



Custom
© YAMAHA
JAPAN

ファゴット
取扱説明書

日本語

Bassoon
Owner's Manual

English

Fagott
Benutzerhandbuch

Deutsch

Basson
Mode d'emploi

Français

Fagot
Manual de instrucciones

Español

Fagote
Manual do Proprietário

Português

大管
使用说明书

简体中文

Фагот
Руководство пользователя

Русский

바순
사용설명서

한국어

低音管
使用說明書

繁體中文

JA EN DE FR ES PT ZH-CN RU KO ZH-TW

このたびは、ヤマハ管楽器をお買い上げいただき、まことにありがとうございます。楽器を正しく組み立て性能をフルに発揮させるため、また永く良い状態で楽器をお使いいただくために、この取扱説明書をよくお読みください。

P.3

You are now the owner of a high quality musical instrument. Thank you for choosing Yamaha. For instructions on the proper assembly of the instrument, and how to keep the instrument in optimum condition for as long as possible, we urge you to read this Owner's Manual thoroughly.

P.3

Sie sind nun der stolze Besitzer eines hochwertigen Musikinstruments. Vielen Dank, dass Sie sich für ein Instrument der Marke Yamaha entschieden haben. Um mit den Handgriffen zum Zusammenetzen und Zerlegen des Instruments vertraut zu werden und dieses über Jahre hinweg in optimalem Zustand halten zu können, raten wir Ihnen, diese Anleitung aufmerksam durchzulesen.

P.3

Vous êtes dès à présent le propriétaire d'un instrument de musique de haute qualité. Nous vous remercions d'avoir choisi Yamaha. En ce qui concerne les instructions relatives à un assemblage adéquat de l'instrument et sur la façon de garder l'instrument dans des conditions optimales aussi longtemps que possible, nous vous conseillons vivement de lire entièrement le présent Mode d'emploi.

P.3

Usted es ahora propietario de un instrumento musical de alta calidad. Le agradecemos su elección de un instrumento Yamaha. Le aconsejamos que lea todo este manual de instrucciones para ver las instrucciones para el montaje correcto del instrumento y para aprender a conservar el instrumento en óptimas condiciones durante tanto tiempo como sea posible.

P.3

Agora você é o proprietário de um instrumento musical de alta qualidade. Obrigado pela sua escolha de um instrumento Yamaha. Para instruções da montagem correta do instrumento, e de como conservar o instrumento em condições ideais pelo maior tempo possível, pedimos que você leia este Manual do Proprietário por completo.

P.3

现在您已经是高品质乐器的主人了！感谢您选择 Yamaha 乐器。有关如何正确地安装乐器以及使乐器尽可能长久地处于最佳状况的说明，请完整地阅读该使用说明书。

P.3

Вы стали обладателем высококачественного музыкального инструмента. Благодарим вас за выбор продукции Yamaha. Для получения инструкций по правильной сборке данного инструмента и его длительном хранении в оптимальных условиях мы настоятельно рекомендуем вам внимательно прочитать настоящее руководство.

P.3

야마하 악기를 구입해 주셔서 감사합니다. 악기의 알맞은 조립 방법 및 보관을 위해 본 사용설명서를 반드시 읽어주시기 바랍니다.

P.3

感謝您選擇 Yamaha 購買優質樂器。如需瞭解如何正確組裝樂器，以及如何讓樂器盡可能長時間保持最佳狀態，強烈建議您詳閱本使用說明書。

P.3

바순

사용설명서

안전 주의사항 사용하기 전에 읽어 보십시오.

다음은 악기를 올바르게 안전하게 사용하고 연주자와 다른 사람들이 피해를 입거나 다치지 않게 하기 위한 안전 주의사항입니다. 안전 주의사항을 숙지하고 따르십시오.

만약 어린이가 악기를 사용하는 경우 보호자는 어린이에게 이 안전 주의사항을 잘 설명하여 어린이가 안전 주의사항을 완전히 이해하고 준수하는지 확인해야 합니다. 이 설명서를 읽은 후에는 안전한 곳에 보관하여 향후 참조하도록 하십시오.

■ 기호 정보

⚠: 이 기호는 주의해야 할 사항을 나타냅니다.

⊘: 이 기호는 금지되는 행위를 나타냅니다.

⚠ 주의

이 기호로 표시된 사항을 따르지 않으면 다칠 수 있습니다.

⊘ 다른 사람이 근처에 있을 때 또는 다른 사람을 향해 악기를 던지거나 휘두르지 마십시오.

이것은 위험한 행위입니다. 악기의 부품이 떨어져서 다른 사람에게 부딪힐 수 있습니다. 항상 악기를 조심스럽게 다루십시오.

⚠ 실수로 어린이가 먹지 않도록 오일, 광택제 등은 어린이의 손이 닿지 않는 곳에 보관하십시오. 또한 어린이와 떨어진 곳에서 악기의 유지보수를 하십시오.

오일, 광택제 등은 어린이의 손이 닿지 않는 곳에 두고 어린이가 없는 곳에서 유지보수를 하십시오.

⊘ 작은 부품들은 영유아의 손이 닿지 않는 곳에 보관하십시오.

어린이가 실수로 삼킬 수 있습니다.

⚠ 유지보수 중에 핀 스프링을 건드리지 않도록 주의하십시오.

이 스프링의 끝부분은 날카로우며 키의 작동성을 향상시키기 위해 특히 고급 모델에서 사용됩니다.

주의사항

• 온도, 습도 등에 유의하십시오.

난방기와 같이 열을 발생시키는 곳에 악기를 노출하지 마십시오. 또한 비정상적인 온도, 습도 등에 노출될 수 있는 곳에서 악기를 사용하거나 보관하지 마십시오. 그럴 경우 키 연결장치의 밸런스 및 패드 정렬이 손상되어 연주 시에 문제를 유발할 수 있습니다.

• 악기가 손상되지 않도록 보호하십시오.

악기를 불안정한 표면에 두면 떨어져 손상을 입을 수 있습니다. 악기를 보관하는 곳에 세심한 주의를 기울이도록 하십시오.

• 절대 악기를 개조하지 마십시오.

악기를 개조할 경우 품질 보증을 받을 수 없고 돌이킬 수 없는 손상을 입을 수 있습니다.

목재 악기를 위한 특별 관리

바순의 본체는 단풍나무로 만들어졌기 때문에 온도 및 습도의 급격한 변화에 민감합니다. 이와 같은 변화로 인해 본체에 변형이 생겨 조인트의 조립이 힘들어질 수 있습니다. 악기를 사용하는 환경과 취급 방법에 세심한 주의를 기울여 주십시오.

- 겨울철에는 연주 전에 악기가 실내온도에 맞추어질 때까지 기다려 주십시오.
- 새 악기를 장시간 연주하지 마십시오. 처음 2주 동안은 하루 20~30분 정도만 연주하십시오(그러나 장시간 연주가 불가피한 경우는 악기에 있는 수분을 자주 제거하여 주십시오).
- 가능하다면 항상 소제봉을 사용하여 악기의 수분과 먼지를 제거하여 주십시오. 또한 연주 시간에도 이와 같이 관리해 주십시오.

바순은 매우 섬세한 악기입니다. 다음과 같이 악기를 취급하면 손상을 유발할 수 있습니다. 절대로 악기를 이런 식으로 다루지 마십시오.

- 장기간 직사광선에 노출될 수 있는 곳에서 악기를 연주하거나 보관하는 행위.
- 수분이 많거나(우천 등) 습도가 높은 장소에서 악기를 연주하거나 보관하는 행위.
- 난로나 난방기와 같은 열원과 가까운 곳에서 악기를 연주하거나 보관하는 행위.
- 에어컨과 같이 찬 공기에 직접 노출될 수 있는 장소에서 악기를 연주하거나 보관하는 행위.

악기를 최적의 상태로 유지하려면 다음 사항을 따르십시오.

- 연주 후에는 소제봉을 사용하여 수분과 먼지를 완전히 제거합니다.
- 휴식 등을 위해 악기를 내려놓을 때는 스탠드를 사용하여 받쳐 주십시오. 악기를 눕혀야 하는 경우에는 소제봉을 사용하여 쌓인 수분과 먼지를 제거한 다음 안정된 장소에 눕혀 주십시오.
- 연주 후에는 악기를 항상 케이스 안에 보관하십시오. 절대로 고온 및 고습에 노출될 수 있는 장소에 악기를 두지 마십시오.

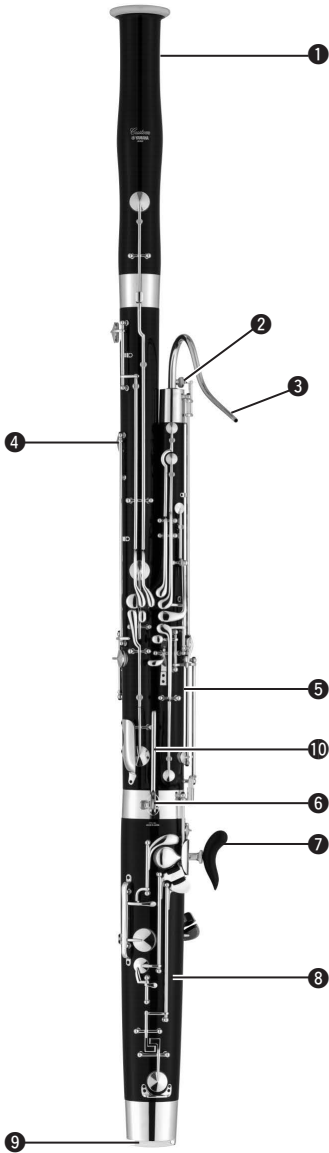

- ① 벨 조인트
- ② 위스퍼 키
- ③ 보칼 (크록)
- ④ 베이스 조인트
- ⑤ 테너 (윙) 조인트
- ⑥ 스트랩 링
- ⑦ 핸드 레스트
- ⑧ 더블 (부트) 조인트
- ⑨ 프로텍터 캡
- ⑩ 벨런서

* 본 설명서의 내용은 발행일 현재 최신 사양을 기준으로 하고 있습니다. 최신 설명서를 가져오려면 Yamaha 웹사이트에 접속 후 해당 설명서 파일을 다운로드 받으십시오.

악기를 조립하기 전에 (다음 사항에 주의하여 주십시오)

바순은 자연목과 정밀한 금속 부품으로 제작되어 있습니다. 악기를 잡거나 조립할 때 충격 등으로 인하여 키가 손상되지 않도록 주의하여 주십시오.
또한 악기를 조립할 때 보칼의 조인트 코르크가 너무 뻣뻣한 경우에는 코르크 그리스를 약간 바른 다음 리시버에 다시 넣어 주십시오. 코르크 그리스를 너무 많이 도포하지 않도록 조심하십시오. 조인트가 여전히 뻣뻣한 경우에는 소량의 코르크 그리스를 리시버에 도포해 주십시오.

■ 악기 조립

테너 조인트와 더블 조인트 조립

1. 테너 조인트를 더블 조인트에 삽입합니다.

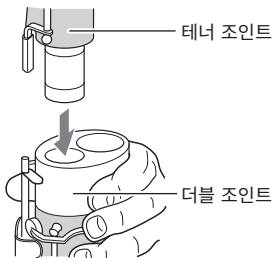

2. 테너 조인트를 오른쪽으로 돌려서 조립합니다. 이때 테너 조인트의 곡선 모양으로 오목한 앞쪽면과 베이스 조인트의 소켓 사이의 간격이 균일해야 합니다.

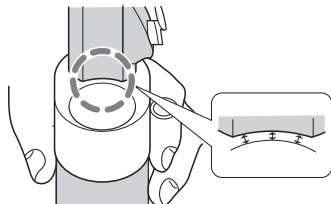
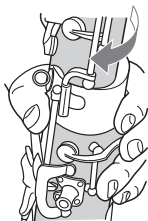

* 테너 조인트가 너무 많이 돌아간 경우에는 키 연결 장치가 손상되지 않도록 주의하여 조인트를 떼어낸 다음 다시 조립해 주십시오. 키가 서로 접촉한 상태에서 조인트를 반대 방향으로 세게 돌리면 키가 손상될 수 있습니다.

베이스 조인트와 더블 조인트 조립

베이스 조인트를 조립하여 C# 과 Eb 키가 테너 조인트와 접촉하지 않도록 합니다.

1. 베이스 조인트를 더블 조인트의 중간 위치까지 삽입합니다.

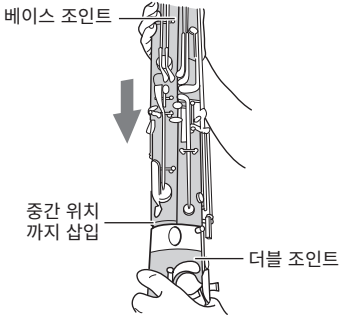

- 2.** 베이스 조인트의 스톱퍼가 테너 조인트와 접촉하도록 베이스 조인트를 돌립니다.

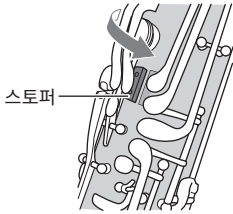

- 3.** 소켓 안으로 베이스 조인트를 끝까지 삽입합니다.

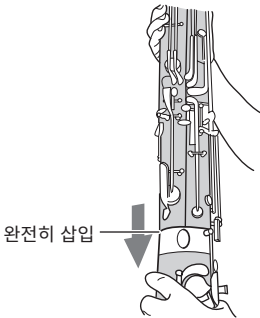

벨 연결

일반형

아래 그림처럼 벨 키 패드를 부드럽게 아래로 눌러 반대쪽에 있는 연결장치가 올라오도록 한 다음 벨 부분을 베이스 조인트에 삽입합니다.

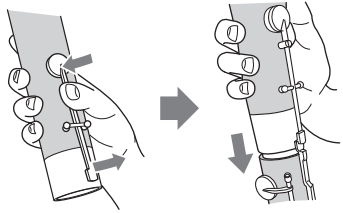

* 벨 키 패드를 너무 세게 누르지 않도록 주의하십시오.

젠들맨형

벨을 베이스 조인트에 돌리면서 키 연결장치가 서로 닿지 않도록 삽입합니다. 올바른 위치를 위해 벨의 “V” 표시를 베이스 조인트의 “●” 표시와 맞춥니다.

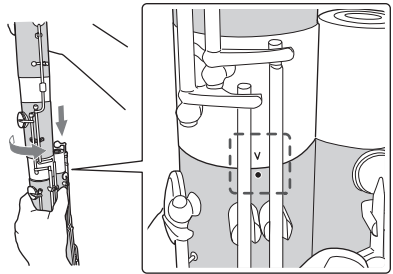

핸드 레스트 연결

1. 홀더 스톱핑의 적당한 위치에서 핸드 레스트를 돌려서 끼웁니다.

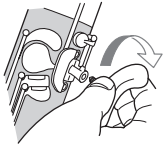

* 핸드 레스트를 너무 세게 조이지 않도록 주의하십시오.

2. 나사 위의 링을 조여 핸드 레스트를 단단히 고정합니다.

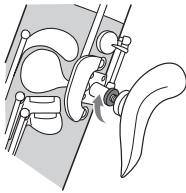

밸런서 연결

1. 스트랩 링 상단에 있는 구멍에 밸런서의 핀을 삽입합니다.
스트랩 링이 밸런서 하단의 틈에 맞는지 확인하십시오.

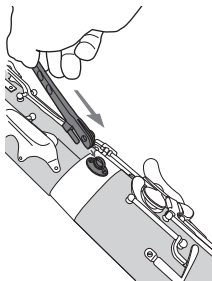

2. 고정 나사로 밸런서와 악기 본체를 단단히 고정합니다.

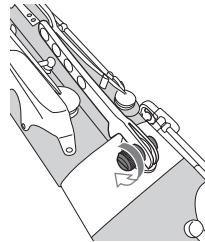

보칼 연결

1. 테너 조인트에 있는 위스퍼 키가 열려 있는지 확인하십시오.



2. 보칼의 코르크 조인트에 코르크 그리스를 바른 후 아래 그림과 같이 보칼을 연결합니다.

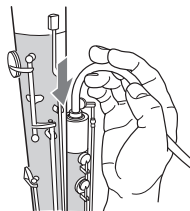

■ 조인트 부분 조정

- 본체의 조인트는 스트링으로 둘러싸여 있습니다. 조인트가 너무 팍 끼워진 경우 제품을 구입한 매장이거나 Yamaha 고객 서비스 센터에 문의하십시오.
- 보칼의 조인트 부분은 코르크로 덮여 있습니다. 조립하기 전에 코르크에 코르크 그리스가 도포되어 있는지 확인하십시오. 또한 일부 모델은 조인트에 코르크를 사용합니다. 이 경우 조립 전에 코르크에 코르크 그리스가 도포되어 있는지 확인하십시오.

■ 조율

- Yamaha 바순은 길이가 다른 2 개의 보칼이 함께 제공됩니다. 바순을 조율할 피치에 따라 보칼을 선택합니다. 피치 조정을 위해 보칼을 교환할 때 위스퍼 키의 패드에 각별한 주의를 기울여 주십시오. 패드가 톤 홀과 잘 맞지 않으면 바람이 새어 나갑니다.

■ 악기 분해

다음 순서로 바순을 분해하십시오. 또한 다음 페이지의 “유지보수” 부분을 참조하여 올바르게 악기를 관리하십시오.

1. 보칼을 떼어냅니다.
2. 벨과 베이스 조인트를 한꺼번에 떼어낸 다음 베이스 조인트에서 벨을 떼어냅니다 (베이스 조인트를 악기에서 떼어내기 전에 베이스 조인트에서 벨을 떼어낼 수도 있습니다). 이때 B 키를 너무 세게 누르지 않도록 주의하십시오. 젠틀맨형 벨 및 베이스 조인트를 분해하려면 조립 순서를 반대로 합니다.
3. 테너 조인트를 떼어냅니다.
4. 더블 조인트의 가는 관에서 수분을 제거합니다.
5. 핸드 레스트와 밸런서를 제거합니다.
6. 각 부품을 청소합니다.

바순 취급 시 주의사항

악기를 연주할 때 더블 조인트의 관의 넓은 면에 수분이 쌓이지 않도록 하십시오.

연주 후

연주 후 다음과 같은 순서로 악기 내부에서 수분과 먼지를 완전히 제거하십시오.

■ 악기 내부 관리

테너 조인트 유지보수

1. 테너 조인트의 윗부분에서 숨을 들이마시며 톤 홀에 막힌 수분을 악기 안쪽으로 빨아들입니다.

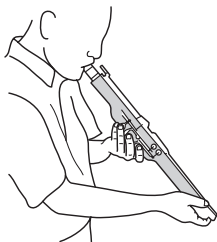

2. 테너 조인트 안쪽을 소제봉으로 닦아 수분을 제거합니다.

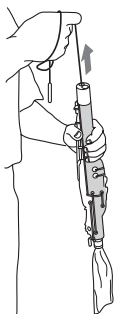

더블 조인트 유지보수

1. 관의 좁은 면을 통해 U 튜브에 쌓인 수분을 제거합니다.

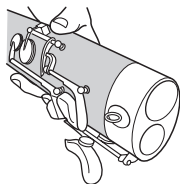

* C# 톤 홀이 아래를 향하게 놓으면 수분이 쌓일 수 있으므로 유의해 주십시오.

2. U 튜브를 덮고 있는 프로텍터 캡을 제거합니다.

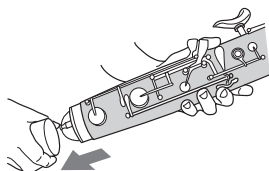

- 3.** U 튜브를 고정하고 있는 너트를 떼어내고 바순에서 U 튜브를 조심스럽게 꺼냅니다.

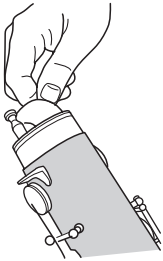

- 4.** U 튜브 안의 수분을 제거합니다.

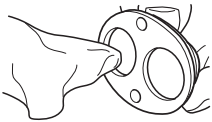

- 5.** 소제봉의 무거운 쪽을 좁은 관에 넣고 반대 쪽 끝으로 꺼내서 수분을 제거합니다. 더블 조인트의 넓은 관에 수분이 있으면 U 튜브를 떼어내고 관을 깨끗하게 청소합니다. 또한 Ab 키 홀드에 수분이 남아 있으면 제거합니다.

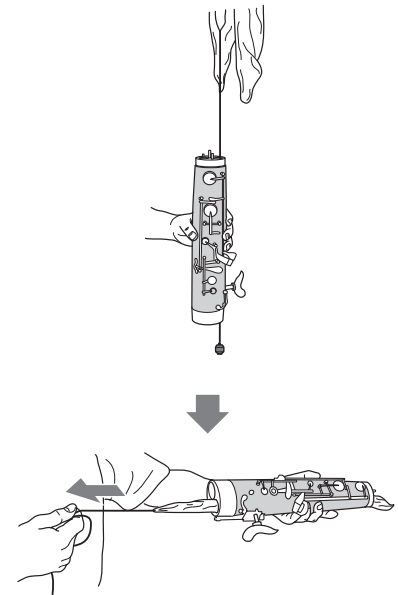
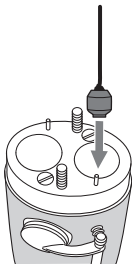

- 6.** 약기의 구멍과 볼트에 잘 맞추어서 U 튜브를 다시 연결합니다. 양쪽 너트를 모두 조여 고정시킵니다.

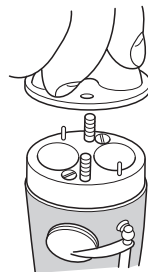

유지보수

베이스 조인트 및 벨 조인트 유지보수

약 2 개월마다 (더블 조인트용) 소제봉을 사용하여 이 부분을 닦아 악기 내부의 먼지를 제거해야 합니다.

■ 악기 유지보수

매월 1, 2 회 광택 천을 사용하여 악기의 표면을 닦습니다.

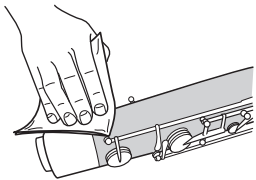

키 및 패드 유지보수

1. 광택 천 또는 실버 천을 사용하여 키 표면을 닦습니다.

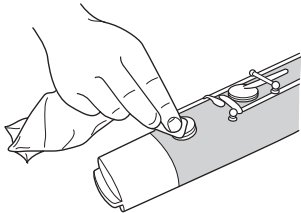

2. 매월 1 회 정도 키와 키 포스트 사이에 소량의 키 오일을 바릅니다.

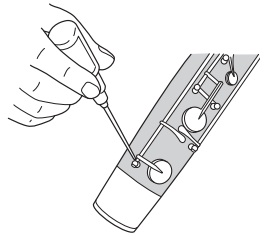

* 과도한 오일은 닦아냅니다.

3. 톤 홀 소제 도구를 사용하여 키와 본체 사이에 쌓인 먼지나 때를 제거합니다.

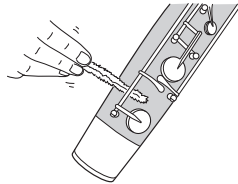

4. 소제봉을 사용하여 패드의 먼지와 수분을 제거합니다.

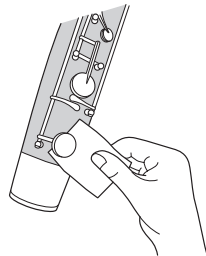

■ 악기 보관 시 주의사항

- 악기의 키 또는 본체에 압력을 가할 수 있는 물체를 케이스 위에 올려놓지 마십시오 .
- 악기 또는 케이스에 과도한 압력을 가하지 마십시오 .
- 악기를 사용하지 않을 때는 케이스에 보관하십시오 .
- 공기로 악기를 따뜻하게 하거나 난방기 , 보일러 배출구와 같은 열원 가까이에 악기를 두지 마십시오 .

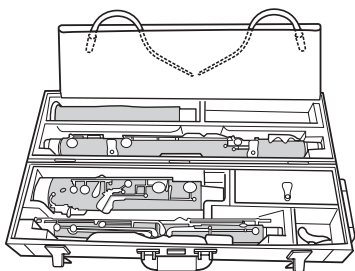

음이 깨끗하지 않거나 악기의 음이 맞지 않습니다.

- 패드가 변형되고 악기에서 공기가 새는 경우 구입처로 악기를 가져가 수리를 의뢰하십시오.
 - 절대로 키에 과도한 압력을 가하지 마십시오. 또한 악기를 케이스에 보관할 때는 악기 위에 어떠한 물건도 올려두지 마십시오.
- 본체에 균열이 생기면 구입처로 악기를 가져가 수리를 의뢰하십시오.
 - 온도 또는 습도의 급격한 변화로 인해 균열이 발생할 수 있습니다. 뜨겁거나 차가운 공기에 악기를 직접 노출시키지 마십시오.

키가 뻗뻗합니다. 키가 움직이지 않습니다.

- 스프링이 빠진 경우 원래 위치로 돌려놓으면 문제가 해결될 수도 있습니다.
 - 스프링을 제자리에 넣을 때는 스프링이 휘어지지 않도록 주의하십시오. 악기의 유지보수를 수행하거나 천으로 악기를 닦는 과정에서 스프링이 빠질 수 있으므로 주의하십시오. 주의해 주십시오.
- 키가 휘어진 경우에는 구입처로 악기를 가져가 수리를 의뢰하십시오.
 - 악기를 떨어뜨리거나 악기 위에 물건을 올려놓은 상태로 케이스를 닫는 등 과도한 힘을 가하지 마십시오. 또한 연주가 끝나면 악기를 케이스에 넣으십시오. 이때 키에 압력을 가할 수 있는 물체가 케이스에 들어있지 않은지 확인하십시오. 악기를 조립할 때는 키에 불필요한 압력을 가하지 않도록 주의하십시오. 연주를 잠시 중단하거나 연습 도중 휴식을 취할 때에도 악기 보관에 세심한 주의를 기울이십시오.

조인트가 너무 조여졌거나 느슨합니다.

- 조인트가 너무 조여졌거나 느슨한 경우 제품을 구입한 매장이나 Yamaha 고객센터 센터에 문의하십시오.
 - 조인트는 습도와 온도에 따라 수축 / 팽창될 수 있으므로 여름에는 조여지고 겨울에는 느슨해질 수 있습니다.
 - 연주 후에는 악기를 케이스에 보관하십시오.

키에서 잡음이 발생합니다.

- 키에 오일이 부족하고 건조한 경우에는 키 오일을 도포해 주고 느슨해진 나사를 조여 주십시오.
 - 매월 한 차례 키 오일 (각 위치에 1-2 방울) 을 도포하여 마모를 방지하십시오. 또한 목관악기에는 작은 나사가 많이 있으므로 느슨해진 나사가 있는지 확인하고 필요한 경우 조여 주십시오.
- 키의 코르크 또는 펠트가 떨어졌거나 찢어졌습니다. 악기가 충격을 받아 키가 본체 또는 다른 키와 닿은 것 같습니다. 이 경우에는 구입처로 악기를 가져가 수리를 의뢰하십시오.
 - 코르크나 펠트가 떨어지지 않도록 악기를 조심스럽게 다루십시오. 연주를 마친 후 악기는 케이스 안에 넣어 보관하십시오. 또한 연주를 잠시 중단하거나 연습 도중 휴식을 취할 때도 악기나 키에 과도한 압력이 가해지지 않도록 악기 보관에 세심한 주의를 기울이십시오.



ヤマハ株式会社

〒430-8650 静岡県浜松中央区中沢町 10-1

© 2013 Yamaha Corporation
Published 09/2023 发行 IPCC-B0

VGU3250