

# Clavinova®

---

사용설명서

CLP-885

CLP-875

CLP-845

CLP-835

CLP-895GP

CLP-865GP

**Yamaha 디지털 피아노를 구입해주셔서 감사합니다!**

본 악기는 현저하게 뛰어난 고품질 음향과 표현 조절력을 제공하여 사용자의 연주 즐거움을 향상시켜줍니다.

Clavinova의 연주 성능과 기능을 최대한 활용할 수 있도록 본 사용설명서를 자세히 읽어보시고 찾기 쉬운 안전한 장소에 보관해 향후 참조하도록 하십시오.

악기를 사용하기 전에 4~5페이지의 "안전 주의사항"을 반드시 읽어보시기 바랍니다.

악기 조립에 관한 내용은 본 설명서 63페이지의 설명을 참조하십시오.

# Yamaha Worldwide Representative Offices

## English

For details on the product(s), contact your nearest Yamaha representative or the authorized distributor, found by accessing the 2D barcode below.

## Deutsch

Wenden Sie sich für nähere Informationen zu Produkten an eine Yamaha-Vertretung oder einen autorisierten Händler in Ihrer Nähe. Diese finden Sie mithilfe des unten abgebildeten 2D-Strichodes.

## Français

Pour obtenir des informations sur le ou les produits, contactez votre représentant ou revendeur agréé Yamaha le plus proche. Vous le trouverez à l'aide du code-barres 2D ci-dessous.

## Español

Para ver información detallada sobre el producto, contacte con su representante o distribuidor autorizado Yamaha más cercano. Lo encontrará escaneando el siguiente código de barras 2D.

## Italiano

Per dettagli sui prodotti, contattare il rappresentante Yamaha o il distributore autorizzato più vicino, che è possibile trovare tramite il codice a barre 2D in basso.

## Português

Para mais informações sobre o(s) produto(s), fale com seu representante da Yamaha mais próximo ou com o distribuidor autorizado acessando o código de barras 2D abaixo.

## Русский

Чтобы узнать подробнее о продукте (продуктах), свяжитесь с ближайшим представителем или авторизованным дистрибьютором Yamaha, воспользовавшись двухмерным штрихкодом ниже.

## 简体中文

如需有关产品的详细信息,请联系距您最近的 Yamaha 代表或授权经销商,可通过访问下方的二维码找到这些代表或经销商的信息。

## 繁體中文

如需產品的詳細資訊,請聯絡與您距離最近的 Yamaha 銷售代表或授權經銷商,您可以掃描下方的二維條碼查看相關聯絡資料。

## 한국어

제품에 대한 자세한 정보는 아래 2D 바코드에 액세스하여 가까운 Yamaha 담당 판매점 또는 공식 대리점에 문의하십시오.



[https://manual.yamaha.com/dmi/address\\_list/](https://manual.yamaha.com/dmi/address_list/)

본 제품의 모델 번호, 일련 번호, 전원 규격 등은 기기 밑면에 있는 명판이나 명판 주위에서 확인할 수 있습니다. 도난 시 확인할 수 있도록 일련 번호를 아래 공란에 기입하고 본 사용설명서를 구매 기록으로 영구 보관해야 합니다.

**모델 번호**

---

**일련 번호**

---

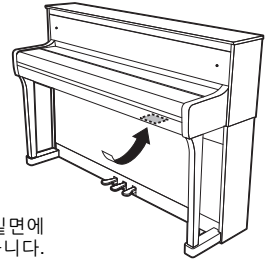

명판은 제품 밑면에 부착되어 있습니다.

(1003-M06 plate bottom ko 01)

# 안전 주의사항

## 사용 전에 반드시 “안전 주의사항”을 읽어 주십시오.

특히 어린이의 경우 실제로 사용하기 전에 보호자가 제품의 올바른 사용 및 취급 방법을 지도해야 합니다. 본 설명서를 찾기 쉬운 안전한 곳에 보관하여 향후에 참조하도록 하십시오.



### 경고

아래에 열거되어 있는 기본 주의사항을 반드시 준수하여 감전, 누전, 손상, 화재 및 기타 위험으로 인해 부상 및 사망이 발생할 가능성을 줄이시기 바랍니다. 다음과 같은 주의사항이 있으나 이 사항들에 국한되는 것은 아닙니다.

### 전원

- 전원 코드를 히터나 라디에이터 등의 열기구와 가까운 곳에 두지 마십시오. 또한 코드가 손상될 수 있으므로 코드를 과도하게 구부리거나 코드 위에 무거운 물건을 놓지 마십시오.
- 뇌우가 심할 때는 제품이나 전원 플러그를 만지지 마십시오.
- 제품에 지정된 올바른 전압만 사용하십시오. 전압 조건은 제품 명판에 인쇄되어 있습니다.
- 함께 제공되거나 지정된 AC 어댑터(79, 82페이지)/전원 코드만 사용하십시오. 다른 장치의 AC 어댑터/전원 코드는 사용하지 마십시오.
- 전원 플러그를 정기적으로 점검하고 오물이나 먼지가 쌓인 경우에는 제거하십시오.
- 전원 플러그를 AC 콘센트 안으로 끝까지 강하게 꽂으십시오. 충분히 꽂지 않은 상태로 본 제품을 사용하면 플러그에 먼지가 쌓여 화재가 발생하거나 화상을 입을 수 있습니다.
- 본 제품을 AC 콘센트 가까이에 설치하십시오. 고장 또는 오작동이 발생할 경우 즉시 전원 스위치를 끄고 콘센트에서 플러그를 뽑으십시오. 전원 스위치가 꺼져 있더라도 벽면 AC 콘센트에서 전원 코드를 뽑지 않았다면 제품의 전원이 차단된 것이 아닙니다.
- 멀티탭을 사용하여 전기 콘센트에 본 제품을 연결하지 마십시오. 음질이 저하되거나 콘센트가 과열되어 화재의 원인이 될 수 있습니다.
- 전원 플러그를 뽑을 때 항상 코드가 아닌 플러그 자체를 잡으십시오. 코드를 잡아당기면 손상되며 감전이나 화재가 발생할 수 있습니다.
- 장시간 제품을 사용하지 않을 경우 AC 콘센트에서 전원 플러그를 뽑아 주십시오.

### 분해 금지

- 본 제품의 내부를 열거나 내부 부품을 분해, 개조하지 마십시오.

### 침수 경고

- 비에 젖지 않도록 하고, 물 또는 습기가 많은 장소에서 사용하거나 쏟아질 우려가 있는 액체가 담긴 용기(예: 화병, 병 또는 유리컵)를 제품에 올려놓지 않도록 하십시오. 물과 같은 액체가 제품 안으로 새어 들어가는 경우, 화재, 감전 또는 오작동이 발생할 수 있습니다.
- AC 어댑터를 실내에서만 사용하십시오. 습한 환경에서는 사용하지 마십시오.
- 절대로 젖은 손으로 전원 플러그를 꽂거나 빼지 마십시오.

### 화재 경고

- 화재가 발생할 수 있으므로 제품 근처에 연소성 물품이나 불꽃을 놓지 마십시오.

### 무선 장치

- 본 제품에서 방출되는 무선파는 심박조절기 또는 제세동기와 같은 전자 의료기기에 영향을 미칠 수 있습니다.
  - 제품을 의료기기 가까이나 의료 설비 내부에서 사용하지 마십시오. 본 제품에서 방출되는 무선파는 전자 의료기기에 영향을 미칠 수 있습니다.
  - 심박조절기 또는 제세동기를 이식한 사람이 있을 경우 15cm 이내에서는 제품을 사용하지 마십시오.

### 연결

- 연결할 장치의 설명서를 읽고 지침을 따르십시오. 이를 준수하지 않으면 화재, 과열, 폭발 또는 오작동 문제가 발생할 수 있습니다.

### 연주용 의자 사용(포함된 경우)

- 떨어질 가능성이 있는 불안정한 장소에는 연주용 의자를 놓지 마십시오.
- 연주용 의자 위에 올라서는 등 연주용 의자를 함부로 다루지 마십시오. 연주용 의자를 도구나 발판 사다리 등 다른 용도로 사용할 경우 사고가 발생하거나 부상을 입을 수 있습니다.
- 사고 또는 부상의 위험을 방지하기 위해 연주용 의자에는 한 사람만 앉으십시오.
- 장시간 사용으로 인해 의자 나사가 느슨해진 경우 지정된 공구로 주기적으로 나사를 조여 부상 또는 사고가 발생하지 않도록 하십시오.
- 어린이가 연주용 의자 뒤로 떨어지지 않도록 각별히 주의하십시오. 연주용 의자에는 등받이가 없기 때문에 어린이가 어른의 관리감독 없이 사용할 경우 사고나 부상으로 이어질 수 있습니다.

## 이상 징후 발견 시

- 다음과 같은 문제가 발생할 경우 즉시 전원 스위치를 끄고 콘센트에서 전원 플러그를 뽑으십시오. 마지막으로 Yamaha 공식 AS센터에 점검을 의뢰하여 주시기 바랍니다.
  - 전원 코드 또는 플러그가 마모되거나 손상된 경우
  - 이상한 냄새나 연기가 나는 경우
  - 제품 내부로 이물질이나 물이 들어간 경우
  - 제품 사용 중 갑자기 소리가 나지 않는 경우
  - 제품에 균열 또는 기타 눈에 띄는 손상이 보이는 경우



## 주의

아래에 열거되어 있는 기본 주의사항을 반드시 준수하여 본인이나 타인의 신체적 부상 또는 본 제품이나 기타 재산의 손상을 방지하시기 바랍니다. 다음과 같은 주의사항이 있으나 이 사항들에 국한되는 것은 아닙니다.

## 조립

- 본 설명서의 조립 지침에 따라 올바른 순서대로 제품을 조립하십시오. 정기적으로 나사도 조여야 합니다. 그렇지 않을 경우 제품에 손상이 가거나 사용자가 부상을 입을 수 있습니다.

## 설치

- 불안정하거나 진동이 심한 장소에는 본 제품을 설치하지 마십시오. 본체가 떨어져서 다칠 수 있습니다.
- 지진 발생 시 제품 근처에 가지 마십시오. 지진 중 강한 흔들림으로 인해 제품이 움직이거나 넘어져 제품 또는 구성부품이 손상되거나 사용자가 부상을 입을 수 있습니다.
- (CLP-885, CLP-875, CLP-845, CLP-835) 반드시 2인 이상이 제품을 운반하거나 옮기십시오. 혼자 옮기는 경우, 등을 다치는 등 상해를 입거나 제품이 떨어지거나 파손되어 다른 상해를 입을 수 있습니다.
- (CLP-895GP, CLP-865GP) 본 제품은 아주 무겁기 때문에 안전하고 쉽게 들어 올리고 옮길 수 있도록 충분한 인원의 도움을 받아야 합니다. 본 제품을 무리하게 들어 올리거나 옮기려고 하면 등을 다치거나 다른 부상을 입거나 제품 자체가 손상될 수 있습니다.
- 본 제품을 옮길 경우에는 케이블이 손상되거나 다른 사람이 발에 걸려 넘어져 다치지 않도록 연결된 모든 케이블을 분리한 후 이동하십시오.

## 연결

- 본 제품을 다른 기기에 연결할 때에는 먼저 모든 기기의 전원을 끈 다음 연결하십시오. 전체 기기의 전원을 켜거나 끄기 전에 음량을 최소로 낮추십시오.
- 연주를 시작하기 전에 모든 기기의 음량이 최소로 설정되어 있는지 확인하고 연주 중 단계적으로 음량을 올려 원하는 음량 수준으로 맞추십시오.

## 취급상 주의

- 건반 덮개 또는 제품의 틈에 손가락이나 손을 넣지 마십시오. 그리고 건반 덮개 사이에 손가락이 끼지 않도록 주의하십시오.
- 제품의 틈새에 물건(금속 또는 종이 등)을 끼워 넣지 마십시오. 이를 준수하지 않으면 화재, 감전 또는 오작동 문제가 발생할 수 있습니다.
- (CLP-885) 건반 덮개를 닫을 때 과도한 힘을 주지 마십시오. 건반 덮개에는 SOFT-CLOSE™ 장치가 내장되어 있어 건반 덮개를 천천히 닫을 수 있습니다. 건반 덮개를 닫을 때 과도한 힘을 주면 SOFT-CLOSE™ 기능 손상으로 인해 건반 덮개에 손과 손가락이 끼어 부상을 입을 수 있습니다.
- 제품에 올라가거나 무거운 물체를 올려놓지 마십시오. 버튼, 스위치, 커넥터에 무리하게 힘을 가하지 마십시오.
- 작은 부품들은 어린이의 손이 닿지 않는 곳에 보관하십시오. 어린이가 사고로 삼킬 수도 있습니다.
- 음량이 크게 하거나 귀에 무리가 되는 수준의 음량으로 장시간 제품이나 헤드폰을 사용하지 마십시오. 이로 인해 영구적인 청력 손실이 나타날 수 있습니다. 청각 장애가 나타나거나 귀 울림현상이 발생하는 경우에는 이비인후과 전문의의 진찰을 받으십시오.
- 본 제품을 청소할 때에는 AC 콘센트에서 전원 플러그를 뽑으십시오. 이를 준수하지 않으면 감전 사고가 발생할 수 있습니다.

## 연주용 의자 사용(포함된 경우)

- 연주용 의자에 앉아있는 동안 의자 높이를 조절하면 높이 조절 장치에 과도한 힘이 가해져 장치가 손상되거나 사용자가 부상을 입을 수도 있으므로 이러한 행동을 삼가하십시오.
- 움직이는 부품 사이에 손을 넣지 마십시오. 부품 사이에 손이 끼어 부상을 입을 수 있습니다.

Yamaha는 부적절하게 제품을 사용하거나 개조하여 발생한 고장 또는 데이터 손실이나 파손에 대해 책임 지지 않습니다.

제품을 사용하지 않을 때에는 항상 전원을 끄십시오.

[⏻](대기/켜짐) 스위치가 대기 상태(전원 표시등이 꺼진 상태)에 놓여 있어도 제품에는 여전히 최소한의 전류가 흐릅니다.

제품을 장시간 사용하지 않을 때에는 반드시 콘센트에서 전원 코드를 뽑아놓으십시오.

(DMI-11)

# 주의사항

제품의 오작동/손상, 데이터 손상 또는 기타 재산의 손상을 방지하기 위해 다음 주의사항을 준수하십시오.

## ■ 취급

- 본 제품을 공용 Wi-Fi 및 인터넷 서비스에 직접 연결하지 마십시오. 강력한 암호로 보호되는 라우터를 통해서만 본 제품을 인터넷에 연결하십시오. 보안 모범사례에 관한 정보는 라우터 제조업체에 문의하십시오.
- TV, 라디오, 스테레오 장비, 휴대 전화 또는 다른 전기 장치 부근에서 본 제품을 사용하지 마십시오. 본 제품 및 다른 장치에서 잡음이 생길 수 있습니다.
- 스마트폰 또는 태블릿과 같은 스마트 장치의 앱과 본 제품을 함께 사용할 때 통신으로 인한 잡음이 생기지 않도록 해당 장치에서 “에어플레인 모드”를 켜짐으로 설정할 것을 권장합니다. 스마트 장치를 본 제품과 무선으로 연결할 때 해당 장치의 Wi-Fi 또는 Bluetooth® 설정이 켜져 있는지 확인하십시오.
- 먼지, 진동이 많은 곳, 극한 혹은 고온의 장소(예: 직사광선, 히터 주변, 대낮 중 차량의 실내)에 본 제품을 노출시키지 마십시오. 이로 인해 외관 변형, 내장 부품의 손상, 불안정한 작동이 유발될 수 있습니다. 검증된 작동 온도 범위는 5-40°C입니다.
- 제품에 비닐, 플라스틱 또는 고무로 된 물체는 올려 놓지 않도록 하십시오. 이로 인해 제품이 변색될 수 있습니다.
- 광택 마감 처리된 모델은 금속, 자기류 또는 기타 단단한 물체가 제품 표면에 부딪히면 마감이 균열되거나 벗겨질 수 있습니다. 사용 시 주의하십시오.

## ■ 유지보수

- 제품을 닦을 때는 부드럽고 마른 천 또는 살짝 젖은 천을 사용하십시오. 도료회석제, 용제, 알코올, 세정액 또는 화학약품 처리된 걸레는 사용하지 마십시오.
- 광택 도장 처리된 모델의 경우에는 부드럽게 먼지를 제거하고 부드러운 천으로 오물을 제거하십시오. 작은 먼지 입자가 제품의 도장면에 흠집을 낼 수 있으므로 힘을 과도하게 주어 닦지 마십시오.
- 온도나 습도의 급격한 변화가 생기면 제품 표면에 응결이 발생하거나 물이 고일 수 있습니다. 물기가 남아 있으면 목재부가 이 물기를 흡수하여 손상될 수 있습니다. 부드러운 천으로 물기를 즉시 닦아내십시오.

## ■ 데이터 저장

- 데이터를 저장하지 않고 제품의 전원을 끄면 녹음된 곡이 손실됩니다. 오토 파워 오프 기능(17페이지)으로 전원이 꺼질 때에도 이와 마찬가지로입니다. 데이터를 본 제품 또는 USB 플래시 드라이브(39페이지)에 저장하십시오.
- 본 제품의 설정 데이터 중 일부는 전원이 꺼지더라도 그대로 유지됩니다. USB 플래시 드라이브에 백업 파일로 설정을 백업하고 제품에 백업 파일을 복원할 수 있습니다. 자세한 내용은 Reference Manual을 참조하십시오.
- 고장, 작동 실수 등으로 인해 본 제품에 저장된 데이터가 손실될 수 있으므로 중요한 데이터를 USB 플래시 드라이브 또는 컴퓨터와 같은 외부 장치에 저장하십시오.
- USB 플래시 드라이브를 사용하기 전에 반드시 49페이지를 참조하십시오. USB 플래시 드라이브 손상으로 인한 데이터 손실을 방지하기 위해 여분의 USB 플래시 드라이브나 컴퓨터와 같은 기타 외부 장치에 중요한 데이터를 백업 데이터로 저장하는 것이 좋습니다.

## ■ USB [TO DEVICE] 단자 사용

- 본 제품의 USB [TO DEVICE] 단자에 사용되는 호환 USB 장치는 USB 플래시 드라이브 또는 USB 무선 LAN 어댑터(UD-WL01, 별매)뿐입니다. USB 허브 또는 스마트 장치와 같은 다른 USB 장치는 사용할 수 없습니다. USB 장치를 연결할 때는 장치의 커넥터가 적합한지, 올바른 방향으로 연결되었는지 확인하십시오. USB 장치를 연결할 때는 확장 케이블을 사용하지 마십시오. 호환 USB 장치 목록은 아래의 Yamaha 웹사이트에서 확인하십시오.  
<https://download.yamaha.com/>
- USB [TO DEVICE] 단자의 정격은 최대 5V/500mA입니다. 이 정격을 초과하는 USB 장치는 연결하지 마십시오. 제품 자체가 손상될 수 있습니다.
- 재생/녹음, 파일 관리 작업(저장, 복사, 삭제) 또는 USB 장치에 액세스하는 도중에는 USB 장치를 연결 또는 분리하지 않도록 하십시오. 제품의 작동이 “멈추거나” USB 장치 및 데이터가 손상될 수 있습니다.

# 정보

## ■ 저작권

- 본 제품에 설치된 “콘텐츠”<sup>\*1</sup>의 저작권은 Yamaha Corporation 또는 관련 저작권자가 소유하고 있습니다. 개인적인 용도의 복사 등 저작권법 및 기타 관련 법에 의해 허용된 경우를 제외하고 저작권자의 허가 없이 “복제 또는 다른 목적으로 사용”<sup>\*2</sup>하는 것은 금지됩니다. 콘텐츠를 사용할 때는 저작권 전문가와 상의하십시오. 제품의 원래 용도로 음악을 만들거나 콘텐츠를 연주하고 이를 녹음 및 배포하는 경우 배포 방식의 유료 또는 무료 여부와 관련 없이 Yamaha Corporation의 허가가 필요하지 않습니다.

\*1: “콘텐츠”라는 단어에는 컴퓨터 프로그램, 오디오 데이터, 반주 스타일 데이터, MIDI 데이터, 파형 데이터, 음색 녹음 데이터, 악보, 악보 데이터 등이 포함됩니다.

\*2: “복제 또는 다른 목적으로 사용”이라는 표현에는 본 제품의 콘텐츠 자체를 추출하거나 콘텐츠를 유사한 방식으로 변경하지 않고 녹음 및 배포하는 행위가 포함됩니다.

## ■ 제품과 함께 제공되는 기능/데이터

- 일부 내장곡은 길이와 배열에 맞게 편집되었기 때문에 원곡과 정확히 일치하지 않을 수 있습니다.
- (CLP-885/CLP-895GP) 본 제품은 장치와 함께 사용할 수 있도록 올바른 형식의 음악 데이터로 미리 최적화하여 다양한 유형/형식의 음악 데이터를 사용할 수 있습니다. 따라서 해당 음악 데이터의 프로듀서나 작곡자가 의도한 대로 데이터를 정밀하게 재생하지 못할 수도 있습니다.
- 본 제품에 사용된 비트맵 폰트는 Ricoh Co., Ltd.가 제공했으며 Ricoh Co., Ltd.의 재산입니다.

## ■ 오픈 소스 소프트웨어

- 본 제품의 펌웨어에는 오픈 소스 소프트웨어가 포함되어 있습니다. 각 오픈 소스 소프트웨어의 저작권 정보 및 사용 약관은 아래의 Yamaha 웹사이트에서 확인하십시오.

**Yamaha Downloads:** <https://download.yamaha.com/>

## ■ 본 사용설명서

- 본 설명서에 표시된 그림과 LCD 화면은 설명용으로만 제시된 것입니다.
- Windows는 미국 및 기타 국가에서 Microsoft® Corporation의 등록 상표입니다.
- Wi-Fi는 Wi-Fi Alliance®의 등록 상표입니다.
- Bluetooth® 워드 마크와 로고는 Bluetooth SIG, Inc.의 등록 상표이며 Yamaha Corporation은 승인된 라이선스에 따라 이들 마크를 사용합니다.



- 본 사용설명서에 기재된 회사명과 제품명은 각 회사의 상표 또는 등록 상표입니다.

## ■ 조율

- 어쿠스틱 피아노와는 달리 본 제품은 전문가의 조율이 필요하지 않습니다(피치는 다른 제품과 맞도록 사용자가 조절 가능). 디지털 악기의 피치는 항상 완벽하게 유지되기 때문입니다.

## ■ 폐기

- 본 제품을 폐기할 때에는 해당 지역 당국에 연락하시기 바랍니다.

## ■ Bluetooth®

Bluetooth는 약 10m 영역 안에서 2.4GHz 주파수 대역을 사용하는 장치 간 무선 통신을 위한 기술입니다.

### • Bluetooth 통신 처리

- Bluetooth 호환 장치에서 사용하는 2.4GHz 대역은 다양한 유형의 장비에서 공유하는 무선 대역입니다. Bluetooth 호환 장치가 동일한 무선 대역을 사용하는 기타 구성부품의 영향을 최소화하는 기술을 사용하고는 있지만, 이러한 영향으로 인해 통신의 속도 또는 거리가 감소되거나 일부의 경우 통신에 지장을 줄 수 있습니다.
- 신호 전송 속도 및 통신 가능 거리는 통신 장치 사이의 거리, 장애물의 존재 여부, 무선 전파 조건 및 장비 유형에 따라 다릅니다.
- Yamaha는 본 제품과 Bluetooth 기능 호환 장치 사이의 모든 무선 연결을 보증하지는 않습니다.

## 제품을 옮기고 배치할 때

제품은 수평 상태로 옮기십시오. 제품에 과도한 진동이나 충격을 주지 마십시오. 본 제품은 아주 무겁기 때문에 안전하고 쉽게 들어 올리고 옮길 수 있도록 충분한 인원의 도움을 받아야 합니다. 제품을 옮긴 후 모든 나사가 잘 조여져 있고 느슨해지지 않았는지 확인하십시오. 다른 장소로 옮기는 경우 다른 물건과 함께 제품을 운반해도 됩니다. 제품을 조립한 상태 그대로 옮길 수도 있고, 처음 개봉했을 때와 같이 분해해서 옮길 수도 있습니다.



### 주의

제품을 옮길 때에는 항상 본체의 밑면을 잡으십시오. 제품의 다른 부분을 잡으면 제품이 손상되거나 부상을 입을 수 있습니다.

### 주의사항

제품을 옮기기 전에 조절 장치가 바닥면에서 떨어질 때까지 페달 아래의 조절 장치를 돌리십시오. 그렇게 하지 않을 경우 바닥면이 손상될 수 있습니다.

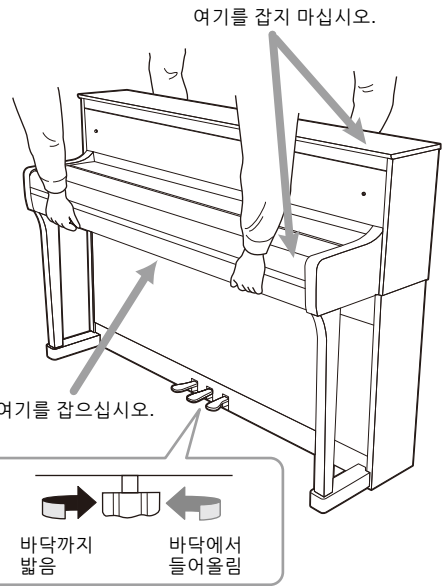

### 주

(CLP-885/CLP-875에만 해당) 제품을 벽에서 10cm 이상 떨어뜨려 배치해야 음향 효과가 가장 좋습니다.

CLP-885 및 CLP-895GP가 호환되는 형식은 다음과 같습니다.



### GM System Level 2

"GM(General MIDI)"은 가장 일반적인 음색 할당 형식 중 하나입니다. "GM System Level 2"는 원곡의 "GM"을 향상시켜 곡 데이터 호환성을 개선하는 표준 사양으로, 증가한 동시발음수, 한층 다양한 음색 선택권, 확장된 음색 파라미터 및 통합된 이펙트 프로세싱 기능을 제공합니다.



### XG

XG는 GM System Level 1 형식을 대폭 향상시킨 것으로, 음색 및 이펙트에 대한 뛰어난 표현력 조절 기능 이외에도 보다 많은 음색 및 변주 기능을 제공하고 향후 데이터 호환성을 보장하기 위해 Yamaha가 특별히 개발한 형식입니다.



### GS

GS는 Roland Corporation에 의해 개발되었습니다. Yamaha XG와 마찬가지로 GS는 특히 GM을 대폭 향상시켜 음색 및 이펙트에 대한 뛰어난 표현력 조절 기능과 더욱 다양한 음색 및 드럼 키트, 변주 기능을 제공합니다.



# 목차

<b>안전 주의사항</b> .....	<b>4</b>	<b>다른 장치에 연결</b> .....	<b>43</b>
주의사항 .....	6	악기 스피커를 통해 오디오 플레이어	
정보 .....	7	재생 듣기 .....	43
<b>설명서 정보</b> .....	<b>10</b>	편리한 Smart Pianist 앱 사용.....	46
<b>포함된 부속 품목</b> .....	<b>10</b>	컴퓨터와 연결 .....	48
<b>CLP 사용</b> .....	<b>11</b>	USB 플래시 드라이브 연결.....	49
<b>각 부분의 명칭</b> .....	<b>12</b>	외부 스피커로 악기 음향 출력 .....	50
<b>시작</b> .....	<b>14</b>	<b>메뉴 화면에서 여러 다양한 설정 실시</b> .....	<b>51</b>
건반 덮개 열기/닫기.....	14	<b>부록</b> .....	<b>52</b>
보면대 사용.....	15	음색 목록 .....	52
뚜껑 열기/닫기(CLP-895GP/CLP-865GP에만		리듬 목록 .....	56
해당) .....	15	곡 목록.....	57
전원 공급장치 .....	16	메시지 목록.....	58
전원 켜기 또는 끄기.....	17	문제 해결 .....	61
주음량 조절.....	18	Clavinova 조립.....	63
헤드폰 사용.....	18	사양 .....	78
페달 사용 .....	19	색인 .....	83
<b>기본 작동법</b> .....	<b>20</b>		
제어 패널 .....	20		
설정 초기화.....	22		
<b>피아노 연주 즐기기</b> .....	<b>23</b>		
피아노 음색의 음향 및 터치 감도 맞춤 설정			
(Piano Room) .....	23		
메트로놈 사용 .....	25		
<b>다양한 음향(음색)을 사용하여 연주</b> .....	<b>26</b>		
연주를 위해 음색 조합(듀얼/스플릿).....	27		
<b>리듬 재생에 맞춰 건반 연주</b> .....	<b>29</b>		
<b>내장곡 및 녹음곡과 같은 곡 재생</b> .....	<b>30</b>		
빨리 감기/뒤로 감기/곡 시작 부분으로			
돌아가기 .....	32		
템포/속도 조절 .....	33		
반복 재생 사용 .....	33		
곡 재생에 맞춰 한손 파트 연습			
(MIDI 곡에만 해당).....	35		
다른 유용한 곡 재생 기능.....	36		
<b>연주 녹음</b> .....	<b>37</b>		
악기에 녹음(MIDI 녹음) .....	37		
USB 플래시 드라이브에 녹음(MIDI 녹음/			
오디오 녹음) .....	39		
개별적으로 오른손 및 왼손 파트 녹음			
(MIDI 녹음) .....	40		
녹음된 곡 삭제 .....	42		

# 설명서 정보



본 악기에는 다음과 같은 설명서 및 지침서가 제공됩니다.

## 본 악기와 함께 제공

### • 사용설명서(본 책자)

본 악기의 기본 작동 및 기능에 대해 설명합니다. 본 사용설명서를 먼저 읽으십시오.

#### 참고 규칙

 <b>경고</b>	감전, 누전, 손상, 화재 및 기타 위험으로 인해 부상 및 사망이 발생할 가능성을 방지하기 위한 중요 정보입니다.
 <b>주의</b>	본인이나 타인의 신체적 부상 또는 악기나 그 밖의 재산의 손상 가능성을 방지하기 위한 중요 정보입니다.
<b>주의사항</b>	제품의 오작동/손상, 데이터 손상 또는 기타 재산의 손상 가능성을 방지하기 위한 중요 정보입니다.
<b>주</b>	유용한 정보 및 팁입니다.

## 웹사이트에서 제공

### • Reference Manual

메뉴(51페이지)를 통해 제어되는 여러 다양한 설정 및 기능을 설명합니다. 사용설명서를 먼저 읽은 후에 Reference Manual을 읽으시기 바랍니다.

### • Data List

악기의 MIDI 관련 정보와 CLP-885 및 CLP-895GP에서 선택할 수 있는 XG 음색 및 XG 드럼 키트의 목록이 포함되어 있습니다.

### • Smart Pianist User Guide

본 악기를 제어하기 위한 스마트 장치 앱인 “Smart Pianist”(46페이지)를 설정하고 사용하는 방법을 설명합니다.



이와 같은 설명서는 아래 웹사이트에서 받아볼 수 있습니다.

#### Yamaha Downloads

<https://download.yamaha.com/>

\* 원하는 설명서를 검색하려면 모델명을 입력하십시오.

# 포함된 부속 품목

- 사용설명서(본 책자)
- “50 Classical Music Masterpieces”(악보집)
- Online Member Product Registration
- 연주용 의자\*
- 전원 코드\*, AC 어댑터\*

\* 지역에 따라 포함되지 않을 수도 있습니다. Yamaha 구입처에 문의하십시오.

# CLP 사용



## 다양한 음색을 통해 사용자의 음악 보완

▶▶ 26페이지

본 악기에는 Yamaha CFX의 대표적인 콘서트 그랜드 피아노와 비엔나에서 만든 유명한 Bösendorfer 그랜드 피아노의 샘플을 통해 생성된 피아노 음향이 내장되어 있습니다. 이 2개의 멋진 피아노 음향과 더불어 피아노, 오르간 및 현악기와 같은 매우 다양한 다른 음색도 제공되므로 연주하려는 음악과 가장 잘 맞는 악기 음향을 선택할 수 있습니다. 2개의 음색을 레이어 처리하거나 건반의 오른손/왼손으로 여러 다른 음색을 연주할 수도 있습니다.

\* Bösendorfer는 Yamaha의 자회사입니다.



## 곡 데이터를 활용하여 유용하게 연습

▶▶ 30페이지

잘 알려진 다양한 클래식곡과 “The Virtuoso Pianist”를 포함한 레슨곡이 악기에 이미 내장되어 있어 효율적으로 연습할 수 있습니다. 그저 즐거운 마음으로 이러한 곡을 감상하거나 왼손 파트(또는 오른손 파트)만 재생하여 각 파트를 개별적으로 연습할 수 있습니다. 재생 템포나 속도를 원하는 대로 조절할 수 있어 처음에는 느린 템포로 시작하다가 악곡을 익혀가면서 템포를 올릴 수 있습니다. 본 악기에서는 호환되는 상용곡도 사용할 수 있습니다.



## 연주 녹음 및 재생

▶▶ 37페이지

본 악기를 통해 내장 메모리나 USB 플래시 드라이브에 연주를 녹음할 수 있습니다. 녹음을 다시 들어보면 연주 역량을 상당히 향상시킬 수 있습니다. 또한 본 악기를 사용하면 다수 파트를 개별적으로 녹음하여 한 곡으로 저장할 수도 있습니다. 그러면 연습할 때에도 도움이 됩니다. 예를 들어, 먼저 오른손 파트를 녹음한 후 이미 녹음한 오른손 파트를 들으면서 왼손 파트를 녹음할 수 있습니다. 이 방법을 사용하여 녹음한 곡의 경우 개별적인 파트로 재생할 수 있는데, 부모가 연주한 곡의 오른손/왼손 파트를 개별적으로 녹음하여 자녀가 한손 연습을 실시할 때 효과적인 도구가 됩니다.



## 즐겁게 리듬에 맞춰 연주

▶▶ 29페이지

팝 및 재즈와 같은 다양한 장르의 여러 리듬 패턴(드럼 및 베이스 반주)이 제공되어 역동감 넘치는 리듬 재생에 맞춰 피아노 연주를 즐길 수 있습니다. 반주 베이스 음향은 연주에 따라 자동으로 변하므로 더욱 역동감이 넘치고 전문가가 연주하는 듯한 음향이 됩니다.



## 내장 스피커를 통한 음악 감상(Bluetooth 오디오)

▶▶ 43페이지

Bluetooth를 통해 스마트폰과 같은 Bluetooth 탑재 오디오 플레이어를 연결하면 연결된 오디오 플레이어에서 재생된 음악을 악기 스피커를 통해 감상할 수 있습니다.



## Smart Pianist 앱을 사용하여 더욱 즐겁게 피아노 연주

▶▶ 46페이지

스마트폰이나 태블릿과 같은 스마트 장치에 Smart Pianist 앱을 설치하면 장치에 악기를 연결하여 본 악기를 더욱 더 활용할 수 있습니다. 화면이 이해하기 쉽게 되어 있어 설정 상태를 확인하면서 악기를 제어할 수 있습니다. 예를 들어, 장치의 악보를 보면서 악기를 연주하거나 장치 등에 연주를 녹음할 수 있습니다.

# 각 부분의 명칭

## ■ CLP-885/CLP-875/CLP-845/CLP-835

\* 이 그림은 CLP-885를 나타낸 것입니다.

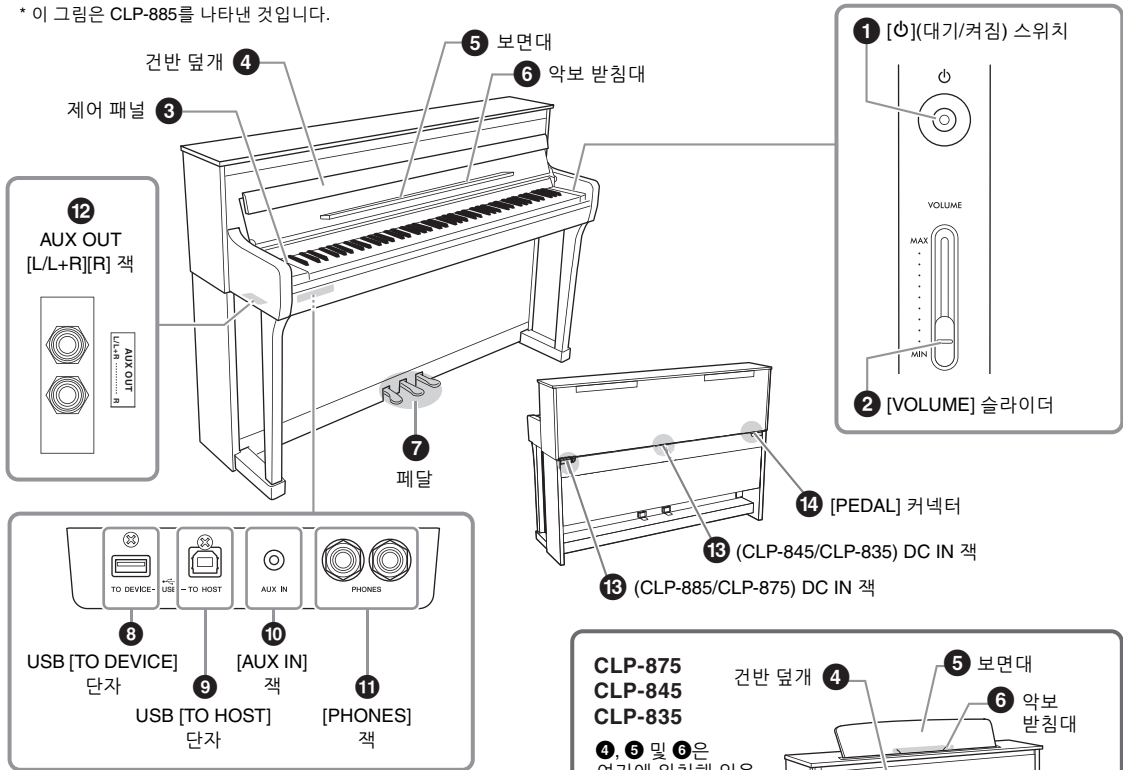

## ■ CLP-895GP/CLP-865GP

\* 이 그림은 CLP-895GP를 나타낸 것입니다.

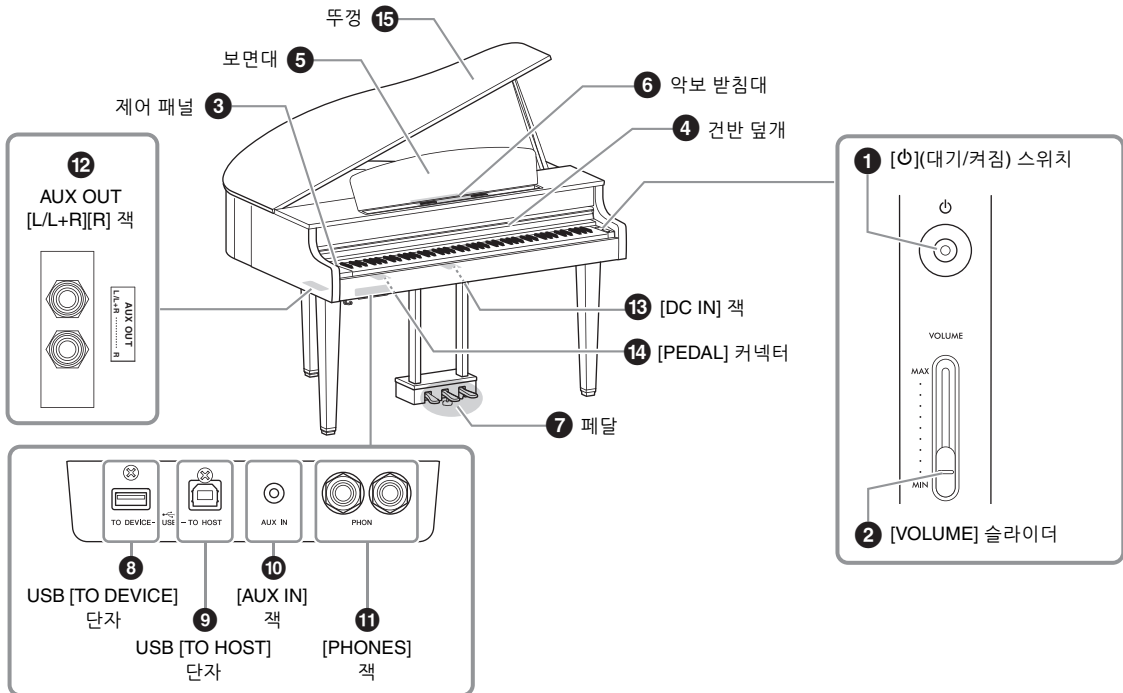

- ① **[⏻](대기/켜짐) 스위치(17페이지)**  
전원을 켜거나 대기로 설정합니다.
- ② **[VOLUME] 슬라이더(18페이지)**  
전체 음량을 조절합니다.
- ③ **제어 패널(20페이지)**  
악기를 제어하거나 다양한 기능을 사용하거나 설정을 변경합니다.
- ④ **건반 덮개(14페이지)**  
건반을 청결하게 유지하고 먼지가 쌓이지 않도록 합니다.
- ⑤ **보면대(15페이지)**  
악보집 등을 고정시킵니다.
- ⑥ **악보 받침대(15페이지)**  
보면대에 놓인 악보집의 페이지를 견고하게 고정시킵니다.
- ⑦ **페달(19페이지)**  
댐퍼 페달(오른쪽), 소스테누토 페달(중앙) 및 소프트 페달(왼쪽)을 사용합니다. (이와 같은 설정이 기본 설정입니다.)
- ⑧ **USB [TO DEVICE] 단자(47, 49페이지)**  
USB 플래시 드라이브 또는 UD-WL01 USB 무선 LAN 어댑터(별매)를 연결합니다. USB [TO DEVICE] 단자를 사용하기 전에 반드시 “USB [TO DEVICE] 단자 사용”(6페이지)을 읽으십시오.
- ⑨ **USB [TO HOST] 단자(47, 48페이지)**  
컴퓨터, 스마트폰 또는 태블릿과 같은 스마트 장치에 연결합니다.
- ⑩ **[AUX IN] 잭(45페이지)**  
오디오 플레이어를 연결하고 오디오 플레이어에서 본 악기로 음향을 입력합니다.
- ⑪ **[PHONES] 잭(2개) (18페이지)**  
헤드폰을 연결합니다.
- ⑫ **AUX OUT [L/L+R][R] 잭(50페이지)**  
스피커 시스템과 같은 오디오 장치에 연결하고 본 악기에서 오디오 장치로 음향을 출력합니다.
- ⑬ **DC IN 잭(16페이지)**  
전원 코드 및 AC 어댑터를 연결합니다.
- ⑭ **[PEDAL] 커넥터(19페이지)**  
사전 설치된 페달 또는 FC35 페달 유닛(별매)의 페달 코드를 연결합니다.
- ⑮ **뚜껑(15페이지)**  
열거나 닫아 실제 그랜드 피아노와 같이 음향 공명을 변경합니다.

# 시작

악기 조립에 관한 내용은 63페이지의 지침을 참조하십시오.

## 건반 덮개 열기/닫기

건반과 악기 내부에 먼지가 쌓이지 않도록 악기를 사용하지 않을 때에는 반드시 건반 덮개를 닫으십시오.



주의

- 건반 덮개를 열거나 닫을 때는 양손으로 붙잡고, 사용자나 다른 사람, 특히 아이들의 손가락이 덮개와 본체 사이에 끼지 않도록 주의하십시오.
- 건반 덮개 위에 금속 또는 종이 조각과 같은 다른 물건을 올려놓지 마십시오. 건반 덮개 위에 작은 물체를 올려 두면 덮개를 열 때 본체 안으로 물체가 떨어져 깨지지 못할 수도 있습니다. 일단 물체가 들어가면 감전, 단락, 화재 등이 발생하여 악기에 심각한 손상을 줄 수도 있습니다.

### ■ CLP-885

건반 덮개를 열려면 양손으로 손잡이 부분을 잡고 들어올립니다. 열린 경우 건반 덮개의 상단을 아래로 접어 내립니다.

건반 덮개를 닫으려면 먼저 보면대(15페이지)를 접습니다. 그런 다음, 건반 덮개의 접힌 상단을 열고 양손으로 부드럽게 닫습니다.

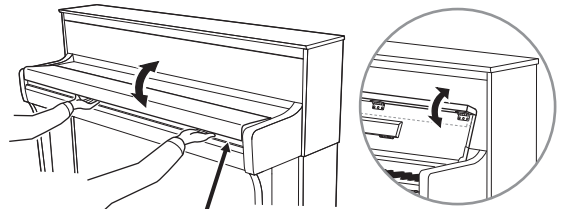

주의

덮개를 열거나 닫을 때 손가락이 끼지 않도록 주의하십시오.



주의

과도한 힘으로 건반 커버를 닫지 마십시오. SOFT-CLOSE™ 장치 손상으로 인해 닫히고 있는 건반 덮개 아래에 손과 손가락이 끼어 부상을 입을 수 있습니다.

### ■ CLP-875/CLP-845/CLP-835/CLP-895GP/CLP-865GP

건반 덮개를 열려면 살짝 들어올렸다가 끝까지 밀어냅니다. 건반 덮개를 닫으려면 몸쪽으로 밀고 부드럽게 내립니다.



주의

덮개를 열거나 닫을 때 손가락이 끼지 않도록 주의하십시오.

## 보면대 사용

### ■ CLP-885

보면대를 사용하려면 건반 덮개의 안쪽 아래에서부터 펼칩니다. 악보 받침대를 올리면 보면대에 놓인 악보집의 페이지를 견고하게 고정시킬 수 있습니다.

보면대를 닫으려면 먼저 악보 받침대를 닫은 후 건반 덮개 방향으로 보면대를 접습니다.

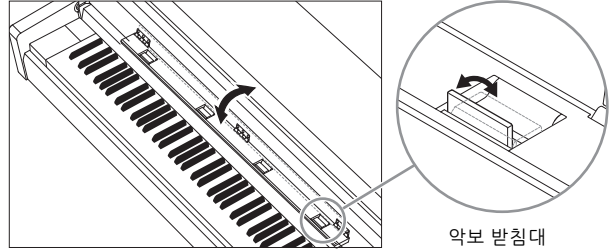

### ■ CLP-875/CLP-845/CLP-835/CLP-895GP/CLP-865GP

보면대를 사용하려면 몸쪽으로 끝까지 당겨 올린 ① 후 보면대 뒤쪽의 두 금속 지지대를 아래로 젖힙니다 ②. 그런 다음, 금속 지지대가 제 위치에 고정되도록 보면대를 내립니다. 악보 받침대를 올리면 보면대에 놓인 악보집의 페이지를 견고하게 고정시킬 수 있습니다.

보면대를 닫으려면 몸쪽으로 끝까지 당겨 올린 ① 후 두 금속 지지대를 올립니다 ②. 그런 다음, 끝까지 내려갈 때까지 보면대를 뒤쪽으로 살짝 내립니다.

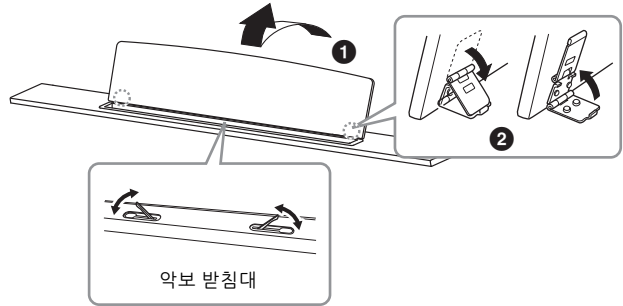

주의

보면대를 반만 열린 상태로 사용하지 마십시오. 보면대를 높이거나 낮출 때는 보면대가 완전히 올라가거나 내려갈 때까지 보면대에서 손을 떼지 마십시오.

## 뚜껑 열기/닫기(CLP-895GP/CLP-865GP에만 해당)



경고

- 어린이가 뚜껑을 열거나 닫지 못하도록 하십시오. 또한 뚜껑을 들거나 내릴 때 사용자 또는 다른 사람, 특히 어린이의 손가락이 끼지 않도록 주의하십시오.
- 받침대의 끝을 뚜껑 홈에 단단히 고정하십시오. 받침대가 홈에 제대로 고정되지 않으면 뚜껑이 쓰러져 악기가 손상되거나 사용자가 부상을 입을 수 있습니다.
- 뚜껑이 올려져 있는 동안 사용자나 다른 사람이 받침대에 부딪히지 않도록 주의하십시오. 받침대가 뚜껑 홈에서 벗어나 뚜껑이 쓰러질 수 있습니다.

### 뚜껑 열기

- 1 뚜껑의 오른쪽(악기의 건반 쪽에서 볼 때)을 잡고 올립니다.
- 2 받침대를 들어 올리고 뚜껑을 조심스럽게 내려 받침대의 끝이 뚜껑의 홈에 맞도록 끼웁니다.

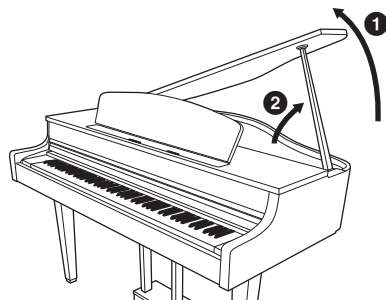

### CLP-895GP에만 해당

긴 받침대의 경우 안쪽 홈을 사용하고, 짧은 받침대의 경우 바깥쪽 홈을 사용하여 뚜껑을 지지하십시오.

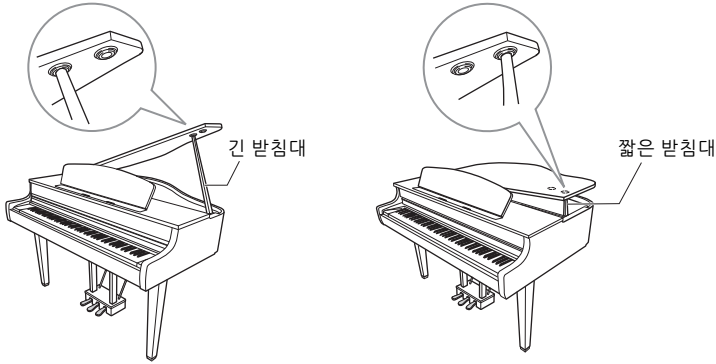

**경고**

바깥쪽 홈을 긴 받침대용으로 사용하지 마십시오. 이 경우, 뚜껑이 불안정해져 쓰러질 수 있으므로 손상이나 부상을 초래할 수 있습니다.

### 뚜껑 닫기

- ❶ 받침대를 잡고 조심스럽게 뚜껑을 들어 올립니다.
- ❷ 뚜껑을 들어 올린 상태로 잡고 받침대를 내립니다.
- ❸ 뚜껑을 조심해서 내립니다.

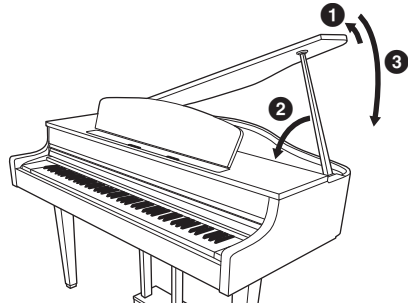

## 전원 공급장치

그림에 표시된 순서대로 AC 어댑터 플러그와 전원 코드를 연결합니다. DC IN 잭의 위치를 확인하려면 12페이지를 참조하십시오.

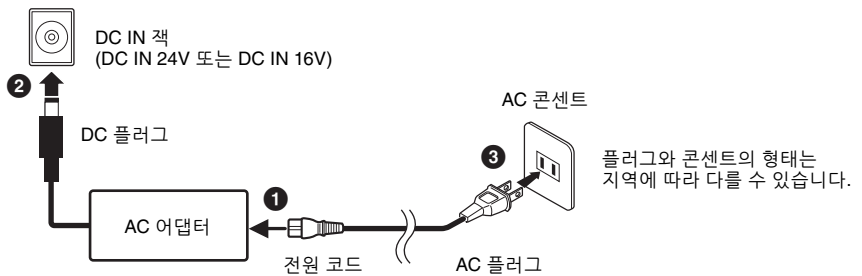

**경고**

- 함께 제공되거나 지정된 AC 어댑터(79페이지 또는 82페이지)전원 코드만 사용하십시오. 다른 장치의 AC 어댑터/전원 코드는 사용하지 마십시오. 잘못된 AC 어댑터/전원 코드를 사용하는 경우 약기가 손상되거나 과열될 수 있습니다.
- 본 제품을 설치할 때에는 반드시 AC 콘센트 가까이에 설치하십시오. 고장 또는 오작동이 발생하는 경우 즉시 전원 스위치를 끄고 콘센트에서 플러그를 뽑으십시오.

**주**

전원 코드/AC 어댑터를 분리할 때는 먼저 전원을 끈 후 역순으로 이 절차를 진행하십시오.



## 전원 켜기 또는 끄기

### 1. [VOLUME] 슬라이더를 “MIN”으로 낮춥니다.

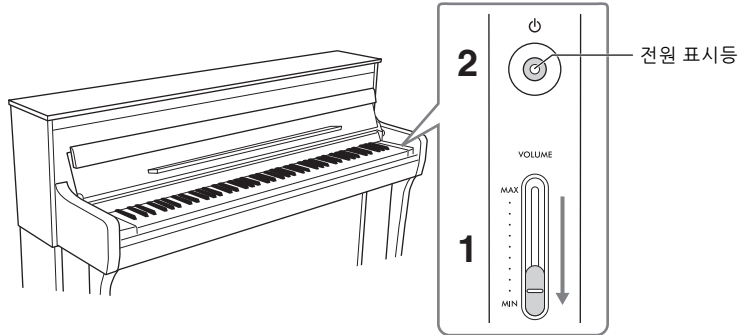

### 2. [⏻](대기/켜짐) 스위치를 눌러 전원을 켭니다.

건반 좌측에 위치한 화면과 [⏻](대기/켜짐) 스위치의 전원 표시등이 모두 켜집니다.

#### 주의사항

전원을 켤 때 [⏻](대기/켜짐) 스위치만 누르십시오. 건반, 버튼을 누르거나 페달을 밟는 등의 기타 조작은 악기 오작동을 유발할 수 있습니다.

### 3. 악기 사용을 마친 후에는 1초간 [⏻](대기/켜짐) 스위치를 눌러 전원을 끕니다.



#### 경고

[⏻](대기/켜짐) 스위치가 대기 상태에 놓여 있더라도 악기에는 최소한의 전류가 흐릅니다. 본 악기를 장시간 동안 사용하지 않을 경우 또는 뇌우 발생 시에는 전기 플러그를 콘센트에서 뽑으십시오.

## 오토 파워 오프 기능

오토 파워 오프 기능은 악기가 지정된 시간(기본적으로 15분) 동안 작동되지 않을 경우 자동으로 전원을 끕니다. 그러면 불필요하게 전원이 소비되지 않습니다. 전원이 자동으로 꺼지기 전 경과되는 시간은 System 메뉴(51페이지)의 “Utility” > “Auto Power Off”를 통해 변경할 수 있습니다. 자세한 내용은 Reference Manual을 참조하십시오.

#### 주의사항

악기의 전원이 자동으로 꺼지면 저장되지 않은 모든 데이터는 손실됩니다. 이와 같은 상황이 발생하기 전에 반드시 데이터를 저장하십시오.

### 오토 파워 오프 해제

가장 낮은 건반을 누른 상태에서 전원을 켭니다. “Auto power off disabled” 메시지가 잠시 동안 표시되고, 오토 파워 오프 기능이 해제된 상태로 악기가 시작됩니다.

가장 낮은 건반

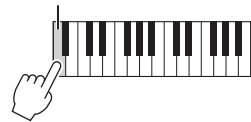

+



## 주 음량 조절

[VOLUME] 슬라이더를 사용하면 전체 건반 음향의 음량을 조절할 수 있습니다. 건반을 연주하여 음량을 조절하면서 음향을 점검하십시오.

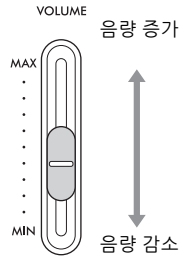

### ! 주의

높은 음량 또는 귀에 거슬리는 수준의 음량으로 장시간 악기를 사용하지 마십시오. 영구적인 청각 장애가 나타날 수 있습니다.

### 주

음량 제한기 기능을 사용하면 악기에서 너무 큰 음향이 들리지 않도록 방지할 수 있습니다. 이 기능은 기본적으로 "Off"로 설정되어 있으나 System 메뉴(51페이지)의 "Sound" > "Volume Limiter"를 통해 켜거나 끌 수 있습니다. 자세한 내용은 Reference Manual을 참조하십시오.

## 헤드폰 사용

헤드폰 2개를 [PHONES] 잭에 연결할 수 있습니다. 헤드폰을 1개만 사용할 경우 둘 중 아무 잭에나 플러그를 꽂으십시오. 미니 플러그와 함께 헤드폰을 사용하는 경우에는 그림과 같이 적절한 어댑터 플러그가 필요합니다.

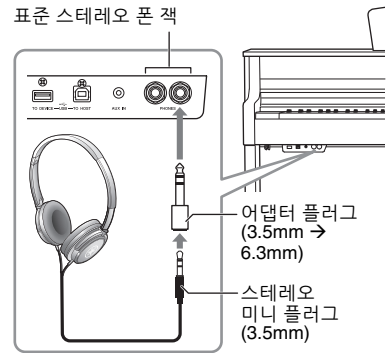

### ! 주의

높은 음량 또는 귀에 무리가 되는 음량으로 장시간 헤드폰을 사용하지 않도록 하십시오. 이로 인해 영구적인 청각 장애가 나타날 수 있습니다.

### 주

- 매우 큰 음량을 방지할 수 있도록 음량 제한기를 사용하여 최대 음량을 제한할 수 있습니다. 이 기능은 기본적으로 "Off"로 설정되어 있으나 System 메뉴(51페이지)의 "Sound" > "Volume Limiter"를 통해 켜거나 끌 수 있습니다. 자세한 내용은 Reference Manual을 참조하십시오.
- 플러그를 [PHONES] 잭에 연결하면 악기의 스피커에서 어떤 음향도 들리지 않습니다. 어댑터 플러그를 사용하는 경우 헤드폰을 분리할 때에도 반드시 이 플러그를 뽑으십시오.
- VRM 이펙트가 내장된 음색 중 하나를 선택(52페이지)한 경우, Binaural Sampling 또는 Stereophonic Optimizer 기술을 사용하면 헤드폰으로 들을 때에도 매우 실감나고 자연스러운 피아노 음향을 즐길 수 있습니다. 이 기능은 기본적으로 "On"으로 설정되어 있으나 System 메뉴(51페이지)의 "Sound" > "Binaural"을 통해 켜거나 끌 수 있습니다. 자세한 내용은 Reference Manual을 참조하십시오.

## 헤드폰 걸이 부착

본 악기의 패키지에는 헤드폰 걸이가 포함되어 있어 악기에 헤드폰을 걸 수 있습니다. 그림과 같이 맨 왼쪽에 함께 제공된 나사(4×10mm) 2개를 사용하여 헤드폰 걸이를 부착합니다.

### 주의사항

헤드폰 걸이에는 헤드폰 외에 다른 물체를 걸지 마십시오. 악기 또는 헤드폰 걸이가 손상될 수 있습니다.

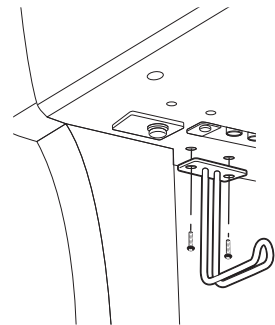

\* 헤드폰 걸이 모양은 모델에 따라 다릅니다.

## 페달 사용

기본적으로 아래의 기능이 각 페달에 지정되어 있습니다. 페달을 사용하기 전에 페달을 밟을 때 페달이 덜컹거리거나 뒤로 밀리지 않도록 바닥면과 완전히 닿을 때까지 조절 장치를 돌리십시오.

### 주의사항

악기를 옮기기 전에 조절 장치가 바닥면에서 떨어질 때까지 페달 아래의 조절 장치를 돌리십시오. 그렇게 하지 않을 경우 바닥면이 손상될 수 있습니다.

### 주

- 페달은 비닐 커버가 씌워진 상태로 출고됩니다. 페달에서 커버를 벗겨낸 후 사용해야 페달 효과를 최적으로 활용할 수 있습니다.
- 페달 기능은 Voice 메뉴(51페이지)의 "Pedal Assign"을 통해 변경할 수 있습니다. 자세한 내용은 Reference Manual을 참조하십시오.

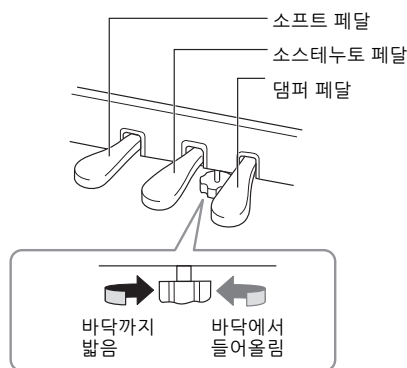

### ■ 댐퍼 페달(오른쪽 페달)

댐퍼 페달을 밟으면 연주한 음이 보다 길게 지속됩니다. VRM 이펙트(52페이지)가 내장된 피아노 음색을 선택할 때 댐퍼 페달을 밟으면 VRM이 작동되어 고유한 공명을 정확하게 재현합니다.

### 주

CLP-885, CLP-875 및 CLP-895GP의 댐퍼 페달에는 GP 응답 댐퍼가 내장되어 있습니다. 이 특별한 페달은 항상된 촉각 반응을 제공하도록 설계되어, 페달을 밟았을 때 실제 그랜드 피아노 페달과 훨씬 유사한 느낌을 선사합니다. 따라서 실제로 하프 페달 지점을 느끼는 것이 더욱 쉬우며, 다른 페달보다 하프 페달 이펙트를 더욱 손쉽게 적용할 수 있습니다.

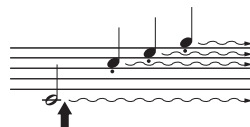

이 지점에서 댐퍼 페달을 밟으면 페달에서 밟을 때까지 연주하는 음들이 길게 지속됩니다.

### ■ 소스테누토 페달(중앙 페달)

건반의 한 음 또는 코드를 연주할 때 해당 음을 누른 상태에서 소스테누토 페달을 밟으면 페달을 밟고 있는 동안 해당 음이 지속됩니다. 그 이후에 누르는 음은 지속되지 않습니다.

### 주

중앙 페달을 밟고 있으면, 음에서 손을 떼 이후에도 STRINGS나 ORGAN 카테고리 에 속한 서스테인 (미감쇄) 형식의 음색이 감쇄 없이 연속적으로 들릴 수 있습니다.



음을 누른 상태에서 소스테누토 페달을 밟으면 페달을 밟고 있는 동안 해당 음이 지속됩니다.

### ■ 소프트 페달(왼쪽 페달)

소프트 페달은 음량을 줄이고 페달을 밟고 있는 동안에 연주하는 음의 음색을 약간 바꿔줍니다. 소프트 페달을 밟을 때 이미 연주되고 있던 음은 소프트 페달의 영향을 받지 않습니다.

"Jazz Organ 1", "Jazz Organ 2" 또는 "Rock Organ"을 선택한 경우, 이 페달을 밟았다 페달에서 밟을 때면 로터리 스피커의 속도가 "fast"와 "slow" 사이에서 전환됩니다. "Vibraphone"을 선택한 경우, 이 페달을 사용하면 비브라토가 커지거나 꺼집니다.

### [PEDAL] 커넥터

반드시 페달 코드의 플러그를 [PEDAL] 커넥터에 올바른 방향으로 견고하게 연결하십시오. 그렇게 하지 않으면 페달이 제대로 작동하지 않을 수 있습니다. FC35 페달 유닛(별매)을 이 단자에 연결해도 됩니다. 악기 페달을 FC35로 대체하고 스탠드에 본체를 올려놓아 적절한 높이에서 페달을 사용해도 됩니다.



### 주의

스탠드에 FC35를 올려놓는 경우 페달을 밟을 때 흔들리거나 떨어지지 않도록 스탠드가 충분히 크고 평평하며 안정된 상태인지 확인하십시오.

### 주의사항

플러그를 올바른 방향으로 연결할 수 있도록 주의하십시오. 잘못된 방향으로 연결하면 악기가 손상될 수 있습니다.

### 주

- CLP-895GP/CLP-865GP의 경우 플러그 모양은 위의 그림과 다릅니다.
- 페달 플러그를 연결하거나 분리할 때 전원이 꺼져 있는지 확인하십시오.

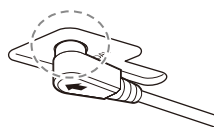

플러그의 금속 부분이 보이지 않을 때까지 페달 코드를 완전히 꽂으십시오.

# 기본 작동법

본 악기는 출고 시 기본 설정으로 처음 사용하는 사람들에게 최적화되었으므로 기본 설정만으로도 간편한 사용 방식을 즐길 수 있습니다.

악기에 친숙해지고 난 후 다양한 기능 중 일부를 사용해 보거나 원하는 설정 중 일부를 변경해 보십시오. 화면에서 악기 상태를 확인하면서 제어 패널을 사용하여 악기를 제어하십시오.

## 제어 패널

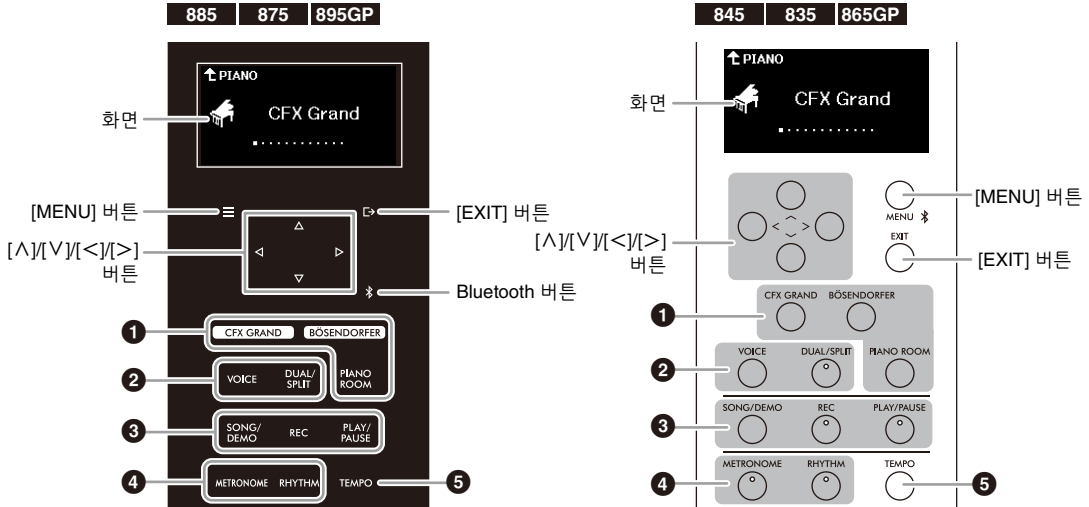

- 주
- CLP-885/CLP-875/CLP-895GP 및 CLP-845/CLP-835/CLP-865GP의 제어 패널은 서로 다릅니다. 패널 그림 예시는 이후 어떤 모델에 특정 패널이 존재하는지 보여주는 아이콘과 함께 표시됩니다.
  - CLP-885/CLP-875/CLP-895GP에서는 전원을 켜면 제어 패널이 켜지며, 지정 시간(기본적으로 30초) 동안 제어 패널을 터치하지 않을 경우 꺼집니다. 조명이 꺼질 때까지 경과되는 시간과 컨트롤 버튼의 음향 켜짐/꺼짐은 System 메뉴(51페이지)의 "Utility"에서 설정할 수 있습니다. 자세한 내용은 Reference Manual을 참조하십시오.

- 1 [CFX GRAND]/[BÖSENDORFER]/[PIANO ROOM] 버튼**  
 본 악기를 피아노를 연주(23페이지)할 때 사용됩니다. 터치 감도 및 응답과 같이 원하는 설정으로 피아노를 연주할 수 있습니다.
- 2 [VOICE]/[DUAL/SPLIT] 버튼**  
 피아노, 오르간 등 다양한 악기 음색을 사용하여 연주(26페이지)할 때 사용됩니다. 2개의 음색을 레이어 처리하거나 건반의 오른손/왼손으로 여러 다른 음색을 연주할 수도 있습니다.
- 3 [SONG/DEMO]/[REC]/[PLAY/PAUSE] 버튼**  
 내장곡이나 상용곡을 재생하여 감상(30페이지)하거나 연주를 녹음(37페이지)합니다. 각 파트를 개별적으로 재생하거나 녹음하여 왼손 파트를 재생하면서 오른손 파트를 연습할 수 있습니다.
- 4 [METRONOME]/[RHYTHM] 버튼**  
 메트로놈으로 정확한 템포에서 연주를 연습(25페이지)하거나 역동적인 리듬 재생에 맞춰 연주(29페이지)합니다.
- 5 [TEMPO] 버튼**  
 메트로놈(25페이지), 리듬(29페이지) 또는 곡(33페이지) 재생을 위해 템포를 조절합니다.

• [**↑**]/[**V**]/[**<**]/[**>**] 버튼

화면에서 항목을 선택하거나 값을 설정합니다. 이와 같은 버튼을 사용하는 지침으로 아래 예시를 참조하십시오.



[**↑**]/[**V**] 버튼을 사용하여 항목을 선택합니다.

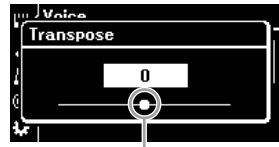
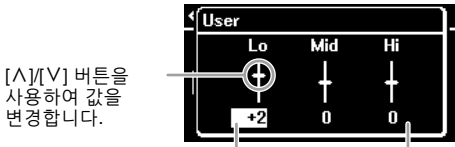

[**<**]/[**>**] 버튼을 사용하여 항목을 선택합니다.

[**<**]/[**>**] 버튼을 사용하여 값을 변경합니다.



[**↑**]/[**V**] 버튼을 사용하여 화면을 쪽 스크롤합니다. (한 페이지에 너무 많은 항목이 있는 경우 스크롤 바가 표시됩니다.)

• [**↵**]/[**EXIT**] 버튼

설정 화면을 종료합니다.

• [**≡**]/[**MENU**] 버튼 (51페이지)

각 기능의 세부 설정을 실시합니다. CLP-845, CLP-835 및 CLP-865GP의 경우 스마트폰과 같은 Bluetooth 탑재 장치(44페이지)를 연결할 때에도 사용됩니다.

• (CLP-885/CLP-875/CLP-895GP에만 해당) Bluetooth 버튼 (44페이지)

스마트폰과 같은 Bluetooth 탑재 장치에 연결합니다.

**Bluetooth 기능**

제품을 구매한 국가에 따라 약기가 Bluetooth 기능을 지원하지 않을 수 있습니다. Bluetooth 로고가 컨트롤 패널에 표시되거나 인쇄된 경우에는 본 제품에 Bluetooth 기능이 탑재되어 있다는 의미입니다.

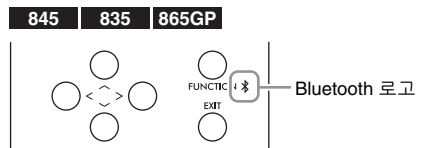
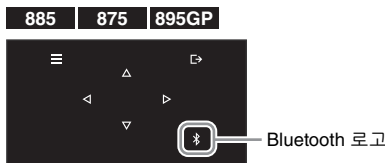

본 설명서에서 [**↵**] 버튼은 이후 [EXIT] 버튼으로, [**≡**] 버튼은 [MENU] 버튼으로 언급됩니다.

## 설정 초기화

### 출고 시 프로그램된 설정 복원

전원을 꺼도 악기 설정은 그대로 유지되므로 다음 번에 전원을 켤 때 동일한 설정으로 악기를 사용할 수 있습니다. 출고 시 기본값으로 설정을 복원하려면 가장 높은 건반을 누른 상태에서 [⏻](대기/켜짐) 스위치를 눌러 전원을 켜십시오.

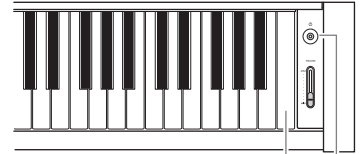

가장 높은 건반  
[⏻](대기/켜짐) 스위치

**주**

- 전원을 꺼도 유지되는 데이터에 관한 자세한 내용은 Reference Manual에 수록된 System 메뉴의 “백업” 부분을 참조하십시오.
- 악기에 저장된 곡(37페이지) 및 Bluetooth 페어링 정보(44페이지)는 초기화 작업을 실행해도 사라지지 않습니다.

### 선택된 항목의 값을 기본값으로 재설정

Tempo 화면 및 Menu 화면의 항목과 같이 선택된 항목에 대한 설정값을 본래 기본값으로 재설정할 수 있습니다.

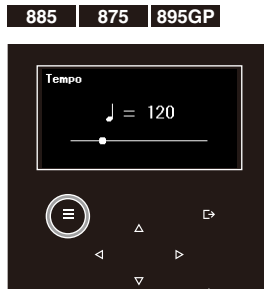

설정 화면이 표시된 상태에서 값이 재설정될 때까지 [MENU] 버튼을 길게 누릅니다.

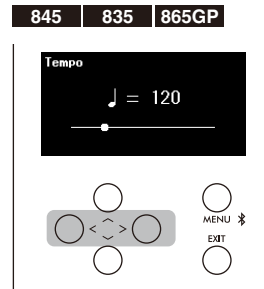

설정 화면이 표시된 상태에서 [<] 버튼과 [>] 버튼을 동시에 누릅니다.

**주**

[^]/[v] 버튼을 사용하여 값을 설정하는 화면에서 [^] 버튼과 [v] 버튼을 동시에 눌러 재설정하십시오.

# 피아노 연주 즐기기

본 악기를 사용하면 다양한 유형의 피아노 음향으로 연주할 수 있습니다. 처음에 [CFX GRAND] 또는 [BÖSENDORFER] 버튼을 눌러 실감나는 그랜드 피아노로 연주합니다.



Voice 화면  
음색 이름

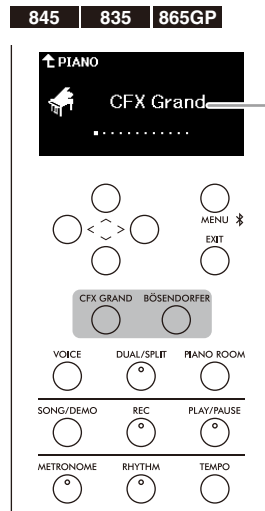

Voice 화면  
음색 이름

## • [CFX GRAND] 버튼

광범위한 다이내믹 레인지로 최대의 표현 컨트롤을 선사하는 Yamaha의 CFX 콘서트 그랜드 피아노 음색("CFX Grand" 음색)을 불러옵니다. 모든 음악 장르와 스타일 연주에 적합합니다.

## • [BÖSENDORFER] 버튼

비엔나에서 만든 유명한 Bösendorfer Imperial 콘서트 그랜드 피아노 음색("Bösendorfer" 음색)을 불러옵니다. 따뜻한 느낌의 폭넓은 음향이 악기의 크기를 연상케 하며 곡의 부드러움을 표현하는 데 이상적입니다.

### 주

[PIANO ROOM] 버튼을 누르면 듀얼, 스플릿 또는 듀엣 기능(27페이지)이 비활성화됩니다.

## 다른 피아노 음색 선택

[<][>] 버튼을 눌러 "CFX Grand" 및 "Bösendorfer" 이외의 다른 피아노 음색을 선택합니다. [VOICE] 버튼 (26페이지)을 눌러도 다른 음색을 선택할 수 있습니다.

## 피아노 음색의 음향 및 터치 감도 맞춤 설정(Piano Room)

Piano Room을 사용하면 피아노 음향 공명 및 터치 감도와 같은 세부 설정을 조절하여 원하는 피아노를 맞춤 설정할 수 있습니다. VRM 이펙트가 포함된 "CFX Grand", "Bösendorfer" 또는 다른 PIANO 카테고리를 선택하여 설정을 적용합니다.

### 주

어떤 PIANO 카테고리에 VRM 이펙트가 포함되어 있는지 확인하려면 52페이지의 "음색 목록"을 참조하십시오.

# 1. [PIANO ROOM] 버튼을 눌러 Piano Room 화면을 불러옵니다.

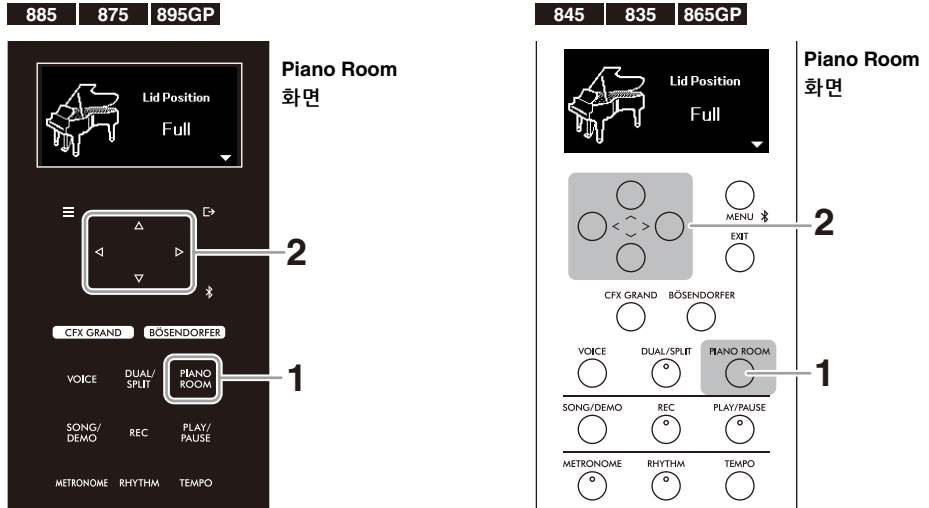

주  
Piano Room 화면을 종료하려면 [EXIT] 버튼을 누르십시오.

# 2. [^][v] 버튼을 눌러 항목을 선택한 후 [<][>] 버튼을 눌러 값을 설정합니다.

항목	설명
Lid Position	(가상) 그랜드 피아노 뚜껑이 열린 높이에 따른 음향의 차이를 재현합니다.
Brightness	음향 밝기를 조절합니다.
Touch	음향이 연주 강도에 어떻게 반응하는지 결정합니다.
Reverb	특정 실내 또는 장소의 반향을 재현하는 리버브 형식을 선택하여 선택된 공간에 있는 듯한 느낌을 선사합니다. 리버브 깊이도 조절할 수 있습니다.
Reverb Depth	
Master Tune	전체 악기의 피치를 미세 튜닝합니다. 이 기능은 다른 악기 또는 CD 음악과 함께 이 악기를 연주할 때 유용합니다.
VRM	<p>실제 어쿠스틱 피아노를 충실하게 재현하는 VRM(가상 공명 모델링) 이펙트를 켜거나 끕니다. 이 화면이 표시된 상태에서 [PLAY/PAUSE] 버튼을 누르면 데모곡이 재생됩니다. 이펙트와 함께 데모곡을 듣거나 이펙트 없이 데모곡을 들을 수 있습니다(VRM 켜짐 또는 꺼짐). VRM이 "On"으로 설정된 경우 아래의 파라미터를 설정할 수 있습니다.</p> <ul style="list-style-type: none"> <li>• <b>Damper Resonance:</b> 댐퍼 페달(오른쪽 페달)을 밟을 때 적용되는 현 공명 이펙트의 깊이를 결정합니다.</li> <li>• <b>Damper Noise:</b> 댐퍼 페달을 밟을 때 어쿠스틱 피아노에서 생성되는 음향을 재현하는 댐퍼 노이즈를 켜거나 끕니다.</li> <li>• <b>String Resonance:</b> 건반의 한 음을 눌렀을 때 적용되는 현 공명 이펙트의 깊이를 조절합니다.</li> <li>• <b>Duplex Scale Resonance:</b> 듀플렉스 스케일링 공명 이펙트의 공명 진동을 조절합니다.</li> <li>• <b>Body Resonance:</b> 피아노 자체(공명판, 측면, 프레임 등)의 공명을 조절합니다.</li> </ul>
Grand Expression	<p>Grand Expression Modeling 이펙트의 형식을 선택합니다. 이 화면이 표시된 상태에서 [PLAY/PAUSE] 버튼을 누르면 데모곡이 재생됩니다. "Dynamic" 또는 "Static"으로 설정된 데모곡을 들을 수 있습니다.</p> <ul style="list-style-type: none"> <li>• <b>Dynamic:</b> 연주 강도 또는 터치를 변경하여 실제 어쿠스틱 피아노와 같은 음향의 매우 미묘한 뉘앙스를 제어할 수 있습니다.</li> <li>• <b>Static:</b> 연주 강도 또는 터치를 변경할 때에도 일반적으로 뉘앙스가 유지됩니다.</li> </ul>



항목	설명
<b>Half Pedal Point</b>	서스테인 이펙트가 적용되기 시작하기 전에 댐퍼 페달(오른쪽 페달)을 밟아야 하는 지점을 지정합니다. <b>하프 페달 기능</b> 하프 페달 기능을 사용하면 댐퍼를 중간 정도로 누르는 하프 댐퍼 기법을 사용할 수 있습니다. (실제 피아노의) 이 하프 댐퍼 상태에서는 댐퍼 펠트가 현의 음을 부분적으로 소거합니다. 본 악기의 하프 페달 기능을 사용하면 페달에 가해지는 압력이 댐퍼 음소거에 영향을 미치는 지점을 미세 조절하므로 연주자가 댐퍼 음소거를 섬세하고 다양하게 조절하여 연주에 미묘한 차이를 표현할 수 있습니다.

**주**

Piano Room의 설정은 Menu 화면(51페이지)의 설정과 동일합니다. "Touch," "Master Tune" 및 "Half Pedal Point"는 System 메뉴에서 설정할 수 있으며, 다른 파라미터들은 Voice 메뉴에서 설정할 수 있습니다. 이러한 설정 파라미터에 관한 자세한 내용은 Reference Manual을 참조하십시오. CLP-885, CLP-875 및 CLP-895GP에서 선택된 항목을 기본값으로 재설정하려면 값이 재설정될 때까지 [MENU] 버튼을 길게 누릅니다. CLP-845, CLP-835 및 CLP-865GP의 경우 [<] 버튼과 [>] 버튼을 동시에 누릅니다.

## 메트로놈 사용

[METRONOME] 버튼을 누르면 메트로놈이 켜지거나 꺼집니다. 메트로놈을 사용하면 정확한 템포로 연습하거나 연주할 수 있습니다.

메트로놈 템포를 조절하려면 Tempo 화면이 표시된 상태에서 [<]/[>] 버튼을 사용하여 값을 변경합니다. Tempo 화면이 표시되지 않은 경우 [TEMPO] 버튼을 눌러 불러옵니다.

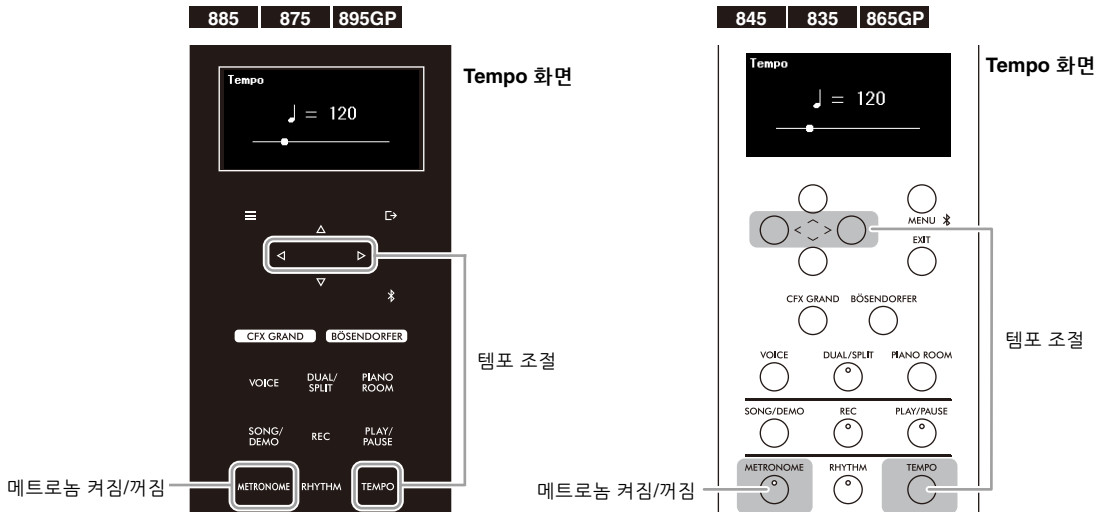

**주**

- 메트로놈과 리듬(29페이지)의 템포는 동일합니다.
- 메트로놈 박자 기호를 설정하는 경우 첫 박자가 벨소리로 강세가 적용됩니다. 메트로놈의 박자 기호 및 음량은 Metronome/Rhythm 메뉴(51페이지)에서 설정할 수 있습니다. 자세한 내용은 Reference Manual을 참조하십시오.

# 다양한 음향(음색)을 사용하여 연주

놀라운 정도로 실감나는 피아노 음향은 물론, 오르간이나 현악기 같은 다른 악기의 음향(음색)을 선택하여 연주할 수도 있습니다. 각 음색에 관한 자세한 내용은 52페이지의 음색 목록을 참조하십시오.

**주**  
일부 음색에 대한 데모곡이 제공되므로 음색 특성을 듣고 체험할 수 있습니다. 음색 데모곡 재생에 관한 자세한 내용은 31페이지를 참조하십시오.

- 1. [VOICE] 버튼을 눌러 Voice 카테고리 목록을 불러옵니다.**  
음색은 악기 유형별로 분류됩니다.

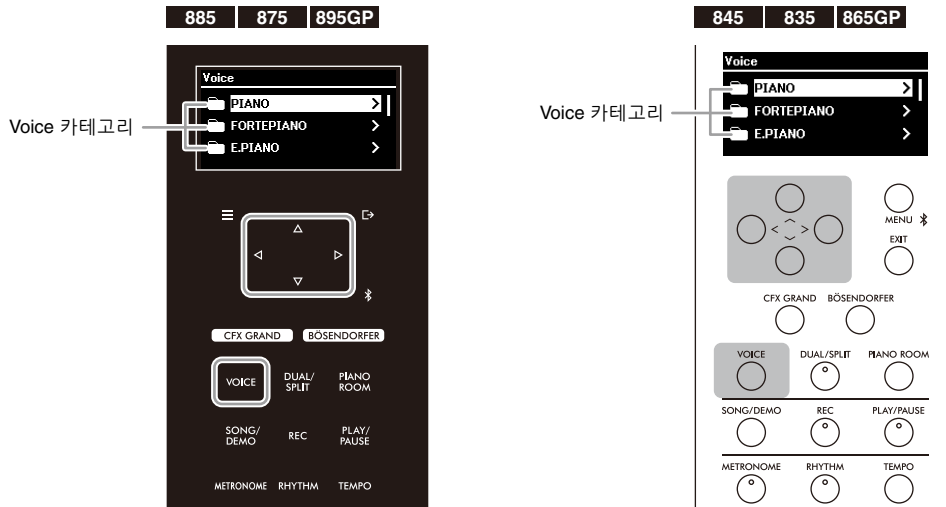

- 2. [▲][V] 버튼을 사용하여 Voice 카테고리를 선택한 후 [>] 버튼을 눌러 불러옵니다.**  
선택한 카테고리의 음색이 화면에 열거됩니다. 카테고리를 다시 선택하려면 [<] 버튼을 누릅니다.

**주**  
CLP-885 및 CLP-895GP에서는 XG 음색도 선택할 수 있습니다. XG 카테고리에는 다수의 음색이 포함되어 있으므로 하위 카테고리도 편리하게 분류됩니다. [▲][V] 버튼을 사용하여 하위 카테고리를 선택한 후 [>] 버튼을 눌러 다음 단계로 이동하십시오. XG 음색 목록은 웹사이트의 Data List를 참조하십시오.

- 3. [▲][V] 버튼을 사용하여 원하는 음색을 선택한 후 [>] 버튼을 눌러 불러옵니다.**  
Voice 화면이 현재 음색과 함께 나타납니다.



**주**  
Voice 화면이 표시된 상태에서 [<]/[>] 버튼을 사용해도 음색을 변경할 수 있습니다.

- 4. 건반을 연주합니다.**

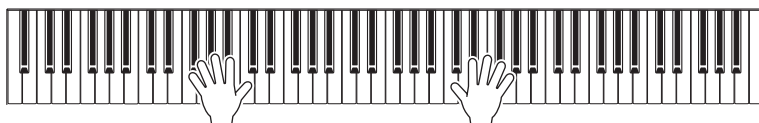

## 연주를 위해 음색 조합(듀얼/스플릿)

듀얼 기능을 사용하면 레이어 형태로 2개의 음색을 연주할 수 있으며 스플릿 기능을 사용하면 건반의 오른손/왼손 영역에서 여러 음색을 연주할 수 있습니다. 듀얼과 스플릿 기능은 동시에 사용할 수 있습니다. 음색을 조합하면 풍부한 악기 질감과 느낌과 편리한 연주 조합을 만들 수 있습니다.

스플릿을 켜면 왼손/오른손 영역으로 건반으로 나누는 건반은 분리점으로 언급되며, 기본적으로 아래 그림에 표시된 건반으로 설정됩니다. 분리점 건반은 왼손 영역에 포함됩니다.

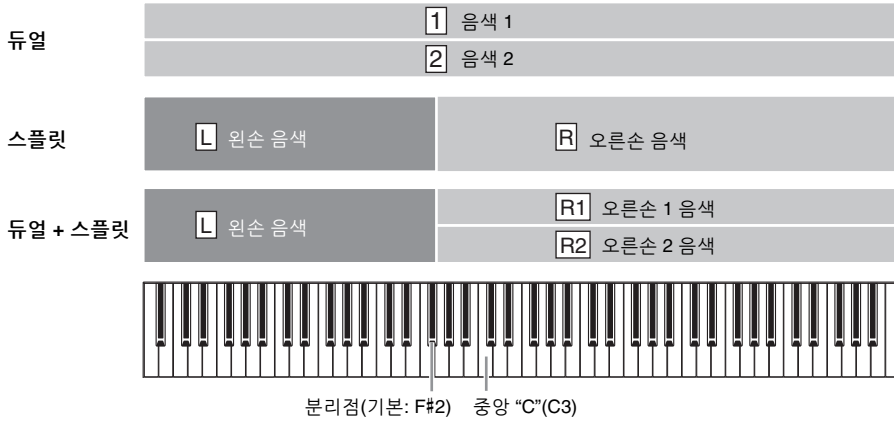

### 1. [DUAL/SPLIT] 버튼을 여러 번 눌러 듀얼/스플릿 기능을 켭니다.

사용하려는 기능에 따라 버튼을 한 번, 두 번 또는 세 번 누릅니다. 화면은 작동된 기능에 따라 달라집니다.

The screenshots show the menu navigation process for different models (885, 875, 895GP and 845, 835, 865GP):

- Model 885, 875, 895GP:**
  - Step 1: Press the **DUAL/SPLIT** button.
  - Step 2: Press the **ENTER** button to confirm.
- Model 845, 835, 865GP:**
  - Step 1: Press the **DUAL/SPLIT** button.
  - Step 2: Press the **ENTER** button to confirm.

Visual feedback screens for each function:

- 듀얼: 버튼을 한 번 누름 (Dual: Press button once):** Shows '음색 1' (Sound 1) as 'CFX Grand' and '음색 2' (Sound 2) as 'Strings'.
- 스플릿: 버튼을 두 번 누름 (Split: Press button twice):** Shows '오른손 음색' (Right Hand Sound) as 'CFX Grand' and '왼손 음색' (Left Hand Sound) as 'Acoustic Bass'.
- 듀얼 + 스플릿: 버튼을 세 번 누름 (Dual + Split: Press button three times):** Shows '오른손 1 음색' (R1 Right Hand 1 Sound) as 'CFX Grand', '오른손 2 음색' (R2 Right Hand 2 Sound) as 'Strings', and '왼손 음색' (L Left Hand Sound) as 'Acoustic Bass'.

**2. 2개 또는 3개의 음색을 선택합니다.**

2-1. [^]/[V] 버튼을 사용하여 파트(1/2, R/ L 또는 R1/R2/L)를 선택합니다.

2-2. [<]/[>] 버튼을 사용하여 음색을 선택합니다.

[VOICE] 버튼을 눌러 음색을 선택해도 Voice 카테고리 목록(26페이지)을 불러올 수 있습니다.

**3. 건반을 연주합니다.**

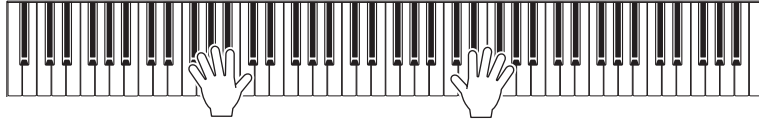

**4. 연주를 완료한 후 [DUAL/SPLIT] 버튼을 눌러 듀얼/스플릿 기능을 끕니다.**

**분리점(오른손 영역과 왼손 영역 간 경계) 변경**

스플릿 기능을 켜 상태에서 [DUAL/SPLIT] 버튼을 동시에 누른 상태에서 분리점으로 지정하려는 건반을 누릅니다. 지정된 분리점 건반은 왼손 영역에 포함됩니다.



분리점(기본: F#2) 중앙 "C"(C3)

**2명의 연주자가 동일한 옥타브 범위에서 연주(듀엣)**

듀엣 기능을 사용하면 2명의 연주자가 분리점에서 나누어진 건반의 오른손/왼손 영역을 연주할 수 있습니다. 2명의 연주자가 동일한 옥타브 범위에서 연주할 수 있습니다. System 메뉴(51페이지)의 "Keyboard"를 통해 이 기능을 켜거나 끌 수 있습니다. 자세한 내용은 Reference Manual을 참조하십시오.

**주**

듀엣 기능을 켜면 오른쪽 페달은 오른쪽 연주자의 댐퍼 페달이 되고, 왼쪽 페달은 왼쪽 연주자의 댐퍼 페달이 되며 중앙 페달은 오른쪽/왼쪽 연주자의 댐퍼 페달로 설정됩니다.

# 리듬 재생에 맞춰 건반 연주

메트로놈 대신 리듬 기능을 사용하면 정확한 템포로 연주할 수 있을 뿐만 아니라 원하는 음악 장르에서 역동적인 리듬 재생에 맞춰 더욱 즐겁게 연주할 수 있습니다.

## 1. [RHYTHM] 버튼을 눌러 리듬 재생을 시작합니다.

인트로 재생이 시작된 후 리듬 재생이 시작됩니다.

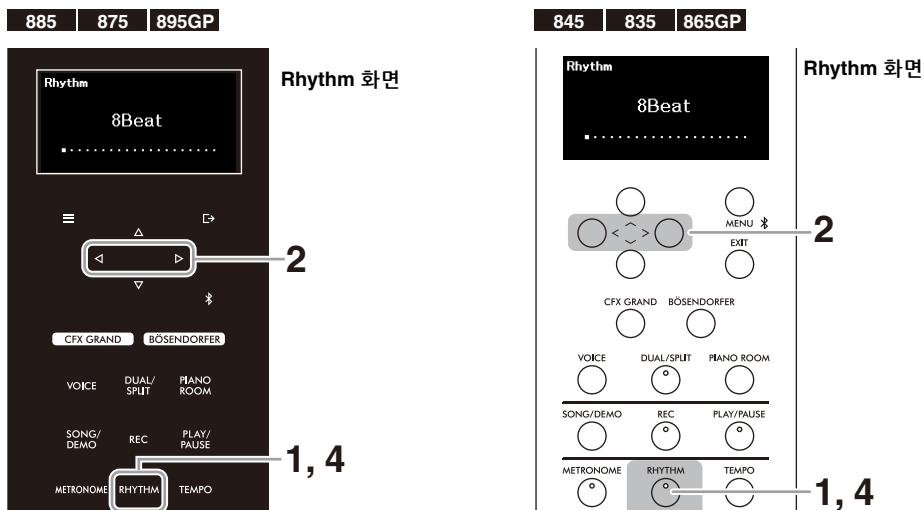

## 2. [<|/>] 버튼으로 원하는 리듬을 불러옵니다.

## 3. 리듬 재생에 맞춰 건반을 연주합니다.

리듬은 드럼과 베이스 반주로 구성되어 있습니다. 베이스 반주 음향은 건반에서 연주된 코드에 따라 자동으로 변경됩니다.

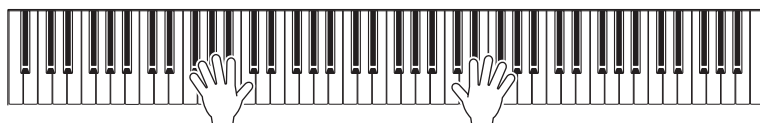

리듬 템포는 메트로놈 템포(25페이지)와 동일합니다. [TEMPO] 버튼을 누른 후 [<|/>] 버튼을 사용하여 템포를 조절합니다.

주

- 코드를 연주하는 방법에 관한 자세한 내용은 시중에서 구입할 수 있는 코드 서적을 참조하십시오. 9th, 11th 및 13th 코드는 인식할 수 없습니다.
- 음량, 베이스 음향 켜짐/꺼짐 및 인트로 및 엔딩 켜짐/꺼짐은 Metronome/Rhythm 메뉴에서 설정할 수 있습니다(51페이지). 자세한 내용은 Reference Manual을 참조하십시오.

## 4. 리듬 재생을 멈추려면 [RHYTHM] 버튼을 다시 누릅니다.

리듬은 엔딩이 연주된 후에 자동으로 정지됩니다.

# 내장곡 및 녹음곡과 같은 곡 재생

본 설명서에서는 본 악기에서 재생할 수 있는 내장곡, 녹음한 연주 및 상용곡을 “곡”으로 언급합니다. 이러한 곡을 듣는 것 이외에 연습할 때에도 곡을 사용할 수 있습니다.

아래와 같이 2가지 유형의 곡이 있습니다.

## • MIDI 곡

MIDI 곡은 건반 연주 정보로 구성된 것이지 실제 음향 자체를 녹음한 것은 아닙니다. 연주 정보란 악보에 있는 것과 같이 연주하는 건반, 시간, 강도를 의미합니다. 녹음한 연주 정보에 따라 악기에 내장된 음향이 스피커에서 들립니다. MIDI 곡은 연습할 때 유용합니다. 오른손 및 왼손 파트를 개별적으로 재생하고 곡의 지정 범위도 반복해서 재생할 수 있습니다.

## • 오디오 곡

오디오 곡은 연주한 음향 자체를 녹음한 것입니다. 이 데이터는 음성 녹음기 등과 함께 사용한 것과 동일한 방식으로 녹음됩니다.

### 본 악기에서 재생할 수 있는 곡

- 내장 MIDI 곡(57페이지의 “곡 목록” 참조)
- 본 악기에 녹음된 MIDI 곡/오디오 곡(녹음에 관한 자세한 내용은 37페이지 참조)
- USB [TO DEVICE] 단자에 연결된 USB 플래시 드라이브에 저장된 다음 형식의 상용곡
  - MIDI 곡: SMF(표준 MIDI 파일)
  - 오디오 곡: WAV(44.1kHz, 16비트, 스테레오)

#### 주

USB 플래시 드라이브를 사용하기 전에 반드시 6페이지의 “USB [TO DEVICE] 단자 사용”을 읽으십시오.

1. (USB 플래시 드라이브에서 곡을 연주할 때에만 해당) **USB 플래시 드라이브를 USB [TO DEVICE] 단자에 연결합니다.**
2. **[SONG/DEMO] 버튼을 눌러 Song 카테고리 목록을 불러옵니다.**

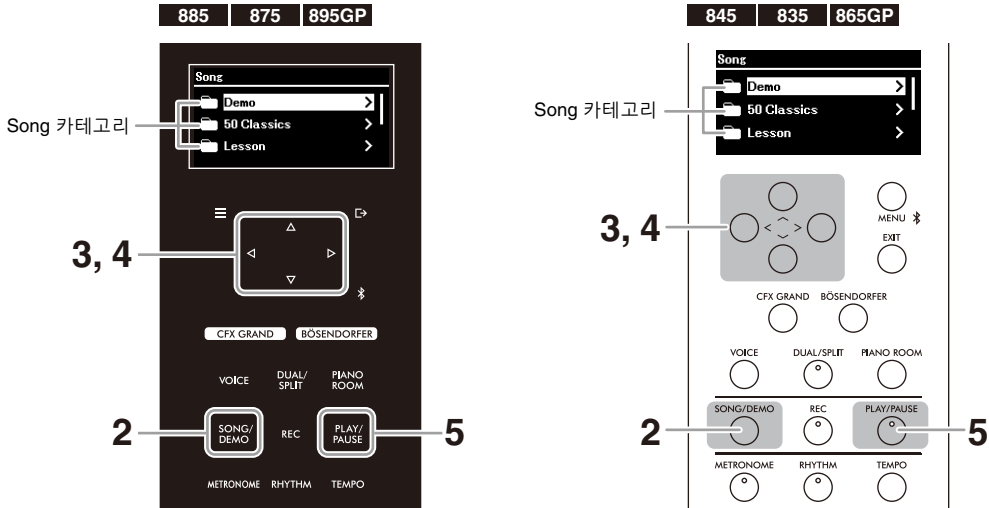

Song 카테고리	형식	설명
Demo	MIDI	음색 특성을 체험할 수 있는 음색(26페이지) 데모곡은 일부 음색에서만 이용할 수 있습니다.
50 Classics	MIDI	본 악기에 포함된 “50 Classical Music Masterpieces” 악보집에 수록된 내장 피아노곡
Lesson	MIDI	연습에 이상적인 내장곡(“The Virtuoso Pianist” 등에서 발췌) 레슨곡은 앨범 형식에 따라 여러 개의 폴더로 나뉘어 있습니다.
User	MIDI	녹음 기능(37페이지)을 사용하여 악기에 녹음 및 저장한 곡 및 USB 플래시 드라이브에서 악기에 복사하거나 옮긴 곡
USB	MIDI 오디오	USB [TO DEVICE] 단자에 연결된 USB 플래시 드라이브에 저장된 곡 본 악기에 녹음된 곡은 “USER FILES” 폴더에 저장됩니다.

**주**

- 내장곡 목록은 57페이지의 “곡 목록”을 참조하십시오. 어떤 음색에 데모곡이 포함되었는지 확인하려면 52페이지의 “음색 목록”을 참조하십시오.
- “USB”는 USB 플래시 드라이브가 연결된 경우에만 나타납니다.
- Song 메뉴(51페이지)의 “File”을 통해 USB 플래시 드라이브에서 “User”로 MIDI 곡을 복사하거나 옮길 수 있습니다. 자세한 내용은 Reference Manual을 참조하십시오.
- Smart Pianist 앱(46페이지)을 사용하면 스마트 장치에서 “50 Classics” 및 “Lesson” 곡의 악보를 볼 수 있습니다.

3. **[^][v] 버튼을 사용하여 Song 카테고리(폴더)를 선택한 후 [>] 버튼을 눌러 불러옵니다.**  
 선택된 폴더의 곡이 나타납니다. 폴더 안에 다른 폴더가 포함된 경우 동일한 작업을 반복합니다. 폴더를 다시 선택하려면 [<] 버튼을 눌러 Song 카테고리 목록으로 돌아갑니다.

#### 4. [^][V] 버튼을 사용하여 곡을 선택한 후 [>] 버튼을 눌러 불러옵니다.

Song 화면이 표시되어 현재 선택한 곡 이름과 관련 카테고리 이름을 확인할 수 있습니다.



주  
곡 이름이 너무 길어 표시되지 않는 경우 [V] 버튼을 누르면 전체 이름을 확인할 수 있습니다.

#### 5. [PLAY/PAUSE] 버튼을 눌러 재생을 시작합니다.

곡 재생의 현재 위치가 화면에 나타납니다. MIDI 곡의 경우 현재 소절 번호가 나타나며 오디오 곡의 경우 경과 시간이 나타납니다.

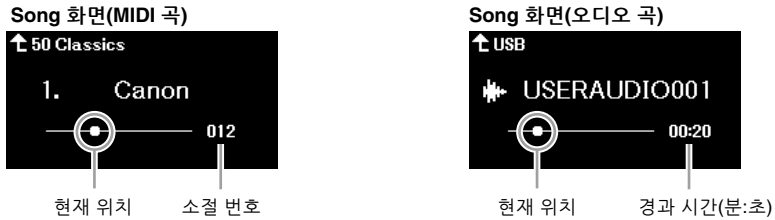

선택한 곡의 재생이 끝나면 곡이 자동으로 정지합니다. 재생 중 곡을 일시정지하려면 [PLAY/PAUSE] 버튼을 누릅니다.

## 빨리 감기/뒤로 감기/곡 시작 부분으로 돌아가기

### 빨리 감기/뒤로 감기

Song 화면이 표시된 상태일 때 [<] 버튼을 눌러 뒤로 감거나 [>] 버튼을 눌러 빨리 감습니다. 화면에는 현재 재생 위치 (소절 번호/경과 시간)가 표시됩니다.

### 곡의 시작 부분으로 돌아가기

- **CLP-885/CLP-875/CLP-895GP:** Song 화면이 표시된 상태일 때 곡 위치가 시작 부분으로 돌아갈 때까지 [MENU] 버튼을 길게 누릅니다.
- **CLP-845/CLP-835/CLP-865GP:** Song 화면이 표시된 상태일 때 [<] 버튼과 [>] 버튼을 동시에 누릅니다.



## 템포/속도 조절

### 1. 곡 재생 중 [TEMPO] 버튼을 눌러 Tempo 화면을 불러옵니다.

MIDI 곡을 선택하고 Song 화면이 표시될 때 곡이 멈춘 동안 Tempo 화면을 불러올 수 있습니다.



### 2. [<]/[>] 버튼을 사용하여 템포를 변경합니다.

MIDI 곡의 경우 템포 범위는 선택된 곡의 박자 기호에 따라 다릅니다. 오디오 곡의 경우 75%~125% 범위(100%: 본래 속도)에서 템포를 조절할 수 있습니다.

주

MIDI 곡을 선택한 경우 선택된 곡의 박자 기호에 따라 짝수 번호만 템포 값에 이용할 수 있습니다. 자세한 내용은 Reference Manual의 Metronome/Rhythm 메뉴에 수록된 “박자 기호” 부분을 참조하십시오.

본래 템포로 재설정하려면 아래의 지침을 준수하십시오.

- CLP-885/CLP-875/CLP-895GP: 템포가 기본값으로 재설정될 때까지 [MENU] 버튼을 길게 누릅니다.
- CLP-845/CLP-835/CLP-865GP: [<] 버튼과 [>] 버튼을 동시에 누릅니다.

## 반복 재생 사용

### 전체 곡 또는 곡 반복 재생

선택된 폴더의 모든 곡이나 선택된 곡을 계속 재생할 수 있습니다.

1. 재생할 곡(31페이지)을 선택합니다.
2. [MENU] 버튼을 몇 차례 눌러 Song 메뉴(51페이지)를 선택합니다.
3. [^]/[V] 버튼을 사용하여 “Repeat”를 선택한 후 [>] 버튼을 눌러 기능을 불러옵니다.

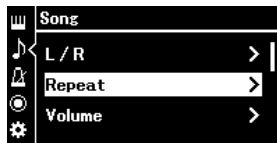

4. (MIDI 곡이 선택된 경우에만 해당) [^]/[V] 버튼을 사용하여 “Song”을 선택한 후 [>] 버튼을 눌러 기능을 불러옵니다.  
오디오 곡을 선택한 경우 이 단계는 필요하지 않습니다.

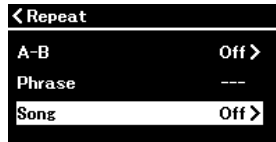

5. [^]/[V] 버튼을 사용하여 반복 형식을 선택합니다.



- **Off:** 반복 재생을 비활성화합니다. 선택한 곡이 끝부분에 이르면 재생이 자동으로 멈춥니다.
- **Single:** 선택한 곡만 반복해서 재생합니다.
- **All:** 선택한 곡이 포함된 폴더의 모든 곡을 숫자 순으로 계속 재생합니다.
- **Random:** 선택한 곡이 포함된 폴더의 모든 곡을 무작위 순으로 계속 재생합니다.

6. [PLAY/PAUSE] 버튼을 눌러 재생을 시작합니다.

[EXIT] 버튼을 눌러 Song 화면을 불러오는 경우 반복 재생 상태를 확인할 수 있습니다.



[PLAY/PAUSE] 버튼을 다시 누를 때까지 계속 재생됩니다. 반복 재생을 멈추려면 5단계 화면에서 “Off”를 선택합니다.

## 곡의 지정 범위 반복 재생(구간 반복, MIDI 곡에만 해당)

선택한 MIDI 곡의 지정 범위를 반복해서 재생할 수 있습니다. 이를 구간 반복 기능이라고 하며, 곡의 일부분을 반복해서 연습할 수 있습니다.

1. 재생할 MIDI 곡(31페이지)을 선택합니다.
2. [MENU] 버튼을 몇 차례 눌러 Song 메뉴(51페이지)를 선택합니다.
3. [^]/[V] 및 [>] 버튼을 사용하여 “Repeat”를 선택한 후 “A-B”를 선택하여 A-B Repeat 화면을 불러옵니다.

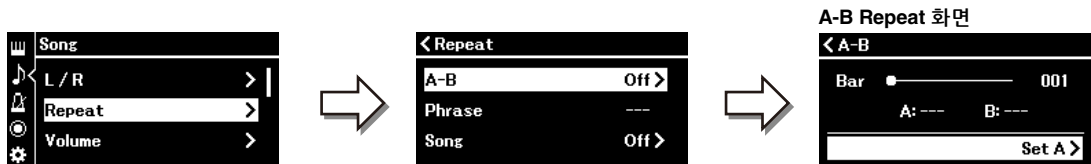

#### 4. [PLAY/PAUSE] 버튼을 눌러 재생을 시작합니다.

주

시작점(A)으로 곡의 처음을 지정하려면 먼저 5단계로 이동한 후 재생을 시작하십시오. 그런 다음 6단계로 이동하십시오.

#### 5. 반복될 범위의 시작점(A)에서 [>] 버튼을 누릅니다.

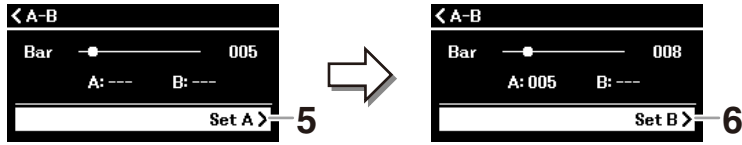

#### 6. 종료점(B)에서 [>] 버튼을 다시 누릅니다.

(프레이즈로 안내하기 위한) 자동 도입부 이후 A 지점에서 B 지점의 범위가 반복 재생됩니다. 언제든지 곡을 일시정지하려면 [PLAY/PAUSE] 버튼을 누릅니다.

주

종료점(B)으로 곡의 끝을 지정하려면 곡이 끝날 때까지 쪽 재생합니다. 지점 B는 버튼을 누르지 않아도 자동으로 전송됩니다.

[EXIT] 버튼을 눌러 Song 화면을 불러오는 경우 화면 우측 상단에 아이콘 (A-B)이 표시되어 구간 반복 기능이 켜져 있음을 나타냅니다.

#### 7. 구간 반복을 비활성화하려면 “Repeat Off”를 선택한 상태에서 A-B Repeat 화면의 [>] 버튼을 누릅니다.

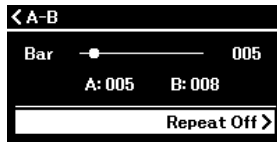

다른 곡을 선택해도 구간 반복이 비활성화됩니다.

#### 다른 반복 범위 지정 방법

1. [∧] 버튼을 눌러 소절 번호를 강조한 후 [<]/[>] 버튼을 사용하여 A 지점에 원하는 소절을 선택합니다.
2. [V] 버튼을 사용하여 “Set A”를 강조한 후 [>] 버튼을 눌러 설정으로 이동합니다.
3. A 지점과 동일한 방식으로 B 지점을 지정합니다.

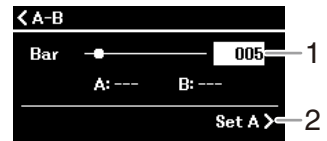

### 곡 재생에 맞춰 한손 파트 연습(MIDI 곡에만 해당)

“50 Classics” 및 “Lesson”의 내장곡과 같은 일부 MIDI 곡은 오른손 파트와 왼손 파트로 나뉘어 있습니다. 이 곡 데이터를 재생할 때 한 손으로 건반을 연주하면서 다른 손 파트를 재생할 수 있으므로 개별적으로 파트를 연습하여 어려운 곡을 쉽게 익힐 수 있습니다.

#### 1. 연습할 곡(31페이지)을 선택합니다.

#### 2. [MENU] 버튼을 몇 차례 눌러 Song 메뉴(51페이지)를 선택합니다.

### 3. [^][v] 버튼을 사용하여 “L/R”을 선택한 후 [>] 버튼을 눌러 기능을 불러옵니다.

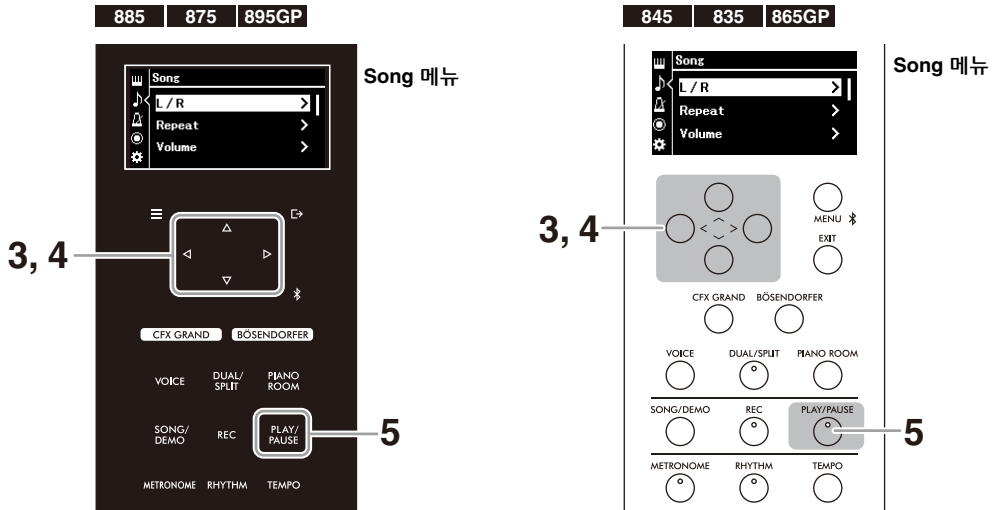

### 4. [^][v][<][>] 버튼을 사용하여 연습하려는 파트, 즉 “R”(오른손) 또는 “L”(왼손)을 “Off”로 설정합니다.

“Off”로 설정된 파트가 음소거됩니다.



**주**

- 데이터가 없는 파트는 “---” 표시로 나타납니다.
- MIDI 곡은 16개의 트랙(파트)으로 구성되어 있으며, 보통 트랙 1은 “R”, 트랙 2는 “L”, 트랙 3-16은 “Extra”로 지정됩니다.
- 다른 곡을 선택하는 경우 모든 파트가 켜짐으로 재설정됩니다.

### 5. [PLAY/PAUSE] 버튼을 눌러 재생을 시작하고 했던 파트를 연주하는 연습을 실시합니다.

선택한 곡의 재생이 끝나면 곡이 자동으로 정지합니다. 재생 중 곡을 일시정지하려면 [PLAY/PAUSE] 버튼을 누릅니다.

더욱 효과적으로 연습하려면 편리하게 템포(33페이지)를 조절하고 구간 반복 기능(34페이지)을 사용할 수 있습니다.

## 다른 유용한 곡 재생 기능

아래의 추가 기능은 곡 재생에 유용하며 Menu 화면(51페이지)에서 설정할 수 있습니다. 자세한 내용은 Reference Manual을 참조하십시오.

- 페달을 사용하여 재생 시작/일시정지: System 메뉴의 “Pedal” > “Play/Pause”를 통해 설정할 수 있습니다.
- 곡의 피치 조옮김: Song 메뉴의 “Transpose”를 통해 설정할 수 있습니다.
- 건반 연주와 곡 재생 간 음량 밸런스 조절: Song 메뉴의 “Volume”을 설정할 수 있습니다.

# 연주 녹음

본 악기에는 용도에 따라 사용할 수 있는 2가지 녹음 방식이 내장되어 있습니다.

## • MIDI 녹음

이 방법을 사용하면 녹음된 연주가 SMF(형식 0) MIDI 곡으로 악기 또는 USB 플래시 드라이브에 저장됩니다. MIDI 곡은 오디오 곡과 비교하여 소량의 데이터 용량을 사용합니다. MIDI 녹음을 사용하면 각 파트(예: 오른손/왼손 파트)를 개별적으로 녹음할 수 있습니다. MIDI 곡을 편집할 수 있으므로 특정 부분을 다시 녹음하거나 음색과 같은 파라미터를 편집하려면 이 방법을 사용하십시오. MIDI 곡은 녹음 후에 오디오 곡으로 변환할 수 있으므로 먼저 MIDI 녹음(오버더빙 및 다수 파트 포함)을 사용하여 다른 방법으로는 라이브로 연주할 수 없는 복잡한 편곡을 생성한 후 오디오 곡으로 변환할 수 있습니다. 본 악기에서는 곡당 약 500KB의 데이터를 녹음할 수 있습니다.

## • 오디오 녹음

이 방법을 사용하면 녹음된 연주가 WAV 형식(44.1kHz, 16비트, 스테레오)의 오디오 곡으로 USB 플래시 드라이브에 저장됩니다. 연결된 외부 장치(컴퓨터, 스마트폰, 오디오 플레이어 등)의 오디오 입력 음향도 건반 연주에 맞춰 녹음할 수 있습니다. 본 악기에서는 녹음 1회당 최대 80분까지 녹음할 수 있습니다.

## 주

- 본 설명서에서 “오디오 입력 음향”은 USB 오디오 인터페이스 기능, Bluetooth 오디오 기능(43페이지), [AUX IN] 잭(45페이지) 또는 Wi-Fi(47페이지) 중 하나를 사용하여 연결된 외부 장치에서 악기로 입력되는 오디오 데이터를 의미합니다.
- Song 메뉴(51페이지)의 “File” > “MIDI to Audio”에서 MIDI 곡을 오디오 곡으로 변환할 수 있습니다. 자세한 내용은 Reference Manual을 참조하십시오.

## 악기에 녹음(MIDI 녹음)

이 부분에서는 새 연주를 녹음하고 MIDI 곡으로 악기에 저장하는 방법을 설명합니다.

### 1. 음색 선택과 같은 필요한 설정을 실시합니다.

듀얼, 스플릿 및 메트로놈과 같은 기능을 사용하려는 경우 이 단계에서 작동합니다. 리듬을 재생하려는 경우 이 단계에서 선택하되 반드시 3단계에서 재생을 시작하십시오. 이 단계에서 리듬 재생을 시작하는 경우 다음 단계로 이동하면 재생이 멈춥니다.

#### 주

메트로놈 소리는 녹음되지 않습니다. 리듬은 기본적으로 녹음됩니다. 그러나 Recording 메뉴(51페이지)에서 리듬 녹음 여부를 설정할 수 있습니다.

### 2. [REC] 버튼을 눌러 녹음 대기 상태로 설정합니다.

REC 화면이 나타나고 [PLAY/PAUSE] 버튼이 깜박입니다.

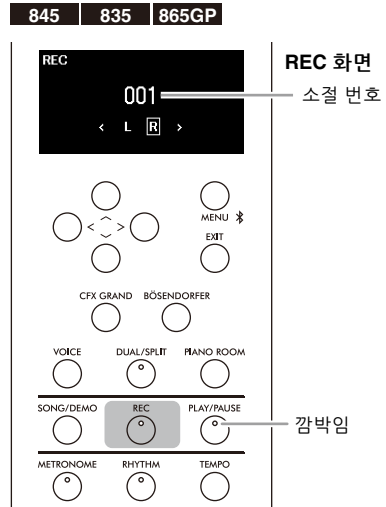

**주**

[REC] 버튼을 한동안 길게 누르는 경우 녹음 대상 곡을 선택할 수 있는 목록이 나타납니다(39페이지의 3단계). 이 목록에서 “New MIDI”를 선택하십시오.

**3. 녹음을 시작하고 건반을 연주합니다.**

건반을 연주하면 자동으로 녹음이 시작됩니다. 곡 시작 부분에서 목음을 녹음하려는 경우 [PLAY/PAUSE] 버튼을 눌러 녹음을 시작합니다. 녹음하는 동안 화면의 소절 번호가 진행합니다. 리듬 재생과 함께 녹음하려는 경우 리듬 재생을 시작하려는 타이밍에 [RHYTHM] 버튼을 누릅니다. 녹음과 리듬 재생을 동시에 시작하려면 [RHYTHM] 버튼을 눌러 녹음을 시작합니다.

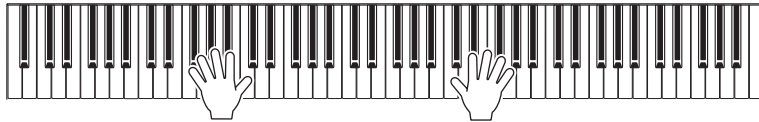

**4. 연주를 완료한 다음 [REC] 버튼을 다시 눌러 녹음을 정지합니다.**

**5. “Confirm” 화면에서 [^]/[V] 버튼을 사용하여 “Save”를 선택한 후 [>] 버튼을 눌러 데이터를 저장합니다.**

다시 녹음하려는 경우 “Retry”를 선택하고 3단계로 돌아갑니다. 데이터를 저장하지 않고 이 화면을 종료하려는 경우 “Cancel”을 선택합니다.

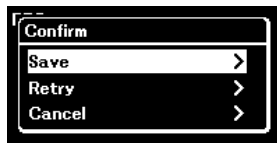

작업이 완료되면 “Save Completed” 메시지가 나타나고 작업이 Song 화면으로 돌아갑니다. 녹음된 곡은 “USERSONG\*\*\*”(\*\*\*: 숫자)라는 이름으로 “User” 카테고리(31페이지)에 저장됩니다.

**주의사항**

저장하지 않고 다른 곡으로 변경하거나 전원을 끄면 녹음된 곡이 손실됩니다.

**주**

Song 메뉴(51페이지)의 “File”에서 원하는 곡 이름으로 변경할 수 있습니다. 자세한 내용은 Reference Manual을 참조하십시오.

**6. [PLAY/PAUSE] 버튼을 눌러 녹음된 연주를 듣습니다.**

## USB 플래시 드라이브에 녹음(MIDI 녹음/오디오 녹음)

이 부분에서는 새 연주를 녹음하고 MIDI 곡이나 오디오 곡으로 USB 플래시 드라이브에 저장하는 방법을 설명합니다.

주

USB 플래시 드라이브를 사용하기 전에 반드시 6페이지의 “USB [TO DEVICE] 단자 사용”을 읽으십시오.

### 1. USB 플래시 드라이브를 USB [TO DEVICE] 단자에 연결합니다.

### 2. 음색 선택과 같은 필요한 설정을 실시합니다.

듀얼, 스플릿 및 메트로놈과 같은 기능을 사용하려는 경우 이 단계에서 작동합니다.

리듬을 재생하려는 경우 이 단계에서 선택하되 반드시 6단계에서 재생을 시작하십시오. 이 단계에서 리듬 재생을 시작하는 경우 다음 단계로 이동하면 재생이 멈춥니다.

주

메트로놈 소리는 녹음되지 않습니다. 리듬은 기본적으로 녹음됩니다. 그러나 Recording 메뉴(51페이지)에서 리듬 녹음 여부를 설정할 수 있습니다.

### 3. [REC] 버튼을 1초 동안 길게 눌러 녹음 대상 곡 목록을 불러옵니다.

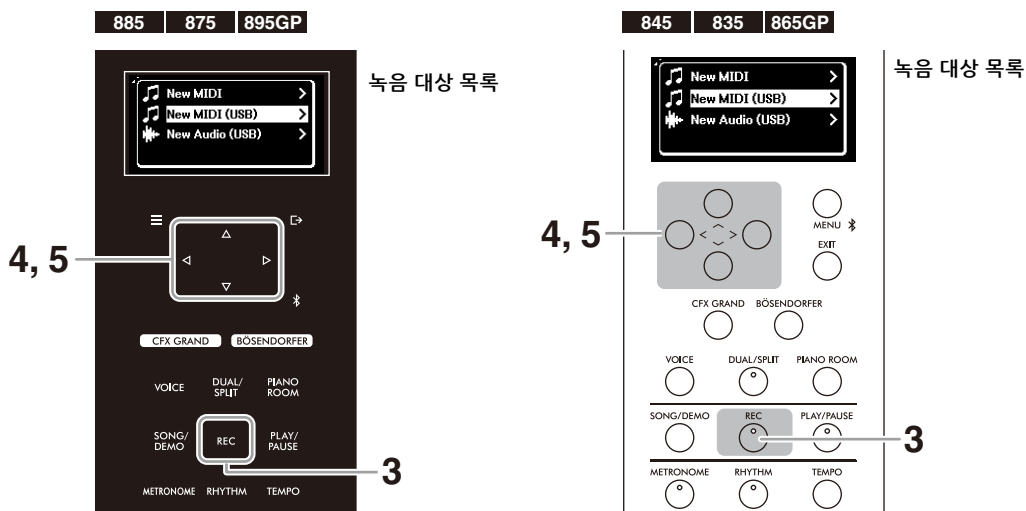

### 4. [^][V] 버튼을 사용하여 “New MIDI (USB)” 또는 “New Audio (USB)”를 선택합니다.

- **New MIDI (USB):** 새 MIDI 곡을 녹음하고 USB 플래시 드라이브에 저장합니다.
- **New Audio (USB):** 새 오디오 곡을 녹음하고 USB 플래시 드라이브에 저장합니다.

주

- USB 플래시 드라이브가 USB [TO DEVICE] 단자에 연결된 경우에만 “New MIDI (USB)” 및 “New Audio (USB)”를 선택할 수 있습니다.
- “New MIDI”는 새 MIDI 곡을 녹음하고 악기에 저장할 때 사용됩니다(37페이지의 2단계와 동일).

### 5. [>] 버튼을 눌러 녹음 대기 상태로 설정합니다.

REC 화면이 나타나고 [PLAY/PAUSE] 버튼이 깜박입니다.

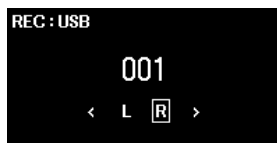

### 6. 38페이지의 3~6단계와 동일한 작업을 따릅니다.

녹음된 곡은 MIDI 곡의 경우 “USERSONG\*\*\*.mid”, 오디오 곡의 경우 “USERAUDIO\*\*\*.wav”(\*\*\*: 숫자)라는 이름으로 지정되며 USB 플래시 드라이브의 “USER FILES” 폴더에 저장됩니다.

## 개별적으로 오른손 및 왼손 파트 녹음(MIDI 녹음)

MIDI 녹음의 경우 오른손/왼손 파트를 개별적으로 녹음하여 단일곡으로 저장할 수 있으므로, 양손을 함께 사용하여 라이브로 연주하기 까다로운 악곡을 만들어낼 수 있습니다. 이는 부모 또는 선생님의 연주를 녹음하고 어린이가 건반 파트 재생에 맞춰 한손 파트를 연주하도록 하여 어린이가 연습하도록 할 때에도 편리할 수 있습니다.

### 1. 음색 선택과 같은 필요한 설정을 실시합니다.

녹음된 데이터를 USB 플래시 드라이브에 저장하려는 경우 USB 플래시 드라이브를 USB [TO DEVICE] 단자에 연결합니다.

### 2. [REC] 버튼을 눌러 녹음 대기 상태로 설정합니다.

REC 화면이 나타나고 [PLAY/PAUSE] 버튼이 깜박입니다.



주

USB 플래시 드라이브에 녹음하려면 녹음 대상 곡 목록이 나타날 때까지 [REC] 버튼을 길게 누른 후(39페이지의 3단계) “New MIDI (USB)”를 선택하십시오.

### 3. [<]/[>] 버튼을 눌러 녹음할 첫 번째 파트, 즉 “R”(오른손) 또는 “L”(왼손)을 선택합니다.

### 4. 녹음을 시작하고 건반을 연주합니다.

건반을 연주하면 자동으로 녹음이 시작됩니다. 곡 시작 부분에서 녹음을 녹음하려는 경우 [PLAY/PAUSE] 버튼을 눌러 녹음을 시작합니다.

### 5. 연주를 완료한 다음 [REC] 버튼을 다시 눌러 녹음을 정지합니다.

### 6. “Confirm” 화면에서 [^]/[V] 버튼을 사용하여 “Save”를 선택한 후 [>] 버튼을 눌러 데이터를 저장합니다.

다시 녹음하려는 경우 “Retry”를 선택하고 3단계로 돌아갑니다.

데이터를 저장하지 않고 이 화면을 종료하려는 경우 “Cancel”을 선택합니다.



작업이 완료되면 “Save Completed” 메시지가 나타나고 작업이 Song 화면으로 돌아갑니다. 녹음된 곡은 “USERSONG\*\*\*”(\*\*\*: 숫자)라는 이름으로 “User” 카테고리(31페이지)에 저장됩니다.

주의사항

저장하지 않고 다른 곡으로 변경하거나 전원을 끄면 녹음된 곡이 손실됩니다.

### 7. [PLAY/PAUSE] 버튼을 눌러 녹음된 연주를 듣습니다.

### 8. [REC] 버튼을 1초 동안 길게 눌러 녹음 대상 곡 목록을 불러옵니다.



9. [V] 버튼을 사용하여 6단계에서 저장한 MIDI 곡(목록 하단)을 선택한 후 [>] 버튼을 누릅니다.



10. [<]/[>] 버튼을 사용하여 녹음할 두 번째 파트, 즉 “R”(오른손) 또는 “L”(왼손)을 선택합니다.



#### 주의사항

데이터가 들어있는 파트(트랙)에 연주를 녹음하면 이전에 녹음한 데이터가 덮어쓰기됩니다.

11. 4~6단계와 동일한 작업에 따라 녹음된 데이터를 덮어쓰기합니다.

녹음하는 동안 이전에 녹음된 파트가 재생됩니다.

데이터를 저장한 후 [PLAY/PAUSE] 버튼을 눌러 녹음된 연주를 들읍니다.

#### 주

- 데이터를 저장한 후 한 파트를 다시 녹음하려는 경우 8단계부터 시작하십시오. 원하는 곡이 9단계에서 나타나지 않으면 [SONG] 버튼을 누르고 원하는 곡을 선택한 후 8단계부터 다시 시작하십시오. 10단계에서 다시 녹음할 파트를 선택하십시오.
- 한 파트의 데이터를 삭제하려면 Song 메뉴(51페이지)의 “Edit” > “Track Delete”에서 원하는 파트(트랙)를 선택하십시오. “R”은 트랙 1과 동일하고 “L”은 트랙 2와 동일합니다. 자세한 내용은 Reference Manual을 참조하십시오.

## 다수 파트 오버더빙(다중 트랙 녹음)

MIDI 녹음을 사용하면 각 트랙마다 하나씩 연주를 녹음하여 16개의 트랙으로 구성된 MIDI 곡을 생성할 수 있습니다. 위의 부분에 설명된 대로 오른손 파트는 “R”(트랙 1)로 녹음되고 왼손 파트는 “L”(트랙 2)로 녹음되었습니다. 3단계 또는 10단계에서는 “Track3”~“Track16” 중에서 또 다른 트랙을 선택할 수 있으므로 추가 트랙에 녹음 데이터를 추가하고 한 곡으로 모두 함께 저장할 수 있습니다. 이러한 방법으로 직접 듀엣곡만 녹음하거나 더욱 더 복잡한 곡을 만들 수 있습니다.

#### 녹음 트랙 예시

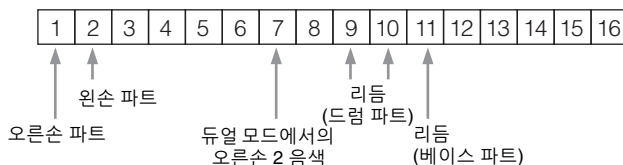

- 듀얼/스플릿/듀엣 모드가 켜져 있을 때(27페이지)에는 오른손 1 음색(듀얼의 경우) 및 오른손 음색(스플릿/듀엣의 경우) 연주만 선택한 트랙에 녹음됩니다. 오른손 2 음색(듀얼의 경우)은 선택한 트랙 + 6인 트랙 번호로 녹음되며, 왼손 음색(스플릿/듀엣의 경우)은 선택한 트랙 + 3인 트랙 번호에 녹음됩니다. 트랙 번호가 16을 초과하는 경우 트랙 카운트가 상단부터 다시 시작됩니다.
- 리듬(29페이지)을 녹음할 때에는 원하는 트랙을 자유롭게 선택할 수 없습니다. 드럼 파트는 트랙 9 및 10에 녹음되며, 베이스 파트는 트랙 11에 녹음됩니다.

#### 주의사항

데이터가 들어있는 트랙에 연주를 녹음하면 이전에 녹음한 데이터가 덮어쓰기됩니다. 녹음 트랙이 자동으로 지정되기 때문에 듀얼, 스플릿 또는 듀엣 모드가 켜져 있을 때에는 각별한 주의를 기울이십시오. 어떤 트랙에 데이터가 들어있는지 확인하려면 REC 화면을 점검하십시오(위의 10단계).

#### 주

Song 메뉴(51페이지)의 “Others” > “Play Track”에서 개별적으로 각 트랙의 데이터를 재생할 수 있습니다. 자세한 내용은 Reference Manual을 참조하십시오.

MIDI 곡에 녹음된 데이터	
<b>각 파트의 데이터</b> <ul style="list-style-type: none"> <li>• 음 데이터(건반 연주)</li> <li>• 음색 선택</li> <li>• 페달 작업(댐퍼/소프트/소스텐누토)</li> <li>• Grand Expression Modeling 데이터</li> <li>• Voice 메뉴(51페이지)에서 설정할 수 있는 설정           <ul style="list-style-type: none"> <li>-Voice Edit Octave, Volume, Reverb Depth, Chorus Depth, Effect, Effect depth, Pan, Harmonic Content, Brightness, Touch</li> <li>-Balance Detune(듀얼 모드가 켜져 있을 때에만 해당)</li> </ul> </li> </ul>	<b>모든 파트의 공통 데이터</b> <ul style="list-style-type: none"> <li>• 음계</li> <li>• 템포</li> <li>• 박자 기호</li> <li>• 리버브 형식</li> <li>• 코러스 형식</li> </ul>

## 녹음된 곡 삭제

악기 또는 USB 플래시 드라이브에 녹음되고 저장된 곡을 삭제할 수 있습니다. 선택한 곡을 하나씩 삭제하거나 악기의 모든 "User" 카테고리 곡을 삭제하거나 연결된 USB 플래시 드라이브의 "USER FILES" 폴더에 포함된 모든 곡을 삭제할 수 있습니다.

주

USB 플래시 드라이브의 "USER FILES" 폴더에 포함된 곡은 삭제되지 않습니다.

### 1. 삭제하려는 곡(31페이지)을 선택합니다.

악기의 모든 "User" 카테고리 곡을 삭제하거나 "USER FILES"의 모든 곡을 삭제하려면 폴더의 곡 중 하나를 선택합니다.

### 2. [MENU] 버튼을 몇 차례 눌러 Song 메뉴(51페이지)를 선택합니다.

### 3. [^][V] 버튼을 사용하여 "File"을 선택한 후 [>] 버튼을 눌러 기능을 불러옵니다.



### 4. [^][V] 버튼을 사용하여 "Delete" 또는 "Delete All"을 선택한 후 [>] 버튼을 눌러 실제로 선택합니다.

### 5. [^][V] 버튼을 사용하여 "Execute"를 선택한 후 [>] 버튼을 눌러 실제로 작업을 실행합니다. "Executing" 메시지가 나타납니다. 작업이 완료되면 "Completed" 메시지가 나타나고 작업이 Song 선택 화면으로 돌아갑니다.

주의사항

"Executing"이 화면에 표시된 상태일 때 전원을 끄거나 USB 플래시 드라이브를 분리하지 마십시오. 전원을 끄면 데이터가 손상될 수 있습니다.

주

각 파트(트랙)의 데이터를 삭제하려면 Song 메뉴(51페이지)의 "Edit" > "Track Delete"를 사용하십시오. 자세한 내용은 Reference Manual을 참조하십시오.

## 다른 장치에 연결

외부 장치를 본 악기에 연결하면 연주 옵션이 더욱 더 편리해집니다. 이러한 커넥터의 위치에 관한 내용은 12페이지의 “각 부분의 명칭”을 참조하십시오.



### 주의

본 악기를 다른 전자 장치에 연결하기 전에 먼저 모든 장치의 전원을 끄십시오. 또한 모든 장치의 전원을 켜고 끄기 전에 음량을 모두 최소(0)로 설정하십시오. 그렇지 않으면 장치 손상, 감전 또는 영구적인 청력 손실이 발생할 수 있습니다.

### 주의사항

불안정한 위치에 장치를 놓지 마십시오. 장치가 떨어져 손상될 수 있습니다.

## 악기 스피커를 통해 오디오 플레이어 재생 듣기

스마트폰이나 태블릿과 같은 오디오 플레이어를 악기에 연결하면 악기 스피커에서 해당 연결 장치의 오디오를 출력할 수 있습니다. Bluetooth 오디오 기능, [AUX IN] 잭 또는 USB [TO HOST] 단자를 통해 오디오 플레이어를 연결할 수 있습니다.

## Bluetooth를 통해 연결(Bluetooth 오디오 기능)

Bluetooth 기능을 사용하기 전에 7페이지에 수록된 “Bluetooth 소개” 부분을 반드시 읽으십시오.

Bluetooth 오디오 기능을 통해 Bluetooth 탑재 오디오 플레이어를 연결할 수 있습니다. 연결 장치의 오디오 재생은 본 악기의 내장 스피커를 통해 출력됩니다.

### 주

- 제품을 구매한 국가에 따라 악기에 Bluetooth 기능(21페이지)이 탑재되지 않을 수 있습니다.
- 무선 통신을 통해 Bluetooth 기능을 사용하려면 오디오 데이터 전송을 위해 오디오 플레이어를 탑재해야 합니다. 올바르게 작동하려면 장치가 반드시 A2DP(Advanced Audio Distribution Profile)와 호환되어야 합니다.
- 본 악기는 Bluetooth를 통해 외부 장치로 오디오 데이터를 전송할 수 없으므로 Bluetooth 헤드폰이나 스피커를 연결하면 안 됩니다.



Bluetooth를 통해 연결하려면 본 악기의 Bluetooth 기능을 켜야 합니다. 기본적으로 Bluetooth 기능은 켜짐으로 설정되어 있으나 System 메뉴(51페이지)의 “Bluetooth”를 통해 켜거나 끌 수 있습니다. 자세한 내용은 Reference Manual을 참조하십시오.

1. (CLP-885/CLP-875/CLP-895GP) [  ] (Bluetooth) 버튼을 3초 동안 길게 누릅니다.  
 (CLP-845/CLP-835/CLP-865GP) [MENU] 버튼을 3초 동안 길게 누릅니다.  
 악기가 Bluetooth 탑재 장치 페어링(등록)을 위해 대기 상태로 설정되었다는 메시지가 나타납니다.

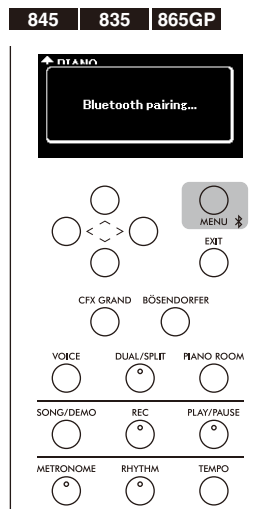
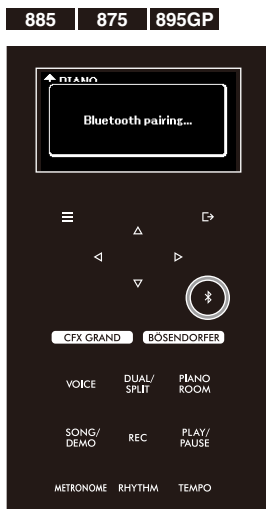

페어링을 취소하려면 [EXIT] 버튼을 누릅니다.

2. 오디오 플레이어에서 Bluetooth 기능을 켜짐으로 설정한 후 연결 목록에서 “CLP-\*\*\*(모델명) AUDIO”를 선택합니다.

자세한 내용은 오디오 플레이어 사용설명서를 참조하십시오. 페어링이 완료되면 연결 상태가 화면에 표시됩니다.



주

- 5분 안에 오디오 플레이어의 설정을 완료해야 합니다.
- (본 악기에 최대 8대의 오디오 플레이어를 페어링할 수 있지만) 한 번에 1개의 Bluetooth 탑재 장치만 본 악기에 연결할 수 있습니다. 9번째 오디오 플레이어와 성공적으로 페어링한 경우 연결 날짜가 가장 오래된 오디오 플레이어의 페어링 데이터가 삭제됩니다.

3. 오디오 플레이어의 오디오 데이터를 재생하여 악기 스피커에서 오디오 음향이 출력될 수 있는지 확인합니다.

다음 번에 악기 전원을 켤 때 오디오 플레이어 및 본 악기의 Bluetooth 기능이 켜짐으로 설정되어 있으면 마지막으로 연결한 오디오 플레이어가 악기에 자동으로 연결됩니다. 자동으로 연결되지 않으면 오디오 플레이어의 연결 목록에서 악기의 모델명을 다시 선택합니다.

## 오디오 케이블과 연결([AUX IN] 잭)

오디오 케이블을 사용해 오디오 플레이어의 헤드폰 잭을 악기의 [AUX IN] 잭에 연결할 수 있습니다. 연결 장치의 오디오 재생은 본 악기의 내장 스피커를 통해 출력됩니다.

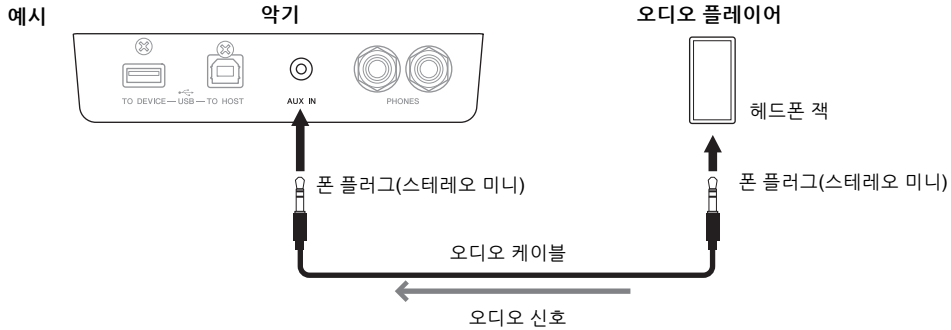

### 주의사항

장치 손상을 방지하려면 먼저 외부 장치의 전원을 끈 다음 악기의 전원을 켜십시오. 전원을 끌 때는 이와 반대로 실시하십시오. 즉, 먼저 악기의 전원을 끈 다음 외부 장치의 전원을 끄십시오.

### 주

저항이 없는(제로 저항) 오디오 케이블과 어댑터 플러그를 사용하십시오.

## USB 케이블과 연결(USB [TO HOST] 단자)

USB 케이블 및 USB 변환 어댑터를 사용하면 오디오 플레이어(또는 스마트폰과 같은 스마트 장치)를 악기의 USB [TO HOST] 단자에 연결할 수 있습니다. 이와 같이 연결하면 악기를 USB 오디오 인터페이스처럼 사용할 수 있으므로 악기와 연결 장치 사이에서 오디오 데이터를 전송/수신할 수 있습니다. 자세한 내용은 48페이지를 참조하십시오.

### 주의사항

3m 미만의 AB형 USB 케이블을 사용하십시오. USB 3.0 케이블은 사용할 수 없습니다.

## 편리한 Smart Pianist 앱 사용

Smart Pianist를 사용하여 스마트폰이나 태블릿과 같은 스마트 장치에 연결하면 악보 보기, 장치에 연주 녹음 등의 매우 편리한 여러 기능을 이용할 수 있습니다. 직관적인 시각적 인터페이스 덕분에 악기의 현재 설정도 확인할 수 있습니다.



앱 및 호환 장치에 관한 자세한 내용은 아래의 웹사이트에 접속하거나 “Smart Pianist”를 확인하십시오.

<https://yamaha.com/kbdapps/>

스마트 장치에 Smart Pianist 앱을 설치한 후 USB 케이블, Bluetooth 또는 무선 LAN(Wi-Fi)을 통해 장치에 본 악기를 연결하십시오. 장치를 연결하고 앱을 사용하는 방법에 관한 자세한 내용은 “Smart Pianist User Guide”를 참조하십시오.

### 주의사항

악기가 Smart Pianist에 연결되면 악기의 모든 설정이 Smart Pianist의 설정으로 대체됩니다.

**주**  
Smart Pianist가 연결된 동안에는 악기의 제어 패널을 사용할 수 없습니다. Smart Pianist를 사용하여 악기를 제어하십시오. Smart Pianist를 연결해제하려면 스마트 장치의 Smart Pianist를 종료하거나 악기의 [EXIT] 버튼을 누르십시오.

## Bluetooth를 통해 연결

Bluetooth 기능을 사용하기 전에 7페이지에 수록된 “Bluetooth 소개” 부분을 반드시 읽으십시오.

Bluetooth를 통해 악기와 스마트 장치를 연결하려면 Bluetooth MIDI와 Bluetooth 오디오를 개별적으로 설정해야 합니다. Smart Pianist를 사용하려면 Bluetooth MIDI를 연결해야 합니다. 악기를 통해 스마트 장치의 오디오 데이터를 들으려면 Bluetooth 오디오도 연결해야 합니다.

Bluetooth가 성공적으로 연결되면 화면에 연결 상태가 나타납니다.

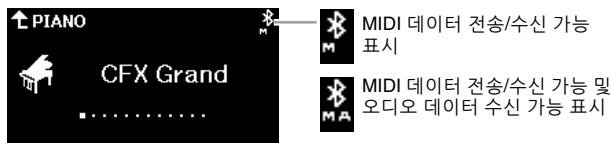

**주**  
• 제품을 구매한 국가에 따라 악기에 Bluetooth 기능(21페이지)이 탑재되지 않을 수 있습니다.  
• Bluetooth로 장치가 연결되어 있다면 Smart Pianist를 사용하여 오디오 형식으로 녹음할 수 없습니다. 오디오 녹음을 활성화하려면 USB 케이블(47페이지)이나 Wi-Fi(47페이지)를 통해 연결하십시오.

### 1. Bluetooth 오디오(44페이지)를 사용하여 악기와 스마트 장치를 연결합니다.



성공적으로 연결되면 악기를 통해 오디오 데이터를 수신할 수 있습니다. 그러면 스마트 장치의 오디오 재생을 악기 스피커를 통해 들을 수 있습니다.

## 2. Smart Pianist 앱을 사용하여 Bluetooth MIDI로 악기와 스마트 장치를 연결합니다.

연결에 관한 자세한 내용은 “Smart Pianist User Guide”를 참조하십시오. 페어링의 경우 반드시 “CLP-\*\*\* (모델명) MIDI”를 선택하십시오.

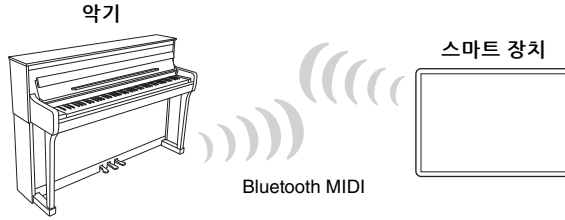

성공적으로 연결된 경우 본 악기와 스마트 장치 사이에서 MIDI 데이터를 전송/수신할 수 있습니다. 그러면 MIDI 형식으로 건반 연주를 스마트 장치에 녹음하거나 스마트 장치에서 연주한 MIDI 곡을 악기 스피커를 통해 들을 수 있습니다.

## USB 케이블과 연결(USB [TO HOST] 단자)

USB 케이블 및 USB 변환 어댑터를 사용하면 스마트 장치를 악기의 USB [TO HOST] 단자에 연결할 수 있습니다. 연결에 관한 자세한 내용은 “Smart Pianist User Guide”를 참조하십시오.

### 주의사항

3m 미만의 AB형 USB 케이블을 사용하십시오. USB 3.0 케이블은 사용할 수 없습니다.

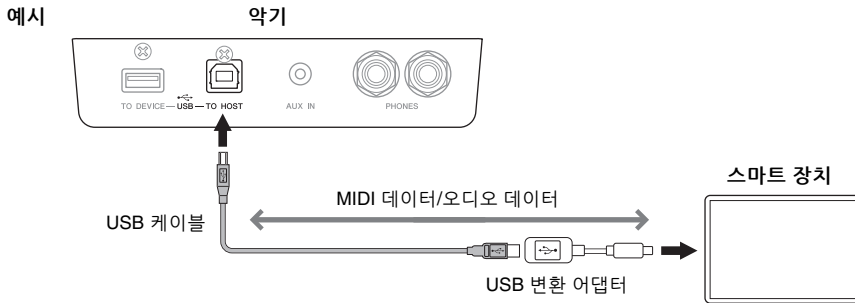

## UD-WL01(별매)을 사용하여 무선 LAN(Wi-Fi)을 통해 연결

Wi-Fi 연결을 활성화하려면 UD-WL01 USB 무선 LAN 어댑터(별매)가 필요합니다. USB [TO DEVICE] 단자에 USB 무선 LAN 어댑터를 연결하십시오. USB 무선 LAN 어댑터를 사용하기 전에 반드시 6페이지의 “USB [TO DEVICE] 단자 사용”을 읽으십시오.

연결에 관한 자세한 내용은 “Smart Pianist User Guide”를 참조하십시오.

### 주의사항

본 제품을 공용 Wi-Fi 및 인터넷 서비스에 직접 연결하지 마십시오. 강력한 암호로 보호되는 라우터를 통해서만 본 제품을 인터넷에 연결하십시오. 보안 모범사례에 관한 정보는 라우터 제조업체에 문의하십시오.



액세스 포인트가 없어도 Wi-Fi를 통해 바로 본 악기를 연결할 수 있습니다. 그러나 이 상태에서는 스마트 장치의 인터넷 접속이 비활성화되어 Smart Pianist의 일부 기능(예: 온라인 저장장치를 통해 데이터 내보내기/가져오기, 펌웨어 업데이트)을 사용할 수 없습니다.

- 주
- USB 무선 LAN 어댑터(UD-WL01)는 지역에 따라 판매되지 않을 수도 있습니다.
  - “액세스 포인트”는 USB 무선 LAN 어댑터를 통해 데이터를 송수신 할 때 기지국 역할을 수행하는 장치입니다. 라우터 또는 모뎀 기능이 통합된 일부 액세스 포인트도 있습니다.

## 컴퓨터와 연결

USB 케이블로 컴퓨터를 USB [TO HOST] 단자에 연결하면 악기와 컴퓨터 간 MIDI 데이터 및 오디오 데이터를 전송/수신할 때 USB 오디오/MIDI 인터페이스를 사용할 수 있습니다. 여러 이점 중 컴퓨터를 사용하여 악기를 연주하고 연주 데이터를 녹음하거나 컴퓨터에서 음악 데이터를 연주하고 악기를 통해 들을 수 있다는 것입니다.

### 주의사항

- 3m 미만의 AB형 USB 케이블을 사용하십시오. USB 3.0 케이블은 사용할 수 없습니다.
- 본 악기와 함께 DAW(디지털 오디오 워크스테이션) 애플리케이션을 사용하는 경우 오디오 루프 백 기능을 꺼짐으로 설정(49페이지)하십시오. 그렇지 않으면 애플리케이션 소프트웨어 설정에 따라 큰 소리가 날 수 있습니다.

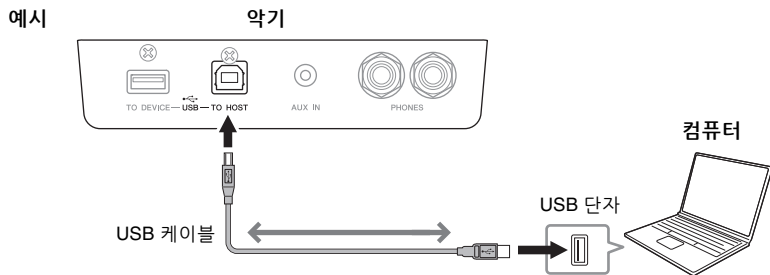

- 주
- USB 케이블을 사용하여 악기를 컴퓨터에 연결하는 경우, USB 허브를 거치지 않고 직접 연결하도록 하십시오.
  - USB가 연결되고 조금 후에 악기가 전송을 시작합니다.
  - 컴퓨터에서 Grand Expression Modeling 이펙트(24페이지) 관련 MIDI 데이터를 편집하는 경우 예상치 못한 음향이 들릴 수 있습니다.

## 오디오 데이터 전송/수신(USB 오디오 인터페이스 기능)

USB 케이블로 컴퓨터나 스마트 장치를 USB [TO HOST] 단자에 연결하면 디지털 오디오 데이터를 전송/수신할 수 있습니다. 이 USB 오디오 인터페이스 기능은 다음과 같은 이점을 제공합니다.

- **고품질 음향으로 오디오 데이터 재생**  
[AUX IN] 잭에서 출력되는 것보다 음질 잡음이 적고 덜 저하되는 직접적이고 선명한 음향이 제공됩니다.
- **녹음 소프트웨어나 음악 제작 소프트웨어를 사용해 악기의 연주 녹음**  
녹음된 오디오 데이터를 컴퓨터나 스마트 장치에서 재생할 수 있습니다.

- 주
- 컴퓨터 및 스마트 장치의 모델이나 OS에 따라 잡음이 발생할 수 있거나 이 기능을 이용하지 못할 수 있습니다.
  - Windows가 작동되는 컴퓨터를 사용하여 오디오 신호를 전송하거나 수신할 때 작업이 불안정하거나 지연 문제가 발생하는 경우 “Yamaha Steinberg USB Driver”를 사용하십시오. 아래 웹사이트에서 “Yamaha Steinberg USB Driver”를 검색한 후 컴퓨터에 설치하십시오. 드라이버 설치 지침은 다운로드 파일에 포함된 설치 안내서를 참조하십시오.  
<https://download.yamaha.com/>



## 오디오 루프 백 켜기/끄기

본 악기에 연결된 컴퓨터나 스마트 장치의 오디오 음향 입력을 악기에서 재생되는 연주와 함께 컴퓨터나 스마트 장치로 출력할지 여부를 설정할 수 있습니다. 오디오 입력 음향을 출력하려면 오디오 루프 백을 “On”으로 설정하십시오. 예를 들어, 연결된 컴퓨터나 스마트 장치를 사용하여 오디오 입력 음향과 악기 연주 음향을 녹음하려는 경우에는 이 기능을 “On”으로 설정하고, 컴퓨터나 스마트 장치를 사용해 악기에서 연주한 음향만을 녹음하려면 “Off”로 설정합니다.

“On”이 기본 설정이지만 System 메뉴(51페이지)에서 “Utility” > “Audio Loopback”을 통해 설정을 변경해도 됩니다.

### 주

- 본 설명서에서 “오디오 입력 음향”은 USB 오디오 인터페이스 기능, Bluetooth 오디오 기능(43페이지), [AUX IN] 잭(45페이지) 또는 Wi-Fi(47페이지) 중 하나를 사용하여 연결된 외부 장치에서 악기로 입력되는 오디오 데이터를 의미합니다.
- Bluetooth 또는 [AUX IN] 잭을 통해 연결된 장치로는 음향이 출력되지 않습니다.
- 본 악기의 오디오 녹음(39페이지)을 사용하는 경우, 이 기능이 “On”으로 설정되어 있으면 연결된 컴퓨터나 스마트 장치의 오디오 입력 음향이 녹음되고 “Off”로 설정되어 있으면 녹음되지 않습니다. 그러나 장치를 Bluetooth Audio 또는 [AUX IN] 잭을 통해 연결한 경우, 입력 음향은 오디오 루프 백 켜짐/꺼짐 설정에 관계없이 항상 녹음됩니다.

## USB 플래시 드라이브 연결

USB 플래시 드라이브를 USB [TO DEVICE] 단자에 연결할 수 있어 악기에 녹음한 데이터를 USB 플래시 드라이브에 저장(39페이지)하거나 악기를 통해 USB 플래시 드라이브에 포함된 데이터를 재생(31페이지)할 수 있습니다. USB [TO DEVICE] 단자를 사용하기 전에 반드시 “USB [TO DEVICE] 단자 사용”(6페이지)을 읽으십시오.

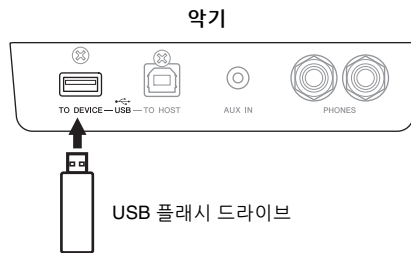

화면에 USB 플래시 드라이브가 포맷되지 않았다는 메시지가 나타나면 System 메뉴(51페이지)의 “Utility” > “USB Format”을 통해 포맷하십시오.

### 주의사항

- 포맷 작업을 실행하면 USB 플래시 드라이브에 저장된 모든 데이터가 삭제됩니다. 중요한 데이터는 컴퓨터나 다른 저장 장치에 저장하십시오.
- 악기를 끌 때는 재생/녹음 또는 파일 관리(저장, 복사, 삭제 및 포맷 작업 등)를 위해 악기가 USB 플래시 드라이브에 액세스하고 있는지 반드시 확인하십시오. 그렇지 않으면 USB 플래시 드라이브와 데이터가 손상될 수 있습니다.

### 주

USB 장치 2.0 또는 3.0을 본 악기에 사용할 수 있으나, USB 장치에 저장하거나 USB 장치에서 불러오는 데 소요되는 시간은 데이터의 유형 또는 악기의 상태에 따라 다를 수 있습니다.

# 외부 스피커로 악기 음향 출력

오디오 케이블로 스피커를 AUX OUT [L/L+R]/[R] 잭에 연결하여 악기에서 연주한 음향을 연결 장치로 출력할 수 있습니다.

### 주의사항

- 손상 가능성을 방지하기 위해 먼저 악기 전원을 켜 다음 외부 장치를 켜십시오. 전원을 끄 때는 먼저 외부 장치의 전원을 끈 다음 악기 전원을 끄십시오. 본 악기의 전원은 오토 파워 오프 기능(17페이지)으로 인해 자동으로 꺼질 수 있으므로 악기를 작동하지 않으려면 외부 장치의 전원을 끄거나 오토 파워 오프 기능을 해제하십시오.
- AUX OUT 잭의 출력 경로를 [AUX IN] 잭으로 지정하지 마십시오. 이렇게 연결할 경우 [AUX IN] 잭의 신호 입력이 AUX OUT 잭에서 출력됩니다. 이러한 방식으로 연결하면 피드백 순환이 발생해 정상적인 연주가 불가능해질 수 있고, 장비가 손상될 수도 있습니다.

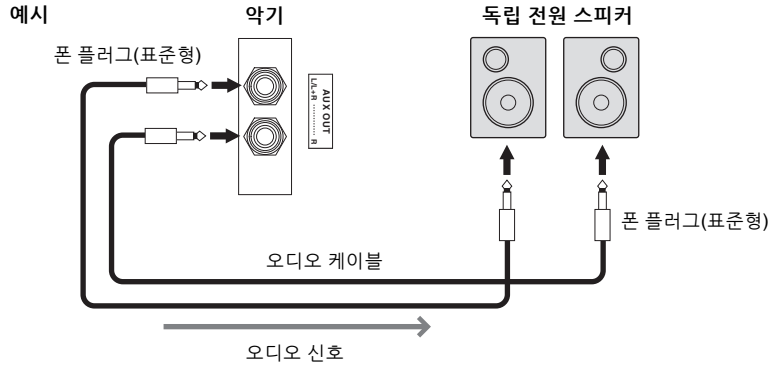

### 주

- 모노럴 장치와 연결할 때는 [L/L+R] 잭만 사용하십시오.
- 악기에 연결된 헤드폰에서 AUX OUT 잭을 통해 출력된 음향을 모니터링할 때 System 메뉴(51페이지)의 "Sound" > "Binaural"을 통해 Binaural을 끄는 것이 좋습니다. 자세한 내용은 Reference Manual을 참조하십시오.

# 메뉴 화면에서 여러 다양한 설정 실시

[MENU] 버튼을 누르면 메뉴 화면이 나타납니다. 메뉴 화면에는 5개의 메뉴가 포함되어 있으며, 이 화면에서 음색, 곡, 메트로놈/리듬, 녹음 및 시스템(악기의 전체 설정)과 관련된 설정을 실시할 수 있습니다. 이 부분에서는 메뉴 화면의 기본 작동을 설명합니다. 각 메뉴에 관한 자세한 내용은 Reference Manual을 참조하십시오.

다음의 경우 추가 설정을 실시한 후 메뉴 화면을 열어야 합니다.

- **음색 관련 파라미터를 편집하려는 경우**  
음색을 선택합니다. 듀얼/스플릿/듀엣 모드에서 음색을 편집하려는 경우 원하는 기능을 켭니다.
- **곡 관련 파라미터를 편집하려는 경우**  
곡을 선택합니다.

## 1. [MENU] 버튼을 몇 차례 눌러 원하는 메뉴를 선택합니다.

버튼을 반복해서 누르면 메뉴가 전환됩니다. 화면 상단에 표시된 메뉴 이름과 좌측의 아이콘은 선택한 메뉴를 표시합니다.

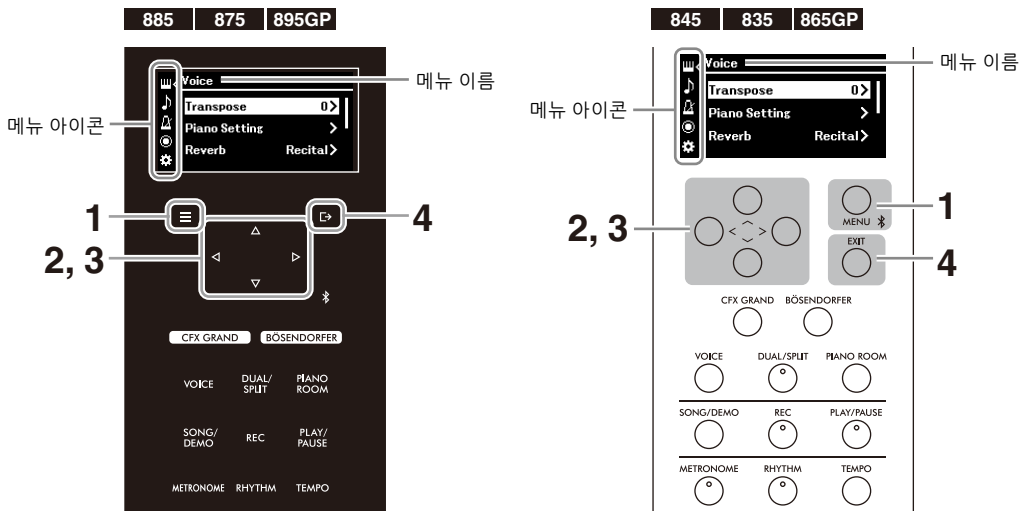

<b>Voice</b> 메뉴	건반 연주 설정(페달 기능, 듀얼/스플릿/듀엣 모드의 음량 밸런스, 조옮김 등)을 실시하거나 음색을 편집합니다.
<b>Song</b> 메뉴	곡 재생 설정(반복 재생, 음량, 조옮김 등)을 실시하거나 곡을 편집하거나 곡 파일을 처리합니다.
<b>Metronome/ Rhythm</b> 메뉴	메트로놈 및 리듬 음량을 조절하거나 메트로놈 박자 기호를 설정하거나 리듬 관련 설정을 실시합니다.
<b>Recording</b> 메뉴	MIDI 관련 설정을 실시합니다.
<b>System</b> 메뉴	전체 악기(튜닝, 음향, 오토 파워 오프, 화면 밝기 등)에 대한 설정을 실시하거나 USB 플래시 드라이브를 포맷하거나 악기 설정을 백업합니다.

## 2. [^][v][<][>] 버튼을 사용하여 원하는 파라미터를 선택합니다.

## 3. [<][>] 버튼을 사용하여 설정을 변경하거나 작업을 실행합니다.

CLP-885, CLP-875 및 CLP-895GP에서 선택된 항목을 기본값으로 재설정하려면 값이 재설정될 때까지 [MENU] 버튼을 길게 누릅니다. CLP-845, CLP-835 및 CLP-865GP의 경우 [<] 버튼과 [>] 버튼을 동시에 누릅니다.

## 4. 메뉴 화면을 종료하려면 [EXIT] 버튼을 누릅니다.

# 부록

## 음색 목록

제공되는 내장 음색 목록은 모델마다 다릅니다. 모델명 옆을 통해 해당 내장 음색이 모델이 포함되어 있는지 확인할 수 있습니다.

- : 제공(음색 데모곡 포함)
- : 제공(음색 데모곡 미포함)
- : 미제공

✓: 제공, -: 미제공

CLP-885 CLP-895GP	CLP-875 CLP-845 CLP-835 CLP-865GP	음색 카테고리	음색 이름	설명	스테레오 샘플링	터치 감도	키 오프 샘플링	VRM
●	●	PIANO	CFX Grand	광범위한 다이내믹 레인지로 최대의 표현 컨트롤을 제공하는 Yamaha의 대표적인 CFX 콘서트 그랜드 피아노 음색. 모든 음악 장르와 스타일 연주에 적합합니다. 이 음색을 선택한 경우, 헤드폰을 연결하면 Binaural Sampling 음향이 자동으로 활성화됩니다.	✓	✓	✓	✓
●	●		Bösendorfer	비엔나에서 만든 유명한 Bösendorfer Imperial 콘서트 그랜드 피아노 음색. 폭넓은 음향이 악기의 크기를 연상케 하며 곡의 부드러움을 표현하는 데 이상적입니다. 이 음색을 선택한 경우, 헤드폰을 연결하면 Binaural Sampling 음향이 자동으로 활성화됩니다.	✓	✓	✓	✓
●	●		Upright Piano	업라이트 피아노인 Yamaha SU7에서 샘플링한 음색. 고유한 음조 특성과 좀더 가볍고 편안한 느낌을 즐겨보십시오.	✓	✓	-	✓
●	-		Studio Grand	녹음 스튜디오에서 자주 사용되는 Yamaha의 C7 그랜드 피아노 음색. 음향이 밝고 맑아 대중적인 스타일에 적합합니다.	✓	✓	✓	✓
○	-		Ballad Grand	톤이 부드럽고 따뜻한 그랜드 피아노 음색. 발라드 연주에 적합합니다.	✓	✓	✓	✓
○	○		Jazz Grand	톤의 특성이 고유한 피아노 음색. 재즈 스타일에 적합합니다.	✓	✓	✓	✓
○	○		Rock Grand	밝은 피아노 음색. 록 스타일에 적합합니다.	✓	✓	✓	✓
○	○		Warm Grand	따뜻하고 부드러운 피아노 음색. 편안한 음악에 적합합니다.	✓	✓	✓	✓
○	●		Bright Grand	밝은 피아노 음색. 표현력이 분명하고 합주 중인 다른 악기에서 "돋보이게" 할 때 적합합니다.	✓	✓	✓	-
●	●		Chill out Piano	깊은 리버브로 강하게 처리된 피아노 음색. 편안한 음악에 적합합니다.	✓	✓	✓	-
●	●		Lo-Fi Piano	빈티지 비닐 레코드의 특징인 따뜻한 느낌의 피아노 음색. 초기 로큰롤 또는 클래식 록과 같은 스타일에 적합합니다.	✓	✓	✓	-
○	○		HonkyTonk Pf	흥키통크(honky-tonk) 스타일의 피아노 음색. 그랜드 피아노와는 사뭇 다른 음조의 특성을 즐겨보십시오.	✓	✓	-	✓
●	-		FORTE PIANO	Scarlatti Piano	18세기 초 플로렌스 지방의 악기 제조업체가 만든 피아노 음색. 이 제조업체는 피아노를 발명한 사실로 유명하며, 스칼라티가 이 제조업체의 피아노를 사용한 것으로 추정되고 있습니다. 밝고 멋진 느낌을 선사합니다.	✓	✓	✓
●	●	Mozart Piano		18세기 후반 비엔나의 악기 제조업체가 만든 피아노 음색. 모짜르트와 베토벤은 이 제조업체의 피아노를 연주하여 높이 평가했습니다. 맑고 가벼운 느낌을 줍니다.	✓	✓	-	-

CLP-885 CLP-895GP	CLP-875 CLP-845 CLP-835 CLP-865GP	음색 카테고리	음색 이름	설명	스테레오 샘플링	터치 감도	키 오프 샘플링	VRM
●	-	FORTE PIANO	Beethoven Piano	19세기 초 런던의 피아노 제조업체가 만든 피아노 음색. 하이든과 베토벤은 이 제조업체가 만든 피아노의 영감을 받아 수많은 명작을 작곡했습니다. 풍부한 저음, 생기 넘치는 고음과 활기찬 포르티시모가 특징입니다.	✓	✓	✓	-
●	●		Chopin Piano	19세기 초 파리의 피아노 제조업체가 만든 피아노 음색. 쇼팽은 자신의 세심한 터치에 제대로 부응했던 이 제조업체의 피아노를 깊이 사랑했습니다. 때로는 감미로우면서 때로는 애절한 느낌을 자아내는 노래하는 목소리처럼 들립니다.	✓	✓	-	-
●	●	E.PIANO	Stage E.Piano	해머 타격식 금속성 “살(tine)”을 사용한 전자 피아노 음색. 가볍게 연주하면 부드러운 톤이, 강하게 연주하면 공격적인 톤이 생성됩니다.	-	✓	✓	-
●	●		DX E.Piano	FM 신디사이저로 만든 전자 피아노 음색. 연주 터치에 변화를 주면 그에 따라 톤이 바뀝니다. 대중음악에 적합합니다.	-	✓	-	-
●	●		Vintage EP	해머 타격식 금속성 “리드(reed)”를 사용한 전자 피아노 음색. 록 음악과 대중음악에 폭넓게 사용됩니다.	-	✓	✓	-
○	○		Soft EP	패닝 이펙트 특성을 갖는 전자 피아노 음색. 조용한 발라드 연주에 적합합니다.	-	✓	✓	-
○	○		Phaser EP	특색 있는 페이저 이펙트는 퓨전 스타일에 이상적 입니다.	-	✓	✓	-
○	○		DX Bright	FM 신디사이저로 만든 전자 피아노 음색 중 하나. 밝고 생기 넘치는 음향이 음악에 풍취를 더해줍니다.	-	✓	-	-
○	○		Tremolo Vintage	Vintage EP에 이상적인 트레몰로가 가미된 음색. 록 음악에 자주 사용됩니다.	-	✓	✓	-
●	-		ORGAN	Organ GrandJeu	프랑스 오르간 곡에 사용된 것으로 유명한 등록 음색. 이 드라마틱한 음색은 연주를 마무리할 때 이상적입니다.	✓	-	-
○	●	Organ Principal		주음전(금관 악기) 오르간의 파이프(8'+4'+2') 결합이 돌보이는 음색. 바로크 교회 음악에 적합합니다.	✓	-	-	-
●	●	Organ Tutti		바흐의 “Tocatta and Fugue”에 사용되어 유명해진 이 음색은 파이프 오르간의 풀 커플러(full coupler)가 특징입니다.	✓	-	-	-
●	●	Jazz Organ 1		재즈와 록 형식에서 자주 들을 수 있는 일렉트릭 오르간 음색. 로터리 이펙트가 느린 속도로 설정된 조금 더 밝은 음색입니다. * 왼쪽 페달을 밟으면 로터리 이펙트 속도를 느리거나 빠르게 전환할 수 있습니다.	-	-	-	-
○	○	Jazz Organ 2		재즈와 록 형식에서 자주 들을 수 있는 일렉트릭 오르간 음색. 로터리 이펙트가 빠른 속도로 설정되어 있습니다. * 왼쪽 페달을 밟으면 로터리 이펙트 속도를 느리거나 빠르게 전환할 수 있습니다.	-	-	-	-
○	○	Rock Organ		밝고 날카로운 일렉트릭 오르간 음색. 록 음악에 알맞습니다.	-	-	-	-
○	-	Organ Flute 1		각기 다른 피치(8+4)의 플루트 유형(목관 악기 유형) 음전이 결합된 파이프 오르간 음색. 찬송가 반주에 알맞은 온화한 음색입니다.	✓	-	-	-
○	-	Organ Flute 2		각기 다른 피치(8'+4'+1-1/3')의 플루트 유형(목관 악기 유형) 음전이 결합된 파이프 오르간 음색. Organ Flute1보다 더 밝아서 솔로에 적합합니다.	✓	-	-	-

CLP-885 CLP-895GP	CLP-875 CLP-845 CLP-835 CLP-865GP	음색 카테고리	음색 이름	설명	스테레오 샘플링	터치 감도	키 오프 샘플링	VRM
●	●	STRINGS	Strings	실감나는 리버브의 대규모 현악 합주 음색. 듀얼 모드에서 이 음색과 피아노를 결합해 보십시오.	✓	✓	-	-
○	○		Slow Strings	어택이 느린 현악기 합주 음색. 피아노나 전자 피아노와 함께 듀얼 모드로 사용하기에 적합합니다.	✓	✓	-	-
●	●		Choir	크고 공간감이 넓은 합창 음색. 느린 곡에서 풍성한 하모니를 생성하는 데 탁월합니다.	✓ (CLP-885/ CLP-895GP 에만 해당)	✓	-	-
○	○		Slow Choir	어택이 느린 합창 음색. 피아노나 전자 피아노와 함께 듀얼로 사용하기에 적합합니다.		✓	-	-
○	-		Mellow Strings	부드러운 현악 합주. Strings와는 다른 음조 특성을 즐겨보십시오.	✓	✓	-	-
●	-		Dark Pad	따뜻하고 공간감이 넓은 신디 음색. 배경 합주의 서스테인 파트에 이상적이거나, 피아노나 전자 피아노와 함께 듀얼 모드로 사용하기에 이상적입니다.	-	✓	-	-
○	-		Lite Pad	밝고 공간감이 넓은 신디 음색. 배경 합주의 서스테인 파트에 이상적이거나, 피아노나 전자 피아노와 함께 듀얼 모드로 사용하기에 이상적입니다.	-	✓	-	-
○	-		Bell Pad	맑고 종 소리를 담은 신디 음색. 피아노나 전자 피아노 음색을 사용한 듀얼 모드의 레이어링에 적합할 뿐만 아니라 고유의 밝고 멋진 음향을 연출합니다.	✓	✓	-	-
-	●		Synth Pad	따뜻하고 부드러우며 공간감이 넓은 신디 음색. 배경 합주의 서스테인 파트에 이상적이거나, 피아노나 전자 피아노와 함께 듀얼 모드로 사용하기에 이상적입니다.	-	✓	-	-
●	●	BASS	Acoustic Bass	손가락으로 튕기는 업라이트 베이스(upright bass) 음색. 재즈와 라틴 음악에 자주 사용됩니다.	-	✓	-	-
○	○		Bass & Cymbal	심벌즈 음향이 베이스 음향 위에 겹쳐진 음색. 재즈의 워킹 베이스(walking-bass) 선율에 사용하면 효과적인입니다.	-	✓	-	-
●	●		Electric Bass	전자 베이스 음색. 재즈나 록, 대중음악에 자주 사용됩니다.	-	✓	-	-
●	●		Fretless Bass	프렛리스(fretless) 베이스 음색. 재즈와 퓨전 등의 음악 스타일에 적합합니다.	-	✓	-	-
○	-		Vintage Bass	전자 베이스의 또 다른 유형으로, 음향이 부드럽고 따뜻합니다.	-	✓	-	-
●	●	OTHERS	Harpsichord 8'	바로크 음악에서 자주 사용되는 악기의 음색. 연주 터치에 변화를 주어도 음량은 영향을 받지 않습니다. 건반에서 손을 떼면 특유의 음향이 들립니다.	✓	-	✓	-
○	○		Harpsi. 8'+4'	높은 옥타브가 추가된 하프시코드 음색. 더욱 화려한 음향을 만들어냅니다.	✓	-	✓	-
●	-		Harp	그랜드 하프에서 샘플링된 음색. 어택이 밝아서 화려한 프레이즈를 연주하는 데 이상적입니다.	-	✓	-	-
●	●		Vibraphone	폭넓고 맑은 음향의 비브라폰 음색. 대중음악에 적합합니다. 왼쪽 페달을 밟으면 비브라토가 커지고 꺼집니다.	✓	✓	-	-
○	-		Marimba	공간감이 넓고 사실감이 넘치도록 스테레오 샘플링된 마림바 음색입니다.	✓	✓	-	-
○	-		Celesta	첼레스타(해머로 금속성 막대를 타격하여 음향을 만들어내는 타악기) 음색. 이 악기는 차이코프스키의 "Nutcracker Suite" 중 "Dance of the Sugar-plum Fairies"에 등장해 잘 알려져 있습니다.	✓	✓	-	-

CLP-885 CLP-895GP	CLP-875 CLP-845 CLP-835 CLP-865GP	음색 카테고리	음색 이름	설명	스테레오 샘플링	터치 감도	키 오프 샘플링	VRM
●	●	OTHERS	Nylon Guitar	스테레오 샘플을 사용해 실제와 같이 자연스러운 나일론현의 기타 음색. 모든 스타일의 음악에 적합합니다.	✓	✓	-	-
○	○		Steel Guitar	스틸현 기타의 밝은 음색. 대중음악에 적합합니다.	-	✓	-	-
○	-		Scat	재즈 “스캇(scattling)”을 즐길 수 있는 음색. 연주 강도와 연주하는 음의 범위에 따라 여러 다양한 음향을 만들어냅니다.	-	✓	-	-
●	-	XG	-	XG 음색에 관한 자세한 내용은 웹사이트의 “Data List”를 참조하십시오.	-	✓	-	-

- 키오프 샘플링: 건반에서 손을 뗄 때 생기는 아주 섬세한 노이즈 샘플입니다.
- VRM(가상 공명 모델링): 댐퍼 페달을 밟거나 건반을 눌렀을 때 피지컬 모델링을 통해 재현되는 현의 공명음입니다. Grand Expression Modeling은 VRM 음색에 효과적입니다. VRM 음색에는 이펙트를 적용할 수 없습니다.

## 음색 데모곡 목록

아래의 음색 데모곡은 원곡에서 발췌하여 짧게 재편곡한 것입니다. 그 외의 데모곡은 모두 Yamaha 원곡입니다(© Yamaha Corporation).

CLP-885 CLP-895GP	CLP-875 CLP-845 CLP-835 CLP-865GP	음색 카테고리	음색 이름	제목	작곡가
●	●	PIANO	CFX Grand	Ungarische rhapsodie “Preludio” E-Dur	F. Liszt
●	●		Bösendorfer	Widmung S.566 R.253	F. Liszt / R. Schumann
●	●		Upright Piano	Sonatine F dur Anh.5(2) 1st mov.	L. v. Beethoven
●	-	FORTE PIANO	Scarlatti Piano	Sonata G dur K.14 L.387	G. D. Scarlatti
●	●		Mozart Piano	Sontata No.15 C dur K.545 1st mov.	W. A. Mozart
●	-		Beethoven Piano	Für Elise a moll	L. v. Beethoven
●	●		Chopin Piano	Nocturne op.27-2 Des dur	F. F. Chopin
○	●	ORGAN	Organ Principal	Herr Christ, der ein'ge Gottes-Sohn BWV 601	J. S. Bach
●	●	OTHERS	Harpichord 8'	Concerto a cembalo obbligato, 2 violini, viola e continuo No.7 g moll BWV 1058 1st mov.	J. S. Bach

## 리듬 목록

번호	이름
<b>Pops&amp;Rock</b>	
1	8Beat
2	16Beat
3	Shuffle1
4	Shuffle2
5	Shuffle3
6	Gospel
7	8BeatBallad
8	6-8SlowRock
<b>Jazz</b>	
9	FastJazz
10	SlowJazz
11	Swing
12	JazzWaltz
<b>Latin</b>	
13	Samba
14	BossaNova
15	Rumba
16	Salsa
<b>Kids&amp;Holiday</b>	
17	KidsPop
18	6/8March
19	ChristmasSwing
20	Christmas3-4



# 곡 목록

## 50 Classics

번호	곡명	작곡가
<b>편곡</b>		
1	Canon D dur	J. Pachelbel
2	Air On the G String	J. S. Bach
3	Jesus, Joy of Man's Desiring	J. S. Bach
4	Twinkle, Twinkle, Little Star	전통곡
5	Piano Sonata op.31-2 "Tempest" 3rd mov.	L. v. Beethoven
6	Ode to Joy	L. v. Beethoven
7	Wiegenlied op.98-2	F. P. Schubert
8	Grande Valse Brillante	F. F. Chopin
9	Polonaise op.53 "Héroïque"	F. F. Chopin
10	La Campanella	F. Liszt
11	Salut d'amour op.12	E. Elgar
12	From the New World	A. Dvořák
13	Sicilienne	G. U. Fauré
14	Clair de lune	C. A. Debussy
15	Jupiter (The Planets)	G. Holst
<b>듀엣</b>		
16	Menuett (Eine kleine Nachtmusik K.525)	W. A. Mozart
17	Menuett G dur	L. v. Beethoven
18	Marcia alla Turca	L. v. Beethoven
19	Piano Concerto No.1 op.11 2nd mov.	F. F. Chopin
20	The Nutcracker Medley	P. I. Tchaikovsky
<b>창작곡</b>		
21	Prelude (Wohltemperierte Klavier I No.1)	J. S. Bach
22	Menuett G dur BWV Anh. 114	J. S. Bach
23	Piano Sonate No.15 K.545 1st mov.	W. A. Mozart
24	Turkish March	W. A. Mozart
25	Piano Sonate op.13 "Pathétique" 2nd mov.	L. v. Beethoven
26	Für Elise	L. v. Beethoven
27	Piano Sonate op.27-2 "Mondschein" 1st mov.	L. v. Beethoven
28	Impromptu op.90-2	F. P. Schubert
29	Frühlingslied op.62-6	J. L. F. Mendelssohn
30	Fantaisie-Impromptu	F. F. Chopin
31	Etude op.10-3 "Chanson de l'adieu"	F. F. Chopin
32	Etude op.10-12 "Revolutionary"	F. F. Chopin
33	Valse op.64-1 "Petit chien"	F. F. Chopin
34	Nocturne Op.9-2	F. F. Chopin
35	Nocturne KK4a-16/BI 49 [Posth.]	F. F. Chopin
36	Träumerei	R. Schumann
37	Barcarolle	P. I. Tchaikovsky
38	La prière d'une Vierge	T. Badarzewska
39	Liebesträume No.3	F. Liszt
40	Blumenlied	G. Lange
41	Humoresque	A. Dvořák
42	Arietta	E. H. Grieg
43	Tango (España)	I. Albéniz
44	The Entertainer	S. Joplin
45	Maple Leaf Rag	S. Joplin

번호	곡명	작곡가
46	La Fille aux Cheveux de Lin	C. A. Debussy
47	Arabesque No.1	C. A. Debussy
48	Cakewalk	C. A. Debussy
49	Je te veux	E. Satie
50	Gymnopédies No.1	E. Satie

## 레슨 곡

앨범명	번호/곡명	작곡가	
Vorschule im Klavierspiel op.101	1-106	F. Beyer	
25 Etudes faciles et progressives op.100	1	La candeur	J. F. Burgmüller
	2	Arabesque	
	3	Pastorale	
	4	Petite réunion	
	5	Innocence	
	6	Progrès	
	7	Courant limpide	
	8	La gracieuse	
	9	La chasse	
	10	Tendre fleur	
	11	La bergeronnette	
	12	Adieu	
	13	Consolation	
	14	La styrienne	
	15	Ballade	
	16	Douce plainte	
	17	Babillarde	
	18	Inquiétude	
	19	Ave Maria	
	20	Tarentelle	
	21	Harmonie des anges	
	22	Barcarolle	
	23	Retour	
	24	L'hirondelle	
	25	La chevaleresque	
100 Übungsstücke op.139	1-100	C. Czerny	
30 Etudes de mécanisme op.849	1-30	C. Czerny	
The Virtuoso Pianist	1-20 1-Variation. 1-22	C-L. Hanon	

\* 레슨 곡은 창작곡입니다.

### 듀엣 곡 소개

아래 나열된 곡은 듀엣 곡입니다.

- "50 Classics" 중 16-20번
- "레슨 곡"의 Vorschule im Klavierspiel op.101 중 1-11, 32-34, 41-44, 63-64 및 86-87번

"R"(오른손 파트)은 첫 번째 연주자의 오른손에 해당하고, "L"(왼손 파트)은 첫 번째 연주자의 왼손에 해당하며, "Extra"(특별) 파트는 두 번째 연주자의 양손에 해당합니다.

## 메시지 목록

일부 메시지 화면은 열린 상태로 유지될 수 있습니다. 이 경우, [EXIT] 버튼을 눌러 메시지 화면을 닫으십시오.

메시지	설명
Access error	작업에 실패했습니다. 다음과 같은 원인을 생각해 볼 수 있습니다. <ul style="list-style-type: none"> <li>파일 작업이 잘못되었습니다. Reference Manual의 Song 메뉴에 수록된 “파일” 부분이나 System 메뉴에 수록된 “백업” 부분의 지침을 준수하십시오.</li> <li>연결된 USB 장치와 본 악기가 호환되지 않습니다. Yamaha가 호환성을 인증한 장치 (6페이지)를 사용하십시오.</li> <li>파일이 손상된 것일 수 있습니다.</li> </ul>
Bluetooth pairing...	Bluetooth 페어링을 위해 악기가 준비된 상태입니다. 자세한 내용은 44페이지를 참조하십시오.
Cannot be executed	다음과 같은 원인을 생각해 볼 수 있습니다. <ul style="list-style-type: none"> <li>이 메시지는 내장곡이나 오디오 곡에 파일 작업을 수행하려고 할 때 나타납니다. 파일 작업 제한사항에 관한 자세한 내용은 Reference Manual의 Song 메뉴 장을 참조하십시오.</li> <li>Piano Room 기능을 사용할 수 없는 음색이 선택된 상태에서 [PIANO ROOM] 버튼을 눌렀습니다. “CFX Grand”, “Bösendorfer” 또는 VRM 이펙트(52페이지)가 포함된 다른 PIANO 카테고리 음색을 선택하여 설정을 적용하십시오.</li> </ul>
Change to Current Tempo	선택된 MIDI 곡의 템포가 현재 템포로 변경되고 덮어쓰기됩니다. 자세한 내용은 Reference Manual의 Song 메뉴 장을 참조하십시오.
Change to Current Voice	선택된 MIDI 곡의 음색이 현재 음색으로 변경되고 덮어쓰기됩니다. 자세한 내용은 Reference Manual의 Song 메뉴 장을 참조하십시오.
Completed	작업이 완료되었습니다. 다음 단계로 넘어가십시오.
Completed Restart now	복구가 완료되었습니다. 악기가 자동으로 다시 시작됩니다.
Convert canceled	MIDI 곡에서 오디오 곡으로 변환되는 작업이 취소됩니다.
Convert completed to USB/ USERFILES/	MIDI 곡이 오디오 곡으로 변환되고 USB 플래시 드라이브의 “USER FILES” 폴더에 저장되었습니다.
Convert to Audio	MIDI 곡이 오디오 곡으로 변환되는 중입니다.
Copy completed to USB/ USERFILES/	본 악기의 “User” 위치에 포함된 곡이 USB 플래시 드라이브의 “USER FILES” 폴더에 복사되었습니다.
Copy completed to User	USB 플래시 드라이브의 곡이 본 악기의 “User” 위치로 복사되었습니다.
Device busy	오디오 곡 재생/녹음이나 MIDI-오디오 변환과 같은 작업에 실패했습니다. 이 메시지는 녹음/삭제 작업이 반복된 USB 플래시 드라이브를 사용하려고 할 때 표시됩니다. 중요한 데이터가 없는지 확인한 후 USB 플래시 드라이브를 포맷하여 다시 시도하십시오. USB 플래시 드라이브를 포맷하려면 System 메뉴(51페이지)의 “Utility” > “USB Format”을 실행하십시오.
Device removed	USB 플래시 드라이브가 USB [TO DEVICE] 단자에서 제거되었습니다.
Duplicate name	이 메시지는 이름이 같은 파일이 이미 존재한다는 의미입니다. 파일 이름을 변경하십시오.
Executing	작업을 실행 중입니다. 메시지가 사라질 때까지 기다렸다가 다음 단계로 이동하십시오.
Factory reset completed Restart	출고 시 설정 복원이 완료되었습니다. 악기가 다시 시작됩니다.
Factory reset executing Memory Song excluded	악기가 현재 기본 설정으로 재설정되고 있습니다. “User”(31페이지)의 곡 및 Bluetooth 페어링 정보(44페이지)가 삭제되지 않습니다.

메시지	설명
Incompatible device	미호환 USB 장치가 연결되었습니다. Yamaha가 호환성을 인증한 장치(6페이지)를 사용하십시오.
Internal hardware error	악기에서 오작동이 발생했습니다. 가까운 Yamaha 판매처나 공인 대리점에 문의하십시오.
Last power off invalid Checking memory	이 메시지는 곡 파일을 처리하거나 백업 파일을 저장하는 동안 전원을 껐다가 다시 켜면 표시됩니다. 이 메시지가 표시되는 동안 내장 메모리가 점검됩니다. 내부 설정이 손상된 경우에는 기본 설정으로 재설정됩니다. "User" 위치에 포함된 곡은 손상된 경우 삭제됩니다. 메시지가 사라질 때까지 기다렸다가 악기를 사용하십시오.
Maximum no. of devices exceeded	장치의 수가 한도를 초과합니다. USB [TO DEVICE] 단자에는 1개의 USB 장치만 연결할 수 있습니다.
Memory full	"User" 또는 USB 플래시 드라이브의 용량과 파일 수가 꽉 찰 때에 작업을 완료할 수 없습니다. 일부 불필요한 곡(42페이지)을 삭제하고 다시 시도하십시오.
Move completed to USB/ USERFILES/	본 악기의 "User"에 포함된 곡이 USB 플래시 드라이브의 "USER FILES" 폴더로 옮겨졌습니다.
Move completed to User	USB 플래시 드라이브의 곡이 본 악기의 "User" 위치로 옮겨졌습니다.
No device	USB [TO DEVICE] 단자에 연결된 USB 플래시 드라이브가 없습니다. USB 플래시 드라이브를 연결하고 작업을 다시 실행하십시오.
No response from USB device	악기가 연결된 USB 장치와 통신할 수 없습니다. 다시 연결하십시오. 이 메시지가 여전히 표시되는 경우 USB 장치가 손상된 것일 수 있습니다.
Please wait	악기가 데이터를 처리하는 중입니다. 메시지가 사라질 때까지 기다렸다가 다음 단계를 진행하십시오.
Protected device	쓰기 방지된 USB 플래시 드라이브에 데이터를 녹음하거나 저장하려고 시도하고 있습니다. 가능하면 쓰기 방지 기능을 비활성화한 후 다시 시도하십시오. 이 메시지가 여전히 표시되는 경우 USB 플래시 드라이브가 내부적으로 보호된 상태입니다. 이러한 디스크에는 데이터를 쓸 수 없습니다.
Read-only file	읽기 전용 파일로 파일 작업을 시도했습니다. 읽기 전용 설정을 비활성화한 후에 읽기 전용 파일을 사용하십시오.
Remaining space on drive is low	"User" 드라이브나 USB 플래시 드라이브에 남아 있는 용량이 부족하므로 녹음하기 전에 불필요한 파일을 삭제하십시오(42페이지).
Same file name exists	이 메시지는 파일 작업(복사/이동/MIDI-오디오 변환)을 수행할 때 동일한 이름의 파일이 이미 존재하는 경우 나타납니다. 선택하여 파일을 덮어쓰거나 작업을 취소하십시오.
Song error	곡 데이터에서 문제가 발견되었습니다. 곡을 다시 선택한 후 다시 재생해 보십시오. 이 메시지가 여전히 표시되는 경우 해당 곡 데이터가 손상된 것일 수 있습니다.
Song too large	다음과 같은 원인을 생각해 볼 수 있습니다. <ul style="list-style-type: none"> <li>• 선택된 곡의 크기가 한도를 초과합니다. 재생 한도는 약 500KB(MIDI), 80분(오디오)입니다.</li> <li>• 녹음하는 동안 곡의 크기가 한도에 도달했습니다. 녹음 한도는 약 500KB(MIDI), 80분(오디오)입니다. 녹음이 자동으로 종료되며 종료되기 전 녹음된 데이터가 저장됩니다.</li> <li>• MIDI 곡을 오디오 곡으로 변환하는 도중에 곡 크기가 한도에 도달했습니다. 한도는 80분(오디오)입니다.</li> </ul>
System limit	이 메시지는 파일과 폴더의 수가 시스템 한도를 초과하는 경우 나타납니다. 한 폴더에 저장할 수 있는 파일 및 폴더의 최대 수는 250개입니다. 불필요한 파일을 삭제/이동한 후 다시 시도하십시오.
This data format is not supported	선택한 곡의 포맷이 본 악기와 호환되지 않습니다. 본 악기에서 연주할 수 있는 곡에 관한 내용은 30페이지를 참조하십시오.

메시지	설명
Unformatted device	USB 플래시 드라이브가 포맷되지 않았습니다. System 메뉴(51페이지)의 “Utility” > “USB Format”에서 포맷하십시오.
Unsupported device	지원되지 않는 USB 장치가 연결되었습니다. Yamaha가 호환성을 인증한 장치(6페이지)를 사용하십시오.
USB device overcurrent error	장치에 비정상적인 파워 서지가 발생해 USB 장치와의 통신이 차단되었습니다. USB [TO DEVICE] 단자에서 USB 장치를 분리하고 악기 전원 스위치를 껐다가 다시 켜십시오.
USB hub cannot be used	USB 허브를 사용하지 않고 악기에 직접 USB 장치를 연결하십시오.
USB power consumption exceeded	연결된 USB 장치의 전원 소비량이 한도를 초과했습니다. Yamaha가 호환성을 인증한 장치(6페이지)를 사용하십시오.
Wrong device	연결된 USB 플래시 드라이브에 파일 작업을 수행할 수 없습니다. 다음과 같은 원인을 생각해 볼 수 있습니다. <ul style="list-style-type: none"> <li>• USB 플래시 드라이브가 포맷되지 않았습니다. System 메뉴(51페이지)의 “Utility” &gt; “USB Format”에서 포맷하십시오.</li> <li>• 파일의 수가 시스템 한도를 초과합니다. 한 폴더에 저장할 수 있는 파일 및 폴더의 최대 수는 250개입니다. 불필요한 파일을 삭제/이동한 후 다시 시도하십시오.</li> </ul>
Wrong name	이 메시지는 곡 파일 이름을 변경하는 동안 다음과 같은 원인으로 인해 나타납니다. 곡 이름을 올바르게 변경하십시오. 자세한 내용은 Reference Manual의 Song 메뉴에 수록된 “파일” 부분을 참조하십시오. <ul style="list-style-type: none"> <li>• 문자가 입력되지 않았습니다.</li> <li>• 곡 이름 시작/끝 부분에 마침표나 공백이 있습니다.</li> </ul>

## 문제 해결

메시지가 표시되면 “메시지 목록”(58페이지)을 참조하여 문제 해결에 도움을 받으십시오.  
메뉴 화면(51페이지)의 설정에 관한 자세한 내용은 Reference Manual을 참조하십시오.

문제	예상 원인 및 해결 방법
악기의 전원이 켜지지 않습니다.	악기의 전원 플러그가 제대로 연결되지 않았습니다. 악기의 DC IN 잭과 AC 콘센트에 AC 어댑터를 확실하게 연결하십시오(16페이지).
전원이 자동으로 꺼집니다.	이는 정상적인 현상으로, 오토 파워 오프 기능으로 인한 것입니다. 필요한 경우 오토 파워 오프 기능(17페이지)을 해제하십시오.
연주하는 동안 기계적인 잡음이 들립니다.	본 악기의 건반 메커니즘은 실제 피아노의 건반 메커니즘을 재현합니다. 기계적인 잡음은 피아노에서도 들립니다.
악기의 스피커에서 잡음이 들립니다.	악기 근처에서 휴대 전화를 사용하거나 전화벨이 울릴 때 잡음이 들릴 수 있습니다. 휴대 전화를 끄거나 악기에서 멀리 떨어진 곳에서 사용하십시오.
스마트 장치와 함께 악기를 사용하면 악기의 스피커 또는 헤드폰에서 잡음이 들립니다.	스마트 장치의 앱과 본 악기를 함께 사용할 때 통신으로 인한 잡음이 생기지 않도록 해당 장치에서 “에어플레이인 모드”를 “켜짐”으로 설정할 것을 권장합니다. 스마트 장치를 본 악기와 무선으로 연결할 때 해당 기기의 Wi-Fi 또는 Bluetooth 설정이 켜져 있는지 확인하십시오.
전체적인 음량이 낮거나 소리가 들리지 않습니다.	<ul style="list-style-type: none"> <li>주 음량이 너무 낮게 설정되어 있을 수 있습니다. [VOLUME] 슬라이더(18페이지)를 사용하여 알맞은 레벨로 설정하십시오.</li> <li>음량 제한기 기능이 “On”으로 설정되어 있습니다. System 메뉴(51페이지)의 “Sound” &gt; “Volume Limiter”에서 음량 제한기 기능을 “Off”로 설정하십시오.</li> <li>건반 연주 음량 레벨이 너무 낮게 설정되어 있습니다. Song 메뉴(51페이지)의 “Volume” &gt; “Song - Keyboard”에서 밸런스를 조절하여 건반 음량을 높이십시오.</li> <li>헤드폰이 연결되어 있습니다. 헤드폰 플러그와 어댑터 플러그를 분리하십시오.</li> <li>스피커가 “Off”로 설정되어 있습니다. System 메뉴(51페이지)의 “Utility” &gt; “Speaker”에서 스피커를 “Normal” 또는 “On”으로 설정하십시오.</li> <li>로컬 컨트롤이 “Off”입니다. System 메뉴(51페이지)의 “MIDI” &gt; “Local Control”에서 로컬 컨트롤을 “On”으로 설정하십시오.</li> </ul>
헤드폰이 [PHONES] 잭에 연결되어 있을 때 스피커가 꺼지지 않습니다.	스피커가 “On”으로 설정되어 있습니다. System 메뉴(51페이지)의 “Utility” > “Speaker”에서 스피커를 “Normal”로 설정하십시오.
페달이 작동하지 않습니다.	페달 코드가 [PEDAL] 커넥터에 견고하게 연결되지 않은 것일 수 있습니다. 코드 플러그의 금속 부분이 보이지 않을 때까지 페달 코드를 삽입하십시오(19페이지).
건반 음량이 곡 재생 음량보다 낮습니다.	건반 연주 음량 레벨이 너무 낮게 설정되어 있습니다. Song 메뉴(51페이지)의 “Volume” > “Song - Keyboard”에서 밸런스를 조절하여 건반 음량을 높이십시오.
버튼이 응답하지 않습니다.	<ul style="list-style-type: none"> <li>기능 사용 중 해당 기능과 관련이 없는 일부 버튼이 비활성화될 수 있습니다. 곡이 재생되고 있으면 재생을 중지하십시오. 다른 상황에서는 [EXIT] 버튼을 눌러 Voice 또는 Song 화면으로 돌아간 후 원하는 작업을 수행하십시오.</li> <li>Smart Pianist를 악기에 연결하는 동안 악기에서 어떤 작업도 수행할 수 없습니다. “Smart Pianist”를 사용해 악기를 제어하십시오. Smart Pianist를 연결해제하려면 [EXIT] 버튼을 누르십시오.</li> </ul>
특정 범위 내에서 피아노 음색의 피치 또는 톤이 올바르게 들리지 않습니다.	이는 정상적인 현상이며 오작동이 아닙니다. 피아노 음색은 최대한 피아노의 본래 음향을 재현하도록 설계되었습니다. 이에 따라 특정 톤 범위에서 하모니가 더욱 두드러져 음향의 피치나 범위가 약간 색다르게 나타날 수 있습니다.
조옮김이나 옥타브를 설정하면 고음 또는 저음이 올바르게 들리지 않습니다.	조옮김이나 옥타브를 설정하면 악기 작동 범위가 C-2~G8이 될 수 있습니다. C-2보다 낮은 음을 연주하면 음향이 한 옥타브 높게 이동하고, G8보다 높은 음을 연주하면 한 옥타브 낮게 이동합니다.

문제	예상 원인 및 해결 방법
듀얼/스플릿/듀엣 모드의 연주가 녹음되지 않거나 파트 데이터가 갑자기 상실됩니다.	곡이 진행되는 동안 듀얼/스플릿/듀엣 모드로 전환하면 녹음되지 않습니다. 또한 음색 2 (듀얼 모드) 또는 왼손 음색(스플릿/듀엣 모드)의 녹음 파트가 자동으로 지정됩니다 (41페이지). 지정된 파트에 이미 데이터가 존재하는 경우 녹음을 실시하면 해당 데이터가 덮어쓰기되어 삭제됩니다.
듀엣 모드의 건반 음향이 1개의 스피커에서만 출력될 수 있습니다.	이는 음색에 따라 기본 팬 설정이 다르기 때문입니다. System 메뉴(51페이지)에서 “Duo Type”을 “Balanced”로 설정하거나 Voice 메뉴(51페이지)에서 “Voice Edit”에서 “Pan” 설정을 변경하십시오.
곡 제목이 올바르게 표시되지 않습니다.	“Language” 설정이 곡 이름을 지정할 때 선택한 설정과 다를 수 있습니다. 또한 다른 악기에서 녹음한 곡인 경우, 제목이 잘못 표시될 수 있습니다. System 메뉴(51페이지)에서 “Utility” > “Language” > “Song”의 설정을 변경하십시오. 단, 다른 악기에서 녹음한 곡인 경우에는 “Language” 설정을 변경해도 이 문제가 해결되지 않을 수 있습니다.
메뉴 화면을 불러올 수 없습니다.	곡이 재생되는 동안에는 Voice 및 Song 메뉴 이외의 다른 메뉴 화면이 나타나지 않습니다. 또한, 녹음하는 동안에도 Recording 메뉴만 나타납니다. 원하는 메뉴를 불러오기 전에 곡 재생 또는 녹음을 중지하십시오.
리듬이 시작되지 않습니다.	동시 시작 기능을 켜졌으므로 재생을 시작하려면 건반을 눌러야 합니다. [RHYTHM] 버튼을 눌러 재생을 시작하려면 Metronome/Rhythm 메뉴(51페이지)에서 “SynchStart”를 “Off”로 설정하십시오.
건반을 연주할 때 메트로놈, MIDI 곡 또는 리듬 템포가 약간 벗어납니다.	이는 Grand Expression Modeling이 “Dynamic”으로 설정되었을 때 종종 발생합니다. 이 경우 Grand Expression Modeling을 “Static”으로 설정하십시오(24페이지).
USB 무선 LAN 어댑터를 연결한 경우에도 화면에 무선 LAN의 정보가 나타나지 않습니다.	USB 무선 LAN 어댑터를 분리했다가 다시 연결하십시오.
Bluetooth 탑재 스마트 장치를 페어링하거나 악기에 연결할 수 없습니다.	오디오 플레이어의 Bluetooth 기능이 작동되는지 점검하십시오. Bluetooth를 통해 오디오 플레이어와 악기를 연결하려면 두 장치가 모두 작동하고 있어야 합니다.
	오디오 플레이어와 악기를 페어링해야 Bluetooth(43페이지)를 통해 서로 연결할 수 있습니다.
	2.4GHz 주파수 대역 근처에서 신호를 출력하는 장치(전자레인지, 무선 LAN 장치 등)가 존재하는 경우 무선 주파수 신호를 방출하고 있는 장치로부터 악기를 멀리 옮기십시오.

\* 제품을 구매한 국가에 따라 악기에 Bluetooth 기능이 탑재되지 않을 수 있습니다. \*Bluetooth 기능이 포함되어 있는지 여부에 관한 정보는 21페이지를 참조하십시오.

자세한 내용은 다음 웹사이트의 “자주하는 질문(FAQ)”을 확인하십시오.

<https://faq.yamaha.com/s/>

\* 영어, 독일어, 프랑스어, 스페인어 및 일부 다른 언어로 제공됩니다.

# Clavinova 조립

## 조립 시 안전 주의사항

### ! 주의

- (CLP-885, CLP-875, CLP-845, CLP-835) 조립은 최소한 두 사람이 해야 합니다.
- (CLP-895GP, CLP-865GP) 조립은 최소한 네 사람이 해야 합니다.
- 공간이 넓고 바닥이 단단하며 평평한 바닥에서 본체를 조립하십시오.
- 반드시 올바른 부품을 정확한 방향으로 사용하고 본 설명서에 설명된 순서에 따라 약기를 조립하십시오.
- 작은 부품(예: 나사)은 어린이의 손이 닿지 않는 곳에 보관하십시오. 어린이가 우발적으로 삼킬 수도 있습니다.
- 반드시 지정된 크기의 제공된 나사만 사용하십시오. 다른 나사를 사용하면 안 됩니다. 다른 나사를 사용하면 제품이 손상되거나 오작동이 발생할 수 있습니다.
- 본체를 조립한 후에는 모든 나사를 단단히 조이십시오.
- 약기를 조립한 후 옮겨 배치할 때 8페이지에 수록된 “제품을 옮기고 배치할 때” 부분을 확인하십시오.
- 본체를 분해하려면 아래 설명된 조립 순서의 역순으로 실시하십시오. 이와 같이 실시하지 않으면 약기가 손상되거나 부상을 입을 수 있습니다.

적합한 크기의 십자형 (+) 드라이버를 준비합니다.



## Clavinova 조립

참조 페이지	
CLP-885	63페이지
CLP-875	67페이지
CLP-845	69페이지
CLP-835	69페이지
CLP-895GP	71페이지
CLP-865GP	75페이지

### 조립 후 체크리스트

- 사용하지 않은 부품이 없습니다.
- 약기를 흔들더라도 안정된 상태입니다.
- 페달 코드와 전원 코드 모두 올바른 책에 단단하게 연결되어 있습니다.

→ 위의 항목 중 하나라도 확인하지 않았다면 조립 절차를 검토하여 오류를 모두 시정합니다.

### ! 주의

견반을 연주할 때 본체가 삐걱거리거나 흔들거릴 경우에는 조립도를 참조하여 모든 나사를 다시 조이십시오.

## CLP-885 조립

패키지에서 부품을 전부 꺼내어 모든 부품이 다 갖춰져 있는지 확인하십시오.

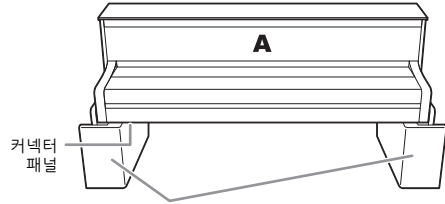

스티로폼 패드  
패키지에서 스티로폼 패드를 꺼내 바닥에 놓고 그 위에 A를 놓으십시오. A의 바닥에 있는 커넥터 패널을 가리지 않도록 패드를 놓으십시오.

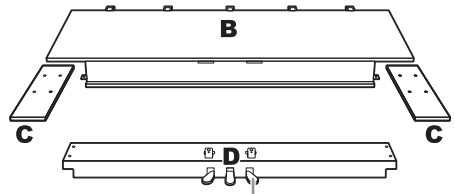

페달은 비닐 커버가 씌워진 상태로 출고됩니다. 조립을 시작하기 전에 댐퍼 페달에서 커버를 반드시 분리하십시오.

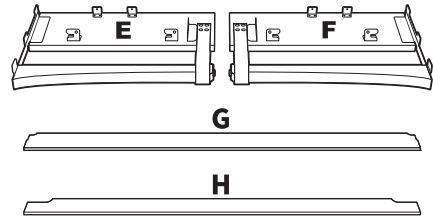

6 x 20mm 등근머리나사(4개)



코드 홀더(2개)



6 x 20mm 평머리나사(10개)



AC 어댑터



4 x 14mm 등근머리나사(10개)

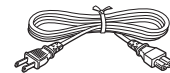

전원 코드



헤드폰 걸이



4 x 10mm 가는 나사(2개)

\* 걸이 부착 지침은 18페이지를 참조하십시오.

해당 지역에 따라 전원 코드와 AC 어댑터가 포함되어 있지 않거나 위 그림과는 다른 모습일 수 있습니다. Yamaha 구입처에 문의하십시오.

**1. E와 F를 D에 부착합니다.**

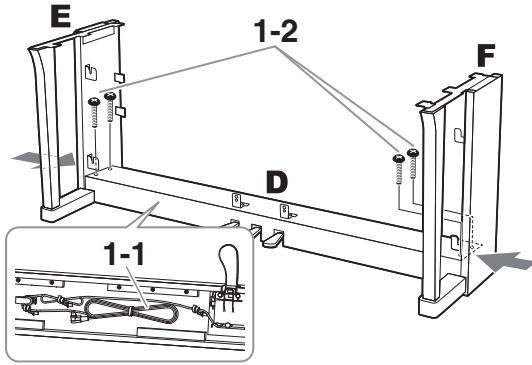

- 1-1. 접혀 있는 페달 코드에서 트위스트 타이를 제거합니다.  
이후 6단계에서 트위스트 타이가 필요하므로 버리지 마십시오.
- 1-2. E와 F의 하단부를 바깥쪽에서 밀면서 6 x 20mm 등근머리나사를 사용하여 D를 고정시킵니다.

**2. B를 부착합니다.**

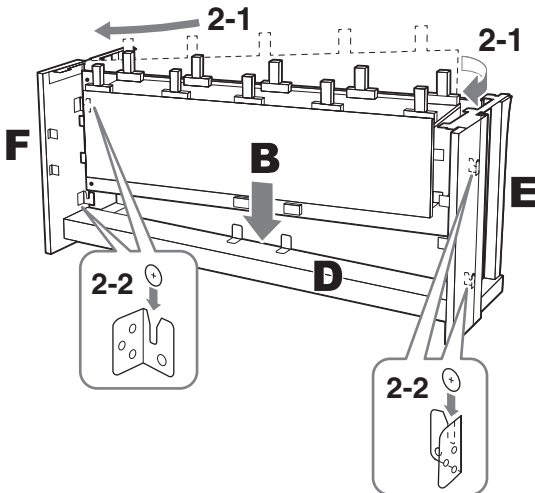
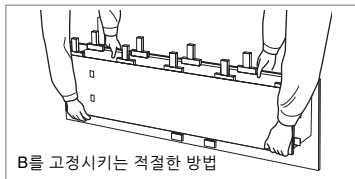

- 2-1. 그림처럼 B를 E와 F 사이에 삽입한 다음 D로부터 5cm 떨어진 위치에서 B를 고정시킵니다.
- 2-2. B를 서서히 내린 다음 E와 F의 브래킷 노치에 B의 우측/좌측 나사를 끼웁니다.

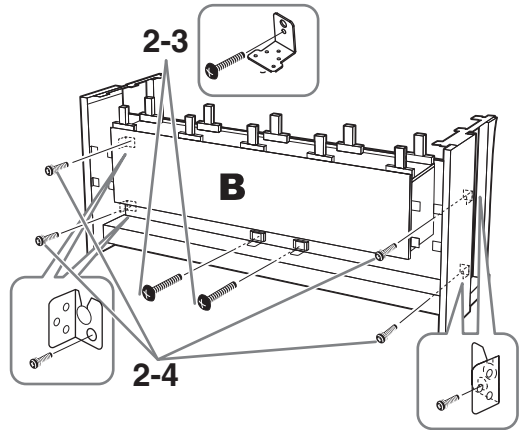

- 2-3. 4 x 14mm 등근머리나사 2개로 중앙 부분을 임시로 고정시킵니다.
- 2-4. 6 x 20mm 접시머리나사 4개로 주변을 임시로 고정시킵니다.

**3. A를 장착합니다.**

본체를 놓을 때는 반드시 본체의 양쪽 끝에서 15cm 이상 떨어진 곳을 손으로 잡으십시오.

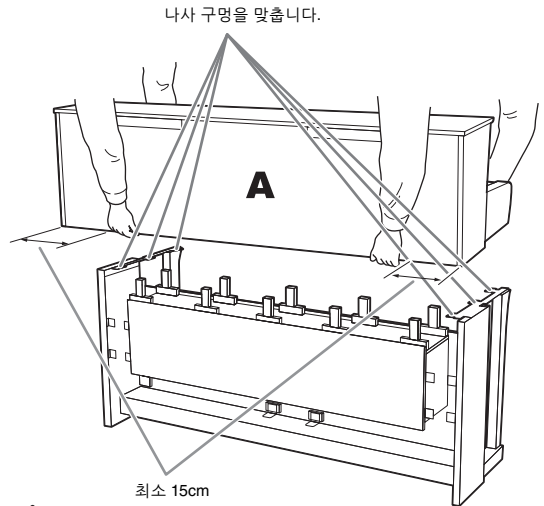

**주의**

- 본체를 떨어뜨리거나 손가락이 끼지 않도록 각별히 주의하십시오.
- 본체를 잡을 때는 반드시 위에서 명시한 지점을 잡아야 합니다.



**4. A를 부착합니다.**

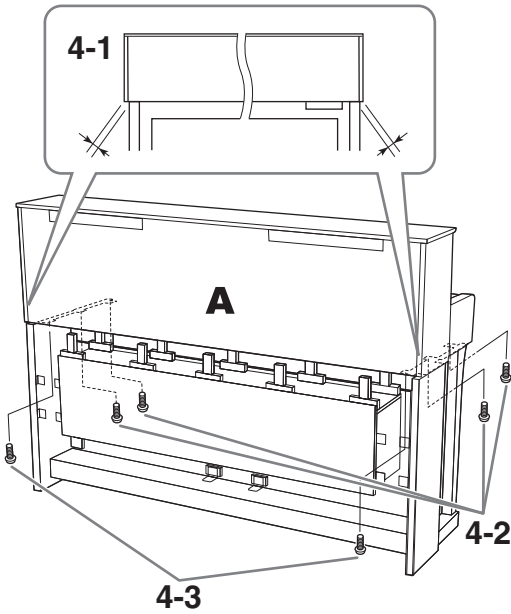

- 4-1. 뒤쪽에서 봤을 때 A의 양쪽 끝이 E와 F에서 동일하게 돌출되도록 A 위치를 조절합니다.
- 4-2. 앞쪽에서 6 × 20mm 접시머리나사 4개를 사용하여 A를 고정시킵니다.
- 4-3. 뒤쪽에서 6 × 20mm 접시머리나사 2개를 사용하여 A를 고정시킵니다.

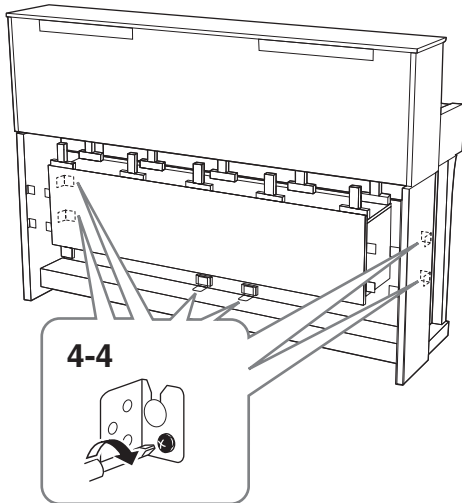

- 4-4. 위의 2-3단계 및 2-4단계(B 조립)에서 임시로 고정시켰던 위 부분의 나사를 꼭 조입니다.

**5. 스피커 코드를 연결합니다.**

스피커 코드 플러그를 커넥터에 삽입하여 뒤에서 봤을 때 탭이 앞으로 튀어나오도록 합니다.

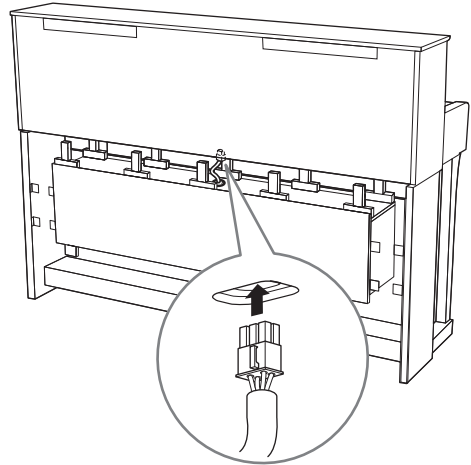

**6. AC 어댑터의 DC 플러그를 DC IN 잭에 끼웁니다.**

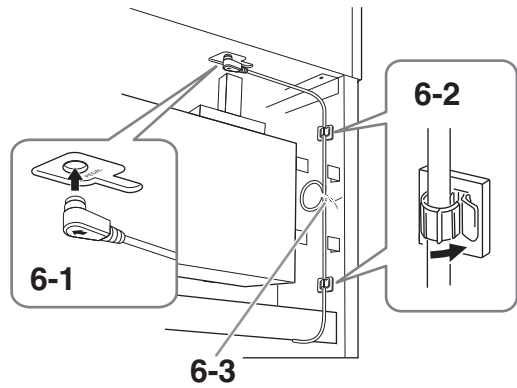

- 6-1. 페달 코드 플러그를 [PEDAL] 커넥터에 삽입합니다.

플러그의 금속 부분이 보이지 않을 때까지 올바른 방향으로 페달 코드를 완전히 꽂으십시오. 그렇게 하지 않으면 페달이 제대로 작동하지 않을 수 있습니다.

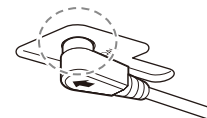

- 6-2. 코드 홀더를 약기에 부착한 후에 코드를 홀더에 고정시킵니다. 이때 플러그와 코드 홀더 사이에서 페달 코드가 헐거워지지 않도록 주의하십시오.

- 6-3. 트위스트 타이를 사용하여 페달 코드를 다발로 묶습니다.

6-4. 전원 코드의 한쪽 끝을 AC 어댑터에 연결합니다.

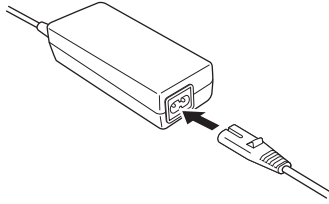

6-5. AC 어댑터의 DC 플러그를 DC IN 잭에 끼웁니다.

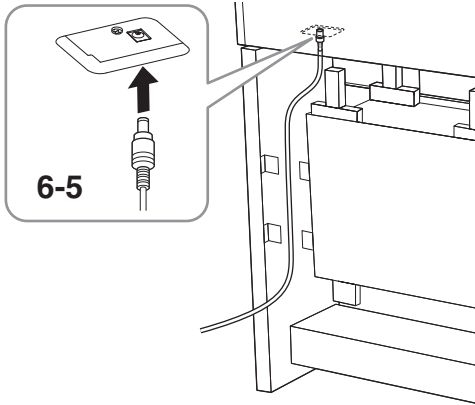

7. C를 부착합니다(피스 2개).

4 x 14mm 동근머리나사 8개를 사용하여 C 피스 2개를 고정시킵니다.

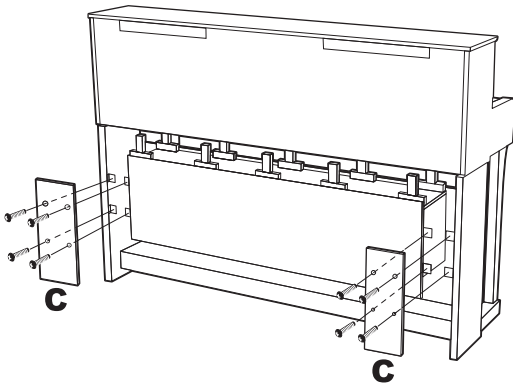

8. G와 H를 부착합니다.

악기에 밀착시켜 G를 앞쪽에, H를 뒤쪽에 부착합니다.

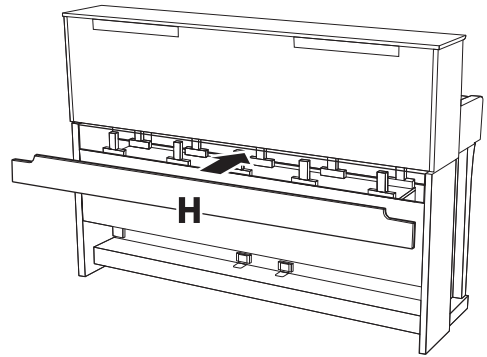
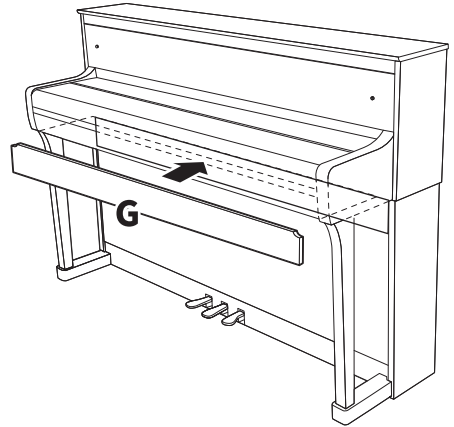

조립을 완료한 후 63페이지의 체크리스트를 확인하십시오.

# CLP-875 조립

패키지에서 부품을 전부 꺼내어 모든 부품이 다 갖춰져 있는지 확인하십시오.

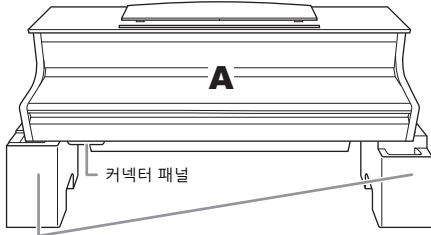

스티로폼 패드  
패키지에서 스티로폼 패드를 꺼내 바닥에 놓고 그 위에 A를 놓으십시오. A 바닥에 있는 커넥터 패널 및 스피커 박스를 가리지 않도록 패드를 놓으십시오.



안쪽에 페달 코드가  
묶여져 있음

페달은 비닐 커버가 씌워진 상태로  
출고됩니다. 조립을 시작하기 전에  
덮개 패널에서 커버를 반드시  
분리하십시오.

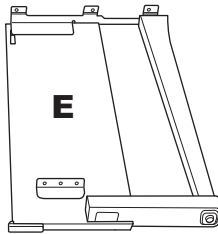
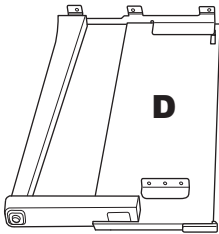

6 x 20mm 굵은 나사(10개)



4 x 12mm 가는 나사(2개)



4 x 20mm 태핑 나사(4개)



코드 홀더(2개)

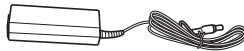

AC 어댑터



전원 코드



헤드폰 걸이



4 x 10mm 가는 나사(2개)

\* 걸이 부착 지침은 18페이지를  
참조하십시오.

해당 지역에 따라 전원 코드와 AC 어댑터가 포함되어 있지 않거나 위 그림과는 다른 모습일 수 있습니다. Yamaha 구입처에 문의하십시오.

## 1. C를 D와 E에 부착합니다.

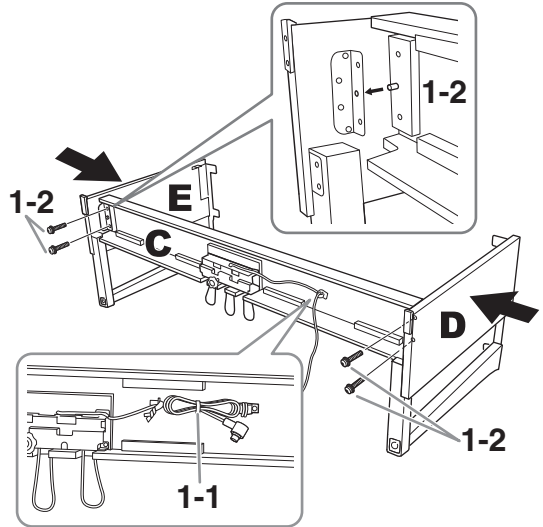

1-1. 묶여있는 페달 코드를 풀어 곧게 펴니다. 이후 5단계에서 필요하므로 비닐 끈을 버리지 마십시오.

1-2. 돌출부를 브래킷의 구멍에 끼운 후에 굵은 나사(6 x 20mm) 4개를 조여서 D와 E를 C에 부착합니다.

## 2. B를 부착합니다.

구입한 디지털 피아노의 모델에 따라 B의 양쪽 측면 색상이 서로 다를 수 있습니다. 이 경우, 색상이 D 및 E와 유사한 측면이 연주자를 향하도록 B를 위치시키십시오.

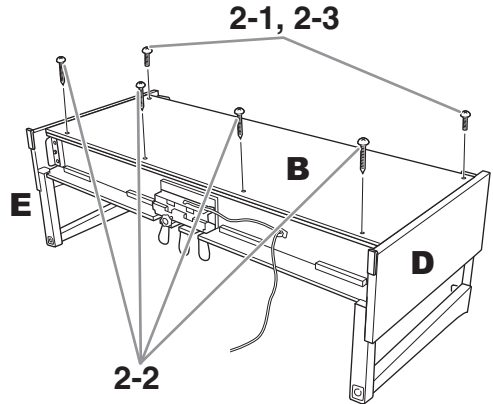

2-1. B의 상단 측면에 있는 나사 구멍을 D와 E의 브래킷 구멍에 맞춘 후에 가는 나사(4 x 12mm) 2개를 손으로 조여 B의 상단 모서리를 D와 E에 부착합니다.

2-2. 태핑 나사(4 x 20mm) 4개를 사용하여 B의 하단 끝을 고정시킵니다.

2-3. 2-1단계에서 부착한 B의 상단 나사를 꼭 조입니다.

### 3. A를 장착합니다.

본체를 놓을 때는 반드시 본체의 양쪽 끝에서 15 cm 이상 떨어진 곳을 손으로 잡으십시오.

나사 구멍을 맞춥니다.

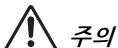
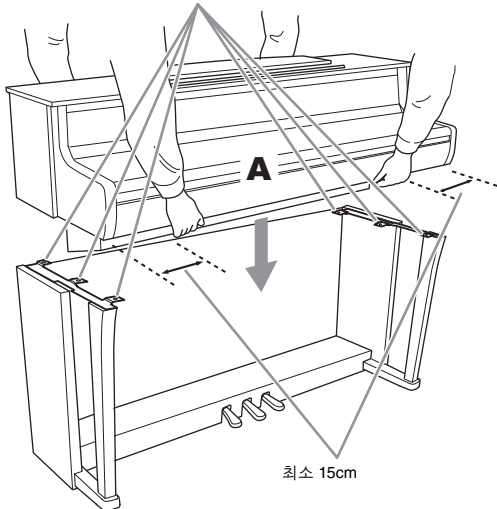

주의

- 본체를 떨어뜨리거나 손가락이 끼지 않도록 각별히 주의하십시오.
- 본체를 잡을 때는 반드시 위에서 명시한 지점을 잡아야 합니다.

### 4. A를 고정시킵니다.

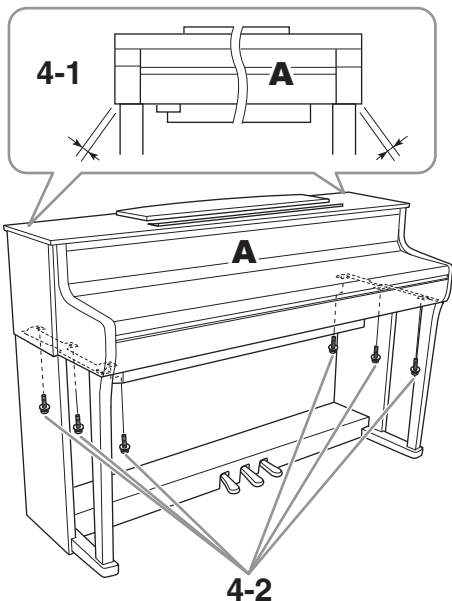

- 4-1. (전면에서 봤을 때) A의 양쪽 끝이 D와 E에서 동일하게 돌출되도록 A의 위치를 조절합니다.
- 4-2. 전면에서 굵은 나사(6 × 20mm) 6개를 조여 A를 고정시킵니다.

### 5. 페달 코드와 AC 어댑터를 연결합니다.

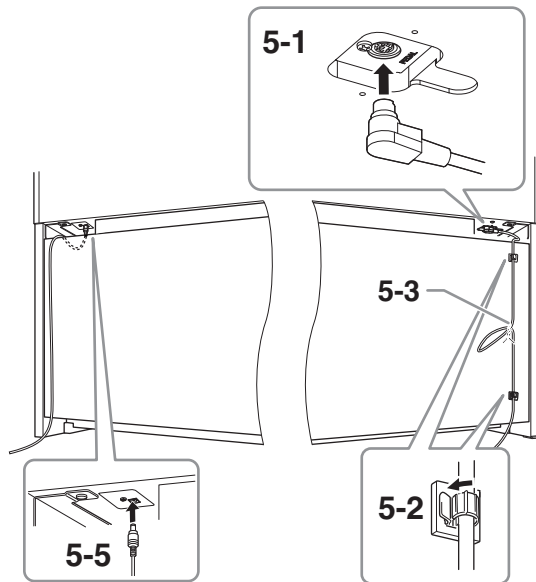

- 5-1. 페달 코드의 플러그를 [PEDAL] 커넥터에 끼웁니다.

플러그의 금속 부품이 보이지 않을 때까지 올바른 방향으로 페달 코드를 완전히 꽂으십시오. 그렇게 하지 않으면 페달이 제대로 작동하지 않을 수 있습니다.

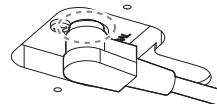

- 5-2. 그림처럼 후면 패널에 코드 홀더를 부착한 후 홀더에 코드를 끼웁니다.
- 5-3. 비닐 끈을 사용하여 느슨한 페달 코드를 다발로 묶습니다.
- 5-4. 전원 코드의 한쪽 끝을 AC 어댑터에 연결합니다.

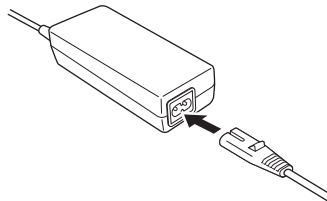

- 5-5. AC 어댑터의 DC 플러그를 DC IN 잭에 끼웁니다.

조립을 완료한 후 63페이지의 체크리스트를 확인하십시오.

## CLP-845, CLP-835 조립

패키지에서 부품을 전부 꺼내어 모든 부품이 다 갖춰져 있는지 확인하십시오.

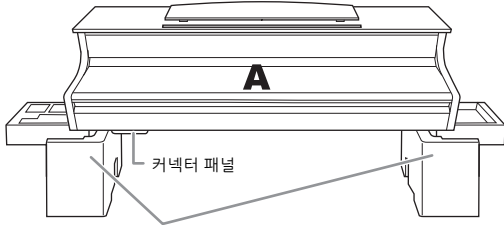

스티로폼 패드  
패키지에서 스티로폼 패드를 꺼내 바닥에 놓고 그 위에 A를  
놓으십시오. A 바닥에 있는 커넥터 패널 및 스피커 박스를 가리지  
않도록 패드를 놓으십시오.



안쪽에 페달 코드가  
묶여져 있음

페달은 비닐 커버가 씌워진 상태로  
출고됩니다. 조립을 시작하기 전에  
댐퍼 페달에서 커버를 반드시  
분리하십시오.

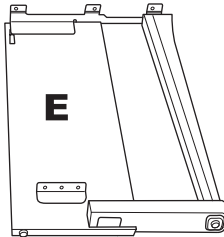
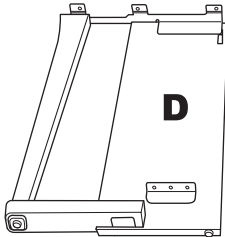

6 x 20mm 굵은 나사(10개)



4 x 12mm 가는 나사(2개)



4 x 20mm 태핑 나사(4개)



코드 홀더(2개)



AC 어댑터



전원 코드

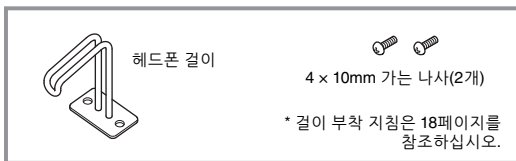

헤드폰 걸이

4 x 10mm 가는 나사(2개)

\* 걸이 부착 지침은 18페이지를  
참조하십시오.

해당 지역에 따라 전원 코드와 AC 어댑터가 포함되어 있지 않거나 위 그림과는  
다른 모습일 수 있습니다. Yamaha 구입처에 문의하십시오.

### 1. C를 D와 E에 부착합니다.

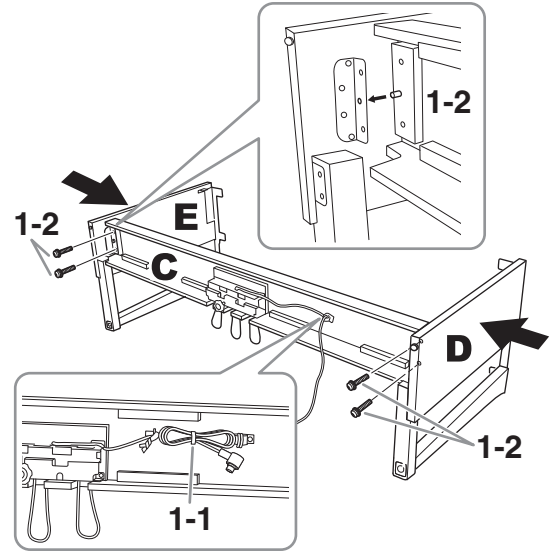

1-1. 묶여있는 페달 코드를 풀어 곧게 펴니다. 이후  
5단계에서 필요하므로 비닐 끈을 버리지  
마십시오.

1-2. 돌출부를 브래킷의 구멍에 끼운 후에 굵은  
나사(6 x 20mm) 4개를 조여서 D와 E를 C에  
부착합니다.

### 2. B를 부착합니다.

구입한 디지털 피아노의 모델에 따라 B의 양쪽 측면  
색상이 서로 다를 수 있습니다. 이 경우, 색상이 D 및  
E와 유사한 측면이 연주자를 향하도록 B를  
위치시키십시오.

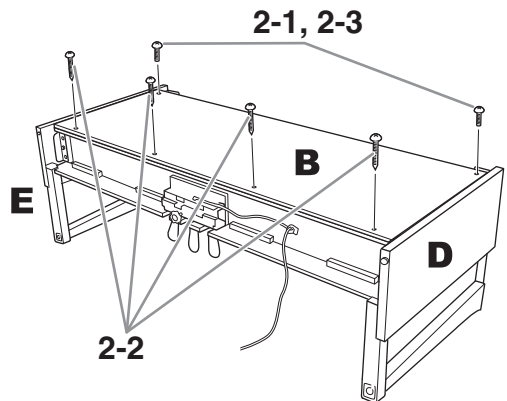

2-1. B의 상단 측면에 있는 나사 구멍을 D와 E의  
브래킷 구멍에 맞춘 후에 가는 나사(4 x 12mm)  
2개를 손으로 조여 B의 상단 모서리를 D와 E에  
부착합니다.

2-2. 태핑 나사(4 x 20mm) 4개를 사용하여 B의  
하단 끝을 고정시킵니다.

2-3. 2-1단계에서 부착한 B의 상단 나사를 꼭  
조입니다.

### 3. A를 장착합니다.

본체를 놓을 때는 반드시 본체의 양쪽 끝에서 15cm 이상 떨어진 곳을 손으로 잡으십시오.

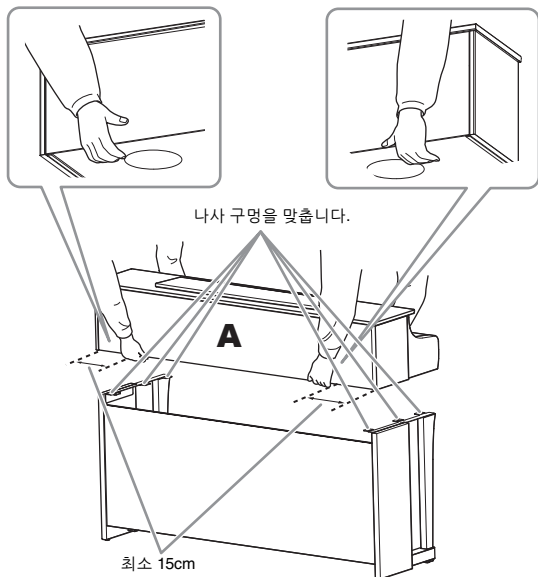

주의

- 본체를 떨어뜨리거나 손가락이 끼지 않도록 각별히 주의하십시오.
- 본체를 잡을 때는 반드시 위에서 명시한 지점을 잡아야 합니다.

### 4. A를 고정시킵니다.

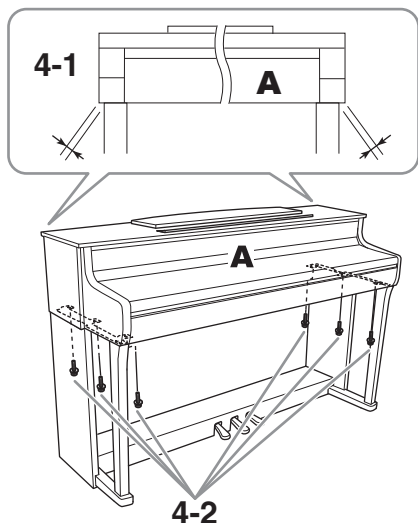

4-1. (전면에서 봤을 때) A의 양쪽 끝이 D와 E에서 동일하게 돌출되도록 A의 위치를 조절합니다.

4-2. 전면에서 굵은 나사(6 × 20mm) 6개를 조여 A를 고정시킵니다.

### 5. 페달 코드와 AC 어댑터를 연결합니다.

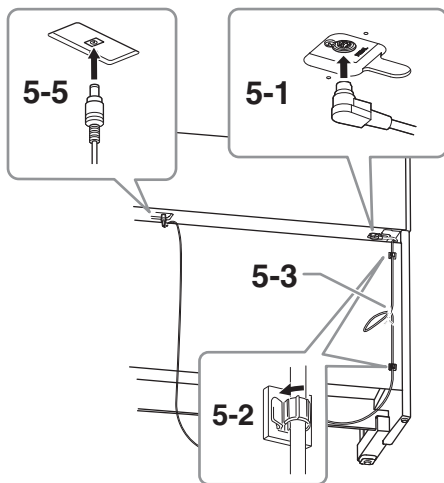

5-1. 페달 코드의 플러그를 [PEDAL] 커넥터에 끼웁니다.

플러그의 금속 부분이 보이지 않을 때까지 올바른 방향으로 페달 코드를 완전히 꽂으십시오. 그렇게 하지 않으면 페달이 제대로 작동하지 않을 수 있습니다.



5-2. 그림처럼 후면 패널에 코드 홀더를 부착한 후 홀더에 코드를 끼웁니다.

5-3. 비닐 끈을 사용하여 느슨한 페달 코드를 다발로 묶습니다.

5-4. 전원 코드의 한쪽 끝을 AC 어댑터에 연결합니다.

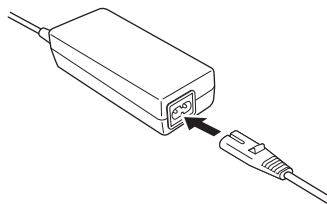

5-5. AC 어댑터의 DC 플러그를 DC IN 잭에 끼웁니다.

조립을 완료한 후 63페이지의 체크리스트를 확인하십시오.

# CLP-895GP 조립

패키지에서 부품을 전부 꺼내어 모든 부품이 다 갖춰져 있는지 확인하십시오.

본체  
본체 하단에 위치한 커넥터 패널이 손상되지 않도록 반드시 스티로폼 패드에 본체를 올려 놓아야 합니다. 패드가 커넥터 패널에 닿아도 안 됩니다.

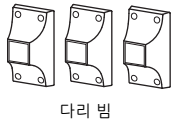
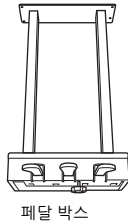
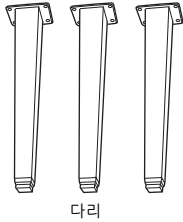
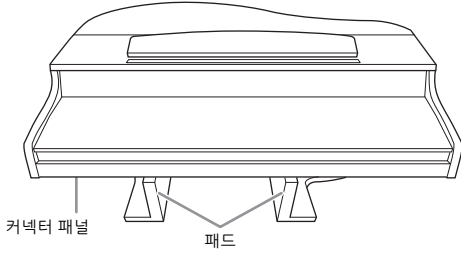

안쪽에 페달 코드가 묶여져 있음. 페달은 비닐 커버가 씌워진 상태로 출고됩니다. GP 응답 댄퍼 페달을 최적으로 사용할 수 있도록 댄퍼 페달에서 커버를 벗기십시오.

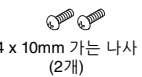
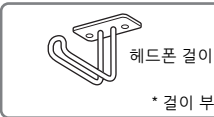
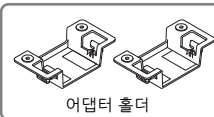
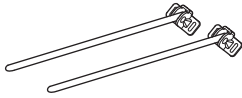

\* 걸이 부착 지침은 18페이지를 참조하십시오.

해당 지역에 따라 전원 코드와 AC 어댑터가 포함되어 있지 않거나 위 그림과는 다른 모습일 수 있습니다. Yamaha 구입처에 문의하십시오.

## 1. 아래 그림처럼 본체를 벽에 기대어 놓습니다.



주의

손가락이 끼지 않도록 주의하십시오.

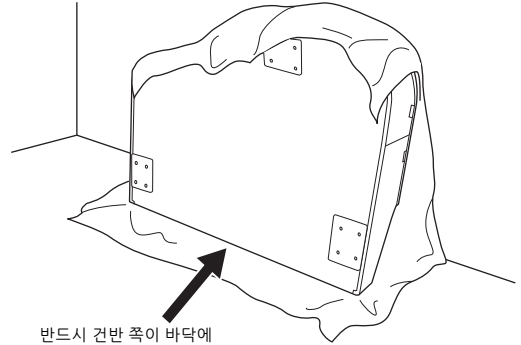

1-1. 그림처럼 이불 등 크고 부드러운 천을 펴서 바닥과 벽 표면을 보호합니다.

1-2. 건반 덮개를 닫고 건반 쪽을 아래로 둔 상태에서 본체를 벽에 기대어 놓습니다.

### 주의사항

본체를 아래 그림처럼 놓지 마십시오.

잘못된 모습

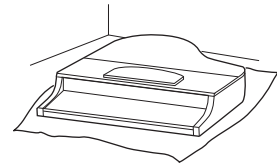

잘못된 모습

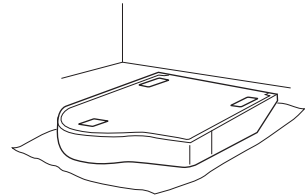

잘못된 모습

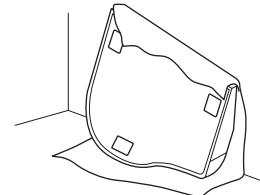

**2. 다리 3개와 다리 빔 3개를 부착합니다.**  
아래 그림을 참조하여 다리 방향을 확인하십시오.

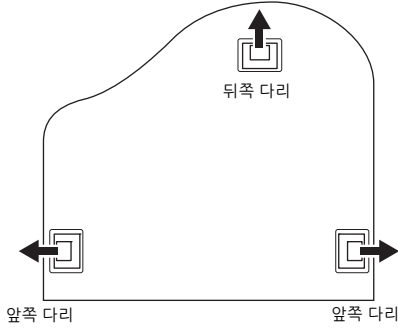

2-1. 앞쪽 다리의 나사부터 시작하여 각 다리에 나사 4개를 끼워 조입니다.

2-2. 앞쪽 다리의 나사부터 시작하여 각 다리에 나사 4개를 끼워 조입니다.

6 x 40mm 고정 나사

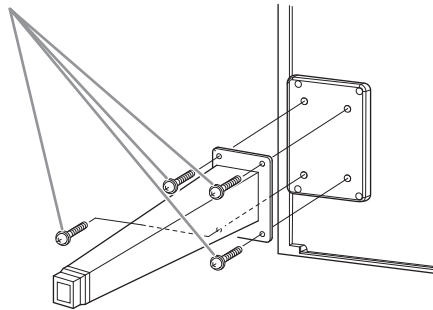

2-3. 다리 빔을 다리 위로 밀고 가는 나사 (4 x 10mm) 4개를 사용하여 각 다리에 부착합니다.

그림처럼 점차적으로 기울어지는 다리 빔 부분이 본체 안쪽을 향하도록 합니다.

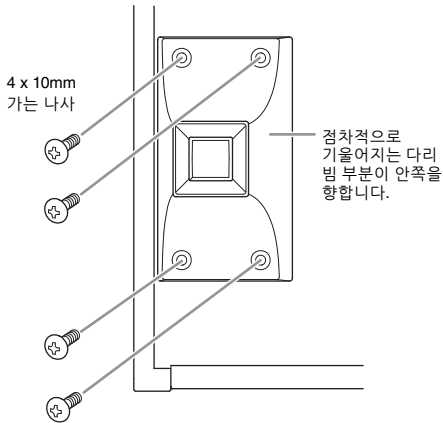

**3. 페달대를 부착합니다.**

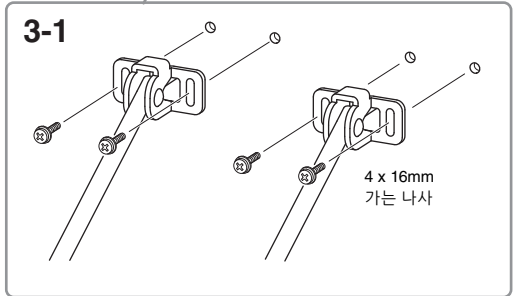
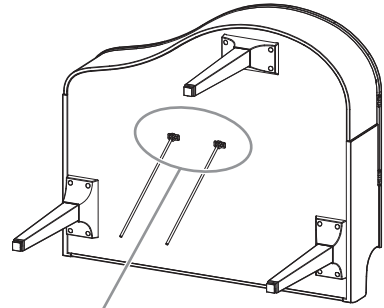

3-1. 가는 나사(4 x 16mm) 4개를 사용하여 페달대를 부착합니다.

**4. 본체를 들어올려 세워놓습니다.**

본체를 들어올릴 때는 앞쪽 다리를 지지대로 이용하십시오.

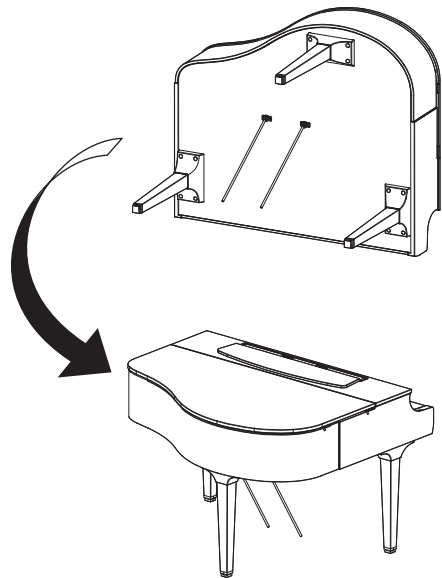



**5. 페달 박스를 설치합니다.**

**5-1. 페달 박스의 상부에 페달 코드를 부착하는 트위스트 타이와 테이프를 제거합니다.**

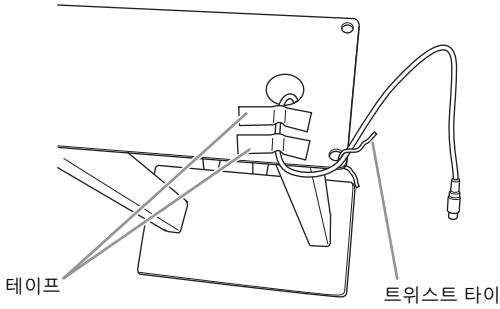

**5-2. 고정 나사(6 x 20mm) 2개를 손으로 조여 페달 박스의 전면을 본체 하단에 부착합니다.**

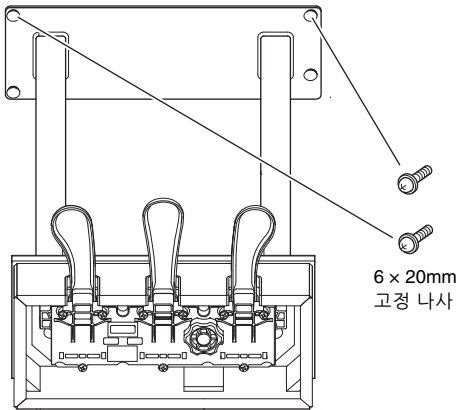

**5-3. 페달대를 페달 박스 홈에 끼우고 단단히 고정합니다.**

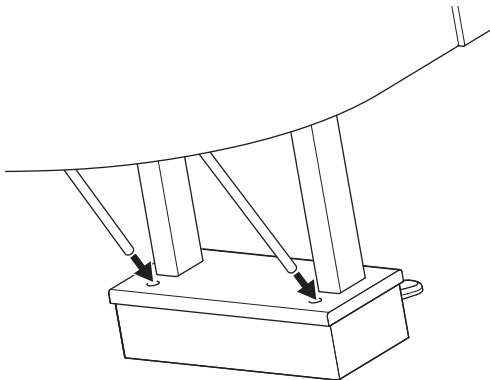

**5-4. 본체의 홈에 코드를 맞추고 고정 나사(6 x 20mm) 2개로 페달 박스 후면을 부착한 후에 5-2단계에서 부착했던 페달 박스 전면의 나사 2개를 단단히 조입니다.**

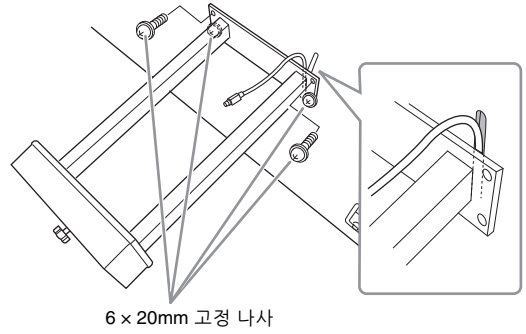

**5-5. 3단계에서 부착한 나사 4개를 풀 후에 그림처럼 화살표 방향으로 페달대를 밀면서 나사 4개를 다시 단단히 조입니다.**

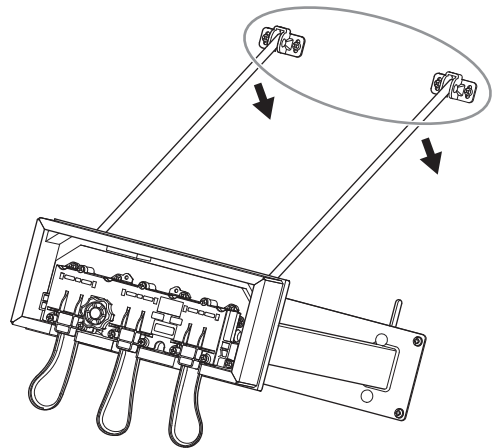

**5-6. 페달 코드 플러그를 [PEDAL] 커넥터에 끼웁니다. 화살표 쪽이 전면을 향하도록 (건반 쪽을 향해) 플러그를 끼웁니다. 플러그가 쉽게 꽂히지 않더라도 억지로 꽂지 마십시오. 플러그의 방향을 재확인한 후에 다시 시도하십시오.**

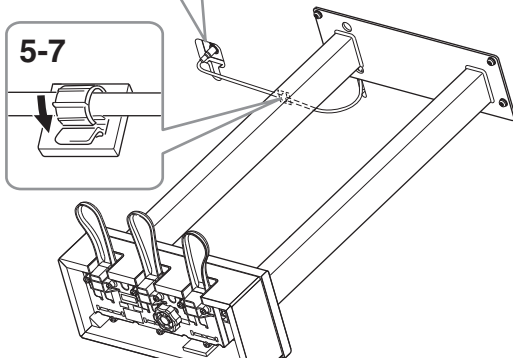
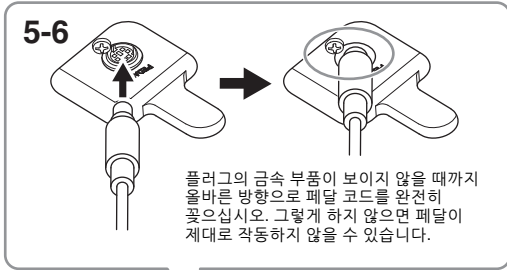

**5-7. 그림처럼 본체의 하단에 코드 홀더를 부착한 후 코드에 홀더를 고정시킵니다.**

**6. AC 어댑터를 연결합니다.**

**6-1. 전원 코드의 한쪽 끝을 AC 어댑터에 연결합니다.**

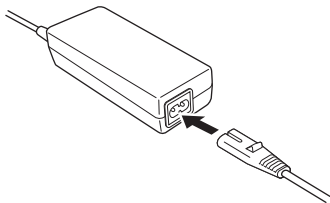

**6-2. AC 어댑터의 DC 플러그를 DC IN 잭에 끼웁니다.**

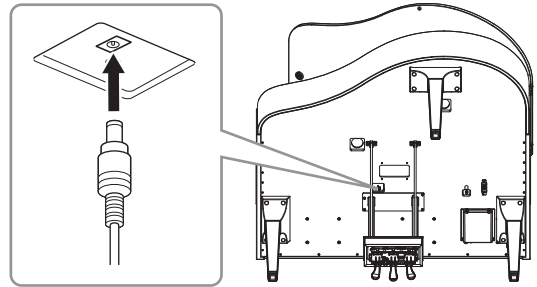

**7. 원하는 경우, 어댑터 홀더를 사용하여 본체 하단에 AC 어댑터를 부착해도 됩니다.**

세부 지침은 어댑터 홀더와 함께 동봉된 소책자를 참조하십시오.

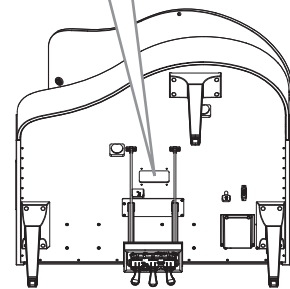
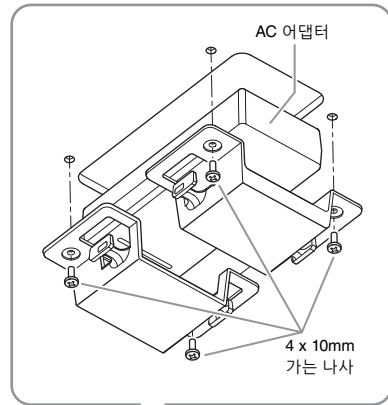

**주의**  
본체를 분해할 때는 조립 순서의 역순으로 실시하십시오. 이와 같이 실시하지 않으면 약기가 손상되거나 부상을 입을 수 있습니다. 특히 페달 박스를 떼지 않은 상태로 본체를 내려 놓을 경우 페달이 파손됩니다.

조립을 완료한 후 63페이지의 체크리스트를 확인하십시오.

# CLP-865GP 조립

패키지에서 부품을 전부 꺼내어 모든 부품이 다 갖춰져 있는지 확인하십시오.

본체  
본체 하단에 위치한 커넥터 패널이 손상되지 않도록 반드시 스티로폼 패드에 본체를 올려 놓아야 합니다. 패드가 커넥터 패널에 닿아도 안 됩니다.

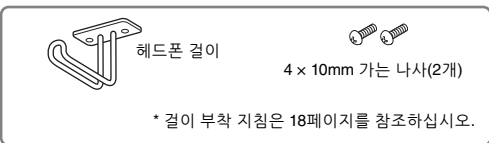
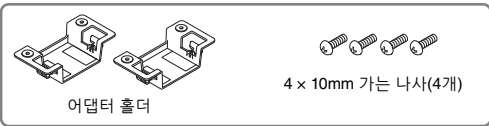
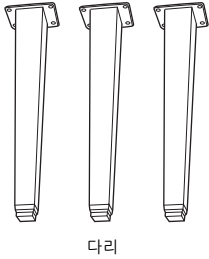
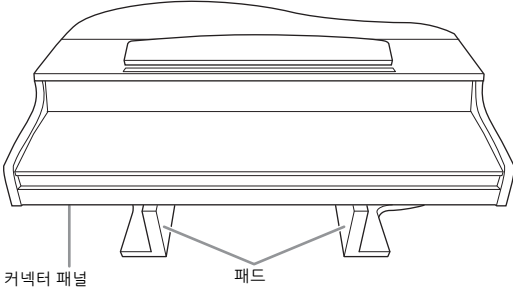

해당 지역에 따라 전원 코드와 AC 어댑터가 포함되어 있지 않거나 위 그림과는 다른 모습일 수 있습니다. Yamaha 구입처에 문의하십시오.

## 1. 아래 그림처럼 본체를 벽에 기대어 놓습니다.

**주의**  
손가락이 끼지 않도록 주의하십시오.

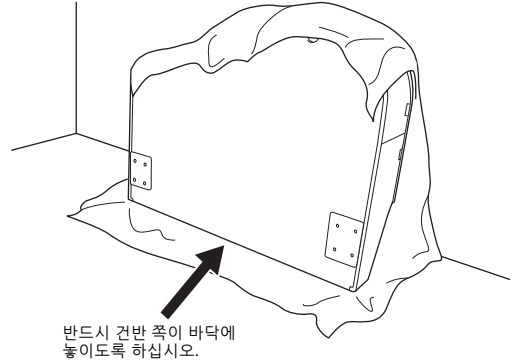

1-1. 그림처럼 이불 등 크고 부드러운 천을 펴서 바닥과 벽 표면을 보호합니다.

1-2. 건반 덮개를 닫고 건반 쪽을 아래로 둔 상태에서 본체를 벽에 기대어 놓습니다.

**주의사항**  
본체를 아래 그림처럼 놓지 마십시오.

잘못된 모습

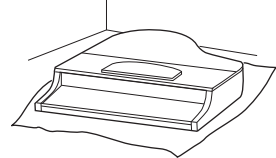

잘못된 모습

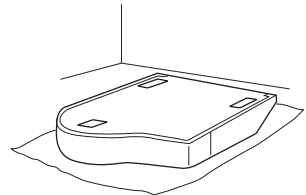

잘못된 모습

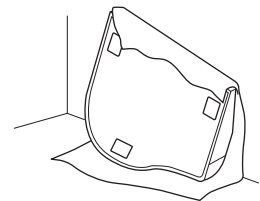

**2. 앞쪽 다리 2개와 뒤쪽 다리 1개를 부착합니다.**

아래 그림을 참조하여 다리 방향을 확인하십시오.

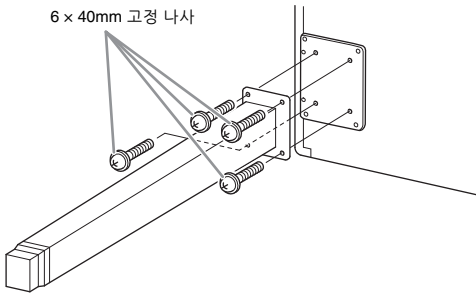
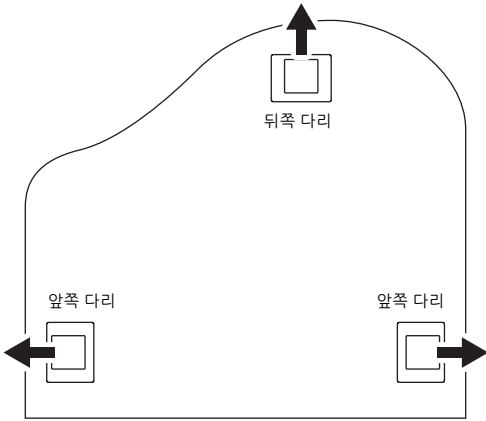

**2-1. 앞쪽 다리의 나사부터 시작하여 각 다리에 나사 4개를 끼워 조입니다.**

**3. 페달 박스를 설치합니다.**

**3-1. 페달 코드를 페달 박스의 상부에 부착하는 트위스트 타이를 제거합니다.**

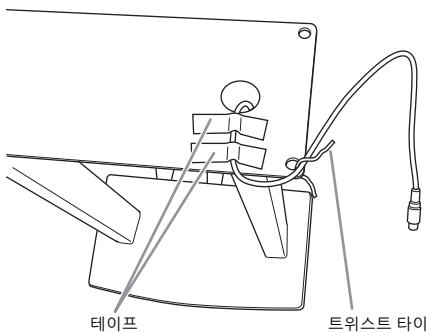

**3-2. 본체에 나오는 홈을 따라 코드를 가지런히 정렬하고 나사 4개를 사용해 페달 박스를 부착합니다.**

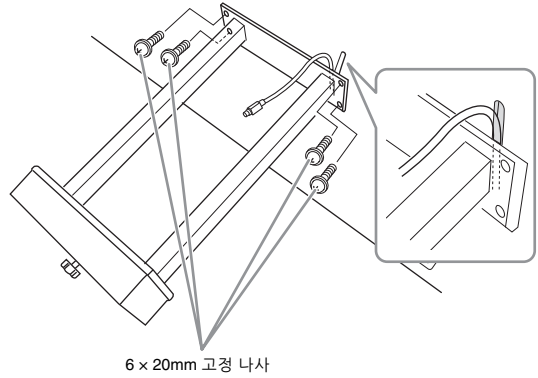

**3-3. 페달 코드 플러그를 [PEDAL] 커넥터에 끼웁니다. 화살표 쪽이 전면을 향하도록(건반 쪽을 향해) 플러그를 끼웁니다. 플러그가 쉽게 꽂히지 않더라도 억지로 꽂지 마십시오. 플러그의 방향을 재확인한 후에 다시 시도하십시오.**

**3-4. 그림처럼 본체의 하단에 코드 홀더를 부착한 후 코드에 홀더를 고정시킵니다.**

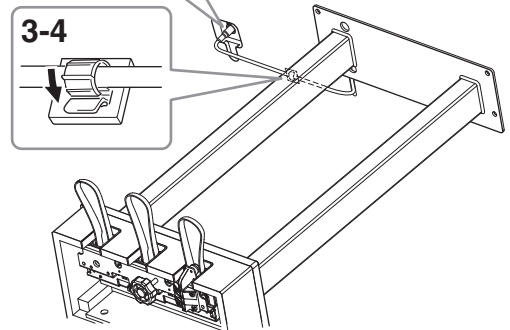
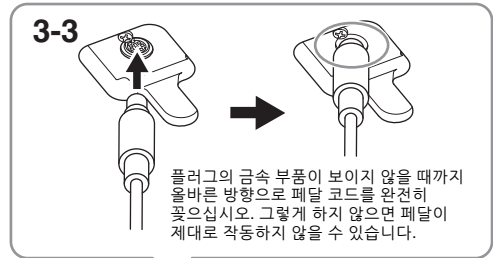

- 4. 본체를 들어올려 세워놓습니다.**  
 본체를 들어올릴 때는 앞쪽 다리를 지지대로 이용하십시오.

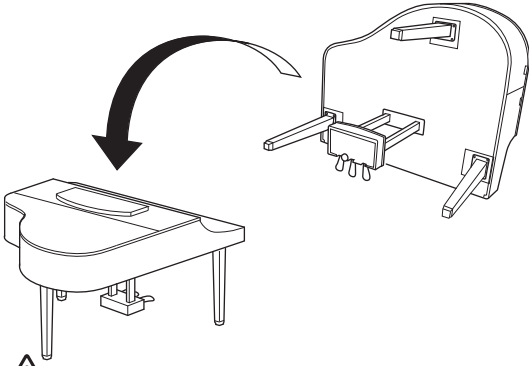

**주의**

손가락이 끼지 않도록 주의하십시오. 본체를 들어올릴 때 건반 덮개를 잡지 마십시오.

**5. AC 어댑터를 연결합니다.**

- 5-1. 전원 코드의 한쪽 끝을 AC 어댑터에 연결합니다.**

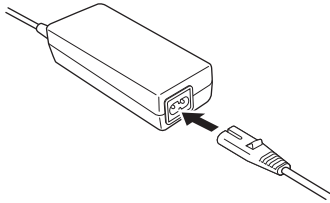

- 5-2. AC 어댑터의 DC 플러그를 DC IN 잭에 끼웁니다.**

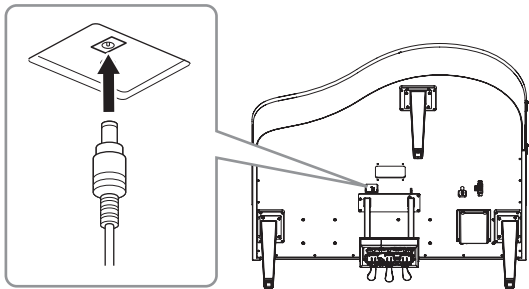

- 6. 원하는 경우, 어댑터 홀더를 사용하여 본체 하단에 AC 어댑터를 부착해도 됩니다.**  
 세부 지침은 어댑터 홀더와 함께 동봉된 소책자를 참조하십시오.

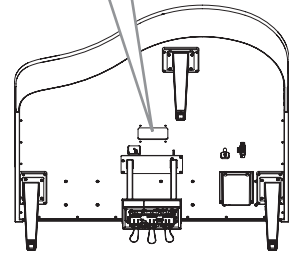
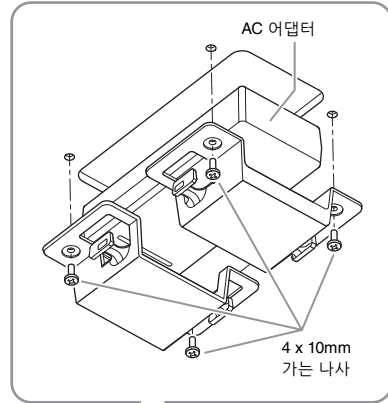

**주의**

본체를 분해할 때는 조립 순서의 역순으로 실시하십시오. 이와 같이 실시하지 않으면 악기가 손상되거나 부상을 입을 수 있습니다. 특히 페달 박스를 떼지 않은 상태로 본체를 내려 놓을 경우 페달이 파손됩니다.

조립을 완료한 후 63페이지의 체크리스트를 확인하십시오.

# 사양

## 사양(CLP-885, CLP-875, CLP-845, CLP-835)

CLP-895GP 및 CLP-865GP 사양은 81페이지를 참조하십시오.

		CLP-885	CLP-875	CLP-845	CLP-835	
제품명		디지털 피아노				
크기/중량	폭 [광택 도장 처리된 모델의 경우]	1,461mm [1,467mm]	1,450mm [1,455mm]			
	높이 [광택 도장 처리된 모델의 경우]	보면대를 닫았을 때 보면대를 올렸을 때	1,027mm [1,029mm]	967mm [970mm]	927mm [930mm]	
				1,130mm [1,131mm]	1,091mm [1,092mm]	1,083mm [1,084mm]
	깊이 [광택 도장 처리된 모델의 경우]	494mm [494mm]	465mm [465mm]	460mm [460mm]		
	중량 [광택 도장 처리된 모델의 경우]	87kg [90kg]	71kg [74kg]	60kg [63kg]	57kg [60kg]	
컨트롤 인터페이스	건반	건반 수	88			
		유형	GrandTouch 건반: 천연목 건반(흰건반에 한함), 인조상아로 만든 검은건반, 이탈 장치	GrandTouch-S 건반: 천연목 건반(흰건반에 한함), 인조상아로 만든 검은건반, 이탈 장치	GrandTouch-S 건반: 인조상아로 만든 검은 건반, 이탈 장치	
		터치 감도	Hard2, Hard1, Medium, Soft1, Soft2, Fixed			
		88건 LGH(Linear Graded Hammer)	있음		-	
		평형추	있음	-		
	페달	페달 수	3: 댐퍼(하프 페달 기능 내장), 소스테누토, 소프트			
		GrandTouch 페달	있음(GP 대응 댐퍼가 설치된 경우)	있음		
		지정 가능 기능	Sustain (Switch), Sustain Continuously, Sostenuato, Soft, Pitch Bend Up, Pitch Bend Down, Rotary Speed, Vibe Rotor, Song Play/Pause			
	화면	유형	풀 도트 LCD			
		언어	영어, 일본어			
	패널	유형	터치 센서	버튼		
		언어	영어			
	캐비닛	건반 덮개 유형	접이식	슬라이딩 방식		
보면대		있음(악보 받침대 포함)				
음색	톤 제너레이터	피아노 음향	Yamaha CFX, Bösendorfer Imperial			
		Binaural Sampling	있음("CFX Grand" 및 "Bösendorfer"에 한함)			
		VRM(가상 공명 모델링)	있음			
		Grand Expression Modeling	있음			
	동시발음수(최대)	256				
	내장	음색 수	53가지 음색 + 480가지 XG 음색 + 14가지 드럼/SFX 키트	38가지 음색		
호환성		XG (GM), GS(곡 재생용), GM2(곡 재생용)	-			
이펙트	형식	리버브	7가지 형식			
		코러스	3가지 형식			
		밝기	7가지 형식 + User			
		인서트 이펙트	12가지 형식			
		Intelligent Acoustic Control(IAC)	있음			
		Stereophonic Optimizer	있음			

			CLP-885	CLP-875	CLP-845	CLP-835	
이펙트	기능	듀얼	있음				
		스플릿	있음				
		듀엣	있음				
곡	내장	내장곡 수	음색 데모곡 27곡 + 클래식 50곡 + 레슨 곡 303곡	음색 데모곡 23곡 + 클래식 50곡 + 레슨 곡 303곡			
		MIDI 녹음	곡 수	250			
		트랙 수	16				
		데이터 용량	약 500KB/곡(약 22,000개의 음)				
	오디오 녹음 (USB 플래시 드라이브)	녹음 시간(최대)	80분/곡				
호환 가능한 데이터 형식	재생	SMF(형식 0, 형식 1), WAV(44.1kHz, 16비트, 스테레오)					
	녹음	SMF(형식 0), WAV(44.1kHz, 16비트, 스테레오)					
기능	Paino Room		있음				
	리듬	리듬 수	20				
	전체 컨트롤	메트로놈	있음				
		템포 범위	5~500				
		조율김	-12-0~+12				
		조율	414.8~440.0~466.8Hz(약 0.2Hz 단위로 증가)				
		음계 유형	7가지 유형				
	USB 오디오 인터페이스	44.1kHz, 24비트, 스테레오					
	Bluetooth (제품을 구매한 국가에 따라 이 기능이 제공되지 않을 수 있음)	오디오	지원 프로파일: A2DP, 호환 코덱: SBC				
		MIDI	Bluetooth Low Energy MIDI 사양 준수				
		Bluetooth 버전	5.0				
		무선 출력	Bluetooth 클래스 2				
		최대 통신 거리	약 10m				
		무선 주파수	2,401~2,481MHz				
		최대 출력(EIRP)	4dBm				
모듈레이션 유형		GFSK					
저장 및 연결성	저장 장치	내장 메모리	약 1.4MB				
		외부 드라이브	USB 플래시 드라이브				
	연결	헤드폰	표준 스테레오 폰 잭(2개)				
		AUX IN	스테레오 미니 잭				
		AUX OUT	표준 폰 잭(L/L+R, R)				
		USB [TO DEVICE]	A형				
		USB [TO HOST]	B형				
		DC IN	24V			16V	
앰프 및 스피커	앰프	(45W + 30W + 40W) (2개)	(45W + 25W + 40W) (2개)	(45W + 45W) (2개)	30W (2개)		
	스피커	(디퓨저 내장 16cm + 디퓨저 내장 8cm + 양방향 혼 내장 2.5cm(동)) (2개), 스프루스 콘 스피커	(16cm + 디퓨저 내장 8cm + 양방향 혼 내장 2.5cm(동)) (2개)	(디퓨저 내장 16cm + 디퓨저 내장 8cm) (2개)	디퓨저 내장 16cm (2개)		
전원 공급장치	AC 어댑터	PA-500				PA-300C	
		출력	DC 24V, 2.5A				DC 16V, 2.4A
		극성	+  -				+  -
	소비 전력	55W (PA-500 AC 어댑터 사용 시)	55W (PA-500 AC 어댑터 사용 시)	30W (PA-500 AC 어댑터 사용 시)	18W (PA-300C AC 어댑터 사용 시)		

	CLP-885	CLP-875	CLP-845	CLP-835
<b>포함된 부속 품목</b>	<ul style="list-style-type: none"> <li>• 사용설명서</li> <li>• "50 Classical Music Masterpieces" 악보집</li> <li>• Online Member Product Registration</li> <li>• 연주용 의자*</li> <li>• 전원 코드*, AC 어댑터*: (CLP-885/CLP-875/CLP-845) PA-500, (CLP-835) PA-300C</li> </ul> <p>*지역에 따라 포함되지 않을 수도 있습니다. Yamaha 구입처에 문의하십시오.</p>			
<b>별도 판매되는 부속 품목</b> (지역에 따라 제공되지 않을 수도 있음)	<ul style="list-style-type: none"> <li>• 헤드폰: HPH-150, HPH-100, HPH-50</li> <li>• 페달 유닛: FC35</li> <li>• AC 어댑터: (CLP-885/CLP-875/CLP-845) PA-500, (CLP-835) PA-300C</li> <li>• USB 무선 LAN 어댑터: UD-WL01</li> </ul>			

본 사용설명서의 내용은 발행일 현재 최신 사양을 기준으로 하고 있습니다. 최신 설명서를 가져오려면 Yamaha 웹사이트에 접속 후 해당 설명서 파일을 다운로드 받으십시오. 제품 사양, 장비 또는 별도로 판매되는 선택 품목은 지역에 따라 변경될 수 있으므로, 해당 지역의 Yamaha 구입처에 문의하시기 바랍니다.



### 사양(CLP-895GP, CLP-865GP)

CLP-885, CLP-875, CLP-845 및 CLP-835의 사양은 78페이지를 참조하십시오.

		CLP-895GP	CLP-865GP	
제품명		디지털 피아노		
크기/중량	폭	1,430mm		
	높이	보면대를 닫았을 때	932mm	
		보면대를 올렸을 때	1,094mm	
	높이(뚜껑을 올렸을 때)	1,577mm	1,400mm	
	깊이	1,237mm	1,146mm	
	중량	135kg	106kg	
컨트롤 인터페이스	건반	건반 수	88	
		유형	GrandTouch 건반: 천연목 건반(흰건반에 한함), 인조상아로 만든 검은건반, 이탈 장치 GrandTouch-S 건반: 인조상아로 만든 검은건반, 이탈 장치	
		터치 감도	Hard2, Hard1, Medium, Soft1, Soft2, Fixed	
		88건 LGH(Linear Graded Hammer)	있음	-
		평형추	있음	-
	페달	페달 수	3: 댐퍼(하프 페달 기능 내장), 소스테누토, 소프트	
		GrandTouch 페달	있음(GP 대응 댐퍼가 설치된 경우)	있음
		지정 가능 기능	Sustain (Switch), Sustain Continuously, Sostenuto, Soft, Pitch Bend Up, Pitch Bend Down, Rotary Speed, Vibe Rotor, Song Play/Pause	
	화면	유형	풀 도트 LCD	
		언어	영어, 일본어	
	패널	유형	터치 센서	버튼
		언어	영어	
캐비닛	건반 덮개 유형	슬라이딩 방식		
	보면대	있음(악보 받침대 포함)		
음색	톤 제너레이터	피아노 음향	Yamaha CFX, Bösendorfer Imperial	
		Binaural Sampling	있음("CFX Grand" 및 "Bösendorfer"에 한함)	
		VRM(가상 공명 모델링)	있음	
		Grand Expression Modeling	있음	
	동시발음수(최대)	256		
	내장	음색 수	53가지 음색 + 480가지 XG 음색 + 14가지 드럼/SFX 키트	38가지 음색
	호환성		XG(GM), GS(곡 재생용), GM2(곡 재생용)	-
이펙트	형식	리버브	7가지 형식	
		코러스	3가지 형식	
		밝기	7가지 형식 + User	
		인서트 이펙트	12가지 형식	
		Intelligent Acoustic Control(IAC)	있음	
	기능	Stereophonic Optimizer	있음	
		듀얼	있음	
		스플릿	있음	
		듀엣	있음	
곡	내장	내장곡 수	음색 데모곡 27곡 + 클래식 50곡 + 레슨 곡 303곡	음색 데모곡 23곡 + 클래식 50곡 + 레슨 곡 303곡
		곡 수	250	
	MIDI 녹음	트랙 수	16	
		데이터 용량	약 500KB/곡(약 22,000개의 음)	

			CLP-895GP	CLP-865GP
구	오디오 녹음 (USB 플래시 드라이브)	녹음 시간(최대)	80분/곡	
	호환 가능한 데이터 형식	재생	SMF(형식 0, 형식 1), WAV(44.1kHz, 16비트, 스테레오)	
		녹음	SMF(형식 0), WAV(44.1kHz, 16비트, 스테레오)	
기능	Paino Room		있음	
	리듬	리듬 수	20	
	전체 컨트롤	메트로놈	있음	
		템포 범위	5~500	
		조율김	-12~0~+12	
		조율	414.8~440.0~466.8Hz(약 0.2Hz 단위로 증가)	
		음계 유형	7가지 유형	
		USB 오디오 인터페이스	44.1kHz, 24비트, 스테레오	
		Bluetooth (제품을 구매한 국가에 따라 이 기능이 제공되지 않을 수 있음)	오디오	지원 프로파일: A2DP, 호환 코덱: SBC
	MIDI		Bluetooth Low Energy MIDI 사양 준수	
	Bluetooth 버전		5.0	
	무선 출력		Bluetooth 클래스 2	
	최대 통신 거리		약 10m	
	무선 주파수		2,401~2,481MHz	
	최대 출력(EIRP)		4dBm	
모듈레이션 유형	GFSK			
저장 및 연결성	저장 장치		내장 메모리	약 1.4MB
		외부 드라이브	USB 플래시 드라이브	
	연결	헤드폰	표준 스테레오 폰 잭(2개)	
		AUX IN	스테레오 미니 잭	
		AUX OUT	표준 폰 잭(L/L+R, R)	
		USB [TO DEVICE]	A형	
		USB [TO HOST]	B형	
		DC IN	24V	
앰프 및 스피커	앰프	(45W + 45W + 45W) (2개)	(45W + 35W) (2개)	
	스피커	(16cm + 웨이브가이드 내장 8cm + 웨이브가이드 내장 2.5cm(동)) (2개) 스프루스 콘 스피커	(디퓨저 내장 16cm + 5cm) (2개)	
전원 공급장치	AC 어댑터	PA-500		
		출력	DC 24V, 2.5A	
		극성	+  -	
	소비 전력	60W (PA-500 AC 어댑터 사용 시)	55W (PA-500 AC 어댑터 사용 시)	
포함된 부속 품목		<ul style="list-style-type: none"> <li>• 사용설명서</li> <li>• "50 Classical Music Masterpieces" 악보집</li> <li>• Online Member Product Registration</li> <li>• 연주용 의자*</li> <li>• 전원 코드*, AC 어댑터: PA-500</li> </ul> *지역에 따라 포함되지 않을 수도 있습니다. Yamaha 구입처에 문의하십시오.		
별도 판매되는 부속 품목 (지역에 따라 제공되지 않을 수도 있음)		<ul style="list-style-type: none"> <li>• 헤드폰: HPH-150, HPH-100, HPH-50</li> <li>• 페달 유닛: FC35</li> <li>• AC 어댑터: PA-500</li> <li>• USB 무선 LAN 어댑터: UD-WL01</li> </ul>		

본 사용설명서의 내용은 발행일 현재 최신 사양을 기준으로 하고 있습니다. 최신 설명서를 가져오려면 Yamaha 웹사이트에 접속 후 해당 설명서 파일을 다운로드 받으십시오. 제품 사양, 장비 또는 별도로 판매되는 선택 품목은 지역에 따라 변경될 수 있으므로, 해당 지역의 Yamaha 구입처에 문의하시기 바랍니다.

## 색인

<b>A</b>			
[AUX IN] 잭	45	USB 오디오 인터페이스	48
<b>B</b>		USB 플래시 드라이브	49
Bluetooth	7, 21, 43, 46	<b>V</b>	
Body Resonance	24	Voice 메뉴	51
Brightness	24	VRM(가상 공명 모델링)	24
<b>D</b>		<b>W</b>	
Damper Noise	24	Wi-Fi	47
Damper Resonance	24	<b>X</b>	
Data List	10	XG 음색(CLP-885/CLP-895GP에만 해당)	26
Demo	31	ㄱ	
Duplex Scale Resonance	24	건반 덮개	14
<b>G</b>		곡	30
Grand Expression Modeling	24	곡 목록	57
<b>H</b>		구간 반복	34
Half pedal	25	ㄴ	
<b>L</b>		녹음	37
Lid	24	ㄷ	
<b>M</b>		다중 트랙 녹음	41
Master Tune	24	단자	47
Metronome/Rhythm 메뉴	51	데모곡	55
MIDI 곡	30	뒤로 감기	32
MIDI 녹음	37	듀얼	27
<b>P</b>		듀엣	28
Piano Room	23	뚜껑	15
Pitch	24	ㄹ	
<b>R</b>		리듬	29
Recording 메뉴	51	리듬 목록	56
Reference Manual	10	ㄹ	
Reverb	24	메뉴	51
<b>S</b>		메시지 목록	58
Smart Pianist	46	메트로놈	25
Smart Pianist User Guide	10	무선 LAN	47
Song 메뉴	51	문제 해결	61
String Resonance	24	<b>ㅂ</b>	
System 메뉴	51	반복 재생	33
<b>T</b>		보면대	15
Touch	24	분리점	28
Tuning	24	빨리 감기	32
<b>U</b>		ㅅ	
USB [TO DEVICE] 단자	47	삭제	42
USB [TO HOST] 단자	45	설정 초기화	22
		속도	33
		스마트 장치	46
		스플릿	27
		ㅇ	
		앱	46
		오디오 곡	30
		오디오 녹음	37
		오디오 루프 백	49
		오버더빙	41
		오토 파워 오프	17
		음량	18
		음색	26
		음색 데모곡	31, 55
		음색 목록	52
		입력	43
		ㅈ	
		재생(곡)	30
		재생(리듬)	29
		재설정	22
		전원	16, 17
		제어 패널	20
		조립	63
		조옮김	36
		ㅊ	
		초기화(출고 시 설정 복원)	22
		출력	50
		ㅋ	
		컴퓨터	48
		ㅌ	
		템포	25, 29, 33
		트랙(녹음)	40, 41
		트랙(재생)	35
		ㅍ	
		파트(녹음)	40, 41
		파트(재생)	35
		페달	19
		페어링	44
		포맷(USB 플래시 드라이브)	49
		ㅎ	
		헤드폰	18

## 야마하뮤직코리아(주)

야마하 서비스 센터



고객지원센터  
(수신자부담)

080-004-0022

용산 (02) 790-0617

두일 (02) 702-0664

인천 (032) 434-0661

안산 (031) 411-6689

용인 (031) 263-6650

청주 (043) 268-6631

대전 (042) 221-6681

홍성 (041) 634-7827

전주 (063) 282-0661

광주 (062) 225-0661

대구 (053) 653-0662

포항 (054) 282-8523

부산 (051) 554-6610

강릉 (033) 655-0663

제주 (064) 724-0660

YAMAHA MUSIC KOREA LTD.

kr.yamaha.com

Yamaha Global Site  
<https://www.yamaha.com/>

Yamaha Downloads  
<https://download.yamaha.com/>

© 2024 Yamaha Corporation  
Published 07/2024  
PLMA-A0



VGJ7260