

 **YAMAHA**  
*Clavinova*<sup>®</sup>

**CLP-880**  
**CLP-880M**  
**CLP-880PE**  
**CLP-860**  
**CLP-860M**  
**CLP-840**  
**CLP-820**  
**CLP-820S**

ENGLISH

DEUTSCH

FRANÇAIS

ESPAÑOL

**IMPORTANT**

**Check your power supply**

Make sure that your local AC mains voltage matches the voltage specified on the name plate on the bottom panel. In some areas a voltage selector may be provided on the bottom panel of the main keyboard unit near the power cord. Make sure that the voltage selector is set for the voltage in your area. The voltage selector is set at 240V when the unit is initially shipped. To change the setting use a "minus" screwdriver to rotate the selector dial so that the correct voltage appears next to the pointer on the panel.

**WICHTIG**

**Überprüfung der Stromversorgung**

Vergewissern Sie sich vor dem Anschließen an das Stromnetz, daß die örtliche Netzspannung den Betriebsspannungswerten auf dem Typenschild an der Unterseite des Instruments entspricht. In bestimmten Verkaufsgebieten ist das Instrument mit einem Spannungswähler an der Unterseite neben der Netzkabeldurchführung ausgestattet. Falls vorhanden, muß der Spannungswähler wurde werkseitig auf 240 V voreingestellt. Zum Verstellen drehen Sie den Spannungsregler mit einem Schlitzschraubendreher, bis der Zeiger auf den korrekten Spannungswert weist.

**IMPORTANT**

**Contrôler la source d'alimentation**

Vérifiez que la tension spécifiée sur le panneau inférieur correspond à la tension du secteur. Dans certaines régions, l'instrument peut être équipé d'un sélecteur de tension situé sur le panneau inférieur du clavier à proximité du cordon d'alimentation. Vérifiez que ce sélecteur est bien réglé en fonction de la tension secteur de votre région. Le sélecteur de tension est réglé sur 240 V au départ d'usine. Pour modifier ce réglage, utilisez un tournevis à lame plate pour tourner le sélecteur afin de mettre l'indication correspondant à la tension de votre région vis à vis du repère triangulaire situé sur le panneau.

**IMPORTANTE**

**Verifique la alimentación de corriente**

Asegúrese de que tensión de alimentación de CA de su área corresponde con la tensión especificada en la placa de características del panel inferior. En algunas zonas puede haberse incorporado un selector de tensión en el panel inferior de la unidad del teclado principal, cerca del cable de alimentación. Asegúrese de que el selector de tensión esté ajustado a la tensión de su área. El selector de tensión se ajusta a 240V cuando la unidad sale de fábrica. Para cambiar el ajuste, emplee un destornillador de cabeza "recta" para girar el selector de modo que aparezca la tensión correcta al lado del indicador del panel.

# SPECIAL MESSAGE SECTION

**PRODUCT SAFETY MARKINGS:** Yamaha electronic products may have either labels similar to the graphics shown below or molded/stamped facsimiles of these graphics on the enclosure. The explanation of these graphics appears on this page. Please observe all cautions indicated on this page and those indicated in the safety instruction section.

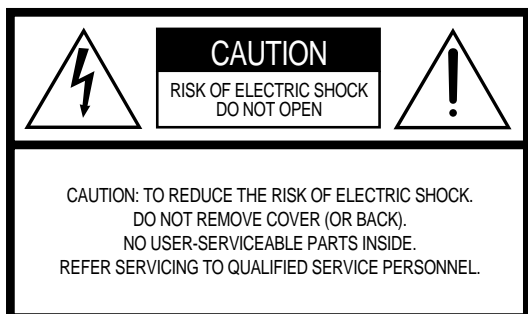

See bottom of Keyboard enclosure for graphic symbol markings



The exclamation point within the equilateral triangle is intended to alert the user to the presence of important operating and maintenance (servicing) instructions in the literature accompanying the product.

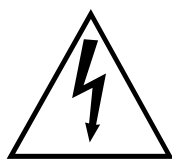

The lightning flash with arrowhead symbol, within the equilateral triangle, is intended to alert the user to the presence of uninsulated “dangerous voltage” within the product’s enclosure that may be of sufficient magnitude to constitute a risk of electrical shock.

**IMPORTANT NOTICE:** All Yamaha electronic products are tested and approved by an independent safety testing laboratory in order that you may be sure that when it is properly installed and used in its normal and customary manner, all foreseeable risks have been eliminated. DO NOT modify this unit or commission others to do so unless specifically authorized by Yamaha. Product performance and/or safety standards may be diminished. Claims filed under the expressed warranty may be denied if the unit is/has been modified. Implied warranties may also be affected.

**SPECIFICATIONS SUBJECT TO CHANGE:** The information contained in this manual is believed to be correct at the time of printing. However, Yamaha reserves the right to change or modify any of the specifications without notice or obligation to update existing units.

**ENVIRONMENTAL ISSUES:** Yamaha strives to produce products that are both user safe and environmentally friendly. We sincerely believe that our products and the production methods used to produce them, meet these goals. In keeping with both the letter and the spirit of the law, we want you to be aware of the following:

**Battery Notice:** This product MAY contain a small non-rechargeable battery which (if applicable) is soldered in place. The average life span of this type of battery is approximately five years. When replacement becomes necessary, contact a qualified service representative to perform the replacement.

**Warning:** Do not attempt to recharge, disassemble, or incinerate this type of battery. Keep all batteries away from children. Dispose of used batteries promptly and as regulated by applicable laws. Note: In some areas, the servicer is required by law to return the defective parts. However, you do have the option of having the servicer dispose of these parts for you.

**Disposal Notice:** Should this product become damaged beyond repair, or for some reason its useful life is considered to be at an end, please observe all local, state, and federal regulations that relate to the disposal of products that contain lead, batteries, plastics, etc.

**NOTICE:** Service charges incurred due to lack of knowledge relating to how a function or effect works (when the unit is operating as designed) are not covered by the manufacturer’s warranty, and are therefore the owners responsibility. Please study this manual carefully and consult your dealer before requesting service.

**NAME PLATE LOCATION:** The graphic below indicates the location of the name plate. The model number, serial number, power requirements, etc., are located on this plate. You should record the model number, serial number, and the date of purchase in the spaces provided below and retain this manual as a permanent record of your purchase.

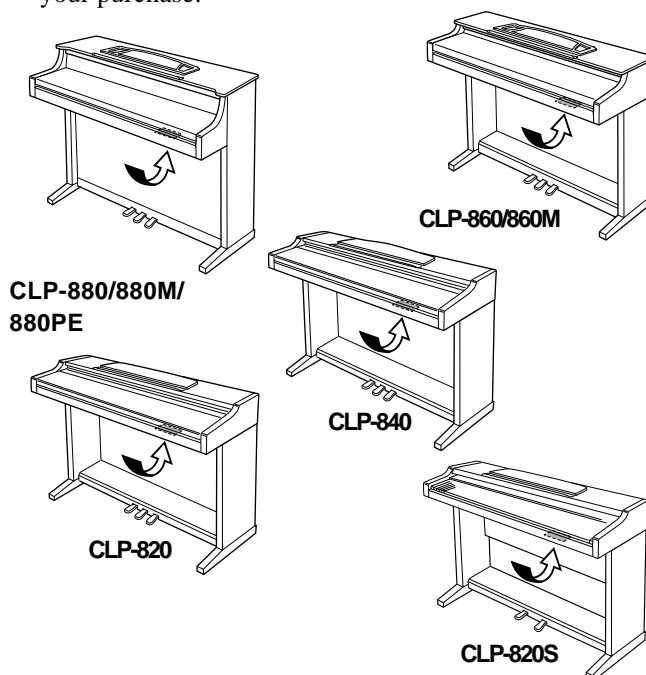

Model \_\_\_\_\_

Serial No. \_\_\_\_\_

Purchase Date \_\_\_\_\_

# PRECAUCIONES

## LEER DETENIDAMENTE ANTES DE CONTINUAR

\* Guarde estas precauciones en un lugar seguro para su referencia futura.



### PRECAUCIÓN

Siempre obedezca las precauciones básicas indicadas abajo para evitar así la posibilidad de lesiones graves o incluso peligro de muerte debido a descargas eléctricas, incendios u otras contingencias. Estas precauciones incluyen, pero no se limitan, a los siguientes puntos:

- No abra el instrumento ni trate de desarmar o modificar de ninguna forma los componentes internos. El instrumento tiene componentes que no pueden ser reparados por el usuario. En caso de anomalías en el funcionamiento, deje de utilizar el instrumento inmediatamente y hágalo inspeccionar por personal de servicio calificado de Yamaha.
- No exponga el instrumento a la lluvia, ni lo use cerca del agua o en lugares donde haya mucha humedad. No ponga recipientes que contengan líquido encima del instrumento, ya que puede derramarse y penetrar en el interior del aparato.
- Si el cable o el enchufe de corriente se deteriora o daña, si el sonido se interrumpe repentinamente durante el uso del instrumento o si se detecta olor a quemado o humo a causa de ello, apague el instrumento inmediatamente, desenchufe el cable del tomacorriente y haga inspeccionar el instrumento por personal de servicio calificado de Yamaha.
- Utilice la tensión correcta para su instrumento. La tensión requerida se encuentra impresa en la placa identificatoria del instrumento.
- Antes de limpiar el instrumento, desenchufe sin falta el cable de corriente de la toma de corriente. Jamás enchufe o desenchufe este cable con las manos mojadas.
- Revise el estado del enchufe de corriente periódicamente o límpielo siempre que sea necesario.



### CUIDADO

Siempre obedezca las precauciones básicas indicadas abajo para evitar así la posibilidad de sufrir Ud. u otros lesiones físicas o de dañar el instrumento u otros objetos. Estas precauciones incluyen, pero no se limitan, a los siguientes puntos:

- No tienda el cable de corriente cerca de fuentes de calor (estufas, radiadores, etc.), no lo doble demasiado, no ponga objetos pesados sobre el mismo ni tampoco lo tienda por lugares donde pueda pasar mucha gente y ser pisado.
  - Cuando desenchufe el cable del instrumento o del tomacorriente, hágalo tomándolo del enchufe y no del cable. Si tira del cable, éste puede dañarse.
  - No conecte el instrumento a tomas de corriente usando conectores múltiples. La calidad de sonido puede verse afectada o el enchufe puede sobrecalentarse.
  - Desenchufe el cable de alimentación eléctrica de la toma de corriente cuando no vaya a utilizar el instrumento por periodos de tiempo prolongados y durante tormentas eléctricas.
  - Antes de conectar el instrumento a otros componentes electrónicos, desconecte la alimentación de todos los componentes. Antes de apagar o encender los componentes, baje el volumen al mínimo.
  - No exponga el instrumento a polvo o vibraciones excesivas ni a temperaturas extremas (evite ponerlo al sol, cerca de estufas o dentro de automóviles durante el día), para evitar así la posibilidad de que se deforme el panel o se dañen los componentes internos.
  - No utilice el instrumento cerca de artefactos eléctricos como televisores, radios o altavoces, ya que éstos pueden causar interferencias capaces de afectar el correcto funcionamiento de otros aparatos.
  - No ponga el instrumento sobre superficies inestables, donde pueda caerse por accidente.
  - Antes de cambiar el instrumento de lugar, desconecte todos los cables.
  - Para limpiar el instrumento, utilice una paño suave y seco. No utilice disolventes de pintura, líquidos limpiadores, ni paños impregnados en productos químicos. Tampoco deje objetos de vinilo, plástico o goma encima del instrumento, ya que pueden descolorar el panel o el teclado.
  - En la CLP-880PE, saque con cuidado el polvo y la suciedad con un paño blando. No frote con fuerza excesiva porque algunas partículas pequeñas de suciedad pueden rascar el acabado del instrumento.
  - En la CLP-880PE, si se golpea la superficie del instrumento con objetos metálicos, de porcelana, u de otros materiales duros pueden producirse grietas o daños en el acabado. Tenga cuidado.
  - No se apoye con todo el peso de su cuerpo ni coloque objetos muy pesados sobre los botones, conmutadores o conectores del teclado.
  - (Instrumento con tapa del teclado) Tenga cuidado de no atraparse los dedos con la tapa del teclado. No meta los dedos ni la mano en las aberturas de la tapa.
  - (Instrumento con tapa del teclado) Jamás inserte ni deje caer papeles u objetos (especialmente metálicos) entre las ranuras de la tapa del teclado y el teclado. Si se le cae algún objeto, apague inmediatamente el instrumento, desenchufe el cable de alimentación eléctrica de la toma de corriente y haga inspeccionar el instrumento por personal técnico autorizado de Yamaha.
  - No ponga el instrumento pegado contra la pared (deje un espacio de por lo menos 3 cm/1 pulgada), ya que puede afectar la circulación de aire y hacer que el instrumento se caliente en exceso.
  - Lea detenidamente la documentación adjunta en la que se explica el proceso de armado. Si el instrumento no se arma en el orden correcto, puede dañarse o incluso causar lesiones.
  - No utilice el instrumento por mucho tiempo a niveles de volumen excesivamente altos, ya que ello puede causar pérdida de audición permanente. Si nota pérdida de audición o si le zumban los oídos, consulte a un médico.
- **USO DEL BANCO (si está incluido)**
- No juegue ni se suba al banco. Su uso como herramienta, escalera o con cualquier otro objetivo puede ser la causa de accidentes o lesiones.
  - En el banco debe sentarse solamente una persona por vez, para evitar la posibilidad de accidentes o lesiones.
  - (Para bancos con altura ajustable) No trate de ajustar la altura del banco mientras está sentado en ella, ya que ello puede hacer que el mecanismo de ajuste se someta a demasiada presión y que éste pueda dañarse o causar lesiones.
  - Si los tornillos del banco se aflojan con el uso, apriételos periódicamente utilizando la herramienta suministrada.
- **GRABACIÓN DE DATOS DEL USUARIO**
- Grabe todos los datos en un dispositivo externo como el archivador de datos MIDI MDF3 de Yamaha, para evitar así la posible pérdida de datos importantes debido a anomalías de funcionamiento o errores de manejo.
- Yamaha no se responsabiliza por daños debidos a uso inapropiado o modificaciones hechas al instrumento, ni tampoco por datos perdidos o destruidos.
- Siempre apague el instrumento cuando no lo usa.

# Introducción

*Enhorabuena por la selección de una Clavinova Yamaha. Su Clavinova es un excelente instrumento musical que emplea tecnología musical de Yamaha avanzada. Teniendo el cuidado adecuado, la Clavinova le dará muchos años de placer musical.*

- El muestreo estéreo de las voces de piano acústico ofrece un realismo y fuerza de expresión incomparables, mientras que el sistema del generador de tonos AWM (memoria de ondas avanzada) ofrece una reproducción rica y realista de todas las otras voces.
- La respuesta a la pulsación semejante a la del piano, ajustable en 4 etapas, proporciona un gran control de la expresión y una capacidad excelente de interpretación.
- El modo de interpretación dual permite tocar simultáneamente 2 voces.
- El modo de división (CLP-880/860) permite tocar voces distintas con las manos izquierda y derecha.
- En la CLP-880/860, el pedal apagador incluye el efecto de resonancia natural para las voces de piano, que simula la resonancia de las cuerdas y de la caja acústica de los pianos acústicos.
- Característica de metrónomo con tempo variable para facilitar la práctica.
- La grabadora digital de 2 pistas le permite grabar y reproducir cualquier cosa que toque en el teclado.
- La compatibilidad MIDI y la gama de funciones MIDI hacen que la Clavinova sea útil en una amplia gama de sistemas musicales MIDI avanzados.
- La interfaz de computadora incorporada permite la conexión directa con computadoras personales que ejecutan avanzados programas musicales.

*Para aprovechar al máximo el potencial de interpretación y las características de la Clavinova, le aconsejamos que lea completamente este manual de instrucciones y que lo guarde en un lugar seguro para poder consultarlo en el futuro.*

\* En este manual de instrucciones, los modelos CLP-880M, CLP-880PE y CLP-860M se mencionarán como CLP-880 y CLP-860.

## Accesorios incluidos

- **Manual de instrucciones**
- **Banqueta (incluida u opcional, dependiendo del destino)**
- **Cubierta contra el polvo (sólo la CLP-820S)**

### UBICACION DE LA PLACA DE CARACTERÍSTICAS:

La placa de características está situada en el panel inferior. En esta placa se indican el modelo, el número de serie, la tensión de alimentación, etc. Anote el modelo, el número de serie, y la fecha de adquisición en los espacios ofrecidos a continuación, y guarde este manual como registro permanente de su adquisición.

Modelo \_\_\_\_\_

N.º de serie \_\_\_\_\_

Fecha de adquisición \_\_\_\_\_

Panel de control .....	6	F3.5: Reposición (CLP-820/20S) .....	30
Cubierta del teclado y atril .....	8	F3.7: Reposición (CLP-880/860/840) .....	30
Conexiones .....	10	■F4: CLP-880/860 Funciones del modo de división ..	30
Selección e interpretación de voces .....	11	F4.1: Punto de división .....	30
Reproducción de las canciones de demostración .....	12	F4.2: Balance de división .....	30
■ Demostración de voces .....	12	F4.3: Desplazamiento de octava de la voz de la derecha .....	31
■ Canción de piano .....	13	F4.4: Desplazamiento de octava de la voz de la izquierda .....	31
■ Repetición A-B de canciones de piano .....	14	F4.5: Profundidad de efecto de la voz de la derecha .....	31
■ Cancelación de la parte de canción de piano .....	15	F4.6: Profundidad de efecto de la voz de la izquierda .....	31
• Inicio sincronizado .....	15	F4.7: Margen apagador .....	31
• Inicio/parada con el pedal izquierdo .....	15	F4.8: Reposición .....	31
El modo dual .....	16	■F4: CLP-840/820/820S Modo del pedal izquierdo .....	32
• Otras funciones del modo dual .....	16	■F5: CLP-880/860 Funciones de pedales .....	32
Modo de división (CLP-880/860) .....	17	F5.1: Modo del pedal izquierdo .....	32
• Selección de las voces derecha e izquierda .....	17	F5.2: Modo apagador .....	32
• Ajuste del punto de división .....	17	F5.3: Caja acústica .....	32
• Otras funciones del modo de división .....	17	■F5: CLP-840/820/820SV olumen del metrónomo ..	33
Reverberación .....	18	■F6: CLP-880/860V olumen del metrónomo .....	33
• Ajuste de la profundidad de reverberación .....	18	■F6: CLP-840/820/820SV olumen de cancelación de parte de canción de piano .....	33
El efecto (CLP-880/860/840) .....	19	■F7: CLP-880/860V olumen de cancelación de parte de canción de piano .....	33
• Ajuste de la profundidad del efecto .....	19	■F7: CLP-840/820/820S Funciones MIDI .....	34
Brillo (CLP-880/860/840) .....	19	■F8: CLP-880/860 Funciones MIDI .....	34
Los pedales .....	20	• Una breve introducción a MIDI .....	34
• Pedal apagador (derecho) .....	20	F7.1/F8.1: Selección de canal de transmisión MIDI ..	34
• Pedal de sostenido (central) (excepto la CLP-820S) ..	20	F7.2/F8.2: Selección de canal de recepción MIDI .....	34
• Pedal suave (izquierdo) .....	20	F7.3/F8.3: Activación/desactivación de control local ..	35
Sensibilidad a la pulsación .....	21	F7.4/F8.4: Activación/desactivación de cambio de programa .....	35
Transposición .....	21	F7.5/F8.5: Activación/desactivación de cambio de control .....	36
Afinación .....	22	F7.6/F8.6: Transposición de transmisión MIDI .....	36
• Afinación ascendente .....	22	F7.7/F8.7: Transmisión de ajustes del panel/estados .....	36
• Afinación descendente .....	22	F7.8/F8.8: Vaciado de datos por lotes .....	36
• Para reponer el tono estándar .....	22	■F8: CLP-840/820/820S Funciones de protección ..	37
El metrónomo y el control del tiempo .....	23	■F9: CLP-880/860 Funciones de protección .....	37
■ El metrónomo .....	23	F8.1/F9.1: Voz .....	37
• Signatura de tiempo del metrónomo .....	23	F8.2/F9.2: MIDI .....	37
• Función de volumen del metrónomo .....	23	F8.3/F9.3: Afinación .....	37
■ Control del tiempo .....	23	F8.4/F9.4: Pedal .....	37
Empleo de la grabadora .....	24	Conexión a una computadora personal .....	38
■ Grabación .....	24	• Conexión a una computadora de la serie Apple Macintosh .....	38
• Cambio de los ajustes iniciales .....	25	• Conexión a una computadora de la serie IBM PC/AT .....	39
• Borrado de una sola pista .....	25	Llamada de los preajustes de fábrica .....	40
■ Reproducción .....	26	Localización y reparación de averías .....	40
• Inicio sincronizado .....	26	Opciones y módulos de expansión .....	40
• Inicio/parada con el pedal izquierdo .....	26	Listado de canciones de demostración y de piano .....	41
Modo de Función .....	27	Listado de ajustes de fábrica .....	42
• Para seleccionar una función .....	27	Formato de datos MIDI .....	43
■ F1: Afinación .....	28	Gráfica de implementación MIDI .....	47
■ F2: Escala .....	28	CLP-880: Conjunto del soporte del teclado .....	48
F2.1: Escala .....	28	CLP-860/840/820: Conjunto del soporte del teclado .....	56
F2.2: Nota básica .....	28	CLP-820S: Conjunto del soporte del teclado .....	62
■ F3: Funciones del modo dual .....	29	Especificaciones .....	68
F3.1: Balance dual .....	29		
F3.2: Desafinación dual .....	29		
F3.3: Desplazamiento de octava de la primera voz ..	29		
F3.4: Desplazamiento de octava de la segunda voz ..	29		
F3.5: Profundidad de efecto de la primera voz (CLP-880/860/840) .....	30		
F3.6: Profundidad de efecto de la segunda voz (CLP-880/860/840) .....	30		

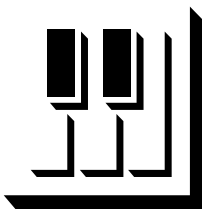

# Panel de control

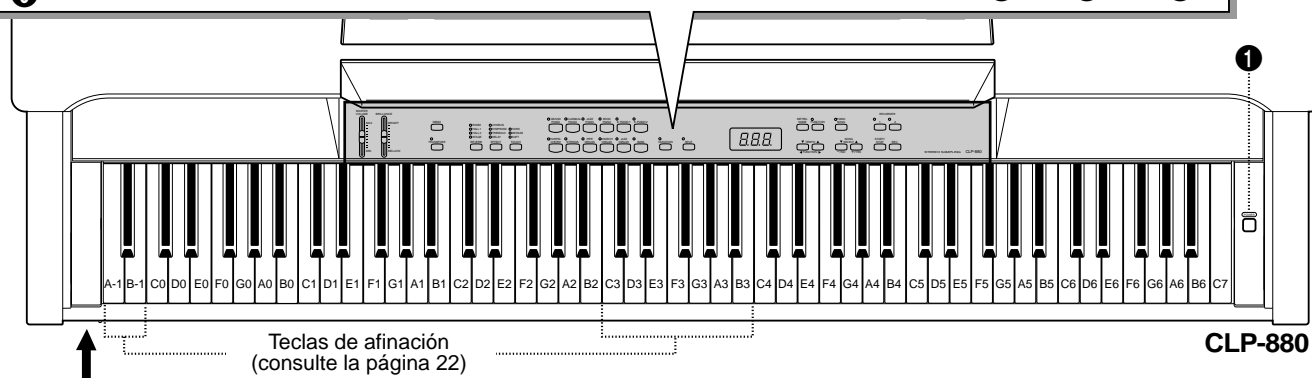
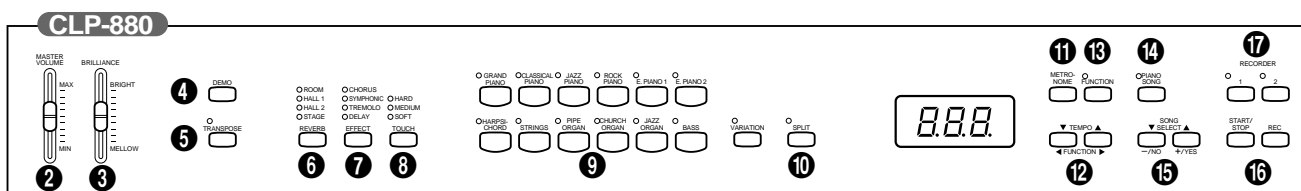
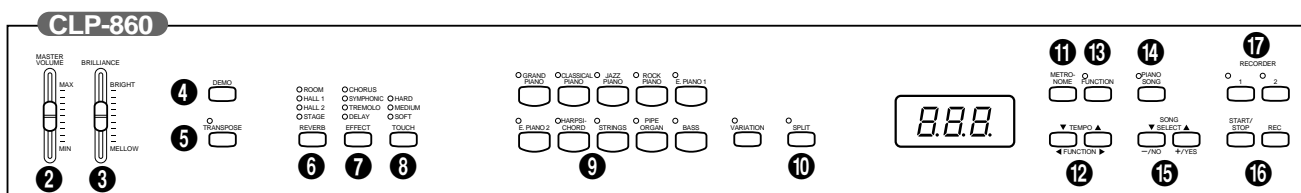
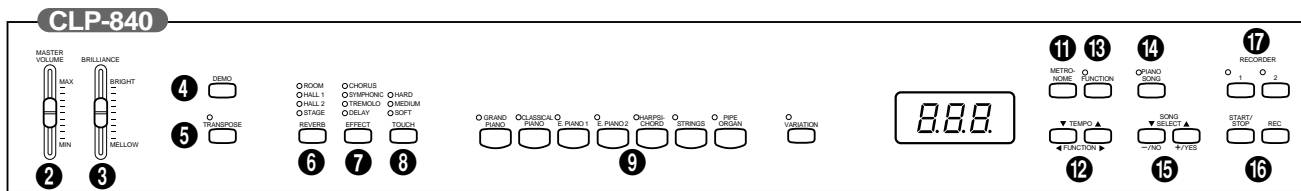
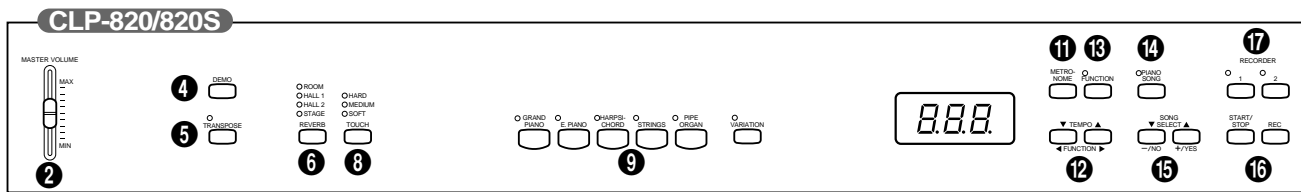

Tomas PHONES (panel inferior) (consulte la página 10)

## ❶ Interruptor de alimentación [POWER]

Presione el interruptor [POWER] una vez para conectar la alimentación, y otra vez para desconectarla. Cuando se conecte la alimentación, se encenderá el LED de un selector de voz y se encenderá el indicador de la alimentación situado debajo del extremo izquierdo del teclado (excepto la CLP-820S).

## ❷ Control de volumen principal [MASTER VOLUME]

El control [MASTER VOLUME] ajusta el volumen (el nivel) del sonido producido por el sistema de sonido estéreo interno de la Clavinova. El control [MASTER VOLUME] ajusta también el volumen de los auriculares cuando se han enchufado unos auriculares a la toma PHONES (página 10).

## ❸ Control del brillo [BRILLIANCE] (CLP-880/860/840)

El control [BRILLIANCE] ajusta la tonalidad o “timbre” del sonido emitido desde un tono suave a un tono brillante.

## ❹ Botón de demostración [DEMO]

Activa el modo de reproducción de demostración en el que usted podrá seleccionar la reproducción de distintas secuencias de demostración para cada una de las voces de la Clavinova, vea la página 12.

## ❺ Botón de transposición [TRANPOSE]

El botón [TRANPOSE] le permitirá el acceso a la función TRANPOSE de la Clavinova (para desplazar el tono de todo el teclado ascendente o descendientemente en intervalos de semitonos).

## 6 Botón de reverberación [REVERB]

El botón [REVERB] selecciona cierto número de efectos de reverberación digital que usted podrá utilizar para conseguir mayor profundidad y fuerza de expresión. Vea la página 18 para más detalles.

## 7 Botón de efectos [EFFECT] (CLP-880/860/840)

Este botón selecciona varios efectos que le darán mayor profundidad y animación al sonido.

## 8 Botón de sensibilidad de pulsación [TOUCH]

El botón [TOUCH] facilita el ajuste de la respuesta de pulsación de la Clavinova para adaptarla a su forma de tocar. Vea la página 21 para más detalles.

## 9 Selectores de voz y botón de variación [VARIATION]

Presione simplemente cualquiera de los selectores de voz para seleccionar la voz correspondiente. Se encenderá el LED del selector de voz para indicar la voz actualmente seleccionada. Presione el botón [VARIATION] de modo que se encienda su indicador para seleccionar una variación de la voz actualmente seleccionada.

Hay también el modo DUAL en el que pueden interpretarse simultáneamente dos voces por toda la gama del teclado. (Vea la página 16 para más detalles), y el modo de división en la CLP-880/860 que permite tocar voces distintas con las manos izquierda y derecha (vea la página 17 para más detalles).

## 10 Botón de división [SPLIT] (CLP-880/860)

Este botón activa el modo de división, en el que pueden tocarse voces distintas en las secciones de la mano izquierda y de la mano derecha del teclado. Para más detalles, vea la página 17.

## 11 Botón del metrónomo [METRONOME]

Activa y desactiva el sonido del metrónomo. Los botones [TEMPO ▼/▲], de abajo, se utilizan para ajustar el tempo del sonido del metrónomo. Los botones [-/NO] y [+ /YES] se emplean para cambiar la signatura del tiempo (compás) del metrónomo si se emplea mientras se tiene presionado el botón [METRONOME] – página 23.

## 12 Botones del tempo [TEMPO ▼/▲] (FUNCTION </>)

Estos botones ajustan el tempo de la función del metrónomo así como el tempo de reproducción de la función de la grabadora. El margen del tempo es de 32 a 280 tiempos por minuto; página 23. Estos mismos botones también se emplean para seleccionar funciones – página 27.

## 13 Botón de función [FUNCTION]

Este botón permite el acceso a una amplia gama de funciones de unidad, incluyendo las funciones MIDI, que mejoran en gran medida la versatilidad y capacidad de interpretación. Para más detalles, vea la página 27.

## 14 Botón de canciones de piano [PIANO SONG]

Este botón establece el modo de canciones de piano (Piano Song Mode). En este modo, podrá emplear los botones [SONG SELECT ▼/▲] para seleccionar una de las 50 canciones.

## 15 Botones de selección de canciones [SONG SELECT ▼/▲] (-/NO, +/YES)

Estos botones seleccionan los números de canciones de piano para su reproducción, y se emplean también para ajustar una gama de otros parámetros (es decir, sus funciones “-/NO/ y “+/YES”).

## 16 Botones de inicio/parada [START/STOP] y grabación [REC] de la grabadora (RECORDER)

Estos botones controlan la grabadora de la Clavinova, permitiéndole grabar y reproducir todo lo que usted toca en el teclado.

## 17 Botones [1] y [2] de la grabadora (RECORDER)

La Clavinova tiene una grabadora de 2 pistas, y estos botones se usan para seleccionar la pista(s) a grabarse o reproducirse. Para más detalles, vea la página 24.

## 18 Pedales

Los pedales de suave (izquierdo), sostenido (central), y apagador (derecho) (suave/sostenido [izquierdo] y apagador [derecho] en el caso de la CLP-820S) proporcionan una serie de posibilidades de control de la expresión similares a los de un piano acústico. Para más detalles, vea la página 20.

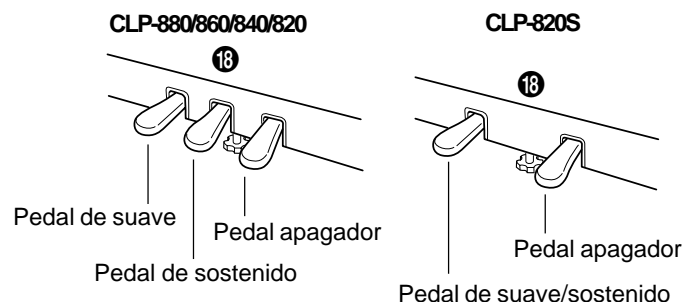

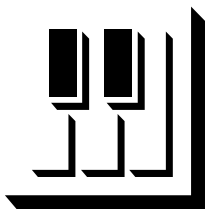

# Cubierta del teclado y atril

## Cubierta del teclado (excepto la CLP-820S)

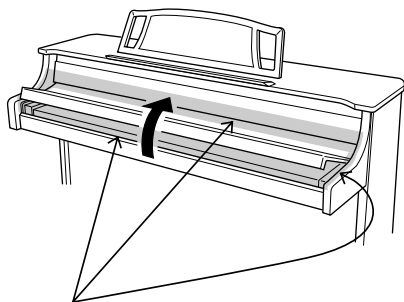

Tenga cuidado para no pillarse los dedos cuando abra o cierre la cubierta.

### ■ CLP-880 .....

#### Para abrir la cubierta del teclado:

Levante la cubierta con cuidado hasta que quede completamente abierta.

#### Para cerrar la cubierta del teclado:

Baje con cuidado la cubierta sobre las teclas.

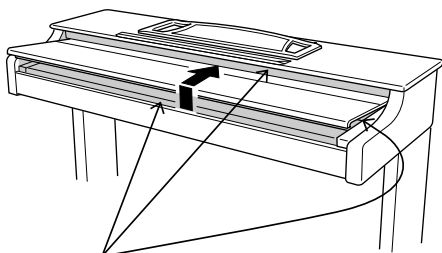

Tenga cuidado para no pillarse los dedos cuando abra o cierre la cubierta.

### ■ CLP-860/840/820 .....

#### Para abrir la cubierta del teclado:

Z Levante un poco la cubierta (no demasiado).

X Abra la cubierta deslizándola.

#### Para cerrar la cubierta del teclado:

Z Deslice la cubierta del teclado hacia usted.

X Baje con cuidado la cubierta sobre las teclas.

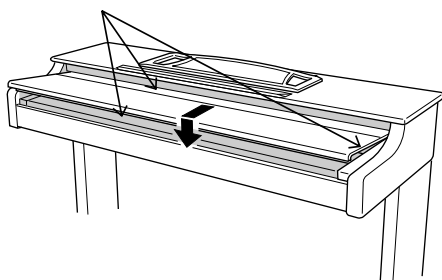

- *Retenga la cubierta con ambas manos cuando la mueva, y no la suelte hasta que esté completamente abierta o cerrada. Tenga cuidado en no pillarse los dedos (los suyos o de los demás) entre la cubierta y la unidad principal.*
- *No ponga ningún objeto encima de la cubierta del teclado. Los objetos pequeños puestos sobre la cubierta del teclado pueden caerse dentro de la unidad principal cuando se abre la cubierta y es posible que no puedan sacarse. Esto puede causar descargas eléctricas, cortocircuitos, incendios u otros daños serios en el instrumento.*

## Atril

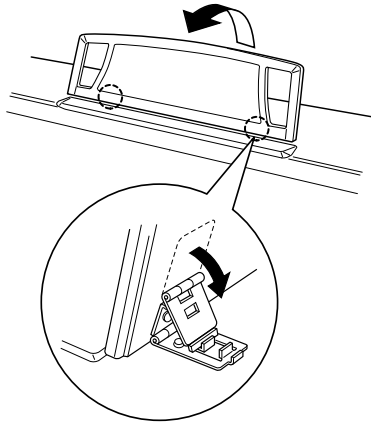

### Para levantar el atril:

- Z Empuje el atril hacia arriba y hacia usted por completo.
- X Baje los dos soportes metálicos de la izquierda y derecha de la parte posterior del atril.
- C Baje el atril de modo que se apoye en los soportes metálicos.

Como se muestra en la ilustración, el ángulo del atril puede ajustarse en una de las tres posiciones, de acuerdo con la posición de los soportes metálicos. Ajuste los soportes metálicos izquierdo y derecho en la misma posición.

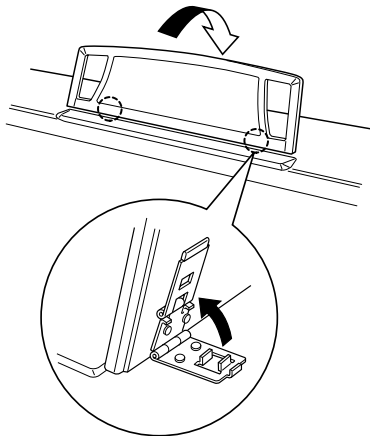

### Para bajar el atril:

- Z Empuje el atril hacia usted por completo.
- X Levante los dos soportes metálicos (de la parte posterior del atril).
- C Baje con cuidado el atril hacia atrás hasta que haya bajado por completo.



**CUIDADO**

- *No intente utilizar el atril en una posición medio levantada. Cuando baje el atril, no lo suelte hasta que haya bajado por completo.*

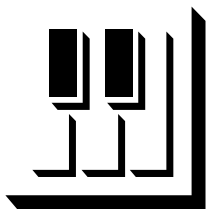

# Conexiones

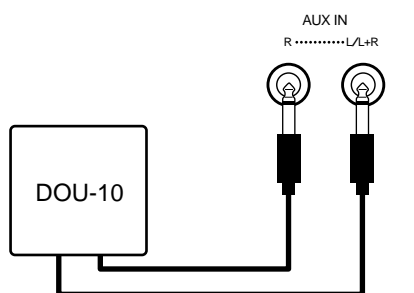
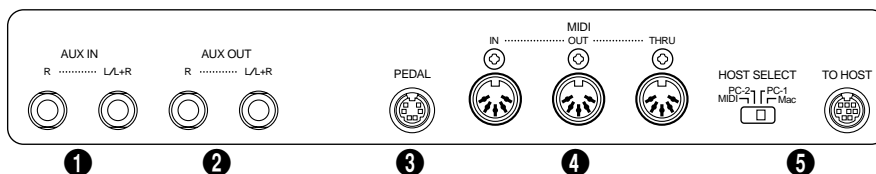

## 1 Tomas izquierda/derecha de entrada auxiliar (AUX IN L/L+R y R)

Estas tomas se utilizan para conectar un módulo generador de tonos externo como pueda ser la unidad de discos orquestales Yamaha DOU-10. Las salidas estéreo desde el módulo del generador de tonos externo se conectan a las tomas AUX IN L/L+R y R, permitiendo la reproducción del sonido del generador de tonos a través del sistema de sonido interno y altavoces de la Clavinova. Puede conectarse una fuente monofónica de nivel de línea a la toma L/L+R.



NOTA

- La señal de entrada procedente de las tomas AUX IN se controla con los controles de volumen y de brillo (CLP-880/860/840) de la Clavinova. Las funciones de reverberación y de efectos (CLP-880/860/840) no tienen ningún efecto.
- La señal de entrada de las tomas AUX IN se suministra a las tomas AUX OUT.

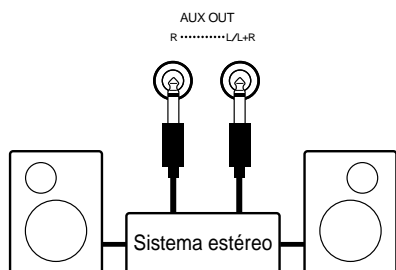

## 2 Tomas izquierda/derecha de salida auxiliar (AUX OUT L/L+R y R)

Las tomas AUX OUT L/L+R y R suministran el sonido de la Clavinova para la conexión con un amplificador de instrumentos, consola de mezcla, sistema de discursos públicos, o equipo de grabación. Si conecta la Clavinova a un sistema de sonido monofónico, emplee sólo la toma L/L+R. Cuando se inserte la clavija sólo en la toma L/L+R, las señales de los canales izquierdo y derecho se combinan y se suministran a través de la toma L/L+R para no perder ninguno de los sonidos de la Clavinova.



NOTA

- La señal de la toma AUX OUT nunca debe devolverse a las tomas AUX IN, ya sea directamente ni a través de un equipo externo.
- La señal de la toma AUX OUT no se controla con el control de volumen de la Clavinova. Emplee el control de volumen del equipo de audio exterior para ajustar el nivel.

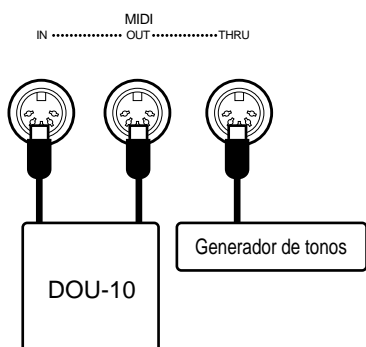

## 3 Toma de PEDAL

Este terminal sirve para conectar el cable del pedal desde la caja de pedales (consulte el apartado “Montaje del soporte del teclado” en las páginas 48-67).

## 4 Conectores MIDI (IN, THRU y OUT)

El conector MIDI recibe los datos MIDI desde un dispositivo MIDI externo (como por ejemplo la unidad de discos orquestales Yamaha DOU-10) que pueden utilizarse para controlar la Clavinova. El conector MIDI THRU, retransmite los datos recibidos en el conector MIDI IN, permitiendo el “enclavamiento” de varios instrumentos u otros dispositivos MIDI. El conector MIDI OUT transmite los datos MIDI generados por la Clavinova (por ejemplo, los datos de velocidad y notas producidos al tocar el teclado de la Clavinova).

En la sección de “Funciones MIDI”, de la página 34, se dan más detalles sobre MIDI.

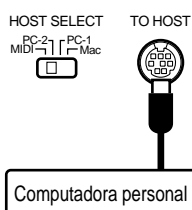

## 5 Conector TO HOST y selector HOST SELECT

Esta toma y selector permiten la conexión directa a una computadora personal para aplicaciones de secuencias u otras aplicaciones musicales, sin requerirse una interfaz MIDI separada. Para más detalles, vea la página 38.

## ● Tomas de auriculares (PHONES) (panel inferior)

Pueden enchufarse dos pares de auriculares estéreo estándar a estas tomas para la practica en privado o para tocar a altas horas de la noche. El sistema de altavoces interno se desconecta automáticamente cuando se enchufan unos auriculares a una de las tomas PHONES.

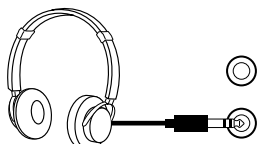

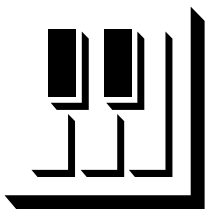

# Selección e interpretación de voces

## 1) Conecte la alimentación

Después de asegurarse de que la clavija de CA de la Clavinova está correctamente enchufada a la misma Clavinova y en un tomacorriente de CA adecuado, presione el interruptor **[POWER]**, situado a la derecha del teclado, para conectar la alimentación. En algunas zonas puede suministrarse un adaptador de clavija para adaptarla a la configuración de los tomacorrientes de CA de la localidad.

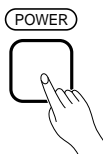

Cuando se haya conectado la alimentación, se encenderá el LED de un selector de voz y se encenderá el indicador de la alimentación situado debajo del extremo izquierdo del teclado (excepto la CLP-820S).

## 2) Ajuste el volumen

Ajuste inicialmente el control **[MASTER VOLUME]** a una posición intermedia entre “MIN” y “MAX”. Luego, cuando empiece a tocar, reajuste la posición del control **[MASTER VOLUME]** al nivel de audición más adecuado.

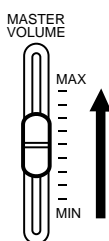

## 3) Seleccione una voz

Seleccione la voz deseada presionando uno de los selectores de voz. Emplee el botón **[VARIATION]** para seleccionar una variación de la voz actual cuando sea necesario.

CLP-880

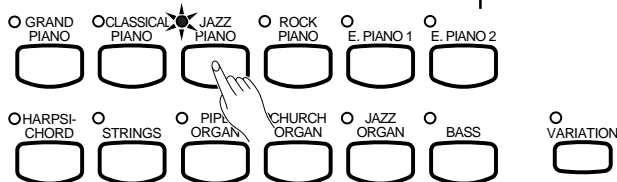

## 4) Toque

La Clavinova ofrece también respuesta a la pulsación, para que el volumen y el timbre de las notas tocadas pueda controlarse de acuerdo con la fuerza aplicada al tocar las teclas. La cantidad de variación disponible depende de la voz seleccionada.

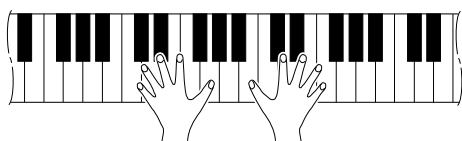

## 5) Añada los efectos requeridos

Podrá añadir o cambiar la reverberación, los efectos (CLP-880/860/840) y el brillo (CLP-880/860/840) como desee empleando el botón **[REVERB]** (página 18), el botón **[EFFECT]** (página 19) y el control **[BRILLIANCE]** (página 19).

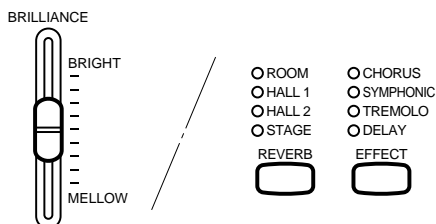

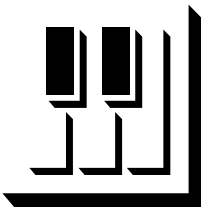

# Reproducción de las canciones de demostración

Las canciones de demostración que se incorporan, demuestran de forma eficaz cada una de las voces de la Clavinova. Hay también 50 voces de piano que podrá reproducir individualmente, todas en secuencia, o en orden aleatorio. Aquí se indica cómo se pueden seleccionar y reproducir las canciones de demostración.



- El modo de demostración o canción de piano, no podrá activarse mientras se utilice la grabadora (página 24).
- No se reproduce ninguna recepción MIDI en el modo de demostración o canción de piano.
- Los datos de la canción de demostración/piano no se transmiten a través de los conectores MIDI.

\* Para la lista completa de canciones de demostración/piano, vea la página 41.

## Demostración de voces



### 1 Active el modo de demostración.....

Presione el botón [DEMO] para activar el modo de demostración; los selectores de voces parpadearán en secuencia.

#### CLP-880

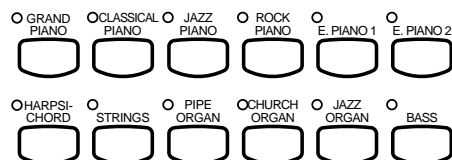

### 2 Reproduzca una demostración de voces.....

Presione uno de los selectores de voz para iniciar la reproducción de todas las canciones empezando por la canción de demostración de la voz correspondiente, ofreciendo la voz normalmente seleccionada con este botón selector de voz. (Si presiona el botón [START/STOP] en lugar de un botón selector de voz, la canción de demostración de GRAND PIANO empezará a reproducirse.) El indicador de la voz seleccionada parpadeará durante la reproducción y aparecerá "- - -" en el visualizador de LED. Podrá iniciar la reproducción de cualquier canción de demostración de voces presionando simplemente el selector de la voz correspondiente. Podrá detener la reproducción en cualquier momento presionando el botón [START/STOP], o el selector de voz de la demostración actualmente en reproducción.



- Emplee el control [MASTER VOLUME] para ajustar el volumen y el control [BRILLIANCE] (CLP-880/860/840) para ajustar el brillo (página 19).

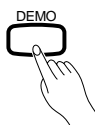

### 3 Salga del modo de demostración.....

Presione el botón [DEMO] para salir del modo de demostración y volver al modo de reproducción normal.

## Canción de piano

### 1) Active el modo de canciones de piano .....



Presione el botón [PIANO SONG] para activar el modo de canciones de piano – los indicadores [PIANO SONG] [1] y [2] se encenderán.

### 2) Reproduzca una canción de piano .....

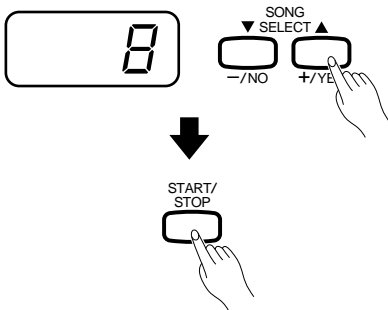

Para reproducir cualquiera de las 50 canciones de piano incorporadas, emplee los botones [SONG SELECT ▼/▲] para seleccionar el número de la canción que desee reproducir (el número aparecerá en el visualizador de LED), y presione entonces el botón [START/STOP]. La reproducción se reproducirá automáticamente cuando se termine la reproducción de la canción de piano seleccionada.

Seleccione “ALL” en lugar de un número para reproducir todas las canciones de piano en secuencia, o seleccione “rand” para reproducir continuamente todas las canciones de piano en orden aleatorio. Presione el botón [START/STOP] para detener la reproducción.

#### NOTA

- Emplee el control [MASTER VOLUME] para ajustar el volumen.
- Podrá emplear los botones [TEMPO ▼/▲] para ajustar el tempo de la reproducción como sea necesario. Esto produce una variación del tempo relativa, con un margen desde “-50” a “- - -” hasta “50” como máximo; el margen cambiará dependiendo de la canción seleccionada.
- El tempo de ajuste de fábrica “- - -” se selecciona automáticamente siempre que se selecciona una canción de piano nueva, o se inicia la reproducción de una canción de piano nueva durante la reproducción de “ALL” o de “rand”.
- Podrá tocar el teclado al mismo tiempo que escucha la reproducción de la canción de piano. Podrá cambiar la voz de reproducción del teclado.
- Podrá cambiar el ajuste del control del brillo (CLP-880/860/840) y el tipo de reverberación que se aplica a la voz que usted toque en el teclado y para la reproducción de canciones de piano. Podrá cambiar el tipo de efecto (CLP-880/860/840) y la sensibilidad de pulsación que se aplica a la voz que usted toque en el teclado. Cuando se selecciona una nueva canción de piano o se inicia automáticamente una nueva canción de piano en reproducción continua, se seleccionará automáticamente el tipo de reverberación de HALL 1.

### 3) Salga del modo de canción de piano .....



Presione el botón [PIANO SONG] para salir del modo de canciones de piano, se apagará el indicador, y volverá al modo de reproducción normal.

## Repetición A-B de canciones de piano

La función de repetición A-B puede usarse para repetir continuamente una frase especificada dentro de una canción de piano. Combinada con la función de cancelación de parte, que se describe más adelante, proporciona una forma excelente de practicar frases difíciles.

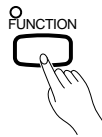
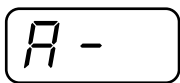

### 1) Especifique el principio (A) de la frase .....

Seleccione y reproduzca una canción de piano, y presione después el botón **[FUNCTION]** al principio de la frase que desee repetir. De este modo ajustará el punto "A" (aparecerá "A-" en el visualizador).

Para ajustar el punto "A" al principio de la canción, **[FUNCTION]** antes de iniciar la reproducción.

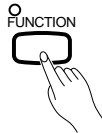
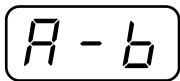

### 2) Especifique el final (B) de la frase .....

Presione el botón **[FUNCTION]** por segunda vez al final de la frase. Así se ajusta el punto "B" (aparecerá "A-b" en el visualizador). En este punto, la repetición de la reproducción se iniciará entre los puntos A y B especificados.

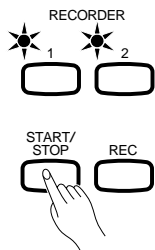

### 3) Pare la reproducción .....

Presione el botón **[START/STOP]** para detener la reproducción mientras retiene los puntos A y B especificados. La repetición A-B de la reproducción se reanuda si se presiona de nuevo el botón **[START/STOP]**.

Para cancelar los puntos A y B, presione una vez el botón **[FUNCTION]**.



- Los puntos A y B se cancelan automáticamente cuando se selecciona una canción nueva.
- La función de repetición A-B no puede usarse durante la reproducción de "ALL" o "rand".

## Cancelación de la parte de canción de piano

Las 50 canciones de piano tienen partes separadas de las manos izquierda y derecha que pueden activarse y desactivarse como se requiere para practicar la parte correspondiente en el teclado. La parte de la mano derecha reproduce la pista [1] de la grabadora, y la parte de la mano izquierda reproduce la pista [2] de la grabadora. (Algunas de las canciones son arreglos para cuatro manos, y las pistas [1] y [2] corresponden a las partes primera y segunda del arreglo.)

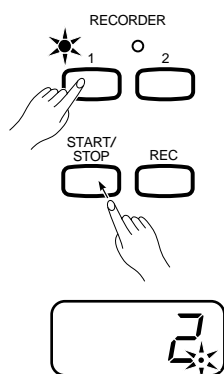
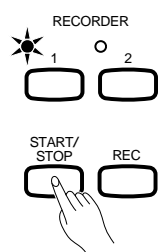
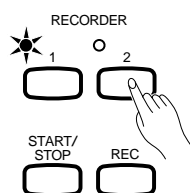

### 1) Desactive la parte deseada .....

Presione el botón **RECORDER** [1] o [2] para desactivar la parte correspondiente; el indicador correspondiente se apagará (estos botones controlan alternativamente la activación y desactivación de la parte correspondiente).



- Las partes pueden activarse y desactivarse incluso durante la reproducción.
- La función de cancelación de partes de canción de piano no puede usarse durante la reproducción de "RL L" o "r n d".
- La función de "Volumen de cancelación de la parte de canción de piano" descrita en la página 33 puede usarse para ajustar la parte cancelada para que se reproduzca a un volumen de "0" (sin sonido) a "20". El ajuste de fábrica es "5".
- Ambas partes se activan automáticamente siempre que se selecciona una nueva canción.

### 2) Inicio/parada de la reproducción .....

Presione el botón **[START/STOP]** para iniciar y detener la reproducción como sea necesario.

### Inicio sincronizado .....

Cuando se activa la función de inicio sincronizado, la reproducción de la canción de piano seleccionada se iniciará automáticamente así que usted inicie a tocar el teclado.

Para activar la función de inicio sincronizado, presione el botón **[START/STOP]** mientras mantiene presionado el botón de la parte correspondiente con la parte que está activada. Aparecerá un punto en la esquina inferior derecha del visualizador. (Repita la operación anterior para desactivar la función de inicio sincronizado.) La reproducción se iniciará así que usted empiece a tocar el teclado.



- Si mantiene presionado el botón de una pista que está desactivada mientras presiona el botón **[START/STOP]**, esta pista se activará y se activará también el modo de inicio sincronizado.

### Inicio/parada con el pedal izquierdo .....

El pedal izquierdo puede asignarse para iniciar y parar la reproducción de la canción de piano mediante la función del "Modo del pedal izquierdo" descrita en la página 32.

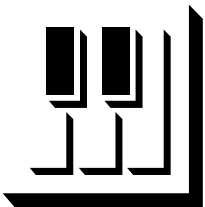

# El modo dual

El modo dual hace posible tocar dos voces simultáneamente por todo el margen del teclado.

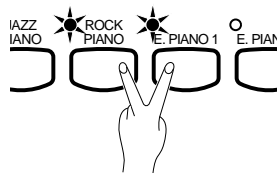

## Prioridad de numeración de voces

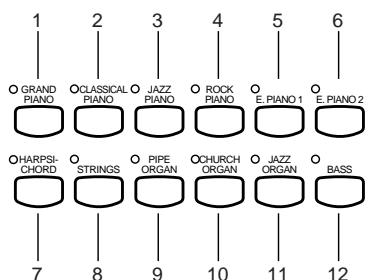

Para activar el modo dual, presione simplemente dos selectores de voz al mismo tiempo (o presione un selector de voz mientras mantiene otro presionado). Los indicadores de voz de ambas voces seleccionadas se encenderán cuando el modo dual esté activado. Para volver al modo de interpretación normal de una voz, presione cualquier selector de voz sencillo.

De acuerdo con la prioridad de numeración de voces, como se muestra en el diagrama de la izquierda, los números de menor valor se asignarán como la primera voz (la otra voz se designará como la segunda voz). La voz [STRING][VARIATION] tiene un ataque lento. Esta voz algunas veces podrá utilizarse con otra voz en el modo Dual para producir una “mezcla” mejor.

### NOTAS

- Los modos dual y de división (CLP-880/860) no pueden activarse al mismo tiempo.
- El indicador del botón [VARIATION] se encenderá si se activa la variación para una o para ambas voces del modo dual. Mientras el modo dual está activado, el botón [VARIATION] podrá utilizarse para activar y desactivar la variación para ambas voces. Para emplear la variación sólo para una de las voces, el ajuste deberá realizarse antes de activar el modo dual.
- **[EFFECT] en el modo Dual**  
Dependiendo de las condiciones, un tipo de efecto tendrá prioridad sobre el otro. La profundidad se decidirá de acuerdo con el valor del ajuste inicial de la profundidad de la combinación de voces. Sin embargo, empleando la función F3 (vea la página 29) podrá cambiar el valor de la profundidad para cada voz como desee. Los ajustes de la profundidad del efecto realizados con los controles del panel (es decir, presionando los botones [-/NO] o [+ /YES] mientras mantiene presionado el botón [EFFECT] – vea la página 19) se aplicarán sólo a la primera voz.
- **[REVERB] en el modo Dual**  
El tipo de reverberación asignado a la primera voz tendrá prioridad sobre el otro. (Si la reverberación está ajustada a OFF, el tipo de reverberación de la segunda voz tendrá efectividad.) Los ajustes de la profundidad de reverberación realizados con los controles del panel (es decir, presionando los botones [-/NO] o [+ /YES] mientras mantiene presionado el botón [REVERB] – vea la página 18) se aplicarán sólo a la primera voz.

## Otras funciones del modo dual .....

El modo de Función de la Clavinova proporciona acceso a algunas otras funciones del modo dual, enumeradas a continuación. Para más detalles, vea las páginas correspondientes.

- Balance de dual ..... 29
- Desafinación de dual ..... 29
- Desplazamiento de octava de la primera voz ..... 29
- Desplazamiento de octava de la segunda voz ..... 29
- Profundidad del efecto de la primera voz ..... 30
- Profundidad del efecto de la segunda voz ..... 30
- Reposición ..... 30

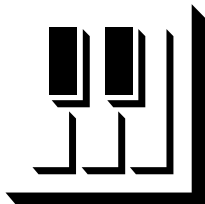

# Modo de división (CLP-880/860)

El modo SPLIT le permite tocar dos voces distintas en el teclado — una con la mano izquierda y otra con la derecha. La voz izquierda se reproduce en todas las teclas situadas a la izquierda de la tecla (incluyendo ésta) del “punto de división”, mientras que voz derecha se reproduce en todas las teclas situadas a la derecha del punto de división.



El modo de división se activa presionando el botón [SPLIT] de modo que su indicador se encienda. El modo de división puede desactivarse en cualquier momento presionando de nuevo el botón [SPLIT] de modo que se apague su indicador.



• Los modos dual y de división (CLP-880/860) no pueden activarse al mismo tiempo.

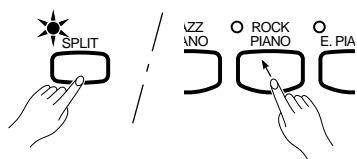

## Selección de las voces derecha e izquierda .....

La voz que se había seleccionado antes de activar el modo de división pasará a ser la voz derecha en el modo de división. (La voz derecha también podrá cambiarse en el modo de división, presionando tan sólo el selector de la voz correspondiente.)

Para seleccionar una voz izquierda, presione el selector de voz correspondiente mientras mantiene presionado el botón [SPLIT]. (ajuste inicial de fábrica: [BASS]) El indicador del selector de voz izquierda se encenderá mientras se presiona el botón [SPLIT], y luego sólo quedarán encendidos los indicadores del selector de la voz derecha y del botón [SPLIT].



• La variación puede activarse y desactivarse individualmente para las voces del modo de división. Normalmente, el indicador de voz de la voz derecha se enciende en el modo de división. [VARIATION] puede usarse para activar y desactivar la variación de la voz derecha como sea necesario. Sin embargo, mientras se retiene presionado el botón [SPLIT], el indicador de voz de la voz izquierda se encenderá y, en este estado, podrá usarse el botón [VARIATION] para activar y desactivar la variación de la voz izquierda como sea necesario.

### • [EFFECT] en el modo Split

Dependiendo de las condiciones, un tipo de efecto tendrá prioridad sobre el otro. La profundidad se decidirá de acuerdo con el valor del ajuste inicial de la profundidad de la combinación de voces. Sin embargo, empleando la función F4 (vea la página 30) podrá cambiar el valor de la profundidad para cada voz como desee.

Los ajustes de la profundidad del efecto realizados con los controles del panel (es decir, presionando los botones [-/NO] o [+ /YES] mientras mantiene presionado el botón [EFFECT] – vea la página 19) se aplicarán sólo a la voz derecha.

### • [REVERB] en el modo Split

El tipo de reverberación asignado a la voz derecha tendrá prioridad sobre el otro. (Si la reverberación está ajustada a OFF, el tipo de reverberación de la voz izquierda tendrá efectividad.)

Los ajustes de la profundidad de reverberación realizados con los controles del panel (es decir, presionando los botones [-/NO] o [+ /YES] mientras mantiene presionado el botón [REVERB] – vea la página 18) se aplicarán sólo a la voz derecha.

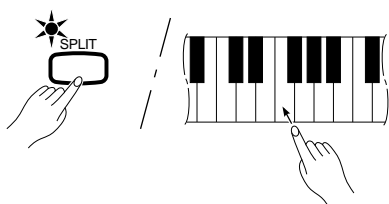

## Ajuste del punto de división .....

El punto de división se ajusta inicialmente en la tecla F#2, que es el ajuste de fábrica. Podrá reajustar el punto de división a cualquier otra tecla presionando la tecla mientras mantiene presionado el botón [SPLIT] (el nombre de la tecla del punto de división actual aparece en el visualizador LED mientras se mantiene presionado el botón [SPLIT]). El punto de división también puede ajustarse a través del modo de Función (vea a continuación).

Ejemplo:

A-1	b-1	C2	F#2
A-1	Bb-1	C2	F#2

- “b” se indica con el signo “-” inferior.
- “#” se indica con el signo “\_” superior.

## Otras funciones del modo de división .....

El modo de Función de la Clavinova proporciona acceso a cierto número de otras funciones del modo de división, que se enumeran a continuación. Para más detalles, vea las páginas correspondientes.

- Punto de división ..... 30
- Balance de división ..... 30
- Desplazamiento de octava de la voz derecha ..... 31
- Desplazamiento de octava de la voz izquierda ..... 31
- Profundidad del efecto de la voz derecha ..... 31
- Profundidad del efecto de la voz izquierda ..... 31
- Margen apagador ..... 31
- Reposición ..... 31

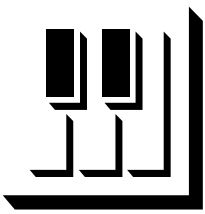

# Reverberación

El botón **[REVERB]** selecciona ciertos números de efectos de reverberación que usted podrá utilizar para mayor profundidad y fuerza de expresión.



Para seleccionar un tipo de reverberación, presione el botón **[REVERB]** algunas veces hasta que se encienda el indicador correspondiente al tipo deseado (los indicadores se encienden en secuencia cada vez que se presiona el botón **[REVERB]**). No se producirá ninguna reverberación cuando todos los indicadores estén apagados.

## OFF

No se selecciona ningún efecto de reverberación cuando no hay encendido ningún indicador de REVERB.

## ROOM

Este ajuste añade un efecto de reverberación continuo al sonido, que es similar al tipo de reverberación acústica que se oíría en una habitación.

## HALL 1

Para obtener un sonido de reverberación "mayor", emplee el ajuste HALL 1. Este efecto simula la reverberación natural de una sala de conciertos pequeña.

## HALL 2

Para obtener un sonido de reverberación realmente espacioso, emplee el ajuste HALL 2. Este efecto simula la reverberación natural de una gran sala de conciertos.

## STAGE

Es una simulación del tipo de reverberación producido en un lugar con escenario.



• *Los ajustes iniciales del tipo de reverberación (incluyendo OFF) y de profundidad son distintos para cada voz.*

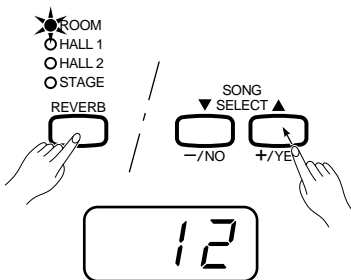

## Ajuste de la profundidad de reverberación .....

Ajuste la profundidad de reverberación de la voz seleccionada empleando los botones **[-/NO]** y **[+/YES]** mientras mantiene presionado el botón **[REVERB]**. El valor de profundidad seleccionado es de 0 a 20 (el ajuste de profundidad actual se indicará en el visualizador de LED mientras se retiene presionado el botón **[REVERB]**). Un ajuste de "0" no produce ningún efecto, mientras que un ajuste de "20" produce la profundidad de reverberación máxima. Presione simultáneamente los botones **[-/NO]** y **[+/YES]** mientras presiona el botón **[REVERB]** para llamar el ajuste inicial de fábrica para la voz actual (los ajustes iniciales de profundidad son distintos para cada voz.)

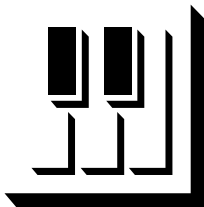

## El efecto (CLP-880/860/840)

El botón **[EFFECT]** le permitirá seleccionar uno de los efectos que puede dar mayor profundidad y animación al sonido.



Para seleccionar un tipo de efecto, presione el botón **[EFFECT]** algunas veces hasta que el indicador correspondiente al tipo deseado se encienda (los indicadores se encienden en secuencia cada vez que se presiona el botón **[EFFECT]**). No se produce ningún efecto cuando todos los indicadores están apagados.

### OFF

No se selecciona ningún efecto cuando el indicador **EFFECT** está encendido.

### CHORUS

Efecto brillante u de amplitud

### SYMPHONIC

Añade un toque de profundidad sinfónico

### TREMOLO

Efecto de trémolo.

### DELAY

Efecto de eco



• Los ajustes iniciales del tipo de efecto (incluyendo **OFF**) son distintos para cada voz.

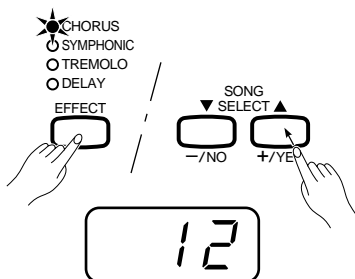

### Ajuste de la profundidad del efecto .....

La profundidad del efecto de coros puede ajustarse individualmente para la voz seleccionada usando los botones **[-/NO]** y **[+/YES]** mientras mantiene presionado el botón **[EFFECT]**. El margen de profundidad seleccionado es de 0 a 20 (el ajuste de profundidad actual se indicará en el visualizador de LED mientras se retiene presionado el botón **[EFFECT]**). Un ajuste de "0" no produce ningún efecto, mientras que un ajuste de "20" produce la profundidad del efecto máxima. Presione simultáneamente los botones **[-/NO]** y **[+/YES]** mientras presiona el botón **[REVERB]** para llamar el ajuste de fábrica para la voz actual (los ajustes de profundidad de ajuste de fábrica son distintos para cada voz).

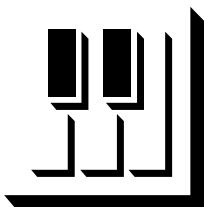

## Brillo (CLP-880/860/840)

Este control puede usarse para cambiar la tonalidad o "timbre" de la voz seleccionada. El margen del control es de **MELLOW** (suave) a **BRIGHT** (brillante).

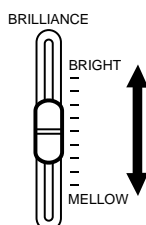

Si usted desea un tono más brillante o "marcado", deslice el control hacia la posición **BRIGHT**. Para conseguir un tono suave más "redondo", deslice el control hacia la posición **MELLOW**.



• Cuando **BRILLIANCE** se ajusta a **BRIGHT**, el sonido general será un poco más alto. Si el volumen de **MASTER VOLUME** se ajusta a un nivel alto, el sonido puede distorsionarse. Si así le ocurre, baje el nivel de volumen con el control **MASTER VOLUME**.

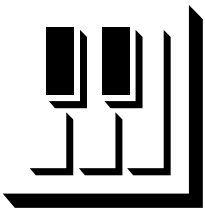

# Los pedales

La CLP-820S tiene dos y los otros modelos tienen tres pedales que producen una gama de efectos de expresión similares a los producidos por los pedales de un piano acústico.

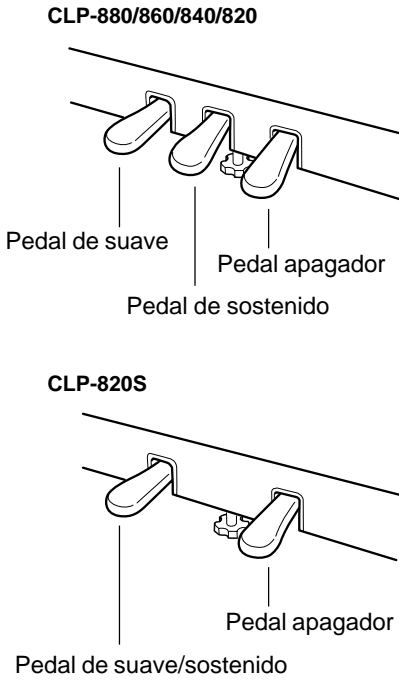

## Pedal apagador (derecho).....

El pedal apagador funciona del mismo modo que el pedal apagador de un piano acústico. Cuando se pisa el pedal apagador, las notas tocadas tienen un sostenido largo. Al soltar el pedal, el sostenido de las notas se detiene (apaga) inmediatamente.

En la CLP-880/860, cuando se selecciona GRAN PIANO, CLASSICAL PIANO, o JAZZ PIANO, el pedal apagador produce una “resonancia” especial que simula el timbre de las cuerdas y caja acústica de un piano acústico.

El pedal apagador de la CLP-880/860 tiene adicionalmente el apagado continuo. Esto le permite crear efectos más cortos presionando el pedal apagador sin llegar a pisarlo a fondo.



• En la CLP-880/860, los ajustes de la profundidad de la caja acústica y del modo del pedal apagador (interruptor/continuo) pueden cambiarse empleando las “Funciones de los pedales” (página 32) en el modo de función.

## Pedal de sostenido (central) (excepto la CLP-820S) .....

Si toca una nota o acorde en el teclado y presiona el pedal de sostenido mientras la nota(s) se retiene, estas notas se sostendrán mientras se tenga pisado el pedal (como si se hubiera pisado el pedal apagador) pero todas las notas subsiguientemente tocadas no se sostendrán. Esto hace posible sostener un acorde, por ejemplo, mientras se tocan otras notas en “staccato”.



• Las voces de órgano y de instrumentos de cuerda siguen sonando mientras se tiene pisado el pedal de sostenido.

## Pedal suave (izquierdo).....

Presionando el pedal suave se reduce el volumen y se cambia ligeramente el timbre de las notas tocadas. El pedal suave no afecta las notas que ya se están tocando cuando se pisa.

El pedal suave también puede asignarse a la operación de inicio/parada de canciones (o sostenido en el caso de la CLP-820S) a través del “Modo del pedal izquierdo” descrito en la página 32.

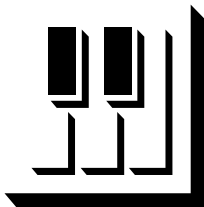

# Sensibilidad a la pulsación

Se pueden seleccionar cuatro tipos diferentes de sensibilidad de pulsación — HARD (dura), MEDIUM (media), SOFT (suave) o FIXED (fija) para adaptar los distintos estilos de interpretación y preferencias personales.



Para seleccionar un tipo de sensibilidad de pulsación presione el botón [TOUCH] algunas veces hasta que se encienda el indicador correspondiente al tipo deseado (los indicadores se encienden en secuencia cada vez que se presiona el botón [TOUCH]).

## HARD

El ajuste HARD requiere que se toquen las teclas con bastante fuerza para producir la sonoridad máxima.

## MEDIUM

El ajuste MEDIUM produce una respuesta del teclado bastante “estándar”. Es el ajuste inicial de fábrica.

## SOFT

El ajuste SOFT permite producir la máxima sonoridad con presión de las teclas relativamente ligera.

## FIXED (ningún iluminador encendido)

Todas las notas se producen al mismo volumen independientemente de lo fuerte que se toque en el teclado.

Cuando se selecciona el tipo FIXED, el volumen de las notas tocadas en el modo FIXED puede ajustarse usando los botones [-/NO] y [+ /YES] mientras se mantiene presionado el botón [TOUCH] (el volumen actual aparece en el visualizador). El margen del volumen es de 1 a 127. El ajuste de fábrica es 64.



- Estos ajustes no cambian la dureza del teclado.
- El tipo de sensibilidad de las teclas y el volumen ajustado en el modo FIXED pasará a ser el ajuste común para todas las voces.

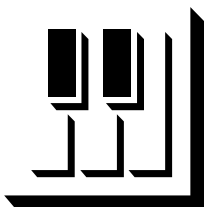

# Transposición

La función TRANSPOSE de la Clavinova hace posible desplazar el tono de todo el teclado ascendente o descendientemente en intervalos de semitono hasta un máximo de 12 semitonos (es decir, un máximo de una octava ascendente o descendientemente). La “transposición” del tono del teclado de la Clavinova facilita la interpretación en claves difíciles, y podrá adaptar con facilidad el tono del teclado al alcance del cantante u otro instrumento.

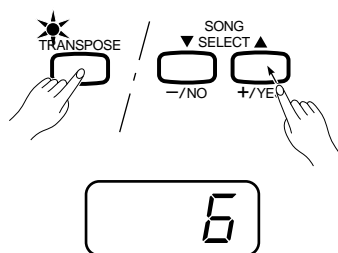

Emplee el botón [-/NO] o [+ /YES] mientras mantiene presionado el botón [TRANSPOSE] para transponer descendente o ascendientemente como sea necesario. El margen de transposición es desde “-12” (una octava hacia abajo) a “0” (tono normal) hasta “12” (una octava hacia arriba). La cantidad de transposición aparece en el visualizador LED mientras se mantiene presionado el botón [TRANSPOSE]. El ajuste de transposición de fábrica es “0”.



- El indicador del botón [TRANSPOSE] queda encendido cuando se selecciona un ajuste de transposición que no es “0”.
- Las notas por debajo y por encima del margen de A-1... C7 de la Clavinova suenan una octava más alta y más baja, respectivamente.

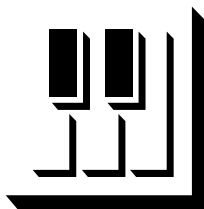

# Afinación

La afinación hace posible afinar el tono de la Clavinova por un margen de 427,0 Hz a 453,0 Hz (correspondiente a los Hz de la nota A3) en intervalos de 0,2 hertz aproximadamente. El control del tono es útil para afinar la Clavinova para adaptarla a otros instrumentos o música grabada.

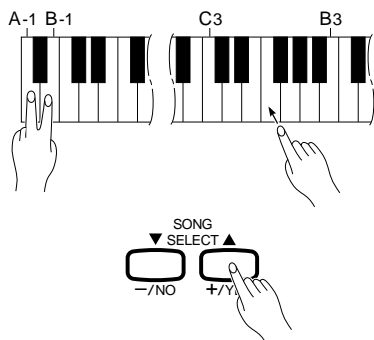

## Afinación ascendente

- Z Para afinar ascendentemente (aumentar el tono), mantenga presionadas simultáneamente las teclas A-1 y B-1.
- X Presione cualquier tecla entre C3 y B3. Cada vez que se presione una tecla de este margen, el tono se aumentará aproximadamente 0,2 Hz. Los botones [-/NO] y [+ /YES] también pueden usarse para afinar descendente o ascendentemente, respectivamente, en incrementos de aproximadamente 1 Hz. Presione los botones [-/NO] y [+ /YES] simultáneamente para activar la afinación estándar (A3 = 440 Hz).
- C Sulte las teclas A-1 y B-1.

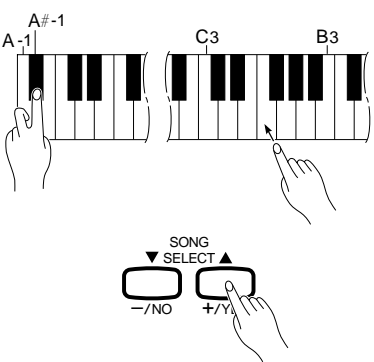

## Afinación descendente

- Z Para afinar descendente (reducir el tono), mantenga presionadas simultáneamente las teclas A-1 y A#-1.
- X Presione cualquier tecla entre C3 y B3. Cada vez que se presione una tecla de este margen, el tono se reducirá aproximadamente 0,2 Hz. Los botones [-/NO] y [+ /YES] también pueden usarse para afinar descendente o ascendentemente, respectivamente, en incrementos de aproximadamente 1 Hz. Presione los botones [-/NO] y [+ /YES] simultáneamente para activar la afinación estándar (A3 = 440 Hz).
- C Sulte las teclas A-1 y A#-1.

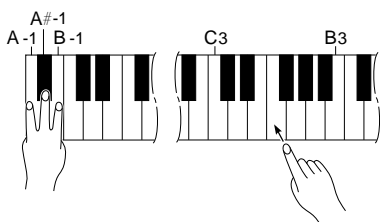

## Para reponer el tono estándar

- Z Para reponer el tono de ajuste inicial (A3 = 440 Hz), mantenga presionadas simultáneamente las teclas A-1, A#-1, y B-1.
- X Presione cualquier tecla entre C3 y B3.
- C Sulte las teclas A-1, A#-1, y B-1.

En términos de “Hertz”, el margen de afinación total es desde 427,0 Hz a 453,0 Hz. El ajuste actual de afinación se muestra en el visualizador LED mientras se ajusta la afinación. Las décimas de Hertz se indican en el visualizador LED mediante la aparición y posición de uno o dos puntos, como en el ejemplo siguiente:

Visualización	Valor
440	440.0
440.	440.2
440.	440.4
440.	440.6
440.	440.8



• En el modo de Función hay disponible un método alternativo de afinación; página 28.

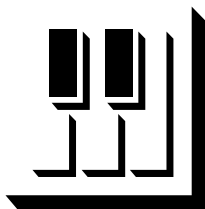

# El metrónomo y el control del tiempo

El metrónomo incorporado de la Clavinova es una característica útil para la práctica, y puede proporcionar además una sólida guía rítmica cuando se graba usando la característica de la grabadora, que se describe en la sección siguiente.

## El metrónomo

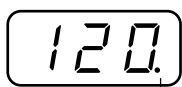

Indicador de compás



El sonido del metrónomo se activa y desactiva mediante la presión del botón **[METRONOME]**. Cuando el metrónomo está activado, el indicador de compás parpadea al tiempo actual.

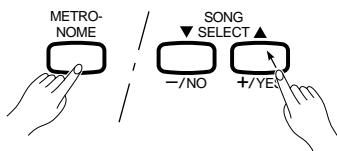

### Signatura de tiempo del metrónomo

La signatura del tiempo (compás) del metrónomo puede cambiarse empleando los botones **[-/NO]** y **[+/YES]** mientras mantiene presionado el botón **[METRONOME]**. También podrá ajustar el tiempo a 0, 2, 3, 4, ó 6 (el ajuste actual aparece en el visualizador de LED mientras se mantiene presionado el botón **[METRONOME]**). Presione simultáneamente los botones **[-/NO]** y **[+/YES]** mientras mantiene presionado el botón **[METRONOME]** para llamar el ajuste inicial "0" (sin acento).

### Función de volumen del metrónomo

El volumen del sonido del metrónomo puede ajustarse con la volumen del metrónomo en el modo Function – página 33.

## Control del tiempo

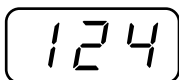
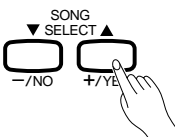

El tiempo de las funciones del metrónomo y de reproducción de la grabadora (la grabadora se describe en la sección siguiente) puede ajustarse entre 32 y 280 tiempos por minuto empleando los botones **[TEMPO ▼/▲]**. El tiempo seleccionado aparece en el visualizador LED en el modo de reproducción normal y mientras se usan los botones **[TEMPO ▼/▲]** para ajustar el tiempo en el modo de grabación/reproducción. El ajuste inicial del tiempo (120 o el tiempo de la canción grabada cuando la grabadora contiene datos y el indicador de la pista de reproducción está encendido) puede activarse presionando simultáneamente los botones **[▼]** y **[▲]**.

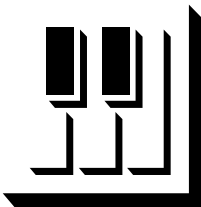

# Empleo de la grabadora

La Clavinova incorpora una grabadora de dos pistas que le permite grabar lo que toque en el teclado para poder reproducirlo después. Puesto que dispone de dos pistas, podrá “sobreponer” una parte sobre otra, empleando una voz distinta, si así lo desea, para crear grabaciones de sonido rico y complejo. La característica de la grabadora es muy útil para un programa de estudio de teclado, porque le permite escuchar exactamente cómo suena lo que toca desde la perspectiva del oyente. También sirve para el entretenimiento.

## La grabadora graba en realidad los datos siguientes:

### ■ Paratodalacanción

- Tempo
- Signatura del tiempo (tiempo del compás)
- Tipo de reverberación (incluyendo OFF)
- Tipo de efecto (CLP-880/860/840)

### ■ Pistasindividuales

- Notas tocadas
- Selección de voces
- Variación de voces
- Voces del modo dual
- Voces del modo de división (CLP-880/860)
- Pedal apagador
- Pedal suave
- Pedal de sostenido (no se graba como ajuste inicial)
- Profundidad de efecto (CLP-880/860/840)
- Profundidad de reverberación
- Balance dual (F3)
- Desafinación dual (F3)
- Cambio de octava dual (F3)
- Balance de división (F4: CLP-880/860)
- Cambio de octava de división (F4: CLP-880/860)

## Grabación

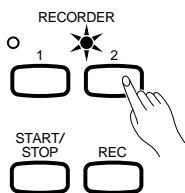
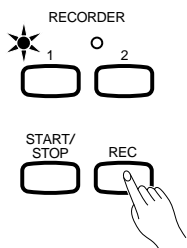
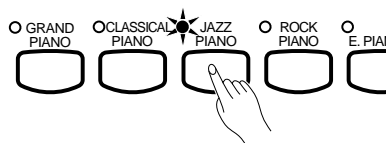

CLP-880/860

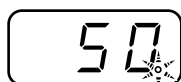

### 1] Efectúe todos los ajustes iniciales necesarios .....

Antes de empezar a grabar, seleccione la voz que desea grabar (o las voces si emplea el modo dual o de división). Podrá ajustar también el volumen y el tempo.

### 2] Active el modo de preparado para grabación .....

Presione el botón **RECORDER [REC]** para activar el modo de preparado para grabación (todavía no se inicia la grabación). El modo de preparado para grabación podrá desactivarse antes de grabar presionando por segunda vez el botón **[REC]**.



• El modo de preparado para grabación no puede activarse mientras el modo de demostración/canción de piano está activado.

### 3] Seleccione la pista de grabación .....

Cuando se activa el modo de grabación en el paso anterior, la última pista grabada se seleccionará automáticamente para grabar y su indicador, es decir el indicador del botón **[1]** o **[2]**, se encenderá en rojo. Si desea grabar en otra pista, presione el botón de la pista apropiada para que se encienda en rojo su indicador.



- Los indicadores de los botones de pista que contienen datos previamente grabados se encenderán en verde (a menos que la pista se desactive como se describe abajo). Los datos previamente grabados en la pista que no se graba se reproducirán con normalidad a medida que usted graba, para poder tocar junto a una pista previamente grabada. Si no desea escuchar la pista previamente grabada mientras efectúa la grabación, (cuando desea grabar una canción distinta de la que ha grabado en la pista anterior, etc.) presione el botón de la pista de reproducción antes de presionar el botón **[REC]** (paso 1 de arriba), para que se apague su indicador.
- La grabación en una pista que ya contiene datos borrará todos los datos previos de tal pista.
- Cuando se activa el modo de grabación, la cantidad de memoria disponible para grabación se indicará en el visualizador LED de forma aproximada en kilobytes (Empezando por “50” en la CLP-880/860 y “25” en la CLP-840/820/820S), y el punto de la derecha del visualizador LED parpadeará en el ajuste actual del tempo de METRONOME.

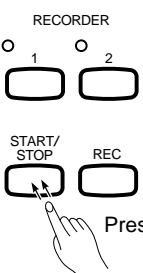
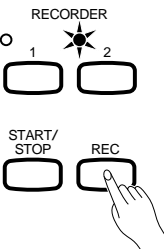
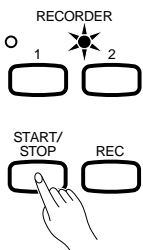
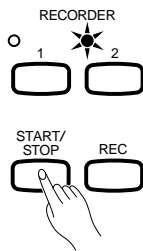
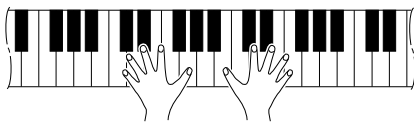

## 4 Inicie la grabación

La grabación se iniciará automáticamente así que usted toque una nota en el teclado o presione el botón **[START/STOP]**. El número de compás actual aparecerá en el visualizador durante la grabación.



- Puede asignarse el pedal izquierdo para iniciar y parar la grabación a través de la función del "Modo del pedal izquierdo" que se describe en la página 32.
- Si el metrónomo estaba activado al empezar la grabación, podrá marcar el tiempo con el metrónomo mientras graba, pero el sonido del metrónomo no quedará grabado.
- Podrá grabar un máximo de unas 10.000 notas en la CLP-880/860 o de 5.000 notas en la CLP-840/820/820S, dependiendo de la utilización de los pedales y de otros factores. El indicador de la pista de grabación empezará a parpadear cuando la memoria de la grabadora esté casi llena, "FUL" aparecerá en el visualizador, y la grabación se detendrá automáticamente. (Se retendrán todos los datos grabados hasta este punto.)

## 5 Detenga la grabación

Presione el botón **[REC]** o **[STAR/STOP]** de **RECORDER** para detener la grabación.

El indicador de la pista grabada se encenderá en verde para indicar que ahora contiene datos.

## Cambio de los ajustes iniciales

Los ajustes iniciales de la voz, tempo, tipo de reverberación, profundidad de reverberación, y efectos efectuados en el paso 1 del procedimiento de grabación, quedan grabados en la Clavinova.

Estos ajustes iniciales pueden cambiarse después de haber terminado la grabación presionando el botón **[REC]** para activar el modo de preparado para grabación, presionando el botón de la pista apropiada, haciendo los cambios requeridos, y presionando luego otra vez el botón **[REC]** para abandonar el modo de preparado para grabación y registrar los cambios.

Si sigue estos procedimientos, tenga cuidado de no presionar el botón **[START/STOP]** ni ninguna tecla del teclado, porque se iniciaría la grabación y se borrarían todos los datos previamente grabados en la pista seleccionada.

Es posible cancelar la operación incluso después de haber hecho cambios; seleccione cambio de pistas y presione entonces el botón **[REC]** para salir del modo de grabación (esto cancela los cambios de toda la canción).



- Los datos siguientes para el ajuste inicial no pueden cambiarse: "Balance dual (F3)", "Desafinación dual (F3)", "Cambio de octava dual (F3)", "Balance de división (F4: CLP-880/860), o "Cambio de octava de división (F4: CLP-880/860)".

## Borrado de una sola pista

Podrán borrarse todos los datos de cualquiera de las pistas de la grabadora activando el modo de grabación, seleccionando la pista que desee borrar y presionando entonces el botón **[START/STOP]** dos veces sin grabar ningún dato.

## Reproducción

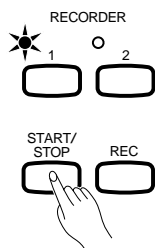

Para reproducir lo que usted ha grabado, asegúrese primero que estén encendidos los indicadores de pista verdes de las pistas que desea reproducir. Si no lo están, presione los botones de pista correspondientes para que se enciendan. Luego, presione el botón **RECORDER [START/STOP]**. La reproducción se inicia desde el principio de los datos grabados, y se detiene automáticamente al terminar los datos grabados. También podrá detener la reproducción en cualquier momento presionando el botón **[START/STOP]**.

Para silenciar una pista para que no se reproduzca, presione el botón de la pista correspondiente de modo que se apague su indicador (presiónelo de nuevo para activar de nuevo la pista).

El número de compás actual aparece en el visualizador durante la reproducción.

### NOTAS

- Es posible tocar el teclado durante la reproducción. En este caso, la voz de reproducción y la voz que usted toca en el teclado no son las mismas. La voz de reproducción es la voz que se ajustó al realizar la grabación. La voz que usted toca en el teclado es la voz seleccionada en el panel.
- El volumen y el tempo de reproducción podrá ajustarse usando el control [MASTER VOLUME] y los botones [TEMPO ▼/▲] (presione simultáneamente ambos botones de [TEMPO ▼/▲] para activar el tempo de ajuste de fábrica).
- Todos los datos de la grabadora se retendrán en la memoria durante aproximadamente una semana después de haber desconectado la alimentación. Para mantener los datos grabados durante períodos más largos, conecte la alimentación durante algunos minutos por lo menos una vez a la semana. Podrá almacenar también los datos en un dispositivo de almacenamiento MIDI externo como pueda ser el archivador de datos MIDI MDF3 de Yamaha usando la función de vaciado de datos por lotes descrita en la página 36.
- Los indicadores de pista no se encenderán automáticamente cuando se conecta la alimentación aunque la grabadora contenga datos. Por lo tanto, es necesario presionar los botones de pista de modo que se enciendan los indicadores verdes correspondientes antes de iniciar la reproducción de la grabadora RECORDER. También es una buena idea presionar los botones de pista para comprobar si las pistas contienen datos antes de la grabación. Si el indicador verde se enciende cuando se presiona el botón de la pista correspondiente, esta pista contiene datos que se borrarán y quedarán reemplazados por los nuevos datos grabados.
- Si se utiliza el metrónomo durante la reproducción, el metrónomo se parará automáticamente cuando se detenga la reproducción.
- Durante la reproducción de la grabadora, el volumen de una pista que se ha desactivado siempre será "0" (es decir, la función de "Volumen de cancelación de parte de canción de piano", en la página 33 sólo afecta la reproducción de canciones de piano).
- Los datos de reproducción no se transmiten a través del conector MIDI OUT.
- La reproducción no podrá iniciarse cuando el modo de demostración/canción de piano estén activados.
- La reproducción no podrá iniciarse cuando la grabadora no contenga datos, ni cuando los botones de ambas pistas estén desactivados.
- Cuando se emplea REVERB o EFFECT durante la reproducción, dependiendo de las condiciones, tendrá prioridad un tipo de reverberación y un tipo de efecto.

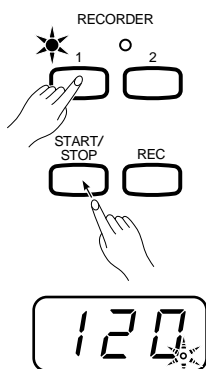

### Inicio sincronizado .....

Cuando se activa la función de inicio sincronizado, la reproducción de la grabadora se iniciará automáticamente así que usted empiece a tocar el teclado.

Para activar la función de inicio sincronizado, presione el botón **[START/STOP]** mientras mantiene presionado el botón de una pista que está activada. El punto de la derecha del visualizador parpadeará al tempo actual. (Repita la operación anterior para desactivar la función de inicio sincronizado.) La reproducción se iniciará entonces así que usted empiece a tocar el teclado.

Si mantiene presionado el botón de una pista que está desactivada mientras presiona el botón **[START/STOP]**, la pista se activará y se activará también el modo de inicio sincronizado.

### Inicio/parada con el pedal izquierdo .....

Podrá asignar el pedal izquierdo para iniciar y parar la reproducción de la grabadora mediante la función del "Modo del pedal izquierdo" descrita en la página 32. Esto es conveniente para iniciar la reproducción de la parte grabada en cualquier momento después de haber empezado a tocar.

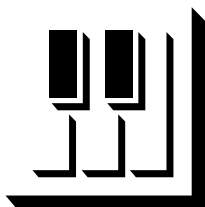

# Modo de Función

El botón **[FUNCTION]** proporciona acceso a una variedad de funciones que otorgan a la Clavinova una versatilidad extraordinaria. Las funciones se categorizan en grupos como se indica a continuación.

CLP-840/ 820/820S	CLP-880/ 860		
F1	F1	Afinación .....	28
F2	F2	Escala .....	28
F3	F3	Funciones del modo dual .....	29
-	F4	Funciones del modo de división .....	30
F4	-	Modo del pedal izquierdo .....	32
-	F5	Funciones de pedales .....	32
F5	F6	Volumen del metrónomo .....	33
-	F7	Volumen de cancelación de parte de canción de piano ...	33
F7	F8	Funciones MIDI .....	34
F8	F9	Funciones de protección .....	37

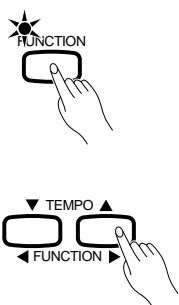

## ● Ejemplo de operación

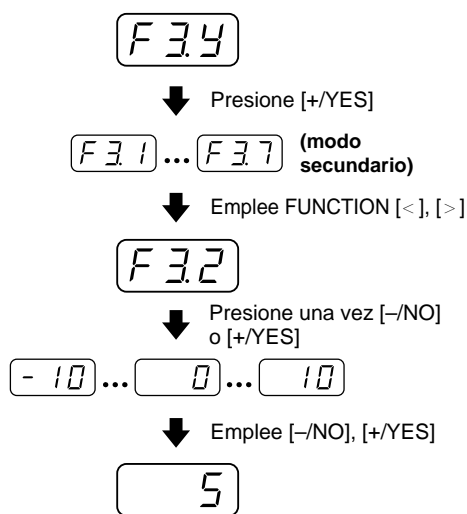

## ☐ Para seleccionar una función.....

**Z** Presione el botón **[FUNCTION]** de modo que se encienda su indicador.



- Las funciones no puede seleccionarse durante la reproducción de canciones de demostración/piano ni cuando la grabadora está en operación.

**X** Emplee los botones **FUNCTION** [**<**] y [**>**] para seleccionar la función deseada: F1 a F8 en la CLP-840/820/820S; F1 a F9 en la CLP-880/860.

**C** En el caso de las funciones de escala (F2), modo dual (F3), modo de división (F4: CLP-880/860), las funciones de pedales (F5: CLP-880/860), MIDI (F7: CLP-840/820/820S, F8: CLP-880/860), y de protección (F8: CLP-840/820/820S, F9: CLP-880/860), deberá presionar el botón **[+]/YES** una vez para entrar en el modo secundario respectivo después de haber seleccionado la función, y deberá emplear después los botones **FUNCTION** [**<**] y [**>**] otra vez para seleccionar la función secundaria deseada.



- El modo dual o de división (CLP-880/860) debe activarse antes de poder seleccionar las funciones F3 y F4, respectivamente. Si el modo correspondiente no se activa, aparecerá "F 3 -" o "F 4 -" en el visualizador y el modo secundario correspondiente no quedará disponible.
- El modo dual puede activarse estando en el modo de función, pero el modo de función deberá abandonarse antes de poder activar el modo de división (CLP-880/860).

**V** Ajuste la función como sea necesario empleando los botones **[-/NO]** y **[+]/YES** (vea a continuación las descripciones de las funciones individuales).



- Después de seleccionar la función, se visualizará el ajuste actual cuando se presione el botón **[-/NO]** o **[+]/YES** por primera vez.

**B** Presione el botón **[FUNCTION]** de modo que se apague su indicador para salir del modo de función.

## F1 Afinación

Además del método de afinación descrito en la página 22, la afinación total podrá realizarse mediante la función F1.

Después de haber seleccionado “F 1”, emplee los botones [–/NO] y [+ /YES] para bajar o subir el tono en incrementos de aproximadamente 0,2 Hz (la primera vez que se presiona el botón [–/NO] o [+ /YES] se cambia simplemente a la visualización del valor de afinación sin realizar en realidad el cambio de la afinación). El margen de afinación total es desde 427,0 Hz a 453,0 Hz (correspondiente a los Hz de la nota A3). Presione simultáneamente los botones [–/NO] y [+ /YES] para llamar el valor de ajuste de fábrica “440 Hz”.

Las decenas de Hertz se indican en el visualizador LED mediante la aparición y posición de uno o dos puntos, como en el ejemplo siguiente:

Visualización	Valor
440	440.0
4.40	440.2
44.0	440.4
440.	440.6
4.40.	440.8

## F2 Escala

Después de seleccionar “F 2”, presione el botón [+ /YES] para activar el modo secundario de la función de escala, y emplee entonces los botones FUNCTION [ < ] y [ > ] para seleccionar la función de escala deseada, como se enumera a continuación.

### F2.1: Escala

Además de la afinación estándar de temperamento igual, las Clavinova incluyen 6 afinaciones clásicas que podrá seleccionar y emplear para tocar música del período correspondiente, o para probar dentro de un contexto más moderno. Las afinaciones son:

- |                       |                 |
|-----------------------|-----------------|
| 1: Temperamento igual | 5: Tono medio   |
| 2: Mayor puro         | 6: Werckmeister |
| 3: Menor puro         | 7: Kirnberger   |
| 4: Pitagórico         |                 |

Emplee los botones [–/NO] y [+ /YES] para seleccionar el número de la afinación deseada. Presione simultáneamente los botones [–/NO] y [+ /YES] para llamar los ajustes de fábrica (afinación en el temperamento igual).

### F2.2: Nota básica

A diferencia de la afinación de temperamento igual, muchas afinaciones clásicas deben afinarse a una clave específica. Emplee los botones [–/NO] y [+ /YES] para seleccionar la clave en la que desea basar la afinación previamente seleccionada. La clave seleccionada aparecerá en el visualizador, seguida de una barra baja si es bemol (por ejemplo, “B \_”) o de una barra alta si es sostenido (por ejemplo, “F ^”).

Presione simultáneamente los botones [–/NO] y [+ /YES] para llamar los ajustes de fábrica: “C”.



• El ajuste de la nota de bajo es eficaz para todas las afinaciones excepto para la afinación del temperamento igual.

## F3 Funciones del modo dual

Después de haber seleccionado “F 3.4”, presione el botón [+/**YES**] para activar el modo secundario de la función dual, y emplee entonces los botones **FUNCTION** [**<**] y [**>**] para seleccionar la función del modo dual deseada, según se enumera abajo.

Si no se activa el modo dual, aparecerá “F 3.-” en lugar de “F 3.4” y no podrán seleccionarse las funciones del modo dual. Si así sucede, active el modo dual y siga el procedimiento.

■ **FORMA RAPIDA:** Podrá saltar directamente a las funciones del modo dual (F3) presionando el botón [**FUNCTION**] mientras mantiene presionados los dos selectores de voz del modo dual.



NOTA

• Los ajustes de la función del modo dual se ajustan individualmente para cada combinación de voces.



### F3.1: Balance dual .....

Los niveles de volumen de las dos voces combinadas en el modo dual puede ajustarse como sea necesario empleando esta función. Emplee los botones [–/**NO**] y [+/**YES**] para ajustar el balance como sea necesario. El margen del balance es desde 0 a 20. Un ajuste de “10” produce un balance igual entre las dos voces del modo dual. Los ajustes por debajo de “10” aumentan el volumen de la segunda voz con relación a la primera voz, y los ajustes por encima de “10” aumentan el volumen de la primera voz con relación a la segunda voz (“primera” y “segunda” se explican en la página 16). Presione simultáneamente los botones [–/**NO**] y [+/**YES**] para llamar el ajuste de fábrica (que es distinto para cada combinación de voces).

Podrá ajustar una voz como la voz principal, y otra voz como una voz más suave mezclada.



### F3.2: Desafinación dual .....

Esta función hace posible desafinar las voces primera y segunda del modo dual para crear un sonido más espeso. Emplee los botones [–/**NO**] y [+/**YES**] para ajustar la cantidad de desafinación requerida. El margen de desafinación es desde –10 a 10. Un ajuste de “0” ajusta ambas voces al mismo tono. Los ajustes por debajo de “0” aumentan el tono de la segunda voz con relación a la primera voz, y los ajustes por encima de “0” aumentan el tono de la primera voz con relación a la segunda voz (“primera” y “segunda” se explican en la página 16). Presione simultáneamente los botones [–/**NO**] y [+/**YES**] para llamar el ajuste de fábrica (que es distinto para cada combinación de voces).



### F3.3: Desplazamiento de octava de la primera voz .....



### F3.4: Desplazamiento de octava de la segunda voz .....

Dependiendo de las voces que se combinan usando el modo dual, la combinación puede sonar mejor si una de las voces se desplaza una octava ascendente o descendientemente. Emplee los botones [–/**NO**] y [+/**YES**] para ajustar la octava de la primera o segunda voz como sea necesario (“primera” y “segunda” se explican en la página 16). Los ajustes disponibles son “0” para el tono normal, “–1” para desplazar el tono descendientemente una octava, y “1” para desplazar el tono ascendientemente una octava. Presione simultáneamente los botones [–/**NO**] y [+/**YES**] para llamar el ajuste de fábrica (que es distinto para cada combinación de voces).

## **F3.5: Profundidad de efecto de la primera voz (CLP-880/860/840)** .....

## **F3.6: Profundidad de efecto de la segunda voz (CLP-880/860/840)** .....

Estas funciones hacen posible ajustar individualmente la profundidad del efecto para la primera y segunda voces del modo dual (“primera” y “segunda” se explican en la página 16). Emplee los botones [–/NO] y [+ /YES] para ajustar la profundidad del efecto para la voz correspondiente como sea necesario. El margen de profundidad es desde 0 a 20. Un ajuste de “0” no produce ningún efecto, mientras que un ajuste de “20” produce la profundidad máxima del efecto. Presione simultáneamente los botones [–/NO] y [+ /YES] para llamar el ajuste de fábrica (que es distinto para cada combinación de voces).



• Los ajustes de la profundidad del efecto no pueden cambiarse a menos que EFFECT esté activado. El modo de función debe abandonarse antes de poder activar EFFECT.

## **F3.5: Reposición (CLP-820/820S)** .....

## **F3.7: Reposición (CLP-880/860/840)** .....

Esta función repone todas las funciones del modo dual a sus valores de fábrica. Presione el botón [+ /YES] para reponer los valores. Aparecerá “E r d” en el visualizador cuando se hayan repuesto todas las funciones.

## F4

### CLP-880/860 Funciones del modo de división

Después de haber seleccionado “F 4.3”, presione el botón [+ /YES] para activar el modo secundario de la función del modo de división, y emplee entonces los botones **FUNCTION** [ < ] y [ > ] para seleccionar la función del modo de división deseada, según se enumera abajo.

Si no se activa el modo de división, aparecerá “F 4.-” en lugar de “F 4.3” y no podrán seleccionarse las funciones del modo de división. Tenga presente que deberá salir del modo de Función antes de poder activar el modo de división.

■ **FORMA RAPIDA:** Podrá saltar directamente a las funciones del modo de división (F4) presionando el botón [**FUNCTION**] mientras mantiene presionado el botón [**SPLIT**].



• Los ajustes de la función del modo de división se ajustan individualmente para cada combinación de voces.

## **F4.1: Punto de división** .....

Además del método de ajuste del punto de división descrito en la página 17, el punto de división puede ajustarse con esta función. Emplee los botones [–/NO] y [+ /YES] para ajustar el punto de división como sea necesario, o presione simplemente la tecla apropiada del teclado: desde “A-1” a “C7”. Presione simultáneamente los botones [–/NO] y [+ /YES] para llamar el ajuste de fábrica “F#2”.

## **F4.2: Balance de división** .....

Los niveles de volumen de las dos voces combinadas en el modo de división puede ajustarse como sea necesario empleando esta función. Emplee los botones [–/NO] y [+ /YES] para ajustar el balance como sea necesario. El margen del balance es desde 0 a 20. Un ajuste de “10” produce un balance igual entre las dos voces del modo de división. Los ajustes por debajo de “10” aumentan el volumen de la voz de la izquierda con relación a la voz de la derecha, y los ajustes por encima de “10” aumentan el volumen de la voz de la derecha con relación a la voz de la izquierda. Presione simultáneamente los botones [–/NO] y [+ /YES] para llamar el ajuste de fábrica (que es distinto para cada combinación de voces).

## F4.3: Desplazamiento de octava de la voz de la derecha .....

## F4.4: Desplazamiento de octava de la voz de la izquierda .....

Dependiendo de las voces que se combinan usando el modo de división, la combinación puede sonar mejor si una de las voces se desplaza una octava ascendente o descendente. Emplee los botones [–/NO] y [+ /YES] para ajustar la octava de la voz de la izquierda o de la voz de la derecha como sea necesario. Los ajustes disponibles son “0” para el tono normal, “–1” para desplazar el tono descendente una octava, y “1” para desplazar el tono ascendente una octava. Presione simultáneamente los botones [–/NO] y [+ /YES] para llamar el ajuste de fábrica (que es distinto para cada combinación de voces).

Ajuste de acuerdo con el grado del tono para la canción que desee reproducir.

## F4.5: Profundidad de efecto de la voz de la derecha .....

## F4.6: Profundidad de efecto de la voz de la izquierda .....

Estas funciones hacen posible ajustar individualmente la profundidad del efecto para la voz de la izquierda y para la voz de la derecha del modo de división. Emplee los botones [–/NO] y [+ /YES] para ajustar la profundidad del efecto para la voz correspondiente como sea necesario. El margen de profundidad es desde 0 a 20. Un ajuste de “0” no produce ningún efecto, mientras que un ajuste de “20” produce la profundidad máxima del efecto. Presione simultáneamente los botones [–/NO] y [+ /YES] para llamar el ajuste de fábrica (que es distinto para cada combinación de voces).



NOTA

• Los ajustes de la profundidad del efecto no pueden cambiarse a menos que EFFECT esté activado. El modo de función debe abandonarse antes de poder activar EFFECT.

## F4.7: Margen apagador .....

La función del margen apagador determina si el pedal apagador afecta la voz derecha, la voz izquierda, o ambas voces, derecha e izquierda, en el modo de división. Emplee los botones [–/NO] y [+ /YES] para seleccionar “2” para la voz izquierda, “1” para la voz derecha, o “ALL” para ambas voces. Presione simultáneamente los botones [–/NO] y [+ /YES] para llamar el ajuste de fábrica: “ALL”.

## F4.8: Reposición .....

Esta función repone todas las funciones del modo de división a sus valores de fábrica. Presione el botón [+ /YES] para reponer los valores. Aparecerá “E n d” en el visualizador cuando se hayan repuesto todas las funciones.

## F4

### CLP-840/820/820S Modo del pedal izquierdo

Esta función ajusta el pedal izquierdo para la operación de pedal suave, para la operación de inicio/parada de canción, o para la operación de sostenido (sólo la CLP-820S). Emplee los botones [–/NO] y [+ /YES] para seleccionar el modo del pedal izquierdo deseado, “1” es el modo de pedal suave normal, “2” es el modo de inicio/parada, y “3” es el modo de sostenido (sólo la CLP-820S). Cuando se selecciona el modo de inicio/parada, el pedal izquierdo funciona del mismo modo que el botón [START/STOP] del panel. Presione simultáneamente los botones [–/NO] y [+ /YES] para llamar el ajuste de fábrica “1”.

## F5

### CLP-880/860 Funciones de pedales

Después de seleccionar “F 5.4”, presione el botón [+ /YES] para activar el modo secundario de las funciones de pedales, y emplee entonces los botones FUNCTION [ < ] y [ > ] para seleccionar las funciones de pedales, como se enumera a continuación.



#### F5.1: Modo del pedal izquierdo .....

Esta función le permite ajustar de forma conveniente el pedal izquierdo para la operación normal del pedal suave, o para la operación de inicio/parada de la canción. Emplee los botones [–/NO] y [+ /YES] para seleccionar el modo del pedal izquierdo deseado. Presione simultáneamente los botones [–/NO] y [+ /YES] para llamar el ajuste de fábrica “1”.

- 1: Soft                      El pedal izquierdo funciona como pedal suave.
- 2: Start/Stop              El pedal izquierdo funciona igual que el botón [START/STOP].



#### F5.2: Modo apagador .....

Esta función le permite ajustar la forma en que el pedal apagador afecta el sonido de sostenido. Hay dos modos para la operación de pedales.

- 1: Interruptor              En ese modo el pedal actúa como un simple interruptor de activación/desactivación para el sostenido.
- 2: Continuo                En este modo el pedal cambia continuamente la cantidad de sostenido (en graduaciones de ocho pasos) en el que cuanto más se pisa el pedal, más dura el sostenido.

Emplee los botones [–/NO] y [+ /YES] para seleccionar el modo apagador deseado. Presione simultáneamente los botones [–/NO] y [+ /YES] para llamar el ajuste de fábrica “2”.



#### F5.3: Caja acústica .....

Ciertas voces de piano (GRAND PIANO, CLASSICAL PIANO, y JAZZ PIANO) tienen un efecto especial que recrea el timbre de las cuerdas y la resonancia de la caja acústica de un piano acústico real cuando se pisa el pedal apagador. Esta función le permite ajustar la profundidad de este efecto. Emplee los botones [–/NO] y [+ /YES] para ajustar la profundidad del efecto como sea necesario. El margen de profundidad del efecto es de 0 a 20. Un ajuste de “0” no produce ningún efecto, y un ajuste de “20” produce la profundidad máxima del efecto. Presione simultáneamente los botones [–/NO] y [+ /YES] para llamar el ajuste inicial de fábrica “12”.

**F5** CLP-840/820/820SV olumendelmétronomo \_\_\_\_\_

**F6** CLP-880/860V olumendelmétronomo \_\_\_\_\_

■ **FORMA RAPIDA:** Podrá saltar directamente a las funciones del metrónomo presionando el botón **[FUNCTION]** mientras mantiene presionado el botón **[METRONOME]**.

Puede ajustarse el volumen del sonido del metrónomo. Después de seleccionar “F5” o “F6”, emplee los botones **[-/NO]** y **[+/YES]** para ajustar el volumen del metrónomo como sea necesario. El margen de volumen es de 1 a 20. El ajuste de “1” produce el sonido mínimo, mientras que el ajuste de “20” produce el volumen máximo del metrónomo. Presione simultáneamente los botones **[-/NO]** y **[+/YES]** para llamar el ajuste de fábrica “10”.

**F6** CLP-840/820/820SV olumendecancelacióndepartedecancióndepiano \_\_\_\_\_

**F7** CLP-880/860V olumendecancelacióndepartedecancióndepiano \_\_\_\_\_

Esta función ajusta el volumen al que se reproduce una parte “cancelada” durante la reproducción de canciones de piano (vea la página 15 para más información sobre la función de “cancelación de parte”). Emplee los botones **[-/NO]** y **[+/YES]** para ajustar el volumen como desee. El margen de volumen es de 0 a 20. El ajuste de “0” no produce sonido, mientras que el ajuste de “20” produce el volumen máximo. Presione simultáneamente los botones **[-/NO]** y **[+/YES]** para llamar el ajuste de fábrica “5”.

Ajuste el volumen de la parte a un nivel confortable para emplear la parte “cancelada” como guía para tocar al mismo tiempo. Ajústelo a “0” si no desea escuchar la parte.

**F7** CLP-840/820/820S Funciones MIDI

**F8** CLP-880/860 Funciones MIDI

● Una breve introducción a MIDI

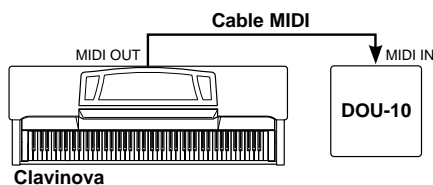

MIDI, la Interfaz Digital de Instrumentos Musicales, es una interfaz de comunicaciones mundial que permite a los instrumentos y equipos musicales compatibles con MIDI compartir la información musical y controlarse entre sí. Las capacidades de MIDI hacen posible crear “sistemas” de instrumentos y equipos MIDI que ofrezca mayor versatilidad y control que el disponible con componentes individuales. Por ejemplo, la mayor parte de teclados MIDI (incluyendo la Clavinova, naturalmente) transmiten la información de notas y velocidad (respuesta de pulsación) a través del conector MIDI OUT siempre que se toca una nota en el teclado. Si el conector MIDI OUT está conectado al conector MIDI IN de un segundo teclado (sintetizador, etc.) o generador de tonos (esencialmente un sintetizador sin teclado), el segundo teclado o generador de tonos responderá con precisión a las notas tocadas en el teclado de transmisión original. El resultado es que usted podrá tocar con efectividad dos instrumentos a la vez, proporcionando sonidos de instrumentos múltiples.

Este mismo tipo de transferencia de información musical se usa para la grabación de secuencias MIDI. Una grabadora de secuencias puede utilizarse para “grabar” datos MIDI recibidos desde una Clavinova, por ejemplo.

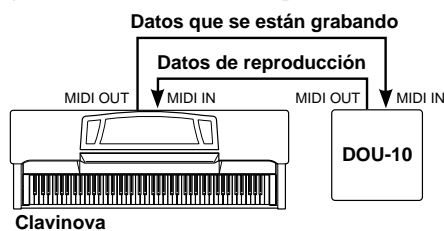

Cuando se reproducen los datos grabados, la Clavinova “reproduce” automáticamente la interpretación grabada con detalle preciso. Los ejemplos dados arriba en realidad sólo tocan la superficie. MIDI puede hacer muchísimo más. La Clavinova ofrece cierto número de funciones MIDI que permiten utilizarlo en sistemas MIDI bastante sofisticados.

Después de seleccionar “F 7.4” o “F 8.4”, presione el botón [+ / YES] para activar el modo secundario de la función MIDI, y emplee entonces los botones **FUNCTION** [**<**] y [**>**] para seleccionar la función MIDI deseada, según se enumera abajo.

**NOTAS**

- El interruptor **HOST SELECT** del panel posterior debe ajustarse a “MIDI” para poder usar los conectores MIDI. Cuando emplee el conector **TO HOST**, ajuste el selector **HOST SELECT** a la posición adecuada para el tipo de computadora que utilice (vea la página 38). En esta situación, todos los ajustes MIDI descritos a continuación tendrán efecto en la señal MIDI de entrada y salida del conector **TO HOST**.
- Emplee siempre un cable MIDI de alta calidad para conectar los terminales **MIDI OUT** a **MIDI IN**. No emplee nunca cables MIDI más largos de unos 15 metros, porque los cables más largos pueden captar ruido, lo cual puede ocasionar errores de datos.

**F7.1/F8.1: Selección de canal de transmisión MIDI** .....

**F7.2/F8.2: Selección de canal de recepción MIDI** .....

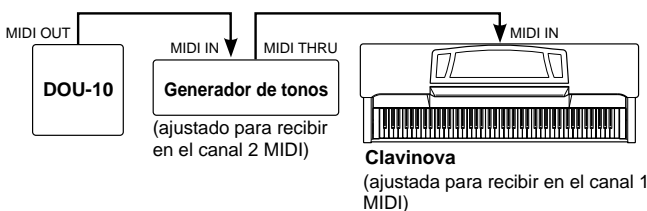

El sistema MIDI permite la transmisión y recepción de datos MIDI en 16 canales distintos. Se han implementado canales múltiples para permitir el control selectivo de ciertos instrumentos o dispositivos conectados en serie. Por ejemplo, una sola grabadora de secuencias MIDI puede usarse

para “tocar” dos instrumentos o generados de tonos distintos. Uno de los instrumentos o generadores de tono podría ajustarse para recibir sólo en el canal 1, mientras que el otro para recibir en el canal 2. En esta situación, el primer instrumento o generador de tonos responderá sólo a la información del canal 1 transmitida por la grabadora de secuencias, mientras que el segundo instrumento o generador de tonos responderá sólo a la información del canal 2. Esto permite a la grabadora de secuencias “tocar” dos partes completamente distintas en los instrumentos o generadores de tonos de recepción.

En cualquier disposición de control MIDI, los canales MIDI del equipo de transmisión y de recepción deben corresponderse para la transmisión adecuada de los datos. Hay también disponible un modo de recepción de “timbres múltiples”, que permite la recepción simultánea de partes distintas en todos los 16 canales MIDI, permitiendo a la Clavinova la reproducción de datos de canción de canales múltiples recibidos desde una computadora musical o secuenciador. Hay también un modo “1-2” que permite la recepción simultánea en los canales 1 y 2.

Emplee los botones [–/NO] y [+ /YES] para seleccionar el canal de transmisión o recepción deseado. El parámetro del canal de transmisión también puede desactivarse (“OFF”) si no desea utilizar la Clavinova para transmitir datos MIDI. Para seleccionar el modo de timbres múltiples, ajuste el canal de recepción a “ALL”. Seleccione “1-2” para la recepción de timbres múltiples sólo en los canales 1 y 2.

Presione simultáneamente los botones [–/NO] y [+ /YES] para llamar el ajuste de fábrica: transmisión = “1”; recepción = “ALL”.

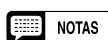

- En el modo dual, los datos de la primera voz se transmiten en su canal ajustado, y en el modo de división, los datos de la voz derecha se transmiten en su canal ajustado. En el modo dual, los datos de la segunda voz se transmiten por el número de canal mayor siguiente de canal ajustado, y en el modo de división, los datos de la voz izquierda se transmiten por el número de canal mayor siguiente de canal ajustado. En cualquiera de los modos, no se transmiten datos si el canal de transmisión está ajustado a “OFF”.
- Los datos de la canción de demostración/piano y los datos de reproducción de la grabadora no se transmiten a través de MIDI.
- No se produce la recepción MIDI cuando el modo de la canción de demostración/piano está activado.
- Los mensajes de canal de cambio de programa y de semejantes recibidos no tendrán efecto en los ajustes del panel de la Clavinova ni en lo que se esté tocando en el teclado.

## F7.3/F8.3: Activación/desactivación de control local .....

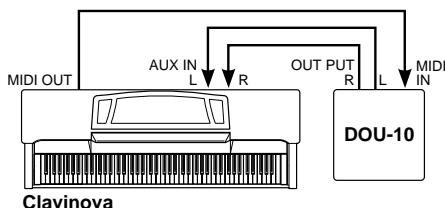

El “control local” se refiere al hecho de que, normalmente, el teclado de la Clavinova controla su generador de tonos interno, permitiendo que las voces internas puedan reproducirse directamente desde el teclado. Esta situación es “Activación de control local” porque el generador de tonos interno está controlado localmente por su propio teclado.

Sin embargo, el control local puede desactivarse para que el teclado de la Clavinova no toque las voces internas, pero que la información MIDI apropiada se siga transmitiendo a través del conector MIDI OUT cuando se tocan las teclas en el teclado. Al mismo tiempo, el generador de tonos responde a la información MIDI recibida a través del conector MIDI IN.

Cuando se utiliza la unidad de discos orquestales DOU-10, por ejemplo, el control local debe desactivarse para grabar empleando sólo las voces del DOU-10, y activarse cuando se graben las voces de la Clavinova mientras se escucha la reproducción de las voces del DOU-10.

Emplee los botones [–/NO] y [+ /YES] para activar o desactivar el control local.

Presione simultáneamente los botones [–/NO] y [+ /YES] para llamar el ajuste de fábrica “On” (activado).

## F7.4/F8.4: Activación/desactivación de cambio de programa .....

Normalmente, la Clavinova responde a los números de cambio de programa recibidos desde un teclado externo u otro dispositivo MIDI, causando la selección de la voz del número correspondiente en el canal correspondiente (la voz del teclado no cambia). La Clavinova normalmente emitirá también un número de cambio de programa MIDI siempre que se seleccione una de sus voces, causando la selección de la voz de número correspondiente o programa en el dispositivo MIDI externo si el dispositivo está ajustado para recibir y responder a los números de cambio de programa MIDI.

Esta función hace posible cancelar la recepción y transmisión del número de cambio de programa de modo que las voces puedan seleccionarse en la Clavinova sin afectar el dispositivo MIDI externo.

Emplee los botones [–/NO] y [+ /YES] para activar o desactivar la transmisión y recepción de cambio de programa.

Presione simultáneamente los botones [–/NO] y [+ /YES] para llamar el ajuste de fábrica “On” (activado).



- Para más información sobre los números de cambio de programa para cada una de las voces de la Clavinova, consulte el Formato de datos MIDI en la página 44.

## **F7.5/F8.5: Activación/desactivación de cambio de control** .....

Normalmente, la Clavinova responde a los datos de cambio de control recibidos desde un teclado externo u otro dispositivo MIDI, causando que la voz del canal correspondiente quede afectada por ajustes de pedal y otros de “control” recibidos desde el dispositivo de control (la voz del teclado no queda afectada). La Clavinova también transmite información de cambio de control MIDI cuando se opera uno de sus pedales o controles apropiados.

Esta función hace posible cancelar la recepción y transmisión de los datos de cambio de control para que, por ejemplo, puedan operarse los pedales de la Clavinova y otros controles sin afectar el dispositivo MIDI externo.

Emplee los botones [-/NO] y [+ /YES] para activar o desactivar la transmisión y recepción de cambio de control.

Presione simultáneamente los botones [-/NO] y [+ /YES] para llamar el ajuste de fábrica “On” (activado).



- Para más información sobre los cambios de control que pueden emplearse con la Clavinova, consulte el Formato de datos MIDI en la página 43.

## **F7.6/F8.6: Transposición de transmisión MIDI** .....

Esta función permite la transmisión por la Clavinova de los datos de nota MIDI a transponerse ascendente o descendente en incrementos de semitono hasta más o menos 12 semitonos. El tono de la misma Clavinova no queda afectado.

Emplee los botones [-/NO] y [+ /YES] para ajustar la cantidad de transposición de transmisión MIDI deseada. El margen es desde “-12” (una octava abajo), “0” (sin transposición) hasta “12” (una octava arriba).

Presione simultáneamente los botones [-/NO] y [+ /YES] para llamar el ajuste de fábrica: “0”.

## **F7.7/F8.7: Transmisión de ajustes del panel/estados** .....

Esta función hace que todos los ajustes de control de la Clavinova actuales (voz seleccionada, etc.) se transmitan a través del terminal MIDI OUT. Es particularmente útil para grabar interpretaciones en una grabadora de secuencias MIDI (como por ejemplo el archivador de datos MIDI MDF3 de Yamaha) que se use para controlar la Clavinova durante la reproducción. Transmitiendo los ajustes del panel de la Clavinova y grabándolos en la grabadora de secuencias MIDI antes de los datos de la interpretación en cuestión, la Clavinova se repondrá automáticamente a los mismos ajustes cuando se reproduzca la interpretación.

Presione el botón [+ /YES] para transmitir los datos del panel/estados. Aparecerá “E n d” en el visualizador LED cuando los datos se hayan transmitido con éxito.



- Consulte la página 44 para ver la lista de “Contenido de datos del panel” transmitidos con esta función.
- Los datos de ajuste del panel que se transmiten a un dispositivo exterior sólo pueden volverse a cargar en un modelo del mismo tipo. Los datos de ajuste del panel también pueden transferirse directamente a o desde instrumentos del mismo tipo de modelo.

## **F7.8/F8.8: Vaciado de datos por lotes** .....

Esta función se utiliza para transmitir todos los datos almacenados en la memoria de la grabadora a un dispositivo de almacenamiento de datos MIDI, como por ejemplo el archivador de datos MIDI MDF3 de Yamaha, otras grabadoras de secuencias, o computadoras compatibles con el sistema MIDI.

Presione el botón [+ /YES] para iniciar la transmisión de datos por lotes. Aparecerá “E n d” en el visualizador LED cuando los datos se hayan transmitido con éxito.



- El vaciado de datos por lotes no funcionará cuando la grabadora esté funcionando.
- Los datos de la grabadora que se transmiten a un dispositivo exterior sólo pueden volverse a cargar en un modelo del mismo tipo. Los datos de la grabadora también pueden transferirse directamente a o desde los instrumentos del mismo tipo de modelo.
- La operación de carga no puede ejecutarse cuando la grabadora está funcionando o el modo Function está activado.
- No se produce ninguna transmisión de datos de notas MIDI/panel ni recepción de datos durante una operación de transmisión de vaciado por lotes.

## F8 CLP-840/820/820S Funciones de protección

## F9 CLP-880/860 Funciones de protección

Después de haber seleccionado “F8.4” o “F9.4”, presione el botón [+/**YES**] para activar el modo secundario de la función de protección, y emplee entonces los botones **FUNCTION** [**<**] y [**>**] para seleccionar la función de protección dual deseada, según se enumera abajo.



- Los ajustes de protección en sí y el contenido de la memoria de la grabadora siempre están protegidos.
- Aunque se active la protección, los preajustes de fábrica pueden llamarse en cualquier momento (vea la página 40). La lista de ajustes iniciales de fábrica se encuentra en la página 42.

Aunque se active la protección mediante una de las funciones descritas abajo, los datos sólo se retendrán en la memoria durante aproximadamente 1 semana si no se conecta la alimentación durante este período. Si se excede el período de protección, todos los ajustes se repondrán a los ajustes de fábrica. Si desea retener los ajustes de protección durante períodos más largos, asegúrese de conectar el interruptor de la alimentación durante algunos minutos por lo menos una vez a la semana.



### F8.1/F9.1: Voz .....

Activa o desactiva la protección de las funciones de voces enumeradas a continuación. Emplee los botones [–/**NO**] y [+/**YES**] para activar (On) o desactivar (OFF) la protección.

El modo de protección de ajuste de fábrica es “OFF”.

- Voz (teclado, dual, división)
- Dual (activación/desactivación, voz, funciones duales para cada combinación de voces)
- División (activación/desactivación, voz, funciones de división para cada combinación de voces: CLP-880/860)
- Reverberación (activación/desactivación, tipo, y profundidad para cada voz)
- Efecto (activación/desactivación, tipo, y profundidad para cada voz: CLP-880/860/840)
- Variación (para cada voz) • Sensibilidad de pulsación (incluyendo el volumen FIXED)
- Metrónomo (tiempo, volumen) • Volumen de cancelación de parte de canción de piano



### F8.2/F9.2: MIDI .....

Activa o desactiva la protección de las funciones MIDI enumeradas a continuación. Emplee los botones [–/**NO**] y [+/**YES**] para activar (On) o desactivar (OFF) la protección.

El modo de protección de ajuste de fábrica es “OFF”.

- Canal (transmisión, recepción)
- Activación/desactivación local
- Activación/desactivación de cambio de programa
- Activación/desactivación de cambio de control
- Transposición de transmisión MIDI



### F8.3/F9.3: Afinación .....

Activa o desactiva la protección de las funciones de afinación enumeradas a continuación. Emplee los botones [–/**NO**] y [+/**YES**] para activar (On) o desactivar (OFF) la protección.

El modo de protección de ajuste de fábrica es “OFF”.

- Transposición • Afinación • Escala (incluyendo la nota básica)



### F8.4/F9.4: Pedal .....

Activa o desactiva la protección de las funciones de pedales enumeradas a continuación. Emplee los botones [–/**NO**] y [+/**YES**] para activar (On) o desactivar (OFF) la protección.

El modo de protección de ajuste de fábrica es “OFF”.

- Modo del pedal izquierdo • Modo apagador (CLP-880/860)
- Caja acústica (CLP-880/860)

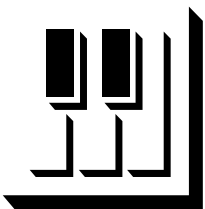

# Conexión a una computadora personal

Aunque la Clavinova puede conectarse a una computadora personal a través de los conectores MIDI IN/OUT y de una interfaz MIDI, el conector TO HOST y el selector permiten la conexión directa a computadoras personales Apple Macintosh o IBM-PC/AT para secuencias y otras aplicaciones musicales sin necesidad de una interfaz MIDI separada.

## Conexión a una computadora de la serie Apple Macintosh

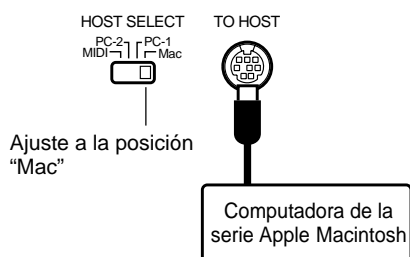

Conecte el conector TO HOST de la Clavinova al acceso de modem o de impresora de su Macintosh, dependiendo del acceso que emplee su software MIDI para la comunicación de datos MIDI, empleando un cable periférico del sistema Macintosh estándar de 8 patillas. Ajuste el selector HOST SELECT a la posición "Mac".

Es posible que también deba ajustar los ajustes de interfaz MIDI de la computadora como se muestra abajo, dependiendo del tipo de software que emplee consulte el manual de instrucciones de su software). En cualquier caso, la velocidad del reloj deberá ajustarse a 1 MHz.

### ● Conexiones del cable "Mac"

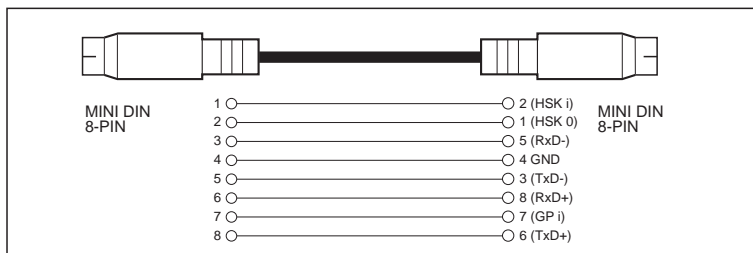

- Cable periférico del sistema de 8 patillas.
- Velocidad de transferencia de datos: 31.250 bps.

#### NOTAS

- Cuando emplee el terminal [TO HOST] de la Clavinova, desconecte primero la alimentación de la Clavinova y del ordenador antes de conectar el cable. Después de haber conectado el cable, conecte primero la alimentación del ordenador y luego la de la Clavinova.
- Cuando no emplee el terminal [TO HOST] de la Clavinova, asegúrese de que el cable esté desconectado del terminal [TO HOST]. Si se deja el cable conectado, es posible que la Clavinova no funcione correctamente.
- Aparecerá "HSI" en el visualizador si la computadora principal no está conectada, si el cable de conexión no está correctamente conectado, si el selector HOST SELECT no está en la posición correcta, o si el controlador MIDI o la aplicación MIDI no están activados. En este caso, desconecte la alimentación de la computadora y de la Clavinova, y compruebe la conexión de los cables y la posición del selector HOST SELECT. Una vez se han verificado las conexiones y la posición del selector HOST SELECT, conecte primero la alimentación de a computadora, y luego la de la Clavinova., para comprobar si el controlador MIDI y la aplicación MIDI funcionan correctamente.
- Cuando el selector HOST SELECT se ajusta a "MAC", "PC-1". o "PC-2", no se produce ninguna transferencia de datos a través de los conectores MIDI. Para emplear los conectores MIDI para la conexión a través de una interfaz MIDI estándar, ajuste el selector HOST SELECT a "MIDI".

## Conexión a una computadora de la serie IBM PC/AT .....

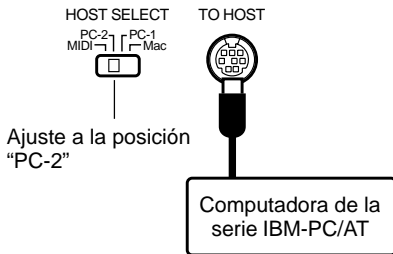

Conecte el conector TO HOST de la Clavinova al acceso RS-232C de su computadora IBM, empleando un cable MINI DIN estándar de 8 patillas → D-SUB de 9 patillas. Ajuste el selector HOST SELECT a la posición “PC-2”.

Consulte el manual de instrucciones de su software para ver la información sobre los ajustes que deban efectuarse en el lado de la computadora.

### ● Conexiones del cable “PC-2”

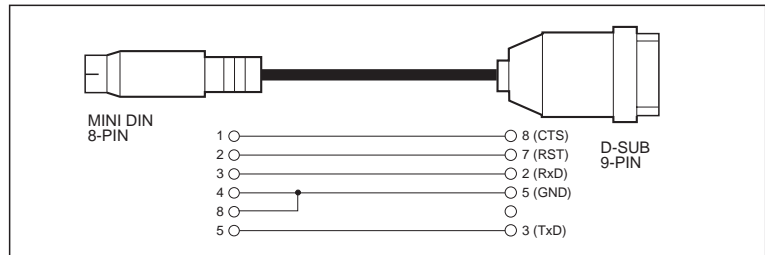

- Cable DIN de 8 patillas → D-SUB de 9 patillas.
- Velocidad de transferencia de datos: 38.400 bps.

#### NOTAS

- Si el sistema no funciona correctamente con las conexiones y ajustes arriba enumerados, es posible que su software requiera ajustes distintos. Compruebe el manual de operación del software que esté utilizando y si requiere una velocidad de transferencia de datos de 31.250 bps, ajuste el selector HOST SELECT a la posición “PC-1”.
- Cuando emplee el terminal TO HOST para conectar un ordenador personal empleando Windows, deberá instalarse un controlador MIDI Yamaha en el ordenador personal. El controlador MIDI Yamaha puede obtenerse en la página de World Wide Web <<http://www.yamaha.co.jp/english/xg/>>.

### ● Números de patillas del conector

MINI DIN DE 8 PATILLAS



D-SUB DE 9 PATILLAS

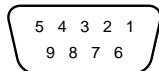

#### ■ Marcas comerciales

- Apple y Macintosh son marcas comerciales de Apple Computer, Inc.
- IBM-PC/AT es una marca comercial de International Business Machines Corporation.
- Windows es una marca comercial registrada de Microsoft® Corporation.

Todas las otras marca comerciales son propiedad de sus propietarios respectivos.

# Llamada de los preajustes de fábrica

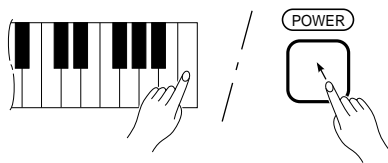

Todos los ajustes del modo dual, modo de división, reverberación, efectos, sensibilidad de pulsación, afinación y otros que afectan las funciones de protección pueden reponerse a sus valores originales de ajuste de fábrica manteniendo presionada la tecla C7 (la tecla de la derecha del teclado) mientras pone en ON el interruptor [POWER]. De este modo se borran también todos los datos de la grabadora y desactiva (pone en "OFF") todos los ajustes de activación/desactivación de protección (F8: CLP-840/820/820S, F9: CLP-880/860).



NOTA

• La lista de ajustes iniciales de fábrica se encuentra en la página 42.

# Localización y reparación de averías

Si se encuentra con algo que parece ser un mal funcionamiento, compruebe los puntos siguientes antes de pensar que ha ocurrido una avería en la Clavinova.

## 1. No hay sonido cuando se conecta la alimentación

¿Está la clavija de CA correctamente enchufada a la Clavinova y al tomacorriente de CA? Compruebe con cuidado la conexión de la alimentación de CA. ¿Está el control MASTER VOLUME ajustado a un nivel de audición razonable?

Asegúrese también que no se hayan enchufado auriculares a la toma PHONES y que el control local (página 35) esté activado (ON).

## 2. El pedal apagador no funciona

Si el pedal apagador no funciona, o si las notas se sostienen incluso cuando no se pisa el pedal, asegúrese de que el cable del pedal esté correctamente enchufado en la unidad principal (página 66: CLP-820S, página 60: CLP-860/840/820, página 52: CLP-880).

## 3. La Clavinova reproduce sonido de la radio o TV

Esto puede ocurrir si hay un transmisor de alta potencia en su vecindad. Póngase en contacto con el distribuidor de Yamaha.

● Si aparece "Scn" en el visualizador, significa que se ha producido un mal funcionamiento interno. En este caso, póngase en contacto con el distribuidor de Yamaha.

## 4. Ruido estático intermitente

Normalmente se debe a la conexión o desconexión de un electrodoméstico u otro equipo electrónico que se alimenta con la misma línea de la red de CA que la Clavinova.

## 5. Aparecen interferencias en la radio o televisor situados cerca de la Clavinova

La Clavinova contiene circuitos digitales que pueden generar ruido de radiofrecuencia. La solución es apartando la Clavinova del equipo afectado, o viceversa.

## 6. Sonido distorsionado cuando se conecta la Clavinova a un amplificador/sistema de altavoces externos.

Si se conecta la Clavinova a un sistema estéreo o amplificador de instrumentos y se distorsiona el sonido, reduzca el volumen del equipo exterior a un nivel que cese la distorsión.

# Opciones y módulos de expansión

## ● Opciones

### Banqueta BC-8

Es una banqueta cómoda que coordina bien con la Clavinova Yamaha.

### Auriculares estéreo HPE-160

Auriculares dinámicos de alto rendimiento y poco peso con almohadillas muy blandas para el oído.

### Cubierta de teclado (sólo la CLP-820S)

Util para mantener el teclado limpio y libre de polvo.

## ● Módulos de expansión

### DOU-10 Unidad de discos orquestales

Una amplia gama de funciones de grabación y reproducción MIDI, más capacidad de reproducción de la DOC de Yamaha, Disklavier PianoSoft™, y de discos de archivos MIDI General/MIDI estándar.

# Demo and Piano Song List/Verzeichnis der Demo- und Piano-Songs/ Liste des morceaux de démonstration et de piano/ Lista de canciones de demostración y de piano

## Voice Demo Tune Titles

Voice Name	CLP-880	CLP-860	CLP-840	CLP-820/820S	Title	Composer
GRAND PIANO	O	O	O	O	Fantaisie Impromptu	F.F.Chopin
CLASSICAL PIANO	O	O	O	–	Für Elise	L.v.Beethoven
JAZZ PIANO	O	O	–	–	Original	–
ROCK PIANO	O	O	–	–	Original	–
E.PIANO 1*	O	O	O	O	Original	–
E.PIANO 2	O	O	O	–	Original	–
HARPSICHORD	O	O	O	O	Gavotte (French Suite)	J.S.Bach
STRINGS	O	O	O	O	Eine Kleine Nachtmusik 3rd Mov.	W.A.Mozart
PIPE ORGAN	O	O	O	O	Trio Sonata 3	J.S.Bach
CHURCH ORGAN	O	–	–	–	Noël 3	L.C.d'Aquin
JAZZ ORGAN	O	–	–	–	Original	–
BASS	O	O	–	–	Original	–

\* Indicated as E. PIANO on the CLP-820/820S

- Some of the demonstration pieces listed above are short excerpts from the original compositions. Original songs are all rights reserved (© 1998 by YAMAHA CORPORATION).
- Certains morceaux de démonstration énumérés ci-dessus sont de courts extraits des compositions originales. Les morceaux originaux sont protégés par la loi sur les droits d'auteur (© 1998 par YAMAHA CORPORATION).
- Bei manchen der oben aufgeführten Demo-Stücke handelt es sich um kurze Auszüge aus den Originalkompositionen. Originalkompositionen sind urheberrechtlich geschützt (© 1998 by YAMAHA CORPORATION).
- Algunas de las piezas de demostración arriba mencionadas son pasajes cortos de las composiciones originales. Las canciones originales tienen derechos reservados (© 1998 por YAMAHA CORPORATION).

## Piano Song Titles

No.	Title	Composer	No.	Title	Composer
1	Prelude	J.S.Bach	26	The House of the Rising Sun	Traditional
2	Le coucou	L.C.d'Aquin	27	Shenandoah	Traditional
3	Sonata K.545 1st Mov.	W.A.Mozart	28	I've Been Working On The Railroad	Traditional
4	Alla Turca (Sonata K.331)	W.A.Mozart	29	Aura Lee	G.Poulton
5	Marcia alla turca	L.v.Beethoven	30	Chopsticks*	Traditional
6	Perpetuum mobile (Sonata No.1)	C.M.v.Weber	31	Jeanie With The Light Brown Hair	S.C.Foster
7	Impromptu 2	F.P.Schubert	32	Oh! Susanna	S.C.Foster
8	Moments Musicaux 3	F.P.Schubert	33	Cielito Lindo*	F.C.Nemesio
9	Arabesque (25Leichte Etuden)	J.F.Burgmüller	34	La Fete des Fleurs	Traditional
10	La chevaleresque (25Leichte Etuden)	J.F.Burgmüller	35	Akatombo	K.Yamada
11	Frühlingslied (Lied ohne Worte)	F.Mendelssohn	36	Long de chuan ren	Traditional
12	Träumerei (Kinderszenen)	R.Schumann	37	Click Go the Shears	Traditional
13	Étude op 10-5 "Black Key"	F.F.Chopin	38	Ogonek	Traditional
14	Étude op 10-3 "Chanson de l'adieu"	F.F.Chopin	39	Krasnyj Sarafan	Traditional
15	Étude op 10-12 "Revolutionary"	F.F.Chopin	40	Aj, lucka, lucka, Siroka*	Traditional
16	Nocturne op 9-2	F.F.Chopin	41	Csak egy szep lany van a vilagon	Traditional
17	Valse op 64-1 "Petit chien"	F.F.Chopin	42	Muss I Denn	Traditional
18	Liebstraume 3	F.List	43	Alouette	Traditional
19	Dolly's Dreaming and Awakening	T.Oesten	44	Frere Jacques	Traditional
20	Melody in F	A.G.Rubinstein	45	Piacer D'amor	G.Martin
21	Barcarolle (Les Saisons)	P.I.Tchaikovsky	46	Free as a Bird	Traditional
22	Sicilienne	G.Faure	47	Green Sleeves	Traditional
23	Tango	I.Albeniz	48	Loch Lomond	Traditional
24	Arabesque 1	C.A.Debussey	49	Londonderry Air	Traditional
25	Gymnopedie 1	E.A.L.Satie	50	Grandfather's Clock	H.C.Work

\* Arranged for 4-hands.

# Factory Setting List/Liste der Vorgabeeinstellungen/ Liste des réglages/Lista de ajustes de fábrica

	CLP-880/860	CLP-840/820/820S	Backup Group	
			CLP-880/860	CLP-840/820/820S
Voice	GRAND PIANO	GRAND PIANO	F9.1	F8.1
Dual Mode	OFF	OFF		
Split Mode	OFF	—		
Split Mode Left Voice	BASS	—		
Reverb Type	Preset for each voice	Preset for each voice		
Reverb Depth	Preset for each voice	Preset for each voice		
Effect Type	Preset for each voice	Preset for each voice		
Effect Depth	Preset for each voice	Preset for each voice		
Touch Sensitivity	MEDIUM	MEDIUM		
Volume in the FIXED Mode	64	64		
Metronome	OFF	OFF	—	—
Metronome Time Signature	0 (no accent)	0 (no accent)	F9.1	F8.1
Tempo	120	120	—	—
Transpose	0	0	F9.3	F8.3

“—”: Not memorized

## Function

CLP-880/860	CLP-840	CLP-820/820S	Function	Default	Backup Group	
					CLP-880/860	CLP-840/820/820S
F1	F1	F1	Tuning	A3=440Hz	F9.3	F8.3
F2.1	F2.1	F2.1	Scale	1 (Equal Temperament)		
F2.2	F2.2	F2.2	Base Note	C		
F3.1	F3.1	F3.1	Dual Balance	Preset for each voice combination	F9.1	F8.1
F3.2	F3.2	F3.2	Dual Detune	Preset for each voice combination		
F3.3, F3.4	F3.3, F3.4	F3.3, F3.4	Dual Octave Shift	Preset for each voice combination		
F3.5, F3.6	F3.5, F3.6	—	Dual Effect Depth	Preset for each voice combination		
F4.1	—	—	Split Point	F#2		
F4.2	—	—	Split Balance	Preset for each voice combination		
F4.3, F4.4	—	—	Split Octave Shift	Preset for each voice combination		
F4.5, F4.6	—	—	Split Effect Depth	Preset for each voice combination		
F4.7	—	—	Damper Range	ALL		
F5.1	F4	F4	Left Pedal Mode	1 (soft pedal)	F9.4	F8.4
F5.2	—	—	Damper Mode	2 (continuous)		
F5.3	—	—	Soundboard Depth	12		
F6	F5	F5	Metronome Volume	10	F9.1	F8.1
F7	F6	F6	Piano Song Part Cancel Volume	5		
F8.1	F7.1	F7.1	MIDI Transmit Channel	1	F9.2	F8.2
F8.2	F7.2	F7.2	MIDI Receive Channel	ALL		
F8.3	F7.3	F7.3	Local Control	ON		
F8.4	F7.4	F7.4	Program Change Send & Receive	ON		
F8.5	F7.5	F7.5	Control Change Send & Receive	ON		
F8.6	F7.6	F7.6	MIDI Transmit Transpose	0		
F9	F8	F8	Backup	All OFF	Always backed up	Always backed up

# MIDI Data Format / MIDI-Datenformat / Format des données MIDI / Formato de datos MIDI

If you're already very familiar with MIDI, or are using a computer to control your music hardware with computer-generated MIDI messages, the data provided in this section can help you to control the Clavinova.

Falls Sie bereits mit MIDI vertraut sind oder einen Computer zur Erzeugung von MIDI-Steuermeldungen für die Instrumente verwenden, können Sie sich zur Steuerung des Clavinovas nach den im folgenden Abschnitt aufgeführten Spezifikationen richten.

## 1. NOTEON/OFF

Data format: [9nH] -> [kk] -> [vv]

9nH = Note ON/OFF event (n = channel number)  
kk = Note number (Transmit: 09H ~ 78H = A-2 ~ C8 /  
Receive: 00H ~ 7FH = C-2 ~ G8)\*  
vv = Velocity (Key ON = 01H ~ 7FH, Key OFF = 00H)

Data format: [8nH] -> [kk] -> [vv] (reception only)

8nH = Note OFF event (n = channel number)  
kk = Note number: 00H ~ 7FH = C-2 ~ G8  
vv = Velocity

\* If received value exceeds the supported range for the selected voice, the note is adjusted by the necessary number of octaves.

## 2. CONTROLCHANGE

Data format: [BnH] -> [cc] -> [vv]

BnH = Control change (n = channel number)  
cc = Control number  
vv = Data Range

### (1) Bank Select

ccH	Parameter	Data Range (vvH)
00H	Bank Select MSB	00H:Normal
20H	Bank Select LSB	00H...7FH

Bank selection processing does not occur until receipt of next Program Change message.

### (2) Main Volume (reception only)

ccH	Parameter	Data Range (vvH)
07H	Volume MSB	00H...7FH

### (3) Expression

ccH	Parameter	Data Range (vvH)
0BH	Expression MSB	00H...7FH

### (4) Damper

ccH	Parameter	Data Range (vvH)
40H	Damper MSB	00H...7FH

### (5) Sostenuto

ccH	Parameter	Data Range (vvH)
42H	Sostenuto	00H-3FH:off, 40H-7FH:on

### (6) Soft Pedal

ccH	Parameter	Data Range (vvH)
43H	Soft Pedal	00H-3FH:off, 40H-7FH:on

### (7) Effect1 Depth ( Reverb Send Level )

ccH	Parameter	Data Range (vvH)
5BH	Effect1 Depth	00H...7FH

Adjusts the reverb send level.

### (8) Effect4 Depth ( Variation Effect Send Level ) (CLP-880/860/840)

ccH	Parameter	Data Range (vvH)
5EH	Effect4 Depth	00H...7FH

## 3. MODEMESSAGES

Data format: [BnH] -> [cc] -> [vv]

BnH = Control event (n = channel number)  
cc = Control number  
vv = Data Range

### (1) All Sound Off

ccH	Parameter	Data Range (vvH)
78H	All Sound Off	00H

Switches off all sound from the channel. Does not reset Note On and Hold On conditions established by Channel Messages.

### (2) Reset All Controllers

ccH	Parameter	Data Range (vvH)
79H	Reset All Controllers	00H

Resets controllers as follows.

Controller	Value
Expression	127 (max)
Damper Pedal	0 (off)
Sostenuto	0 (off)
Soft Pedal	0 (off)

### (3) Local Control (reception only)

ccH	Parameter	Data Range (vvH)
7AH	Local Control	00H (off), 7FH (on)

### (4) All Notes Off

ccH	Parameter	Data Range (vvH)
7BH	All Notes Off	00H

Switches OFF all the notes that are currently ON on the specified channel. Any notes being held by the damper or sostenuto pedal will continue to sound until the pedal is released.

### (5) Omni Off (reception only)

ccH	Parameter	Data Range (vvH)
7CH	Omni Off	00H

Same processing as for All Notes Off.

### (6) Omni On (reception only)

ccH	Parameter	Data Range (vvH)
7DH	Omni On	00H

Same processing as for All Notes Off.

### (7) Mono (reception only)

ccH	Parameter	Data Range (vvH)
7EH	Mono	00H

Same processing as for All Sound Off.

### (8) Poly (reception only)

ccH	Parameter	Data Range (vvH)
7FH	Poly	00H

Same processing as for All Sound Off.

- When control change reception is turned OFF in the Function mode, control change data will not be transmitted or received except for Bank Select and Mode messages.
- Local on/off, OMNI on/off are not transmitted. (The appropriate note off number is supplied with "All Note Off" transmission).
- When a voice bank MSB/LSB is received, the number is stored in the internal buffer regardless of the received order, then the stored value is used to select the appropriate voice when a program change message is received.
- The Multi-timbre and Poly modes are always active. No change occurs when OMNI ON, OMNI OFF, MONO, or POLY mode messages are received.

4.PROGRAMCHANGE

Data format: [CnH] -> [ppH]

CnH = Program event (n = channel number)  
ppH = Program change number

P.C.#=Program Change number

	CLP-880						CLP-860					
	Normal Voice			VARIATION Voice			Normal Voice			VARIATION Voice		
	MSB	LSB	P.C.#	MSB	LSB	P.C.#	MSB	LSB	P.C.#	MSB	LSB	P.C.#
GRAND PIANO	0	112	0	0	113	0	0	112	0	0	113	0
CLASSICAL PIANO	0	114	0	0	115	0	0	114	0	0	115	0
JAZZ PIANO	0	112	1	0	113	1	0	112	1	0	113	1
ROCK PIANO	0	114	1	0	115	1	0	114	1	0	115	1
E.PIANO 1	0	112	5	0	112	88	0	112	5	0	112	88
E.PIANO 2	0	112	4	0	118	4	0	112	4	0	118	4
HARPSICHORD	0	112	6	0	115	6	0	112	6	0	115	6
STRINGS	0	112	48	0	113	49	0	112	48	0	113	49
PIPE ORGAN	0	112	19	0	113	19	0	112	19	0	113	19
CHURCH ORGAN	0	115	19	0	114	19						
JAZZ ORGAN	0	112	16	0	113	16						
BASS	0	112	32	0	114	32	0	112	32	0	114	32

	CLP-840						CLP-820/820S					
	Normal Voice			VARIATION Voice			Normal Voice			VARIATION Voice		
	MSB	LSB	P.C.#	MSB	LSB	P.C.#	MSB	LSB	P.C.#	MSB	LSB	P.C.#
GRAND PIANO	0	112	0	0	113	0	112	0	0	0	113	0
CLASSICAL PIANO	0	114	0	0	115	0						
E.PIANO 1*	0	112	5	0	112	88	112	5	5	0	112	88
E.PIANO 2	0	112	4	0	118	4						
HARPSICHORD	0	112	6	0	115	6	112	6	6	0	115	6
STRINGS	0	112	48	0	113	49	112	48	48	0	113	49
PIPE ORGAN	0	112	19	0	113	19	112	19	19	0	113	19

\* Indicated as E. PIANO on the CLP-820/820S

- When program change reception is turned OFF in the Function mode, no program change data is transmitted or received. Also, Bank MSB/LSB is not transmitted or received.

5.SYSTEMREALTIMEMESSAGES

[rrH]  
F8H: Timing clock  
FAH: Start  
FCH: Stop  
FEH: Active sensing

Data	Transmission	Reception
F8H	Transmitted every 96 clocks	Received as 96-clock tempo timing when MIDI clock is set to External
FAH	Recorder start	Recorder start Not received when the MIDI clock is set to Internal.
FCH	Recorder stop	Recorder stop Not received when the MIDI clock is set to Internal.
FEH	Transmitted every 200 milliseconds	If a signal is not received via MIDI for more than 400 milliseconds, the same processing will take place for All Sound Off, All Notes Off and Reset All Controllers as when those signals are received.

- Caution: If an error occurs during MIDI reception, the Damper, Sostenuto, and Soft effects for all channels are turned off and an All Note Off occurs.

6.SYSTEMEXCLUSIVEMESSAGES (YamahaMIDIFormat)

Panel Data Transmit

Data format: [F0H] -> [43H] -> [0nH] -> [7CH] -> ... -> [F7H]

F0H, 43H, 0nH, 7CH (n: channel number)  
00H, 2CH (data length)  
43H, 4CH, 20H, 20H (CL)  
43H, 4CH, 50H, 27H, 39H, 38H (CLP-880/860/840/820/820S)  
30H, 30H (version x, y)  
[PANEL DATA]  
[CHECK SUM (1byte)] = 0-(43H+4CH+20H+.....+Data end)  
F7H

Panel Data Contents

	CLP-880/860	CLP-840	CLP-820/820S
(1) 1'st Voice	○	○	○
(2) Dual On/Off	○	○	○
(3) Dual Voice	○	○	○
(4) Dual Balance	○	○	○
(5) Dual Detune	○	○	○
(6) Dual Voice1 Octave	○	○	○
(7) Dual Voice2 Octave	○	○	○
(8) Dual Voice1 Effect Depth	○	○	○
(9) Dual Voice2 Effect Depth	○	○	○
(10) Split On/Off	○	×	×
(11) Split Voice	○	×	×
(12) Split Point	○	×	×
(13) Split Balance	○	×	×
(14) Split Voice1 Octave	○	×	×
(15) Split Voice2 Octave	○	×	×
(16) Split Voice1 Effect Depth	○	×	×
(17) Split Voice2 Effect Depth	○	×	×
(18) Split Dumper Mode	○	×	×
(19) Reverb Type 1	○	○	○
(20) Reverb Type 2	○	○	○
(21) Reverb Depth1	○	○	○
(22) Reverb Depth2	○	○	○
(23) Effect Type 1	○	○	×
(24) Effect Type 2	○	○	×
(25) Effect Depth	○	○	×
(26) Variation 1 On/Off	○	○	○
(27) Variation 2 On/Off	○	○	○
(28) Touch Sensitivity	○	○	○
(29) Fixed Data	○	○	○
(30) Left Pedal Function	○	○	○
(31) Absolute tempo low byte	○	○	○
(32) Absolute tempo high byte	○	○	○

- "X" indicates no affect.
- Panel data send requests cannot be received.

7.SYSTEMEXCLUSIVEMESSAGES (UniversalSystemExclusive)

(1) Universal Realtime Message

Data format: [F0H] -> [7FH] -> [XnH] -> [04H] -> [01H] -> [//H] -> [mmH] -> [F7H]

MIDI Master Volume

- Simultaneously changes the volume of all channels.
- When a MIDI master volume message is received, the volume only has affect on the MIDI receive channel, not the panel master volume.

F0H = Exclusive status  
7FH = Universal Realtime  
7FH = ID of target device  
04H = Sub-ID #1=Device Control Message  
01H = Sub-ID #2=Master Volume  
//H = Volume LSB  
mmH = Volume MSB  
F7H = End of Exclusive

or

F0H = Exclusive status  
7FH = Universal Realtime  
XnH = When n is received n=0-F, whichever is received.  
X = don't care  
04H = Sub-ID #1=Device Control Message  
01H = Sub-ID #2=Master Volume  
//H = Volume LSB  
mmH = Volume MSB  
F7H = End of Exclusive

## (2) Universal Non-Realtime Message (GM On)

### General MIDI Mode On

Data format: [F0H] -> [7EH] -> [XnH] -> [09H] -> [01H] -> [F7H]

F0H = Exclusive status  
 7EH = Universal Non-Realtime  
 7FH = ID of target device  
 09H = Sub-ID #1=General MIDI Message  
 01H = Sub-ID #2=General MIDI On  
 F7H = End of Exclusive

or

F0H = Exclusive status  
 7EH = Universal Non-Realtime  
 XnH = When received, n=0~F.  
 X = don't care  
 09H = Sub-ID #1=General MIDI Message  
 01H = Sub-ID #2=General MIDI On  
 F7H = End of Exclusive

When the General MIDI mode ON message is received, the MIDI system will be reset to its default settings. This message requires approximately 50ms to execute, so sufficient time should be allowed before the next message is sent.

## 8.SYSTEMEXCLUSIVEMESSAGES(XGStandard)

### (1) XG Native Parameter Change

Data format: [F0H] -> [43H] -> [1nH] -> [4CH] -> [hhH] -> [mmH] -> [//H] -> [ddH] -> [F7H]

F0H = Exclusive status  
 43H = YAMAHA ID  
 1nH = When received, n=0~F.  
 When transmitted, n=0.  
 4CH = Model ID of XG  
 hhH = Address High  
 mmH = Address Mid  
 //H = Address Low  
 ddH = Data  
 |  
 F7H = End of Exclusive

Data size must match parameter size (2 or 4 bytes). When the XG System On message is received, the MIDI system will be reset to its default settings. The message requires approximately 50ms to execute, so sufficient time should be allowed before the next message is sent.

### (2) XG Native Bulk Data (reception only)

Data format: [F0H] -> [43H] -> [0nH] -> [4CH] -> [aaH] -> [bbH] -> [hhH] -> [mmH] -> [//H] -> [ddH] -> ...-> [ccH] -> [F7H]

F0H Exclusive status  
 43H YAMAHA ID  
 0nH When received, n=0~F.  
 When transmitted, n=0.  
 4CH Model ID of XG  
 aaH ByteCount  
 bbH ByteCount  
 hhH Address High  
 mmH Address Mid  
 //H Address Low  
 ddH Data  
 |  
 |  
 ccH Check sum  
 F7H End of Exclusive

- Receipt of the XG SYSTEM ON message causes reinitialization of relevant parameters and Control Change values. Allow sufficient time for processing to execute (about 50 msec) before sending the Clavinova another message.
- XG Native Parameter Change message may contain two or four bytes of parameter data (depending on the parameter size).
- For information about the Address and Byte Count values, refer to Table 1 below. Note that the table's Total Size value gives the size of a bulk block. Only the top address of the block (00H, 00H, 00H) is valid as a bulk data address.

## 9.SYSTEMEXCLUSIVEMESSAGES (ClavinovaMIDIFormat)

Data format: [F0H] -> [43H] -> [73H] -> [xxH] -> [nnH] -> [F7H]

F0H = Exclusive status  
 43H = Yamaha ID  
 73H = Clavinova ID  
 xxH = Product ID (CLP-880/860/840/820/820S common ID: 50H or CLP common ID: 01H)  
 nnH = Substatus  
 nn Control  
 02H Internal MIDI clock  
 03H External MIDI clock  
 06H Bulk Data (the bulk data follows 06H)  
 F7H = End of Exclusive

\* When nn=02H or 03H, Clavinova common ID (01H) is recognized as well as 50H.

### BULK DUMP FORMAT

F0H, 43H, 73H  
 xxH =Product ID (CLP-880: 56H, CLP-860: 54H, CLP-840: 53H, CLP-820/820S: 52H)  
 06H =Bulk ID  
 05H =Sequence data  
 0nH, 0nH, 0nH, 0nH, 0nH, 0nH, 0nH, 0nH =Data length  
 [BULK DATA]  
 [CHECK SUM (1byte)] = 0-sum (BULK DATA)  
 F7H = End of Exclusive

## 10.SYSTEMEXCLUSIVEMESSAGES(SpecialControl)

Data format: [F0H] -> [43H] -> [73H] -> [xxH] -> [11H] -> [0nH] -> [ccH] -> [vvH] -> [F7H]

F0H = Exclusive status  
 43H = Yamaha ID  
 73H = Clavinova ID  
 50H = CLP-880/860/840/820/820S common ID  
 11H = Clavinova special control  
 0nH = Control MIDI change (n=channel number)  
 cc = Control number  
 vv = Value  
 F7H = End of Exclusive

Control	0n	ccH	vvH
Split Point	Always 00H	14H	14H : Split Key Number (CLP-880/860)
Metronome	Always 00H	1BH	00H : off 01H : - 02H : 2/4 03H : 3/4 04H : 4/4 06H : 6/4 7FH : No accent
Damper Level	ch: 00H-0FH	3DH	(Sets the Damper Level for each channel) 00H-7FH
Channel Detune	ch: 00H-0FH	43H	(Sets the Detune value for each channel) 00H-7FH
Voice Reserve	ch: 00H-0FH	45H	00H : Reserve off 7FH : on*

\* When Volume, Expression is received for Reserve On, they will be effective from the next Key On. Reserve Off is normal.

## 11.SYSTEMEXCLUSIVEMESSAGES(Others)

Data format: [F0H] -> [43H] -> [1nH] -> [27H] -> [30H] -> [00H] -> [00H] -> [mmH] -> [//H] -> [ccH] -> [F7H]

Master Tuning (XG and last message priority) simultaneously changes the pitch of all channels.

F0H = Exclusive Status  
 43H = Yamaha ID  
 1nH = Transmission from n=CLP is always 0. 0-F is received.  
 27H = Model ID of TG100  
 30H = Sub ID  
 00H =  
 00H =  
 mmH = Master Tune MSB  
 //H = Master Tune LSB  
 ccH = don't care (under 7FH)  
 F7H = End of Exclusive

<Table1>

**MIDI Parameter Change table ( SYSTEM )**

Address (H)	Size (H)	Data (H)	Parameter	Description	Default value (H)
00 00 00	4	020C - 05F4(*1)	MASTER TUNE	-50 - +50[cent]	00 04 00 00
01				1st bit 3 - 0 → bit 15 - 12	400
02				2nd bit 3 - 0 → bit 11 - 8	
03				3rd bit 3 - 0 → bit 7 - 4	
04	1	00 - 7F	MASTER VOLUME	0 - 127	7F
05	1	—	—	—	—
06	1	34 - 4C(*2)	TRANSPOSE	-12 - +12[semitones]	40
7E		00	XG SYSTEM ON	00=XG sytem ON	
7F		00	RESET ALL PARAMETERS	00=ON (receive only)	
TOTAL SIZE	07				

\*1: Values lower than 020CH select -50 cents. Values higher than 05F4H select +50 cents.

\*2: Values from 28H through 33H are interpreted as -12 through -1. Values from 4DH through 58H are interpreted as +1 through +12.

<Table2>

**MIDI Parameter Change table ( EFFECT 1 )**

Refer to the "Effect MIDI Map" for a complete list of Reverb, Chorus and Variation type numbers.

Address (H)	Size (H)	Data (H)	Parameter	Description	Default value (H)
02 01 00	2	00-7F	REVERB TYPE MSB	Refer to Effect MIDI Map	01(=HALL1)
		00-7F	REVERB TYPE LSB		00 : basic type
02 01 40	2	00-7F	VARIATION TYPE MSB	Refer to Effect MIDI Map	00(=Effect off) (CLP-880/860/840)
		00-7F	VARIATION TYPE LSB		00 (CLP-880/860/840)

• "VARIATION" refers to the EFFECT on the panel.

<Table3>

**MIDI Parameter Change table ( MULTI PART )**

Address (H)	Size (H)	Data (H)	Parameter	Description	Default value (H)
08 nn 11	1	00 - 7F	DRY LEVEL	0 - 127	7F (CLP-880/860/840)

nn = Part Number

## ● Effect MIDI Map

### REVERB

	MSB	LSB
ROOM	02H	10H
HALL 1	01H	10H
HALL 2	01H	11H
STAGE	03H	10H

### EFFECT (CLP-880/860/840)

	MSB	LSB
CHORUS	42H	10H
SYMPHONIC	44H	10H
TREMOLO	46H	10H
DELAY	05H	10H

MIDI Implementation Chart

Function	Transmitted	Recognized	Remarks
Basic Default Channel Changed	1 1~16	1 1~16	
Mode Default Messages Altered	3 × *****	1 × ×	*1 Poly Mode only
Note Number : True voice	9~120 *****	0~127 21~108	
Velocity Note on Note off	○ 9nH, v=1~127 × 9nH, v=0	○ v=1~127 ×	
After key's Touch Ch's	× ×	× ×	
Pitch Bender	×	×	
Control Change	0, 32 ○ 07 × 11 × 64 ○ 66 ○ 67 ○ 91 ○ 94 ○  120 × 121 ×	○ ○ ○ ○ ○ ○ ○ ○  ○ ○	Bank Select Volume Expression Damper Sostenuto Soft pedal Reverb Depth Effect Depth  All sounds off Reset All Controllers
Program Change : True #	○ *****	○	
System Exclusive	○	○	
System : Song Position : Song Select Common : Tune	× × ×	× × ×	
System : Clock Real Time : Commands	○ ○	○ ○	
Aux : Local ON/OFF : All Notes Off Messages : Active Sense : Reset	× ○ ○ ×	○ ○ (123~127) ○ ×	
Notes : *1 = Recieve Mode is always multi timbre and Poly mode.			

Mode 1: OMNI ON, POLY  
Mode 3: OMNI OFF, POLY

Mode 2: OMNI ON, MONO  
Mode 4: OMNI OFF, MONO

○: Yes  
×: No

# 1

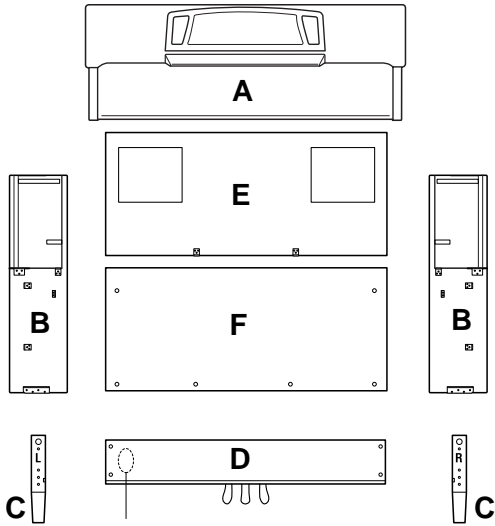

Bundled pedal cord inside  
Gebündeltes Pedalkabel  
Cordon de pédalier enroulé à l'intérieur  
Cable de pedales enrollado en el interior

- Cord holders x 2
- Kabelhalter x 2
- Serre-câble x 2
- Soportes de cable x 2
- AC power cord
- Netzkabel
- Cordon d'alimentation
- Cable de alimentación de CA

- 5 x 40 mm long gold screws  
Lange goldene Schrauben (5 x 40 mm)  
Vis longues dorées de 5 x 40 mm  
Tornillos dorados largo de 5 x 40 mm x 6 ①
- 6 x 20 mm round-head screws  
6 x 20 mm Halbrundschauben  
Vis à tête ronde de 6 x 20 mm  
Tornillos de cabeza redonda de 6 x 20 mm x 4 ②
- 4 x 12 mm round-head screws  
4 x 12 mm Halbrundschauben  
Vis à tête ronde de 4 x 12 mm  
Tornillos de cabeza redonda de 4 x 12 mm x 8 ③
- 4 x 20 mm tapping screws  
4 x 20 mm Schneidschrauben  
Vis auto-taraudeuses 4 x 20 mm  
Tornillos de autoenrosque de 4 x 20 mm x 4 ④
- 6 x 16 mm flat-head screws  
6 x 16 mm Senkschrauben  
Vis à tête plate de 6 x 16 mm  
Tornillos de cabeza plana de 6 x 16 mm x 4 ⑤

- ◆ B and C are already attached on the CLP-880PE. The 5 x 40 mm long gold screws are not supplied with the CLP-880PE.
- ◆ B und C sind beim CLP-880PE bereits montiert. Das CLP-880PE wird daher ohne die langen goldenen Schrauben (5 x 40 mm) geliefert.
- ◆ Les éléments B et C sont déjà fixés au modèle CLP-880PE. Les vis longues dorées 5 x 40 mm ne sont pas fournies avec le modèle CLP-880PE.
- ◆ En el CLP-880PE, B y C ya están unidos. Los tornillos dorados largos de 5 x 40 mm no se suministran con el modelo CLP-880PE.

## CLP-880: Keyboard Stand Assembly

### NOTE

- Be careful not to confuse parts, and be sure to install all parts in the correct direction. Please assemble in accordance with the sequence given below.
- Assembly should be carried out by at least two persons.
- Be sure to use the correct screw size, as indicated above. Use of incorrect screws can cause damage.
- Be sure to tighten up all screws upon completing assembly of each unit.
- To disassemble, reverse the assembly sequence given below.

Have a Phillips-head (+) screwdriver ready.

### Z Open the box and remove all the parts.

On opening the box you should find the parts shown in the illustration. Check to make sure that all the required parts are provided.

### X Assemble the side panels (B) and feet (C).

Secure the feet (C) to the side panels (B) with the 5 x 40 millimeter long gold-colored screws ① (3 each).

Depending on the unit type, the feet (C) may or may not have cutouts. If the feet have cutouts, make sure that the cutouts on the feet face the bracket side of the side panels.

- ◆ It is not necessary to perform this procedure on the CLP-880PE.

### C Attach the side panels (B) to the pedal box (D).

Before installing the pedal box, untie and straighten out the bundled cord attached to the bottom of the pedal box.

Place the pedal box on top of the brackets attached to the side panels (B), and attach using the four 6 x 20 millimeter round-head screws ② — two screws on each side. Make sure the pedals extend in the same direction as the feet.

## CLP-880: Zusammenbau und Aufstellung

### NOTIZ

- Achten Sie darauf, die Teile nicht zu verwechseln, und installieren Sie alle Teile in der richtigen Ausrichtung. Gehen Sie beim Zusammenbau bitte in der angegebenen Reihenfolge vor.
- Die Montage sollte von mindestens zwei Personen vorgenommen werden.
- Achten Sie darauf, die richtige Schraubengröße zu verwenden, wie es oben gezeigt ist. Die Verwendung der falschen Schrauben kann zu Schäden führen.
- Achten Sie während der Montage darauf, bei jedem Arbeitsgang alle Schrauben festzuziehen.
- Für die Demontage muß die angegebene Reihenfolge umgekehrt befolgt werden.

Sie benötigen einen Kreuzschlitzschraubendreher (+).

### Z Öffnen Sie den Karton und nehmen Sie alle Teile heraus.

Im Karton sollten die oben abgebildeten Teile enthalten sein. Prüfen Sie zunächst bitte, ob alle Teile vollständig vorhanden sind.

### X Schrauben Sie die Seitenwände (B) und die Füße (C) zusammen.

Befestigen Sie die Füße (C) mit den vier langen goldenen Schrauben (5 x 40 mm) ① (jeweils 3 Schrauben) an den Seitenwänden (B).

Die Füße (C) weisen je nach Ausführung einen Ausschnitt auf. Ist ein solcher Ausschnitt vorhanden, achten Sie beim Zusammenbau darauf, daß die Ausschnitte der Füße in Richtung der Halterungen an den Seitenwänden weisen.

- ◆ Entfällt beim CLP-880PE.

### C Befestigen Sie die Seitenwände (B) am Pedalkasten (D).

Bevor Sie den Pedalkasten montieren, nehmen Sie zunächst das gebündelte Kabel aus dem Pedalkasten, entfernen den Kabelbinder und ziehen das Kabel dann gerade aus.

Setzen Sie den Pedalkasten auf die Winkelbleche der beiden Seitenwänden (B), und schrauben Sie ihn dann mit den vier Halbrundschauben (6 x 20 mm) ② fest (jeweils zwei Schrauben links und rechts). Achten Sie dabei darauf, daß die Pedale in dieselbe Richtung weisen wie die vorspringenden Teile der Füße.

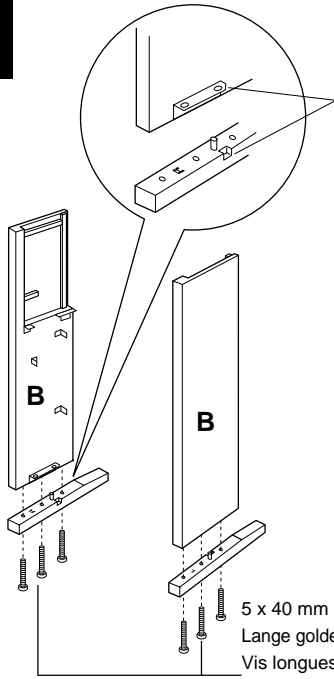
**2**

- If applicable, align the cut corner of the bracket with the corresponding cutouts on the feet.
- Bei Füßen mit einem Ausschnitt bringen Sie die abgeschnittene Ecke des Winkelblechs mit dem Ausschnitt im Fuß zur Deckung.
- Si cela est applicable, alignez l'angle coupé de la ferrure avec les parties découpées correspondantes des pieds.
- Si es aplicable, alinee la esquina del corte de la ménsula con los cortes correspondientes de las patas.

5 x 40 mm long gold screws ①  
 Lange goldene Schrauben (5 x 40 mm) ①  
 Vis longues dorées de 5 x 40 mm ①  
 Tornillos dorados largo de 5 x 40 mm ①

- ◆ It is not necessary to perform this procedure on the CLP-880PE.
- ◆ Entfällt beim CLP-880PE.
- ◆ Cette opération n'est pas nécessaire avec le modèle CLP-880PE.
- ◆ No es necesario efectuar ese procedimiento en el modelo CLP-880PE.

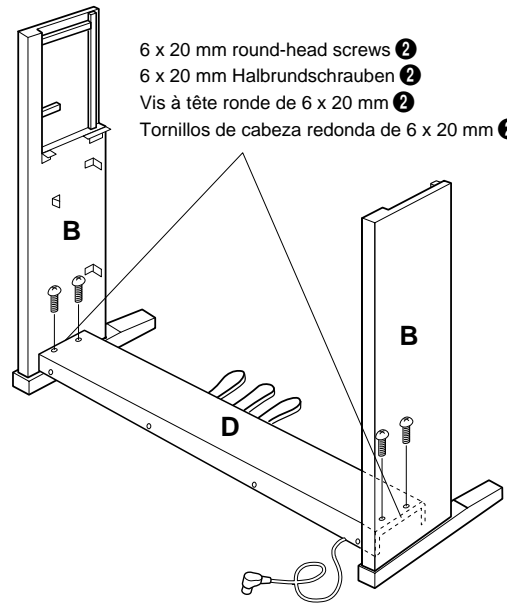
**3**

6 x 20 mm round-head screws ②  
 6 x 20 mm Halbrundsrauben ②  
 Vis à tête ronde de 6 x 20 mm ②  
 Tornillos de cabeza redonda de 6 x 20 mm ②

## CLP-880: Assemblage du support de clavier

### NOTE

- Veiller à ne pas mélanger les pièces et à les installer dans le sens correct. Veuillez assembler l'instrument dans l'ordre indiqué ci-dessous.
- La présence de deux personnes minimum est nécessaire pour procéder au montage.
- Toujours utiliser des vis aux dimensions correctes, comme indiqué cidessus. L'utilisation de vis aux dimensions incorrectes pourrait en effet endommager l'instrument.
- Resserrer convenablement toutes les vis après le montage de chaque élément.
- Pour démonter le Clavinova, inverser l'ordre des indications données ci-dessous.

Munissez-vous d'un tournevis Phillips (cruiforme).

### Z Ouvrez le carton et retirez toutes les pièces

Les pièces indiquées sur l'illustration devraient toutes se trouver dans le carton. Vérifiez qu'il n'en manque aucune.

### X Montez les panneaux latéraux (B) sur les supports inférieurs (C)

Fixez les pieds (C) sur les panneaux latéraux (B) avec les longues vis de fixation et dorées de 5 x 40 millimètres ① (3 de chaque).

Suivant le type d'instrument utilisé, les pieds (C) peuvent se présenter avec ou sans parties découpées. Si toutefois la surface des pieds comportent des parties découpées, faites en sorte de les orienter vers la ferrure des panneaux latéraux.

- ◆ Cette opération n'est pas nécessaire avec le modèle CLP-880PE.

### C Fixez les panneaux latéraux (B) au pédalier (D)

Avant de poser le pédalier, détacher le cordon de la partie inférieure du pédalier et le dérouler.

Placez le pédalier sur les ferrures fixées aux panneaux latéraux (B) et fixez-le à l'aide des quatre vis à tête ronde de 6 x 20 millimètres ②: deux vis de chaque côté. Veillez à ce que les pédales soient dirigées dans le même sens que les supports inférieurs.

## CLP-880: Conjunto del soporte del teclado

### NOTA

- Observe cuidado para no confundir las piezas, y asegúrese de montar todas ellas en el sentido correcto. Proceda al montaje en el orden indicado a continuación.
- El montaje deberá realizarse al menos por dos personas.
- Procure utilizar los tornillos del tamaño adecuado, según se indica arriba. El empleo de tornillos inadecuados puede ocasionar daños en el instrumento.
- Asegúrese de apretar bien todos los tornillos después de montar cada unidad.
- Para desmontar las unidades, invierta la secuencia de montaje facilitada a continuación.

Tenga preparado un destornillador de cabeza en cruz (+).

### Z Abra la caja y extraiga todas las partes.

Al abrir la caja deberá encontrar todas las partes mostradas en la ilustración. Compruebe para asegurarse que se proporcionan todas las partes necesarias.

### X Monte los paneles laterales (B) y las patas (C).

Asegure las patas (C) en los paneles laterales (B) con los tornillos dorados largos de 5 x 40 mm ① (3 cada una).

Dependiendo del tipo de unidad, las patas (C) pueden tener o no tener cortes. Si las patas tienen cortes, asegúrese de que los cortes de las patas queden encarados al lado de la ménsula de los paneles laterales.

- ◆ No es necesario efectuar ese procedimiento en el modelo CLP-880PE.

### C Acople los paneles laterales (B) en la caja de pedales (D).

Antes de instalar la caja de pedales, desate y enderezca el cable plegado unido a la parte inferior de la caja de pedales.

Ponga la caja de pedales en la parte superior de las ménsulas acopladas a los paneles laterales (B), y acople empleando los cuatro tornillos de cabeza redonda de 6 x 20 mm ②; dos tornillos en cada lado. Asegúrese de que el pedal se extiende en la misma dirección que la pata.

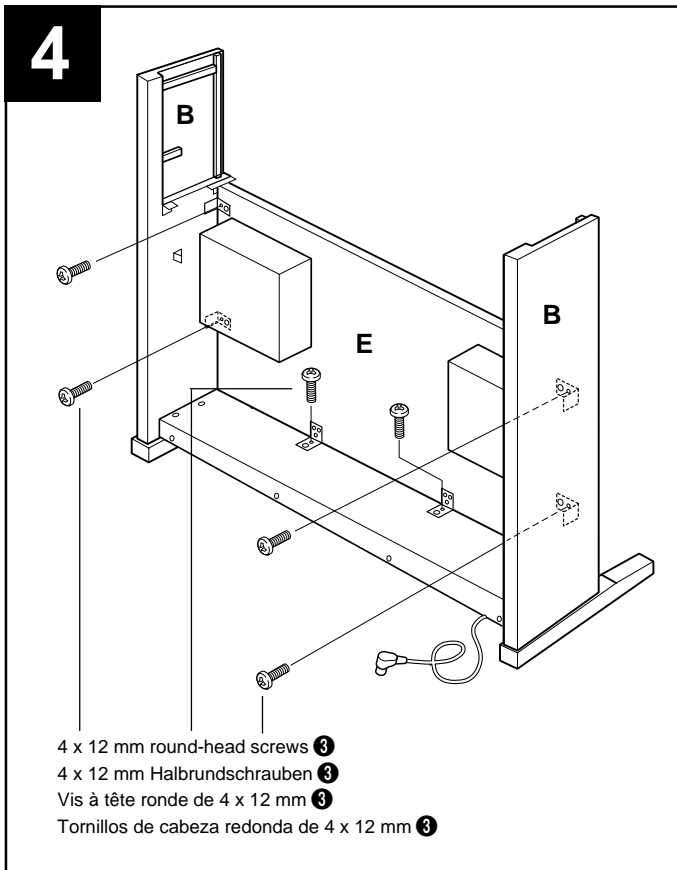

## ✓ Attach the front panel (E).

The front panel attaches to the front end of the pedal box and side panels. Fit the front panel into position and eliminate any gaps between the front and side panels. Align the small hole in each six brackets and attach the front panel using the six 4 x 12 millimeter round-head screws ③.

## B Install the main unit (A).

Rest the rear edge of the main unit (A) on the front edges of the cutouts in the side panels (B), then slide the main unit backward firmly until it stops (so that there is no clearance between the main unit side panels and the stand, as shown in illustration "a"). **WATCH YOUR FINGERS WHILE DOING THIS!!**

There is slight horizontal play between the main unit and side panels, so center the main unit, as shown in illustration "b", then use the four 6 x 16 millimeter flat-head screws ⑤ to attach the main unit. Two screws can be attached from the front side and two screws from the rear.

### ⚠ CAUTION

- Do not hold the keyboard in any position other than the position shown in the above illustration.
- Fingers can become pinched between the main unit and the front or side panels, be extra careful so as not to drop the main unit.

## N Connect the speaker cord.

The speaker cord from the speaker box must be plugged into the corresponding connector in the main unit. The plug only goes in one way (the lug on the connector should face the rear of the main unit, as shown in the illustration), so don't try to force it in the wrong way around.

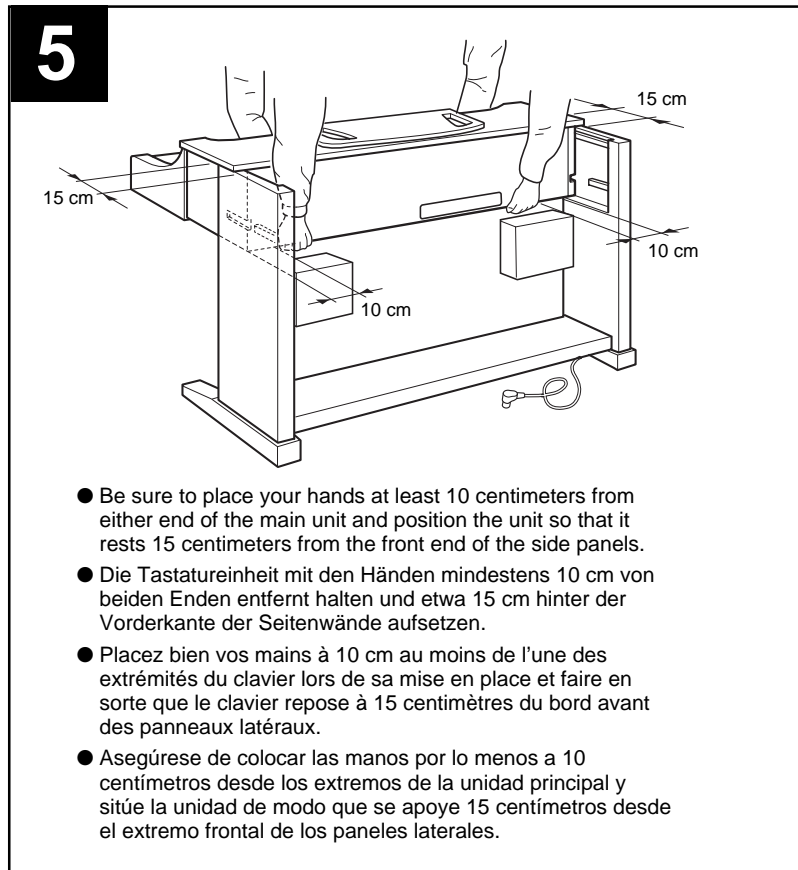

- Be sure to place your hands at least 10 centimeters from either end of the main unit and position the unit so that it rests 15 centimeters from the front end of the side panels.
- Die Tastatureinheit mit den Händen mindestens 10 cm von beiden Enden entfernt halten und etwa 15 cm hinter der Vorderkante der Seitenwände aufsetzen.
- Placez bien vos mains à 10 cm au moins de l'une des extrémités du clavier lors de sa mise en place et faire en sorte que le clavier repose à 15 centimètres du bord avant des panneaux latéraux.
- Asegúrese de colocar las manos por lo menos a 10 centímetros desde los extremos de la unidad principal y sitúe la unidad de modo que se apoye 15 centímetros desde el extremo frontal de los paneles laterales.

## ✓ Montieren Sie die Stirnwand (E).

Die Stirnwand wird am vorderen Ende des Pedalkastens und der Seitenwände angebracht. Setzen Sie die Stirnwand an, und achten Sie darauf, daß diese bündig an den Seitenwänden anliegt. Bringen Sie die kleinen Bohrungen der sechs Halterungen mit denen in der Stirnwand aus, und schrauben Sie die Stirnwand mit den sechs 4 x 12 mm Halbrundsrauben ③ fest.

## B Montieren Sie die Tastatureinheit (A).

Setzen Sie die hintere Kante der Tastatureinheit (A) auf die vorderen Kanten der Ausschnitte in den Seitenwänden (B), und schieben Sie die Tastatureinheit bis zum Anschlag nach hinten (zwischen den Seitenwänden der Tastatureinheit und dem Ständer darf kein Zwischenraum vorhanden sein, wie in Abbildung "a" gezeigt). **KLEMMEN SIE IHRE FINGER DABEI NICHT EIN!**

Da es zwischen Tastatureinheit und Seitenwänden ein wenig horizontales Spiel gibt, richten Sie die Tastatureinheit mittig aus, wie in Abbildung "b" gezeigt, und schrauben Sie dann mit den vier 6 x 16 mm Halbrundsrauben ⑤ fest. Zwei Schrauben werden von der Vorderseite her eingeführt, die beiden anderen von der Rückseite her.

### ⚠ VORSICHT

- Halten Sie die Tastatureinheit nur wie in der obigen Abbildung!
- Achten Sie darauf, daß Sie Ihre Finger nicht zwischen Tastatureinheit und der Stirnwand bzw. den Seitenwänden einklemmen — die Tastatureinheit könnte dadurch zu Fall kommen!

## N Schließen Sie das Lautsprecherkabel an.

Das vom Lautsprecher kommende Kabel wird an die entsprechende Buchse an der Tastatureinheit angeschlossen. Der Kabelstecker paßt nur in einer Ausrichtung in die Buchse (mit der Führungsnase zur Rückseite des Instruments weisend, wie in der Abbildung verdeutlicht). Versuchen Sie nicht, den Stecker falsch herum mit Gewalt in die Buchse zu drücken!

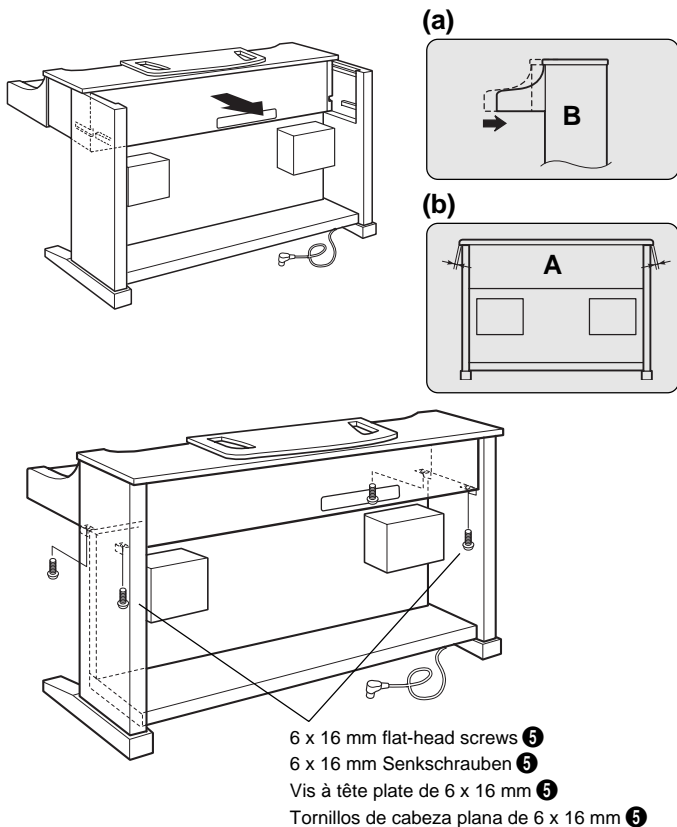

- 6 x 16 mm flat-head screws ⑤
- 6 x 16 mm Senkschrauben ⑤
- Vis à tête plate de 6 x 16 mm ⑤
- Tornillos de cabeza plana de 6 x 16 mm ⑤

6

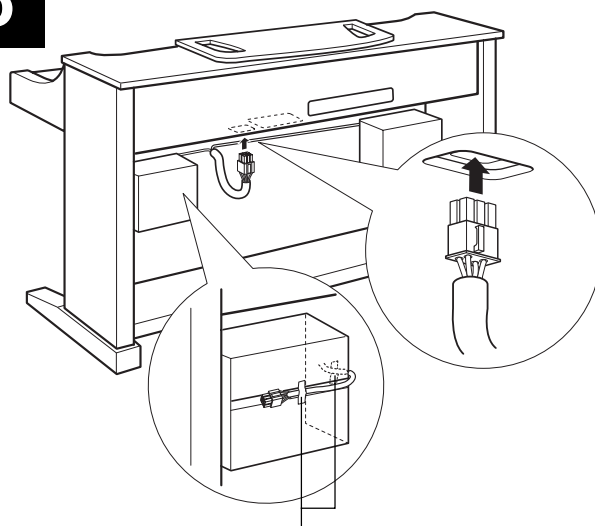

- Before connecting the speaker cord, remove the two tapes at attaching the speaker cord to the speaker box.
- Vor dem Anschluß des Lautsprecherkabels die beiden Klebestreifen entfernen, mit denen das Kabel am Lautsprechergehäuse fixiert ist.
- Avant de brancher le câble de haut-parleur, retirez les deux morceaux de bande adhésive qui servent à fixer le câble de haut-parleur au coffret de haut-parleur.
- Antes de conectar el cable del altavoz, extraiga las dos cintas que unen el cable de altavoz a la caja del altavoz.

## ✓ Fixez le panneau avant (E).

Le panneau avant se fixe sur le bord avant du logement de pédalier et sur les panneaux latéraux. Montez le panneau avant dans la position voulue puis supprimez le moindre espace entre les panneaux avant et latéraux. Alignez les trous de faible diamètre percés dans chacune des platines de fixation puis fixer le panneau avant en utilisant les six vis de fixation à tête ronde de 4 x 12 millimètres ③.

## B Installez le clavier (A)

Faites reposer le clavier (A) sur les bords avant des parties découpées des panneaux latéraux (B) puis faites coulisser le clavier fermement vers l'arrière jusqu'à ce qu'il vienne en butée (de telle sorte qu'il n'y ait pas d'espace entre les panneaux latéraux du clavier et le support comme cela est représenté sur l'illustration "a"). **FAITES ATTENTION DE NE PAS VOUS PINCER LES DOIGTS AU MOMENT D'EFFECTUER CETTE OPÉRATION !!**

Il existe un très faible espace horizontal entre le clavier et les panneaux latéraux, ce qui exige de bien centrer le clavier en procédant de la façon représentée sur l'illustration "b", ensuite, utilisez les quatre vis de fixation à tête plate de 6 x 16 millimètres ⑤ pour immobiliser le clavier. Deux des vis de fixation peuvent être mises en place de l'avant et deux vis de fixation peuvent être mises en place de l'arrière.



- Ne tenez pas le clavier d'une autre manière que celle indiquée sur l'illustration ci-dessus.
- Attention car vous risquez de vous faire pincer les doigts entre le clavier et les panneaux avant ou latéraux de sorte que vous devez veiller à ne pas faire tomber le clavier.

## N Raccordez le câble de haut-parleur

Le câble de haut-parleur qui sort du logement de haut-parleur doit être raccordé au connecteur correspondant du clavier. La prise ne s'enclenche que d'une seule manière (la cosse du connecteur doit être orientée vers l'arrière du clavier, comme indiqué sur l'illustration), aussi, n'essayez pas de la faire entrer de force dans le mauvais sens.

## ✓ Monte el panel frontal (E).

El panel frontal se coloca en el extremo frontal de la caja de pedales y los paneles laterales. Adapte el panel frontal en su posición y elimine los huecos entre los paneles frontal y laterales. Alinee el orificio pequeño de cada una de las seis ménsulas y monte el panel frontal empleando los seis tornillos de cabeza redonda de 4 x 12 milímetros ③.

## B Instale la unidad principal (A).

Apoye el borde posterior de la unidad principal (A) en los bordes frontales de las ranuras de los paneles laterales (B), y deslice entonces la unidad principal firmemente hacia atrás hasta que se pare (de modo que no quede hueco entre los paneles laterales de la unidad principal y el soporte, como se muestra en la ilustración "a"). **¡TENGA CUIDADO CON LOS DEDOS MIENTRAS LO HACE!**

Hay un poco de juego libre horizontal entre la unidad principal y los paneles laterales, por lo que deberá centrar la unidad principal, como se muestra en la ilustración "b", y emplee entonces los cuatro tornillos de cabeza plana de 6 x 16 milímetros ⑤ para montar la unidad principal. Dos tornillos pueden colocarse desde el lado frontal y dos desde el lado posterior.



- No sostenga el teclado en ninguna posición que no sea la posición mostrada en la ilustración de arriba.
- Podría pillarse los dedos ente la unidad principal y los paneles frontal o laterales, por lo que deberá tener mucho cuidado que no se caiga la unidad principal.

## N Conecte el cable de altavoz.

El cable de altavoz procedente de la caja de altavoces debe enchufarse al conector correspondiente de la unidad principal. La clavija sólo entra en un sentido (la lengüeta del conector debe orientarse hacia atrás de la unidad principal, como se muestra en la ilustración), por lo que no deberá forzarla al revés. Una vez conectada, coloque los soportes de cable en el panel trasero como se muestra, y enganche el cable en los soportes.

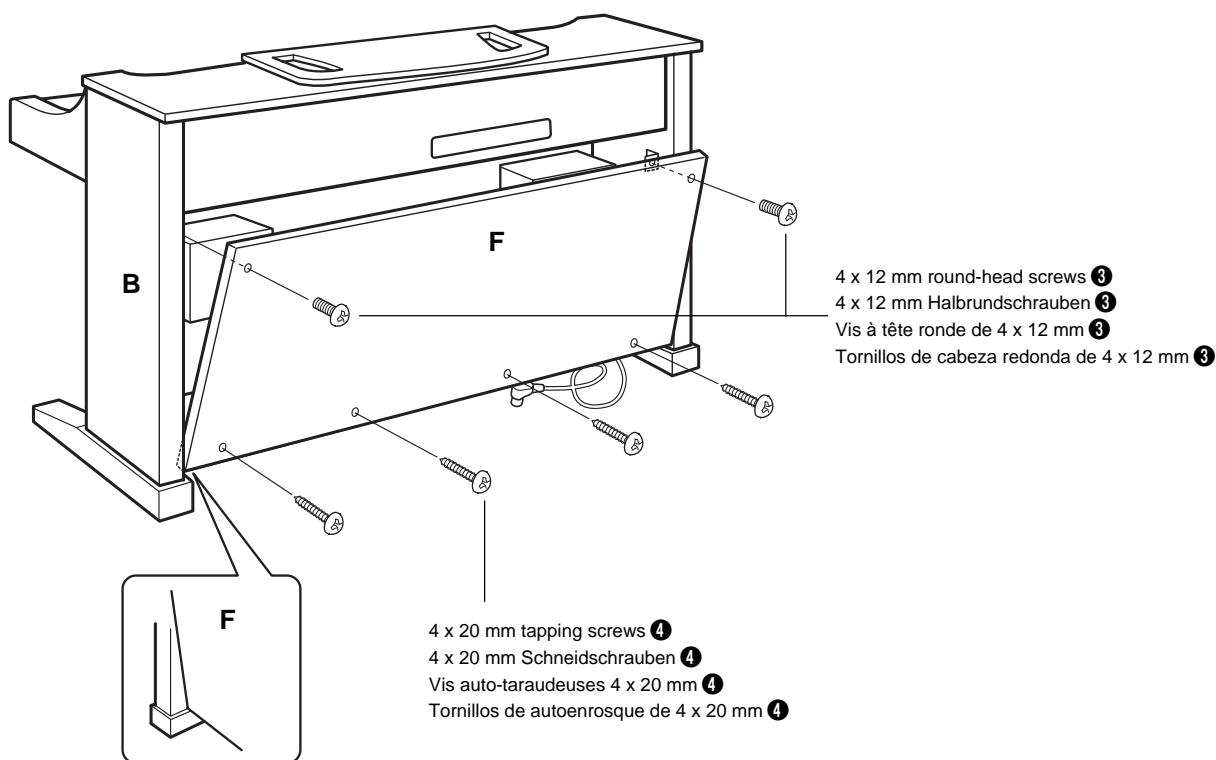

## M Attach the rear panel (F).

With the rear panel slightly angled as shown in the illustration, lower it onto the feet's protruding edge at the rear of the pedal box. Then, secure the top of the rear panel to the side panel brackets using two 4 x 12 mm round-head screws ③. Finally, secure the bottom of the rear panel to the pedal box using four 4 x 20 mm tapping screws ④.

### < Connect the pedal cord.

The pedal cord from the pedal box must be plugged into the PEDAL connector on the rear of the main unit. Once connected, attach the cord holders to the rear panel as shown, then clip the cord into the holders.

### > Voltage Selector

Before connecting the AC power cord, check the setting of the voltage selector which is provided in some areas. To set the selector for 110V, 127V, 220V or 240V main voltages, use a "minus" screwdriver to rotate the selector dial so that the correct voltage for your region appears next to the pointer on the panel. The voltage selector is set at 240V when the unit is initially shipped.

After the proper voltage has been selected connect the AC power cord. A plug adaptor may be also provided in some areas to match the pin configuration of the AC wall outlets in your area.

## M Montieren Sie die Rückwand (F).

Setzen Sie die Rückwand leicht abgewinkelt, wie in der Abbildung gezeigt, hinter dem Pedalkasten auf die hervorspringenden Teile der Füße auf. Schrauben Sie dann die Rückwand oben mit zwei 4 x 12 mm Halbrundsrauben ③ fest. Schrauben Sie die Rückwand abschließend noch mit vier 4 x 20 mm Schneidschrauben ④ an den Pedalkasten.

### < Schließen Sie das Pedalkabel an.

Das vom Pedalkabel kommende Kabel wird an die PEDAL-Buchse an der Rückseite der Tastatureinheit angeschlossen. Bringen Sie nach dem Anschluß die Kabelhalter an der Rückwand an, um das Kabel dann in diese Halter zu klemmen.

### > Den Spannungswähler einstellen.

Bevor Sie nun das Netzkabel anschließen, müssen Sie den Spannungswähler (falls vorhanden) auf die örtliche Netzspannung einstellen. Zum Verstellen drehen Sie den Spannungswähler mit einem Schlitzschraubendreher, bis der richtige Spannungswert (110, 127, 220 oder 240) an der Pfeilmarkierung steht. Bei der Auslieferung werden alle Instrumente mit Spannungswähler auf "240" voreingestellt.

Nachdem Sie den Spannungswähler richtig eingestellt haben, können Sie nun das Netzkabel anschließen. In manchen Gebieten wird ein Steckeradapter mitgeliefert, um den Anschluß an die evtl. unterschiedlich geformte Steckdose zu ermöglichen.

8

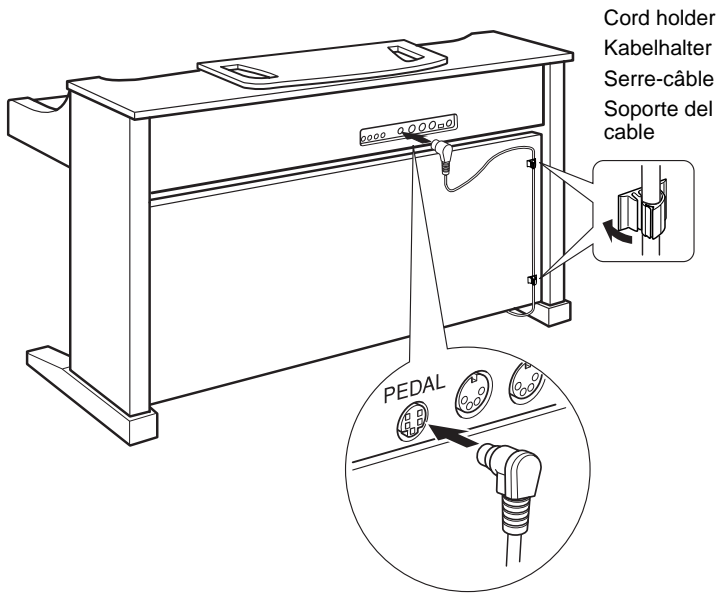

Cord holder  
Kabelhalter  
Serre-câble  
Soporte del cable

9

- A voltage selector is provided in some areas.
- Spannungswähler (nur in bestimmten Verkaufsgebieten)
- Un sélecteur de tension est prévu pour certaines régions
- El selector de tensión está provisto para ciertos destinos.

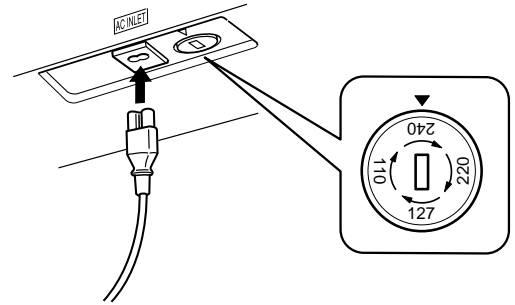

## M Fixez le panneau arrière (F)

En inclinant légèrement en angle le panneau arrière, comme mentionné sur l'illustration, abaissez-le sur le rebord des pieds, à l'arrière du pédalier. Puis fixez le haut du panneau arrière sur les supports des panneaux latéraux à l'aide de deux vis à tête ronde 4 x 12 mm ③. Et finalement, fixez le bas du panneau arrière au pédalier avec quatre vis auto-taraudeuses 4 x 20 mm ④.

### < Raccordez le câble du pédalier

Le câble du pédalier qui sort du logement de pédalier doit être raccordé au connecteur PEDAL implanté sur la face arrière du clavier. Une fois branché, fixez les attaches de câble sur la face arrière en procédant de la façon représentée sur la figure puis emboîtez le câble dans les attaches.

### > Sélecteur de tension

Avant de connecter le cordon d'alimentation, vérifiez le réglage du sélecteur de tension qui est prévu pour certaines régions. Pour régler le sélecteur sur 110 V, 127 V, 220 V ou 240 V, utilisez un tournevis à lame plate pour tourner le cadran du sélecteur afin de mettre l'indication correspondant à la tension de votre région vis à vis du repère triangulaire situé sur le panneau. Le sélecteur de tension est réglé sur 240 V au départ d'usine.

Une fois que vous avez réglé le sélecteur de tension, connectez le cordon d'alimentation. Un adaptateur de prise peut également être fourni dans certaines régions pour pouvoir brancher le cordon à la prise secteur murale.

## M Monte el panel trasero (F).

Con el panel trasero un poco inclinado en ángulo como se muestra en la ilustración, bájelo al borde saliente de las patas de la parte posterior de la caja de pedales. Entonces, fije la parte superior del panel trasero a las ménsulas de panel lateral usando dos tornillos de cabeza redonda de 4 x 12 mm ③. Finalmente, fije la parte inferior del panel trasero a la caja de pedales usando cuatro tornillos de autoenrosque de 4 x 20 mm ④.

### < Conecte el cable de los pedales.

El cable de los pedales procedente de la caja de pedales debe enchufarse al conector PEDAL de la parte posterior de la unidad principal. Una vez se ha conectado, coloque los soportes de cable del panel posterior como se muestra, y sujete el cable en los portes.

### > Selector de tensión

Antes de conectar el cable de alimentación de CA, compruebe el ajuste del selector de tensión que se incorpora para ciertos destinos. Para ajustar el selector a 110V, 127V, 220V ó 240V de la red de alimentación, emplee un destornillador de cabeza recta “-” para girar el selector de modo que la tensión correcta de su zona aparezca al lado del indicador del panel. El selector de tensión se ajusta a 240V cuando la unidad sale de fábrica.

Después de haber seleccionado la tensión correcta, enchufe el cable de alimentación. En algunas zonas puede suministrarse también un adaptador para adaptar la configuración de las patillas de los tomacorrientes de CA de su localidad.

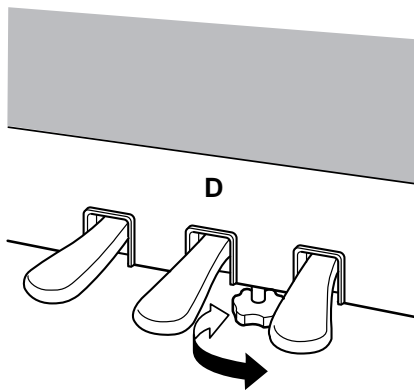

### ? Set the adjuster.

For stability, an adjuster is provided on the bottom of the pedal box (D). Rotate the adjuster until it comes in firm contact with the floor surface. The adjuster ensures stable pedal operation and facilitates pedal effect control. If the adjuster is not in firm contact with the floor surface, distorted sound may result.

### ■ After completing the assembly, please check the following.

- Are there any parts left over?
  - ➔ Review the assembly procedure and correct any errors.
- Is the Clavinova clear of doors and other movable fixtures?
  - ➔ Move the Clavinova to an appropriate location.
- Does the Clavinova make a rattling noise when you shake it?
  - ➔ Tighten all screws.
- Does the pedal box rattle or give way when you step on the pedals?
  - ➔ Turn the adjuster so that it is set firmly against the floor.
- Are the pedal and power cords inserted securely into the sockets?
  - ➔ Check the connection.
- If the main unit creaks or is otherwise unsteady when you play on the keyboard, refer to the assembly diagrams and retighten all screws.

### ? Justieren Sie schließlich noch den Höhenversteller.

Zur Stabilisierung ist an der Unterseite des Pedalkastens (D) ein Höhenversteller vorgesehen. Schrauben Sie den Höhenversteller heraus, bis er fest auf dem Fußboden steht. Der Höhenversteller sorgt für stabile Pedalbetätigung und ermöglicht eine präzise Regelung des Betätigungshubs. Wenn er nicht fest auf dem Boden steht, können beim Treten der Pedale Klangverzerrungen auftreten.

### ■ Wenn der Zusammenbau beendet ist, prüfen Sie bitte folgende Dinge:

- Sind Teile übrig geblieben?
  - ➔ Gehen Sie den Vorgang des Zusammenbaus noch einmal durch und korrigieren Sie eventuelle Fehler.
- Befindet sich das Clavinova weit genug von Türen und anderen beweglichen Vorrichtungen entfernt?
  - ➔ Bewegen Sie das Clavinova an einen entsprechend sicheren Ort.
- Macht das Clavinova Klappergeräusche, wenn Sie es schütteln?
  - ➔ Ziehen Sie alle Schrauben fest.
- Klappert der Pedalkasten oder gibt er nach, wenn Sie das Pedal treten?
  - ➔ Drehen Sie den Höhenversteller, bis er fest auf dem Fußboden steht.
- Sind Pedal- und Netzkabel richtig an den Buchsen angeschlossen?
  - ➔ Prüfen Sie die Verbindung.
- Wenn die Haupteinheit knarrt oder beim Spielen wackelt, betrachten Sie die Abbildungen und ziehen Sie alle Schrauben noch einmal nach.

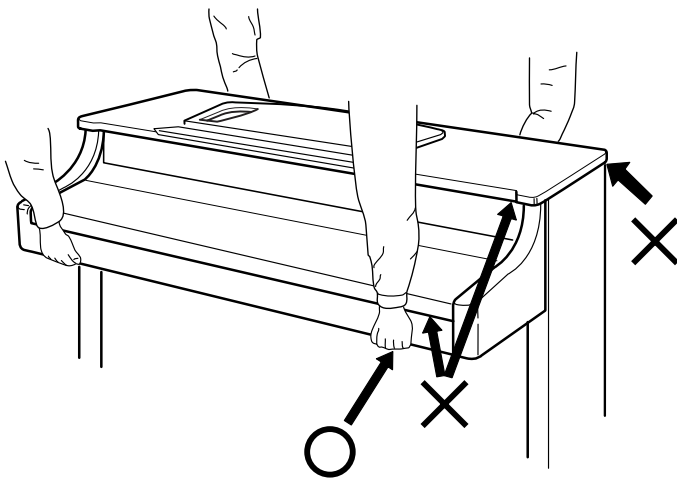

#### ⚠ CAUTION

- When moving the instrument after assembly, always hold the lower surface of the main unit, NEVER the top portion or keyboard cover. Improper handling can result in damage to the instrument or personal injury.

#### ⚠ VORSICHT

- Fassen Sie zum Umstellen des Instruments nach dem Zusammenbau stets unter das Gehäuse; heben Sie es NIEMALS am oberen Teil des Gehäuses oder am Tastaturdeckel. Bei Nichtbeachtung dieses Punkts kann das Instrument beschädigt und im Extremfall eine Verletzung hervorgerufen werden.

#### ⚠ PRECAUTION

- Pour déplacer l'instrument après le montage, toujours tenir l'instrument par la surface inférieure, JAMAIS par sa partie supérieure ou par le protège-clavier. Une mauvaise manipulation peut provoquer des dommages ou des blessures.

#### ⚠ CUIDADO

- Cuando mueva el instrumento después del montaje, sostenga siempre la superficie inferior de la unidad principal, y NUNCA la parte superior de la cubierta del teclado. La manipulación indebida puede causar daños en el instrumento o personales.

## ? N'oubliez pas de régler la hauteur du pédalier

Pour assurer la stabilité du pédalier (D), un dispositif de réglage a été prévu à sa partie inférieure. Tournez ce dispositif jusqu'à ce qu'il soit en contact ferme avec la surface du sol. Ce dispositif assure la stabilité du pédalier lors de son utilisation et facilite la commande au pied des effets. Si ce dispositif n'est pas en contact ferme avec le sol, il pourra se produire une distorsion du son.

### ■ Lorsque le montage est terminé, veuillez mener à bien les vérifications suivantes.

- Reste-t-il des pièces non utilisées?
  - ➔ Passer en revue la procédure de montage et corriger toute erreur éventuelle.
- Le Clavinova est-il placé à l'écart des portes et de toute autre structure mobile?
  - ➔ Déplacer le Clavinova vers un emplacement approprié.
- Lorsque vous secouez quelque peu le Clavinova, entendez-vous un cliquetis?
  - ➔ Serrer convenablement toutes les vis.
- Le pédalier fait-il du bruit ou s'écarte-t-il lorsque vous appuyez sur les pédales?
  - ➔ Tourner le stabilisateur de sorte que le Clavinova repose fermement sur le sol.
- Les cordons des pédales et d'alimentation sont-ils bien enfoncés dans les prises?
  - ➔ Vérifier toutes les connexions.
- Si la partie principale de l'appareil craque ou est instable lorsque vous jouez sur le clavier, consulter les diagrammes de montage et resserrer toutes les vis.

## ? Asegúrese de ajustar el ajustador.

Para la estabilidad del aparato, se proporciona un ajustador en la parte inferior de la caja de pedales (D). Gire el ajustador hasta que contacte firmemente con el suelo. El ajustador asegura una operación estable de los pedales y facilita el control del efecto de los pedales. Si el ajustador no contacta firmemente con el suelo, puede resultar en sonido distorsionado.

### ■ Cuando haya concluido el montaje, compruebe los siguientes puntos:

- ¿Ha quedado alguna pieza sin instalar?
  - ➔ Revise el procedimiento de montaje y corrija cualquier error que se haya podido cometer.
- ¿Está el Clavinova alejado del recorrido de puertas y muebles?
  - ➔ Traslade el Clavinova a una posición adecuada.
- ¿Suena algún ruido de holgura cuando se mueve el Clavinova?
  - ➔ Apriete con firmeza todos los tornillos.
- ¿Vibra o cede la caja de pedales cuando se pisan los pedales?
  - ➔ Gire el estabilizador hasta que apoye firmemente sobre el suelo.
- ¿Están perfectamente insertados los cables de pedal y alimentación en los conectores?
  - ➔ Revise las conexiones.
- Si la unidad principal cruje o presenta algún signo de inestabilidad cuando se toca el teclado, consulte los esquemas de montaje y vuelva a apretar todos los tornillos.

1

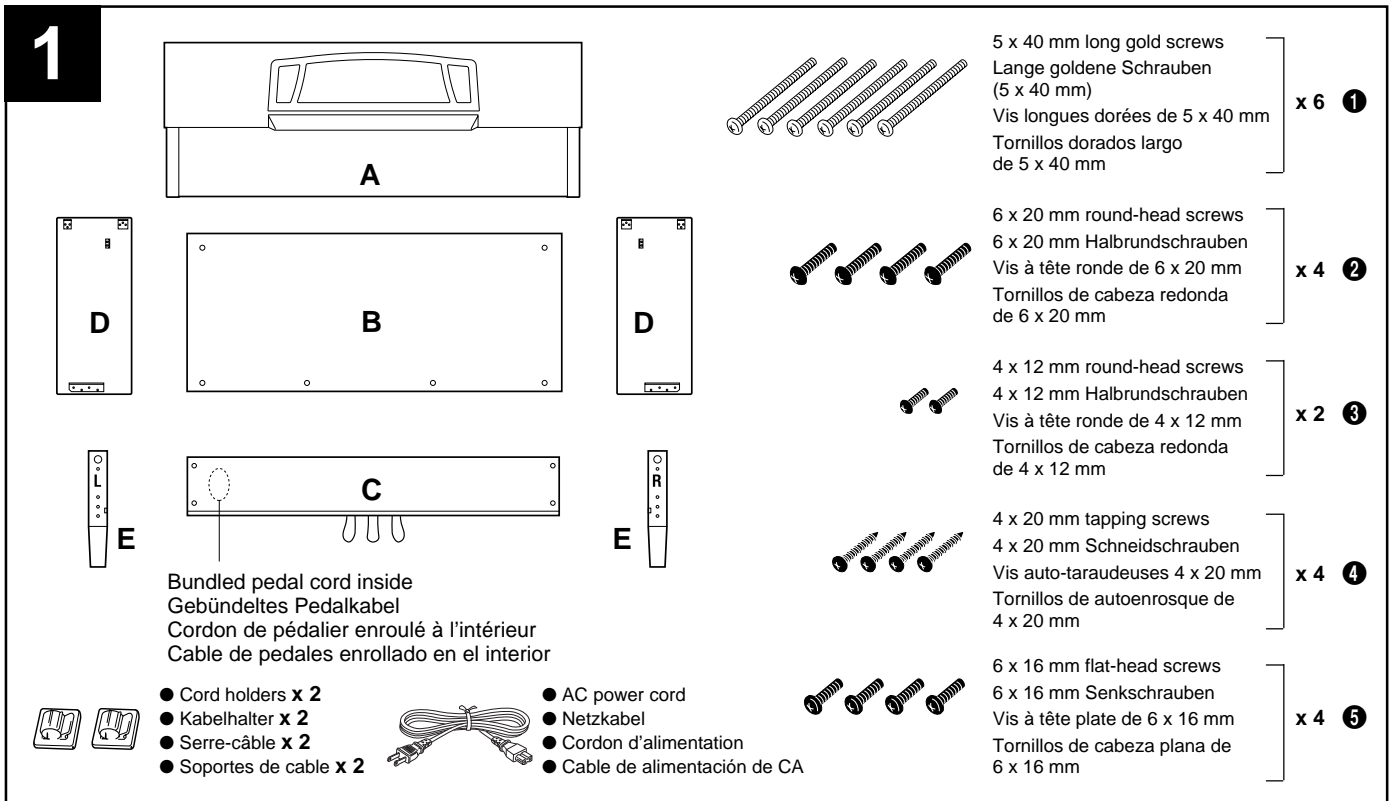

## CLP-860/840/820: Keyboard Stand Assembly

The CLP-860/840/820 all require the same assembly procedures. Illustrations use the CLP-860 for reference.

### NOTE

- Be careful not to confuse parts, and be sure to install all parts in the correct direction. Please assemble in accordance with the sequence given below.
- Assembly should be carried out by at least two persons.
- Be sure to use the correct screw size, as indicated above. Use of incorrect screws can cause damage.
- Be sure to tighten up all screws upon completing assembly of each unit.
- To disassemble, reverse the assembly sequence given below.

Have a Phillips-head (+) screwdriver ready.

### Z Open the box and remove all the parts.

On opening the box you should find the parts shown in the illustration. Check to make sure that all the required parts are provided.

### X Assemble the side panels (D) and feet (E).

Secure the feet (E) to the side panels (D) with the 5 x 40 millimeter long gold-colored screws ① (3 each).

Depending on the unit type, the feet (E) may or may not have cutouts. If the feet have cutouts, make sure that the cutouts on the feet face the bracket side of the side panels.

### C Attach the side panels (D) to the pedal box (C).

Before installing the pedal box, untie and straighten out the bundled cord attached to the bottom of the pedal box. Don't discard the vinyl tie, you'll need it later in step N.

Place the pedal box on top of the brackets attached to the side panels (D), and attach using the four 6 x 20 millimeter round-head screws ② — two screws on each side. Make sure the pedals extend in the same direction as the feet.

## CLP-860/840/820: Zusammenbau und Aufstellung

Die Modelle CLP-860/840/820 werden auf dieselbe Weise zusammengesetzt. In den Abbildungen wird zur Veranschaulichung das Modell CLP-860 gezeigt.

### NOTIZ

- Achten Sie darauf, die Teile nicht zu verwechseln, und installieren Sie alle Teile in der richtigen Ausrichtung. Gehen Sie beim Zusammenbau bitte in der angegebenen Reihenfolge vor.
- Die Montage sollte von mindestens zwei Personen vorgenommen werden.
- Achten Sie darauf, die richtige Schraubengröße zu verwenden, wie es oben gezeigt ist. Die Verwendung der falschen Schrauben kann zu Schäden führen.
- Achten Sie während der Montage darauf, bei jedem Arbeitsgang alle Schrauben festzuziehen.
- Für die Demontage muß die angegebene Reihenfolge umgekehrt befolgt werden.

Sie benötigen einen Kreuzschlitzschraubendreher (+).

### Z Öffnen Sie den Karton und nehmen Sie alle Teile heraus.

Im Karton sollten die oben abgebildeten Teile enthalten sein. Prüfen Sie zunächst bitte, ob alle Teile vollständig vorhanden sind.

### X Schrauben Sie die Seitenwände (D) und die Füße (E) zusammen.

Befestigen Sie die Füße (E) mit den vier langen goldenen Schrauben (5 x 40 mm) ① (jeweils 3 Schrauben) an den Seitenwänden (D).

Die Füße (E) weisen je nach Ausführung einen Ausschnitt auf. Ist ein solcher Ausschnitt vorhanden, achten Sie beim Zusammenbau darauf, daß die Ausschnitte der Füße in Richtung der Halterungen an den Seitenwänden weisen.

### C Befestigen Sie die Seitenwände (D) am Pedalkasten (C).

Bevor Sie den Pedalkasten montieren, nehmen Sie zunächst das gebündelte Kabel aus dem Pedalkasten, entfernen den Kabelbinder und ziehen das Kabel dann gerade aus. Werfen Sie den Kabelbinder nicht wg, er wird in Schritt N wieder gebraucht.

Setzen Sie den Pedalkasten auf die Winkelbleche der beiden Seitenwänden (D), und schrauben Sie ihn dann mit den vier Halbrundschauben (6 x 20 mm) ② fest (jeweils zwei Schrauben links und rechts). Achten Sie dabei darauf, daß die Pedale in dieselbe Richtung weisen wie die vorspringenden Teile der Füße.

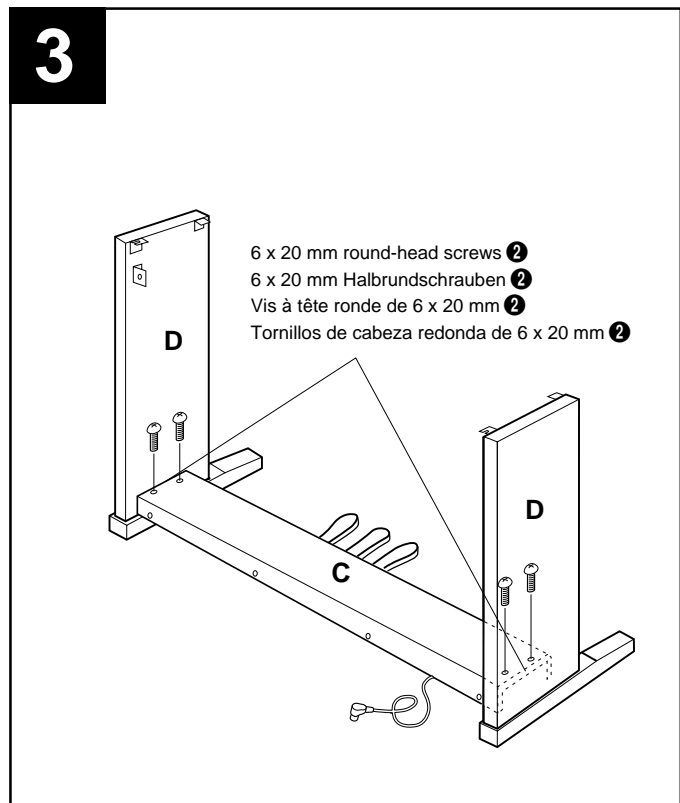
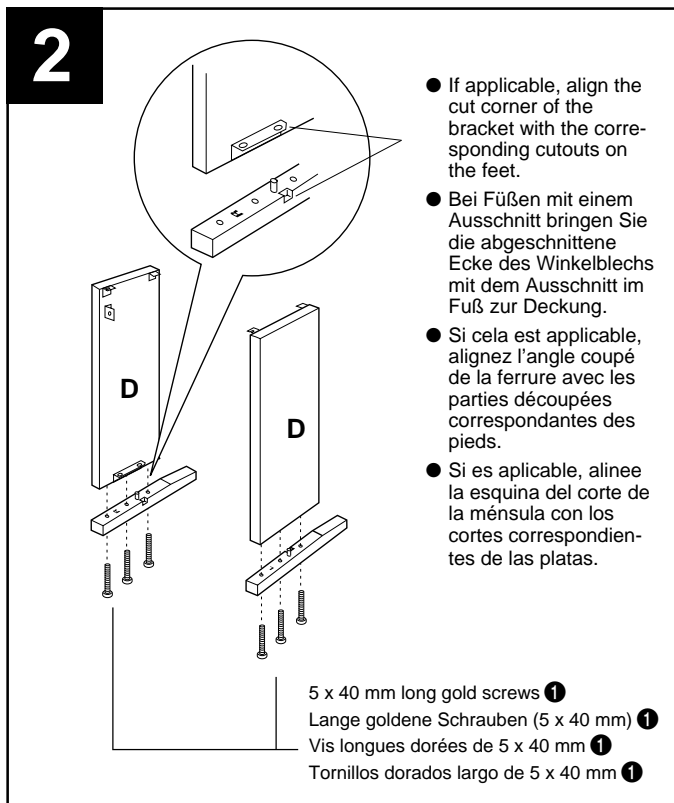

## CLP-860/840/820: Assemblage du support de clavier

Les procédures d'assemblage des modèles CLP-860/840/820 sont identiques. Les illustrations sont basées sur le modèle CLP-860.

### NOTE

- Veiller à ne pas mélanger les pièces et à les installer dans le sens correct. Veuillez assembler l'instrument dans l'ordre indiqué ci-dessous.
- La présence de deux personnes minimum est nécessaire pour procéder au montage.
- Toujours utiliser des vis aux dimensions correctes, comme indiqué cidessus. L'utilisation de vis aux dimensions incorrectes pourrait en effet endommager l'instrument.
- Resserer convenablement toutes les vis après le montage de chaque élément.
- Pour démonter le Clavinova, inverser l'ordre des indications données ci-dessous.

Munissez-vous d'un tournevis Phillips (cruciforme).

### Z Ouvrez le carton et retirez toutes les pièces

Les pièces indiquées sur l'illustration devraient toutes se trouver dans le carton. Vérifiez qu'il n'en manque aucune.

### X Montez les panneaux latéraux (D) sur les supports inférieurs (E)

Fixez les pieds (E) sur les panneaux latéraux (D) avec les longues vis de fixation et dorées de 5 x 40 millimètres ① (3 de chaque).

Suivant le type d'instrument utilisé, les pieds (E) peuvent se présenter avec ou sans parties découpées. Si toutefois la surface des pieds comportent des parties découpées, faites en sorte de les orienter vers la ferrure des panneaux latéraux.

### C Fixez les panneaux latéraux (D) au pédalier (C)

Avant de poser le pédalier, détacher le cordon de la partie inférieure du pédalier et le dérouler. Ne jetez pas l'attache en vinyle, vous la réutiliserez ultérieurement à l'étape N.

Placez le pédalier sur les ferrures fixées aux panneaux latéraux (D) et fixez-le à l'aide des quatre vis à tête ronde de 6 x 20 millimètres ② : deux vis de chaque côté. Veillez à ce que les pédales soient dirigées dans le même sens que les supports inférieurs.

## CLP-860/840/820: Conjunto del soporte del teclado

Las CLP-860/840/820 requieren todas los mismos procedimientos de montaje. En las ilustraciones se emplea la CLP-860 como referencia.

### NOTA

- Observe cuidado para no confundir las piezas, y asegúrese de montar todas ellas en el sentido correcto. Proceda al montaje en el orden indicado a continuación.
- El montaje deberá realizarse al menos por dos personas.
- Procure utilizar los tornillos del tamaño adecuado, según se indica arriba. El empleo de tornillos inadecuados puede ocasionar daños en el instrumento.
- Asegúrese de apretar bien todos los tornillos después de montar cada unidad.
- Para desmontar las unidades, invierta la secuencia de montaje facilitada a continuación.

Tenga preparado un destornillador de cabeza en cruz (+).

### Z Abra la caja y extraiga todas las partes.

Al abrir la caja deberá encontrar todas las partes mostradas en la ilustración. Compruebe para asegurarse que se proporcionan todas las partes necesarias.

### X Monte los paneles laterales (D) y las patas (E).

Asegure las patas (E) en los paneles laterales (D) con los tornillos dorados largos de 5 x 40 mm ① (3 cada una).

Dependiendo del tipo de unidad, las patas (E) pueden tener o no tener cortes. Si las patas tienen cortes, asegúrese de que los cortes de las patas queden encarados al lado de la ménsula de los paneles laterales.

### C Acople los paneles laterales (D) en la caja de pedales (C).

Antes de instalar la caja de pedales, desate y enderezca el cable plegado unido a la parte inferior de la caja de pedales. No tire la abrazadera de vinilo, porque la necesitará en el paso N de más adelante.

Ponga la caja de pedales en la parte superior de las ménsulas acopladas a los paneles laterales (D), y acople empleando los cuatro tornillos de cabeza redonda de 6 x 20 mm ②; dos tornillos en cada lado. Asegúrese de que el pedal se extiende en la misma dirección que la pata.

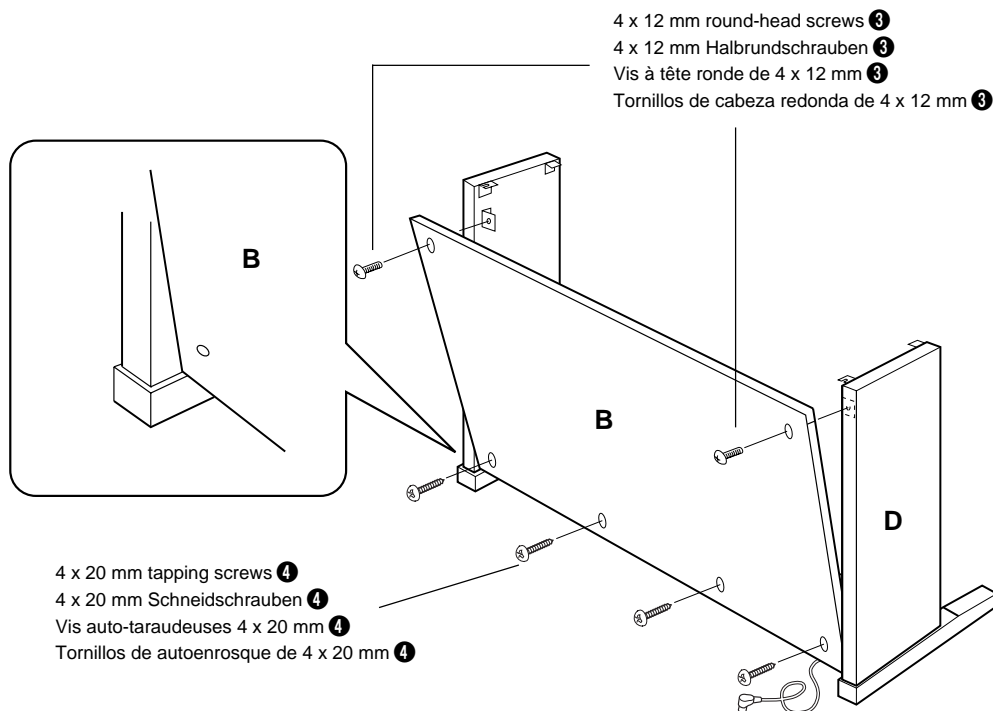

### ✓ Attach the rear panel (B).

With the rear panel slightly angled as shown in the illustration, lower it onto the feet's protruding edge at the rear of the pedal box. Then, while eliminating any gaps between the rear and side panels, secure the top of the rear panel to the side panel brackets using two 4 x 12 mm round-head screws ③. Finally, secure the bottom of the rear panel to the pedal box using four 4 x 20 mm tapping screws ④.

### B Install the main unit (A).

Place the main unit (A) on the side panels (D) with the screws on its bottom panel (toward the rear of the main unit) just behind the grooves in the brackets located at the top of the side panels. Then slide the main unit forward until it stops. **WATCH YOUR FINGERS WHEN DOING THIS!!**

Align the holes on the bottom panel of the main unit with the holes in the brackets on the side panels (also center the main unit to produce equal clearance on the left and right sides, as shown in the illustration), then use the four 6 x 16 millimeter flat-head screws ⑤ to attach the main unit. Two screws can be attached from the front side and two screws from the rear.



- Do not hold the keyboard in any position other than the position shown in the above illustration.
- Fingers can become pinched between the main unit and the rear or side panels, be extra careful so as not to drop the main unit.

### ✓ Montieren Sie die Rückwand (B).

Setzen Sie die Rückwand leicht abgewinkelt, wie in der Abbildung gezeigt, hinter dem Pedalkasten auf die hervorspringenden Teile der Füße auf. Schrauben Sie dann die Rückwand oben mit zwei 4 x 12 mm Halbrundsrauben ③ so an den Seitenwänden fest, daß kein Spiel zwischen Rückwand und Seitenwänden verbleibt. Schrauben Sie die Rückwand abschließend noch mit vier 4 x 20 mm Schneidschrauben ④ an den Pedalkasten.

### B Montieren Sie die Tastatureinheit (A).

Setzen Sie die Tastatureinheit (A) so auf den fertigen Ständer, daß die beiden Schrauben an ihrer Unterseite hinter den Winkelblechen mit Führungsschlitz an der Hinterseite des Ständers zu liegen kommen. Schieben Sie die Tastatureinheit dann bis zum Anschlag in die Schlitzte. **KLEMMEN SIE IHRE FINGER DABEI NICHT EIN!!**

Richten Sie die Schraubenbohrungen an der Unterseite der Tastatureinheit mit den Bohrungen der Winkelbleche aus (achten Sie auch darauf, daß sie mittig auf dem Ständer steht, wie in der Abbildung gezeigt), um die Tastatureinheit dann mit den vier 6 x 16 mm Senkschrauben ⑤ festzuschrauben. Zwei Schrauben werden von der Vorderseite her eingeführt, die beiden anderen von der Rückseite her.



- Halten Sie die Tastatureinheit nur wie in der obigen Abbildung!
- Achten Sie darauf, daß Sie Ihre Finger nicht zwischen Tastatureinheit und den Seitenwänden bzw. der Rückwand einklemmen — die Tastatureinheit könnte dadurch zu Fall kommen!

# 5

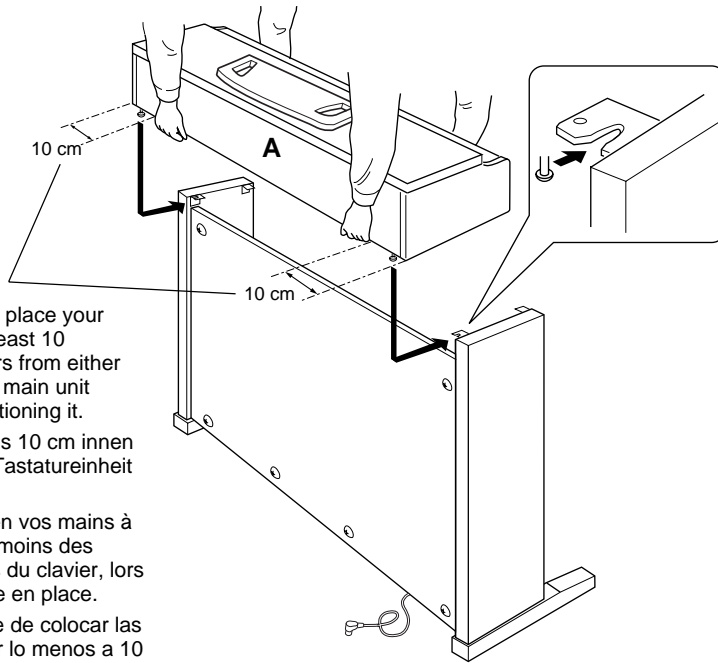

- Be sure to place your hands at least 10 centimeters from either end of the main unit when positioning it.
- Mindestens 10 cm innen unter die Tastatureinheit greifen.
- Placez bien vos mains à 10 cm au moins des extrémités du clavier, lors de sa mise en place.
- Asegúrese de colocar las manos por lo menos a 10 centímetros desde los extremos de la unidad principal cuando la sitúe.

6 x 16 mm flat-head screws ⑤  
 6 x 16 mm Senkschrauben ⑤  
 Vis à tête plate de 6 x 16 mm ⑤  
 Tornillos de cabeza plana de 6 x 16 mm ⑤

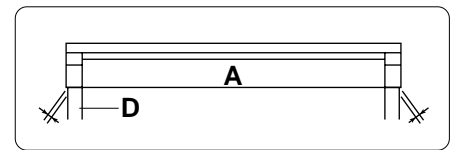
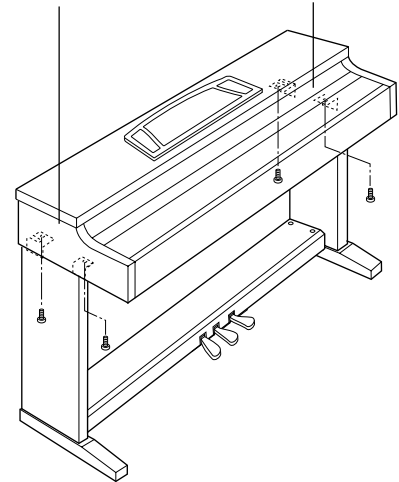

## ✓ Fixez le panneau arrière (B)

En inclinant légèrement en angle le panneau arrière, comme mentionné sur l'illustration, abaissez-le sur le rebord des pieds, à l'arrière du pédalier. Puis, tout en éliminant les espaces entre les panneaux arrière et latéraux, fixez le haut du panneau arrière sur les supports des panneaux latéraux à l'aide de deux vis à tête ronde 4 x 12 mm ③. Et finalement, fixez le bas du panneau arrière au pédalier avec quatre vis auto-taraudeuses 4 x 20 mm ④.

## B Installez le clavier (A)

Placez le clavier sur les panneaux latéraux (D), avec les vis de son panneau inférieur (situées vers l'arrière du clavier) placées immédiatement derrière les rainures des ferrures situées à la partie supérieure des panneaux latéraux (D), puis faites glisser le clavier vers l'avant jusqu'à ce qu'il vienne en butée. **FAITES ATTENTION A VOS DOIGTS EN EXECUTANT CETTE OPERATION!!**

Alignez les trous du panneau inférieur du clavier sur les trous des ferrures des panneaux latéraux (centrez également le clavier de manière à avoir un jeu identique de chaque côté) utilisez ensuite quatre vis de fixation à tête plate de 6 x 16 millimètres ⑤ pour immobiliser le clavier. Deux des vis de fixation peuvent être mises en place de l'avant et deux vis de fixation peuvent être mises en place de l'arrière.



- Ne tenez pas le clavier d'une autre manière que celle indiquée sur l'illustration ci-dessus.
- Attention car vous risquez de vous faire pincer les doigts entre le clavier et les panneaux arrière ou latéraux de sorte que vous devez veiller à ne pas faire tomber le clavier.

## ✓ Monte el panel trasero (B).

Con el panel trasero un poco inclinado en ángulo como se muestra en la ilustración, bájelo al borde saliente de las patas de la parte posterior de la caja de pedales. Entonces, mientras elimina los huecos entre los paneles trasero y lateral, fije la parte superior del panel trasero a las ménsulas de panel lateral usando dos tornillos de cabeza redonda de 4 x 12 mm ③. Finalmente, fije la parte inferior del panel trasero a la caja de pedales usando cuatro tornillos de autoenrosque de 4 x 20 mm ④.

## B Instale la unidad principal (A).

Coloque la unidad principal en los paneles laterales (D) con los tornillos de su panel inferior (hacia la parte posterior de la unidad principal) justo detrás de las ranuras de la ménsula ubicada en la parte superior de los paneles laterales (D), después deslice el teclado hacia adelante hasta que se pare. **¡TENGA CUIDADO CON SUS DEDOS MIENTRAS LO HACE!**

Alinee los orificios del panel inferior de la unidad principal con los orificios de las ménsulas de los paneles laterales (también centre la unidad principal para producir una holgura igual en los lados derecho e izquierdo, como se muestra en la ilustración), y emplee entonces los cuatro tornillos de cabeza plana de 6 x 16 milímetros ⑤ para montar la unidad principal. Dos tornillos pueden colocarse desde el lado frontal y dos desde el lado posterior.



- No sostenga el teclado en ninguna posición que no sea la posición mostrada en la ilustración de arriba.
- Podría pillarse los dedos entre la unidad principal y los paneles traseros o laterales, por lo que deberá tener mucho cuidado que no se caiga la unidad principal.

6

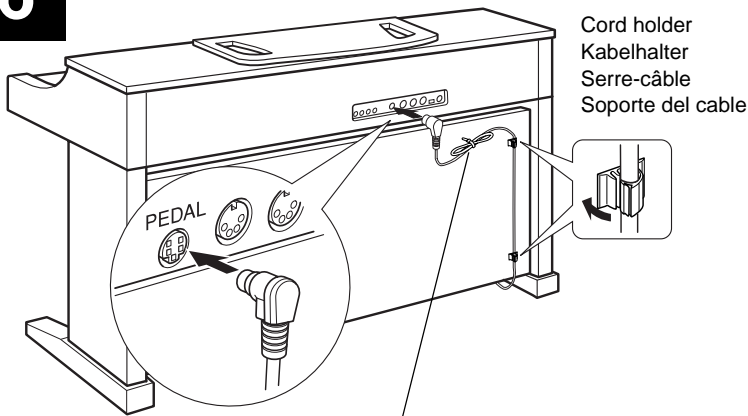

- Use the vinyl tie that was removed from the bundled pedal cord in step C to tie up any slack in the pedal cord.
- Nehmen Sie überlanges Kabel mit dem in Schritt C entfernten Kabelbinder auf.
- Utilisez l'attache en vinyle qui a été enlevée du cordon de pédalier à l'étape C pour attacher le fil excédentaire du cordon de pédalier.
- Emplee la abrazadera de vinilo que se sacó del cable plegado de los pedales en el paso C para fijar el cable de pedales sobrante.

## N Connect the pedal cord.

The pedal cord from the pedal box must be plugged into the PEDAL connector on the rear of the main unit. Once connected, attach the cord holders to the rear panel as shown, then clip the cord into the holders.

## M Voltage Selector

Before connecting the AC power cord, check the setting of the voltage selector which is provided in some areas. To set the selector for 110V, 127V, 220V or 240V main voltages, use a "minus" screwdriver to rotate the selector dial so that the correct voltage for your region appears next to the pointer on the panel. The voltage selector is set at 240V when the unit is initially shipped.

After the proper voltage has been selected connect the AC power cord. A plug adaptor may be also provided in some areas to match the pin configuration of the AC wall outlets in your area.

### < Set the adjuster.

For stability, an adjuster is provided on the bottom of the pedal box (C). Rotate the adjuster until it comes in firm contact with the floor surface. The adjuster ensures stable pedal operation and facilitates pedal effect control. If the adjuster is not in firm contact with the floor surface, distorted sound may result.

## ■ After completing the assembly, please check the following.

- Are there any parts left over?
  - ➔ Review the assembly procedure and correct any errors.
- Is the Clavinova clear of doors and other movable fixtures?
  - ➔ Move the Clavinova to an appropriate location.
- Does the Clavinova make a rattling noise when you shake it?
  - ➔ Tighten all screws.
- Does the pedal box rattle or give way when you step on the pedals?
  - ➔ Turn the adjuster so that it is set firmly against the floor.
- Are the pedal and power cords inserted securely into the sockets?
  - ➔ Check the connection.
- If the main unit creaks or is otherwise unsteady when you play on the keyboard, refer to the assembly diagrams and retighten all screws.

7

- A voltage selector is provided in some areas.
- Spannungswähler (nur in bestimmten Verkaufsgebieten)
- Un sélecteur de tension est prévu pour certaines régions
- El selector de tensión está provisto para ciertos destinos.

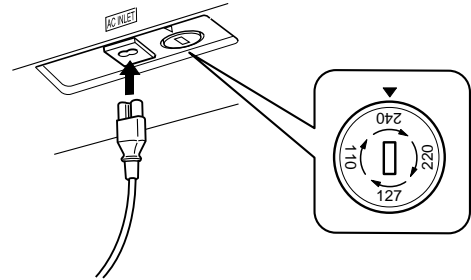

## N Schließen Sie das Pedalkabel an.

Das vom Pedalkabel kommende Kabel wird an die PEDAL-Buchse an der Rückseite der Tastatureinheit angeschlossen. Bringen Sie nach dem Anschluß die Kabelhalter an der Rückwand an, um das Kabel dann in diese Halter zu klemmen.

## M Den Spannungswähler einstellen.

Bevor Sie nun das Netzkabel anschließen, müssen Sie den Spannungswähler (falls vorhanden) auf die örtliche Netzspannung einstellen. Zum Verstellen drehen Sie den Spannungswähler mit einem Schlitzschraubendreher, bis der richtige Spannungswert (110, 127, 220 oder 240) an der Pfeilmarkierung steht. Bei der Auslieferung werden alle Instrumente mit Spannungswähler auf "240" voreingestellt.

Nachdem Sie den Spannungswähler richtig eingestellt haben, können Sie nun das Netzkabel anschließen. In manchen Gebieten wird ein Steckeradapter mitgeliefert, um den Anschluß an die evtl. unterschiedlich geformte Steckdose zu ermöglichen.

### < Justieren Sie schließlich noch den Höhenversteller.

Zur Stabilisierung ist an der Unterseite des Pedalkastens (C) ein Höhenversteller vorgesehen. Schrauben Sie den Höhenversteller heraus, bis er fest auf dem Fußboden steht. Der Höhenversteller sorgt für stabile Pedalbetätigung und ermöglicht eine präzise Regelung des Betätigungshubs. Wenn er nicht fest auf dem Boden steht, können beim Treten der Pedale Klangverzerrungen auftreten.

## ■ Wenn der Zusammenbau beendet ist, prüfen Sie bitte folgende Dinge:

- Sind Teile übrig geblieben?
  - ➔ Gehen Sie den Vorgang des Zusammenbaus noch einmal durch und korrigieren Sie eventuelle Fehler.
- Befindet sich das Clavinova weit genug von Türen und anderen beweglichen Vorrichtungen entfernt?
  - ➔ Bewegen Sie das Clavinova an einen entsprechend sicheren Ort.
- Macht das Clavinova Klappergeräusche, wenn Sie es schütteln?
  - ➔ Ziehen Sie alle Schrauben fest.
- Klappert der Pedalkasten oder gibt er nach, wenn Sie das Pedal treten?
  - ➔ Drehen Sie den Höhenversteller, bis er fest auf dem Fußboden steht.
- Sind Pedal- und Netzkabel richtig an den Buchsen angeschlossen?
  - ➔ Prüfen Sie die Verbindung.
- Wenn die Haupteinheit knarrt oder beim Spielen wackelt, betrachten Sie die Abbildungen und ziehen Sie alle Schrauben noch einmal nach.

8

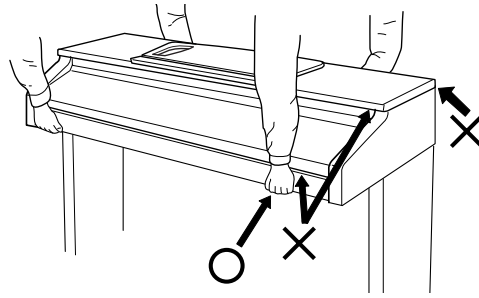
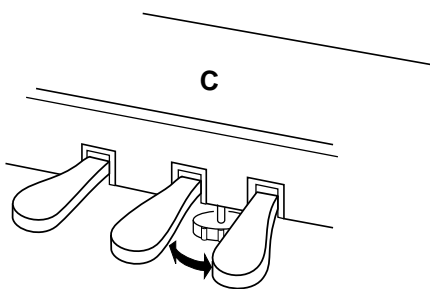

#### ⚠ CAUTION

- When moving the instrument after assembly, always hold the lower surface of the main unit, NEVER the top portion or keyboard cover. Improper handling can result in damage to the instrument or personal injury.

#### ⚠ VORSICHT

- Fassen Sie zum Umstellen des Instruments nach dem Zusammenbau stets unter das Gehäuse; heben Sie es NIE-MALS am oberen Teil des Gehäuses oder am Tastaturdeckel. Bei Nichtbeachtung dieses Punkts kann das Instrument beschädigt und im Extremfall eine Verletzung hervorgerufen werden.

#### ⚠ PRECAUTION

- Pour déplacer l'instrument après le montage, toujours tenir l'instrument par la surface inférieure, JAMAIS par sa partie supérieure ou par le protège-clavier. Une mauvaise manipulation peut provoquer des dommages ou des blessures.

#### ⚠ CUIDADO

- Cuando mueva el instrumento después del montaje, sostenga siempre la superficie inferior de la unidad principal, y NUNCA la parte superior de la cubierta del teclado. La manipulación indebida puede causar daños en el instrumento o personales.

## N Raccordez le câble du pédalier

Le câble du pédalier qui sort du logement de pédalier doit être raccordé au connecteur PEDAL implanté sur la face arrière du clavier. Une fois branché, fixez les attaches de câble sur la face arrière en procédant de la façon représentée sur la figure puis emboîtez le câble dans les attaches.

## M Sélecteur de tension

Avant de connecter le cordon d'alimentation, vérifiez le réglage du sélecteur de tension qui est prévu pour certaines régions. Pour régler le sélecteur sur 110 V, 127 V, 220 V ou 240 V, utilisez un tournevis à lame plate pour tourner le cadran du sélecteur afin de mettre l'indication correspondant à la tension de votre région vis à vis du repère triangulaire situé sur le panneau. Le sélecteur de tension est réglé sur 240 V au départ d'usine.

Une fois que vous avez réglé le sélecteur de tension, connectez le cordon d'alimentation. Un adaptateur de prise peut également être fourni dans certaines régions pour pouvoir brancher le cordon à la prise secteur murale.

## N'oubliez pas de régler la hauteur du pédalier

Pour assurer la stabilité du pédalier (C), un dispositif de réglage a été prévu à sa partie inférieure. Tournez ce dispositif jusqu'à ce qu'il soit en contact ferme avec la surface du sol. Ce dispositif assure la stabilité du pédalier lors de son utilisation et facilite la commande au pied des effets. Si ce dispositif n'est pas en contact ferme avec le sol, il pourra se produire une distorsion du son.

## ■ Lorsque le montage est terminé, veuillez mener à bien les vérifications suivantes.

- Reste-t-il des pièces non utilisées?
  - ➔ Passer en revue la procédure de montage et corriger toute erreur éventuelle.
- Le Clavinova est-il placé à l'écart des portes et de toute autre structure mobile?
  - ➔ Déplacer le Clavinova vers un emplacement approprié.
- Lorsque vous secouez quelque peu le Clavinova, entendez-vous un cliquetis?
  - ➔ Serrer convenablement toutes les vis.
- Le pédalier fait-il du bruit ou s'écarte-t-il lorsque vous appuyez sur les pédales?
  - ➔ Tourner le stabilisateur de sorte que le Clavinova repose fermement sur le sol.
- Les cordons des pédales et d'alimentation sont-ils bien enfoncés dans les prises?
  - ➔ Vérifier toutes les connexions.
- Si la partie principale de l'appareil craque ou est instable lorsque vous jouez sur le clavier, consulter les diagrammes de montage et resserrer toutes les vis.

## N Conecte el cable de los pedales.

El cable de los pedales procedente de la caja de pedales debe enchufarse al conector PEDAL de la parte posterior de la unidad principal. Una vez se ha conectado, coloque los soportes de cable del panel posterior como se muestra, y sujete el cable en los soportes.

## M Selector de tensión

Antes de conectar el cable de alimentación de CA, compruebe el ajuste del selector de tensión que se incorpora para ciertos destinos. Para ajustar el selector a 110V, 127V, 220V ó 240V de la red de alimentación, emplee un destornillador de cabeza recta "-" para girar el selector de modo que la tensión correcta de su zona aparezca al lado del indicador del panel. El selector de tensión se ajusta a 240V cuando la unidad sale de fábrica.

Después de haber seleccionado la tensión correcta, enchufe el cable de alimentación. En algunas zonas puede suministrarse también un adaptador para adaptar la configuración de las patillas de los tomacorrientes de CA de su localidad.

## < Asegúrese de ajustar el ajustador.

Para la estabilidad del aparato, se proporciona un ajustador en la parte inferior de la caja de pedales (C). Gire el ajustador hasta que contacte firmemente con el suelo. El ajustador asegura una operación estable de los pedales y facilita el control del efecto de los pedales. Si el ajustador no contacta firmemente con el suelo, puede resultar en sonido distorsionado.

## ■ Cuando haya concluido el montaje, compruebe los siguientes puntos:

- ¿Ha quedado alguna pieza sin instalar?
  - ➔ Revise el procedimiento de montaje y corrija cualquier error que se haya podido cometer.
- ¿Está el Clavinova alejado del recorrido de puertas y muebles?
  - ➔ Traslade el Clavinova a una posición adecuada.
- ¿Suena algún ruido de holgura cuando se mueve el Clavinova?
  - ➔ Apriete con firmeza todos los tornillos.
- ¿Vibra o cede la caja de pedales cuando se pisan los pedales?
  - ➔ Gire el estabilizador hasta que apoye firmemente sobre el suelo.
- ¿Están perfectamente insertados los cables de pedal y alimentación en los conectores?
  - ➔ Revise las conexiones.
- Si la unidad principal cruje o presenta algún signo de inestabilidad cuando se toca el teclado, consulte los esquemas de montaje y vuelva a apretar todos los tornillos.

# 1

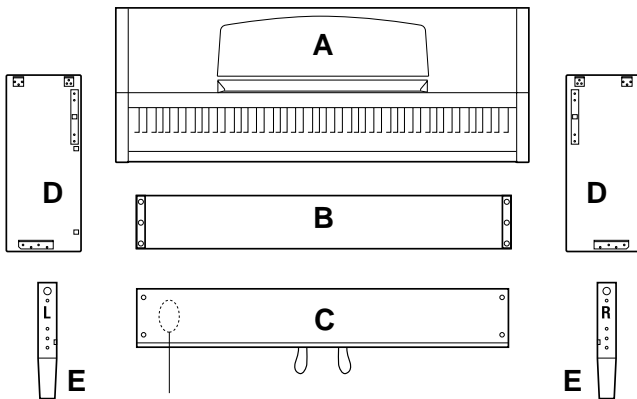

Bundled pedal cord inside  
Gebündeltes Pedalkabel  
Cordon de pédalier enroulé à l'intérieur  
Cable de pedales enrollado en el interior

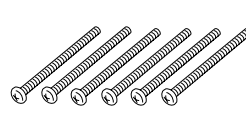

5 x 40 mm long gold screws  
Lange goldene Schrauben  
(5 x 40 mm)  
Vis longues dorées de 5 x 40 mm  
Tornillos dorados largo  
de 5 x 40 mm

x 6 ①



6 x 20 mm round-head screws  
6 x 20 mm Halbrundschauben  
Vis à tête ronde de 6 x 20 mm  
Tornillos de cabeza redonda  
de 6 x 20 mm

x 4 ②



6 x 16 mm flat-head screws  
6 x 16 mm Senkschrauben  
Vis à tête plate de 6 x 16 mm  
Tornillos de cabeza plana de  
6 x 16 mm

x 8 ③

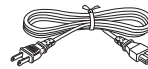

● AC power cord  
● Netzkabel  
● Cordon d'alimentation  
● Cable de alimentación de CA

## CLP-820S: Keyboard Stand Assembly

### NOTE

- Be careful not to confuse parts, and be sure to install all parts in the correct direction. Please assemble in accordance with the sequence given below.
- Assembly should be carried out by at least two persons.
- Be sure to use the correct screw size, as indicated above. Use of incorrect screws can cause damage.
- Be sure to tighten up all screws upon completing assembly of each unit.
- To disassemble, reverse the assembly sequence given below.

Have a Phillips-head (+) screwdriver ready.

### Z Open the box and remove all the parts.

On opening the box you should find the parts shown in the illustration. Check to make sure that all the required parts are provided.

### X Assemble the side panels (D) and feet (E).

Secure the feet (E) to the side panels (D) with the 5 x 40 millimeter long gold-colored screws ① (3 each).

Depending on the unit type, the feet (E) may or may not have cutouts. If the feet have cutouts, make sure that the cutouts on the feet face the bracket side of the side panels.

### C Attach the side panels (D) to the pedal box (C).

Before installing the pedal box, untie and straighten out the bundled cord attached to the bottom of the pedal box. Don't discard the vinyl tie, you'll need it later in step N.

Place the pedal box on top of the brackets attached to the side panels (D), and attach using the four 6 x 20 millimeter round-head screws ② — two screws on each side. Make sure the pedals extend in the same direction as the feet.

## CLP-820S: Zusammenbau und Aufstellung

### NOTIZ

- Achten Sie darauf, die Teile nicht zu verwechseln, und installieren Sie alle Teile in der richtigen Ausrichtung. Gehen Sie beim Zusammenbau bitte in der angegebenen Reihenfolge vor.
- Die Montage sollte von mindestens zwei Personen vorgenommen werden.
- Achten Sie darauf, die richtige Schraubengröße zu verwenden, wie es oben gezeigt ist. Die Verwendung der falschen Schrauben kann zu Schäden führen.
- Achten Sie während der Montage darauf, bei jedem Arbeitsgang alle Schrauben festzuziehen.
- Für die Demontage muß die angegebene Reihenfolge umgekehrt befolgt werden.

Sie benötigen einen Kreuzschlitzschraubendreher (+).

### Z Öffnen Sie den Karton und nehmen Sie alle Teile heraus.

Im Karton sollten die oben abgebildeten Teile enthalten sein. Prüfen Sie zunächst bitte, ob alle Teile vollständig vorhanden sind.

### X Schrauben Sie die Seitenwände (D) und die Füße (E) zusammen.

Befestigen Sie die Füße (E) mit den vier langen goldenen Schrauben (5 x 40 mm) ① (jeweils 3 Schrauben) an den Seitenwänden (D).

Die Füße (E) weisen je nach Ausführung einen Ausschnitt auf. Ist ein solcher Ausschnitt vorhanden, achten Sie beim Zusammenbau darauf, daß die Ausschnitte der Füße in Richtung der Halterungen an den Seitewänden weisen.

### C Befestigen Sie die Seitenwände (D) am Pedalkasten (C).

Bevor Sie den Pedalkasten montieren, nehmen Sie zunächst das gebündelte Kabel aus dem Pedalkasten, entfernen den Kabelbinder und ziehen das Kabel dann gerade aus. Werfen Sie den Kabelbinder nicht wg, er wird in Schritt N wieder gebraucht.

Setzen Sie den Pedalkasten auf die Winkelbleche der beiden Seitenwänden (D), und schrauben Sie ihn dann mit den vier Halbrundschauben (6 x 20 mm) ② fest (jeweils zwei Schrauben links und rechts). Achten Sie dabei darauf, daß die Pedale in dieselbe Richtung weisen wie die vorspringenden Teile der Füße.

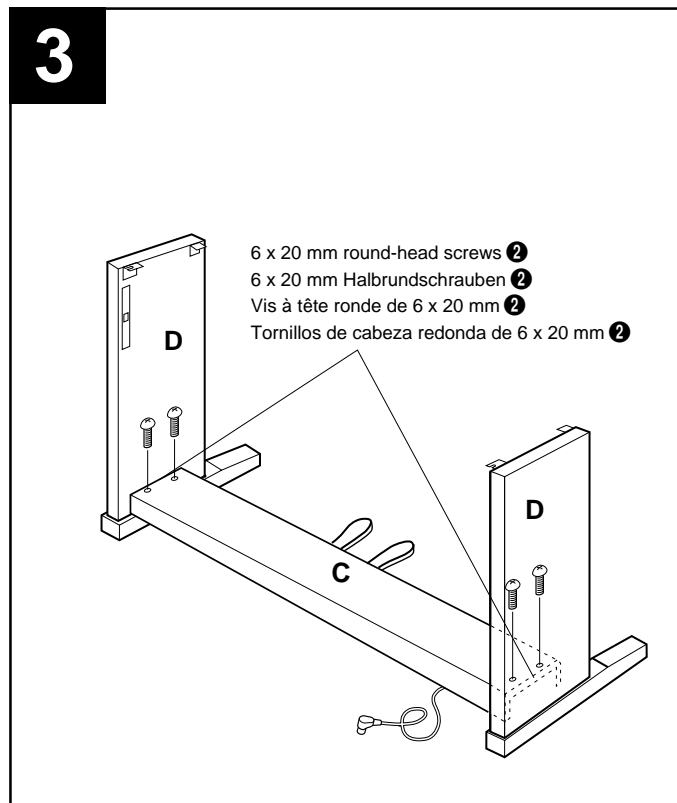
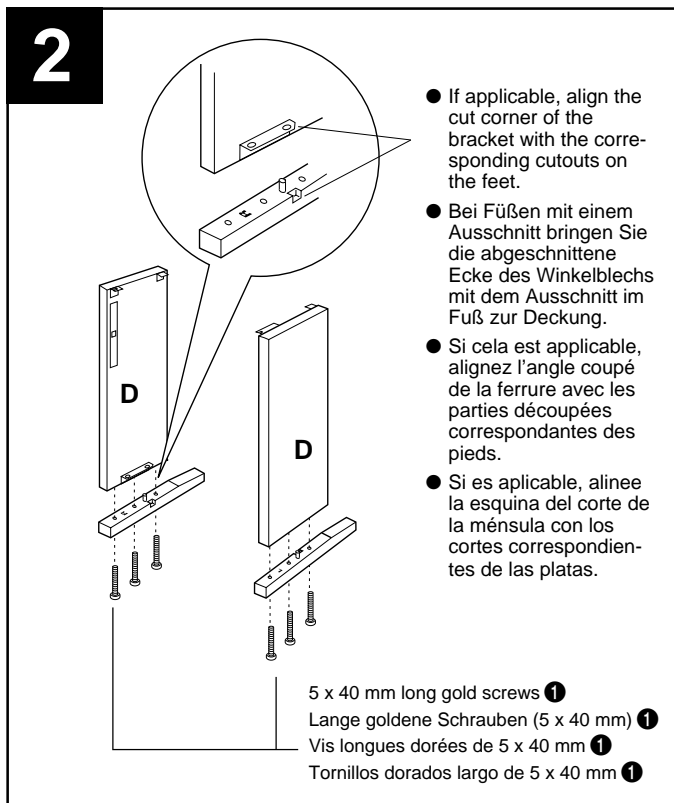

## CLP-820S: Assemblage du support de clavier

### NOTE

- Veiller à ne pas mélanger les pièces et à les installer dans le sens correct. Veuillez assembler l'instrument dans l'ordre indiqué ci-dessous.
- La présence de deux personnes minimum est nécessaire pour procéder au montage.
- Toujours utiliser des vis aux dimensions correctes, comme indiqué ci-dessus. L'utilisation de vis aux dimensions incorrectes pourrait en effet endommager l'instrument.
- Ressermer convenablement toutes les vis après le montage de chaque élément.
- Pour démonter le Clavinova, inverser l'ordre des indications données ci-dessous.

Munissez-vous d'un tournevis Phillips (cruciforme).

### Z Ouvrez le carton et retirez toutes les pièces

Les pièces indiquées sur l'illustration devraient toutes se trouver dans le carton. Vérifiez qu'il n'en manque aucune.

### X Montez les panneaux latéraux (D) sur les supports inférieurs (E)

Fixez les pieds (E) sur les panneaux latéraux (D) avec les longues vis de fixation et dorées de 5 x 40 millimètres ① (3 de chaque).

Suivant le type d'instrument utilisé, les pieds (E) peuvent se présenter avec ou sans parties découpées. Si toutefois la surface des pieds comportent des parties découpées, faites en sorte de les orienter vers la ferrure des panneaux latéraux.

### C Fixez les panneaux latéraux (D) au pédalier (C)

Avant de poser le pédalier, détacher le cordon de la partie inférieure du pédalier et le dérouler. Ne jetez pas l'attache en vinyle, vous la réutiliserez ultérieurement à l'étape N.

Placez le pédalier sur les ferrures fixées aux panneaux latéraux (D) et fixez-le à l'aide des quatre vis à tête ronde de 6 x 20 millimètres ② : deux vis de chaque côté. Veillez à ce que les pédales soient dirigées dans le même sens que les supports inférieurs.

## CLP-820S: Conjunto del soporte del teclado

### NOTA

- Observe cuidado para no confundir las piezas, y asegúrese de montar todas ellas en el sentido correcto. Proceda al montaje en el orden indicado a continuación.
- El montaje deberá realizarse al menos por dos personas.
- Procure utilizar los tornillos del tamaño adecuado, según se indica arriba. El empleo de tornillos inadecuados puede ocasionar daños en el instrumento.
- Asegúrese de apretar bien todos los tornillos después de montar cada unidad.
- Para desmontar las unidades, invierta la secuencia de montaje facilitada a continuación.

Tenga preparado un destornillador de cabeza en cruz (+).

### Z Abra la caja y extraiga todas las partes.

Al abrir la caja deberá encontrar todas las partes mostradas en la ilustración. Compruebe para asegurarse que se proporcionan todas las partes necesarias.

### X Monte los paneles laterales (D) y las patas (E).

Asegure las patas (E) en los paneles laterales (D) con los tornillos dorados largos de 5 x 40 mm ① (3 cada una).

Dependiendo del tipo de unidad, las patas (E) pueden tener o no tener cortes. Si las patas tienen cortes, asegúrese de que los cortes de las patas queden encarados al lado de la ménsula de los paneles laterales.

### C Acople los paneles laterales (D) en la caja de pedales (C).

Antes de instalar la caja de pedales, desate y enderezca el cable plegado unido a la parte inferior de la caja de pedales. No tire la abrazadera de vinilo, porque la necesitará en el paso N de más adelante.

Ponga la caja de pedales en la parte superior de las ménsulas acopladas a los paneles laterales (D), y acople empleando los cuatro tornillos de cabeza redonda de 6 x 20 mm ②; dos tornillos en cada lado. Asegúrese de que el pedal se extiende en la misma dirección que la pata.

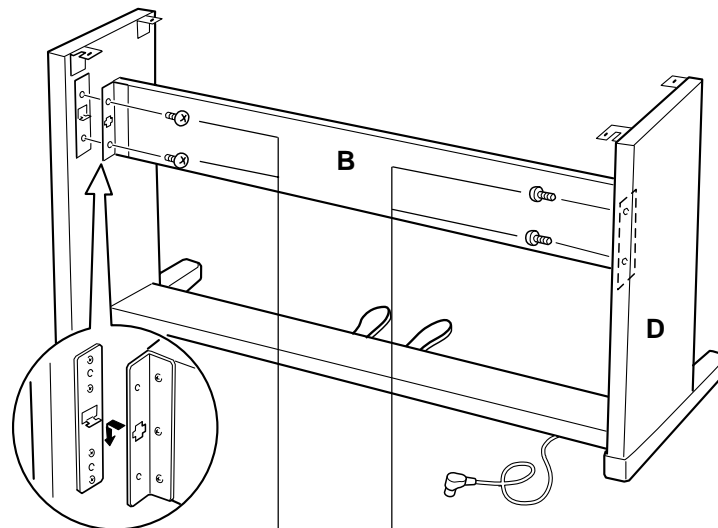

- 6 x 16 mm flat-head screws ③
- 6 x 16 mm Senkschrauben ③
- Vis à tête plate de 6 x 16 mm ③
- Tornillos de cabeza plana de 6 x 16 mm ③

## ✓ Attach the center panel (B) to the side panels (D).

The center panel (B) is installed between the side panels (D) with the brackets on each end toward the rear of the stand assembly. Place the square holes in the center-panel brackets over the lugs extending from the side panels, then slide down. Each side of the center panel is attached using two 6 x 16 flat-head screws ③.

## B Install the main unit (A).

Place the main unit (A) on the side panels (D) with the screws on its bottom panel (toward the rear of the main unit) just behind the grooves in the brackets located at the top of the side panels. Then slide the main unit forward until it stops. **WATCH YOUR FINGERS WHEN DOING THIS!!**

Align the holes on the bottom panel of the main unit with the holes in the brackets on the side panels (also center the main unit to produce equal clearance on the left and right sides, as shown in the illustration), then use the four 6 x 16 millimeter flat-head screws ③ to attach the main unit. Two screws can be attached from the front side and two screws from the rear.



- Do not hold the keyboard in any position other than the position shown in the above illustration.
- Fingers can become pinched between the main unit and the side panels, be extra careful so as not to drop the main unit.

## ✓ Schrauben Sie die Rückwand (B) an die beiden Seitenwände (D).

Die Rückwand (B) wird mit den Winkelblechen an beiden Enden nach hinten weisend an den Seitenwänden (D) befestigt. Lassen Sie dabei die Führungsnasen an den Seitenwänden in die Schlitzbohrungen in den beiden Winkelblechen greifen, und drücken Sie die Rückwand dann nach unten. Sichern Sie die Rückwand dann mit jeweils zwei kurzen schwarzen Schrauben ③ an den Seitenwänden.

## B Montieren Sie die Tastatureinheit (A).

Setzen Sie die Tastatureinheit (A) so auf den fertigen Ständer, daß die beiden Schrauben an ihrer Unterseite hinter den Winkelblechen mit Führungsschlitz an der Hinterseite des Ständers zu liegen kommen. Schieben Sie die Tastatureinheit dann bis zum Anschlag in die Schlitz. **KLEMMEN SIE IHRE FINGER DABEI NICHT EIN!!**

Richten Sie die Schraubenbohrungen an der Unterseite der Tastatureinheit mit den Bohrungen der Winkelbleche aus (achten Sie auch darauf, daß sie mittig auf dem Ständer steht, wie in der Abbildung gezeigt), um die Tastatureinheit dann mit den vier 6 x 16 mm Senkschrauben ③ festzuschrauben. Zwei Schrauben werden von der Vorderseite her eingeführt, die beiden anderen von der Rückseite her.



- Halten Sie die Tastatureinheit nur wie in der obigen Abbildung!
- Achten Sie darauf, daß Sie Ihre Finger nicht zwischen Tastatureinheit und den Seitenwänden einklemmen — die Tastatureinheit könnte dadurch zu Fall kommen!

# 5

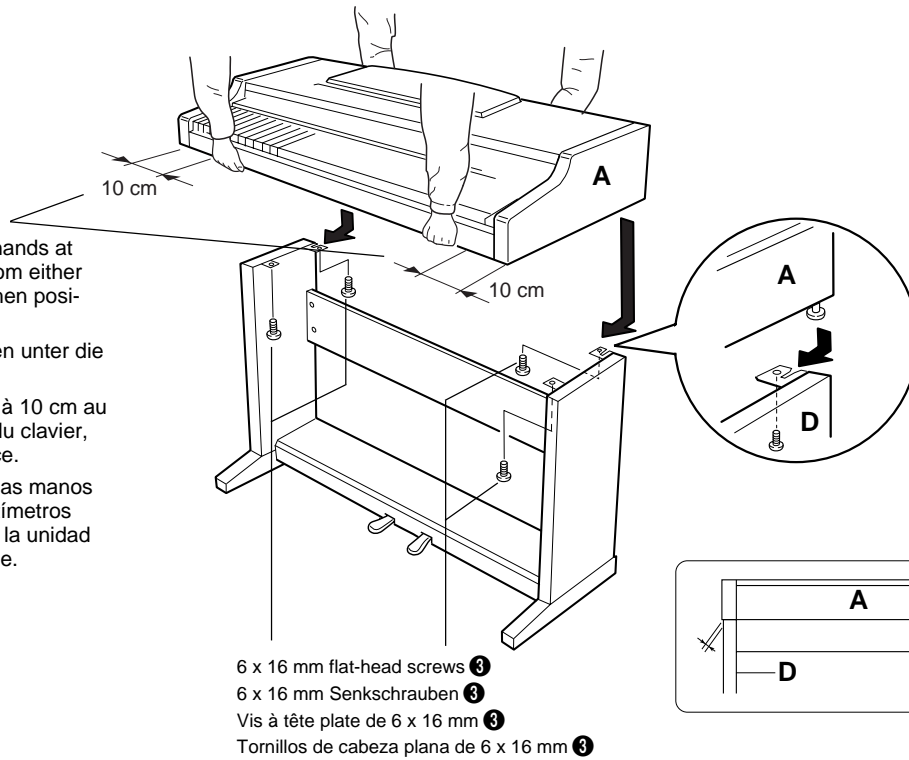

- Be sure to place your hands at least 10 centimeters from either end of the main unit when positioning it.
- Mindestens 10 cm innen unter die Tastatureinheit greifen.
- Placez bien vos mains à 10 cm au moins des extrémités du clavier, lors de sa mise en place.
- Asegúrese de colocar las manos por lo menos a 10 centímetros desde los extremos de la unidad principal cuando la sitúe.

6 x 16 mm flat-head screws ③  
 6 x 16 mm Senkschrauben ③  
 Vis à tête plate de 6 x 16 mm ③  
 Tornillos de cabeza plana de 6 x 16 mm ③

## ✓ Fixez le panneau central (B) aux panneaux latéraux (D)

Le panneau central (B) doit être posé entre les panneaux latéraux (D) en prenant soin de diriger la ferrure située à chaque extrémité vers l'arrière du support. Placez les orifices carrés des ferrures du panneau central sur les languettes dépassant des panneaux latéraux et faites glisser vers le bas. Chaque côté du panneau central doit être fixé à l'aide de deux vis courtes noires ③.

## B Installez le clavier (A)

Placez le clavier sur les panneaux latéraux (D), avec les vis de son panneau inférieur (situées vers l'arrière du clavier) placées immédiatement derrière les rainures des ferrures situées à la partie supérieure des panneaux latéraux (D), puis faites glisser le clavier vers l'avant jusqu'à ce qu'il vienne en butée. **FAITES ATTENTION A VOS DOIGTS EN EXECUTANT CETTE OPERATION!!**

Alignez les trous du panneau inférieur du clavier sur les trous des ferrures des panneaux latéraux (centrez également le clavier de manière à avoir un jeu identique de chaque côté) utilisez ensuite quatre vis de fixation à tête plate de 6 x 16 millimètres ③ pour immobiliser le clavier. Deux des vis de fixation peuvent être mises en place de l'avant et deux vis de fixation peuvent être mises en place de l'arrière.



- Ne tenez pas le clavier d'une autre manière que celle indiquée sur l'illustration ci-dessus.
- Attention car vous risquez de vous faire pincer les doigts entre le clavier et les panneaux latéraux de sorte que vous devez veiller à ne pas faire tomber le clavier.

## ✓ Acople el panel central (B) en los paneles laterales (D).

El panel central (B) se instala entre los paneles laterales (D) con las ménsulas de cada extremo encaradas hacia la parte posterior del conjunto del soporte. Coloque los orificios cuadrados de las ménsulas del panel central por encima de las lengüetas que se extienden desde los paneles laterales, después deslice hacia abajo. Cada lado del panel central se acopla usando dos tornillos negros cortos ③.

## B Instale la unidad principal (A).

Coloque la unidad principal en los paneles laterales (D) con los tornillos de su panel inferior (hacia la parte posterior de la unidad principal) justo detrás de las ranuras de la ménsula ubicada en la parte superior de los paneles laterales (D), después deslice el teclado hacia adelante hasta que se pare. **¡TENGA CUIDADO CON SUS DEDOS MIENTRAS LO HACE!**

Alinee los orificios del panel inferior de la unidad principal con los orificios de las ménsulas de los paneles laterales (también centre la unidad principal para producir una holgura igual en los lados derecho e izquierdo, como se muestra en la ilustración), y emplee entonces los cuatro tornillos de cabeza plana de 6 x 16 milímetros ③ para montar la unidad principal. Dos tornillos pueden colocarse desde el lado frontal y dos desde el lado posterior.



- No sostenga el teclado en ninguna posición que no sea la posición mostrada en la ilustración de arriba.
- Podría pillarse los dedos entre la unidad principal y los paneles laterales, por lo que deberá tener mucho cuidado que no se caiga la unidad principal.

6

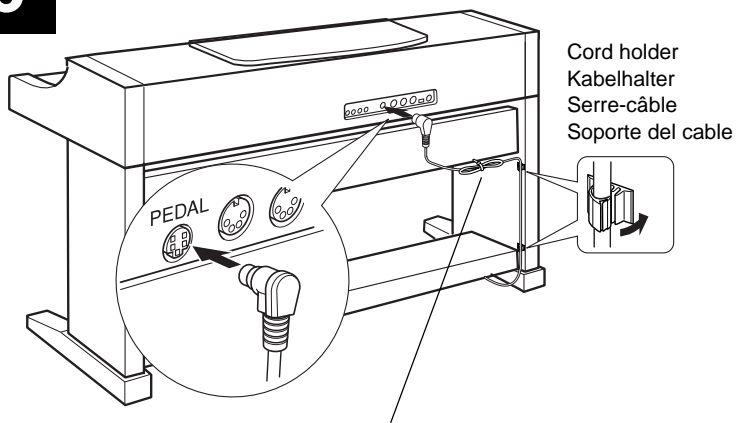

- Use the vinyl tie that was removed from the bundled pedal cord in step C to tie up any slack in the pedal cord.
- Nehmen Sie überlanges Kabel mit dem in Schritt C entfernten Kabelbinder auf.
- Utilisez l'attache en vinyle qui a été enlevée du cordon de pédalier à l'étape C pour attacher le fil excédentaire du cordon de pédalier.
- Emplee la abrazadera de vinilo que se sacó del cable plegado de los pedales en el paso C para fijar el cable de pedales sobrante.

## Connect the pedal cord.

Pass the pedal cord through the two cord holders on the side panel. Plug the free end of the cord into the PEDAL connector on the rear of the main unit.

## Voltage Selector

Before connecting the AC power cord, check the setting of the voltage selector which is provided in some areas. To set the selector for 110V, 127V, 220V or 240V main voltages, use a “minus” screwdriver to rotate the selector dial so that the correct voltage for your region appears next to the pointer on the panel. The voltage selector is set at 240V when the unit is initially shipped.

After the proper voltage has been selected connect the AC power cord. A plug adaptor may be also provided in some areas to match the pin configuration of the AC wall outlets in your area.

### < Set the adjuster.

For stability, an adjuster is provided on the bottom of the pedal box (C). Rotate the adjuster until it comes in firm contact with the floor surface. The adjuster ensures stable pedal operation and facilitates pedal effect control. If the adjuster is not in firm contact with the floor surface, distorted sound may result.

## After completing the assembly, please check the following.

- Are there any parts left over?
  - Review the assembly procedure and correct any errors.
- Is the Clavinova clear of doors and other movable fixtures?
  - Move the Clavinova to an appropriate location.
- Does the Clavinova make a rattling noise when you shake it?
  - Tighten all screws.
- Does the pedal box rattle or give way when you step on the pedals?
  - Turn the adjuster so that it is set firmly against the floor.
- Are the pedal and power cords inserted securely into the sockets?
  - Check the connection.
- If the main unit creaks or is otherwise unsteady when you play on the keyboard, refer to the assembly diagrams and retighten all screws.

7

- A voltage selector is provided in some areas.
- Spannungswähler (nur in bestimmten Verkaufsgebieten)
- Un sélecteur de tension est prévu pour certaines régions
- El selector de tensión está provisto para ciertos destinos.

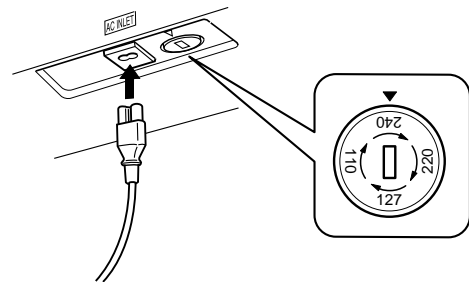

## Schließen Sie das Pedalkabel an.

Das vom Pedalkabel kommende Kabel wird an die PEDAL-Buchse an der Rückseite der Tastatureinheit angeschlossen. Bringen Sie nach dem Anschluß die Kabelhalter an der Rückwand an, um das Kabel dann in diese Halter zu klemmen.

## Den Spannungswähler einstellen.

Bevor Sie nun das Netzkabel anschließen, müssen Sie den Spannungswähler (falls vorhanden) auf die örtliche Netzspannung einstellen. Zum Verstellen drehen Sie den Spannungswähler mit einem Schlitzschraubendreher, bis der richtige Spannungswert (110, 127, 220 oder 240) an der Pfeilmarkierung steht. Bei der Auslieferung werden alle Instrumente mit Spannungswähler auf “240” voreingestellt.

Nachdem Sie den Spannungswähler richtig eingestellt haben, können Sie nun das Netzkabel anschließen. In manchen Gebieten wird ein Steckeradapter mitgeliefert, um den Anschluß an die evtl. unterschiedlich geformte Steckdose zu ermöglichen.

### < Justieren Sie schließlich noch den Höhenversteller.

Zur Stabilisierung ist an der Unterseite des Pedalkastens (C) ein Höhenversteller vorgesehen. Schrauben Sie den Höhenversteller heraus, bis er fest auf dem Fußboden steht. Der Höhenversteller sorgt für stabile Pedalbetätigung und ermöglicht eine präzise Regelung des Betätigungshubs. Wenn er nicht fest auf dem Boden steht, können beim Treten der Pedale Klangverzerrungen auftreten.

## Wenn der Zusammenbau beendet ist, prüfen Sie bitte folgende Dinge:

- Sind Teile übrig geblieben?
  - Gehen Sie den Vorgang des Zusammenbaus noch einmal durch und korrigieren Sie eventuelle Fehler.
- Befindet sich das Clavinova weit genug von Türen und anderen beweglichen Vorrichtungen entfernt?
  - Bewegen Sie das Clavinova an einen entsprechend sicheren Ort.
- Macht das Clavinova Klappergeräusche, wenn Sie es schütteln?
  - Ziehen Sie alle Schrauben fest.
- Klappert der Pedalkasten oder gibt er nach, wenn Sie das Pedal treten?
  - Drehen Sie den Höhenversteller, bis er fest auf dem Fußboden steht.
- Sind Pedal- und Netzkabel richtig an den Buchsen angeschlossen?
  - Prüfen Sie die Verbindung.
- Wenn die Haupteinheit knarrt oder beim Spielen wackelt, betrachten Sie die Abbildungen und ziehen Sie alle Schrauben noch einmal nach.

8

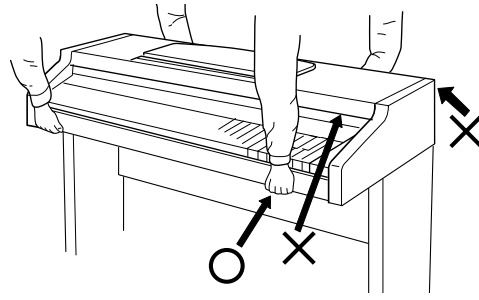
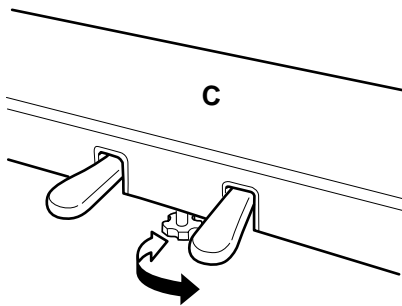

#### ⚠ CAUTION

- When moving the instrument after assembly, always hold the lower surface of the main unit, NEVER the top portion. Improper handling can result in damage to the instrument or personal injury.

#### ⚠ VORSICHT

- Fassen Sie zum Umstellen des Instruments nach dem Zusammenbau stets unter das Gehäuse; heben Sie es NIEMALS am oberen Teil. Bei Nichtbeachtung dieses Punkts kann das Instrument beschädigt und im Extremfall eine Verletzung hervorgerufen werden.

#### ⚠ PRECAUTION

- Pour déplacer l'instrument après le montage, toujours tenir l'instrument par la surface inférieure, JAMAIS par le couvercle. Une mauvaise manipulation peut provoquer des dommages ou des blessures.

#### ⚠ CUIDADO

- Cuando mueva el instrumento después del montaje, sostenga siempre la superficie inferior de la unidad principal. NUNCA por la parte superior. La manipulación indebida puede causar daños en el instrumento o personales.

## N Raccordez le câble du pédalier

Le câble du pédalier qui sort du logement de pédalier doit être raccordé au connecteur PEDAL implanté sur la face arrière du clavier. Une fois branché, fixez les attaches de câble sur la face arrière en procédant de la façon représentée sur la figure puis emboîtez le câble dans les attaches.

## M Sélecteur de tension

Avant de connecter le cordon d'alimentation, vérifiez le réglage du sélecteur de tension qui est prévu pour certaines régions. Pour régler le sélecteur sur 110 V, 127 V, 220 V ou 240 V, utilisez un tournevis à lame plate pour tourner le cadran du sélecteur afin de mettre l'indication correspondant à la tension de votre région vis à vis du repère triangulaire situé sur le panneau. Le sélecteur de tension est réglé sur 240 V au départ d'usine.

Une fois que vous avez réglé le sélecteur de tension, connectez le cordon d'alimentation. Un adaptateur de prise peut également être fourni dans certaines régions pour pouvoir brancher le cordon à la prise secteur murale.

## < N'oubliez pas de régler la hauteur du pédalier

Pour assurer la stabilité du pédalier (C), un dispositif de réglage a été prévu à sa partie inférieure. Tournez ce dispositif jusqu'à ce qu'il soit en contact ferme avec la surface du sol. Ce dispositif assure la stabilité du pédalier lors de son utilisation et facilite la commande au pied des effets. Si ce dispositif n'est pas en contact ferme avec le sol, il pourra se produire une distorsion du son.

## ■ Lorsque le montage est terminé, veuillez mener à bien les vérifications suivantes.

- Reste-t-il des pièces non utilisées?
  - ➔ Passer en revue la procédure de montage et corriger toute erreur éventuelle.
- Le Clavinova est-il placé à l'écart des portes et de toute autre structure mobile?
  - ➔ Déplacer le Clavinova vers un emplacement approprié.
- Lorsque vous secouez quelque peu le Clavinova, entendez-vous un cliquetis?
  - ➔ Serrer convenablement toutes les vis.
- Le pédalier fait-il du bruit ou s'écarte-t-il lorsque vous appuyez sur les pédales?
  - ➔ Tourner le stabilisateur de sorte que le Clavinova repose fermement sur le sol.
- Les cordons des pédales et d'alimentation sont-ils bien enfoncés dans les prises?
  - ➔ Vérifier toutes les connexions.
- Si la partie principale de l'appareil craque ou est instable lorsque vous jouez sur le clavier, consulter les diagrammes de montage et resserrer toutes les vis.

## N Conecte el cable de los pedales.

El cable de los pedales procedente de la caja de pedales debe enchufarse al conector PEDAL de la parte posterior de la unidad principal. Una vez se ha conectado, coloque los soportes de cable del panel posterior como se muestra, y sujete el cable en los soportes.

## M Selector de tensión

Antes de conectar el cable de alimentación de CA, compruebe el ajuste del selector de tensión que se incorpora para ciertos destinos. Para ajustar el selector a 110V, 127V, 220V ó 240V de la red de alimentación, emplee un destornillador de cabeza recta "-" para girar el selector de modo que la tensión correcta de su zona aparezca al lado del indicador del panel. El selector de tensión se ajusta a 240V cuando la unidad sale de fábrica.

Después de haber seleccionado la tensión correcta, enchufe el cable de alimentación. En algunas zonas puede suministrarse también un adaptador para adaptar la configuración de las patillas de los tomacorrientes de CA de su localidad.

## < Asegúrese de ajustar el ajustador.

Para la estabilidad del aparato, se proporciona un ajustador en la parte inferior de la caja de pedales (C). Gire el ajustador hasta que contacte firmemente con el suelo. El ajustador asegura una operación estable de los pedales y facilita el control del efecto de los pedales. Si el ajustador no contacta firmemente con el suelo, puede resultar en sonido distorsionado.

## ■ Cuando haya concluido el montaje, compruebe los siguientes puntos:

- ¿Ha quedado alguna pieza sin instalar?
  - ➔ Revise el procedimiento de montaje y corrija cualquier error que se haya podido cometer.
- ¿Está el Clavinova alejado del recorrido de puertas y muebles?
  - ➔ Traslade el Clavinova a una posición adecuada.
- ¿Suena algún ruido de holgura cuando se mueve el Clavinova?
  - ➔ Apriete con firmeza todos los tornillos.
- ¿Vibra o cede la caja de pedales cuando se pisan los pedales?
  - ➔ Gire el estabilizador hasta que apoye firmemente sobre el suelo.
- ¿Están perfectamente insertados los cables de pedal y alimentación en los conectores?
  - ➔ Revise las conexiones.
- Si la unidad principal cruje o presenta algún signo de inestabilidad cuando se toca el teclado, consulte los esquemas de montaje y vuelva a apretar todos los tornillos.

# Specifications/Technische Daten/Caractéristiques techniques/Especificaciones

	CLP-880	CLP-860	CLP-840	CLP-820	CLP-820S	
<b>KEYBOARD</b>	88 KEYS (A-1 ~ C7)					
<b>POLYPHONY</b>	64 NOTES MAX.		32 NOTES MAX.			
<b>VOICE SELECTORS</b>	12 voices + Variation for each voice	10 voices + Variation for each voice	7 voices + Variation for each voice	5 voices + Variation for each voice		
<b>REVERB</b>	ROOM, HALL 1, HALL 2, STAGE					
<b>EFFECT</b>	CHORUS, SYMPHONIC, TREMOLO, DELAY			—		
<b>TOUCH SENSITIVITY</b>	HARD, MEDIUM, SOFT, FIXED					
<b>RECORDER</b>	1, 2, START/STOP, REC					
<b>PEDAL CONTROLS</b>	SOFT, SOSTENUTO, DAMPER				SOFT/SOSTENUTO, DAMPER	
<b>OTHER CONTROLS</b>	MASTER VOLUME, BRILLIANCE (CLP-880/860/840), DEMO, TRANSPOSE, SPLIT (CLP-880/860), METRONOME, TEMPO [▲]/[▼], FUNCTION, PIANO SONG, SONG SELECT [▲]/[▼], LED Display					
<b>JACKS/CONNECTORS</b>	PHONES x 2, AUX OUT R & L/L+R, AUX IN R & L/L+R, MIDI IN/OUT/THRU, HOST SELECT, TO HOST, PEDAL					
<b>INPUT &amp; OUTPUT LEVEL/IMPEDANCE</b>	AUX OUT: Output impedance 600 Ω AUX IN: Input impedance 10 kΩ / Input sensitivity -10 dBm					
<b>MAIN AMPLIFIERS</b>	120W (60W x 2)	80W (40W x 2)		40W (20W x 2)		
<b>SPEAKERS</b>	14 cm x 2, 3 cm (dome type) x 2		14 cm x 2, 5 cm x 2	16 cm x 2		
<b>DIMENSIONS (W x D x H)</b>	<b>Music stand down</b>	1427 x 506 x 969 mm (56-3/16" x 19-15/16" x 38-1/8")	1414 x 512 x 887 mm (55-11/16" x 20-1/8" x 34-15/16")	1397 x 515 x 870 mm (55" x 20-1/4" x 34-1/2")	1397 x 515 x 871 mm (55" x 20-1/4" x 34-5/16")	1379 x 515 x 851 mm (55" x 20-1/4" x 33-1/2")
	<b>Music stand up</b>	1427 x 506 x 1132 mm (56-3/16" x 19-15/16" x 44-9/16")	1414 x 512 x 1051 mm (55-11/16" x 20-1/8" x 41-3/8")	1397 x 515 x 1033 mm (55" x 20-1/4" x 40-11/16")	1397 x 515 x 1037 mm (55" x 20-1/4" x 40-13/16")	1379 x 515 x 1017 mm (55" x 20-1/4" x 40-1/16")
<b>WEIGHT</b>	CLP-880 70.0 kg (154.3 lbs.) CLP-880PE 82.0 kg (180.8 lbs.)	56.0 kg (123.4 lbs.)	56.0 kg (123.4 lbs.)	53.0 kg (116.8 lbs.)	48.0 kg (105.8 lbs.)	

• Specifications and descriptions in this owner's manual are for information purposes only. Yamaha Corp. reserves the right to change or modify products or specifications at any time without prior notice. Since specifications, equipment or options may not be the same in every locale, please check with your Yamaha dealer.

• Die technischen Daten und Beschreibungen in dieser Bedienungsanleitung dienen nur der Information. Yamaha Corp. behält sich das Recht vor, Produkte oder deren technische Daten jederzeit ohne vorherige Ankündigung zu verändern oder zu modifizieren. Da die technischen Daten, das Gerät selbst oder Sonderzubehör nicht in jedem Land gleich sind, setzen Sie sich im Zweifel bitte mit Ihrem Yamaha-Händler in Verbindung.

• Les caractéristiques techniques et les descriptions du mode d'emploi ne sont données que pour information. Yamaha Corp. se réserve le droit de changer ou modifier les produits et leurs caractéristiques techniques à tout moment sans aucun avis. Du fait que les caractéristiques techniques, les équipements et les options peuvent différer d'un pays à l'autre, adressez-vous au distributeur Yamaha le plus proche.

• Las especificaciones y descripciones de este manual del propietario tienen sólo el propósito de servir como información. Yamaha Corp. se reserva el derecho a efectuar cambios o modificaciones en los productos o especificaciones en cualquier momento sin previo aviso. Puesto que las especificaciones, equipos u opciones pueden no ser las mismas en todos los mercados, solicite información a su distribuidor Yamaha.

# IMPORT ANTSAFETY INSTRUCTIONS

## INFORMATION RELATING TO PERSONAL INJURY, ELECTRICAL SHOCK, AND FIRE HAZARD POSSIBILITIES HAS BEEN INCLUDED IN THIS LIST.

**WARNING-** When using any electrical or electronic product, basic precautions should always be followed. These precautions include, but are not limited to, the following:

- 1.** Read all Safety Instructions, Installation Instructions, Special Message Section items, and any Assembly Instructions found in this manual **BEFORE** making any connections, including connection to the main supply.
- 2.** **Main Power Supply Verification:** Yamaha products are manufactured specifically for the supply voltage in the area where they are to be sold. If you should move, or if any doubt exists about the supply voltage in your area, please contact your dealer for supply voltage verification and (if applicable) instructions. The required supply voltage is printed on the name plate. For name plate location, please refer to the graphic found in the Special Message Section of this manual.
- 3.** This product may be equipped with a polarized plug (one blade wider than the other). If you are unable to insert the plug into the outlet, turn the plug over and try again. If the problem persists, contact an electrician to have the obsolete outlet replaced. Do **NOT** defeat the safety purpose of the plug.
- 4.** Some electronic products utilize external power supplies or adapters. Do **NOT** connect this type of product to any power supply or adapter other than one described in the owners manual, on the name plate, or specifically recommended by Yamaha.
- 5.** **WARNING:** Do not place this product or any other objects on the power cord or place it in a position where anyone could walk on, trip over, or roll anything over power or connecting cords of any kind. The use of an extension cord is not recommended! If you must use an extension cord, the minimum wire size for a 25' cord (or less) is 18 AWG. **NOTE:** The smaller the AWG number, the larger the current handling capacity. For longer extension cords, consult a local electrician.
- 6.** **Ventilation:** Electronic products, unless specifically designed for enclosed installations, should be placed in locations that do not interfere with proper ventilation. If instructions for enclosed installations are not provided, it must be assumed that unobstructed ventilation is required.
- 7.** **Temperature considerations:** Electronic products should be installed in locations that do not significantly contribute to their operating temperature. Placement of this product close to heat sources such as; radiators, heat registers and other devices that produce heat should be avoided.
- 8.** This product was **NOT** designed for use in wet/damp locations and should not be used near water or exposed to rain. Examples of wet/damp locations are; near a swimming pool, spa, tub, sink, or wet basement.
- 9.** This product should be used only with the components supplied or; a cart, rack, or stand that is recommended by the manufacturer. If a cart, rack, or stand is used, please observe all safety markings and instructions that accompany the accessory product.
- 10.** The power supply cord (plug) should be disconnected from the outlet when electronic products are to be left unused for extended periods of time. Cords should also be disconnected when there is a high probability of lightning and/or electrical storm activity.
- 11.** Care should be taken that objects do not fall and liquids are not spilled into the enclosure through any openings that may exist.
- 12.** Electrical/electronic products should be serviced by a qualified service person when:
  - a. The power supply cord has been damaged; or
  - b. Objects have fallen, been inserted, or liquids have been spilled into the enclosure through openings; or
  - c. The product has been exposed to rain; or
  - d. The product does not operate, exhibits a marked change in performance; or
  - e. The product has been dropped, or the enclosure of the product has been damaged.
- 13.** Do not attempt to service this product beyond that described in the user-maintenance instructions. All other servicing should be referred to qualified service personnel.
- 14.** This product, either alone or in combination with an amplifier and headphones or speaker/s, may be capable of producing sound levels that could cause permanent hearing loss. **DO NOT** operate for a long period of time at a high volume level or at a level that is uncomfortable. If you experience any hearing loss or ringing in the ears, you should consult an audiologist. **IMPORTANT:** The louder the sound, the shorter the time period before damage occurs.
- 15.** Some Yamaha products may have benches and/or accessory mounting fixtures that are either supplied as a part of the product or as optional accessories. Some of these items are designed to be dealer assembled or installed. Please make sure that benches are stable and any optional fixtures (where applicable) are well secured **BEFORE** using. Benches supplied by Yamaha are designed for seating only. No other uses are recommended.

## PLEASE KEEP THIS MANUAL

## FCC INFORMATION (U.S.A.)

### 1. IMPORTANT NOTICE: DO NOT MODIFY THIS UNIT!

This product, when installed as indicated in the instructions contained in this manual, meets FCC requirements. Modifications not expressly approved by Yamaha may void your authority, granted by the FCC, to use the product.

**2. IMPORTANT :** When connecting this product to accessories and/or another product use only high quality shielded cables. Cable/s supplied with this product MUST be used. Follow all installation instructions. Failure to follow instructions could void your FCC authorization to use this product in the USA.

**3. NOTE:** This product has been tested and found to comply with the requirements listed in FCC Regulations, Part 15 for Class "B" digital devices. Compliance with these requirements provides a reasonable level of assurance that your use of this product in a residential environment will not result in harmful interference with other electronic devices. This equipment generates/uses radio frequencies and, if not installed and used according to the instructions found in the users manual, may cause interference harmful to the operation of other electronic devices. Compliance with FCC

regulations does not guarantee that interference will not occur in all installations. If this product is found to be the source of interference, which can be determined by turning the unit "OFF" and "ON", please try to eliminate the problem by using one of the following measures:

Relocate either this product or the device that is being affected by the interference.

Utilize power outlets that are on different branch (circuit breaker or fuse) circuits or install AC line filter/s.

In the case of radio or TV interference, relocate/reorient the antenna. If the antenna lead-in is 300 ohm ribbon lead, change the lead-in to co-axial type cable.

If these corrective measures do not produce satisfactory results, please contact the local retailer authorized to distribute this type of product. If you can not locate the appropriate retailer, please contact Yamaha Corporation of America, Electronic Service Division, 6600 Orangethorpe Ave, Buena Park, CA90620

The above statements apply ONLY to those products distributed by Yamaha Corporation of America or its subsidiaries.

\* This applies only to products distributed by YAMAHA CORPORATION OF AMERICA.

### IMPORTANT NOTICE FOR THE UNITED KINGDOM

#### Connecting the Plug and Cord

IMPORTANT. The wires in this mains lead are coloured in accordance with the following code:

BLUE : NEUTRAL  
BROWN : LIVE

As the colours of the wires in the mains lead of this apparatus may not correspond with the coloured markings identifying the terminals in your plug proceed as follows:

The wire which is coloured BLUE must be connected to the terminal which is marked with the letter N or coloured BLACK.

The wire which is coloured BROWN must be connected to the terminal which is marked with the letter L or coloured RED.

Making sure that neither core is connected to the earth terminal of the three pin plug.

• This applies only to products distributed by Yamaha-Kemble Music (U.K.) Ltd.

**CAUTION:** TO PREVENT ELECTRIC SHOCK, MATCH WIDE BLADE OF PLUG TO WIDE SLOT, FULLY INSERT.

**ATTENTION:** POUR ÉVITER LES CHOCS ÉLECTRIQUES, INTRODUIRE LA LAME LA PLUS LARGE DE LA FICHE DANS LA BORNE CORRESPONDANTE DE LA PRISE ET POUSSER JUSQU'AU FOND.

• This applies only to products distributed by Yamaha Canada Music Ltd.  
• Ceci ne s'applique qu'aux produits distribués par Yamaha Canada Musique Ltée.

For details of products, please contact your nearest Yamaha or the authorized distributor listed below.

Pour plus de détails sur les produits, veuillez-vous adresser à Yamaha ou au distributeur le plus proche de vous figurant dans la liste suivante.

Die Einzelheiten zu Produkten sind bei Ihrer unten aufgeführten Niederlassung und bei Yamaha Vertragshändlern in den jeweiligen Bestimmungsländern erhältlich.

Para detalles sobre productos, contacte su tienda Yamaha más cercana o el distribuidor autorizado que se lista debajo.

## NORTH AMERICA

### CANADA

**Yamaha Canada Music Ltd.**  
135 Milner Avenue, Scarborough, Ontario,  
M1S 3R1, Canada  
Tel: 416-298-1311

### U.S.A.

**Yamaha Corporation of America,  
Keyboard Division**  
6600 Orangethorpe Ave., Buena Park, Calif. 90620,  
U.S.A.  
Tel: 714-522-9011

## CENTRAL & SOUTH AMERICA

### MEXICO

**Yamaha de Mexico S.A. De C.V.,  
Departamento de ventas**  
Javier Rojo Gomez No.1149, Col. Gpe Del  
Moral, Deleg. Iztapalapa, 09300 Mexico, D.F.  
Tel: 686-00-33

### BRAZIL

**Yamaha Musical do Brasil LTDA.**  
Av. Rebouças 2636, São Paulo, Brasil  
Tel: 011-853-1377

### ARGENTINA

**Yamaha Music Argentina S.A.**  
Viamonte 1145 Piso2-B 1053,  
Buenos Aires, Argentina  
Tel: 1-371-7021

### PANAMA AND OTHER LATIN

### AMERICAN COUNTRIES/ CARIBBEAN COUNTRIES

**Yamaha de Panama S.A.**  
Torre Banco General, Piso 7, Urbanización Marbella,  
Calle 47 y Aquilino de la Guardia,  
Ciudad de Panamá, Panamá  
Tel: 507-269-5311

## EUROPE

### THE UNITED KINGDOM

**Yamaha-Kemble Music (U.K.) Ltd.**  
Sherbourne Drive, Tilbrook, Milton Keynes,  
MK7 8BL, England  
Tel: 01908-366700

### IRELAND

**Danfay Ltd.**  
61D, Sallynoggin Road, Dun Laoghaire, Co. Dublin  
Tel: 01-2859177

### GERMANY/SWITZERLAND

**Yamaha Europa GmbH.**  
Siemensstraße 22-34, 25462 Rellingen,  
F.R. of Germany  
Tel: 04101-3030

### AUSTRIA

**Yamaha Music Austria**  
Schleiergasse 20, A-1100 Wien Austria  
Tel: 01-60203900

### THE NETHERLANDS

**Yamaha Music Nederland**  
Kanaalweg 18G, 3526KL, Utrecht, The Netherlands  
Tel: 030-2828411

### BELGIUM

**Yamaha Music Belgium**  
Keiberg Imperiastraat 8, 1930 Zaventem, Belgium  
Tel: 02-7258220

### FRANCE

**Yamaha Musique France,  
Division Claviers**  
BP 70-77312 Marne-la-Vallée Cedex 2, France  
Tel: 01-64-61-4000

## ITALY

**Yamaha Musica Italia S.P.A.,  
Home Keyboard Division**  
Viale Italia 88, 20020 Lainate (Milano), Italy  
Tel: 02-935-771

## SPAIN/PORTUGAL

**Yamaha-Hazen Electronica Musical, S.A.**  
Jorge Juan 30, 28001, Madrid, Spain  
Tel: 91-577-7270

## GREECE

**Philippe Nakas S.A.**  
Navarinou Street 13, P.Code 10680, Athens, Greece  
Tel: 01-364-7111

## SWEDEN

**Yamaha Scandinavia AB**  
J. A. Wettergrens Gata 1  
Box 30053  
S-400 43 Göteborg, Sweden  
Tel: 031 89 34 00

## DENMARK

**YS Copenhagen Liaison Office**  
Generatorvej 8B  
DK-2730 Herlev, Denmark  
Tel: 44 92 49 00

## FINLAND

**Warner Music Finland OY/Fazer Music**  
Aleksanterinkatu 11, P.O. Box 260  
SF-00101 Helsinki, Finland  
Tel: 0435 011

## NORWAY

**Norsk filial av Yamaha Scandinavia AB**  
Grini Næringspark 1  
N-1345 Østerås, Norway  
Tel: 67 16 77 70

## ICELAND

**Skifan HF**  
Skeifan 17 P.O. Box 8120  
IS-128 Reykjavik, Iceland  
Tel: 525 5000

## OTHER EUROPEAN COUNTRIES

**Yamaha Europa GmbH.**  
Siemensstraße 22-34, 25462 Rellingen, F.R. of  
Germany  
Tel: 04101-3030

## AFRICA

**Yamaha Corporation,  
International Marketing Division**  
Nakazawa-cho 10-1, Hamamatsu, Japan 430-8650  
Tel: 053-460-2312

## MIDDLE EAST

### TURKEY/CYPRUS

**Yamaha Europa GmbH.**  
Siemensstraße 22-34, 25462 Rellingen,  
F.R. of Germany  
Tel: 04101-3030

### OTHER COUNTRIES

**Yamaha Corporation,  
International Marketing Division**  
Nakazawa-cho 10-1, Hamamatsu, Japan 430-8650  
Tel: 053-460-2312

## ASIA

### HONG KONG

**Tom Lee Music Co., Ltd.**  
11/F, Silvercord Tower 1, 30 Canton Road,  
Tsimshatsui, Kowloon, Hong Kong  
Tel: 2737-7688

### INDONESIA

**PT. Yamaha Music Indonesia (Distributor)  
PT. Nusantik**  
Gedung Yamaha Music Center, Jalan Jend. Gatot  
Subroto Kav. 4, Jakarta 12930, Indonesia  
Tel: 21-520-2577

### KOREA

**Cosmos Corporation**  
#131-31, Neung-Dong, Sungdong-Ku, Seoul  
Korea  
Tel: 02-466-0021~5

### MALAYSIA

**Yamaha Music Malaysia, Sdn., Bhd.**  
Lot 8, Jalan Perbandaran, 47301 Kelana Jaya,  
Petaling Jaya, Selangor, Malaysia  
Tel: 3-703-0900

### PHILIPPINES

**Yupango Music Corporation**  
339 Gil J. Puyat Avenue, P.O. Box 885 MCPO,  
Makati, Metro Manila, Philippines  
Tel: 819-7551

### SINGAPORE

**Yamaha Music Asia Pte., Ltd.**  
Blk 202 Hougang, Street 21 #02-01,  
Singapore 530202  
Tel: 747-4374

### TAIWAN

**Yamaha KHS Music Co., Ltd.**  
10F, 150, Tun-Hwa Northroad,  
Taipei, Taiwan, R.O.C.  
Tel: 02-2713-8999

### THAILAND

**Siam Music Yamaha Co., Ltd.**  
121/60-61 RS Tower 17th Floor,  
Ratchadaphisek RD., Dindaeng,  
Bangkok 10320, Thailand  
Tel: 02-641-2951

### THE PEOPLE'S REPUBLIC OF CHINA AND OTHER ASIAN COUNTRIES

**Yamaha Corporation,  
International Marketing Division**  
Nakazawa-cho 10-1, Hamamatsu, Japan 430-8650  
Tel: 053-460-2317

## OCEANIA

### AUSTRALIA

**Yamaha Music Australia Pty. Ltd.**  
17-33 Market Street, South Melbourne, Vic. 3205,  
Australia  
Tel: 3-699-2388

### NEW ZEALAND

**Music Houses of N.Z. Ltd.**  
146/148 Captain Springs Road, Te Papapa,  
Auckland, New Zealand  
Tel: 9-634-0099

### COUNTRIES AND TRUST TERRITORIES IN PACIFIC OCEAN

**Yamaha Corporation,  
International Marketing Division**  
Nakazawa-cho 10-1, Hamamatsu, Japan 430-8650  
Tel: 053-460-2317

**HEAD OFFICE** Yamaha Corporation, Electronic Musical Instrument Division  
Nakazawa-cho 10-1, Hamamatsu, Japan 430-8650  
Tel: 053-460-3273

