

YAMAHA Clavinova®

CLP-250

Owner's Manual
Bedienungsanleitung
Mode d'emploi
Manual de instrucciones

IMPORTANT

Check your power supply

Make sure that your local AC mains voltage matches the voltage specified on the name plate on the rear panel. In some areas a voltage selector may be provided on the rear panel of the main unit. Make sure that the voltage selector is set for the voltage in your area.

WICHTIG

Überprüfen der Netzspannung

Sicherstellen, daß die örtliche Netzspannung den Angaben zur Betriebsspannung auf der Rückseite des Keyboards entspricht. Die Modelle für einige Bestimmungsländer weisen einen Spannungswähler auf der Rückseite auf. In diesem Fall darauf achten, daß die Einstellung des Spannungswählers der Netzspannung entspricht.

IMPORTANT

Contrôler la source d'alimentation

S'assurer que la tension secteur locale correspond à la tension indiquée sur la plaque d'identification située sur le panneau arrière. Les modèles destinés à certaines régions peuvent être équipés d'un sélecteur de tension situé sur le panneau arrière de l'unité principale. Vérifier que le sélecteur est bien réglé pour la tension secteur utilisée.

IMPORTANTE

Verifique la alimentación de corriente

Asegúrese de que el voltaje local de CA concuerde con el especificado en la placa de identificación del panel trasero. En algunas áreas, la unidad viene provista de un selector de voltaje en el panel trasero. Asegúrese de que este selector esté en la posición correspondiente al voltaje de su área.

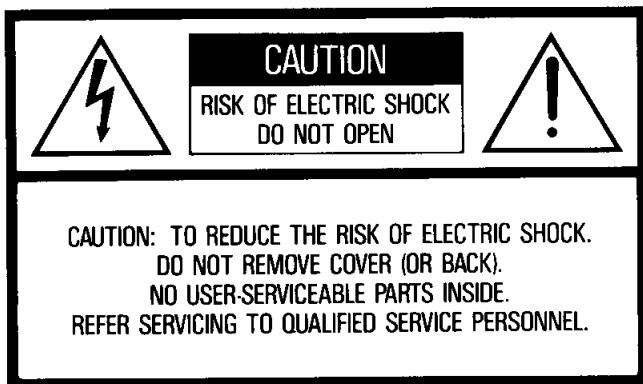

The lightning flash with arrowhead symbol, within an equilateral triangle, is intended to alert the user to the presence of uninsulated “dangerous voltage” within the product’s enclosure that may be of sufficient magnitude to constitute a risk of electric shock to persons.

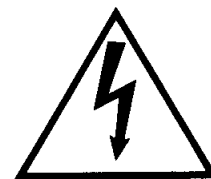

The exclamation point within an equilateral triangle is intended to alert the user to the presence of important operating and maintenance (servicing) instructions in the literature accompanying the product.



IMPORTANT SAFETY AND INSTALLATION INSTRUCTIONS

INFORMATION RELATING TO POSSIBLE PERSONAL INJURY, ELECTRIC SHOCK, AND FIRE HAZARD POSSIBILITIES HAS BEEN INCLUDED IN THIS LIST.

WARNING—When using electronic products, basic precautions should always be followed, including the following:

1. Read all Safety and Installation Instructions, Explanation of Graphical Symbols, and assembly instructions (where applicable) **BEFORE** using your Yamaha electronic product. Check unit weight specifications before you attempt to move this instrument!

2. Main Power Supply Verification: Your Yamaha electronic product has been manufactured specifically for the main supply voltage used in your area. If you should move, or if any doubt exists, please contact your dealer for instructions. The main supply voltage required by your electronic product is printed on the name plate. For name plate location, see preparation item.

3. This product may be equipped with a polarized line plug (one blade wider than the other). If you are unable to insert the plug into the outlet, contact an electrician to have your obsolete outlet replaced. Do NOT defeat the safety purpose of the plug. Yamaha products not having polarized plugs incorporate construction methods and designs that do not require line plug polarization.

4. **WARNING**—Do NOT place objects on your electronic product’s power cord or place the unit in a position where anyone could trip over, walk over, or roll anything over cords of any kind. Do NOT allow your electronic product or its bench to rest on or be installed over cords of any type. Improper installations of this type create the possibility of a fire hazard and/or personal injury.

5. Environment: Your electronic product should be installed away from heat sources such as a radiator, heat registers and/or other products that produce heat. Additionally, the unit should not be located in a position that exposes the cabinet to direct sunlight, or air currents having high humidity or heat levels.

6. Your Yamaha electronic product should be placed so that its location or position does not interfere with its proper ventilation.

7. Some Yamaha electronic products may have benches that are either a part of the product or supplied as an optional accessory. Some of these benches are designed to be dealer assembled. Please make sure that the bench is stable before using it. The bench supplied by Yamaha was designed for seating only. No other uses are recommended.

8. Some Yamaha electronic products can be made to operate with or without the side panels or other components that constitute a stand. These products should be used only with the components supplied or a cart or stand that is recommended by the manufacturer.

9. Do not operate for a long period of time at a high volume level or at a level that is uncomfortable. If you experience any hearing loss or ringing in the ears, you should consult an audiologist.

10. Do not use your Yamaha electronic product near water or in wet environments. For example, near a swimming pool, spa, or in a wet basement.

11. Care should be taken so that objects do not fall, and liquids are not spilled, into the enclosure through openings.

12. Your Yamaha electronic product should be serviced by a qualified service person when:

- The power-supply cord or plug has been damaged: or
- Objects have fallen, or liquid has been spilled into the product: or
- The product has been exposed to rain: or
- The product does not operate, exhibits a marked change in performance: or
- The product has been dropped, or the enclosure of the product has been damaged.

13. When not in use, always turn your Yamaha electronic product “OFF”. The power-supply cord of the product should be unplugged from the outlet when it is to be left unused for a long period of time. Notes: In this case, some units may lose some user programmed data. Factory programmed memories will not be affected.

14. Do not attempt to service the product beyond that described in the user-maintenance instructions. All other servicing should be referred to qualified service personnel.

15. Electromagnetic Interference (RFI). This series of Yamaha electronic products utilizes digital (high frequency pulse) technology that may adversely affect Radio/TV reception or the operation of other devices that utilize digital technology. Please read FCC Information (Page 32) for additional information.

**PLEASE KEEP THIS MANUAL
FOR FUTURE REFERENCE!**

Introduction

Thank you for choosing a Yamaha CLP-250 Clavinova. Your Clavinova is a fine musical instrument that employs advanced Yamaha music technology. With the proper care, your Clavinova will give you many years of musical pleasure.

- Yamaha's sophisticated AWM (Advanced Wave Memory) tone generator system offers rich, realistic reproductions of digitally sampled keyboard sounds.
 - Piano-like touch response provides extensive expressive control and outstanding playability.
 - MIDI compatibility and a range of MIDI functions make the Clavinova useful in a range of advanced MIDI music systems.
- In order to make the most of your Clavinova's performance potential and features, we urge you to read this Owner's Manual thoroughly, and keep it in a safe place for later reference.

Contents

Keyboard Stand Assembly	2	MIDI Transmit & Receive Channel Selection	9
TAKING CARE OF YOUR CLAVINOVA	6	MIDI FUNCTION CHART	10
THE CONTROLS AND CONNECTORS	6	Local Control ON/OFF	10
PREPARATION	7	Program Change ON/OFF	10
PLAYING THE CLAVINOVA	7	Control Change ON/OFF	10
TRANSPOSITION	8	TROUBLESHOOTING	11
PITCH CONTROL	8	OPTIONS & EXPANDER MODULES	11
MIDI FUNCTIONS	8	MIDI DATA FORMAT	11
A Brief Introduction to MIDI	8	SPECIFICATIONS	30
MIDI "Messages" Transmitted & Received by the Clavinova	9		

Vorwort

Herzlichen Dank für den Kauf des Yamaha Clavinovas CLP-250. Ihr Clavinova ist ein vielseitiges Keyboard, das mit modernster Yamaha Musiktechnologie arbeitet. Bei umsichtiger Handhabung wird es Ihnen viele Jahre Musikgenuss bieten.

- Das integrierte Yamaha AWM Wellenspeicher-Tongeneratorsystem erzeugt volle, natürlich klingende Stimmen auf der Basis von digital aufgezeichneten Keyboard-Klängen.
- Da das Clavinova die Anschlagsansprache eines Pianos besitzt, ist eine nuancenreiche Akzentuierung und ein umfassender musikalischer Ausdruck ermöglicht.
- Aufgrund der MIDI-Kompatibilität und der integrierten MIDI-Funktionen kann das Clavinova problemlos in komplexe MIDI-Systeme integriert werden.

Um das großartige Potential des Clavinovas voll ausschöpfen zu können, bitten wir Sie, diese Bedienungsanleitung sorgfältig zu lesen und zur späteren Bezugnahme an einem sicheren Ort aufzubewahren.

Inhalt

Zusammenbau des Keyboardständers und Aufstellung	2	Lokalsteuerung AN/AUS	16
PFLEGE DES CLAVINOVAS	12	Programmwechsel AN/AUS	16
BEDIENELEMENTE UND ANSCHLÜSSE	12	Steuerelement AN/AUS	16
VORBEREITUNG	13	FEHLERSUCHE	17
SPIELEN AUF DEM CLAVINOVA	14	SONDERZUBEHÖR & ERWEITERUNGSMODULE	17
TRANSPOSITION	14	MIDI-DATENFORMAT	17
EINSTIMMFUNKTION	14	TECHNISCHE DATEN	30
MIDI-FUNKTIONEN	14		
Eine kurze Einführung in MIDI	14		
Vom Clavinova übertragene und empfangene MIDI-Meldungen	15		
Wahl des MIDI-Sende/Empfangskanals	15		
MIDI-FUNKTIONSLISTE	16		

Introduction

Nous vous remercions d'avoir choisi le Clavinova Yamaha CLP-250. Le Clavinova est un instrument de musique perfectionné faisant appel aux innovations les plus récentes de la technologie musicale mise au point par Yamaha. Si vous utilisez votre Clavinova avec le soin qui convient, il vous donnera de grandes satisfactions pendant de longues années.

- Le système générateur de sons AWM (de l'anglais Advanced Wave Memory) ultra-sophistiqué de Yamaha permet une reproduction riche et réaliste des sons de clavier échantillonnés numériquement.
- Une réponse au toucher similaire à celle d'un piano vous permet un plus grand contrôle de l'expression et vous offre des possibilités d'exécution extraordinaires.
- La compatibilité MIDI et toute une série de fonctions MIDI permettent d'utiliser le Clavinova dans de très nombreux systèmes musicaux MIDI.

Afin d'obtenir du Clavinova le maximum des possibilités et fonctions qu'il offre, nous vous conseillons de lire attentivement ce manuel d'instructions et de le conserver dans un endroit sûr afin de pouvoir vous y référer si besoin est.

Table des matières

Support du clavier	3	Activation/Désactivation de changement de commande	22
ENTRETIEN DU CLAVINOVA	18	DEPISTAGE DES PANNES	23
COMMANDES ET CONNECTEURS	18	OPTIONS ET MODULES EXPANDEURS	23
PREPARATIFS	19	FORMAT DES DONNEES MIDI	23
EXECUTION SUR LE CLAVINOVA	20	SPECIFICATIONS	30
TRANSPOSITION	20		
REGLAGE DE LA HAUTEUR TONALE	20		
FONCTIONS MIDI	20		
Quelques mots sur l'interface MIDI	20		
"Messages" MIDI transmis et reçus par le Clavinova	21		
Sélection des canaux MIDI de transmission et de réception	21		
TABLEAU DE FONCTIONS MIDI	22		
Activation/Désactivation de commande locale	22		
Activation/Désactivation de changement de programme	22		

Introducción

Gracias por su elección de la Yamaha Clavinova CLP-250. Su Clavinova es un instrumento musical de calidad que emplea la avanzada tecnología musical de Yamaha. Con un trato adecuado, le brindará muchos años de satisfacciones musicales.

- El sofisticado sistema generador de tonos AWM (Advanced Wave Memory, o Memoria Avanzada de Onda) de Yamaha ofrece una rica y fiel reproducción de sonidos de teclado muestreados digitalmente.
- Una respuesta al toque similar a la del piano brinda un amplio control expresivo y notable facilidad de ejecución.
- Su compatibilidad con el sistema MIDI, y sus variadas funciones MIDI, hacen de la Clavinova un útil componente en cualquier sistema musical MIDI avanzado.

A fin de aprovechar al máximo las posibilidades y funciones de su Clavinova, le recomendamos leer este manual de instrucciones atentamente y guardarlo en lugar seguro para referencias futuras.

Índice

Armado del soporte del teclado	3	Activación y desactivación del control local	28
CUIDADO DE SU CLAVINOVA	24	Activación y desactivación del cambio de programa	28
CONTROLES Y CONECTORES	24	Activación y desactivación del cambio de control	28
PREPARACION	25	ALGUNOS PROBLEMAS TÍPICOS Y COMO SOLUCIONARLOS	29
TOCANDO LA CLAVINOVA	26	OPCIONALES Y MÓDULOS DE EXPANSION	29
TRANSPOSICION	26	FORMATO DE LOS DATOS MIDI	29
CONTROL DE ALTURA	26	ESPECIFICACIONES	30
FUNCIONES MIDI	26		
Una breve introducción al sistema MIDI	26		
"Mensajes" MIDI transmitidos y recibidos por la Clavinova	27		
Selección de canales de transmisión y recepción MIDI	27		
TABLA DE FUNCIONES MIDI	28		

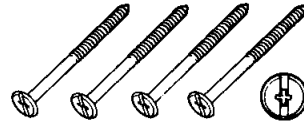
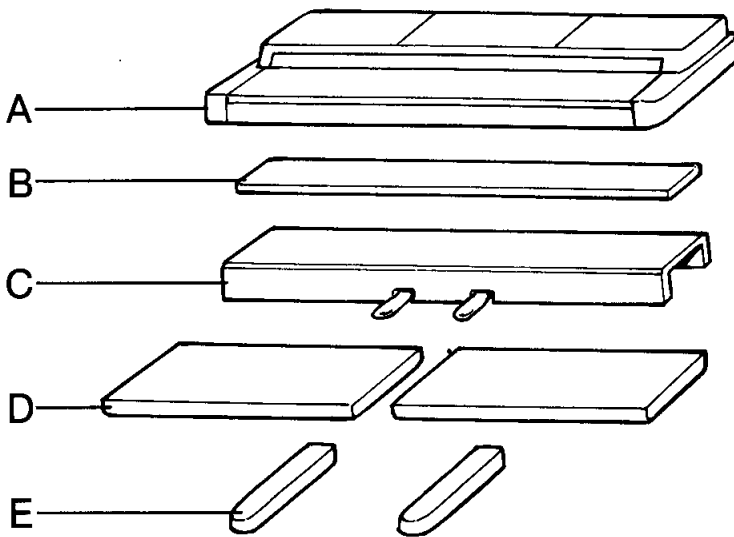
1

- Long screws (black) × 4
- Lange Schrauben (schwarz) × 4
- Vis longues (noires) × 4
- Tornillos largos (negros) × 4



- Short large-head screws (black) × 4
- Kurze Schrauben mit großem Kopf (schwarz) × 4
- Vis courtes à grosse tête (noires) × 4
- Tornillos cortos de cabeza grande (negros) × 4

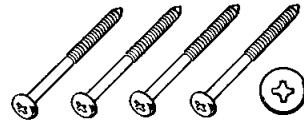

- Long screws (gold) × 4
- Lange Schrauben (goldfarben) × 4
- Vis longues (dorées) × 4
- Tornillos largos (dorados) × 4



- Short screws (black) × 4
- Kurze Schrauben (schwarz) × 4
- Vis courtes (noires) × 4
- Tornillos cortos (negros) × 4



- Joint connectors × 8
- Verbindungsstücke × 8
- Dispositifs d'assemblage × 8
- Juntas × 8

Keyboard Stand Assembly

1 Open the box and remove all the parts.

On opening the box you should find the parts shown in the illustration. Check to make sure that all the required parts are provided.

2 Assemble the side panels (D) and base boards (E).

Install the joint connectors in side panels (D) as shown in the illustration, then secure the base boards (E) to the side panels (D) with the long gold-colored screws.

* When installing the joint connectors in the holes in the side panels (D), make sure that the arrows printed on their upper surface face in the direction shown in the illustration.

* Make sure that the left and right base boards are facing in the proper direction as shown in the illustration. The grooved edge of each base board should face inward.

3 Attach the side panels (D) to the pedal box (C).

Place the pedal box on top of the brackets attached to the side panels (D), and attach using the four short large-head black-colored screws.

4 Attach the rear panel (B) to the side panels (D).

Insert four joint connectors into the four holes at the rear side of the rear panel (B) (two holes on each side). Then secure the rear panel (B) to the side panels (D) using the four long black-colored screws.

* When installing the joint connectors in the holes in the rear panel (B), make sure that the arrows printed on their upper surface face in the direction shown in the illustration.

Zusammenbau des Keyboardständers und Aufstellung

1 Den Versandkarton öffnen und alle Teile auspacken.

Der Versandkarton sollte alle in der Abbildung gezeigten Teile enthalten. Sicherstellen, daß alle benötigten Teile vorhanden sind.

2 Die Seitenplatten (D) und Füße (E) zusammenbauen.

Die Verbindungsstücke entsprechend der Abbildung in die Seitenplatten (D) einsetzen. Dann die Füße (E) mit den langen goldfarbenen Schrauben an den Seitenplatten (D) anbringen.

* Beim Einsetzen der Verbindungsstücke in die Bohrungen der Seitenplatten (D) sicherstellen, daß die Pfeile auf den Oberseiten wie in der Abbildung ausgerichtet sind.

* Sicherstellen, daß linke und rechte Sockelplatte in die in der Abbildung gezeigten Richtung weisen. Die Fußkante mit der Nut sollte dabei nach innen weisen.

3 Die Seitenplatten (D) an der Pedalkonsole (C) anbringen.

Die Pedalkonsole auf die Halterungen an den Seitenplatten (D) aufsetzen und durch Eindrehen der vier kurzen schwarzen Schrauben mit großem Kopf befestigen.

4 Die Rückwand (B) an den Seitenplatten (D) anschrauben.

Die vier Verbindungsstücke in die vier Löcher der Rückwand (B) (zwei Löcher auf jeder Seite) einsetzen und dann die Rückwand (B) mit den vier langen schwarzen Schrauben an den Seitenplatten (D) anschrauben.

* Beim Einsetzen der Verbindungsstücke in die Bohrungen der Rückwand (B) sicherstellen, daß die Pfeile auf den Oberseiten wie in der Abbildung ausgerichtet sind.

2

- Joint connectors
- Verbindungsstücke
- Dispositifs d'assemblage
- Juntas

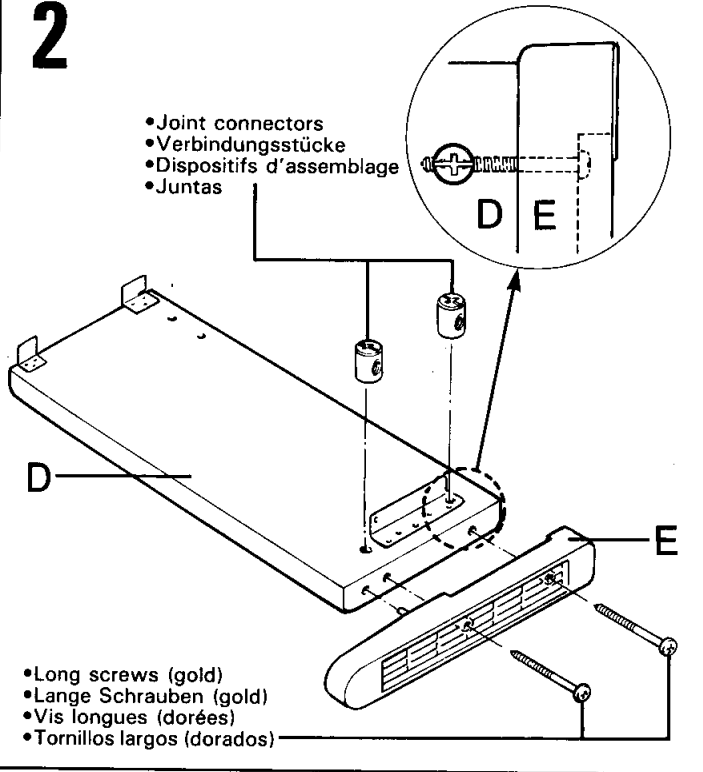

- Long screws (gold)
- Lange Schrauben (gold)
- Vis longues (dorées)
- Tornillos largos (dorados)

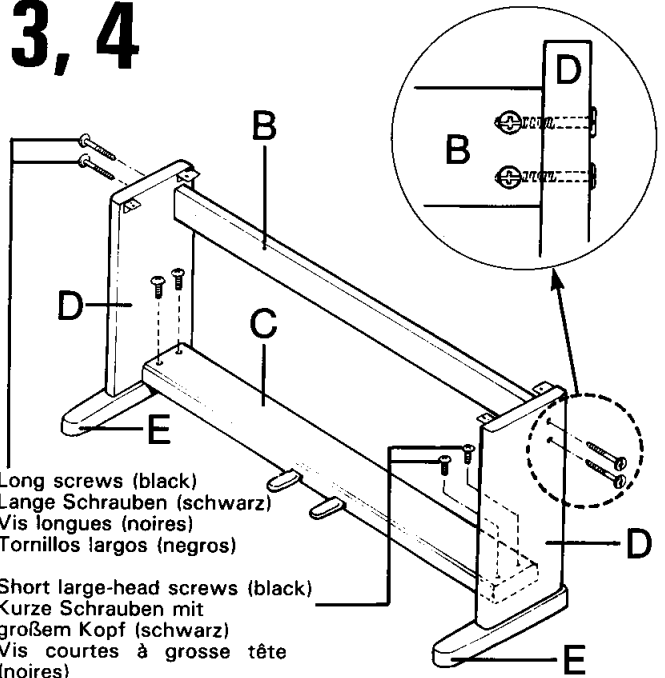
3, 4

- Long screws (black)
- Lange Schrauben (schwarz)
- Vis longues (noires)
- Tornillos largos (negros)
- Short large-head screws (black)
- Kurze Schrauben mit großem Kopf (schwarz)
- Vis courtes à grosse tête (noires)
- Tornillos cortos de cabeza grande (negros)

Support du clavier

1 Ouvrir le carton et retirer toutes les pièces

Les pièces indiquées sur l'illustration devraient toutes se trouver dans le carton. Vérifier qu'il n'en manque aucune.

2 Monter les panneaux latéraux (D) sur les supports inférieurs (E)

Poser les dispositifs d'assemblage sur les panneaux latéraux (D) de la manière illustrée, puis fixer les supports inférieurs (E) aux panneaux latéraux (D) à l'aide des vis longues dorées.

* Lors de la pose des dispositifs d'assemblage dans les trous des panneaux latéraux (D), veiller à ce que les flèches marquées sur leurs surfaces supérieures pointent dans le sens indiqué sur l'illustration.

* Veiller à ce que les supports droit et gauche soient orientés de la manière illustrée. Le bord découpé de chaque support doit être dirigé vers l'intérieur.

3 Fixer les panneaux latéraux (D) au pédalier (C)

Placer le pédalier sur les ferrures des panneaux latéraux (D) et le fixer à l'aide des quatre vis courtes à grosse tête de couleur noire.

4 Fixer le panneau arrière (B) aux panneaux latéraux (D)

Introduire un dispositif d'assemblage dans chacun des quatre trous de la face arrière du panneau arrière (B) (deux trous de chaque côté). Fixer ensuite le panneau arrière (B) aux panneaux latéraux (D) à l'aide des quatre vis courtes à grosse tête de couleur noire.

* Lors de la pose des dispositifs d'assemblage dans les trous des panneaux latéraux (D), veiller à ce que les flèches marquées sur leurs surfaces supérieures pointent dans le sens indiqué sur l'illustration.

Armado del soporte del teclado

1 Abra la caja y extraiga todas las partes.

En la caja deberá encontrar todas las partes mostradas en la ilustración. Confirme que todas las partes necesarias estén incluidas.

2 Una los paneles laterales (D) con los tableros de base (E).

Coloque las juntas de los paneles laterales (D) como se aprecia en la ilustración, y fije los tableros de base (E) a los paneles laterales (D) con los tornillos largos dorados.

* Cuando coloque las juntas en los orificios de los paneles laterales (D), asegúrese de que las flechas impresas en su superficie superior apunten en la dirección mostrada en la ilustración.

* Asegúrese de que los tableros de base izquierdo y derecho queden en la dirección correcta como se ve en la ilustración. El borde ranurado de cada base debe quedar hacia adentro.

3 Una los paneles laterales (D) a la caja de pedales (C).

Ubique la caja de pedales sobre las ménsulas unidas a los paneles laterales (D), y fijela mediante los cuatro tornillos negros de cabeza grande.

4 Una el panel trasero (B) a los paneles laterales (D).

Inserte cuatro juntas en los cuatro orificios del lado posterior del panel trasero (B) (dos orificios a cada lado). Después, fije el panel trasero a los paneles laterales (D) con los cuatro tornillos negros largos.

* Cuando coloque las juntas en los orificios del panel trasero (B), asegúrese de que las flechas impresas en su superficie superior apunten en la dirección mostrada en la ilustración.

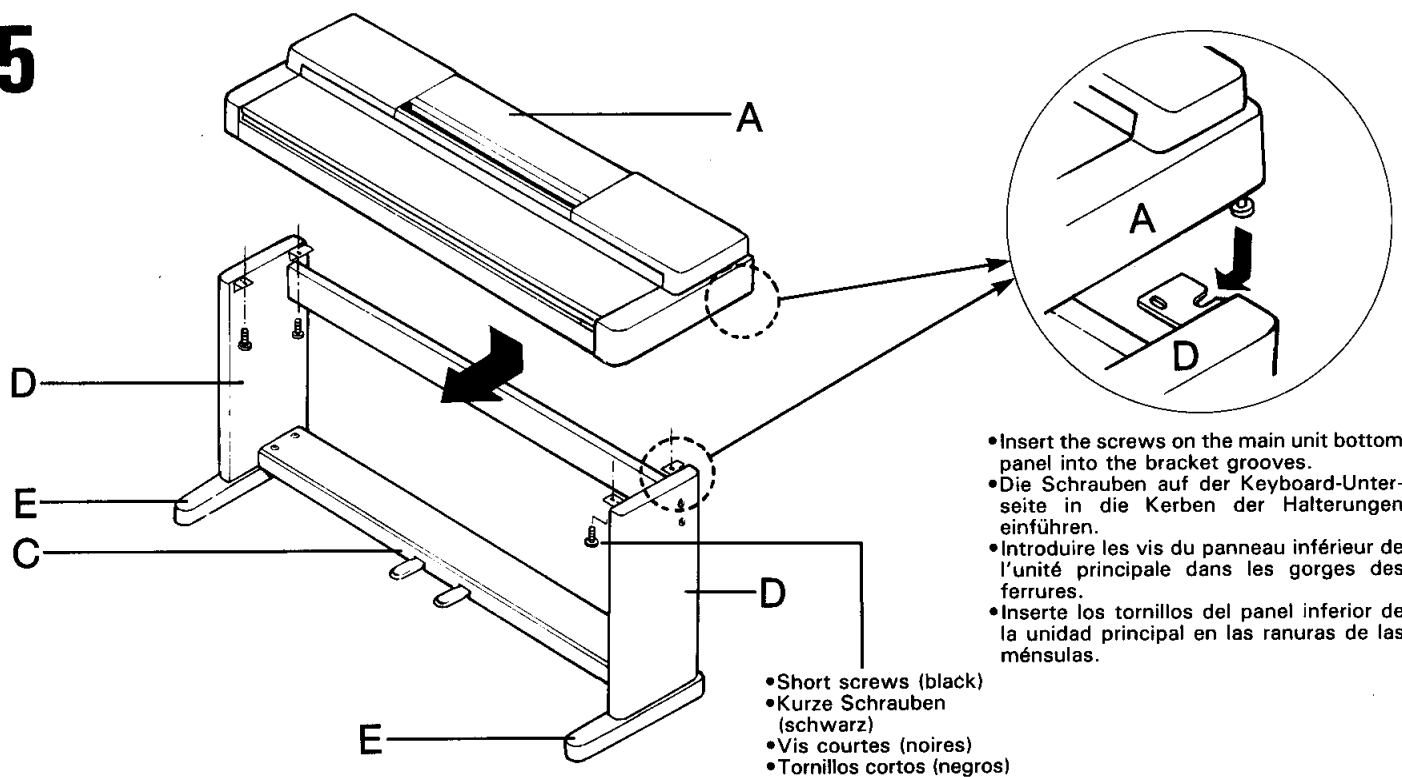
5

- Insert the screws on the main unit bottom panel into the bracket grooves.
- Die Schrauben auf der Keyboard-Unterseite in die Kerben der Halterungen einführen.
- Introduire les vis du panneau inférieur de l'unité principale dans les gorges des ferrures.
- Inserte los tornillos del panel inferior de la unidad principal en las ranuras de las ménsulas.

- Short screws (black)
- Kurze Schrauben (schwarz)
- Vis courtes (noires)
- Tornillos cortos (negros)

5 Install the main unit (A).

Place the main unit on the side panels (D) with the screws on its bottom panel (toward the rear of the main unit) just behind the grooves in the brackets located at the top of the side panels (D), then slide the keyboard forward until it stops.

Align the holes on the bottom panel of the main unit (A) with the holes in the brackets on the side panels (D), then screw in and securely tighten the four short black-colored screws.

6 Connect the pedal cords.

Attach the pedal cord to the two pedal cord holders located on the side panel, then insert the pedal cord plug into the connector located at the bottom of the main unit's rear panel.

* Check to make sure that all screws have been securely tightened.

7 Be sure to set the adjuster.

For stability, an adjuster is provided on the bottom of the pedal box (C). Rotate the adjuster until it comes in firm contact with the floor surface. The adjuster ensures stable pedal operation and facilitates pedal effect control.

* If the adjuster is not in firm contact with the floor surface, distorted sound may result.

5 Keyboard (A) installieren.

Das Keyboard so auf die Seitenplatten (D) aufsetzen, daß die Schrauben auf der Bodenplatte (hinten) genau hinter den Kerben der Halterungen auf den Seitenplatten (D) zu liegen kommen. Dann das Keyboard bis zum Anschlag nach vorne schieben.

Die Löcher in der Bodenplatte des Keyboards (A) mit den Löchern in den Halterungen auf den Seitenplatten (D) ausrichten und die vier kurzen schwarzen Schrauben fest hineindreihen.

6 Die Pedalkonsole anschließen.

Das Pedalkabel in die zwei Kabelhalter auf der Seitenplatte einsetzen und dann den Stecker des Pedalkabels in die Buchse unten auf der Rückseite des Keyboards einführen.

* Sicherstellen, daß alle Schrauben gut festgezogen sind.

7 Unbedingt die Stützschaube einstellen.

Um eine gute Stabilität zu gewährleisten, befindet sich unten an der Pedalkonsole (C) ein Stützschaube. Die Stützschaube drehen, bis sie den Boden berührt. Die Stützschaube verhindert ein Verrutschen der Pedalkonsole beim Spielen und vereinfacht die Effektsteuerung über Pedal.

* Falls die Stützschaube nicht fest am Boden aufsitzt, kann es zu Klangverzerrungen kommen

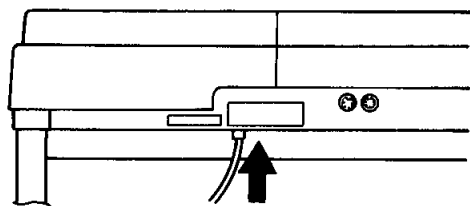
6

- Cord holder
- Pedalkabelhalter
- Monture de cordon
- Soportes de cable

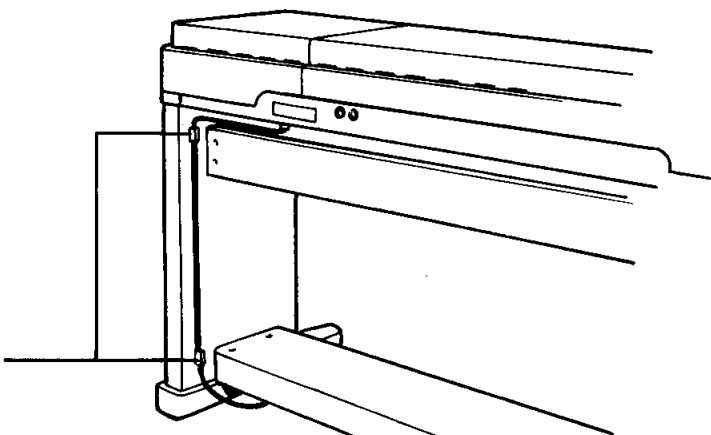
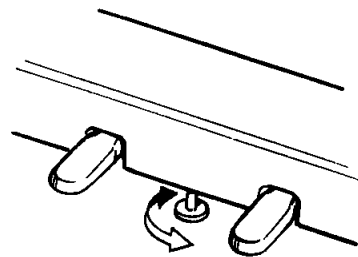
**7**

- Rotate the adjuster until it comes in firm contact with the floor surface.
- Die Stützschaube drehen, bis sie fest am Boden aufsitzt.
- Tourner le dispositif de réglage jusqu'à ce qu'il soit en contact ferme avec la surface du sol.
- Gire el ajustador hasta que quede en firme contacto con la superficie del piso.

5 Poser l'unité principale (A)

Placer l'unité principale sur les panneaux latéraux (D), avec les vis de son panneau inférieur (situées vers l'arrière de l'unité principale) placées immédiatement derrière les gorges des ferrures situées à la partie supérieure des panneaux latéraux (D), puis faire glisser le clavier vers l'avant jusqu'à ce qu'il vienne en butée.

Aligner les trous du panneau inférieur de l'unité principale (A) sur les trous des ferrures des panneaux latéraux (D), puis introduire et serrer à fond les quatre vis courtes de couleur noire.

6 Connecter le cordon de pédale

Fixer le cordon de pédale aux deux montures de cordon de pédale situées sur le panneau arrière. Insérer ensuite la fiche du cordon de pédale dans le connecteur situé à la partie inférieure du panneau arrière de l'unité principale.

* Vérifier que toutes les vis sont serrées à fond.

7 Ne pas oublier de régler la hauteur du pédalier!

Pour assurer la stabilité du pédalier, un dispositif de réglage est prévu à sa partie inférieure. Tourner le jusqu'à ce qu'il soit en contact ferme avec la surface du sol. Ce dispositif assure la stabilité du pédalier lors de son utilisation et facilite la commande au pied des effets.

* Si ce dispositif n'est pas en contact ferme avec le sol, il peut se produire une distorsion du son.

5 Instale la unidad principal (A).

Coloque la unidad principal sobre los paneles laterales (D) con los tornillos de su panel inferior (hacia la parte trasera de la unidad principal) colocados justo detrás de las ranuras de las ménsulas ubicadas en la parte superior de los paneles laterales (D), y deslice el teclado hacia adelante hasta el tope.

Alinee los orificios del panel inferior de la unidad principal (A) con los orificios de las ménsulas de los paneles laterales (D), y atornille los cuatro tornillos negros largos, apretándolos firmemente.

6 Conecte el cable de los pedales.

Fije el cable de los pedales a los dos soportes ubicados en el panel lateral, e inserte la clavija del cable de los pedales en el conector ubicado en la parte inferior del panel trasero de la unidad principal.

* Confirme que todos los tornillos estén firmemente apretados.

7 Asegúrese de disponer el ajustador.

Un ajustador ha sido instalado debajo de la caja de pedales (C) para dar estabilidad a la misma. Gire el ajustador hasta que quede en firme contacto con la superficie del piso. El ajustador asegura una estable operación de los pedales y facilita el control del efecto de los mismos.

* Si el ajustador no está en firme contacto con la superficie del piso, se puede producir distorsión del sonido.

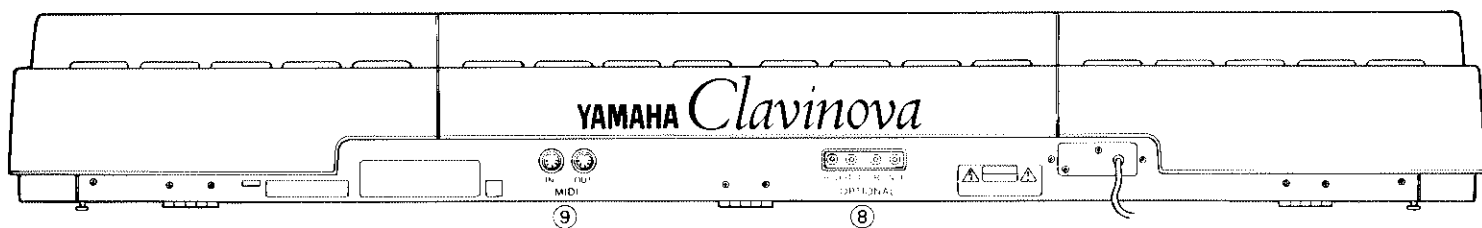
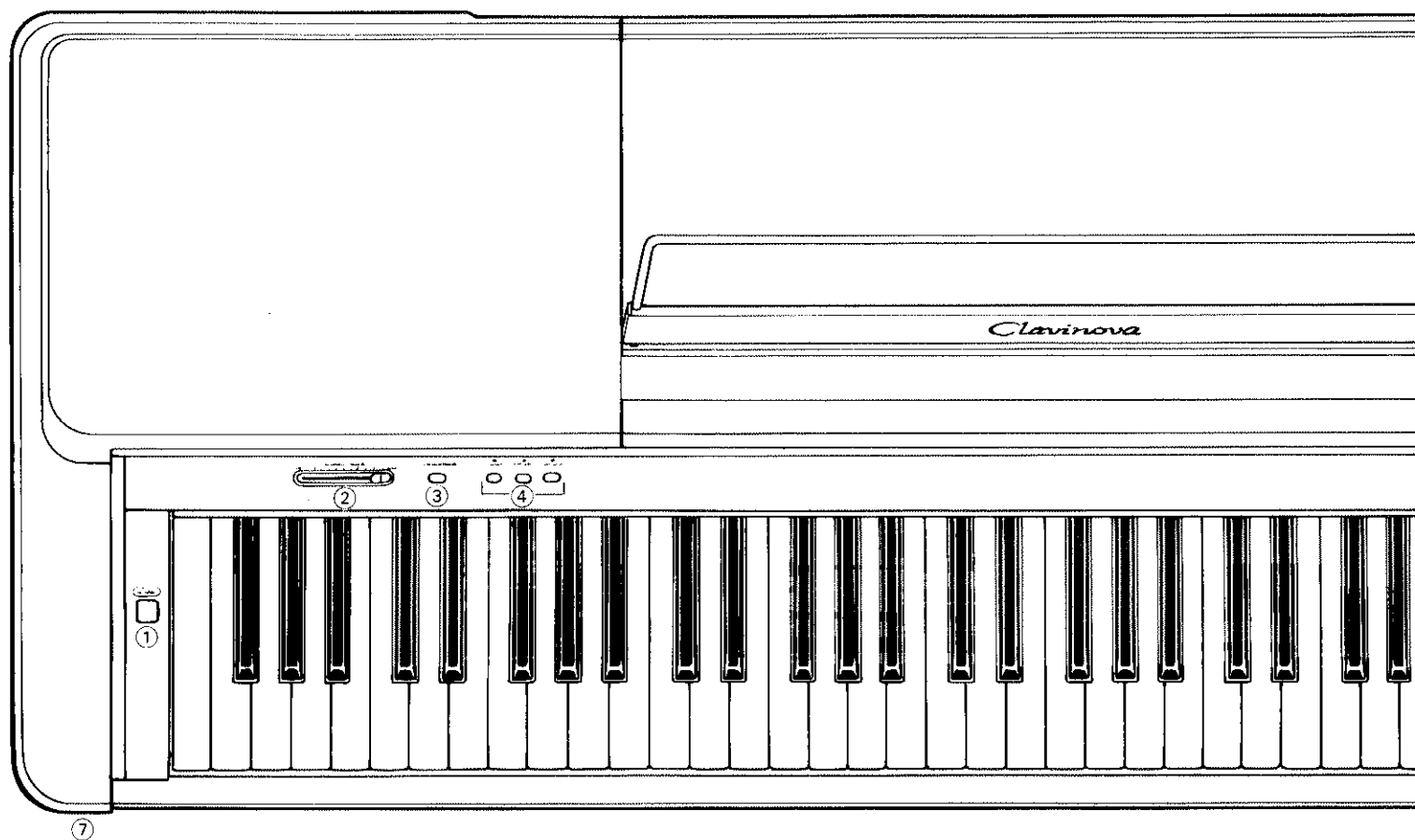

CUIDADO DE SU CLAVINOVA

La Clavinova es un instrumento musical de calidad, y merece el trato más cuidadoso. Respete las siguientes indicaciones, y su Clavinova conservará su excelente sonido y aspecto por muchos años.

1. Nunca abra el gabinete para tocar los circuitos internos.
2. Apague siempre el interruptor de encendido (POWER) después del empleo, y cubra el instrumento con la cubierta contra polvo incluida.
3. Limpie el gabinete y las teclas de la Clavinova solamente con un paño limpio y ligeramente húmedo. Puede usar un detergente neutro si así lo desea. Nunca emplee detergentes abrasivos, ceras, solventes ni paños con polvo químico, pues estos elementos pueden deslustrar o dañar la terminación.
4. Nunca coloque productos de vinilo sobre la Clavinova. El contacto con el vinilo puede causar daños irreversibles a la terminación.
5. Instale la Clavinova en un lugar alejado de la luz solar directa y de humedad o calor excesivos.
6. Nunca aplique fuerza excesiva a los controles, conectores u otras partes de la Clavinova, y evite rasparla o golpearla contra objetos duros.

CONTROLES Y CONECTORES

- ① **Interruptor de encendido (POWER)**
Presione el interruptor POWER una vez para encender la unidad, y una segunda vez para apagarla. Al encender la unidad se iluminará el LED selector de voz PIANO.
- ② **Control de volumen (VOLUME)**
El control VOLUME ajusta el nivel de volumen del sonido producido por la Clavinova. Este control ajusta también el volumen de los audífonos cuando un par de ellos se encuentra conectado al jack HEADPHONE ⑦.
- ③ **Botón de transposición/MIDI (TRANSPOSER/MIDI)**
El botón TRANSPOSER/MIDI permite el acceso a la función de transposición (cambio ascendente o descendente de altura de todo el teclado) y a las funciones MIDI de la Clavinova. Para más detalles, vea las secciones "TRANSPOSICION" y "FUNCIONES MIDI" en la página 26.
- ④ **Selectores de voz**
El CLP-250 posee tres selectores de voz, a saber: PIANO, E.PIANO (piano eléctrico) y HARPSICHORD (clavicordio). Simplemente presione uno de los selectores de voz para escoger la voz correspondiente. El indicador LED ubicado sobre el selector presionado se iluminará para mostrar la voz actualmente seleccionada.

Nota: La voz PIANO es siempre seleccionada automáticamente al encender el interruptor POWER.

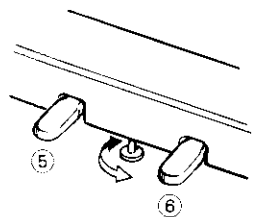
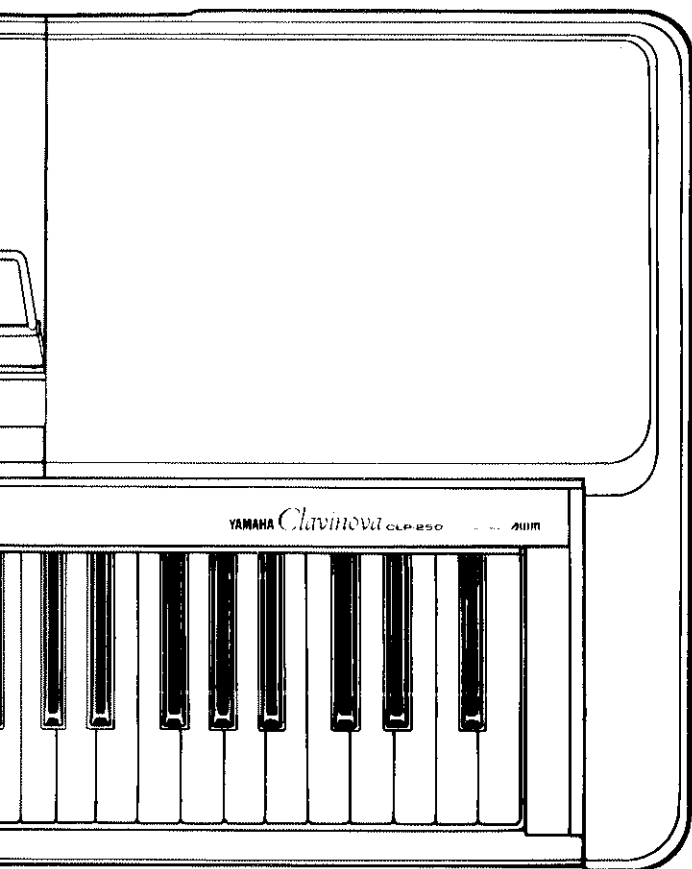

7 Pedal dulce/de sostenimiento inicial (sostenuto)

Este pedal tiene dos modos distintos, el "dulce" y el de "sostenimiento inicial" (sostenuto), entre los cuales puede escogerse a voluntad.

El modo de pedal dulce

Este es el modo normal de este pedal, y es seleccionado automáticamente al encender la unidad. En este modo, al pisar el pedal se reduce el volumen de las notas tocadas.

El modo de sostenimiento inicial (sostenuto)

El modo de sostenuto puede seleccionarse a partir del modo de pedal dulce normal pisando el pedal dulce/de sostenimiento inicial una vez mientras se presiona el botón TRANSPOSER/MIDI ③.

En el modo de sostenuto, si se toca una nota o un acorde en el teclado y se pisa el pedal sin soltar la(s) tecla(s), las notas serán mantenidas tanto tiempo como se mantenga el pedal presionado (como si se hubiera pisado el pedal de sostenimiento), pero las notas tocadas posteriormente no serán mantenidas. Esto permite sostener un acorde, por ejemplo, mientras se tocan otras notas en "staccato". Para volver al modo de pedal dulce a partir del modo de sostenuto, mantenga el botón TRANSPOSER/MIDI presionado y presione el pedal dulce/de sostenimiento inicial.

8 Pedal de sostenimiento

Este pedal funciona del mismo modo que el pedal de sostenimiento de un piano acústico. Con el pedal presionado, las notas tocadas tienen un largo período de sostenimiento. Al soltar el pedal, las notas sostenidas se interrumpen de inmediato.

Nota: El pedal de sostenimiento puede también emplearse para activar un modo de "sostenimiento extra", el que afecta a todas las notas tocadas normalmente (es decir, sin pisar el pedal de sostenimiento). Mientras mantiene presionado el botón TRANSPOSER/MIDI, pise y suelte el pedal de sostenimiento, y después suelte el botón TRANSPOSER/MIDI. Esto brindará a las notas tocadas normalmente un sostenimiento ligeramente más prolongado. Para desactivar el "sostenimiento extra", pise y suelte el pedal de sostenimiento mientras mantiene presionado el botón TRANSPOSER/MIDI.

7 Jack de audífonos (HEADPHONE)

Enchufe aquí un par de audífonos estéreo para su práctica privada y cuando toque a horas avanzadas de la noche. Al hacerlo, el sistema de altavoces internos será desconectado automáticamente.

8 Jacks para dispositivos opcionales (OPTIONAL IN L/R y OUT L/R)

Estos jacks se incluyen en principio para la conexión de módulos de expansión de la línea Yamaha EM tales como la caja de reverberación EME-1, la caja de sonido FM EMT-1, la caja de sonido AWM EMT-10 y la caja de batería EMR-1. En el caso de la caja de reverberación EME-1, por ejemplo, los jacks OPTIONAL OUT son conectados con los jacks LINE IN del EME-1, y los jacks LINE OUT del mismo con los jacks OPTIONAL IN de la Clavinova. Esto permite la aplicación de una amplia variedad de efectos digitales de gran calidad, incluyendo reverberación y eco, al sonido de la Clavinova. Para más detalles acerca de la conexión, vea el manual de instrucciones del componente de la línea EM. Los jacks OPTIONAL OUT pueden también emplearse para conectar la Clavinova a un sistema de sonido estéreo externo.

9 Conectores MIDI IN y OUT

El conector MIDI IN recibe los datos MIDI de un dispositivo MIDI externo (tal como la caja de memoria EMQ-1) empleado para controlar la Clavinova. El conector MIDI OUT transmite los datos MIDI generados por la Clavinova (por ejemplo, datos de nota y velocidad producidos al tocar el teclado). Encontrará más detalles relativos al sistema MIDI en la sección "FUNCIONES MIDI" de la página 26.

PREPARACION

- * **Verifique la alimentación de corriente**
Asegúrese de que el voltaje local de CA concuerde con el especificado en la placa de identificación del panel trasero. En algunas áreas, la unidad viene provista de un selector de voltaje en el panel trasero. Asegúrese de que este selector esté en la posición correspondiente al voltaje de su área.
- * **El atril**
Si fuera a emplear partituras para tocar la Clavinova, inserte el atril en los orificios ubicados en el panel superior del CLP-250.
- * **Situación de la placa del fabricante**
La placa del fabricante está situada en el panel posterior.

TOCANDO LA CLAVINOVA

Después de confirmar que el enchufe de CA de la Clavinova está correctamente insertado en una toma de la red:

1. Presione el interruptor POWER ubicado a la izquierda del teclado, para encender la unidad. Al hacerlo se iluminará el LED del selector de voz PIANO (esta voz es siempre seleccionada automáticamente al encender la unidad).



2. Coloque el control VOLUME inicialmente a unos tres cuartos del camino hacia la posición "MAX". Después, cuando comience a tocar, ajústelo al nivel de escucha más comfortable.



3. Seleccione la voz deseada presionando uno de los selectores de voz.



4. Toque.

El Clavinova posee polifonía de 8 notas, es decir que se pueden tocar hasta 8 notas a la vez. El teclado ofrece respuesta sensible al toque, permitiendo el control del volumen de las notas tocadas según la fuerza aplicada a las teclas. El grado de variación disponible depende de la voz seleccionada.

TRANSPOSICION

La función de transposición de la Clavinova permite cambiar la altura de todo el teclado en forma ascendente o descendente en intervalos de un semitono, hasta un máximo de seis semitonos. Esto puede facilitar la ejecución en armaduras de clave difíciles, y permite también ajustar la altura del teclado al registro de un cantante o de otro instrumento.

Para la función de transposición se emplean el botón TRANSPOSER/MIDI y las teclas F#5 a F#6 del teclado.



1. Presione y mantenga presionado el botón TRANSPOSER/MIDI.
2. Presione una tecla entre F#5 y F#6, según la cantidad de transposición deseada.*
3. Suelte el botón TRANSPOSER/MIDI.

* Si se presiona la tecla C6, el teclado quedará en su altura normal. Si se presiona la tecla a la izquierda de C6 (B5), se obtendrá una transposición de un semitono; la siguiente tecla a la izquierda (Bb5) causará una transposición de un tono (dos semitonos), y así siguiendo hasta la tecla F#5, que producirá una transposición de 6 semitonos. La transposición ascendente se realiza del mismo modo, empleando las teclas a la derecha de C6 hasta F#6, que causará una transposición ascendente de 6 semitonos.

Nota: La función de transposición no surte efecto cuando el control local está desactivado (vea la sección "FUNCIONES MIDI" en la página 26).

CONTROL DE ALTURA

El control de altura permite afinar la Clavinova sobre un margen de ± 50 centésimos de semitono en intervalos de aproximadamente 3 centésimos. Cien centésimos equivalen a un semitono, por lo tanto el margen de afinación provisto permite una afinación precisa de la altura general del teclado sobre un margen de aproximadamente un semitono. El control de altura es útil para afinar la Clavinova con otros instrumentos o con música grabada.

Afinación ascendente

1. Para afinar en forma ascendente (aumentar la altura), mantenga presionadas las teclas E0 y F0 simultáneamente.
2. Presione cualquier tecla entre C3 y B3. Cada vez que presione una tecla en este sector, la altura será elevada por aproximadamente 3 centésimos de semitono, hasta un máximo de 50 centésimos sobre la altura de referencia.
3. Suelte las teclas E0 y F0.

Afinación descendente

1. Para afinar en forma descendente (reducir la altura), mantenga presionadas las teclas E0 y F#0 simultáneamente.
2. Presione cualquier tecla entre C3 y B3. Cada vez que presione una tecla en este sector, la altura será reducida por aproximadamente 3 centésimos de semitono, hasta un máximo de 50 centésimos por debajo de la altura de referencia.
3. Suelte las teclas E0 y F#0.

Nota: La unidad es siempre ajustada a la altura de referencia (A3 = 440 Hz) automáticamente al encender el interruptor POWER.

FUNCIONES MIDI

Una breve introducción al sistema MIDI

MIDI (Musical Instrument Digital Interface, o interfaz digital para instrumentos musicales) es una interfaz de comunicación normalizada mundialmente que permite a instrumentos musicales y equipos compatibles con la misma compartir información musical y controlarse mutuamente. Esto hace posible la creación de sistemas de instrumentos y equipos MIDI que ofrecen una versatilidad y control muy superiores a los que pueden obtenerse con instrumentos aislados. Por ejemplo, la mayoría de los teclados MIDI (incluso la Clavinova, por supuesto) transmiten información de nota y velocidad (respuesta al toque) a través del conector MIDI OUT cada vez que se toca una nota en el teclado. Si el conector MIDI OUT está conectado con el conector MIDI IN de un segundo teclado (sintetizador, etc.) o un generador de tonos tal como la caja de sonido FM Yamaha EMT-1 (esencialmente un sintetizador sin teclado), el segundo teclado o generador de tono responderá precisamente a las notas tocadas en el teclado original transmisor. Esto permite tocar dos instrumentos a la vez, produciendo un rico sonido múltiple.

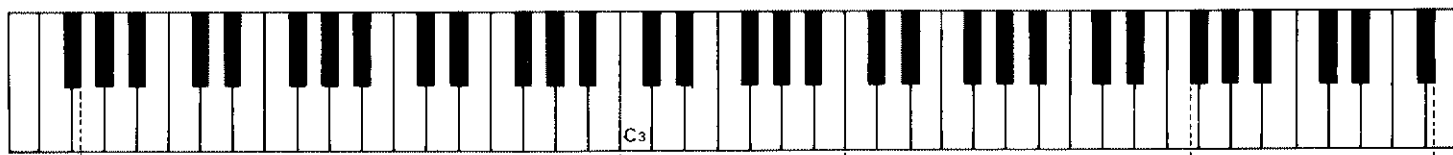

Para control de la altura (E0 + F0/E0 + F#0)

Para control de la altura (C3 ~ B3)

Para transposición (F#5 ~ F#6)

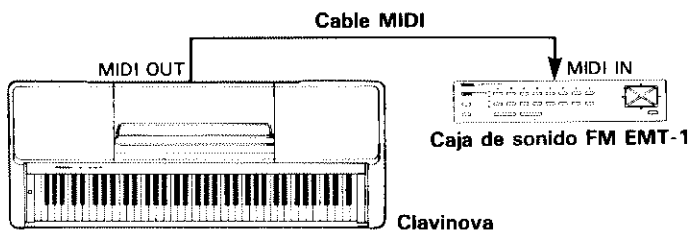

El mismo tipo de transmisión de información musical es empleado para el registro de secuencias MIDI. Un grabador de secuencias tal como la caja de memoria Yamaha EMQ-1 puede utilizarse para registrar datos MIDI recibidos de una Clavinova, por ejemplo. Al reproducir los datos registrados, la Clavinova tocará automáticamente y con total precisión la ejecución registrada.

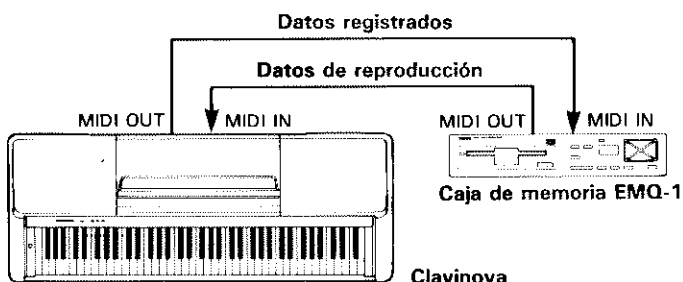

Estos ejemplos muestran sólo una pequeña parte de las posibilidades del sistema. MIDI puede hacer muchísimo más. El CLP-250 ofrece un número de funciones MIDI que permiten usarlo en sistemas MIDI de un considerable grado de sofisticación.

Nota: Use siempre un cable MIDI de alta calidad para conectar los terminales MIDI OUT con los MIDI IN. Nunca use cables MIDI de una longitud mayor a 4,5 metros aproximadamente, pues cables más largos pueden recoger ruido capaz de causar errores en los datos.

“Mensajes” MIDI transmitidos y recibidos por la Clavinova

Los tipos de información (mensajes) MIDI transmitidos y recibidos por la Clavinova CLP-250 son:

Datos de nota y velocidad

Esta información le indica al teclado o generador de tonos receptor que toque una determinada nota (especificada por el número de nota MIDI) a un cierto nivel dinámico (especificado por el valor de velocidad MIDI). Así como los datos de nota y velocidad son transmitidos por la Clavinova cada vez que se presiona una tecla, el generador de tonos AWM interno de la Clavinova toca la(s) nota(s) correspondiente(s) al recibir datos de nota y velocidad provenientes de un dispositivo MIDI externo.

Números de cambio de programa

La Clavinova transmite un número de programa MIDI entre 0 y 2 cuando se presiona uno de sus selectores de voz. Normalmente esto causa la selección de la voz o el programa correspondiente en el dispositivo MIDI receptor. La Clavinova responde del mismo modo, seleccionando automáticamente la voz apropiada, cuando recibe un número de cambio de programa. Para más información acerca de la activación y desactivación de la recepción y transmisión de números de cambio de programa, vea la sección “Activación y desactivación del cambio de programa” en la página 28.

Números de cambio de control

La Clavinova transmite datos de cambio de control, representativos de las operaciones de los pedales dulce/sostenuto y de sostenimiento, cada vez que uno de dichos pedales es utilizado. Si el dispositivo receptor es un generador de tonos u otro teclado, responderá del mismo modo que el generador de tonos interno de la Clavinova cuando se emplea el pedal en cuestión. La Clavinova también recibe datos de cambio de control, y responde de manera apropiada. Para obtener información relativa a la activación y desactivación de la recepción y transmisión de números de cambio de control, vea la sección “Activación y desactivación del cambio de control” en la página 28.

Selección de canales de transmisión y recepción MIDI

El sistema MIDI permite la transmisión y recepción de datos MIDI por 16 canales diferentes. Este sistema de canales múltiples tiene el propósito de permitir el control selectivo de ciertos instrumentos o dispositivos conectados en serie. Por ejemplo, un solo registro de secuencias MIDI puede emplearse para tocar dos instrumentos o generadores de tonos distintos. Uno de los instrumentos o generadores de tonos se dispone para recibir sólo por el canal 1, y el otro por el canal 2. En esta situación, el primer instrumento o generador de tonos responderá solamente a la información transmitida desde el grabador de secuencias por el canal 1, mientras que el segundo instrumento o generador de tonos responderá solamente a la información del canal 2. Esto permite al grabador de secuencias tocar dos partes completamente distintas en los dos instrumentos o generadores de tonos.

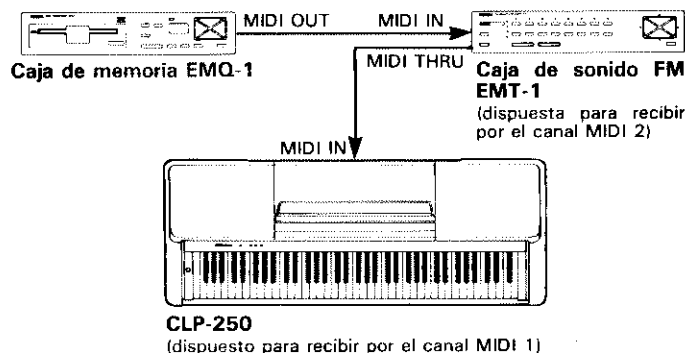

En cualquier disposición de control MIDI, los canales MIDI de los equipos transmisor y receptor deben coincidir a fin de lograr una correcta transferencia de datos. También se incluye un modo “OMNI” de recepción, el que permite la recepción por todos los canales MIDI (16). En el modo OMNI no es necesario hacer coincidir el canal de recepción del dispositivo receptor con el canal de transmisión del dispositivo transmisor (salvo al recibir mensajes de modo).

Establecimiento de canales MIDI de la Clavinova

1. Presione y mantenga presionado el botón TRANSPOSER/MIDI.
2. Presione la tecla del teclado que corresponda al canal MIDI de transmisión o recepción deseado.*
3. Suelte el botón TRANSPOSER/MIDI.

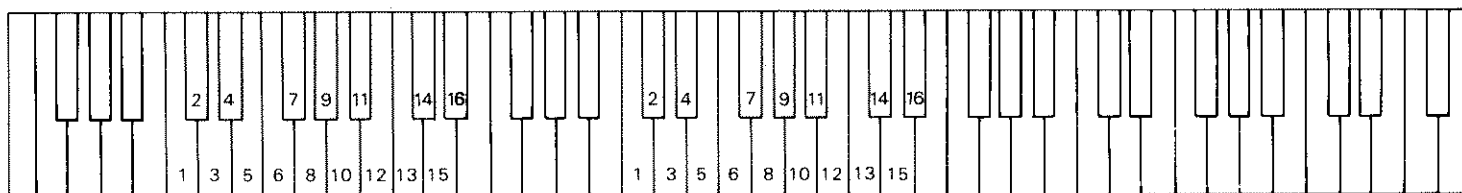

Para establecimiento del canal de transmisión. (C1 - D#2) Para establecimiento del canal de recepción. (C3 - D#4)

* Las teclas desde C1 hasta D#2 se emplean para establecer el canal de transmisión MIDI, y las teclas desde C3 hasta D#4 para desactivar el modo OMNI y establecer el canal de recepción MIDI como muestra la ilustración de abajo. La tecla E4 establece el modo de recepción OMNI y el canal básico de recepción 1.

Nota: Al encender la unidad, la recepción MIDI es dispuesta en el modo OMNI y el canal de transmisión en 1.

TABLA DE FUNCIONES MIDI

Función	Selector de voz* de la CLP-250
Control local activ./desactiv.	PIANO
Cambio de programa activ./desactiv.	E.PIANO
Cambio de control activ./desactiv.	HARPSICHORD

* Las funciones MIDI en esta lista son activadas presionando el selector de voz correspondiente mientras se mantiene presionado el botón TRANSPOSER/MIDI. Encontrará más detalles en las siguientes páginas.

Activación y desactivación del control local

“Control local” se refiere al hecho de que, normalmente, el teclado de la Clavinova controla su generador de tonos interno, permitiendo la ejecución directa en el teclado con las voces internas. En esta situación decimos que el control local está activado, pues el generador de tonos interno es controlado localmente por su propio teclado.

Sin embargo, este control local puede desactivarse para que la Clavinova no emita sus voces internas pero siga transmitiendo la información MIDI apropiada por el conector MIDI OUT cuando se tocan notas en su teclado. Al mismo tiempo, el generador de tonos interno responde a la información MIDI recibida por el conector MIDI IN. Es decir que mientras un grabador de secuencias MIDI externo tal como la caja de memoria Yamaha EMQ-1, por ejemplo, toca las voces internas de la Clavinova, se puede controlar un generador de tonos externo tal como el EMT-1 desde el teclado de la Clavinova.

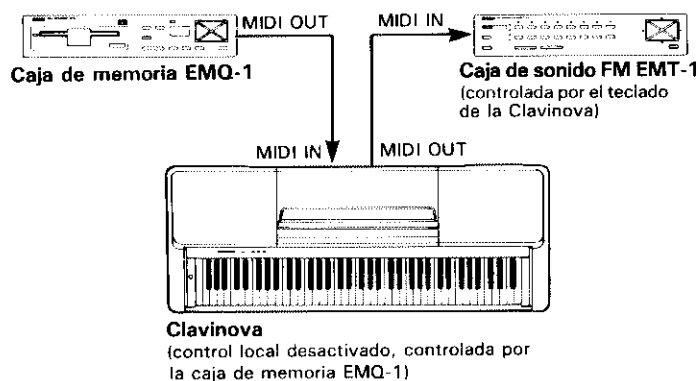

Activación y desactivación del control local

1. Mantenga presionado el botón TRANSPOSER/MIDI.
2. Presione el selector de voz PIANO. Si se enciende el LED correspondiente, significa que ha desactivado el control local. En caso contrario, lo ha activado.
3. Suelte el botón TRANSPOSER/MIDI.

Activación y desactivación del cambio de programa

Normalmente, la Clavinova responde a los números de cambio de programa provenientes de un teclado externo u otro dispositivo MIDI, seleccionando la voz correspondiente. La Clavinova envía también normalmente un número de cambio de programa MIDI cada vez que una de sus voces es seleccionada, haciendo que la voz o programa de número correspondiente sea seleccionada en el dispositivo MIDI externo si éste está dispuesto para recibir y responder a números de cambio de programa MIDI.

Esta función permite cancelar la recepción y transmisión de números de cambio de programa, de modo que puedan seleccionarse voces en la Clavinova sin afectar al dispositivo externo, o viceversa.

1. Mantenga presionado el botón TRANSPOSER/MIDI.
2. Presione el selector de voz E.PIANO. Si se enciende el LED correspondiente, significa que ha desactivado la recepción/transmisión de números de programa. En caso contrario, la ha activado.
3. Suelte el botón TRANSPOSER/MIDI.

Activación y desactivación del cambio de control

Normalmente, la Clavinova responde a datos de cambio de control provenientes de un dispositivo o teclado MIDI externo, de modo que la voz seleccionada de la Clavinova es afectada por señales de pedal y de otros controles originadas en el dispositivo de control. La Clavinova también transmite información de cambio de control MIDI cuando uno de sus pedales es presionado.

Esta función permite cancelar la recepción y transmisión de datos de cambio de control cuando no se desea que las voces de la Clavinova sean afectadas por datos de cambio de control provenientes de un dispositivo externo, o viceversa.

1. Mantenga presionado el botón TRANSPOSER/MIDI.
2. Presione el selector de voz HARPSICHORD. Si se enciende el LED correspondiente, significa que ha desactivado la recepción/transmisión de cambio de control. En caso contrario, la ha activado.
3. Suelte el botón TRANSPOSER/MIDI.

ALGUNOS PROBLEMAS TÍPICOS Y COMO SOLUCIONARLOS

Si se encontrara con un aparente desperfecto, verifique los siguientes puntos antes de decidir que su Clavinova está realmente descompuesta.

- No emite sonido a pesar de estar encendida**
¿Está el enchufe de CA correctamente conectado a una toma de la red? Verifique cuidadosamente la conexión de alimentación. ¿Está el control VOLUME en un nivel razonable de escucha?
- La Clavinova reproduce sonido de radio o TV**
Esto puede ocurrir si hay un transmisor de gran potencia en las cercanías. Diríjase a su proveedor Yamaha.
- Ruido de estática intermitente**
Esto se debe usualmente al encendido o apagado de un electrodoméstico u otro equipo eléctrico conectado a la misma línea de CA que alimenta a la Clavinova.
- Se produce interferencia en aparatos de radio o TV ubicados cerca de la Clavinova**
La Clavinova contiene circuitos digitales que pueden generar ruido de radiofrecuencia. La solución es alejar la Clavinova del equipo afectado, o viceversa.
- Sonido distorsionado cuando se conecta la Clavinova a un sistema externo de amplificador/altavoces**
Si el sonido distorsionara al conectar la Clavinova a un sistema estéreo o amplificador de instrumentos, reduzca el nivel de volumen de la Clavinova hasta que la distorsión desaparezca.

OPCIONALES Y MODULOS DE EXPANSION

OPCIONALES

Banco BC-7

Estable y confortable banco diseñado para hacer juego con la Clavinova Yamaha.

Audífonos estéreo HPE-5

Audífonos dinámicos livianos de altas prestaciones con almohadillas muy suaves.

Cordón conector PCS-3

Para conectar la Clavinova a un sistema estéreo u otro equipo de audio.

Cubierta de teclado KC-761

Util para mantener el teclado limpio y libre de polvo.

MODULOS DE EXPANSION

- Caja de sonido EMT-10 Expansor de sonido AWM
 Caja de sonido EMT-1 Expansor de sonido FM
 Caja de memoria EMQ-1 Grabador de discos
 Caja de batería EMR-1 Batería digital
 Caja de reverberación EME-1 Reverberación digital

Estos avanzados módulos de expansión pueden ampliar notablemente las posibilidades musicales de su Clavinova.

* Algunos componentes pueden no estar disponibles en ciertas áreas.

FORMATO DE LOS DATOS MIDI

Si ya está Ud. muy familiarizado con el sistema MIDI, o está empleando una computadora para controlar sus equipos musicales mediante mensajes MIDI generados por la misma, los datos suministrados en esta sección pueden ayudarlo a controlar la Clavinova.

1. NOTA ON/OFF

Formato de datos: [9 × H] → [kk] → [vv]
 9 × H = Acontecimiento de nota ON/OFF (x = número de canal)
 kk = Número de nota (recepción: 21 a 108 = A-1 a C7)
 (transmisión: 28 a 103 = Mío a Sol6)
 vv = Velocidad (tecla presionada = 1 a 127; tecla soltada = 0)
 * El formato de acontecimiento de nota OFF [8 × H] → [kk] → [vv] es también reconocido. (vv = 0 a 127).

2. MENSAJES DE CAMBIO DE CONTROL Y MODO

Formato de datos: [B × H] → [cc] → [dd]
 B × H = Acontecimiento de control (x = número de canal)
 cc = Número de control (o número de mensaje de modo)
 dd = Valor de control

cc	PARAMETRO	DD
40H	Pedal de sostenimiento	0 a 3FH = OFF; 40H a 7FH = ON
42H	Pedal de sostenuto	0 a 3FH = OFF; 40H a 7FH = ON
43H	Pedal dulce	0 a 3FH = OFF; 40H a 7FH = ON
7AH	Control local ON/OFF	0 = OFF; 7FH = ON
7BH	Todas las notas OFF	0
7CH	OMNI OFF/Todas las notas OFF	0
7DH	OMNI ON/Todas las notas OFF	0

* 7AH, 7BH, 7CH y 7DH son solamente para recepción.

3. CAMBIO DE PROGRAMA

Formato de datos: [C × H] → [dd]
 C × H = Acontecimiento de programa (x = número de canal)
 dd = Número de programa

dd	VOZ CLP-250
00H	PIANO
01H	E.PIANO
02H	HARPSICHORD

* No se ejecuta ningún cambio de voz cuando dd > 02H.

4. MENSAJES DEL SISTEMA EN TIEMPO REAL

Detección activa (FEH)
 Transmitido cada 200 milisegundos. Si no es recibido por más de 400 milisegundos, ocurre una condición de NOTA OFF.

* Arriba se incluyen todos los datos MIDI disponible para uso general.

SPECIFICATIONS
TECHNISCHE DATEN
SPÉCIFICATIONS
ESPECIFICACIONES

- * Specifications subject to change without notice.
- * Änderungen ohne Vorankündigung vorbehalten.
- * Sous toute réserve de modification des caractéristiques sans préavis.
- * Especificaciones sujetas a cambio sin previo aviso.

	CLP-250
KEYBOARD	76 KEYS (E0 ~ G6)
VOICE SELECTORS	PIANO, E.PIANO, HARPSICHORD
PEDAL CONTROLS	DAMPER (2 modes), SOFT, SOSTENUTO
OTHER CONTROLS	MASTER VOLUME, TRANSPOSER/MIDI
JACKS/CONNECTORS	HEADPHONES, OPTIONAL IN L/R, OPTIONAL OUT L/R, MIDI IN/OUT, PEDAL
INPUT & OUTPUT LEVEL/IMPEDANCE	OPTIONAL OUT: 600 Ω/1 ~ 4 Vpp OPTIONAL IN: 22 kΩ/ - 10 dBm (for nominal output level)
MAIN AMPLIFIER	20 W × 1
SPEAKERS	16 cm (6 2/7") × 2
DIMENSIONS	1253 × 467 × 804 mm
WEIGHT	38 kg (83.8 lbs.)

[Clavinova]
 Model CLP-250 MIDI Implementation Chart

Date : 6/16, 1988
 Version : 1.0

Function	Transmitted	Recognized	Remarks
Basic Default	1	1	
Channel Changed	1-16	1-16	
Mode Default Messages	3 X	1 OMNlon,OMNloff	
Note Number : True voice	28-103 *****	21-108 21-108	
Velocity Note on Note off	0 9nH,v=1-127 X 9nH,v=0	0 v=1-127 X	
After Key's Touch Ch's	X X	X X	
Pitch Bender	X	X	
Control Change	64 0 66 0 67 0	0 0 0	Damper Sostenuto Soft
Program Change : True #	0 0-2 *****	0 0-2 0-2	
System Exclusive	X	X	
System : Song Pos : Song Sel Common : Tune	X X X	X X X	
System : Clock Real Time: Commands	X X	X X	
Aux : Local ON/OFF : All Notes OFF Mes- : Active Sense sages: Reset	X X 0 X	0 0 (123-125) 0 X	
Notes			

Mode 1 : OMNI ON, POLY Mode 2 : OMNI ON, MONO 0 : Yes
 Mode 3 : OMNI OFF, POLY Mode 4 : OMNI OFF, MONO X : No

FCC INFORMATION (U.S.A.)

1. IMPORTANT NOTICE: DO NOT MODIFY THIS UNIT!

This product, when installed as indicated in the instructions contained in this manual, meets FCC requirements. Modifications not expressly approved by Yamaha may void your authority, granted by the FCC, to use the product.

2. IMPORTANT: When connecting this product to accessories and/or another product use only high quality shielded cables. Cable/s supplied with this product **MUST** be used. Follow all installation instructions. Failure to follow instructions could void your FCC authorization to use this product in the USA.

3. NOTE: This product has been tested and found to comply with the requirements listed in FCC Regulations, Part 15 for Class "B" digital devices. Compliance with these requirements provides a reasonable level of assurance that your use of this product in a residential environment will not result in harmful interference with other electronic devices. This equipment generates/uses radio frequencies and, if not installed and used according to the instructions found in the users manual, may cause interference harmful to the operation of other electronic devices. Compliance with FCC regulations does not guarantee that interference will not occur in all installations. If this product is found to be the source of interference, which can be determined by turning the unit "OFF" and "ON", please try to eliminate the problem by using one of the following measures:

Relocate either this product or the device that is being affected by the interference.

Utilize power outlets that are on different branch (circuit breaker or fuse) circuits or install AC line filter/s.

In the case of radio or TV interference, relocate/reorient the antenna. If the antenna lead-in is 300 ohm ribbon lead, change the lead-in to co-axial type cable.

If these corrective measures do not produce satisfactory results, please contact the local retailer authorized to distribute this type of product. If you can not locate the appropriate retailer, please contact Yamaha Corporation of America, Electronic Service Division, 6600 Orangethorpe Ave, Buena Park, CA90620

The above statements apply **ONLY** to those products distributed by Yamaha Corporation of America or its subsidiaries.

* This applies only to products distributed by YAMAHA CORPORATION OF AMERICA.

Wichtiger Hinweis für die Benutzung in der Bundesrepublik Deutschland.

Bescheinigung des Importeurs

Hiermit wird bescheinigt, daß der/die/das
Electronic Piano Typ: CLP-250

(Gerät, Typ, Bezeichnung)

in Übereinstimmung mit den Bestimmungen der
VERFÜGUNG 1046/84

(Amtsblattverfügung)

funk-entstört ist.

Der Deutschen Bundespost wurde das Inverkehrbringen dieses Gerätes angezeigt und die Berechtigung zur Überprüfung der Serie auf Einhaltung der Bestimmungen eingeräumt.

Yamaha Europa GmbH

Name des Importeurs

• Dies bezieht sich nur auf die von der Yamaha Europa GmbH vertriebenen Produkte.

CANADA

THIS DIGITAL APPARATUS DOES NOT EXCEED THE "CLASS B" LIMITS FOR RADIO NOISE EMISSIONS FROM DIGITAL APPARATUS SET OUT IN THE RADIO INTERFERENCE REGULATION OF THE CANADIAN DEPARTMENT OF COMMUNICATIONS.

LE PRESENT APPAREIL NUMERIQUE N'EMET PAS DE BRUITS RADIOELECTRIQUES DEPASSANT LES LIMITES APPLICABLES AUX APPAREILS NUMERIQUES DE LA "CLASSE B" PRESCRITES DANS LE REGLEMENT SUR LE BROUILLAGE RADIOELECTRIQUE EDICTE PAR LE MINISTERE DES COMMUNICATIONS DU CANADA.

• This applies only to products distributed by Yamaha Canada Music Ltd.

• Ceci ne s'applique qu'aux produits distribués par Yamaha Canada Musique Ltée.

IMPORTANT NOTICE FOR THE UNITED KINGDOM

Connecting the Plug and Cord

IMPORTANT. the wires in this mains lead are coloured in accordance with the following code:

BLUE : NEUTRAL
BROWN : LIVE

As the colours of the wires in the mains lead of this apparatus may not correspond with the coloured markings identifying the terminals in your plug proceed as follows:

The wire which is coloured BLUE must be connected to the terminal which is marked with the letter N or coloured BLACK.

The wire which is coloured BROWN must be connected to the terminal which is marked with the letter L or coloured RED.

• This applies only to products distributed by Yamaha-Kemble Music (U.K.) Ltd.

YAMAHA