

YAMAHA
YAMAHA MUSIC KOREA

야마하 뮤직 코리아(주)

서울시 영등포구 여의도동 23-8 동양증권빌딩 16층 Tel. 02) 3770-0661~2 Fax. 02) 3770-0666

서비스 문의처

본사 02)3770-0651 울산 02)790-0617 두일 02)702-0664-5 구로 02)896-6601-2 강릉 033)643-6638
청주 043)268-6631 대전 042)635-0662 울산 052)293-9228, 297-0046 대구 053)653-0662
부산 051)554-6610 전주 063)282-0661, 287-2415 광주 062)225-0661 제주 064)724-0660

YAMAHA

O1V 96
DIGITAL MIXING CONSOLE

YAMAHA

O1V 96
DIGITAL MIXING CONSOLE

사용 설명서

사용 설명서



YAMAHA MUSIC KOREA

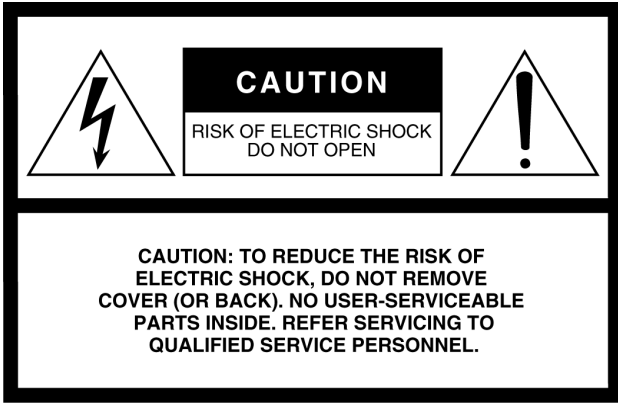

위 경고는 기기 후면에 위치합니다.

• 그림 기호 설명

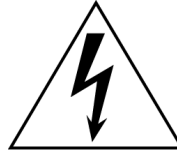

정삼각형 안의 화살표 모양 번개 기호는 제품 외장 내부에 인체에 감전을 야기할 수 있는 "위험 전압"이 흐름을 경고하는 표시입니다.



정삼각형 안의 느낌표 기호는 제품에 동봉된 인쇄물에 중요한 작동 및 유지보수(서비스)에 대한 지시 사항이 있음을 알리는 표시입니다.

중요 안전 수칙

- 1 이 안전 수칙을 읽으십시오.
- 2 이 안전 수칙을 기억하십시오.
- 3 모든 경고에 유의하십시오.
- 4 모든 지시사항을 준수하십시오.
- 5 이 기기를 물 근처에서 사용하지 마십시오.
- 6 마른 천으로만 닦으십시오.
- 7 통풍구를 막지 마십시오. 제조자 지시사항에 따라 설치하십시오.
- 8 라디에이터, 열 조절장치, 스토브 또는 기타 열을 발산하는 장치(앰프 포함) 등의 열원 근처에 설치하지 마십시오.
- 9 극성 또는 접지 형식 플러그의 목적은 안전을 위한 것이니 파손하지 마십시오. 극성 플러그에는 두 개의 날이 있으며 하나가 다른 하나에 비해 넓습니다. 접지형 플러그에는 두 개의 날과 세 번째 접지 가닥이 있습니다. 넓은 날 또는 세 번째 가닥은 안전성을 고려하여 제공됩니다. 동봉된 플러그가 콘센트에 맞지 않을 경우 전기 기사에게 문의하여 콘센트를 교체하십시오.
- 10 전원 코드를 밟거나 특히 플러그, 편리를 위한 소켓 및 기기에서 전원 코드가 빠져 나오는 부분이 끼지 않게 하십시오.
- 11 제조자가 지정한 연결 장치/부속품만 사용하십시오.

- 12 제조업체에서 지정하거나 장치와 함께 구입하는 카트, 스탠드, 삼각대, 선반이나 테이블을 사용하십시오. 카트를 사용하는 경우 카트/기기를 함께 옮기다가 카트/기기가 넘어져 다치지 않도록 주의하십시오.
- 13 뇌우시 또는 장기간 본 기기를 사용하지 않을 경우 플러그를 뽑아 두십시오.
- 14 숙련된 서비스 기술자에게 모든 서비스를 문의하십시오. 전원 공급 코드 또는 플러그가 손상되거나 액체 및 이물질이 기기 안으로 들어간 경우, 기기가 비나 습기에 노출되거나 정상적으로 작동하지 않거나 기기를 떨어뜨린 경우 등 기기가 어떠한 형태로 손상되었을 때 서비스가 필요합니다.



경고

화재 또는 감전의 위험을 줄이기 위해 본 기기를 비 또는 습기에 노출시키지 마십시오.

중요 정보

경고

- 본 기기의 전원 코드는 본 사용 설명서 또는 기기에 명시된 형식의 AC 콘센트에만 연결하십시오. 다른 콘센트에 연결할 경우, 화재 및 감전의 위험이 있습니다.
- 기기 내부에 물을 흘리거나 기기를 습기에 노출시키지 마십시오. 화재 또는 감전의 위험이 있습니다.
- 전원 코드 위에 본 기기를 포함한 무거운 물체를 놓지 마십시오. 전원 코드가 손상되면 화재 및 감전의 위험이 있습니다. 특히 양탄자로 덮인 전원 코드 위에 무거운 물체를 놓지 않도록 주의하십시오.
- 본 기기 위에 액체가 들어 있는 용기나 작은 금속 물체를 두지 마십시오. 기기 내부에 액체 또는 금속 물체가 들어갈 경우, 화재 및 감전의 위험이 있습니다.
- 전원 코드를 굽거나, 구부리거나, 비틀거나, 잡아 당기거나 가열하지 마십시오. 전원 코드가 손상되면 화재 및 감전의 위험이 있습니다.
- 기기의 커버를 제거하지 마십시오. 감전될 수 있습니다. 내부 검사, 유지 보수 또는 수리가 필요한 경우 대리점에 문의하십시오.
- 본 기기를 개조하지 마십시오. 화재 및 감전의 위험이 있습니다.
- 뇌우시 가능한 빨리 기기의 전원 스위치를 끄고 콘센트에서 전원 코드를 뽑으십시오.
- 전원 코드가 꽂혀 있는 상태에서 번개가 칠 위험이 있는 경우, 전원 코드를 만지지 마십시오. 감전의 위험이 있습니다.
- 본 기기와 함께 동봉된 전원 코드만 사용하십시오. 다른 코드를 사용할 경우, 화재 및 감전의 위험이 있습니다.
- 본 기기에는 mini-YGDAI 카드를 설치하기 위한 슬롯이 있습니다. 기술적인 이유로 특정 카드 조합은 지원되지 않습니다. 카드를 설치하기 전에 Yamaha 웹 사이트에서 사용자 카드의 호환 여부를 확인하십시오. Yamaha가 보증하지 않는 카드를 설치하면 감전 및 화재가 발생하거나 기기가 손상될 수 있습니다.
- 전원 코드가 파손된 경우(예: 잘리거나 피복이 벗겨진 경우), 판매 대리점에서 교환하십시오. 전원 코드가 파손된 상태에서 기기를 사용할 경우, 화재 및 감전의 위험이 있습니다.
- 연기, 냄새, 소음 등의 이상이 발생하거나 기기 내부에 이물질이나 액체가 들어간 경우, 기기를 즉시 끄십시오. 전원 코드를 콘센트에서 뽑으십시오. 판매 대리점에 수리를 요청하십시오. 이상이 있는 상태에서 기기를 계속 사용하면 화재 및 감전의 위험이 있습니다.
- 본 기기를 떨어뜨렸거나 캐비닛이 파손된 경우, 전원 스위치를 끄고 전원 플러그를 콘센트에서 뽑은 후 판매 대리점에 문의하십시오. 이 지시 사항을 따르지 않고 계속 사용할 경우, 화재 및 감전의 위험이 있습니다.

주의

- 본 기기를 다음 장소에 두지 마십시오.
 - 요리용 스토브 및 가습기 등 기름이 튀거나 수증기에 노출된 장소.
 - 흔들리는 테이블 또는 경사면 등의 불안정한 표면.
 - 모든 창문을 닫은 차 내부 또는 직사광선이 비치는 곳 등과 같이 과도한 열에 노출된 장소.
 - 습도가 높거나 먼지가 쌓이기 쉬운 장소.
- 콘센트에서 전원 코드를 뽑을 때는 플러그 부분을 잡으십시오. 코드를 잡아 당기지 마십시오. 전원 코드가 파손되면 화재 및 감전의 위험이 있습니다.
- 젖은 손으로 전원 플러그를 만지지 마십시오. 감전의 위험이 있습니다.

- 본 기기 상단, 전면, 후면 및 측면에는 내부 온도의 과열을 방지하기 위한 통풍구가 있습니다. 통풍구를 막지 마십시오. 화재의 위험이 있습니다. 특히 기기가 측면으로 놓이거나 뒤집어진 경우 또는 천이나 먼지 막이 커버가 덮인 상태에서 기기를 작동하지 마십시오.
- 본 기기에는 감전을 예방하기 위한 전용 접지부가 있습니다. 전원 플러그를 콘센트에 연결하기 전에 반드시 기기를 접지하십시오.
- 기기의 위치를 변경하려면 전원 스위치를 끄고 전원 플러그를 콘센트에서 뽑고 모든 연결된 케이블을 제거하십시오. 케이블이 손상된 경우 화재가 발생하거나 감전될 수 있습니다.
- 휴가 등 장기간 기기를 사용하지 않는 경우 전원 플러그를 콘센트에서 뽑아 두십시오. 연결된 상태로 두면 화재의 위험이 있습니다.

조작시 주의 사항

- XLR 형식 단자는 핀 1-접지, 핀 2-핫(+) 및 핀 3-콜드(-)로 배치됩니다.
- 삽입 TRS 폰 단자는 슬리브(sleeve)-접지, 팁(tip)-송신 및 링(ring)-리턴(return)으로 배치됩니다.
- 스위치, 회전 조절기, 페이더 및 커넥터 등 움직이거나 접촉하는 부품의 성능은 사용할수록 저하됩니다. 성능 저하는 불가피하며 저하 정도는 작동 환경에 따라 다릅니다. 소모된 부품을 교체하려면 판매 대리점에 문의하십시오.
- 본 기기와 가까운 곳에서 휴대 전화를 사용할 경우, 소음을 유발할 수 있습니다. 소음이 발생할 경우, 기기와 떨어진 곳에서 휴대 전화를 사용하십시오.
- 본 기기를 켤 때 "WARNING Low Battery!" 메시지가 나타날 경우, 가능한 빨리 판매 대리점에 문의하여 내장 배터리 예비 건전지를 교체하십시오. 기기가 정상적으로 작동하더라도 사전 설정된 데이터 외의 데이터가 소실될 수 있습니다.
- 건전지를 교체하기 전에 MIDI 벌크 덤프(Bulk Dump)를 사용하여 메모리 카드 또는 다른 기기에 데이터를 백업하십시오.
- 본 기기의 디지털 회로는 가까이 있는 라디오나 TV에 약간의 잡음을 유발할 수 있습니다. 잡음이 발생할 경우, 영향 받는 기기를 멀리 옮기십시오.
- 디지털 오디오 시스템 기기의 워드클럭(wordclock) 설정을 변경할 때 일부 기기가 소음을 출력하고 파워 앰프가 미리 낮아지거나 스피커가 손상될 수 있습니다.

간섭

본 기기는 고주파 디지털 회로를 사용하므로 기기 근처의 라디오 및 텔레비전에 간섭을 일으킬 수 있습니다. 간섭이 일어나면 영향을 받는 기기의 위치를 변경하십시오. 기기와 가까운 곳에서 휴대 전화를 사용할 경우, 소음을 유발할 수 있습니다. 이러한 경우 기기와 떨어진 곳에서 전화를 사용하십시오.

특정 책임 배제

제조사, 수입자 또는 대리점은 상해를 포함하는 우발적인 손상 또는 본 기기의 부적절한 사용 또는 조작으로 인한 기타 손상에 대해 책임을 지지 않습니다.

상표

ADAT MultiChannel Optical Digital Interface는 Alesis Corporation의 상표이며 ADAT 및 Alesis는 Alesis Corporation의 등록 상표입니다. Apogee는 Apogee Electronics, Inc.의 상표입니다. Apple, Mac 및 Power Macintosh는 Apple Corporation, Inc.의 등록 상표이며 Mac OS는 Apple Corporation, Inc.의 상표입니다. HUI는 Mackie Designs, Inc.의 상표입니다. Intel 및 Pentium은 Intel Corporation의 등록 상표입니다. Neundo는 Steinberg Media Technologies AG의 등록 상표입니다. Pro Tools는 Digidesign 및/또는 Avid Technology, Inc.의 상표 또는 등록 상표입니다. Tascam Digital Interface는 Teac Corporation의 상표이며 Tascam 및 Teac는 Teac Corporation의 등록 상표입니다. Microsoft 및 Windows는 Microsoft Corporation, Inc의 등록 상표입니다. Waves는 Waves, Inc의 상표입니다. Yamaha는 Yamaha Corporation의 상표입니다. 기타 모든 상표는 각각 해당 소유자의 자산입니다.

저작권

본 기기, 소프트웨어 또는 사용 설명서의 모든 부분은 Yamaha Corporation의 사전 서면 허가 없이 어떤 형태나 어떤 방법으로도 복제 또는 배포될 수 없습니다.

© 2003 Yamaha Corporation. All rights reserved.

Yamaha 웹 사이트

01V96, 관련 제품 및 기타 Yamaha 프로페셔널 오디오 기기에 대한 자세한 내용은 Yamaha 프로페셔널 오디오 웹 사이트에서 보실 수 있습니다:

<<http://www.yamahaproaudio.com/>>.

포장 내용물

- 01V96 디지털 믹싱 콘솔
- CD-ROM
- 전원 코드
- 본 사용 설명서
- Studio Manager 설치 안내서

별도 선택 사양

- RK1 랙 장착 키트(Rack Mount Kit)
- mini YGDAI I/O 카드

본 사용 설명서에 대하여

본 사용 설명서는 01V96 디지털 믹싱 콘솔 조작 방법을 설명합니다.

목차에서는 설명서의 구성을 파악하고 조작 방법 및 항목을 찾을 수 있습니다. 색인에서는 특정 정보를 찾을 수 있습니다.

조작하기 전에 27페이지부터 시작되는 "기본 조작"을 읽으십시오.

본 사용 설명서의 각 장은 01V96의 특정 섹션 또는 기능에 대해 설명합니다. 입력(Input) 및 출력 채널(Output Channel)은 "입력 채널(Input Channel)", "버스 출력(Bus Out)" 및 "Aux 출력(Out)" 장에서 설명합니다. 가능한 한 이들 장을 신호 흐름 순서인 입력에서 출력으로 구성하였습니다.

본 사용 설명서에 사용된 규칙

01V96은 누를 수 있는 물리적 버튼(예: ENTER 및 DISPLAY) 및 디스플레이 페이지에 나타나는 버튼 등의 두 가지 버튼을 특징으로 합니다. 물리적 버튼에 대한 참조는 대괄호로 묶습니다. 예를 들면 "[ENTER] 버튼을 누릅니다"와 같이 나타냅니다.

디스플레이 페이지 버튼에 대한 참조는 강조 표시를 하지 않았습니다. 예를 들면 "커서를 ON 버튼에 놓습니다"와 같이 나타냅니다.

[DISPLAY] 버튼 또는 좌측 탭 스크롤, 우측 탭 스크롤 및 디스플레이 아래의 F1~4 버튼을 사용하여 디스플레이 페이지를 선택할 수 있습니다. 설명을 간소화하기 위해 절차는 [DISPLAY] 버튼 방법만을 참조합니다.

페이지를 선택하는 모든 방법에 대한 자세한 내용은 28페이지의 "디스플레이 페이지 선택"을 참조하십시오.

01V96 설치

본 기기는 이전 장에 나열된 경고 및 주의 사항에 따라 단단하고 안정된 곳에 설치해야 합니다.

기기를 사용하지 않을 때에는 항상 전원을 끄십시오.

사용 설명서의 그림 및 LCD 화면은 설명을 위한 것으로 사용자 악기와 다를 수 있습니다.

시중에서 판매되는 뮤직 시퀀스 데이터 및/또는 디지털 오디오 파일에 대해 개인적 용도 외의 복사를 엄격히 금합니다.

목차

1	환영합니다	11
2	컨트롤 패널(Control Surface) 및 리어(Rear) 패널	13
	컨트롤 패널	13
	리어 패널	23
	선택 사양인 카드 설치	26
3	기본 조작	27
	디스플레이에 대하여	27
	디스플레이 페이지 선택	28
	디스플레이 인터페이스	29
	레이어(Layer) 선택	31
	채널 선택	32
	페이더(Fader) 모드 선택	33
	미터링	34
4	연결 및 설정	37
	연결	37
	워드클럭(wordclock) 연결 및 설정	40
	입력 및 출력 패칭	43
5	자습서	47
	연결 및 설정	47
	최초의 트랙 녹음	49
	다른 트랙에 오버더빙(Overdubbing)	60
	녹음된 트랙을 스테레오로 믹스(믹스다운: Mixdown)	63
6	아날로그 I/O 및 디지털 I/O	69
	아날로그 입력 및 출력	69
	디지털 입력 및 출력	71
	I/O 카드 입력에서 수신한 신호의 샘플링 레이트 변환	72
	디지털 입력 채널 상태 모니터링	73
	디지털 출력 디더링(Dithering)	74
	더 높은 샘플링 레이트에 대한 전송 포맷 설정	75
7	입력 채널	77
	입력 채널에 대해	77
	디스플레이에서 입력 채널 설정	79
	컨트롤 패널에서 입력 채널 설정	90
	입력 채널 페어링(pairing)	92
	입력 채널 이름 지정	94
8	버스 출력	97
	스테레오 출력에 대해	97
	버스 출력(Bus Out) 1~8	98
	디스플레이에서 스테레오 출력(Stereo Out) 및 버스 출력(Bus Out) 1~8 설정	99
	컨트롤 패널에서 스테레오 출력 및 버스 출력 1~8 설정	104
	버스 또는 Aux 송신 페어링(Pairing)	105
	출력 신호 감쇠	106
	스테레오 출력 및 버스 출력 이름 지정	107
9	Aux 출력	109
	Aux 출력 1~8	109
	디스플레이에서 Aux 출력 1~8 설정	110
	Aux 출력(Out) 설정 보기	112
	컨트롤 패널에서 Aux 출력 1~8 설정	113

	Aux 송신 레벨(Send Level) 설정	113
	여러 채널에 대한 Aux 송신 설정 보기	117
	Aux 송신 팬(Pan)	119
	채널 페이더 위치를 Aux 송신으로 복사	120
10	입력 및 출력 패칭	121
	입력 패칭	121
	출력 패칭	123
	다이렉트 출력(Direct Out) 패칭	125
	삽입 패칭	127
11	모니터링	131
	모니터	131
	모니터 및 솔로(Solo) 설정	132
	모니터 사용	133
	솔로(Solo) 기능 사용	134
12	서라운드 팬(Surround Pan)	135
	서라운드 팬 사용	135
	서라운드 팬(Surround Pan) 모드 설정과 사용	136
	서라운드 패닝(Surround Panning)	141
13	채널 그룹화 및 파라미터 링크	147
	그룹화 및 링크	147
	페이더 그룹과 음소거 그룹 사용	148
	EQ 및 컴프레서(Compressor) 파라미터 링크	150
14	내장 이펙트	153
	내장 이펙트에 대하여	153
	Aux 송신(Sends)을 통한 프로세서 이펙트 사용	154
	내장 이펙트를 채널에 삽입	156
	이펙트 편집	157
	플러그인에 대하여	159
15	Scene 메모리	161
	Scene 메모리에 대하여	161
	Scene에는 저장되는 것은?	161
	Scene 번호에 대하여	162
	Scene 저장과 리콜(recall)	163
	자동 Scene 메모리 업데이트	165
	Scene 페이드	166
	안전하게 Scene 리콜(recall)	168
	Scene 정렬	169
16	라이브러리	171
	라이브러리(Library)에 대하여	171
	일반 라이브러리 조작	171
	라이브러리 사용	173
17	원격 조정	185
	원격(Remote) 기능에 대하여	185
	Pro Tools 원격 레이어(Remote Layer)	186
	Nuendo 원격 레이어(Remote Layer)	202
	다른 DAW 원격 레이어(Remote Layers)	202
	MIDI 원격 레이어(Remote Layer)	203
	기기 컨트롤 기능	208
18	MIDI	211
	MIDI와 01V96	211
	MIDI 포트 설정	212
	원격 리콜(Remote Recall)을 위해 Scene을 프로그램 변경 (Program Change)으로 할당	215
	실시간 조정을 위해 파라미터를 컨트롤 변경(Control Change)에 할당	216

파라미터 변경(Parameter Change)을 사용하여 파라미터 조정	221
MIDI(벌크 덤프: Bulk Dump)를 통한 파라미터 설정 전송	222
19 기타 기능	225
입력(Input)과 출력 채널(Output Channel) 이름 변경	225
환경 설정	226
채널을 결합하여 사용자 정의 레이어 작성(사용자 할당 가능한 레이어)	229
오실레이터(Oscillator) 사용	230
사용자 정의 키(User Defined Key) 사용	231
조작 잠금(Operation Lock) 사용	233
콘솔 캐스케이드(Cascade)	234
건전지와 시스템 버전 확인	238
01V96 초기화	239
페이더 보정	240
부록 A: 파라미터 목록	241
USER DEFINED KEYS	241
USER DEFINED KEYS 초기 할당	243
입력 패치 파라미터	243
초기 입력 패치 설정	245
출력 패치 파라미터	247
초기 출력 패치 설정	249
사용자 정의 원격 레이어 초기 बैं크 설정	250
이펙트(Effect) 파라미터	254
프리셋 EQ 파라미터	274
프리셋 게이트(Gate) 파라미터(fs = 44.1 kHz)	278
프리셋 컴프레서(Compressor) 파라미터(fs = 44.1 kHz)	278
부록 B: 제품 사양	283
일반적인 제품 사양	283
라이브러리	288
아날로그 입력 사양	289
아날로그 출력 사양	289
디지털 입력 사양	290
디지털 출력 사양	290
I/O SLOT 사양	290
CONTROL I/O 사양	291
크기	291
부록 C: MIDI	292
Scene 메모리 대 프로그램 변경(Program Change) 표	292
초기 파라미터 대 컨트롤 변경(Control Change) 표	293
MIDI 데이터 포맷	309
부록 D: 선택 사양	323
색인	324

1 환영합니다

Yamaha 01V96 디지털 믹싱 콘솔을 구입해 주셔서 감사합니다.

소형 01V96 디지털 콘솔은 40채널 동시 믹싱은 물론 완전한 24비트/96 kHz 디지털 오디오 프로세싱을 특징으로 합니다. 01V96은 멀티트랙 녹음, 2채널 믹스다운(mixdown) 및 최첨단 서라운드 사운드 제작을 포함하는 광범위한 필요성과 응용에 사용됩니다. 이 통합되고 포괄적인 오디오 시스템은 DM2000 및 02R96 디지털 믹싱 콘솔에 의해 알려진 DAWs (Digital Audio Workstations: 디지털 오디오 워크스테이션)를 위한 원격 조정 기능을 특징으로 합니다.

01V96에는 다음과 같은 특징이 있습니다.

■ 하드웨어 특징

- 17개의 100mm 전동 페이더
- 페이더는 입력 채널(Input Channel), Aux 송신(Send) 레벨 및 버스 출력(Bus Out) 레벨을 설정합니다.
- 선택 가능한 4개의 소프트웨어 레이어가 채널 페이더의 기능을 결정합니다.
- 320 x 240 도트 LCD 디스플레이
- SELECTED CHANNEL 섹션의 버튼 및 조절기를 사용하여 채널 EQ 파라미터를 직접 편집할 수 있습니다.
- 8 USER-DEFINED KEYS를 사용하여 01V96 내장 파라미터 조정 기능을 할당할 수 있습니다.
- ADAT 광 커넥터
- 선택 사양인 디지털 I/O, AD 및 DA 카드를 위한 확장 슬롯.

■ 음향 사양

- 리니어 24비트, 128배 오버샘플링 A/D 컨버터
- 리니어 24비트, 128배 오버샘플링 D/A 컨버터
- 96 kHz의 샘플링 레이트에서 20 Hz ~ 40 kHz 주파수 응답.
- 106 dB 전형적인 다이내믹 레인지
- 32비트 내장 신호 프로세싱(58비트 누산기(accumulator))

■ 입력 및 출력

- 전환 가능한 +48 V 팬텀(phantom) 전원 및 4라인 입력이 가능한 12 마이크/라인 입력
- 12 아날로그 삽입(Insert)
- 버스 출력(Bus Out) 또는 채널 삽입(Channel Insert)를 4개의 옴니 출력(Omni Out)으로 송신 가능
- 스테레오 출력(Stereo Out) 및 모니터 출력(Monitor Out)에 대한 개별 출력
- 테이프 입력(Tape In) 및 출력(Out) 신호와 함께 사용되는 아날로그 2TR 입력 및 출력
- 슬롯에 설치된 선택 사양인 카드를 사용하여 최대 16개 입력/출력 추가 가능
- 소비자 포맷 디지털 오디오 신호용 디지털 2TR 입력 및 출력
- 44.1/48 kHz 레가시(legacy) 멀티트랙 디지털 레코더의 88.2/96 kHz에서 녹음 및 재생에 대한 이중 채널 지원.
- 디지털 영역에 있는 동안 두 대의 01V96을 캐스케이드(cascade)할 수 있습니다.
- 입력 패치(Input patch)를 사용하여 입력 신호를 원하는 신호 경로로 할당할 수 있습니다.
- 출력 패치(Output patch)를 사용하여 버스 출력 신호 및 입력 채널 다이렉트 출력(Input Channel Direct Out)을 원하는 출력 단자로 할당할 수 있습니다.

■ 채널 구성

- 32개 입력 채널(Input Channel) 및 4개 ST IN 채널 동시에 믹스 가능. 스테레오용 그룹 멀티 채널 및 페어(pair) 채널.
- 8개 버스 출력(Bus Out) 및 8개 Aux 송신(Send). 그룹 버스(Group Bus)로 사용하기 위해 버스 출력(Bus Out) 1~8을 스테레오 버스(Stereo Bus)로 루트(route)할 수 있습니다.
- 각 입력 채널(Input Channel) 및 출력 채널(Output Channel)에 대한 채널 설정을 저장하고 리콜(recall)하는 채널 라이브러리
- 각 채널마다 4밴드 EQ 사용
- 모든 채널에 다이내믹 프로세서 사용(ST IN 채널 제외)
- 다이내믹 프로세서 설정 및 EQ 설정은 라이브러리에 저장하고 리콜할 수 있습니다.

■ 이펙트

- 4가지 고음질 멀티채널 이펙트(Aux 송신(Send) 또는 채널 삽입(Channel Insert)을 통한 이펙트 적용)
- 이펙트 설정을 저장하고 리콜(recall)하는 이펙트(Effect) 라이브러리.

■ Scene 메모리

- 믹스 설정을 Scene으로 저장하고 리콜하기 위한 Scene 메모리

■ 서라운드 사운드

- 3-1, 5.1 및 6.1 채널 서라운드 사운드 제작 지원
- 연결 기기에 따른 서라운드 채널 출력을 할당할 수 있습니다.

■ 원격 조정

- 번들 Studio Manager 소프트웨어를 사용하여 Mac 또는 PC에서 01V96 조정 및 관리.
- Pro Tools, Nuendo 및 Pro Tools 프로토콜을 지원하는 기타 DAW의 원격 조정을 위한 원격 레이어(Remote Layer)
- MMC 명령을 통해 외장 레코더 조정

■ MIDI

- 컴퓨터 연결을 위한 MIDI 포트 및 USB 포트 탑재
- MIDI를 통한 Scene 리콜 및 믹스 파라미터 변경

2 컨트롤 패널(Control Surface) 및 리어(Rear) 패널

2

컨트롤 패널(Control Surface) 및 리어(Rear) 패널

컨트롤 패널

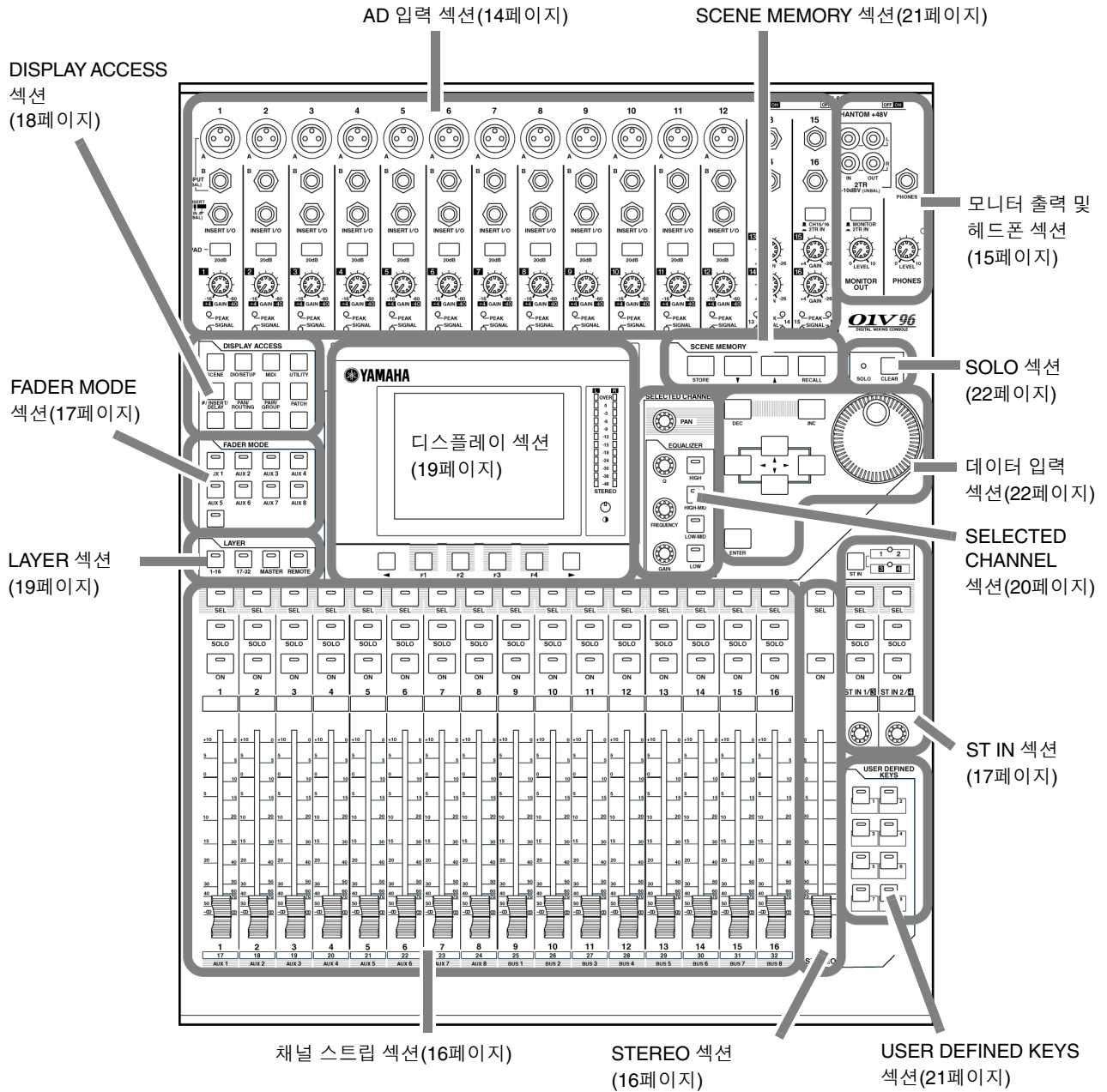

AD 입력 선택

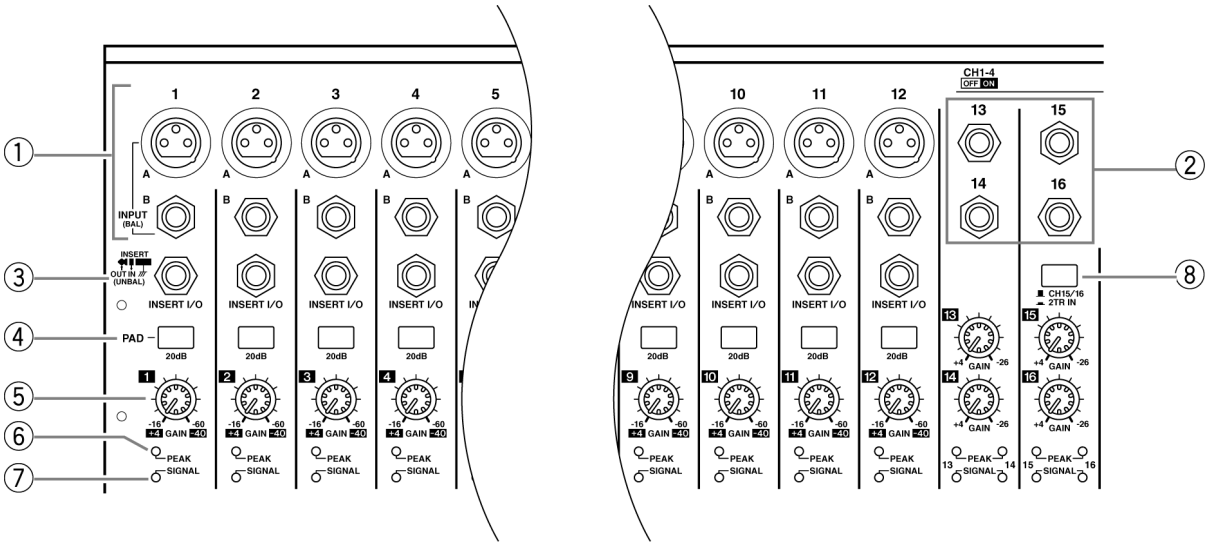

① INPUT 커넥터 A/B

INPUT A 커넥터는 라인 레벨 및 마이크로폰 신호를 수용하는 밸런스드 XLR-3-31 형식 커넥터입니다. INPUT B 커넥터는 라인 레벨과 마이크로폰 신호를 수용하는 밸런스드 TRS 폰 형식 커넥터입니다. 이 두 커넥터 형식의 정격 신호 레벨은 -60 dB ~ +4 dB입니다. 동일한 번호의 INPUT A와 INPUT B 커넥터에 모두 케이블을 연결할 경우 INPUT B의 신호만 유효합니다.

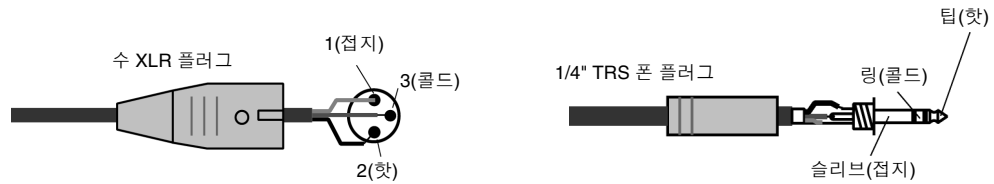

② INPUT 커넥터 13~16

이러한 밸런스드 TRS 폰 형식 커넥터는 라인 레벨 신호를 수용합니다. 정격 신호 레벨 범위는 -20 dB ~ +10 dB 입니다. INPUT 15 및 16 커넥터는 AD 15/16 버튼이 꺼진 경우에만 사용할 수 있습니다(15페이지).

③ INSERT I/O 커넥터

채널 삽입 입력 및 출력에 사용되는 언밸런스드 TRS 폰 형식 커넥터입니다. 스플리트(split) 케이블을 사용하면 AD 입력 채널에 외장 이펙트 프로세서를 삽입할 수 있습니다.

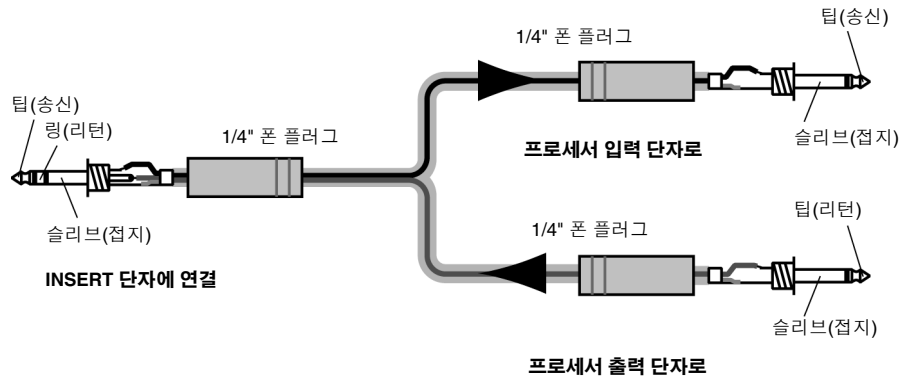

④ PAD 스위치

이 스위치는 각 AD 입력에 대한 20 dB 패드(감쇠기: attenuator)를 켜거나 끕니다.

⑤ **GAIN 조절기**

이 조절기는 각 AD 입력에 대한 입력 감도를 조정합니다. 패드(Pad)가 꺼진 경우 입력 감도는 +16 dB ~ -60 dB이고, 패드가 켜진 경우 입력 감도는 +4 dB ~ -40 dB 입니다.

⑥ **PEAK 표시등**

입력 신호 레벨이 클리핑(clipping)보다 3 dB 아래로 내려가면 이 표시등이 점등됩니다. 표시등이 신호 피크(peak)에서 거의 점등되지 않도록 패드 스위치 및 GAIN 조절기를 조정합니다.

⑦ **SIGNAL 표시등**

입력 신호 레벨이 -34 dB를 초과할 때 이들 표시등이 점등됩니다.

⑧ **AD15/16 선택기**

AD 입력 채널(Input Channel) 15 및 16 신호를 선택하는 버튼입니다. 버튼이 켜지면(내려감) 2TR IN 신호(24페이지)가 선택됩니다. 버튼이 꺼지면(올라감) INPUT 15 및 16 신호가 선택됩니다.

모니터 출력 및 헤드폰 선택

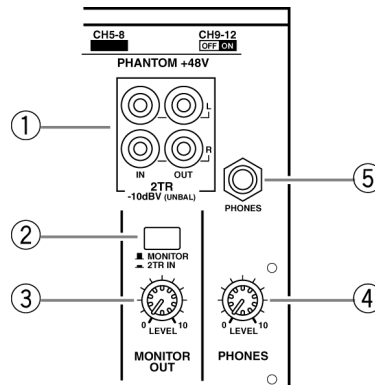
① **2TR IN/OUT 커넥터**

라인 레벨 신호를 입력 및 출력하고, 일반적으로 마스터 레코더를 연결할 때 사용되는 언밸런스드 RCA 포노 커넥터입니다.

AD 입력 섹션(⑧)의 AD15/16 선택기를 켜면(내려감) 2TR IN 커넥터에서 입력 신호는 AD 입력 채널 15 및 16으로 루트(route)됩니다. 모니터 소스(Monitor Source) 선택기(②)를 켜면(내려감) MONITOR OUT 커넥터의 2TR IN 신호를 모니터할 수 있습니다.

2TR OUT 신호는 항상 STEREO OUT 신호와 동일합니다.

② **모니터 소스 선택기**

리어 패널에 있는 MONITOR OUT 커넥터의 신호 출력을 선택하는 버튼입니다. 이 버튼을 켜면(내려감) 2TR IN 커넥터에서 입력된 신호를 모니터할 수 있습니다. 버튼을 끄면(올라감) 스테레오 출력(Stereo Out) 신호나 솔로화(soloed)된 채널 신호를 모니터할 수 있습니다.

③ **MONITOR LEVEL 조절기**

MONITOR OUT 커넥터에서 출력되는 신호의 모니터링 레벨을 조절하는 조절기입니다.

④ **PHONES LEVEL 조절기**

이 조절기는 PHONES 레벨을 설정합니다. (헤드폰을 통한 모니터링에 대한 자세한 내용은 131페이지를 참조하십시오.)

⑤ **PHONES 단자**

이 스테레오 폰 단자에 한 세트의 스테레오 헤드폰을 연결할 수 있습니다. MONITOR OUT 커넥터에서 출력되는 신호는 이 단자에서도 출력됩니다.

채널 스트립 섹션

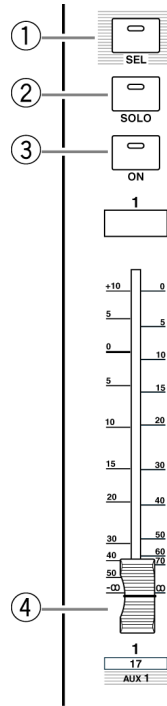

① [SEL] 버튼

이 버튼을 사용하여 원하는 채널을 선택할 수 있습니다. 현재 선택된 채널에 대한 [SEL] 버튼 표시등이 점등됩니다. 각 [SEL] 버튼에 의해 선택된 채널은 LAYER 섹션(19페이지 참조)에서 선택된 레이어에 따라 다릅니다.

또한 이 버튼으로 채널 페어(pair)를 만들거나 취소하며 페이더, 음소거, EQ 및 컴프레서(Compressor) 그룹에 채널을 추가(또는 제거)할 수 있습니다.

② [SOLO] 버튼

이 버튼은 선택된 채널만 솔로(solo)합니다. 현재 솔로화된 채널의 [SOLO] 버튼 표시등이 점등됩니다.

③ [ON] 버튼

이 버튼은 선택된 채널을 켜거나 끕니다. 켜진 채널에 대한 [ON] 버튼 표시등이 점등됩니다.

④ 채널 페이더

FADER MODE 섹션(17페이지 참조)에서 선택한 버튼에 따라 페이더는 선택된 채널 입력 레벨이나 버스 출력(Bus Out) 또는 Aux 출력(Out) 레벨을 조절합니다.

STEREO 섹션

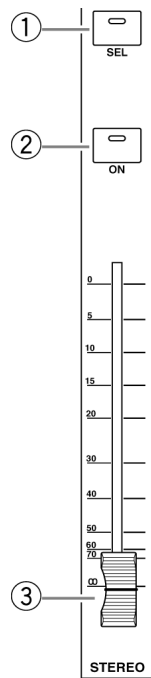

① [SEL] 버튼

스테레오 출력(Stereo Out)을 선택합니다.

② [ON] 버튼

스테레오 출력을 켜거나 끕니다.

③ [STEREO] 페이더

이 100mm 전동 페이더는 스테레오 출력의 최종 출력 레벨을 조정합니다.

ST IN 섹션

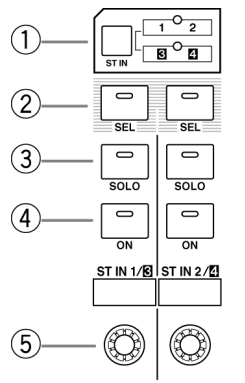

① [ST IN] 버튼

ST IN 섹션의 버튼과 조절기를 사용하여 조정할 수 있는 ST IN 채널 페어(pair)(ST IN 채널 1과 2 또는 3과 4)를 선택하는 버튼입니다. 버튼 오른쪽의 표시등은 사용 가능한 ST IN 채널을 나타냅니다.

② [SEL] 버튼

이 버튼은 조정하려는 ST IN 채널을 선택합니다.

③ [SOLO] 버튼

이 버튼은 선택된 ST IN 채널만 솔로(solo)합니다.

④ [ON] 버튼

이 버튼은 ST IN 채널을 켜거나 끕니다.

⑤ 레벨 조절기

이 조절기는 ST IN 채널 레벨을 조정합니다.

FADER MODE 섹션

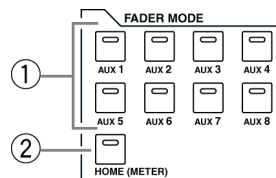

① [AUX 1]~[AUX 8] 버튼

이 버튼을 사용하여 조정하려는 Aux 송신(Send)을 선택할 수 있습니다. 이들 버튼 중 하나를 누르면 페이더(Fader) 모드(33페이지 참조)가 전환되고 해당 Aux 페이지가 표시됩니다. (선택한 버튼의 표시등이 점등됩니다.)

이제 입력 채널(Input Channel)에서 해당 Aux 버스로 루트(route)된 신호의 송신 레벨을 페이더를 사용하여 조정할 수 있습니다.

② [HOME] 버튼

이 버튼은 입력 채널 레벨 또는 출력 채널(Output Channel: 버스 출력(Bus Out), Aux 출력(Out), 스테레오 출력(Stereo Out)) 레벨을 표시하는 Meter 페이지를 리콜(recall)합니다 (34페이지 참조).

DISPLAY ACCESS 섹션

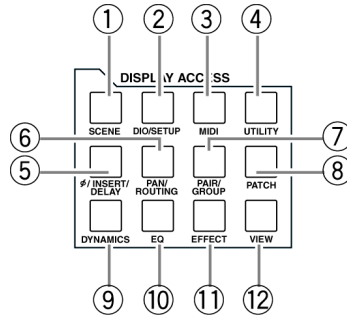

- ① **[SCENE] 버튼**
이 버튼은 Scene을 저장하고 리콜(recall)할 수 있는 Scene 페이지를 표시합니다(161페이지 참조).
- ② **[DIO/SETUP] 버튼**
이 버튼은 디지털 입력 및 출력 설정과 원격 조정 설정을 포함하여 01V96을 설정할 수 있는 DIO/Setup 페이지를 표시합니다(72, 188페이지 참조).
- ③ **[MIDI] 버튼**
이 버튼은 MIDI 설정을 할 수 있는 MIDI 페이지를 표시합니다(215페이지 참조).
- ④ **[UTILITY] 버튼**
이 버튼은 내장 오실레이터(oscillator)를 사용하거나 설치된 선택 사양인 카드 정보를 볼 수 있는 Utility 페이지를 표시합니다.
- ⑤ **[φ/INSERT/DELAY] 버튼**
이 버튼은 신호 위상(phase)을 변환하고 신호가 삽입되게 설정하거나 딜레이(delay) 파라미터를 설정할 수 있는 φ/INS/DLY 페이지를 표시합니다(79, 127페이지 참조).
- ⑥ **[PAN/ROUTING] 버튼**
이 버튼은 선택된 채널 신호를 루트(route)할 버스(Bus)를 선택하고, 선택된 채널 팬(pan) 설정을 조정하고, 버스 1~8에서 스테레오 버스(Stereo Bus)로 루트된 신호 레벨을 조정하고, 스테레오 또는 서라운드 팬 설정을 조정할 수 있는 Pan/Route 페이지를 표시합니다(85, 135페이지 참조).
- ⑦ **[PAIR/GROUP] 버튼**
이 버튼은 채널 페어(pair)를 만들거나 취소하고 멀티 채널 페이더나 [ON] 버튼을 그룹화할 수 있는 Pair/Grup 페이지를 표시합니다(93, 147페이지 참조).
- ⑧ **[PATCH] 버튼**
이 버튼은 입력 신호 및 버스 출력(Bus Out) 신호를 입력 채널로 패치(patch)하거나 신호를 원하는 출력 커넥터로 패치할 수 있는 Patch 페이지를 표시합니다(121페이지 참조).
- ⑨ **[DYNAMICS] 버튼**
이 버튼은 채널 게이트(gate) 및 컴프레서(compressor)를 조정할 수 있는 Dynamics 페이지를 표시합니다(81페이지 참조).
- ⑩ **[EQ] 버튼**
이 버튼은 이퀄라이저 및 선택된 채널 감쇠기(attenuator)를 설정할 수 있는 EQ 페이지를 표시합니다(84페이지 참조).
- ⑪ **[EFFECT] 버튼**
이 버튼은 내장 이펙트 프로세서를 편집하고 선택 사양인 플러그인(plugin) 카드를 사용할 수 있는 Effect 페이지를 표시합니다(157페이지 참조).
- ⑫ **[VIEW] 버튼**
이 버튼은 특정 채널에 대한 믹스 파라미터를 보고 설정할 수 있는 View 페이지를 표시합니다(87페이지 참조).

LAYER 선택

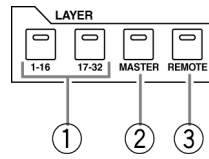

① [1-16]/[17-32] 버튼

이들 버튼은 채널 스트립(Channel Strip) 섹션에서 조정하는 레이어(layer)로서 입력 채널(Input Channel) 레이어를 선택합니다. [1-16] 버튼이 켜지면 채널 1~16을 조정할 수 있습니다. [17-32] 버튼이 켜지면 채널 17~32를 조정할 수 있습니다. (입력 채널 레이어에 대한 자세한 내용은 31페이지를 참조하십시오.)

② [MASTER] 버튼

이 버튼은 채널 스트립 섹션에서 조정하는 레이어로서 마스터 레이어(Master Layer)를 선택합니다. 이 레이어를 사용하여 버스 출력(Bus Out) 및 AUX 송신(Send)을 조정할 수 있습니다. (마스터 레이어에 대한 자세한 정보는 31페이지를 참조하십시오.)

③ [REMOTE] 버튼

이 버튼은 채널 스트립 섹션에서 조정하는 레이어로서 원격 레이어(Remote Layer)를 선택합니다. 이 레이어를 사용하여 외장 MIDI 기기나 컴퓨터 기반 DAW를 조정할 수 있습니다. (원격 레이어에 대한 자세한 내용은 185페이지를 참조하십시오.)

팁: ST IN 섹션은 레이어 설정의 영향을 받지 않습니다.

디스플레이 섹션

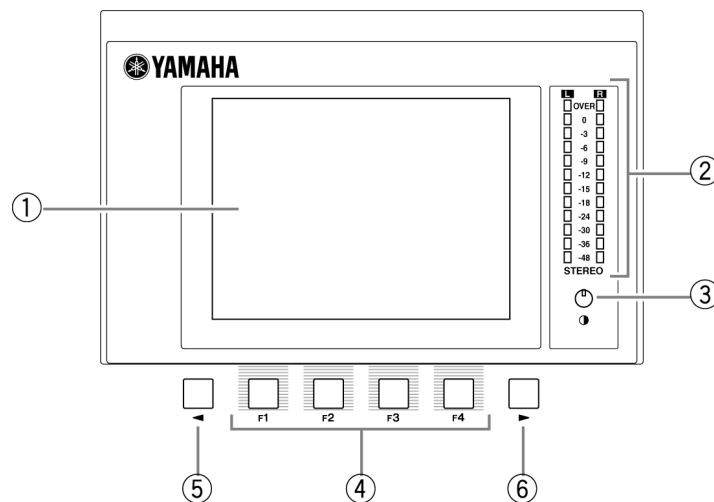

① 디스플레이

배경등이 있는 320 x 240 도트 LCD 디스플레이입니다.

② 스테레오 미터

이 12세그먼트(segment) 레벨 미터는 스테레오 버스(Stereo Bus)의 최종 출력 레벨을 표시합니다.

③ 명암 조절기

이 조절기는 디스플레이 명암을 조정합니다.

④ [F1]~[F4] 버튼

이 버튼은 멀티 페이지 화면에서 페이지를 선택합니다. 이 버튼을 사용하여 화면 하단의 탭을 선택하면 해당 페이지가 표시됩니다 (페이지 표시에 대한 자세한 정보는 28페이지 참조).

⑤ 좌측 탭 스크롤 [◀] 버튼

⑥ 우측 탭 스크롤 [▶] 버튼

현재 표시된 4가지 탭보다 사용 가능한 페이지가 더 있는 경우 이들 버튼을 사용하여 추가적인 탭을 표시합니다. 이들 버튼은 좌측 또는 우측 탭 스크롤 화살표가 표시된 경우에만 사용 가능합니다.

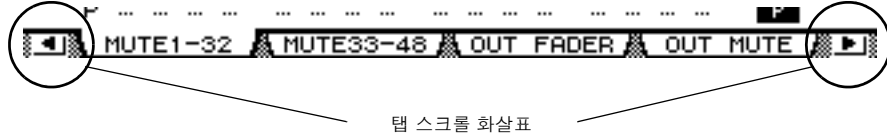

SELECTED CHANNEL 선택

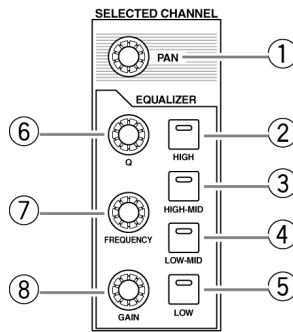

① [PAN] 조절기

이 조절기는 [SEL] 버튼으로 선택한 채널의 팬(pan)을 조정합니다.

② [HIGH] 버튼

③ [HIGH-MID] 버튼

④ [LOW-MID] 버튼

⑤ [LOW] 버튼

이들 버튼은 [SEL] 버튼으로 선택한 채널의 EQ 밴드(HIGH, HIGH-MID, LOW-MID, LOW)를 선택합니다. 현재 선택된 밴드(band)의 해당 버튼 표시등이 점등됩니다.

⑥ [Q] 조절기

이 조절기는 현재 선택된 밴드 Q를 조정합니다.

⑦ [FREQUENCY] 조절기

이 조절기는 현재 선택된 밴드 주파수를 조정합니다.

⑧ [GAIN] 조절기

이 조절기는 현재 선택된 밴드 게인(gain)을 조정합니다.

SCENE MEMORY 섹션

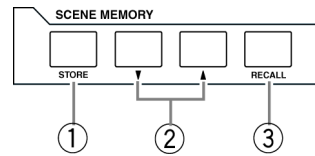

① [STORE] 버튼

이 버튼을 사용하여 현재 믹스 설정을 저장할 수 있습니다. (Scene 메모리에 대한 자세한 정보는 161페이지를 참조하십시오.)

② Scene 위 [▲] / 아래 [▼] 버튼

이 버튼은 저장하거나 리콜(recall)할 Scene을 선택합니다. Scene 위 [▲] 버튼을 누르면 선택이 증가하고 Scene 아래 [▼] 버튼을 누르면 선택이 감소합니다. 두 키 중 하나를 계속 누르면 선택을 지속적으로 증가시키거나 감소시킵니다.

③ [RECALL] 버튼

이 버튼은 Scene 위 [▲] / 아래 [▼] 버튼으로 선택한 Scene 메모리를 리콜(recall)합니다.

USER DEFINED KEYS 섹션

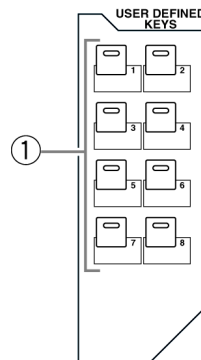

① [1]~[8] 버튼

167가지 기능 중 원하는 기능을 이 사용자 정의(User Defined) 버튼에 할당할 수 있습니다.

데이터 입력 섹션

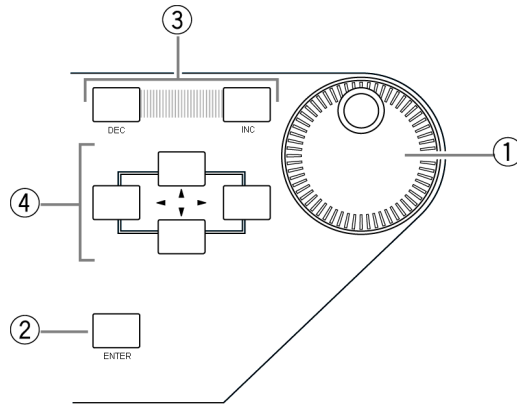

- ① **파라미터 휠**
이 조절기는 디스플레이에 표시되는 파라미터 값을 조정합니다. 시계 방향으로 돌리면 값이 증가하고 시계 반대 방향으로 돌리면 값이 감소합니다. 또한 이 휠을 사용하여 표시된 목록을 스크롤하거나 입력 문자를 선택할 수 있습니다(30페이지 참조).
- ② **[ENTER] 버튼**
디스플레이에서 선택된(하이라이트된) 버튼을 활성화하고 편집 파라미터 값을 확인합니다.
- ③ **[DEC] 및 [INC] 버튼**
파라미터 값을 하나씩 증가 또는 감소시킵니다. [INC] 버튼을 누르면 값이 증가하고 [DEC] 버튼을 누르면 값이 감소합니다. 각 키를 계속 누르고 있으면 값이 증가/감소합니다.
- ④ **좌, 우, 상, 하 ([◀][▶][▲][▼]) 커서 버튼**
이 버튼은 디스플레이 페이지에서 커서를 이동시키거나 파라미터 및 항목을 선택합니다. 커서 버튼을 계속 누르면 커서는 해당 방향으로 계속 움직입니다.

SOLO 섹션

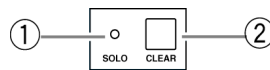

- ① **[SOLO] 표시등**
단일 또는 멀티 채널이 솔로화(solo)될 때 이 표시등이 깜박입니다.
- ② **[CLEAR] 버튼**
솔로화되는 모든 채널의 "솔로 취소(unsolo)"합니다.

리어(Rear) 패널

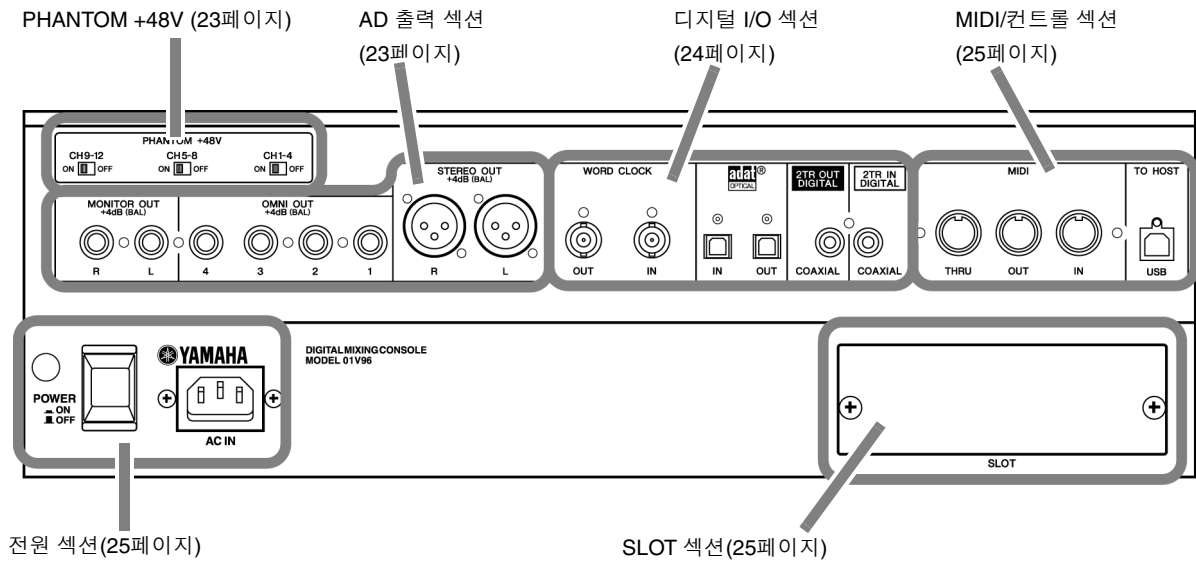

2
컨트롤 패널(Control Surface) 및 리어(Rear) 패널

PHANTOM+48V

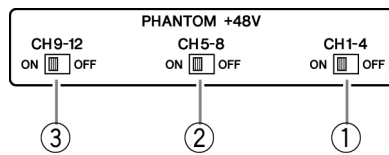

- ① CH1-4 ON/OFF 스위치
- ② CH5-8 ON/OFF 스위치
- ③ CH9-12 ON/OFF 스위치

이들 스위치는 각각 4개의 해당 입력 단자에 대한 +48V 팬텀(phantom) 전원 공급을 켜거나 끕니다.

AD 출력 섹션

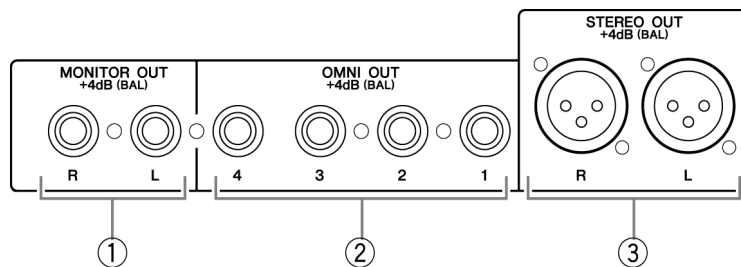

- ① **MONITOR OUT 커넥터 L/R**
모니터링 신호 또는 2TR IN 신호를 출력하는 밸런스드 TRS 폰 형식 커넥터입니다. 정격 신호 레벨은 +4 dB입니다. 모니터 소스(Monitor Source) 선택기를 사용하여 신호를 선택할 수 있습니다.

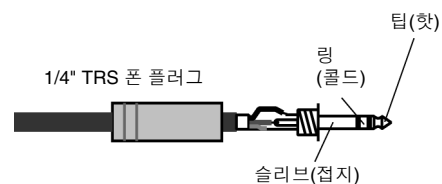

② **OMNI OUT 커넥터 1~4**

이러한 밸런스드 XLR-3-32 형식 커넥터는 버스(Bus) 신호 또는 채널 다이렉트 출력(Direct Out) 신호를 출력합니다. 정격 신호 레벨은 +4 dB입니다.

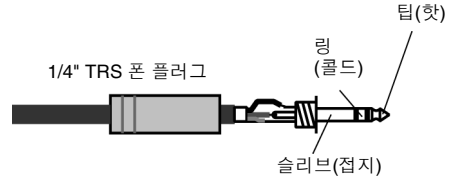

③ **STEREO OUT 커넥터 L/R**

스테레오 출력(Stereo Out) 신호를 출력하는 밸런스드 XLR-3-32 형식 커넥터입니다. 정격 신호 레벨은 +4 dB입니다.

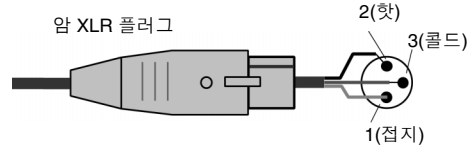

디지털 I/O 섹션

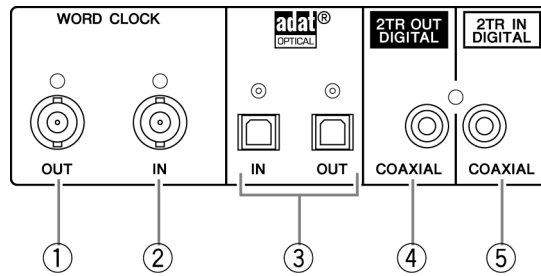

① **WORD CLOCK OUT 커넥터**

이 BNC 커넥터는 01V96에서 연결된 외장 기기로 워드클록(wordclock) 신호를 출력합니다.

② **WORD CLOCK IN 커넥터**

이 BNC 커넥터는 연결된 외장 기기에서 01V96으로 워드클록(wordclock) 신호를 입력합니다.

③ **ADAT IN/OUT 커넥터**

ADAT 디지털 오디오 신호를 입력 및 출력하는 광 TOSLINK 커넥터입니다.

④ **2TR OUT DIGITAL COAXIAL**

이 RCA 포노 커넥터는 소비자 포맷(IEC-60958) 디지털 오디오를 출력합니다. 일반적으로 이 커넥터는 DAT 레코더, MD 레코더 또는 CD 레코더의 디지털 스테레오 입력(소비자 포맷)을 연결하는데 사용됩니다.

⑤ **2TR IN DIGITAL COAXIAL**

이 RCA 포노 커넥터는 소비자 포맷(IEC-60958) 디지털 오디오를 수용합니다. 일반적으로 이 커넥터는 DAT 레코더, MD 레코더 또는 CD 레코더의 디지털 스테레오 출력(소비자 포맷)을 연결하는데 사용됩니다.

MD/컨트롤 섹션

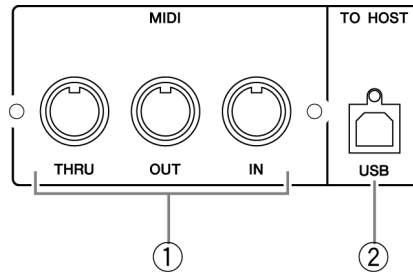

① **MIDI IN/THRU/OUT 포트**

이 표준 MIDI IN, OUT 및 THRU 포트를 사용하여 01V96을 다른 MIDI 기기에 연결할 수 있습니다.

② **TO HOST USB 포트**

이 USB 포트를 사용하여 USB 포트가 장착된 컴퓨터로 연결할 수 있습니다.

SLOT 섹션

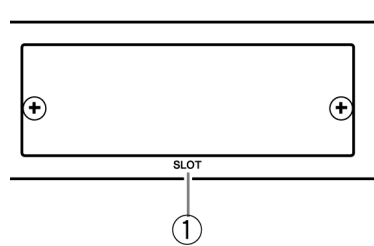

① **SLOT**

이 슬롯에 선택 사양인 mini-YGDAI 카드를 삽입할 수 있습니다. (이 카드 설치에 대한 내용은 26페이지를 참조하십시오.)

전원 섹션

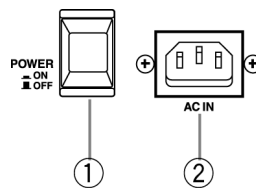

① **POWER ON/OFF 스위치**

이 스위치는 01V96의 전원을 켜거나 끕니다.

참고: 딸깍하는 소리나 탁하는 소리가 스피커에서 크게 나지 않게 하려면 오디오 기기를 사운드 소스, 멀티트랙 및 마스터 레코더, 01V96, 모니터링 파워 앰프 순서로 켭니다(기기를 끌 때는 역순).

② **AC IN 커넥터**

이 커넥터를 사용하여 동봉된 전원 코드로 01V96을 콘센트에 연결할 수 있습니다.

선택 사양인 카드 설치

다음의 Yamaha Pro Audio 웹 사이트를 방문하여 설치하려는 카드가 01V96에서 지원되는지 확인하십시오.

<<http://www.yamahaproaudio.com/>>.

아래 단계를 수행하여 선택 사양인 YGDAI 카드를 설치합니다.

- 1 **01V96의 전원이 꺼져 있는지 확인합니다.**
- 2 **아래와 같이 두 개의 고정 나사를 풀고 슬롯 커버를 제거합니다.**
나중에 사용할 수 있도록 커버 및 고정 나사를 안전한 곳에 보관합니다.

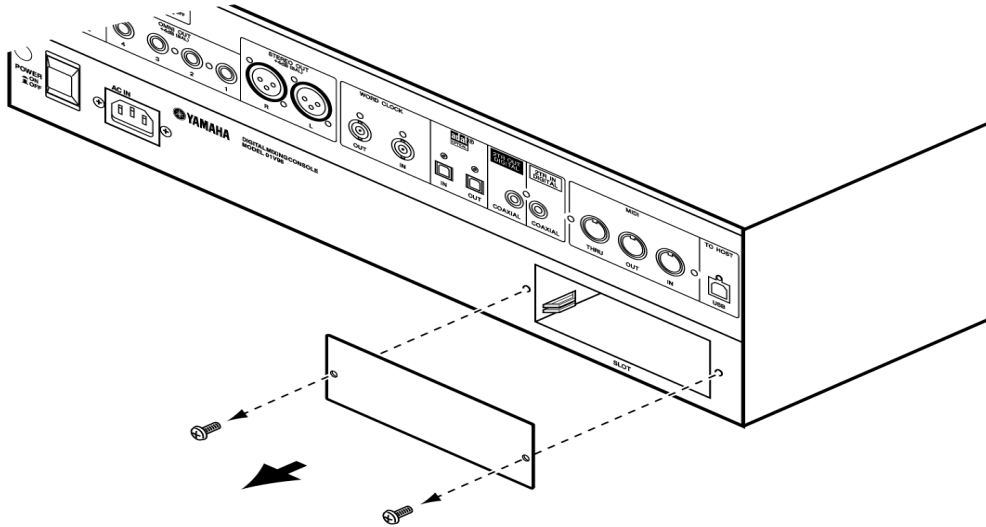

- 3 **아래와 같이 카드를 가이드 레일 사이에 삽입하고 슬롯 안으로 끝까지 밀어 넣습니다.**
견고하게 밀어 내장 커넥터에 카드를 완전히 삽입합니다.

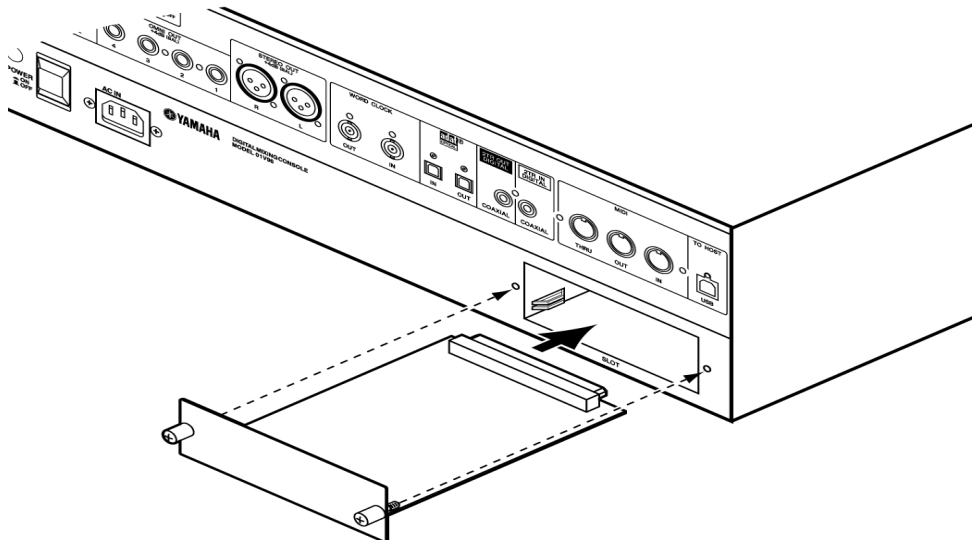

- 4 **부착용 나비나사를 사용하여 카드를 고정시킵니다.**
나사를 단단히 조여 카드를 고정하십시오. 그렇지 않으면 카드가 제대로 접지되지 않습니다.

3 기본 조작

본 장에서는 디스플레이 사용 및 상단 패널 조절기 조작 방법을 포함하여 01V96의 기본 조작에 대해 설명합니다.

디스플레이에 대하여

상단 패널 디스플레이는 01V96을 조작하기 전에 설정해야 할 다양한 파라미터를 표시합니다. 디스플레이는 다음의 항목을 표시합니다:

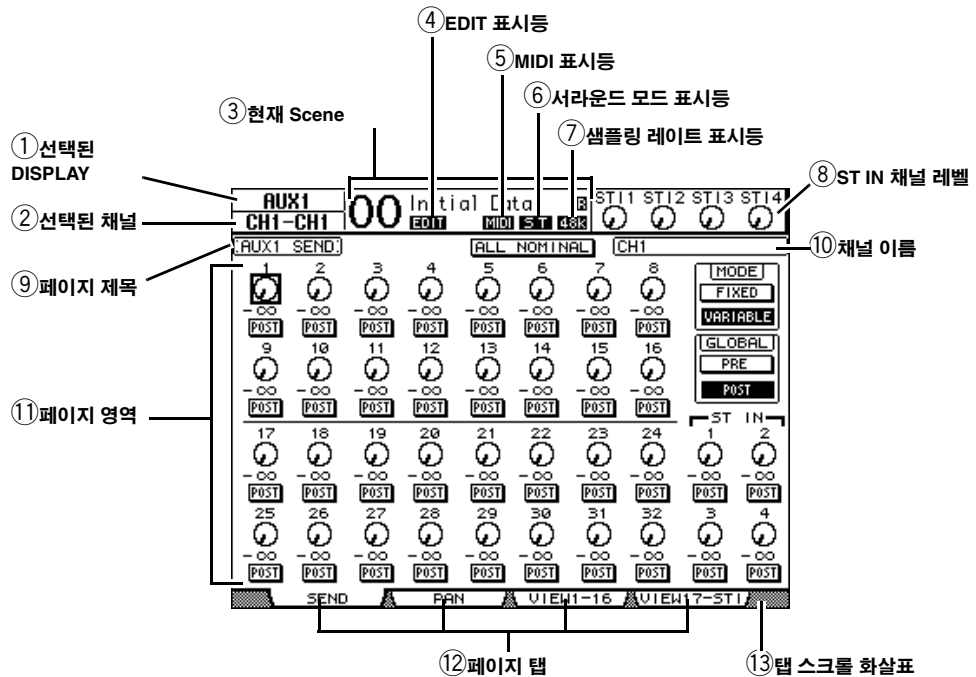

- ① **선택된 DISPLAY**
이 섹션은 현재 선택된 디스플레이 페이지 그룹을 표시합니다.
- ② **선택된 채널**
이 섹션은 해당 [SEL] 버튼에 의해 현재 선택된 입력(Input) 또는 출력 채널(Output Channel)을 표시합니다. 첫 4개 문자는 채널 ID(예: CH1~CH32, BUS1~BUS8, AUX1~AUX8, ST-L, ST-R)입니다. 두 번째 4개 문자는 채널의 짧은(Short) 이름입니다. 원하는 경우 채널의 짧은 이름을 편집할 수 있습니다(225페이지 참조).
- ③ **현재 Scene**
이 섹션은 현재 선택된 Scene 메모리의 수 및 제목을 표시합니다(162페이지 참조). 선택된 Scene이 쓰기 금지된 경우 자물쇠 아이콘()이 나타납니다.
- ④ **EDIT 표시등**
현재의 믹스 설정이 가장 최근에 리콜(recall)된 Scene과 더 이상 일치하지 않은 경우 이 표시등이 나타납니다.
- ⑤ **MIDI 표시등**
01V96이 MIDI IN 포트, USB 포트 또는 설치된 MY8-mLAN 카드를 통해 MIDI 데이터를 수신할 때 이 표시등이 나타납니다.
- ⑥ **서라운드 모드 표시등**
이 표시등은 현재 선택된 서라운드(Surround) 모드(ST=stereo, 3-1, 5.1 또는 6.1)를 표시합니다(135페이지 참조).

3
기본 조작

- ⑦ **샘플링 레이트 표시등**
이 표시등은 44.1 kHz(44k), 48 kHz(48k), 88.2 kHz(88k) 또는 96 kHz(96k) 등의 01V96의 현재 샘플링 레이트를 표시합니다.
- ⑧ **ST IN 채널 레벨**
이들 레벨 조절기는 ST IN 채널 1~4의 레벨을 표시합니다.
- ⑨ **페이지 제목**
이 섹션은 현재 페이지 제목을 표시합니다.
- ⑩ **채널 이름**
특정 페이지의 경우 현재 선택된 채널의 긴(Long) 이름이 이 영역에 표시됩니다.
- ⑪ **페이지 영역**
이 페이지 영역은 다양한 페이지 내용을 표시합니다.
- ⑫ **페이지 탭**
이 탭을 사용하여 디스플레이 페이지를 선택할 수 있습니다.
- ⑬ **탭 스크롤 화살표**
이 화살표는 사용할 수 있는 더 많은 페이지를 표시합니다.

디스플레이 페이지 선택

디스플레이 페이지를 선택하려면:

- 1 **상단 패널에서 해당 버튼을 눌러 원하는 페이지 그룹을 선택합니다.**
디스플레이 페이지가 기능에 의해 그룹화됩니다. 페이지 그룹을 선택하려면 DISPLAY ACCESS 섹션에서 원하는 버튼을 누릅니다.
- 2 **[F1]~[F4] 버튼을 눌러 현재 표시되는 탭이 있는 페이지를 선택할 수 있습니다.**
선택된 디스플레이 페이지 그룹이 여러 페이지를 포함한 경우 해당 탭 아래의 [F1]~[F4] 버튼을 눌러 특정 페이지를 선택합니다.
- 3 **현재 탭이 표시되지 않는 페이지를 선택하려면 좌/우 [◀]/[▶] 탭 스크롤 버튼을 눌러(페이지 위치에 따라) 페이지 탭을 표시한 후 해당 [F1]~[F4] 버튼을 누릅니다.**
디스플레이 페이지 그룹이 4페이지 이상을 포함한 경우 좌/우 화살표가 나타납니다. 현재 숨겨진 탭을 표시하려면 좌측 또는 우측 [◀]/[▶] 탭 스크롤 버튼을 누릅니다.
또한 다음과 같은 페이지 그룹에서 페이지를 선택할 수 있습니다:
 - **페이지 그룹에서 다음 페이지 선택:**
1단계에서 선택된 버튼을 반복해서 누릅니다. 이를 사용하여 숨겨진 탭이 있는 페이지를 선택할 수 있습니다.
 - **페이지 그룹에서 이전 페이지를 선택하려면:**
1단계에서 선택한 버튼을 계속 누릅니다. 화면이 한 페이지씩 뒤로 넘어갑니다. 원하는 페이지가 나타나면 버튼에서 손을 뗍니다. 이를 사용하여 숨겨진 탭이 있는 페이지를 선택할 수 있습니다.
 - **그룹에서 첫 번째 페이지를 선택하려면:**
1단계에서 선택된 버튼을 더블 클릭합니다.

- 4 커서 버튼을 눌러 커서(굵은 테두리)를 버튼, 파라미터 박스, 회전 조절기 또는 페이더로 이동하여 값을 변경합니다.

팁: 새로운 페이지 그룹을 선택했을 때 01V96은 현재 페이지 및 파라미터를 기억합니다. 이전 페이지 그룹으로 되돌아가면 01V96은 정확한 페이지와 선택했던 동일한 파라미터를 표시합니다. 또한 상단 패널에서 조절기 또는 버튼을 사용하여 페이지를 선택할 수 있습니다(226페이지 참조).

디스플레이 인터페이스

본 절에서는 디스플레이 인터페이스 사용 방법을 설명합니다.

회전 조절기 및 페이더

회전 조절기 및 페이더를 사용하여 입력 채널(Input Channel) 레벨 및 이펙트 파라미터를 포함한 다양한 파라미터 값을 지속적으로 조정할 수 있습니다. 커서 버튼을 눌러 조정하려는 회전 조절기 또는 페이더에 커서를 놓은 후 파라미터 휠을 돌리거나 [INC]/[DEC] 버튼을 눌러 값을 수정합니다.

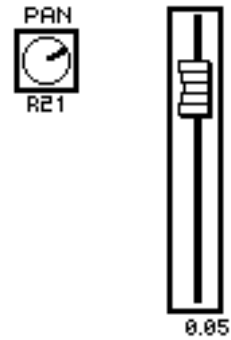

버튼

버튼을 사용하여 특정 기능을 켜고(활성) 끄고(비활성) 수 있습니다. 커서를 해당 버튼에 놓은 후 [ENTER] 버튼을 눌러 기능을 켜거나(하이라이트됨) 끕니다. 또한 버튼을 사용하여 두 가지 선택 사항 중 하나를 선택하거나 특정 기능을 실행할 수 있습니다.



파라미터 박스

파라미터 박스를 사용하여 여러 선택 사항 중 하나를 선택할 수 있습니다. 커서 버튼을 눌러 커서를 파라미터 박스에 놓은 후 파라미터 휠을 돌리거나 [INC]/[DEC] 버튼을 눌러 설정을 선택합니다.

특정 파라미터 박스 변경을 확인하기 위해 [ENTER] 버튼을 눌러야 할 수도 있습니다. 이러한 형식의 파라미터 박스에서 값을 편집하면 값이 깜빡입니다. [ENTER] 버튼을 눌러 변경을 확인하면 더 이상 깜빡이지 않습니다. 편집된 값이 깜빡이는 동안 커서를 다른 파라미터에 놓으면 편집이 취소됩니다.

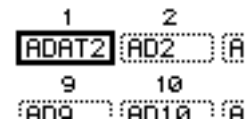

확인 메시지

특정 기능의 경우 01V96은 해당 기능을 실행하기 전에 아래와 같이 확인을 촉구합니다.

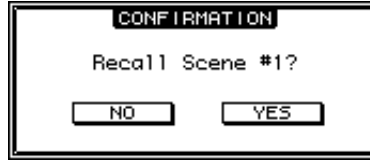

커서를 YES에 놓고 [ENTER]를 눌러 기능을 실행하거나 커서를 NO에 놓고 [ENTER]를 눌러 취소합니다.

잠시 동안 아무런 조작이 없으면 자동으로 확인 창이 닫히고 기능이 실행되지 않습니다.

Title Edit 창

Title Edit 창에서 Scene 및 라이브러리 메모리의 제목을 입력할 수 있습니다. 항목에 따라 4, 12 또는 16문자를 입력할 수 있습니다.

왼쪽 그림은 대문자 및 다양한 구두점을 보여줍니다. 오른쪽 그림은 소문자 및 숫자를 보여줍니다.

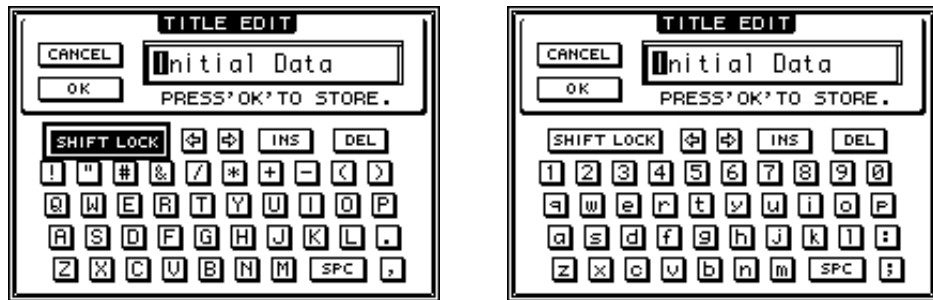

커서 버튼을 사용하여 문자를 선택한 후 [ENTER] 버튼을 눌러 제목에 입력합니다. 각 문자가 입력될 때 커서는 자동으로 오른쪽으로 이동합니다. 파라미터 휠을 사용하여 제목 내에서 커서를 이동합니다.

SHIFT LOCK 버튼을 사용하여 대문자 및 소문자를 선택하고 SPC 버튼을 사용하여 공백을 입력합니다.

커서 위치에서 공백을 삽입하고 다음 문자를 오른쪽으로 이동시키려면 커서를 INS 버튼에 놓고 [ENTER]를 누릅니다.

커서 위치에서 문자를 삭제하고 다음 문자를 왼쪽으로 이동시키려면 커서를 DEL 버튼에 놓고 [ENTER]를 누릅니다.

편집을 마쳤으면 커서를 OK 버튼에 놓은 후 [ENTER]를 눌러 제목을 확인합니다. 입력한 제목을 취소하려면 커서를 CANCEL 버튼에 놓은 후 [ENTER]를 누릅니다.

레이어(Layer) 선택

입력 채널(Input Channel) 및 출력 채널(Output Channel: 버스 출력(Bus Out) 및 Aux 출력(Out))은 다음 그림과 같이 레이어로 배열됩니다. 모두 4개의 레이어가 있습니다.

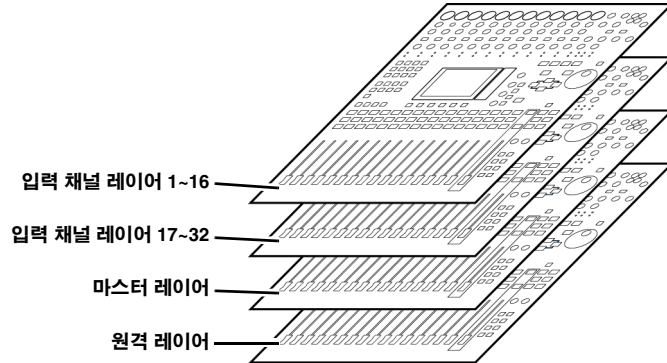

현재 선택된 레이어는 채널 스트립(strip), [SEL] 버튼, [SOLO] 버튼, [ON] 버튼 및 페이더의 기능을 결정합니다. LAYER 버튼을 사용하여 채널 스트립 조절기를 사용하여 편집하려는 레이어를 선택합니다.

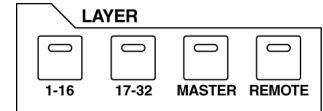

다음 표에는 LAYER 버튼을 사용하여 접근할 수 있는 레이어 및 각 레이어에서 채널 스트립을 사용하여 조정할 수 있는 파라미터를 표시합니다.

LAYER 버튼	레이어	채널 스트립	
		1-8	9-16
[1-16] 버튼	입력 채널 레이어 1~16	입력 채널 1~16	
[17-32] 버튼	입력 채널 레이어 17~32	입력 채널 17~32	
[REMOTE] 버튼	원격 레이어(Remote Layer)	조작은 선택된 목적에 따라 다릅니다 (185페이지 참조).	
[MASTER] 버튼	마스터 레이어(Master Layer)	Aux 송신(Send) 마스터 1-8	버스 출력(Bus Out) 마스터 1-8

팁:

- 각 채널 스트립 페이더의 기능은 현재 선택된 페이더(Fader) 모드(33페이지 참조)에 따라 다릅니다.
- STEREO [SEL] 버튼, [ON] 버튼 및 [STEREO] 페이더는 레이어(Layer) 설정에 관계없이 항상 스테레오 출력(Stereo Out) 신호를 조정합니다.
- ST IN [SEL] 버튼, [SOLO] 버튼, [ON] 버튼 및 레벨 조절 노브는 레이어(Layer) 설정에 관계없이 항상 [ST IN] 버튼을 통해 선택된 ST IN 채널을 조정합니다.

채널 선택

01V96에서 채널을 선택하려면 해당 [SEL] 버튼을 누릅니다. 팬 (Pan) 및 EQ 설정을 조정하려면 SELECTED CHANNEL 섹션의 회전 조절기를 사용합니다. 여러 채널이 포함된 페이지에서 채널을 선택하려면 해당 [SEL] 버튼을 누릅니다.

- 1 해당 LAYER 버튼을 눌러 원하는 채널을 포함하는 레이어를 선택합니다(31페이지 참조).

ST IN 채널을 선택하려면 ST IN [ST IN] 버튼을 누릅니다.

- 2 해당 [SEL] 버튼을 사용하여 원하는 채널을 선택합니다.

채널이 선택되고 [SEL] 버튼 표시등이 점등됩니다.

채널 ID 및 짧은(Short) 이름이 디스플레이의 좌측 상단에 나타납니다. 현재 표시된 페이지에 관련 채널 파라미터가 포함되어 있으면 커서는 자동으로 해당 파라미터로 이동합니다. 현재 표시된 페이지에 그러한 파라미터가 없는 경우 그러한 파라미터를 포함하는 페이지가 자동으로 선택됩니다.

팁: 페어링(pair)된 입력 또는 출력 채널에 대해 [SEL] 버튼을 눌러 채널을 선택하며 해당 채널 표시등이 점등됩니다. 페어링된 파트너의 [SEL] 버튼 표시등이 점멸합니다.

- 3 스테레오 출력(Stereo Out)을 선택하려면 STEREO [SEL] 버튼을 누릅니다.

STEREO [SEL] 버튼을 반복해서 눌러 스테레오 출력 좌측 및 스테레오 출력 우측 채널 사이를 토글(toggle)합니다.

현재 표시된 페이지에 관련 Stereo Out 파라미터가 포함되어 있는 경우 커서가 자동으로 해당 파라미터로 이동합니다. 현재 표시된 페이지에 그러한 파라미터가 없는 경우 그러한 파라미터를 포함하는 페이지가 자동으로 선택됩니다.

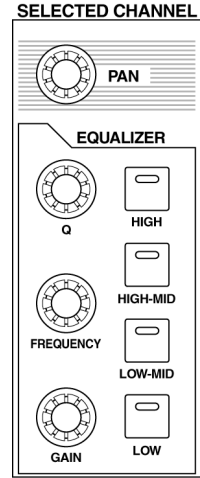

페이더(Fader) 모드 선택

채널 페이더(1~16) 기능은 선택된 레이어(Layer) 및 페이더(Fader) 모드에 따라 다릅니다.

- 원하는 채널을 포함하는 레이어를 선택합니다(31페이지 참조).
- FADER MODE 버튼을 눌러 페이더 모드를 선택합니다.

버튼 표시등은 다음과 같은 페이더 모드를 나타냅니다.

- [HOME] 버튼 표시등이 점등된 경우:**
채널 페이더를 사용하여 입력 채널(Input Channel) 및 ST IN 채널(Channel) 레벨 또는 출력 채널(Output Channel: Aux 출력(Out) 1~8, 버스 출력(Bus Out) 1~8) 마스터 레벨을 조정할 수 있습니다.
- [AUX1]~[AUX8] 버튼 표시등 중 하나가 점등된 경우:**
채널 페이더를 사용하여 해당 Aux 송신(Send) 레벨을 조정할 수 있습니다.

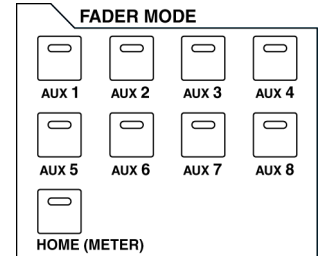

다음 표는 각 레이어 및 페이더 모드에 대한 채널 페이더 기능을 보여줍니다.

LAYER 버튼	페이더 모드	채널 스트립(Strip) 페이더	
		1-8	9-16
[1-16] 버튼	[HOME] 버튼	입력 채널 1~16 레벨	
	[AUX1]~[AUX8] 버튼	입력 채널 1~16 Aux 송신 레벨	
[17-32] 버튼	[HOME] 버튼	입력 채널 17~32 레벨	
	[AUX1]~[AUX8] 버튼	입력 채널 17~32 Aux 송신 레벨	
[REMOTE] 버튼	[HOME] 버튼	조작은 선택된 목적에 따라 다릅니다(185페이지 참조).	
	[AUX1]~[AUX8] 버튼	조작하지 않음	
[MASTER] 버튼	[HOME] 버튼	Aux 송신 마스터 1-8 출력 레벨	버스 출력 마스터 1-8 출력 레벨
	[AUX1]~[AUX8] 버튼	조작하지 않음	

참고: 마스터(Master) 레이어나 원격(Remote) 레이어가 선택된 동안에는 [AUX1]~[AUX8] 버튼을 선택할 수 없습니다. [AUX1][AUX8] 버튼 표시등 중 하나가 켜져 있을 때 마스터 레이어로 전환할 경우 표시등이 자동으로 소등되고 [HOME] 버튼 표시등이 점등됩니다.

미터링

본 절은 Meter 페이지를 사용하여 입력(Input) 및 출력 채널(Output Channel) 레벨을 확인하는 방법을 설명합니다.

- 1 Setup I Position 페이지가 나타날 때까지 FADER MODE [HOME] 버튼을 반복해서 누릅니다.**

이 페이지를 사용하여 입력 및 출력 채널에 대한 미터링 위치를 설정할 수 있습니다.

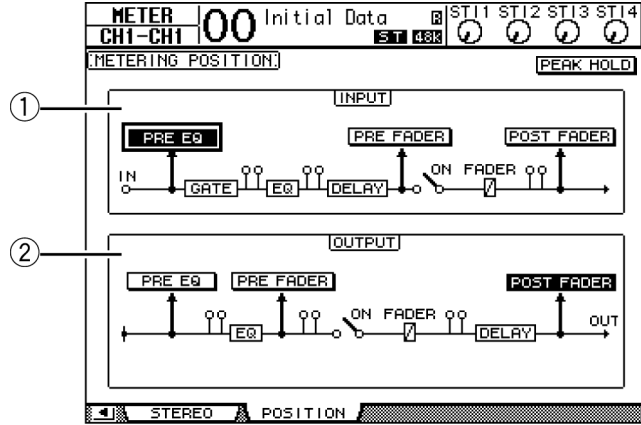

① **INPUT 섹션**

이 섹션을 사용하여 입력 채널 및 ST IN 채널 신호에 대한 미터링 위치를 선택할 수 있습니다.

② **OUTPUT 섹션**

이 섹션을 사용하여 출력 채널(Aux 출력(Out) 1~8, 버스 출력(Bus Out) 1~8, 스테레오 출력(Stereo Out) 신호에 대한 미터링 위치를 선택할 수 있습니다.

- 2 INPUT 또는 OUTPUT 섹션에서 커서를 원하는 파라미터 버튼에 놓은 후 [ENTER]를 누릅니다.**

각 섹션에서 다음의 세 가지 위치 중 하나를 선택할 수 있습니다.

- **PRE EQ**..... EQ 바로 앞.
- **PRE FADER**..... 페이더 바로 앞.
- **POST FADER**..... 페이더 바로 뒤.

- 3 원하는 채널을 포함하는 아래에 나열된 페이지가 나타날 때까지 FADER MODE [HOME] 버튼을 반복해서 누릅니다.**

- **CH1-32 페이지**

이 페이지는 각각의 입력 채널 1~32 레벨을 표시합니다.

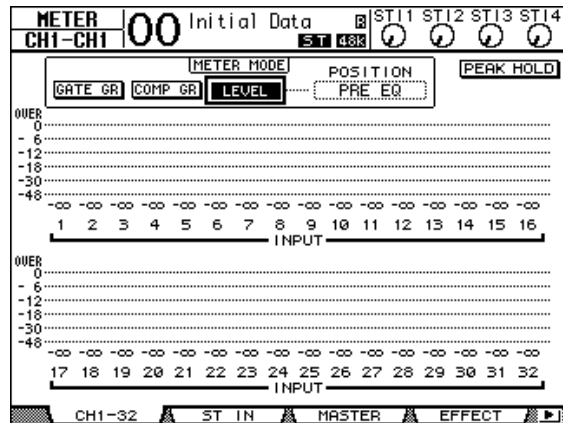

- ST IN 페이지

이 페이지는 좌우 ST IN 채널 1~4 레벨을 개별적으로 표시합니다.

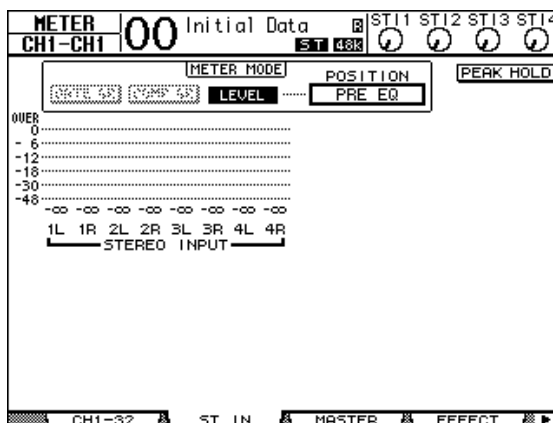

- Master 페이지

이 섹션은 모든 출력 채널(Aux 출력(Out) 1~8, 버스 출력(Bus Out) 1~8, 스테레오 출력(Stereo Out)) 레벨을 표시합니다.

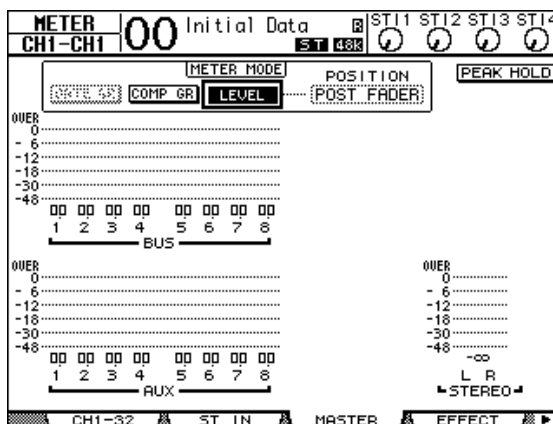

- Effect 페이지

이 페이지는 모든 내장 이펙트 프로세서 1~4 입력 및 출력 레벨을 표시합니다.

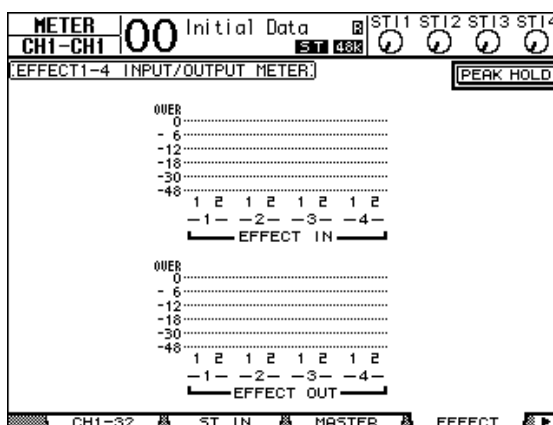

- Stereo 페이지

이 페이지는 스테레오 출력(Stereo Out) 출력 레벨을 표시합니다.

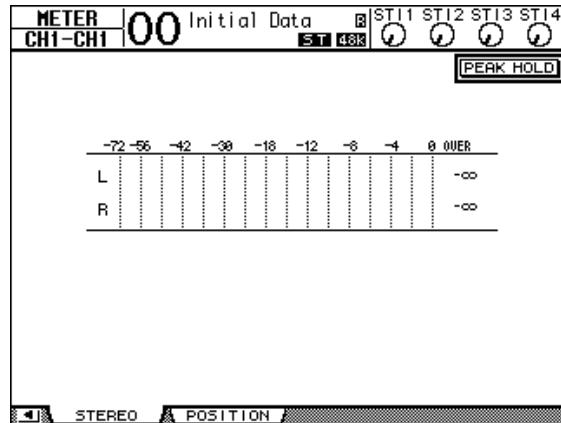

CH1-32 페이지 또는 Master 페이지를 선택한 경우 MASTER MODE 파라미터를 사용하여 다음의 세 가지 미터링 신호 형식 중 하나를 선택합니다.

- **GATE GR** 게이트(gate)의 게인 감소량(CH1-32만)
- **COMP GR** 컴프레서(compressor)에 대한 게인 감소량
- **LEVEL** 입력 채널 입력(Input Channel) 레벨 또는 출력 채널(Output Channel) 출력 레벨

팁: 또한 이 페이지에서 POSITION 파라미터를 사용하여 미터링 위치를 변경할 수 있습니다. 이 파라미터 설정은 Meter | Position 페이지 설정과 함께 변경됩니다.

4 피크 홀드(Peak Hold) 기능을 활성화하려면 커서를 PEAK HOLD 버튼에 놓은 후 [ENTER]를 누릅니다.

PEAK HOLD 버튼이 켜지고 페이지의 미터에서 피크 레벨이 유지됩니다. 피크 홀드 기능을 취소하려면 PEAK HOLD 버튼을 끕니다.

4 연결 및 설정

본 장에서는 01V96을 연결하고 설정하는 방법을 설명합니다.

연결

다음 섹션에서는 01V96을 외장 기기에 연결하는 전형적인 세 가지 방법을 설명합니다.

■ 아날로그 24채널 믹싱 시스템 구성

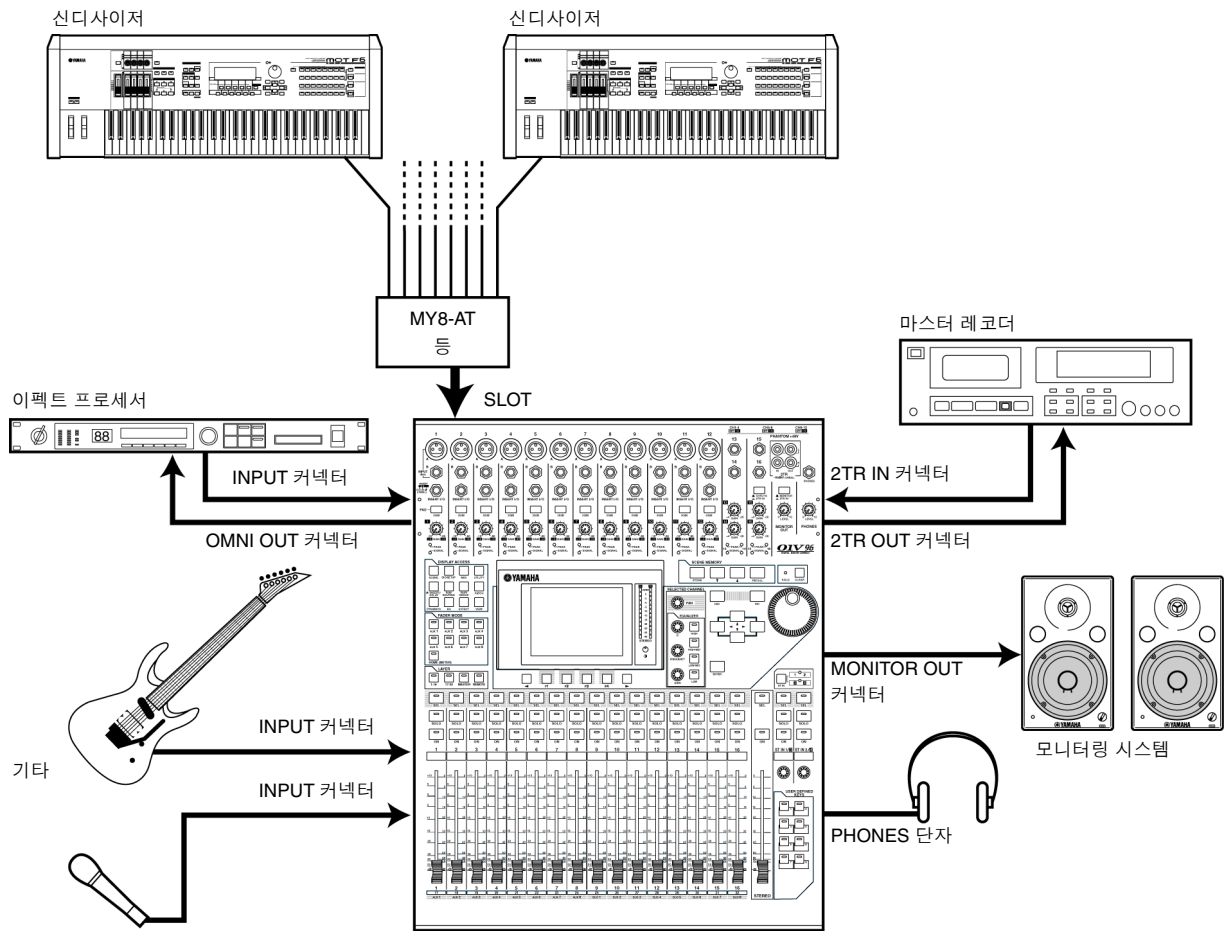

이 시스템에서 선택 사양인 AD 카드(MY8-AD, MY8-AD96 등)를 슬롯에 설치한 01V96은 키보드 믹서 또는 사운드 강화 믹서로 사용됩니다. 입력(Input) 1~16과 슬롯 채널을 포함하여 최대 24개 아날로그 채널을 믹싱에 사용할 수 있습니다.

팁: AD 카드 채널의 게인(gain)은 카드의 DIP 스위치를 설정하여 조정할 수 있습니다. 자세한 내용은 AD 카드 설명서를 참조하십시오.

4
요
란
은
없
음

■ 하드 디스크 레코더가 있는 녹음 시스템 구성

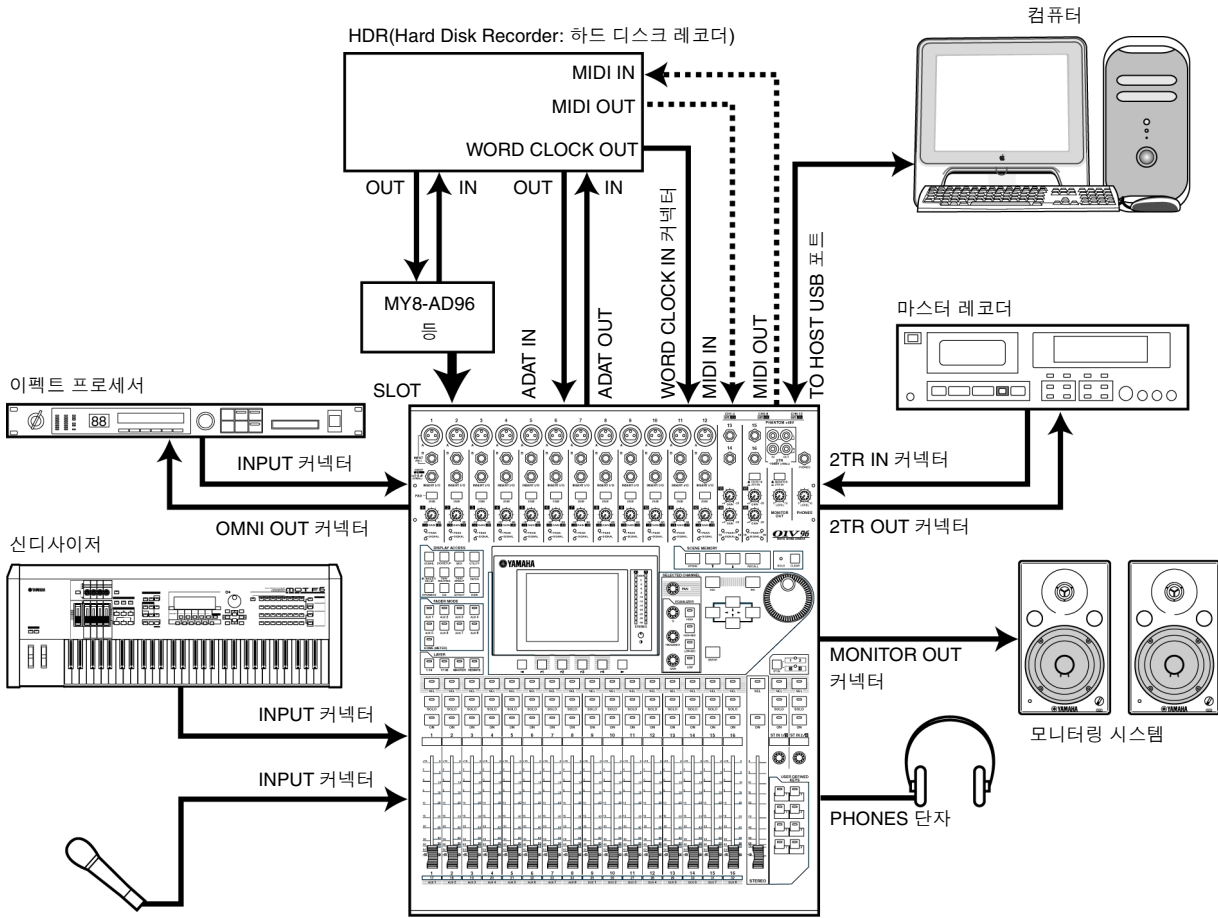

이 시스템에서 01V96은 후면 패널의 ADAT IN 및 OUT 커넥터와 슬롯에 설치된 선택 사양인 I/O 카드(MY8-AT, MY16-AT, MY8-TD 등)를 통해 01V96에 연결되는 하드 디스크 레코더와 같은 디지털 MTR을 포함하는 시스템 내의 구성 요소입니다. 이 시스템은 트랙 녹음, 오버더빙(overdubbing), 트랙 바운싱(bouncing) 및 믹스다운(mixdown)을 지원합니다. 또한 MMC 명령을 01V96에서 레코더로 송신하여 하드 디스크 레코더의 전송 섹션을 조정할 수 있습니다.

■ DAW(Digital Audio Workstation: 디지털 오디오 워크스테이션)를 사용하는 녹음 시스템 구성

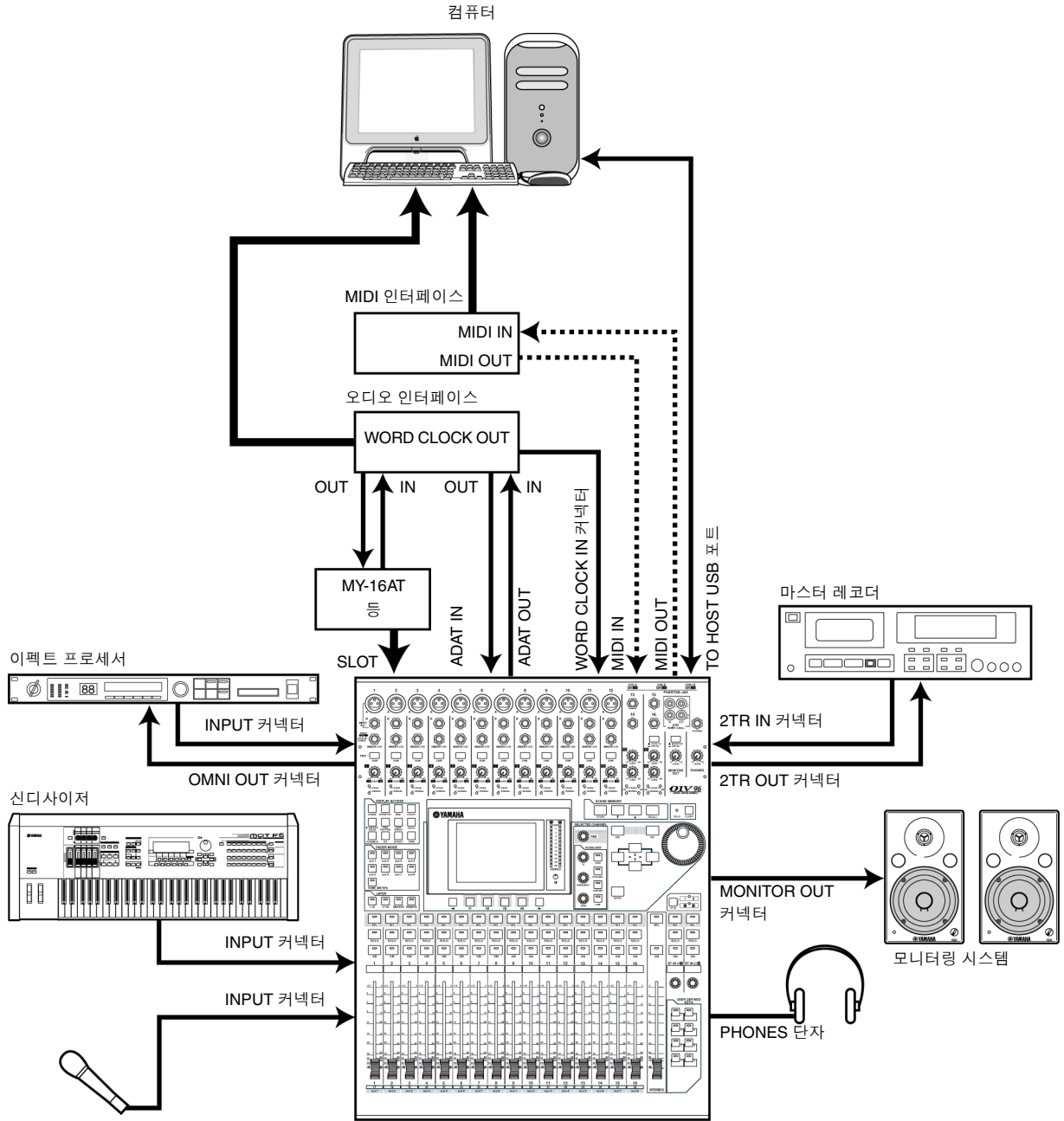

이 시스템에서 선택 사양인 I/O 카드(MY8-AT, MY16-AT, MY8-AE 등)를 슬롯에 설치한 01V96은 컴퓨터 기반 DAW(Digital Audio Workstation)에 연결됩니다. 01V96은 DAW에 대한 오디오 입력 및 출력을 제공합니다. USB를 통해 01V96과 컴퓨터를 연결하는 경우 01V96의 원격(Remote) 기능을 사용하여 DAW 위치를 조정하고 기능을 전송하며 파라미터를 변경할 수 있습니다.

워드클록(wordclock) 연결 및 설정

워드클록에 대하여

디지털 오디오 신호가 한 기기에서 다른 기기로 전송될 경우 디지털 오디오 기기는 동기화되어야 합니다. 두 기기가 동일한 샘플링 레이트를 사용하는 경우에도 각 디지털 오디오 기기 내부의 디지털 오디오 프로세싱 회로가 서로 동기화되지 않으면 디지털 신호는 제대로 전송되지 않거나 잡음이나 딸깍하는 소리가 날 수 있습니다.

워드클록(wordclock)은 디지털 오디오 프로세싱 회로를 동기화하는 신호입니다. 일반적으로 디지털 오디오 시스템에서 한 기기는 워드클록 마스터(wordclock master)로 조작되어 워드클록 신호를 전송하고 다른 기기는 워드클록 슬레이브(wordclock slave)로 조작되어 워드클록 마스터에 동기화됩니다.

01V96을 디지털 방식으로 다른 기기에 연결한 경우 먼저 워드클록 마스터와 슬레이브로 사용할 기기를 결정한 후 모든 기기에 설정해야 합니다. 01V96은 44.1 kHz, 48 kHz, 88.2 kHz 또는 96 kHz로 구동하는 워드클록 마스터로 사용하거나 외장 워드클록 소스에 대해 슬레이브로 사용할 수 있습니다.

워드클록 연결

01V96과 외장 기기 간의 워드클록 동기화하기 위해 워드클록 신호를 전용 케이블을 통해 독립적으로 분배하거나 디지털 오디오 연결을 통해 얻은 클록 정보를 사용할 수 있습니다. WORD CLOCK IN 및 OUT 커넥터는 01V96에서 개별적으로 워드클록 신호를 전송하고 수신합니다. 다음 예제는 WORD CLOCK IN 및 OUT 커넥터를 통해 워드클록 신호가 분배되고 수신되는 두 가지 방법을 보여줍니다.

- **직렬 연결(Daisy Chain) 분배**

이 예에서 워드클록 신호는 "직렬 연결(daisy-chain)" 방식으로 분배되며 각 기기는 워드클록 출력 커넥터에서 다음 기기의 워드클록 입력 커넥터로 워드클록 신호를 공급합니다. 이 분배 방식은 대형 시스템에는 적합하지 않습니다.

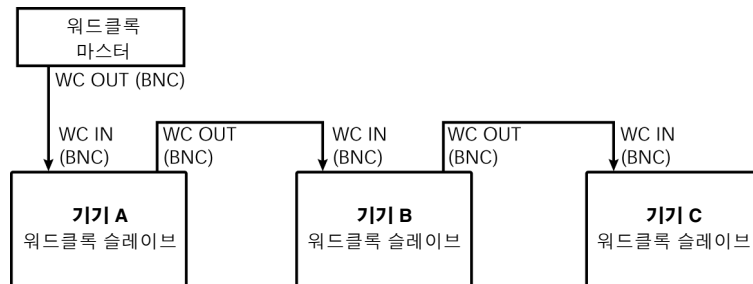

- **방사 분배**

이 예에서 워드클록 마스터에서 각 워드클록 슬레이브로 개별적으로 워드클록 신호를 공급하기 위해 전용 워드클록 분배 박스(예: Yamaha IFU4)가 사용됩니다.

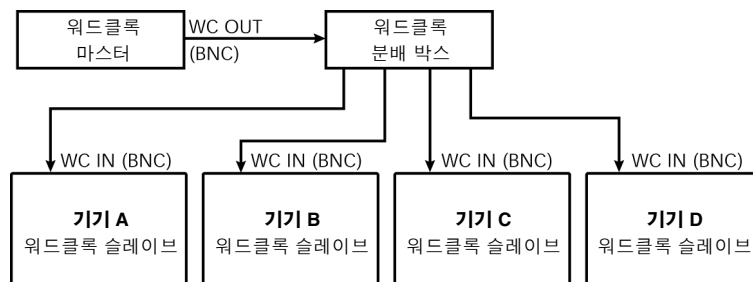

외장 기기에 워드클록(wordclock) 입력 및 출력 커넥터가 없는 경우 디지털 오디오 신호에 포함된 클럭(clock) 정보를 사용할 수 있습니다. 이러한 경우 디지털 오디오 신호 및 워드클록 신호는 2TR OUT DIGITAL 및 2TR IN DIGITAL 단자 또는 후면 패널 슬롯에 설치된 디지털 I/O 카드를 통해 전송됩니다.

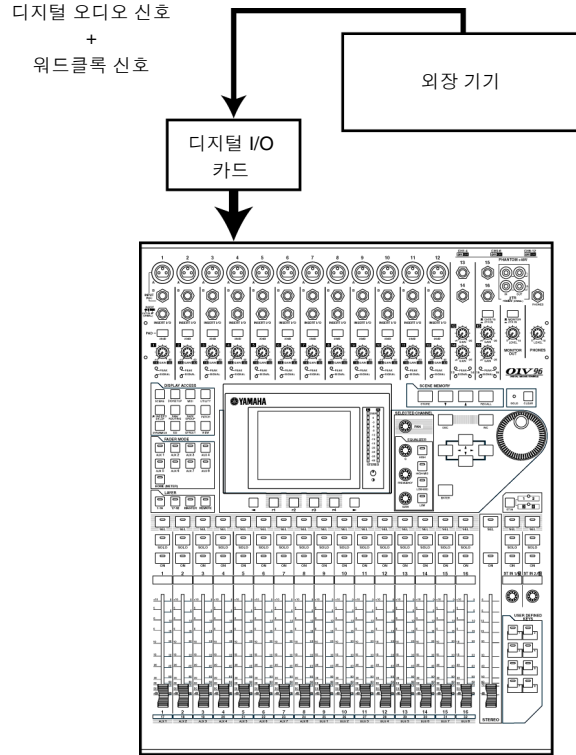

워드클록 소스 지정

01V96을 외장 기기에 디지털 방식으로 연결하려면 시스템에 대한 워드클록 소스를 지정해야 합니다. 다음 단계를 수행합니다.

참고: 디지털 오디오 시스템에서 기기의 워드클록 설정을 변경하려는 경우 일부 기기가 동기화에서 이탈하여 잡음을 출력할 수도 있습니다. 워드클록 설정을 변경하기 전에 반드시 모니터링 기기를 낮게 조정하십시오.

- 1 DIO/Setup | Word Clock 페이지가 나타날 때까지 DISPLAY ACCESS [DIO/SETUP] 버튼을 반복해서 누릅니다.

이 페이지에서 각 슬롯 및 커넥터에 현재의 입력 신호의 동기화 상태를 볼 수 있습니다.

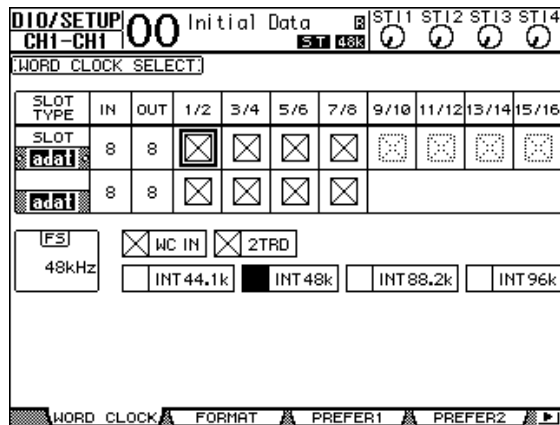

소스 선택 버튼 표시등은 아래에 설명되어 있습니다.

- 사용 가능한 워드클록(wordclock) 신호는 이 입력에 표시되며 이 신호는 현재의 01V96 내장 클록(clock)과 동기화되어 있습니다.
- 이 입력에는 워드클록 신호가 없습니다.
- 사용 가능한 워드클록 신호는 이 입력에 표시되지만 현재의 01V96 내장 클록과 동기화되어 있지 않습니다.
- 이 입력은 현재 선택된 워드클록 소스입니다.
- 이 입력은 워드클록 소스로 선택되었으나 사용 가능한 신호가 수신되지 않았습니다.
- 이 입력은 워드클록을 수신하지 않거나, 현재 설치된 I/O 카드와 함께 사용할 수 없습니다.

팁:

- FS 박스는 현재 01V96이 작동하고 있는 샘플링 주파수를 표시합니다.
- SLOT TYPE 열은 설치된 I/O 카드 이름을 표시합니다.
- IN 및 OUT 열은 설치된 각 I/O 카드에 대해 사용 가능한 입력 및 출력 채널 수를 표시합니다.

2 커서 버튼을 사용하여 커서를 소스에 놓은 후 [ENTER] 를 누릅니다.

가능한 워드클록 소스는 다음과 같습니다:

- **SLOT** 이 버튼은 워드클록 소스로 슬롯에 설치된 디지털 I/O 카드에서의 입력을 선택합니다. 입력은 페어(pair)로 선택됩니다(홀수, 짝수 순서). SLOT TYPE 열에 설치된 I/O 카드의 이름이 표시됩니다. 페어(pair) 수는 설치된 I/O 카드의 종류에 따라 달라집니다.
- **adat** 이 버튼은 후면 패널 ADAT IN 커넥터의 입력을 선택합니다. 입력은 페어(pair)로 선택됩니다(홀수, 짝수 순서).
- **WC IN** 이 버튼은 후면 패널의 WORD CLOCK IN 커넥터에서 워드클록 신호 입력을 선택합니다.
- **2TRD** 이 버튼은 2TR IN DIGITAL 입력을 워드클록 소스로 선택합니다.
- **INT 44.1k, INT 48k**
INT 88.2k, INT 96k 이 버튼은 내장 클록 제너레이터(generator)를 워드클록 소스로 선택합니다. 01V96은 워드클록 마스터(master)로 작동합니다.

참고: 더 높은 샘플링 주파수로(88.2 kHz 또는 96 kHz) 01V96과 연결된 외장 기기 간에 데이터를 전송하려면 데이터 전송 포맷을 설정해야 합니다. 자세한 내용은 72페이지를 참조하십시오.

팁: 01V96(슬레이브 기기로 사용 중)에서 클록 신호를 수신하는 중 워드클록 전송이 중단될 경우 자동으로 가장 근접한 내장 클록 신호(INT 44.1k, INT 48k, INT 88.2k 또는 INT 96k)로 전환됩니다.

입력 및 출력 패칭

01V96은 신호를 입력(Input) 및 출력(Output)으로 패치(할당)할 수 있도록 설계되었습니다. 본 절에서는 입력 및 출력으로 패치(patch)된 신호를 보거나 할당을 변경하는 방법에 대해 설명합니다.

Tip: 연결된 악기에서의 데이터가 입력되지 않거나 원하는 출력에서 신호를 모니터할 수 없는 경우 아래와 같이 I/O 패칭을 확인합니다.

입력 채널 패칭

기본적으로 입력 채널(Input Channel)은 다음과 같이 패치됩니다.

- INPUT 커넥터 1~16.....입력 채널 1~16
- ADAT IN 채널 1~8입력 채널 17~24
- 슬롯 채널 1~8입력 채널 25~32
- 내장 이펙트 프로세서
1~4의 출력 1~2..... ST IN 채널 1~4

패칭(patching)을 보거나 변경하려면 다음 단계를 수행합니다.

- 1 다음의 페이지가 나타날 때까지 DISPLAY ACCESS [PATCH] 버튼을 반복해서 누릅니다.

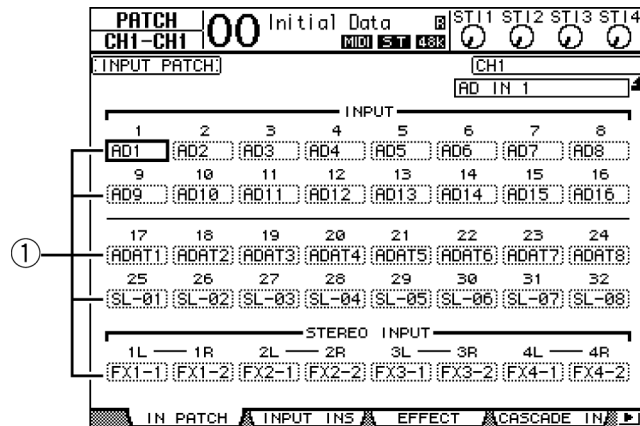

입력 채널에 현재 할당된 입력 및 슬롯(Slot) 채널은 채널 번호 아래의 파라미터 박스 ①에 표시됩니다. 파라미터 표시등은 아래에 설명되어 있습니다:

- - 할당 없음
- AD1~AD16.....INPUT 커넥터 1~16
- ADAT1~ADAT8.....ADAT IN 채널 1~8
- SL-01~SL-16 슬롯 채널 1~16
- FX1-1~FX1-2..... 내장 이펙트 프로세서 1의 출력 1~2
- FX2-1~FX2-2 내장 이펙트 프로세서 2의 출력 1~2
- FX3-1~FX3-2 내장 이펙트 프로세서 3의 출력 1~2
- FX4-1~FX4-2 내장 이펙트 프로세서 4의 출력 1~2
- 2TD-L/R.....2TR IN DIGITAL L/R 커넥터

패칭(patching)을 보거나 변경하려면 다음 단계를 수행합니다.

- 2 커서 버튼을 사용하여 할당을 변경하려는 패치 파라미터 ①에 커서를 놓은 후 파라미터 휠을 돌리거나 [INC]/[DEC] 버튼을 눌러 패칭을 수정합니다.

3 [ENTER]를 눌러 변경을 확인합니다.

팁: 기본 패칭(patching)을 복원하려면 입력 패치(Input Patch) 메모리 #00을 리콜(recall)합니다(174페이지 참조).

오미 출력(Omi Out) 패칭

기본적으로 출력 커넥터가 다음과 같이 패치(patch)됩니다.

- OMNI OUT 커넥터 1~4..... Aux 출력(Out) 1~4
- ADAT OUT 채널 1~8버스 출력(Bus Out) 1~8
- 슬롯 채널 1~8.....버스 출력(Bus Out) 1~8
- 슬롯 채널 9~16버스 출력(Bus Out) 1~8
- 2TR DIGITAL 커넥터스테레오 출력 L 및 R

팁:

- STEREO OUT 커넥터는 항상 스테레오 버스(Stereo Bus) 신호를 출력합니다.
- MONITOR OUT 커넥터는 모니터 소스(Monitor Source) 선택기의 설정에 따라 모니터 신호나 2TR IN 신호를 출력합니다.

패칭(patching)을 보거나 변경하려면 다음 단계를 수행합니다.

1 다음의 페이지가 나타날 때까지 DISPLAY ACCESS [PATCH] 버튼을 반복해서 누릅니다.

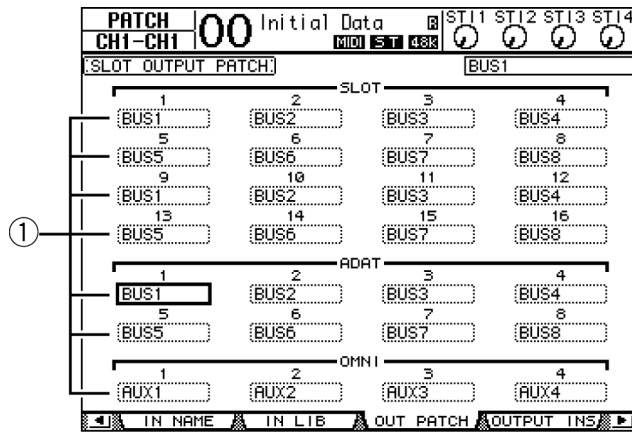

현재 출력 커넥터에 할당된 신호가 커넥터 번호 아래의 파라미터 박스 ①에 나타납니다. 파라미터 표시등은 아래에 설명되어 있습니다.

- - 할당 없음
- BUS1~BUS8 버스 출력(Bus Out) 1~8 신호
- AUX1~AUX8 Aux 출력(Out) 1~8 신호
- ST L/R 스테레오 출력(Stereo Out) 신호
- INS CH1~INS CH32 입력 채널 1~32 삽입 출력(Insert Out)
- INS BUS1~INS BUS8 버스 출력 1~8 삽입 출력
- INS AUX1~INS AUX8 Aux 출력 1~8 삽입 출력
- INS ST-L/ST-R 스테레오 출력 삽입 출력
- CAS BUS1~BUS8 버스 출력(Bus Out) 1~8 캐스케이드 출력 (Cascade Out)
- CAS AUX1~AUX8 Aux 출력 1~8 캐스케이드 출력
- CAS ST-L/ST-R 스테레오 출력 캐스케이드 출력
- CASSOLOL/CASSOLOR 솔로(Solo) 채널 캐스케이드 출력

- 2 커서를 버튼을 사용하여 커서를 변경하려는 패치 파라미터(①)에 놓고 파라미터 휠을 돌리거나 [INC]/[DEC] 버튼을 눌러 패칭을 수정합니다.
- 3 [ENTER]를 눌러 변경을 확인합니다.

팁: 기본 패칭을 복원하려면 출력 패치(Output Patch) 메모리 #00(175페이지 참조)을 리콜(recall)합니다.

5 자습서

이 장은 01V96에 디지털 멀티트랙 레코더를 연결한 경우를 예로 들어 멀티트랙 녹음 및 믹스다운(mixdown)용 01V96을 사용하는 방법을 설명합니다. 리듬 머신, 기타, 베이스 및 키보드를 녹음합니다.

연결 및 설정

1 01V96에 디지털 MTR, 악기 및 마이크를 연결합니다.

이 예에서는 리어 패널의 ADAT IN 및 OUT 커넥터와 설치된 MY8-AT 카드의 ADAT IN 및 OUT 커넥터에 16트랙 하드 디스크 레코더를 연결합니다. (연결에 대한 자세한 내용은 38 페이지를 참조하십시오.)

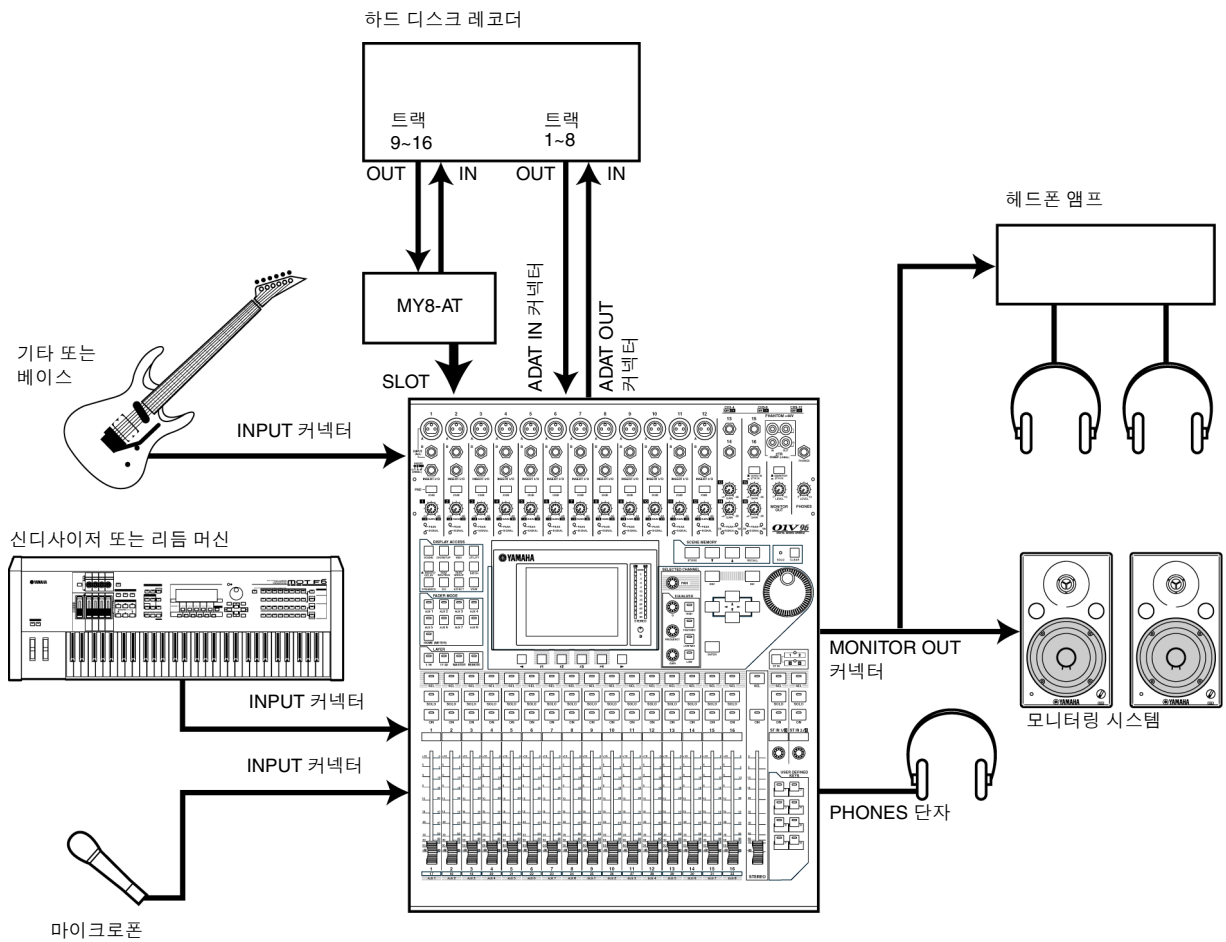

2 DIO/Setup | Word Clock 페이지가 나타날 때까지 DISPLAY ACCESS [DIO/SETUP] 버튼을 반복해서 누릅니다. 이 페이지에서 워드클록(wordclock) 소스를 지정합니다.

가장 적합한 워드클록 소스는 시스템 및 환경에 따라 다릅니다. 다음 예에서는 샘플링 주파수 44.1kHz에서 작동하는 하드 디스크 레코더를 워드클록 마스터로 사용합니다. 워드클록 소스는 ADAT IN 채널 1과 2에 입력된 신호에서 파생됩니다.

5 자습서

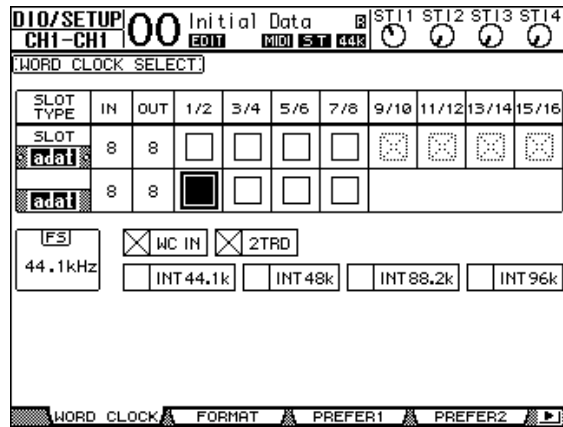
**팁:**

- 워드클록(wordclock)에 대한 자세한 내용은 40페이지를 참조하십시오.
- 01V96을 보다 높은 샘플링 주파수(88.2 kHz 또는 96 kHz)에서 조작하는 경우에 대한 자세한 내용은 75페이지를 참조하십시오.

참고:

- 01V96 내장 클록(clock)을 워드클록(wordclock) 소스로 선택할 수 있습니다. 이 경우, 하드 디스크 레코더가 외장 클록과 동기화하도록 설정해야 합니다.
- 01V96과 연결 기기가 서로 동기화되지 않는 경우 01V96에 "Sync Error!"라는 메시지가 표시됩니다. 이 경우 ADAT IN 및 OUT 연결, 디지털 I/O 카드 연결 및 각 기기의 샘플링 주파수 설정을 확인합니다.

- 3 Patch I In Patch 페이지가 나타날 때까지 DISPLAY ACCESS [PATCH] 버튼을 반복해서 누릅니다. 이 페이지에서 입력 패치(Input Patch) 설정이 아래와 같이 기본값으로 설정되어 있는지 확인합니다.

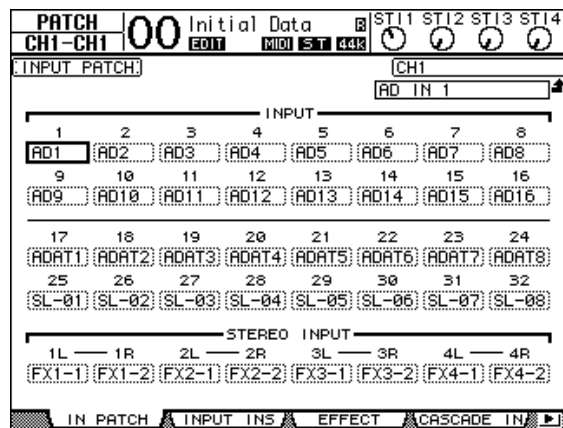

기본적으로(이 예와 같이) INPUT 커넥터 1~16에 입력된 신호는 입력 채널(Input Channel) 1~16으로 루트(route)됩니다.

ADAT IN 커넥터에 입력된 신호(이 예에서 하드 디스크 레코더의 트랙 1~8 신호)는 입력 채널(Input Channel) 17~24로 루트(route)되고 슬롯에 입력된 신호(하드 디스크 레코더의 트랙 9~16 신호)는 입력 채널(Input Channel) 25~32로 루트(route)됩니다.

입력 패치(Input Patch) 설정을 기본 설정에서 다른 설정으로 변경한 경우 입력 패치(Input Patch) 라이브러리에서 입력 패치(Input Patch) 메모리 #00을 리콜(recall)합니다(171페이지).

- 4 Patch | Out Patch 페이지가 나타날 때까지 [PATCH] 버튼을 반복해서 누릅니다. 이 페이지에서 출력 패치(Output Patch) 설정이 아래와 같이 기본값으로 설정되어 있는지 확인합니다.

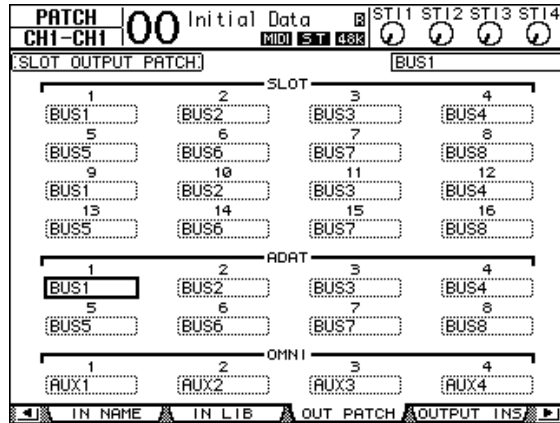

기본적으로(이 예와 같이) 버스 출력(Bus Out) 1~8에서 출력된 신호는 ADAT OUT 커넥터(이 예에서 하드 디스크 레코더의 트랙 1~8)와 슬롯 출력 채널(이 예에서 하드 디스크 레코더의 트랙 9~16)로 루트(route)됩니다.

출력 패치(Output Patch) 설정을 기본 설정에서 다른 설정으로 변경한 경우 출력 패치(Output Patch) 라이브러리에서 출력 패치(Output Patch) 메모리 #00을 리콜(recall)합니다(171페이지).

최초의 트랙 녹음

본 절은 INPUT 커넥터 1~12에 연결된 리듬 머신, 신디사이저, 베이스, 기타 및 마이크로폰을 하드 디스크 레코더 트랙에 처음 녹음하는 방법을 설명합니다.

입력 레벨 설정

- 1 INPUT 커넥터 1~12에 연결된 악기를 연주하도록 지시하고 음량이 최고일 때 [PEAK] 표시등이 일시적으로 깜빡이도록 해당 [PAD] 스위치와 [GAIN] 조절기를 조정합니다.

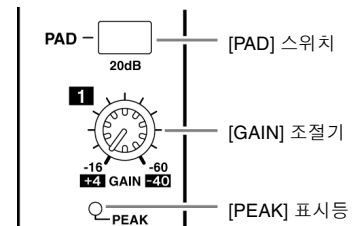

팁: [GAIN] 조절기는 아날로그 입력 감도를 조정합니다. 다이내믹 레인지를 넓히고 잡음을 최소화한 고음질 녹음을 수행하려면 클리핑(clipping)이 발생하지 않는 범위 내에서 [GAIN] 조절기를 최대한 높게 설정합니다.

- 2 LAYER [1-16] 버튼을 누릅니다.

이제 채널 스트립 섹션에서 입력 채널 레이어(Input Channel Layer) 1~16을 사용하여 조정할 수 있습니다.

팁: 각 레이어의 페이더와 [ON] 위치가 기억되므로 해당 레이어로 전환하면 해당 레이어들의 위치가 복원됩니다.

- 3 DISPLAY ACCESS [HOME] 버튼을 누른 후 [F1] 버튼을 눌러 Meter | CH1-32 페이지를 표시합니다.

Meter 페이지는 믹싱 및 녹음이 시작되는 페이지입니다. 채널 입력 및 출력 레벨과 컴프레서(compressor) 및 게이트 게인 감소량 등이 표시됩니다.

CH1-32 페이지를 사용하여 입력 채널(Input Channel) 1~32 레벨과 컴프레서(compressor) 및 게이트 게인(gate gain) 감소량을 볼 수 있습니다.

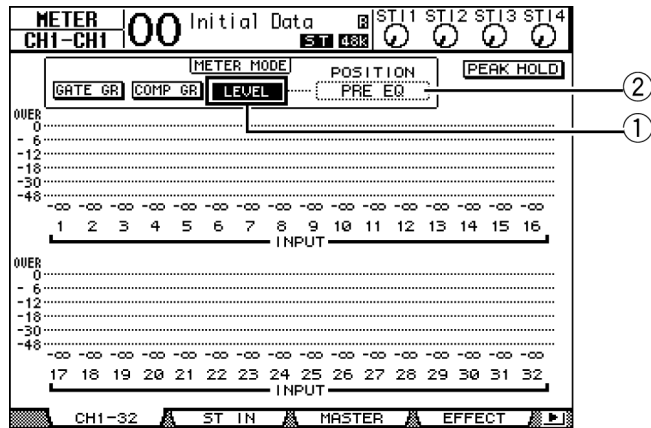

4 METER MODE 섹션의 LEVEL 버튼 (①) 이 켜져 있는지 확인합니다.

METER MODE 섹션을 사용하여 미터에 표시된 신호의 종류를 선택할 수 있습니다. LEVEL 버튼 이외의 버튼이 켜진 경우, 커서를 LEVEL 버튼에 놓은 후 [ENTER]를 누릅니다.

5 커서를 LEVEL 버튼 오른쪽의 POSITION 파라미터 박스 (②) 에 놓고 파라미터 휠을 돌리거나 [INC]/[DEC] 버튼을 눌러 "POST FADER"를 선택한 후 [ENTER]를 누릅니다.

POSITION 파라미터는 미터링 위치를 나타냅니다. "POST FADER"가 선택되면 미터에 포스트 페이더(post-fader) 신호 레벨이 표시됩니다.

팁: POSITION 파라미터를 "PRE EQ"로 설정할 경우 프리 EQ(pre-EQ) 입력 레벨이 미터에 표시됩니다. 파라미터를 "POST EQ"로 설정할 경우 포스트 EQ(post-EQ) 및 프리 페이더(pre-fader) 입력 레벨이 미터에 표시됩니다.

6 [ON] 버튼 표시등 1~12가 점등되었는지 확인한 후 페이더 1~12를 0dB로 올립니다.

7 약기가 연주되는 동안 디스플레이의 레벨 미터를 사용하여 입력 채널 레벨을 확인합니다.

팁: 미터가 "OVER" 레벨에 도달한 경우 페이더가 0dB로 설정되었는지 확인한 후 해당 [GAIN] 조절기를 내립니다.

채널 페어링(Pairing)

01V96에서는 스테레오 조작을 위해 홀수/짝수 채널을 페어(pair)할 수 있습니다. 페어화(paired)된 채널은 페이더와 대부분의 믹스 파라미터(입력 패치(Input Patch), 위상(phase), 루팅(routing) 및 팬(pan) 파라미터 제외)이 링크됩니다. 리듬 머신이나 신디사이저와 같은 스테레오 소스를 연결할 때 입력 채널(Input Channel)을 페어링하면 편리합니다.

1 인접한 홀수/짝수 입력 채널(Input Channel)을 페어하려면 페어하려는 채널의 [SEL] 버튼을 누른 채 인접한 채널의 [SEL] 버튼을 누릅니다.

해당 두 채널이 페어화되고 첫 번째 채널의 설정(페이더, 채널 켜기/끄기 등)이 두 번째 채널에 복사됩니다. 그런 후 페어화된 채널 중 한 채널의 링크된 파라미터를 조정하면 파트너의 파라미터도 동일하게 조정됩니다.

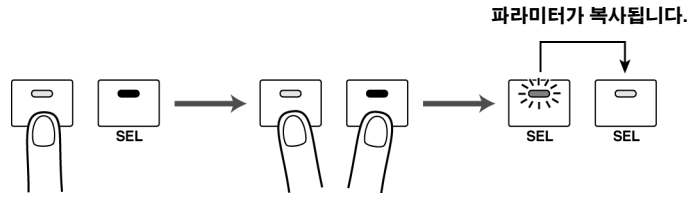

팁:

- 해당 [SEL] 버튼을 눌러 페어화(paired)된 채널 중 하나만 선택하여 조정할 수 있습니다. 채널을 선택하면 [SEL] 버튼 표시등이 점등되고 페어화된 파트너의 [SEL] 버튼이 깜빡입니다.
- 특수 창을 사용하여 파라미터 설정을 페어화된 파트너에 복사하는 방법을 결정할 수도 있습니다(226페이지 참조).
- Pair/Grup 페이지에서 페어(pair)를 만들거나 취소할 수 있습니다(93페이지 참조).
- 그 밖에 여러 채널의 페이더, [ON] 버튼, EQ 또는 컴프레서(compressor)를 그룹화할 수 있습니다(147페이지 참조).

2 페어를 취소하려면 페어화된 채널 중 하나의 [SEL] 버튼을 누른 채 다른 파트너의 [SEL] 버튼을 누릅니다.

참고: 페어화된 채널의 페이더를 조작하려는 경우 페어 중 하나의 페이더만 조작해야 합니다. 페어에서 두 채널의 페이더를 조작할 경우 페이더 모터에 지나친 부하가 발생하여 오작동할 수 있습니다.

신호 루팅(routing) 적용

01V96 입력 신호를 외장 디지털 멀티트랙 레코더에 녹음하려면 각 입력 채널(Input Channel) 신호의 송신 대상을 지정해야 합니다. 이 절차를 "루팅(routing)"이라 합니다. 루팅(routing) 방법은 두 가지입니다.

• **버스 출력(Bus Out) 1~8 사용**

입력 채널(Input Channel) 신호가 처음에 버스(Bus) 1~8로 루트(route)된 후 버스 출력 1~8을 거쳐 출력 커넥터 또는 채널로 루트(route)됩니다. 이 방법을 사용하여 여러 입력 채널(Input Channel) 신호를 믹스하여 MTR 트랙에 녹음합니다. 원하는 경우 버스 출력(Bus Out) 1~8 컴프레서 및 EQ를 사용하여 신호를 처리할 수 있습니다.

다음 예에서 입력 채널(Input Channel) 신호는 버스 출력(Bus Out) 1과 2를 거쳐 ADAT OUT 커넥터 1과 2로 루트(route)됩니다.

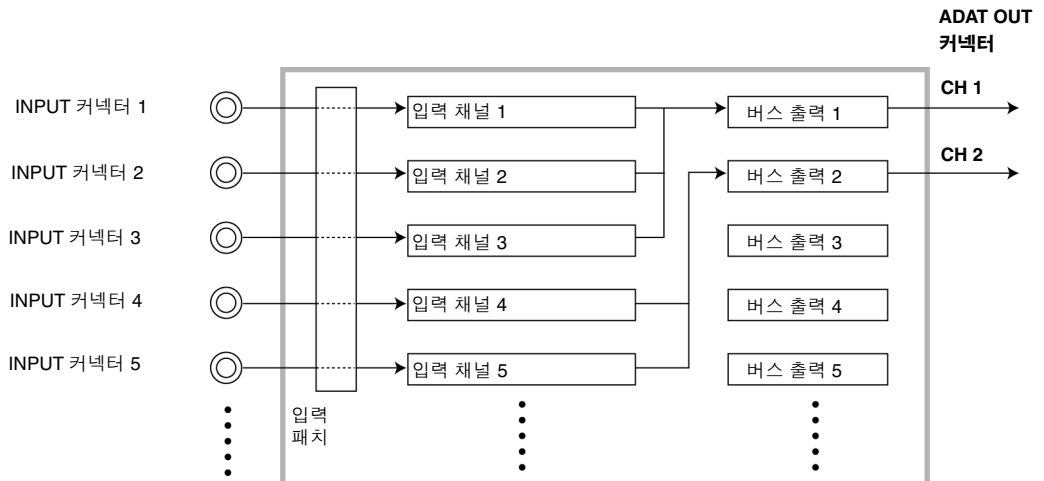

• **다이렉트 출력(Direct Out) 사용**

각 입력 채널(Input Channel) 신호가 직접 루트(route)되어 지정한 출력 커넥터 및 채널에서 출력됩니다. 이 방법을 사용하여 입력 채널(Input Channel)을 각 MTR 트랙에 직접 패치(patch)합니다.

다음 예는 ADAT OUT 채널 1~5에서 직접 출력되는 신호를 보여줍니다.

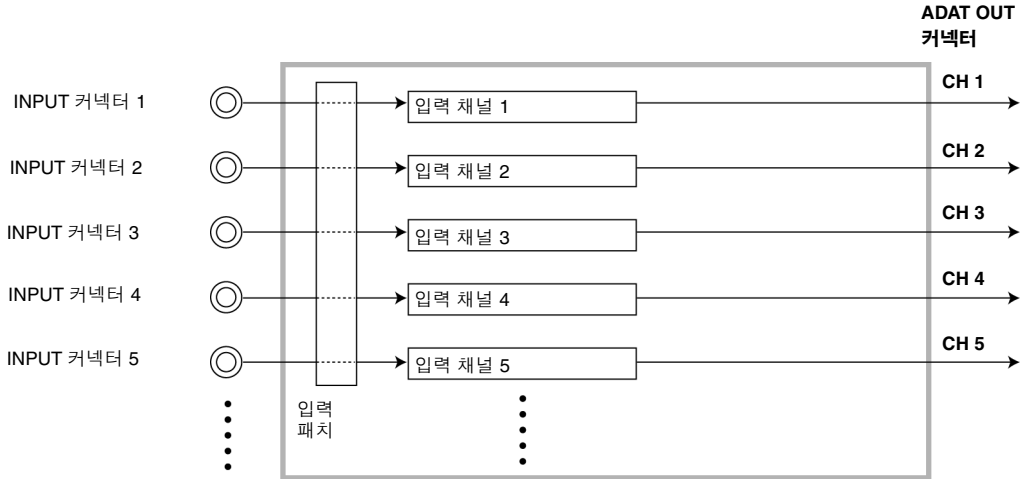

본 절은 위의 두 가지 루팅(routing) 방법을 결합하여 신호를 루트(route)하는 방법을 설명합니다.

1 DISPLAY ACCESS [PAN/ROUTING] 버튼을 반복해서 눌러 Pan/Route | Rout1-16 페이지를 표시합니다.

이 페이지를 사용하여 각 채널의 송신 대상으로 버스 출력(Bus Out)을 선택할 수 있습니다.

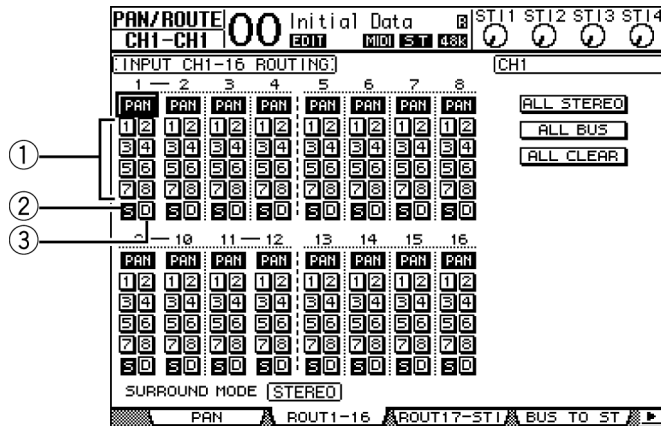

이 페이지에는 다음과 같은 버튼이 있습니다.

- ① **1~8 버튼**
이 버튼은 입력 채널(Input Channel) 신호를 버스(Bus) 1~8로 루트(route)합니다. 여러 버튼을 선택할 수 있습니다.
- ② **S 버튼**
이 버튼은 입력 채널(Input Channel) 신호를 스테레오 버스(Stereo Bus)로 루트(route)합니다.
- ③ **D 버튼**
이 버튼은 입력 채널(Input Channel) 신호를 지정된 출력 커넥터 및 채널로 직접 루트(route)합니다.

- 2 약기 또는 마이크폰이 연결된 입력 채널(Input Channel)의 S 버튼에 커서를 놓은 후 [ENTER]를 눌러 끕니다.

기본적으로 각 입력 채널(Input Channel)은 스테레오 버스(Stereo Bus)로 루트(route)되므로 MONITOR OUT 커넥터 및 PHONES 단자에서 신호를 모니터할 수 있습니다.

그러나 멀티트랙 녹음 중에는 입력 채널(Input Channel) 신호를 모니터하지 않고 연결된 디지털 MTR에서 리턴(return)된 신호를 모니터하는 경우가 일반적입니다. 그렇게 하려면 S 버튼을 꺼서 특정 입력 채널(Input Channel) 신호가 스테레오 버스(Stereo Bus)로 루트(route)되지 않도록 해야 합니다.

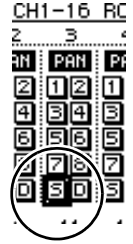

팁: 페어화(paired)된 채널의 S 버튼은 링크됩니다.

- 3 입력 채널(Input Channel) 신호를 버스 1~8을 통해 연결된 디지털 MTR로 루트(route)하려면 1~8 버튼을 사용하여 버스 출력(Bus Out)을 약기 및 마이크폰이 연결된 각 입력 채널(Input Channel)의 대상으로 지정합니다.

이 예에서 입력 채널(Input Channel) 1~4는 버스 1과 2에 할당되고 입력 채널(Input Channel) 5~8은 버스 3과 4에 할당됩니다.



- 4 [PAN/ROUTING] 버튼을 반복해서 눌러 Pan/Route | Pan 페이지를 표시합니다.

이 페이지를 사용하여 입력 채널(Input Channel)에서 스테레오 버스(Stereo Bus)로 루트(route)된 신호의 팬포트(panpot)와 입력 채널(Input Channel)에서 홀수/짝수 버스로 루트(route)된 신호의 팬포트(panpot)를 설정할 수 있습니다.

- 5 홀수/짝수 버스에 할당된 입력 채널(Input Channel)의 PAN 파라미터 조절기에 커서를 놓은 후 파라미터 휠을 돌리거나 [INC]/[DEC] 버튼을 눌러 팬(pan)을 설정합니다.

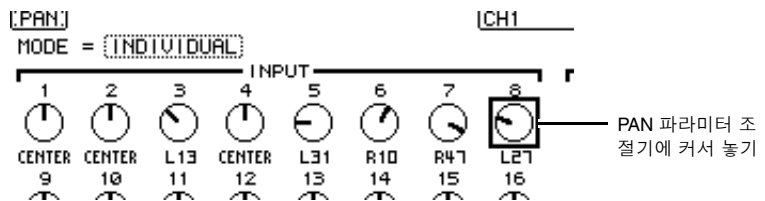

팁: [SEL] 버튼을 사용하여 입력 채널(Input Channel)을 선택하고, SELECTED CHANNEL [PAN] 조절기를 사용하여 팬 설정을 조정할 수도 있습니다.

- 6 입력 채널(Input Channel) 신호를 다이렉트 출력(Direct Out)으로 루트(route)하려면 Patch | Direct Out 페이지가 나타날 때까지 DISPLAY ACCESS [PATCH] 버튼을 반복해서 누릅니다.

Direct Out 페이지를 사용하여 각 입력 채널(Input Channel)을 직접 패치(patch)할 출력 커넥터 또는 채널을 지정할 수 있습니다.

- 7 다이렉트 출력(Direct Out)으로 루트(route)할 입력 채널(Input Channel)의 파라미터 박스에 커서를 놓고 출력 커넥터 또는 채널을 지정합니다.

이 예에서는 입력 채널(Input Channel) 9~12의 신호가 ADAT OUT 채널 5~8로 루트(route)됩니다.

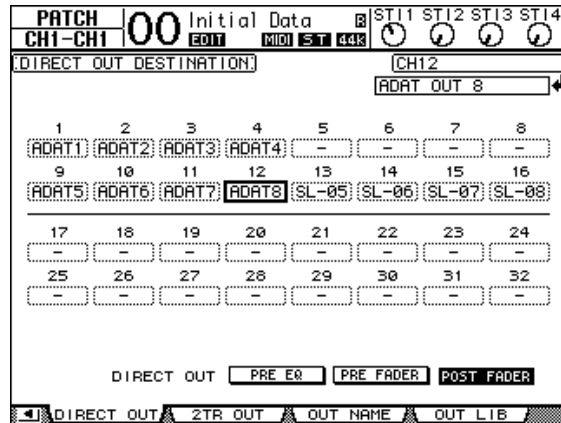

- 8 **Pan/Route | Rout1-16** 페이지가 나타날 때까지 **DISPLAY ACCESS [PAN/ROUTING]** 버튼을 반복해서 누릅니다.
- 9 **다이렉트 출력(Direct Out)으로 루트(route)하려는 입력 채널(Input Channel)의 D 버튼**에 커서를 놓고 **[ENTER]**를 누릅니다.

D 버튼이 켜진 입력 채널(Input Channel)이 7단계에서 지정한 출력 커넥터 또는 채널로 직접 패치(patch)됩니다.



모니터링 레벨 조절

디지털 MTR을 녹음 대기 모드로 설정하고 디지털 MTR의 트랙 1~8에 송신된 신호를 01V96의 입력 채널(Input Channel) 17~24로 다시 루트(route)한 후 MONITOR OUT 커넥터와 PHONES 단자로 패치(patch)하여 녹음 신호를 모니터링할 수 있습니다.

- 1 **녹음용으로 연결된 디지털 MTR의 트랙을 암(arm)합니다.**
이 때 암(arm)된 트랙의 입력 신호를 모니터링할 수 있도록 해당 디지털 MTR의 모니터 모드를 알맞게 설정합니다. (자세한 내용은 디지털 MTR의 사용 설명서를 참조하십시오.) 이러한 방법으로 디지털 MTR의 트랙 1~8로 송신된 신호가 01V96의 입력 채널(Input Channel) 17~24로 리턴(return)됩니다.
- 2 **LAYER [17-32] 버튼을 누릅니다.**
이제 채널 스트립 섹션에서 입력 채널 레이어(Input Channel Layer) 17~32를 사용하여 조정할 수 있습니다.
- 3 **Pan/Route | Rout17-STI** 페이지가 나타날 때까지 **DISPLAY ACCESS [PAN/ROUTING]** 버튼을 반복해서 누릅니다.

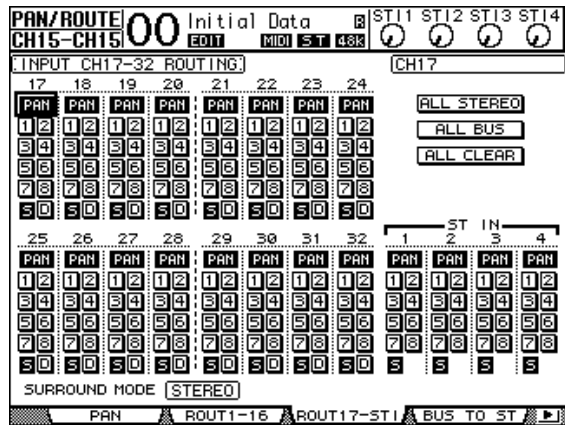

- 4 입력 채널(Input Channel) 17~24의 S 버튼이 켜져 있고 1~8 버튼이 꺼져 있는지 확인한 후 페이지의 PAN 파라미터 조절기를 사용하여 모니터링 신호를 팬(pan)합니다.

팁: 입력 채널(Input Channel) 17~32의 팬(Pan) 설정, 페이더 및 [ON] 버튼은 모니터 신호에 영향을 주고 디지털 MTR에 녹음되는 신호에는 영향을 주지 않습니다.

- 5 DISPLAY ACCESS [HOME] 버튼을 누른 후 [F1] 버튼을 눌러 Meter | CH1-32 페이지를 표시합니다.
- 6 [ON] 버튼 표시등 1~8이 완전히 점등되었는지 확인한 후 [STEREO] 페이더를 0 dB로 올립니다.

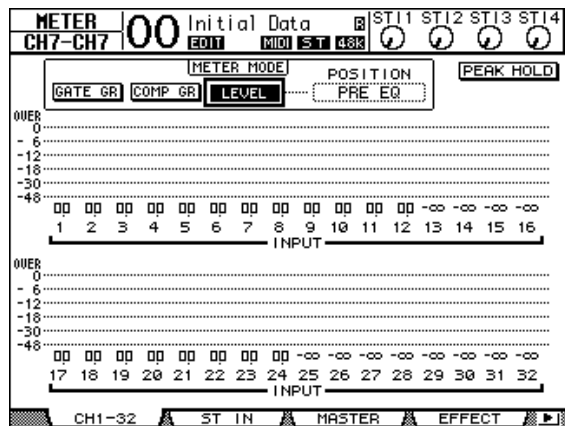

- 7 뮤지션이 악기를 연주하는 동안 페이더 1~8, [MONITOR OUT] 조절기 및 [PHONES] 조절기를 조정하여 적절한 모니터링 레벨을 설정합니다.

이제 입력 채널(Input Channel) 17~24에서 스테레오 버스(Stereo Bus)로 송신되는 신호를 모니터링 시스템과 헤드폰을 통해 모니터링할 수 있습니다.

참고: L 및 R 레벨 미터가 "OVER" 위치에 도달한 경우, [STEREO] 페이더를 낮춥니다.

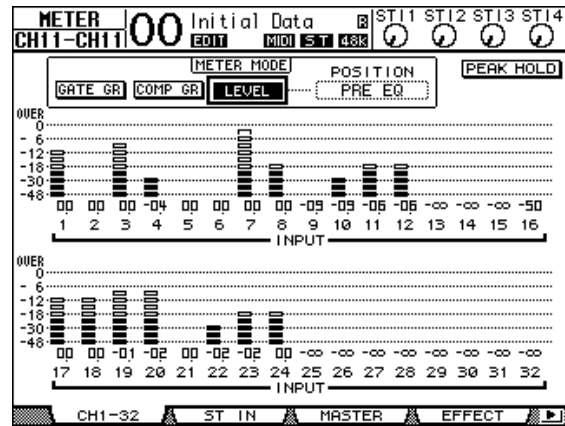

입력 신호에 EQ적용

01V96의 입력 채널(Input Channel)은 4밴드 전체 파라메트릭 EQ 기능이 있습니다. 본 절은 신호를 트랙에 녹음하기 전에 신호에 EQ를 적용하는 방법을 설명합니다.

1 LAYER [1-16] 버튼을 누릅니다.

채널 스트립 섹션에서 입력 채널 레이어(Input Channel Layer) 1~16을 사용하여 조정할 수 있습니다.

2 EQ를 적용하려는 입력 채널(Input Channel)의 [SEL] 버튼을 누릅니다.

3 [EQ] 버튼을 누른 후 [F1] 버튼을 눌러 EQ | EQ Edit 페이지를 표시합니다.

EQ Edit 페이지를 사용하여 현재 선택된 채널의 EQ 파라미터를 조정할 수 있습니다.

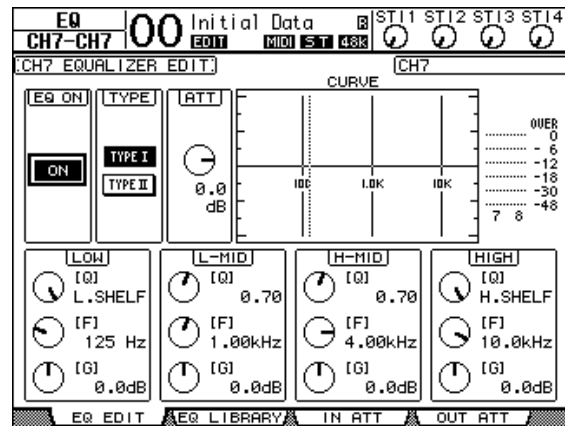

4 EQ ON 버튼(왼쪽 상단 모서리)이 켜져 있는지 확인합니다.

EQ ON/OFF 버튼은 현재 선택된 입력 채널(Input Channel)의 EQ를 켜거나 끕니다. 버튼이 꺼져 있는 경우, [ENTER] 버튼을 눌러 버튼을 켭니다.

팁: EQ Edit 페이지에서 [ENTER] 버튼을 누르면 현재 커서 위치와 관계없이 EQ ON 버튼이 켜지거나 꺼집니다.

5 뮤지션이 악기를 연주하는 동안 EQ 파라미터를 조정합니다.

EQ 파라미터를 조정하려면 페이지 하단의 파라미터에 커서를 놓고 파라미터 휠을 돌려 값을 변경합니다. LOW, L-MID, H-MID 및 HIGH 밴드에 대해 다음과 같은 파라미터를 개별적으로 조정할 수 있습니다.

- Q**

이 파라미터 조절기는 F 파라미터 조절기를 사용하여 설정한 중심 주파수의 감소/증폭 Q(경사도)를 지정합니다. 설정 범위는 10~0.10입니다. 값이 작을수록 경사도가 심해집니다. 이 파라미터 조절기로 LOW 및 HIGH 밴드의 EQ 종류도 선택할 수 있습니다.
- F(주파수)**

이 파라미터 조절기는 설정 범위 21 Hz ~ 20.1 kHz 내에서 감소/증폭할 중심 주파수를 지정합니다.
- G(게인(gain))**

이 파라미터 조절기는 -18.0 dB ~ +18.0 dB의 범위에서 감소/증폭량을 지정합니다. LOW 및 HIGH GAIN 조절기는 Q가 HPF 및 LPF로 각각 설정된 경우 필터 조절기를 켜고/끄니다.

SELECTED CHANNEL 섹션의 버튼([HIGH], [HIGH-MID], [LOW-MID], [LOW])을 눌러 원하는 밴드를 선택하고 회전 조절기([Q], [FREQUENCY], [GAIN])를 사용하여 Q, F 및 G 파라미터를 직접 편집할 수도 있습니다.

팁:

- LOW 밴드의 Q 파라미터 조절기를 시계 방향으로 끝까지 돌려 LOW 밴드 EQ를 "L. SHELF"(로우 셸빙(low-shelving))로 설정하거나, 시계 반대 방향으로 끝까지 돌려 "HPF"(하이 패스 필터(high-pass filter))로 설정할 수 있습니다.
- HIGH 밴드의 Q 파라미터 조절기를 시계 방향으로 끝까지 돌려 HIGH 밴드 EQ를 "H. SHELF"(하이 셸빙(high-shelving))로 설정하거나, 시계 반대 방향으로 끝까지 돌려 "LPF"(로우 패스 필터(low-pass filter))로 설정할 수 있습니다.
- 기본적으로 LOW 밴드는 "L. SHELF"로 설정되고 HIGH 밴드는 "H. SHELF"로 설정됩니다.

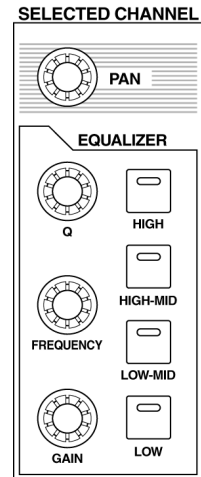

6 동일한 방법으로 나머지 채널의 EQ를 조정합니다.

팁:

- 페이지 오른쪽 상단 모서리에 있는 미터에 현재 선택된 입력 채널(Input Channel)의 포스트 EQ(post-EQ) 신호 레벨이 표시됩니다. 이들 미터가 "OVER" 위치에 도달할 경우 페이지 왼쪽 상단에 위치한 ATT. 파라미터 조절기를 사용하여 프리 EQ(pre-EQ) 신호 레벨을 낮춥니다.
- 레코더에서 리턴(return)된 입력 채널(Input Channel) 신호에 EQ를 적용할 수도 있습니다. 이 방법을 사용하면 레코더에 녹음 중인 신호에 영향을 주지 않고 모니터 중인 신호만 처리할 수 있습니다.
- 제공된 EQ 라이브러리의 EQ 설정(프로그램)을 다양한 응용프로그램 및 악기에 대해 사용할 수 있습니다.

입력 신호(Input Signal) 압축

01V96의 입력 채널(Input Channel) 1~32에는 개별 채널 컴프레서(compressor)가 있습니다. 본 절은 신호를 트랙에 녹음하기 전에 압축하는 방법에 대해 설명합니다.

- 1 LAYER [1-16] 버튼을 누릅니다.**

채널 스트립 섹션에서 입력 채널 레이어(Input Channel Layer) 1~16을 사용하여 조정할 수 있습니다.
- 2 압축을 적용하려는 입력 채널(Input Channel)의 [SEL] 버튼을 누릅니다.**

3 [DYNAMICS] 버튼을 누른 후 [F4] 버튼을 누릅니다.

Dynamics I Comp Lib 페이지가 나타납니다. 이 페이지를 사용하여 컴프레서(compressor) 설정(프로그램)을 컴프레서(Compressor) 라이브러리에 저장하고, 라이브러리에서 컴프레서 프로그램을 리콜(recall)할 수 있습니다. 다음 예에서는 컴프레서(Compressor) 라이브러리에서 컴프레서 프로그램 1~36 중 하나를 사용합니다.

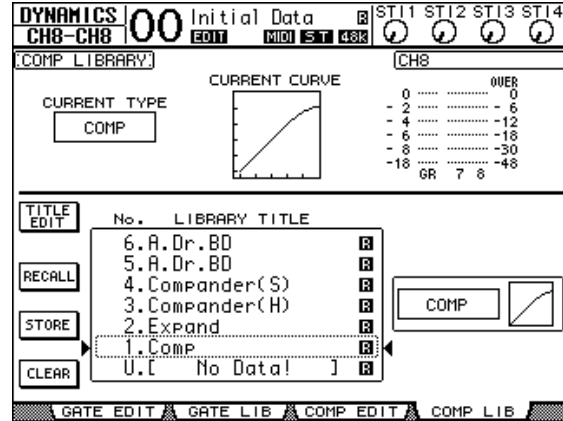

4 파라미터 휠을 돌려 라이브러리 제목 목록을 스크롤하고 리콜(recall)하려는 프로그램을 선택합니다.

선택된 프로그램은 점선으로 표시된 박스 안에 표시됩니다.

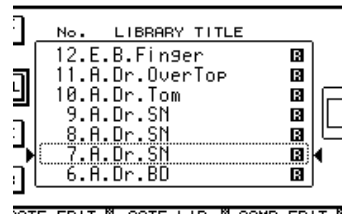

5 커서를 라이브러리(library) 제목 목록 왼쪽에 위치한 RECALL 버튼에 놓은 후 [ENTER]를 누릅니다.

01V96에 메모리 리콜(recall) 확인 창이 나타납니다.

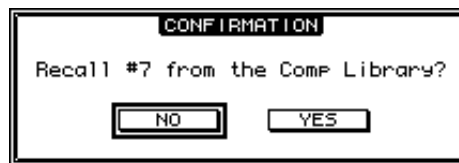

6 커서를 YES 버튼에 놓은 후 [ENTER]를 누릅니다.

선택한 프로그램이 리콜(recall)됩니다.

7 [F3] 버튼을 누릅니다.

컴프레서(compressor) 파라미터를 조정할 수 있는 Dynamics I Comp Edit 페이지가 01V96에 나타납니다.

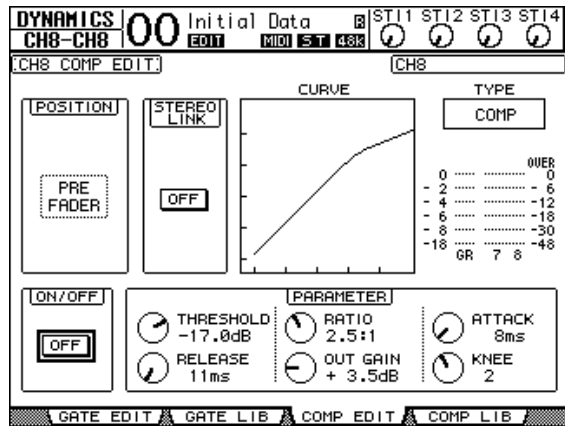
**팁:**

- 01V96에는 COMP(Compressor: 컴프레서), EXPAND(Expander: 익스팬더), COMP(S)(Compander Soft: 컴팬더 소프트) 및 COMP(H)(Compander Hard: 컴팬더 하드) 등 4가지 다이내믹 프로세서가 있습니다. 이들 프로세서에는 서로 다른 파라미터가 있습니다. (각 컴프레서 형식의 파라미터에 대한 자세한 내용은 278페이지를 참조하십시오.)
- Comp Edit 페이지에서는 컴프레서 형식을 변경할 수 없습니다. 컴프레서 형식을 변경하려면 컴프레서 라이브러리에서 원하는 컴프레서 형식을 사용하는 프로그램을 리콜(recall)한 후 원하는 파라미터를 조정합니다.

8 [ENTER] 버튼을 눌러 왼쪽 하단 모서리에 위치한 ON/OFF 버튼을 켭니다.

ON/OFF 버튼은 현재 선택된 입력 채널(Input Channel) 컴프레서를 켜거나 끕니다.

팁: Comp Edit 페이지에서 [ENTER] 버튼을 누르면 현재 커서 위치와 관계없이 버튼을 켜거나 끌 수 있습니다.

9 뮤지션이 악기를 연주하는 동안 컴프레서 파라미터를 조정합니다.

컴프레서 파라미터를 조정하려면 페이지의 PARAMETER 섹션에서 원하는 파라미터에 커서를 놓은 후 파라미터 휠을 돌리거나 [INC]/[DEC] 버튼을 누릅니다.

입력 채널(Input Channel) 1~32에는 컴프레서와는 별도로 사용할 수 있는 게이트(gate)가 있습니다. 게이트를 사용하려면 먼저 [DYNAMICS] 버튼을 누른 후 [F2] 버튼을 눌러 게이트(Gate) 라이브러리에 접근합니다. 게이트 프로그램을 리콜(recall)한 후 [Dynamics] 버튼을 누르고 [F1] 버튼을 눌러 게이트 파라미터를 조정할 수 있는 Gate Edit 페이지를 표시합니다.

녹음

각 채널 설정을 마쳤으면 다음과 같이 디지털 MTR에 녹음할 수 있습니다.

1 디지털 MTR에서 녹음을 시작하고 뮤지션이 악기를 연주하도록 지시합니다.

녹음 중에 [HOME] 버튼을 눌러 Meter | CH1-32 페이지 또는 Master 페이지를 표시하여 입력 채널(Input Channel) 레벨과 버스(Bus) 1~8 출력 레벨이 클리핑(clipping)되지 않는지 확인합니다.

2 연주를 마쳤으면 디지털 MTR을 정지합니다.**3 녹음을 확인하려면 디지털 MTR을 처음부터 재생합니다.****4 녹음이 만족스러우면 재생을 정지하고 레코더 트랙 1~8을 디스암(disarm)합니다.**

팁: 디지털 MTR이 MMC(MIDI Machine Control: MIDI 기기 컨트롤) 명령을 지원하는 경우, 01V96의 기기 컨트롤로(Machine Control) 기능을 사용하여 01V96에서 트랙을 선택하거나 레코더의 특정 지점으로 위치 이동할 수 있습니다(208페이지 참조).

다른 트랙에 오버더빙(Overdubbing)

본 절은 트랙 1~8에 녹음된 연주를 들으면서 INPUT 커넥터 1과 2에 연결된 악기 또는 마이크로폰을 디지털 MTR의 트랙 9와 10에 오버더빙하는 방법을 설명합니다.

입력 레벨 설정

- 1 INPUT 커넥터 1과 2에 악기를 연결하고 최고 음량에서 [PEAK] 표시등이 일시적으로 깜빡이도록 해당 [PAD] 스위치와 [GAIN] 조절기를 조정합니다.

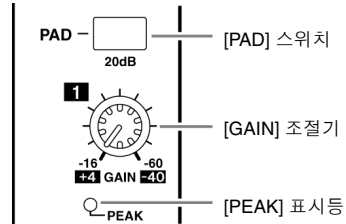

- 2 LAYER [1-16] 버튼을 누릅니다.

이제 채널 스트립 섹션에서 입력 채널 레이어(Input Channel Layer) 1~16을 사용하여 조정할 수 있습니다.

- 3 DISPLAY ACCESS [HOME] 버튼을 누른 후 [F1] 버튼을 눌러 Meter | CH1-32 페이지를 표시합니다.

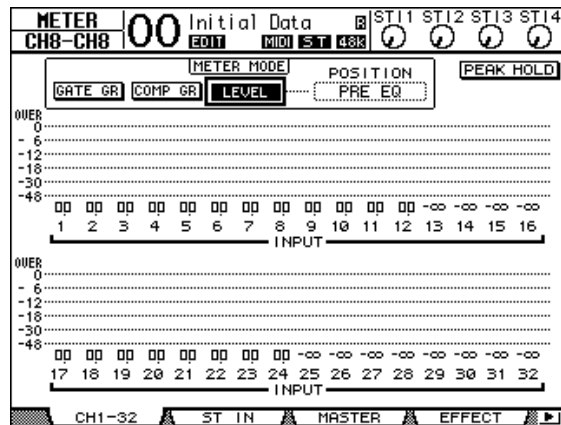

- 4 악기 또는 마이크로폰이 연결된 채널의 [ON] 버튼 표시등이 점등되었는지 확인한 후 해당 페이더를 0dB로 올립니다.

사용하지 않는 채널의 [ON] 버튼은 끕니다.

- 5 악기를 연주하면서 디스플레이의 레벨 미터를 사용하여 입력 채널 레벨을 확인합니다.

신호 루팅(routing)

아래 단계에 따라 입력 채널(Input Channel) 1과 2의 신호를 슬롯 채널(Slot Channel) 1과 2로 직접 루트(route)하여 신호를 디지털 MTR의 트랙 9와 10에 녹음합니다.

- 1 Patch | Direct Out 페이지가 나타날 때까지 DISPLAY ACCESS [PATCH] 버튼을 반복해서 누릅니다.
- 2 커서를 다이렉트 출력(Direct Out)으로 루트(route)하려는 입력 채널(Input Channel)의 파라미터 박스에 놓고 출력 커넥터 또는 채널을 지정합니다.

이 예에서는 입력 채널(Input Channel) 1과 2의 신호를 슬롯(Slot) 출력 채널 1과 2로 패치(patch)합니다.

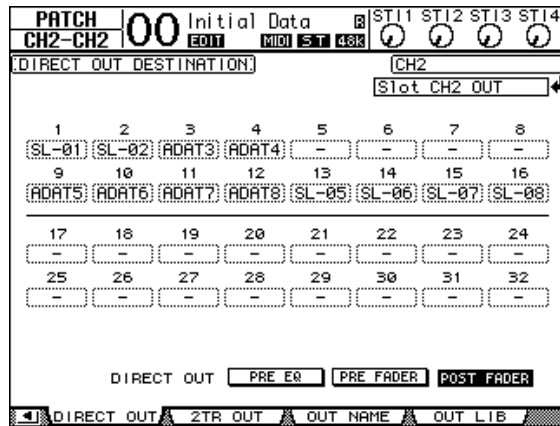

- 3 Pan/Route | Rout1-16 페이지가 나타날 때까지 DISPLAY ACCESS [PAN/ROUTING] 버튼을 반복해서 누릅니다.
- 4 커서를 입력 채널(Input Channel) 1과 2의 D 버튼에 놓고 [ENTER]를 누릅니다. S 버튼과 1~8 버튼은 끕니다.

이제 입력 채널(Input Channel) 1과 2의 신호가 슬롯(Slot) 출력 채널 1과 2로 루트(route)된 후 디지털 MTR의 트랙 9와 10으로 출력됩니다.

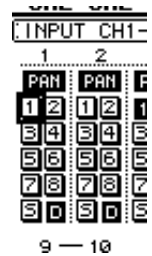

모니터링 레벨 조정

아래 단계에 따라 디지털 MTR을 녹음 대기 모드로 설정하고 MONITOR OUT 커넥터와 PHONES 단자를 통해 신호(디지털 MTR의 트랙 9와 10에서 01V96의 입력 채널(Input Channel) 25와 26으로 송신되는 신호)를 모니터링합니다.

- 1 연결된 디지털 MTR의 트랙 9와 10을 암(arm)합니다.
이 때 암(arm)된 트랙의 입력 신호를 모니터하고 나머지 트랙의 재생 신호를 모니터할 수 있도록 해당 디지털 MTR의 모니터 모드를 적절히 설정합니다. (자세한 내용은 디지털 MTR의 사용 설명서를 참조하십시오.)
- 2 LAYER [17-32] 버튼을 누릅니다.
채널 스트립 섹션에서 입력 채널 레이어(Input Channel Layer) 17~32를 사용하여 조정할 수 있습니다.
- 3 Pan/Route | Rout17-STI 페이지가 나타날 때까지 DISPLAY ACCESS [PAN/ROUTING] 버튼을 반복해서 누릅니다.
- 4 입력 채널(Input Channel) 25와 26의 S 버튼이 켜져 있고 1~8 버튼이 꺼져 있는지 확인합니다.

- 5 [F1] 버튼을 눌러 Pan/Route | Pan 페이지를 표시한 후 페이지의 PAN 파라미터 조절기를 사용하여 채널 신호를 팬(pan)합니다.

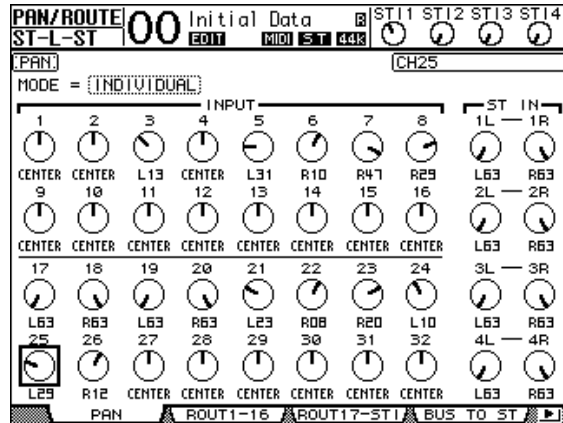

- 6 DISPLAY ACCESS [HOME] 버튼을 누른 후 [F1] 버튼을 눌러 Meter | CH1-32 페이지를 표시합니다.
- 7 [ON] 버튼 표시등 9와 10이 완전히 점등되었는지 확인합니다.
- 8 뮤지션이 악기를 연주하는 동안 페이더 9와 10을 올려 적절한 모니터 레벨을 설정합니다. 필요한 경우 디지털 MTR에서 녹음을 재생하여 녹음된 신호와 녹음할 신호 간의 음량 밸런스를 조정합니다.

녹음

- 1 디지털 MTR에서 녹음을 시작하고 녹음된 트랙을 모니터하면서 악기 연주를 시작합니다. 녹음 중에 Meter | CH1-32 페이지를 표시하여 입력 채널(Input Channel) 레벨이 클리핑(clipping)되지 않는지 확인합니다.
- 2 연주를 마쳤으면 디지털 MTR을 정지합니다.
- 3 녹음을 확인하려면 디지털 MTR을 처음부터 재생합니다.
- 4 녹음이 만족스러우면 재생을 정지하고 레코더 트랙 9와 10을 디스암(disarm)합니다.

녹음된 트랙을 스테레오로 믹스(믹스다운: Mixdown)

"믹스다운(Mixdown)"은 녹음된 트랙을 믹스하고 스테레오 신호를 외장 마스터 레코더에 녹음하는 과정입니다. 본 절은 트랙 1~16에 녹음된 신호를 스테레오 신호로 믹스하고 신호에 01V96의 내장 이펙트를 적용한 후 외장 마스터 레코더에 녹음하는 방법을 설명합니다.

마스터 레코더 연결 및 설정

아래 단계에 따라 DAT 레코더, MD 레코더, CD 레코더 또는 기타 마스터 레코더를 01V96에 연결합니다. 마스터 레코더의 재생 신호를 ST IN 채널 2를 통해 모니터할 수 있도록 01V96의 내장 패치(patch)를 변경합니다.

1 01V96에 마스터 레코더를 연결합니다.

다음 예에서는 01V96 2TR OUT DIGITAL 커넥터를 마스터 레코더의 디지털 입력에, 01V96 2TR IN DIGITAL 커넥터를 마스터 레코더의 디지털 출력에 연결합니다.

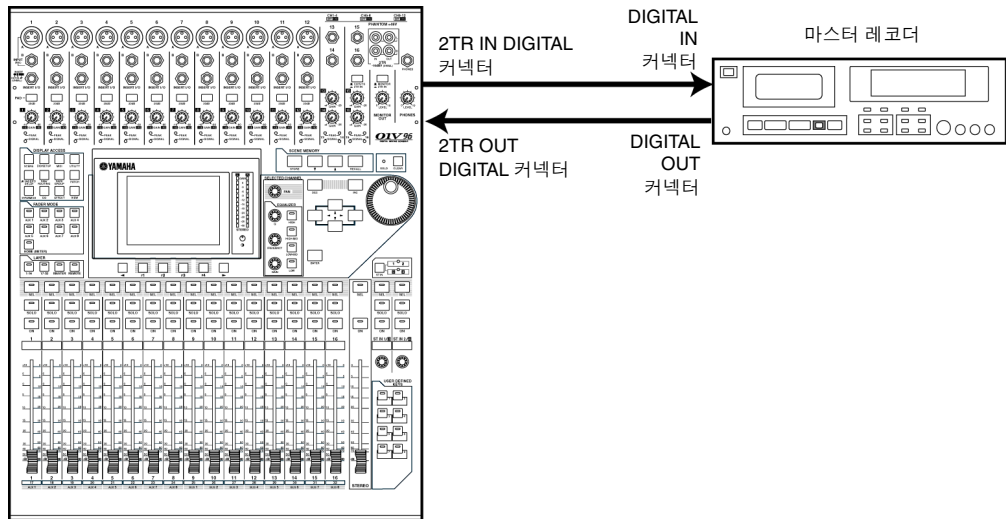

팁: 마스터 레코더의 재생 신호를 모니터하기 위해 마스터 레코더의 아날로그 출력을 01V96 2TR IN 커넥터에 연결할 수도 있습니다. 이 방법을 사용하면 MONITOR OUT 섹션에서 모니터 소스(Monitor Source) 선택기를 사용하여 모니터링 신호를 빠르게 전환할 수 있습니다.

2 Patch | In Patch 페이지가 나타날 때까지 DISPLAY ACCESS [PATCH] 버튼을 반복해서 누릅니다.

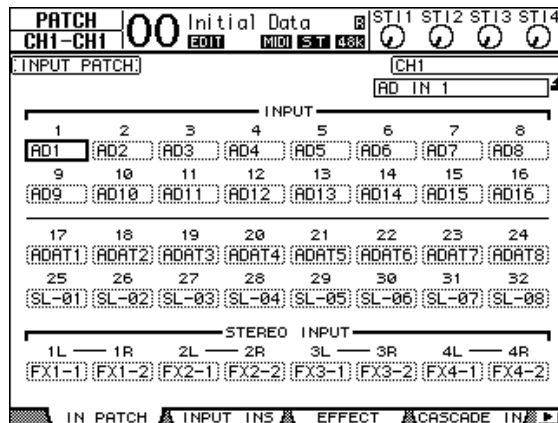

- 3 STEREO INPUT 섹션의 2L 파라미터 박스에 커서를 놓고 파라미터 휠을 돌리거나 [INC]/[DEC] 버튼을 눌러 "2TD L"을 선택한 후 [ENTER]를 누릅니다.
- 4 동일한 방법으로 STEREO INPUT 섹션의 2R 파라미터 박스에 커서를 놓은 후 "2TD R"을 선택합니다.

2TR IN DIGITAL 커넥터에 입력된 신호가 ST IN 채널 2 L과 R로 루트(route)됩니다.

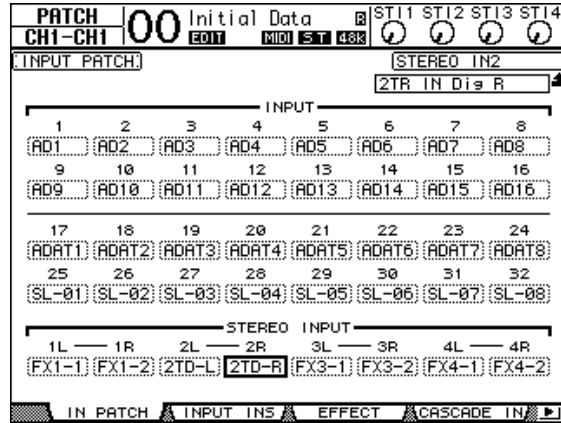

- 5 ST IN [ST IN] 버튼을 사용하여 ST IN 채널 1과 2를 선택합니다.

ST IN [ST IN] 버튼은 ST IN 섹션의 버튼 및 조절기를 사용하여 조정할 수 있는 ST IN 채널 페어(pair)(ST IN 채널 1과 2 또는 3과 4)를 선택합니다. 버튼 오른쪽의 표시등은 현재 선택된 ST IN 채널이 어느 것인지 나타냅니다.

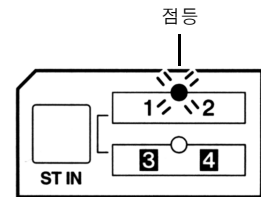

- 6 ST IN 채널 2의 [ON] 버튼을 끕니다.

버튼 표시등이 소등됩니다.

이 [ON] 버튼은 마스터 레코더의 재생 신호를 모니터할 때만 켜야 합니다.

트랙 믹스 밸런스 조정

아래 단계에 따라 트랙 1~16 간의 믹스 밸런스를 조정하고 EQ, 컴프레서(compressor) 및 게이트(gate)를 사용하여 신호를 처리합니다.

- 1 디지털 MTR의 트랙 1~16이 모두 디스암(disarm)되고 레코더가 트랙 재생 신호를 모니터할 수 있는 모드인지 확인합니다.
- 2 LAYER [1-16] 버튼을 누른 후 입력 채널(Input Channel) 1~16의 [ON] 버튼을 끕니다.
- 3 LAYER [17-32] 버튼을 누르고 입력 채널(Input Channel) 17~32의 [ON] 버튼이 켜져 있는지 확인합니다.
- 4 Pan/Route | Rout17-STI 페이지가 나타날 때까지 DISPLAY ACCESS [PAN/ROUTING] 버튼을 반복해서 누릅니다. 이 페이지에서 입력 채널(Input Channel) 17~32의 S 버튼이 켜져 있고 1~8 버튼이 꺼져 있는지 확인합니다.

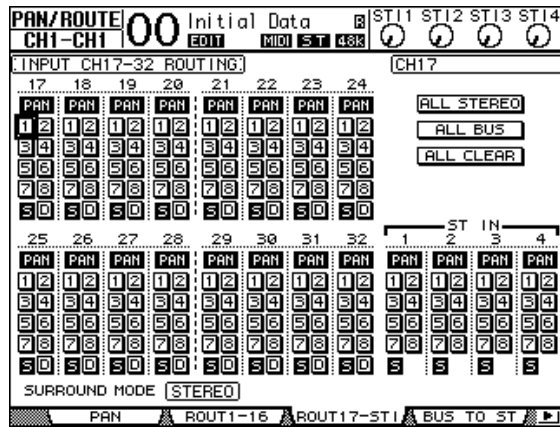

이제 디지털 MTR의 트랙 1~16에서 입력된 입력 채널(Input Channel) 17~32의 신호가 스테레오 버스(Stereo Bus)를 통해 STEREO OUT 및 2TR OUT DIGITAL 커넥터로 루트(route)됩니다.

- 5 페이지에서 입력 채널(Input Channel) 17~32의 PAN 파라미터 조절기를 사용하여 각 트랙의 팬포트(panpot)를 조정합니다.

팁: 해당 [SEL] 버튼을 사용하여 입력 채널(Input Channel)을 선택한 후 SELECTED CHANNEL [PAN] 조절기를 돌려 팬(Pan) 설정을 조정할 수도 있습니다.

- 6 [STEREO] 페이더를 0 dB로 올립니다.
- 7 디지털 MTR의 녹음을 처음부터 재생하면서 페이더 1~16을 조작하여 트랙 간의 믹스 밸런스를 조정합니다.

- **트랙 신호에 EQ 적용**

해당 [SEL] 버튼을 눌러 원하는 채널을 선택하고, [EQ] 버튼을 누른 후 [F1] 버튼을 눌러 EQ Edit 페이지(84페이지 참조)를 표시합니다. 또는 SELECTED CHANNEL 섹션의 버튼 및 조절기를 사용하여 EQ 파라미터를 조정합니다.

- **트랙 신호 압축**

해당 [SEL] 버튼을 눌러 원하는 채널을 선택하고, [DYNAMICS] 버튼을 누른 후 [F4] 버튼을 눌러 Dynamics | Comp Lib 페이지를 표시하고 원하는 컴프레서(compressor) 프로그램을 리콜(recall)합니다(82페이지 참조). [DYNAMICS] 버튼을 누른 후 [F3] 버튼을 눌러 Comp Edit 페이지를 표시한 후 컴프레서(compressor) 파라미터를 편집합니다.

- **트랙 신호에 게이트(gate) 적용**

해당 [SEL] 버튼을 눌러 원하는 채널을 선택하고, [DYNAMICS] 버튼을 누른 후 [F2] 버튼을 눌러 Dynamics | Gate Lib 페이지를 표시합니다. 그런 다음 원하는 게이트(gate) 프로그램을 리콜(recall)합니다. [DYNAMICS] 버튼을 누른 후 [F1] 버튼을 눌러 Gate Edit 페이지를 표시한 후 게이트(gate) 파라미터를 편집합니다.

내장 이펙트 사용

01V96은 4개의 내장 멀티 이펙트 프로세서를 지원합니다. 이 이펙트 프로세서는 Aux 송신(Send) 및 리턴(Return)을 통해 사용할 수도 있고 특정 채널에 이 프로세서를 삽입하여 사용할 수 있습니다. 본 절은 Aux 송신(Send) 1을 통해 내장 이펙트 프로세서 1을 사용하여 트랙 신호에 리버브(reverb)를 적용하는 방법을 설명합니다.

- 1 Patch | Effect 페이지가 나타날 때까지 DISPLAY ACCESS [PATCH] 버튼을 반복해서 누릅니다.

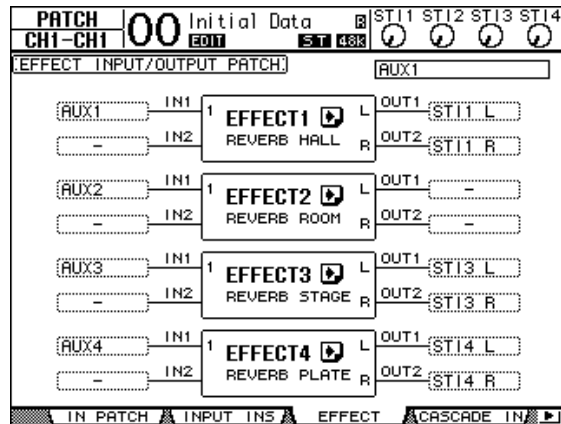

이 페이지를 사용하여 이펙트 프로세서 1~4의 입력 및 출력을 패치(patch)할 수 있습니다. 기본적으로 위의 그림과 같이 Aux 송신(Send) 1은 이펙트 프로세서 1의 입력에 패치되고, 이펙트 프로세서 1의 출력은 ST IN 채널 1 L과 R에 패치됩니다.

팁: 내장 이펙트 프로세서 1의 패치가 위와 다를 경우 파라미터 휠이나 [INC]/[DEC] 버튼 및 [ENTER] 버튼을 사용하여 패치를 변경합니다.

- 2 ST IN 섹션에서 ST IN 채널 1의 [ON] 버튼이 켜져 있는지 확인합니다.
- 3 Effect | FX1 Lib 페이지가 나타날 때까지 DISPLAY ACCESS [EFFECT] 버튼을 반복해서 누릅니다.

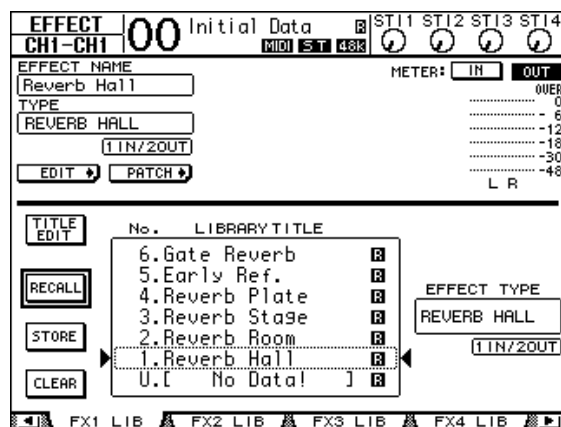

Effect | FX1 Lib 페이지를 사용하여 이펙트 프로세서 1에서 사용할 이펙트 프로그램을 이펙트 라이브러리에서 리콜(recall)하고, 이펙트 프로세서 1의 현재 이펙트 설정을 이펙트 라이브러리에 저장할 수 있습니다.

중앙 열 내의 목록에서 이펙트 설정을 저장하려는 프로그램 메모리나 리콜(recall)하려는 프로그램 메모리를 선택합니다. 선택된 프로그램은 점선으로 표시된 박스 안에 표시됩니다.

4 파라미터 휠을 돌려 "2. Reverb Room"을 선택합니다.

이 예에서 의도하는 바에 맞게 룸 리버브(room reverb) 프로그램을 선택합니다.

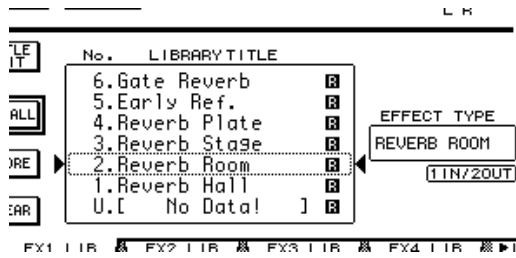

5 목록 왼쪽에 위치한 RECALL 버튼에 커서를 놓은 후 [ENTER]를 누릅니다.

이펙트 프로그램 "Reverb Room"은 이펙트 프로세서 1에 로드됩니다.

팁: 이펙트 파라미터를 편집하려면 Effect / FX1 Edit 페이지가 나타날 때까지 [EFFECT] 버튼을 반복해서 누릅니다(157페이지 참조).

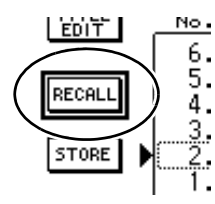

6 LAYER [17-32] 버튼을 누릅니다.

채널 스트립 섹션에서 입력 채널 레이어(Input Channel Layer) 17~32를 선택하여 조정할 수 있습니다.

7 FADER MODE [AUX1] 버튼을 누릅니다.

버튼 표시등이 점등됩니다.

[AUX 1]~[AUX 8] 버튼 표시등이 점등된 동안에는 페이더 1~16이 Aux 1~8 송신 레벨을 조정합니다.

이 예에서 페이더는 입력 채널(Input Channel) 17~32에서 Aux 1(이펙트 프로세서 1 입력)로 루트(route)되는 신호의 송신 레벨을 조정합니다.

팁: 페이더 1~16의 기능을 일반 모드로 재설정하려면 FADER MODE [HOME] 버튼을 누릅니다.

8 디지털 MTR의 녹음을 처음부터 재생하는 동안 페이더 1~16을 조작하여 입력 채널(Input Channel)에서 이펙트 프로세서 1로 루트(route)되는 신호의 송신 레벨을 조정합니다.

9 이펙트 리턴(return) 레벨을 조정하려면 상단 패널 ST IN 섹션 왼쪽에 있는 회전 레벨 조절기를 사용합니다.

디스플레이 오른쪽 상단 모서리에서 현재 레벨을 확인할 수 있습니다.

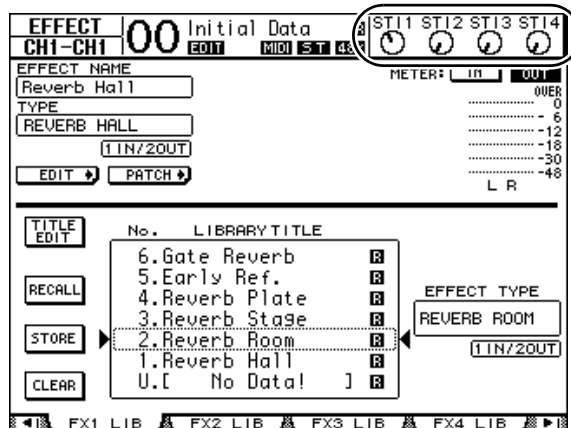

마스터 레코더에 녹음

아래 단계에 따라 01V96의 믹스된 스테레오 신호를 연결된 마스터 레코더에 녹음합니다.

1 마스터 레코더에서 녹음을 시작한 후 디지털 MTR에서 재생을 시작합니다.

녹음 중에 디스플레이 오른쪽의 스테레오 미터를 보면서 스테레오 출력 레벨이 클리핑 (clipping)되지 않는지 확인합니다.

2 재생을 마쳤으면 마스터 레코더를 정지한 후 디지털 MTR을 정지합니다.

3 ST IN 섹션에서 ST IN 채널 2의 [ON] 버튼을 껍니다. 버튼 표시등이 점등됩니다.

4 마스터 레코더에서 녹음을 재생합니다.

재생 신호가 01V96의 2TR IN DIGITAL 커넥터에 입력된 후 ST IN 채널 2를 거쳐 스테레오 버스로 루트(route)됩니다.

참고: 대부분의 소비자 형식 DAT 레코더 및 MD 레코더는 재생 중에 외장 워드클록 (wordclock)과 동기화할 수 없습니다(즉, 워드클록 슬레이브로 작동할 수 없습니다). 01V96의 2TR IN DIGITAL 커넥터에 이러한 형식의 마스터 레코더를 연결한 경우, DIO/Setup | Word Clock 페이지에 접근하여 "2TRD"(2TR IN DIGITAL)를 워드클록 소스로 선택합니다.

마스터 레코더의 재생이 완료되면 ST IN 채널 2의 [ON] 버튼을 끕니다.

팁: 원하는 경우 현재 믹스 설정을 Scene으로서 메모리에 저장할 수 있습니다(161페이지 참조).

6 아날로그 I/O 및 디지털 I/O

본 장에서는 디지털 I/O를 포함하는 기본 조작과 함께 01V96의 아날로그 및 디지털 입력/출력 커넥터를 설명합니다.

아날로그 입력 및 출력

입력 섹션

01V96의 상단 패널에는 마이크로폰 및 라인 레벨 소스를 연결할 수 있는 입력 커넥터가 있습니다.

- **INPUT 커넥터 A 1~12**

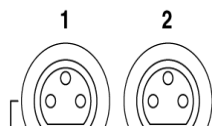

이러한 밸런스드 TRS 형식 폰 커넥터는 라인 레벨 및 마이크로폰 신호를 수용합니다. 정격 입력 범위는 -60 dB에서 +4 dB까지입니다.

- **INPUT 커넥터 B 1~12**



이러한 밸런스드 TRS 형식 커넥터는 라인 레벨 및 마이크로폰 신호를 수용합니다. 정격 입력 범위는 -60 dB에서 +4 dB까지입니다.

동일한 번호의 INPUT A 및 INPUT B 커넥터를 동시에 사용할 수 없습니다. (예를 들어, INPUT A-2와 INPUT B-2를 동시에 사용할 수 없습니다.) 동일한 번호의 A 및 B 커넥터에 케이블을 연결할 경우, INPUT B의 신호만 유효합니다(즉, B-2가 A-2보다 우선시됨).

- **INPUT 커넥터 13~16**

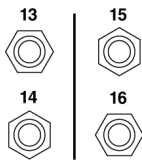

이러한 밸런스드 TRS 형식 폰 커넥터는 라인 레벨 신호를 수용합니다. AD 15/16 소스 선택기를 켜면(누름) INPUT 15 및 16의 신호가 무시됩니다. 대신 2TR IN 커넥터의 신호가 AD 입력 채널(Input Channel) 15와 16에 루트(route)됩니다.

팁: INPUT 커넥터에서 입력된 패치 신호를 원하는 입력 채널(Input Channel)로 패치(patch)할 수 있습니다. (입력 채널(Input Channel)에 입력 신호를 패치하는 방법은 121페이지를 참조하십시오.)

- **INSERT I/O 커넥터**



이들 TRS 형식 폰 커넥터는 이펙트 프로세서와 같은 외장 기기를 AD 입력 채널(Input Channel)에 삽입하는 데 사용됩니다.

- **팬텀(phantom) 전원**



입력 1~12은 콘덴서 형식 마이크로폰 및 다이렉트 박스와 함께 사용하기 위한 변환 가능한 +48V 팬텀 전원을 특징으로 합니다. PHANTOM +48V 섹션의 스위치는 팬텀 전원을 켜고 끕니다.

- **PAD 스위치**

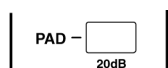

입력 1~12은 입력 신호를 20 dB로 감쇠시키는 패드(pad) 스위치를 특징으로 합니다. 이들 스위치는 INPUT A 및 B 신호 모두에 대해 유효합니다.

• **GAIN 조절기**

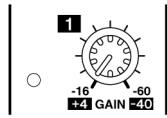

입력 1~16은 입력 감도를 조정하는 회전 게인 조절기를 특징으로 합니다. INPUT 커넥터 1~12의 입력 감도 범위는 패드(Pad)가 꺼져 있을 때 +16 dB ~ -60 dB이고, 패드(Pad)가 켜져 있을 때 +4 dB ~ -40 dB입니다. INPUT 커넥터 13~16의 입력 감도 범위는 +10 dB ~ -34 dB입니다.

• **PEAK 및 SIGNAL 표시등**

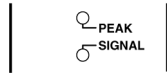

INPUT 1~16의 입력 신호 레벨이 -34 dB를 초과하면 SIGNAL 표시등이 점등됩니다. 입력 신호 레벨이 클리핑(clipping)보다 3 dB 낮을 때 PEAK 표시등은 점등됩니다.

• **2TR IN 커넥터**

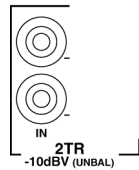

이들 언밸런스드 RCA 포노 커넥터는 마스터 레코더의 라인 레벨 신호를 수용합니다.

AD 15/16 소스 선택기가 켜져 있으면(누름) 이들 커넥터에 입력된 신호가 AD 입력 15 및 16에 루트(route)됩니다. 모니터 소스 선택기가 켜져 있으면(누름) MONITOR OUT 커넥터에서 이들 신호를 모니터할 수 있습니다.

출력 섹션

01V96의 상단 및 리어 패널에는 모니터 시스템, 마스터 레코더, 이펙트 프로세서 및 기타 라인 레벨 기기를 연결할 수 있는 출력 커넥터가 있습니다.

• **MONITOR OUT 커넥터 L/R**

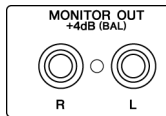

이들 밸런스드 TRS 형식 포노 커넥터는 모니터링 신호 또는 2TR IN 커넥터에서 루트(route)된 입력 신호를 출력합니다. 정격 출력 레벨은 +4 dB입니다.

AD 입력 섹션의 모니터 소스 선택기를 사용하여 이들 커넥터에서 출력되는 신호를 선택합니다.

• **OMNI OUT 커넥터 1~4**

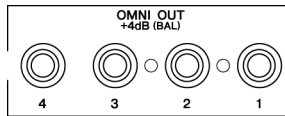

이들 밸런스드 TRS 형식 포노 커넥터는 버스 출력(Bus Out) 또는 입력 채널 다이렉트 출력(Input Channel Direct Out)을 출력합니다. 정격 출력 레벨은 +4 dB입니다.

Tip: OMNI OUT 커넥터에 원하는 신호 경로를 패치(patch)할 수 있습니다. (OMNI OUT 커넥터에 신호를 패치하는 방법은 124페이지를 참조하십시오.)

• **STEREO OUT 커넥터 L/R**

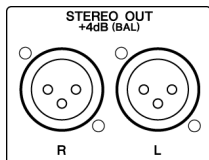

이들 밸런스드 XLR-3-32 형식 커넥터는 스테레오 출력(Stereo Out) 신호를 출력합니다. 정격 출력 레벨은 +4 dB입니다.

• **2TR OUT 커넥터**

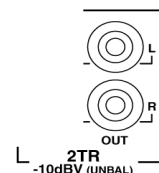

이들 언밸런스드 RCA 포노 커넥터는 연결된 마스터 레코더 또는 기타 외장 기기에 라인 레벨 신호를 출력합니다. 이들 커넥터는 항상 스테레오 출력(Stereo Out) 신호를 출력합니다.

디지털 입력 및 출력

01V96 리어 패널에는 외장 디지털 기기를 연결할 수 있는 디지털 입력 및 출력 커넥터가 있습니다. 신호 경로는 이 디지털 입력 및 출력으로 패치(patch)될 수 있습니다.

또한 선택 사양인 I/O 카드를 슬롯에 설치하여 아날로그 및 디지털 I/O를 추가할 수 있습니다.

디지털 I/O 커넥터

- **2TR IN DIGITAL 커넥터**

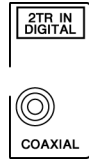

2TR IN DIGITAL은 RCA 포노(phono) 커넥터이며 소비자 포맷(IEC-60958) 디지털 오디오를 수용합니다. 이 커넥터에서 디지털 신호를 임의의 입력 채널(Input Channel)로 패치할 수 있습니다(121페이지).

- **2TR OUT DIGITAL 커넥터**



이 포노(phono) 커넥터는 소비자 포맷(IEC-60958) 디지털 오디오를 출력합니다. 버스 출력(Bus out) 또는 입력 채널 다이렉트 출력(Input channel Direct Out)을 이 출력 커넥터로 패치할 수 있습니다(125페이지).

- **ADAT IN 커넥터**

이 TOSLINK 커넥터는 입력 채널(Input Channel)로 패치할 수 있는 8채널 ADAT 광 포맷 신호를 수용합니다(121페이지).

- **ADAT OUT 커넥터**

이 TOSLINK 커넥터는 8채널 ADAT 광 형식 신호를 출력합니다. 버스 출력(Bus Out) 또는 입력 채널 다이렉트 출력(Input Channel Direct out)을 이 출력 커넥터로 패치할 수 있습니다(123페이지).

SLOT

선택 사양인 mini-YGDAI (Yamaha General Digital Audio Interface) I/O 카드를 설치할 수 있는 슬롯입니다. 이 카드는 AD/DA 변환 기능과 함께 AES/EBU, ADAT 및 Tascam 등 대부분의 디지털 오디오 상호 연결 포맷과 호환되는 다양한 아날로그 I/O 선택 사항 및 디지털 I/O 인터페이스를 제공합니다. 이 카드 커넥터에서의 신호 입력을 임의의 입력 채널 또는 삽입 입력(Insert In)으로 패치할 수 있습니다(122페이지 참조).

카드 출력을 버스 출력 또는 입력 채널 다이렉트 출력으로 패치할 수 있습니다(125페이지 참조).

현재 구입할 수 있는 mini-YGDAI I/O 카드는 다음과 같습니다.

카드	포맷	입력	출력	해상도/샘플링 레이트	커넥터
MY8-AD	아날로그 입력	8	—	20비트, 44.1/48 kHz	폰 단자(밸런스드) 8개
MY8-AD24 ¹				24비트, 44.1/48 kHz	
MY4-AD				4	XLR-3-31 형식(밸런스드) 4개
MY8-AD96				8	25핀 D서브

카드	포맷	입력	출력	해상도/샘플링 레이트	커넥터
MY4-DA	아날로그 출력	—	4	24비트, 44.1/48 kHz	XLR-3-32 형식(밸런스드) 4개
MY8-DA96			8	24비트, 44.1/48/88.2/96 kHz	
MY8-AE ²	AES/EBU I/O	8	8	24비트, 44.1/48 kHz	25핀 D서브
MY8-AE96				24비트, 44.1/48/88.2/96 kHz	
MY8-AE96S ³				24비트, 44.1/48/88.2/96 kHz	
MY8-AT ²	ADAT I/O	16	16	24비트, 44.1/48 kHz	광 2개
MY16-AT					광 4개
MY8-TD ²	Tascam	8	8	24비트, 44.1/48 kHz	25핀 D서브 BNC 워드클록(wordclock) 출력
MY8-mLAN ²	IEEE1394				6핀 1394 커넥터 2개

1. 이 카드는 20비트 MY8-AD 카드 대응입니다.

2. 이 카드는 이중 채널(Double Channel) 모드에서 24비트/96 kHz 를 지원합니다. 96 kHz의 워드클록(wordclock) 신호가 필요합니다.

3. 이 카드는 샘플링 레이트 컨버터를 탑재하고 있다는 점을 제외하고 MY8-AE96과 동일합니다.

I/O 카드에 대한 최신 뉴스는 아래 URL의 Yamaha 프로페셔널 오디오 웹 사이트를 참조하십시오.

<<http://www.yamahaproaudio.com/>>.

I/O카드 입력에서 수신한 신호의 샘플링 레이트 변환

01V96의 2TR 디지털 입력 및 광 MY8-AE96S 디지털 I/O 카드에는 샘플링 레이트 컨버터가 탑재되어 있어 디지털 입력의 샘플링 주파수를 현재 01V96 샘플링 레이트로 쉽게 변환할 수 있습니다.

1 DIO/Setup I Format 페이지가 나타날 때까지 DISPLAY ACCESS [DIO/SETUP] 버튼을 반복해서 누릅니다.

SRC 섹션의 버튼을 사용하여 샘플링 레이트 컨버터를 켜고 끕니다. 디지털 I/O 카드의 샘플링 레이트 컨버터를 페어(pair)로 켜고 끌 수 있습니다(짝수 및 홀수 채널 순서).

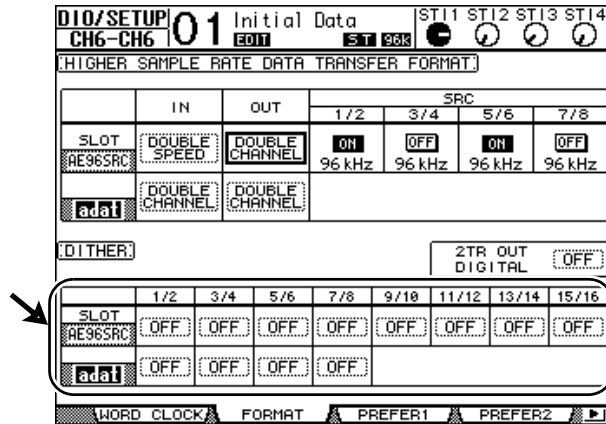

팁: Word Clock 페이지의 FS 박스에 01V96이 현재 조작 중인 샘플링 주파수가 표시됩니다.

참고: 샘플링 레이트 컨버터는 Yamaha MY8-AE96S 디지털 I/O 카드에만 사용할 수 있습니다. 슬롯에 다른 형식의 I/O 카드가 설치되었거나 01V96에 카드가 설치되지 않은 경우, SRC 섹션의 버튼은 비활성화 됩니다.

- 2 커서 버튼을 사용하여 커서를 SRC 섹션의 임의의 2채널 버튼에 놓은 후 [ENTER]를 누릅니다.

선택된 2채널 입력에 대한 샘플링 레이트 컨버터를 켜거나 끕니다. 켜지면 수신된 디지털 오디오의 샘플링 레이트가 01V96의 현재 샘플링 레이트로 변환됩니다.

디지털 입력 채널 상태 모니터링

다음과 같이 2TR 디지털 입력(Digital Input) 및 슬롯 입력(Slot Input)에 연결된 디지털 오디오 신호의 채널 상태(Channel Status: 샘플링 레이트, 앰퍼시스(emphasis) 등)을 보거나 모니터링할 수 있습니다.

- 1 DISPLAY ACCESS [UTILITY] 버튼을 누른 후 [F2] 버튼을 누릅니다.

Utility / CH Status 페이지가 나타납니다.

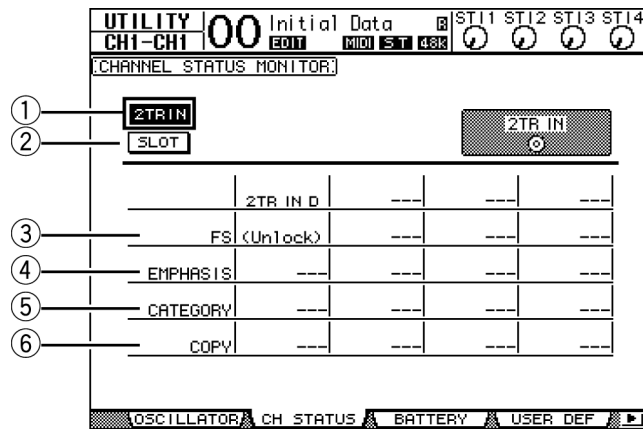

이 페이지에서 다음의 버튼을 사용하여 채널 상태를 보려는 슬롯 또는 커넥터를 선택합니다.

- ① **2TR IN**
이 버튼을 사용하여 2TR 디지털 입력에 연결된 입력 신호의 채널 상태를 볼 수 있습니다.
- ② **SLOT**
이들 버튼을 사용하여 슬롯에 설치된 디지털 I/O 카드에 연결된 두 개의 인접한(홀수, 짝수 순서) 채널 신호의 채널 상태를 볼 수 있습니다.

- 2 커서를 원하는 입력 또는 슬롯 버튼에 놓은 후 [ENTER]를 누릅니다.

선택된 입력에 대한 채널 상태 정보가 표시됩니다. 채널 상태 정보는 다음 항목을 포함합니다.

- ③ **FS**
샘플링 레이트를 표시합니다. 신호가 입력되지 않거나 수신되는 워드클록(wordclock)이 내장 클록(clock)과 동기화되지 않은 경우 "Unlock"이 표시됩니다.
- ④ **EMPHASIS**
앰퍼시스(Emphasis) 켜기/끄기 상태를 나타냅니다.
- ⑤ **CATEGORY**
IEC958 파트 2(S/PDIF-소비자) 포맷에 포함된 "카테고리 코드 비트(Category Code Bit)"의 상태를 표시합니다. 이 파라미터는 다음의 값을 표시할 수 있습니다.

파라미터 값	설명
General	일시적으로 사용됨
Laser Optical	레이저 광 기기
D/D Conv	디지털 - 디지털 컨버터 및 신호 프로세싱 기기
Magnetic	자기 테이프 기기 및 자기 디스크 기기

파라미터 값	설명
D.Broadcast	디지털 방송 수신
Instruments	문자열 신호를 생성하는 악기, 마이크론 및 소스
A/D Conv	A/D 컨버터(저작권 정보 없음)
A/D Conv with (C)	A/D 컨버터(저작권 정보 있음)
Solid Memory	솔리드(solid) 메모리 기기
Experimental	실험 기기
미확인	미확인

참고: IEC958 파트 3(AES/EBU-프로페셔널) 포맷 신호(카테고리 코드 비트(Category Code Bit)를 포함하지 않는)를 모니터링 하는 경우 "AES/EBU" 가 카테고리(Category) 열에 나타납니다.

⑥ COPY

IEC958 파트2(S/PDIF-소비자) 포맷 신호에 포함된 복사 방지 정보 상태를 표시합니다. 복사를 허용하는 경우 "OK"가 나타납니다. 복사 방지된 경우 "Prohibit"가 나타납니다.

디지털 출력 디더링(Dithering)

디지털 오디오가 더 낮은 해상도의 시스템으로 전송된 경우 절단된 비트가 불쾌한 잡음을 생성할 수 있습니다. 이 잡음의 청각적 효과를 최소화하기 위해 디지털 출력에 작은 잡음 컴플리먼트(complement)를 의도적으로 추가합니다. 이 절차를 "디더링(dithering)"이라 합니다. 01V96에서 2TR 디지털 출력(Digital Out) 및 슬롯 출력(Slot Output)을 디더(dither)할 수 있습니다. 예를 들어 01V96 스테레오 믹스 데이터에 디더링을 적용하여 16비트 DAT 레코더에 녹음할 수 있습니다.

1 DIO/Setup | Format 페이지가 나타날 때까지 DISPLAY ACCESS [DIO/SETUP] 버튼을 반복해서 누릅니다.

디더링 설정이 페이지 하단에 표시됩니다.

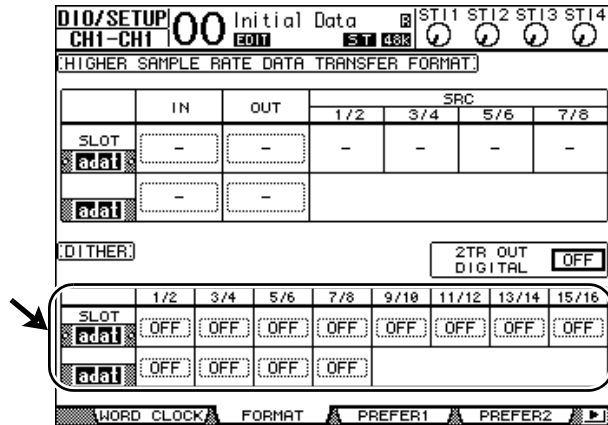

2 커서를 디더링을 적용하려는 출력 또는 채널에 놓은 후 파라미터 휠을 돌리거나 [INC]/[DEC] 버튼을 눌러 수신 기기의 해상도와 일치하는 값을 선택합니다.

참고:

- "OFF"로 설정된 출력 또는 채널에 디더링을 적용할 수 없습니다
- 수신 기기의 해상도가 01V96의 해상도 보다 작은 경우에만 디더링이 효과적입니다.

팁: 현재 선택된 설정을 모든 채널로 복사하려면 [ENTER] 버튼을 더블 클릭합니다. 복사 확인 창이 나타납니다.

더 높은 샘플링 레이트에 대한 전송 포맷 설정

더 높은 샘플링 주파수(88.2 kHz 또는 96 kHz)에서 01V96을 조작하고 디지털 오디오 신호를 연결된 외장 기기로 전송하거나 외장 기기에서 전송받으려면 외장 기기가 지원하는 샘플링 레이트에 따라 데이터 전송 포맷을 설정해야 합니다.

- 1 DIO/Setup | Word Clock 페이지가 나타날 때까지 DISPLAY ACCESS [DIO/SETUP] 버튼을 반복해서 누릅니다.
- 2 워드클록(wordclock) 소스로 INT88.2k 또는 INT96k를 선택합니다.
- 3 DIO/Setup | Format 페이지가 나타날 때까지 DISPLAY ACCESS [DIO/SETUP] 버튼을 반복해서 누릅니다.

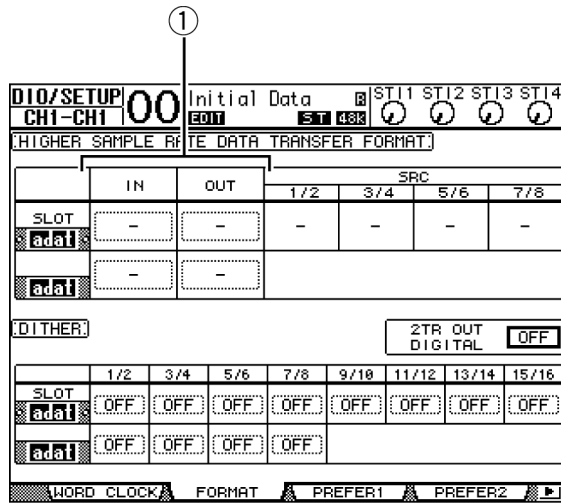

- 4 커서 버튼을 사용하여 커서를 IN/OUT 파라미터 필드 (①),에 놓은 후 파라미터 휠을 돌리거나 [INC]/[DEC] 버튼을 눌러 데이터 전송 포맷을 설정합니다.

IN/OUT 파라미터는 각 슬롯 입력 및 출력에 대한 다음의 데이터 전송 포맷 중 하나를 설정하는데 사용됩니다.

- **DOUBLE CHANNEL**

이중 채널(Double Channel) 모드에서 디지털 오디오 데이터는 현재의 더 높은 샘플링 레이트의 정확히 반(44.1/48 kHz)에 해당하는 샘플링 레이트에서 모노 신호로 수신 및 전송됩니다. 두 채널에서 데이터를 처리합니다. 이는 더 높은 샘플링 레이트에서 작동하는 01V96과 레가시(legacy) 44.1/48 kHz 디지털 MTR 또는 HDR 간의 데이터를 전송하려 할 때 유용합니다.

참고:

- 이중 채널 모드는 해당 슬롯에서 전체 입력 또는 출력 수를 줄입니다. 짝수 채널은 비활성화됩니다.
- 01V96이 더 높은 샘플링 레이트에서 작동하지 않으면 이 모드를 선택할 수 없습니다.

- **DOUBLE SPEED**

이중 스피드(Double Speed) 모드에서 디지털 오디오 데이터는 현재의 높은 샘플링 레이트(예: 88.2 kHz 또는 96 kHz)에서 수신되고 전송됩니다. 더 높은 샘플링 레이트를 지원하는 기기가 데이터를 전송하거나 수신하는 경우 이 모드를 선택합니다.

참고: 선택 사양인 Yamaha MY8-AE96 또는 MY8-AE96S 디지털 I/O 카드가 설치된 슬롯에서만 이 모드를 사용할 수 있습니다.

- **SINGLE**

싱글(Single) 모드에서 01V96의 현재 더 높은 샘플링 레이트의 반(44.1/48 kHz)에 해당하는 샘플링 레이트에서 디지털 오디오 데이터가 수신되고 전송됩니다. 예를 들어 외장 HDR에서 88.2 kHz에서 작동하는 01V96으로 44.1 kHz 디지털 신호를 송신하려 할 때 유용합니다.

참고:

- 선택 사양인 Yamaha MY9-AE96 또는 MY8-AE96S 디지털 I/O 카드가 설치된 슬롯에서는 이 모드를 사용할 수 없습니다.
- 01V96이 높은 샘플링 레이트에서 작동하지 않으면 이 모드를 선택할 수 없습니다.
- 01V96이 높은 샘플링 레이트(88.2 kHz 또는 96 kHz)에서 작동할 경우, 내장 이펙트 프로세서를 두 개만 사용할 수 있습니다.

팁:

- 또한 파라미터 휠 또는 [INC]/[DEC] 버튼 대신에 [ENTER] 버튼을 사용하여 설정을 변경할 수 있습니다.
- 슬롯에 I/O 카드가 없거나 전송 포맷 설정을 허용하지 않는 AD/DA 카드 또는 기타 I/O 카드가 설치된 경우 파라미터 필드는 "-"를 표시합니다.

7 입력 채널

본 장에서는 01V96의 입력 채널(Input Channel) 파라미터 조정 방법을 설명합니다.

입력 채널에 대해

입력 채널(Input Channel) 섹션을 사용하여 01V96에 입력된 신호(및 내장 이펙트 프로세서 1~4에서 출력된 신호)의 레벨 및 톤을 조정하고, 신호를 버스(Bus) 1~8, 스테레오 버스(Stereo Bus) 및 Aux 송신(Send) 1~8로 루트(route)할 수 있습니다. 입력 채널(Input Channel)은 모노럴(monaural) 입력 채널 1~32와 스테레오 ST IN 채널 1~4의 두 가지가 있으며 서로 기능이 약간 다릅니다.

입력 채널 1~32

이들 모노럴 입력 채널(Input Channel)에는 각각 위상(phase) 이펙트, 게이트(gate), 컴프레서(compressor), 감쇠기(attenuator) 및 EQ를 적용하여 신호를 처리할 수 있습니다. 다음 그림은 입력 채널(Input Channel) 1~32 신호 흐름을 나타냅니다.

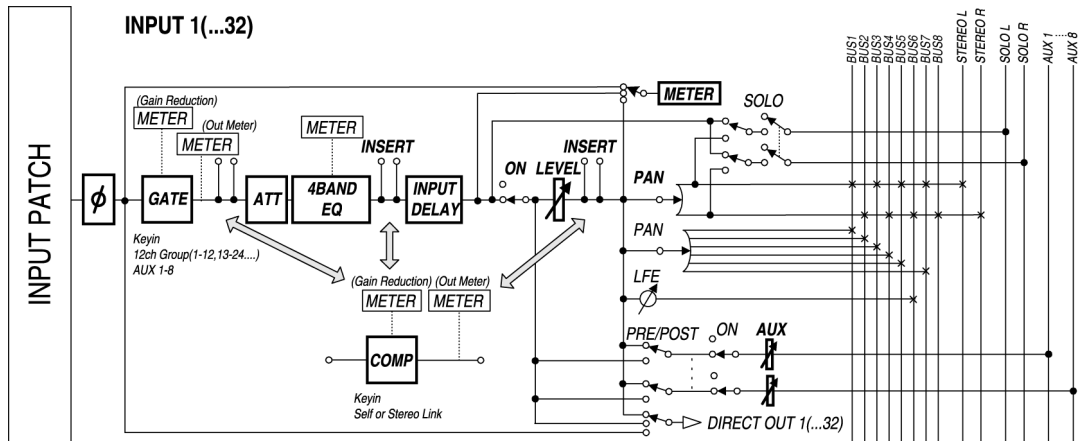

입력 채널(Input Channel) 1~32에는 다음과 같은 파라미터가 있습니다.

- φ (위상(phase))**
 이 섹션은 입력 신호의 위상을 변환합니다.
- GATE**
 이 다이내믹 프로세서는 게이트(gate)로 사용되거나 더킹(ducking)에 사용됩니다.
- COMP (Compressor:컴프레서)**
 이 다이내믹 프로세서는 컴프레서(compressor), 익스팬더(expander) 또는 리미터(limiter)로 사용됩니다. 컴프레서는 프리 EQ(pre-EQ), 프리 페이더(pre-fader) 또는 포스트 페이더(post-fader)입니다.
- ATT (Attenuator:감쇠기)**
 이 섹션을 사용하여 EQ로 입력되는 신호 레벨을 감쇠시키거나 증폭시킬 수 있습니다. 감쇠기를 사용하여 포스트 EQ(post-EQ) 신호가 클리핑(clipping)되지 않게 하고 너무 낮은 신호 레벨을 보정합니다.
- 4 BAND EQ (4밴드 이퀄라이저)**
 이 파라메트릭 EQ에는 4개의 밴드(하이(high), 하이-미드(high-mid), 로우-미드(low-mid) 및 로우(low))가 있습니다.
- INPUT DELAY(입력 딜레이)**
 이 섹션을 사용하여 입력 신호를 지연할 수 있습니다. 이 딜레이를 채널 간의 타이밍을 미세 조정하는데 사용하거나 피드백이 있는 딜레이 이펙트로 사용할 수 있습니다.

7
입력 채널

- **ON (켜짐/꺼짐)**
이 섹션을 사용하여 채널을 켜거나 끌 수 있습니다. 꺼짐(Off) 설정으로 채널은 음소거됩니다.
- **LEVEL**
이 섹션을 사용하여 입력 채널(Input Channel) 신호의 입력 레벨을 조정할 수 있습니다.
- **PAN**
이 섹션을 사용하여 입력 채널(Input Channel)에서 스테레오 버스(Stereo Bus)로 루트(route)된 신호의 팬(pan) 설정을 조정할 수 있습니다. 또한 팬 설정을 버스 채널 페어(pair)에 적용할 수 있습니다.
- **AUX(Aux Send level: Aux 송신 레벨)**
이 섹션을 사용하여 Aux 송신(Send) 1~8로 루트(route)된 신호의 레벨을 조정할 수 있습니다. 신호를 프리 페이더(pre-fader) 또는 포스트 페이더(post-fader) 위치에서 Aux 송신(Send)으로 루트(route)할 수 있습니다.
- **INSERT**
이 섹션을 사용하여 내장된 I/O 커넥터 또는 I/O 카드를 통해 입력 신호를 외장 기기로 패치(patch)하거나 내장 이펙트 프로세서를 삽입할 수 있습니다. 입력, 출력 또는 I/O 카드 채널을 패치(patch)할 수 있습니다. (이는 AD 입력 섹션의 INSERT I/O 커넥터와는 다릅니다.)
- **METER**
이 섹션을 사용하여 Meter 페이지에 표시된 신호 레벨의 미터링 위치를 전환할 수 있습니다. (미터링 위치 선택에 대한 자세한 내용은 34페이지를 참조하십시오.)

ST IN 채널 1-4

위상(phase) 이펙트, 감쇠기(attenuator) 및 EQ를 사용하여 스테레오 신호를 처리할 수 있는 스테레오 채널입니다. 다음 그림은 ST IN 채널 1~4의 신호 흐름을 보여줍니다.

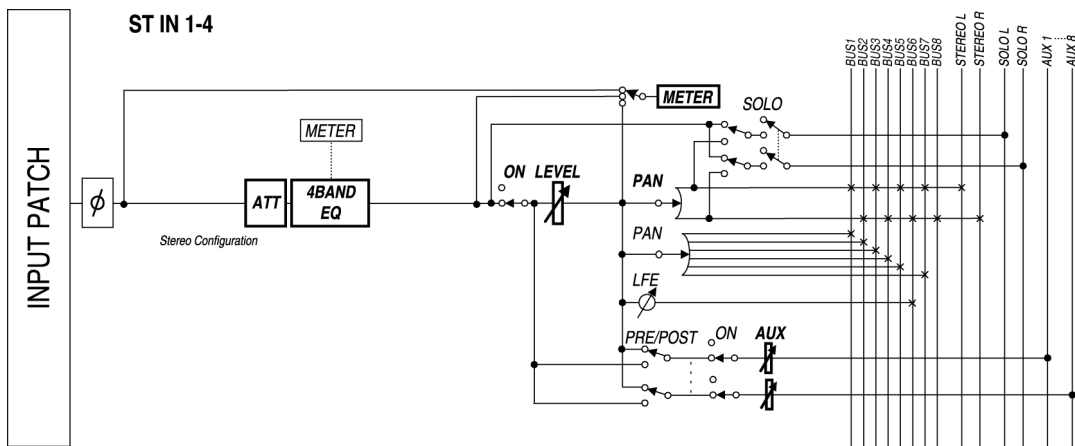

ST IN 채널 1~4에는 다음과 같은 파라미터가 있습니다.

- **ATT(Attenuator:감쇠기)**
- **4 BAND EQ(4밴드 이퀄라이저)**
- **ON (켜짐/꺼짐)**
- **LEVEL**
- **PAN**
- **AUX(Aux Send level: Aux 송신 레벨)**
- **METER**

이러한 파라미터에 대한 자세한 내용은 입력 채널(Input Channel) 설명을 참조하십시오(77 페이지).

팁: 이 채널 파라미터 설정을 채널(Channel) 라이브러리에 저장할 수 있습니다. 또한 게이트(Gate), 컴프레서(Compressor) 및 EQ 파라미터 설정을 해당 라이브러리에 저장할 수 있습니다.

디스플레이에서 입력 채널 설정

Input Channel 파라미터를 설정하려면 디스플레이에서 커서를 원하는 파라미터에 놓고 값을 변경하거나 상단 패널에서 원하는 버튼 또는 조절기를 조작하여 설정을 직접 변경할 수 있습니다.

이 절은 디스플레이를 통해 파라미터를 설정하는 방법을 설명합니다.

신호 위상 변환

각 입력 채널(Input Channel)의 위상(phase)을 변환하려면 다음의 ϕ /INS/DLY | Phase 페이지가 나타날 때까지 [ϕ /INSERT/DELAY] 버튼을 반복해서 누릅니다.

커서를 위상을 변경하려는 채널의 NOR/REV 버튼에 놓은 후 [ENTER] 또는 [INC]/[DEC] 버튼을 눌러 설정을 변경합니다.

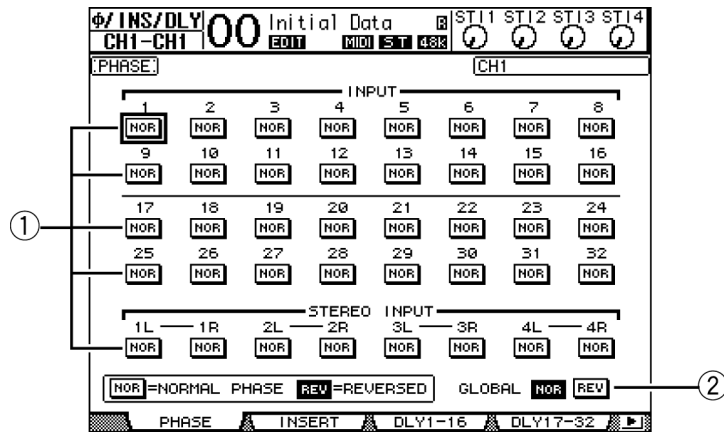

① **NOR/REV**

이 버튼은 해당 입력 채널 위상을 변환합니다. NOR 버튼은 정상 위상을, REV 버튼은 반전된 위상을 표시합니다.

② **GLOBAL**

GLOBAL NOR/REV 버튼으로 모든 입력 채널(Input Channel)에 대한 위상을 동시에 설정할 수 있습니다.

팁:

- 현재 선택된 채널 이름이 화면의 우측 상단에 표시됩니다.
- 각 ST IN 채널 또는 채널 페어(pair)의 각 채널에 대해 위상(phase)을 개별적으로 설정할 수 있습니다. 해당 [SEL] 버튼을 사용하여 원하는 ST IN 채널을 선택한 경우 동일한 [SEL] 버튼을 반복해서 누르면 채널 L 또는 R로 전환됩니다.

입력 채널 지연

각 채널에 대한 딜레이(delay)를 설정하려면 아래 나열된 페이지 중 원하는 채널을 포함하는 페이지가 나타날 때까지 [ϕ/INSERT/DELAY] 버튼을 반복해서 누릅니다.

- DLY 1-16 페이지

이 페이지를 사용하여 입력 채널(Input Channel) 1~16에 대한 딜레이(Delay) 기능을 설정할 수 있습니다.

- DLY 17-32 페이지

이 페이지를 사용하여 입력 채널 17~32에 대한 딜레이 기능을 설정할 수 있습니다.

이 두 페이지의 파라미터(및 설정 절차)는 동일합니다.

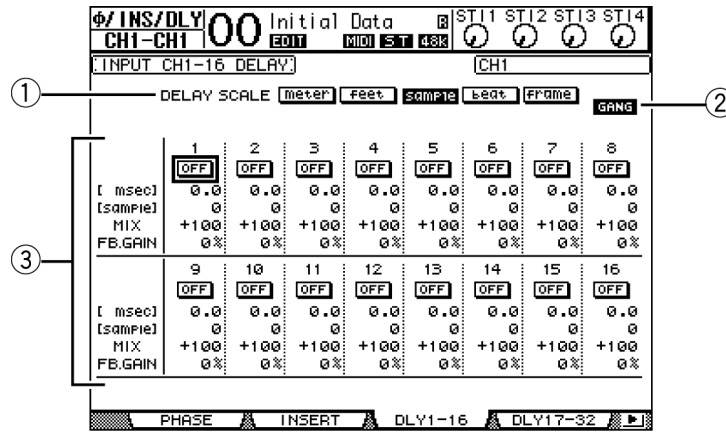

① DELAY SCALE

다음 버튼은 밀리초 값 아래에 표시된 딜레이 값 단위를 결정합니다.

- **meter** 단위가 미터로 설정됩니다.
- **feet** 단위가 피트로 설정됩니다.
- **sample** 단위가 샘플로 설정됩니다.
- **beat** 단위가 박자로 설정됩니다.
- **frame** 단위가 타임코드 프레임으로 설정됩니다.

② GANG 버튼

이 버튼이 켜지면(하이라이트됨) 채널 페어에서 각 채널에 대한 딜레이 시간이 동시에 설정됩니다. 이 선택 사항이 꺼지면 채널 페어에서 각 채널에 대한 딜레이 시간이 개별적으로 설정됩니다.

③ 채널 선택

개별적인 딜레이(delay) 파라미터를 여기서 설정할 수 있습니다. 딜레이 파라미터는 다음 항목을 포함합니다.

- **ON/OFF** 이 버튼은 해당 채널 딜레이를 켜거나 끕니다.
- **msec** 이 파라미터는 딜레이 시간을 밀리초로 설정합니다.
- **미터/피트/샘플/비트/프레임** 미터, 피트, 샘플, 비트 또는 프레임 단위를 사용하여 딜레이 시간을 설정하며 DELAY SCALE 버튼을 사용하여 이 단위를 선택할 수 있습니다.
- **MIX** 이 파라미터는 dry(입력 채널) 및 wet(딜레이) 신호의 믹스 밸런스를 설정합니다.
- **FB.GAIN** 이 파라미터는 딜레이 피드백(feedback) 량을 설정합니다.

팁:

- ST IN 채널에서는 이 기능을 사용할 수 없습니다.
- 딜레이 시간 범위는 01V96이 작동하는 샘플링 레이트에 따라 다릅니다. (예를 들어 44.1 kHz에서 딜레이 시간 범위는 0~984.1 밀리초입니다.)
- DELAY SCALE 미터 또는 피트 버튼을 선택한 경우 음향 속도(15°C에서 약 340 m/sec)를 기본으로 한 딜레이 시간으로 거리 값이 변환됩니다. 이 선택 사항은 멀리 떨어진 두 개의 사운드 소스 간의 타이밍 차이를 보정하려는 경우에 유용합니다.
- DELAY SCALE 비트 버튼을 선택하면 비트를 나타내는 음표 설정에 대한 파라미터 박스와 템포(BPM) 설정에 대한 파라미터 박스가 DELAY SCALE 파라미터 아래에 나타납니다. 이러한 파라미터 박스에 음표 및 BPM 설정을 사용하여 Song 템포와 동기화되는 딜레이 시간을 설정할 수 있습니다.

입력 채널 게이트

입력 채널 게이트(Input Channel gate)를 설정하려면 [SEL] 버튼을 사용하여 원하는 입력 채널을 선택하고 DISPLAY ACCESS [DYNAMICS] 버튼을 누른 후 [F1] 버튼을 누릅니다. Dynamics I Gate Edit 페이지가 나타납니다.

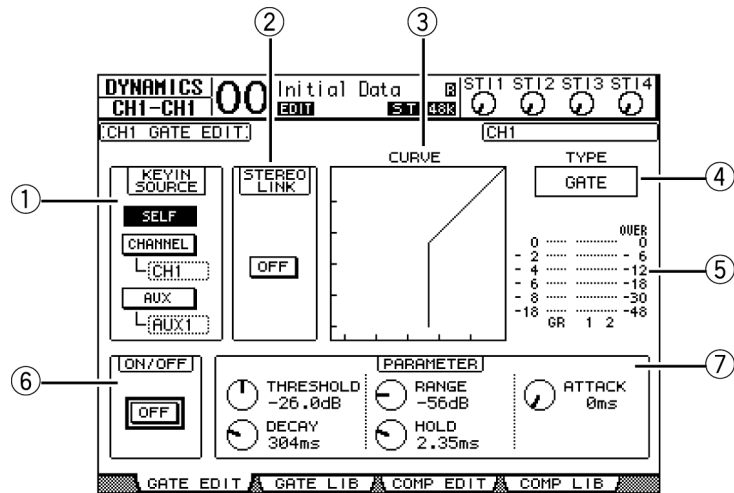

① **KEYIN SOURCE**

다음 버튼 중 하나를 선택하여 현재 선택된 입력 채널 게이트에 대한 트리거(trigger) 소스를 결정합니다.

- **SELF** 선택된 채널의 입력 신호 자체가 트리거 소스입니다.
- **CHANNEL** 다른 채널의 입력 신호가 트리거 소스입니다. CHANNEL 버튼 아래의 파라미터 박스에서 원하는 채널을 선택합니다.
- **AUX** Aux 송신(Send) 신호가 트리거 소스입니다. AUX 버튼 아래의 파라미터 박스에서 원하는 버스(bus)를 선택합니다.

② **STEREO LINK**

입력 채널(Input Channel)이 페어화(pair)되지 않은 경우라도 이 파라미터의 ON/OFF 버튼을 사용하여 스테레오 조작에 대한 게이트(gate)를 페어할 수 있습니다.

③ **CURVE**

이 영역은 현재의 게이트 곡선을 표시합니다.

④ TYPE

이 영역은 현재의 게이트 형식(GATE 또는 DUCKING)을 표시합니다.

참고: 이 페이지에서는 게이트 형식을 변경할 수 없습니다. 게이트 형식을 변경하려면 게이트(Gate) 라이브러리에서 원하는 게이트 형식을 사용하는 프로그램을 리콜(recall)합니다.

⑤ 미터

이 미터는 포스트 게이트(post-gate) 신호 레벨 및 게인 감소량을 나타냅니다.

⑥ ON/OFF

ON/OFF 버튼은 현재 선택된 입력 채널 게이트를 켜거나 끕니다.

⑦ PARAMETER

이 조절기를 사용하여 게이트 파라미터를 설정할 수 있습니다. (파라미터에 대한 자세한 정보는 278페이지를 참조하십시오.)

팁:

- ST IN 채널에서는 이 기능을 사용할 수 없습니다.
- 게이트 라이브러리에서 게이트 설정을 저장할 수 있으며 이 라이브러리에는 다양하게 적용될 수 있는 프리셋 프로그램이 있습니다(179페이지 참조).

입력 채널 압축

입력 채널 컴프레서(compressor)를 설정하려면 [SEL] 버튼을 사용하여 원하는 입력 채널을 선택하고 DISPLAY ACCESS [DYNAMICS] 버튼을 누른 후 [F3] 버튼을 눌러 Dynamics I Comp Edit 페이지를 표시합니다.

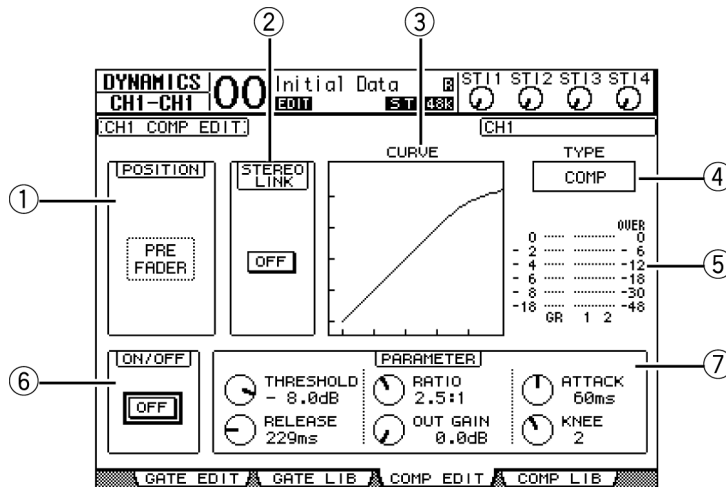

① POSITION

파라미터 휠 또는 [INC]/[DEC] 버튼을 사용하여 다음 선택 사항 중에서 채널 내에서의 컴프레서 위치를 선택합니다:

- PRE EQEQ (기본값) 직전
- PRE FADER 페이더 직전
- POST FADER 페이더 직후

② STEREO LINK

채널이 페어화되지 않은 경우라도 ON/OFF 버튼을 사용하여 스테레오 조작에 대한 컴프레서를 페어할 수 있습니다.

③ CURVE

이 영역은 현재 컴프레서 곡선을 표시합니다.

④ TYPE

이 필드는 현재 선택된 채널 컴프레서(COMP/EXPAND/COMP (H)/COMP (S))에 의해 사용된 컴프레서(compressor) 형식을 표시합니다.

참고: 이 페이지에서는 컴프레서 형식을 변경할 수 없습니다. 컴프레서 형식을 변경하려면 컴프레서 라이브러리에서 원하는 컴프레서 형식을 사용하는 프로그램을 리콜(recall)합니다.

⑤ 미터

이 미터는 포스트 컴프레서(post-compressor) 신호 레벨 및 게인 감소량을 표시합니다.

⑥ ON/OFF

ON/OFF 버튼은 현재 선택된 입력 채널(Input Channel) 컴프레서를 켜거나 끕니다.

⑦ PARAMETER 섹션

이 조절기를 사용하여 컴프레서 파라미터를 설정할 수 있습니다. (각 컴프레서 형식의 파라미터에 대한 자세한 정보는 278페이지를 참조하십시오.)

팁:

- ST IN 채널에서는 이 기능을 사용할 수 없습니다.
- 컴프레서(Compressor) 라이브러리에서 컴프레서 설정을 저장할 수 있으며 이 라이브러리에는 다양하게 적용될 수 있는 프리셋 프로그램이 있습니다(181페이지 참조).

입력 채널 감쇠

각 입력 채널(Input Channel)의 감쇠기를 설정하려면 DISPLAY ACCESS [EQ] 버튼을 누른 후 [F3] 버튼을 눌러 EQ | In Att 페이지를 표시합니다.

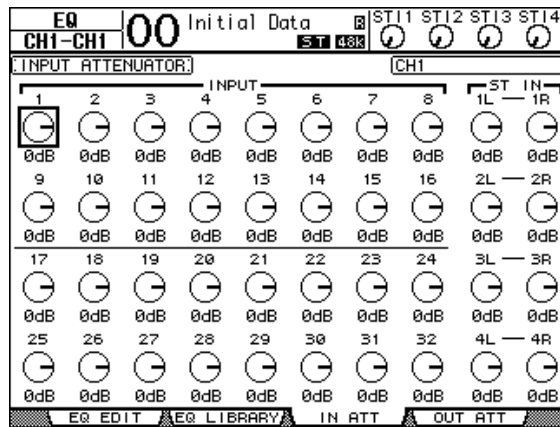

커서를 원하는 입력 채널에 대한 노브에 놓은 후 파라미터 휠을 돌려 -96 dB ~ +12 dB 범위에서 감쇠량을 설정합니다.

팁: 또한 EQ | EQ Edit 페이지에서 현재 선택된 채널에 대한 감쇠량(dB 단위)을 설정할 수 있습니다.

입력 채널 EQ적용

01V96의 입력 채널은 4 밴드(Low, Low-MID, High-MID, High) 파라메트릭 EQ를 특징으로 합니다. Low-MID 및 High-MID 밴드는 EQ의 피킹(peaking) 형식입니다. Low 및 High 밴드를 각각 셸빙(shelving), 피킹(peaking) 또는 HPF 및 LPF로 설정할 수 있습니다.

- 1 EQ를 조정하려는 채널의 [SEL] 버튼을 누릅니다.
- 2 DISPLAY ACCESS [EQ] 버튼을 누른 후 [F1] 버튼을 눌러 EQ | EQ Edit 페이지를 표시합니다.

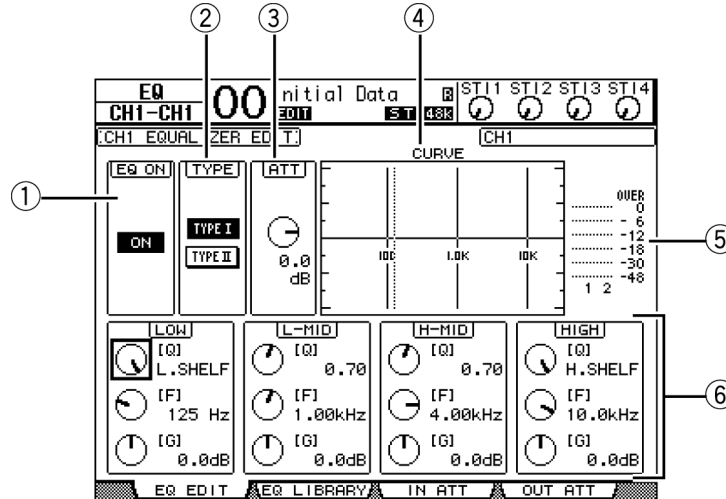

본 페이지의 파라미터는 아래에 기술되어 있습니다.

- 1 **EQ ON**
ON/OFF 버튼은 현재 선택된 입력 채널(Input Channel)의 EQ를 켜거나 끕니다. 커서가 TYPE 외의 다른 파라미터에 위치하고 있을 때 [ENTER] 버튼을 눌러 EQ를 켜거나 끕니다.
- 2 **TYPE**
EQ 형식을 선택합니다. TYPE I 은 레가시(legacy) Yamaha 02R 시리즈 디지털 믹싱 콘솔에 사용된 EQ 형식입니다. TYPE II 은 새로 개발된 알고리즘입니다.
- 3 **ATT**
프리 EQ(pre-EQ) 신호 감쇠량을 dB 단위로 결정합니다. EQ | ATT In 페이지에 나타나는 감쇠기(Attenuator) 파라미터와 동일합니다.
- 4 **CURVE**
이 영역은 현재의 EQ 곡선을 표시합니다.
- 5 **미터**
이 미터는 현재 선택된 입력 채널(Input Channel)의 포스트 EQ(post-EQ) 신호 레벨 및 사용할 수 있는 페어(pair) 파트너를 표시합니다.
- 6 **LOW, L-MID, H-MID, HIGH 섹션**
이 섹션은 4개 밴드에 대한 Q, 주파수(F), 및 게인(G) 파라미터를 포함합니다. 이 파라미터 값의 범위는 다음과 같습니다.

파라미터	LOW	LOW-MID	HIGH-MID	HIGH
Q	HPF, 10.0 ~ 0.10 (41단위), L.SHELF	10.0 ~ 0.10 (41단위)		LPF, 10.0 ~ 0.10 (41단위), H.SHELF
주파수	21.1 Hz ~ 20.0 kHz (1/12 옥타브에 대해 120단위)			
게인	-18.0 dB ~ +18.0 dB (0.1 dB 단위) ¹			

1.LOW 및 HIGH GAIN 조절기는 Q가 HPF 또는 LPF로 각각 설정된 경우 필터 조절기를 켜고/끕니다.

팁:

- LOW 밴드 EQ는 LOW 섹션의 Q 파라미터가 HPF로 설정된 경우 하이 패스(high-pass) 필터로 작동합니다. Q 파라미터가 L.SHELF로 설정된 경우에는 셸빙 형식(shelving-type) EQ로 작동합니다.
- HIGH 밴드 EQ는 HIGH 섹션의 Q 파라미터가 LPF로 설정된 경우 로우 패스(low-pass) 필터로 작동합니다. Q 파라미터가 H.SHELF로 설정된 경우 셸빙 형식 EQ로 작동합니다.

3 커서를 원하는 파라미터로 이동한 후 파라미터 휠을 돌려 값을 변경합니다.

팁:

- ST IN 채널 L과 R의 EQ 설정은 서로 링크됩니다.
- 또한 SELECTED CHANNEL 섹션의 버튼을 눌러 원하는 밴드를 선택하거나 회전 조절기를 사용하여 Q, F 및 G 파라미터를 직접 편집할 수 있습니다(91페이지 참조).
- EQ 라이브러리에 EQ 설정을 저장할 수 있고 이 라이브러리에는 다양하게 적용할 수 있는 프리셋 프로그램이 있습니다(274페이지 참조).

입력 채널 팬(pan)

입력 채널(Input Channel)은 L63 ~ CENTER ~ R63 범위에서 팬(pan)할 수 있습니다. 각 채널을 팬하려면 Pan/Route | Pan 페이지가 나타날 때까지 [PAN/ROUTING] 버튼을 반복해서 누릅니다.

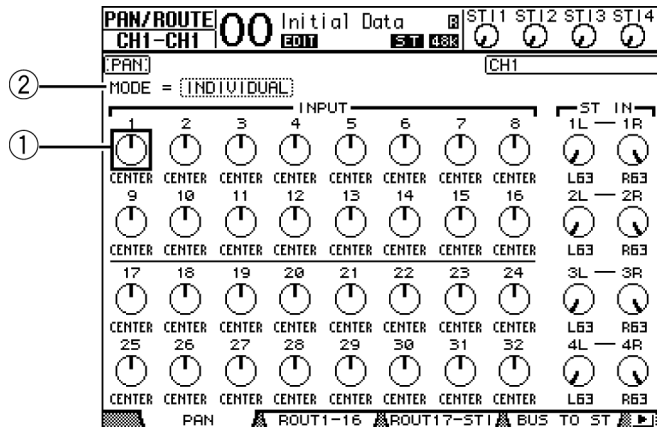

커서를 원하는 팬 조절기에 놓은 후 파라미터 휠을 돌려 값을 설정합니다.

① 팬 조절기

이 노브는 채널 팬 설정을 조정합니다.

[ENTER] 버튼을 눌러 현재 선택된 팬 조절기를 중앙으로 재설정합니다.

② MODE

MODE 파라미터는 페어링(paired)된 입력 채널이 팬(pan)되는 방법을 결정합니다. 다음과 같이 세 가지 팬(Pan) 모드가 있습니다.

- **INDIVIDUAL** 개별(Individual) 모드에서 페어링된 입력 채널 팬 조절기는 개별적으로 작동합니다.
- **GANG** 집단(Gang) 모드에서 페어링된 입력 채널 팬 조절기는 현재 팬 범위를 유지하면서 한꺼번에 작동합니다.
- **INV GANG** 반전 집단(Inverse Gang) 모드에서 페어링된 입력 채널 팬 조절기는 한꺼번에 작동하지만 반대 방향으로 움직입니다.

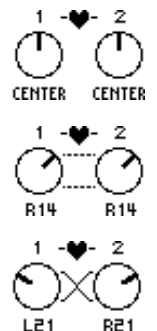

팁:

- ST IN 채널 L과 R의 팬(pan) 설정을 개별적으로 조정할 수 있습니다.
- SELECTED CHANNEL 섹션의 PAN 조절기를 사용하여 입력 채널(Input Channel)의 팬 설정도 조정할 수 있습니다.
- 01V96이 서라운드 모드에 있는 경우에 서라운드 팬(Surround Pan)을 사용할 수 있습니다. 서라운드 팬에 대한 자세한 내용은 12장을 참조하십시오.

입력 채널 루팅(routing)

각 입력 채널(Input Channel)을 스테레오 버스(Stereo Bus), 버스(Bus) 1~8 또는 자체 다이렉트 출력(Direct Out)으로 루트(route)할 수 있습니다. 기본 설정에서 신호는 스테레오 버스로만 루트(route)되어 있습니다. 그러나 필요한 경우 신호를 단일 또는 여러 대상으로 패치(patch)할 수 있습니다.

1 원하는 채널을 포함하는 아래에 나열된 페이지가 나타날 때까지 DISPLAY ACCESS [PAN/ROUTING] 버튼을 반복해서 누릅니다.

- ROUT1-16 페이지

본 페이지를 사용하여 입력 채널 1~16에 대한 루팅(routing)을 변경할 수 있습니다.

- ROUT17-ST1 페이지

이 페이지를 사용하여 입력 채널(Input Channel) 17~32 및 ST IN 채널 1~4의 루트(route)를 변경할 수 있습니다.

이 두 페이지의 파라미터(및 설정 절차)는 동일합니다.

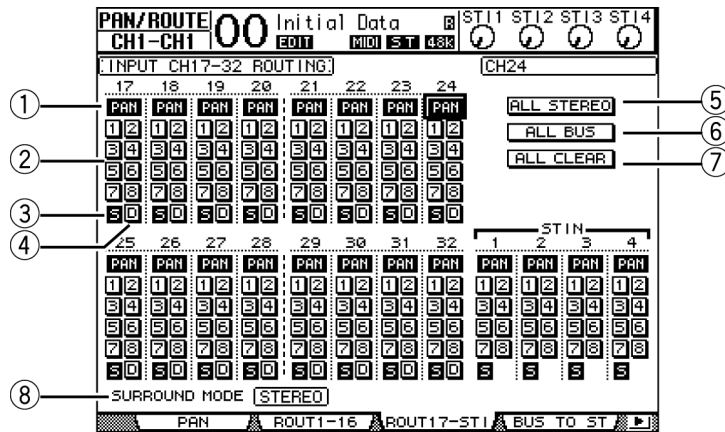

① PAN 버튼

이 버튼은 채널의 팬(Pan) 설정을 페어화(paired)된 버스 출력에 적용할지 여부를 결정합니다 (팔로우 팬(Follow Pan) 기능).

② 버스 버튼 1~8

이 버튼은 현재 선택된 입력 채널을 버스 출력(Bus Out)으로 루트(route)합니다. 01V96이 서라운드(Surround) 모드에 있는 경우 버튼 표시등은 선택된 서라운드 모드에 따라 다음과 같이 변경됩니다.

버스 버튼	1	2	3	4	5	6	7	8
서라운드(Surround) 모드: 3-1	L	R	C	S	5	6	7	8
서라운드 모드: 5.1	L	R	Ls	Rs	C	E	7	8
서라운드 모드: 6.1	L	R	Ls	Rs	C	Bs	E	8

L=Left(좌), R=Right(우), C=Center(센터), S=Surround(서라운드), Ls=Left Surround(좌측 서라운드)
Rs=Right Surround(우측 서라운드), E=저주파 효과, Bs=Back Surround(후방 서라운드)
위의 표는 기본 할당을 보여줍니다. 실제 할당은 DIO/Setup | Surround Bus Setup 페이지의 설정에 따라 다릅니다.

- ③ **S**
이 버튼이 켜지면 현재 선택된 입력 채널(Input Channel)은 이 버튼의 스테레오 버스(Stereo Bus)로 루트(route)됩니다.
- ④ **D**
이 버튼이 켜지면 현재 선택된 입력 채널은 이 버튼의 다이렉트 출력(Direct Out)으로 루트(route)됩니다. 다이렉트 출력(Direct Out)에 대한 자세한 정보는 125페이지를 참조하십시오.
- ⑤ **ALL STEREO**
이 버튼은 페이지의 모든 채널에 대한 S 버튼을 켭니다.
- ⑥ **ALL BUS**
이 버튼은 페이지의 모든 채널에 대한 버스(Bus) 버튼 1~8을 켭니다.
- ⑦ **ALL CLEAR**
이 버튼은 페이지의 모든 루팅(routing)을 삭제합니다.
- ⑧ **SURROUND MODE**
이 필드는 현재의 서라운드(Surround) 모드를 보여줍니다.

팁: ST IN 채널 L과 R의 루팅(routing)은 링크됩니다. ST IN 채널에서는 D 버튼을 사용할 수 없습니다.

입력 채널 설정 보기

View | Parameter 또는 Fader 페이지에서 현재 선택된 입력 채널에 대한 파라미터 설정을 보고 조정할 수 있습니다.

■ 게이트(Gate), 컴프레서(Compressor) 및 EQ 설정 보기

특정 입력 채널에 대한 View | Parameter 페이지를 표시하려면 해당 [SEL] 버튼을 사용하여 원하는 채널을 선택한 후 DISPLAY ACCESS [VIEW] 버튼을 반복해서 누릅니다.

커서를 변경하려는 파라미터에 놓은 후 파라미터 휠을 돌리거나 [INC]/[DEC] 버튼 또는 [ENTER] 버튼을 눌러 설정을 수정합니다.

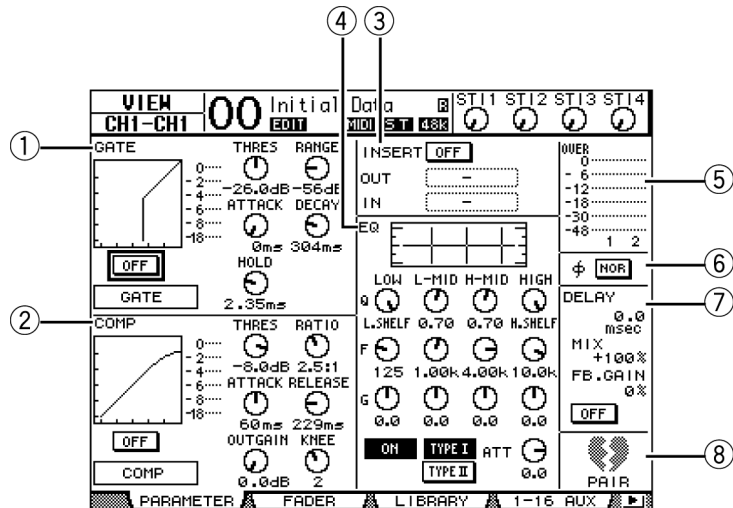

다음과 같은 파라미터를 사용할 수 있습니다.(별표(*)가 표시된 섹션은 ST IN 채널에서 사용할 수 없습니다.)

- ① **GATE 섹션 (*)**
이 섹션을 사용하여 게이트 형식 다이내믹 프로세서를 켜거나 끄고 파라미터를 설정할 수 있습니다. (자세한 내용은 81페이지를 참조하십시오.)

② **COMP 섹션 (*)**

이 섹션을 사용하여 컴프레서 형식 다이내믹 프로세서를 켜거나 끄고 파라미터를 설정할 수 있습니다. (자세한 내용은 82페이지를 참조하십시오.)

③ **INSERT 섹션 (*)**

이 섹션을 사용하여 삽입(Insert)을 켜거나 끄고 삽입 입력(Insert In) 및 출력(Out)을 패치(patch)할 수 있습니다. (자세한 내용은 127페이지를 참조하십시오.)

④ **EQ 섹션**

이 섹션을 사용하여 다양한 EQ 파라미터를 설정할 수 있습니다. (자세한 내용은 84페이지를 참조하십시오.)

⑤ **미터**

이 미터는 현재 선택된 입력 채널(Input Channel)의 신호 레벨 및 사용할 수 있는 페어(pair) 파트너를 표시합니다.

⑥ **∅ (위상) 섹션**

현재 선택된 입력 채널의 신호 위상을 반전시킬 수 있습니다. (자세한 내용은 79페이지를 참조하십시오.)

⑦ **DELAY 섹션 (*)**

이 섹션을 사용하여 현재 선택된 채널의 딜레이(Delay) 기능을 설정할 수 있습니다. (자세한 내용은 80페이지를 참조하십시오.)

⑧ **PAIR 섹션 (*)**

이 섹션은 채널이 페어링(paired)되었는지 여부를 표시합니다. 채널이 페어링된 경우 하트 아이콘(♥)이 온전하게 나타납니다. 채널이 페어링되지 않은 경우 하트 아이콘(♥)이 나누어져 있습니다. (자세한 내용은 92페이지를 참조하십시오.)

■ **팬(Pan), 페이더 및 Aux 송신 레벨(Send Level) 설정 보기**

특정 입력 채널의 View | Fader 페이지를 표시하려면 해당 [SEL] 버튼을 사용하여 원하는 채널을 선택한 후 DISPLAY ACCESS [VIEW] 버튼을 반복해서 누릅니다.

커서를 변경하려는 파라미터에 놓은 후 파라미터 휠을 돌리거나 [INC]/[DEC] 버튼을 눌러 설정을 수정합니다.

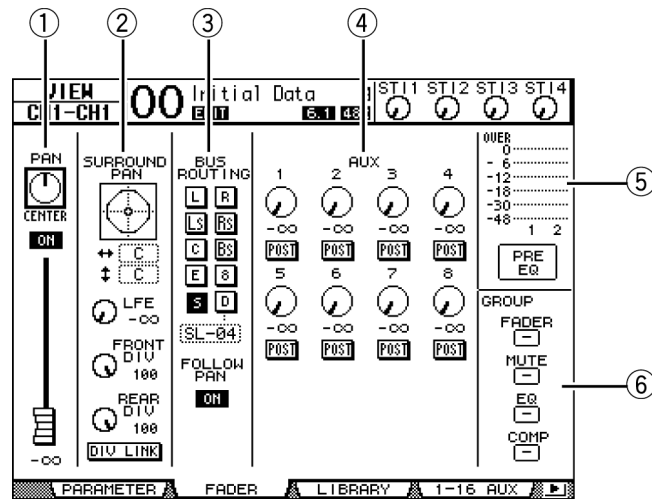

① **PAN/ON/페이더 섹션**

• **PAN 조절기** 이 조절기는 현재 선택된 입력 채널의 팬(Pan) 파라미터를 조정합니다.

[ENTER] 버튼을 눌러 팬(Pan) 조절기를 중앙으로 재설정합니다.

- **ON/OFF 버튼** 이 버튼은 현재 선택된 입력 채널을 켜거나 끕니다.
 - **페이더** 이 파라미터는 현재 선택된 입력 채널의 페이더 위치를 설정합니다. 페이더가 0.0 dB로 설정된 경우 페이더 노브가 하이라이트됩니다.
[ENTER] 버튼을 눌러 페이더를 0.0 dB로 재설정합니다.
- ② **SURROUND PAN 섹션**
- **SURROUND PAN** 현재 선택된 입력 채널에 대한 서라운드 팬(Surround pan) 파라미터는 서라운드(Surround) 모드가 선택된 경우에만 표시됩니다. 서라운드 팬(Surround pan)에 대한 자세한 내용은 135페이지를 참조하십시오.
- ③ **BUS ROUTING/FOLLOW PAN 섹션**
- **BUS ROUTING** 이 섹션을 사용하여 선택된 채널에 대한 대상 버스(Bus)를 선택할 수 있습니다. D 버튼이 켜진 경우 채널 신호가 버튼 아래의 파라미터 박스에서 선택된 직접 출력(Direct Out)으로 패치(patch)됩니다. (ST IN 채널에서는 D 버튼을 사용할 수 없습니다.)
 - **FOLLOW PAN** 이 버튼은 입력 채널(Input Channel)의 팬(Pan) 설정이 페어링(paired)된 버스 출력(Bus Out)에 적용될지 여부를 결정합니다 (팔로우 팬(Follow Pan) 기능). 버튼이 꺼진 경우 팔로우 팬 기능이 비활성화되며 동일한 신호가 페어링된 버스 출력으로 송신됩니다.
- ④ **AUX 섹션**
- **AUX** 이 조절기는 현재 선택된 입력 채널 Aux 송신(Send) 1~8 레벨 및 위치를 설정합니다. (Aux 송신에 대한 자세한 내용은 109페이지를 참조하십시오.)
- ⑤ **미터 섹션**
- **미터** 이 미터는 현재 선택된 입력 채널 레벨을 표시합니다.
 - **PRE EQ/PRE FADER/POST FADER** 미터링 위치는 미터 아래에 표시됩니다.
- ⑥ **GROUP 섹션**
- **FADER/MUTE/EQ/COMP** 이 버튼은 현재 선택된 입력 채널이 있는 페이더, 음소거, EQ, 또는 Comp 그룹을 표시합니다. 채널이 그룹에 있는 경우 그룹 번호가 나타납니다. 채널이 그룹에 있지 않은 경우 "-"가 나타납니다. (ST IN 채널에서는 컴프레서를 사용할 수 없습니다.)

컨트롤 패널에서 입력 채널 설정

상단 패널의 SELECTED CHANNEL 섹션에서 페이더, [SEL] 버튼 및 다양한 버튼과 조절기를 사용하여 입력 채널(Input Channel)에 대한 대부분의 파라미터를 직접 조정할 수 있습니다.

입력 채널 레벨 설정 및 채널 팬(pen)

■ 입력 채널 1~32

- 1 LAYER [1-16] 또는 [17-32] 버튼을 눌러 레이어를 선택합니다.
- 2 입력 레벨 및/또는 팬 설정을 조정하려는 채널의 [SEL] 버튼을 누릅니다.
- 3 페이더를 사용하여 입력 채널 레벨을 설정합니다.
- 4 SELECTED CHANNEL [PAN] 조절기를 돌려 팬 설정을 조정합니다.
[PAN] 조절기를 돌리면 Pan/Route | Pan 페이지가 자동으로 표시됩니다.

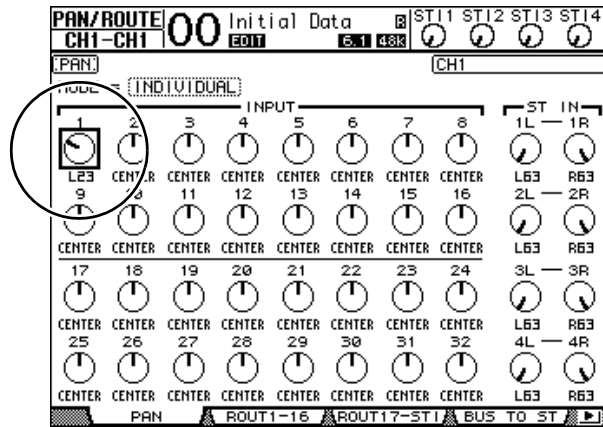

■ ST IN 채널 1~4

- 1 ST IN [ST IN] 버튼을 사용하여 원하는 ST IN 채널을 선택합니다.
[ST IN] 버튼 옆의 표시등은 ST IN 섹션에서 현재 조정하기 위해 선택된 ST IN 채널을 표시합니다.
- 2 레벨 및/또는 팬 설정을 조정하려는 채널의 [SEL] 버튼을 누릅니다.
- 3 원하는 채널의 레벨 조절기를 돌려 레벨을 설정합니다.
디스플레이 상단에서 항상 현재 채널 레벨을 확인할 수 있습니다.

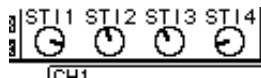

- 4 SELECTED CHANNEL [PAN] 조절기를 돌려 팬 설정을 조정합니다.

팬 설정은 ST IN 채널 L 또는 R에 적용할 수 있습니다. 팬 설정을 적용할 채널 L과 R을 전환하려면 동일한 [SEL] 버튼을 반복해서 누릅니다. (현재 조정 중인 채널은 디스플레이 왼쪽 상단 모서리에 표시됩니다.)



입력 채널 EQ적용

- 1 [SEL] 버튼을 누르거나 조정하려는 채널에 대한 페이더를 이동합니다.
- 2 현재 선택된 채널에 대한 EQ를 조정하려면 다음 버튼 중 하나를 눌러 조정하려는 밴드를 선택합니다.
 - [HIGH] 버튼.....HIGH 밴드
 - [H-MID] 버튼.....HIGH-MID 밴드
 - [L-MID] 버튼.....LOW-MID 밴드
 - [LOW] 버튼.....LOW 밴드
- 3 SELECTED CHANNEL [Q], [FREQUENCY] 및 [GAIN] 조절기를 사용하여 2단계에서 선택된 밴드의 Q, 주파수 및 게인을 조정합니다.

EQ에 대한 자세한 내용은 84페이지를 참조하십시오.

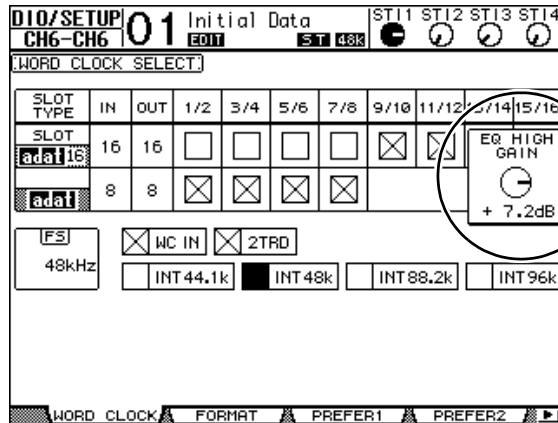

팁:

- 2단계에서 선택된 버튼을 계속 누르면 해당 밴드 파라미터가 재설정됩니다.
- SELECTED CHANNEL [HIGH] 및 [LOW] 버튼을 동시에 누르면 현재의 EQ에 대한 모든 밴드 파라미터가 재설정됩니다.

입력 채널 페어링(pairing)

01V96에서 인접한 홀수/짝수 입력 채널(Input Channel)을 페어(pair)하거나 동일한 물리적 페이더를 공유하는 레이어(Layer) 1 및 레이어 2 상의 대응하는 채널을 페어할 수 있습니다. 페어화(paired)된 채널의 페이더 및 대부분의 파라미터가 스테레오 조작을 위해 링크됩니다. 페어화된 채널의 링크된 파라미터 및 링크되지 않은 파라미터(개별 조절기에 사용되는)는 다음과 같습니다.

링크된 파라미터	링크되지 않은 파라미터
[SEL] 버튼	입력 패치
페이더	삽입 패치
채널 켜기/끄기	출력 패치
삽입 켜짐/꺼짐	Comp 삽입 위치
솔로(Solo) 켜짐/꺼짐	위상
솔로 세이프(Solo Safe)	딜레이(delay) 켜기/끄기
AUX 켜짐/꺼짐	딜레이 시간
Aux 송신(Send) 레벨	딜레이 피드백
프리(Pre) 또는 포스트(Post)의 Aux 송신	딜레이 믹스
게이트(gate)	루팅(routing)
Comp 설정	팬, 팔로우 팬(Follow Pan)
EQ 설정	서라운드 팬(Surround pan)
페이더 그룹	Aux 송신 팬
음소거 그룹	밸런스
페이드 타임	감쇠기
리콜 세이프(Recall Safe)	
설정 루팅(routing)	

참고: ST IN 채널 1~4는 입력 채널(Input Channel)과 페어(pair)할 수 없습니다.

채널을 페어하거나 페어를 취소하려면 상단 패널의 [SEL] 버튼을 사용하거나 Pair/Grup 페이지에 접근합니다.

■ [SEL] 버튼을 사용한 채널 페어링(Pairing)

- 1 페어하려는 채널 중 하나의 채널에 대한 [SEL] 버튼을 누른 상태에서 인접한 채널의 [SEL] 버튼을 누릅니다. (페어화된 채널 번호는 홀수, 짝수 순이어야 합니다).

Channel Pairing 창이 나타납니다.

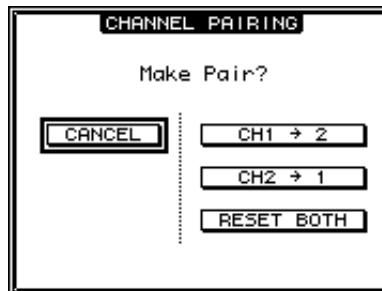

참고: 인접한 홀수, 짝수 순서의 채널만을 페어화할 수 있습니다. 인접하지 않은 채널에 대해 [SEL] 버튼을 누르면 조작은 무시됩니다. 수직으로 위치하는 파트너의 페어를 만들거나 취소할 수 없습니다.

2 Channel Pairing 창에서 커서를 원하는 버튼에 놓은 후 [ENTER]를 누릅니다.

이 창에서 다음의 버튼을 사용할 수 있습니다.

- **CANCEL**
조작을 취소합니다.
- **CH x → y**
홀수 채널 파라미터 값을 짝수 채널로 복사합니다.
- **CH y → x**
짝수 채널 파라미터 값을 홀수 채널로 복사합니다.
- **RESET BOTH**
두 채널 파라미터를 기본 설정으로 재설정합니다(채널 메모리 #01이 리콜(recall)된 경우와 동일함).
커서를 원하는 버튼에 놓은 후 [ENTER]를 눌러 페어(pair)를 확인합니다.

팁: 페어화(paired)된 채널의 첫 번째 [SEL] 버튼을 누른 상태에서 두 번째 [SEL] 버튼을 눌러 페어를 취소합니다.

■ 디스플레이를 사용한 입력 채널 페어링(Pairing)

1 Pair/Grup I Input 페이지가 나타날 때까지 [PAIR/GROUP] 버튼을 반복해서 누릅니다.

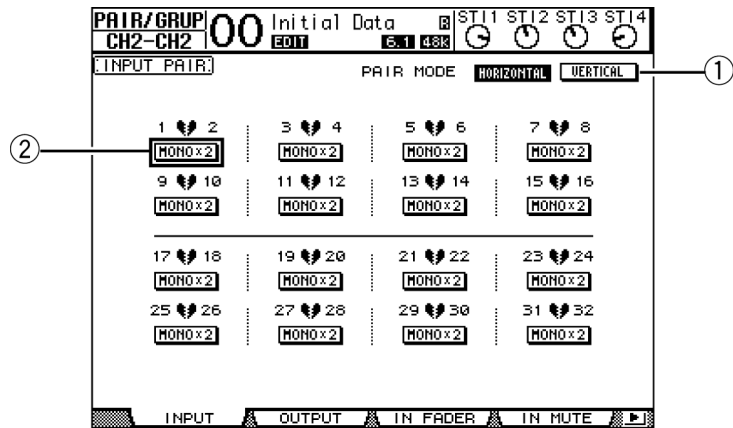

본 페이지의 파라미터는 아래에 기술되어 있습니다.

- ① **PAIR MODE**
채널을 페어화하는 방법을 결정합니다.
 - ② **STEREO/MONO × 2 버튼**
이 버튼은 페어를 켜거나 끕니다.
- 2 커서를 PAIR MODE 파라미터 필드 (①)에 놓은 후 HORIZONTAL 또는 VERTICAL 버튼을 선택합니다.**
- 각 모드의 기능은 다음과 같습니다.
- **HORIZONTAL**..... 이 버튼은 인접한 홀수, 짝수 채널을 페어(pair)합니다(기본값).
 - **VERTICAL**..... 이 버튼은 동일한 물리적 페이더(예: CH1와 CH17, CH16와 CH32 등)를 공유하는 레이어(Layer) 1 및 레이어 2에서의 대응하는 채널을 페어합니다. 이 모드는 하나의 페이더를 사용하여 두 개의 스테레오 채널을 조정하려는 경우에 유용합니다.

페어(Pair) 모드를 변환하면 페이지에 표시되는 채널 번호 조합도 변경됩니다.

참고:

- 페어 모드가 변환되면 채널 번호만이 변경됩니다. 페어화(paired)된 파트너의 믹스 파라미터는 변경되지 않습니다.
- 예를 들어 페어 모드를 수평(Horizontal)에서 수직(Vertical)으로 변경할 경우 입력 채널 (Input Channel) "2" 표시는 입력 채널 "17"로 변경됩니다 그러나 해당 파라미터는 변경되지 않습니다. (채널 1 및 2가 페어화된 경우 모드를 변환하면 채널 1 및 17이 페어됩니다.)

- 3 커서를 원하는 채널의 MONOx2 버튼 (②)에 놓은 후 [ENTER]를 누릅니다.
채널이 페어화됩니다.
- 4 페어를 취소하려면 커서를 원하는 채널의 STEREO 버튼에 놓은 후 [ENTER]를 누릅니다.

팁: 또한 Pair/Grup / Output 페이지에서와 동일한 방법으로 출력 채널(Output Channel)의 페어를 만들거나 취소할 수 있습니다(105페이지 참조).

입력 채널 이름 지정

기본적으로 입력 채널(Input Channel)의 이름은 CH1, CH2 등으로 지정됩니다. 원하는 경우 이 이름을 변경할 수 있습니다. 예를 들어 특정 입력 채널의 이름을 해당 입력 단자에 연결된 약기 형식으로 지정하면 믹스다운(mixdown)에 도움이 됩니다.

- 1 Patch I IN Name 페이지가 나타날 때까지 DISPLAY ACCESS [PATCH] 버튼을 반복해서 누릅니다.

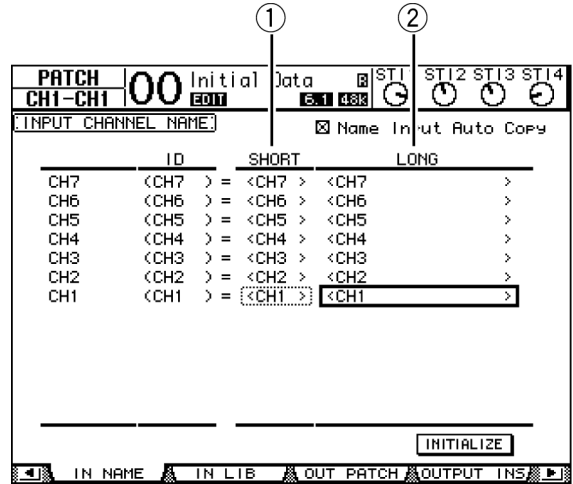

중간 열 (①)에 짧은(Short) 이름을, 오른쪽 열 (②)에는 긴(Long: 전체) 이름을 지정할 수 있습니다.

2 커서를 변경하려는 이름에 놓은 후 [ENTER]를 누릅니다.

이름을 입력할 수 있는 Title Edit 창이 나타납니다.



3 이름을 편집하고 커서를 OK 버튼에 놓은 후 [ENTER]를 누릅니다.

이제 새로운 이름이 유효합니다.

팁: 편집된 이름이 입력 패치(Input Patch) 라이브러리에 저장됩니다.

8 버스 출력

본 장에서는 01V96의 Stereo Out 및 Bus Out 1~8 파라미터를 조정하는 방법을 설명합니다.

스테레오 출력에 대해

Stereo Out 섹션은 입력 채널(Input Channel) 및 버스 출력(Bus Out) 1~8 신호를 수신하고 이 신호를 두 개의 채널로 믹스하며 내장 EQ, 컴프레서(compressor) 등을 사용하여 프로세스한 후 STEREO OUT 및 2TR OUT 출력 커넥터로 루트(route)합니다. 다음 그림은 스테레오 출력 신호 흐름을 나타냅니다.

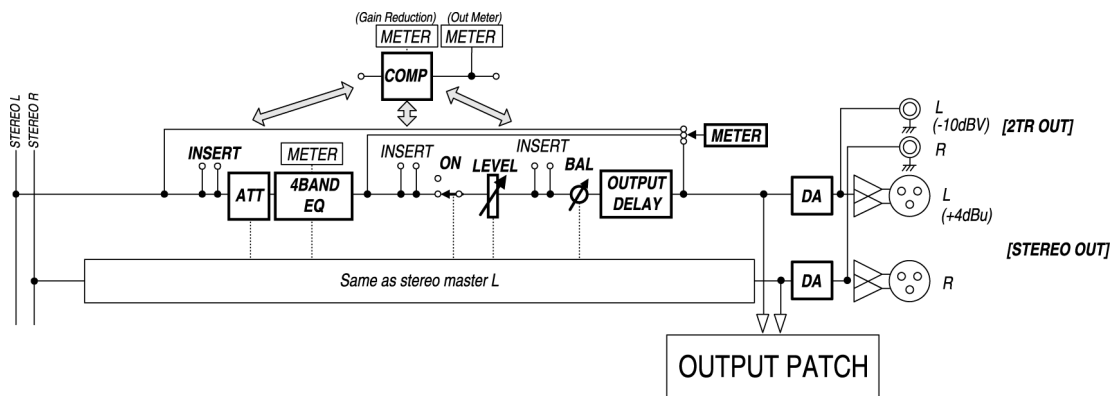

- INSERT**
 이 섹션을 사용하여 내장 커넥터 또는 I/O 카드를 통해 스테레오 출력 신호를 외장 기기로 루트(route)하거나 내장 이펙트 프로세서를 삽입할 수 있습니다.
- ATT (Attenuator:감쇠기)**
 이 섹션을 사용하여 EQ에 입력될 수 있도록 신호 레벨을 감쇠하거나 증폭시킬 수 있습니다. 감쇠기는 포스트 EQ(post-EQ) 신호가 클리핑(clipping)되지 않게 하거나 너무 낮은 신호 레벨을 보정합니다.
- 4 BAND EQ (4밴드 이퀄라이저)**
 이 파라메트릭 EQ는 4개의 밴드(HIGH, HIGH-MID, LOW-MID 및 LOW)를 특징으로 합니다.
- COMP (Compressor:컴프레서)**
 이 다이내믹 프로세서는 컴프레서, 익스팬더(expander) 또는 리미터(limiter)로 사용됩니다. 프로세서는 프리 EQ(pre-EQ), 프리 [STEREO] 페이더 또는 포스트 [STEREO] 페이더에 위치할 수 있습니다.
- ON (켜짐/꺼짐)**
 이 버튼은 스테레오 출력을 켜거나 끕니다.
- LEVEL**
 [STEREO] 페이더는 스테레오 출력 레벨을 조정합니다.
- 밸런스**
 이 섹션을 사용하여 스테레오 출력의 L 및 R 채널 간의 레벨 밸런스를 조정할 수 있습니다.
- OUTPUT DELAY (출력 딜레이)**
 이 섹션은 출력 신호를 지연합니다. 주로 신호 타이밍을 미세 조정하는데 사용됩니다.

• **METER**

이 섹션을 사용하여 Meter 페이지에 표시되거나 화면 우측의 스테레오 미터에 의해 표시되는 신호 레벨 미터링 위치를 변환할 수 있습니다. (미터링 위치 선택에 대한 자세한 내용은 34페이지를 참조하십시오.)

참고: Patch | Out Patch 페이지를 사용하여 스테레오 출력(Stereo Out) 신호를 다른 출력 커넥터나 I/O 카드로 패치(patch)할 수도 있습니다.

버스 출력(Bus Out) 1~8

버스 출력 1~8 섹션은 입력 채널(Input Channel)에서 특정 버스(bus)로 루트(route)된 신호를 믹스하고 내장 EQ, 컴프레서(compressor) 등을 사용하여 프로세스한 후 지정된 출력 커넥터 또는 I/O 카드로 루트(route)합니다.

다음 그림은 버스 출력 신호 흐름을 나타냅니다.

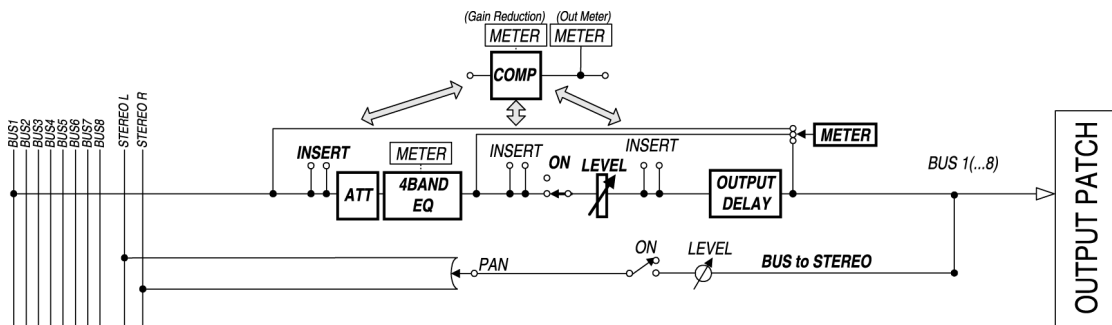

• **INSERT**

• **ATT (Attenuator:감쇠기)**

• **4 BAND EQ (4밴드 이퀄라이저)**

• **COMP (Compressor:컴프레서)**

• **ON (켜짐/꺼짐)**

• **LEVEL**

• **OUTPUT DELAY (출력 딜레이)**

• **METER**

위 파라미터 및 섹션은 스테레오 출력(Stereo Out) 파라미터 및 섹션과 동일합니다. 자세한 내용은 스테레오 출력 설명을 참조하십시오(97페이지 참조).

• **버스 대 스테레오(Bus to Stereo)**

또한 버스 출력 1~8 신호는 스테레오 버스(Stereo Bus)로 루트(route)됩니다. ON, LEVEL 및 기타 파라미터를 포함하여 송신 레벨(Send Level), 켜짐/꺼짐(On/Off), 팬(Pan) 및 기타 파라미터도 설정할 수 있습니다.

팁:

- 또한 스테레오 조작을 위해 인접한 홀수/짝수 버스를 페어(pair)할 수 있습니다(105페이지 참조).
- 기본적으로 슬롯 채널 1~8과 9~16 및 ADAT OUT 채널 1~8은 버스 출력(Bus Out) 1~8 출력으로 패치됩니다. 그러나 이 패치는 Patch | Out Patch 페이지에서 변경할 수 있습니다(123페이지 참조).

디스플레이에서 스테레오 출력(Stereo Out) 및 버스 출력 (Bus Out) 1~8 설정

스테레오 출력(Stereo Out) 및 버스 출력(Bus Out) 1~8 파라미터를 설정하려면 커서를 화면에서 원하는 파라미터에 놓고 값을 변경하거나 상단 패널에서 원하는 버튼 또는 조절기를 조작할 수 있습니다.

본 절은 디스플레이의 파라미터를 설정하는 방법을 설명합니다.

팁: 삽입 설정 방법에 대한 자세한 내용은 121페이지의 10장, "입력 및 출력 패칭"을 참조하십시오.

스테레오 출력 및 버스 출력 감쇠

스테레오 출력 및 버스 출력 신호를 감쇠하려면 DISPLAY ACCESS [EQ] 버튼을 반복해서 눌러 EQ | Out Att 페이지를 표시합니다. 이 페이지에서 버스 출력 1~8, Aux 출력(Out) 1~8 및 스테레오 출력 신호를 감쇠시킬 수 있습니다.

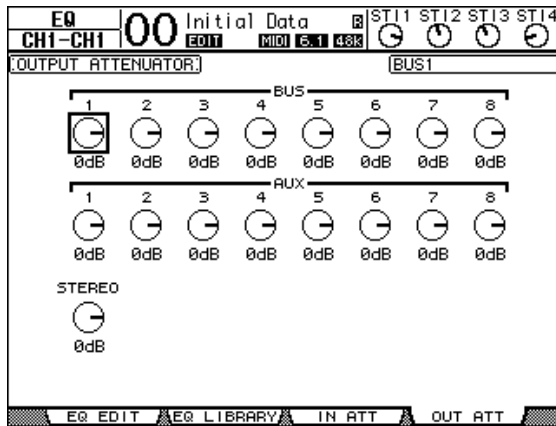

이 페이지의 파라미터(및 설정 절차)는 입력 채널(Input Channel) 설정 절차와 동일합니다(83페이지 참조).

스테레오 출력 및 버스 출력 지연

스테레오 출력 및 버스 출력 1~8 신호를 지연하려면 ϕ /INS/DLY | Out Dly 페이지가 나타날 때까지 [ϕ /INSERT/DELAY] 버튼을 반복해서 누릅니다.

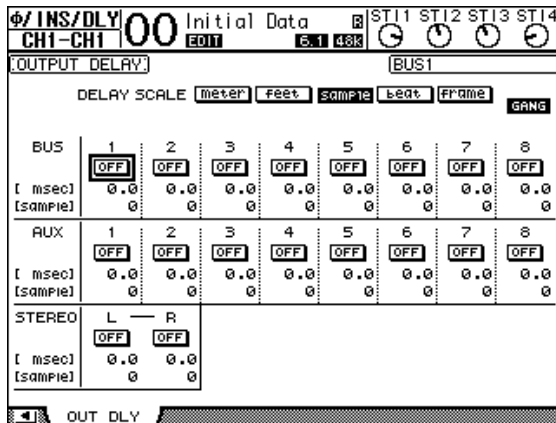

이 페이지의 파라미터(및 설정 절차)는 이 페이지에 MIX/FB.GAIN 파라미터가 없다는 점을 제외하고 입력 채널 설정 절차와 동일합니다(80페이지 참조).

팁: 또한 [ϕ /INSERT/DELAY] 버튼을 한번 눌러 Out Dly 페이지를 표시한 후 [SEL] 버튼을 눌러 스테레오 출력 또는 버스 출력 1~8을 선택할 수 있습니다.

스테레오 출력 및 버스 출력 압축

스테레오 출력(Stereo Out) 및 버스 출력(Bus Out) 1~8 컴프레서(compressor)를 설정하려면 [DYNAMICS] 버튼을 누른 후 [F3] 버튼을 눌러 Dynamics I Comp Edit 페이지를 표시하고 [SEL] 버튼을 사용하여 스테레오 출력 또는 버스 출력 1~8을 선택합니다.

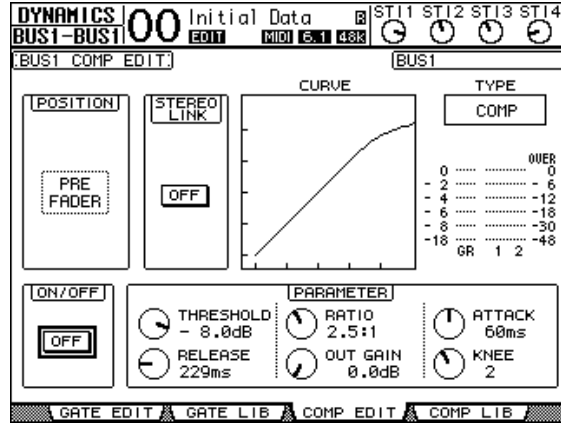

이 페이지의 파라미터(및 설정 절차)는 입력 채널(Input Channel) 설정 절차와 동일합니다 (82페이지 참조).

스테레오 출력 및 버스 출력 EQ적용

스테레오 출력 및 버스 출력 1~8 EQ에 대한 EQ를 설정하려면 DISPLAY ACCESS [EQ] 버튼을 반복해서 누른 후 [F1] 버튼을 눌러 EQ I EQ Edit 페이지를 표시하고 [SEL] 버튼을 사용하여 스테레오 출력 또는 버스 출력 1~8을 선택합니다.

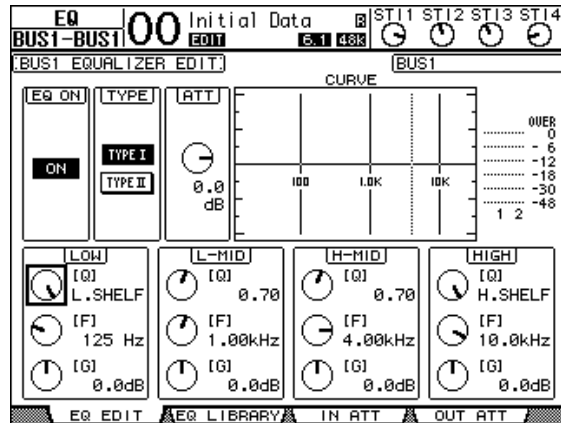

이 페이지의 파라미터(및 설정 절차)는 입력 채널(Input Channel) 설정 절차와 동일합니다 (84페이지 참조). 스테레오 출력(Stereo Out)에는 STEREO LINK 파라미터가 없다는 점을 유의하십시오.

버스 출력 1~8 신호를 스테레오 버스로 루팅(routing).

버스 출력(Bus Out) 1~8 신호를 스테레오 버스(Stereo Bus)를 포함하여 출력(Out) 및 슬롯(Slot) 1/2로 패치(patch)할 수 있습니다. 각 버스에 대해 스테레오 버스로 루트(route)된 신호의 레벨 및 팬(pan) 설정을 조정할 수 있습니다. 이 루트(route)는 버스 출력(1~8)을 그룹 버스(Group Bus)로 사용하려는 경우에 유용합니다.

버스 출력 1~8 신호를 스테레오 버스로 패치하려면 DISPLAY ACCESS [PAN/ROUTING] 버튼을 반복해서 눌러 Pan/Route | Bus To St 페이지를 표시합니다.

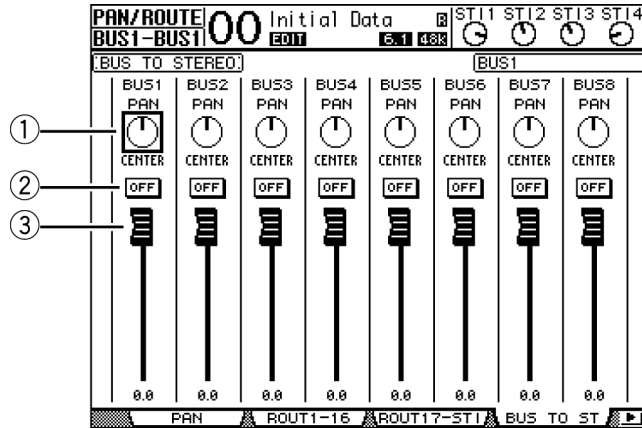

커서를 변경하려는 원하는 파라미터에 놓은 후 파라미터 휠을 돌리거나 [INC]/[DEC] 버튼을 눌러 설정을 수정합니다.

① **TO ST PAN**

이들 조절기는 좌우 스테레오 출력 버스 사이에 버스 출력 1~8 신호를 팬(pan)합니다.

② **TO ST ON/OFF**

이들 버튼은 스테레오 버스로 루팅(routing)된 버스 출력 1~8 을 켜고 끕니다.

③ **TO ST 페이더**

이들 페이더는 버스 출력 1~8을 스테레오 버스 레벨로 설정합니다.

참고:

- 이 페이지의 설정은 마스터 레이어(Master layer)의 버스 출력 레벨 및 켜기/끄기 설정에 영향을 미치지 않습니다.
- 그러나 마스터 레이어의 버스 출력 레벨 및 켜기/끄기 설정은 이 페이지의 설정에 영향을 미칩니다.

스테레오 출력 및 버스 출력 설정 보기

View | Parameter 및 Fader 페이지에서 현재 선택된 스테레오 출력(Stereo Out) 또는 버스 출력(Bus Out)에 대한 파라미터 설정을 보고 조정할 수 있습니다.

■ 컴프레서 및 EQ 설정 보기

View | Parameter 페이지를 표시하려면 해당 [SEL] 버튼을 사용하여 원하는 버스(bus)를 선택하고 DISPLAY ACCESS [VIEW] 버튼을 누른 후 [F1] 버튼을 누릅니다.

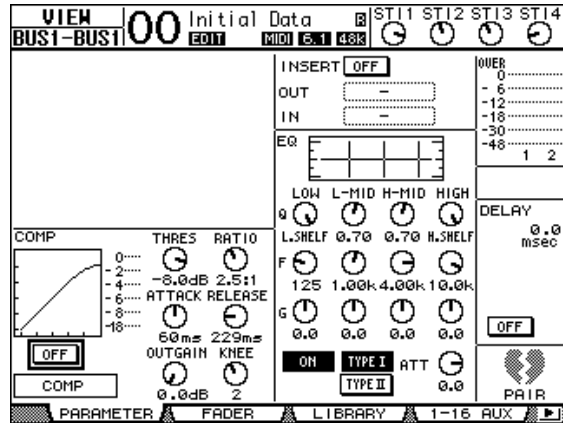

이 페이지의 파라미터(및 설정 절차)는 다음 항목을 제외하고 입력 채널(Input Channel) 설정 절차와 동일합니다.

- Stereo Out 및 Bus Out 1-8 Parameter 페이지에는 Gate 및 Phase 파라미터가 없습니다.
- Stereo Out Parameter 페이지에는 Pair 파라미터가 없습니다.

■ 페이더 및 기타 파라미터 보기

View | Fader 페이지를 표시하려면 해당 [SEL] 버튼을 사용하여 원하는 버스를 선택한 후 DISPLAY ACCESS [VIEW] 버튼을 누르고 [F2] 버튼을 누릅니다.

스테레오 출력 및 버스 출력 1~8에 대한 Fader 페이지 레이아웃(layout)은 다소 다릅니다.

- Stereo Out Fader 페이지

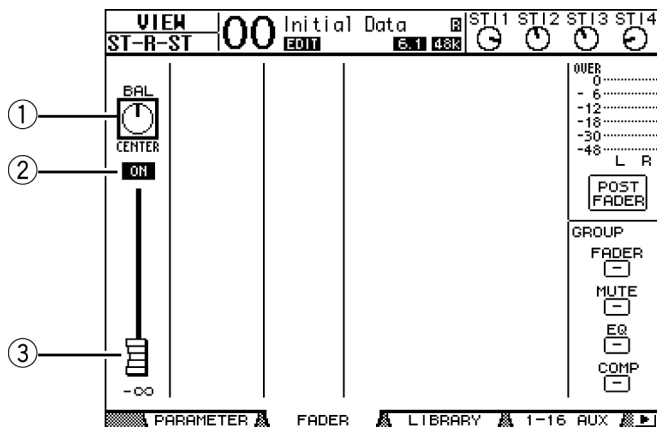

① **BAL**

이 조절기는 스테레오 출력의 L 및 R 채널 간의 레벨 밸런스를 조정합니다.

② **ON/OFF**

이 버튼은 스테레오 출력을 켜거나 끄고 STEREO 섹션의 [ON] 버튼과 링크합니다.

③ 페이더

이 페이더는 스테레오 출력(Stereo Out) 출력 레벨을 조정하고 [STEREO] 페이더와 링크합니다. 페이더가 0.0 dB로 설정된 경우 페이더 노브가 하이라이트됩니다.

• Bus Out(1-8) Fader 페이지

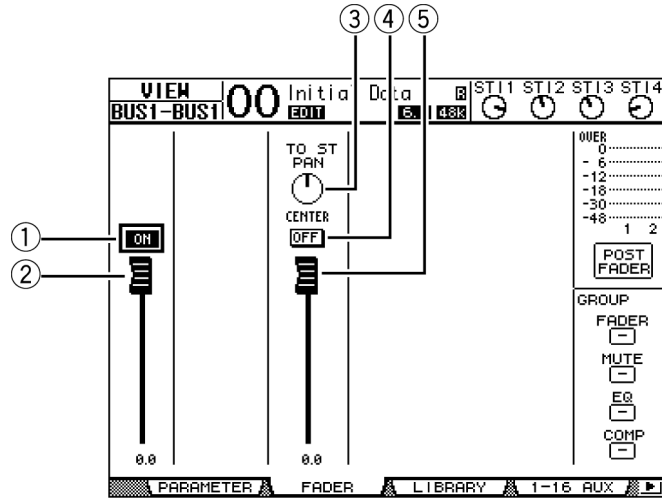

① ON/OFF

이 버튼은 현재 선택된 버스 출력(1~8)을 켜거나 끄고 마스터(Master) 레이어의 [ON] (9~16) 버튼과 링크합니다.

② 페이더

이 페이더는 현재 선택된 버스 출력(1~8) 레벨을 설정하고 마스터 레이어의 페이더 (9~16)와 링크합니다. 페이더가 0.0 dB로 설정된 경우 페이더 노브가 하이라이트됩니다.

③ TO ST PAN

이 조절기는 현재 선택된 버스 출력 (1~8)에 대해 버스 출력(Bus Out)을 스테레오 출력 팬(Pan) 위치로 설정합니다.

④ TO ST ON/OFF

이 버튼은 현재 선택된 버스 출력(1~8)에 대해 스테레오 출력 신호로의 버스 출력을 켜거나 끕니다.

⑤ TO ST 페이더

이 페이더는 현재 선택된 버스 출력(1~8)에 대해 버스 출력을 스테레오 출력 신호 레벨로 설정합니다.

팁: 또한 TO ST PAN, ON/OFF 및 TO ST Fader 파라미터가 Pan/Route | Bus to St 페이지에 표시됩니다.

컨트롤 패널에서 스테레오 출력 및 버스 출력 1~8 설정

상단 패널의 SELECTED CHANNEL 섹션에서 페이더, [SEL] 버튼 및 다양한 버튼과 조절기를 사용하여 스테레오 출력(Stereo Out) 및 버스 출력(Bus Out) 1~8에 대한 특정 파라미터를 직접 조정할 수 있습니다.

레벨 설정

[STEREO] 페이더를 이동시켜 스테레오 출력(Stereo Out) 레벨을 조정합니다. STEREO 섹션의 [ON] 버튼을 눌러 스테레오 출력을 켜거나 끕니다.

버스 출력 1~8 레벨을 설정하려면 LAYER 섹션의 [MASTER] 버튼을 눌러 마스터(Master) 레이어를 선택한 후 페이더 9~16을 이동시킵니다. 이 때 [ON] 9~16 버튼을 사용하여 버스 출력 1~8을 켜거나 끕니다.

스테레오 출력 및 버스 출력 EQ적용 및 밸런스 적용

- 1 EQ를 적용하거나 레벨 밸런스를 설정하려는 버스의 [SEL] 버튼을 누릅니다.
- 2 현재 선택된 버스의 EQ를 조정하려면 SELECTED CHANNEL 섹션의 다음 버튼 중 하나를 눌러 조정하려는 밴드를 선택합니다.
 - [HIGH] 버튼HIGH 밴드
 - [H-MID] 버튼HIGH-MID 밴드
 - [L-MID] 버튼LOW-MID 밴드
 - [LOW] 버튼LOW 밴드
- 3 [Q], [FREQUENCY] 및 [GAIN] 조절기를 사용하여 2단계에서 선택된 밴드의 Q, 주파수 및 게인을 조정합니다.
EQ에 대한 자세한 내용은 84페이지를 참조하십시오.
- 4 Stereo Out Balance 파라미터를 조정하려면 SELECTED CHANNEL 섹션의 [PAN] 조절기를 사용합니다.

참고: Aux 출력(Out) 1~8 또는 버스 출력(Bus Out) 1~8을 선택한 경우 [PAN] 조절기를 사용할 수 없습니다.

버스 또는 Aux 송신 페어링(Pairing)

스테레오 조작을 위해 인접한 홀수, 짝수 순서의 버스(bus) 또는 Aux 송신(Send)을 페어(pair)할 수 있습니다. 페어화(paired)된 버스와 Aux 송신 링크된 파라미터 및 링크되지 않은 파라미터(개별 조절기에 사용)는 다음과 같습니다.

링크된 파라미터	링크되지 않은 파라미터
[SEL] 버튼	출력 패칭
페이더	삽입 패칭
채널 켜기/끄기	딜레이(delay) 켜기/끄기
삽입 켜짐/꺼짐	딜레이 시간
솔로(Solo) 켜짐/꺼짐	버스 대 스테레오 팬(Pan)(*)
Comp 설정	
Comp 삽입 위치	
EQ 설정	
페이더 그룹	
음소거 그룹	
페이드 타임	
리콜 세이프(Recall safe)	
감쇠기	
버스 대 스테레오 켜기/끄기(*)	
버스 대 스테레오 페이더(*)	

별표(*)가 있는 파라미터는 버스 출력에만 사용됩니다.

- 1 **Pair/Grup | Output** 페이지가 나타날 때까지 **DISPLAY ACCESS [PAN/SURROUND]** 버튼을 반복해서 누릅니다.

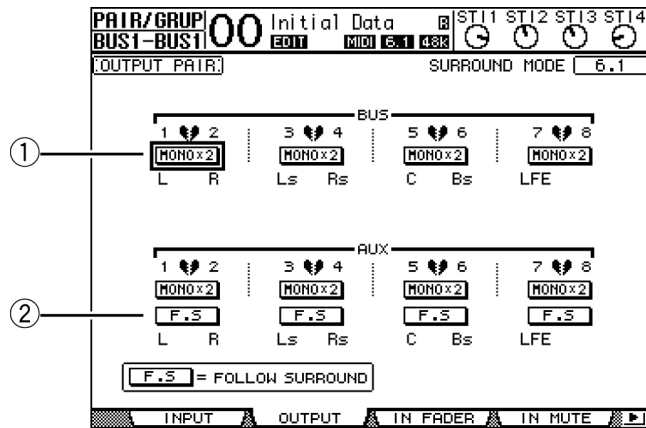

본 페이지의 파라미터는 아래에 설명되어 있습니다.

- ① **STEREO/MONOx2**
이 버튼은 버스 또는 Aux 송신 페어를 켜거나 끕니다.
 - ② **F.S**
이 버튼은 01V96이 "스테레오(Stere)" 외 다른 서라운드(Surround) 모드에 있는 경우 Aux 송신이 입력 채널 서라운드 팬(Input Channel Surround Pan) 다음에 수행될지 여부를 결정합니다. 이 버튼이 켜지면 입력 채널 서라운드 팬 다음에 Aux 송신이 수행됩니다. 이 버튼은 서라운드 신호를 외장 서라운드 이펙트 프로세서로 공급할 때 유용합니다.
- 2 커서를 원하는 버스 또는 Aux 송신에 대한 MONOx2 버튼에 놓은 후 [ENTER] 를 누릅니다. 버스 또는 Aux 송신이 페어화됩니다.
 - 3 페어를 취소하려면 커서를 원하는 버스 또는 Aux 송신에 대한 STEREO 버튼에 놓은 후 [ENTER] 를 누릅니다.

출력 신호 감쇠

01V96의 출력 신호를 감쇠하려면 EQ | Out Att 페이지를 표시한 후 스테레오 출력(Stereo Out) 및 버스 출력(Bus Out) 1~8 감쇠기(attenuator)를 개별적으로 조정합니다.

필요한 경우 출력(Output) 및 I/O 카드 채널을 선택하여 감쇠량을 지정할 수도 있습니다. 이 기법은 소스 신호 패칭(patching)에 관계 없이 출력 신호를 빠르게 감쇠하려 할 때 편리합니다.

- 1 DIO/Setup | Output Att 페이지가 나타날 때까지 DISPLAY ACCESS [DIO/SETUP] 버튼을 반복해서 누릅니다.

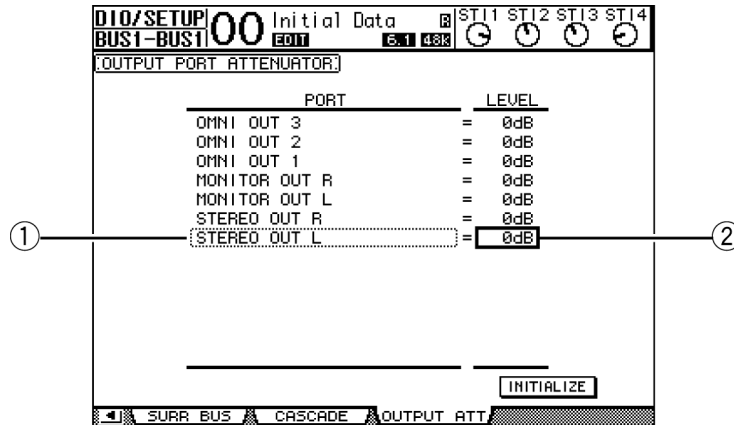

- 2 커서를 왼쪽 열 ①에 놓은 후 파라미터 휠을 사용하여 목록 위아래로 스크롤하여 감쇠를 조정하려는 출력 또는 슬롯 채널을 선택합니다.

다음의 출력 및 슬롯 채널을 선택할 수 있습니다.

- STEREO OUT L/R..... STEREO OUT L 및 R 채널
- MONITOR OUT L/R..... MONITOR OUT L 및 R 채널
- OMNI OUT 1~4 OMNI OUT 커넥터 1~4
- SLOT OUT 1-1~1-16 슬롯 채널 1~16
- ADAT OUT 1~8 ADAT OUT 채널 1~8
- 2TR OUT DIGITAL L/R..... 2TR OUT DIGITAL L 및 R 채널

- 3 커서를 우측 열 ②의 파라미터 값에 놓은 후 파라미터 휠을 돌리거나 [INC]/[DEC] 버튼을 눌러 감쇠량을 설정합니다.

감쇠량(attenuation)은 0 dB에서 -9 dB에서 설정될 수 있습니다.

팁: 모든 출력 채널(Output Channel)의 감쇠량을 0 dB로 재설정하려면 커서를 INITIALIZE 버튼에 놓은 후 [ENTER]를 누릅니다.

스테레오 출력 및 버스 출력 이름 지정

기본 버스(Bus) 이름(BUS1, AUX4, STEREO 등)을 변경할 수 있습니다. 신호 형식을 쉽게 확인할 수 있도록 버스 이름을 "모니터 출력(Monitor Out)" 또는 "이펙트 송신(Effect Send)"으로 지정하면 편리할 것입니다.

- 1 Patch | Out Name 페이지가 나타날 때까지 DISPLAY ACCESS [PATCH] 버튼을 반복해서 누릅니다.

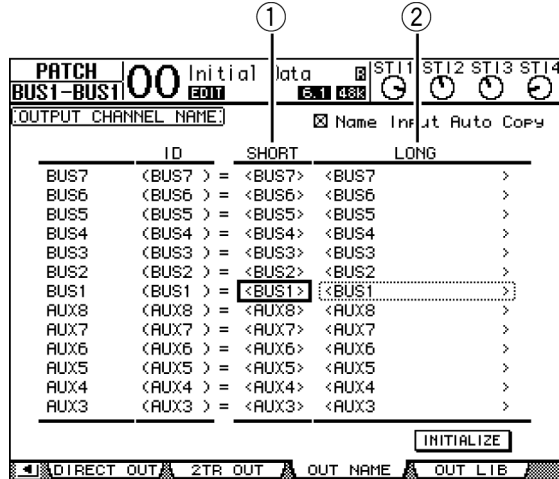

중간 열 ①에 짧은(Short) 이름을, 오른쪽 열 ②에는 긴(Long: 전체) 이름을 지정할 수 있습니다.

- 2 커서를 변경하려는 이름에 놓은 후 [ENTER]를 누릅니다.
이름을 편집할 수 있는 Title Edit 창이 나타납니다.

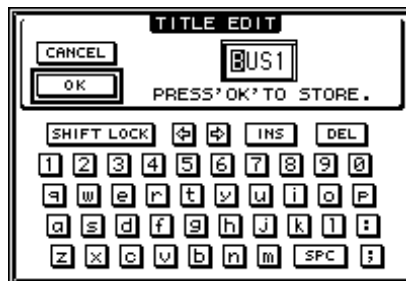

- 3 이름을 편집하고 커서를 OK 버튼에 놓은 후 [ENTER]를 누릅니다.
이제 새로운 이름이 유효합니다.

팁: 편집된 이름이 출력 패치(Out Patch) 라이브러리에 저장됩니다.

9 Aux 출력

본 장에서는 Aux 출력(Out) 1~8을 조정하는 방법을 설명합니다.

Aux 출력 1~8

Aux 출력 1~8 섹션은 입력 채널(Input Channel)에서 해당 Aux 송신(Send)으로 루트(route)된 신호를 믹스하고 내장 EQ, 컴프레서(compressor) 등을 사용하여 프로세스한 후 지정된 내장 이펙트 프로세서, 출력 커넥터 또는 I/O 카드 커넥터로 루트(route)합니다.

01V96에는 8개의 Aux 송신이 있으며 이 Aux 송신은 신호를 내장 및 외장 이펙트 프로세서와 모니터로 송신하는 데 사용됩니다.

다음 그림은 Aux 출력 1~8 신호 흐름을 나타냅니다.

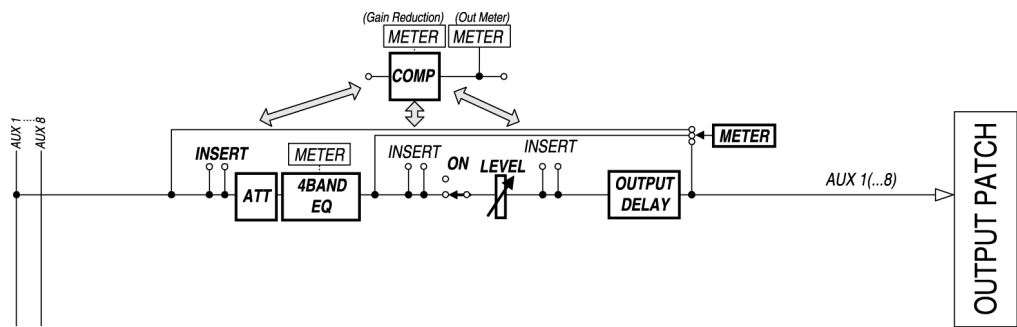

- INSERT
- ATT (Attenuator:감쇠기)
- 4 BAND EQ (4밴드 이퀄라이저)
- COMP (Compressor:컴프레서)
- ON (켜짐/꺼짐)
- LEVEL
- OUTPUT DELAY (출력 딜레이)
- METER

이들 파라미터는 스테레오 출력(Stereo Out) 및 버스 출력(Bus Out) 1~8과 동일합니다(97 페이지 참조).

팁: 또한 스테레오 Aux 조작에 대한 인접한 홀수, 짝수 Aux 송신을 순서대로 페어(pair)할 수 있습니다.

참고: 기본 설정에 의해 Aux 출력 1~4는 OMNI OUT 커넥터 1~4로 패치(patch)되고 내장 이펙트 프로세서 1~4로 패치(patch)됩니다. 그러나 Patch I Output 페이지에서 이 패칭을 변경할 수 있습니다.

디스플레이에서 Aux 출력 1~8 설정

Aux 출력(Out) 1~8 파라미터를 설정하려면 커서를 화면에서 원하는 파라미터에 놓고 값을 변경하거나 상단 패널에서 원하는 버튼 또는 조절기를 조작할 수 있습니다.

본 절은 화면에서 파라미터를 설정하는 방법을 설명합니다.

팁: 삽입 설정 방법에 대한 자세한 내용은 121페이지의 10장, "입력 및 출력 패칭"을 참조하십시오.

Aux 출력 감쇠

Aux 출력(Out) 1~8 신호를 감쇠하려면 [EQ] 버튼을 누른 후 [F4] 버튼을 눌러 EQ | Out Att 페이지를 표시합니다.

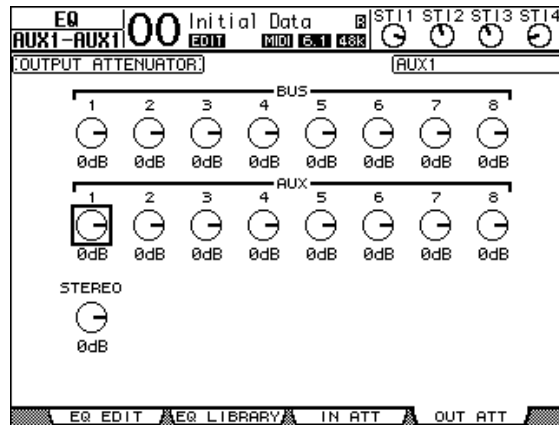

이 페이지의 파라미터(및 설정 절차)는 입력 채널(Input Channel) 설정 절차와 동일합니다 (83페이지 참조).

Aux 출력 지연

Aux 출력 1~8 신호를 지연(delay)하려면 ϕ /INS/DLY | Out Dly 페이지가 나타날 때까지 DISPLAY ACCESS [ϕ /INSERT/DELAY] 버튼을 반복해서 누릅니다.

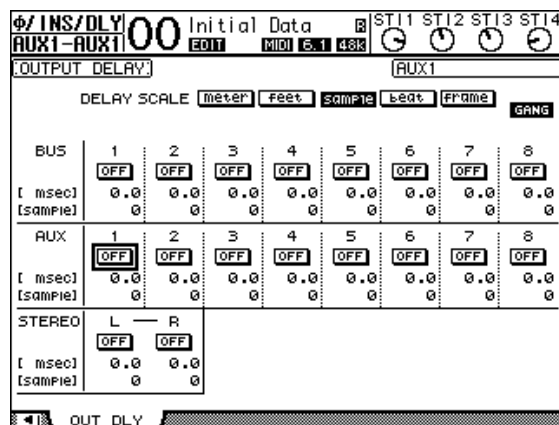

이 페이지의 파라미터(및 설정 절차)는 이 페이지에 MIX/FB.GAIN 파라미터가 없다는 점을 제외하고 입력 채널 설정 절차와 동일합니다(80페이지 참조).

팁: 페이지에 DLY 관련 파라미터가 표시되어 있을 때 해당 [SEL] 버튼을 눌러 원하는 Aux 출력(Out) (1~8)을 선택하는 경우 Out Dly 페이지를 표시할 수도 있습니다.

Comp 설정

Aux 출력(Out) 1~8 컴프레서(compressor)를 설정하려면 DISPLAY ACCESS [DYNAMICS] 버튼을 누른 후 [F3] 버튼을 눌러 Dynamics | Comp Edit 페이지를 표시하고 해당 [SEL] 버튼을 사용하여 원하는 Aux 출력 1~8을 선택할 수 있습니다.

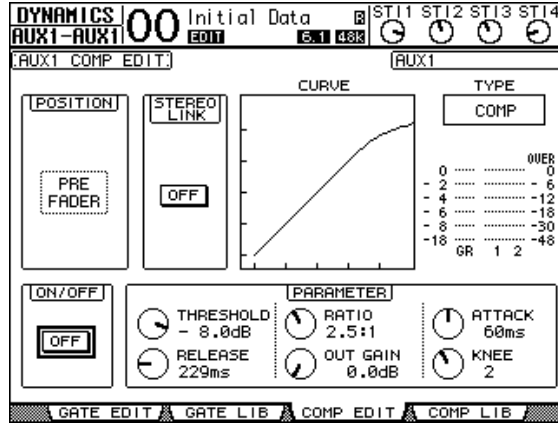

이 페이지의 파라미터(및 설정 절차)는 입력 채널(Input Channel) 설정 절차와 동일합니다 (82페이지 참조).

EQ설정

Aux 출력(Out) 1~8의 EQ를 설정하려면 DISPLAY ACCESS [EQ] 버튼을 누른 후 [F1] 버튼을 눌러 EQ | EQ Edit 페이지를 표시한 후 [SEL] 버튼을 사용하여 Aux 출력(Out) 1~8을 선택합니다.

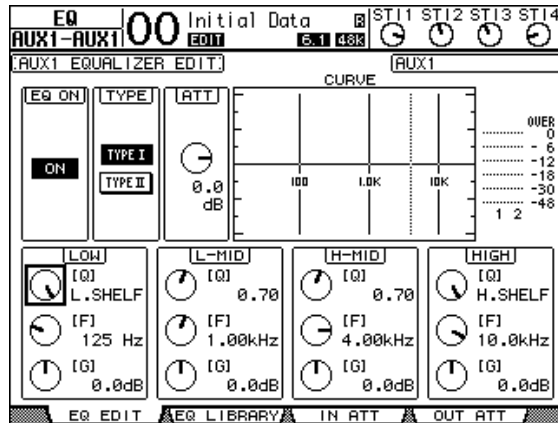

이 페이지의 파라미터(및 설정 절차)는 입력 채널(Input Channel) 설정 절차와 동일합니다 (84페이지 참조).

Aux 출력(Output) 설정 보기

View | Parameter 및 Fader 페이지에서 현재 선택된 Aux 출력에 대한 파라미터 설정을 보고 조정할 수 있습니다.

■ 컴프레서 및 EQ 설정 보기

View | Parameter 페이지를 표시하려면 해당 [SEL] 버튼을 사용하여 원하는 Aux 출력(1~8)을 선택한 후 DISPLAY ACCESS [VIEW] 버튼을 누르고 [F1] 버튼을 누릅니다.

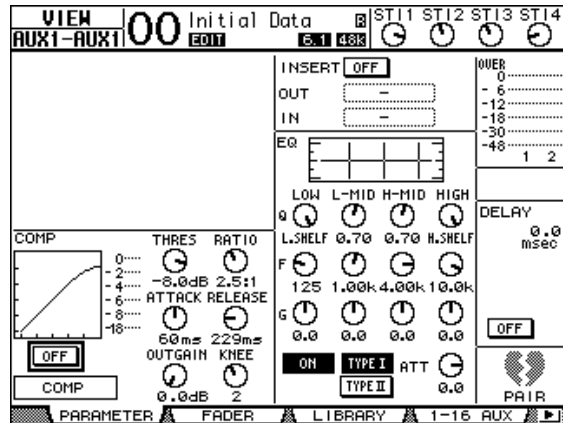

이 페이지의 파라미터(및 설정 절차)는 이 페이지에 Gate 및 Phase 파라미터가 포함되어 있지 않다는 점을 제외하고 입력 채널 설정 절차와 동일합니다(87페이지 참조).

■ 페이더 및 On/Off 파라미터 보기

View | Fader 페이지를 표시하려면 해당 [SEL] 버튼을 사용하여 원하는 Aux 출력(1~8)을 선택한 후 DISPLAY ACCESS [VIEW] 버튼을 누르고 [F2] 버튼을 누릅니다.

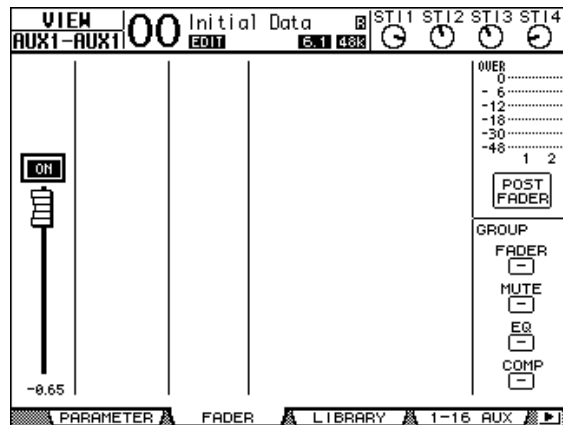

- **ON/OFF** 이 버튼은 현재 선택된 Aux 출력(1~8)을 켜거나 끕니다. 이 버튼은 마스터(Master) 레이어의 해당 [ON](1~8) 버튼과 링크됩니다.
- **페이더** 이 페이더는 현재 선택된 Aux 출력(1~8) 레벨을 설정합니다. 이 페이더는 마스터 레이어의 해당 페이더(1~8)와 링크됩니다. 페이더가 0.0 dB로 설정된 경우 페이더 노브가 하이라이트됩니다.

컨트롤 패널에서 Aux 출력 1~8 설정

상단 패널의 SELECTED CHANNEL 섹션에서 페이더, [SEL] 버튼 및 다양한 버튼과 조절기를 사용하여 Aux 출력(Out) 1~8에 대한 특정 파라미터를 직접 조정할 수 있습니다.

레벨 설정

Aux 출력 1~8 레벨을 설정하려면 LAYER 섹션에서 [MASTER] 버튼을 눌러 마스터(Master) 레이어를 선택한 후 페이더 1~8을 이동합니다. 이 때 해당 [ON] 1~8 버튼을 사용하여 Aux 출력 1~8을 켜거나 끌 수 있습니다.

EQ설정

Aux 출력 1~8 EQ 파라미터를 조정하려면 해당 [SEL] 버튼 또는 페이더를 사용하여 원하는 Aux 출력(1~8)을 선택한 후 SELECTED CHANNEL 섹션에서 버튼 및 조절기를 사용합니다. 이 페이지의 파라미터(및 설정 절차)는 입력 채널(Input Channel) 설정 절차와 동일합니다(83페이지 참조).

Aux 송신 레벨(Send Level) 설정

입력 채널(Input Channel)에서 해당 Aux 출력(1~8)으로 루트(route)된 신호 레벨을 조정할 수 있습니다.

디스플레이에서 송신 레벨 설정

화면에서 여러 채널의 Aux 송신 레벨(Send Level)을 보거나 개별적으로 조정할 수 있습니다.

- 1 FADER SELECT [AUX 1]-[AUX 8] 버튼을 눌러 Aux를 선택합니다.
- 2 01V96에 Aux I Send 페이지가 표시되어 있는지 확인합니다.

이 페이지를 사용하여 각 입력 채널(Input Channel)로부터 1단계에서 선택된 Aux로 루트(route)되는 신호의 레벨을 조정할 수 있습니다.

Send 페이지가 표시되지 않는 경우 Send 페이지가 나타날 때까지 1단계에서 누른 버튼을 반복해서 누릅니다.

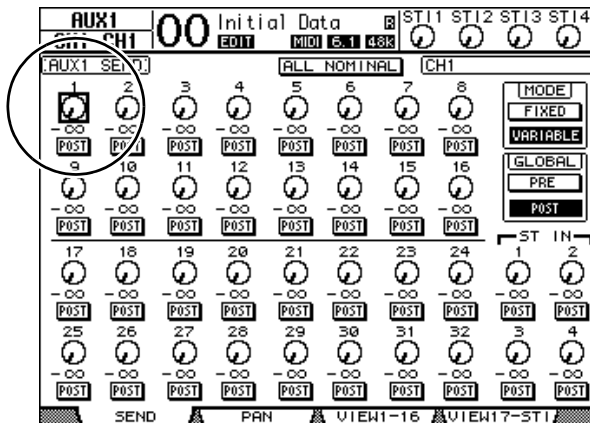

- **Aux 송신 회전 조절기**
이 조절기들은 입력 채널(Input Channel)의 Aux 송신 레벨을 조정합니다. 현재의 숫자 레벨이 회전 조절기 아래에 나타납니다.
- **PRE/POST**
이 버튼을 사용하여 Aux 신호 소스 지점을 지정할 수 있습니다. PRE 버튼은 프리 페이더(pre-fader) 신호를, POST 버튼은 포스트 페이더(post-fader) 버튼을 송신합니다.

- **MODE**

Aux 송신에는 고정(Aux 송신 레벨이 고정됨) 및 가변(Aux 송신 레벨이 변함) 등 신호 송신 방법을 결정하는 두 가지 모드가 있습니다.

- **GLOBAL**

GLOBAL PRE 및 POST 버튼을 사용하여 선택된 Aux에 대한 모든 입력 채널을 프리 페이더(pre-fader) 또는 포스트 페이더(post-fader)로 동시에 설정할 수 있습니다.

참고: 고정(Fixed) 모드에서 Aux 송신 회전 조절기, PRE/POST 버튼 및 GLOBAL PRE/POST 버튼 대신에 Aux 송신 ON/OFF 버튼이 나타납니다. 이들 ON/OFF 버튼은 현재 선택된 Aux 송신에 대한 각 입력 채널을 켜거나 끕니다.

3 현재 선택된 Aux 송신에 대한 MODE 섹션에서 커서를 FIXED 또는 VARIABLE 버튼으로 이동하여 모드를 선택합니다.

- **고정(Fixed) 모드**

이 모드에서 Aux 송신 레벨(Send Level)은 정격(0.0 dB)으로 고정됩니다. 또한 송신 레벨 회전 조절기 및 PRE/POST 버튼 대신에 채널 ON/OFF 버튼이 나타납니다.

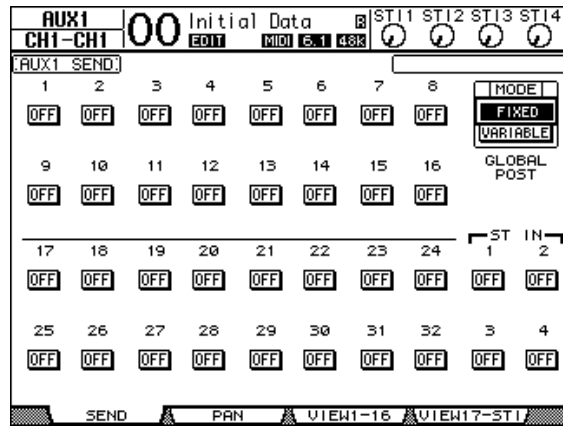

• 가변(Variable) 모드

이 모드에서 Aux 송신 레벨이 변하며 신호 소스 지점이 프리 페이더(pre-fader) 또는 포스트 페이더(post-fader)일 수 있습니다. 화면에 채널 송신(Channel Send) 레벨 회전 조절기 및 PRE/POST 버튼이 나타납니다.

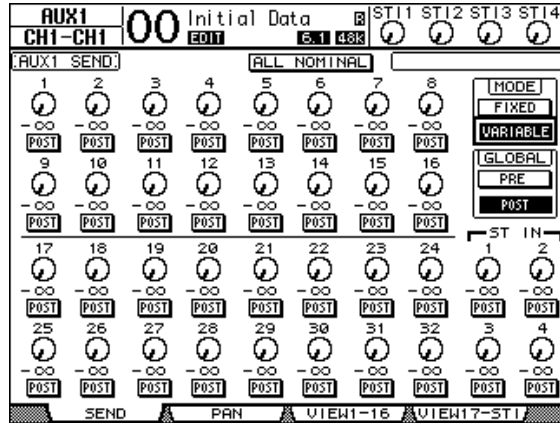

팁: 8개의 Aux 각각에 대해 가변(Variable) 또는 고정(Fixed) 모드를 개별적으로 선택할 수 있습니다.

참고:

- 고정(Fixed) 모드에서 모든 ON/OFF 버튼이 꺼집니다.
- 가변(Variable) 모드로 변환하면 신호 소스 지점이 포스트 페이더(PRE/POST 버튼은 POST로 설정됨)로 설정되며 송신 레벨 회전 조절기는 -∞로 재설정됩니다.

4 3단계에서 고정(Fixed) 모드로 변환하면 ON/OFF 버튼은 현재 선택된 Aux 송신(Send)에 대해 각 입력 채널(Input Channel)을 켜거나 끕니다.

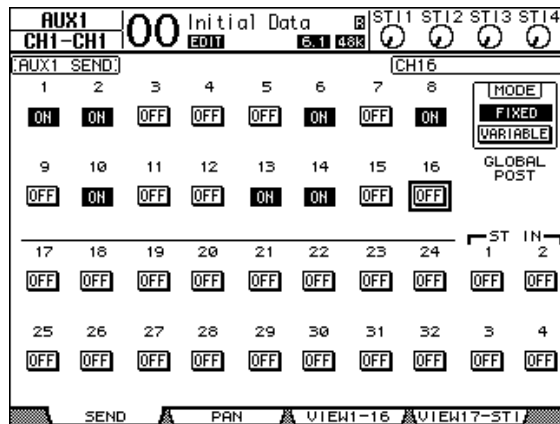

참고: 고정(Fixed) 모드에서 페어화(paired)된 입력 채널에 대한 Aux On/Off 파라미터는 서로 링크됩니다.

- 5 3단계에서 가변(Variable) 모드로 변환한 경우 PRE/POST 버튼 및 송신 레벨 회전 조절기를 사용하여 신호 소스 지점 및 송신 레벨을 조정할 수 있습니다.

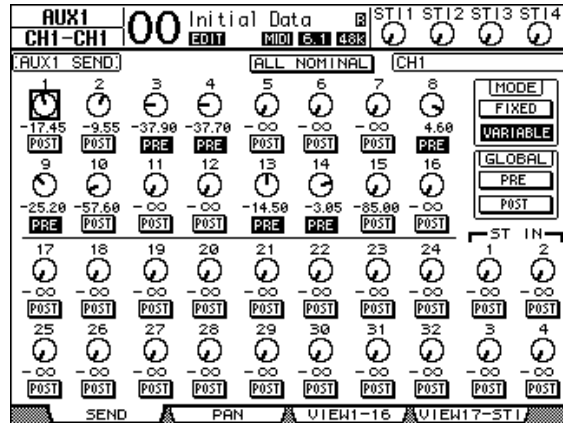

가변(Variable) 모드에서도 현재 선택된 Aux 송신에 대해 각 입력 채널을 켜거나 끌 수 있습니다. 이렇게 하려면 커서를 원하는 송신 레벨 조절기에 놓은 후 [ENTER]를 누릅니다. (Off 채널에 대한 회전 조절기는 회색으로 비활성화됩니다.)

팁:

- 가변(Variable) 모드에서 페어화된 입력 채널에 대한 Aux 송신 레벨(Send Level), Aux 켜짐/꺼짐(On/Off) 및 프리/포스트(Pre/Post) 파라미터가 서로 링크됩니다.
- GLOBAL PRE/POST버튼을 사용하여 모든 입력 채널(현재 페이지에 표시되지 않는 채널 포함)을 프리 페이더(pre-fader) 또는 포스트 페이더(post-fader)로 동시에 설정할 수 있습니다.

참고:

- 이펙트 리턴 채널의 Aux 송신(이펙트 프로세서에 패치된) 레벨을 올리지 마십시오.
- 예를 들어, 기본적으로 Aux 1은 내장 이펙트 프로세서 1의 입력으로 루트(route)되고, ST IN 채널 1의 L 및 R은 프로세서의 출력으로 패치(patch)됩니다. 이러한 상태에서 ST IN 채널 1에서 Aux 1로 송신 신호의 레벨을 올릴 경우 신호가 ST IN 채널 1로 리턴(return)되면서 신호 루프가 발생하여 스피커가 손상될 수 있습니다.

여러 채널에 대한 Aux 송신 설정 보기

레벨 및 프리/포스트(Pre/Post) 파라미터 설정을 포함하여 모든 Aux 송신(Send) 1~8에 대한 파라미터를 보고 설정할 수 있습니다.

모든 Aux 송신 설정을 시각적으로 확인하려 할 때 또는 Aux 1~8로 루트(route)된 특정 채널 레벨을 조정하려 할 때 편리합니다.

1 원하는 채널을 포함하는 아래에 나열된 페이지가 나타날 때까지 FADER MODE [AUX 1]~[AUX 8] 버튼 중 한 버튼을 반복해서 누릅니다.

- View1-16 페이지

이 페이지는 입력 채널 1~16의 Aux 송신 레벨을 표시합니다.

- View17-STI 페이지

이 페이지에는 입력 채널(Input Channel) 17~32 및 ST IN 채널 1~4의 Aux 송신(Send) 레벨이 표시됩니다.

이 페이지는 소스 입력 채널 및 매트릭스에서 해당 Aux 송신을 표시합니다. 이 두 페이지의 파라미터(및 설정 절차)는 동일합니다.

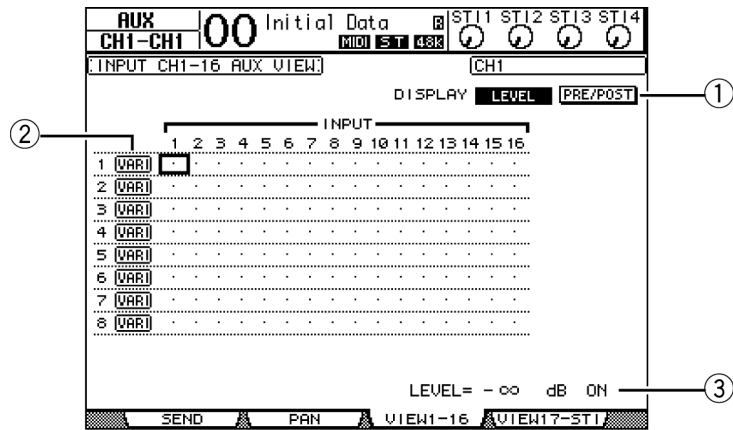

① DISPLAY

다음 버튼을 사용하여 원하는 파라미터를 표시합니다.

- **LEVEL** LEVEL 버튼을 선택하여 Aux 1~8로 루트(route)된 입력 채널 (Input Channel)에 대한 송신 레벨 막대 그래프를 표시합니다.
- **PRE/POST** PRE/POST 버튼을 선택하여 Aux 1~8로 루트(route)된 입력 채널에 대한 신호 소스 지점을 표시합니다.

② FIX/VARI

이 버튼은 Aux 출력(Out) 1~8에 대한 Aux 모드(고정(Fixed) 또는 가변(Variable))를 표시하며 디스플레이 용도로만 사용됩니다.

③ LEVEL

이 필드는 커서에 의해 현재 선택된 Aux 송신(Send)의 레벨을 dB로 표시합니다.

2 커서를 DISPLAY LEVEL 또는 PRE/POST 버튼에 놓은 후 [ENTER]를 눌러 레벨(Level) 또는 프리/포스트(Pre/Post) 파라미터를 표시합니다.

- 3 2단계에서 PRE/POST 버튼을 선택한 경우 커서를 원하는 입력 채널(Input Channel) 및 Aux 교차점에 놓은 후 [ENTER] 버튼을 눌러 신호 소스 지점을 변경합니다.

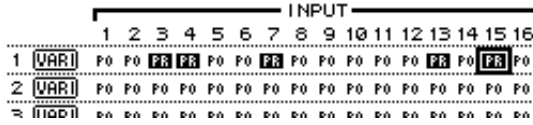

참고: 가변(Variable) 모드로 설정된 Aux 송신(Send)에 대해 프리(Pre) 및 포스트(Post) 간의 변환을 할 수 있습니다. 고정(Fixed) 모드로 설정된 Aux 송신에 대해 "FIX" 표시가 나타나며 프리/포스트(Pre/Post)를 변환할 수 없습니다.

- 4 2단계에서 LEVEL 버튼을 선택한 경우 커서를 원하는 입력 채널 및 Aux 교차점에 놓은 후 송신 레벨을 편집하거나 현재 선택된 AUX 송신을 켜거나 끕니다.

파라미터 휠을 돌리거나 [INC]/[DEC] 버튼을 눌러 송신 레벨을 설정한 후 [ENTER] 버튼을 눌러 현재 선택된 Aux 송신을 켜거나 끕니다.

현재의 Aux 모드에 따라 다음 표시들 중 하나가 나타납니다.

- 고정(Fixed) 모드에서 Aux 송신..... Aux 송신(Send)이 On인 채널에는 "FIX" 표시등이 나타나고 Aux 송신(Send)이 Off인 채널에는 "."가 나타납니다.

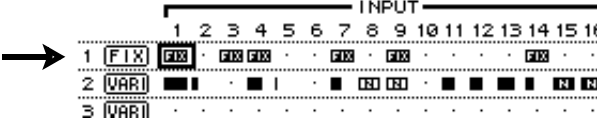

- 가변(Variable) 모드에서 Aux 송신... 현재의 송신 레벨이 막대 그래프로 표시됩니다. 레벨이 정격(0.0 dB)으로 설정되면 막대에 "N"이 나타납니다. 꺼진 Aux 송신 막대가 하이라이트됩니다.

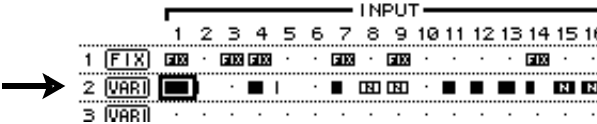

Aux 송신 팬(pan)

스테레오 조작에 대한 인접한 홀수/짝수 순서대로 Aux 송신을 페어(pair)할 수 있습니다. 이를 통해 신호를 입력 채널(Input Channel)에서 페어화(paired)된 Aux 송신(Send)으로 팬(pan)할 수 있습니다.

- 1 원하는 2개의 Aux 송신을 페어합니다. (채널 페어링(pairing)에 대한 자세한 내용은 105 페이지를 참조하십시오.)
- 2 FADER MODE [AUX 1]-[AUX 8] 버튼을 사용하여 페어화된 Aux 송신 중 하나를 선택합니다.
- 3 2단계에서 누른 버튼을 반복해서 눌러 Aux I Pan 페이지를 표시합니다.

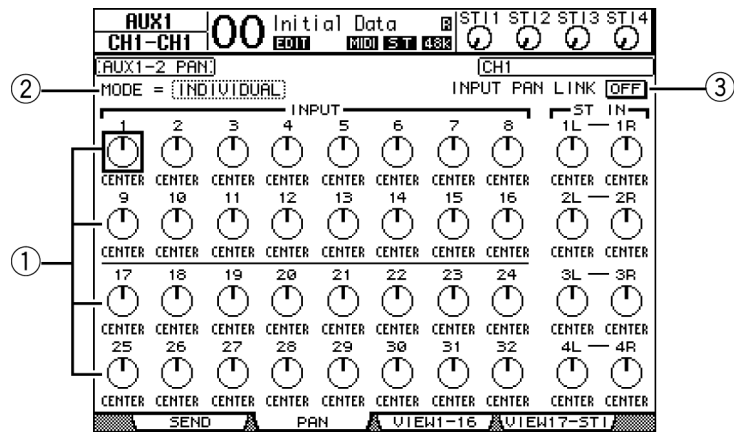

① Aux 팬 조절기

이들 조절기는 입력 채널에서 페어화된 Aux 버스로 루트(route)된 신호의 팬 설정을 조정합니다.

② MODE

MODE 파라미터는 페어화(paired)된 입력 채널이 팬(pan)되는 방법을 결정합니다.

③ INPUT PAN LINK

이 파라미터가 켜진 경우 Aux 송신은 입력 채널 팬(Input Channel Pan) 후에 수행됩니다.

- 4 커서를 원하는 입력 채널의 Aux 팬(pan) 조절기에 놓은 후 파라미터 휠을 돌려 팬(pan) 값을 설정합니다.

- 5 필요한 경우 커서를 MODE 파라미터 박스에 놓고 파라미터 휠을 돌려 INDIVIDUAL, GANG 또는 INV GANG을 선택한 후 [ENTER]를 누릅니다.

이 모드 설정은 Pan 페이지의 Mode 파라미터의 영향을 받지 않습니다. (모드 선택 사항에 대한 자세한 내용은 85페이지를 참조하십시오.)

- 6 입력 채널 팬(Input Channel Pan) 설정을 Aux 송신 팬(Send Pan)에 링크하려면 커서를 INPUT PAN LINK ON/OFF 버튼에 놓은 후 [ENTER]를 누릅니다.

Pan 페이지에서의 팬 위치는 Aux 팬 설정에 복사되며 두 페이지의 팬 조절기는 링크됩니다.

팁:

- 페어화(paired)된 Aux 송신이 가변(Variable) 모드에 있는 경우 페어화된 입력 채널에 대한 Aux Send level, Aux On/Off 및 Pre/Post 파라미터는 서로 링크됩니다.
- 페어화된 Aux 송신이 고정(Fixed) 모드에 있는 경우 페어화된 입력 채널에 대한 Aux On/Off 파라미터는 서로 링크됩니다.

채널 페이더 위치를 Aux 송신으로 복사

Aux 송신(Send)이 가변(Variable) 모드에 있을 때 한 레이어의 모든 입력 채널(Input Channel) 페이더 위치를 해당 Aux 송신으로 복사할 수 있습니다.

이는 스테레오 출력(Stereo Out) 신호로서 동일한 밸런스 설정을 가진 연주자 모니터 신호를 송신하려 할 때 편리합니다.

- 1 복사 소스 레이어(LAYER [1-16] 또는 [17-32]) 버튼을 누르고 있습니다.

참고: 2단계로 넘어가기 전에 LAYER 섹션의 버튼에서 손을 떼면 복사 작업을 완료할 수 없습니다.

- 2 FADER MODE [AUX 1]-[AUX 8] 버튼 중 하나를 눌러 원하는 Aux 송신 복사 대상을 선택합니다.

복사 작업에 대한 확인 창이 나타납니다.

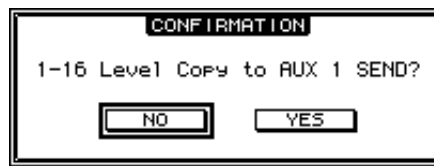

- 3 복사(Copy) 작업을 실행하려면 커서를 YES 버튼에 놓은 후 [ENTER]를 누릅니다.

복사 작업을 취소하려면 커서를 NO 버튼에 놓은 후 [ENTER]를 누릅니다.

팁: 복사 대상 입력 채널이 다른 레이어의 수직 파트너와 페어링(paired)된 경우 페이더 위치는 파트너의 Aux 송신에 복사됩니다.

10 입력 및 출력 패칭

본 장에서는 01V96 내에서의 신호 경로를 입력, 출력 및 슬롯 채널로 패치(할당)하는 방법을 설명합니다.

입력 패칭

INPUT 커넥터 1~16, ADAT IN 커넥터, 2TR IN DIGITAL 및 슬롯 I/O 카드에서 입력된 신호는 사용하기 위한 입력 채널(Input Channel)로 패치(patch)됩니다.

패치 예:

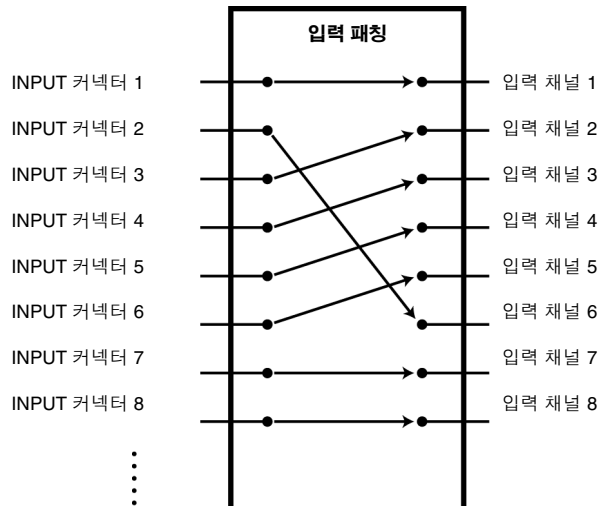

기본적으로 입력 채널은 다음과 같이 패치(patch)됩니다.

입력 채널	입력 커넥터 및 슬롯(Slot) 채널
1~16	INPUT 커넥터 1~16
17~24	ADAT IN 입력 채널 1~8
25~32	슬롯 채널 1~8
ST IN 채널 1~4	내장 이펙트 프로세서 1~4 출력 1~2

원하는 경우 이러한 패치를 변경할 수 있습니다.

10

이
표
는
매
년
복
간

입력 패칭

아래 단계에 따라 채널 입력 패치(Input Patch)를 변경합니다.

- 1 Patch | In Patch 페이지가 나타날 때까지 DISPLAY ACCESS [PATCH] 버튼을 반복해서 누릅니다.

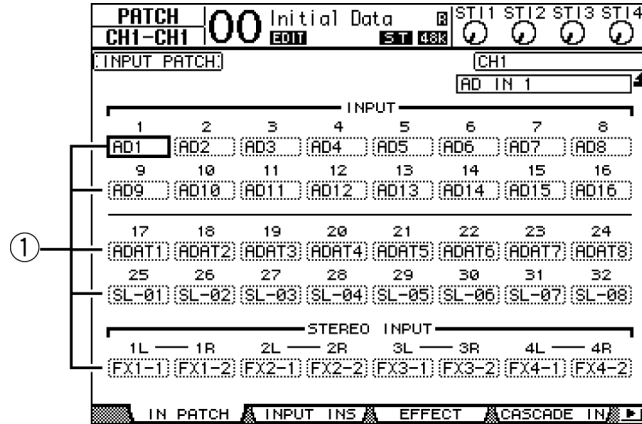

현재 입력 채널(Input Channel)로 할당된 입력, ADAT IN 채널 및 슬롯 채널이 채널 번호 아래의 파라미터 박스 (①)에 표시됩니다.

파라미터 값	설명
-	할당 없음
AD1-AD16	INPUT 커넥터 1~16
ADAT1-ADAT8	ADAT IN 입력 채널 1~8
SL-01-SL-16	슬롯 채널 1~16
FX1-1 및 FX1-2	내장 이펙트 프로세서 2의 출력 1 및 1
FX2-1 및 FX2-2	내장 이펙트 프로세서 2의 출력 1 및 2
FX3-1 및 FX3-2	내장 이펙트 프로세서 2의 출력 1 및 3
FX4-1 및 FX4-2	내장 이펙트 프로세서 2의 출력 1 및 4
2TD-L 및 2TD-R	2TR DIGITAL IN (L/R)

- 2 커서를 변경하려는 입력 패치 파라미터에 놓은 후 파라미터 휠을 돌리거나 [INC]/[DEC] 버튼을 눌러 패칭을 수정합니다.

현재 선택된 채널의 긴 이름은 화면의 우측 상단에 표시됩니다 (①). 채널 이름 아래에는 선택된 입력 채널의 긴 이름이 표시됩니다 (②). (채널 이름 변경에 대한 내용은 94페이지를 참조하십시오.)

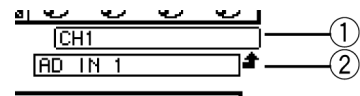

- 3 [ENTER]를 눌러 변경을 확인합니다.

팁:

- 입력 신호를 여러 입력 채널로 패치(patch)할 수 있습니다.
- 입력 패치(Input Patch) 설정을 입력 패치 라이브러리에 저장할 수 있습니다. 자세한 내용은 16장을 참조하십시오.

출력 패칭

01V96의 스테레오 출력(Stereo Out), 버스 출력(Bus Out) 1~8 및 Aux 출력(Out) 1~8 신호는 임의의 출력, ADAT OUT 출력 채널 및 슬롯 출력 채널로 패치(patch)될 수 있습니다.

패치 예:

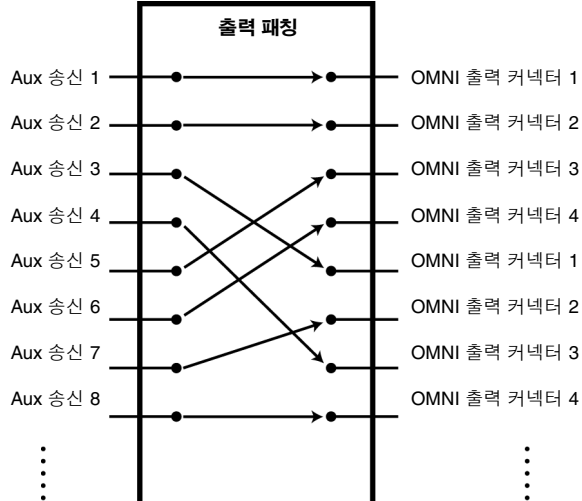

기본적으로 다음의 신호 경로는 출력, ADAT OUT 출력 채널 및 슬롯 출력 채널로 패치됩니다.

출력 커넥터 및 슬롯 채널	신호 이름
ADAT OUT 출력 채널 1~8	버스 출력(Bus Out) 1~8
슬롯 채널 1~8	버스 출력 1~8
슬롯 채널 9~16	버스 출력 1~8
OMNI OUT 커넥터 1~4	Aux 출력 1~4
2TR OUT DIGITAL (L)	스테레오 출력 L
2TR OUT DIGITAL (R)	스테레오 출력 R

팁:

- 신호를 다양한 여러 출력으로 패치(patch)할 수 있습니다.
- 출력 패치(Output Patch) 설정을 출력 패치 라이브러리에 저장할 수 있습니다. 자세한 내용은 16장을 참조하십시오.

원하는 경우 이러한 패치를 변경할 수 있습니다. 출력으로 신호를 패칭하기 위한 절차는 출력 커넥터 및 슬롯에 따라 다릅니다.

ADAT OUT 커넥터, 슬롯 또는 OMN OUT 커넥터에 대한 신호 경로 변경

아래 단계에 따라 ADAT OUT 커넥터, 선택 사양인 슬롯에 설치된 mini-YGDAI 카드 또는 OMNI OUT 커넥터로 패치(patch)되는 신호 경로를 변경합니다.

- 1 Patch I Out Patch 페이지가 나타날 때까지 DISPLAY ACCESS [PATCH] 버튼을 반복해서 누릅니다.

각 파라미터 박스에 현재 패치되는 신호 경로가 표시됩니다.

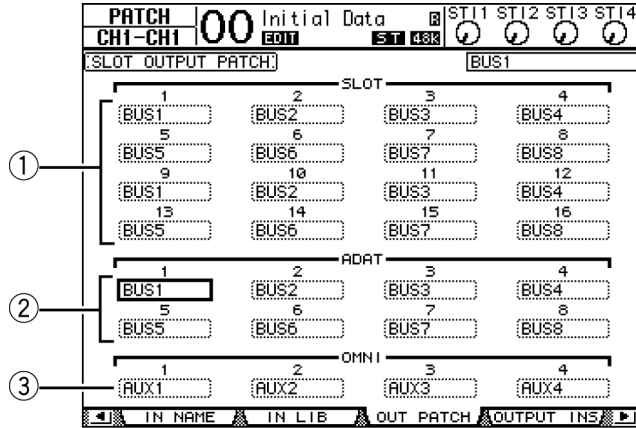

- ① **SLOT 1~16**
이들 파라미터 박스는 슬롯 채널(Slot Channel) 1~16 신호의 루트(route)를 설정합니다.
- ② **ADAT 1~8**
이들 파라미터 박스는 ADAT OUT 커넥터 출력 채널 1~8 신호의 루트(route)를 설정합니다.
- ③ **OMNI 1~4**
이들 파라미터 박스는 OMNI OUT 커넥터 1~4 신호의 루트(route)를 설정합니다.
파라미터 표시등은 아래에 설명되어 있습니다:

파라미터 값	설명
-	할당 없음
BUS1~BUS8	버스 출력(Bus Out) 1~8 신호
AUX1~AUX8	Aux 출력(Out) 1~8 신호
ST L/R	스테레오 출력(Stereo Out) 신호
INS CH1~INS CH32	입력 채널 1~32 삽입 출력(Insert Out)
INS BUS1~INS BUS8	버스 출력 1~8 삽입 출력
INS AUX1~INS AUX8	Aux 출력 1~8 삽입 출력
INS ST-L/ST-R	스테레오 출력 삽입 출력
CAS BUS1~BUS8	버스 1~8 캐스케이드 출력(Cascade Out)
CAS AUX1~AUX8	Aux 버스 1~8 캐스케이드 출력
CAS ST-L/ST-R	스테레오 버스 캐스케이드 출력
CASSOLOL/CASSOLOR	솔로(Solo) 버스 캐스케이드 출력

- 2 커서를 변경하려는 패치 파라미터에 놓은 후 파라미터 휠을 돌리거나 [INC]/[DEC] 버튼을 눌러 패칭을 수정합니다.
- 3 [ENTER]를 눌러 변경을 확인합니다.

팁: 출력 패치(Output Patch) 설정을 출력 패치 라이브러리에 저장할 수 있습니다. 자세한 내용은 16장을 참조하십시오.

2TR 디지털 출력 패칭

아래 단계에 따라 2TR OUT DIGITAL 1 및 2 커넥터로 패치(patch)되는 신호 경로를 변경합니다.

- 1 Patch | 2TR Out 페이지가 나타날 때까지 DISPLAY ACCESS [PATCH] 버튼을 반복해서 누릅니다.

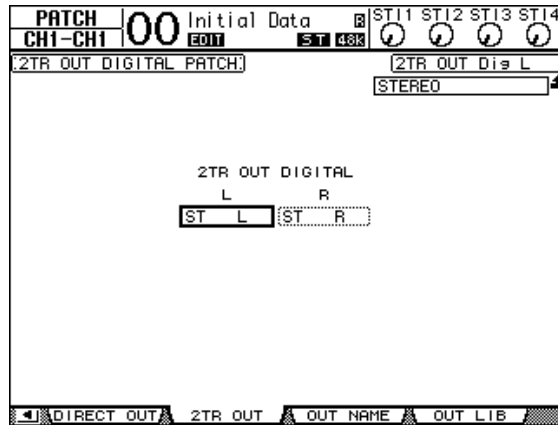

Out Patch 페이지에서 할당한 신호를 이 페이지에서도 할당할 수 있습니다.

- 2 커서를 변경하려는 패치 파라미터에 놓은 후 파라미터 휠을 돌리거나 [INC]/[DEC] 버튼을 눌러 패칭을 수정합니다.
- 3 [ENTER]를 눌러 변경을 확인합니다.

다이렉트 출력(Direct Out) 패칭

입력 채널(Input Channel) 1~32 신호는 버스 출력(Bus Out) 1~8 및 스테레오 출력(Stereo Out)을 포함하는 출력 또는 슬롯 출력으로 직접 패치(patch)할 수 있습니다. 이 패칭은 각 입력 채널 신호를 연결된 레코더의 개별 트랙에 녹음하려 할 때 편리합니다.

- 1 Patch | Direct Out 페이지가 나타날 때까지 DISPLAY ACCESS [PATCH] 버튼을 반복해서 누릅니다.

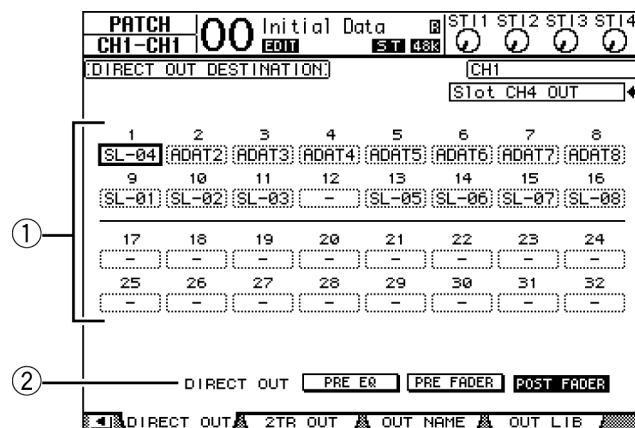

본 페이지의 파라미터는 아래에 설명되어 있습니다.

- ① **1~32**
이 박스는 입력 채널 1~32에 대한 다이렉트 출력(Direct Out) 대상(출력, ADAT OUT 출력 채널 및 슬롯 출력 채널)을 표시합니다.
- ② **DIRECT OUT**
다음의 세 가지 선택 사항 중에서 다이렉트 출력 신호 소스 위치를 결정합니다:

- **PRE EQ** 입력 채널(Input Channel) EQ 직전
- **PRE FADER** 입력 채널 페이더 직전
- **POST FADER** 입력 채널 페이더 직후

2 커서를 변경하려는 패치 파라미터(1~32)에 놓은 후 파라미터 휠을 돌리거나 [INC]/[DEC] 버튼을 눌러 대상을 선택합니다.

필요한 경우 DIRECT OUT 파라미터를 사용하여 신호 소스 위치를 지정합니다.

3 [ENTER]를 눌러 변경을 확인합니다.

참고: 이미 출력 패치에 사용된 대상을 선택한 경우 패치 파라미터 박스는 "- (할당 없음)"를 표시합니다. 다이렉트 출력(Direct Out)을 사용되지 않은 대상으로 할당하는 경우 파라미터 박스는 해당 출력을 표시합니다.

4 직접 출력(Direct Out)으로 패치(patch)하려는 채널이 포함된 다음과 같은 페이지 중 하나가 나타날 때까지 DISPLAY ACCESS [PAN/ROUTING] 버튼을 반복해서 누릅니다.

- **Rout1-16 페이지** 본 페이지를 사용하여 입력 채널 1~16에 대한 루트(route)를 변경할 수 있습니다.
- **Rout17-STI 페이지** 이 페이지를 사용하여 입력 채널(Input Channel) 17~32 및 ST IN 채널 1~4의 루트(route)를 변경할 수 있습니다.

팁: 이러한 페이지에 대한 자세한 내용은 86페이지를 참조하십시오.

5 다이렉트 출력(Direct Out)으로 패치하려는 채널의 D 버튼에 커서를 놓은 후 [ENTER]를 누릅니다.

이제 다이렉트 출력 패칭이 유효하며 신호는 할당된 출력, ADAT OUT 채널 또는 슬롯 출력 채널로 루트(route)됩니다.

삽입 패칭

01V96의 입력 채널(Input Channel) 및 출력 채널(Output Channel: 스테레오 출력(Stereo Out), 버스 출력(Bus Out) 1~8, Aux 출력(Out) 1~8)에는 각각 개별적인 삽입 입력(Insert In) 및 출력(Insert Out)이 있습니다. 입력, 출력, ADAT 커넥터 채널, 슬롯 채널 및 내장 이펙트 프로세서 입력 및 출력은 출력 채널 삽입 입력(Output Channel Insert In) 및 출력(Output)으로 패치(patch)할 수 있습니다. 이 방법으로 신호를 외장 이펙트 프로세서에 송신하여 처리하거나 내장 이펙트를 삽입할 수 있습니다.

개별 삽입 패칭

01V96의 입력, 출력, ADAT 커넥터 채널, 슬롯 채널 및 이펙트 프로세서 입출력을 삽입 입력(Insert In) 및 출력(Output)으로 패치(patch)할 수 있습니다. 동일한 절차가 입력 채널 및 출력 채널에 적용됩니다.

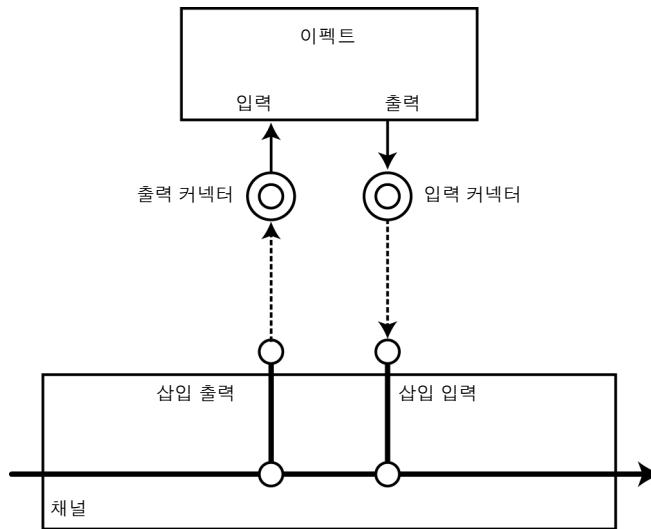

- 1 삽입 패칭(Insert patching)에 대한 입력 채널 또는 출력 채널의 [SEL] 버튼을 누릅니다.
- 2 ϕ /INS/DLY | Insert 페이지가 나타날 때까지 [ϕ /INSERT/DELAY] 버튼을 반복해서 누릅니다.

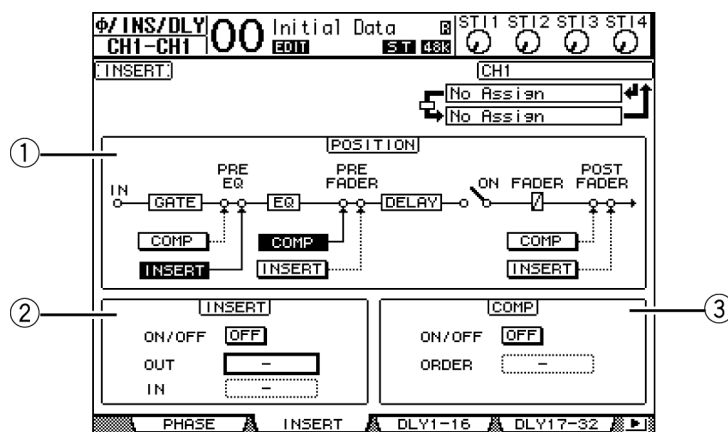

이 페이지에는 다음과 같은 파라미터가 있습니다.

① **POSITION**

이 파라미터는 삽입 패치 또는 컴프레서(compressor)의 삽입 위치를 결정합니다. 하이 라이트된 COMP 또는 INSERT 버튼에 의해 삽입 위치가 표시됩니다.

② INSERT 섹션

- **ON/OFF** 이 버튼은 삽입(Insert)을 켜거나 끕니다.
- **OUT** 이 파라미터를 사용하여 삽입 출력(Insert Out) 대상으로 출력, ADAT OUT 채널, 슬롯 출력 채널 또는 내장 이펙트 입력을 선택할 수 있습니다.
- **IN** 이 파라미터를 사용하여 삽입 입력(Insert In) 소스로 입력, ADAT IN 채널, 슬롯 입력 채널 또는 내장 이펙트 출력을 선택할 수 있습니다.

③ COMP 섹션

- **ON/OFF** 이 버튼은 컴프레서(compressor)를 켜거나 끕니다.
- **ORDER** 이 파라미터는 삽입 패치(Insert patch) 및 컴프레서가 동일한 신호 경로 지점에 삽입될 때 삽입 패치(Insert patch) 및 컴프레서의 순서를 결정합니다. "COMP → INS" 설정으로 신호는 먼저 컴프레서를 통과한 후 삽입(Insert)을 통과합니다. "INS → COMP" 설정으로 신호는 삽입(Insert)을 먼저 통과한 후 컴프레서를 통과합니다.

3 커서를 OUT 파라미터 박스에 놓은 후 파라미터 휠을 돌리거나 [INC]/[DEC] 버튼을 눌러 삽입 출력으로 패치시킬 원하는 출력, 슬롯 채널 또는 내장 이펙트 출력을 선택합니다.

파라미터 표시등은 아래에 설명되어 있습니다:

파라미터 값	설명
-	할당 없음
ADAT 1~ADAT 8	ADAT OUT 출력 채널 1~8
SL-01~SL-16	슬롯 채널 1~16
OMNI1~OMNI4	OMNI OUT 커넥터 1~4
2TD-L/2TD-R	2TR OUT DIGITAL (L/R)
FX1-1/FX1-2	내장 이펙트 프로세서 2의 입력 1 및 1
FX2-1/FX2-2	내장 이펙트 프로세서 2의 입력 1 및 2
FX3-1/FX3-2	내장 이펙트 프로세서 2의 입력 1 및 3
FX4-1/FX4-2	내장 이펙트 프로세서 2의 입력 1 및 4

4 [ENTER]를 눌러 변경을 확인합니다.

[ENTER] 버튼을 누르기 전에 커서를 다른 파라미터 박스로 이동하거나 다른 페이지를 표시하면 이 페이지의 모든 설정이 취소됩니다.

5 커서를 원하는 IN 파라미터 박스에 놓은 후 파라미터 휠을 돌리거나 [INC]/[DEC] 버튼을 눌러 삽입 입력으로 패치(patch)할 입력, ADAT IN 채널 또는 슬롯 입력 채널을 선택합니다.

파라미터 값에 대한 자세한 내용은 입력 패치(Input Patch)에 대한 설명을 참조하십시오 (122페이지 참조).

6 [ENTER]를 눌러 변경을 확인합니다.

팁: 커서를 빈 OUT 또는 IN 파라미터 박스에 놓고 [ENTER] 버튼을 누릅니다. Patch Select 창이 나타납니다. 파라미터 휠을 돌리거나 커서 버튼을 눌러 패치하려는 항목을 선택한 후 [ENTER]를 누릅니다. 커서를 YES 버튼에 놓은 후 [ENTER]를 누릅니다. 이제 선택된 항목이 패치(patch)됩니다.

7 지정된 삽입 패치를 활성화하려면 커서를 INSERT 섹션의 ON/OFF 버튼에 놓고 [ENTER]를 눌러 패치를 켜거나 끕니다.

삽입 입력 패치 보기 및 변경

모든 입력 채널(또는 모든 출력 채널(Output Channel))의 삽입 입력(Insert In)으로 패치(patch)된 항목을 보거나 변경할 수 있습니다. 여러 채널이 동일한 패치를 가지는지 알아보려 할 때 유용합니다.

- 1 입력 채널(Input Channel)의 삽입 입력(Insert In)을 보려면 Patch | Insert Ins 페이지가 나타날 때까지 [PATCH] 버튼을 반복해서 누릅니다.

이 페이지는 입력 채널 1~32 삽입 입력 패치(Insert In Patch)를 표시합니다.

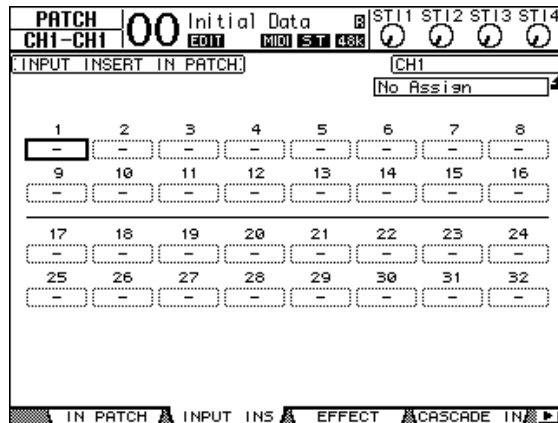

- 2 커서를 변경하려는 채널 패치 파라미터 박스에 놓고 파라미터 휠을 돌리거나 [INC]/[DEC] 버튼을 눌러 패칭을 변경합니다.
- 3 [ENTER]를 눌러 변경을 확인합니다.
- 4 출력 채널(Output Channel)의 삽입 입력(Insert In)을 보려면 Patch | Output Ins 페이지가 나타날 때까지 [PATCH] 버튼을 반복해서 누릅니다.

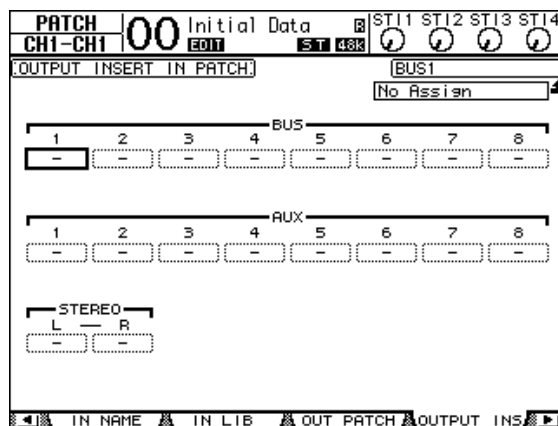

- 5 커서를 변경하려는 채널 패치 파라미터 박스에 놓고 파라미터 휠을 돌리거나 [INC]/[DEC] 버튼을 눌러 패칭을 변경합니다.
- 6 [ENTER]를 눌러 변경을 확인합니다.

11 모니터링

본 장은 01V96에서 모니터를 설정하고 솔로(Solo) 기능을 사용하는 방법을 설명합니다.

모니터

01V96에는 모니터용 스테레오 신호 경로가 있습니다. 모니터 신호 소스는 MONITOR OUT 커넥터 L과 R 및 PHONES 커넥터로 패치(patch)됩니다.

다음 그림은 모니터링 신호 흐름을 나타냅니다.

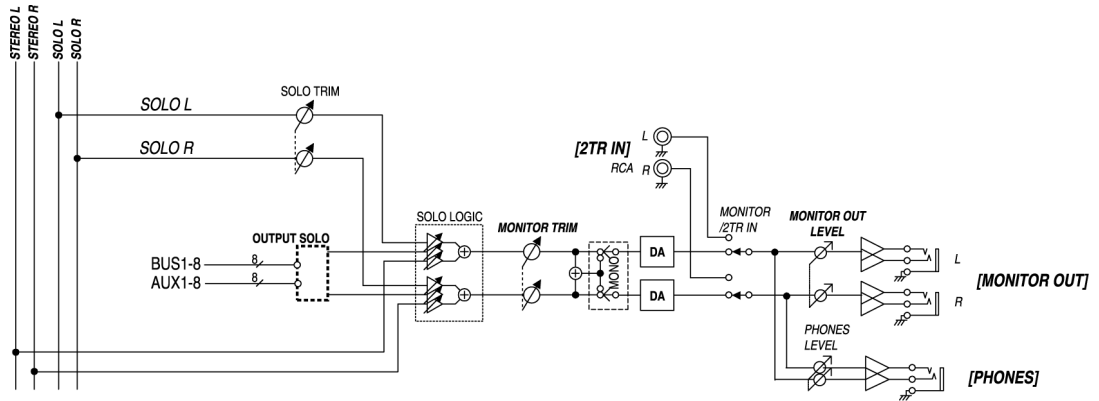

- **SOLO 버스(bus)**

이 특수 버스는 스테레오(Stereo) 버스와 버스(Bus) 1~8을 바이패스(bypass)하여 솔로화(soloed)된 입력 채널(Input Channels)을 모니터(Monitor) 출력에 루트(route)합니다.

- **OUTPUT SOLO**

이 섹션은 솔로화된 출력 채널(Output Channel: Aux 출력(Out) 1~8, 버스 출력(Bus Out) 1~8)을 모니터(Monitor) 출력에 루트(route)합니다.

참고: 입력(Input)과 출력 채널(Output Channel)을 동시에 모니터 할 수 없습니다. 가장 최근에 솔로화(soloed)된 채널에 대해 솔로(Solo) 기능이 활성화되었습니다.

- **MONITOR TRIM**

이 섹션은 디지털 영역의 모니터링 신호 레벨을 조정합니다.

- **MONITOR OUT LEVEL**

상단 패널의 MONITOR [MONITOR OUT] 조절기를 사용하여 아날로그 영역의 모니터링 신호 레벨을 조정합니다.

- **MONITOR/2TR IN**

모니터링 신호로 01V96 내장 신호 또는 2TR IN 디지털 입력을 선택할 수 있습니다.

- **PHONES**

모니터(Monitor) 신호는 PHONES 단자에도 공급됩니다. 개별적으로 레벨을 조절할 수 있습니다.

모니터 및 솔로(Solo) 설정

모니터 및 솔로를 설정하기 위해 DIO/Setup | Monitor 페이지가 나타날 때까지 DISPLAY ACCESS [DIO/SETUP] 버튼을 반복해서 누릅니다.

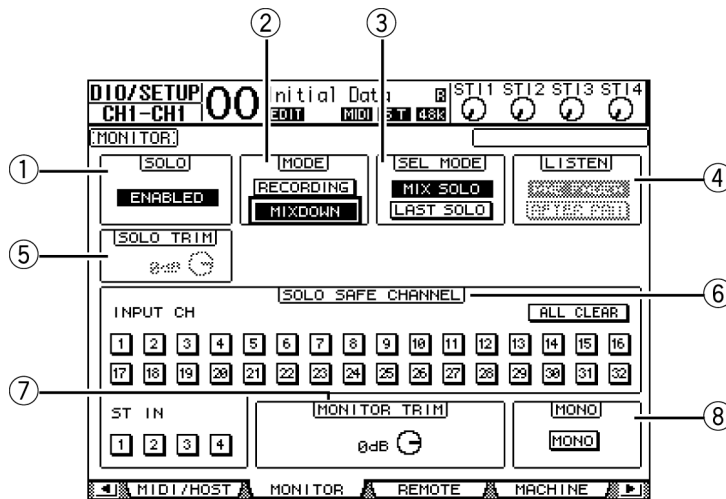

이 페이지에는 다음과 같은 파라미터가 있습니다.

① **SOLO**

이 파라미터는 솔로(Solo) 기능을 켜거나 끕니다. 기본적으로 Enabled(활성화)로 설정되어 있습니다.

② **MODE**

이 파라미터는 솔로(Solo) 기능의 작동 방식을 결정합니다. 두 가지 선택 사항이 지원됩니다. 이 설정은 입력 채널(Input Channel)에만 영향을 줍니다.

- **RECORDING** 레코딩 솔로(Recording Solo) 모드에서 모니터 출력을 통해 솔로화된 입력 채널 신호를 솔로(Solo) 버스와 출력으로 공급합니다. 이 모드는 다른 버스(스테레오 버스(Stereo bus) 및 버스(Bus) 1~8)에는 영향을 주지 않습니다.
- **MIXDOWN** 믹스다운 솔로(Mixdown Solo) 모드에서 모니터 출력을 통해 솔로화된 입력 채널 신호를 스테레오 버스와 출력으로 공급합니다. 솔로(Solo) 기능이 활성화되고 있는 동안에 솔로화되지 않은 입력 채널은 스테레오 버스로 공급되지 않습니다.

팁:

- 레코딩 솔로(Recording Solo) 모드는 스테레오 버스(Stereo bus) 및 버스(Bus) 1~8에 어떤 영향도 주지 않기 때문에 녹음하는 동안 입력 채널을 모니터하려 할 때 편리합니다.
- 믹스다운 솔로(Mixdown Solo) 모드는 믹스다운 중에 솔로화되지 않은 입력 채널을 음소거하고 솔로화된 입력 채널 신호를 스테레오 버스로 공급하려 할 때 유용합니다.

③ **SEL MODE**

이 파라미터는 각 채널의 [SOLO] 버튼을 누르는 경우 입력 채널을 솔로화하는 방법을 결정합니다. 두 가지 선택 사항이 지원됩니다.

- **MIX SOLO** 믹스 솔로(Mix Solo) 모드에서 모든 채널을 동시에 솔로화할 수 있습니다.
- **LAST SOLO** 라스트 솔로>Last Solo) 모드에서 [SOLO] 버튼을 눌러 한 번에 하나의 채널만을 솔로화할 수 있습니다. 이전에 다른 채널에 대해서 활성화된 솔로(Solo) 기능은 자동으로 취소됩니다.

④ **LISTEN**

이 파라미터는 입력 채널 솔로 신호의 소스인 프리 페이더(Pre Fader)와 포스트 팬(Post Pan) 중 한 가지를 결정합니다. 이 파라미터는 레코딩 솔로(Recording Solo) 모드에서만 유효합니다.

⑤ SOLO TRIM

이 파라미터를 사용하여 -96 dB에서+12 dB의 범위에서 솔로 신호 레벨을 자릅니다.

⑥ SOLO SAFE CHANNEL

믹스다운 솔로(Mixdown Solo) 모드에 대해 다른 입력 채널(Input Channel)이 솔로화(솔로 세이프(Solo Safe) 기능)되면 입력 채널이 음소거 되도록 입력 채널을 개별적으로 설정할 수 있습니다. 채널의 솔로(Solo) 기능 상태와 관계없이 SOLO SAFE CHANNEL 버튼이 켜져 있는 입력 채널 신호는 항상 스테레오 버스(Stereo bus)로 연결됩니다. ALL CLEAR 버튼을 켜면 모든 솔로 세이프(Solo Safe) 설정이 삭제됩니다.

팁: 예를 들어, 내장 이펙트 프로세서의 리턴(Return) 신호를 솔로 세이프(Solo Safe)로 설정한 경우 사용자는 솔로화된 "처리된(또는 젓(wet))" 신호를 모니터 할 수 있습니다.

⑦ MONITOR TRIM

이 파라미터를 사용하여 -96 dB에서+12 dB의 범위에서 모니터링 신호의 레벨을 자릅니다.

⑧ MONO

이 버튼은 모니터(Monitor) 신호를 모노로 전환합니다.

모니터 사용

1 MONITOR OUT 커넥터에 모니터링 시스템을 연결합니다.

헤드폰으로 신호를 모니터하려면 헤드폰을 PHONES 단자에 연결합니다.

2 MONITOR 섹션의 모니터 소스(Monitor Source) 선택기를 눌러 모니터 신호 소스를 선택합니다.

01V96의 내장 신호를 모니터하려면 선택기를 끕니다(버튼이 올라감). 2TR IN 커넥터의 신호를 모니터하려면 선택기를 켭니다(버튼이 내려감).

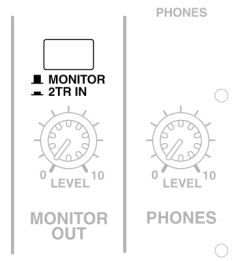

3 사운드 소스를 재생하는 동안 MONITOR [MONITOR LEVEL] 조절기를 사용하여 모니터링 레벨을 조정합니다.

헤드폰을 통해 모니터링 레벨을 조정하려면 [PHONES LEVEL] 조절기를 켭니다.

솔로(Solo) 기능 사용

상단 패널의 [SOLO] 버튼을 사용하여 입력 채널(Input Channel), Aux 출력(Output) 1~8, 버스 출력(Bus Out) 1~8을 솔로화(solo)하거나 모니터링할 수 있습니다.

- 1 **DIO/Setup | Monitor 페이지가 나타날 때까지 [DIO/SETUP] 버튼을 반복해서 누릅니다.**
- 2 **SOLO 파라미터를 On으로 설정합니다.**
필요한 경우 페이지의 다른 파라미터들을 설정합니다.
- 3 **입력 채널을 솔로화(solo)하고 모니터링하려면 해당 LAYER 버튼을 눌러 원하는 채널을 포함하고 있는 레이어(Layer)를 선택한 후 채널 [SOLO] 버튼을 눌러 누릅니다.**
채널 [SOLO] 버튼 표시등과 SOLO [SOLO] 표시등이 점등됩니다. 솔로화된 입력 채널 신호만 모니터(Monitor) 출력으로 연결됩니다.

팁: DIO/Setup | Monitor 페이지의 SEL MODE 파라미터가 믹스 솔로(Mix Solo)로 설정되어 있는 경우 여러 채널을 동시에 솔로화할 수 있습니다.

- 4 **출력 채널(Output Channel)을 솔로화하고 모니터링하려면 LAYER [MASTER] 버튼을 누른 후 채널 [SOLO] 버튼을 누릅니다.**
입력 채널과 출력 채널(Aux 출력 1~8, 버스 출력 1~8)을 동시에 솔로화하고 모니터링할 수 없습니다. 예를 들어 입력 채널을 솔로화한 후 출력 채널을 솔로화하면 최초 솔로 채널은 취소됩니다.
출력 채널을 먼저 솔로화 한 후 입력 채널을 솔로화한 경우 입력 채널의 솔로 취소는 출력 채널 솔로를 활성화합니다.
- 5 **점등된 채널 [SOLO] 버튼을 눌러 솔로화된 모든 채널을 솔로화 하지 않을 수 있습니다.**
버튼 표시등이 소등됩니다. SOLO [CLEAR] 버튼을 눌러 솔로화된 모든 채널을 솔로화 하지 않을 수 있습니다.

12 서라운드 팬(Surround Pan)

본 장은 스테레오 필드 내에서 입력 채널(Input Channel) 신호를 어떻게 팬(pan)할지를 결정하는 서라운드 팬(pan)에 대해서 설명합니다.

서라운드 팬 사용

서라운드 팬에 대하여

서라운드 팬(Surround Pan) 기능은 멀티채널 재생 시스템을 사용하는 2차원 공간에 사운드 이미지를 배치하고, 이 이미지를 감상 위치에 따라 앞, 뒤, 좌 및 우 등으로 팬(pan)합니다. 스테레오 이미지를 팬(pan)하려면 파라미터 휠 또는 [INC]/[DEC] 버튼 등을 사용할 수 있습니다.

서라운드 팬 설정을 Scene에 저장할 수도 있습니다. 일반적인 스테레오(Stereo) 모드에서 01V96은 다음과 같은 세 가지 서라운드(Surround) 모드를 지원합니다.

- 3-1**
이 모드는 프론트 좌측, 프론트 우측, 프린터 센터, 및 리어를 포함한 4채널을 사용합니다.
- 5.1**
이 모드는 프론트 좌측, 프론트 우측, 리어 우측, 프론트 센터 및 서브우퍼 등의 6채널을 사용합니다.
- 6.1**
이 모드는 위의 5.1에서 제공하는 6개의 채널에 리어 센터를 더한 7개의 채널을 사용합니다.

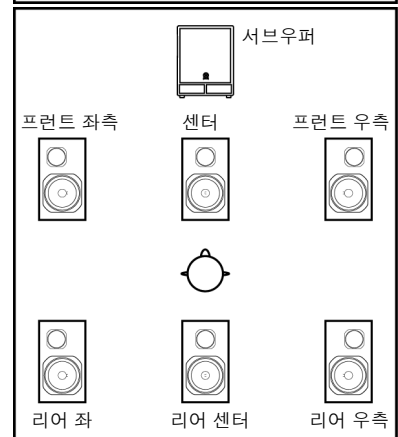
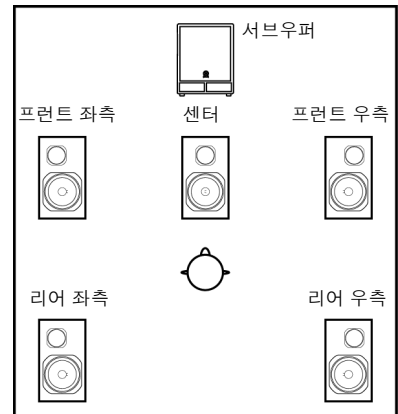
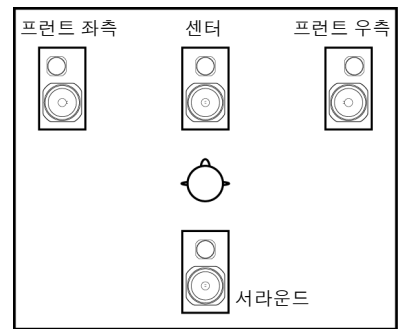

12 서라운드 팬(Surround Pan)

서라운드(Surround) 모드 중에 하나를 선택하면 각 서라운드 채널은 DIO/Setup | Surr Bus 페이지의 지정된 버스 출력(Bus Out) 신호로 출력됩니다(138페이지 참조).
 다음 표는 각 서라운드(Surround) 모드에서 공장 출고시에 설정된 서라운드 채널과 연결된 버스 출력을 보여줍니다.

서라운드 모드	BUS1	BUS2	BUS3	BUS4	BUS5	BUS6	BUS7
3-1	L	R	C	S	—	—	—
	프런트 좌측	프런트 우측	센터	서라운드			
5.1	L	R	Ls	Rs	C	LFE	—
	프런트 좌측	프런트 우측	리어 좌측	리어 우측	센터	서브우퍼	
6.1	L	R	Ls	Rs	C	Bs	LFE
	프런트 좌측	프런트 우측	리어 좌측	리어 우측	센터	리어 센터	서브우퍼

팁: 사용자는 서라운드 팬(pan)을 일반적인 팬포트(panpot)와 별도로 설정하거나 팬포트와 동일하게 설정할 수 있습니다.

서라운드 팬(Surround Pan) 모드 설정과 사용

서라운드 환경을 설정하려면 01V96의 3-1, 5.1, 6.1 서라운드(Surround) 모드를 선택하고 디지털 MTR이나 멀티채널 모니터링 시스템을 01V96에 연결합니다.

- 1 **Pan/Route | Surr Mode** 페이지가 화면에 표시될 때까지 **DISPLAY ACCESS [PAN/ROUTING]** 버튼을 반복해서 누릅니다.

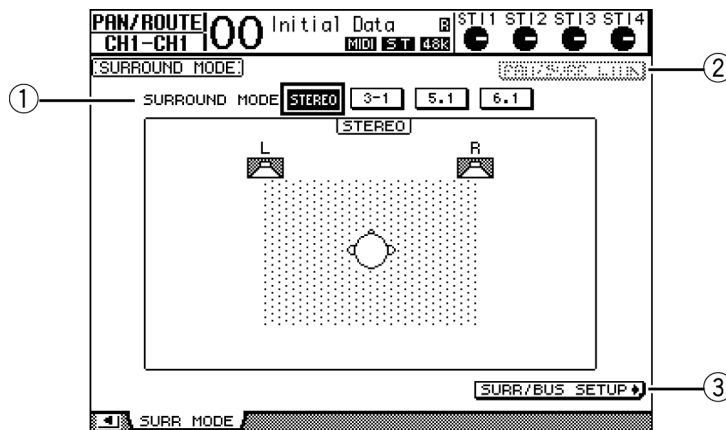

- ① **SURROUND MODE**
 이 파라미터를 사용하여 다음과 같은 버튼을 사용하여 서라운드(Surround) 모드를 선택할 수 있습니다. 켜진(하이라이트된) 버튼은 현재 선택된 서라운드(Surround) 모드를 나타냅니다.
 - **STEREO** 01V96은 일반적인 스테레오 모드를 사용합니다(기본).
 - **3-1** 3-1 서라운드(Surround) 모드를 선택합니다.
 - **5.1** 5.1 서라운드(Surround) 모드를 선택합니다.
 - **6.1** 6.1 서라운드(Surround) 모드를 선택합니다.
- ② **PAN/SURR LINK**
 이 버튼이 켜지면 입력 채널 팬포트(panpot)와 스테레오 서라운드 팬(pan)이 링크됩니다.
- ③ **SURR/BUS SETUP**
 이 버튼을 눌러 서라운드 채널(Surround Channel) 대 버스 출력(Bus Out) 할당을 변경할 수 있는 Surr/Bus Setup 페이지를 표시합니다.

2 커서를 사용하려는 서라운드(Surround) 모드 버튼에 놓습니다.

커서를 이들 버튼 중 하나에 놓으면 일반적인 감상 위치 및 서라운드 채널(Surround Channel) 대 버스 출력(Bus Out) 구성을 보여주는 스피커 아이콘이 나타납니다.

• 3-1 서라운드

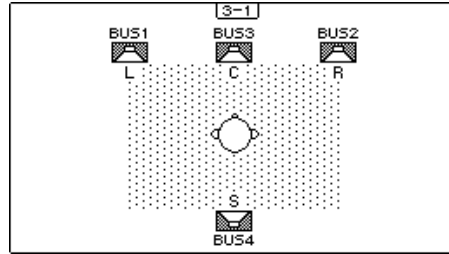

• 5.1 서라운드

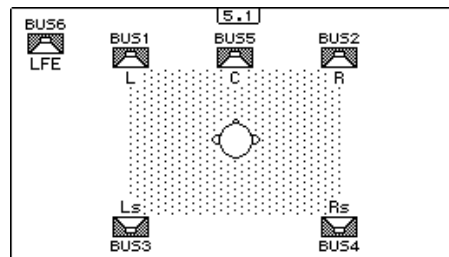

• 6.1 서라운드

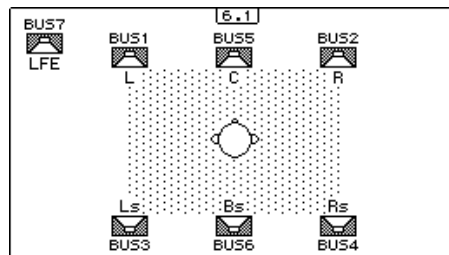

3 [ENTER] 버튼을 누릅니다.

서라운드 모드의 변경을 확인하는 창이 나타납니다.

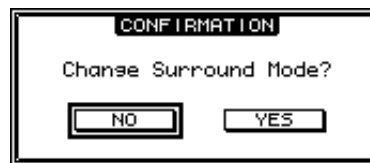

4 커서를 YES 버튼에 놓은 후 [ENTER]를 누릅니다.

01V96이 선택된 서라운드 모드에 진입합니다.

5 입력 채널 팬(Input Channel Pan) 설정을 스테레오 서라운드 패닝(panning)에 링크하려면 커서를 PAN/SURR LINK 버튼에 놓은 후 [ENTER]를 누릅니다.

PAN/SURR LINK 버튼이 켜지면 입력 채널 팬(pan) 설정 조정은 해당 스테레오 서라운드 팬(pan)을 변경하며, 반대의 경우도 가능합니다.

- 6 서라운드 채널(Surround Channel) 대 버스 출력(Bus Out) 할당으로 변경하려면 커서를 SURR/BUS SETUP 버튼에 놓은 후 [ENTER] 버튼을 누릅니다.

DIO/Setup | Surr Bus 페이지가 나타납니다.

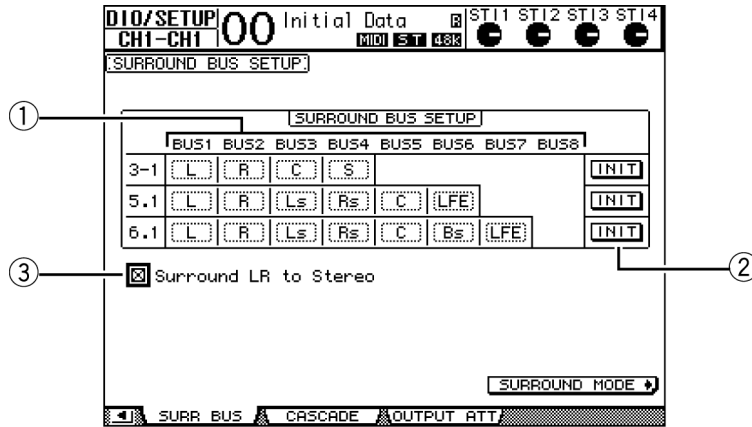

- ① **BUS1-BUS8**
이 파라미터는 3-1, 5.1, 6.1 서라운드(Surround) 모드에서 버스 출력에 할당될 채널을 선택합니다.
- ② **INIT**
이 버튼은 채널 할당을 기본 설정으로 재설정합니다.
- ③ **Surround LR to Stereo**
이 체크 박스를 선택하면 서라운드 채널의 좌측 및 우측 프런트 신호가 STEREO L 및 R 커넥터에서 출력됩니다.

- 7 할당을 변경하려면 커서를 원하는 버스(Bus) 파라미터에 놓고 파라미터 휠을 돌려 채널을 선택한 후 [ENTER]를 누릅니다.

이 채널은 선택된 버스에 할당되었던 채널이 이전에 할당된 버스와 선택된 버스 사이에서 교환됩니다.

팁:

- DISPLAY ACCESS [SETUP] 버튼을 반복해서 눌러 Surr Bus 페이지를 표시합니다.
- 사용 가능한 버스 출력은 서라운드 모드에 따라 다릅니다. 예를 들어 3-1 서라운드 모드에서는 버스 출력 1~4을 사용할 수 있습니다. 5.1 서라운드(Surround) 모드에서는 버스 출력 1~6을 사용할 수 있고, 6.1 서라운드 모드에서는 버스 출력 1~7을 사용할 수 있습니다.

- 8 선택된 서라운드(Surround) 모드 또는 응용프로그램에 따라 버스 출력(Bus Out) 신호를 출력, ADAT OUT 채널 또는 슬롯 출력 채널로 패치(patch)합니다. 재생 기기 또는 MTR을 출력 커넥터에 연결합니다.

■ 서라운드 팬(Surround Pan) 녹음

서라운드 팬의 움직임을 디지털 MTR에 녹음하려면 버스 출력(Bus Out)을 디지털 MTR에 연결된 슬롯 출력 채널 또는 ADAT OUT 채널에 루트(route)합니다.

다음 그림은 5.1 서라운드(Surround) 모드 신호를 디지털 MTR에 녹음하는 예입니다.

01V96

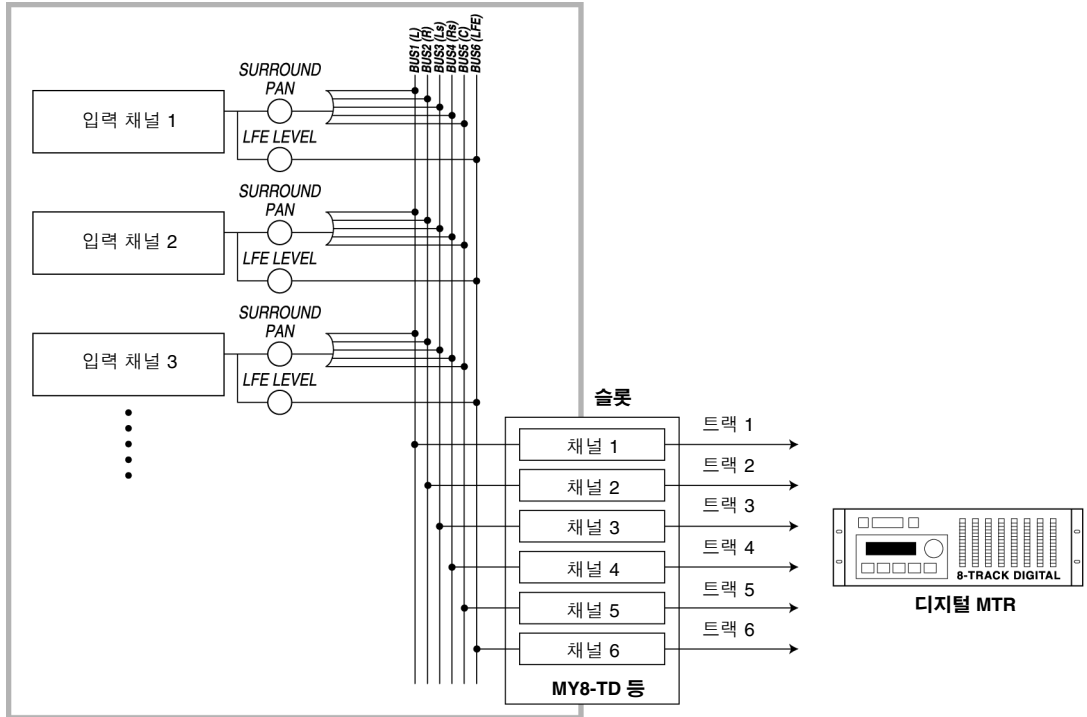

■ 서라운드 팬(Surround Pan) 모니터링

서라운드 팬의 움직임을 모니터링하려면 버스 출력(Bus Out)을 모니터링 시스템이 연결된 아날로그 출력으로 패치(patch)합니다.

다음 그림은 5.1 서라운드(Surround) 모드에서 버스 출력(Bus Out) 1 및 2(좌측 및 우측 프론트 채널)의 신호가 STEREO OUT L 및 R 커넥터에서 출력되고, 버스 출력(Bus Out) 3~6의 신호가 OMNI OUT 1~4 커넥터에서 출력되는 경우의 예입니다.

01V96

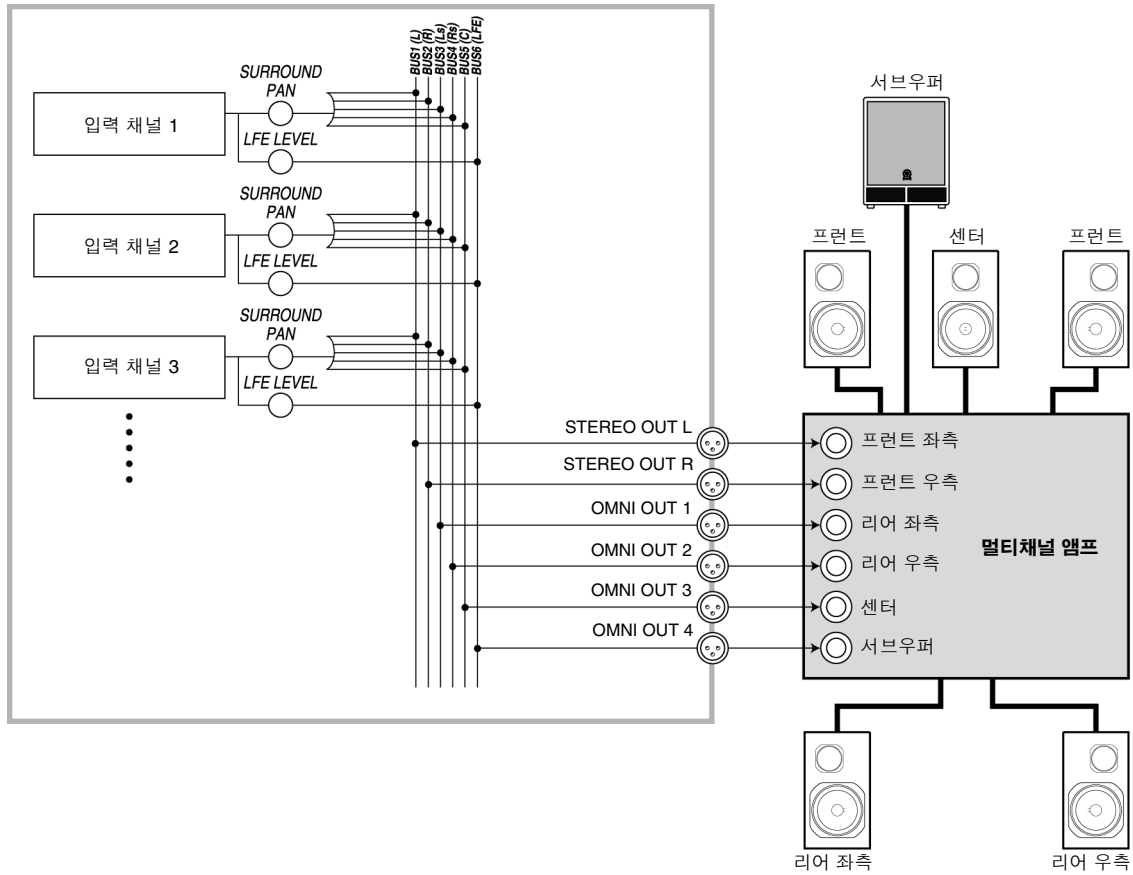

팁: 서라운드 채널의 좌측 및 우측 프론트 신호를 STEREO OUT L 및 R 커넥터에서 출력하려면 Surr Bus 페이지에서 Surround LR to Stereo 체크 박스를 켭니다.

서라운드 패닝(Surround Panning)

각 입력 채널(Input Channel)에 대한 서라운드 팬 파라미터를 설정할 수 있습니다.

- 1 01V96에 스테레오(Stereo)를 제외한 서라운드(Surround) 모드에 있는지 확인한 후에 서라운드 팬을 설정하려는 채널의 [SEL] 버튼을 누릅니다.
- 2 Pan/Route | Ch Edit 페이지가 나타날 때까지 DISPLAY ACCESS [PAN/ROUTING] 버튼을 반복해서 누릅니다.

Ch Edit 페이지는 선택된 입력 채널(Input Channel), 서라운드 팬 설정과 사용 가능한 페어(pair)된 파트너를 나타냅니다.

다음 화면 페이지는 6.1 서라운드(Surround) 모드의 예입니다.

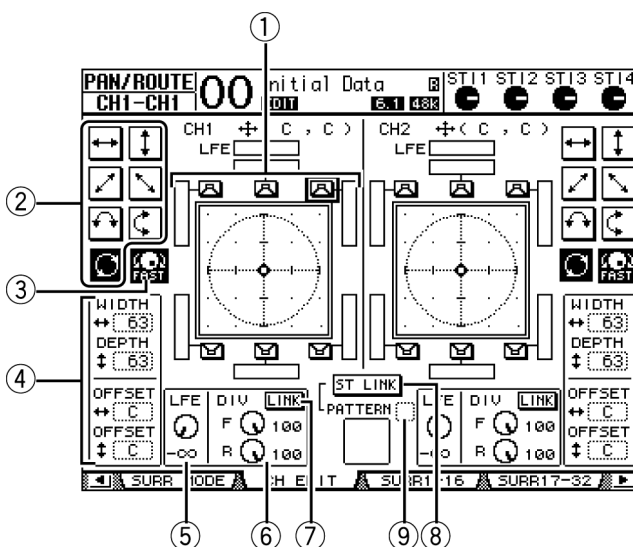

이 페이지에서 다음과 같은 파라미터를 사용 가능합니다.

- ① **서라운드 팬 그래프**
이 그래프는 2차원 공간에서 팬(pan) 위치를 보여주며, 이 그래프의 중심은 감상 위치를 나타냅니다. 작은 마름모꼴(◆)은 현재 서라운드 팬(pan)의 위치를 나타냅니다. 스피커 아이콘을 선택한 후 [ENTER]를 눌러 현재 서라운드 팬(pan) 위치([P])를 선택한 스피커 아이콘으로 직접 이동할 수 있습니다.
- ② **궤적 패턴**
이 버튼은 파라미터 휠을 조작하거나 [INC]/[DEC] 버튼을 눌렀을 경우 서라운드 팬을 어떻게 움직일 지를 결정하는 일곱 개의 궤적 패턴을 보여줍니다.
- ③ **FAST**
이 버튼을 켜면 파라미터 휠을 통해 팬(pan)되는 사운드 이미지의 속도를 높일 수 있습니다.
- ④ **궤적 패턴 파라미터**
이 파라미터들은 서라운드 팬(pan)의 궤적 패턴을 미세하게 조정합니다.
 - **WIDTH ↔** 이 파라미터는 선택된 궤적 패턴의 좌우 폭을 설정합니다.
 - **DEPTH ↓** 이 파라미터는 선택된 궤적 패턴의 앞뒤 폭을 설정합니다.
 - **OFFSET ↔** 이 파라미터는 선택된 궤적 패턴의 좌우 방향을 상쇄합니다.
 - **OFFSET ↓** 이 파라미터는 선택된 궤적 패턴의 앞뒤 방향을 상쇄합니다.

- ⑤ **LFE**
이 파라미터는 서브우퍼로 루트(route)된 LFE(Low Frequency Effects) 채널 신호 레벨 설정을 조정하고 5.1 서라운드(Surround) 모드와 6.1 서라운드 모드에서만 나타납니다.
- ⑥ **F/R**
6.1 서라운드(Surround) 모드에서는 F 및 R 파라미터 조절기가 나타납니다. F 파라미터 조절기는 프런트 센터 신호가 좌측 채널과 우측 채널에 공급되는 방법을 결정하며, R 파라미터 조절기는 리어 서라운드 신호가 좌측 및 우측 서라운드 채널에 공급되는 방법을 결정합니다.
- ⑥ **DIV**
3-1 또는 5.1 서라운드(Surround) 모드에서는 F/R 파라미터 조절기 대신 이 파라미터 조절기가 나타납니다. 이 조절기는 센터 신호를 좌측, 우측 및 센터 채널에 공급하는 방법을 결정합니다. 이 파라미터는 0% ~ 100% 범위에서 퍼센트로 표시됩니다. 이 파라미터를 100으로 설정하면 센터 신호는 센터 채널로만 공급됩니다. 이 파라미터를 0으로 설정하면 센터 신호는 좌측 채널 및 우측 채널로만 공급됩니다. 이 파라미터를 50으로 설정하면 센터 채널은 좌측, 우측 및 센터 채널에 동일하게 공급됩니다.
- ⑦ **LINK**
이 버튼은 6.1 서라운드 모드에서만 사용 가능합니다. 이 버튼을 켜면 F와 R 조절기는 동일한 값으로 설정되며 함께 링크됩니다.
- ⑧ **ST LINK**
이 버튼을 켜면 페이지에 현재 표시된 두 입력 채널의 서라운드 팬(surround pan) 파라미터가 연결됩니다(스테레오 링크(Stereo Link) 기능). 페어(pair)화 여부와 관계 없이 두 채널의 서라운드 팬(surround pan) 파라미터를 연결할 수 있습니다.
- ⑨ **PATTERN**
입력 채널(Input Channel)이 스테레오 링크(Stereo Link) 기능에 의해 링크된 경우 파라미터 휠과 [INC]/[DEC] 버튼을 통해 링크된 서라운드 팬이 움직이는 방법을 결정하는 7가지 패턴을 선택할 수 있습니다.

3 해당 궤적 패턴 버튼을 눌러 7가지 궤적 패턴 중 하나를 선택합니다.

다음의 패턴이 사용 가능합니다.

-  사운드 이미지를 좌우로 움직입니다.

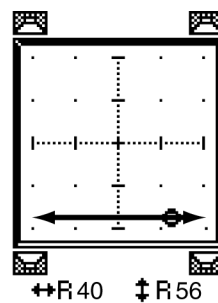
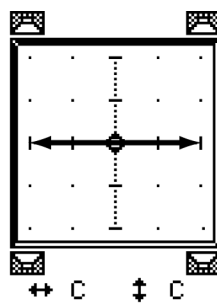
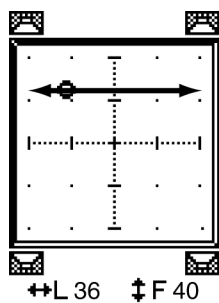

-  사운드 이미지를 앞뒤로 움직입니다.

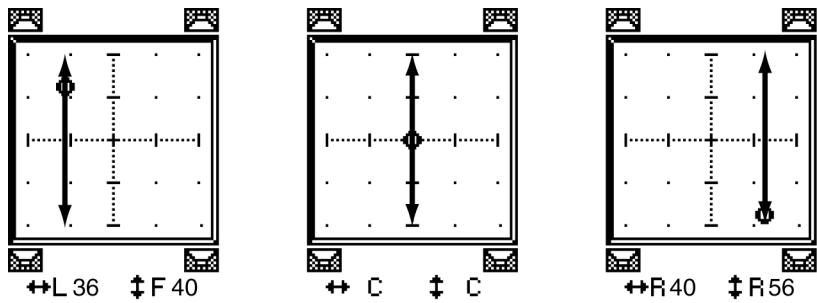

-  사운드 이미지를 프런트 좌측에서 리어 우측으로 움직입니다. 이 패턴에서 WIDTH, DEPTH, OFFSET (↓), OFFSET (++) 파라미터를 사용하여 궤적을 미세하게 조정할 수 있습니다.

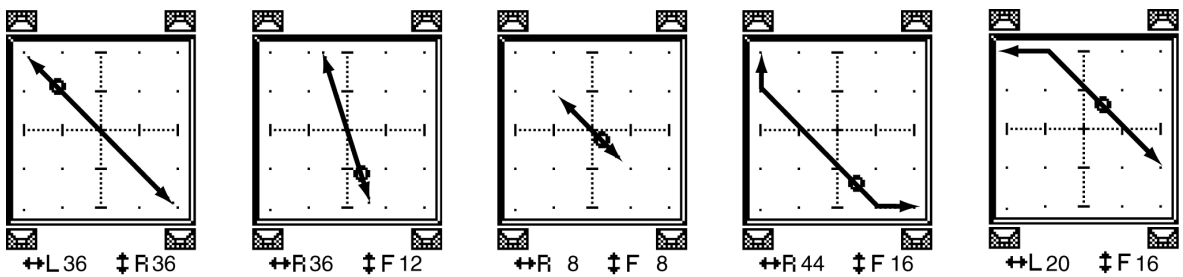

-  사운드 이미지를 프런트 우측에서 리어 좌측으로 움직입니다. 이 패턴에서 WIDTH, DEPTH, OFFSET(↓), OFFSET(++) 파라미터를 사용하여 궤적을 미세하게 조정할 수 있습니다.

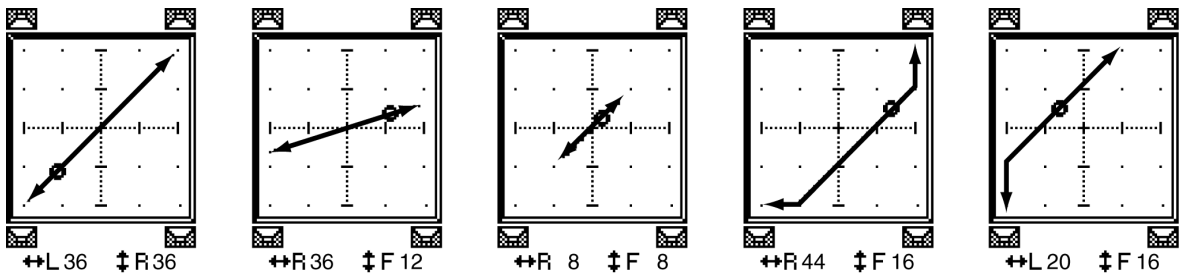

-  아크를 그리는 동안 사운드 이미지를 좌우로 움직입니다. 이 패턴에서 WIDTH, DEPTH, OFFSET (↓), OFFSET (++) 파라미터를 사용하여 아크의 모양과 반경을 미세하게 조정할 수 있습니다.

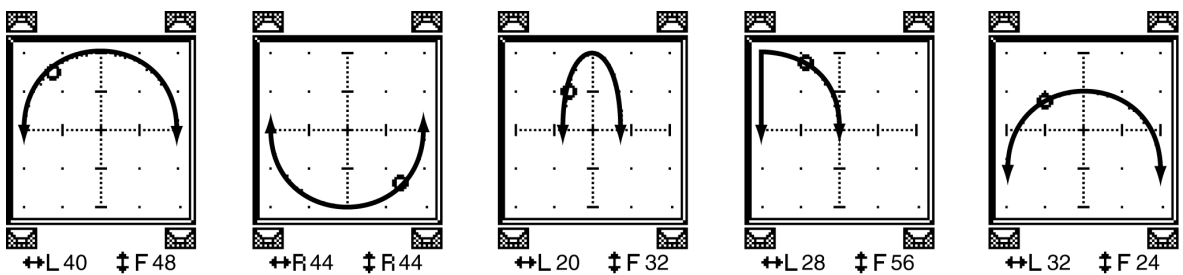

-  아크를 그리는 동안 사운드 이미지를 좌우로 움직입니다. 이 패턴에서 WIDTH, DEPTH, OFFSET (↕), OFFSET (↔) 파라미터를 사용하여 아크의 모양과 반경을 미세하게 조정할 수 있습니다.

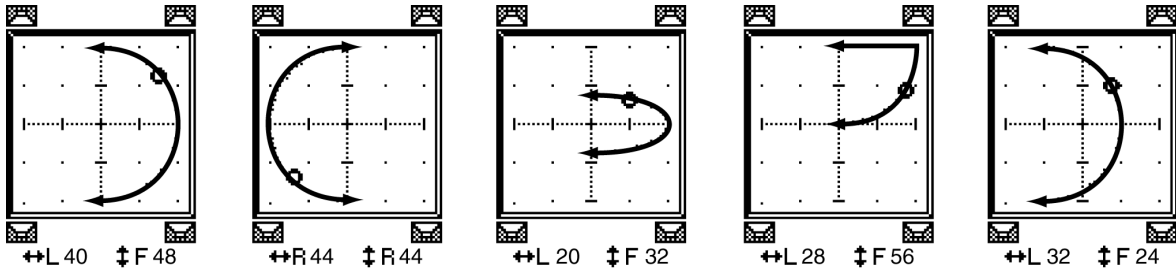

-  원형이나 타원형을 그리는 동안 사운드 이미지를 움직입니다. 이 패턴에서 WIDTH, DEPTH, OFFSET (↕), OFFSET (↔) 파라미터를 사용하여 원형 또는 타원형의 모양과 반경을 미세하게 조정할 수 있습니다.

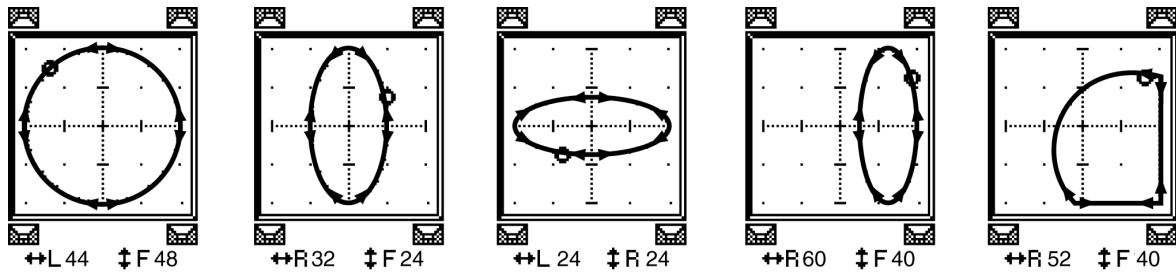

- 필요한 경우 WIDTH, DEPTH, OFFSET (↕) 및 OFFSET (↔) 파라미터 값을 편집하여 궤적을 미세하게 조정할 수 있습니다.
- 사운드 이미지 위치를 이동하려면 커서를 파라미터 박스 밖에 놓은 후 파라미터 휠을 돌립니다.

선택한 채널의 사운드 이미지가 선택한 궤적 패턴에 따라 움직입니다.

팁: MIDI 컨트롤 변경(MIDI Control Change)에 서라운드(surround) 파라미터를 할당하여 외장 MIDI 기기에서 프런트 및 리어 또는 좌측 및 우측의 움직임, 궤적 패턴 및 기타 파라미터를 조정할 수도 있습니다(216페이지 참조).

- 페이지에 나타난 두 채널의 서라운드 팬(surround pan) 설정을 연결하려면 ST LINK 버튼을 껍니다.

ST LINK 버튼 아래에 있는 PATTERN 파라미터 박스를 사용하여 연결된 서라운드 팬을 이동하려는 방법을 지정할 수 있습니다.

다음 표는 여러 가지 궤적 패턴과 스테레오 링크 패턴이 결합되었을 때 링크된 두 채널의 사운드 이미지가 움직이는 방법을 보여줍니다. **실선은 선택된 채널의 움직임을 나타내고, 점선은 연결된 다른 채널의 움직임을 나타냅니다.**

궤적 패턴							

7 멀티채널의 서라운드 팬 설정을 나열하려면 Pan/Route | Surr1-16, Surr17-32 또는 Surr ST IN 페이지가 나타날 때까지 [PAN/ROUTING] 버튼을 반복해서 누릅니다.

이들 페이지가 나타나고 16개의 채널에 대한 서라운드 팬(surround pan) 설정을 편집할 수 있습니다.

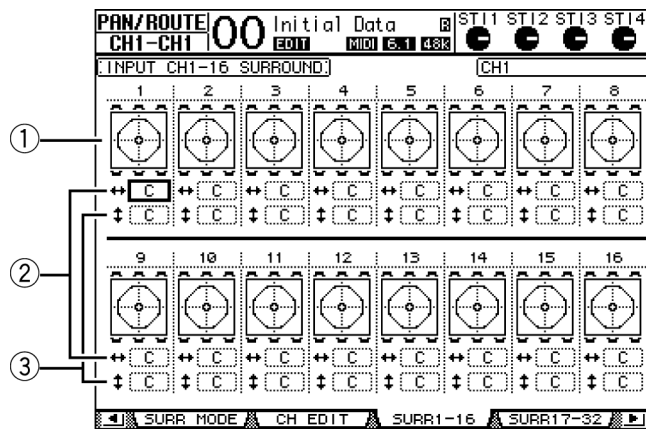

① 서라운드 팬 그래프

이 그래프들은 입력 채널(Input Channel)에 대한 현재 팬(pan) 위치와 궤적 패턴을 보여줍니다.

② **↔ 파라미터 박스**

이 파라미터 박스를 사용하여 선택된 채널의 서라운드 팬(surround pan) 설정을 좌우로 이동할 수 있습니다.

③ **‡ 파라미터 박스**

이 파라미터 박스를 사용하여 선택된 채널의 서라운드 팬(surround pan) 설정을 앞뒤로 이동할 수 있습니다.

8 이러한 페이지에서 각 채널의 사운드 이미지를 움직이려면 원하는 채널에 커서를 놓은 후 파라미터 휠을 돌립니다.

채널의 팬 설정이 궤적 패턴을 따라 변경됩니다. 현재 선택된 채널의 CH Edit 페이지를 표시하려면 [ENTER]를 누릅니다.

13 채널 그룹화 및 파라미터 링크

본 장은 멀티 채널을 위해 [ON] 버튼이나 페이더(fader)를 그룹화 하는 방법과 동시 조작을 위하여 컴프레서(compressor) 파라미터나 EQ를 링크하는 방법을 설명합니다

그룹화 및 링크

01V96에서는 여러 입력 채널(Input Channel: 입력 채널 1~32, ST IN 채널 1~4) 또는 여러 출력 채널(Output Channel: 버스 출력(Bus Out) 1~8, Aux 출력(Out) 1~8, 스테레오 출력(Stereo Out))의 페이더나 [ON] 버튼을 그룹화하고 EQ 또는 컴프레서 파라미터를 링크할 수 있습니다.

다음의 요소는 입력 채널이나 출력 채널에 그룹화 되거나 링크될 수 있습니다.

- **페이더 그룹**

입력 채널이나 출력 채널 페이더(또는 레벨 조절기)를 그룹화 할 수 있습니다. 8개의 입력 채널 페이더 그룹과 4개의 출력 채널 페이더 그룹이 있습니다. 채널 페이더 또는 레벨 조절기가 그룹화 된 경우, 채널 페이더 중 하나를 조작하여 상대적인 레벨 차이를 유지하는 동안 다른 그룹화된 페이더나 레벨 조절기의 레벨을 조정할 수 있습니다.

- **음소거(Mute) 그룹**

입력 채널이나 출력 채널 [ON] 버튼을 그룹화 할 수 있습니다. 8개의 입력 채널 음소거 그룹과 4개의 출력 채널 음소거 그룹이 있습니다. [ON] 버튼이 그룹화되면 이 그룹 중 한 채널의 [ON] 버튼을 눌러 그룹화된 모든 채널의 [ON] 버튼을 켜거나 끌 수 있습니다. 음소거 그룹은 켜짐(On) 채널과 꺼짐(Off) 채널을 동시에 포함할 수 있으며, 그룹화 된 [ON] 버튼 중 한 버튼을 눌렀을 때 이들은 각각 켜지거나 꺼집니다.

- **EQ 링크**

입력이나 출력 채널의 EQ 파라미터를 링크할 수 있습니다. 입력 채널(Input Channel)과 출력 채널(Output Channel) 각각에 대해 4개의 EQ 링크를 설정할 수 있습니다.

EQ 링크의 채널은 동일한 EQ 파라미터 설정을 공유합니다. 링크된 채널 중 하나의 EQ 파라미터 값을 변경하면 이 변경 내용이 링크된 다른 모든 채널에 적용됩니다.

- **컴프레서 링크**

입력이나 출력 채널 컴프레서(compressor) 파라미터를 링크할 수 있습니다. 입력 채널과 출력 채널 각각에 대해 4개의 컴프레서를 링크합니다.

컴프레서 링크에 있는 모든 채널은 동일한 컴프레서 파라미터 설정을 공유합니다. 링크된 채널 중 하나의 컴프레서 파라미터 값을 변경한 경우, 이 변경 내용은 링크된 다른 모든 채널에도 적용됩니다.

팁: ST IN 채널에는 컴프레서가 없으므로 컴프레서 링크를 사용할 수 없습니다.

페이더 그룹과 음소거 그룹 사용

아래 단계에 따라 입력 채널(Input Channel) 또는 출력 채널(Output Channel)의 페이더나 [ON] 버튼을 그룹화합니다.

1 원하는 그룹과 채널이 있는 페이지 중 한 페이지가 표시될 때까지 DISPLAY ACCESS [PAIR/GROUP] 버튼을 반복해서 누릅니다.

- In Fader 페이지

이 페이지를 사용하여 입력 채널 1~32와 ST IN 채널 1~4의 페이더(Fader) 그룹(A~H)을 설정할 수 있습니다.

- Out Fader 페이지

이 페이지를 사용하여 버스 출력(1~8), Aux 출력(1~8) 및 스테레오 출력(Stereo Out)에 대한 페이더 그룹(Q~T)을 설정할 수 있습니다.

• In Fader 페이지

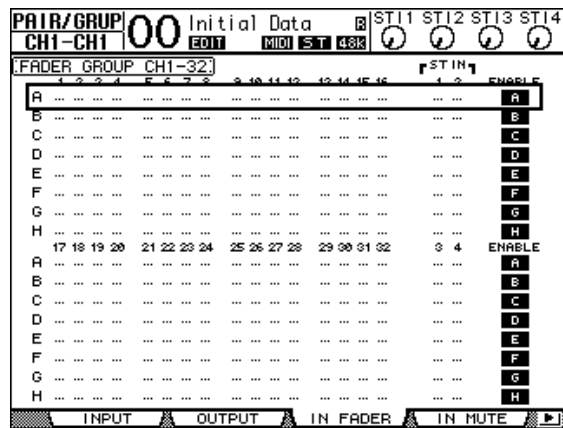

- In Mute 페이지

이 페이지를 사용하여 입력 채널(Input Channel) 1~32과 ST IN 채널 1~4에 대해 음소거(Mute) 그룹(I~P)을 설정할 수 있습니다.

- Out Mute 페이지

이 페이지를 사용하여 버스 출력(1~8)과 Aux 출력(1~8) 및 스테레오 출력에 대해 음소거 그룹(U~X)을 설정할 수 있습니다.

• In Mute 페이지

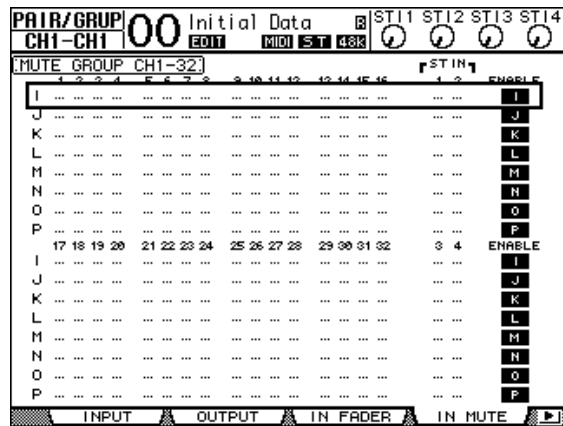

2 위(▲) 또는 아래(▼) 버튼을 눌러 원하는 그룹을 선택합니다.

FADER GROUP CH1-32]																[ST IN]		ENABLE	
	1	2	3	4	5	6	7	8	9	10	11	12	13	14	15	16	1	2	
A	A
B	B
C	C
D	D
E	E
F	F

3 그룹에 추가하려는 채널에 대한 [SEL] 버튼을 누릅니다.

선택된 채널은 "●"로 표시되고 채널은 그룹에 추가되었습니다.

예: 입력 채널 1~4, 7, 8 및 15, 16은 페이더 그룹 C에 추가되었습니다.

FADER GROUP CH1-32]																[ST IN]		ENABLE	
	1	2	3	4	5	6	7	8	9	10	11	12	13	14	15	16	1	2	
A	A
B	B
C	●	●	●	●	●	●	●	●	C
D	D
E	E
F	F

팁:

- 페어(pair)된 채널 중 한 채널을 그룹에 추가한 경우, 페어 파트너도 자동으로 그룹에 포함됩니다.
- 레이어를 전환하여 다른 레이어에 있는 채널을 선택할 수 있습니다.

4 동일한 방법으로 [SEL]을 눌러 원하는 채널을 그룹에 추가합니다.

그룹화된 채널에 대한 페이더의 상대적 레벨은 채널이 그룹에 추가될 때 페이더의 위치에 따라서 결정됩니다.

그룹화된 채널의 켜짐/꺼짐(On/Off) 상태는 채널이 그룹에 추가될 때 [ON] 버튼의 상태에 따라서 결정됩니다.

5 그룹 기능을 켜거나 끄려면, ENABLE 열의 해당 버튼으로 이동한 후 [ENTER]를 누릅니다.

그룹 Enable 버튼이 꺼지면, 해당 그룹은 일시적으로 취소됩니다.

6 페이더 그룹을 사용하려면 그룹화된 채널이나 레벨 조절기의 중 하나를 조작합니다.

참고:

- 이 페이지가 화면에 표시되어 있는 상태에서 그룹화된 채널 간의 상대적인 레벨 밸런스를 변경하려는 경우에는 먼저 Enable 버튼을 끄거나 그룹에서 레벨을 변경하려는 그룹에 대한 채널을 삭제합니다.
- 다른 페이지가 표시된 경우 원하는 채널에 대한 [SEL] 버튼을 누르고 있어 일시적으로 그룹에서 채널을 제거한 후 레벨 밸런스를 변경합니다.

7 음소거 그룹을 사용하려면 그룹화된 채널에 대한 [ON] 버튼을 누릅니다.

그룹에 있는 모든 채널의 켜짐/꺼짐 상태가 전환됩니다.

참고:

- 음소거 그룹이 활성화되어 있는 동안 그룹화된 채널의 일부분만을 켜거나 끌 수 없습니다.
- 그룹화된 채널의 일부분만을 켜거나 끄고자 하는 경우에는 먼저 Enable 버튼을 끄거나 그룹에서 켜거나 끄려는 채널을 삭제합니다.

EQ 및 컴프레서(Compressor) 파라미터 링크

아래 단계에 따라 입력 채널(Input Channel) 또는 출력 채널(Output Channel)의 EQ 또는 컴프레서(compressor) 파라미터를 링크합니다. 이 기능을 사용하여 멀티 채널에 대한 EQ 또는 컴프레서 파라미터를 동시에 동일한 값으로 설정할 수 있습니다.

- 1 다음 페이지가 나타날 때까지 **DISPLAY ACCESS [PAIR/GROUP]** 버튼을 반복해서 누릅니다.

- **In EQ 페이지**

이 페이지를 사용하여 입력 채널 1~32와 ST IN 채널 1~4의 EQ 링크(a~d)를 설정할 수 있습니다.

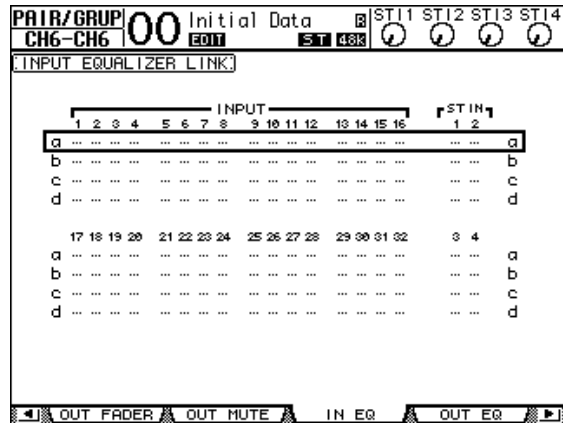

- **Out EQ 페이지**

이 페이지를 사용하여 버스 출력(1~8)와 Aux 출력(1~8) 및 스테레오 출력에 대한 EQ 링크(e~h)를 설정할 수 있습니다.

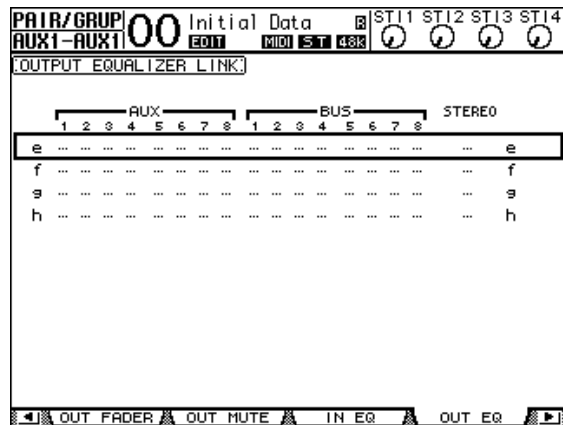

- In Comp 페이지

이 페이지를 사용하여 입력 채널(Input Channel) 1~32에 대한 컴프레서(Compressor) 링크(i~l)를 설정할 수 있습니다.

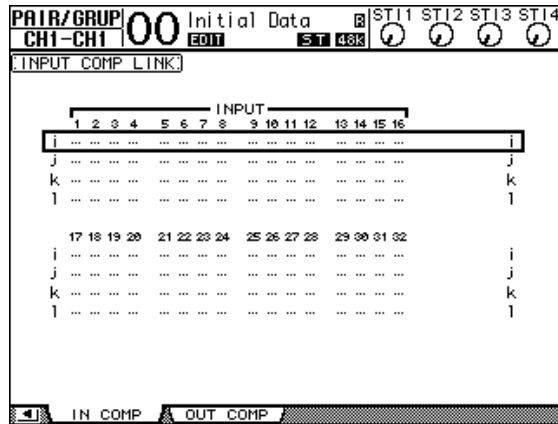

- Out Comp 페이지

이 페이지를 사용하여 버스 출력(Bus Outs)(1~8), Aux 출력(1~8) 및 스테레오 출력(Stereo Out)에 대한 컴프레서 링크(m~p)를 설정할 수 있습니다.

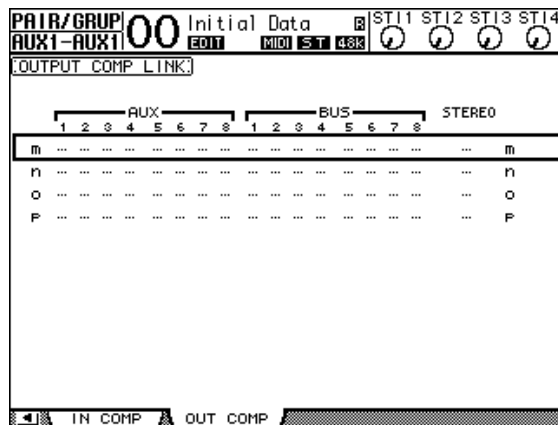

2 위(▲) 또는 아래(▼) 커서 버튼을 눌러 채널을 추가하려는 링크를 선택합니다.

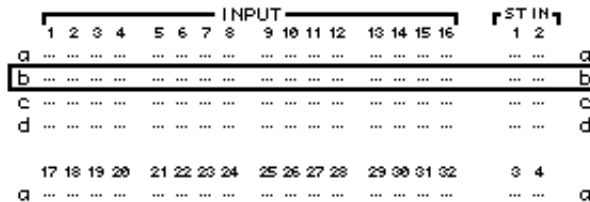

3 EQ나 컴프레서(Compressor) 링크에 추가하려는 채널에 대한 [SEL] 버튼을 누릅니다.

선택된 채널이 "●"로 표시되고 채널이 링크에 추가되었습니다.

입력 채널(Input Channel) 1-4, 7, 8, 12 및 14가 EQ 링크 b에 추가되었습니다.

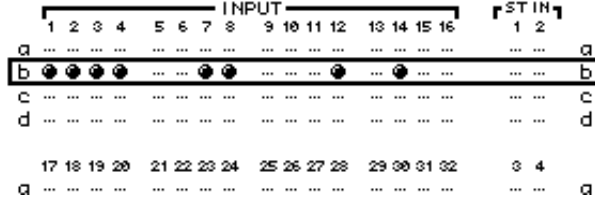

팁:

- 페어(pair)된 채널 중 하나가 링크에 추가된 경우, 페어 파트너도 자동으로 링크에 추가됩니다.
- 레이어를 전환하여 다른 레이어에 있는 채널을 선택할 수 있습니다.

4 동일한 방법으로 링크에 추가하려는 다른 채널에 대한 [SEL] 버튼을 누릅니다.

링크에 처음으로 추가된 채널의 EQ 또는 컴프레서 설정은 이후에 추가되는 채널에 적용됩니다.

5 원하는 모든 채널을 링크에 추가한 후 링크된 채널 중 하나의 EQ 또는 컴프레서 파라미터 설정을 편집합니다.

EQ 또는 컴프레서 파라미터 편집은 다른 링크된 채널에 적용됩니다.

14 내장 이펙트

본 장에서는 01V96의 내장 이펙트를 사용하는 방법을 설명합니다.

내장 이펙트에 대하여

01V96에는 4개의 내장 멀티 이펙트 프로세서가 있습니다. 이 이펙트 프로세서는 **리버브 (reverbs)**, **딜레이(delay)**, **변조 중심의 이펙트**, **컴비네이션 이펙트** 및 서라운드 사운드와의 사용을 위해 특별히 개발된 이펙트 등 다양한 형태의 이펙트를 제공합니다.

참고: 01V96을 높은 샘플링 주파수(88.2 kHz 또는 96 kHz)에서 조작할 때는 내장 이펙트 프로세서를 2개만 사용할 수 있습니다.

프로세서 입력 및 출력을 다양한 소스에 패치(patch)할 수 있습니다. 예를 들어, Aux 송신(Send)에서 전달된 이펙트 프로세서 입력을 ST IN 채널로 출력할 수 있습니다(이펙트 송신/리턴(return)). 또한 이펙트 프로세서를 입력 채널(Input Channel), 버스 출력(Bus Out), Aux 출력(Out) 또는 스테레오 출력(Stereo Out)에 삽입할 수 있습니다.

이펙트 프로세서 1~4는 2개의 입력 및 출력을 할당할 수 있으며, 1-in/2-out 또는 2-in/2-out 이펙트를 생성할 수 있습니다.

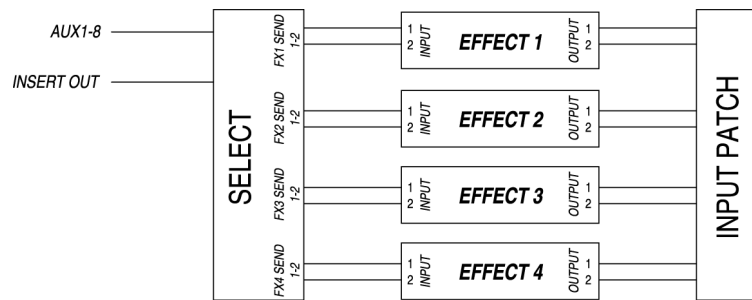

또한 01V96은 44개의 프리셋 프로그램과 84개의 사용자 프로그램으로 이루어진 이펙트 라이브러리(Effect Library)를 제공합니다.

Aux 송신(Sends)을 통한 프로세서 이펙트 사용

이펙트 프로세서의 입력을 Aux 출력으로 패치(patch)하고 이펙트 프로세서의 출력을 ST IN 채널에 패치하여 Aux 송신을 통해 이펙트 프로세서를 사용할 수 있습니다.

1 사용하려는 이펙트 프로세서를 리콜(recall)합니다.

이펙트 프로세서를 리콜하는 자세한 방법은 175페이지를 참조하십시오.

2 Patch | Effect 페이지가 나타날 때까지 DISPLAY ACCESS [PATCH] 버튼을 반복해서 누릅니다.

이 페이지를 사용하여 이펙트(Effects) 프로세서 1~4의 모든 출력과 입력을 패치(patch)할 수 있습니다.

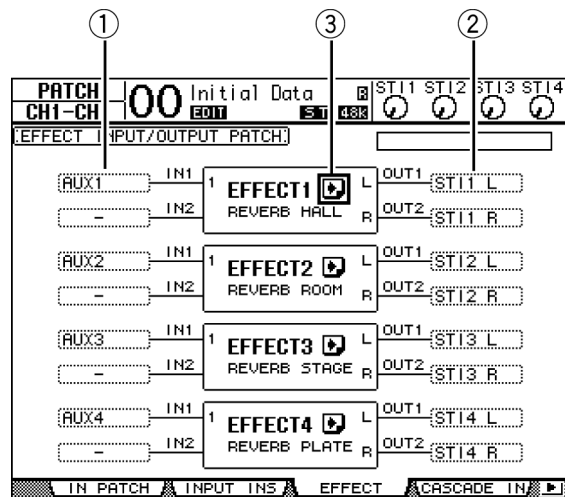

이 페이지에는 다음과 같은 파라미터가 있습니다.

① IN

이 파라미터 박스는 이펙트 프로세서에 연결될 신호를 선택합니다.

② OUT

이 파라미터 박스는 이펙트 프로세서에서 신호 출력의 대상을 결정합니다.

③ [EDIT] 버튼

이 버튼은 이펙트 파라미터를 조정할 수 있는 FX1 Edit~FX4 Edit 페이지를 리콜(recall)합니다.

3 이펙트 프로세서로 입력되는 신호를 선택하려면 커서를 원하는 파라미터 박스에 놓고 다음 선택 사항에서 신호를 선택한 후 [ENTER]를 누릅니다.

- - 할당 없음
- AUX1~8 Aux 송신 1~8
- INS CH1~32 입력 채널 1~32 삽입 출력(Insert Out)
- INS BUS1~8 버스 1~8 삽입 출력
- INS AUX1~8 Aux 송신 1~8 삽입 출력
- INS ST-L/R 스테레오 출력 삽입 출력(Stereo Out Insert Out)

Aux 송신을 통해 내장 이펙트 프로세서를 사용하려면 Aux 1~8(대부분의 경우)를 선택합니다.

2-in/2-out 이펙트 프로그램의 기타 입력으로 다른 신호를 패치(patch)할 수 있습니다.

팁:

- 신호를 다양한 이펙트 입력으로 패치(patch)할 수 있습니다.
- 커서를 IN 파라미터에 놓고 [ENTER] 버튼을 누릅니다. Patch Select 창이 나타납니다. 이 창을 사용하여 입력 소스를 손쉽게 선택할 수 있습니다.

4 이펙트 프로세서의 신호 출력을 패치하려면 커서를 원하는 OUT 파라미터 박스에 놓고 다음 선택 사항에서 신호 대상을 선택한 후 [ENTER]를 누릅니다.

- - 할당 없음
- CH1~32..... 입력 채널 1~32
- ST IN 1L~ST IN 4R ST IN 채널 1L~4R
- INS CH1~32..... 입력 채널 삽입 입력 (Input Channel Insert In)
- INS BUS1~8 버스 1~8 삽입 입력(Insert In)
- INS AUX1~8..... Aux 1~8 삽입 입력(Insert In)
- INS ST-L 및 INS ST-R .. 스테레오 출력 삽입 입력(Stereo Out Insert In)

Aux 송신(Sends)을 통해 내장 이펙트 프로세서를 사용하려면 CH 1~32나 ST IN 1~4(대부분의 경우)를 선택합니다. 여기에서 할당한 채널은 이펙트 리턴(return) 채널이 됩니다. 스테레오 이펙트를 생성하기 위해서 1-in/2-out 또는 2-in/2-out 이펙트 프로그램의 기타 출력으로 다른 채널을 패치할 수 있습니다.

팁:

- 대상으로 ST IN 채널을 선택할 경우 L 및 R 채널 신호를 개별적으로 패치할 수 있습니다.
- 3단계에서 설명한 바와 같이 Patch Select 창을 사용하여 OUT 파라미터 박스를 설정할 수 있습니다.
- 각 이펙트의 사용 가능한 입력 개수는 리콜(recall)된 이펙트 프로그램의 형식에 따라 다릅니다.

참고: 멀티 이펙트 신호의 대상으로 채널을 선택할 수 있습니다. 이미 다른 OUT 파라미터 박스에서 선택된 채널을 선택한 경우에는 해당 OUT 파라미터 박스의 표시등은 "-" (할당 없음)으로 전환됩니다.

5 이펙트 프로세서로 패치되는 Aux 송신(Send) 레벨을 조정합니다.

Aux 송신(Send) 설정에 대한 자세한 내용은 109페이지의 "9 Aux 출력"을 참조하십시오.

참고: 이펙트 리턴(return) 채널의 Aux 송신(이펙트 프로세서 입력에 패치된) 레벨을 올리지 마십시오. 레벨을 올리면 신호는 동일한 채널을 되돌려 신호 루프(loop)를 생성하고 스피커를 손상시킬 수 있습니다.

팁: 마스터 레이어 페이더를 사용하여 Aux 송신 출력 레벨을 조정합니다. 이때 Meter / Master 페이지(34페이지 참조)에서 레벨을 볼 수 있습니다.

6 이펙트 출력에 패치된 입력 채널(Input Channel)의 레벨, 팬(pan) 및 EQ를 조정합니다.

팁: Aux 송신을 통해 원래의 드라이(dry) 사운드와 함께 리턴되는 이펙트 사운드를 믹스하려면 이펙트의 MIX BALANCE 파라미터를 100%로 설정합니다(이펙트 사운드만 출력됨).

내장 이펙트를 채널에 삽입

내장 이펙트를 특정 입력 채널(Input Channel)이나 출력 채널(Output Channel: 버스(Bus) 1~8, Aux 버스 1~8, 스테레오 버스(Stereo Bus))에 삽입할 수 있습니다.

참고:

- ST IN 채널에서는 삽입 입력(Insert In) 및 삽입 출력(Insert Out)을 사용할 수 없습니다.
- 이펙트가 채널에 삽입된 경우 Aux 송신(Sends)을 통해 이펙트를 사용할 수 없거나 이 이펙트를 다른 채널에 삽입할 수 없습니다.

- 1 내장 이펙트(Effector) 프로세서(1~4)를 선택한 후 원하는 이펙트 프로그램을 리콜(recall)합니다.
- 2 선택한 이펙트를 삽입하려는 입력 채널 또는 출력 채널의 [SEL] 버튼을 누릅니다.

팁: STEREO [SEL] 버튼을 반복해서 눌러 스테레오 버스 채널을 좌우로 토글(toggle)할 수 있습니다.

- 3 ϕ /Ins/Dly | Insert 페이지가 나타날 때까지 DISPLAY ACCESS [ϕ /INSERT/DELAY] 버튼을 반복해서 누릅니다.

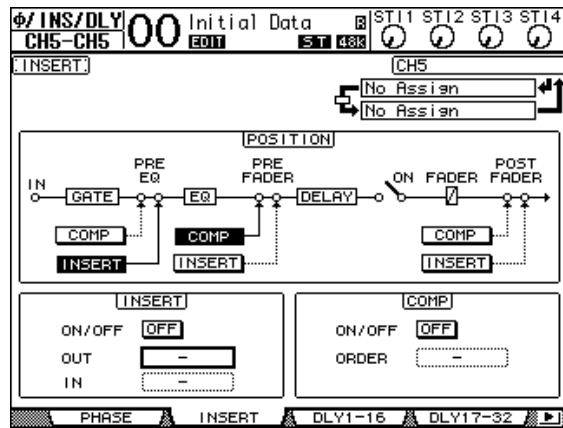

- 4 POSITION 섹션의 INSERT 버튼을 사용하여 삽입 위치를 선택합니다.
- 5 커서를 INSERT 섹션의 OUT 파라미터 박스에 놓은 후 1단계에서 선택한 이펙트 프로세서의 입력을 선택합니다.
 - FX1-1 및 FX1-2 내장 이펙트 프로세서 2의 입력 1 및 1
 - FX2-1 및 FX2-2 내장 이펙트 프로세서 2의 입력 1 및 2
 - FX3-1 및 FX3-2 내장 이펙트 프로세서 2의 입력 1 및 3
 - FX4-1 및 FX4-2 내장 이펙트 프로세서 2의 입력 1 및 4
- 6 [ENTER]를 눌러 설정을 확인합니다.
- 7 커서를 INSERT 섹션의 IN 파라미터 박스에 놓고 1단계에서 선택한 이펙트 프로세서의 출력을 선택한 후 [ENTER]를 눌러 설정을 확인합니다.
- 8 커서를 INSERT 섹션의 ON/OFF 버튼에 놓은 후 [ENTER]를 눌러 버튼을 켭니다. 이펙트 삽입이 이제 활성화 되었습니다.

팁:

- 이펙트를 채널에 삽입한 후 이펙트의 형식과 사용 목적에 따라 이펙트를 위한 MIX BALANCE 파라미터를 조정합니다.
- 커서를 빈 IN 또는 OUT 파라미터 박스에 놓고 [ENTER] 버튼을 누릅니다. Patch Select 창이 나타나고 이 창을 사용하여 사용 가능한 신호 경로를 빠르게 선택할 수 있습니다.

이펙트 편집

내장 이펙트(Effect) 프로세서 1~4로 리콜(recall)된 이펙트 프로그램을 편집하려면 편집하려는 이펙트 프로세서에 대한 Edit 페이지가 나타날 때까지 DISPLAY ACCESS [EFFECT] 버튼을 반복해서 누릅니다.

이펙트 프로세서 1~4에 해당하는 페이지는 다음과 같습니다.

- 이펙트 프로세서 1 FX1 Edit 페이지
- 이펙트 프로세서 2 FX2 Edit 페이지
- 이펙트 프로세서 3 FX3 Edit 페이지
- 이펙트 프로세서 4 FX4 Edit 페이지

이 Edit 페이지는 다음과 같은 이펙트 파라미터를 포함하고 있습니다.

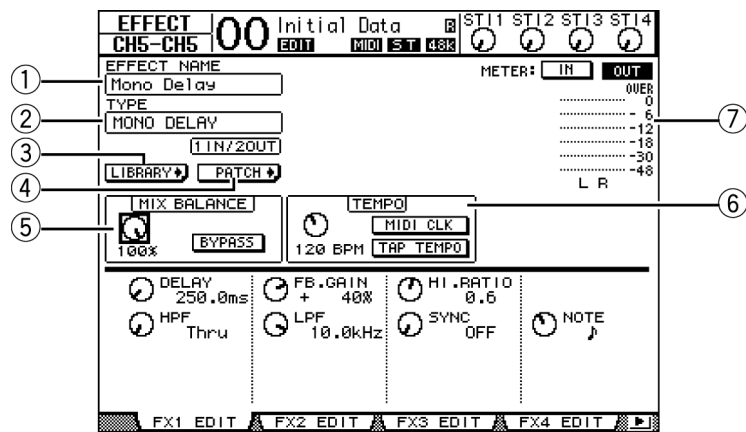

① **EFFECT NAME**

이 파라미터는 이펙트 프로세서가 현재 사용하고 있는 이펙트 프로그램의 이름을 나타냅니다.

② **TYPE**

이 파라미터는 이펙트 프로세서가 현재 사용하고 있는 이펙트 프로그램의 형식을 나타냅니다. 이펙트 프로그램의 I/O 구성은 이 파라미터 아래에 나타납니다.

③ **LIBRARY 버튼**

커서를 이 파라미터에 놓은 후 [ENTER]를 눌러 선택된 이펙트 프로세서에 대한 Library 페이지를 표시합니다.

④ **PATCH 버튼**

커서를 이 버튼에 놓은 후 [ENTER]를 눌러 신호를 이펙트 프로세서 1~4의 입력과 출력으로 할당할 수 있는 Patch | Effect 페이지를 표시합니다.

⑤ **MIX BALANCE**

이 파라미터 노브를 사용하여 wet 신호와 dry 신호 간의 밸런스를 설정할 수 있습니다. 이 파라미터가 0%로 설정된 경우에는 드라이 신호만 들립니다. 이 파라미터가 100%로 설정된 경우에는 wet 신호만 들립니다. BYPASS 버튼을 켜서 현재 선택된 이펙트 프로세서를 바이패스(bypass)합니다.

⑥ TEMPO

이 섹션을 사용하여 선택한 이펙트의 템포 및 간격을 설정할 수 있으며, 특정 이펙트 형식을 선택한 경우에만 특정 파라미터가 표시됩니다. 이 섹션 왼쪽에 있는 파라미터 조절기를 사용하여 25BPM ~ 300BPM의 범위 내에서 값을 조정합니다. **MIDI CLK 버튼**을 켜면 01V96은 MIDI IN 포트에서 수신한 MIDI 클럭(Clock) 정보를 바탕으로 TEMPO 데이터(BPM)를 업데이트합니다. 커서를 **TAP TEMPO 버튼**에 놓고 [ENTER] 버튼을 더블 클릭하여 템포를 지정할 수 있습니다. 01V96은 사용자가 [ENTER] 버튼을 클릭한 간격에 따라서 템포를 계산합니다.

팁: 프리즈(Freeze) 이펙트가 선택된 경우 이펙트 TEMPO 섹션은 녹음 데이터 조건 및 현재 상태를 나타내는 프로세스 바 등을 사용하는 녹음 및 재생 버튼을 표시됩니다.

⑦ 미터

이 미터는 현재 선택된 이펙트 프로세서의 입력이나 출력 레벨을 나타냅니다. IN 버튼 또는 OUT 버튼을 눌러 입력 레벨이나 출력 레벨을 각각 표시합니다.

팁: Meter | Effect 1-4 페이지(34페이지 참조)에서 이펙트 프로세서의 입력과 출력 레벨을 볼 수 있습니다.

커서를 변경하려는 파라미터에 놓은 후 파라미터 휠을 돌리거나 [INC]/[DEC] 버튼을 눌러 설정을 조정합니다. 이펙트 라이브러리에 새로운 프로그램으로 편집된 설정을 저장할 수 있습니다(175페이지 참조).

참고: 이 페이지에서는 이펙트 형식을 변경할 수 없습니다. 이펙트 형식을 변경하려면 원하는 이펙트 형식을 사용하고 있는 프로그램을 이펙트 라이브러리에서 리콜(recall)합니다.

플러그인에 대하여

슬롯(Slot)의 이펙트(Effects) 기능을 지원하는 mini-YGDAI 카드가 설치된 경우 내장 이펙트 프로세스 이외에도 플러그인(plug-in) 이펙트를 사용할 수 있습니다.

버스(Bus) 신호나 채널 삽입 출력을 플러그인(plug-in) 입력에 패치(patch)할 수 있습니다. 플러그인 출력은 입력 채널(Input Channel) 또는 채널 삽입 입력에 패치할 수 있습니다.

플러그인 이펙트를 사용하려면 Effect | P-In Edit 페이지가 나타날 때까지 [EFFECT] 버튼을 반복해서 누릅니다.

플러그인 사용에 대한 자세한 정보는 플러그인 카드와 함께 동봉된 사용 설명서를 참조하십시오.

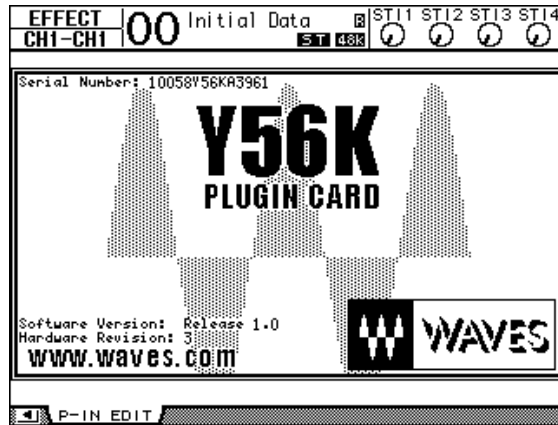

2003년 2월 현재 01V96은 다음과 같은 플러그인 카드를 지원합니다. 호환 가능한 플러그인 카드에 대한 최신 정보에 대해서는 Yamaha의 웹 사이트(<http://www.yamahaproaudio.com/>)를 참조하십시오.

- Waves Y56K

15 Scene 메모리

본 장은 01V96 믹스와 이펙트 설정이 저장되는 Scene 메모리에 대해 설명합니다.

Scene 메모리에 대하여

Scene 메모리를 사용하여 01V96 채널 믹스 설정의 스냅샷을 저장하고 내장 이펙트 프로세서 설정을 특수 메모리 영역에 "Scene"으로 저장합니다.

99개의 Scene 메모리가 있으며, 디스플레이 페이지나 상단 패널의 조절기를 사용하여 Scene을 리콜(recall)할 수 있습니다.

팁:

- 외장 MIDI 기기에서 프로그램 변경(Program Change)을 전송하여 Scene을 리콜(recall)할 수 있습니다(215페이지 참조).
- MIDI 벌크 덤프(Bulk Dump, 222페이지 참조)를 사용하여 Scene 메모리를 외장 MIDI 기기로 백업할 수 있습니다.

Scene에는 저장되는 것은?

다음의 파라미터 설정이 Scene에 저장됩니다.

Scene	파라미터
믹스 파라미터 (mix parameter)	모든 채널 페이더(및 레벨 조절기)
	채널(Channel)에서 Aux 출력(Out) 1~8 송신(Level) 레벨
	Aux 출력(Out) 1~8과 버스 출력(Bus Out) 1~8 레벨
	모든 채널 [ON] 버튼 설정
	모든 채널 위상(Phase) 설정
	모든 채널 감쇠기(Attenuator) 설정
	모든 채널 딜레이(Delay) 설정(ST IN 채널 제외)
	모든 채널 컴프레서(Compressor) 설정(ST IN 채널 제외)
	입력 채널 게이트(Gate) 설정(ST IN 채널 제외)
	모든 채널 EQ 설정
	모든 채널 팬(Pan) 설정
	모든 채널 루팅(routing)
	페이더(Fader) 그룹, 음소거(Mute) 그룹, EQ 링크, 컴프레서(Compressor) 링크
	모든 채널 페어(pair) 설정
이펙트 파라미터 (Effect Parameter)	이펙트 프로세서 1~4와 이들의 파라미터 설정을 위해 리콜된 이펙트 프로그램
리모트 레이어	페이더(Fader) 및 [ON] 버튼의 상태(원격 조정 대상(Remote Control Target)이 USER DEFINED로 설정된 경우에만)
Scene 설정	Scene 제목과 페이드 타임(Fade Time) 설정
입력 패칭	현재 선택된 입력 패치(Input Patch) 라이브러리 번호
출력 패칭	현재 선택된 출력 패치(Output Patch) 라이브러리 번호

참고:

- Scene은 Scene이 저장될 때에는 사용되고 있었으나 현재(편집되고 있는) 입력 패칭(patching) 및 출력 패칭에는 포함되지 않은 입력 패치와 출력 패치 라이브러리 번호의 스냅샷을 찍습니다.
- 라이브러리로 편집된 입력과 출력 패칭을 저장하지 않은 경우 Scene을 리콜하면 현재의 패칭이 변경되는 경우도 있습니다.

Scene 번호에 대하여

Scene 메모리는 #U 또는 #00 ~ #99의 번호가 지정됩니다. Scene 메모리 #01~99에 Scene을 저장할 수 있습니다. Scene을 리콜(recall)하면 디스플레이 페이지 상단에 Scene 메모리 번호가 나타납니다.

Scene 메모리 #00은 모든 믹스 파라미터의 기본 설정이 포함되어 있는 특수 읽기 전용 메모리입니다. 01V96의 모든 믹스 파라미터를 초기값이나 기본값으로 재설정하려면 Scene 메모리 #0을 리콜(recall)합니다.

Setup | Prefer1 페이지(226페이지 참조)의 Initial Data Nominal 체크 박스를 사용하여 Scene 메모리 #0을 리콜했을 때 입력 채널(Input Channel) 페이더를 0 dB 또는 -∞ dB으로 설정할 지를 지정할 수 있습니다.

Scene 메모리 "Ud"는 가장 최근에 리콜(recall)하거나 저장한 Scene 바로 직전 이펙트의 믹스 설정이 포함된 특수 읽기 전용 메모리입니다. Scene 메모리를 리콜하거나 저장 조작을 재실행하거나 취소하려면 Scene 메모리 #U를 리콜합니다.

Scene을 리콜한 이후에 파라미터를 조정하면 믹스 설정이 가장 최근에 리콜한 Scene의 믹스 설정과 더 이상 동일하지 않다는 것을 나타내는 Edit 표시등(디스플레이 상단의 "EDIT")이 나타납니다. 편집 퍼버(Edit Buffer: 현재 믹스 설정이 저장되어 있는)의 내용은 01V96이 꺼져 있는 동안에도 유지됩니다. 이를 사용하여 01V96의 전원을 켜고 편집된 믹스 설정을 복원할 수 있습니다.

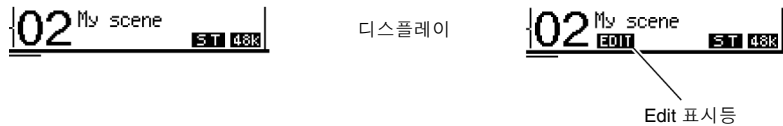

리콜된 Scene 메모리 #2의 내용은 01V96의 현재 설정과 일치하며 Edit 표시등은 소등 상태로 있습니다.

리콜된 Scene 메모리 #2의 파라미터는 편집되었습니다. 그러므로, 01V06의 현재 설정이 Scene 메모리 #2와 일치하지 않는 것을 나타내는 Edit 표시등이 나타납니다.

Scene 저장과 리콜(recall)

상단 패널의 버튼을 누르거나 디스플레이의 전용 Scene Memory 페이지를 사용하여 Scene을 저장하거나 리콜(recall)할 수 있습니다.

참고:

- Scene을 저장하는 경우 저장하지 않으려는 설정이 편집 버퍼(Edit Buffer)에 없는지 반드시 확인합니다. 특히 페이더 등의 설정이 의도하지 않게 조정되지 않았는지 반드시 확인합니다.
- 편집 버퍼의 내용에 대해 확신이 없는 경우에는 마지막 Scene을 리콜(recall)하여 원하는 조정을 한 후 Scene을 저장합니다. 만약의 경우를 대비하여 현재 Scene을 사용되지 않은 Scene 메모리에 저장할 수 있습니다.

SCENE MEMORY 버튼을 사용한 Scene 저장과 리콜

SCENE MEMORY 버튼을 사용하여 Scene을 저장하거나 리콜할 수 있습니다.

- 1 01V96의 믹스 파라미터를 Scene으로 저장하려는 조건으로 조정합니다.
- 2 SCENE MEMORY의 위 [▲] 또는 아래 [▼] 버튼을 눌러 Scene 메모리 번호를 선택합니다.
현재 리콜된 Scene이 아닌 Scene 메모리를 선택하면 이 Scene 번호는 Scene 메모리 디스플레이에서 깜박입니다.
Scene 메모리 #U("Ud")와 #0("00")는 특수한 읽기 전용 메모리로 Scene을 저장할 수 없습니다. 또한 쓰기 방지되어 있는 Scene 메모리에도 Scene을 저장할 수 없습니다(164페이지 참조).
- 3 SCENE MEMORY [STORE] 버튼을 누릅니다.
저장되는 Scene 이름을 지정할 수 있는 Title Edit 창이 나타납니다.

팁: DIO/Setup | Prefer1 페이지(226 페이지 참조)의 Store Confirmation 파라미터를 Off으로 설정하여 이 창을 비활성화할 수 있습니다. 이 경우 저장되는 Scene은 가장 최근에 리콜(recall)된 Scene과 동일한 이름을 갖게 됩니다.

- 4 제목을 입력하고 커서를 OK 버튼에 놓은 후 [ENTER]를 누릅니다.
Title Edit 창이 닫히고 현재의 Scene은 선택된 Scene 메모리에 저장됩니다.
- 5 Scene을 다시 리콜하려면 SCENE MEMORY 위 [▲] 또는 아래 [▼] 버튼을 눌러 Scene 메모리 번호를 선택한 후 SCENE MEMORY [RECALL] 버튼을 누릅니다.

팁: DIO/Setup | Prefer1 페이지의 Recall Confirmation 파라미터를 On으로 설정하면 Scene을 리콜하기 전에 Scene 리콜을 확인하는 창이 나타납니다(226페이지 참조).

Scene Memory 페이지를 사용한 Scene의 저장과 리콜(recall)

Scene Memory 페이지에서 Scene의 제목을 저장, 리콜(recall), 쓰기 금지, 삭제 및 편집할 수 있습니다.

- 1 01V96의 믹스 파라미터를 Scene으로 저장하려는 조건으로 조정합니다.
- 2 Setup | Scene 페이지가 나타날 때까지 DISPLAY ACCESS [SCENE] 버튼을 반복해서 누릅니다.

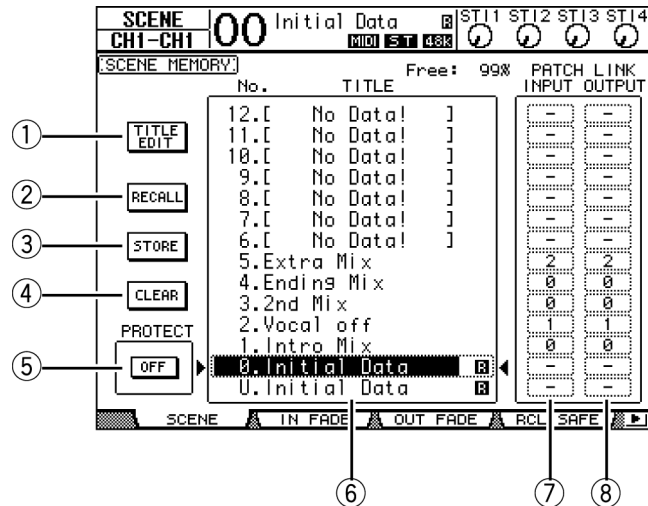

- 3 파라미터 휠을 돌리거나 [INC]/[DEC] 버튼을 눌러 Scene 메모리를 선택하고 커서를 다음의 버튼 중 한 버튼에 놓은 후 [ENTER]를 누릅니다.

- ① **TITLE EDIT**
이 버튼을 선택하여 선택한 Scene 제목을 편집할 수 있는 Title Edit 창을 표시합니다.
- ② **RECALL**
이 버튼은 선택한 Scene 메모리의 내용을 리콜(recall)합니다.
- ③ **STORE**
이 버튼은 현재 Scene을 선택한 Scene 메모리에 저장합니다. 기본적으로 Scene을 저장하기 전에 확인 창이 나타납니다.
- ④ **CLEAR**
이 버튼은 선택된 Scene 메모리의 내용을 삭제합니다.
- ⑤ **PROTECT ON/OFF**
이 버튼은 선택된 Scene 메모리의 내용에 대한 쓰기 방지를 켜거나 끕니다. 쓰기 방지가 된 Scene 메모리의 제목 옆에 자물쇠 아이콘()이 나타납니다.)
- ⑥ **라이브러리(library) 목록**
Scene 메모리 01~99가 라이브러리 메모리 제목 목록에 나열됩니다. 저장된 Scene의 제목이 제목 옆에 표시됩니다. 라이브러리 메모리가 없는 제목 옆에는 "No Data!"라는 메시지가 표시됩니다. 선택된 메모리는 ▶ 및 ◀ 표시 사이에 점선으로 된 박스로 표시됩니다.

⑦ PATCH LINK INPUT

⑧ PATCH LINK OUTPUT

이 파라미터는 Scene이 저장될 때 선택된 입력(Input) 및 출력 패치 라이브러리(Output Patch Library) 번호를 표시합니다. Scene을 리콜하면 링크된 입력(Input) 및 출력(Output) 패치도 함께 리콜(recall)됩니다. 또한 커서를 파라미터 박스에 놓고 라이브러리(library) 번호를 변경할 수 있습니다.

자동 Scene 메모리 업데이트

Setup | Prefer1 페이지(226페이지 참조)의 Scene MEM Auto Update 체크 박스를 체크한 경우 각 Scene별로 사용할 수 있는 **Shadow 메모리**에 파라미터 편집 내용이 자동으로 저장됩니다. 이것을 **자동 업데이트(Auto Update) 기능**이라 합니다.

자동 업데이트 기능이 활성화 된 경우 Scene을 리콜(recall)한 후 작성된 파라미터 편집은 Scene의 Shadow 메모리에 저장됩니다. Scene을 다시 리콜하면 Original 메모리와 Shadow 메모리를 교대로 리콜합니다.

그러므로, **Original Scene 메모리를 리콜한 이후라도 가장 최근의 편집을 복원하기 위해 Shadow 메모리에서 편집된 버전을 리콜할 수 있습니다.**

디스플레이 상단에 "EDIT" 표시등이 나타날 경우 Shadow 메모리에서 편집된 버전이 리콜(recall)된 것입니다.

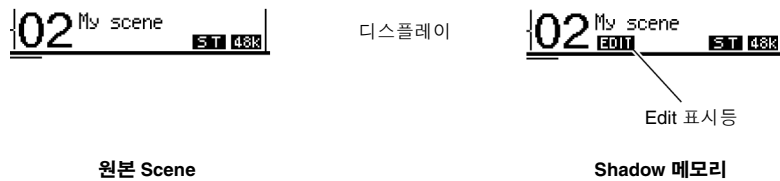

Shadow 메모리가 리콜된 경우 편집된 버전은 Scene을 저장할 때 저장됩니다. (Original 메모리와 Shadow 메모리는 동일한 내용을 갖게 됩니다.) Scene을 리콜하거나 MIDI 프로그램 변경(Program Change) 메시지를 통해 리콜(recall)하면 자동 업데이트(Auto Update) 기능이 활성화 되더라도 Original 메모리 내용은 항상 리콜됩니다.

Scene 페이드

Scene을 리콜(recall)할 때 입력(Input) 및 출력 채널(Output Channel) 페이더(또는 레벨 조절기)가 새로운 위치로 이동할 때까지 걸리는 시간을 지정할 수 있습니다. 이것을 페이드 타임(Fade Time)이라 하며, 각 채널별로 00.0~30.0 초(0.1초 단위) 범위 내에서 설정할 수 있습니다. 페이드 타임 설정은 각 Scene에 저장됩니다.

입력 채널(Input Channel) 페이드

입력 채널 1~32 및 ST IN 채널 1~4에 대한 페이드 타임(Fade Time)을 설정하려면 Scene I In Fade 페이지가 나타날 때까지 DISPLAY ACCESS [SCENE] 버튼을 반복해서 누릅니다. 커서를 원하는 채널 파라미터 박스에 놓은 후 파라미터 휠을 돌리거나 [INC]/[DEC] 버튼을 눌러 페이드 타임 설정을 수정합니다.

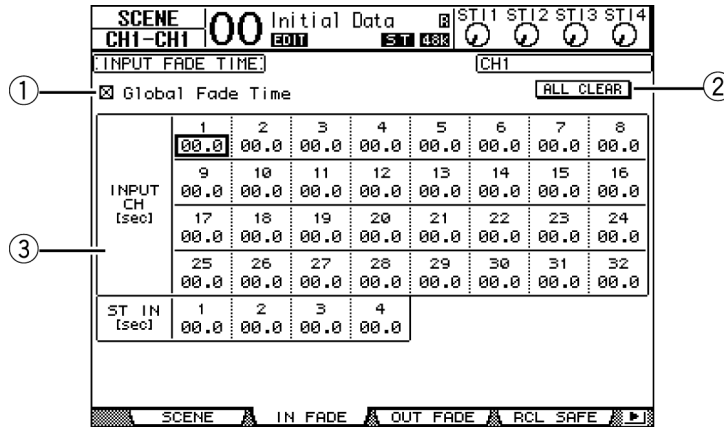

① **Global Fade Time**

체크 박스가 체크된 경우 현재 지정된 페이드 타임을 사용하여 Scene을 리콜(recall)합니다. (리콜된 Scene에 저장된 페이드 타임 설정은 일시적으로 무시됩니다.) 이 체크 박스 설정은 Out Fade 페이지와 동시에 작동합니다.

② **ALL CLEAR**

이 버튼은 페이지의 모든 채널 페이드 타임을 00.0초로 재설정합니다.

③ **INPUT CH1-32/ST IN 1-4**

이 파라미터를 사용하여 각 입력 채널에 대한 페이드 타임을 00.0~30.0 초 범위 내에서 설정할 수 있습니다. 페어(pair)에서 채널에 대한 페이드 타임 설정은 파트너 채널에도 동시에 작동됩니다.

팁:

- 채널 페이드 중에 페이더를 조작할 경우 페이더의 페이드 타임 설정이 일시적으로 무시됩니다.
- 복사 창을 표시하기 위해 [ENTER] 버튼을 더블 클릭하여 현재 선택된 입력 채널 페이더 타임(Input Channel Fade Time)을 모든 입력 채널에 복사할 수 있습니다. 이는 모든 채널에 대한 페이드 타임을 동시에 설정하려 할 때 편리합니다.

출력 채널(Output Channel) 페이드

출력 채널(Output Channel: 스테레오 출력(Stereo Out), 버스 출력(Bus Out) 1~8, Aux 출력 1~8)에 대한 페이드 타임(Fade Time)을 설정하려면 Scene I Out Fade 페이지가 나타날 때까지 DISPLAY ACCESS [SCENE] 버튼을 반복해서 누릅니다.

기본적인 조작은 In Fade 페이지와 동일합니다.

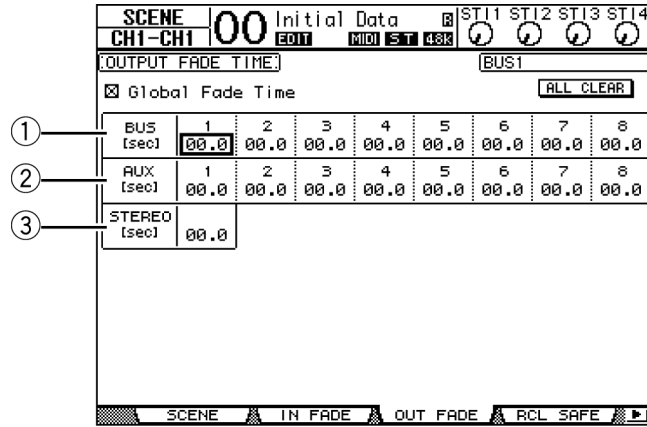

① BUS1~8

이들 파라미터를 사용하여 버스 출력(1~8)에 대한 페이드 타임(Fade Time)을 00.00~30.0 초 범위 내에서 설정할 수 있습니다.

② AUX1~8

이들 파라미터를 사용하여 Aux 출력 1~8에 대한 페이드 타임을 설정할 수 있습니다.

③ STEREO

이 파라미터를 사용하여 스테레오 출력(Stereo Out)에 대한 페이드 타임(Fade Time)을 설정할 수 있습니다.

팁: [ENTER] 버튼을 더블 클릭하여 현재 선택된 출력 채널 페이드 타임(Output Channel Fade Time) 설정을 모든 출력 채널에 복사할 수 있습니다.

안전하게 Scene 리콜(recall)

Scene이 리콜(recall)되면 이에 따라 모든 믹스 파라미터가 설정됩니다. 그러나 일부의 경우 리콜 세이프(Recall Safe) 기능을 사용하여 특정 채널에 대한 특정 파라미터의 현재 설정을 그대로 유지할 수도 있습니다. 리콜 세이프(Recall Safe) 설정은 Scene 메모리에 저장됩니다.

리콜 세이프(Recall Safe) 기능을 설정하려면 Scene | Rcl Safe 페이지가 나타날 때까지 DISPLAY ACCESS [SCENE] 버튼을 반복해서 누릅니다.

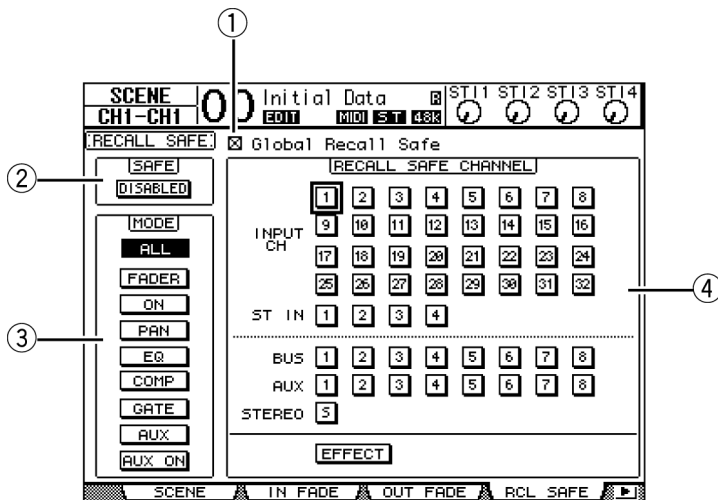

① Global Recall Safe

이 체크 박스가 체크된 경우 Scene 메모리에 저장된 리콜 세이프 설정은 무시되고 현재 설정이 유지됩니다.

② SAFE

이 파라미터를 사용하여 리콜 세이프 기능을 활성화거나 비활성화 합니다.

③ MODE

다음의 MODE 버튼은 세이프 채널(Safe channel) 파라미터가 Scene의 리콜의 영향을 받지 않고 그대로 남아 있을지를 결정합니다. MODE 버튼에 해당되는 파라미터는 다음과 같습니다.

- ALL..... 모든 파라미터
- FADER 채널 페이더(또는 레벨 조절기)
- ON..... Channel On/Off 파라미터
- PAN Channel Pan 파라미터
- EQ Channel EQ 파라미터
- COMP Channel Comp 파라미터
- GATE Channel Gate 파라미터
- AUX 채널 Aux 송신 레벨
- AUX ON..... Aux Send On/Off 파라미터

Tip: ALL 버튼은 다른 버튼들과 상호 배타적입니다.

④ RECALL SAFE CHANNEL 선택

이 섹션을 사용하여 입력 채널(Input Channel) 1~32, ST IN 채널 1~4, 버스 출력(Bus Out) 1~8, Aux 출력 1~8, 스테레오 출력(Stereo Out) 및 내장 이펙트 프로세서를 포함하여 채널이 Scene 리콜(recall)의 영향을 받지 않고 남아 있을지를 선택할 수 있습니다. 리콜 세이프 기능은 버튼이 켜져 있는 이펙트와 채널에 대해 유효합니다.

Scene 정렬

Scene 메모리의 Scene을 정렬할 수 있습니다.

- 1 Scene I Sort 페이지가 나타날 때까지 DISPLAY ACCESS [SCENE] 버튼을 반복해서 누릅니다.

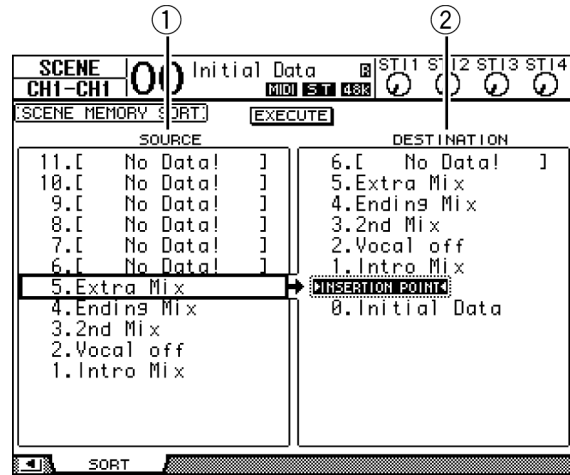

- 2 커서를 왼쪽 열의 SOURCE 리스트 (①)에 놓은 후 파라미터 휠을 돌리거나 [INC]/[DEC] 버튼을 눌러 이동하려는 Scene 메모리를 선택합니다.
- 3 커서를 오른쪽 열의 DESTINATION 리스트 (②)에 놓은 후 파라미터 휠을 돌리거나 [INC]/[DEC] 버튼을 눌러 소스 Scene 메모리를 이동하려는 위치를 선택합니다.
- 4 [ENTER]를 눌러 소스 Scene 메모리를 지정된 대상으로 이동합니다.
이에 따라 Scene 메모리 번호가 업데이트됩니다.

16 라이브러리

본 장은 01V96의 다양한 라이브러리를 설명합니다.

라이브러리(Library)에 대하여

01V96에는 채널, 입력 패치(Input Patch), 출력 패치(Output Patch), 이펙트 및 기타 데이터를 저장할 수 있는 7개의 라이브러리가 있습니다. 라이브러리에서 이 데이터를 빠르게 리콜(recall)하여 이전 파라미터 값을 복원할 수도 있습니다.

01V96에서 제공하는 라이브러리는 다음과 같습니다.

- 채널 라이브러리
- 입력 패치 라이브러리
- 출력 패치(Output Patch) 라이브러리
- 이펙트 라이브러리
- 게이트(gate) 라이브러리
- 컴프레서(Compressor) 라이브러리
- EQ 라이브러리

팁:

- 동봉된 Studio Manager 소프트웨어를 사용하여 라이브러리 데이터를 컴퓨터의 하드 디스크에 저장할 수 있습니다. 중요한 데이터는 반드시 백업 받도록 합니다.
- MIDI 벌크 덤프(Bulk Dump)를 사용하여 라이브러리 데이터를 MIDI 데이터 파일러와 같은 외장 MIDI 기기에 저장할 수 있습니다(222페이지 참조).

일반 라이브러리 조작

대부분의 라이브러리 기능은 각 라이브러리에 대해 동일합니다.

1 상단 패널의 버튼을 사용하여 원하는 라이브러리 페이지를 표시합니다.

라이브러리 페이지를 표시하는 절차는 각 라이브러리에 따라 다릅니다. 원하는 라이브러리를 화면에 표시하는 방법에 대한 자세한 정보는 본 장의 후반부를 참조하십시오.

아래의 예제는 Input Patch 라이브러리 페이지가 표시되어 있다고 가정한 것입니다.

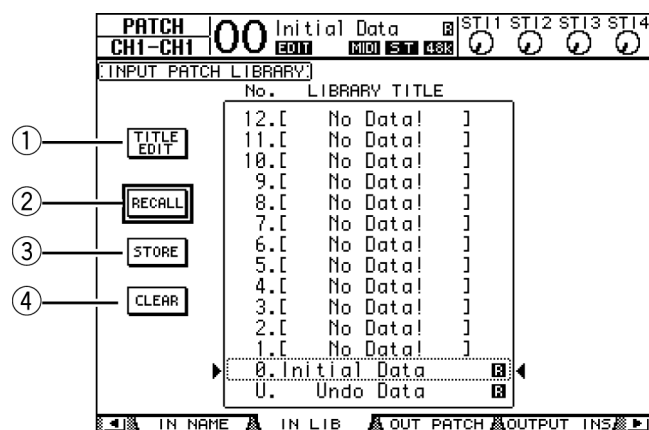

페이지의 가운데에 라이브러리 메모리 제목 목록이 표시되어 있습니다. 라이브러리 메모리가 없는 제목 옆에는 "No Data!"라는 메시지가 표시됩니다.

읽기 전용 프리셋 메모리의 이름 옆에는 "■" 아이콘이 표시됩니다. 이 메모리의 이름을 저장, 삭제 또는 편집할 수 있습니다.

메모리 #0과 #U는 특수한 읽기 전용 메모리입니다. 파라미터 설정을 초기값으로 재설정하려면 메모리 #0을 리콜(recall)합니다. 메모리 리콜을 실행 취소하거나 조작을 저장하려면 #U를 리콜(recall)합니다.

2 파라미터 휠을 돌리거나 [INC]/[DEC] 버튼을 눌러 원하는 메모리를 선택합니다.

선택된 메모리는 점선 테두리 안에 표시됩니다.

3 커서를 다음 기능 버튼 중 한 버튼에 놓은 후 [ENTER]를 누릅니다.**① TITLE EDIT**

이 버튼은 선택된 메모리의 제목을 편집할 수 있는 Title Edit 창을 표시합니다. 커서를 OK 버튼에 놓은 후 [ENTER]를 눌러 편집된 제목을 확인합니다. 문자 입력에 대한 자세한 정보는 30페이지를 참조하십시오.

② RECALL

이 버튼은 선택한 라이브러리 메모리의 내용을 리콜(recall)합니다. DIO/Setup | Prefer1 페이지의 Recall Confirmation 파라미터가 켜져 있으면 01V96은 메모리 리콜 확인창을 표시합니다.

③ STORE

이 버튼은 선택한 메모리에 설정을 저장합니다. 설정을 저장하기 전에 Title Edit 창을 사용하여 제목을 편집하거나 입력합니다. 문자 입력에 대한 자세한 정보는 30페이지를 참조하십시오.

DIO/Setup | Prefer1 페이지의 Store Confirmation 파라미터를 꺼서 Title Edit 창을 비활성화할 수 있습니다. Title Edit 창을 바이패스(bypass)하면 Scene 메모리의 제목으로 "New Data"가 사용됩니다.

④ CLEAR

이 버튼은 선택된 메모리의 내용을 삭제합니다. [ENTER]를 누른 후 01V96은 확인창을 나타냅니다. 삭제 조작을 실행하려면 커서를 확인창의 YES 버튼에 놓은 후 [ENTER]를 누릅니다.

참고: 이미 저장된 설정이 있는 메모리를 선택하거나 삭제 조작을 실행하면 이 설정은 삭제됩니다. 중요한 설정을 실수로 삭제하지 않도록 주의하십시오.

라이브러리 사용

채널 라이브러리

채널 라이브러리를 사용하여 입력 채널(Input Channel) 파라미터와 출력 채널(Output Channel) 파라미터 설정을 저장하거나 리콜(recall)할 수 있습니다. 라이브러리는 2개의 프리셋 메모리와 127개의 사용자 메모리(읽기 및 쓰기)을 포함하고 있습니다.

채널 라이브러리에서 현재 선택된 채널에 대한 설정만 리콜할 수 있습니다. 예를 들어, 입력 채널(Input Channel) 1~32의 설정은 ST IN 채널 1~4, 버스 출력(Bus Out) 1~8, Aux 출력(Out) 1~8 또는 스테레오 출력(Stereo Out)에 리콜(recall)할 수 없습니다. 단, 메모리 #0과 #1은 예외적으로 모든 채널에 리콜할 수 있습니다.

다음 과정에 따라 채널 라이브러리를 사용합니다.

- 1 View | Library 페이지가 나타날 때까지 DISPLAY ACCESS [VIEW] 버튼을 반복해서 누릅니다.

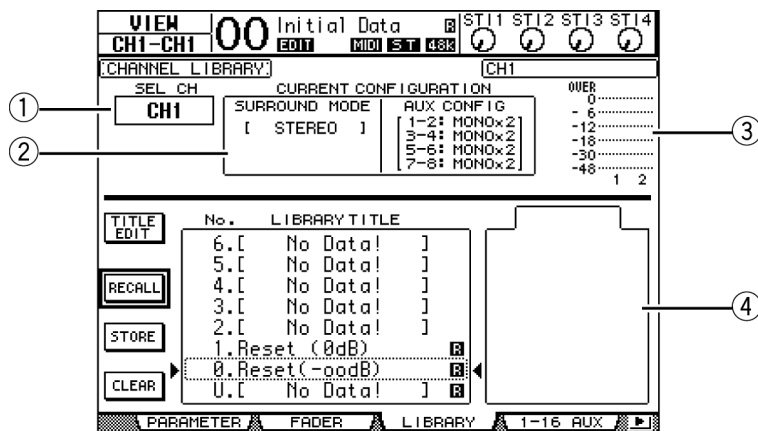

- ① **SEL CH**
이 파라미터는 현재 선택된 채널을 나타냅니다.
- ② **CURRENT CONFIGURATION 선택**
현재 선택된 채널이 입력 채널(Input Channel)(1~32) 또는 ST IN 채널(1~4)인 경우 해당 서라운드(Surround) 모드 및 Aux 구성 정보가 여기에 표시됩니다.
- ③ **레벨 미터**
이 미터는 현재 선택된 채널과 사용 가능한 파트너의 레벨을 나타냅니다.
- ④ **STORED FROM**
이 파라미터는 원래 선택된 라이브러리 메모리에 설정이 저장되어 있는 채널을 나타냅니다. 현재 선택된 라이브러리 메모리가 입력 채널 1~32 및 ST IN 채널 1~4 설정을 포함하고 있으면, 서라운드 모드와 Aux 페어링(pairing) 정보가 이 파라미터 아래에 함께 표시됩니다.

- 2 **LAYER 버튼을 사용하여 레이어를 선택한 후 [SEL] 버튼을 눌러 채널을 선택합니다.**

저장(Store)과 리콜(Recall) 기능에 대한 자세한 내용은 171페이지의 "일반 라이브러리 조작"을 참조하십시오.

선택된 메모리의 채널 형식이 대상 채널의 형식과 일치하지 않으면 STORED FROM 파라미터 옆에 경고 표시(▲)와 경고문 "CONFLICT"이 표시됩니다. 이 경고는 리콜(recall)할 수 없는 채널 설정을 현재 선택된 채널로 리콜하려고 한다는 것을 경고합니다.

이 경고 표시등은 메모리에 저장되어 있는 서라운드(Surround) 모드, Aux 페어(pair) 및 다른 비채널 파라미터 설정이 대상 채널에 일치하지 않을 때에도 나타납니다. 그러나, 메모리의 채널 형식과 대상 채널의 형식이 일치하면 경고 표시등이 표시되었더라도 설정을 리콜(recall)할 수 있습니다. (일치하지 않는 파라미터 설정에 대해서 01V96은 리콜된 메모리에 있는 설정을 사용합니다.)

다음의 프리셋 메모리는 모든 채널 라이브러리에 사용될 수 있습니다.

번호	프리셋 이름	설명
0	Reset(-∞ dB)	이 프리셋 메모리는 현재 선택된 채널의 모든 파라미터를 초기값으로 재설정하고 채널 페이더 레벨을 (-∞ dB)로 설정합니다.
1	Reset (0 dB)	프리셋 메모리는 현재 선택된 채널의 모든 파라미터를 초기값으로 재설정하고 채널 페이더 레벨을 0 dB(예, 정격(nominal))로 설정합니다.

입력 패치 라이브러리

입력 패치(Input Patch) 라이브러리는 모든 입력 패치(Input Patch) 설정을 저장하고 리콜(recall)합니다. 라이브러리는 한 개의 프리셋 메모리와 32개의 사용자 메모리(읽기 및 쓰기)를 포함합니다.

입력 패치(Input Patch) 라이브러리에 접근하려면 Patch I IN LIB 페이지가 나타날 때까지 DISPLAY ACCESS [PATCH] 버튼을 반복해서 누릅니다. 메모리 저장과 리콜에 대한 자세한 내용은 171페이지의 "일반 라이브러리 조작"을 참조하십시오.

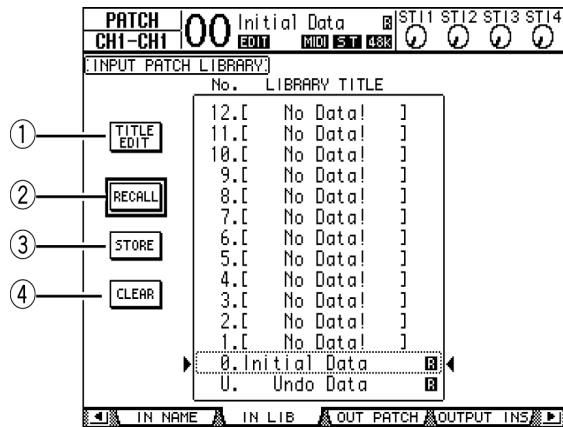

입력 패치 프리셋 메모리 #0은 다음의 설정을 포함하고 있습니다.

입력 채널 1~16	INPUT 커넥터 1~16
입력 채널 17~24	ADAT IN 채널 1~8
입력 채널 25~32	슬롯(Slot) 채널 1~8
ST IN 채널 1~4	내장 이펙트 프로세서 1-4 출력1 및 2

출력 패치(Output Patch) 라이브러리

출력 패치(Output Patch) 라이브러리를 사용하여 모든 출력 패치 설정을 저장하고 리콜(recall)합니다. 라이브러리는 한 개의 프리셋 메모리와 32개의 사용자 메모리(읽기 및 쓰기)를 포함합니다.

출력 패치(Output Patch) 라이브러리에 접근하려면 Patch | Out LIB 페이지가 나타날 때까지 DISPLAY ACCESS [PATCH] 버튼을 반복해서 누릅니다.

메모리 저장과 리콜에 대한 자세한 내용은 171페이지의 "일반 라이브러리 조작"을 참조하십시오.

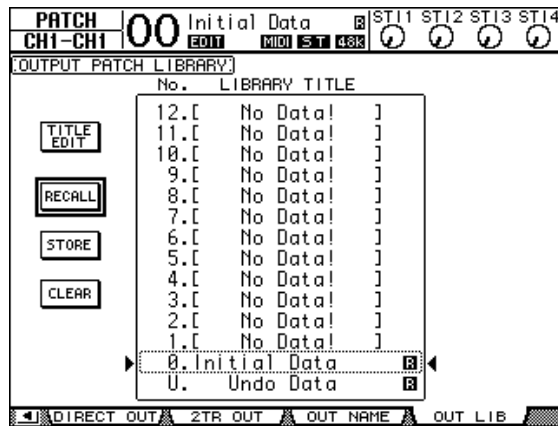

출력 패치 프리셋 메모리 #0은 다음의 설정을 포함하고 있습니다.

슬롯 출력 채널 1~8	버스 출력(Bus Out) 1~8
슬롯 출력 채널 9~16	버스 출력 1~8
ADAT OUT 채널 1~8	버스 출력 1~8
OMNI OUT 커넥터 1~4	Aux 출력(Out) 1~4

이펙트 라이브러리

이펙트 라이브러리를 사용하여 이펙트(Effects) 프로세서 1~4 프로그램을 저장하거나 리콜합니다. 라이브러리는 44개의 프리셋 프로그램과 84개의 사용자 프로그램(읽기 및 쓰기)을 포함하고 있습니다.

참고: 이펙트 라이브러리는 이펙트 프로세서 1~4에서 공유됩니다. 그러나 이펙트 19 "HQ Pitch"와 이펙트 42 "Freeze"는 이펙트 프로세서 1과 2에서만 리콜(recall)할 수 있습니다.

라이브러리에 설정을 저장하거나 라이브러리에서 설정을 리콜하려면 반드시 해당하는 이펙트 프로세서의 페이지를 표시해야 합니다.

이펙트 라이브러리에 접근하려면 원하는 이펙트 프로세서에 대한 페이지가 나타날 때까지 DISPLAY ACCESS [EFFECT] 버튼을 반복해서 누릅니다.

각 이펙트(Effekt) 프로세서는 다음과 같은 라이브러리 페이지를 제공합니다.

- 내장 이펙트 프로세서 1 라이브러리..... FX1 Lib 페이지
- 내장 이펙트 프로세서 2 라이브러리..... FX2 Lib 페이지
- 내장 이펙트 프로세서 3 라이브러리..... FX3 Lib 페이지
- 내장 이펙트 프로세서 4 라이브러리..... FX4 Lib 페이지

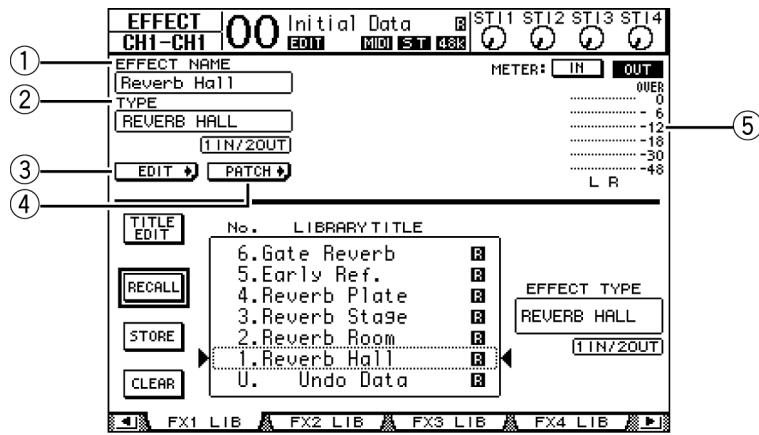

① **EFFECT NAME**

이 파라미터는 이펙트 프로세서에 의해 현재 선택된 이펙트 프로그램의 이름을 나타냅니다.

② **TYPE**

이 파라미터는 이펙트 프로세서에 의해 현재 사용되는 이펙트 프로그램의 형식을 나타냅니다. 현재 사용된 이펙트의 입력과 출력 채널의 개수는 TYPE 파라미터 아래에 표시됩니다.

③ **EDIT**

커서를 이 버튼에 놓은 후 [ENTER]를 눌러 Effect | FX1 Edit, FX2 Edit, FX3 Edit 또는 FX4 Edit 페이지를 표시하여 이펙트(Effects) 파라미터를 조정합니다.

④ **PATCH**

커서를 이 버튼에 놓은 후 [ENTER]를 눌러 Patch | Effect 페이지를 표시하여 이펙트 프로세서 1~4의 입력 및 출력 신호를 할당합니다.

⑤ **레벨 미터**

이 미터는 현재 선택된 이펙트 프로세서의 입력이나 출력 레벨을 나타냅니다. IN 버튼 또는 UT 버튼을 눌러 입력 레벨이나 출력 레벨을 각각 표시합니다.

프로그램 저장과 리콜(recall)에 대한 자세한 내용은 171페이지의 "일반 라이브러리 조작"을 참조하십시오.

다음 표는 이펙트(Effects) 라이브러리에 있는 프리셋 이펙트 프로그램의 목록입니다.

• 리버브(Reverb)

번호	프리셋 이름	형식	설명
1	Reverb Hall	REVERB HALL	게이트(gate)가 있는 콘서트 홀의 반향 시뮬레이션
2	Reverb Room	REVERB ROOM	게이트가 있는 룸의 반향 시뮬레이션
3	Reverb Stage	REVERB STAGE	게이트가 있는 보컬을 위해 설계된 리버브
4	Reverb Plate	REVERB PLATE	게이트가 있는 날카로운 느낌(plate)의 리버브 시뮬레이션
5	Early Ref.	EARLY REF.	리버브를 수반하지 않는 초기 반사음
6	Gate Reverb	GATE REVERB	게이트가 있는 초기 반사음
7	Reverse Gate	REVERSE GATE	게이트가 있는 반전된 초기 반사음

• 딜레이(Delay)

번호	프리셋 이름	형식	설명
8	Mono Delay	MONO DELAY	간단한 모노 딜레이
9	Stereo Delay	STEREO DELAY	간단한 스테레오 딜레이
10	Mod. delay	MOD DELAY	변조가 있는 간단한 반복 딜레이(delay)
11	Delay LCR	DELAY LCR	3탭(왼쪽, 중앙, 오른쪽) 딜레이(delay)
12	Echo	ECHO	교차된 왼쪽/오른쪽 피드백을 포함하는 스테레오 딜레이

• 변조(Modulation) 기반 이펙트

번호	프리셋 이름	형식	설명
13	Chorus	CHORUS	코러스
14	Flange	FLANGE	플랜저
15	Symphonic	SYMPHONIC	일반 코러스(chorus)보다 복잡하고 풍부한 변조(modulation)를 만드는 Yamaha 독자적인 이펙트입니다.
16	Phaser	PHASER	16단계 스테레오 위상 시프터(Shifter)
17	Auto Pan	AUTO PAN	오토 패너(auto-panner)
18	Tremolo	TREMOLLO	트레몰로(tremolo)
19	HQ Pitch	HQ PITCH	안정적인 결과를 제공하는 모노 피치 시프터(pitch shifter)
20	Dual Pitch	DUAL PITCH	스테레오 피치 시프터
21	Rotary	ROTARY	로터리 스피커 시뮬레이션
22	Ring Mod.	RING MOD	링 변조기(ring modulation)
23	Mod. Filter	MOD FILTER	변조된 필터

• 기타 이펙트

번호	프리셋 이름	형식	설명
24	Distortion	DISTORTION	디스토션
25	Amp Simulate	AMP SIMULATE	기타 앰프 시뮬레이션

• 다이내믹(Dynamic) 이펙트

번호	프리셋 이름	형식	설명
26	Dyna. Filter	DYNA FILTER	동적으로 조절되는 필터
27	Dyna. Flange	DYNA FLANGE	동적으로 조절되는 플랜저(flanger)
28	Dyna. Phaser	DYNA PHASER	동적으로 조절되는 위상 시프터(phase shifter)

• **컴비네이션 이펙트**

번호	프리셋 이름	형식	설명
29	Rev+Chorus	REV+CHORUS	리버브(reverb)와 코러스(chorus)를 병렬로 연결
30	Rev->Chorus	REV->CHORUS	리버브(reverb)와 코러스(chorus)를 직렬로 연결
31	Rev+Flange	REV+FLANGE	리버브(reverb)와 플랜저(flanger)를 병렬로 연결
32	Rev->Flange	REV->FLANGE	리버브(reverb)와 플랜저(flanger)를 직렬로 연결
33	Rev+Sympho.	REV+SYMPHO.	리버브(reverb)와 심포닉(symphonic)을 병렬로 연결
34	Rev->Sympho.	REV->SYMPHO.	리버브(reverb)와 심포닉(symphonic)을 직렬로 연결
35	Rev->Pan	REV->PAN	리버브(reverb)와 오토 팬(auto-pan)을 직렬로 연결
36	Delay+ER.	DELAY+ER.	딜레이(delay)와 초기 반사음을 병렬로 연결
37	Delay->ER.	DELAY->ER.	딜레이(delay)와 초기 반사음을 직렬로 연결
38	Delay+Rev	DELAY+REV	딜레이(delay)와 리버브(reverb)를 병렬로 연결
39	Delay->Rev	DELAY->REV	딜레이(delay)와 리버브(reverb)를 직렬로 연결
40	Dist->Delay	DIST->DELAY	디스토션(distortion)과 딜레이(delay)를 직렬로 연결

• **기타**

번호	프리셋 이름	형식	설명
41	Multi.Filter	MULTI.FILTER	3밴드 병렬 필터(24 dB/옥타브)
42	Freeze	FREEZE	간단한 샘플러(sampler)
43	Stereo Reverb	ST REVERB	스테레오 리버브(reverb)
44	MBand Dyna.	MBAND DYN	3 밴드 동적 프로세서

게이트(gate) 라이브러리

게이트(gate) 라이브러리를 사용하여 입력 채널 게이트(Input Channel gate) 설정을 저장하거나 리콜(recall)할 수 있습니다. 라이브러리는 4개의 프리셋 메모리와 124개의 사용자 메모리(읽기 및 쓰기)을 포함합니다.

다음 절차에 따라 게이트 라이브러리를 사용합니다.

1 DISPLAY ACCESS [DYNAMICS] 버튼을 누른 후 [F2] 버튼을 누릅니다.

Dynamics I Gate Lib 페이지가 나타납니다.

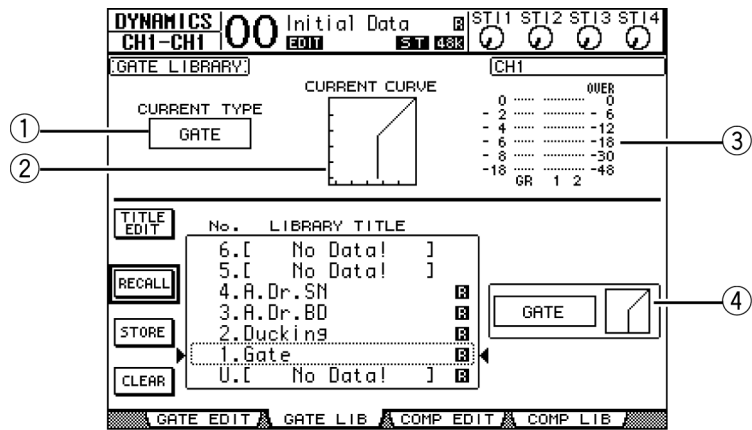

① CURRENT TYPE

이 파라미터는 현재 선택된 채널 게이트 형식(게이트(Gate) 또는 더킹(Ducking))을 나타냅니다.

② CURRENT CURVE

이 그래프는 현재 채널 게이트의 곡선을 나타냅니다.

③ GR 미터

이 미터는 게이트가 적용된 게인 감소량 및 현재 선택된 채널과 사용 가능한 페어 파트너(pair partner)의 포스트 게이트(post-gate) 레벨을 나타냅니다.

④ 형식 및 곡선 선택

현재 선택된 메모리의 형식(게이트 또는 더킹)과 곡선을 나타냅니다.

팁: 게이트(gate)가 없는 ST IN 채널(1~4), Aux 출력(1~8), 버스 출력(1~8)을 선택한 경우 "XXX has no Gate!"라는 메시지가 나타납니다. (여기에서 XXX는 채널 이름을 나타냅니다.)

5 LAYER 버튼을 사용하여 레이어를 선택한 후 [SEL] 버튼을 눌러 채널을 선택합니다.

선택된 채널 게이트 설정을 저장하거나 게이트 라이브러리 메모리를 채널로 리콜(recall)할 수 있습니다. 메모리 저장과 리콜에 대한 자세한 내용은 171페이지의 "일반 라이브러리 조작"을 참조하십시오.

다음 표는 게이트 라이브러리에 있는 프리셋 이펙트 프로그램의 리스트입니다.

번호	프리셋 이름	형식	설명
1	Gate	GATE	게이트 템플릿(Gate template)
2	Ducking	DUCKING	더킹(Ducking) 템플릿
3	A. D. BD	GATE	어쿠스틱 베이스 드럼과 함께 사용하기 위한 게이트 프리셋
4	A. D. SN	GATE	어쿠스틱 스테어(snare) 드럼과 함께 사용하기 위한 게이트 프리셋

컴프레서(Compressor) 라이브러리

이 라이브러리를 사용하여 입력 채널(Input Channel), 버스 출력(Bus Out) 1~8, Aux 출력(Out) 1~8 및 스테레오 출력(Stereo Out)에 대한 컴프레서(compresso)에 대한 설정을 저장하고 리콜(recall)합니다. 라이브러리는 36개의 프리셋 메모리와 92개의 사용자 메모리(읽기 및 쓰기)을 포함합니다.

다음 과정에 따라 컴프레서(Compressor) 라이브러리를 사용합니다.

1 DISPLAY ACCESS [DYNAMICS] 버튼을 누른 후 [F4] 버튼을 누릅니다.

Dynamics I Comp Lib 페이지가 나타납니다.

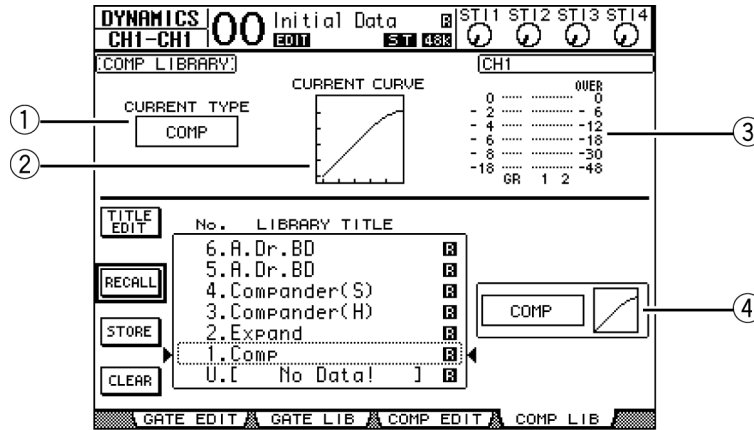

① CURRENT TYPE

이 파라미터는 현재 선택된 comp 형식(컴프레서(Compressor), 익스팬더(Expander), 컴팬더 소프트(Compander Soft), 컴팬더 하드(Compander Hard))을 나타냅니다.

② CURRENT CURVE

이 그래프는 현재 컴프레서의 곡선을 나타냅니다.

③ GR 미터

이 미터는 컴프레서가 적용된 게인 감소량 및 현재 선택된 채널과 사용 가능한 페어 파트너(pair partner)의 포스트 게이트(post-gate) 레벨을 나타냅니다.

④ 형식 및 곡선 섹션

현재 선택된 메모리의 형식과 곡선이 나타납니다.

2 LAYER 버튼을 사용하여 레이어를 선택한 후 [SEL] 버튼을 눌러 채널을 선택합니다.

선택된 채널의 comp 설정을 저장하고 컴프레서 라이브러리 메모리를 채널로 리콜(recall)할 수 있습니다. 메모리 저장 및 리콜(recall)에 대한 자세한 내용은 171페이지의 "일반 라이브러리 조작"을 참조하십시오. ST IN 채널을 선택한 경우 ST IN 채널에는 컴프레서(compressor)가 없으므로 디스플레이에 "Stereo in has no Comp!"라는 메시지가 나타납니다.

다음 표는 컴프레서 라이브러리에 있는 프리셋 메모리의 리스트입니다.

번호	프리셋 이름	형식	설명
1	Comp	COMP	전체적인 음량 레벨을 낮추는데 사용되는 컴프레서 (compressor)입니다. 이는 믹스다운 중에 스테레오 출력에서 사용되기도 하고, 페어링(paired)된 입력(Input)이나 출력 채널(Output Channel)과 사용되기도 합니다.
2	Expand	EXPAND	익스팬더 템플릿(Expander template)입니다.
3	Compander (H)	COMPANDH	하드 니드 컴프레서 템플릿(Hard-kneed compressor template)입니다.
4	Compander (S)	COMPANDS	소프트 니드 컴프레서 템플릿(Soft-kneed compressor template)입니다.
5	A D. BD	COMP	어쿠스틱 베이스 드럼과 함께 사용하기 위한 컴프레서입니다.
6	A D. BD	COMPANDH	어쿠스틱 베이스 드럼과 함께 사용하기 위한 하드 니드 컴팬더 (Hard-kneed compander)입니다.
7	A D. SN	COMP	어쿠스틱 스네어(snare) 베이스 드럼과 함께 사용하기 위한 컴프레서입니다.
8	A D. SN	EXPAND	어쿠스틱 스네어(snare) 베이스 드럼과 함께 사용하기 위한 익스팬더(Expander)입니다.
9	A D. SN	COMPANDS	어쿠스틱 스네어(snare) 베이스 드럼과 함께 사용하기 위한 소프트 니드 컴팬더(Soft-kneed compander)입니다.
10	A D. Tom	EXPAND	어쿠스틱 톰톰(tom toms)와 함께 사용하기 위한 익스팬더 (Expander)로써 톰톰을 연주하지 않는 동안에 마이크의 분리성을 향상시키기 위해서 자동으로 음량을 낮춥니다.
11	A D. OverTop	COMPANDS	오버헤드(overhead) 마이크를 사용하여 녹음한 심벌즈의 느낌과 어택(attack)을 강조하기 위한 소프트 니드 컴팬더(Soft-kneed compander)입니다. 심벌즈를 연주하지 않는 동안에 마이크의 분리성을 향상시키기 위해서 자동으로 음량을 낮춥니다.
12	E. B. Finger	COMP	핑거 피킹 전자 베이스 기타의 어택(attack)과 음량을 균일하게 만들기 위한 컴프레서(compressor)입니다.
13	E. B. Slap	COMP	슬랩(slapped) 전자 베이스 기타의 어택(attack)과 음량을 균일하게 만들기 위한 컴프레서(compressor)입니다.
14	Syn. Bass	COMP	신스(synth) 베이스의 레벨을 강조하거나 조절하기 위한 컴프레서(compressor)입니다.
15	Piano1	COMP	피아노의 음색을 밝게 만드는 컴프레서(compressor)입니다.
16	Piano2	COMP	프리셋 15번의 변형으로서 전체적인 어택(attack)과 레벨을 변경하기 위해 깊은 트레시홀드(threshold)를 사용합니다.
17	E. Guitar	COMP	전자 기타 커팅(cutting)이나 아르페지오 스타일의 배킹(backing)을 위한 컴프레서(compressor)입니다. 연주 형식에 따라 음색에 차이가 납니다.
18	A Guitar	COMP	어쿠스틱 기타 스트로크(stroke)나 아르페지오 스타일 배킹을 위한 컴프레서(compressor)입니다.
19	Strings 1	COMP	현악기와 함께 사용하기 위한 컴프레서(compressor)입니다.
20	Strings 2	COMP	프리셋 19의 변형으로서 바이올린 또는 첼로용입니다.
21	Strings 3	COMP	프리셋 20의 변형으로서 첼로나 콘트라베이스와 같은 최저음역 현악기용입니다.
22	BrassSection	COMP	어택(attack)이 빠르고 강한 금관 악기용 컴프레서(compressor)입니다.
23	Syn. Pad	COMP	톤에 따라 신스 패드(synth pad)와 같이 부드러운 사운드를 확산시키는 특징을 갖는 악기를 위한 컴프레서(compressor)입니다. 사운드의 확산을 방지하기 위해 사용됩니다.
24	SamplingPerc	COMPANDS	실제 어쿠스틱 퍼쿠션과 같은 샘플링된 퍼쿠션 사운드를 생성하는 컴프레서(compressor)입니다.
25	Sampling BD	COMP	프리셋 24의 변형으로서 샘플링된 베이스 드럼 사운드용입니다.
26	Sampling SN	COMP	프리셋 25의 변형으로서 샘플링된 스네어 드럼 사운드용입니다.
27	Hp Comp	COMPANDS	프리셋 26의 변형으로서 샘플링된 루프(loop)와 프레이즈(phrase)용입니다.
28	Solo Vocal 1	COMP	메인 보컬과 함께 사용하기 위한 컴프레서(compressor)입니다.
29	Solo Vocal 2	COMP	프리셋 28의 변형입니다.
30	Chorus	COMP	프리셋 28의 변형으로 코러스용입니다.

번호	프리셋 이름	형식	설명
31	Click Erase	EXPAND	뮤지션의 헤드폰을 통해 흘러나오는 클릭 트랙(click track)을 제거하기 위한 익스팬더(expander)입니다.
32	Announcer	COMPANDH	아나운서가 말하는 동안에 음악 소리를 줄이기 위한 하드 니드 컴팬더(Hard-kneed compander)입니다.
33	Li nite r1	COMPANDS	슬로우 릴리즈(slow release)가 있는 소프트 니드 컴팬더(soft-kneed compander)입니다.
34	Li nite r2	COMP	"피크 스탑(peak-stop)" 컴프레서입니다.
35	Total Comp1	COMP	전체적인 음량 레벨을 낮추는데 사용되는 컴프레서입니다. 이는 믹스다운 중에 스테레오 출력에서 사용되기도 하고, 페어링(paired)된 입력(Input)이나 출력 채널(Output Channel)과 사용되기도 합니다.
36	Total Comp2	COMP	프리셋 35의 변경이지만 컴프레션(compression)용입니다.

EQ 라이브러리

이 라이브러리를 사용하여 입력 채널(Input Channel), 버스 출력(Bus Out) 1~8, Aux 출력(Out) 1~8과 스테레오 출력(Stereo Out)에 대한 EQ 설정을 저장하거나 리콜(recall)합니다. 라이브러리는 40개의 프리셋 메모리와 160개의 사용자 메모리(읽기 및 쓰기)를 포함합니다.

다음 절차에 따라 EQ 라이브러리를 사용합니다.

1 DISPLAY ACCESS [EQ] 버튼을 누른 후 [F2] 버튼을 누릅니다.

EQ | EQ 페이지가 나타납니다.

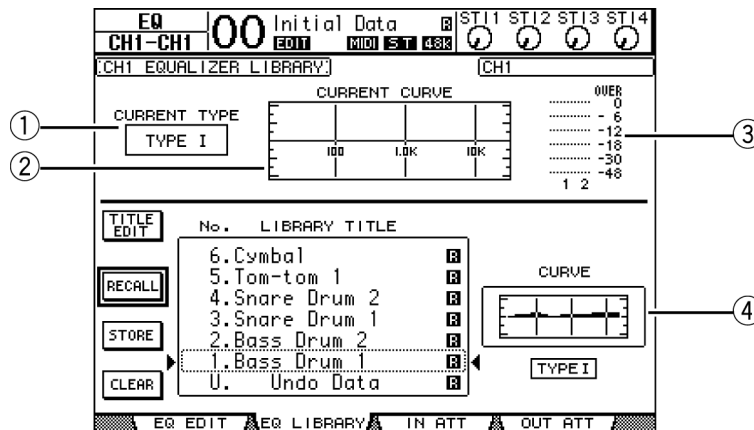

① CURRENT TYPE

이 파라미터는 현재 선택된 채널 EQ 형식(TYPE I 또는 II)을 나타냅니다.

② CURRENT CURVE

이 그래프는 현재의 EQ 곡선을 나타냅니다.

③ 레벨 미터

이 미터는 현재 선택된 채널과 사용 가능한 페어링 파트너(pair partner)의 포스트(post) EQ 레벨을 나타냅니다.

④ 형식 및 곡선 선택

현재 선택된 EQ 프로그램의 형식과 곡선을 나타냅니다.

2 LAYER 버튼을 사용하여 레이어를 선택한 후 [SEL] 버튼을 눌러 채널을 선택합니다.

선택된 채널 EQ 설정을 저장하거나 EQ 라이브러리 메모리를 채널로 리콜(recall)합니다. 메모리 저장과 리콜에 대한 자세한 내용은 171페이지의 "일반 라이브러리 조작"을 참조하십시오.

다음 표는 EQ 라이브러리에 있는 프리셋 메모리 리스트입니다.

번호	프리셋 이름	형식
1	Bass Drum1	베이스 드럼의 저역과 비터(beat)가 생성하는 어택(attack)을 강조합니다.
2	Bass Drum2	80 Hz 주변에 피크(peak)를 생성하여 딱딱한 사운드를 만듭니다.
3	Snare Drum1	"탁 소리"와 림쇼트(rimshot) 사운드를 강조합니다.
4	Snare Drum2	클래식 록 스네어 드럼 사운드의 다양한 음역을 강조합니다.
5	Tomtom1	톰톰(Tom-Tom)의 어택(attack)을 강조하고 "가죽" 느낌의 긴 디케이(decay)를 만듭니다.
6	Cymbal	크래시(crash) 심벌의 어택(attack)을 강조하여 "반짝이는" 디케이(decay)를 늘립니다.
7	High Hat	팽팽한 하이햇(Hi-hat)에 사용하여 중고역을 강조합니다.
8	Percussion	어택(attack)을 강조하고 셰이커(shaker), 카바사(cabasa) 및 콩가(conga)와 같은 악기의 고역을 맑고 깨끗함을 추가합니다.
9	E. Bass 1	초 저주파수를 억제하여 팽팽한 전자 베이스 사운드를 만듭니다.
10	E. Bass 2	프리셋 9와 달리 이 프리셋은 전자 베이스의 저역을 강조합니다.
11	Syn. Bass 1	신디사이저 베이스에 사용하여 저역을 강조합니다.
12	Syn. Bass 2	신디사이저 베이스 특유의 어택(attack)을 강조합니다.
13	Piano 1	피아노의 사운드를 더욱 밝게 합니다.
14	Piano 2	컴프레서와 함께 사용되는 이 프리셋은 피아노의 어택(attack)과 저역을 강조합니다.
15	E. G Clean	전자 기타나 세미 어쿠스틱 기타의 라인 레벨 녹음에 사용하여 약간 금속성의 사운드를 만듭니다.
16	E. G Grunch 1	약간 디스토션(distortion) 처리된 기타(guitar) 사운드의 음질을 조절합니다.
17	E. G Grunch 2	프리셋 16의 변형입니다.
18	E. G Dst. 1	강하게 디스토션(distortion) 처리된 기타(guitar) 사운드를 깨끗하게 만듭니다.
19	E. G Dst. 2	프리셋 18의 변형입니다.
20	A G Stroke 1	어쿠스틱 기타의 밝은 음색을 강조합니다.
21	A G Stroke 2	프리셋 20의 변형으로 어쿠스틱 전자 나일론 줄 기타와 함께 사용됩니다.
22	A G Arpeg. 1	어쿠스틱 기타로 아르페지오를 연주하는데 이상적입니다.
23	A G Arpeg. 2	프리셋 22의 변형입니다.
24	Brass Sec.	트럼펫, 트롬본 또는 색소폰에 사용합니다. 싱글 악기와 사용할 때 HIGH나 HIGH-MID 파라미터를 조정합니다.
25	Male Vocal 1	남성의 목소리를 위한 EQ 템플릿(template)입니다. 음질에 따라 HIGH 혹은 HIGH-MID 파라미터를 조정합니다.
26	Male Vocal 2	프리셋 25의 변형입니다.
27	Female Vo. 1	여성의 목소리를 위한 EQ 템플릿입니다. 음질에 따라 HIGH 또는 HIGH-MID 파라미터를 조정합니다.
28	Female Vo. 2	프리셋 27의 변형입니다.
29	Chorus&Hrno	밝은 음색의 코러스를 위한 EQ 템플릿입니다.
30	Total EQ1	믹스 다운 중에 스테레오 믹스를 사용합니다. 컴프레서(compressor)와 함께 사용하면 더욱 훌륭한 사운드를 얻을 수 있습니다.
31	Total EQ2	프리셋 30의 변형입니다.
32	Total EQ3	프리셋 30의 변형으로 페어링(paired)된 입력(Input)과 출력 채널(Output Channel)과 함께 사용됩니다.
33	Bass Drum3	프리셋 1의 변형으로써 감소된 저역과 중역을 갖습니다.
34	Snare Drum3	프리셋 3의 변형으로 두터운 사운드를 만듭니다.
35	Tomtom2	프리셋 5의 변형으로써 중역과 고역을 강조합니다.
36	Piano 3	프리셋 13의 변형입니다.
37	Piano Low	스테레오로 녹음된 피아노의 저역을 강조합니다.
38	Piano Hgh	스테레오로 녹음된 피아노의 고역을 강조합니다.
39	Fine-EQ Cass	카세트 테이프에 녹음하거나 카세트 테이프에서 녹음을 할 때 투명함을 더해줍니다.
40	Narrator	나레이션을 녹음하는데 이상적입니다.

17 원격 조정

본 장은 01V96의 상단 패널에서 직접 외장 기기를 조정할 수 있는 원격(Remote) 기능에 대해서 설명합니다.

원격(Remote) 기능에 대하여

01V96의 원격(Remote) 기능을 사용하여 외장 DAW(Digital Audio Workstation: 디지털 오디오 워크스테이션) 기기, MIDI 기기, 레코더 등을 조정할 수 있습니다.

원격(Remote) 기능의 형식은 두 가지(원격(Remote) 및 기기 컨트롤(Machine Control))입니다.

■ REMOTE (원격 레이어(Remote Layer))

이러한 형식의 원격(Remote) 기능을 사용하려면 01V96을 USB 또는 슬롯에 설치된 선택 사양인 MY8-mLAN 카드를 통해 대상 기기에 연결하고 상단 패널의 페이더 및 [ON] 버튼을 사용하여 외장 기기를 원격으로 조작해야 합니다.

DIO/Setup I Remote 페이지에서 대상 기기 및 파라미터 값을 지정할 수 있습니다. LAYER [REMOTE] 버튼을 켜면 이 레이어를 사용할 수 있습니다. 원격(Remote) 조작 중에 상단 패널의 조절기를 사용하여 외장 기기를 조정할 수 있습니다. (다른 레이어를 선택하지 않으면 01V96의 파라미터를 조정할 수 없습니다.)

원격(Remote) 레이어를 사용하여 대상 기기의 기능을 01V96 상단 패널의 조절기에 할당할 수 있습니다. 원격 조정에 사용할 수 있는 대상은 다음과 같습니다.

- **ProTools** Digidesign Pro Tools를 원격으로 조정할 수 있습니다.
- **Nuendo** Steinberg Nuendo를 원격으로 조정할 수 있습니다.
- **General DAW** Pro Tools가 사용하는 프로토콜을 지원하는 DAW 소프트웨어를 원격으로 조정할 수 있습니다.
- **User Defined** 신디사이저(synthesizer)와 같이 연결된 MIDI 기기를 원격으로 조정하기 위해 MIDI 메시지를 페이더나 [ON] 버튼에 할당할 수 있습니다.
- **User Assignable Layer** .. 사용자 정의 레이어(custom layer)를 생성하기 위해 01V96 채널들을 결합할 수 있습니다. (이 기능에 대한 자세한 내용은 229페이지를 참조하십시오.)

■ 기기 컨트롤

MIDI 기기 컨트롤(Machine Control) 명령과 DIO/Setup I Machine 페이지를 사용하여 01V96 MIDI 포트, USB 포트 또는 슬롯에 설치된 선택 사양인 MY8-mLAN 카드에 연결된 외장 녹음 기기를 조정할 수 있습니다.

팁: 01V96에서 외장 기기를 조정하기 위해 사용자 정의(User Defined) 버튼을 사용할 수도 있습니다. 자세한 내용은 "19 기타 기능"을 참조하십시오.

Pro Tools 원격 레이어(Remote Layer)

01V96에는 Pro Tools를 조정하기 위해 특별히 설계된 원격 레이어(Remote Layer) 대상이 있습니다.

Pro Tools 구성과 연결

아래의 단계에 따라 01V96을 USB 포트를 통해 컴퓨터에 연결하여 01V96에서 Pro Tools를 조정할 수 있습니다.

참고: MIDI 연결을 통해 Pro Tools를 조정할 수 없습니다. 컴퓨터를 반드시 USB 포트나 01V96의 슬롯에 설치된 선택 사양인 MY8-mLAN 카드를 통해 연결해야 합니다.

■ Windows 컴퓨터 구성

- 1 USB 케이블을 사용하여 01V96 TO HOST USB 포트를 PC의 USB 포트에 연결합니다.

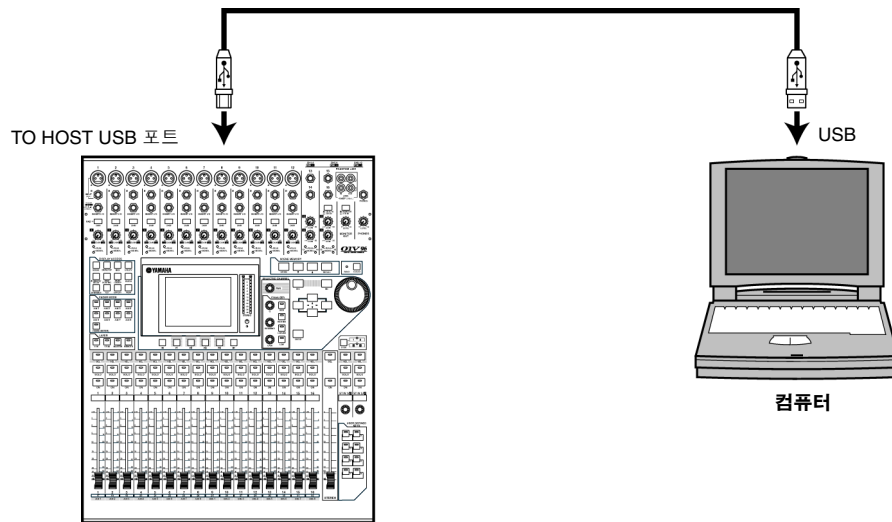

- 2 01V96 CD-ROM에 포함된 필요한 USB 드라이버를 설치합니다.
드라이버 설치에 대한 자세한 내용은 Studio Manager 설치 설명서를 참조하십시오.

■ Macintosh 컴퓨터 구성

- 1 USB 케이블을 사용하여 01V96 TO HOST USB 포트를 Mac의 USB 포트에 연결합니다.
- 2 01V96 CD-ROM에 포함된 필요한 USB 드라이버를 설치합니다.
드라이버 설치에 대한 자세한 내용은 Studio Manager 설치 설명서를 참조하십시오.
- 3 OMS를 설치합니다.
01V96은 OMS(Open Music System) 소프트웨어를 통해 Pro Tools와 통신합니다.
아직 Mac에 OMS를 설치하지 않은 경우 01V96 CD-ROM에 포함된 OMS 설치 관리자를 사용하여 OMS를 설치합니다.
- 4 Pro Tools를 실행합니다.

5 Setups 메뉴에서 OMS Studio Setup을 선택하고 필요한 경우 OMS를 구성합니다.

OMS Studio Setup 메뉴 구성에 대한 자세한 내용은 OMS에 포함된 설명서를 참조하십시오. OMS는 01V96을 8개의 포트를 가진 USB MIDI 인터페이스로 인식합니다.



6 Setups 메뉴에서 Peripherals를 선택하여 Peripherals 창을 엽니다.

7 MIDI Controllers 탭을 더블 클릭합니다.

8 아래의 화면을 참조하여 Type, Receive From, Send To 및 #Ch's 파라미터를 설정합니다.

01V96은 최대 2대의 MIDI 컨트롤러를 에뮬레이트(emulate)할 수 있습니다.

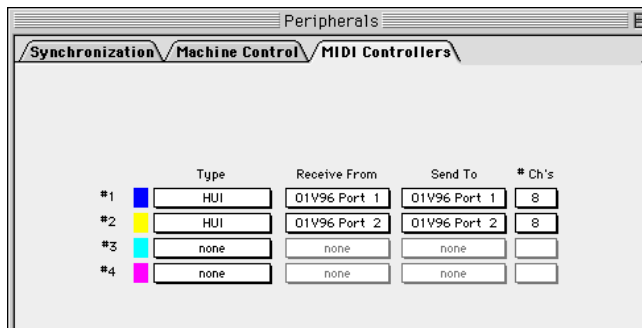

팁: Pro Tools을 원격으로 조정하려면 8개의 오디오 채널 당 한 개의 포트가 필요합니다.

9 파라미터 설정이 끝나면 창을 닫습니다.

01V96 구성

아래 단계에 따라 01V96을 설정하여 01V96 원격 레이어(Remote Layer)에서 원격으로 Pro Tools을 조정할 수 있습니다.

- 1 DIO/Setup | MIDI/Host 페이지가 나타날 때까지 DISPLAY ACCESS [DIO/SETUP] 버튼을 반복해서 누릅니다.

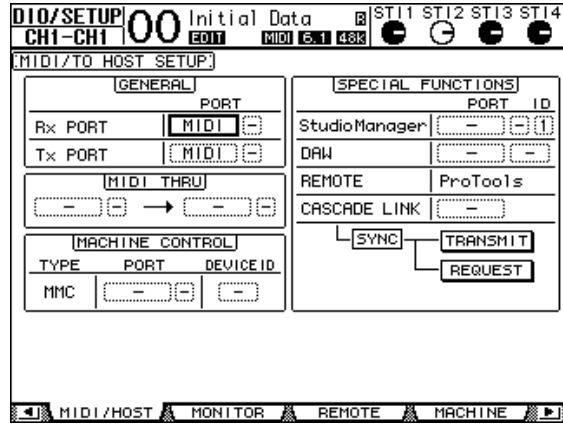

- 2 커서를 SPECIAL FUNCTIONS 섹션의 첫 번째 DAW 파라미터 박스에 놓은 후 파라미터 휠을 돌려 USB를 포트로 선택합니다.
- 3 [ENTER]를 눌러 설정을 확인합니다.
- 4 커서를 인접한 파라미터 박스(오른쪽에 있는)에 놓은 후 파라미터 휠을 돌려 포트 ID를 지정합니다.

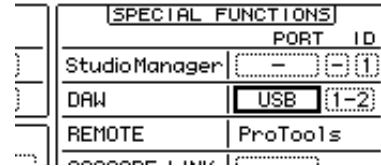

참고: 부정확한 포트를 선택하면 원격(Remote) 기능을 사용할 수 없습니다. 포트 ID는 Pro Tools의 Peripherals 창에서 지정한 포트 ID와 일치해야 합니다.

- 5 DIO/Setup | Remote 페이지가 나타날 때까지 DISPLAY ACCESS [DIO/SETUP] 버튼을 반복해서 누릅니다.

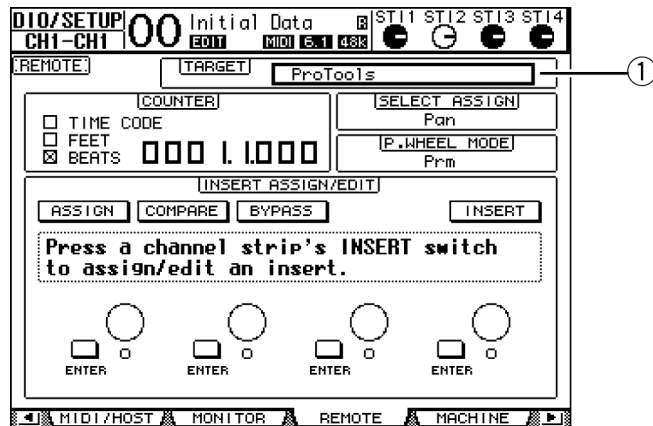

- 6 페이지의 오른쪽 상단에 위치한 Target 파라미터 (①)에 대해 ProTools(대상 장치)로 선택합니다.

기본적으로 원격 레이어(Remote Layer) 대상은 ProTools로 설정됩니다. 다른 대상을 선택한 경우 파라미터 휠을 돌려 ProTools를 선택합니다.

7 LAYER [REMOTE] 버튼을 누릅니다.

원격 레이어(Remote Layer)의 조정이 가능하며, Pro Tools를 원격으로 조정할 수 있습니다.

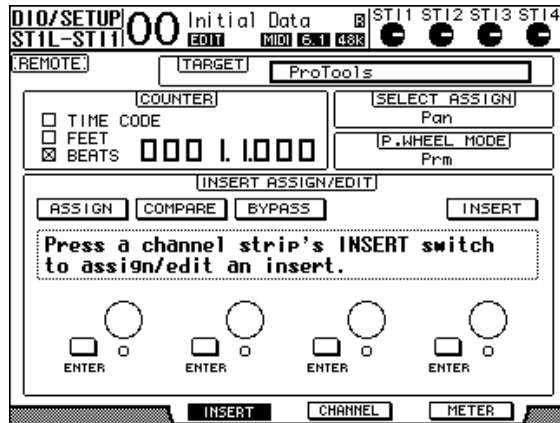

참고: Pro Tools 원격 레이어가 선택된 경우 01V96의 상단 패널 페이더 및 다른 채널 버튼으로 원격 조정을 사용할 수 있습니다. 01V96을 조정하려면 입력 채널 레이어(Input Channel layer)나 마스터 레이어(Master layer)를 선택합니다.

디스플레이

Pro Tools 레이어가 선택된 동안에 좌우 [◀]/[▶] 탭 스크롤 버튼 뿐만 아니라 [F2]~[F4] 버튼도 사용하여 디스플레이 모드를 선택할 수 있습니다. 이들 버튼을 사용하여 다음의 디스플레이 모드를 선택할 수 있습니다.

■ 삽입 디스플레이(Insert Display) 모드([F2] 버튼)

[F2] 버튼을 눌러 삽입 디스플레이(Insert Display) 모드를 선택합니다. 이 모드에서 플러그인(plug in)을 할당하거나 편집할 수 있습니다.

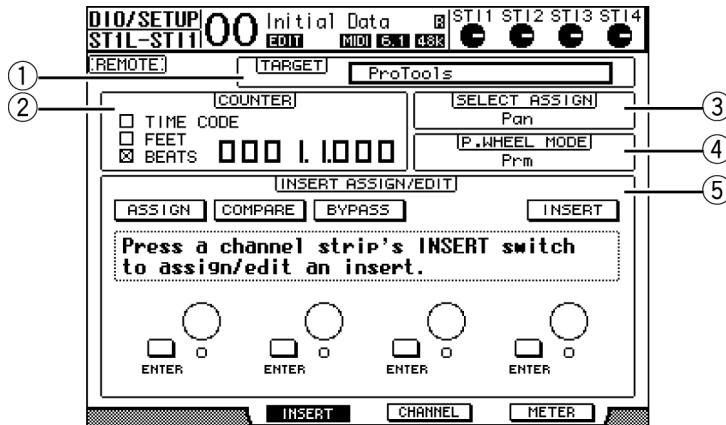

① TARGET

이 파라미터를 사용하여 원격 조정 대상 기기를 선택할 수 있습니다.

② COUNTER

이 카운터는 현재의 위치를 나타냅니다. 이 카운터는 Pro Tools의 타임코드 카운터와 함께 작동합니다. Pro Tools에서 카운터의 디스플레이 포맷을 지정합니다. COUNTER 섹션에 있는 다음의 세 개의 체크 박스는 현재 선택된 포맷을 나타냅니다.

- **TIME CODE:** Pro Tools 타임코드 포맷이 "Time Code"로 설정됩니다.
- **FEET:**..... 타임코드 포맷이 "Feet:Frames"로 설정됩니다.
- **BEATS:** 타임코드 포맷이 "Bars:Beats"로 설정됩니다.

- **선택한 체크 박스가 없는 경우:**..... Pro Tools 타임코드 포맷이 "Minutes:Seconds" 또는 "Samples"로 설정됩니다.

③ **SELECT ASSIGN**

이 파라미터는 페이지의 파라미터 조절기를 사용하여 조정할 수 있는 현재 파라미터를 표시합니다. 예를 들면, Pan, PanR, SndA, SndB, SndC, SndD 또는 SndE(192페이지 참조) 등이 있습니다.

④ **P.WHEEL MODE**

이 파라미터는 현재 파라미터 휠에 할당되어 있는 기능을 나타냅니다(193페이지 참조).

⑤ **INSERT ASSIGN/EDIT 섹션**

이 섹션을 사용하여 플러그인(plugin)을 Pro Tools 채널에 삽입하거나 플러그인 설정을 조정할 수 있습니다. 좌우 [◀]/[▶] 탭 스크롤 버튼을 사용하여 이 섹션에 표시된 파라미터를 변경합니다.

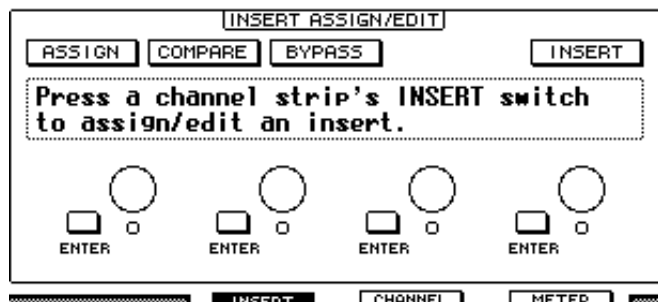

- **ASSIGN** 이 버튼을 켜서 플러그인을 Pro Tools 채널에 삽입합니다. (TDM 시스템을 사용하는 경우에는 아웃보드(outboard) 이펙트 프로세서도 할당할 수 있습니다.)
- **COMPARE** 이 버튼을 켜서 편집을 원래의 설정과 비교할 수 있습니다. 이 버튼은 Pro Tools Inserts와 Sends 창의 Compare 버튼과 함께 작동합니다.
- **BYPASS** 버튼을 켜서 플러그인(200페이지 참조)을 바이패스(bypass)합니다.
- **INSERT/PARAM** 이 버튼을 INSERT로 전환하여 페이지의 4개 회전 조절기를 사용하는 플러그인을 할당할 수 있습니다. 이 버튼을 PARAM으로 전환하여 4개의 회전 조절기(199페이지 참조)를 사용하는 플러그인 파라미터를 조정할 수 있습니다.
- **정보 박스** 이 박스는 Pro Tools에서 플러그인 파라미터 이름, 값 및 경고 메시지 등을 보여줍니다.
- **회전 조절기 1~4** 이 조절기를 사용하여 플러그인을 선택하거나 선택된 플러그인 파라미터를 조정할 수 있습니다.

■ 채널 디스플레이(Channel Display) 모드([F3] 버튼)

[F3] 버튼을 눌러 이 디스플레이 모드를 선택합니다. 이 디스플레이는 트랙 1~16에 대한 파라미터 조절기를 표시합니다.

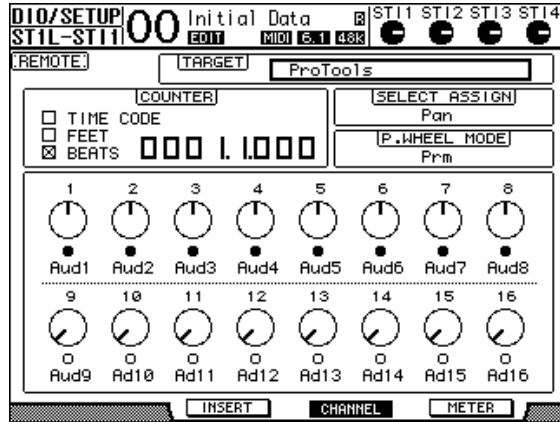

- 파라미터 조절기 1~16..... 채널 1~16 팬포트(panpot), 송신(A~E) 송신 레벨 등과 같은 채널 파라미터 조절기를 표시합니다.

■ 미터 디스플레이(Meter Display) 모드([F4] 버튼)

[F4] 버튼을 눌러 이 디스플레이 모드를 선택합니다. 이 디스플레이는 트랙 1~16에 대한 레벨 미터(meter)를 표시합니다.

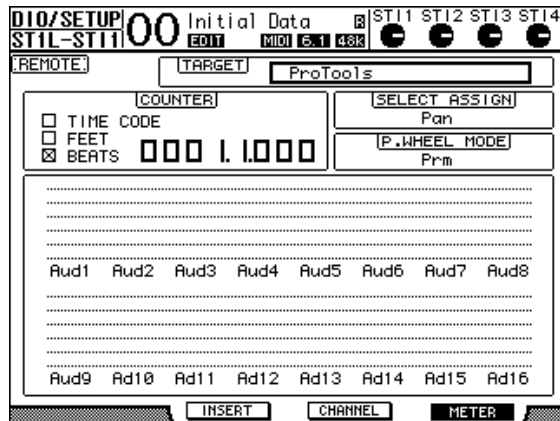

- 채널 1~16 채널 1~16 레벨 또는 송신(Send) 레벨을 표시합니다.

조절기 표면 조작

Pro Tools 원격 레이어(Remote Layer)가 선택되면 상단 패널의 01V96 조절기는 다음의 기능을 실행합니다.

■ 채널 스트립(Channel Strip) 섹션

- **[SEL] 버튼**
이들 버튼은 Pro Tools 채널, 삽입 및 자동(Automation) 모드를 선택합니다.
- **[SOLO] 버튼**
이들 버튼은 Pro Tools 채널을 솔로(solo)합니다. 솔로화(solo)된 채널의 버튼 표시등이 점등됩니다.
- **[ON] 버튼**
이들 버튼은 Pro Tools 채널을 음소거합니다.
- **페이더**
페이더는 오디오 트랙, MIDI 트랙, 마스터 페이더 Aux 입력(In) 등을 포함하는 Pro Tools 채널 레벨을 설정합니다. Pro Tools에 16개 이하의 채널이 표시된 경우 페이더는 가장 왼쪽 채널부터 할당됩니다.

■ FADER MODE 섹션

- **[AUX 1]~[AUX 5] 버튼**
이들 버튼으로 송신(Send) A~E를 선택하여 해당 Pro Tools 채널 송신 레벨을 조정할 수 있습니다.
- **[AUX 6] 버튼**
이 버튼을 누른 채 원하는 [SEL] 버튼을 눌러 해당 채널 페이더 레벨을 재설정합니다. 디스플레이의 파라미터 조절기에 커서를 놓은 후 이 버튼을 누른 채 [ENTER]를 눌러 해당 채널 팬포트(panpot)를 중앙으로 재설정합니다. [AUX 6] 버튼을 누르고 있는 동안에 SELECT ASSIGN 파라미터는 "DFLT"을 나타냅니다.
- **[AUX 7] 버튼**
이 버튼을 켜면 SELECTED CHANNEL [PAN] 조절기를 사용하여 선택된 채널의 팬포트(panpot)를 조정할 수 있습니다. 채널 디스플레이(Channel Display) 모드 페이지를 선택하는 동안에 이 버튼을 켜 경우 파라미터 조절기 1~16을 사용하여 각 채널 팬포트(panpot)를 조정할 수 있습니다.
스테레오 채널 팬포트(panpot)를 조정하려면 이 버튼을 반복해서 눌러 L과 R 채널간을 토글(toggle)합니다.
- **[AUX 8] 버튼**
이 버튼을 원하는 [SEL] 버튼과 함께 사용하여 플러그인(plugin)을 해당 Pro Tools 채널에 할당합니다(198페이지 참조).
- **[HOME] 버튼**
이 버튼은 플립(Flip) 모드(197페이지 참조)를 켜거나 끕니다. 플립 모드를 사용하여 페이더, [ON] 버튼 및 [PAN] 조절기를 사용하여 Aux 송신(Send) 파라미터를 조정할 수 있습니다.

■ DISPLAY ACCESS 섹션

• [PAIR/GROUP] 버튼

채널 디스플레이(Channel Display) 모드나 미터 디스플레이(Meter Display) 모드 페이지가 선택되어 있는 동안에 이 버튼을 눌러 각 채널이 속한 그룹 ID를 나타냅니다.

• [EFFECT] 버튼

이 버튼을 눌러 Pro Tools의 Insert 창을 표시하거나 감춥니다.

■ 디스플레이 섹션

• [F1] 버튼

이 버튼을 눌러 미터 디스플레이(Meter Display) 모드 페이지의 클리핑(Cliping) 및 피크 홀드(Peak Hold) 표시등을 재설정합니다.

• 탭 스크롤(Tab Scroll) 버튼 ([◀] [▶])

이들 버튼은 삽입 디스플레이(Insert Display) 모드 페이지의 INSERT ASSIGN/EDIT 파라미터 설정을 켭니다.

■ 데이터 입력(Data Entry) 섹션

• [ENTER] 버튼

이 버튼은 디스플레이의 버튼 켜짐/꺼짐 상태를 전환합니다.

• 좌, 우, 상, 하 ([◀] [▶] [▲] [▼]) 커서 버튼

이 버튼은 디스플레이의 커서를 이동합니다.

• [INC] 및 [DEC] 버튼

[INC] 버튼은 컴퓨터 키보드의 Enter 키와 동일하게 작동합니다. [DEC] 버튼은 컴퓨터 키보드의 Esc 키와 동일하게 작동합니다.

• 파라미터 휠

파라미터 휠을 사용하여 현재 선택된 파라미터를 조정하거나 셔틀(shuttle)과 스크럽(scrub) 조작을 실행합니다. 기본적으로 현재 선택된 파라미터의 값을 조정합니다. (P.WHEEL MODE 파라미터는 "Prm"을 나타냅니다.)

■ USER DEFINED KEYS 섹션

• [1]~[8] 버튼

167개의 파라미터 중 한 개를 각 버튼에 할당할 수 있습니다. 특히 54개의 Remote Control 파라미터를 이들 버튼에 할당한 경우 전송(transport) 섹션을 조작하고 01V96 상단 패널에서 다양한 Pro Tools 모드를 선택할 수 있습니다. 파라미터를 이 버튼에 할당에 대한 자세한 내용은 231페이지를 참조하십시오.

파라미터	기능
DAW REC	녹음 활성화(Record Enabled) 모드의 Pro Tools에 있습니다. 이 버튼 표시등은 전송(transport) 섹션이 정지되어 있는 동안에 깜박입니다. 녹음이 시작되면 버튼 표시등이 점등됩니다.
DAW PLAY	현재 커서의 위치부터 재생을 시작합니다.
DAW STOP	재생과 녹음을 정지합니다.
DAW FF	커서의 위치를 빨리감기 합니다.
DAW REW	커서의 위치를 되감기 합니다.
DAW SHUTTLE	휠(Wheel) 모드를 셔틀(Shuttle)로 전환합니다.
DAW SCRUB	휠(Wheel) 모드를 스크럽(Scrub) (조그)으로 전환합니다.
DAW AUDITION	이 기능이 할당된 버튼을 누르고 있는 상태에서 DAW PRE, DAW POST, DAW IN 또는 DAW OUT이 할당되어 있는 버튼을 눌러 프리롤(pre-roll), 포스트롤(post-roll), 입력 지점 영역(in-point area) 또는 출력 지점 영역(out-point area)을 오디오션 할 수 있습니다.
DAW PRE	프리롤(pre-roll) 지점부터 선택 영역의 시작까지 재생합니다.
DAW IN	프리롤로 지정된 지속 시간동안 선택 영역의 시작부터 재생합니다.

파라미터	기능
DAWQUT	프리롤로 지정된 지속 시간동안 선택 영역의 끝으로 재생합니다.
DAWPOST	프리롤로 지정된 지속 시간동안 선택 영역의 끝부터 재생합니다.
DAWRIZ	재생 커서를 세션의 시작에 놓습니다.
DAWEND	재생 커서를 세션의 끝에 놓습니다.
DAWONLINE	온라인과 오프라인 사이에서 토글(toggle) 합니다.
DAWLOOP	루프 재생(Loop Playback) 켜짐과 꺼짐을 토글(toggle)합니다.
DAWQUICKPUNCH	퀵펀치(QuickPunch) 켜짐과 꺼짐을 토글합니다.
DAWALTOFADER	자동 겹쳐쓰기(Automation Overwrite:자동 활성화(Auto Enable)) 기능에 해당합니다.
DAWALTO MUTE	
DAWALTOPAN	
DAWALTOSEND	
DAWALTOPLUG IN	
DAWALTOSENDMUTE	
DAWALTOREAD	자동(Automation) 모드를 선택합니다.
DAWALTO TOUCH	
DAWALTO LATCH	
DAWALTO WRITE	
DAWALTO TRIM	
DAWALTO OFF	
DAWALTO SUSPEND	모든 채널에 대한 자동(automation) 녹음과 재생을 취소합니다. 자동에 방해를 받으면 LED가 깜박이고 채널 스트립 조절기는 현재의 설정을 유지합니다.
DAWALTO STATUS	채널 자동(Automation) 모드(Read, Tch, Ltch, Wrt 또는 Off)를 나타냅니다. 이 기능이 할당된 버튼을 계속 누르고 있으면 Channel 또는 Meter Display 페이지의 각 채널 아래에 이 모드의 설정이 나타납니다.
DAWCROP STATUS	각 Channel이나 Meter Display 페이지의 각 채널 번호 아래에 그룹 ID(각 채널이 속한)를 나타냅니다(주요 그룹은 대문자로, 하위 그룹은 소문자로 표시).
DAWMON STATUS	키(이 기능이 할당된)를 눌러 현재 모니터링 모드와 채널 스트립 형식을 볼 수 있습니다.
DAWCREATE CROP	키(이 기능이 할당된)를 눌러 Pro Tools 그룹 목록의 메뉴에서 지정한 기능을 실행할 수 있습니다.
DAWSUSPEND CROP	모든 믹스 그룹을 일시적으로 정지합니다. 버튼을 다시 한 번 눌러 일시 정지를 취소합니다.
DAWWIN TRANSPORT	전송(Transport) 창을 보여주거나 감춥니다.
DAWWIN INSERT	Insert 창을 보여주거나 감춥니다.
DAWWIN MIX/EDIT	Mix 창과 Edit 창 사이에서 토글(Toggle) 합니다. (두 창이 동시에 표시되는 것이 아닙니다.)
DAWWIN MEMLOC	Memory Location 창을 보여주거나 감춥니다.
DAWWIN STATUS	Status 창을 보여주거나 감춥니다.
DAWUNDO	편집(Edit) 메뉴의 실행 취소(Undo)/다시 실행(Redo) 명령을 실행합니다.
DAWSAVE	편집(Edit) 메뉴의 저장(Save) 명령을 실행합니다.
DAWEDIT MODE	버튼(이 기능이 할당된)을 반복해서 눌러 이 명령의 셔플(Shuffle), 슬립(Slip), 스팟(Spot) 또는 그리드(Grid) 편집 모드를 선택합니다.
DAWEDIT TOOL	버튼(이 기능이 할당된)을 반복해서 눌러 7개의 편집 도구(Zoomer, Trimmer, Selector, Grabber, Smart Tool, Scrubber 및 Pencil 순) 중에 한 가지를 선택합니다.
DAWSHIFT/ADD	기능들은 매킨토시 키보드 키(Shift, Option, Control 및 Alt)와 동일합니다. 버튼(이들 기능이 할당된) 중 한 버튼을 다른 버튼과 함께 눌러 다양한 명령을 실행할 수 있습니다.
DAWOPTION/ALL	
DAWCTRL/CLUCH	
DAWALT/FINE	
DAWBANK +	뱅크 스왑(Bank Swap) 조작을 실행합니다. 버튼(이 기능이 할당된)을 누르면 전체 16 채널 뱅크가 전환됩니다.
DAWBANK -	
DAWChannel +	채널 스크롤(Channel Scroll) 조작을 실행합니다. 버튼(이 기능이 할당된)을 눌러 채널을 수평으로 스크롤 할 수 있습니다.
DAWChannel -	

파라미터	기능
DAWREC/ RDX 1	버튼(이들 기능이 할당된)을 눌러 해당 채널 스트립(strip)을 녹음 준비(Record Ready) 모드에 위치시킵니다. 이 때 누른 버튼의 표시등이 깜박입니다. 녹음이 시작되면 점등됩니다.
DAWREC/ RDX 2	
DAWREC/ RDX 3	
DAWREC/ RDX 4	
DAWREC/ RDX 5	
DAWREC/ RDX 6	
DAWREC/ RDX 7	
DAWREC/ RDX 8	
DAWREC/ RDX 9	
DAWREC/ RDX 10	
DAWREC/ RDX 11	
DAWREC/ RDX 12	
DAWREC/ RDX 13	
DAWREC/ RDX 14	
DAWREC/ RDX 15	
DAWREC/ RDX 16	
DAWREC/ RDX ALL	녹음 활성화(Record Enabled) 모드에 채널 스트립이 없는 경우에는 버튼(이 기능이 할당된)을 눌러 모든 채널 스트립을 녹음 활성화(Record Enabled) 모드에 위치시킵니다. 뱅크 안의 채널 스트립이 녹음 활성화 모드에 있으면 버튼 표시등이 깜박입니다. 버튼 표시등이 깜박이는 동안에 버튼을 눌러 모든 채널 스트립에 대한 녹음 활성화를 취소할 수 있습니다.

채널 선택

단일 Pro Tools 채널을 선택하려면 원하는 채널에 해당하는 [SEL] 버튼을 누릅니다.

[SEL] 버튼을 누르고 있는 동안에 여러 Pro Tools 채널을 동시에 선택하려면 추가하려는 다른 채널의 [SEL] 버튼을 누릅니다. 선택을 취소하려면 [SEL] 버튼을 다시 한 번 누릅니다.

채널 레벨 설정

1 FADER MODE [HOME] 버튼 표시등이 계속 점등되어 있는지 확인합니다.

표시등이 깜빡일 경우 [HOME] 버튼을 눌러 버튼 표시등을 켭니다.

2 페이더를 조작하여 채널 레벨을 설정합니다.

해당 채널의 페이더 레벨을 재설정하려면 [AUX 6] 버튼을 누른 채로 원하는 [SEL] 버튼을 누릅니다.

채널 음소거

Pro Tools 채널을 음소거하려면 [ON] 버튼을 누릅니다. 음소거된 채널의 [ON] 버튼 표시등이 소등됩니다. 그룹화된 채널이 함께 음소거됩니다.

[ON] 버튼을 다시 눌러 채널을 음소거 취소(unmute)합니다. 음소거 취소된 채널에 대한 [ON] 버튼 표시등이 점등됩니다.

Pro Tools에는 암시적 음소거(Implicit mute) 및 명시적 음소거(Explicit mute)의 두 가지 음소거 기능이 있습니다. [ON] 버튼 표시등을 보면 음소거 모드를 확인할 수 있습니다.

- **암시적 음소거(Implicit mute)** 이 모드는 강제적인 음소거 모드로 다른 채널이 솔로화(soloed)됐기 때문에 채널들이 음소거 됩니다. 이 모드에서 [ON] 버튼 표시등이 깜박입니다.
- **명시적 음소거(Explicit mute)** 이 모드에서 채널은 수동으로 꺼집니다. 이 모드에서 [ON] 버튼 표시등이 소등됩니다.

채널 팬(pan)

Pro Tools 채널 팬(pan) 설정을 조정할 수 있습니다.

1 ENCODER MODE [AUX 7] 버튼을 누릅니다.

버튼 표시등이 점등됩니다.

2 [F3] 버튼을 눌러 채널 디스플레이(Channel Display) 모드를 선택합니다.

채널 디스플레이(Channel Display) 모드 페이지에서 파라미터 조절기 1~16은 팬(pan) 설정을 조정합니다.

3 팬(pan) 설정을 조정하려는 채널의 [SEL] 버튼을 누릅니다.

스테레오 채널 팬포트(panpot)를 조정하려면 STEREO [SEL] 버튼을 누른 후 [AUX 7] 버튼을 눌러 L 또는 R 채널을 선택합니다. [AUX 7] 버튼을 누르면 왼쪽과 오른쪽 팬포트(panpot) 사이에서 반복해서 토글(toggle)합니다. 왼쪽 채널을 선택하면 [AUX 7] 버튼 표시등이 점등되고 디스플레이의 SELECT ASSIGN 파라미터가 "Pan"으로 표시됩니다. 오른쪽 채널을 선택하면 [AUX 7] 버튼 표시등이 깜박이고 SELECT ASSIGN 파라미터가 "PanR"로 표시됩니다.

참고: 모노럴(monaural) 채널 팬포트(panpot)를 조정하기 전에 [AUX 7] 버튼 표시등이 완전히 점등되었는지 확인합니다. 표시등이 깜박일 경우 [PAN] 조절기를 조작해도 효과가 없습니다.

4 SELECTED CHANNEL [PAN] 조절기를 사용하여 선택된 채널의 팬포트(panpot)를 조정합니다.

5 해당 채널의 팬포트(panpot)를 중앙으로 재설정하려면 디스플레이의 파라미터 조절기에 커서를 놓은 후 [AUX 6] 버튼을 누른 채 [ENTER]를 누릅니다.

팬(pan) 설정은 [AUX 7] 버튼 표시등이 완전히 점등된 경우에만 재설정할 수 있습니다.

채널 솔로(solo) 적용

Pro Tools 채널을 솔로(solo)화하려면 원하는 채널의 [SOLO] 버튼을 누릅니다. 그룹화된 채널들이 함께 솔로(solo)화되고, 다른 채널들은 음소거가 됩니다.

[SOLO] 버튼을 다시 눌러 채널을 솔로 취소(unsolo)합니다.

송신(Send) A-E를 프리(Pre) 또는 포스트(Post)로 구성

선택된 송신(Send) A~E에 대한 Pro Tools 채널을 프리(pre)나 포스트(post)로 설정할 수 있습니다.

1 [F3] 버튼을 눌러 채널 디스플레이(Channel Display) 모드를 선택합니다.

- 2 **FADER SELECT [AUX 1]~[AUX 5] 버튼을 눌러 원하는 송신(A~E)을 선택합니다.**
- 3 **프리(pre) 및 포스트(post) 사이를 토글(toggle)하려면 디스플레이의 파라미터 조절기에 커서를 놓은 후 [ENTER]를 누릅니다.**
[ENTER]를 반복해서 눌러 프리(pre) 또는 포스트(post) 사이를 토글(toggle)됩니다.

송신(Send) 레벨 설정

Pro Tools 송신(A~E) 송신 레벨을 다음과 같이 조정할 수 있습니다.

- 1 **[F3] 버튼을 눌러 채널 디스플레이(Channel Display) 모드를 선택합니다.**
- 2 **AUX SELECT [AUX 1]~[AUX 5] 버튼을 눌러 원하는 송신(A~E)을 선택합니다.**
- 3 **송신(Send) 레벨을 조정하려는 채널의 파라미터 조절기에 커서를 놓은 후 파라미터 휠을 돌립니다.**
페이더, [ON] 버튼 및 [PAN] 조절기가 플립(Flip) 모드인 경우 페이더를 조작하여 송신(Send) 레벨을 설정할 수 있습니다. 자세한 내용은 "플립(Flip) 모드"를 참조하십시오.

송신(Send) A-E 음소거

페이더, [On] 버튼 및 [PAN] 조절기가 플립(Flip) 모드에 있으면 [ON] 버튼을 눌러 송신을 음소거할 수 있습니다. 자세한 내용은 "플립(Flip) 모드"를 참조하십시오.

송신(Send) A-E 팬(pan)

페이더, [ON] 버튼 및 [PAN] 조절기가 플립(Flip) 모드인 경우 SELECTED CHANNEL [PAN] 조절기를 돌려 스테레오 Aux 송신(Send)에 송신된 채널 신호를 팬(pan)할 수 있습니다. 자세한 내용은 다음 섹션을 참조하십시오.

플립(Flip) 모드

다음 표와 같이 플립(Flip) 모드에서 페이더, [On] 버튼 및 [PAN] 조절기를 사용하여 송신 레벨, 프리/포스트(pre/post) 위치 지정 및 음소거 설정을 조정할 수 있습니다.

조절기	일반 모드	플립 모드
페이더	채널 레벨	AUX 송신(Send) 레벨
[ON] 버튼	채널 음소거	AUX 송신 음소거
[PAN] 조절기	채널 팬	AUX 송신 팬

- 1 **버튼 표시등이 깜빡일 때까지 FADER MODE [HOME] 버튼을 반복해서 누릅니다.**
디스플레이의 SELECT ASSIGN 파라미터가 "FLIP"으로 표시됩니다.
- 2 **FADER SELECT [AUX 1]~[AUX 5] 버튼을 눌러 원하는 Aux 송신(A~E)을 선택합니다.**
선택된 송신의 버튼 표시등이 점등됩니다.
- 3 **페이더, [ON] 버튼 및 [PAN] 조절기를 사용하여 현재 선택된 Aux 송신을 조정합니다.**
스테레오 Aux 입력 채널의 경우 좌측 및 우측 팬포트(panpot)를 개별적으로 설정할 수 있습니다. 그렇게 하려면 FADER MODE [AUX 7] 버튼을 반복해서 누릅니다. 버튼 표시등이 계속 점등되면 좌측 팬포트(panpot)를 설정할 수 있습니다. 버튼 표시등이 깜빡이면 오른쪽 팬포트(panpot)를 설정할 수 있습니다.

플러그인(Plug-in)을 Pro Tools 채널에 할당

다음과 같이 플러그인(plug-in)을 Pro Tools 채널 스트립(strip)에서 사용 가능한 5개의 삽입(inserts)에 할당할 수 있습니다.

- 1 **[F2] 버튼을 눌러 삽입 디스플레이(Insert Display) 모드를 선택합니다.**
- 2 **FADER MODE [AUX 8] 버튼을 누릅니다.**
[AUX 8] 버튼 표시등이 깜박입니다. 플러그인을 삽입하려는 채널을 선택할 수 있습니다.
- 3 **각각 원하는 채널의 [SEL] 버튼을 누릅니다.**
- 4 **INSERT ASSIGN/EDIT 섹션의 INSERT/PARAM 버튼 (①)이 선택되었는지 확인합니다.**
PARAM 버튼이 대신 선택된 경우에는 커서를 버튼에 놓은 후 [ENTER]를 눌러 INSERT를 선택합니다.

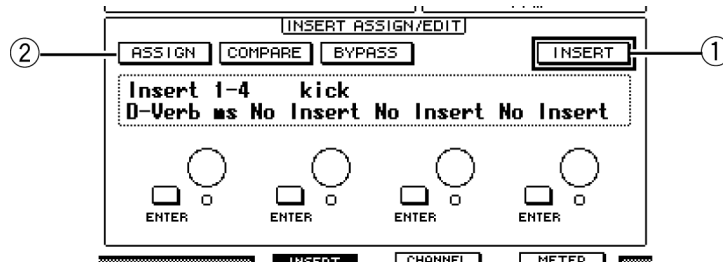

- 5 **커서를 ASSIGN 버튼 (②)에 놓은 후 [ENTER]를 눌러 버튼을 켭니다.**
이제 플러그인을 선택할 수 있습니다. ASSIGN 버튼을 켜 후 다른 채널의 [SEL] 버튼을 누르면 이 버튼이 꺼집니다. 플러그인을 다른 채널에 할당하려면 ASSIGN 버튼을 다시 켭니다.
- 6 **커서를 4개의 파라미터 조절기 중 하나에 놓은 후 파라미터 휠을 돌려 플러그인을 선택합니다.**
기본적으로 파라미터 조절기를 사용하여 채널 삽입(insert) #1~#4에 할당할 플러그인을 선택할 수 있습니다. 플러그인을 삽입(insert) #5에 할당하려면 탭 스크롤(Tab Scroll) 버튼 [▶]을 눌러 INSERT ASSIGN/EDIT 섹션의 표시를 변경합니다.
TDM 시스템을 사용하는 경우, 아웃보드(outboard) 이펙트 프로세서도 할당할 수 있습니다.

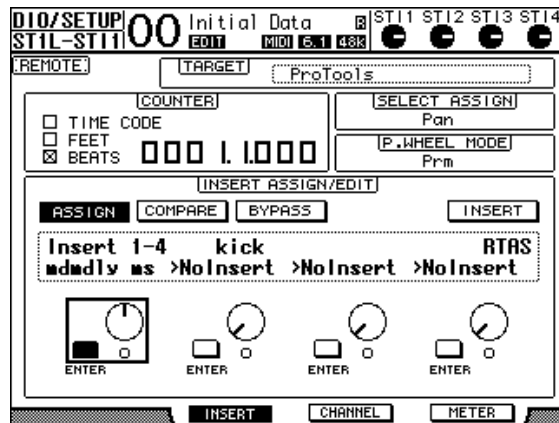

- 7 **[ENTER]를 눌러 할당을 확인합니다.**
플러그인을 채널 스트립의 다른 삽입 위치에 더 할당하려면 6단계와 7단계를 반복합니다.

- 8 동일한 방법으로 플러그인(plug-in)을 다른 채널에 할당합니다.
- 9 플러그인 할당을 마치면 [AUX 8] 버튼을 누릅니다.
버튼 표시등이 소등됩니다.

플러그인(Plug-in) 편집

다음과 같이 채널 스트립(strip)에 삽입된 플러그인(plug-in)을 편집할 수 있습니다.

- 1 [F2] 버튼을 눌러 삽입 디스플레이(Insert Display) 모드를 선택합니다.
- 2 해당 [SEL] 버튼을 눌러 편집하려는 플러그인에 할당된 채널을 선택합니다.
- 3 INSERT ASSIGN/EDIT 섹션에서 편집하려는 파라미터에 할당된 파라미터 조절기(삽입 1~4)에 커서를 놓습니다.

참고: 삽입(insert) #5에 할당된 플러그인을 조정하려면 탭 스크롤(Tab Scroll) 버튼 [▶] 을 눌러 INSERT ASSIGN/EDIT 섹션의 파라미터 표시를 변경한 후 파라미터 조절기를 선택합니다.

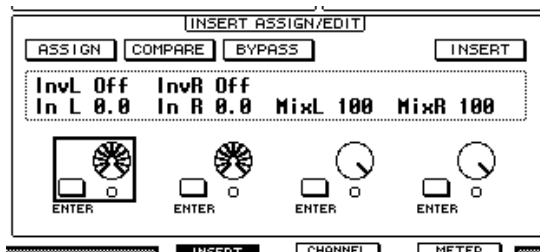

- 4 [ENTER]를 눌러 파라미터를 표시합니다.

INSERT ASSIGN/EDIT 섹션에서 PARAM 버튼이 자동으로 선택되고, 정보 박스는 선택된 플러그인 파라미터를 나타냅니다.

이제 파라미터 조절기 1~4와 [ENTER] 버튼을 사용하여 파라미터를 조정합니다.

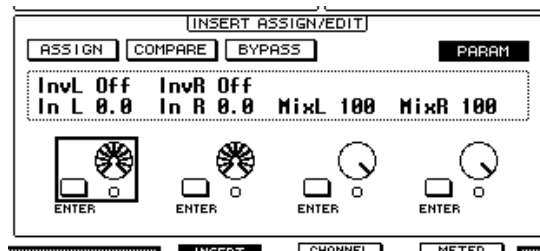

- 5 탭 스크롤 버튼을 사용하여 변경하려는 파라미터 값을 표시합니다.

대부분의 플러그인은 5개 이상의 파라미터를 포함하고 있습니다. 다섯 번째나 그 이후의 파라미터를 편집하려면 탭 스크롤 버튼을 사용하여 원하는 파라미터와 값을 INSERT ASSIGN/EDIT 섹션에 표시합니다. 탭 스크롤 버튼을 누른 후 현재 페이지 번호와 플러그인 이름이 잠시동안 바로 나타납니다.

- 6 커서를 파라미터 조절기에 놓은 후 파라미터 휠을 돌리거나 [ENTER] 버튼을 눌러 값을 조정합니다.

단일 파라미터 조절기에 한 개나 두 개의 파라미터가 할당됩니다. 파라미터 설정을 켜거나 끌려면 [ENTER]를 누릅니다. 파라미터 가변을 수정하려면 파라미터 휠을 돌립니다.

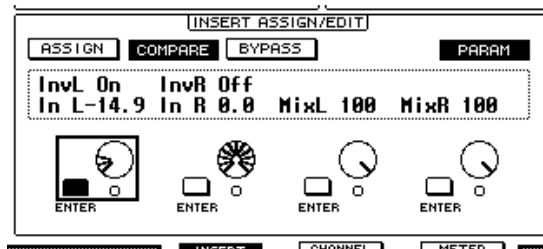

- 7 파라미터 조정을 마치면 커서를 INSERT/PARAM 버튼에 놓은 후 [ENTER]를 눌러 INSERT로 전환합니다.

플러그인(Plug-in) 바이패스(bypass)

Pro Tools 채널에 할당된 플러그인(plug-in)을 바이패스(bypass)할 수 있습니다.

플러그인을 바이패스하기 전에 해당 [SEL] 버튼을 눌러 플러그인이 할당된 채널을 선택한 후 [F2] 버튼을 눌러 삽입 디스플레이(Insert Display) 모드를 선택해야 합니다.

플러그인을 바이패스하려면 INSERT ASSIGN/EDIT 섹션에서 바이패스하려는 플러그인의 파라미터를 표시한 후 BYPASS 버튼을 켵니다.

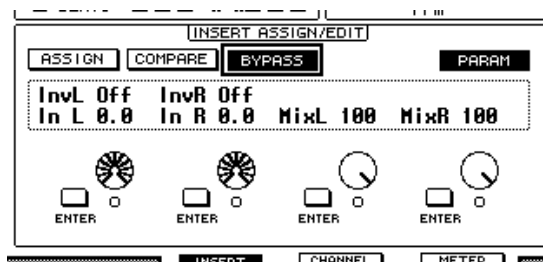

스크럽(Scrub) 과 셔틀(Shuttle)

DAW SCRUB 파라미터를 사용자 정의(User Defined) 버튼 [1]~[8] 중 하나에 할당한 후 파라미터 휠을 돌려 Pro Tools 트랙을 앞 뒤로 스크럽(scrub)할 수 있습니다. **DAW SHUTTLE** 파라미터를 사용자 정의 버튼 [1]~[8] 중 하나에 할당한 후에 파라미터 휠을 돌려 앞뒤로 셔틀(shuttle)할 수 있습니다.

- 1 **DAW SCRUB** 또는 **DAW SHUTTLE** 파라미터를 사용자 정의 버튼 [1]~[8] 중의 하나에 할당합니다.

파라미터를 이들 버튼에 할당하기 전에 레이어를 켜서 원격(Remote) 기능을 취소해야 합니다. 파라미터를 사용자 정의(User Defined) 버튼에 할당에 대한 자세한 내용은 231페이지를 참조하십시오.

- 2 **LAYER [REMOTE]** 버튼을 눌러 Pro Tools의 원격 조정을 활성화합니다.
- 3 Pro Tools가 정지했는지 확인합니다.
- 4 사용자 정의 버튼을 눌러 1단계의 **DAW SCRUB** 또는 **DAW SHUTTLE** 파라미터를 할당합니다.

이제 스크럽(Scrub) 또는 셔틀(Shuttle) 기능을 사용할 수 있습니다.

5 파라미터 휠을 돌립니다.

파라미터 휠을 시계방향으로 돌려 스크럽(Scrub) 또는 셔틀(Shuttle)을 정방향으로 진행합니다. 파라미터 휠을 시계 반대 방향으로 돌려 스크럽 또는 셔틀을 역방향으로 진행합니다. 최소 스크럽 재생 단계는 Pro Tools Edit 창의 줌(zoom) 설정에 따라 다릅니다.

6 스크럽(Scrub) 또는 셔틀(Shuttle) 기능을 취소하려면 1단계에서 DAW SCRUB 파라미터를 할당한 사용자 정의 버튼을 누릅니다.

DAW STOP 파라미터가 할당된 사용자 정의(User Defined) 버튼을 눌러 스크럽 또는 셔틀 기능을 취소합니다. 재생이나 빨리감기를 시작하면 스크럽(Scrub) 기능은 자동으로 취소됩니다.

참고: Pro Tools에 의해 스크럽/셔틀 조작이 갑자기 정지합니다. 그러므로 스크럽(Scrub) 또는 셔틀(Shuttle) 기능을 사용할 때마다 P.WHEEL MODE 파라미터가 "SCRUB" 또는 "SHUTTLE"을 나타내는지 반드시 확인합니다. 해당 사용자 정의(User Defined) 버튼 표시등을 보면서 스크럽/셔틀 기능의 상태를 확인할 수 있습니다.

자동(Automation)

사용자 정의(User Defined) 버튼 중 하나에 Pro Tools 자동(Automation) 모드(DAW 자동 읽기(Auto Read), DAW 자동 터치(Auto Touch) 등)를 조정하는 파라미터를 할당할 경우 해당 사용자 정의(User Defined) 버튼을 사용하여 각 채널에 대한 자동(Automation) 설정을 조정할 수 있습니다. 사용자 정의 버튼에 파라미터 할당에 대한 자세한 내용은 231페이지를 참조하십시오.

STEREO OUT 채널의 [SEL] 버튼을 누릅니다. 버튼 표시등이 점등되고 채널 1~16 [SEL] 버튼을 사용하여 자동(Automation) 모드를 설정할 수 있습니다.

프로그램된 사용자 정의(User Defined) 버튼을 누른 채 원하는 채널의 [SEL] 버튼을 눌러 해당 채널의 자동(Automation) 설정을 전환합니다.

채널 [SEL] 버튼을 자동(Automation) 모드 설정용으로 사용하는 동안 [SEL] 버튼을 누르면 페이더 터치(Fader Touch) 또는 언터치(Untouch) 명령이 Pro Tools로 전송됩니다. 이것은 자동 펀치 인 및 아웃(Automation punch in/out) 녹음에 유용합니다.

참고: 페이더를 조작해도 페이더 터치(Fader Touch) 명령이 전송됩니다. 또한 전송 모드가 변경될 때마다(재생(Play) 및 정지(Stop) 등) 페이더 언터치(Fader Untouch) 명령이 전송됩니다.

현재 선택된 자동(Automation) 모드에 따라 채널 [SEL] 버튼 표시등이 다음과 같이 작동합니다.

사용자 정의(User Defined) 키 기능	Pro Tools 자동(Automation) 모드	[SEL] 버튼 표시등
DAWAUTOWRITE	자동 쓰기(Auto write)	적색으로 깜박임(녹음 준비) 적색(녹음)
DAWAUTO TOUCH	자동 터치(Auto touch)	
DAWAUTO LATCH	자동 래치(Auto latch)	
DAWAUTO READ	자동 읽기(Auto read)	완전 점등
DAWAUTO OFF	자동 꺼짐(Auto off)	꺼짐

Nuendo 원격 레이어(Remote Layer)

원격 레이어(Remote Layer)를 사용하여 Nuendo를 원격으로 조정할 수 있습니다.

■ 컴퓨터 구성

- 1 USB 케이블을 사용하여 01V96을 사용자 컴퓨터에 연결하고 01V96 CD-ROM에 동봉된 필요한 USB 드라이버를 설치합니다.

드라이버 설치에 대한 자세한 정보는 Studio Manager 설치 설명서를 참조하십시오.

- 2 Nuendo를 실행하고, 기기 설정(Device Setup) 메뉴를 선택하고, Nuendo를 설정하면 01V96은 이 소프트웨어와 통신할 수 있습니다.

소프트웨어 설정에 대한 자세한 내용은 Nuendo 사용 설명서를 참조하십시오.

■ 01V96 구성

- 1 DIO/Setup | MIDI/HOST 페이지 구성에 대해서는 188페이지를 참조하십시오.

- 2 LAYER [REMOTE] 버튼을 눌러 TARGET 파라미터를 Nuendo로 설정합니다.

원격 레이어(Remote Layer)를 사용하여 Nuendo를 원격으로 조정할 수 있습니다.

다른 DAW원격 레이어(Remote Layers)

Pro Tools 프로토콜을 지원하는 DAW 소프트웨어를 원격으로 조정할 수 있습니다.

■ 컴퓨터 구성

- 1 USB 케이블을 사용하여 01V96을 사용자 컴퓨터에 연결하고 01V96 CD-ROM에 동봉된 필요한 USB 드라이버를 설치합니다.

드라이버 설치에 대한 자세한 내용은 Studio Manager 설치 설명서를 참조하십시오.

- 2 DAW 소프트웨어를 실행하고 설정하면 01V96은 이 소프트웨어와 통신할 수 있습니다.

소프트웨어 설정에 대한 자세한 내용은 DAW 소프트웨어의 사용 설명서를 참조하십시오.

■ 01V96 구성

- 1 DIO/Setup | MIDI/HOST 페이지 구성에 대해서는 188페이지를 참조하십시오.

- 2 LAYER [REMOTE] 버튼을 눌러 TARGET 파라미터를 General DAW로 설정합니다.

원격 레이어(Remote Layer)를 사용하여 DAW 소프트웨어를 원격으로 조정할 수 있습니다.

MD 원격 레이어(Remote Layer)

USER DEFINED를 원격 레이어(Remote Layer)의 대상(target)으로 설정한 경우 다양한 MIDI 메시지를 출력하는 채널 [ON] 버튼 및 페이더를 조작하여 외장 MIDI 기기(신디사이저, 톤 제너레이터 등)의 파라미터를 원격으로 조정할 수 있습니다. (이를 MIDI 원격(Remote) 기능이라 합니다.)

4개의 뱅크(bank)의 채널 조절기에 할당된 MIDI 메시지를 저장할 수 있습니다. 01V96이 공장에서 출고시 MIDI 설정은 이들 뱅크에 포함되어 있어 이 뱅크를 빠르게 리콜(recall)하여 MIDI 원격(Remote) 기능을 사용할 수 있습니다.

필요한 경우 다른 MIDI 메시지를 페이더나 [ON] 버튼에 할당하여 연결된 MIDI 기기의 파라미터를 원격으로 조정할 수도 있습니다.

MD 원격(remote) 기능 사용

본 절은 뱅크(bank)에 저장된 공장 출고시 설정인 MIDI 원격(Remote) 설정을 리콜(recall) 및 사용하는 방법에 대해 설명합니다.

기본적으로 01V96의 4개의 MIDI 원격(Remote) 뱅크(뱅크(Bank) 1~4)는 다음의 MIDI 메시지를 포함하고 있습니다.

뱅크	사용	컨트롤 기능(Control Function)	
		[ON] 버튼	페이더
1	GM 사운드 레벨 팬(pan)과 설정	—	볼륨
2	GM 사운드 이펙트 송신 레벨 설정	—	이펙트 송신 (Effect Send)
3	XG 사운드 레벨 설정	—	볼륨
4	Cubase 시리즈 믹서에 대한 음소거 및 레벨 조정	음소거	볼륨

1 01V96의 MIDI OUT 포트를 MIDI 기기의 MIDI IN 포트에 연결합니다.

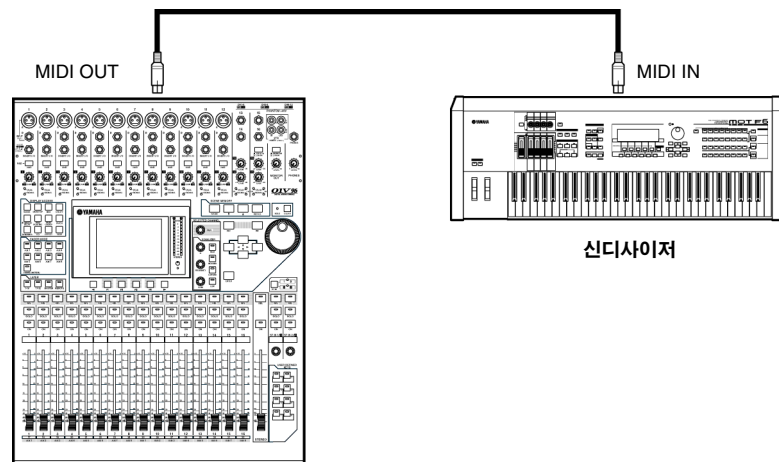

- 2 DIO/Setup | MIDI/Host 페이지가 나타날 때까지 DISPLAY ACCESS [DIO/SETUP] 버튼을 반복해서 누릅니다.

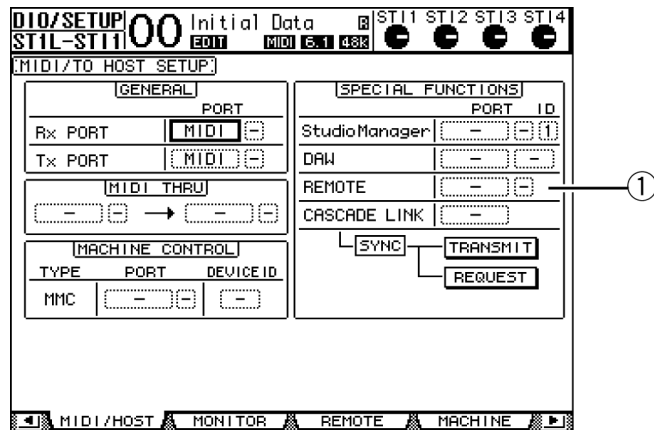

- 3 커서를 SPECIAL FUNCTIONS 섹션의 REMOTE 파라미터 박스 (①)에 놓고 파라미터 휠을 돌려 MIDI를 선택한 후 [ENTER]를 누릅니다.

MIDI 포트가 이미 사용 중인 경우에는 할당 변경을 확인하는 창이 나타납니다. 커서를 YES 버튼에 놓은 후 [ENTER]를 누릅니다.

팁: REMOTE 파라미터 박스가 회색으로 나타나는 경우에는 4단계와 5단계를 실행하여 TARGET 파라미터를 설정한 후 2단계와 3단계로 되돌아갑니다.

- 4 DIO/Setup | Remote 페이지가 나타날 때까지 DISPLAY ACCESS [DIO/SETUP] 버튼을 반복해서 누릅니다.
- 5 커서를 TARGET 파라미터 박스에 놓고 파라미터 휠을 돌려 USER DEFINED를 선택한 후 [ENTER] 버튼을 누릅니다.

설정 변경에 대한 확인 창이 나타납니다. 커서를 YES 버튼에 놓은 후 [ENTER]를 누릅니다. 디스플레이는 다음과 같이 변경됩니다.

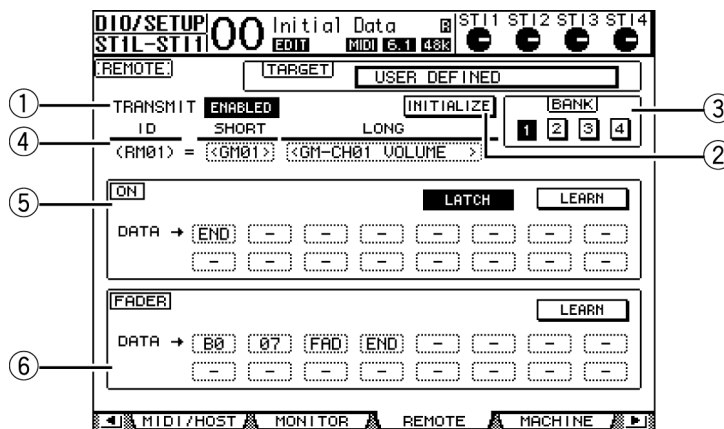

- ① **TRANSMIT ENABLE/DISABLE**
이 버튼은 MIDI 원격(Remote) 기능을 활성화와 비활성화 사이에서 전환합니다.
- ② **INITIALIZE**
이 버튼은 BANK 파라미터로 선택한 बैं크에 저장되어 있는 설정을 기본 설정으로 재설정합니다.
- ③ **BANK**
이 파라미터를 사용하여 4개의 बैं크(bank) 중에 하나를 선택할 수 있습니다.

- ④ **ID, SHORT, LONG**
이 파라미터는 채널 이름을 나타냅니다. ID 파라미터는 현재 조정하고 있는 MIDI 기기에 대한 채널 ID(RM01~RM16)를 나타냅니다.
 - ⑤ **ON 섹션**
이 섹션은 현재 선택된 채널(RM01~RM16)의 [ON] 버튼에 할당된 MIDI 메시지(16진수 또는 알파벳)의 형식을 나타냅니다.
 - **LATCH/UNLATCH.....** 이 버튼은 [ON] 버튼 조작을 위해 래치(Latch)와 언래치(Unlatch) 사이에서 토글(toggle)합니다.
 - **LEARN** 이 버튼을 켜면 MIDI IN 포트에서 수신된 MIDI 메시지는 DATA 파라미터 박스에 할당됩니다.
 - **DATA 파라미터 박스** 이들 박스는 [ON] 버튼에 할당된 MIDI 메시지(16진수 또는 알파벳)의 형식을 나타냅니다.
 - ⑥ **FADER 섹션**
이 섹션은 현재 선택된 채널(RM01~RM16)의 페이더에 할당된 MIDI 메시지(16진수 또는 알파벳)의 형식을 나타냅니다.
- 6 커서를 원하는 **뱅크 버튼(BANK 파라미터 버튼 1~4)에 놓은 후 [ENTER]를 누릅니다.**
 - 7 **LAYER [REMOTE] 버튼을 눌러 원격 레이어(Remote Layer)를 선택합니다.**
이제 MIDI 원격(Remote) 기능을 사용할 수 있습니다.
 - 8 **페이더 및 [ON] 버튼을 사용하여 MIDI 기기를 조정합니다.**

MD 메시지를 채널 컨트롤(Channel Control)에 할당

뱅크에 있는 공장 출고시의 설정을 사용하는 경우 MIDI 원격(Remote) 기능을 빠르게 사용할 수 있습니다. 그러나 원하는 MIDI 메시지를 페이더나 [ON] 버튼 등에 할당할 수도 있습니다.

본 절은 채널 1의 [ON] 버튼에 홀드 켜짐/꺼짐(Hold On/Off) 메시지(컨트롤 변경(Control Change) #64, 값 127 및 0)를 할당하는 경우를 예로 들어 MIDI 메시지를 채널 조절기에 할당하는 방법에 대해 설명합니다.

- 1 **01V96의 MIDI IN 포트를 홀드 켜짐/꺼짐(Hold On/Off)을 조정 가능한 풋 스위치가 연결된 MIDI 키보드의 MIDI OUT 포트에 연결합니다. 01V96의 MIDI 원격(Remote) 기능을 활성화합니다.**

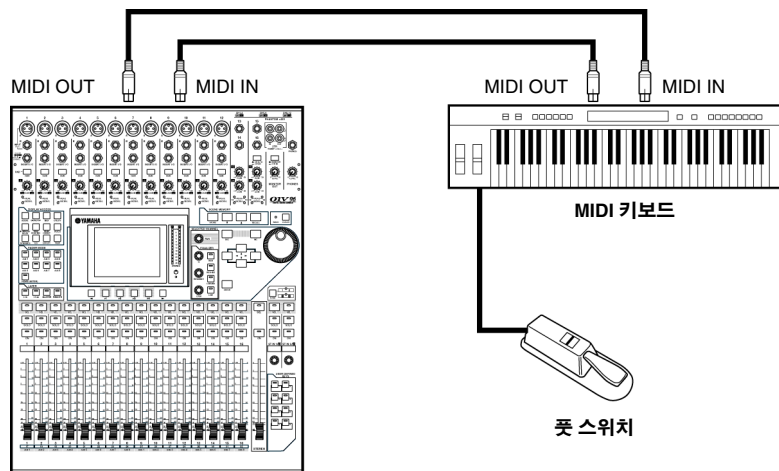

- 2 **DIO/Setup | Remote 페이지가 나타날 때까지 DISPLAY ACCESS [DIO/SETUP] 버튼을 반복해서 누른 후 TARGET 파라미터를 USER DEFINED로 설정합니다.**

이제 MIDI 원격(Remote) 기능을 사용할 수 있습니다. MIDI 원격(Remote) 기능 사용에 대한 자세한 정보는 이전 절을 참조하십시오.

- 3 **커서를 원하는 बैं크 버튼(BANK 파라미터 버튼 1~4)에 놓은 후 [ENTER]를 누릅니다.**
- 4 **원하는 채널에 대한 [SEL] 버튼을 누릅니다.**

현재 할당된 MIDI 메시지가 ON 및 FADER 섹션에 나타납니다.

팁: ID, SHORT 및 LONG 파라미터를 사용하여 원하는 채널을 선택할 수 있습니다.

- 5 **커서를 ON 섹션의 LEARN 버튼에 놓은 후 [ENTER]를 누릅니다.**

01V96의 MIDI IN 포트에서 수신된 MIDI 메시지는 ON 섹션의 DATA 파라미터 박스에 할당됩니다.

- 6 **MIDI 키보드 풋 스위치를 누르고 있습니다.**

MIDI 홀드 커짐(Hold On) 메시지가 DATA 파라미터 박스에서 할당됩니다.

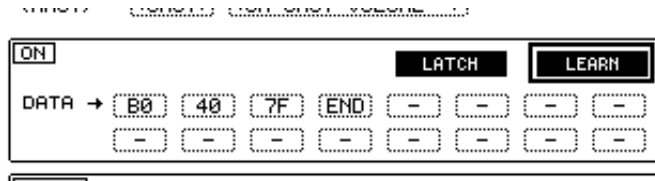

다음은 MIDI 메시지의 설명입니다.

- **00-7F**.....MIDI 메시지가 16진수로 표시됩니다.
- **END**..... 이 메시지는 MIDI 메시지의 끝을 나타냅니다. 이후에 DATA 파라미터 박스에 할당된 메시지는 무시됩니다.
- **-**..... 이 메시지는 DATA 파라미터 박스에 할당된 메시지가 없다는 것을 나타냅니다.

팁: LEARN 버튼을 클릭하여 MIDI 메시지를 할당하면 01V06은 자동으로 메시지의 끝을 인식하고 END 와 "-"을 할당합니다.

- 7 **풋 스위치를 누른 상태에서 LEARN 버튼을 끕니다.**
- 8 **커서를 세 번째 파라미터 박스(이 예에서는 "7F")에 놓은 후 파라미터 휠을 돌려 SW의 값을 변경합니다.**

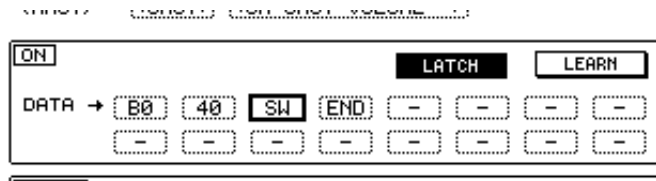

"SW"는 [ON] 버튼의 커짐/꺼짐 상태에 따라 변경되는 가변입니다. MIDI 메시지에서 다음과 같은 가변을 사용할 수 있습니다.

- **SW** 이 가변은 ON 섹션의 DATA 파라미터 박스에서만 선택할 수 있습니다. [ON] 버튼이 켜져 있으면 "7F" (십진수 127)이 출력됩니다. [ON] 버튼이 꺼져 있으면 "00" (십진수 00)이 출력됩니다.
- **FAD** 이 가변은 FADER 섹션의 DATA 파라미터 박스에서만 선택할 수 있습니다. 페이더를 조작할 때에는 00~7F(십진수로 0~127) 범위의 계속 변경되는 값이 출력됩니다.

팁: "SW"가 ON 섹션의 DATA 파라미터 박스에서 할당되지 않은 경우에는 현재의 MIDI 메시지가 출력됩니다.

참고: FADER 섹션의 DATA 파라미터 박스 중 하나를 반드시 "FAD"로 설정합니다. "FAD"가 할당되지 않으면 페이더 조작이 무시됩니다.

9 커서를 LATCH/UNLATCH 버튼에 놓은 후 [ENTER]를 눌러 원하는 [ON] 버튼의 기능에 따라 LATCH 또는 UNLATCH를 선택합니다.

- **LATCH**.....[ON] 버튼을 반복해서 눌러 켜짐(On)과 꺼짐(Off) 메시지를 번갈아 전송합니다.
- **UNLATCH**.....[ON] 버튼을 누르고 있어 켜짐(On) 메시지를 전송하고, [ON] 버튼에서 손을 떼서 꺼짐(Off) 메시지를 전송합니다.

팁: 래치(Latch)나 언래치(Unlatch)가 선택된 경우에 [ON] 버튼 조작에 대한 자세한 내용은 아래의 그림을 참조하십시오.

■ "SW"가 할당된 경우:

- LATCH

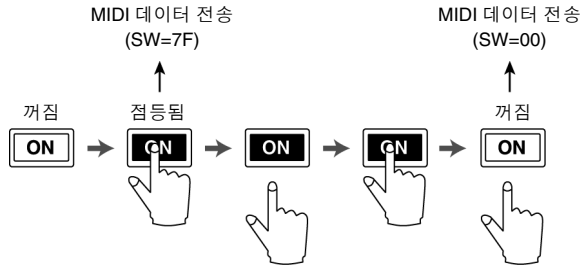

- UNLATCH

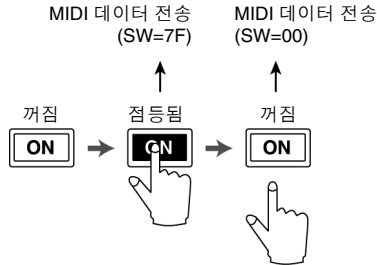

■ "SW"가 할당되지 않은 경우:

- UNLATCH

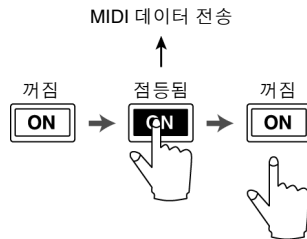

팁: 대부분의 경우에서 SW가 할당되지 않으면 언래치(Unlatch)를 선택합니다.

10 채널 이름을 변경하려면 커서를 ID LONG 파라미터 박스에 놓은 후 [ENTER]를 눌러 Title Edit 창을 표시합니다

이름 편집에 대한 자세한 내용은 30페이지를 참조하십시오.

팁:

- 커서를 INITIALIZE 버튼에 놓은 후 [ENTER]를 누릅니다. 현재 선택된 बैं크(bank)에서 파라미터 설정을 재설정할 수 있는 창이 표시됩니다.
- LEARN 버튼을 사용하지 않고 수동으로 MIDI 메시지를 파라미터 박스에 할당할 수도 있습니다.

기기 컨트롤 기능

01V96은 MIDI OUT 포트 또는 USB 포트를 통해 명령을 전송하여 외장 녹음 기기의 트랙을 선택하고 전송(transport) 기능을 조정할 수 있습니다.

참고: 조정할 수 있는 파라미터는 연결된 기기에 따라 다릅니다. 조정할 수 있는 파라미터에 대한 자세한 내용은 외장 기기에 대한 사용 설명서를 참조하십시오.

1 01V96을 외장 기기와의 연결에 대한 자세한 내용은 아래의 그림을 참조하십시오.

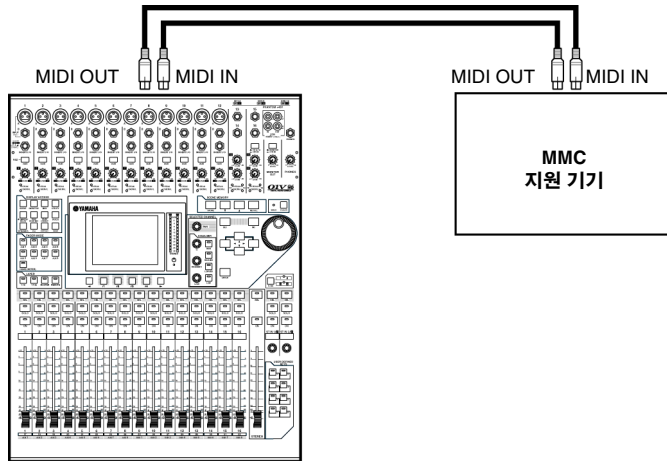

2 DIO/Setup | MIDI/Host 페이지가 나타날 때까지 DISPLAY ACCESS [DIO/SETUP] 버튼을 반복해서 누릅니다.

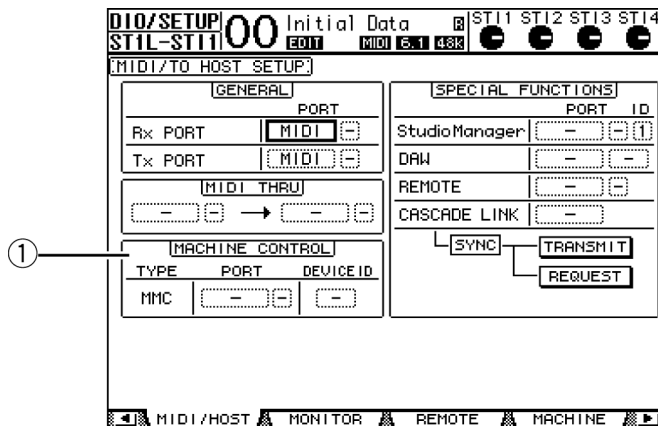

3 커서를 MACHINE CONTROL 섹션 ①의 PORT 파라미터 박스에 놓은 후 파라미터 휠을 돌려 MMC 대상을 선택합니다.

MMC 대상으로 다음의 포트와 슬롯을 사용할 수 있습니다.

- MIDI MIDI 포트
- USB USB 포트
- SLOT MY8-mLAN (mLAN 카드)가 설치된 슬롯(Slot)

USB나 SLOT이 선택된 경우 커서를 인접한 파라미터 박스(오른쪽)에 놓고 8개의 포트 중 하나를 선택합니다.

4 커서를 DEVICE ID 파라미터 박스에 놓은 후 파라미터 휠을 돌려 01V96 MMC 기기 ID를 외장 기기의 ID 번호와 동일하게 설정합니다.

동일한 기기(Device) ID를 사용하는 기기에 MMC 명령이 효과적입니다. 그러므로 01V96의 MMC 기기 ID를 조정하려는 기기의 ID와 일치시켜야 합니다.

5 원격 조정을 시작하려면 DIO/Setup | Machine 페이지가 나타날 때까지 DISPLAY ACCESS [DIO/SETUP] 버튼을 반복해서 누릅니다.

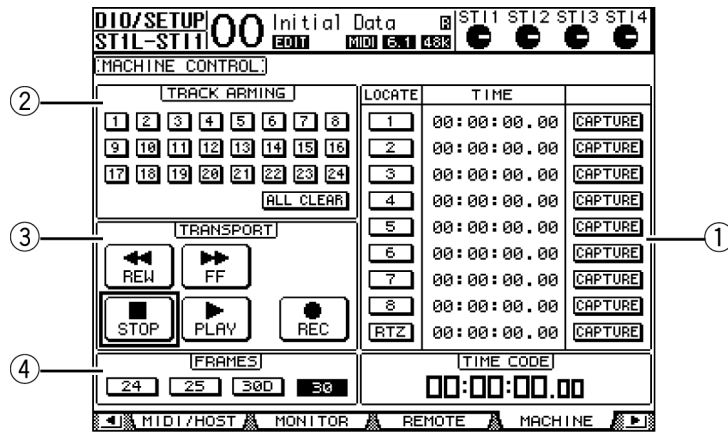

이 페이지에는 다음과 같은 파라미터가 있습니다.

① LOCATE/TIME 섹션

이 섹션을 사용하여 위치 이동 지점을 설정할 수 있습니다.

- LOCATE 1~8 이들 버튼은 외장 기기의 지점(TIME 값으로 지정)에 위치 이동합니다.
- RTZ 이 Return To Zero 버튼은 외장 기기의 제로 타임코드 지점에 위치 이동합니다.
- TIME 위치 이동 지점은 시간/분/초/프레임 포맷으로 지정됩니다.
- CAPTURE 이 버튼은 외장 기기의 현재 위치를 캡처하고, 정보를 TIME 열로 가져옵니다.

② TRACK ARMING 섹션

이 섹션은 외장 기기에 있는 트랙을 조정합니다.

- 1-24 버튼 이 버튼은 외장 트랙 1~24를 켜거나 끄며, 이들의 녹음 준비(Record Ready) 모드를 설정하거나 취소합니다.
- ALL CLEAR 이 버튼을 켜서 모든 버튼(1~24)을 동시에 껐 수 있습니다.

③ **TRANSPORT 섹션**

이 섹션을 사용하여 외장 기기의 전송 기능을 조정할 수 있습니다.

- **REW** 이 버튼은 외장 기기의 되감기를 시작합니다.
- **FF** 이 버튼은 외장 기기의 빨리감기를 시작합니다.
- **STOP** 이 버튼은 외장 기기를 정지시킵니다.
- **PLAY** 이 버튼은 외장 기기의 재생을 시작합니다.
- **REC** 이 버튼은 **PLAY** 버튼과 함께 외장 기기에서 녹음을 시작하는데 사용됩니다.

④ **FRAMES**

이 파라미터는 24, 25, 30D(드롭 프레임) 및 30 중에서 타임코드 프레임 레이트를 선택합니다.

6 전송 기능을 조정하려면 커서를 **TRANSPORT** 섹션의 원하는 버튼에 놓은 후 **[ENTER]**를 누릅니다.

7 원하는 경우 커서를 **LOCATE/TIME** 섹션과 **TRACL ARMING** 섹션의 버튼과 파라미터에 놓은 후 **[ENTER]** 버튼을 누르거나 파라미터 휠을 돌려 외장 기기에서의 전송(transport) 기능을 조정합니다.

팁: 프로그램된 사용자 정의(User Defined) 버튼을 사용하여 기기 컨트롤(Machine Control) 기능을 조정할 수도 있습니다. (사용자 정의(User Defined) 버튼에 기능을 할당하는 방법은 231페이지를 참조하십시오.)

18 MIDI

본 장에서는 01V96의 MIDI와 관련된 기능을 설명합니다.

MIDI와 01V96

컨트롤 변경(Control Changes), 프로그램 변경(Program Changes)과 다른 MIDI 메시지를 사용하여 Scene을 리콜(recall)하고, 01V96의 파라미터를 편집하고, 01V96 내장 데이터를 외장 MIDI 기기에 저장할 수 있습니다.

01V96은 다음의 MIDI 메시지를 지원합니다. 전송이나 수신을 위해 각 MIDI 메시지를 개별적으로 켜거나 끌 수 있습니다.

- **프로그램 변경**

01V96의 Scene을 프로그램 변경 번호에 할당하면 01V96은 Scene을 리콜할 때 프로그램 변경(Program Change)을 전송합니다. 또한 01V96이 프로그램 변경(Program Change)을 수신하면 Scene을 전환합니다.

- **컨트롤 변경**

01V96의 파라미터를 컨트롤 변경 번호에 할당하면 파라미터 값이 변경될 때 01V96은 할당된 컨트롤 변경(Control Change)을 전송합니다. 또한 01V96이 해당 컨트롤 변경(Control Change)을 수신하면 특정 파라미터 값을 변경합니다.

- **시스템 고유 메시지**

파라미터 값이 변경되면 01V96은 실시간으로 시스템 고유 메시지(System Exclusive Message)를 전송합니다. 또한 01V96이 할당된 파라미터 변경(Parameter Change)을 수신하면 특정 파라미터 값을 통지합니다.

- **MMC(MIDI 기기 조작)**

MMC는 외장 기기 조정에 사용됩니다.

- **MIDI 음표 켜짐/꺼짐(Note On/Off)**

이들 메시지는 프리즈(Freeze) 이펙트를 조정하는 데 사용됩니다.

- **벌크 덤프(Bulk Dump) 메시지**

이 메시지를 사용하여 01V96의 내장 데이터를 시퀀서나 MIDI 파일러(filer)에 저장할 수 있습니다. 01V96이 이 메시지를 수신하면 이 메시지는 01V96 데이터에 걸쳐 쓰기됩니다.

01V96은 MIDI 데이터의 전송과 수신에 대한 다음과 같은 인터페이스를 포함하고 있습니다.

- **MIDI IN/THRU/OUT 포트**

이 포트는 표준 MIDI 기기에서 MIDI 데이터를 수신하거나 표준 MIDI 기기로 MIDI 데이터를 전송합니다. 각 포트는 단일 포트 인터페이스로 단일 포트 데이터(16채널 x 1포트)를 전송하거나 수신합니다. MIDI THRU 포트는 MIDI IN 포트에서 수신한 MIDI 메시지를 수정 없이 그대로 출력합니다.

- **USB 포트**

이 포트는 컴퓨터와 연결하거나 MIDI 메시지를 전송하는데 사용됩니다. 이는 멀티포트 인터페이스로 8포트 데이터(16채널 x 8포트)까지 전송하거나 수신할 수 있습니다. 컴퓨터를 USB 포트에 연결한 경우 컴퓨터에 적절한 드라이버 소프트웨어를 설치해야 합니다. 드라이버 설치에 관한 자세한 내용은 Studio Manager 설치 설명서를 참조하십시오.

참고: 컴퓨터가 켜져 있지만 USB MIDI 응용프로그램이 실행되어 있지 않으면 01V96 실행이 느려질 수 있습니다. 이런 경우에는 MIDI 메시지 전송 포트에 USB 포트 할당을 취소합니다.

• SLOT

선택 사양인 "MY8-mLAN" I/O 카드가 슬롯에 설치되어 있는 경우에는 MY8-mLAN 카드를 통해 MIDI 데이터를 외장 MIDI 기기로 전송하거나 수신될 수 있습니다. 최대 8개까지의 MIDI 데이터(16채널 x 8 포트)를 전송하거나 수신될 수 있습니다.

MD 포트 설정

MD 메시지 전송을 위한 포트 선택

MIDI 메시지 전송을 위한 포트를 구성하려면 DIO/Setup | MIDI/Host 페이지가 나타날 때까지 DISPLAY ACCESS [DIO/SETUP] 버튼을 반복해서 누릅니다. 이 페이지를 사용하여 MIDI 메시지 입력과 출력을 설정할 수 있습니다.

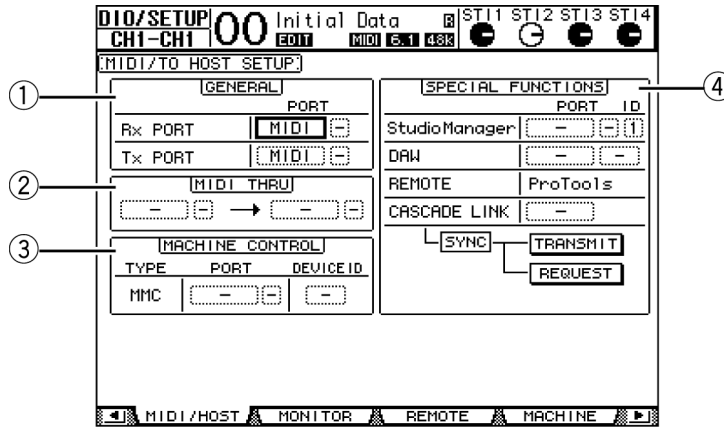

이 페이지에서 다음과 같은 파라미터를 사용 가능합니다.

① **GENERAL 섹션**

이 섹션에서 프로그램 변경(Program Change)이나 컨트롤 변경(Control Change)과 같은 MIDI 메시지를 전송하고 수신하는 포트를 선택할 수 있습니다.

- **Rx PORT**..... 이 파라미터는 일반 MIDI 데이터 수신을 위한 포트를 지정합니다. 왼쪽의 파라미터 박스에서 MIDI, USB 또는 SLOT(선택 사양인 mLAN 카드가 설치된 경우에만 가능)을 선택합니다. USB 나 SLOT을 선택한 경우에는 오른쪽 파라미터 박스에 포트 번호(1~8)를 지정합니다.
- **Tx PORT** 이 파라미터는 일반 MIDI 데이터 전송을 위한 포트를 지정합니다. 사용 가능한 포트는 Rx PORT 파라미터와 동일합니다.

② **MIDI THRU 섹션**

이 파라미터를 사용하여 한 포트에서 수신된 MIDI 데이터를 다른 포트나 슬롯에서 변경 없이 전송할 수 있습니다. 첫번째 파라미터 박스에서 수신을 위한 포트를 선택하고 다음 파라미터 박스(화살표의 오른쪽에 위치)에서 송신을 위한 포트를 선택합니다. USB 나 SLOT을 선택한 경우 포트 파라미터 박스 근처의 작은 파라미터 박스에 포트 번호를 지정합니다.

③ **MACHINE CONTROL 섹션**

이 섹션을 사용하여 원격 조정 방법과 원격 조정 포트를 선택하여 하드 디스크 레코더 등의 MMC를 지원하는 외장 기기를 조정할 수 있습니다.

- **PORT**.....MMC 명령 전송을 위해 MIDI, USB 또는 SLOT(선택 사양인 mLAN 카드가 설치된 경우에만 가능)을 선택합니다. USB나 SLOT을 선택한 경우에는 오른쪽 파라미터 박스에 포트 번호를 지정합니다.

- **DEVICE ID**MMC 전송 및 수신 중에 연결된 장비를 식별하고 인식할 수 있는 01V96의 MMC 기기(Device) ID를 지정합니다.

④ SPECIAL FUNCTIONS 섹션

이 섹션을 사용하여 다양한 특수 기능에 대한 포트를 지정할 수 있습니다.

- **Studio Manager** 왼쪽의 파라미터 박스에서 동봉된 Studio Manager 소프트웨어가 사용할 포트로 MIDI 또는 USB를 선택합니다. 오른쪽에 있는 두 개의 작은 파라미터 박스에서 포트 번호(USB를 선택한 경우)와 ID 번호를 지정합니다.
- **DAW**.....DAW와 사용할 포트로 USB 또는 SLOT을 선택합니다. 오른쪽 파라미터 박스에서 포트 번호 페어(pair)(1~2, 3~4, 5~6, 7~8)를 지정합니다.
- **REMOTE** 이 파라미터는 원격 레이어(Remote Layer)에서 현재 선택된 대상을 표시합니다. 대상이 "USER DEFINED"로 설정된 경우 MIDI 메시지 대상 포트를 선택할 수 있습니다.
- **CASCADE LINK**..... 이 파라미터는 캐스케이드(cascade)된 두 대의 01V96 사이에서 MIDI 메시지를 전송할지 여부를 결정합니다. MIDI를 선택할 경우 캐스케이드된 두 기기 사이에서 MIDI 메시지를 전송합니다. "-"를 선택할 경우 MIDI 메시지를 전송하지 않습니다. MIDI를 선택하는 경우 캐스케이드(cascade) 연결 중에 TRANSMIT 버튼을 클릭하여 조작하고 있는 01V96의 내장 설정을 다른 01V96으로 복사할 수 있습니다. 이 방법을 사용하여 두 대의 01V96이 동일한 파라미터 설정을 공유할 수 있습니다. 캐스케이드 연결 중에 REQUEST 버튼을 클릭하여 다른 01V96의 내장 설정을 조작하고 있는 01V96으로 복사할 수 있습니다.

전송과 수신을 위한 MD 메시지 선택

지정한 포트에서 전송 또는 수신할 MIDI 메시지를 선택할 수 있습니다.

그렇게 하려면 DISPLAY ACCESS [MIDI] 버튼을 누른 후 [F1] 버튼을 눌러 MIDI I Setup 페이지를 표시합니다.

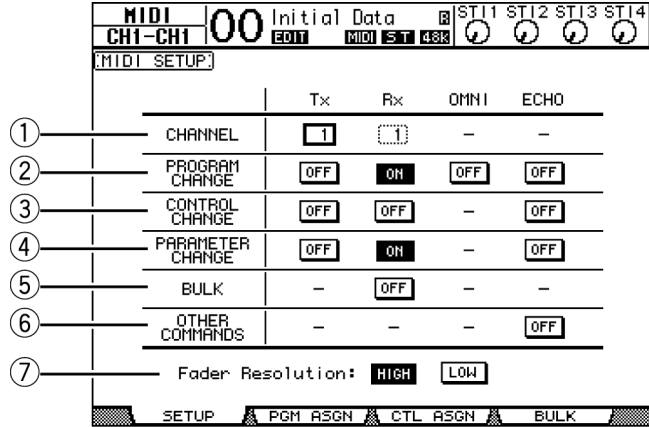

CHANNEL 행에서 전송과 수신을 위한 MIDI 채널을 선택하고, PROGRAM CHANGE에서 OTHER COMMANDS까지의 파라미터 열의 버튼을 사용하여 각 MIDI 메시지의 전송과 수신을 켜거나 끌 수 있습니다.

① CHANNEL

이 파라미터 열을 사용하여 MIDI 메시지 전송과 수신을 위한 MIDI 채널을 지정할 수 있습니다. 이 열에서 다음과 같은 파라미터가 사용 가능합니다.

- **Tx** 이 파라미터 박스는 MIDI 전송 채널(Transmit Channel)을 지정합니다.
- **Rx** 이 파라미터 박스는 MIDI 수신 채널(Receive Channel)을 지정합니다.

② PROGRAM CHANGE

이 파라미터 열을 사용하여 프로그램 변경(Program Change)의 전송과 수신을 활성화하거나 비활성화할 수 있습니다.

- **Tx ON/OFF** 프로그램 변경의 전송을 활성화하거나 비활성화합니다.
- **Rx ON/OFF** 프로그램 변경의 수신을 활성화하거나 비활성화합니다.
- **OMNI ON/OFF** 이 버튼이 켜져 있으면 CHANNEL 열 설정에 관계없이 모든 MIDI 채널에 대한 프로그램 변경이 수신됩니다.
- **ECHO ON/OFF** 이 버튼은 MIDI IN 포트에서 수신된 프로그램 변경(Program Change)을 MIDI OUT 포트에 반사할지 여부를 결정합니다.

③ CONTROL CHANGE

이 파라미터 열을 사용하여 컨트롤 변경(Control Change)의 전송과 수신을 활성화하거나 비활성화할 수 있습니다.

- **Tx ON/OFF** 컨트롤 변경(Control Change) 메시지의 전송을 활성화하거나 비활성화합니다.
- **Rx ON/OFF** 컨트롤 변경(Control Change) 메시지의 수신을 활성화하거나 비활성화합니다.
- **ECHO ON/OFF** 이 버튼은 MIDI IN 포트에서 수신된 컨트롤 변경(Control Change) 메시지를 MIDI OUT 포트에 반사할지 여부를 결정합니다.

④ PARAMETER CHANGE

이 파라미터 열을 사용하여 파라미터 변경(Parameter Change)의 전송과 수신을 활성화하거나 비활성화합니다.

- **Tx ON/OFF** 파라미터 변경(Parameter Change) 메시지의 전송을 활성화하거나 비활성화합니다.
 - **Rx ON/OFF** 파라미터 변경(Parameter Change) 메시지의 수신을 활성화하거나 비활성화합니다.
 - **ECHO ON/OFF** 이 버튼은 MIDI IN 포트에서 수신된 파라미터 변경(Parameter Change) 메시지를 MIDI OUT 포트에 반사할 지 여부를 결정합니다.
- ⑤ **BULK**
이 파라미터 열을 사용하여 벌크 덤프(Bulk Dump) 데이터의 전송과 송신을 활성화하거나 비활성화할 수 있습니다.
- **Rx ON/OFF** 벌크 덤프 데이터의 수신을 활성화하거나 비활성화합니다.
- ⑥ **OTHER COMMANDS**
- **ECHO ON/OFF** 이 버튼은 MIDI IN 포트에서 수신된 다른 MIDI 메시지를 MIDI OUT 포트에 반사할 지 여부를 결정합니다.
- ⑦ **페이더 해상도**
이 파라미터는 01V96의 페이더 조작시 값 출력의 해상도를 결정합니다. 캐스케이드(cascade)된 2대의 01V96 간에 페이더 값 데이터를 전송하거나 01V96 조작을 녹음하거나 스퀀서(sequencer)로부터 데이터를 재생하려면 HIGH 버튼을 선택합니다. LOW 버튼이 선택되면 페이더의 해상도는 256 단위(step)로 변경됩니다.

원격 리콜(Remote Recall)을 위해 Scene을 프로그램 변경(Program Change)으로 할당

원격 리콜(Remote Recall)을 위해 01V96 Scene을 MIDI 프로그램 변경(Program Change)으로 할당할 수 있습니다. Scene을 01V96에 리콜하면 기기는 할당된 프로그램 변경(Program Change)을 연결된 MIDI 기기로 전송합니다. 01V96이 프로그램 변경(Program Change)을 수신하면 할당된 Scene이 리콜(recall)됩니다.

할당을 변경할 수 있지만 초기에는 Scene 1~99가 순서대로 프로그램 변경(Program Change) 1~99에 할당되고, Scene #0이 프로그램 변경(Program Change) #100으로 할당됩니다.

팁: MIDI 벌크 덤프(Bulk Dump)나 동봉된 Studio Manager 소프트웨어를 사용하여 Scene에서 프로그램 변경(Program Change) 할당 테이블을 외장 기기에 저장할 수 있습니다.

- 1 **DIO/Setup | MIDI/Host 페이지가 표시될 때까지 DISPLAY ACCESS [DIO/SETUP] 버튼을 반복해서 누른 후 MIDI 메시지를 전송하고 수신할 포트를 지정합니다(212페이지 참조).**
- 2 **1단계에서 선택한 포트에 연결하여 01V96은 MIDI 메시지를 외장 기기로 전송하고 받을 수 있습니다.**
- 3 **DISPLAY ACCESS [MIDI] 버튼을 누른 후 [F2] 버튼을 누릅니다.**
MIDI | Pgm Asgn 페이지가 나타납니다.

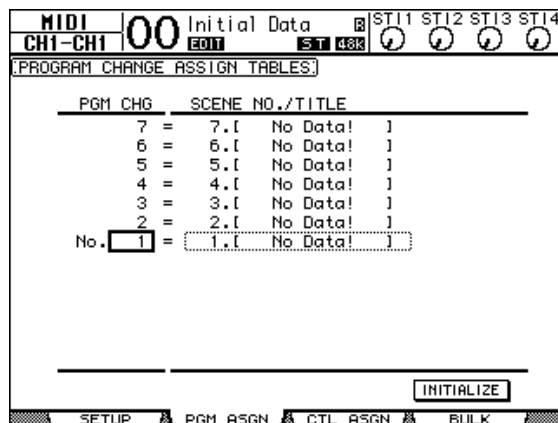

- 4 커서를 PGM CHG 열의 파라미터 박스에 놓고 파라미터 휠을 돌리거나 [INC]/[DEC] 버튼을 눌러 Scene을 할당하려는 프로그램 변경(Program Change) 번호를 선택합니다.
- 5 커서 버튼 [▶] 을 눌러 커서를 SCENE NO./TITLE 열의 파라미터 박스에 놓은 후 파라미터 휠을 돌리거나 [INC]/[DEC] 버튼을 눌러 Scene을 선택합니다.

팁:

- Scene을 여러 프로그램 변경(Program Change)에 할당하는 경우 가장 낮은 번호를 갖는 프로그램 변경이 유효합니다.
- 커서를 INITIALIZE 버튼에 놓은 후 [ENTER]를 눌러 Scene에서 프로그램 변경(Program Change) 할당표를 초기화할 수 있습니다.

- 6 DISPLAY ACCESS [MIDI] 버튼을 누른 후 [F1] 버튼을 눌러 MIDI I Setup 페이지를 표시한 후 MIDI 송신(Transmit) 및 수신 채널(Receive Channel)을 지정합니다.
- 7 PROGRAM CHANGE Tx ON/OFF와 Rx ON/OFF 버튼을 켭니다.

이제 01V96이 프로그램 변경(Program Change)을 지정된 MIDI 채널에 수신하면 해당 Scene이 리콜(recall)됩니다. 01V96에서 Scene을 전환하면 01V96은 프로그램 변경을 지정된 MIDI 채널로도 전송합니다.

실시간 조정을 위해 파라미터를 컨트롤 변경(Control Change)에 할당

실시간 조정을 위해 01V96 파라미터를 MIDI 컨트롤 변경(Control Change)에 할당할 수 있습니다. 01V96이 컨트롤 변경(Control Change)을 수신하면 이에 따라 할당된 01V96 파라미터가 할당됩니다. 또한 01V96에서 파라미터를 조정하면 01V96은 할당된 컨트롤 변경(Control Change) 메시지를 전송합니다.

팁: MIDI 벌크 덤프(Bulk Dump)나 동봉된 Studio Manager 소프트웨어를 사용하여 파라미터에서 컨트롤 변경(Control Change) 할당표를 외장 기기에 저장할 수 있습니다.

- 1 DIO/Setup I MIDI/Host 페이지가 표시될 때까지 DISPLAY ACCESS [DIO/SETUP] 버튼을 반복해서 누른 후 MIDI 메시지를 전송하고 수신할 포트를 지정합니다(212페이지 참조).
- 2 1단계에서 선택한 포트에 연결하여 01V96은 MIDI 메시지를 외장 기기로 전송하고 받을 수 있습니다.
- 3 DISPLAY ACCESS [MIDI] 버튼을 누른 후 [F3] 버튼을 누릅니다.

MIDI I Ctl Asgn 페이지가 나타납니다. 이 페이지를 사용하여 01V96 파라미터를 컨트롤 변경(Control Change)으로 할당할 수 있습니다.

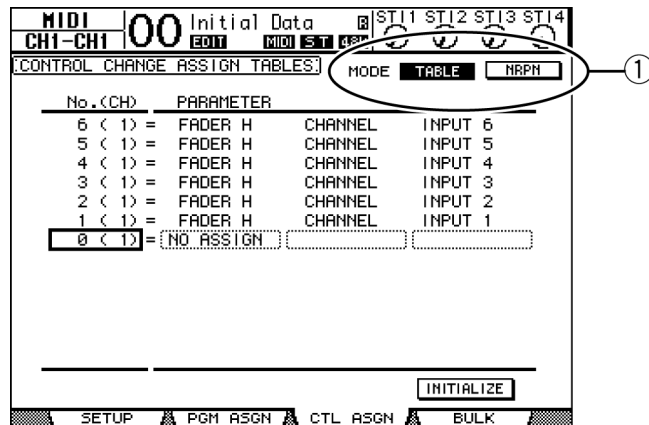

팁: 기본 파라미터에서 컨트롤 변경(Control Change)으로의 할당에 대한 자세한 내용은 293페이지를 참조하십시오.

4 커서를 MODE 파라미터의 TABLE 버튼 (①)에 놓은 후 [ENTER]를 누릅니다.

MODE 파라미터는 01V96 파라미터가 조정되었을 때 전송될 MIDI 메시지를 결정합니다. MODE 파라미터에 대해 사용 가능한 선택 사항은 다음과 같습니다.

- **TABLE** 이 페이지의 할당에 따라 MIDI 컨트롤 변경(Control Change) 메시지가 전송됩니다.
- **NRPN**..... Ctl Asgn 페이지의 할당은 무시되고, 미리 정의된 NRPNs(Non Registered Parameter Numbers: 등록되지 않은 파라미터 번호)가 원격 조정을 위해 전송됩니다.

팁: NRPN는 3개의 서로 다른 컨트롤 변경을 결합하는 특수 MIDI 메시지입니다. 이 메시지를 사용하여 단일 MIDI 채널의 여러 파라미터를 조정할 수 있습니다.

5 4단계의 TABLE 버튼을 켜 경우 커서를 No. (CH) 열의 파라미터 박스에 놓은 후 파라미터 휠을 돌리거나 [INC]/[DEC] 버튼을 눌러 MIDI 채널과 파라미터를 할당할 컨트롤 변경을 선택합니다.

전송과 송신을 위해 현재 선택된 MIDI 채널에 관계없이 Ctl Asgn 페이지에서 파라미터를 최대 16채널 컨트롤 변경(Control Change)까지 할당할 수 있습니다.

4단계에서 NRPN 버튼을 켜 경우에는 5단계와 6단계를 건너 뛩니다.

6 3개의 PARAMETER 열의 파라미터 박스에서 파라미터를 선택합니다.

첫 번째 PARAMETER 열의 파라미터 박스에서 파라미터 그룹을 선택하고, 두 번째와 세 번째 PARAMETER 열의 파라미터 박스에서 원하는 값을 지정합니다.

다음과 같은 파라미터와 값을 사용할 수 있습니다.

HIGH	MID	LOW
NO ASSIGN	—	—
FADER H	CHANNEL	INPUT1-32/ST IN1-4
	MASTER	BUS1-8/AUX1-8/STEREO
	AUX1 SEND	INPUT1-32/ST IN1-4
	AUX2 SEND	
	AUX3 SEND	
	AUX4 SEND	
	AUX5 SEND	
	AUX6 SEND	
	AUX7 SEND	
	AUX8 SEND	
	BUS TO ST	BUS1-8
FADER L	CHANNEL	INPUT1-32/ST IN1-4
	MASTER	BUS1-8/AUX1-8/STEREO
	AUX1 SEND	INPUT1-32/ST IN1-4
	AUX2 SEND	
	AUX3 SEND	
	AUX4 SEND	
	AUX5 SEND	
	AUX6 SEND	
	AUX7 SEND	
	AUX8 SEND	
	BUS TO ST	BUS1-8

HIGH	MID	LOW
ON	CHANNEL	INPUT1-32/ST IN1-4
	MASTER	BUS1-8/AUX1-8/STEREO
	AUX1 SEND	INPUT1-32/ST IN1-4
	AUX2 SEND	
	AUX3 SEND	
	AUX4 SEND	
	AUX5 SEND	
	AUX6 SEND	
	AUX7 SEND	
	AUX8 SEND	
BUS TO ST	BUS1-8	
PHASE	CHANNEL	INPUT1-32/ST IN1L-4R
INSERT ON	CHANNEL	INPUT1-32
	MASTER	BUS1-8/AUX1-8/STEREO
PRE/POST	AUX1 SEND	INPUT1-32/ST IN1-4
	AUX2 SEND	
	AUX3 SEND	
	AUX4 SEND	
	AUX5 SEND	
	AUX6 SEND	
	AUX7 SEND	
	AUX8 SEND	
IN DELAY	ON	INPUT1-32
	TIME HIGH	
	TIME MID	
	TIME LOW	
	MIX HIGH	
	MIX LOW	
	FB GAIN H	
	FB GAIN L	
OUT DELAY	ON	BUS1-8/AUX1-8/STEREO L,R
	TIME HIGH	
	TIME MID	
	TIME LOW	

HIGH	MID	LOW
EQ	ON	INPUT1-32/ST IN 1-4/BUS1-8/AUX1-8/STEREO
	Q LOW	
	F LOW	
	G LOW H	
	G LOW L	
	Q LO-MID	
	F LO-MID	
	G LO-MID H	
	G LO-MID L	
	Q HI-MID	
	F HI-MID	
	G HI-MID H	
	G HI-MID L	
	Q HIGH	
	F HIGH	
	G HIGH H	
	G HIGH L	
	ATT H	
	ATT L	
	HPF ON	
LPF ON		
GATE	ON	INPUT1-32
	ATTACK	
	THRESH H	
	THRESH L	
	RANGE	
	HOLD H	
	HOLD L	
	DECAY H	
	DECAY L	
COMP	ON	INPUT1-32/BUS1-8/AUX1-8/STEREO
	ATTACK	
	THRESH H	
	THRESH L	
	RELEASE H	
	RELEASE L	
	RATIO	
	GAIN H	
	GAIN L	
	KNEE	
PAN	CHANNEL	INPUT1-32/ST IN1L-4R
	AUX1-2	
	AUX3-4	
	AUX5-6	
	AUX7-8	
	BUS TO ST	BUS1-8
BALANCE	MASTER	STEREO

HIGH	MID	LOW
SURROUND	LFE H	INPUT1-32/ST IN1L-4R
	LFE L	
	DIV (F)	
	DIV R	
	LR	
	FR	
	WIDTH	
	DEPTH	
	OFS LR	
	OFS FR	
EFFECT	BYPASS	EFFECT1-4
	MIX	
	PARAM1 H	
	PARAM1 L	
	:	
	PARAM32 H	
	PARAM32 L	

설정 범위가 128 단위(step) 이상인 파라미터(Fader와 Delay Time 파라미터와 같이)는 값을 지정하기 위해 두개 이상의 컨트롤 변경(Control Change) 메시지를 필요로 합니다. 예를 들어 컨트롤 변경을 사용하여 어떤 채널에 대한 페이더 파라미터를 조정하려는 경우, 동일한 채널을 두 개의 컨트롤 변경 번호에 할당하고 첫 번째 PARAMETER 열의 파라미터 박스에서 컨트롤 변경에 대해 "FADER H"와 "FADER L"를 선택해야 합니다.

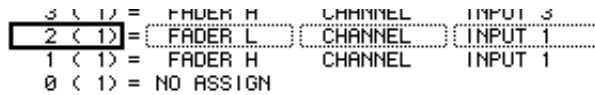

컨트롤 변경(Control Change)을 사용하여 특정 채널에 대한 Delay Time 파라미터를 조정하려는 경우, 동일한 채널 Delay 파라미터를 3개의 컨트롤 변경(Control Change) 번호에 할당하고, 두 번째(가운데) PARAMETER 열의 파라미터 박스에서 컨트롤 변경에 대해 "TIME LOW"나 "TIME MID"를 선택해야 합니다.

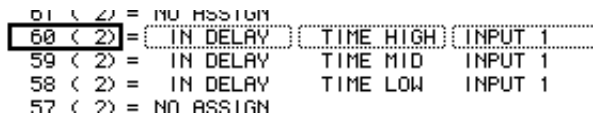

참고: 설정 범위가 128단위(step)를 초과하는 파라미터는 성공적인 MIDI 컨트롤 변경을 위해 범위 파라미터의 적절한 조합을 필요로 합니다.

팁: 커서를 INITIALIZE 버튼에 놓은 후 [ENTER]를 눌러 파라미터에서 컨트롤 변경 (Control Change) 할당 테이블을 초기화 할 수 있습니다.

- 7 **DISPLAY ACCESS [MIDI] 버튼을 누른 후 [F1] 버튼을 눌러 MIDI I Setup 페이지를 표시한 후 MIDI 송신(Transmit) 및 수신 채널(Receive Channel)을 지정합니다.**
- 8 **CONTROL CHANGE Tx ON/OFF과 Rx ON/OFF 버튼을 껍니다.**

01V96이 해당 컨트롤 변경(Control Change)을 수신하면 이에 따라 01V96 파라미터가 설정됩니다. 또한 01V96의 파라미터를 조정하면 01V96은 해당 컨트롤 변경을 전송합니다.

참고: 컨트롤 변경을 사용하여 파라미터를 조정하기 전에 MIDI I Setup 페이지의 PARAMETER CHANGE 행에 있는 Tx과 Rx ON/OFF 버튼이 모두 꺼져 있는지 반드시 확인합니다.

파라미터 변경(Parameter Change)을 사용하여 파라미터 조정

MIDI 컨트롤 변경(Control Change) 사용 대신에 시스템 고유 메시지(System Exclusive Message)인 파라미터 변경(Parameter Change) 메시지를 사용하여 01V96 파라미터를 실시간으로 조정할 수 있습니다.

파라미터 변경에 대한 자세한 내용은 본 설명서 후반의 "MIDI 데이터 포맷"을 참조하십시오.

- 1 **Setup | MIDI/Host** 페이지가 표시될 때까지 **DISPLAY ACCESS [SETUP]** 버튼을 반복해서 누른 후 MIDI 메시지를 전송하고 수신할 포트를 지정합니다(212페이지 참조).
- 2 1단계에서 선택한 포트에 연결하여 01V96은 MIDI 메시지를 외장 기기로 전송하고 외장 기기에서 수신할 수 있습니다.
- 3 **DISPLAY ACCESS [MIDI]** 버튼을 누른 후 **[F1]** 버튼을 눌러 **MIDI | Setup** 페이지를 표시한 후 **PARAMETER CHANGE** 행의 Tx 및 Rx ON/OFF 버튼을 끕니다.

01V96이 해당 파라미터 변경(Parameter Change)을 수신하면 01V96은 특정 파라미터 값을 설정합니다. 또한 01V96의 특정 파라미터를 조정하면 01V96은 해당 파라미터 변경(Parameter Change)을 전송합니다.

참고: 파라미터 변경(Parameter Change)을 사용하여 파라미터를 조정하기 위한 MIDI 채널을 지정할 필요가 없습니다. CONTROL CHANGE 행의 Tx 및 Rx ON/OFF 버튼이 모두 꺼져 있는지 확인합니다.

MD (벌크 덤프: Bulk Dump)를 통한 파라미터 설정 전송

MIDI 벌크 덤프(Bulk Dump)를 사용하여 라이브러리나 Scene 등과 같이 01V96에 저장된 데이터를 외장 MIDI 기기에 백업할 수 있습니다. 이 방법으로 이 MIDI 백업 데이터를 01V96으로 전송하여 이전의 01V96 설정을 복원할 수 있습니다.

참고: 01V96에서 시퀀스(sequence) 소프트웨어로 전송되는 일부 데이터가 벌크 덤프(Bulk Dump) 전송 중에 가끔 누락될 수도 있습니다. 이를 방지하기 위해 동봉된 Studio Manager 소프트웨어를 사용하여 01V96 데이터를 외장 기기에 저장할 것을 권장합니다.

- 1 Setup | MIDI/Host 페이지가 표시될 때까지 DISPLAY ACCESS [SETUP] 버튼을 반복해서 누른 후 MIDI 메시지를 전송하고 수신할 포트를 지정합니다(212페이지 참조).
- 2 1단계에서 선택한 포트에 연결하여 01V96은 MIDI 메시지를 외장 기기로 전송하고 외장 기기에서 수신할 수 있습니다.
- 3 DISPLAY ACCESS [MIDI] 버튼을 누른 후 [F4] 버튼을 누릅니다.
MIDI | Bulk 페이지가 나타납니다.

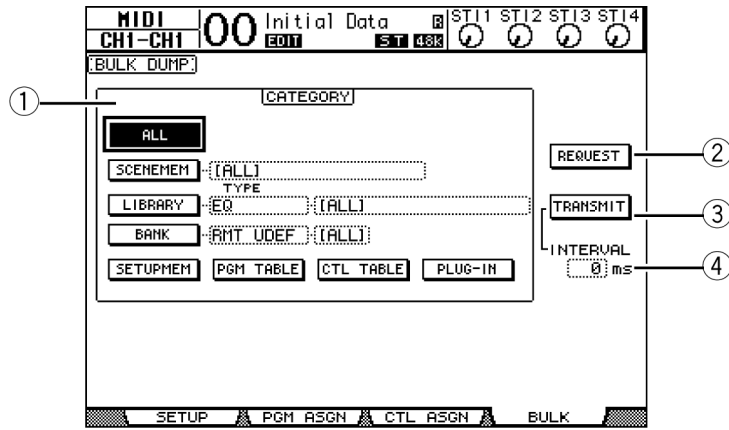

페이지에는 다음과 같은 파라미터가 있습니다.

- ① **CATEGORY 선택**
이 섹션을 사용하여 전송하거나 수신할 데이터를 선택할 수 있습니다.
 - ② **REQUEST**
커서를 이 버튼에 놓은 후 [ENTER]를 눌러 두 번째 01V96(첫 번째 01V96에 연결됨)으로 CATEGORY 섹션에서 지정한 데이터의 전송을 요청하는 01V96의 메시지를 전송합니다. 2대의 01V96이 캐스케이드(cascade)로 연결된 경우에 이 버튼이 주로 사용됩니다.
 - ③ **TRANSMIT**
커서를 이 버튼에 놓은 후 [ENTER]를 눌러 CATEGORY 섹션에서 지정한 데이터를 외장 MIDI 기기로 전송합니다.
 - ④ **INTERVAL**
이 파라미터는 50 msec 단위로 벌크 전송 중에 데이터 패킷(packet) 간의 간격을 지정합니다. 외장 기기가 벌크 데이터의 일부를 유실하는 경우에는 이 파라미터 값을 증가시킵니다.
- 4 CATEGORY 섹션에서 전송하려는 데이터 형식의 버튼에 커서를 놓은 후 [ENTER]를 누릅니다.

다음과 같은 선택 사양을 사용할 수 있습니다.

- **ALL** 이 버튼은 벌크 덤프가 가능한 모든 데이터를 선택합니다. 이 버튼을 켜면 이 섹션에 있는 모든 다른 버튼은 꺼집니다.
- **SCENEMEM** 이 버튼은 Scene 메모리를 선택합니다. 이 버튼 옆의 파라미터 박스에서 전송하려는 Scene을 선택할 수 있습니다.
- **LIBRARY** 이 버튼은 라이브러리를 선택합니다. TYPE 파라미터 박스(버튼 옆)에서 라이브러리의 형식을 선택한 후 오른쪽 파라미터 박스에서 라이브러리 번호를 지정합니다.
- **BANK** 이 파라미터를 사용하여 덤프 벌크를 위한 사용자 정의 키 बैं크 (KEYS UDEF: User Defined Key banks), 사용자 정의 원격 레이어 बैं크(RMD UDEF: User Defined Remote Layer banks) 또는 사용자 할당 레이어 बैं크(USR LAYER: User Assignable Layer banks)를 선택할 수 있습니다. 이 버튼 옆의 파라미터 박스에서 위의 세 가지 형식 중 한 가지를 선택하고 오른쪽 파라미터 박스에서 बैं크를 선택할 수 있습니다.
- **SETUPMEM** 이 버튼은 01V96 설정 데이터(예, 시스템 설정)를 선택합니다.
- **PGM TABLE** 이 버튼은 MIDI I Pgm Asgn 페이지 설정을 선택합니다.
- **CTL TABLE** 이 버튼은 MIDI I Ctl Asgn 페이지 설정을 선택합니다.
- **PLUG-IN** 이 버튼은 슬롯에 설치된 선택 사양인 Y56K 카드의 설정을 선택합니다. 버튼 옆의 파라미터 박스에서 Y56K 카드 프로그램을 선택할 수 있습니다..

참고: SETUPMEM 버튼으로 선택한 데이터는 MIDI 전송, 수신 포트 설정 및 메시지 설정을 포함하고 있습니다. 수신이 비활성화된 외장 기기 벌크 덤프(bulk dump) 데이터에 저장한 후 01V96이 이 특정 데이터 수신을 시작하면 01V96 벌크 덤프 수신은 즉시 꺼지고 01V96은 이후의 데이터를 수신할 수 없습니다. 그러므로, 벌크 덤프(Bulk Dump)를 사용하여 SETUPMEM 버튼으로 선택한 데이터를 저장하기 전에 벌크 데이터 전송과 수신을 반드시 활성화해야 합니다.

- 5 필요한 경우, 커서를 선택한 버튼 옆의 파라미터 박스에 놓은 후 파라미터 휠을 돌리거나 [INC]/[DEC] 버튼을 눌러 원하는 벌크 덤프 데이터를 선택합니다.

팁: 파라미터 박스에서 [ALL]을 선택한 경우 해당 버튼에 의해 선택된 모든 데이터가 벌크 덤프 데이터로 전송됩니다.

- 6 벌크 데이터의 전송을 시작하려면 커서를 TRANSMIT 버튼에 놓은 후 [ENTER]를 누릅니다.

벌크 덤프(Bulk Dump)가 실행됩니다. 조작 중에는 현재 벌크 덤프 상태를 나타내는 Bulk Dump 창이 나타납니다. 벌크 덤프 조작을 중지하려면 커서를 창에 있는 CANCEL 버튼에 놓은 후 [ENTER]를 누릅니다.

팁: 벌크 덤프 요청 메시지를 전송하려면 커서를 REQUEST 버튼에 놓은 후 [ENTER]를 누릅니다. 01V96이 다른 01V96과의 사이에 MIDI 메시지를 전송 및 수신하도록 설정할 경우 다른 01V96이 벌크 덤프 요청에 응답하여 사용자가 조작 중인 01V96에 벌크 덤프 데이터를 전송합니다.

- 7 벌크 데이터를 수신하려면 DISPLAY ACCESS [MIDI] 버튼을 반복해서 눌러 MIDI I Setup 페이지를 다시 표시한 후 BULK 열에 있는 Rx ON/OFF 버튼을 껍니다.

01V96이 벌크 데이터를 수신하면 해당 내장 데이터가 업데이트 됩니다.

19 기타 기능

본 장은 01V96의 기타 기능을 설명합니다.

입력(Input)과 출력 채널(Output Channel) 이름 변경

원하는 경우 입력 채널(입력 채널(Input Channel) 1~32, ST IN 채널 1~4) 및 출력 채널(Aux 출력(Out) 1~8, 버스 출력(Bus Out) 1~8, 스테레오 출력(Stereo Out))의 기본 이름을 변경할 수 있습니다.

입력 채널(Input Channel) 이름 변경

- 1 Patch In Name 페이지가 나타날 때까지 DISPLAY ACCESS [PATCH] 버튼을 반복해서 누릅니다.

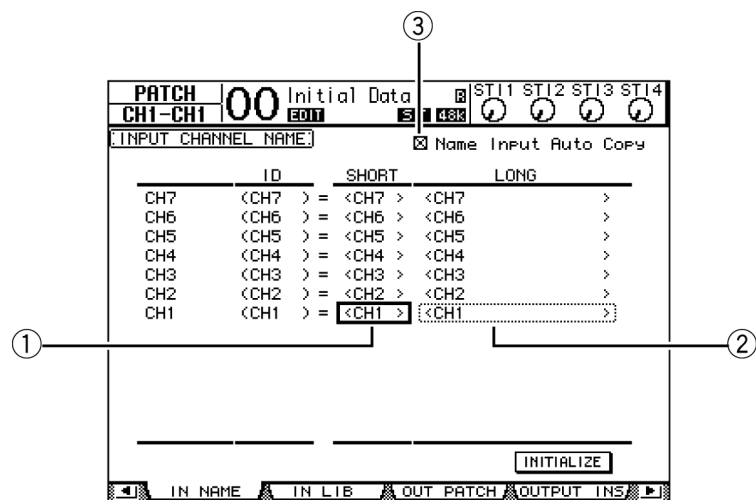

페이지 왼쪽에서 오른쪽으로 채널 ID, 짧은(Short) 이름 및 긴(Long) 이름이 나열됩니다. 짧은(Short) 이름은 가운데 열의 파라미터 박스 (①)에, 그리고 긴(Long) 이름은 오른쪽 행의 파라미터 박스 (②)에 지정할 수 있습니다.

- 2 원하는 파라미터 박스에 커서를 놓은 후 파라미터 휠 또는 [INC]/[DEC] 버튼을 사용하여 이름을 변경하려는 포트를 선택합니다.
- 3 [ENTER]를 누릅니다.

이름을 편집할 수 있는 Title Edit 창이 나타납니다.

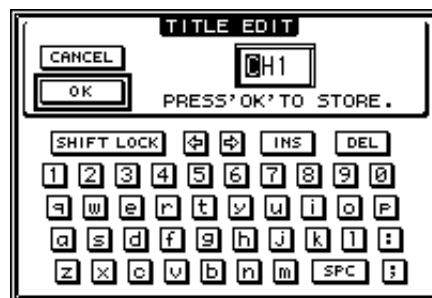

- 4 이름을 편집하고 커서를 OK 버튼에 놓은 후 [ENTER]를 누릅니다.

이제 새로운 이름이 유효합니다.

팁: 편집된 이름이 입력 패치(Input Patch) 라이브러리에 저장됩니다.

Name Input Auto Copy 체크 박스 (③)가 켜져 있으면 새로 입력된 긴(long) 이름의 첫번째 네 문자가 짧은(short) 이름에 자동으로 복사됩니다. 반대로, 새로 입력한 짧은(Short) 이름이 긴(Long) 이름의 시작 부분에 자동으로 추가됩니다.

모든 포트 이름을 기본 이름으로 재설정하려면 커서를 INITIALIZE 버튼에 놓은 후 [ENTER]를 누릅니다.

출력 채널(Output Channel) 이름 변경

출력 채널 이름을 변경하려면 Patch | Out Name 페이지가 나타날 때까지 DISPLAY ACCESS [PATCH] 버튼을 반복해서 누릅니다.

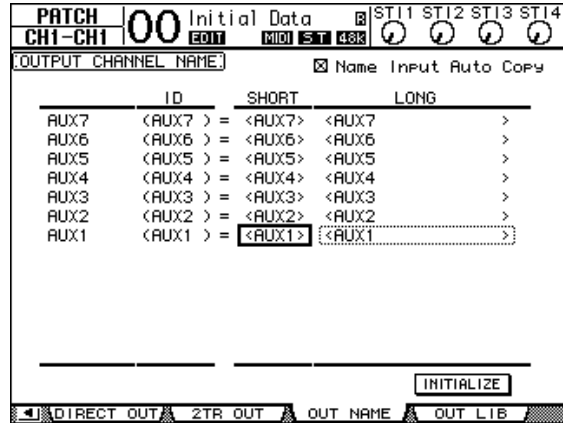

이름을 편집하고 Name Input Auto Copy 체크 박스와 INITIALIZE 버튼을 사용하는 절차는 In Name 페이지와 동일합니다.

환경 설정

DIO/Setup | Prefer1 및 Prefer2 페이지를 사용하여 01V96의 기본 설정과 환경 설정을 변경할 수 있습니다. Preferences 페이지 중 한 페이지에 위치하려면 DISPLAY ACCESS [DIO/SETUP] 버튼을 반복해서 누릅니다.

Prefer1 페이지

이 페이지를 사용하여 01V96을 설정하여 상단 패널의 버튼을 눌렀을 때 01V96이 해당 디스플레이 페이지를 나타내고, 확인이나 경고 메시지를 표시하거나 감추게 할 수 있습니다.

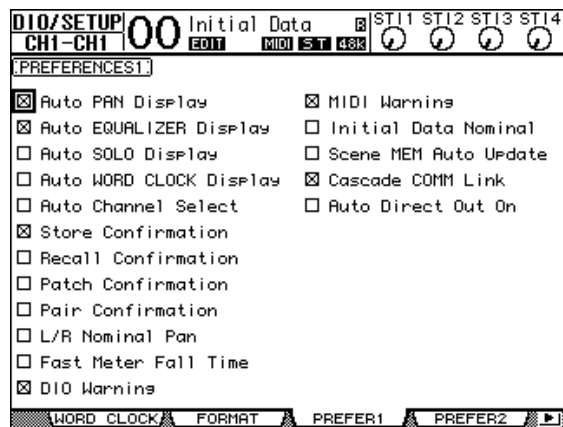

이 페이지에는 다음과 같은 파라미터가 포함되어 있습니다. (파라미터들에 대해 왼쪽 상단 열에서 오른쪽 하단 열의 순서로 설명되어 있습니다.)

- **Auto PAN Display**
이 체크 박스가 켜져 있으면 SELECTED CHANNEL 섹션의 [PAN] 조절기를 조작할 때 Pan/Route 페이지가 자동으로 나타납니다. 스테레오 사운드(Stereo Surround) 모드에서 [PAN] 조절기를 사용하여 좌측 및 우측 팬(Pan) 설정을 조정할 수 있습니다. 또는 조이스틱을 사용하여 서라운드 팬(Surround Pan) 설정을 조정할 수 있습니다.
- **Auto EQUALIZER Display**
이 체크 박스가 켜져 있으면 SELECTED CHANNEL 섹션에서 EQ와 관계된 버튼을 눌렀을 때 EQ | EQ Edit 페이지가 자동으로 나타납니다.
- **Auto SOLO Display**
이 체크 박스가 켜져 있으면 입력 채널(Input Channel)을 솔로(solo)화했을 때 DIO/Setup | Monitor 페이지가 자동으로 나타납니다.
- **Auto WORD CLOCK Display**
이 체크 박스가 켜져 있으면 현재 선택된 외장 워드클럭(wordclock) 소스에 문제가 생겼을 때 DIO/Setup | Word Clock 페이지가 자동으로 나타납니다.
- **Auto Channel Select**
이 체크 박스가 켜져 있으면 해당 페이더를 이동하거나 해당 채널 [SOLO] 또는 [ON] 버튼을 켜서 채널을 선택할 수 있습니다.
- **Store Confirmation**
이 체크 박스가 켜져 있으면 Scene이나 라이브러리 메모리를 저장할 때 Scene이나 라이브러리 메모리 이름을 입력하는 Title Edit 창이 나타납니다.
- **Recall Confirmation**
이 체크 박스가 켜져 있으면 Scene이나 라이브러리 메모리를 리콜(recall)할 때 확인 창이 나타납니다.
- **Patch Confirmation**
이 체크 박스가 켜져 있으면 입력(Input)과 출력 패치(Output Patch)를 편집할 때 확인 메시지가 나타납니다.
- **Pair Confirmation**
이 체크 박스가 켜져 있으면 페어(pair)를 작성하거나 취소할 때 확인 메시지가 나타납니다.
- **L/R Nominal Pan**
이 체크 박스가 켜져 있으면 입력 채널(Input Channel) 및 ST IN 채널이 하드(hard) 왼쪽이나 하드 오른쪽에 팬(pan)이 되었을 때 왼쪽/홀수와 오른쪽/짝수 신호가 정격 레벨(0 dB)이 됩니다. 이 체크 박스가 꺼져 있으면 신호 레벨은 +3 dB씩 증가합니다.
- **Fast Meter Fall Time**
이 체크 박스가 켜져 있으면 레벨 미터(meter)가 더욱 빨리 떨어집니다.
- **DIO Warning**
이 체크 박스가 켜져 있으면 슬롯 또는 2TR 디지털 입력(Digital Input)에서 수신된 디지털 오디오 신호에서 에러가 감지된 경우에 경고 메시지가 나타납니다.
- **MIDI Warning**
이 체크 박스가 켜져 있으면 들어오는 MIDI 메시지에서 에러가 감지된 경우에 경고 메시지가 나타납니다.

- Initial Data Nominal**
 이 체크 박스가 켜져 있으면 Scene #0을 리콜(recall)할 때 입력 채널(Input Channel) 페이지 및 ST IN 채널 레벨 조절기가 정격(0 dB) 레벨로 설정됩니다. (이 체크 박스가 꺼지면 -∞로 설정됩니다.)
- Scene MEM Auto Update**
 이 체크 박스가 켜져 있으면 Scene 메모리 자동 업데이트(Auto Update) 기능(165페이지 참조)을 사용할 수 있습니다.
- Cascade COMM Link**
 이 체크 박스가 켜져 있으면 다양한 기능과 파라미터가 캐스케이드(cascade)된 01V96간에 링크됩니다. (캐스케이드 연결에 대한 자세한 내용은 234페이지를 참조하십시오.) 이 체크 박스가 꺼져 있으면 솔로(Solo) 기능만 링크됩니다.
- Auto Direct Out On**
 이 체크 박스가 켜져 있고 채널 직접 출력(Direct Out) 대상을 "-"에서 다른 출력으로 변경한 경우, 채널 다이렉트 출력은 자동으로 활성화됩니다. 채널 직접 출력 대상을 출력에서 "-"으로 변경한 경우, 채널 다이렉트 출력은 자동으로 비활성화됩니다.

Prefer2 페이지

Prefer2 페이지를 사용하여 디스플레이에서 표시한 채널 이름을 지정하고 디스플레이의 밝기를 조정할 수 있습니다.

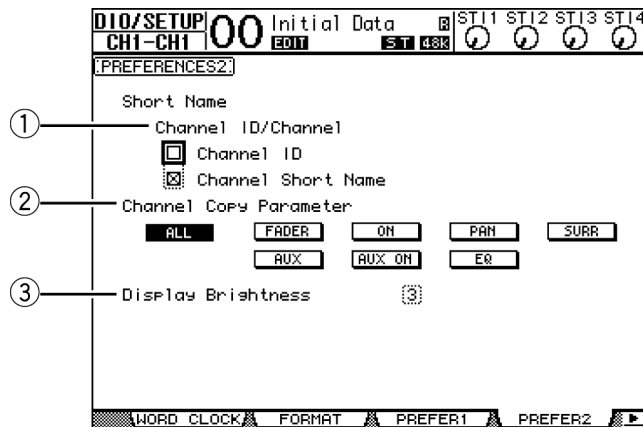

이 페이지에는 다음과 같은 파라미터가 있습니다.

- Channel ID/Channel**
 이 파라미터는 표시되는 채널의 스타일을 선택합니다. Channel ID 체크 박스를 선택한 경우 채널 ID(예: CH1, CH16, AUX1)가 나타납니다. Channel Short Name 체크 박스가 켜져 있으면 채널 짧은(Channel Short) 이름이 나타납니다(225페이지 참조)
- Channel Copy Parameter**
 채널 복사(Channel Copy) 기능이 사용자 정의(User Defined) 버튼(231페이지 참조) 중 하나에 할당된 경우 이 파라미터는 복사될 채널 파라미터를 선택합니다. 여러 선택 사항을 선택할 수 있습니다.
 - ALL** 이 버튼은 복사될 모든 파라미터를 선택합니다. 이 버튼을 켜면 모든 다른 선택 사항은 취소됩니다.
 - FADER** 페이더 값을 복사합니다.
 - ON**.....[ON] 버튼의 켜짐/꺼짐 상태를 복사합니다.
 - PAN** 팬(pan) 설정을 복사합니다.
 - SURR** 서라운드 팬(surround pan) 설정을 복사합니다.
 - AUX**.....Aux 송신(Send) 레벨을 복사합니다.
 - AUX ON** 채널의 켜짐/꺼짐 상태를 Aux 신호에 복사합니다.

- EQ.....EQ 파라미터 값을 복사합니다.

③ Display Brightness

이 파라미터는 디스플레이 및 버튼 표시등의 밝기를 1~4 범위에서 설정합니다.

채널을 결합하여 사용자 정의 레이어 작성(사용자 할당 가능한 레이어)

원격 레이어(Remote Layer) 대상을 "USER ASSIGNABLE"로 설정할 경우 01V96 채널(스테레오 출력(Stereo Out) 제외)을 조합하여 사용자 정의 레이어를 만들 수 있습니다. 이 사용자 정의 레이어를 "사용자 할당 가능(User Assignable) 레이어"라 합니다.

- 1 DIO/Setup I Remote 페이지가 나타날 때까지 DISPLAY ACCESS [DIO/SETUP] 버튼을 반복해서 누릅니다.
- 2 TARGET 파라미터를 USER ASSIGNABLE로 설정한 후 [ENTER]를 누릅니다.
확인 창이 나타납니다.
- 3 커서를 YES 버튼에 놓은 후 [ENTER]를 누릅니다.
01V96은 아래와 같은 페이지를 표시합니다.

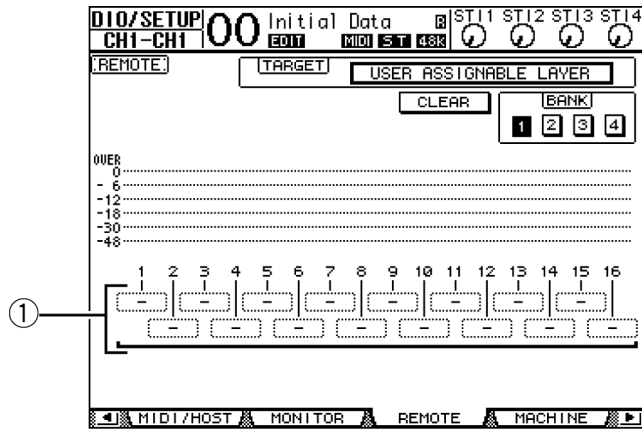

- 4 1~16 파라미터 박스 ①를 사용하여 사용자 할당 가능한 레이어로 할당하려는 채널을 선택합니다.

BANK 1~4 버튼을 통해 बैं크(Bank) 1~4를 전환하여 4개의 बैं크에 16채널 설정을 4개까지 저장할 수 있습니다.

팁: 커서를 CLEAR 버튼에 놓고 [ENTER]를 눌러 할당을 기본값으로 재설정할 수 있습니다.

- 5 LAYER [REMOTE] 버튼을 사용하여 사용자 할당 가능(User Assignable) 레이어를 할당 하거나 리콜(recall)합니다.

페이더 및 [ON] 버튼을 사용하여 할당된 채널을 조정할 수 있습니다.

오실레이터(Oscillator) 사용

01V96은 사운드 확인을 위한 오실레이터(Oscillator) 기능이 있습니다. 아래 단계에 따라 오실레이터를 사용합니다.

- Utility | Oscillator 페이지가 나타날 때까지 DISPLAY ACCESS [UTILITY] 버튼을 반복해서 누릅니다.

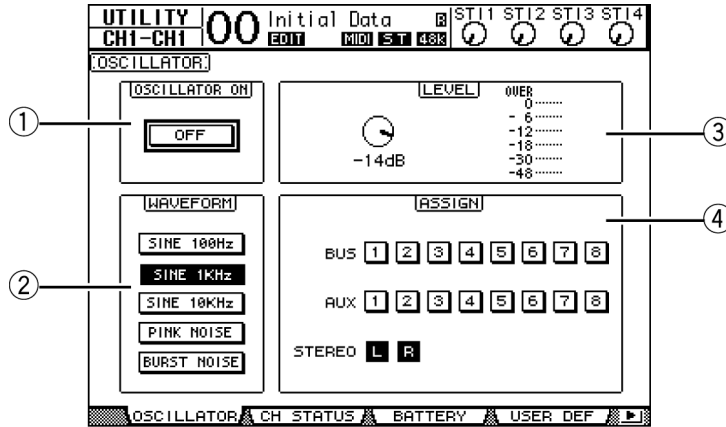

이 페이지에는 다음과 같은 파라미터가 있습니다.

- OSCILLATOR ON**
이 파라미터는 오실레이터를 켜거나 끕니다.
 - WAVEFORM**
이 파라미터는 오실레이터 파형을 선택합니다.
 - LEVEL 섹션**
이 섹션의 파라미터 조절기는 오실레이터 출력 레벨을 설정합니다.
 - ASSIGN 섹션**
이 섹션의 버튼은 오실레이터 출력을 선택합니다.
- 커서를 ASSIGN 섹션의 오실레이터 출력 채널에 대한 버튼에 놓은 후 [ENTER]를 누릅니다. (여러 채널을 선택할 수 있습니다.)
 - 커서를 WAVEFORM 파라미터 버튼 중 한 버튼에 놓은 후 [ENTER]를 누릅니다.

다음과 같은 파형을 선택할 수 있습니다.

- SINE 100Hz..... 100 Hz 사인파
- SINE 1kHz..... 1 kHz 사인파
- SINE 10kHz..... 10 kHz 사인파
- PINK NOISE..... 핑크 노이즈
- BURST NOISE..... 버스트(Burst) 노이즈(4초 간격으로 200 msec 핑크 노이즈 진동)

- 커서를 LEVEL 섹션의 파라미터 조절기에 놓은 후 파라미터 휠을 돌려 오실레이터 레벨을 최소로 설정합니다.

참고: 사인파와 핑크 노이즈는 비정상적으로 높은 사운드 압력을 생성합니다. 너무 높은 오실레이터 레벨은 스피커를 손상시킬 수 있습니다. 오실레이터를 사용할 때에는 반드시 레벨을 최소로 설정한 후 조금씩 레벨을 올립니다.

- 커서를 OSCILLATOR ON/OFF 버튼에 놓은 후 [ENTER]나 [INC]/[DEC] 버튼을 눌러 오실레이터(Oscillator)를 켭니다.

오실레이터 신호는 이제 ASSIGN 섹션에서 선택된 채널로 연결되었습니다.

- 6 커서를 LEVEL 섹션의 파라미터 조절기에 놓은 후 파라미터 휠을 돌려 오실레이터 (Oscillator) 레벨을 높입니다.

LEVEL 미터에서 현재 오실레이터 레벨을 볼 수 있습니다.

사용자 정의 키(User Defined Key) 사용

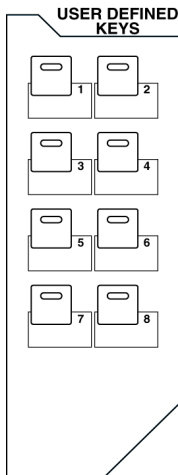

160개 이상의 기능을 USER DEFINED KEYS [1]~[8] 버튼에 할당할 수 있습니다.

디스플레이 페이지에서 주로 실행되는 기능을 이들 버튼(또는 키) 중 하나에 할당한 경우 할당된 버튼을 단축키(shortcut)으로 사용할 수 있습니다.

사용자 정의 키(User Defined Keys) 할당에 대한 기능은 बैं크(bank)에 저장됩니다. 각 बैं크는 8개 버튼 전체의 할당을 수용합니다. (초기 बैं크 설정에 대한 자세한 내용은 250페이지를 참조하십시오.) 01V96은 8개의 बैं크(bank)를 제공합니다(뱅크(Bank) A~H). बैं크를 전환하여 할당을 빠르게 변경할 수 있습니다.

아래 단계에 따라 기능을 USER DEFINED KEYS에 할당합니다.

- 1 USER ACCESS [UTILITY] 버튼을 눌러 Utility | User Def 페이지를 찾습니다.

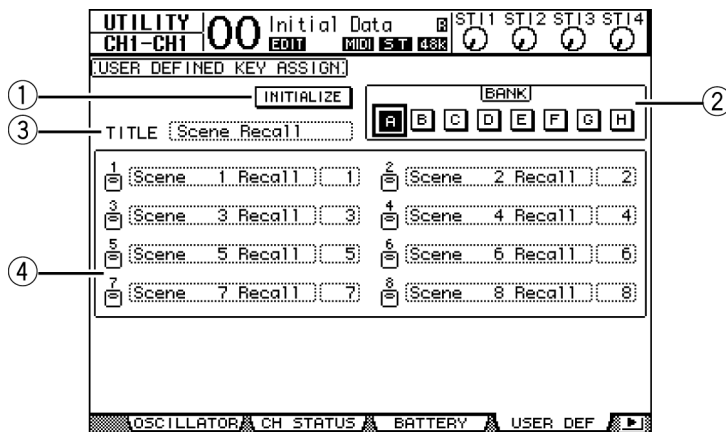

이 페이지에는 다음과 같은 파라미터가 있습니다.

- ① **INITIALIZE**
이 버튼은 모든 बैं크의 내용을 초기 설정으로 재설정합니다.
- ② **BANK**
이 버튼은 원하는 बैं크를 선택합니다.
- ③ **TITLE**
이 파라미터는 BANK 파라미터 버튼으로 선택한 बैं크 이름을 나타냅니다. 커서를 TITLE 파라미터 박스에 놓은 후 [ENTER]를 누릅니다. 이름을 입력할 수 있는 Title Edit 창이 나타납니다.
- ④ **1~8**
이들 파라미터 박스를 사용하여 기능을 USER DEFINED KEYS [1]~[8]에 할당할 수 있습니다.

- 2 커서를 원하는 BANK 파라미터 버튼에 놓은 후 [ENTER]를 누릅니다.

해당 बैं크가 선택되고 해당 बैं크에서 사용자 정의(User Defined) 버튼에 할당된 기능이 1~12 파라미터 박스에 표시됩니다.

팁: 지정된 번호(예, 지정된 Scene 또는 라이브러리 메모리를 리콜(recall)하거나 MIDI 메시지를 전송하는 기능)에 근거하여 실행되는 기능을 선택한 경우 추가적인 파라미터 박스가 오른쪽에 나타납니다. 이 파라미터 박스에 해당 번호를 반드시 지정해야 합니다.

3 커서를 1~8 파라미터 박스 중 하나에 놓은 후 [ENTER]를 누릅니다.

01V96은 기능을 선택한 버튼에 할당할 수 있는 User Define Select 창을 표시합니다.

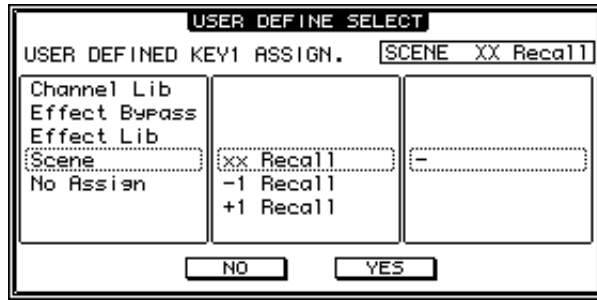

4 커서를 왼쪽 열에 놓은 후 파라미터 휠을 돌리거나 [INC]/[DEC] 버튼을 눌러 할당하려는 기능을 선택합니다.

접선 테두리에 기능이 표시되면 해당 기능이 선택됩니다. 할당할 수 있는 기능의 전체 목록은 241페이지를 참조하십시오.

5 동일한 방법으로 가운데와 오른쪽 열을 설정합니다.

가운데와 오른쪽 열에 나타나는 항목들은 4단계에서 선택한 기능에 따라 다릅니다.

6 창을 닫으려면 커서를 YES 버튼에 놓은 후 [ENTER]를 누릅니다.

창이 닫히면 지정된 기능은 선택된 사용자 정의(User Defined) 버튼에 할당됩니다.

할당을 취소하려면 커서를 CANCEL 버튼에 놓은 후 [ENTER]를 누릅니다.

7 번호를 필요로 하는 기능을 할당하는 경우(Scene이나 라이브러리 메모리 리콜(recall) 등) 오른쪽에 나타난 추가의 파라미터 박스에 커서를 놓고 번호를 지정합니다.

팁:

- 동봉된 Studio Manager 소프트웨어를 사용하여 사용자 정의 키(User Defined Key)를 컴퓨터 하드 디스크에 저장할 수 있습니다. 중요한 데이터를 반드시 백업합니다.
- MIDI 벌크 덤프(Bulk Dump, 222페이지 참조)를 사용하여 할당 데이터를 MIDI 데이터 파일러와 같은 외장 기기에 할당할 수도 있습니다.

조작 잠금(Operation Lock) 사용

01V96은 원하지 않는 편집을 방지하고 비밀번호로 패널 조작 접근을 제한하는 조작 잠금(Operation Lock) 기능을 포함하고 있습니다.

조작 잠금(Operation Lock) 기능을 사용하려면 [UTILITY] 버튼을 반복해서 눌러 Utility Lock 페이지를 표시합니다.

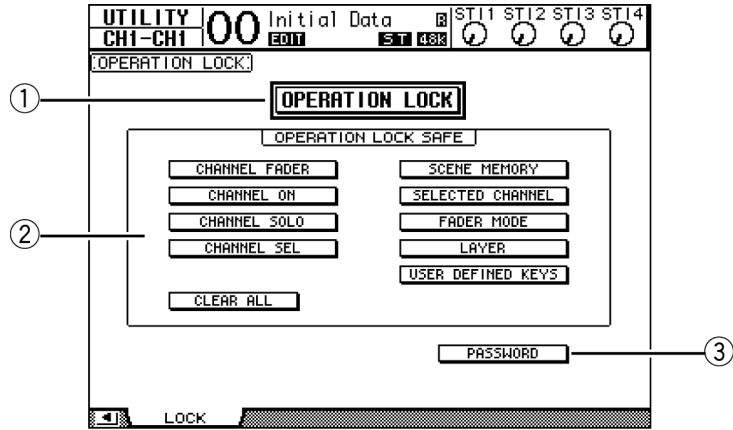

이 페이지에는 다음과 같은 파라미터가 있습니다.

① OPERATION LOCK

이 버튼은 조작 잠금을 활성화하거나 취소합니다. 이 버튼을 켜면 Password 창이 나타납니다.



채널 1~10 [SEL] 버튼을 사용하여 4자리의 비밀번호를 입력합니다. (채널 10 [SEL] 버튼은 "0"을 입력합니다.) (이 비밀번호는 별표(*)로 표시됩니다.) 커서를 OK 버튼에 놓은 후 [ENTER]를 눌러 조작 잠금 기능을 활성화합니다.

조작 잠금 기능을 취소하려면 OPERATION LOCK 버튼을 끕니다. Password 창이 나타납니다. 비밀번호를 입력하고 OK 버튼을 선택합니다. 조작 잠금이 취소됩니다.

참고: 비밀번호를 잊어버린 경우에는 조작 잠금을 취소할 수 없습니다. 비밀번호를 반드시 기록해 두십시오.

② OPERATION LOCK SAFE 섹션

이 버튼을 사용하여 조작 잠금에서 제외할 특정 조절기를 선택할 수 있습니다. 모든 "세이프(safe)" 버튼을 동시에 취소하려면 커서를 CLEAR ALL 버튼에 놓은 후 [ENTER]를 누릅니다.

③ PASSWORD

이 버튼을 사용하여 현재 비밀번호를 변경할 수 있습니다. 커서를 PASSWORD 버튼에 놓은 후 [ENTER]를 누릅니다. 비밀번호를 변경할 수 있는 Set Password 창이 나타납니다.

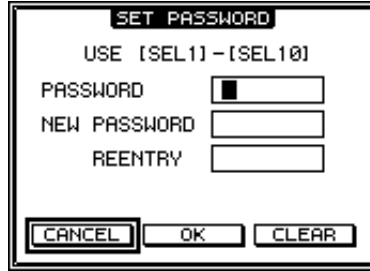

PASSWORD 필드에 현재 비밀번호를 입력하고 NEW PASSWORD 필드에 새로운 비밀번호를 입력합니다. NEW PASSWORD 필드 아래에 위치한 REENTRY 필드에 새로운 비밀번호를 다시 입력합니다. 커서를 OK 버튼에 놓은 후 [ENTER]를 눌러 비밀번호를 변경합니다.

팁: 등록된 비밀번호를 삭제하려면 커서를 CLEAR 버튼에 놓은 후 [ENTER]를 누릅니다. 비밀번호를 잊어버린 경우에는 비밀번호 설정(239페이지 참조)을 초기화합니다.

콘솔 캐스케이드

01V96은 캐스케이드(cascade) 연결을 활성화하는 캐스케이드 버스(Cascade Bus)를 포함하고 있습니다. 디지털 입력과 출력 또는 OMNI IN과 OMNI OUT 커넥터를 사용하여 두 대의 01V96을 캐스케이드 연결할 수 있습니다. 이렇게 하여 각 기기의 버스(Bus) 1~8, Aux 송신(Send) 1~8, 스테레오 버스(Stereo Bus) 및 솔로 버스(Solo Bus)가 통합되어 두 대의 콘솔은 마치 하나의 큰 콘솔과 같이 작동합니다.

캐스케이드(cascade)된 두 대의 01V96은 MIDI IN 및 OUT 포트를 통해 다음과 같은 기능이 링크됩니다.

- Display 페이지 선택
- Aux 선택
- 솔로(Solo) 기능
- 페이더 모드
- 미터(meter) 위치
- 피크 홀드 켜짐/꺼짐(Peak Hold On/Off)
- 미터 급하강(Meter Fast Fall) 켜짐/꺼짐
- Scene 저장, 리콜(recall) 및 제목 편집

팁:

- 기능과 파라미터를 링크하려면(솔로(Solo) 기능 제외) Setup | Prefer1 페이지(226페이지 참조)의 Cascade COMM Link 체크 박스를 켭니다.
- Cascade COMM Link 체크 박스의 상태에 관계 없이 솔로(solo) 기능은 항상 링크됩니다.

다음은 각 01V96의 슬롯에 설치된 디지털 I/O 카드의 입력과 출력 및 두 대의 01V96을 사용하여 캐스케이드(cascade) 연결하는 방법에 대해서 설명합니다.

1 두 01V96의 각 슬롯에 디지털 I/O 카드를 설치합니다.

2 두 대의 01V96을 다음과 같이 연결합니다.

- 전송하는 01V96(슬레이브)의 디지털 I/O 카드 출력을 수신하는 01V96(마스터)의 디지털 I/O 입력에 연결합니다.
- 마스터(master) 기기의 ADAT IN 커넥터와 슬레이브(slave) 기기의 ADAT OUT 커넥터를 연결합니다.
- MIDI 케이블을 사용하여 마스터 기기의 MIDI IN 포트를 슬레이브 기기의 MIDI OUT 포트와 연결합니다.
- MIDI 케이블을 사용하여 마스터 기기의 MIDI OUT 포트와 슬레이브 기기의 MIDI IN 포트를 연결합니다.

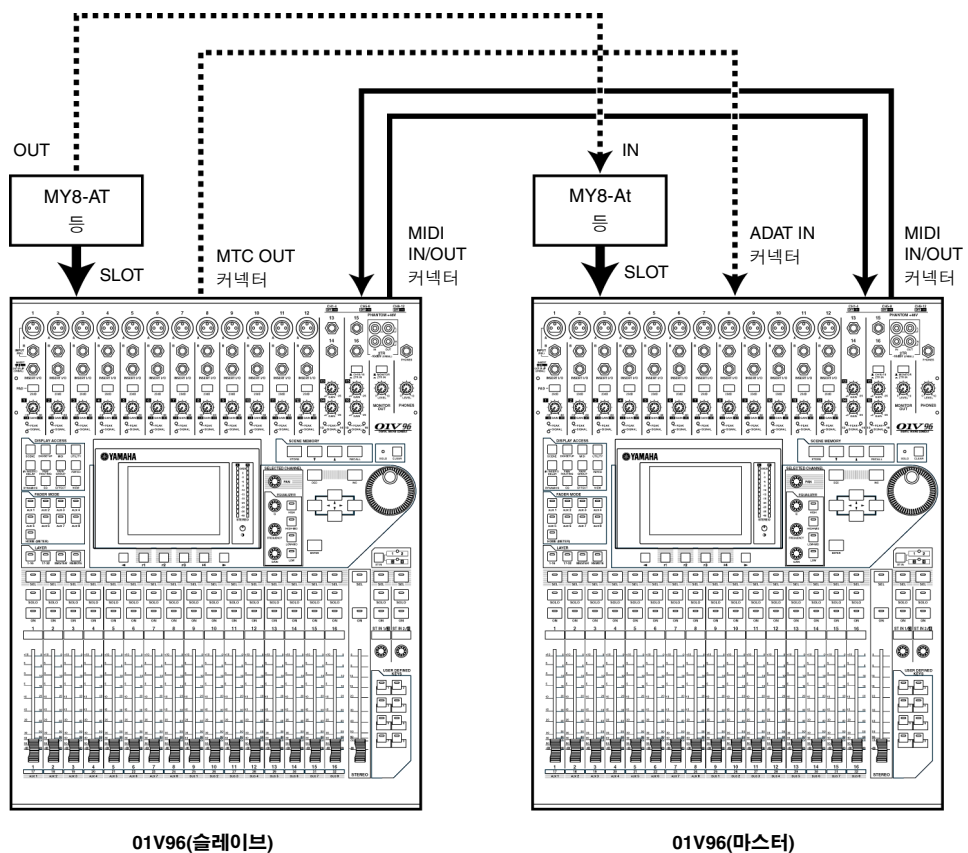

3 슬레이브 기기에서 Patch | Out Patch 페이지가 나타날 때까지 DISPLAY ACCESS [PATCH] 버튼을 반복해서 누릅니다.

4 버스(Bus) 신호를 캐스케이드(cascade) 연결에 사용된 채널에 할당합니다.

다음의 신호를 사용할 수 있습니다.

선택 사양	설명
CAS BUS1~BUS8	버스 1~8 캐스케이드 출력(Cascade Out)
CAS AUX1~AUX8	Aux 버스 1~8 캐스케이드 출력
CAS ST-L, CAS ST-R	스테레오 버스(Stereo Bus) L 및 R 캐스케이드 출력(Cascade Out)
CASSOLOL, CASSOLOR	CASSOLOL, CASSOLOR 솔로 버스(Solo Bus) L 및 R 캐스케이드 출력

다음의 디스플레이 페이지는 ADAT IN 및 OUT 커넥터와 두 개의 8채널 디지털 I/O 카드 (MY8-AT 등)를 통해 버스(Bus) 1~8, Aux 송신(Send) 1~4, 스테레오 버스(Stereo Bus) 및 솔로 버스(Solo Bus) 신호를 통합하는 예입니다.

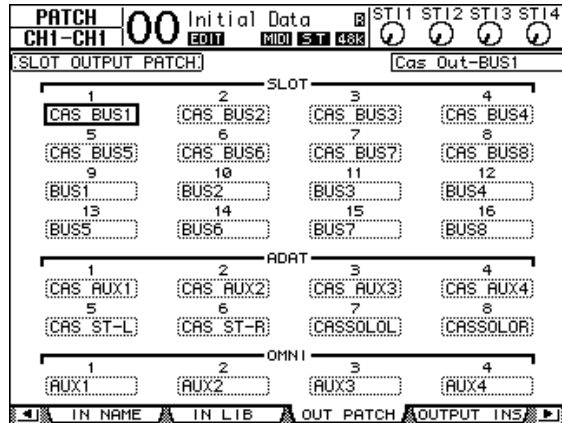

팁: 패칭(patching)은 캐스케이드(cascade) 연결에 사용된 버스의 형식과 수에 따라 다를 수 있습니다.

참고: 디지털 I/O 카드에서 사용할 수 있는 채널의 수는 제한되어 있기 때문에 본 예의 Aux 송신 1~4는 캐스케이드되었습니다. 16채널 디지털 I/O 카드(MY16-AT 등)를 사용하여 모든 버스를 캐스케이드할 수 있습니다.

- 5 마스터 기기에서 Patch | Cascade In 페이지가 나타날 때까지 DISPLAY ACCESS [PATCH] 버튼을 반복해서 누릅니다.
- 6 슬레이브 기기의 버스 신호를 입력할 마스터 기기의 입력 채널(Input Channel)을 선택합니다.

다음의 화면 페이지는 ADAT IN 및 OUT 커넥터와 두 개의 8채널 디지털 I/O 카드(MY8-AT 등)를 통해 버스(Bus) 1~8, Aux 송신(Send) 1~4, 스테레오 버스(Stereo Bus) 및 솔로 버스(Solo Bus) 신호를 수신하는 예입니다.

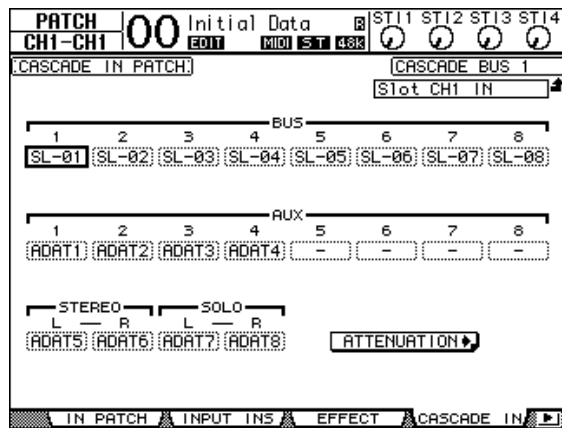

참고: 슬레이브 버스 신호를 반드시 마스터 기기의 동일한 버스로 패치(patch)합니다. 올바른 패칭(patching)은 부정확한 캐스케이드 연결을 야기합니다.

- 7 마스터 기기에서 DIO/Setup | Cascade 페이지가 나타날 때까지 DISPLAY ACCESS [DIO/SETUP] 버튼을 반복해서 누른 후 파라미터 조절기를 사용하여 감쇠기(Attenuators)를 조정합니다.

DIO/Setup | Cascade 페이지를 사용하여 전용 감쇠기를 사용하는 캐스케이드 버스(Cascade Bus)에 대한 입력 신호 레벨을 조정합니다. 파라미터 조절기 아래의 버튼을 사용하여 캐스케이드 버스(Cascade Bus)를 켜거나 끌 수도 있습니다.

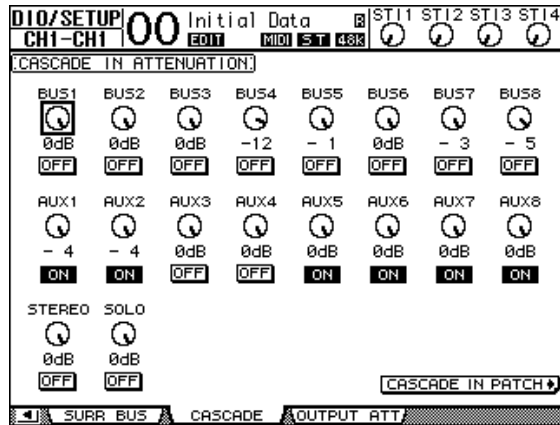

- 8 **DISPLAY ACCESS [DIO/SETUP] 버튼을 반복해서 눌러 DIO/Setup | MIDI/Host 페이지를 표시한 후 Cascade Link 파라미터를 "MIDI"로 설정합니다.**

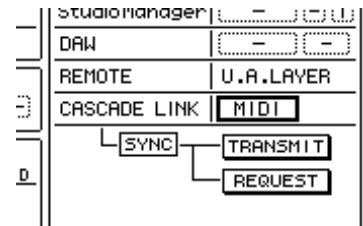

- 9 **마스터 기기에 대해 8단계를 반복합니다.**

8단계와 9단계 후 슬레이브 기기는 MIDI 메시지를 전송 및 수신할 수 있습니다.

- 10 **두 대의 01V96의 파라미터를 일치시키기 위해 복사 소스 기기에서 DIO/Setup | MIDI/Host를 표시합니다.**

커서를 SYNC 파라미터에 대한 TRANSMIT 버튼에 놓은 후 [ENTER]를 누릅니다.

복사 소스 기기의 라이브러리와 Scene 메모리 등의 데이터가 MIDI 포트를 통해 다른 01V96에 복사됩니다. SYNC 파라미터에 대해 TRANSMIT 버튼 대신에 REQUEST 버튼을 선택한 경우 복사 방향을 역방향으로 할 수 있습니다.

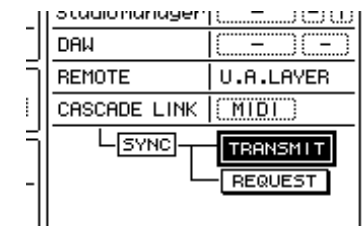

이 때 두 대의 01V96의 버스(Bus) 1~8, Aux 1~4 및 스테레오 버스(Stereo Bus)가 통합되고, 마스터 기기의 버스 출력(Bus Out) 1~8, Aux 출력(Out) 1~4 및 스테레오 출력(Stereo Out)을 통해 데이터가 출력됩니다. 두 대의 01V96 중 한 기기에서 채널을 솔로화(solo)할 경우 모니터(Monitor) 출력을 통해 솔로화된(soloed) 신호를 모니터할 수 있습니다.

건전지와 시스템 버전 확인

Utility | Battery 페이지를 사용하여 내장 메모리 백업 건전지의 상태와 시스템 버전 번호를 확인할 수 있습니다. 이 페이지를 표시하려면 DISPLAY ACCESS [UTILITY] 버튼을 반복해서 누릅니다.

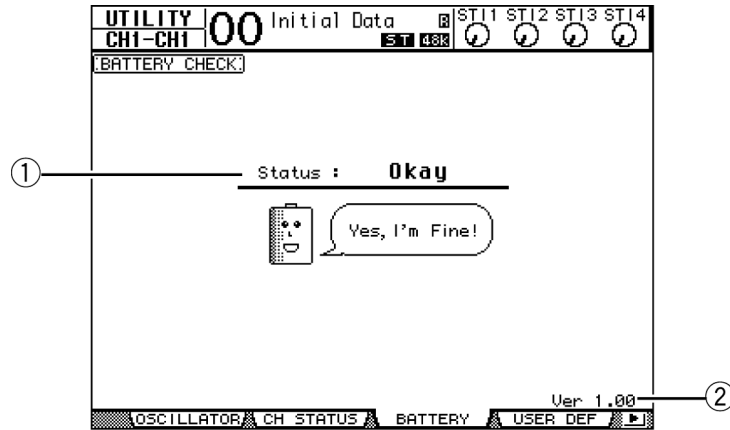

① Status

Status가 "Okay"이면 건전지는 조작하기에 충분한 전압을 갖고 있습니다. Status가 "Voltage low!"인 경우에는 가능한 빨리 Yamaha 대리점이나 공인 Yamaha 서비스 센터에 연락하여 건전지를 바로 교체하십시오. 전압이 낮은 건전지를 제때 교체하지 않을 경우에는 데이터가 손실될 수 있습니다.

참고: 사용자 임의로 건전지를 교체하지 마십시오. 오작동할 수 있습니다.

② Ver X.XX (X.XX는 버전 번호임)

이 표시등은 시스템 버전 번호를 나타냅니다. 시스템 소프트웨어를 업그레이드하기 전에 현재 시스템 버전 번호를 확인합니다.

01V96 초기화

현재 녹음된 모든 설정을 삭제하고 공장 출고시의 값을 복원하고 조작 잠금(Operation Lock) 비밀번호를 초기 설정으로 재설정할 수 있습니다. 다음 단계를 수행합니다.

참고:

- 01V96을 공장 출고시 설정값으로 초기화할 경우 이전에 저장한 모든 Scene, 라이브러리 및 기타 데이터가 삭제됩니다. 신중하게 결정하십시오.
- 현재의 내장 데이터를 유지하려는 경우에는 동봉된 Studio Manager 소프트웨어를 사용하는 데이터를 우선 백업해야 합니다.

팁:

- MIDI 벌크 덤프(Bulk Dump, 222페이지 참조)를 사용하여 데이터를 MIDI 데이터 파일과 같은 외장 MIDI 기기에 저장할 수 있습니다.

- 1 01V96의 전원이 꺼져 있는지 확인합니다.
- 2 SCENE MEMORY [STORE] 버튼을 누른 채 POWER ON/OFF 스위치를 켭니다.
이후에 01V96은 다음과 같은 확인 창을 표시합니다.

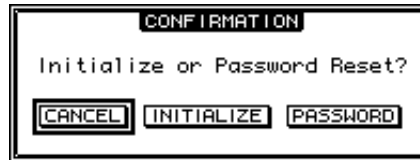

- 3 01V96을 공장 출고시의 기본 설정으로 재설정하려면 커서를 INITIALIZE 버튼에 놓은 후 [ENTER]를 누릅니다.
초기화 작업을 취소하려면 커서를 CANCEL 버튼에 놓은 후 [ENTER]를 누릅니다.
내장 데이터가 완전히 겹쳐 쓰기된 경우에는 공장 출고시의 설정을 사용하여 01V96이 재시작됩니다.
- 4 조작 잠금 비밀번호를 2단계의 초기 설정으로 재설정하려면 커서를 PASSWORD 버튼에 놓은 후 [ENTER]를 누릅니다.
비밀번호는 "1234"로 재설정됩니다.

확인 창이 표시된 후 아무런 행동을 취하지 않으면 창이 자동으로 닫히고 01V96은 초기화되지 않고 재시작됩니다.

페이더 보정

01V96 전동 페이더 위치는 조작 조건이나 환경에 따라 시간을 이동합니다. 보정 (Calibration) 기능을 사용하여 이동한 페이더의 위치를 수정할 수 있습니다.

- 1 **01V96의 전원이 꺼져 있는지 확인합니다.**
- 2 **[ENTER] 버튼을 누른 채 POWER ON/OFF 스위치를 켭니다.**
 이후에 01V96은 보정이 진행 중이라는 메시지를 표시합니다. 보정은 2분 정도 소요됩니다. 이 메시지가 표시된 동안에는 페이더를 만지지 않는 것이 중요합니다.
 보정이 끝나면 01V96은 페이더의 위치를 미세하게 조정하는데 사용되는 페이지를 표시합니다.
- 3 **디스플레이의 지침에 따라 모든 페이더를 $-\infty$ 로 낮춘 후 [ENTER]를 누릅니다.**
- 4 **페이더 1~16을 -15로 설정하고 스테레오(Stereo) 페이더를 -30으로 설정한 후 [ENTER]를 누릅니다.**
- 5 **페이더 1~16을 0으로 설정한 후 [ENTER]를 누릅니다.**
 이때 스테레오 페이더를 이동하지 않고 다음 단계로 넘어갑니다.
- 6 **마지막으로 페이더 1~16을 +10으로 설정하고 스테레오 페이더를 0으로 설정한 후 [ENTER]를 누릅니다.**
 이것으로 페이더 보정 과정이 끝났습니다. 01V96은 정상 모드에서 재시작합니다.

부록 A 파라미터 목록

USER DEFINED KEYS

#	기능	디스플레이
0	No Assign	No Assign
1	Scene MEM. Recall +1	Scene +1 Recall
2	Scene MEM. Recall -1	Scene -1 Recall
3	Scene MEM. Recall No. XX	Scene XX Recall
4	Effect-1 Lib. Recall +1	Fx1 Lib+1 Recall
5	Effect-1 Lib. Recall -1	Fx1 Lib-1 Recall
6	Effect-1 Lib. Recall No.XX	Fx1 LibXXX RCL.
7	Effect-2 Lib. Recall +1	Fx2 Lib+1 Recall
8	Effect-2 Lib. Recall -1	Fx2 Lib-1 Recall
9	Effect-2 Lib. Recall No.XX	Fx2 LibXXX RCL.
10	Effect-3 Lib. Recall +1	Fx3 Lib+1 Recall
11	Effect-3 Lib. Recall -1	Fx3 Lib-1 Recall
12	Effect-3 Lib. Recall No.XX	Fx3 LibXXX RCL.
13	Effect-4 Lib. Recall +1	Fx4 Lib+1 Recall
14	Effect-4 Lib. Recall -1	Fx4 Lib-1 Recall
15	Effect-4 Lib. Recall No.XX	Fx4 LibXXX RCL.
16	Effect-1 Bypass On/Off	Fx1 Bypass
17	Effect-2 Bypass On/Off	Fx2 Bypass
18	Effect-3 Bypass On/Off	Fx3 Bypass
19	Effect-4 Bypass On/Off	Fx4 Bypass
20	Channel Lib. Recall +1	CH Lib+1 Recall
21	Channel Lib. Recall -1	CH Lib-1 Recall
22	Channel Lib. Recall No. XX	CH LibXXX Recall
23	GATE Lib. Recall +1	Gate Lib+1 RCL.
24	GATE Lib. Recall -1	Gate Lib-1 RCL.
25	GATE Lib. Recall No. XX	Gate LibXXX RCL.
26	COMP Lib. Recall +1	Comp Lib+1 RCL.
27	COMP Lib. Recall -1	Comp Lib-1 RCL.
28	COMP Lib. Recall No. XX	Comp LibXXX RCL.
29	EQ Lib. Recall +1	EQ Lib+1 Recall
30	EQ Lib. Recall -1	EQ Lib-1 Recall
31	EQ Lib. Recall No. XX	EQ LibXXX Recall
32	Input Patch Lib. Recall +1	IN Patch Lib+1
33	Input Patch Lib. Recall -1	IN Patch Lib-1
34	Input Patch Lib. Recall No. XX	IN Patch LibXX
35	Output Patch Lib. Recall +1	Out Patch Lib+1
36	Output Patch Lib. Recall -1	Out Patch Lib-1
37	Output Patch Lib. Recall No. XX	Out Patch LibXX
38	Input Fader Group Enable A	IN Fader Group A
39	Input Fader Group Enable B	IN Fader Group B
40	Input Fader Group Enable C	IN Fader Group C
41	Input Fader Group Enable D	IN Fader Group D
42	Input Fader Group Enable E	IN Fader Group E
43	Input Fader Group Enable F	IN Fader Group F
44	Input Fader Group EnableG	IN Fader Group G
45	Input Fader Group Enable H	IN Fader Group H
46	Input MUTE Group Enable I	IN Mute Group I
47	Input MUTE Group Enable J	IN Mute Group J
48	Input MUTE Group Enable K	IN Mute Group K
49	Input MUTE Group Enable L	IN Mute Group L
50	Input MUTE Group Enable M	IN Mute Group M
51	Input MUTE Group Enable N	IN Mute Group N

#	기능	디스플레이
52	Input MUTE Group Enable O	IN Mute Group O
53	Input MUTE Group Enable P	IN Mute Group P
54	Output Fader Group Enable Q	OutFader Group Q
55	Output Fader Group Enable R	OutFader Group R
56	Output Fader Group Enable S	OutFader Group S
57	Output Fader Group Enable T	OutFader Group T
58	Output MUTE Group Enable U	Out Mute Group U
59	Output MUTE Group Enable V	Out Mute Group V
60	Output MUTE Group Enable W	Out Mute Group W
61	Output MUTE Group Enable X	Out Mute Group X
62	PEAK HOLD On/Off	Peak Hold
63	OSCILLATOR On/Off	OSC ON/OFF
64	SOLO Enable	SOLO ENABLE
65	Control Room Monitor MONO	C-R MONO
66	Pan / Surround Link	PAN/SURR LINK
67	Channel Name ID/Short	CH ID/Short
68	Channel Copy	Channel Copy
69	Channel Paste	Channel Paste
70	Display Back	Display Back
71	Display Forward	Display Forward
72	UDEF KEYS BANK +1	UDEF KEYS BANK+1
73	UDEF KEYS BANK -1	UDEF KEYS BANK-1
74	UDEF KEYS BANK X	UDEF KEYS BANK x
75	MIDI NOTE No.XX	MIDI NOTE XXX
76	MIDI Program change No.XX	MIDI PGM XXX
77	MIDI Control Change No.XX	MIDI CC XXX
78	Machine REC	Machine REC
79	Machine PLAY	Machine PLAY
80	Machine STOP	Machine STOP
81	Machine FF	Machine FF
82	Machine REW	Machine REW
83	Machine SHUTTLE	Machine SHUTTLE
84	Machine SCRUB	Machine SCRUB
85	Machine LOCATE X	Machine LOCATE X
86	Machine Set LOCATE X	Machine Capture X
87	Machine RTZ	Machine RTZ
88	Machine Set RTZ	Machine Set RTZ
89	Track Arming 1	Track Arming 1
90	Track Arming 2	Track Arming 2
91	Track Arming 3	Track Arming 3
92	Track Arming 4	Track Arming 4
93	Track Arming 5	Track Arming 5
94	Track Arming 6	Track Arming 6
95	Track Arming 7	Track Arming 7
96	Track Arming 8	Track Arming 8
97	Track Arming 9	Track Arming 9
98	Track Arming 10	Track Arming 10
99	Track Arming 11	Track Arming 11
100	Track Arming 12	Track Arming 12
101	Track Arming 13	Track Arming 13
102	Track Arming 14	Track Arming 14
103	Track Arming 15	Track Arming 15
104	Track Arming 16	Track Arming 16
105	Track Arming 17	Track Arming 17

#	기능	디스플레이
106	Track Arming 18	Track Arming 18
107	Track Arming 19	Track Arming 19
108	Track Arming 20	Track Arming 20
109	Track Arming 21	Track Arming 21
110	Track Arming 22	Track Arming 22
111	Track Arming 23	Track Arming 23
112	Track Arming 24	Track Arming 24
113	Track Arming All Clear	Track Arming CLR
114	DAW REC	DAW REC
115	DAW PLAY	DAW PLAY
116	DAW STOP	DAW STOP
117	DAW FF	DAW FF
118	DAW REW	DAW REW
119	DAW SHUTTLE	DAW SHUTTLE
120	DAW SCRUB	DAW SCRUB
121	DAW AUDITION	DAW AUDITION
122	DAW PRE	DAW PRE
123	DAW IN	DAW IN
124	DAW OUT	DAW OUT
125	DAW POST	DAW POST
126	DAW RTZ	DAW RTZ
127	DAW END	DAW END
128	DAW ONLINE	DAW ONLINE
129	DAW LOOP	DAW LOOP
130	DAW QUICKPUNCH	DAW QUICKPUNCH
131	DAW GROUP STATUS	DAW GROUP STATUS
132	DAW AUTO FADER	DAW AUTO FADER
133	DAW AUTO MUTE	DAW AUTO MUTE
134	DAW AUTO PAN	DAW AUTO PAN
135	DAW AUTO SEND	DAW AUTO SEND
136	DAW AUTO PLUGIN	DAW AUTO PLUGIN
137	DAW AUTO SEND MUTE	DAW AUTO SENDMUTE
138	DAW AUTO READ	DAW AUTO READ
139	DAW AUTO TOUCH	DAW AUTO TOUCH
140	DAW AUTO LATCH	DAW AUTO LATCH
141	DAW AUTO WRITE	DAW AUTO WRITE
142	DAW AUTO TRIM	DAW AUTO TRIM
143	DAW AUTO OFF	DAW AUTO OFF
144	DAW AUTO SUSPEND	DAW AUTO SUSPEND
145	DAW AUTO STATUS	DAW AUTO STATUS
146	DAW MONITOR STATUS	DAW MONI STATUS
147	DAW CREATE GROUP	DAW CREATE GROUP
148	DAW SUSPEND GROUP	DAW SUSPEND GRP
149	DAW WINDOW TRANSPORT	DAW WIN TRANSPORT
150	DAW WINDOW INSERT	DAW WIN INSERT
151	DAW WINDOW MIX/EDIT	DAW WIN MIX/EDIT
152	DAW WINDOW MEM-LOC	DAW WIN MEM-LOC
153	DAW WINDOW STATUS	DAW WIN STATUS
154	DAW Shortcut UNDO	DAW UNDO
155	DAW Shortcut SAVE	DAW SAVE
156	DAW Shortcut EDIT MODE	DAW EDIT MODE
157	DAW Shortcut EDIT TOOL	DAW EDIT TOOL
158	DAW Shortcut SHIFT/ADD	DAW SHIFT/ADD
159	DAW Shortcut OPTION/ALL	DAW OPTION/ALL
160	DAW Shortcut CTRL/CLUCH	DAW CTRL/CLUCH
161	DAW Shortcut ALT/FINE	DAW ALT/FINE
162	DAW BANK +	DAW BANK +
163	DAW BANK -	DAW BANK -

#	기능	디스플레이
164	DAW Channel +	DAW Channel +
165	DAW Channel -	DAW Channel -
166	DAW REC/RDY X	DAW REC/RDY X
167	DAW REC/RDY ALL	DAW REC/RDY ALL

USER DEFINED KEYS 초기 할당

	BANK A	BANK B	BANK C	BANK D	BANK E	BANK F	BANK G	BANK H
제목	Scene 리콜 (recall)	그룹 활성화 (Group Enable)	DAW 1	DAW 2	기기 컨트롤	프로그램 변경 (Program Change)	특수 기능	할당 없음
1	Scene 1 Recall	IN Fader Group A	UDEF BANK D	UDEF BANK C	Machine SHUTTLE	MIDI PGM 1	Display Back	No Assign
2	Scene 2 Recall	IN Mute Group I	DAW WIN MIX/EDIT	DAW OPTION/ALL	Machine SCRUB	MIDI PGM 2	Display Forward	No Assign
3	Scene 3 Recall	IN Fader Group B	DAW BANK -	DAW AUTO READ	Machine RTZ	MIDI PGM 3	Channel Copy	No Assign
4	Scene 4 Recall	IN Mute Group J	DAW BANK +	DAW AUTO TOUCH	Machine REC	MIDI PGM 4	Channel Paste	No Assign
5	Scene 5 Recall	IN Fader Group C	DAW SHUTTLE	DAW AUTO LATCH	Machine STOP	MIDI PGM 5	No Assign	No Assign
6	Scene 6 Recall	IN Mute Group K	DAW SCRUB	DAW AUTO WRITE	Machine PLAY	MIDI PGM 6	No Assign	No Assign
7	Scene 7 Recall	IN Fader Group D	DAW STOP	DAW AUTO TRIM	Machine REW	MIDI PGM 7	No Assign	No Assign
8	Scene 8 Recall	IN Mute Group L	DAW PLAY	DAW AUTO OFF	Machine FF	MIDI PGM 8	No Assign	No Assign

입력 패치 파라미터

INPUT		INSERT IN		EFFECT IN		CASCADE	
포트 ID	설명	포트 ID	설명	포트 ID	설명	포트 ID	설명
-	NONE	-	NONE	-	NONE	-	NONE
AD1	AD IN 1	AD1	AD IN 1	AUX1	AUX1	ADAT1	ADAT1 IN
AD2	AD IN 2	AD2	AD IN 2	AUX2	AUX2	ADAT2	ADAT2 IN
AD3	AD IN 3	AD3	AD IN 3	AUX3	AUX3	ADAT3	ADAT3 IN
AD4	AD IN 4	AD4	AD IN 4	AUX4	AUX4	ADAT4	ADAT4 IN
AD5	AD IN 5	AD5	AD IN 5	AUX5	AUX5	ADAT5	ADAT5 IN
AD6	AD IN 6	AD6	AD IN 6	AUX6	AUX6	ADAT6	ADAT6 IN
AD7	AD IN 7	AD7	AD IN 7	AUX7	AUX7	ADAT7	ADAT7 IN
AD8	AD IN 8	AD8	AD IN 8	AUX8	AUX8	ADAT8	ADAT8 IN
AD9	AD IN 9	AD9	AD IN 9	INS CH1	InsertOut-CH1	SL-01	Slot CH1 IN
AD10	AD IN 10	AD10	AD IN 10	INS CH2	InsertOut-CH2	SL-02	Slot CH2 IN
AD11	AD IN 11	AD11	AD IN 11	INS CH3	InsertOut-CH3	SL-03	Slot CH3 IN
AD12	AD IN 12	AD12	AD IN 12	INS CH4	InsertOut-CH4	SL-04	Slot CH4 IN
AD13	AD IN 13	AD13	AD IN 13	INS CH5	InsertOut-CH5	SL-05	Slot CH5 IN
AD14	AD IN 14	AD14	AD IN 14	INS CH6	InsertOut-CH6	SL-06	Slot CH6 IN
AD15	AD IN 15	AD15	AD IN 15	INS CH7	InsertOut-CH7	SL-07	Slot CH7 IN
AD16	AD IN 16	AD16	AD IN 16	INS CH8	InsertOut-CH8	SL-08	Slot CH8 IN
ADAT1	ADAT1 IN	ADAT1	ADAT1 IN	INS CH9	InsertOut-CH9	SL-09	Slot CH9 IN
ADAT2	ADAT2 IN	ADAT2	ADAT2 IN	INS CH10	InsertOut-CH10	SL-10	Slot CH10 IN
ADAT3	ADAT3 IN	ADAT3	ADAT3 IN	INS CH11	InsertOut-CH11	SL-11	Slot CH11 IN
ADAT4	ADAT4 IN	ADAT4	ADAT4 IN	INS CH12	InsertOut-CH12	SL-12	Slot CH12 IN
ADAT5	ADAT5 IN	ADAT5	ADAT5 IN	INS CH13	InsertOut-CH13	SL-13	Slot CH13 IN
ADAT6	ADAT6 IN	ADAT6	ADAT6 IN	INS CH14	InsertOut-CH14	SL-14	Slot CH14 IN
ADAT7	ADAT7 IN	ADAT7	ADAT7 IN	INS CH15	InsertOut-CH15	SL-15	Slot CH15 IN
ADAT8	ADAT8 IN	ADAT8	ADAT8 IN	INS CH16	InsertOut-CH16	SL-16	Slot CH16 IN
SL-01	Slot CH1 IN	SL-01	Slot CH1 IN	INS CH17	InsertOut-CH17	AD1	AD IN 1
SL-02	Slot CH2 IN	SL-02	Slot CH2 IN	INS CH18	InsertOut-CH18	AD2	AD IN 2
SL-03	Slot CH3 IN	SL-03	Slot CH3 IN	INS CH19	InsertOut-CH19	AD3	AD IN 3
SL-04	Slot CH4 IN	SL-04	Slot CH4 IN	INS CH20	InsertOut-CH20	AD4	AD IN 4
SL-05	Slot CH5 IN	SL-05	Slot CH5 IN	INS CH21	InsertOut-CH21	AD5	AD IN 5
SL-06	Slot CH6 IN	SL-06	Slot CH6 IN	INS CH22	InsertOut-CH22	AD6	AD IN 6
SL-07	Slot CH7 IN	SL-07	Slot CH7 IN	INS CH23	InsertOut-CH23	AD7	AD IN 7
SL-08	Slot CH8 IN	SL-08	Slot CH8 IN	INS CH24	InsertOut-CH24	AD8	AD IN 8
SL-09	Slot CH9 IN	SL-09	Slot CH9 IN	INS CH25	InsertOut-CH25	AD9	AD IN 9
SL-10	Slot CH10 IN	SL-10	Slot CH10 IN	INS CH26	InsertOut-CH26	AD10	AD IN 10

INPUT		INSERT IN		EFFECT IN		CASCADE	
포트 ID	설명	포트 ID	설명	포트 ID	설명	포트 ID	설명
SL-11	Slot CH11 IN	SL-11	Slot CH11 IN	INS CH27	InsertOut-CH27	AD11	AD IN 11
SL-12	Slot CH12 IN	SL-12	Slot CH12 IN	INS CH28	InsertOut-CH28	AD12	AD IN 12
SL-13	Slot CH13 IN	SL-13	Slot CH13 IN	INS CH29	InsertOut-CH29	AD13	AD IN 13
SL-14	Slot CH14 IN	SL-14	Slot CH14 IN	INS CH30	InsertOut-CH30	AD14	AD IN 14
SL-15	Slot CH15 IN	SL-15	Slot CH15 IN	INS CH31	InsertOut-CH31	AD15	AD IN 15
SL-16	Slot CH16 IN	SL-16	Slot CH16 IN	INS CH32	InsertOut-CH32	AD16	AD IN 16
FX1-1	Effect1 OUT 1	FX1-1	Effect1 OUT 1	INS BUS1	InsertOut-BUS1	2TD-L	2TR IN Dig. L
FX1-2	Effect1 OUT 2	FX1-2	Effect1 OUT 2	INS BUS2	InsertOut-BUS2	2TD-R	2TR IN Dig. R
FX2-1	Effect2 OUT 1	FX2-1	Effect2 OUT 1	INS BUS3	InsertOut-BUS3		
FX2-2	Effect2 OUT 2	FX2-2	Effect2 OUT 2	INS BUS4	InsertOut-BUS4		
FX3-1	Effect3 OUT 1	FX3-1	Effect3 OUT 1	INS BUS5	InsertOut-BUS5		
FX3-2	Effect3 OUT 2	FX3-2	Effect3 OUT 2	INS BUS6	InsertOut-BUS6		
FX4-1	Effect4 OUT 1	FX4-1	Effect4 OUT 1	INS BUS7	InsertOut-BUS7		
FX4-2	Effect4 OUT 2	FX4-2	Effect4 OUT 2	INS BUS8	InsertOut-BUS8		
2TD-L	2TR IN Dig. L	2TD-L	2TR IN Dig. L	INS AUX1	InsertOut-AUX1		
2TD-R	2TR IN Dig. R	2TD-R	2TR IN Dig. R	INS AUX2	InsertOut-AUX2		
				INS AUX3	InsertOut-AUX3		
				INS AUX4	InsertOut-AUX4		
				INS AUX5	InsertOut-AUX5		
				INS AUX6	InsertOut-AUX6		
				INS AUX7	InsertOut-AUX7		
				INS AUX8	InsertOut-AUX8		
				INS ST-L	InsertOut-ST-L		
				INS ST-R	InsertOut-ST-R		

초기 입력 패치 설정

CHANNEL

1	AD1
2	AD2
3	AD3
4	AD4
5	AD5
6	AD6
7	AD7
8	AD8
9	AD9
10	AD10
11	AD11
12	AD12
13	AD13
14	AD14
15	AD15
16	AD16
17	ADAT1
18	ADAT2
19	ADAT3
20	ADAT4
21	ADAT5
22	ADAT6
23	ADAT7
24	ADAT8
25	S-1
26	S-2
27	S-3
28	S-4
29	S-5
30	S-6
31	S-7
32	S-8

ST11L	FX1-1
ST11R	FX1-2
ST12L	FX2-1
ST12R	FX2-2
ST13L	FX3-1
ST13R	FX3-2
ST14L	FX4-1
ST14R	FX4-2

EFFECT IN PATCH

1-1	AUX1
1-2	NONE
2-1	AUX2
2-2	NONE
3-1	AUX3
3-2	NONE
4-1	AUX4
4-2	NONE

CASCADE IN PATCH

BUS1	NONE
BUS2	NONE
BUS3	NONE
BUS4	NONE
BUS5	NONE
BUS6	NONE
BUS7	NONE
BUS8	NONE
AUX1	NONE
AUX2	NONE
AUX3	NONE
AUX4	NONE
AUX5	NONE
AUX6	NONE
AUX7	NONE
AUX8	NONE
ST L	NONE
ST R	NONE
SOLO L	NONE
SOLO R	NONE

EFFECT TYPE

EFFECT1	REVERB HALL
EFFECT2	REVERB ROOM
EFFECT3	REVERB STAGE
EFFECT4	REVERB PLATE

(모노 입력)

CHANNEL NAME

	CHANNEL ID	SHORT	LONG
CH1	CH1	CH1	CH1
CH2	CH2	CH2	CH2
CH3	CH3	CH3	CH3
CH4	CH4	CH4	CH4
CH5	CH5	CH5	CH5
CH6	CH6	CH6	CH6
CH7	CH7	CH7	CH7
CH8	CH8	CH8	CH8
CH9	CH9	CH9	CH9
CH10	CH10	CH10	CH10
CH11	CH11	CH11	CH11
CH12	CH12	CH12	CH12
CH13	CH13	CH13	CH13
CH14	CH14	CH14	CH14
CH15	CH15	CH15	CH15
CH16	CH16	CH16	CH16
CH17	CH17	CH17	CH17
CH18	CH18	CH18	CH18
CH19	CH19	CH19	CH19
CH20	CH20	CH20	CH20
CH21	CH21	CH21	CH21
CH22	CH22	CH22	CH22
CH23	CH23	CH23	CH23
CH24	CH24	CH24	CH24
CH25	CH25	CH25	CH25
CH26	CH26	CH26	CH26
CH27	CH27	CH27	CH27
CH28	CH28	CH28	CH28
CH29	CH29	CH29	CH29
CH30	CH30	CH30	CH30
CH31	CH31	CH31	CH31
CH32	CH32	CH32	CH32

ST IN1	ST11	ST11	STEREO IN1
ST IN2	ST12	ST12	STEREO IN2
ST IN3	ST13	ST13	STEREO IN3
ST IN4	ST14	ST14	STEREO IN4

출력 패치 파라미터

SLOT, ADAT, OMNI		INSERT IN		DIRECT OUT		2TR OUT 디지털	
소스	설명	소스	설명	소스	설명	소스	설명
–	NONE	–	NONE	–	NONE	–	NONE
BUS1	BUS1	AD1	AD IN 1	ADAT1	ADAT1 OUT	BUS1	BUS1
BUS2	BUS2	AD2	AD IN 2	ADAT2	ADAT2 OUT	BUS2	BUS2
BUS3	BUS3	AD3	AD IN 3	ADAT3	ADAT3 OUT	BUS3	BUS3
BUS4	BUS4	AD4	AD IN 4	ADAT4	ADAT4 OUT	BUS4	BUS4
BUS5	BUS5	AD5	AD IN 5	ADAT5	ADAT5 OUT	BUS5	BUS5
BUS6	BUS6	AD6	AD IN 6	ADAT6	ADAT6 OUT	BUS6	BUS6
BUS7	BUS7	AD7	AD IN 7	ADAT7	ADAT7 OUT	BUS7	BUS7
BUS8	BUS8	AD8	AD IN 8	ADAT8	ADAT8 OUT	BUS8	BUS8
AUX1	AUX1	AD9	AD IN 9	SL-01	Slot CH1 IN	AUX1	AUX1
AUX2	AUX2	AD10	AD IN 10	SL-02	Slot CH2 IN	AUX2	AUX2
AUX3	AUX3	AD11	AD IN 11	SL-03	Slot CH3 IN	AUX3	AUX3
AUX4	AUX4	AD12	AD IN 12	SL-04	Slot CH4 IN	AUX4	AUX4
AUX5	AUX5	AD13	AD IN 13	SL-05	Slot CH5 IN	AUX5	AUX5
AUX6	AUX6	AD14	AD IN 14	SL-06	Slot CH6 IN	AUX6	AUX6
AUX7	AUX7	AD15	AD IN 15	SL-07	Slot CH7 IN	AUX7	AUX7
AUX8	AUX8	AD16	AD IN 16	SL-08	Slot CH8 IN	AUX8	AUX8
ST L	STEREO L	ADAT1	ADAT1 IN	SL-09	Slot CH9 IN	ST L	STEREO L
ST R	STEREO R	ADAT2	ADAT2 IN	SL-10	Slot CH10 IN	ST R	STEREO R
INS CH1	InsertOut-CH1	ADAT3	ADAT3 IN	SL-11	Slot CH11 IN	INS CH1	InsertOut-CH1
INS CH2	InsertOut-CH2	ADAT4	ADAT4 IN	SL-12	Slot CH12 IN	INS CH2	InsertOut-CH2
INS CH3	InsertOut-CH3	ADAT5	ADAT5 IN	SL-13	Slot CH13 IN	INS CH3	InsertOut-CH3
INS CH4	InsertOut-CH4	ADAT6	ADAT6 IN	SL-14	Slot CH14 IN	INS CH4	InsertOut-CH4
INS CH5	InsertOut-CH5	ADAT7	ADAT7 IN	SL-15	Slot CH15 IN	INS CH5	InsertOut-CH5
INS CH6	InsertOut-CH6	ADAT8	ADAT8 IN	SL-16	Slot CH16 IN	INS CH6	InsertOut-CH6
INS CH7	InsertOut-CH7	SL-01	Slot CH1 IN	OMNI1	OMNI OUT 1	INS CH7	InsertOut-CH7
INS CH8	InsertOut-CH8	SL-02	Slot CH2 IN	OMNI2	OMNI OUT 2	INS CH8	InsertOut-CH8
INS CH9	InsertOut-CH9	SL-03	Slot CH3 IN	OMNI3	OMNI OUT 3	INS CH9	InsertOut-CH9
INS CH10	InsertOut-CH10	SL-04	Slot CH4 IN	OMNI4	OMNI OUT 4	INS CH10	InsertOut-CH10
INS CH11	InsertOut-CH11	SL-05	Slot CH5 IN	2TD-L	2TR OUT Dig. L	INS CH11	InsertOut-CH11
INS CH12	InsertOut-CH12	SL-06	Slot CH6 IN	2TD-R	2TR OUT Dig. R	INS CH12	InsertOut-CH12
INS CH13	InsertOut-CH13	SL-07	Slot CH7 IN	—	—	INS CH13	InsertOut-CH13
INS CH14	InsertOut-CH14	SL-08	Slot CH8 IN	—	—	INS CH14	InsertOut-CH14
INS CH15	InsertOut-CH15	SL-09	Slot CH9 IN	—	—	INS CH15	InsertOut-CH15
INS CH16	InsertOut-CH16	SL-10	Slot CH10 IN	—	—	INS CH16	InsertOut-CH16
INS CH17	InsertOut-CH17	SL-11	Slot CH11 IN	—	—	INS CH17	InsertOut-CH17
INS CH18	InsertOut-CH18	SL-12	Slot CH12 IN	—	—	INS CH18	InsertOut-CH18
INS CH19	InsertOut-CH19	SL-13	Slot CH13 IN	—	—	INS CH19	InsertOut-CH19
INS CH20	InsertOut-CH20	SL-14	Slot CH14 IN	—	—	INS CH20	InsertOut-CH20
INS CH21	InsertOut-CH21	SL-15	Slot CH15 IN	—	—	INS CH21	InsertOut-CH21
INS CH22	InsertOut-CH22	SL-16	Slot CH16 IN	—	—	INS CH22	InsertOut-CH22
INS CH23	InsertOut-CH23	FX1-1	Effect1 OUT 1	—	—	INS CH23	InsertOut-CH23
INS CH24	InsertOut-CH24	FX1-2	Effect1 OUT 2	—	—	INS CH24	InsertOut-CH24
INS CH25	InsertOut-CH25	FX2-1	Effect2 OUT 1	—	—	INS CH25	InsertOut-CH25
INS CH26	InsertOut-CH26	FX2-2	Effect2 OUT 2	—	—	INS CH26	InsertOut-CH26
INS CH27	InsertOut-CH27	FX3-1	Effect3 OUT 1	—	—	INS CH27	InsertOut-CH27
INS CH28	InsertOut-CH28	FX3-2	Effect3 OUT 2	—	—	INS CH28	InsertOut-CH28
INS CH29	InsertOut-CH29	FX4-1	Effect4 OUT 1	—	—	INS CH29	InsertOut-CH29
INS CH30	InsertOut-CH30	FX4-2	Effect4 OUT 2	—	—	INS CH30	InsertOut-CH30
INS CH31	InsertOut-CH31	2TD-L	2TR IN Dig. L	—	—	INS CH31	InsertOut-CH31
INS CH32	InsertOut-CH32	2TD-R	2TR IN Dig. R	—	—	INS CH32	InsertOut-CH32
INS BUS1	InsertOut-BUS1	—	—	—	—	INS BUS1	InsertOut-BUS1
INS BUS2	InsertOut-BUS2	—	—	—	—	INS BUS2	InsertOut-BUS2
INS BUS3	InsertOut-BUS3	—	—	—	—	INS BUS3	InsertOut-BUS3
INS BUS4	InsertOut-BUS4	—	—	—	—	INS BUS4	InsertOut-BUS4
INS BUS5	InsertOut-BUS5	—	—	—	—	INS BUS5	InsertOut-BUS5

SLOT, ADAT, OMNI		INSERT IN		DIRECT OUT		2TR OUT 디지털	
소스	설명	소스	설명	소스	설명	소스	설명
INS BUS6	InsertOut-BUS6	—	—	—	—	INS BUS6	InsertOut-BUS6
INS BUS7	InsertOut-BUS7	—	—	—	—	INS BUS7	InsertOut-BUS7
INS BUS8	InsertOut-BUS8	—	—	—	—	INS BUS8	InsertOut-BUS8
INS AUX1	InsertOut-AUX1	—	—	—	—	INS AUX1	InsertOut-AUX1
INS AUX2	InsertOut-AUX2	—	—	—	—	INS AUX2	InsertOut-AUX2
INS AUX3	InsertOut-AUX3	—	—	—	—	INS AUX3	InsertOut-AUX3
INS AUX4	InsertOut-AUX4	—	—	—	—	INS AUX4	InsertOut-AUX4
INS AUX5	InsertOut-AUX5	—	—	—	—	INS AUX5	InsertOut-AUX5
INS AUX6	InsertOut-AUX6	—	—	—	—	INS AUX6	InsertOut-AUX6
INS AUX7	InsertOut-AUX7	—	—	—	—	INS AUX7	InsertOut-AUX7
INS AUX8	InsertOut-AUX8	—	—	—	—	INS AUX8	InsertOut-AUX8
INS ST-L	InsertOut-STL	—	—	—	—	INS ST-L	InsertOut-ST-L
INS ST-R	InsertOut-STR	—	—	—	—	INS ST-R	InsertOut-ST-R
CAS BUS1	Cascade Out Bus1	—	—	—	—	CAS BUS1	Cascade Out Bus1
CAS BUS2	Cascade Out Bus2	—	—	—	—	CAS BUS2	Cascade Out Bus2
CAS BUS3	Cascade Out Bus3	—	—	—	—	CAS BUS3	Cascade Out Bus3
CAS BUS4	Cascade Out Bus4	—	—	—	—	CAS BUS4	Cascade Out Bus4
CAS BUS5	Cascade Out Bus5	—	—	—	—	CAS BUS5	Cascade Out Bus5
CAS BUS6	Cascade Out Bus6	—	—	—	—	CAS BUS6	Cascade Out Bus6
CAS BUS7	Cascade Out Bus7	—	—	—	—	CAS BUS7	Cascade Out Bus7
CAS BUS8	Cascade Out Bus8	—	—	—	—	CAS BUS8	Cascade Out Bus8
CAS AUX1	Cascade Out Aux1	—	—	—	—	CAS AUX1	Cascade Out Aux1
CAS AUX2	Cascade Out Aux2	—	—	—	—	CAS AUX2	Cascade Out Aux2
CAS AUX3	Cascade Out Aux3	—	—	—	—	CAS AUX3	Cascade Out Aux3
CAS AUX4	Cascade Out Aux4	—	—	—	—	CAS AUX4	Cascade Out Aux4
CAS AUX5	Cascade Out Aux5	—	—	—	—	CAS AUX5	Cascade Out Aux5
CAS AUX6	Cascade Out Aux6	—	—	—	—	CAS AUX6	Cascade Out Aux6
CAS AUX7	Cascade Out Aux7	—	—	—	—	CAS AUX7	Cascade Out Aux7
CAS AUX8	Cascade Out Aux8	—	—	—	—	CAS AUX8	Cascade Out Aux8
CAS ST-L	Cascade STEREO-L	—	—	—	—	CAS ST-L	Cascade STEREO-L
CAS ST-R	Cascade STEREO-R	—	—	—	—	CAS ST-R	Cascade STEREO-R
CASSOLOL	Cascade SOLO L	—	—	—	—	CASSOLOL	Cascade SOLO L
CASSOLOR	Cascade SOLO R	—	—	—	—	CASSOLOR	Cascade SOLO R

초기 출력 패치 설정

SLOT

SLOT1-1	BUS1
SLOT1-2	BUS2
SLOT1-3	BUS3
SLOT1-4	BUS4
SLOT1-5	BUS5
SLOT1-6	BUS6
SLOT1-7	BUS7
SLOT1-8	BUS8
SLOT1-9	BUS1
SLOT1-10	BUS2
SLOT1-11	BUS3
SLOT1-12	BUS4
SLOT1-13	BUS5
SLOT1-14	BUS6
SLOT1-15	BUS7
SLOT1-16	BUS8

ADAT OUT

1	BUS1
2	BUS2
3	BUS3
4	BUS4
5	BUS5
6	BUS6
7	BUS7
8	BUS8

OMN OUT

1	AUX1
2	AUX2
3	AUX3
4	AUX4

DIRECT OUT

1	ADAT1
2	ADAT2
3	ADAT3
4	ADAT4
5	ADAT5
6	ADAT6
7	ADAT7
8	ADAT8
9	SLOT-1
10	SLOT-2
11	SLOT-3
12	SLOT-4
13	SLOT-5
14	SLOT-6
15	SLOT-7
16	SLOT-8
17	NONE
18	NONE
19	NONE
20	NONE

21	NONE
22	NONE
23	NONE
24	NONE
25	NONE
26	NONE
27	NONE
28	NONE
29	NONE
30	NONE
31	NONE
32	NONE

2TR OUT 디지털

1L	ST L
1R	ST R

CHANNEL NAME

	CHANNEL ID	SHORT	LONG
AUX1	AUX1	AUX1	AUX1
AUX2	AUX2	AUX2	AUX2
AUX3	AUX3	AUX3	AUX3
AUX4	AUX4	AUX4	AUX4
AUX5	AUX5	AUX5	AUX5
AUX6	AUX6	AUX6	AUX6
AUX7	AUX7	AUX7	AUX7
AUX8	AUX8	AUX8	AUX8
BUS1	BUS1	BUS1	BUS1
BUS2	BUS2	BUS2	BUS2
BUS3	BUS3	BUS3	BUS3
BUS4	BUS4	BUS4	BUS4
BUS5	BUS5	BUS5	BUS5
BUS6	BUS6	BUS6	BUS6
BUS7	BUS7	BUS7	BUS7
BUS8	BUS8	BUS8	BUS8
STEREO	ST	ST	STEREO

사용자 정의 원격 레이어 초기 बैं크 설정

뱅크 1(GM볼륨 및 팬)

ID	이름		컨트롤러	데이터 포맷															
	짧은	긴		1	2	3	4	5	6	7	8	9	10	11	12	13	14	15	16
RM01	GM01	GM-CH01 VOL&PAN	ON	END	-	-	-	-	-	-	-	-	-	-	-	-	-	-	-
			FADER	B0	07	FAD	END	-	-	-	-	-	-	-	-	-	-	-	-
RM02	GM02	GM-CH02 VOL&PAN	ON	END	-	-	-	-	-	-	-	-	-	-	-	-	-	-	-
			FADER	B1	07	FAD	END	-	-	-	-	-	-	-	-	-	-	-	-
RM03	GM03	GM-CH03 VOL&PAN	ON	END	-	-	-	-	-	-	-	-	-	-	-	-	-	-	-
			FADER	B2	07	FAD	END	-	-	-	-	-	-	-	-	-	-	-	-
RM04	GM04	GM-CH04 VOL&PAN	ON	END	-	-	-	-	-	-	-	-	-	-	-	-	-	-	-
			FADER	B3	07	FAD	END	-	-	-	-	-	-	-	-	-	-	-	-
RM05	GM05	GM-CH05 VOL&PAN	ON	END	-	-	-	-	-	-	-	-	-	-	-	-	-	-	-
			FADER	B4	07	FAD	END	-	-	-	-	-	-	-	-	-	-	-	-
RM06	GM06	GM-CH06 VOL&PAN	ON	END	-	-	-	-	-	-	-	-	-	-	-	-	-	-	-
			FADER	B5	07	FAD	END	-	-	-	-	-	-	-	-	-	-	-	-
RM07	GM07	GM-CH07 VOL&PAN	ON	END	-	-	-	-	-	-	-	-	-	-	-	-	-	-	-
			FADER	B6	07	FAD	END	-	-	-	-	-	-	-	-	-	-	-	-
RM08	GM08	GM-CH08 VOL&PAN	ON	END	-	-	-	-	-	-	-	-	-	-	-	-	-	-	-
			FADER	B7	07	FAD	END	-	-	-	-	-	-	-	-	-	-	-	-
RM09	GM09	GM-CH09 VOL&PAN	ON	END	-	-	-	-	-	-	-	-	-	-	-	-	-	-	-
			FADER	B8	07	FAD	END	-	-	-	-	-	-	-	-	-	-	-	-
RM10	GM10	GM-CH10 VOL&PAN	ON	END	-	-	-	-	-	-	-	-	-	-	-	-	-	-	-
			FADER	B9	07	FAD	END	-	-	-	-	-	-	-	-	-	-	-	-
RM11	GM11	GM-CH11 VOL&PAN	ON	END	-	-	-	-	-	-	-	-	-	-	-	-	-	-	-
			FADER	BA	07	FAD	END	-	-	-	-	-	-	-	-	-	-	-	-
RM12	GM12	GM-CH12 VOL&PAN	ON	END	-	-	-	-	-	-	-	-	-	-	-	-	-	-	-
			FADER	BB	07	FAD	END	-	-	-	-	-	-	-	-	-	-	-	-
RM13	GM13	GM-CH13 VOL&PAN	ON	END	-	-	-	-	-	-	-	-	-	-	-	-	-	-	-
			FADER	BC	07	FAD	END	-	-	-	-	-	-	-	-	-	-	-	-
RM14	GM14	GM-CH14 VOL&PAN	ON	END	-	-	-	-	-	-	-	-	-	-	-	-	-	-	-
			FADER	BD	07	FAD	END	-	-	-	-	-	-	-	-	-	-	-	-
RM15	GM15	GM-CH15 VOL&PAN	ON	END	-	-	-	-	-	-	-	-	-	-	-	-	-	-	-
			FADER	BE	07	FAD	END	-	-	-	-	-	-	-	-	-	-	-	-
RM16	GM16	GM-CH16 VOL&PAN	ON	END	-	-	-	-	-	-	-	-	-	-	-	-	-	-	-
			FADER	BF	07	FAD	END	-	-	-	-	-	-	-	-	-	-	-	-

뱅크 2(GM볼륨 및 이펙트 1)

ID	이름		컨트롤러	데이터 포맷															
	짧은	긴		1	2	3	4	5	6	7	8	9	10	11	12	13	14	15	16
RM01	GM01	GM-CH01 VOL&EFF1	ON	END	-	-	-	-	-	-	-	-	-	-	-	-	-	-	-
			FADER	B0	07	FAD	END	-	-	-	-	-	-	-	-	-	-	-	-
RM02	GM02	GM-CH02 VOL&EFF1	ON	END	-	-	-	-	-	-	-	-	-	-	-	-	-	-	-
			FADER	B1	07	FAD	END	-	-	-	-	-	-	-	-	-	-	-	-
RM03	GM03	GM-CH03 VOL&EFF1	ON	END	-	-	-	-	-	-	-	-	-	-	-	-	-	-	-
			FADER	B2	07	FAD	END	-	-	-	-	-	-	-	-	-	-	-	-
RM04	GM04	GM-CH04 VOL&EFF1	ON	END	-	-	-	-	-	-	-	-	-	-	-	-	-	-	-
			FADER	B3	07	FAD	END	-	-	-	-	-	-	-	-	-	-	-	-
RM05	GM05	GM-CH05 VOL&EFF1	ON	END	-	-	-	-	-	-	-	-	-	-	-	-	-	-	-
			FADER	B4	07	FAD	END	-	-	-	-	-	-	-	-	-	-	-	-
RM06	GM06	GM-CH06 VOL&EFF1	ON	END	-	-	-	-	-	-	-	-	-	-	-	-	-	-	-
			FADER	B5	07	FAD	END	-	-	-	-	-	-	-	-	-	-	-	-
RM07	GM07	GM-CH07 VOL&EFF1	ON	END	-	-	-	-	-	-	-	-	-	-	-	-	-	-	-
			FADER	B6	07	FAD	END	-	-	-	-	-	-	-	-	-	-	-	-
RM08	GM08	GM-CH08 VOL&EFF1	ON	END	-	-	-	-	-	-	-	-	-	-	-	-	-	-	-
			FADER	B7	07	FAD	END	-	-	-	-	-	-	-	-	-	-	-	-
RM09	GM09	GM-CH09 VOL&EFF1	ON	END	-	-	-	-	-	-	-	-	-	-	-	-	-	-	-
			FADER	B8	07	FAD	END	-	-	-	-	-	-	-	-	-	-	-	-
RM10	GM10	GM-CH10 VOL&EFF1	ON	END	-	-	-	-	-	-	-	-	-	-	-	-	-	-	-
			FADER	B9	07	FAD	END	-	-	-	-	-	-	-	-	-	-	-	-
RM11	GM11	GM-CH11 VOL&EFF1	ON	END	-	-	-	-	-	-	-	-	-	-	-	-	-	-	-
			FADER	BA	07	FAD	END	-	-	-	-	-	-	-	-	-	-	-	-
RM12	GM12	GM-CH12 VOL&EFF1	ON	END	-	-	-	-	-	-	-	-	-	-	-	-	-	-	-
			FADER	BB	07	FAD	END	-	-	-	-	-	-	-	-	-	-	-	-
RM13	GM13	GM-CH13 VOL&EFF1	ON	END	-	-	-	-	-	-	-	-	-	-	-	-	-	-	-
			FADER	BC	07	FAD	END	-	-	-	-	-	-	-	-	-	-	-	-
RM14	GM14	GM-CH14 VOL&EFF1	ON	END	-	-	-	-	-	-	-	-	-	-	-	-	-	-	-
			FADER	BD	07	FAD	END	-	-	-	-	-	-	-	-	-	-	-	-
RM15	GM15	GM-CH15 VOL&EFF1	ON	END	-	-	-	-	-	-	-	-	-	-	-	-	-	-	-
			FADER	BE	07	FAD	END	-	-	-	-	-	-	-	-	-	-	-	-
RM16	GM16	GM-CH16 VOL&EFF1	ON	END	-	-	-	-	-	-	-	-	-	-	-	-	-	-	-
			FADER	BF	07	FAD	END	-	-	-	-	-	-	-	-	-	-	-	-

뱅크 3(XG 볼륨 및 팬)

ID	이름		컨트롤러	데이터 포맷															
	짧은	긴		1	2	3	4	5	6	7	8	9	10	11	12	13	14	15	16
RM01	XG01	XG-CH01 VOL&PAN	ON	END	-	-	-	-	-	-	-	-	-	-	-	-	-	-	-
			FADER	F0	43	10	4C	08	00	0B	FAD	F7	END	-	-	-	-	-	-
RM02	XG02	XG-CH02 VOL&PAN	ON	END	-	-	-	-	-	-	-	-	-	-	-	-	-	-	-
			FADER	F0	43	10	4C	08	01	0B	FAD	F7	END	-	-	-	-	-	-
RM03	XG03	XG-CH03 VOL&PAN	ON	END	-	-	-	-	-	-	-	-	-	-	-	-	-	-	-
			FADER	F0	43	10	4C	08	02	0B	FAD	F7	END	-	-	-	-	-	-
RM04	XG04	XG-CH04 VOL&PAN	ON	END	-	-	-	-	-	-	-	-	-	-	-	-	-	-	-
			FADER	F0	43	10	4C	08	03	0B	FAD	F7	END	-	-	-	-	-	-
RM05	XG05	XG-CH05 VOL&PAN	ON	END	-	-	-	-	-	-	-	-	-	-	-	-	-	-	-
			FADER	F0	43	10	4C	08	04	0B	FAD	F7	END	-	-	-	-	-	-
RM06	XG06	XG-CH06 VOL&PAN	ON	END	-	-	-	-	-	-	-	-	-	-	-	-	-	-	-
			FADER	F0	43	10	4C	08	05	0B	FAD	F7	END	-	-	-	-	-	-
RM07	XG07	XG-CH07 VOL&PAN	ON	END	-	-	-	-	-	-	-	-	-	-	-	-	-	-	-
			FADER	F0	43	10	4C	08	06	0B	FAD	F7	END	-	-	-	-	-	-
RM08	XG08	XG-CH08 VOL&PAN	ON	END	-	-	-	-	-	-	-	-	-	-	-	-	-	-	-
			FADER	F0	43	10	4C	08	07	0B	FAD	F7	END	-	-	-	-	-	-
RM09	XG09	XG-CH09 VOL&PAN	ON	END	-	-	-	-	-	-	-	-	-	-	-	-	-	-	-
			FADER	F0	43	10	4C	08	08	0B	FAD	F7	END	-	-	-	-	-	-
RM10	XG10	XG-CH10 VOL&PAN	ON	END	-	-	-	-	-	-	-	-	-	-	-	-	-	-	-
			FADER	F0	43	10	4C	08	09	0B	FAD	F7	END	-	-	-	-	-	-
RM11	XG11	XG-CH11 VOL&PAN	ON	END	-	-	-	-	-	-	-	-	-	-	-	-	-	-	-
			FADER	F0	43	10	4C	08	0A	0B	FAD	F7	END	-	-	-	-	-	-
RM12	XG12	XG-CH12 VOL&PAN	ON	END	-	-	-	-	-	-	-	-	-	-	-	-	-	-	-
			FADER	F0	43	10	4C	08	0B	0B	FAD	F7	END	-	-	-	-	-	-
RM13	XG13	XG-CH13 VOL&PAN	ON	END	-	-	-	-	-	-	-	-	-	-	-	-	-	-	-
			FADER	F0	43	10	4C	08	0C	0B	FAD	F7	END	-	-	-	-	-	-
RM14	XG14	XG-CH14 VOL&PAN	ON	END	-	-	-	-	-	-	-	-	-	-	-	-	-	-	-
			FADER	F0	43	10	4C	08	0D	0B	FAD	F7	END	-	-	-	-	-	-
RM15	XG15	XG-CH15 VOL&PAN	ON	END	-	-	-	-	-	-	-	-	-	-	-	-	-	-	-
			FADER	F0	43	10	4C	08	0E	0B	FAD	F7	END	-	-	-	-	-	-
RM16	XG16	XG-CH16 VOL&PAN	ON	END	-	-	-	-	-	-	-	-	-	-	-	-	-	-	-
			FADER	F0	43	10	4C	08	0F	0B	FAD	F7	END	-	-	-	-	-	-

뱅크 4(Nuendo VST 믹서)

ID	이름		컨트롤러	데이터 포맷															
	짧은	긴		1	2	3	4	5	6	7	8	9	10	11	12	13	14	15	16
RM01	CH1	VST MIXER CH1	ON	B0	40	SW	END	-	-	-	-	-	-	-	-	-	-	-	-
			FADER	B0	07	FAD	END	-	-	-	-	-	-	-	-	-	-	-	-
RM02	CH2	VST MIXER CH2	ON	B1	40	SW	END	-	-	-	-	-	-	-	-	-	-	-	-
			FADER	B1	07	FAD	END	-	-	-	-	-	-	-	-	-	-	-	-
RM03	CH3	VST MIXER CH3	ON	B2	40	SW	END	-	-	-	-	-	-	-	-	-	-	-	-
			FADER	B2	07	FAD	END	-	-	-	-	-	-	-	-	-	-	-	-
RM04	CH4	VST MIXER CH4	ON	B3	40	SW	END	-	-	-	-	-	-	-	-	-	-	-	-
			FADER	B3	07	FAD	END	-	-	-	-	-	-	-	-	-	-	-	-
RM05	CH5	VST MIXER CH5	ON	B4	40	SW	END	-	-	-	-	-	-	-	-	-	-	-	-
			FADER	B4	07	FAD	END	-	-	-	-	-	-	-	-	-	-	-	-
RM06	CH6	VST MIXER CH6	ON	B5	40	SW	END	-	-	-	-	-	-	-	-	-	-	-	-
			FADER	B5	07	FAD	END	-	-	-	-	-	-	-	-	-	-	-	-
RM07	CH7	VST MIXER CH7	ON	B6	40	SW	END	-	-	-	-	-	-	-	-	-	-	-	-
			FADER	B6	07	FAD	END	-	-	-	-	-	-	-	-	-	-	-	-
RM08	CH8	VST MIXER CH8	ON	B7	40	SW	END	-	-	-	-	-	-	-	-	-	-	-	-
			FADER	B7	07	FAD	END	-	-	-	-	-	-	-	-	-	-	-	-
RM09	CH9	VST MIXER CH9	ON	B8	40	SW	END	-	-	-	-	-	-	-	-	-	-	-	-
			FADER	B8	07	FAD	END	-	-	-	-	-	-	-	-	-	-	-	-
RM10	CH10	VST MIXER CH10	ON	B9	40	SW	END	-	-	-	-	-	-	-	-	-	-	-	-
			FADER	B9	07	FAD	END	-	-	-	-	-	-	-	-	-	-	-	-
RM11	CH11	VST MIXER CH11	ON	BA	40	SW	END	-	-	-	-	-	-	-	-	-	-	-	-
			FADER	BA	07	FAD	END	-	-	-	-	-	-	-	-	-	-	-	-
RM12	CH12	VST MIXER CH12	ON	BB	40	SW	END	-	-	-	-	-	-	-	-	-	-	-	-
			FADER	BB	07	FAD	END	-	-	-	-	-	-	-	-	-	-	-	-
RM13	CH13	VST MIXER CH13	ON	BC	40	SW	END	-	-	-	-	-	-	-	-	-	-	-	-
			FADER	BC	07	FAD	END	-	-	-	-	-	-	-	-	-	-	-	-
RM14	CH14	VST MIXER CH14	ON	BD	40	SW	END	-	-	-	-	-	-	-	-	-	-	-	-
			FADER	BD	07	FAD	END	-	-	-	-	-	-	-	-	-	-	-	-
RM15	CH15	VST MIXER CH15	ON	BE	40	SW	END	-	-	-	-	-	-	-	-	-	-	-	-
			FADER	BE	07	FAD	END	-	-	-	-	-	-	-	-	-	-	-	-
RM16	CH16	VST MIXER CH16	ON	BF	40	SW	END	-	-	-	-	-	-	-	-	-	-	-	-
			FADER	BF	07	FAD	END	-	-	-	-	-	-	-	-	-	-	-	-

이펙트(Effect) 파라미터

REVERB HALL, REVERB ROOM, REVERB STAGE, REVERB PLATE

1개의 입력, 2개의 출력 홀(hall), 룸, 스테이지, 플레이트 리버브(plate reverb) 시뮬레이션, 모두 게이트(gate) 포함.

파라미터	범위	설명
REV TIME	0.3~99.0 s	리버브(reverb) 시간
INI. DLY	0.0~500.0 ms	리버브 시작 이전의 초기 딜레이(delay)
HI. RATIO	0.1~1.0	고주파 리버브 시간 비율
LO. RATIO	0.1~2.4	저주파 리버브 시간 비율
DIFF.	0~10	리버브(reverb) 확산(리버브(reverb)의 좌우 퍼짐)
DENSITY	0~100%	리버브 밀도
E/R DLY	0.0~100.0 ms	초기 반사음과 리버브(reverb) 사이의 딜레이(delay)
E/R BAL.	0~100%	초기 반사음과 리버브(reverb)의 밸런스 (0% = 모든 리버브(reverb), 100% = 모든 초기 반사음)
HPF	THRU, 21.2 Hz~8.00 kHz	하이 패스 필터(high pass filter) 차단 주파수
LPF	50.0 Hz~16.0 kHz, THRU	로우 패스 필터(low pass filter) 차단 주파수
GATE LVL	OFF, -60 ~ 0 dB	게이트 킥 인(Gate kick in) 레벨
ATTACK	0~120 ms	게이트(gate) 열림 속도
HOLD	1	게이트(gate) 열림 시간
DECAY	2	게이트(gate) 닫힘 속도

- 0.02 ms~2.13 s (fs=44.1 kHz), 0.02 ms~1.96 s (fs=48 kHz), 0.01 ms~1.06 s (fs=88.2 kHz), 0.01 ms~981 ms (fs=96 kHz)
- 6 ms~46.0 s (fs=44.1 kHz), 5 ms~42.3 s (fs=48 kHz), 3 ms~23.0 s (fs=88.2 kHz), 3 ms~21.1 s (fs=96 kHz)

EARLY REF.

1개의 입력, 2개의 출력 초기 반사음.

파라미터	범위	설명
TYPE	S-Hall, L-Hall, Random, Revers, Plate, Spring	초기 반사음 시뮬레이션의 형식
ROOMSIZE	0.1~20.0	반사음 간격
LIVENESS	0~10	초기 반사음 디케이(decay) 특성(0 = 없음, 10 = 최고)
INI. DLY	0.0~500.0 ms	리버브 시작 이전의 초기 딜레이(delay)
DIFF.	0~10	반사음 확산(왼쪽에서 오른쪽으로 퍼짐)
DENSITY	0~100%	반사음의 밀도
ER NUM.	1~19	초기 반사음 수
FB.GAIN	-99 ~ +99%	피드백 게인(feedback gain)
HI. RATIO	0.1~1.0	고주파수 피드백 비율
HPF	THRU, 21.2 Hz~8.00 kHz	하이 패스 필터(high pass filter) 차단 주파수
LPF	50.0 Hz~16.0 kHz, THRU	로우 패스 필터(low pass filter) 차단 주파수

CATE REVERB, REVERSE CATE

1개의 입력, 게이트(gate)를 갖는 2개의 출력 초기 반사음 및 리버스 게이트(reverse gate)를 갖는 초기 반사음.

파라미터	범위	설명
TYPE	Type-A, Type-B	초기 반사음 시뮬레이션의 형식
ROOMSIZE	0.1~20.0	반사음 간격
LIVENESS	0~10	초기 반사음 디케이(decay) 특성(0 = 없음, 10 = 최고)
INI. DLY	0.0~500.0 ms	리버브 시작 이전의 초기 딜레이(delay)
DIFF.	0~10	반사음 확산(왼쪽에서 오른쪽으로 퍼짐)
DENSITY	0~100%	반사음의 밀도
HI. RATIO	0.1~1.0	고주파수 피드백 비율
ER NUM.	1~19	초기 반사음 수
FB.GAIN	-99 ~ +99%	피드백 게인(feedback gain)
HPF	THRU, 21.2 Hz~8.00 kHz	하이 패스 필터(high pass filter) 차단 주파수
LPF	50.0 Hz~16.0 kHz, THRU	로우 패스 필터(low pass filter) 차단 주파수

MONO DELAY

1개의 입력, 2개의 출력 기본 반복 딜레이(delay).

파라미터	범위	설명
DELAY	0.0~2730.0 ms	딜레이 시간
FB. GAIN	-99 ~ +99%	피드백 게인(feedback gain)(순상 피드백(feedback)의 플러스(+) 값, 역상 피드백의 마이너스(-) 값)
HI. RATIO	0.1~1.0	고주파수 피드백 비율
HPF	THRU, 21.2 Hz~8.00 kHz	하이 패스 필터(high pass filter) 차단 주파수
LPF	50.0 Hz~16.0 kHz, THRU	로우 패스 필터(low pass filter) 차단 주파수
SYNC	OFF, ON	Tempo 파라미터 동기화 켜짐/꺼짐
NOTE	1	DELAY를 결정하기 위해 TEMPO와 함께 사용

1.  (최대값은 템포 설정에 따라 달라집니다.)

STEREO DELAY

2개의 입력, 2개의 출력 기본 스테레오 딜레이(delay).

파라미터	범위	설명
DELAY L	0.0~1350.0 ms	왼쪽 채널 딜레이(delay) 시간
DELAY R	0.0~1350.0 ms	오른쪽 채널 딜레이 시간
FB. G L	-99 ~ +99%	왼쪽 채널 피드백(feedback)(순상 피드백의 플러스(+) 값, 역상 피드백의 마이너스(-) 값)
FB. G R	-99 ~ +99%	오른쪽 채널 피드백(feedback) (순상 피드백의 플러스(+) 값, 역상 피드백의 마이너스(-) 값)
HI. RATIO	0.1~1.0	고주파수 피드백 비율
HPF	THRU, 21.2 Hz~8.00 kHz	하이 패스 필터(high pass filter) 차단 주파수
LPF	50.0 Hz~16.0 kHz, THRU	로우 패스 필터(low pass filter) 차단 주파수
SYNC	OFF, ON	Tempo 파라미터 동기화 켜짐/꺼짐
NOTE L	1	왼쪽 채널 DELAY를 결정하기 위해 TEMPO와 함께 사용
NOTE R	1	오른쪽 채널 DELAY를 결정하기 위해 TEMPO와 함께 사용

1.  (최대값은 템포 설정에 따라 달라집니다.)

MOD DELAY

1개의 입력, 변조(modulation)를 갖는 2개의 출력 기본 딜레이(delay).

파라미터	범위	설명
DELAY	0.0~2725.0 ms	딜레이 시간
FB. GAIN	-99 ~ +99%	피드백 게인(feedback gain)(순상 피드백(feedback)의 플러스(+) 값, 역상 피드백의 마이너스(-) 값)
HI. RATIO	0.1~1.0	고주파수 피드백 비율
FREQ.	0.05~40.00 Hz	변조(modulation) 속도
DEPTH	0~100%	변조 깊이
WAVE	Sine, Tri	변조 파형
HPF	THRU, 21.2 Hz~8.00 kHz	하이 패스 필터(high pass filter) 차단 주파수
LPF	50.0 Hz~16.0 kHz, THRU	로우 패스 필터(low pass filter) 차단 주파수
SYNC	OFF, ON	Tempo 파라미터 동기화 켜짐/꺼짐
DLY.NOTE	1	DELAY를 결정하기 위해 TEMPO와 함께 사용
MOD.NOTE	2	FREQ를 결정하기 위해 TEMPO와 함께 사용

1.  (최대값은 템포 설정에 따라 달라집니다.)
2. 

DELAY LCR

1개의 입력, 2개의 출력 3탭 딜레이(왼쪽, 중앙, 오른쪽).

파라미터	범위	설명
DELAY L	0.0~2730.0 ms	왼쪽 채널 딜레이(delay) 시간
DELAY C	0.0~2730.0 ms	중앙 채널 딜레이 시간
DELAY R	0.0~2730.0 ms	오른쪽 채널 딜레이 시간
FB. DLY	0.0~2730.0 ms	피드백(feedback) 딜레이 시간
LEVEL L	-100 ~ +100%	왼쪽 채널 딜레이 레벨
LEVEL C	-100 ~ +100%	중앙 채널 딜레이 레벨
LEVEL R	-100 ~ +100%	오른쪽 채널 딜레이 레벨
FB. GAIN	-99 ~ +99%	피드백 게인(feedback gain)(순상 피드백(feedback)의 플러스(+) 값, 역상 피드백의 마이너스(-) 값)
HI. RATIO	0.1~1.0	고주파수 피드백 비율
HPF	THRU, 21.2 Hz~8.00 kHz	하이 패스 필터(high pass filter) 차단 주파수
LPF	50.0 Hz~16.0 kHz, THRU	로우 패스 필터(low pass filter) 차단 주파수
SYNC	OFF, ON	Tempo 파라미터 동기화 켜짐/꺼짐
NOTE L	1	DELAY L을 결정하기 위해 TEMPO와 함께 사용
NOTE C	1	DELAY C를 결정하기 위해 TEMPO와 함께 사용
NOTE R	1	DELAY R를 결정하기 위해 TEMPO와 함께 사용
NOTE FB	1	FB. DLY

1.  (최대값은 템포 설정에 따라 달라집니다.)

ECHO

2개의 입력, 교차된 피드백 루프(feedback loop)를 갖는 2개의 출력 스테레오 딜레이(delay).

파라미터	범위	설명
DELAY L	0.0~1350.0 ms	왼쪽 채널 딜레이(delay) 시간
DELAY R	0.0~1350.0 ms	오른쪽 채널 딜레이 시간
FB.DLY L	0.0~1350.0 ms	왼쪽 채널 피드백(feedback) 딜레이 시간
FB.DLY R	0.0~1350.0 ms	오른쪽 채널 피드백 딜레이 시간
FB. G L	-99 ~ +99%	왼쪽 채널 피드백 게인(feedback gain) (순상 피드백의 플러스(+) 값, 역상 피드백의 마이너스(-) 값)
FB. G R	-99 ~ +99%	오른쪽 채널 피드백 게인 (순상 피드백의 플러스(+) 값, 역상 피드백의 마이너스(-) 값)
L->R FBG	-99 ~ +99%	왼쪽 채널에서 오른쪽 채널로 피드백 게인 (순상 피드백의 플러스(+) 값, 역상 피드백의 마이너스(-) 값)
R->L FBG	-99 ~ +99%	오른쪽 채널에서 왼쪽 채널로 피드백 게인 (순상 피드백의 플러스(+) 값, 역상 피드백의 마이너스(-) 값)
HI. RATIO	0.1~1.0	고주파수 피드백 비율
HPF	THRU, 21.2 Hz~8.00 kHz	하이 패스 필터(high pass filter) 차단 주파수
LPF	50.0 Hz~16.0 kHz, THRU	로우 패스 필터(low pass filter) 차단 주파수
SYNC	OFF, ON	Tempo 파라미터 동기화 켜짐/꺼짐
NOTE L	1	DELAY L을 결정하기 위해 TEMPO와 함께 사용
NOTE R	1	DELAY R을 결정하기 위해 TEMPO와 함께 사용
NOTE FBL	1	FB.DLY L을 결정하기 위해 TEMPO와 함께 사용
NOTE FBR	1	FB.DLY R을 결정하기 위해 TEMPO와 함께 사용

1.  (최대값은 템포 설정에 따라 달라집니다.)

CHORUS

2개의 입력, 2개의 출력 코러스(chorus) 이펙트.

파라미터	범위	설명
FREQ.	0.05~40.00 Hz	변조(modulation) 속도
AM DEPTH	0~100%	진폭 변조 깊이
PM DEPTH	0~100%	피치(pitch) 변조 깊이
MOD. DLY	0.0~500.0 ms	변조 딜레이(delay) 시간
WAVE	Sine, Tri	변조 파형
LSH F	21.2 Hz~8.00 kHz	로우 셸빙(low shelving) 필터 주파수
LSH G	-12.0 ~ +12.0 dB	로우 셸빙(low shelving) 필터 게인(gain)
EQ F	100 Hz~8.00 kHz	EQ(피킹 형식) 주파수
EQ G	-12.0 ~ +12.0 dB	EQ(피킹 형식) 게인
EQ Q	10.0~0.10	EQ(피킹 형식) 밴드폭
HSH F	50.0 Hz~16.0 kHz	하이 셸빙(low shelving) 필터 주파수
HSH G	-12.0 ~ +12.0 dB	하이 셸빙(low shelving) 필터 게인
SYNC	OFF, ON	Tempo 파라미터 동기화 켜짐/꺼짐
NOTE	1	FREQ를 결정하기 위해 TEMPO와 함께 사용

1. 

FLANCE

2개의 입력, 2개의 출력 플랜지(flange) 이펙트.

파라미터	범위	설명
FREQ.	0.05~40.00 Hz	변조(modulation) 속도
DEPTH	0~100%	변조 깊이
MOD. DLY	0.0~500.0 ms	변조 딜레이(delay) 시간
FB. GAIN	-99 ~ +99%	피드백 게인(feedback gain)(순상 피드백(feedback)의 플러스(+) 값, 역상 피드백의 마이너스(-) 값)
WAVE	Sine, Tri	변조 파형
LSH F	21.2 Hz~8.00 kHz	로우 셸빙(low shelving) 필터 주파수
LSH G	-12.0 ~ +12.0 dB	로우 셸빙(low shelving) 필터 게인(gain)
EQ F	100 Hz~8.00 kHz	EQ(피킹 형식) 주파수
EQ G	-12.0 ~ +12.0 dB	EQ(피킹 형식) 게인
EQ Q	10.0~0.10	EQ(피킹 형식) 밴드폭
HSH F	50.0 Hz~16.0 kHz	하이 셸빙(low shelving) 필터 주파수
HSH G	-12.0 ~ +12.0 dB	이 셸빙(low shelving) 필터 게인
SYNC	OFF, ON	Tempo 파라미터 동기화 켜짐/꺼짐
NOTE	1	FREQ를 결정하기 위해 TEMPO와 함께 사용

1. 

SYMPHONIC

2개의 입력, 1개의 출력 심포닉(symphonic) 이펙트.

파라미터	범위	설명
FREQ.	0.05~40.00 Hz	변조(modulation) 속도
DEPTH	0~100%	변조 깊이
MOD. DLY	0.0~500.0 ms	변조 딜레이(delay) 시간
WAVE	Sine, Tri	변조 파형
LSH F	21.2 Hz~8.00 kHz	로우 셸빙(low shelving) 필터 주파수
LSH G	-12.0 ~ +12.0 dB	로우 셸빙(low shelving) 필터 게인(gain)
EQ F	100 Hz~8.00 kHz	EQ(피킹 형식) 주파수
EQ G	-12.0 ~ +12.0 dB	EQ(피킹 형식) 게인
EQ Q	10.0~0.10	EQ(피킹 형식) 밴드폭
HSH F	50.0 Hz~16.0 kHz	하이 셸빙(low shelving) 필터 주파수
HSH G	-12.0 ~ +12.0 dB	하이 셸빙(low shelving) 필터 게인
SYNC	OFF, ON	Tempo 파라미터 동기화 켜짐/꺼짐
NOTE	1	FREQ를 결정하기 위해 TEMPO와 함께 사용

1. 

PHASER

2개의 입력, 2개의 출력 16단계 페이서(phaser).

파라미터	범위	설명
FREQ.	0.05~40.00 Hz	변조(modulation) 속도
DEPTH	0~100%	변조 깊이
FB. GAIN	-99 ~ +99%	피드백 게인(feedback gain)(순상 피드백(feedback)의 플러스(+), 역상 피드백의 마이너스(-) 값)
OFFSET	0~100	위상 편이된 최저 주파수 오프셋(offset)
PHASE	0.00~354.38 등급	왼쪽과 오른쪽 변조 위상 밸런스
STAGE	2, 4, 6, 8, 10, 12, 14, 16	위상 편이 단계 수
LSH F	21.2 Hz~8.00 kHz	로우 셸빙(low shelving) 필터 주파수
LSH G	-12.0 ~ +12.0 dB	로우 셸빙(low shelving) 필터 게인(gain)
HSH F	50.0 Hz~16.0 kHz	하이 셸빙(low shelving) 필터 주파수
HSH G	-12.0 ~ +12.0 dB	하이 셸빙(low shelving) 필터 게인
SYNC	OFF, ON	Tempo 파라미터 동기화 켜짐/꺼짐
NOTE	1	FREQ를 결정하기 위해 TEMPO와 함께 사용

1. 

AUTOPAN

2개의 입력, 2개의 출력 오토패너(autopanner).

파라미터	범위	설명
FREQ.	0.05~40.00 Hz	변조(modulation) 속도
DEPTH	0~100%	변조 깊이
DIR.	1	팬 방향
WAVE	Sine, Tri, Square	변조 파형
LSH F	21.2 Hz~8.00 kHz	로우 셸빙(low shelving) 필터 주파수
LSH G	-12.0 ~ +12.0 dB	로우 셸빙(low shelving) 필터 게인(gain)
EQ F	100 Hz~8.00 kHz	EQ(피킹 형식) 주파수
EQ G	-12.0 ~ +12.0 dB	EQ(피킹 형식) 게인
EQ Q	10.0~0.10	EQ(피킹 형식) 밴드폭
HSH F	50.0 Hz~16.0 kHz	하이 셸빙(low shelving) 필터 주파수
HSH G	-12.0 ~ +12.0 dB	하이 셸빙(low shelving) 필터 게인
SYNC	OFF, ON	Tempo 파라미터 동기화 켜짐/꺼짐
NOTE	2	FREQ를 결정하기 위해 TEMPO와 함께 사용

1. L<->R, L->R, L<-R, Turn L, Turn R

2. 

TREMOLO

2개의 입력, 2개의 출력 트레몰로(tremolo) 이펙트.

파라미터	범위	설명
FREQ.	0.05~40.00 Hz	변조(modulation) 속도
DEPTH	0~100%	변조 깊이
WAVE	Sine, Tri, Square	변조 파형
LSH F	21.2 Hz~8.00 kHz	로우 셸빙(low shelving) 필터 주파수
LSH G	-12.0 ~ +12.0 dB	로우 셸빙(low shelving) 필터 게인(gain)
EQ F	100 Hz~8.00 kHz	EQ(피킹 형식) 주파수
EQ G	-12.0 ~ +12.0 dB	EQ(피킹 형식) 게인
EQ Q	10.0~0.10	EQ(피킹 형식) 밴드폭
HSH F	50.0 Hz~16.0 kHz	하이 셸빙(low shelving) 필터 주파수
HSH G	-12.0 ~ +12.0 dB	하이 셸빙(low shelving) 필터 게인
SYNC	OFF, ON	Tempo 파라미터 동기화 켜짐/꺼짐
NOTE	1	FREQ를 결정하기 위해 TEMPO와 함께 사용

1. 

HQ PITCH

1개의 입력, 2개의 출력 고품질 피치 시프터(pitch shifter).

파라미터	범위	설명
PITCH	-12 ~ +12 반음	피치 이동(pitch shift)
FINE	-50 ~ +50 센트(cent)	미세 피치 이동(pitch shift)
DELAY	0.0~1000.0 ms	딜레이 시간
FB. GAIN	-99 ~ +99%	피드백 게인(feedback gain)(순상 피드백(feedback)의 플러스(+) 값, 역상 피드백의 마이너스(-) 값)
MODE	1~10	피치 이동(pitch shift) 정확도
SYNC	OFF, ON	Tempo 파라미터 동기화 켜짐/꺼짐
NOTE	1	DELAY를 결정하기 위해 TEMPO와 함께 사용

1. 

(최대값은 템포 설정에 따라 달라집니다.)

DUAL PITCH

2개의 입력, 2개의 출력 피치 시프터(pitch shifter).

파라미터	범위	설명
PITCH 1	-24 ~ +24 반음	채널 #1 피치 이동
FINE 1	-50 ~ +50 센트(cent)	채널 #1 피치 미세 이동
LEVEL 1	-100 ~ +100%	채널 #1 레벨(순상의 플러스(+) 값, 역상의 마이너스(-) 값)
PAN 1	L63 ~ R63	채널 #1 팬(pan)
DELAY 1	0.0~1000.0 ms	채널 #1 딜레이(delay) 시간
FB. G 1	-99 ~ +99%	채널 #1 피드백 게인 (순상 피드백(feedback)의 플러스 값, 역상 피드백의 마이너스 값)
PITCH 2	-24 ~ +24 반음	채널 #2 피치 이동
FINE 2	-50 ~ +50 센트	채널 #2 피치 미세 이동
LEVEL 2	-100 ~ +100%	채널 #2 레벨(순상의 플러스 값, 역상의 마이너스 값)
PAN 2	L63 ~ R63	채널 #2 팬
DELAY 2	0.0~1000.0 ms	채널 #2 딜레이(delay) 시간
FB. G 2	-99 ~ +99%	채널 #2 피드백 게인 (순상 피드백(feedback)의 플러스 값, 역상 피드백의 마이너스 값)
MODE	1~10	피치 이동(pitch shift) 정확도
SYNC	OFF, ON	Tempo 파라미터 동기화 켜짐/꺼짐
NOTE 1	1	채널 #1 딜레이를 결정하기 위해 TEMPO와 함께 사용
NOTE 2	1	채널 #2 딜레이를 결정하기 위해 TEMPO와 함께 사용

1.  (최대값은 템포 설정에 따라 달라집니다.)

ROTARY

1개의 입력, 2개의 회전 스피커 시뮬레이션.

파라미터	범위	설명
ROTATE	STOP, START	회전 시작, 정지
SPEED	SLOW, FAST	회전 속도(SLOW 및 FAST 파라미터 참조)
SLOW	0.05~10.00 Hz	SLOW 회전 속도
FAST	0.05~10.00 Hz	FAST 회전 속도
DRIVE	0~100	오버드라이브(overdrive) 레벨
ACCEL	0~10	속도 변화에 따른 가속
LOW	0~100	저주파 필터
HIGH	0~100	고주파 필터

RING MOD

2개의 입력, 2개의 출력 링 변조(modulator).

파라미터	범위	설명
SOURCE	OSC, SELF	변조(modulation) 소스: 오실레이터(oscillator) 또는 입력 신호
OSC FREQ	0.0~5000.0 Hz	오실레이터 주파수
FM FREQ.	0.05~40.00 Hz	오실레이터 주파수 변조 속도
FM DEPTH	0~100%	오실레이터 주파수 변조 깊이
SYNC	OFF, ON	Tempo 파라미터 동기화 켜짐/꺼짐
NOTE FM	1	FM FREQ를 결정하기 위해 TEMPO와 함께 사용

1.

FILTER

2개의 입력, 2개의 출력 변조(modulation) 필터.

파라미터	범위	설명
FREQ.	0.05~40.00 Hz	변조(modulation) 속도
DEPTH	0~100%	변조 깊이
PHASE	0.00~354.38 등급	왼쪽 채널 변조 및 오른쪽 채널 변조 위상(phase)의 차이
TYPE	LPF, HPF, BPF	필터 형식: 로우 패스(low pass), 하이 패스(high pass), 밴드 패스(band pass)
OFFSET	0~100	필터 주파수 오프셋(offset)
RESO.	0~20	필터 공진(resonance)
LEVEL	0~100	출력 레벨
SYNC	OFF, ON	Tempo 파라미터 동기화 켜짐/꺼짐
NOTE	1	FREQ를 결정하기 위해 TEMPO와 함께 사용

1.

DISTORTION

1개의 입력, 2개의 출력 디스토션(distortion) 이펙트.

파라미터	범위	설명
DST TYPE	DST1, DST2, OVD1, OVD2, CRUNCH	디스토션(distortion) 형식(DST = 디스토션, OVD = 오버드라이브(overdrive))
DRIVE	0~100	디스토션 드라이브
MASTER	0~100	마스터 음량
TONE	-10 ~ +10	톤
N. GATE	0~20	잡음 감소

AMP SIMULATE

1개의 입력, 2개의 출력 기타(guitar) 입력 시뮬레이터.

파라미터	범위	설명
AMP TYPE	1	기타(guitar) 앰프 시뮬레이션 형식
DST TYPE	DST1, DST2, OVD1, OVD2, CRUNCH	디스토션(distortion) 형식(DST = 디스토션, OVD = 오버드라이브(overdrive))
DRIVE	0~100	디스토션 드라이브
MASTER	0~100	마스터 음량
BASS	0~100	베이스 톤 조절
MIDDLE	0~100	중간 톤 조절
TREBLE	0~100	높은 톤 조절
CAB DEP	0~100%	스피커 캐비닛 시뮬레이션 깊이
EQ F	100~8.00 kHz	파라미터 이퀄라이저 주파수
EQ G	-12.0 ~ +12.0 dB	파라미터 이퀄라이저 게인(gain)
EQ Q	10.0~0.10	파라미터 이퀄라이저 밴드폭
N. GATE	0~20	잡음 감소

1. STK-M1, STK-M2, THRASH, MIDBST, CMB-PG, CMB-VR, CMB-DX, CMB-TW, MINI, FLAT

DNA FILTER

2개의 입력, 2개의 출력 동적 조정 필터.

파라미터	범위	설명
SOURCE	INPUT, MIDI	컨트롤 소스: 입력 신호 혹은 MIDI 노트 켜짐(Note On) 벨로시티
SENSE	0~100	감도
DIR.	UP, DOWN	위 또는 아래쪽을 향한 주파수 변화
DECAY	1	필터 주파수 변경 디케이(decay) 속도
TYPE	LPF, HPF, BPF	필터 형식
OFFSET	0~100	필터 주파수 오프셋(offset)
RESO.	0~20	필터 공진(resonance)
LEVEL	0~100	출력 레벨

1. 6 ms~46.0 s (fs=44.1 kHz), 5 ms~42.3 s (fs=48 kHz), 3 ms~23.0 s (fs=88.2 kHz), 3 ms~21.1 s (fs=96 kHz)

DNA FLANGE

2개의 입력, 2개의 출력 동적 조정 플랜저(flanger).

파라미터	범위	설명
SOURCE	INPUT, MIDI	컨트롤 소스: 입력 신호 혹은 MIDI 노트 커짐(Note On) 벨로시티
SENSE	0~100	감도
DIR.	UP, DOWN	위 또는 아래쪽을 향한 주파수 변화
DECAY	1	디케이(decay) 속도
OFFSET	0~100	딜레이(delay) 시간 오프셋(offset)
FB.GAIN	-99 ~ +99%	피드백 게인(feedback gain)(순상 피드백(feedback)의 플러스(+ 값, 역상 피드백의 마이너스(- 값)
LSH F	21.2 Hz~8.00 kHz	로우 셸빙(low shelving) 필터 주파수
LSH G	-12.0 ~ +12.0 dB	로우 셸빙(low shelving) 필터 게인(gain)
EQ F	100 Hz~8.00 kHz	EQ(피킹 형식) 주파수
EQ G	-12.0 ~ +12.0 dB	EQ(피킹 형식) 게인
EQ Q	10.0~0.10	EQ(피킹 형식) 밴드폭
HSH F	50.0 Hz~16.0 kHz	하이 셸빙(low shelving) 필터 주파수
HSH G	-12.0 ~ +12.0 dB	하이 셸빙(low shelving) 필터 게인

1. 6 ms~46.0 s (fs=44.1 kHz), 5 ms~42.3 s (fs=48 kHz), 3 ms~23.0 s (fs=88.2 kHz), 3 ms~21.1 s (fs=96 kHz)

DNA PHASER

2개의 입력, 2개의 출력 동적 조정 페이서(phaser).

파라미터	범위	설명
SOURCE	INPUT, MIDI	컨트롤 소스: 입력 신호 혹은 MIDI 노트 커짐(Note On) 벨로시티
SENSE	0~100	감도
DIR.	UP, DOWN	위 또는 아래쪽을 향한 주파수 변화
DECAY	1	디케이(decay) 속도
OFFSET	0~100	위상 편이된 최저 주파수 오프셋(offset)
FB.GAIN	-99 ~ +99%	피드백 게인(feedback gain)(순상 피드백(feedback)의 플러스(+ 값, 역상 피드백의 마이너스(- 값)
STAGE	2, 4, 6, 8, 10, 12, 14, 16	위상 편이 단계 수
LSH F	21.2 Hz~8.00 kHz	로우 셸빙(low shelving) 필터 주파수
LSH G	-12.0 ~ +12.0 dB	로우 셸빙(low shelving) 필터 게인(gain)
HSH F	50.0 Hz~16.0 kHz	하이 셸빙(low shelving) 필터 주파수
HSH G	-12.0 ~ +12.0 dB	하이 셸빙(low shelving) 필터 게인

1. 6 ms~46.0 s (fs=44.1 kHz), 5 ms~42.3 s (fs=48 kHz), 3 ms~23.0 s (fs=88.2 kHz), 3 ms~21.1 s (fs=96 kHz)

REV+CHORUS

병렬의 1개의 입력, 2개의 출력 리버브(reverb)와 코러스(chorus) 이펙트.

파라미터	범위	설명
REV TIME	0.3~99.0 s	리버브(reverb) 시간
INI. DLY	0.0~500.0 ms	리버브 시작 이전의 초기 딜레이(delay)
HI. RATIO	0.1~1.0	고주파 리버브 시간 비율
DIFF.	0~10	음의 확산
DENSITY	0~100%	리버브 밀도
HPF	THRU, 21.2 Hz~8.00 kHz	하이 패스 필터(high pass filter) 차단 주파수
LPF	50.0 Hz~16.0 kHz, THRU	로우 패스 필터(low pass filter) 차단 주파수
REV/CHO	0~100%	리버브 및 코러스의 밸런스(0% = 모든 리버브, 100% = 모든 코러스)
FREQ.	0.05~40.00 Hz	변조(modulation) 속도
AM DEPTH	0~100%	진폭 변조 깊이
PM DEPTH	0~100%	피치(pitch) 변조 깊이
MOD. DLY	0.0~500.0 ms	변조 딜레이(delay) 시간
WAVE	Sine, Tri	변조 파형
SYNC	OFF, ON	Tempo 파라미터 동기화 켜짐/꺼짐
NOTE	1	FREQ를 결정하기 위해 TEMPO와 함께 사용

1.

REV>CHORUS

직렬의 1개의 입력, 2개의 출력 리버브(reverb)와 코러스(chorus) 이펙트.

파라미터	범위	설명
REV TIME	0.3~99.0 s	리버브(reverb) 시간
INI. DLY	0.0~500.0 ms	리버브 시작 이전의 초기 딜레이(delay)
HI. RATIO	0.1~1.0	고주파 리버브 시간 비율
DIFF.	0~10	음의 확산
DENSITY	0~100%	리버브 밀도
HPF	THRU, 21.2 Hz~8.00 kHz	하이 패스 필터(high pass filter) 차단 주파수
LPF	50.0 Hz~16.0 kHz, THRU	로우 패스 필터(low pass filter) 차단 주파수
REV.BAL	0~100%	리버브 및 코러스 적용 리버브의 밸런스(0% = 모든 코러스 적용 리버브, 100% = 모든 리버브)
FREQ.	0.05~40.00 Hz	변조(modulation) 속도
AM DEPTH	0~100%	진폭 변조 깊이
PM DEPTH	0~100%	피치(pitch) 변조 깊이
MOD. DLY	0.0~500.0 ms	변조 딜레이(delay) 시간
WAVE	Sine, Tri	변조 파형
SYNC	OFF, ON	Tempo 파라미터 동기화 켜짐/꺼짐
NOTE	1	FREQ를 결정하기 위해 TEMPO와 함께 사용

1.

REV+FLANCE

병렬의 1개의 입력, 2개의 출력 리버브(reverb)와 플랜저(flanger) 이펙트.

파라미터	범위	설명
REV TIME	0.3~99.0 s	리버브(reverb) 시간
INI. DLY	0.0~500.0 ms	리버브 시작 이전의 초기 딜레이(delay)
HI. RATIO	0.1~1.0	고주파 리버브 시간 비율
DIFF.	0~10	음의 확산
DENSITY	0~100%	리버브 밀도
HPF	THRU, 21.2 Hz~8.00 kHz	하이 패스 필터(high pass filter) 차단 주파수
LPF	50.0 Hz~16.0 kHz, THRU	로우 패스 필터(low pass filter) 차단 주파수
REV/FLG	0~100%	리버브 및 플랜저(flange)의 밸런스(0% = 모든 리버브, 100% = 모든 플랜지)
FREQ.	0.05~40.00 Hz	변조(modulation) 속도
DEPTH	0~100%	변조 깊이
MOD. DLY	0.0~500.0 ms	변조 딜레이(delay) 시간
FB. GAIN	-99 ~ +99%	피드백 게인(feedback gain)(순상 피드백(feedback)의 플러스(+) 값, 역상 피드백의 마이너스(-) 값)
WAVE	Sine, Tri	변조 파형
SYNC	OFF, ON	Tempo 파라미터 동기화 켜짐/꺼짐
NOTE	1	FREQ를 결정하기 위해 TEMPO와 함께 사용

1.

REV>FLANCE

직렬의 1개의 입력, 2개의 출력 리버브(reverb)와 플랜저(flanger) 이펙트.

파라미터	범위	설명
REV TIME	0.3~99.0 s	리버브(reverb) 시간
INI. DLY	0.0~500.0 ms	리버브 시작 이전의 초기 딜레이(delay)
HI. RATIO	0.1~1.0	고주파 리버브 시간 비율
DIFF.	0~10	음의 확산
DENSITY	0~100%	리버브 밀도
HPF	THRU, 21.2 Hz~8.00 kHz	하이 패스 필터(high pass filter) 차단 주파수
LPF	50.0 Hz~16.0 kHz, THRU	로우 패스 필터(low pass filter) 차단 주파수
REV.BAL	0~100%	리버브 및 플랜저(flange) 적용 리버브 밸런스(0% = 모든 플랜지 적용 리버브, 100% = 모든 리버브)
FREQ.	0.05~40.00 Hz	변조(modulation) 속도
DEPTH	0~100%	변조 깊이
MOD. DLY	0.0~500.0 ms	변조 딜레이(delay) 시간
FB. GAIN	-99 ~ +99%	피드백 게인(feedback gain)(순상 피드백(feedback)의 플러스(+) 값, 역상 피드백의 마이너스(-) 값)
WAVE	Sine, Tri	변조 파형
SYNC	OFF, ON	Tempo 파라미터 동기화 켜짐/꺼짐
NOTE	1	FREQ를 결정하기 위해 TEMPO와 함께 사용

1.

REV+SYMPHO

병렬의 1개의 입력, 2개의 출력 리버브(reverb)와 심포닉(symphonic) 이펙트.

파라미터	범위	설명
REV TIME	0.3~99.0 s	리버브(reverb) 시간
INI. DLY	0.0~500.0 ms	리버브 시작 이전의 초기 딜레이(delay)
HI. RATIO	0.1~1.0	고주파수 리버브 시간 비율
DIFF.	0~10	음의 확산
DENSITY	0~100%	리버브 밀도
HPF	THRU, 21.2 Hz~8.00 kHz	하이 패스 필터(high pass filter) 차단 주파수
LPF	50.0 Hz~16.0 kHz, THRU	로우 패스 필터(low pass filter) 차단 주파수
REV/SYM	0~100%	리버브 및 심포닉(symphonic)의 밸런스(0% = 모든 리버브, 100% = 모든 심포닉)
FREQ.	0.05~40.00 Hz	변조(modulation) 속도
DEPTH	0~100%	변조 깊이
MOD. DLY	0.0~500.0 ms	변조 딜레이(delay) 시간
WAVE	Sine, Tri	변조 파형
SYNC	OFF, ON	Tempo 파라미터 동기화 켜짐/꺼짐
NOTE	1	FREQ를 결정하기 위해 TEMPO와 함께 사용

1. 

REV>SYMPHO

직렬의 1개의 입력, 2개의 병렬 리버브(reverb)와 심포닉(symphonic) 이펙트.

파라미터	범위	설명
REV TIME	0.3~99.0 s	리버브(reverb) 시간
INI. DLY	0.0~500.0 ms	리버브 시작 이전의 초기 딜레이(delay)
HI. RATIO	0.1~1.0	고주파수 리버브 시간 비율
DIFF.	0~10	음의 확산
DENSITY	0~100%	리버브 밀도
HPF	THRU, 21.2 Hz~8.00 kHz	하이 패스 필터(high pass filter) 차단 주파수
LPF	50.0 Hz~16.0 kHz, THRU	로우 패스 필터(low pass filter) 차단 주파수
REV.BAL	0~100%	리버브 및 심포닉(symphonic) 적용 리버브의 밸런스(0% = 모든 심포닉 리버브, 100% = 모든 리버브)
FREQ.	0.05~40.00 Hz	변조(modulation) 속도
DEPTH	0~100%	변조 깊이
MOD. DLY	0.0~500.0 ms	변조 딜레이(delay) 시간
WAVE	Sine, Tri	변조 파형
SYNC	OFF, ON	Tempo 파라미터 동기화 켜짐/꺼짐
NOTE	1	FREQ를 결정하기 위해 TEMPO와 함께 사용

1. 

REV->PAN

병렬의 1개의 입력, 2개의 출력 리버브(reverb)와 오토팬(autopan) 이펙트.

파라미터	범위	설명
REV TIME	0.3~99.0 s	리버브(reverb) 시간
INI. DLY	0.0~500.0 ms	리버브 시작 이전의 초기 딜레이(delay)
HI. RATIO	0.1~1.0	고주파 리버브 시간 비율
DIFF.	0~10	음의 확산
DENSITY	0~100%	리버브 밀도
HPF	THRU, 21.2 Hz~8.00 kHz	하이 패스 필터(high pass filter) 차단 주파수
LPF	50.0 Hz~16.0 kHz, THRU	로우 패스 필터(low pass filter) 차단 주파수
REV.BAL	0~100%	리버브 및 팬(Pan) 적용 리버브의 밸런스(0% = 모든 팬 적용 리버브, 100% = 모든 리버브)
FREQ.	0.05~40.00 Hz	변조(modulation) 속도
DEPTH	0~100%	변조 깊이
DIR.	1	팬 방향
WAVE	Sine, Tri, Square	변조 파형
SYNC	OFF, ON	Tempo 파라미터 동기화 켜짐/꺼짐
NOTE	2	FREQ를 결정하기 위해 TEMPO와 함께 사용

1. L<->R, L->R, L<-R, Turn L, Turn R

2.

DELAY+ER

병렬의 1개의 입력, 2개의 출력 딜레이(delay)와 초기 반사음 이펙트..

파라미터	범위	설명
DELAY L	0.0~1000.0 ms	왼쪽 채널 딜레이(delay) 시간
DELAY R	0.0~1000.0 ms	오른쪽 채널 딜레이 시간
FB. DLY	0.0~1000.0 ms	피드백(feedback) 딜레이 시간
FB. GAIN	-99 ~ +99%	피드백 게인(feedback gain)(순상 피드백(feedback)의 플러스(+) 값, 역상 피드백의 마이너스(-) 값)
HI. RATIO	0.1~1.0	고주파수 피드백 비율
HPF	THRU, 21.2 Hz~8.00 kHz	하이 패스 필터(high pass filter) 차단 주파수
LPF	50.0 Hz~16.0 kHz, THRU	로우 패스 필터(low pass filter) 차단 주파수
DLY/ER	0~100%	딜레이 및 초기 반사음의 밸런스(0% = 모든 딜레이, 100% = 모든 초기 반사음)
TYPE	S-Hall, L-Hall, Random, Revers, Plate, Spring	초기 반사음 시뮬레이션의 형식
ROOMSIZE	0.1~20.0	반사음 간격
LIVENESS	0~10	초기 반사음 디케이(decay) 특성(0 = 없음, 10 = 최고)
INI. DLY	0.0~500.0 ms	리버브 시작 이전의 초기 딜레이(delay)
DIFF.	0~10	음의 확산
DENSITY	0~100%	리버브 밀도
ER NUM.	1~19	초기 반사음 수
SYNC	OFF, ON	Tempo 파라미터 동기화 켜짐/꺼짐
NOTE L	1	왼쪽 채널 DELAY L을 결정하기 위해 TEMPO와 함께 사용
NOTE R	1	오른쪽 채널 DELAY R을 결정하기 위해 TEMPO와 함께 사용
NOTE FB	1	FB. DLY를 결정하기 위해 TEMPO와 함께 사용

1. (최대값은 템포 설정에 따라 달라집니다.)

DELAY->ER

직렬의 1개의 입력, 2개의 출력 딜레이(delay)와 초기 반사음 이펙트.

파라미터	범위	설명
DELAY L	0.0~1000.0 ms	왼쪽 채널 딜레이(delay) 시간
DELAY R	0.0~1000.0 ms	오른쪽 채널 딜레이 시간
FB. DLY	0.0~1000.0 ms	피드백(feedback) 딜레이 시간
FB. GAIN	-99 ~ +99%	피드백 게인(feedback gain)(순상 피드백(feedback)의 플러스(+ 값, 역상 피드백의 마이너스(-) 값)
HI. RATIO	0.1~1.0	고주파수 피드백 비율
HPF	THRU, 21.2 Hz~8.00 kHz	하이 패스 필터(high pass filter) 차단 주파수
LPF	50.0 Hz~16.0 kHz, THRU	로우 패스 필터(low pass filter) 차단 주파수
DLY.BAL	0~100%	딜레이 및 초기 반사음 적용 딜레이의 밸런스(0% = 모든 초기 반사음 적용 딜레이, 100% = 모든 딜레이)
TYPE	S-Hall, L-Hall, Random, Revers, Plate, Spring	초기 반사음 시뮬레이션의 형식
ROOMSIZE	0.1~20.0	반사음 간격
LIVENESS	0~10	초기 반사음 디케이(decay) 특성(0 = 없음, 10 = 최고)
INI. DLY	0.0~500.0 ms	리버브 시작 이전의 초기 딜레이(delay)
DIFF.	0~10	음의 확산
DENSITY	0~100%	리버브 밀도
ER NUM.	1~19	초기 반사음 수
SYNC	OFF, ON	Tempo 파라미터 동기화 켜짐/꺼짐
NOTE L	1	왼쪽 채널 DELAY L을 결정하기 위해 TEMPO와 함께 사용
NOTE R	1	오른쪽 채널 DELAY R을 결정하기 위해 TEMPO와 함께 사용
NOTE FB	1	FB. DLY를 결정하기 위해 TEMPO와 함께 사용

1.  (최대값은 템포 설정에 따라 달라집니다.)

DELAY+REV

병렬의 1개의 입력과 2개의 출력 딜레이(delay)와 리버브(reverb) 이펙트.

파라미터	범위	설명
DELAY L	0.0~1000.0 ms	왼쪽 채널 딜레이(delay) 시간
DELAY R	0.0~1000.0 ms	오른쪽 채널 딜레이 시간
FB. DLY	0.0~1000.0 ms	피드백(feedback) 딜레이 시간
FB. GAIN	-99 ~ +99%	피드백 게인(feedback gain)(순상 피드백(feedback)의 플러스(+) 값, 역상 피드백의 마이너스(-) 값)
DELAY HI	0.1~1.0	딜레이 고주파수 피드백 비율
HPF	THRU, 21.2 Hz~8.00 kHz	하이 패스 필터(high pass filter) 차단 주파수
LPF	50.0 Hz~16.0 kHz, THRU	로우 패스 필터(low pass filter) 차단 주파수
DLY.BAL	0~100%	딜레이 및 리버브(reverb)의 밸런스(0% = 모든 딜레이, 100% = 모든 리버브)
REV TIME	0.3~99.0 s	리버브(reverb) 시간
INI. DLY	0.0~500.0 ms	리버브 시작 이전의 초기 딜레이(delay)
REV HI	0.1~1.0	고주파 리버브 시간 비율
DIFF.	0~10	음의 확산
DENSITY	0~100%	리버브 밀도
SYNC	OFF, ON	Tempo 파라미터 동기화 켜짐/꺼짐
NOTE L	1	왼쪽 채널 DELAY L을 결정하기 위해 TEMPO와 함께 사용
NOTE R	1	오른쪽 채널 DELAY R을 결정하기 위해 TEMPO와 함께 사용
NOTE FB	1	FB. DLY를 결정하기 위해 TEMPO와 함께 사용

1.  (최대값은 템포 설정에 따라 달라집니다.)

DELAY->REV

직렬의 1개의 입력과 2개의 출력 딜레이(delay)와 리버브(reverb) 이펙트.

파라미터	범위	설명
DELAY L	0.0~1000.0 ms	왼쪽 채널 딜레이(delay) 시간
DELAY R	0.0~1000.0 ms	오른쪽 채널 딜레이 시간
FB. DLY	0.0~1000.0 ms	피드백(feedback) 딜레이 시간
FB. GAIN	-99 ~ +99%	피드백 게인(feedback gain)(순상 피드백(feedback)의 플러스(+) 값, 역상 피드백의 마이너스(-)값)
DELAY HI	0.1~1.0	딜레이 고주파수 피드백 비율
HPF	THRU, 21.2 Hz~8.00 kHz	하이 패스 필터(high pass filter) 차단 주파수
LPF	50.0 Hz~16.0 kHz, THRU	로우 패스 필터(low pass filter) 차단 주파수
DLY.BAL	0~100%	딜레이 및 지연된 리버브(reverb)의 밸런스(0% = 모든 딜레이 적용 리버브, 100% = 모든 딜레이)
REV TIME	0.3~99.0 s	리버브(reverb) 시간
INI. DLY	0.0~500.0 ms	리버브 시작 이전의 초기 딜레이(delay)
REV HI	0.1~1.0	고주파 리버브 시간 비율
DIFF.	0~10	음의 확산
DENSITY	0~100%	리버브 밀도
SYNC	OFF, ON	Tempo 파라미터 동기화 켜짐/꺼짐
NOTE L	1	왼쪽 채널 DELAY L을 결정하기 위해 TEMPO와 함께 사용
NOTE R	*1	오른쪽 채널 DELAY R을 결정하기 위해 TEMPO와 함께 사용
NOTE FB	*1	FB. DLY를 결정하기 위해 TEMPO와 함께 사용

1.  (최대값은 템포 설정에 따라 달라집니다.)

DST->DELAY

직렬의 1개의 입력과 2개의 출력 디스토션(distortion)과 딜레이(delay).

파라미터	범위	설명
DST TYPE	DST1, DST2, OVD1, OVD2, CRUNCH	디스토션(distortion) 형식(DST = 디스토션, OVD = 오버드라이브(overdrive))
DRIVE	0~100	디스토션 드라이브
MASTER	0~100	마스터 음량
TONE	-10 ~ +10	톤 조절
N. GATE	0~20	잡음 감소
DELAY	0.0~2725.0 ms	딜레이 시간
FB. GAIN	-99 ~ +99%	피드백 게인(feedback gain)(순상 피드백(feedback)의 플러스(+) 값, 역상 피드백의 마이너스(-) 값)
HI. RATIO	0.1~1.0	고주파수 피드백 비율
FREQ.	0.05~40.00 Hz	변조(modulation) 속도
DEPTH	0~100%	변조 깊이
DLY.BAL	0~100%	디스토션 및 딜레이 밸런스(0% = 모든 디스토션, 100% = 모든 딜레이된 디스토션)
SYNC	OFF, ON	Tempo 파라미터 동기화 켜짐/꺼짐
DLY.NOTE	1	DELAY를 결정하기 위해 TEMPO와 함께 사용
MOD.NOTE	2	FREQ를 결정하기 위해 TEMPO와 함께 사용

1.  (최대값은 템포 설정에 따라 달라집니다.)
2. 

MULTI FILTER

2개의 입력, 2개의 출력 3밴드 멀티필터(24 dB/옥타브)..

파라미터	범위	설명
TYPE 1	HPF, LPF, BPF	필터 1 형식: 하이 패스, 로우 패스, 밴드 패스
TYPE 2	HPF, LPF, BPF	필터 2 형식: 하이 패스, 로우 패스, 밴드 패스
TYPE 3	HPF, LPF, BPF	필터 3 형식: 하이 패스, 로우 패스, 밴드 패스
FREQ. 1	28.0 Hz~16.0 kHz	필터 1 주파수
FREQ. 2	28.0 Hz~16.0 kHz	필터 2 주파수
FREQ. 3	28.0 Hz~16.0 kHz	필터 3 주파수
LEVEL 1	0~100	필터 1 레벨
LEVEL 2	0~100	필터 2 레벨
LEVEL 3	0~100	필터 3 레벨
RESO. 1	0~20	필터 1 공진(resonance)
RESO. 2	0~20	필터 2 공진
RESO. 3	0~20	필터 3 공진

FREEZE

1개의 입력, 1개의 출력 기본 샘플러(sampler).

파라미터	범위	설명
REC MODE	MANUAL, INPUT	MANUAL 모드에서는 REC와 PLAY 버튼을 눌러 녹음을 시작합니다. INPUT 모드에서는 REC 버튼을 눌러 녹음 준비(Record-Ready) 모드를 실행하고 입력 신호에 의해 실제 녹음이 실행됩니다.
REC DLY	-1000 ~ +1000 ms	녹음 딜레이(delay). 플러스(+)의 값의 경우 트리거(trigger)를 수신한 후 녹음을 시작합니다. 마이너스(-)의 값의 경우 트리거를 수신하기 전에 녹음을 시작합니다.
TRG LVL	-60 ~ 0 dB	입력 트리거 레벨 (예, 트리거 녹음이나 재생을 요구하는 신호 레벨)
TRG MASK	0~1000 ms	한번 재생이 실행되면, TRG MASK 지속 기간 동안에는 이후의 트리거는 무시됩니다.
PLY MODE	MOMENT, CONTI., INPUT	MOMENT 모드에서는 PLAY 버튼이 눌러져 있는 동안에만 샘플이 재생됩니다. CONTI 모드에서는 PLAY 버튼을 한 번 누르면 재생이 계속됩니다. LOOP NUM 파라미터를 사용하여 샘플 재생 회수를 설정합니다. INPUT 모드에서는 입력 신호에 의해 재생이 실행됩니다.
START	1	밀리초(msec) 단위의 재생 시작점
END	1	밀리초(msec) 단위의 재생 종료점
LOOP	1	밀리초(msec) 단위의 루프(loop) 시작점
LOOP NUM	0~100	샘플 재생 회수
START [SAMPLE]	2	샘플에서의 재생 시작점
END [SAMPLE]	2	샘플에서의 재생 종료점
LOOP [SAMPLE]	2	샘플에서의 루프 시작점
PITCH	-12 ~ +12 반음	재생 피치 이동
FINE	-50 ~ +50 센트(cents)	재생 피치 미세 이동
MIDI TRG	OFF, C1-C6, ALL	MIDI 음표 켜짐/꺼짐(Note on/off) 메시지를 사용하여 PLAY 버튼을 실행할 수 있습니다.

- 0.0~2970.5 ms (fs=44.1 kHz), 0.0~2729.2 ms (fs=48 kHz), 0.0~2970.5 ms (fs=88.2 kHz), 0.0~2729.2 ms (fs=96 kHz)
- 0~131000 ms (fs=44.1 kHz, 48 kHz), 0~262000 (fs=88.2 kHz, 96 kHz)

ST REVERB

2개의 입력, 2개의 출력 스테레오 리버브(reverb).

파라미터	범위	설명
REV TIME	0.3~99.0 s	리버브(reverb) 시간
REV TYPE	Hall, Room, Stage, Plate	리버브 형식
INI. DLY	0.0~100.0 ms	리버브 시작 이전의 초기 딜레이(delay)
HI. RATIO	0.1~1.0	고주파 리버브 시간 비율
LO. RATIO	0.1~2.4	저주파 리버브 시간 비율
DIFF.	0~10	리버브(reverb) 확산(리버브(reverb)의 좌우 퍼짐)
DENSITY	0~100%	리버브 밀도
E/R BAL.	0~100%	초기 반사음과 리버브(reverb)의 밸런스 (0% = 모든 리버브(reverb), 100% = 모든 초기 반사음)
HPF	THRU, 21.2 Hz~8.00 kHz	하이 패스 필터(high pass filter) 차단 주파수
LPF	50.0 Hz~16.0 kHz, THRU	로우 패스 필터(low pass filter) 차단 주파수

MBAND DYN

2개의 입력, 2개의 출력 3밴드 동적 프로세서, 각 대역에 대해 개별적인 솔로(solo)와 게인(gain) 감소 미터링(metering) 포함.

파라미터	범위	설명
LOW GAIN	-96.0 ~ +12.0 dB	낮은 밴드 레벨
MID GAIN	-96.0 ~ +12.0 dB	중간 밴드 레벨
HI. GAIN	-96.0 ~ +12.0 dB	높은 밴드 레벨
PRESENCE	-10 ~ +10	플러스(+)의 값에 대해 높은 밴드의 트레시홀드(threshold)는 낮아지고 낮은 밴드의 트레시홀드는 높아집니다. 마이너스(-)의 값에 대해서는 반대입니다. 0으로 설정되었을 때 모든 밴드에 동일하게 적용됩니다.
CMP. THRE	24.0 ~ 0.0 dB	컴프레서(compressor) 트레시홀드
CMP. RAT	1:1 ~ 20:1	컴프레서 비율
CMP. ATK	0~120 ms	컴프레서 어택(attack)
CMP. REL	1	컴프레서 릴리즈 시간(release time)
CMP. KNEE	0~5	컴프레서 니(knee)
LOOKUP	0.0~100.0 ms	룩업(Lookup) 딜레이(delay)
CMP. BYP	OFF, ON	컴프레서 바이패스(bypass)
L-M XOVR	21.2 Hz~8.00 kHz	낮은/중간 크로스오버 주파수
M-H XOVR	21.2 Hz~8.00 kHz	중간/높은 크로스오버 주파수
SLOPE	-6 ~ -12 dB	필터 슬로프(slope)
CEILING	-6.0 ~ 0.0 dB, OFF	최대 출력 레벨을 지정합니다.
EXP. THRE	-54.0 ~ -24.0 dB	익스팬더(expander) 트레시홀드
EXP. RAT	1:1 ~ x:1	익스팬더 비율
EXP. REL	1	익스팬더 릴리즈 시간
EXP. BYP	OFF, ON	익스팬더 바이패스
LIM. THRE	-12.0 ~ 0.0 dB	리미터(limiter) 트레시홀드
LIM. ATK	0~120 ms	리미터 어택
LIM. REL	1	리미터 릴리즈 시간
LIM. BYP	OFF, ON	리미터 바이패스
LIM. KNEE	0~5	리미터 니
SOLO LOW	OFF, ON	이 파라미터가 ON으로 설정되어 있는 경우에는, 낮은 주파수 밴드가 출력됩니다.
SOLO MID	OFF, ON	이 파라미터가 ON으로 설정되어 있는 경우에는, 중간 주파수 밴드가 출력됩니다.
SOLO HIGH	OFF, ON	이 파라미터가 ON으로 설정되어 있는 경우에는, 높은 주파수 밴드가 출력됩니다.

1.6 ms~46.0 s (fs=44.1 kHz), 5 ms~42.3 s (fs=48 kHz), 3 ms~23.0 s (fs=88.2 kHz), 3 ms~21.1 s (fs=96 kHz)

프리셋 EQ파라미터

#	제목	파라미터				
			LOW	L-MID	H-MID	HIGH
01	Bass Drum 1		PEAKING	PEAKING	PEAKING	H.SHELF
		G	+3.5 dB	-3.5 dB	0.0 dB	+4.0 dB
		F	100 Hz	265 Hz	1.06 kHz	5.30 kHz
		Q	1.2	10	0.9	—
02	Bass Drum 2		PEAKING	PEAKING	PEAKING	LPF
		G	+8.0 dB	-7.0 dB	+6.0 dB	ON
		F	80 Hz	400 Hz	2.50 kHz	12.5 kHz
		Q	1.4	4.5	2.2	—
03	Snare Drum 1		PEAKING	PEAKING	PEAKING	H.SHELF
		G	-0.5 dB	0.0 dB	+3.0 dB	+4.5 dB
		F	132 Hz	1.00 kHz	3.15 kHz	5.00 kHz
		Q	1.2	4.5	0.11	—
04	Snare Drum 2		L.SHELF	PEAKING	PEAKING	PEAKING
		G	+1.5 dB	-8.5 dB	+2.5 dB	+4.0 dB
		F	180 Hz	335 Hz	2.36 kHz	4.00 kHz
		Q	—	10	0.7	0.1
05	Tom-tom 1		PEAKING	PEAKING	PEAKING	PEAKING
		G	+2.0 dB	-7.5 dB	+2.0 dB	+1.0 dB
		F	212 Hz	670 Hz	4.50 kHz	6.30 kHz
		Q	1.4	10	1.2	0.28
06	Cymbal		L.SHELF	PEAKING	PEAKING	H.SHELF
		G	-2.0 dB	0.0 dB	0.0 dB	+3.0 dB
		F	106 Hz	425 Hz	1.06 kHz	13.2 kHz
		Q	—	8	0.9	—
07	High Hat		L.SHELF	PEAKING	PEAKING	H.SHELF
		G	-4.0 dB	-2.5 dB	+1.0 dB	+0.5 dB
		F	95 Hz	425 Hz	2.80 kHz	7.50 kHz
		Q	—	0.5	1	—
08	Percussion		L.SHELF	PEAKING	PEAKING	H.SHELF
		G	-4.5 dB	0.0 dB	+2.0 dB	0.0 dB
		F	100 Hz	400 Hz	2.80 kHz	17.0 kHz
		Q	—	4.5	0.56	—
09	E. Bass 1		L.SHELF	PEAKING	PEAKING	H.SHELF
		G	-7.5 dB	+4.5 dB	+2.5 dB	0.0 dB
		F	35.5 Hz	112 Hz	2.00 kHz	4.00 kHz
		Q	—	5	4.5	—
10	E. Bass 2		PEAKING	PEAKING	PEAKING	H.SHELF
		G	+3.0 dB	0.0 dB	+2.5 dB	+0.5 dB
		F	112 Hz	112 Hz	2.24 kHz	4.00 kHz
		Q	0.1	5	6.3	—
11	Syn. Bass 1		PEAKING	PEAKING	PEAKING	H.SHELF
		G	+3.5 dB	+8.5 dB	0.0 dB	0.0 dB
		F	85 Hz	950 Hz	4.00 kHz	12.5 kHz
		Q	0.1	8	4.5	—

#	제목	파라미터				
			LOW	L-MID	H-MID	HIGH
12	Syn. Bass 2		PEAKING	PEAKING	PEAKING	H.SHELF
		G	+2.5 dB	0.0 dB	+1.5 dB	0.0 dB
		F	125 Hz	180 Hz	1.12 kHz	12.5 kHz
		Q	1.6	8	2.2	—
13	Piano 1		L.SHELF	PEAKING	PEAKING	H.SHELF
		G	-6.0 dB	0.0 dB	+2.0 dB	+4.0 dB
		F	95 Hz	950 Hz	3.15 kHz	7.50 kHz
		Q	—	8	0.9	—
14	Piano 2		PEAKING	PEAKING	PEAKING	H.SHELF
		G	+3.5 dB	-8.5 dB	+1.5 dB	+3.0 dB
		F	224 Hz	600 Hz	3.15 kHz	5.30 kHz
		Q	5.6	10	0.7	—
15	E. G. Clean		PEAKING	PEAKING	PEAKING	H.SHELF
		G	+2.0 dB	-5.5 dB	+0.5 dB	+2.5 dB
		F	265 Hz	400 Hz	1.32 kHz	4.50 kHz
		Q	0.18	10	6.3	—
16	E. G. Crunch 1		PEAKING	PEAKING	PEAKING	PEAKING
		G	+4.5 dB	0.0 dB	+4.0 dB	+2.0 dB
		F	140 Hz	1.00 kHz	1.90 kHz	5.60 kHz
		Q	8	4.5	0.63	9
17	E. G. Crunch 2		PEAKING	PEAKING	PEAKING	H.SHELF
		G	+2.5 dB	+1.5 dB	+2.5 dB	0.0 dB
		F	125 Hz	450 Hz	3.35 kHz	19.0 kHz
		Q	8	0.4	0.16	—
18	E. G. Dist. 1		L.SHELF	PEAKING	PEAKING	H.SHELF
		G	+5.0 dB	0.0 dB	+3.5 dB	0.0 dB
		F	355 Hz	950 Hz	3.35 kHz	12.5 kHz
		Q	—	9	10	—
19	E. G. Dist. 2		L.SHELF	PEAKING	PEAKING	H.SHELF
		G	+6.0 dB	-8.5 dB	+4.5 dB	+4.0 dB
		F	315 Hz	1.06 kHz	4.25 kHz	12.5 kHz
		Q	—	10	4	—
20	A. G. Stroke 1		PEAKING	PEAKING	PEAKING	H.SHELF
		G	-2.0 dB	0.0 dB	+1.0 dB	+4.0 dB
		F	106 Hz	1.00 kHz	1.90 kHz	5.30 kHz
		Q	0.9	4.5	3.5	—
21	A. G. Stroke 2		L.SHELF	PEAKING	PEAKING	H.SHELF
		G	-3.5 dB	-2.0 dB	0.0 dB	+2.0 dB
		F	300 Hz	750 Hz	2.00 kHz	3.55 kHz
		Q	—	9	4.5	—
22	A. G. Arpeg. 1		L.SHELF	PEAKING	PEAKING	PEAKING
		G	-0.5 dB	0.0 dB	0.0 dB	+2.0 dB
		F	224 Hz	1.00 kHz	4.00 kHz	6.70 kHz
		Q	—	4.5	4.5	0.12
23	A. G. Arpeg. 2		L.SHELF	PEAKING	PEAKING	H.SHELF
		G	0.0 dB	-5.5 dB	0.0 dB	+4.0 dB
		F	180 Hz	355 Hz	4.00 kHz	4.25 kHz
		Q	—	7	4.5	—

#	제목	파라미터				
			LOW	L-MID	H-MID	HIGH
24	Brass Sec.		PEAKING	PEAKING	PEAKING	PEAKING
		G	-2.0 dB	-1.0 dB	+1.5 dB	+3.0 dB
		F	90 Hz	850 Hz	2.12 kHz	4.50 kHz
		Q	2.8	2	0.7	7
25	Male Vocal 1		PEAKING	PEAKING	PEAKING	PEAKING
		G	-0.5 dB	0.0 dB	+2.0 dB	+3.5 dB
		F	190 Hz	1.00 kHz	2.00 kHz	6.70 kHz
		Q	0.11	4.5	0.56	0.11
26	Male Vocal 2		PEAKING	PEAKING	PEAKING	H.SHELF
		G	+2.0 dB	-5.0 dB	-2.5 dB	+4.0 dB
		F	170 Hz	236 Hz	2.65 kHz	6.70 kHz
		Q	0.11	10	5.6	—
27	Female Vo. 1		PEAKING	PEAKING	PEAKING	PEAKING
		G	-1.0 dB	+1.0 dB	+1.5 dB	+2.0 dB
		F	118 Hz	400 Hz	2.65 kHz	6.00 kHz
		Q	0.18	0.45	0.56	0.14
28	Female Vo. 2		L.SHELF	PEAKING	PEAKING	H.SHELF
		G	-7.0 dB	+1.5 dB	+1.5 dB	+2.5 dB
		F	112 Hz	335 Hz	2.00 kHz	6.70 kHz
		Q	—	0.16	0.2	—
29	Chorus & Harmo		PEAKING	PEAKING	PEAKING	PEAKING
		G	-2.0 dB	-1.0 dB	+1.5 dB	+3.0 dB
		F	90 Hz	850 Hz	2.12 kHz	4.50 kHz
		Q	2.8	2	0.7	7
30	Total EQ 1		PEAKING	PEAKING	PEAKING	H.SHELF
		G	-0.5 dB	0.0 dB	+3.0 dB	+6.5 dB
		F	95 Hz	950 Hz	2.12 kHz	16.0 kHz
		Q	7	2.2	5.6	—
31	Total EQ 2		PEAKING	PEAKING	PEAKING	H.SHELF
		G	+4.0 dB	+1.5 dB	+2.0 dB	+6.0 dB
		F	95 Hz	750 Hz	1.80 kHz	18.0 kHz
		Q	7	2.8	5.6	—
32	Total EQ 3		L.SHELF	PEAKING	PEAKING	H.SHELF
		G	+1.5 dB	+0.5 dB	+2.0 dB	+4.0 dB
		F	67 Hz	850 Hz	1.90 kHz	15.0 kHz
		Q	—	0.28	0.7	—
33	Bass Drum 3		PEAKING	PEAKING	PEAKING	PEAKING
		G	+3.5 dB	-10.0 dB	+3.5 dB	0.0 dB
		F	118 Hz	315 Hz	4.25 kHz	20.0 kHz
		Q	2	10	0.4	0.4
34	Snare Drum 3		L.SHELF	PEAKING	PEAKING	PEAKING
		G	0.0 dB	+2.0 dB	+3.5 dB	0.0 dB
		F	224 Hz	560 Hz	4.25 kHz	4.00 kHz
		Q	—	4.5	2.8	0.1
35	Tom-tom 2		L.SHELF	PEAKING	PEAKING	H.SHELF
		G	-9.0 dB	+1.5 dB	+2.0 dB	0.0 dB
		F	90 Hz	212 Hz	5.30 kHz	17.0 kHz
		Q	—	4.5	1.2	—

#	제목	파라미터				
		LOW	L-MID	H-MID	HIGH	
36	Piano 3		PEAKING	PEAKING	PEAKING	H.SHELF
		G	+4.5 dB	-13.0 dB	+4.5 dB	+2.5 dB
		F	100 Hz	475 Hz	2.36 kHz	10.0 kHz
		Q	8	10	9	—
37	Piano Low		PEAKING	PEAKING	PEAKING	H.SHELF
		G	-5.5 dB	+1.5 dB	+6.0 dB	0.0 dB
		F	190 Hz	400 Hz	6.70 kHz	12.5 kHz
		Q	10	6.3	2.2	—
38	Piano High		PEAKING	PEAKING	PEAKING	PEAKING
		G	-5.5 dB	+1.5 dB	+5.0 dB	+3.0 dB
		F	190 Hz	400 Hz	6.70 kHz	5.60 kHz
		Q	10	6.3	2.2	0.1
39	Fine-EQ Cass		L.SHELF	PEAKING	PEAKING	H.SHELF
		G	-1.5 dB	0.0 dB	+1.0 dB	+3.0 dB
		F	75 Hz	1.00 kHz	4.00 kHz	12.5 kHz
		Q	—	4.5	1.8	—
40	Narrator		PEAKING	PEAKING	PEAKING	H.SHELF
		G	-4.0 dB	-1.0 dB	+2.0 dB	0.0 dB
		F	106 Hz	710 Hz	2.50 kHz	10.0 kHz
		Q	4	7	0.63	—

프리셋 게이트(Gate) 파라미터 (fs = 44.1 kHz)

#	제목	형식	파라미터	값
1	Gate	GATE	Threshold (dB)	-26
			Range (dB)	-56
			Attack (ms)	0
			Hold (ms)	2.56
			Decay (ms)	331
2	Ducking	DUCKING	Threshold (dB)	-19
			Range (dB)	-22
			Attack (ms)	93
			Hold (ms)	1.20 S
			Decay (ms)	6.32 S
3	A. Dr. BD	GATE	Threshold (dB)	-11
			Range (dB)	-53
			Attack (ms)	0
			Hold (ms)	1.93
			Decay (ms)	400
4	A. Dr. SN	GATE	Threshold (dB)	-8
			Range (dB)	-23
			Attack (ms)	1
			Hold (ms)	0.63
			Decay (ms)	238

프리셋 컴프레서(Compressor) 파라미터 (fs = 44.1 kHz)

#	제목	형식	파라미터	값
1	Comp	COMP	Threshold (dB)	-8
			Ratio (:1)	2.5
			Attack (ms)	60
			Out gain (dB)	0.0
			Knee	2
			Release (ms)	250
2	Expand	EXPAND	Threshold (dB)	-23
			Ratio (:1)	1.7
			Attack (ms)	1
			Out gain (dB)	3.5
			Knee	2
			Release (ms)	70
3	Compander (H)	COMPAND-H	Threshold (dB)	-10
			Ratio (:1)	3.5
			Attack (ms)	1
			Out gain (dB)	0.0
			Width (dB)	6
			Release (ms)	250
4	Compander (S)	COMPAND-S	Threshold (dB)	-8
			Ratio (:1)	4
			Attack (ms)	25
			Out gain (dB)	0.0
			Width (dB)	24
			Release (ms)	180
5	A. Dr. BD	COMP	Threshold (dB)	-24
			Ratio (:1)	3
			Attack (ms)	9
			Out gain (dB)	5.5
			Knee	2
			Release (ms)	58

#	제목	형식	파라미터	값
6	A. Dr. BD	COMPAND-H	Threshold (dB)	-11
			Ratio (:1)	3.5
			Attack (ms)	1
			Out gain (dB)	-1.5
			Width (dB)	7
			Release (ms)	192
7	A. Dr. SN	COMP	Threshold (dB)	-17
			Ratio (:1)	2.5
			Attack (ms)	8
			Out gain (dB)	3.5
			Knee	2
			Release (ms)	12
8	A. Dr. SN	EXPAND	Threshold (dB)	-23
			Ratio (:1)	2
			Attack (ms)	0
			Out gain (dB)	0.5
			Knee	2
			Release (ms)	151
9	A. Dr. SN	COMPAND-S	Threshold (dB)	-8
			Ratio (:1)	1.7
			Attack (ms)	11
			Out gain (dB)	0.0
			Width (dB)	10
			Release (ms)	128
10	A. Dr. Tom	EXPAND	Threshold (dB)	-20
			Ratio (:1)	2
			Attack (ms)	2
			Out gain (dB)	5.0
			Knee	2
			Release (ms)	749
11	A. Dr. OverTop	COMPAND-S	Threshold (dB)	-24
			Ratio (:1)	2
			Attack (ms)	38
			Out gain (dB)	-3.5
			Width (dB)	54
			Release (ms)	842
12	E. B. Finger	COMP	Threshold (dB)	-12
			Ratio (:1)	2
			Attack (ms)	15
			Out gain (dB)	4.5
			Knee	2
			Release (ms)	470
13	E. B. Slap	COMP	Threshold (dB)	-12
			Ratio (:1)	1.7
			Attack (ms)	6
			Out gain (dB)	4.0
			Knee	hard
			Release (ms)	133
14	Syn. Bass	COMP	Threshold (dB)	-10
			Ratio (:1)	3.5
			Attack (ms)	9
			Out gain (dB)	3.0
			Knee	hard
			Release (ms)	250

#	제목	형식	파라미터	값
15	Piano1	COMP	Threshold (dB)	-9
			Ratio (:1)	2.5
			Attack (ms)	17
			Out gain (dB)	1.0
			Knee	hard
			Release (ms)	238
16	Piano2	COMP	Threshold (dB)	-18
			Ratio (:1)	3.5
			Attack (ms)	7
			Out gain (dB)	6.0
			Knee	2
			Release (ms)	174
17	E. Guitar	COMP	Threshold (dB)	-8
			Ratio (:1)	3.5
			Attack (ms)	7
			Out gain (dB)	2.5
			Knee	4
			Release (ms)	261
18	A. Guitar	COMP	Threshold (dB)	-10
			Ratio (:1)	2.5
			Attack (ms)	5
			Out gain (dB)	1.5
			Knee	2
			Release (ms)	238
19	Strings1	COMP	Threshold (dB)	-11
			Ratio (:1)	2
			Attack (ms)	33
			Out gain (dB)	1.5
			Knee	2
			Release (ms)	749
20	Strings2	COMP	Threshold (dB)	-12
			Ratio (:1)	1.5
			Attack (ms)	93
			Out gain (dB)	1.5
			Knee	4
			Release (ms)	1.35 S
21	Strings3	COMP	Threshold (dB)	-17
			Ratio (:1)	1.5
			Attack (ms)	76
			Out gain (dB)	2.5
			Knee	2
			Release (ms)	186
22	BrassSection	COMP	Threshold (dB)	-18
			Ratio (:1)	1.7
			Attack (ms)	18
			Out gain (dB)	4.0
			Knee	1
			Release (ms)	226
23	Syn. Pad	COMP	Threshold (dB)	-13
			Ratio (:1)	2
			Attack (ms)	58
			Out gain (dB)	2.0
			Knee	1
			Release (ms)	238

#	제목	형식	파라미터	값
24	SamplingPerc	COMPAND-S	Threshold (dB)	-18
			Ratio (:1)	1.7
			Attack (ms)	8
			Out gain (dB)	-2.5
			Width (dB)	18
			Release (ms)	238
25	Sampling BD	COMP	Threshold (dB)	-14
			Ratio (:1)	2
			Attack (ms)	2
			Out gain (dB)	3.5
			Knee	4
			Release (ms)	35
26	Sampling SN	COMP	Threshold (dB)	-18
			Ratio (:1)	4
			Attack (ms)	8
			Out gain (dB)	8.0
			Knee	hard
			Release (ms)	354
27	Hip Comp	COMPAND-S	Threshold (dB)	-23
			Ratio (:1)	20
			Attack (ms)	15
			Out gain (dB)	0.0
			Width (dB)	15
			Release (ms)	163
28	Solo Vocal1	COMP	Threshold (dB)	-20
			Ratio (:1)	2.5
			Attack (ms)	31
			Out gain (dB)	2.0
			Knee	1
			Release (ms)	342
29	Solo Vocal2	COMP	Threshold (dB)	-8
			Ratio (:1)	2.5
			Attack (ms)	26
			Out gain (dB)	1.5
			Knee	3
			Release (ms)	331
30	Chorus	COMP	Threshold (dB)	-9
			Ratio (:1)	1.7
			Attack (ms)	39
			Out gain (dB)	2.5
			Knee	2
			Release (ms)	226
31	Click Erase	EXPAND	Threshold (dB)	-33
			Ratio (:1)	2
			Attack (ms)	1
			Out gain (dB)	2.0
			Knee	2
			Release (ms)	284
32	Announcer	COMPAND-H	Threshold (dB)	-14
			Ratio (:1)	2.5
			Attack (ms)	1
			Out gain (dB)	-2.5
			Width (dB)	18
			Release (ms)	180

#	제목	형식	파라미터	값
33	Limiter1	COMPAND-S	Threshold (dB)	-9
			Ratio (:1)	3
			Attack (ms)	20
			Out gain (dB)	-3.0
			Width (dB)	90
			Release (ms)	3.90 s
34	Limiter2	COMP	Threshold (dB)	0
			Ratio (:1)	x
			Attack (ms)	0
			Out gain (dB)	0.0
			Knee	hard
			Release (ms)	319
35	Total Comp1	COMP	Threshold (dB)	-18
			Ratio (:1)	3.5
			Attack (ms)	94
			Out gain (dB)	2.5
			Knee	hard
			Release (ms)	447
36	Total Comp2	COMP	Threshold (dB)	-16
			Ratio (:1)	6
			Attack (ms)	11
			Out gain (dB)	6.0
			Knee	1
			Release (ms)	180

부록 B 제품 사양

일반적인 제품 사양

Scene 메모리 개수		99
샘플링 주파수	내장	44.1 kHz, 48 kHz, 88.2 kHz, 96 kHz
	외장	일반적인 레이트: 44.1 kHz-10% ~ 48 kHz+6% 더블 레이트: 88.2 kHz-10% ~ 96 kHz+6%
신호 딜레이(Delay)	fs=48 kHz	1.6 ms 미만 CH INPUT 대 STEREO OUT
	fs=96 kHz	0.8 ms 미만 CH INPUT 대 STEREO OUT
페이더		터치 센스(touch sense)로 전동화 100 mm 페이더 17개
페이더 해상도		+10 ~ -138, -∞ dB 입력 페이더 0 ~ -138, -∞ dB 마스터 페이더, 스테레오 페이더
전고조파 비율 ¹ (CH INPUT 대 STEREO OUT) (입력 게인(Gain)=최소)	fs=48 kHz	600 Ω 에서 0.05% 20 Hz ~ -20 kHz @ +14 dB 미만 600 Ω 에서 0.01% 1 kHz @ +24 dB 미만
	fs=96 kHz	600 Ω 에서 0.05% 20 Hz ~ -40 kHz @ +14 dB 미만 600 Ω 에서 0.01% 1 kHz @ +24 dB 미만
주파수 특성: (CH INPUT 대 STEREO OUT)	fs=48 kHz	600 Ω 에서 20 Hz~20 kHz, 0.5, -1.5 dB @ +4 dB
	fs=96 kHz	600 Ω 에서 20 Hz~40 kHz, 0.5, -1.5 dB @ +4 dB
다이내믹 레인지 (최대 레벨 대 노이즈 레벨)		110 dB typ. DA 컨버터(STEREO OUT) 105 dB typ. AD+DA(STEREO OUT으로) @ fs=48 kHz 105 dB typ. AD+DA(STEREO OUT으로) @ fs=96 kHz
험(Hum) 및 노이즈 ² (20 Hz~20 kHz) Rs=150 Ω		-128 dB 상당 입력 노이즈 -86 dB 잔류 출력 노이즈. STEREO OUT (STEREO OUT 꺼짐)
	입력 게인(Gain)=최대 입력 패드 =0 dB	-86 dB (90 dB S/N) STEREO OUT (정격 레벨에서의 STEREO 페이더, 최소 레벨에서의 모든 CH INPUT 페이더)
	입력 패드 =0 dB 입력 감도= -60 dB	-64 dB (68 dB S/N) STEREO OUT (정격 레벨에서의 STEREO 페이더, 정격 레벨에서의 하나의 CH INPUT 페이더)
최대 전압 게인(Gain)		74 dB CH INPUT(CH1~12) 대 STEREO OUT/OMNI (BUS) OUT 40 dB CH INPUT (CH13~16) 대 STEREO OUT 74 dB CH INPUT (CH1~12) 대 OMNI (AUX) OUT (프리(pre) 입력 페이더 경우) 74 dB CH INPUT(CH1~12) 대 MONITOR OUT(STEREO BUS 경우)
크로스토크(Crosstalk) (@ 1 kHz) 입력 게인(Gain)=최소.		80 dB 인접 입력 채널(CH1~12) 80 dB 인접 입력 채널(CH13~16) 80 dB 입력 대 출력
AD 입력(1~12)	팬텀(Phantom) 스위치	+48 V DC (각 4ch)
	패드 스위치	0/20 dB 감쇠
	게인(Gain) 조절기	44 dB (-60 ~ -16), detented
	피크 표시등	포스트 HA 레벨이 디지털 영역에서 클리핑(clipping) 이하의 3 dB에 도달하면 LED(적색)이 점등됩니다.
	신호 표시등	포스트 HA 레벨이 디지털 영역에서 정상 이하의 20 dB에 도달하면 LED(녹색)이 점등됩니다.
	AD 컨버터	24비트 리니어, 128배 오버샘플링(fs=44.1, 48 kHz), 64회 오버샘플링(fs=88.2, 96 kHz)
AD 입력(13~16)	게인(Gain) 조절기	30 dB (-26 ~ +4), detented
	피크 표시등	포스트 HA 레벨이 디지털 영역에서 클리핑(clipping) 이하의 3 dB에 도달하면 LED(적색)이 점등됩니다.
	신호 표시등	포스트 HA 레벨이 디지털 영역에서 정상 이하의 20 dB에 도달하면 LED(녹색)이 점등됩니다.
	AD 컨버터	24비트 리니어, 128배 오버샘플링(fs=44.1, 48 kHz), 64회 오버샘플링(fs=88.2, 96 kHz)
입력 선택기		CH15/16용 CH15/16/2TR IN

디지털 입력 (2TR IN DIGITAL, ADAT 입력)			
선택 사양 입력(SLOT)	사용 가능한 카드	선택 사양인 디지털 인터페이스 카드(MY16, MY8, MY4 시리즈)	
입력 채널(Input Channel) CH1~32	입력 패치	—	
	위상	정방향/역방향	
	게이트(Gate) 형식³	켜짐/꺼짐	
		키 입력(Key in): 12 ch 그룹(1~12, 13~24, 25~32)/AUX1~8	
	Comp 형식⁴	켜짐/꺼짐	
		키 입력(Key in): 셸프/스테레오 링크	
		프리 EQ/프리 페이더/포스트 페이더	
	감쇠기(Attenuator)	-96.0 ~ +12.0 dB (0.1 dB 단위)	
	EQ	4밴드 PEQ (TYPE1)	
		켜짐/꺼짐	
	딜레이	0~43400 샘플	
	켜짐/꺼짐	—	
	페이더	100 mm 전동화(INPUT/AUX1~8)	
	Aux 송신	켜짐/꺼짐	
		AUX1~8, 프리 페이더(pre fader)/포스트 페이더(post fader)	
	솔로(solo)	켜짐/꺼짐	
		프리 페이더/애프터 페이더	
	팬(Pan)	127 위치(왼쪽= 1~63, 중앙, 오른쪽= 1~63)	
	서라운드 팬 (Surround pan)	127 x 127 위치 ([좌측= 1~63, 센터, 우측= 1~63] x [프런트= 1~63, 센터, 리어= 1~63])	
	LFE 레벨	-∞, -96 dB ~ +10 dB (256단위)	
루팅(routing)	STEREO, BUS1~8, DIRECT OUT		
다이렉트 출력	프리 EQ/프리 페이더/포스트 페이더		
미터링	LCD에 표시됩니다.		
	피크 홀드 켜짐/꺼짐		
스테레오 입력 채널 CH1~4	입력 패치(patch) (L/R)	—	
	위상(Phase) (L/R)	정방향/역방향	
	감쇠기(Attenuator) (L/R)	-96.0 ~ +12.0 dB (0.1 dB 단위)	
	이퀄라이저	4밴드 PEQ (TYPE1)	
	켜짐/꺼짐	—	
	페이더	100 mm 전동화	
		INPUT/AUX1~8 송신	
	Aux 송신	켜짐/꺼짐	
		AUX1~8, 프리 페이더(pre fader)/포스트 페이더(post fader)	
	솔로(solo)	켜짐/꺼짐	
		프리 페이더/애프터 페이더	
	팬(Pan) (L/R)	127 위치(왼쪽= 1~63, 중앙, 오른쪽= 1~63)	
	서라운드 팬 (Surround pan) (L/R)	127 x 127 위치 ([좌측= 1~63, 센터, 우측= 1~63] x [프런트= 1~63, 센터, 리어= 1~63])	
	LFE 레벨 (L/R)	-∞, -96 dB ~ +10 dB (256단위)	
루팅(routing)	STEREO, BUS1~8, DIRECT OUT		
미터링	LCD에 표시됩니다.		
	피크 홀드 켜짐/꺼짐		
OSCILLATOR	레벨	0 ~ -96 dB (1 dB 단위)	
	켜짐/꺼짐	—	
	파형	사인 100 Hz, 사인 1 kHz, 사인 10 kHz, 핑크 노이즈, 버스트 노이즈	
	루팅(routing)	BUS1~8, AUX1~8, STEREO L/R	

STEREO OUT	DA 컨버터	DA 컨버터 24비트 리니어, 128배 오버샘플링 (@fs=44.1, 48 kHz), 64회 오버샘플링 (@fs=88.2, 96 kHz)
MONITOR OUT	DA 컨버터	24비트 리니어, 128배 오버샘플링 (@fs=44.1, 48 kHz), 64회 오버샘플링 (@fs=88.2, 96 kHz)
OMNI OUT 1~4	출력 패치	STEREO, BUS1~8, AUX1~8, DIRECT OUT 1~32, INSERT OUT (CH1~32, BUS1~8, AUX1~8, STEREO), CASCADE OUT (BUS1~8, AUX 1~8, STEREO, SOLO)
	DA 컨버터	24비트 리니어, 128배 오버샘플링 (@fs=44.1, 48 kHz), 64회 오버샘플링 (@fs=88.2, 96 kHz)
2TR OUT DIGITAL	디더(dither)	켜짐/꺼짐 워드(word) 길이 16, 20, 24비트
	출력 패치	STEREO, BUS1~8, AUX 1~8, DIRECT OUT 1~32, INSERT OUT (CH 1~32, BUS 1~8, AUX 1~8, STEREO), CASCADE OUT (BUS 1~8, AUX 1~8, STEREO, SOLO)
ADAT 출력	디더(dither)	켜짐/꺼짐 워드(word) 길이 16, 20, 24비트
	출력 패치	STEREO, BUS1~8, AUX 1~8, DIRECT OUT 1~32, INSERT OUT (CH 1~32, BUS 1~8, AUX 1~8, STEREO), CASCADE OUT (BUS 1~8, AUX 1~8, STEREO, SOLO)
선택 사양 출력(SLOT)	사용 가능한 카드	선택 사양인 디지털 인터페이스 카드(MY16, MY8, MY4 시리즈)
	디더(dither)	켜짐/꺼짐 워드(Word) 길이 16/20/24비트
	출력 패치	STEREO, BUS1~8, AUX 1~8, DIRECT OUT 1~32, INSERT OUT (CH 1~32, BUS 1~8, AUX 1~8, STEREO), CASCADE OUT (BUS 1~8, AUX 1~8, STEREO, SOLO)
STEREO	Comp 형식 ⁴	켜짐/꺼짐 프리 EQ/프리 페이더/포스트 페이더
	감쇠기(Attenuator)	-96.0 ~ +12.0 dB (0.1 dB 단위)
	EQ	4밴드 PEQ 켜짐/꺼짐
	켜짐/꺼짐	—
	페이더	100 mm 전동화
	밸런스	127 위치 (왼쪽=1~63, 중앙, 오른쪽=1~63)
	딜레이	0~29100 샘플
	미터링	LCD에 표시됩니다. 피크 홀드 켜짐/꺼짐 12요소 x2 LED 미터
BUS1~8	Comp 형식 ⁴	켜짐/꺼짐 프리 EQ/프리 페이더/포스트 페이더
	감쇠기(Attenuator)	-96.0 ~ +12.0 dB (0.1 dB 단위)
	EQ	4밴드 PEQ 켜짐/꺼짐
	켜짐/꺼짐	—
	페이더	100 mm 전동화
	딜레이	0~29100 샘플
	버스 대 스테레오	레벨 (-∞, -138 dB~0 dB) 켜짐/꺼짐 팬 (pan): 127 위치 (왼쪽=1~63, 중앙, 오른쪽=1~63)
	미터링	LCD에 표시됩니다. 피크 홀드 켜짐/꺼짐
AUX1~8	Comp 형식 ⁴	켜짐/꺼짐 프리 EQ/프리 페이더/포스트 페이더
	감쇠기(Attenuator)	-96.0 ~ +12.0 dB (0.1 dB 단위)
	EQ	4밴드 PEQ 켜짐/꺼짐
	켜짐/꺼짐	—
	페이더	100 mm 전동화
	딜레이	0~29100 샘플
	미터링	LCD에 표시됩니다. 피크 홀드 켜짐/꺼짐

INTERNAL EFFECTS (EFFECT 1-4)	이펙트 수	4@44.1kHz, 48kHz 2@88.2kHz, 96kHz
	바이패스(Bypass)	켜짐/꺼짐
	입력/출력	2-in, 2-out
	이펙트 입력	AUX1~8/INSERT OUT
	이펙트 출력	입력 패치
전원 요구사항	미국/캐나다	120 V, 60 Hz 90 W
	기타	220~240 V, 50/60 Hz 90 W
크기	(H x D x W)	150 x 548 x 436 mm
순중량		15 kg
작동 온도 범위		10~35°C
저장 온도 범위		-20~60°C
제공되는 부속품		AC 케이블 CD-ROM(Studio Manager) 사용 설명서 Studio Manager 설치 안내서
선택 사양		디지털 인터페이스 카드(MY16, MY8, MY4 시리즈) RACK MOUNT KIT: RK1

1. 전고조파 비율은 6 dB/옥타브 필터 @ 80 kHz로 측정되었습니다.
2. 험(Hum)과 노이즈는 6 dB/옥타브 필터 @ 12.7 kHz로 측정되었습니다. 이는 무한 dB/옥타브 감쇠를 갖는 20 kHz 필터와 동일합니다.
3. 387페이지의 "게이트(gate) 파라미터"를 참조하십시오.
4. 287페이지의 "Comp 파라미터"를 참조하십시오.
5. 286페이지의 "EQ 파라미터"를 참조하십시오.

EQ파라미터

	LOW/HPF	L-MID	H-MID	HIGH /LPF
Q	0.1~10.0 (41포인트) 로우 셸빙(low shelving) HPF	0.1~10.0 (41포인트)		0.1~10.0 (41포인트) 하이 셸빙(high shelving) LPF
F	20 Hz ~ 20 kHz (1/12 옥타브 단위)			
G	± 18 dB (0.1 dB 단위) HPF: 켜짐/꺼짐	± 18 dB (0.1 dB 단위)		± 18 dB (0.1 dB 단위) LPF: 켜짐/꺼짐

Gate 파라미터

게이트(gate)	트래시홀드	-54 dB ~ 0 dB (0.1 dB 단위)
	범위	-70 dB ~ 0 dB (1 dB 단위)
	어택(attack)	0 ms ~ 120 ms (1 ms 단위)
	홀드(hold)	0.02 ms ~ 1.96 s (216포인트) @ 48 kHz
		0.02 ms ~ 2.13 s (216포인트) @ 44.1 kHz
		0.01 ms ~ 981 ms (216포인트) @ 96 kHz
		0.01 ms ~ 1.06 s (216포인트) @ 88.2 kHz
	디케이(decay)	5 ms ~ 42.3 s (160포인트) @ 48 kHz
		6 ms ~ 46.0 s (160포인트) @ 44.1 kHz
		3 ms ~ 21.1 s (160포인트) @ 96 kHz
3 ms ~ 23.0 s (160포인트) @ 88.2 kHz		
더킹(ducking)	트래시홀드	-54 dB ~ 0 dB (0.1 dB 단위)
	범위	-70 dB ~ 0 dB (1 dB 단위)
	어택(attack)	0 ms ~ 120 ms (1 ms 단위)
	홀드(hold)	0.02 ms ~ 1.96 s (216포인트) @ 48 kHz
		0.02 ms ~ 2.13 s (216포인트) @ 44.1 kHz
		0.01 ms ~ 981 ms (216포인트) @ 96 kHz
		0.01 ms ~ 1.06 s (216포인트) @ 88.2 kHz
	디케이(decay)	5 ms ~ 42.3 s (160포인트) @ 48 kHz
		6 ms ~ 46.0 s (160포인트) @ 44.1 kHz
		3 ms ~ 21.1 s (160포인트) @ 96 kHz
3 ms ~ 23.0 s (160포인트) @ 88.2 kHz		

Comp 파라미터

컴프레서 (Compressor)	트래시홀드	-54 dB-0 dB (0.1 dB 단위)
	비율 (x :1)	x=1, 1.1, 1.3, 1.5, 1.7, 2, 2.5, 3, 3.5, 4, 5, 6, 8, 10, 20, ∞ (16포인트)
	출력 게인(gain)	0 dB ~ +18 dB (0.1 dB 단위)
	니(knee)	Hard, 1, 2, 3, 4, 5 (6단위)
	어택(attack)	0 ms ~ 120 ms (1 ms 단위)
	릴리즈(release)	5 ms ~ 42.3 s (160포인트) @ 48 kHz
		6 ms ~ 46.0 s (160포인트) @ 44.1 kHz
		3 ms ~ 21.1 s (160포인트) @ 96 kHz
		3 ms ~ 23.0 s (160포인트) @ 88.2 kHz
	익스팬더(Expander)	트래시홀드
비율 (x :1)		x=1, 1.1, 1.3, 1.5, 1.7, 2, 2.5, 3, 3.5, 4, 5, 6, 8, 10, 20, ∞ (16포인트)
출력 게인(gain)		0 dB ~ +18 dB (0.1 dB 단위)
니(knee)		Hard, 1, 2, 3, 4, 5 (6포인트)
어택(attack)		0 ms ~ 120 ms (1 ms 단위)
릴리즈(release)		5 ms ~ 42.3 s (160포인트) @ 48 kHz
		6 ms ~ 46.0 s (160포인트) @ 44.1 kHz
		3 ms ~ 21.1 s (160포인트) @ 96 kHz
		3 ms ~ 23.0 s (160포인트) @ 88.2 kHz

컴팬더(Compander) H	트래시홀드	-54 dB ~ 0 dB (0.1 dB 단위)
	비율 (x :1)	x=1, 1.1, 1.3, 1.5, 1.7, 2, 2.5, 3, 3.5, 4, 5, 6, 8, 10, 20 (15포인트)
	출력 게인(gain)	-18 dB ~ 0 dB (0.1 dB 단위)
	폭(width)	1 dB ~ 90 dB (1 dB 단위)
	어택(attack)	0 ms ~ 120 ms (1 ms 단위)
	릴리즈(release)	5 ms ~ 42.3 s (160포인트) @ 48 kHz
		6 ms ~ 46.0 s (160포인트) @ 44.1 kHz
3 ms ~ 21.1 s (160포인트) @ 96 kHz		
3 ms ~ 23.0 s (160포인트) @ 88.2 kHz		
컴팬더(Compander) S	트래시홀드	-54 dB ~ 0 dB (0.1 dB 단위)
	비율 (x :1)	x=1, 1.1, 1.3, 1.5, 1.7, 2, 2.5, 3, 3.5, 4, 5, 6, 8, 10, 20 (15포인트)
	출력 게인(gain)	-18 dB ~ 0 dB (0.1 dB 단위)
	폭(width)	1 dB ~ 90 dB (1 dB 단위)
	어택(attack)	0 ms ~ 120 ms (1 ms 단위)
	릴리즈(release)	5 m ~ 42.3 s (160포인트) @ 48 kHz
		6 ms ~ 46.0 s (160포인트) @ 44.1 kHz
3 m ~ 21.1 s (160포인트) @ 96 kHz		
3 ms ~ 23.0 s (160포인트) @ 88.2 kHz		

라이브러리

이펙트 라이브러리(EFFECT 1-4)	프리셋	44
	사용자 메모리	76
컴프레서(Compressor) 라이브러리	프리셋	36
	사용자 메모리	92
게이트(Gate) 라이브러리	프리셋	4
	사용자 메모리	124
EQ 라이브러리	프리셋	40
	사용자 메모리	160
채널(Channel) 라이브러리	프리셋	2
	사용자 메모리	127
입력 패치(Input patch) 라이브러리	프리셋	1
	사용자 메모리	32
출력 패치(Output patch) 라이브러리	프리셋	1
	사용자 메모리	32

아날로그 입력 사양

입력	PAD	GAIN	실제 부하 임피던스	정격으로 사용하는 경우	입력 레벨			최대 이전 클립
					커넥터 ¹	감도	정격	
INPUT A/B 1-12	0	-60 dB	3k Ω	50-600 Ω Mics 및 600 Ω Lines	-70 dB (0.245 mV)	-60 dB (0.775 mV)	-40 dB (7.75 mV)	A: XLR-3-31 형식 (밸런스드) ² B: 폰 단자(TRS) (밸런스드) ³
	20	-16 dB			-26 dB (38.8 mV)	-16 dB (123 mV)	+4 dB (1.23 V)	
INPUT 13-16	—	-26 dB	10k Ω	600 Ω Lines	-36 dB (12.3 mV)	-26 dB (38.8 mV)	-6 dB (388 mV)	폰 단자(TRS) (밸런스드) ³
		+4 dB			-6 dB (388 mV)	+4 dB (1.23 V)	+24 dB (12.28 V)	
CH INSERT IN 1-12	—	—	10k Ω	600 Ω Lines	-12 dB (195 mV)	-2 dB (616 mV)	+18 dB (6.16 V)	폰 단자(TRS) (언밸런스드) ⁴
2TR IN [L, R]	—	—	10k Ω	600 Ω Lines	-10 dBV (316 mV)	-10 dBV (316 mV)	+10 dBV (3.16 V)	RCA 핀 단자(언밸런스드)

1. 감도는 기기가 최대 게인(gain)으로 설정된 경우에 +4 dB(1.23 V)의 출력이나 정격 출력 레벨을 재생하는 가장 낮은 레벨에 있습니다. (모든 페이더와 레벨 조절기는 최대 위치에 있습니다.)
2. XLR-3-31 형식의 커넥터는 밸런스드입니다(1=GND, 2=HOT, 3=COLD).
3. 폰 단자는 밸런스드입니다(팁(Tip)=HOT, 링(Ring)=COLD, 슬리브(Sleeve)=GND).
4. CH INSERT IN/OUT 폰 단자는 언밸런스드입니다. (팁=OUTPUT, 링=INPUT, 슬리브=GND).

이 제품 사양에서 dB이 특정 전압을 나타내는 경우 0 dB는 0.775 Vrms를 참조합니다.
 2TR IN 레벨의 경우 0 dBV는 1.00 Vrms를 의미합니다.
 모든 입력 DA 컨버터(CH OUT 1-16)는 24비트 리니어, 128배 오버샘플링입니다 (@fs=44.1, 48 kHz).
 +48 V DC(팬텀 (phantom) 전원)는 CH INPUT (1-12) XLR 형식 커넥터로 제공됩니다.
 3개의 PHANTOM +48V 스위치 CH1-4, 5-8, 9-12가 각각 입력 1-4, 5-8, 9-12의 팬텀 전원을 켭니다.

아날로그 출력 사양

출력	실제 소스 임피던스	정격으로 사용하는 경우	출력 레벨		커넥터
			정격	최대 이전 클립	
STEREO OUT [L, R]	150 Ω	600 Ω Lines	+4 dB (1.23 V)	+24 dB (12.28 V)	XLR-3-32 형식(밸런스드) ¹
OMNI OUT 1-4	150 Ω	10k Ω Lines	+4 dB (1.23 V)	+24 dB (12.28 V)	폰 단자(TRS) (밸런스드) ²
MONITOR OUT [L, R]	150 Ω	10k Ω Lines	+4 dB (1.23 V)	+24 dB (12.28 V)	폰 단자(TRS) (밸런스드) ²
CH INSERT OUT 1-12	600 Ω	10k Ω Lines	-2 dB (616 mV)	+18 dB (6.16 V)	폰 단자(TRS) (언밸런스드) ³
2TR OUT [L, R]	600 Ω	10k Ω Lines	-10 dBV (316 mV)	+10 dBV (3.16 V)	RCA 핀 단자(언밸런스드)
PHONES	100 Ω	8 Ω Phones	4 mW	25 mW	스테레오 폰 단자(TRS) (언밸런스드) ⁴
		40 Ω Phones	12 mW	75 mW	

1. XLR-3-32 형식의 커넥터는 밸런스드입니다(1=GND, 2=HOT, 3=COLD).
2. 폰 단자는 밸런스드입니다(팁(Tip)=HOT, 링(Ring)=COLD, 슬리브(Sleeve)=GND).
3. CH INSERT IN/OUT 폰 단자는 언밸런스드입니다. (팁=LEFT, 링=RIGHT, 슬리브=GND)
4. PHONES 스테레오 폰 단자는 언밸런스드(unbalanced)입니다(팁=LEFT, 링=RIGHT, 슬리브=GND).

이 제품 사양에서 dB이 특정 전압을 나타내는 경우 0 dB는 0.775 Vrms를 의미합니다.
 2TR OUT [L, R] 레벨, 0 dBV는 1.00 Vrms를 의미합니다.
 모든 출력 DA 컨버터는 24비트, 128배 오버샘플링입니다 (@fs=44.1, 48 kHz).

디지털 입력 사양

입력	포맷	데이터 길이	레벨	커넥터
2TR IN DIGITAL	IEC-60958	24비트	0.5 Vpp/75 Ω	RCA 핀 단자
ADAT IN	ADAT ¹	24비트	—	OPTICAL

1. ALESIS 소유의 멀티채널 광 디지털 인터페이스 포맷입니다.

디지털 출력 사양

출력	포맷	데이터 길이	레벨	커넥터
2TR OUT DIGITAL	IEC-60958 ¹ 소비자 사용	24비트 ³	0.5V pp/75 Ω	RCA 핀 단자
ADAT OUT	ADAT ²	24비트 ³	—	광

1. 2TR OUT DIGITAL의 채널 상태
 형식: 리니어 PCM
 카테고리 코드: 디지털 신호 믹서
 복사 금지: NO
 옴피시스(Emphasis): NO
 클럭(Clock) 정확도: 레벨 II (1000 ppm)
 샘플링 레이트: 내장 구성에 따라 다릅니다.

2. ALESIS 소유의 멀티채널 광 디지털 인터페이스 포맷

3. 디더(Dither): 워드(word) 길이 16/20/24 비트

I/O SLOT 사양

각 I/O SLOT는 디지털 인터페이스 카드를 수용합니다. SLOT1는 직렬 인터페이스를 갖고 있습니다.

제조업체	모델	기능	INPUT	OUTPUT 1	포맷	해상도	주파수	사용 가능한 카드의 개수	참고	
Yamaha	MY8-AT	디지털 I/O	8	8	ADAT	24비트	44.1/48 kHz	1	이중 채널(double channel) 모드를 사용하여 24비트/96 kHz를 처리할 수 있음	
	MY16-AT		16	16			44.1/48 kHz	1		
	MY8-TD		8	8	TASCAM		44.1/48 kHz	1		
	MY8-AE		8	8			44.1/48 kHz	1		
	MY8-AE96S		8	8	AES/EBU		44.1/48/88.2/96 kHz	1		입력을 위한 샘플링 레이트 컨버터
	MY8-AE96		8	8			44.1/48/88.2/96 kHz	1		
	MY4-AD	ANALOG IN	4	—	—	20비트	44.1/48 kHz	1		
	MY8-AD		8	—	—		44.1/48 kHz	1		
	MY8-AD24		8	—	—		24비트	44.1/48/88.2/96 kHz	1	
	MY8-AD96		8	—	—			44.1/48/88.2/96 kHz	1	
	MY4-DA	ANALOG OUT	—	4	—	20비트	44.1/48 kHz	1		
	MY8-DA96		—	8	—		44.1/48/88.2/96 kHz	1		
웨이브	Y56K	이팩트 및 I/O	8	8	ADAT	24비트	44.1/48 kHz	1		
							44.1/48/88.2/96 kHz	1	4ch @fs=88.2, 96 kHz	
							44.1/48/88.2/96 kHz	1		
Apogee	AP8AD	ANALOG IN	8	—	—					
	AP8DA	ANALOG OUT	—	8	—					
	MY8-mLAN	mLAN 인터페이스	8	8	IEEE1394	24비트	44.1/48 kHz	1	최대 5 노드(node)	

1. STEREO/BUS/AUX/DIRECT OUT/INSERT OUT/CASCADE OUT (STEREO, BUS1~8, AUX1~8, SOLO) 중에서 선택할 수 있습니다. 상세 내용은 각 인터페이스 카드에 따라 다릅니다.

CONTROL I/O 사양

I/O 포트		포맷	레벨	콘솔의 커넥터
TO HOST USB		USB	0 V~3.3 V	B 형식 USB 커넥터
MIDI	IN ¹	MIDI	—	DIN 커넥터 5P
	OUT	MIDI	—	DIN 커넥터 5P
	THRU	MIDI	—	DIN 커넥터 5P
WORD CLOCK	IN	—	TTL/75 Ω	BNC 커넥터
	OUT	—	TTL/75 Ω	BNC 커넥터

1. MIDI IN은 TIME CODE IN MTC로 사용될 수 있습니다.

크기

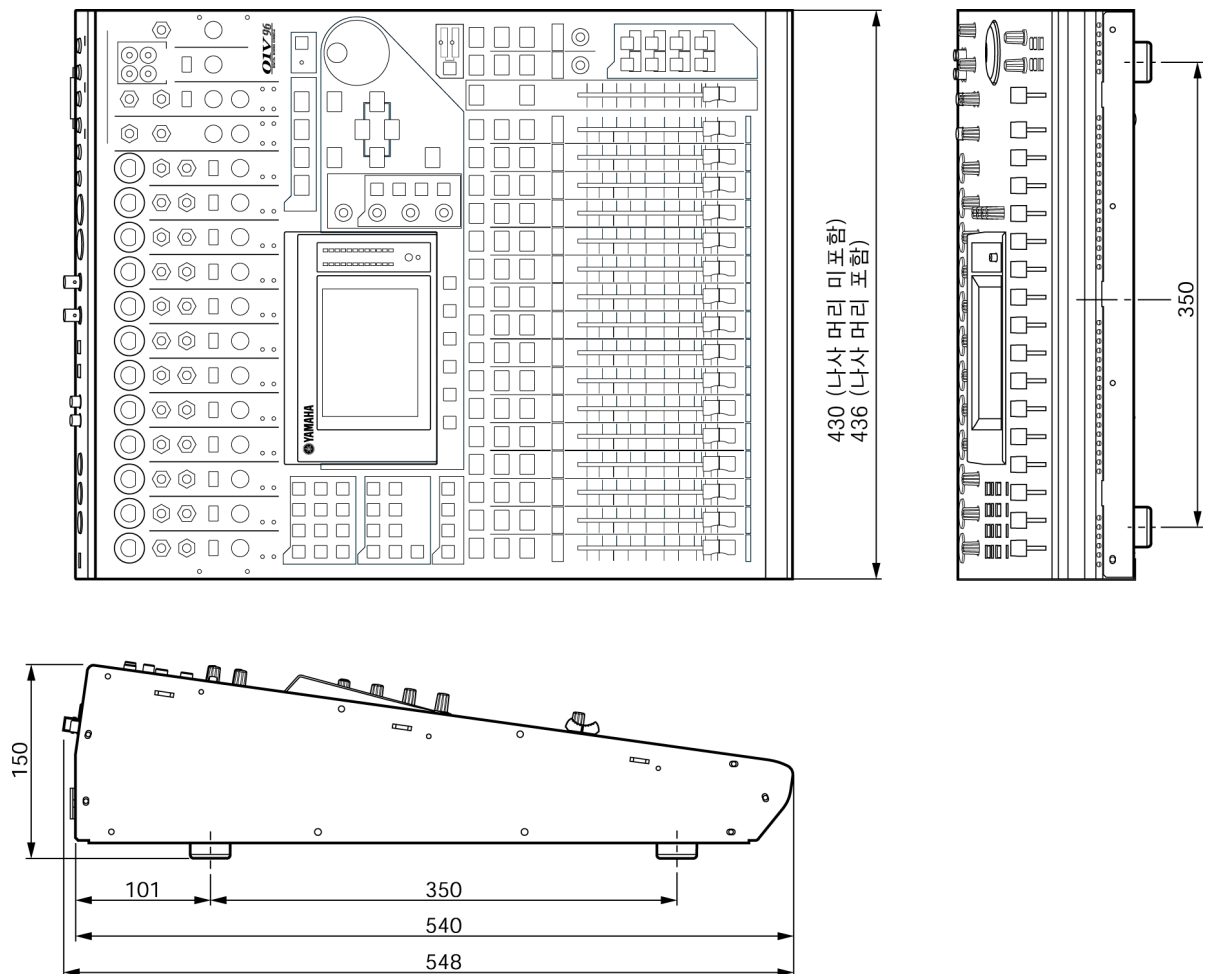

단위: mm

본 사용 설명서의 제품 사양과 설명은 단지 정보를 제공하기 위한 것입니다. Yamaha Corp.은 사전 예고 없이 언제든지 제품이나 제품 사양을 변경하거나 개조할 수 있는 권한이 있습니다. 지역에 따라서 제공되는 제품 사양이나 기기 또는 선택 사양이 모두 다르므로 해당 지역의 Yamaha 대리점에 문의하십시오.

유럽형 모델

EN55103-1 및 EN55103-2에 지정된 구매자/사용자 정보.

유입 전류: 20 A

환경에 일치: E1, E2, E3 및 E4

부록 C: MIDI

Scene 메모리 대 프로그램 변경(ProgramChange) 표

프로그램 변경 번호	초기 Scene 번호	사용자 Scene 번호
1	01	
2	02	
3	03	
4	04	
5	05	
6	06	
7	07	
8	08	
9	09	
10	10	
11	11	
12	12	
13	13	
14	14	
15	15	
16	16	
17	17	
18	18	
19	19	
20	20	
21	21	
22	22	
23	23	
24	24	
25	25	
26	26	
27	27	
28	28	
29	29	
30	30	
31	31	
32	32	
33	33	
34	34	
35	35	
36	36	
37	37	
38	38	
39	39	
40	40	
41	41	
42	42	
43	43	

프로그램 변경 번호	초기 Scene 번호	사용자 Scene 번호
44	44	
45	45	
46	46	
47	47	
48	48	
49	49	
50	50	
51	51	
52	52	
53	53	
54	54	
55	55	
56	56	
57	57	
58	58	
59	59	
60	60	
61	61	
62	62	
63	63	
64	64	
65	65	
66	66	
67	67	
68	68	
69	69	
70	70	
71	71	
72	72	
73	73	
74	74	
75	75	
76	76	
77	77	
78	78	
79	79	
80	80	
81	81	
82	82	
83	83	
84	84	
85	85	
86	86	

프로그램 변경 번호	초기 Scene 번호	사용자 Scene 번호
87	87	
88	88	
89	89	
90	90	
91	91	
92	92	
93	93	
94	94	
95	95	
96	96	
97	97	
98	98	
99	99	
100	00	
101	—	
102	—	
103	—	
104	—	
105	—	
106	—	
107	—	
108	—	
109	—	
110	—	
111	—	
112	—	
113	—	
114	—	
115	—	
116	—	
117	—	
118	—	
119	—	
120	—	
121	—	
122	—	
123	—	
124	—	
125	—	
126	—	
127	—	
128	—	

초기 파라미터 대 컨트롤 변경(Control Change) 표

CHANNEL1

#	하이(High)	미들(Mid)	로우(Low)
0	NO ASSIGN		
1	FADER H	CHANNEL	INPUT1
2	FADER H	CHANNEL	INPUT2
3	FADER H	CHANNEL	INPUT3
4	FADER H	CHANNEL	INPUT4
5	FADER H	CHANNEL	INPUT5
6	FADER H	CHANNEL	INPUT6
7	FADER H	CHANNEL	INPUT7
8	FADER H	CHANNEL	INPUT8
9	FADER H	CHANNEL	INPUT9
10	FADER H	CHANNEL	INPUT10
11	FADER H	CHANNEL	INPUT11
12	FADER H	CHANNEL	INPUT12
13	FADER H	CHANNEL	INPUT13
14	FADER H	CHANNEL	INPUT14
15	FADER H	CHANNEL	INPUT15
16	FADER H	CHANNEL	INPUT16
17	FADER H	CHANNEL	INPUT17
18	FADER H	CHANNEL	INPUT18
19	FADER H	CHANNEL	INPUT19
20	FADER H	CHANNEL	INPUT20
21	FADER H	CHANNEL	INPUT21
22	FADER H	CHANNEL	INPUT22
23	FADER H	CHANNEL	INPUT23
24	FADER H	CHANNEL	INPUT24
25	NO ASSIGN		
26	NO ASSIGN		
27	NO ASSIGN		
28	NO ASSIGN		
29	NO ASSIGN		
30	FADER H	MASTER	STEREO
31	NO ASSIGN		
32	NO ASSIGN		
33	FADER L	CHANNEL	INPUT1
34	FADER L	CHANNEL	INPUT2
35	FADER L	CHANNEL	INPUT3
36	FADER L	CHANNEL	INPUT4
37	FADER L	CHANNEL	INPUT5
38	FADER L	CHANNEL	INPUT6
39	FADER L	CHANNEL	INPUT7
40	FADER L	CHANNEL	INPUT8
41	FADER L	CHANNEL	INPUT9
42	FADER L	CHANNEL	INPUT10
43	FADER L	CHANNEL	INPUT11
44	FADER L	CHANNEL	INPUT12
45	FADER L	CHANNEL	INPUT13
46	FADER L	CHANNEL	INPUT14
47	FADER L	CHANNEL	INPUT15
48	FADER L	CHANNEL	INPUT16
49	FADER L	CHANNEL	INPUT17
50	FADER L	CHANNEL	INPUT18
51	FADER L	CHANNEL	INPUT19
52	FADER L	CHANNEL	INPUT20
53	FADER L	CHANNEL	INPUT21
54	FADER L	CHANNEL	INPUT22
55	FADER L	CHANNEL	INPUT23
56	FADER L	CHANNEL	INPUT24
57	NO ASSIGN		
58	NO ASSIGN		
59	NO ASSIGN		
60	NO ASSIGN		
61	NO ASSIGN		

#	하이(High)	미들(Mid)	로우(Low)
62	FADER L	MASTER	STEREO
63	NO ASSIGN		
64	ON	CHANNEL	INPUT1
65	ON	CHANNEL	INPUT2
66	ON	CHANNEL	INPUT3
67	ON	CHANNEL	INPUT4
68	ON	CHANNEL	INPUT5
69	ON	CHANNEL	INPUT6
70	ON	CHANNEL	INPUT7
71	ON	CHANNEL	INPUT8
72	ON	CHANNEL	INPUT9
73	ON	CHANNEL	INPUT10
74	ON	CHANNEL	INPUT11
75	ON	CHANNEL	INPUT12
76	ON	CHANNEL	INPUT13
77	ON	CHANNEL	INPUT14
78	ON	CHANNEL	INPUT15
79	ON	CHANNEL	INPUT16
80	ON	CHANNEL	INPUT17
81	ON	CHANNEL	INPUT18
82	ON	CHANNEL	INPUT19
83	ON	CHANNEL	INPUT20
84	ON	CHANNEL	INPUT21
85	ON	CHANNEL	INPUT22
86	ON	CHANNEL	INPUT23
87	ON	CHANNEL	INPUT24
88	NO ASSIGN		
89	PAN	CHANNEL	INPUT1
90	PAN	CHANNEL	INPUT2
91	PAN	CHANNEL	INPUT3
92	PAN	CHANNEL	INPUT4
93	PAN	CHANNEL	INPUT5
94	PAN	CHANNEL	INPUT6
95	PAN	CHANNEL	INPUT7
102	PAN	CHANNEL	INPUT8
103	PAN	CHANNEL	INPUT9
104	PAN	CHANNEL	INPUT10
105	PAN	CHANNEL	INPUT11
106	PAN	CHANNEL	INPUT12
107	PAN	CHANNEL	INPUT13
108	PAN	CHANNEL	INPUT14
109	PAN	CHANNEL	INPUT15
110	PAN	CHANNEL	INPUT16
111	PAN	CHANNEL	INPUT17
112	PAN	CHANNEL	INPUT18
113	PAN	CHANNEL	INPUT19
114	PAN	CHANNEL	INPUT20
115	PAN	CHANNEL	INPUT21
116	PAN	CHANNEL	INPUT22
117	PAN	CHANNEL	INPUT23
118	PAN	CHANNEL	INPUT24
119	NO ASSIGN		

CHANNEL2

#	하이(High)	미들(Mid)	로우(Low)
0	NO ASSIGN		
1	FADER H	CHANNEL	INPUT25
2	FADER H	CHANNEL	INPUT26
3	FADER H	CHANNEL	INPUT27
4	FADER H	CHANNEL	INPUT28
5	FADER H	CHANNEL	INPUT29
6	FADER H	CHANNEL	INPUT30
7	FADER H	CHANNEL	INPUT31
8	FADER H	CHANNEL	INPUT32
9	FADER H	CHANNEL	ST-IN1
10	FADER H	CHANNEL	ST-IN2
11	FADER H	CHANNEL	ST-IN3
12	FADER H	CHANNEL	ST-IN4
13	FADER H	MASTER	BUS1
14	FADER H	MASTER	BUS2
15	FADER H	MASTER	BUS3
16	FADER H	MASTER	BUS4
17	FADER H	MASTER	BUS5
18	FADER H	MASTER	BUS6
19	FADER H	MASTER	BUS7
20	FADER H	MASTER	BUS8
21	FADER H	MASTER	AUX1
22	FADER H	MASTER	AUX2
23	FADER H	MASTER	AUX3
24	FADER H	MASTER	AUX4
25	FADER H	MASTER	AUX5
26	FADER H	MASTER	AUX6
27	FADER H	MASTER	AUX7
28	FADER H	MASTER	AUX8
29	NO ASSIGN		
30	ON	MASTER	STEREO
31	NO ASSIGN		
32	NO ASSIGN		
33	FADER L	CHANNEL	INPUT25
34	FADER L	CHANNEL	INPUT26
35	FADER L	CHANNEL	INPUT27
36	FADER L	CHANNEL	INPUT28
37	FADER L	CHANNEL	INPUT29
38	FADER L	CHANNEL	INPUT30
39	FADER L	CHANNEL	INPUT31
40	FADER L	CHANNEL	INPUT32
41	FADER L	CHANNEL	ST-IN1
42	FADER L	CHANNEL	ST-IN2
43	FADER L	CHANNEL	ST-IN3
44	FADER L	CHANNEL	ST-IN4
45	FADER L	MASTER	BUS1
46	FADER L	MASTER	BUS2
47	FADER L	MASTER	BUS3
48	FADER L	MASTER	BUS4
49	FADER L	MASTER	BUS5
50	FADER L	MASTER	BUS6
51	FADER L	MASTER	BUS7
52	FADER L	MASTER	BUS8
53	FADER L	MASTER	AUX1
54	FADER L	MASTER	AUX2
55	FADER L	MASTER	AUX3
56	FADER L	MASTER	AUX4
57	FADER L	MASTER	AUX5
58	FADER L	MASTER	AUX6
59	FADER L	MASTER	AUX7
60	FADER L	MASTER	AUX8
61	NO ASSIGN		
62	BALANCE	MASTER	STEREO
63	NO ASSIGN		
64	ON	CHANNEL	INPUT25

#	하이(High)	미들(Mid)	로우(Low)
65	ON	CHANNEL	INPUT26
66	ON	CHANNEL	INPUT27
67	ON	CHANNEL	INPUT28
68	ON	CHANNEL	INPUT29
69	ON	CHANNEL	INPUT30
70	ON	CHANNEL	INPUT31
71	ON	CHANNEL	INPUT32
72	ON	CHANNEL	ST-IN1
73	ON	CHANNEL	ST-IN2
74	ON	CHANNEL	ST-IN3
75	ON	CHANNEL	ST-IN4
76	ON	MASTER	BUS1
77	ON	MASTER	BUS2
78	ON	MASTER	BUS3
79	ON	MASTER	BUS4
80	ON	MASTER	BUS5
81	ON	MASTER	BUS6
82	ON	MASTER	BUS7
83	ON	MASTER	BUS8
84	NO ASSIGN		
85	NO ASSIGN		
86	NO ASSIGN		
87	NO ASSIGN		
88	NO ASSIGN		
89	PAN	CHANNEL	INPUT25
90	PAN	CHANNEL	INPUT26
91	PAN	CHANNEL	INPUT27
92	PAN	CHANNEL	INPUT28
93	PAN	CHANNEL	INPUT29
94	PAN	CHANNEL	INPUT30
95	PAN	CHANNEL	INPUT31
102	PAN	CHANNEL	INPUT32
103	PAN	CHANNEL	ST-IN1L
104	PAN	CHANNEL	ST-IN1R
105	PAN	CHANNEL	ST-IN2L
106	PAN	CHANNEL	ST-IN2R
107	PAN	CHANNEL	ST-IN3L
108	PAN	CHANNEL	ST-IN3R
109	PAN	CHANNEL	ST-IN4L
110	PAN	CHANNEL	ST-IN4R
111	ON	MASTER	AUX1
112	ON	MASTER	AUX2
113	ON	MASTER	AUX3
114	ON	MASTER	AUX4
115	ON	MASTER	AUX5
116	ON	MASTER	AUX6
117	ON	MASTER	AUX7
118	ON	MASTER	AUX8
119	NO ASSIGN		

CHANNEL3

#	하이(High)	미들(Mid)	로우(Low)
0	NO ASSIGN		
1	EQ	G LOW H	INPUT1
2	EQ	G LOW H	INPUT2
3	EQ	G LOW H	INPUT3
4	EQ	G LOW H	INPUT4
5	EQ	G LOW H	INPUT5
6	EQ	G LOW H	INPUT6
7	EQ	G LOW H	INPUT7
8	EQ	G LOW H	INPUT8
9	EQ	G LOW H	INPUT9
10	EQ	G LOW H	INPUT10
11	EQ	G LOW H	INPUT11
12	EQ	G LOW H	INPUT12
13	EQ	G LOW H	INPUT13
14	EQ	G LOW H	INPUT14
15	EQ	G LOW H	INPUT15
16	EQ	G LOW H	INPUT16
17	EQ	G LOW H	INPUT17
18	EQ	G LOW H	INPUT18
19	EQ	G LOW H	INPUT19
20	EQ	G LOW H	INPUT20
21	EQ	G LOW H	INPUT21
22	EQ	G LOW H	INPUT22
23	EQ	G LOW H	INPUT23
24	EQ	G LOW H	INPUT24
25	NO ASSIGN		
26	NO ASSIGN		
27	NO ASSIGN		
28	NO ASSIGN		
29	NO ASSIGN		
30	NO ASSIGN		
31	NO ASSIGN		
32	NO ASSIGN		
33	EQ	G LOW L	INPUT1
34	EQ	G LOW L	INPUT2
35	EQ	G LOW L	INPUT3
36	EQ	G LOW L	INPUT4
37	EQ	G LOW L	INPUT5
38	EQ	G LOW L	INPUT6
39	EQ	G LOW L	INPUT7
40	EQ	G LOW L	INPUT8
41	EQ	G LOW L	INPUT9
42	EQ	G LOW L	INPUT10
43	EQ	G LOW L	INPUT11
44	EQ	G LOW L	INPUT12
45	EQ	G LOW L	INPUT13
46	EQ	G LOW L	INPUT14
47	EQ	G LOW L	INPUT15
48	EQ	G LOW L	INPUT16
49	EQ	G LOW L	INPUT17
50	EQ	G LOW L	INPUT18
51	EQ	G LOW L	INPUT19
52	EQ	G LOW L	INPUT20
53	EQ	G LOW L	INPUT21
54	EQ	G LOW L	INPUT22
55	EQ	G LOW L	INPUT23
56	EQ	G LOW L	INPUT24
57	NO ASSIGN		
58	NO ASSIGN		
59	NO ASSIGN		
60	NO ASSIGN		
61	NO ASSIGN		
62	NO ASSIGN		
63	NO ASSIGN		
64	EQ	F LOW	INPUT1

#	하이(High)	미들(Mid)	로우(Low)
65	EQ	F LOW	INPUT2
66	EQ	F LOW	INPUT3
67	EQ	F LOW	INPUT4
68	EQ	F LOW	INPUT5
69	EQ	F LOW	INPUT6
70	EQ	F LOW	INPUT7
71	EQ	F LOW	INPUT8
72	EQ	F LOW	INPUT9
73	EQ	F LOW	INPUT10
74	EQ	F LOW	INPUT11
75	EQ	F LOW	INPUT12
76	EQ	F LOW	INPUT13
77	EQ	F LOW	INPUT14
78	EQ	F LOW	INPUT15
79	EQ	F LOW	INPUT16
80	EQ	F LOW	INPUT17
81	EQ	F LOW	INPUT18
82	EQ	F LOW	INPUT19
83	EQ	F LOW	INPUT20
84	EQ	F LOW	INPUT21
85	EQ	F LOW	INPUT22
86	EQ	F LOW	INPUT23
87	EQ	F LOW	INPUT24
88	NO ASSIGN		
89	EQ	Q LOW	INPUT1
90	EQ	Q LOW	INPUT2
91	EQ	Q LOW	INPUT3
92	EQ	Q LOW	INPUT4
93	EQ	Q LOW	INPUT5
94	EQ	Q LOW	INPUT6
95	EQ	Q LOW	INPUT7
102	EQ	Q LOW	INPUT8
103	EQ	Q LOW	INPUT9
104	EQ	Q LOW	INPUT10
105	EQ	Q LOW	INPUT11
106	EQ	Q LOW	INPUT12
107	EQ	Q LOW	INPUT13
108	EQ	Q LOW	INPUT14
109	EQ	Q LOW	INPUT15
110	EQ	Q LOW	INPUT16
111	EQ	Q LOW	INPUT17
112	EQ	Q LOW	INPUT18
113	EQ	Q LOW	INPUT19
114	EQ	Q LOW	INPUT20
115	EQ	Q LOW	INPUT21
116	EQ	Q LOW	INPUT22
117	EQ	Q LOW	INPUT23
118	EQ	Q LOW	INPUT24
119	NO ASSIGN		

CHANNEL 4

#	하이(High)	미들(Mid)	로우(Low)
0	NO ASSIGN		
1	EQ	G LOW H	INPUT25
2	EQ	G LOW H	INPUT26
3	EQ	G LOW H	INPUT27
4	EQ	G LOW H	INPUT28
5	EQ	G LOW H	INPUT29
6	EQ	G LOW H	INPUT30
7	EQ	G LOW H	INPUT31
8	EQ	G LOW H	INPUT32
9	EQ	G LOW H	ST-IN1
10	EQ	G LOW H	ST-IN2
11	EQ	G LOW H	ST-IN3
12	EQ	G LOW H	ST-IN4
13	NO ASSIGN		
14	NO ASSIGN		
15	NO ASSIGN		
16	NO ASSIGN		
17	NO ASSIGN		
18	NO ASSIGN		
19	NO ASSIGN		
20	NO ASSIGN		
21	NO ASSIGN		
22	NO ASSIGN		
23	NO ASSIGN		
24	NO ASSIGN		
25	NO ASSIGN		
26	NO ASSIGN		
27	NO ASSIGN		
28	NO ASSIGN		
29	NO ASSIGN		
30	NO ASSIGN		
31	NO ASSIGN		
32	NO ASSIGN		
33	EQ	G LOW L	INPUT25
34	EQ	G LOW L	INPUT26
35	EQ	G LOW L	INPUT27
36	EQ	G LOW L	INPUT28
37	EQ	G LOW L	INPUT29
38	EQ	G LOW L	INPUT30
39	EQ	G LOW L	INPUT31
40	EQ	G LOW L	INPUT32
41	EQ	G LOW L	ST-IN1
42	EQ	G LOW L	ST-IN2
43	EQ	G LOW L	ST-IN3
44	EQ	G LOW L	ST-IN4
45	NO ASSIGN		
46	NO ASSIGN		
47	NO ASSIGN		
48	NO ASSIGN		
49	NO ASSIGN		
50	NO ASSIGN		
51	NO ASSIGN		
52	NO ASSIGN		
53	NO ASSIGN		
54	NO ASSIGN		
55	NO ASSIGN		
56	NO ASSIGN		
57	NO ASSIGN		
58	NO ASSIGN		
59	NO ASSIGN		
60	NO ASSIGN		
61	NO ASSIGN		
62	NO ASSIGN		
63	NO ASSIGN		
64	EQ	F LOW	INPUT25

#	하이(High)	미들(Mid)	로우(Low)
65	EQ	F LOW	INPUT26
66	EQ	F LOW	INPUT27
67	EQ	F LOW	INPUT28
68	EQ	F LOW	INPUT29
69	EQ	F LOW	INPUT30
70	EQ	F LOW	INPUT31
71	EQ	F LOW	INPUT32
72	EQ	F LOW	ST-IN1
73	EQ	F LOW	ST-IN2
74	EQ	F LOW	ST-IN3
75	EQ	F LOW	ST-IN4
76	NO ASSIGN		
77	NO ASSIGN		
78	NO ASSIGN		
79	NO ASSIGN		
80	NO ASSIGN		
81	NO ASSIGN		
82	NO ASSIGN		
83	NO ASSIGN		
84	NO ASSIGN		
85	NO ASSIGN		
86	NO ASSIGN		
87	NO ASSIGN		
88	NO ASSIGN		
89	EQ	Q LOW	INPUT25
90	EQ	Q LOW	INPUT26
91	EQ	Q LOW	INPUT27
92	EQ	Q LOW	INPUT28
93	EQ	Q LOW	INPUT29
94	EQ	Q LOW	INPUT30
95	EQ	Q LOW	INPUT31
102	EQ	Q LOW	INPUT32
103	EQ	Q LOW	ST-IN1
104	EQ	Q LOW	ST-IN2
105	EQ	Q LOW	ST-IN3
106	EQ	Q LOW	ST-IN4
107	NO ASSIGN		
108	NO ASSIGN		
109	NO ASSIGN		
110	NO ASSIGN		
111	NO ASSIGN		
112	NO ASSIGN		
113	NO ASSIGN		
114	NO ASSIGN		
115	NO ASSIGN		
116	NO ASSIGN		
117	NO ASSIGN		
118	NO ASSIGN		
119	NO ASSIGN		

CHANNEL5

#	하이(High)	미들(Mid)	로우(Low)
0	NO ASSIGN		
1	EQ	G LO-MID H	INPUT1
2	EQ	G LO-MID H	INPUT2
3	EQ	G LO-MID H	INPUT3
4	EQ	G LO-MID H	INPUT4
5	EQ	G LO-MID H	INPUT5
6	EQ	G LO-MID H	INPUT6
7	EQ	G LO-MID H	INPUT7
8	EQ	G LO-MID H	INPUT8
9	EQ	G LO-MID H	INPUT9
10	EQ	G LO-MID H	INPUT10
11	EQ	G LO-MID H	INPUT11
12	EQ	G LO-MID H	INPUT12
13	EQ	G LO-MID H	INPUT13
14	EQ	G LO-MID H	INPUT14
15	EQ	G LO-MID H	INPUT15
16	EQ	G LO-MID H	INPUT16
17	EQ	G LO-MID H	INPUT17
18	EQ	G LO-MID H	INPUT18
19	EQ	G LO-MID H	INPUT19
20	EQ	G LO-MID H	INPUT20
21	EQ	G LO-MID H	INPUT21
22	EQ	G LO-MID H	INPUT22
23	EQ	G LO-MID H	INPUT23
24	EQ	G LO-MID H	INPUT24
25	NO ASSIGN		
26	NO ASSIGN		
27	NO ASSIGN		
28	NO ASSIGN		
29	NO ASSIGN		
30	NO ASSIGN		
31	NO ASSIGN		
32	NO ASSIGN		
33	EQ	G LO-MID L	INPUT1
34	EQ	G LO-MID L	INPUT2
35	EQ	G LO-MID L	INPUT3
36	EQ	G LO-MID L	INPUT4
37	EQ	G LO-MID L	INPUT5
38	EQ	G LO-MID L	INPUT6
39	EQ	G LO-MID L	INPUT7
40	EQ	G LO-MID L	INPUT8
41	EQ	G LO-MID L	INPUT9
42	EQ	G LO-MID L	INPUT10
43	EQ	G LO-MID L	INPUT11
44	EQ	G LO-MID L	INPUT12
45	EQ	G LO-MID L	INPUT13
46	EQ	G LO-MID L	INPUT14
47	EQ	G LO-MID L	INPUT15
48	EQ	G LO-MID L	INPUT16
49	EQ	G LO-MID L	INPUT17
50	EQ	G LO-MID L	INPUT18
51	EQ	G LO-MID L	INPUT19
52	EQ	G LO-MID L	INPUT20
53	EQ	G LO-MID L	INPUT21
54	EQ	G LO-MID L	INPUT22
55	EQ	G LO-MID L	INPUT23
56	EQ	G LO-MID L	INPUT24
57	NO ASSIGN		
58	NO ASSIGN		
59	NO ASSIGN		
60	NO ASSIGN		
61	NO ASSIGN		
62	NO ASSIGN		
63	NO ASSIGN		
64	EQ	F LO-MID	INPUT1

#	하이(High)	미들(Mid)	로우(Low)
65	EQ	F LO-MID	INPUT2
66	EQ	F LO-MID	INPUT3
67	EQ	F LO-MID	INPUT4
68	EQ	F LO-MID	INPUT5
69	EQ	F LO-MID	INPUT6
70	EQ	F LO-MID	INPUT7
71	EQ	F LO-MID	INPUT8
72	EQ	F LO-MID	INPUT9
73	EQ	F LO-MID	INPUT10
74	EQ	F LO-MID	INPUT11
75	EQ	F LO-MID	INPUT12
76	EQ	F LO-MID	INPUT13
77	EQ	F LO-MID	INPUT14
78	EQ	F LO-MID	INPUT15
79	EQ	F LO-MID	INPUT16
80	EQ	F LO-MID	INPUT17
81	EQ	F LO-MID	INPUT18
82	EQ	F LO-MID	INPUT19
83	EQ	F LO-MID	INPUT20
84	EQ	F LO-MID	INPUT21
85	EQ	F LO-MID	INPUT22
86	EQ	F LO-MID	INPUT23
87	EQ	F LO-MID	INPUT24
88	NO ASSIGN		
89	EQ	Q LO-MID	INPUT1
90	EQ	Q LO-MID	INPUT2
91	EQ	Q LO-MID	INPUT3
92	EQ	Q LO-MID	INPUT4
93	EQ	Q LO-MID	INPUT5
94	EQ	Q LO-MID	INPUT6
95	EQ	Q LO-MID	INPUT7
102	EQ	Q LO-MID	INPUT8
103	EQ	Q LO-MID	INPUT9
104	EQ	Q LO-MID	INPUT10
105	EQ	Q LO-MID	INPUT11
106	EQ	Q LO-MID	INPUT12
107	EQ	Q LO-MID	INPUT13
108	EQ	Q LO-MID	INPUT14
109	EQ	Q LO-MID	INPUT15
110	EQ	Q LO-MID	INPUT16
111	EQ	Q LO-MID	INPUT17
112	EQ	Q LO-MID	INPUT18
113	EQ	Q LO-MID	INPUT19
114	EQ	Q LO-MID	INPUT20
115	EQ	Q LO-MID	INPUT21
116	EQ	Q LO-MID	INPUT22
117	EQ	Q LO-MID	INPUT23
118	EQ	Q LO-MID	INPUT24
119	NO ASSIGN		

CHANNEL 6

#	하이(High)	미들(Mid)	로우(Low)
0	NO ASSIGN		
1	EQ	G LO-MID H	INPUT25
2	EQ	G LO-MID H	INPUT26
3	EQ	G LO-MID H	INPUT27
4	EQ	G LO-MID H	INPUT28
5	EQ	G LO-MID H	INPUT29
6	EQ	G LO-MID H	INPUT30
7	EQ	G LO-MID H	INPUT31
8	EQ	G LO-MID H	INPUT32
9	EQ	G LO-MID H	ST-IN1
10	EQ	G LO-MID H	ST-IN2
11	EQ	G LO-MID H	ST-IN3
12	EQ	G LO-MID H	ST-IN4
13	NO ASSIGN		
14	NO ASSIGN		
15	NO ASSIGN		
16	NO ASSIGN		
17	NO ASSIGN		
18	NO ASSIGN		
19	NO ASSIGN		
20	NO ASSIGN		
21	NO ASSIGN		
22	NO ASSIGN		
23	NO ASSIGN		
24	NO ASSIGN		
25	NO ASSIGN		
26	NO ASSIGN		
27	NO ASSIGN		
28	NO ASSIGN		
29	NO ASSIGN		
30	NO ASSIGN		
31	NO ASSIGN		
32	NO ASSIGN		
33	EQ	G LO-MID L	INPUT25
34	EQ	G LO-MID L	INPUT26
35	EQ	G LO-MID L	INPUT27
36	EQ	G LO-MID L	INPUT28
37	EQ	G LO-MID L	INPUT29
38	EQ	G LO-MID L	INPUT30
39	EQ	G LO-MID L	INPUT31
40	EQ	G LO-MID L	INPUT32
41	EQ	G LO-MID L	ST-IN1
42	EQ	G LO-MID L	ST-IN2
43	EQ	G LO-MID L	ST-IN3
44	EQ	G LO-MID L	ST-IN4
45	NO ASSIGN		
46	NO ASSIGN		
47	NO ASSIGN		
48	NO ASSIGN		
49	NO ASSIGN		
50	NO ASSIGN		
51	NO ASSIGN		
52	NO ASSIGN		
53	NO ASSIGN		
54	NO ASSIGN		
55	NO ASSIGN		
56	NO ASSIGN		
57	NO ASSIGN		
58	NO ASSIGN		
59	NO ASSIGN		
60	NO ASSIGN		
61	NO ASSIGN		
62	NO ASSIGN		
63	NO ASSIGN		
64	EQ	F LO-MID	INPUT25

#	하이(High)	미들(Mid)	로우(Low)
65	EQ	F LO-MID	INPUT26
66	EQ	F LO-MID	INPUT27
67	EQ	F LO-MID	INPUT28
68	EQ	F LO-MID	INPUT29
69	EQ	F LO-MID	INPUT30
70	EQ	F LO-MID	INPUT31
71	EQ	F LO-MID	INPUT32
72	EQ	F LO-MID	ST-IN1
73	EQ	F LO-MID	ST-IN2
74	EQ	F LO-MID	ST-IN3
75	EQ	F LO-MID	ST-IN4
76	NO ASSIGN		
77	NO ASSIGN		
78	NO ASSIGN		
79	NO ASSIGN		
80	NO ASSIGN		
81	NO ASSIGN		
82	NO ASSIGN		
83	NO ASSIGN		
84	NO ASSIGN		
85	NO ASSIGN		
86	NO ASSIGN		
87	NO ASSIGN		
88	NO ASSIGN		
89	EQ	Q LO-MID	INPUT25
90	EQ	Q LO-MID	INPUT26
91	EQ	Q LO-MID	INPUT27
92	EQ	Q LO-MID	INPUT28
93	EQ	Q LO-MID	INPUT29
94	EQ	Q LO-MID	INPUT30
95	EQ	Q LO-MID	INPUT31
102	EQ	Q LO-MID	INPUT32
103	EQ	Q LO-MID	ST-IN1
104	EQ	Q LO-MID	ST-IN2
105	EQ	Q LO-MID	ST-IN3
106	EQ	Q LO-MID	ST-IN4
107	NO ASSIGN		
108	NO ASSIGN		
109	NO ASSIGN		
110	NO ASSIGN		
111	NO ASSIGN		
112	NO ASSIGN		
113	NO ASSIGN		
114	NO ASSIGN		
115	NO ASSIGN		
116	NO ASSIGN		
117	NO ASSIGN		
118	NO ASSIGN		
119	NO ASSIGN		

CHANNEL7

#	하이(High)	미들(Mid)	로우(Low)
0	NO ASSIGN		
1	EQ	G HI-MID H	INPUT1
2	EQ	G HI-MID H	INPUT2
3	EQ	G HI-MID H	INPUT3
4	EQ	G HI-MID H	INPUT4
5	EQ	G HI-MID H	INPUT5
6	EQ	G HI-MID H	INPUT6
7	EQ	G HI-MID H	INPUT7
8	EQ	G HI-MID H	INPUT8
9	EQ	G HI-MID H	INPUT9
10	EQ	G HI-MID H	INPUT10
11	EQ	G HI-MID H	INPUT11
12	EQ	G HI-MID H	INPUT12
13	EQ	G HI-MID H	INPUT13
14	EQ	G HI-MID H	INPUT14
15	EQ	G HI-MID H	INPUT15
16	EQ	G HI-MID H	INPUT16
17	EQ	G HI-MID H	INPUT17
18	EQ	G HI-MID H	INPUT18
19	EQ	G HI-MID H	INPUT19
20	EQ	G HI-MID H	INPUT20
21	EQ	G HI-MID H	INPUT21
22	EQ	G HI-MID H	INPUT22
23	EQ	G HI-MID H	INPUT23
24	EQ	G HI-MID H	INPUT24
25	NO ASSIGN		
26	NO ASSIGN		
27	NO ASSIGN		
28	NO ASSIGN		
29	NO ASSIGN		
30	NO ASSIGN		
31	NO ASSIGN		
32	NO ASSIGN		
33	EQ	G HI-MID L	INPUT1
34	EQ	G HI-MID L	INPUT2
35	EQ	G HI-MID L	INPUT3
36	EQ	G HI-MID L	INPUT4
37	EQ	G HI-MID L	INPUT5
38	EQ	G HI-MID L	INPUT6
39	EQ	G HI-MID L	INPUT7
40	EQ	G HI-MID L	INPUT8
41	EQ	G HI-MID L	INPUT9
42	EQ	G HI-MID L	INPUT10
43	EQ	G HI-MID L	INPUT11
44	EQ	G HI-MID L	INPUT12
45	EQ	G HI-MID L	INPUT13
46	EQ	G HI-MID L	INPUT14
47	EQ	G HI-MID L	INPUT15
48	EQ	G HI-MID L	INPUT16
49	EQ	G HI-MID L	INPUT17
50	EQ	G HI-MID L	INPUT18
51	EQ	G HI-MID L	INPUT19
52	EQ	G HI-MID L	INPUT20
53	EQ	G HI-MID L	INPUT21
54	EQ	G HI-MID L	INPUT22
55	EQ	G HI-MID L	INPUT23
56	EQ	G HI-MID L	INPUT24
57	NO ASSIGN		
58	NO ASSIGN		
59	NO ASSIGN		
60	NO ASSIGN		
61	NO ASSIGN		
62	NO ASSIGN		
63	NO ASSIGN		
64	EQ	F HI-MID	INPUT1

#	하이(High)	미들(Mid)	로우(Low)
65	EQ	F HI-MID	INPUT2
66	EQ	F HI-MID	INPUT3
67	EQ	F HI-MID	INPUT4
68	EQ	F HI-MID	INPUT5
69	EQ	F HI-MID	INPUT6
70	EQ	F HI-MID	INPUT7
71	EQ	F HI-MID	INPUT8
72	EQ	F HI-MID	INPUT9
73	EQ	F HI-MID	INPUT10
74	EQ	F HI-MID	INPUT11
75	EQ	F HI-MID	INPUT12
76	EQ	F HI-MID	INPUT13
77	EQ	F HI-MID	INPUT14
78	EQ	F HI-MID	INPUT15
79	EQ	F HI-MID	INPUT16
80	EQ	F HI-MID	INPUT17
81	EQ	F HI-MID	INPUT18
82	EQ	F HI-MID	INPUT19
83	EQ	F HI-MID	INPUT20
84	EQ	F HI-MID	INPUT21
85	EQ	F HI-MID	INPUT22
86	EQ	F HI-MID	INPUT23
87	EQ	F HI-MID	INPUT24
88	NO ASSIGN		
89	EQ	Q HI-MID	INPUT1
90	EQ	Q HI-MID	INPUT2
91	EQ	Q HI-MID	INPUT3
92	EQ	Q HI-MID	INPUT4
93	EQ	Q HI-MID	INPUT5
94	EQ	Q HI-MID	INPUT6
95	EQ	Q HI-MID	INPUT7
102	EQ	Q HI-MID	INPUT8
103	EQ	Q HI-MID	INPUT9
104	EQ	Q HI-MID	INPUT10
105	EQ	Q HI-MID	INPUT11
106	EQ	Q HI-MID	INPUT12
107	EQ	Q HI-MID	INPUT13
108	EQ	Q HI-MID	INPUT14
109	EQ	Q HI-MID	INPUT15
110	EQ	Q HI-MID	INPUT16
111	EQ	Q HI-MID	INPUT17
112	EQ	Q HI-MID	INPUT18
113	EQ	Q HI-MID	INPUT19
114	EQ	Q HI-MID	INPUT20
115	EQ	Q HI-MID	INPUT21
116	EQ	Q HI-MID	INPUT22
117	EQ	Q HI-MID	INPUT23
118	EQ	Q HI-MID	INPUT24
119	NO ASSIGN		

CHANNEL 8

#	하이(High)	미들(Mid)	로우(Low)
0	NO ASSIGN		
1	EQ	G HI-MID H	INPUT25
2	EQ	G HI-MID H	INPUT26
3	EQ	G HI-MID H	INPUT27
4	EQ	G HI-MID H	INPUT28
5	EQ	G HI-MID H	INPUT29
6	EQ	G HI-MID H	INPUT30
7	EQ	G HI-MID H	INPUT31
8	EQ	G HI-MID H	INPUT32
9	EQ	G HI-MID H	ST-IN1
10	EQ	G HI-MID H	ST-IN2
11	EQ	G HI-MID H	ST-IN3
12	EQ	G HI-MID H	ST-IN4
13	NO ASSIGN		
14	NO ASSIGN		
15	NO ASSIGN		
16	NO ASSIGN		
17	NO ASSIGN		
18	NO ASSIGN		
19	NO ASSIGN		
20	NO ASSIGN		
21	NO ASSIGN		
22	NO ASSIGN		
23	NO ASSIGN		
24	NO ASSIGN		
25	NO ASSIGN		
26	NO ASSIGN		
27	NO ASSIGN		
28	NO ASSIGN		
29	NO ASSIGN		
30	NO ASSIGN		
31	NO ASSIGN		
32	NO ASSIGN		
33	EQ	G HI-MID L	INPUT25
34	EQ	G HI-MID L	INPUT26
35	EQ	G HI-MID L	INPUT27
36	EQ	G HI-MID L	INPUT28
37	EQ	G HI-MID L	INPUT29
38	EQ	G HI-MID L	INPUT30
39	EQ	G HI-MID L	INPUT31
40	EQ	G HI-MID L	INPUT32
41	EQ	G HI-MID L	ST-IN1
42	EQ	G HI-MID L	ST-IN2
43	EQ	G HI-MID L	ST-IN3
44	EQ	G HI-MID L	ST-IN4
45	NO ASSIGN		
46	NO ASSIGN		
47	NO ASSIGN		
48	NO ASSIGN		
49	NO ASSIGN		
50	NO ASSIGN		
51	NO ASSIGN		
52	NO ASSIGN		
53	NO ASSIGN		
54	NO ASSIGN		
55	NO ASSIGN		
56	NO ASSIGN		
57	NO ASSIGN		
58	NO ASSIGN		
59	NO ASSIGN		
60	NO ASSIGN		
61	NO ASSIGN		
62	NO ASSIGN		
63	NO ASSIGN		
64	EQ	F HI-MID	INPUT25

#	하이(High)	미들(Mid)	로우(Low)
65	EQ	F HI-MID	INPUT26
66	EQ	F HI-MID	INPUT27
67	EQ	F HI-MID	INPUT28
68	EQ	F HI-MID	INPUT29
69	EQ	F HI-MID	INPUT30
70	EQ	F HI-MID	INPUT31
71	EQ	F HI-MID	INPUT32
72	EQ	F HI-MID	ST-IN1
73	EQ	F HI-MID	ST-IN2
74	EQ	F HI-MID	ST-IN3
75	EQ	F HI-MID	ST-IN4
76	NO ASSIGN		
77	NO ASSIGN		
78	NO ASSIGN		
79	NO ASSIGN		
80	NO ASSIGN		
81	NO ASSIGN		
82	NO ASSIGN		
83	NO ASSIGN		
84	NO ASSIGN		
85	NO ASSIGN		
86	NO ASSIGN		
87	NO ASSIGN		
88	NO ASSIGN		
89	EQ	Q HI-MID	INPUT25
90	EQ	Q HI-MID	INPUT26
91	EQ	Q HI-MID	INPUT27
92	EQ	Q HI-MID	INPUT28
93	EQ	Q HI-MID	INPUT29
94	EQ	Q HI-MID	INPUT30
95	EQ	Q HI-MID	INPUT31
102	EQ	Q HI-MID	INPUT32
103	EQ	Q HI-MID	ST-IN1
104	EQ	Q HI-MID	ST-IN2
105	EQ	Q HI-MID	ST-IN3
106	EQ	Q HI-MID	ST-IN4
107	NO ASSIGN		
108	NO ASSIGN		
109	NO ASSIGN		
110	NO ASSIGN		
111	NO ASSIGN		
112	NO ASSIGN		
113	NO ASSIGN		
114	NO ASSIGN		
115	NO ASSIGN		
116	NO ASSIGN		
117	NO ASSIGN		
118	NO ASSIGN		
119	NO ASSIGN		

CHANNEL9

#	하이(High)	미들(Mid)	로우(Low)
0	NO ASSIGN		
1	EQ	G HIGH H	INPUT1
2	EQ	G HIGH H	INPUT2
3	EQ	G HIGH H	INPUT3
4	EQ	G HIGH H	INPUT4
5	EQ	G HIGH H	INPUT5
6	EQ	G HIGH H	INPUT6
7	EQ	G HIGH H	INPUT7
8	EQ	G HIGH H	INPUT8
9	EQ	G HIGH H	INPUT9
10	EQ	G HIGH H	INPUT10
11	EQ	G HIGH H	INPUT11
12	EQ	G HIGH H	INPUT12
13	EQ	G HIGH H	INPUT13
14	EQ	G HIGH H	INPUT14
15	EQ	G HIGH H	INPUT15
16	EQ	G HIGH H	INPUT16
17	EQ	G HIGH H	INPUT17
18	EQ	G HIGH H	INPUT18
19	EQ	G HIGH H	INPUT19
20	EQ	G HIGH H	INPUT20
21	EQ	G HIGH H	INPUT21
22	EQ	G HIGH H	INPUT22
23	EQ	G HIGH H	INPUT23
24	EQ	G HIGH H	INPUT24
25	NO ASSIGN		
26	NO ASSIGN		
27	NO ASSIGN		
28	NO ASSIGN		
29	NO ASSIGN		
30	NO ASSIGN		
31	NO ASSIGN		
32	NO ASSIGN		
33	EQ	G HIGH L	INPUT1
34	EQ	G HIGH L	INPUT2
35	EQ	G HIGH L	INPUT3
36	EQ	G HIGH L	INPUT4
37	EQ	G HIGH L	INPUT5
38	EQ	G HIGH L	INPUT6
39	EQ	G HIGH L	INPUT7
40	EQ	G HIGH L	INPUT8
41	EQ	G HIGH L	INPUT9
42	EQ	G HIGH L	INPUT10
43	EQ	G HIGH L	INPUT11
44	EQ	G HIGH L	INPUT12
45	EQ	G HIGH L	INPUT13
46	EQ	G HIGH L	INPUT14
47	EQ	G HIGH L	INPUT15
48	EQ	G HIGH L	INPUT16
49	EQ	G HIGH L	INPUT17
50	EQ	G HIGH L	INPUT18
51	EQ	G HIGH L	INPUT19
52	EQ	G HIGH L	INPUT20
53	EQ	G HIGH L	INPUT21
54	EQ	G HIGH L	INPUT22
55	EQ	G HIGH L	INPUT23
56	EQ	G HIGH L	INPUT24
57	NO ASSIGN		
58	NO ASSIGN		
59	NO ASSIGN		
60	NO ASSIGN		
61	NO ASSIGN		
62	NO ASSIGN		
63	NO ASSIGN		
64	EQ	F HIGH	INPUT1

#	하이(High)	미들(Mid)	로우(Low)
65	EQ	F HIGH	INPUT2
66	EQ	F HIGH	INPUT3
67	EQ	F HIGH	INPUT4
68	EQ	F HIGH	INPUT5
69	EQ	F HIGH	INPUT6
70	EQ	F HIGH	INPUT7
71	EQ	F HIGH	INPUT8
72	EQ	F HIGH	INPUT9
73	EQ	F HIGH	INPUT10
74	EQ	F HIGH	INPUT11
75	EQ	F HIGH	INPUT12
76	EQ	F HIGH	INPUT13
77	EQ	F HIGH	INPUT14
78	EQ	F HIGH	INPUT15
79	EQ	F HIGH	INPUT16
80	EQ	F HIGH	INPUT17
81	EQ	F HIGH	INPUT18
82	EQ	F HIGH	INPUT19
83	EQ	F HIGH	INPUT20
84	EQ	F HIGH	INPUT21
85	EQ	F HIGH	INPUT22
86	EQ	F HIGH	INPUT23
87	EQ	F HIGH	INPUT24
88	NO ASSIGN		
89	EQ	Q HIGH	INPUT1
90	EQ	Q HIGH	INPUT2
91	EQ	Q HIGH	INPUT3
92	EQ	Q HIGH	INPUT4
93	EQ	Q HIGH	INPUT5
94	EQ	Q HIGH	INPUT6
95	EQ	Q HIGH	INPUT7
102	EQ	Q HIGH	INPUT8
103	EQ	Q HIGH	INPUT9
104	EQ	Q HIGH	INPUT10
105	EQ	Q HIGH	INPUT11
106	EQ	Q HIGH	INPUT12
107	EQ	Q HIGH	INPUT13
108	EQ	Q HIGH	INPUT14
109	EQ	Q HIGH	INPUT15
110	EQ	Q HIGH	INPUT16
111	EQ	Q HIGH	INPUT17
112	EQ	Q HIGH	INPUT18
113	EQ	Q HIGH	INPUT19
114	EQ	Q HIGH	INPUT20
115	EQ	Q HIGH	INPUT21
116	EQ	Q HIGH	INPUT22
117	EQ	Q HIGH	INPUT23
118	EQ	Q HIGH	INPUT24
119	NO ASSIGN		

CHANNEL 10

#	하이(High)	미들(Mid)	로우(Low)
0	NO ASSIGN		
1	EQ	G HIGH H	INPUT25
2	EQ	G HIGH H	INPUT26
3	EQ	G HIGH H	INPUT27
4	EQ	G HIGH H	INPUT28
5	EQ	G HIGH H	INPUT29
6	EQ	G HIGH H	INPUT30
7	EQ	G HIGH H	INPUT31
8	EQ	G HIGH H	INPUT32
9	EQ	G HIGH H	ST-IN1
10	EQ	G HIGH H	ST-IN2
11	EQ	G HIGH H	ST-IN3
12	EQ	G HIGH H	ST-IN4
13	NO ASSIGN		
14	NO ASSIGN		
15	NO ASSIGN		
16	NO ASSIGN		
17	NO ASSIGN		
18	NO ASSIGN		
19	NO ASSIGN		
20	NO ASSIGN		
21	NO ASSIGN		
22	NO ASSIGN		
23	NO ASSIGN		
24	NO ASSIGN		
25	NO ASSIGN		
26	NO ASSIGN		
27	NO ASSIGN		
28	NO ASSIGN		
29	NO ASSIGN		
30	NO ASSIGN		
31	NO ASSIGN		
32	NO ASSIGN		
33	EQ	G HIGH L	INPUT25
34	EQ	G HIGH L	INPUT26
35	EQ	G HIGH L	INPUT27
36	EQ	G HIGH L	INPUT28
37	EQ	G HIGH L	INPUT29
38	EQ	G HIGH L	INPUT30
39	EQ	G HIGH L	INPUT31
40	EQ	G HIGH L	INPUT32
41	EQ	G HIGH L	ST-IN1
42	EQ	G HIGH L	ST-IN2
43	EQ	G HIGH L	ST-IN3
44	EQ	G HIGH L	ST-IN4
45	NO ASSIGN		
46	NO ASSIGN		
47	NO ASSIGN		
48	NO ASSIGN		
49	NO ASSIGN		
50	NO ASSIGN		
51	NO ASSIGN		
52	NO ASSIGN		
53	NO ASSIGN		
54	NO ASSIGN		
55	NO ASSIGN		
56	NO ASSIGN		
57	NO ASSIGN		
58	NO ASSIGN		
59	NO ASSIGN		
60	NO ASSIGN		
61	NO ASSIGN		
62	NO ASSIGN		
63	NO ASSIGN		
64	EQ	F HIGH	INPUT25

#	하이(High)	미들(Mid)	로우(Low)
65	EQ	F HIGH	INPUT26
66	EQ	F HIGH	INPUT27
67	EQ	F HIGH	INPUT28
68	EQ	F HIGH	INPUT29
69	EQ	F HIGH	INPUT30
70	EQ	F HIGH	INPUT31
71	EQ	F HIGH	INPUT32
72	EQ	F HIGH	ST-IN1
73	EQ	F HIGH	ST-IN2
74	EQ	F HIGH	ST-IN3
75	EQ	F HIGH	ST-IN4
76	NO ASSIGN		
77	NO ASSIGN		
78	NO ASSIGN		
79	NO ASSIGN		
80	NO ASSIGN		
81	NO ASSIGN		
82	NO ASSIGN		
83	NO ASSIGN		
84	NO ASSIGN		
85	NO ASSIGN		
86	NO ASSIGN		
87	NO ASSIGN		
88	NO ASSIGN		
89	EQ	Q HIGH	INPUT25
90	EQ	Q HIGH	INPUT26
91	EQ	Q HIGH	INPUT27
92	EQ	Q HIGH	INPUT28
93	EQ	Q HIGH	INPUT29
94	EQ	Q HIGH	INPUT30
95	EQ	Q HIGH	INPUT31
102	EQ	Q HIGH	INPUT32
103	EQ	Q HIGH	ST-IN1
104	EQ	Q HIGH	ST-IN2
105	EQ	Q HIGH	ST-IN3
106	EQ	Q HIGH	ST-IN4
107	NO ASSIGN		
108	NO ASSIGN		
109	NO ASSIGN		
110	NO ASSIGN		
111	NO ASSIGN		
112	NO ASSIGN		
113	NO ASSIGN		
114	NO ASSIGN		
115	NO ASSIGN		
116	NO ASSIGN		
117	NO ASSIGN		
118	NO ASSIGN		
119	NO ASSIGN		

CHANNEL11

#	하이(High)	미들(Mid)	로우(Low)
0	NO ASSIGN		
1	EQ	ATT H	INPUT1
2	EQ	ATT H	INPUT2
3	EQ	ATT H	INPUT3
4	EQ	ATT H	INPUT4
5	EQ	ATT H	INPUT5
6	EQ	ATT H	INPUT6
7	EQ	ATT H	INPUT7
8	EQ	ATT H	INPUT8
9	EQ	ATT H	INPUT9
10	EQ	ATT H	INPUT10
11	EQ	ATT H	INPUT11
12	EQ	ATT H	INPUT12
13	EQ	ATT H	INPUT13
14	EQ	ATT H	INPUT14
15	EQ	ATT H	INPUT15
16	EQ	ATT H	INPUT16
17	EQ	ATT H	INPUT17
18	EQ	ATT H	INPUT18
19	EQ	ATT H	INPUT19
20	EQ	ATT H	INPUT20
21	EQ	ATT H	INPUT21
22	EQ	ATT H	INPUT22
23	EQ	ATT H	INPUT23
24	EQ	ATT H	INPUT24
25	NO ASSIGN		
26	NO ASSIGN		
27	NO ASSIGN		
28	NO ASSIGN		
29	NO ASSIGN		
30	NO ASSIGN		
31	NO ASSIGN		
32	NO ASSIGN		
33	EQ	ATT L	INPUT1
34	EQ	ATT L	INPUT2
35	EQ	ATT L	INPUT3
36	EQ	ATT L	INPUT4
37	EQ	ATT L	INPUT5
38	EQ	ATT L	INPUT6
39	EQ	ATT L	INPUT7
40	EQ	ATT L	INPUT8
41	EQ	ATT L	INPUT9
42	EQ	ATT L	INPUT10
43	EQ	ATT L	INPUT11
44	EQ	ATT L	INPUT12
45	EQ	ATT L	INPUT13
46	EQ	ATT L	INPUT14
47	EQ	ATT L	INPUT15
48	EQ	ATT L	INPUT16
49	EQ	ATT L	INPUT17
50	EQ	ATT L	INPUT18
51	EQ	ATT L	INPUT19
52	EQ	ATT L	INPUT20
53	EQ	ATT L	INPUT21
54	EQ	ATT L	INPUT22
55	EQ	ATT L	INPUT23
56	EQ	ATT L	INPUT24
57	NO ASSIGN		
58	NO ASSIGN		
59	NO ASSIGN		
60	NO ASSIGN		
61	NO ASSIGN		
62	NO ASSIGN		
63	NO ASSIGN		
64	EQ	HPF ON	INPUT1

#	하이(High)	미들(Mid)	로우(Low)
65	EQ	HPF ON	INPUT2
66	EQ	HPF ON	INPUT3
67	EQ	HPF ON	INPUT4
68	EQ	HPF ON	INPUT5
69	EQ	HPF ON	INPUT6
70	EQ	HPF ON	INPUT7
71	EQ	HPF ON	INPUT8
72	EQ	HPF ON	INPUT9
73	EQ	HPF ON	INPUT10
74	EQ	HPF ON	INPUT11
75	EQ	HPF ON	INPUT12
76	EQ	HPF ON	INPUT13
77	EQ	HPF ON	INPUT14
78	EQ	HPF ON	INPUT15
79	EQ	HPF ON	INPUT16
80	EQ	HPF ON	INPUT17
81	EQ	HPF ON	INPUT18
82	EQ	HPF ON	INPUT19
83	EQ	HPF ON	INPUT20
84	EQ	HPF ON	INPUT21
85	EQ	HPF ON	INPUT22
86	EQ	HPF ON	INPUT23
87	EQ	HPF ON	INPUT24
88	NO ASSIGN		
89	EQ	LPF ON	INPUT1
90	EQ	LPF ON	INPUT2
91	EQ	LPF ON	INPUT3
92	EQ	LPF ON	INPUT4
93	EQ	LPF ON	INPUT5
94	EQ	LPF ON	INPUT6
95	EQ	LPF ON	INPUT7
102	EQ	LPF ON	INPUT8
103	EQ	LPF ON	INPUT9
104	EQ	LPF ON	INPUT10
105	EQ	LPF ON	INPUT11
106	EQ	LPF ON	INPUT12
107	EQ	LPF ON	INPUT13
108	EQ	LPF ON	INPUT14
109	EQ	LPF ON	INPUT15
110	EQ	LPF ON	INPUT16
111	EQ	LPF ON	INPUT17
112	EQ	LPF ON	INPUT18
113	EQ	LPF ON	INPUT19
114	EQ	LPF ON	INPUT20
115	EQ	LPF ON	INPUT21
116	EQ	LPF ON	INPUT22
117	EQ	LPF ON	INPUT23
118	EQ	LPF ON	INPUT24
119	NO ASSIGN		

CHANNEL 12

#	하이(High)	미들(Mid)	로우(Low)
0	NO ASSIGN		
1	EQ	ATT H	INPUT25
2	EQ	ATT H	INPUT26
3	EQ	ATT H	INPUT27
4	EQ	ATT H	INPUT28
5	EQ	ATT H	INPUT29
6	EQ	ATT H	INPUT30
7	EQ	ATT H	INPUT31
8	EQ	ATT H	INPUT32
9	EQ	ATT H	ST-IN1L
10	EQ	ATT H	ST-IN1R
11	EQ	ATT H	ST-IN2L
12	EQ	ATT H	ST-IN2R
13	EQ	ATT H	ST-IN3L
14	EQ	ATT H	ST-IN3R
15	EQ	ATT H	ST-IN4L
16	EQ	ATT H	ST-IN4R
17	NO ASSIGN		
18	NO ASSIGN		
19	NO ASSIGN		
20	NO ASSIGN		
21	NO ASSIGN		
22	NO ASSIGN		
23	NO ASSIGN		
24	NO ASSIGN		
25	NO ASSIGN		
26	NO ASSIGN		
27	NO ASSIGN		
28	NO ASSIGN		
29	NO ASSIGN		
30	NO ASSIGN		
31	NO ASSIGN		
32	NO ASSIGN		
33	EQ	ATT L	INPUT25
34	EQ	ATT L	INPUT26
35	EQ	ATT L	INPUT27
36	EQ	ATT L	INPUT28
37	EQ	ATT L	INPUT29
38	EQ	ATT L	INPUT30
39	EQ	ATT L	INPUT31
40	EQ	ATT L	INPUT32
41	EQ	ATT L	ST-IN1L
42	EQ	ATT L	ST-IN1R
43	EQ	ATT L	ST-IN2L
44	EQ	ATT L	ST-IN2R
45	EQ	ATT L	ST-IN3L
46	EQ	ATT L	ST-IN3R
47	EQ	ATT L	ST-IN4L
48	EQ	ATT L	ST-IN4R
49	NO ASSIGN		
50	NO ASSIGN		
51	NO ASSIGN		
52	NO ASSIGN		
53	NO ASSIGN		
54	NO ASSIGN		
55	NO ASSIGN		
56	NO ASSIGN		
57	NO ASSIGN		
58	NO ASSIGN		
59	NO ASSIGN		
60	NO ASSIGN		
61	NO ASSIGN		
62	NO ASSIGN		
63	NO ASSIGN		
64	EQ	HPF ON	INPUT25

#	하이(High)	미들(Mid)	로우(Low)
65	EQ	HPF ON	INPUT26
66	EQ	HPF ON	INPUT27
67	EQ	HPF ON	INPUT28
68	EQ	HPF ON	INPUT29
69	EQ	HPF ON	INPUT30
70	EQ	HPF ON	INPUT31
71	EQ	HPF ON	INPUT32
72	EQ	HPF ON	ST-IN1
73	EQ	HPF ON	ST-IN2
74	EQ	HPF ON	ST-IN3
75	EQ	HPF ON	ST-IN4
76	NO ASSIGN		
77	NO ASSIGN		
78	NO ASSIGN		
79	NO ASSIGN		
80	NO ASSIGN		
81	NO ASSIGN		
82	NO ASSIGN		
83	NO ASSIGN		
84	NO ASSIGN		
85	NO ASSIGN		
86	NO ASSIGN		
87	NO ASSIGN		
88	NO ASSIGN		
89	EQ	LPF ON	INPUT25
90	EQ	LPF ON	INPUT26
91	EQ	LPF ON	INPUT27
92	EQ	LPF ON	INPUT28
93	EQ	LPF ON	INPUT29
94	EQ	LPF ON	INPUT30
95	EQ	LPF ON	INPUT31
102	EQ	LPF ON	INPUT32
103	EQ	LPF ON	ST-IN1
104	EQ	LPF ON	ST-IN2
105	EQ	LPF ON	ST-IN3
106	EQ	LPF ON	ST-IN4
107	NO ASSIGN		
108	NO ASSIGN		
109	NO ASSIGN		
110	NO ASSIGN		
111	NO ASSIGN		
112	NO ASSIGN		
113	NO ASSIGN		
114	NO ASSIGN		
115	NO ASSIGN		
116	NO ASSIGN		
117	NO ASSIGN		
118	NO ASSIGN		
119	NO ASSIGN		

CHANNEL13

#	하이(High)	미들(Mid)	로우(Low)
0	NO ASSIGN		
1	SURROUND	LFE H	INPUT1
2	SURROUND	LFE H	INPUT2
3	SURROUND	LFE H	INPUT3
4	SURROUND	LFE H	INPUT4
5	SURROUND	LFE H	INPUT5
6	SURROUND	LFE H	INPUT6
7	SURROUND	LFE H	INPUT7
8	SURROUND	LFE H	INPUT8
9	SURROUND	LFE H	INPUT9
10	SURROUND	LFE H	INPUT10
11	SURROUND	LFE H	INPUT11
12	SURROUND	LFE H	INPUT12
13	SURROUND	LFE H	INPUT13
14	SURROUND	LFE H	INPUT14
15	SURROUND	LFE H	INPUT15
16	SURROUND	LFE H	INPUT16
17	SURROUND	LFE H	INPUT17
18	SURROUND	LFE H	INPUT18
19	SURROUND	LFE H	INPUT19
20	SURROUND	LFE H	INPUT20
21	SURROUND	LFE H	INPUT21
22	SURROUND	LFE H	INPUT22
23	SURROUND	LFE H	INPUT23
24	SURROUND	LFE H	INPUT24
25	NO ASSIGN		
26	NO ASSIGN		
27	NO ASSIGN		
28	NO ASSIGN		
29	NO ASSIGN		
30	NO ASSIGN		
31	NO ASSIGN		
32	NO ASSIGN		
33	SURROUND	LFE L	INPUT1
34	SURROUND	LFE L	INPUT2
35	SURROUND	LFE L	INPUT3
36	SURROUND	LFE L	INPUT4
37	SURROUND	LFE L	INPUT5
38	SURROUND	LFE L	INPUT6
39	SURROUND	LFE L	INPUT7
40	SURROUND	LFE L	INPUT8
41	SURROUND	LFE L	INPUT9
42	SURROUND	LFE L	INPUT10
43	SURROUND	LFE L	INPUT11
44	SURROUND	LFE L	INPUT12
45	SURROUND	LFE L	INPUT13
46	SURROUND	LFE L	INPUT14
47	SURROUND	LFE L	INPUT15
48	SURROUND	LFE L	INPUT16
49	SURROUND	LFE L	INPUT17
50	SURROUND	LFE L	INPUT18
51	SURROUND	LFE L	INPUT19
52	SURROUND	LFE L	INPUT20
53	SURROUND	LFE L	INPUT21
54	SURROUND	LFE L	INPUT22
55	SURROUND	LFE L	INPUT23
56	SURROUND	LFE L	INPUT24
57	NO ASSIGN		
58	NO ASSIGN		
59	NO ASSIGN		
60	NO ASSIGN		
61	NO ASSIGN		
62	NO ASSIGN		
63	NO ASSIGN		
64	SURROUND	DIV F	INPUT1

#	하이(High)	미들(Mid)	로우(Low)
65	SURROUND	DIV F	INPUT2
66	SURROUND	DIV F	INPUT3
67	SURROUND	DIV F	INPUT4
68	SURROUND	DIV F	INPUT5
69	SURROUND	DIV F	INPUT6
70	SURROUND	DIV F	INPUT7
71	SURROUND	DIV F	INPUT8
72	SURROUND	DIV F	INPUT9
73	SURROUND	DIV F	INPUT10
74	SURROUND	DIV F	INPUT11
75	SURROUND	DIV F	INPUT12
76	SURROUND	DIV F	INPUT13
77	SURROUND	DIV F	INPUT14
78	SURROUND	DIV F	INPUT15
79	SURROUND	DIV F	INPUT16
80	SURROUND	DIV F	INPUT17
81	SURROUND	DIV F	INPUT18
82	SURROUND	DIV F	INPUT19
83	SURROUND	DIV F	INPUT20
84	SURROUND	DIV F	INPUT21
85	SURROUND	DIV F	INPUT22
86	SURROUND	DIV F	INPUT23
87	SURROUND	DIV F	INPUT24
88	NO ASSIGN		
89	EQ	ON	INPUT1
90	EQ	ON	INPUT2
91	EQ	ON	INPUT3
92	EQ	ON	INPUT4
93	EQ	ON	INPUT5
94	EQ	ON	INPUT6
95	EQ	ON	INPUT7
102	EQ	ON	INPUT8
103	EQ	ON	INPUT9
104	EQ	ON	INPUT10
105	EQ	ON	INPUT11
106	EQ	ON	INPUT12
107	EQ	ON	INPUT13
108	EQ	ON	INPUT14
109	EQ	ON	INPUT15
110	EQ	ON	INPUT16
111	EQ	ON	INPUT17
112	EQ	ON	INPUT18
113	EQ	ON	INPUT19
114	EQ	ON	INPUT20
115	EQ	ON	INPUT21
116	EQ	ON	INPUT22
117	EQ	ON	INPUT23
118	EQ	ON	INPUT24
119	NO ASSIGN		

CHANNEL 14

#	하이(High)	미들(Mid)	로우(Low)
0	NO ASSIGN		
1	SURROUND	LFE H	INPUT25
2	SURROUND	LFE H	INPUT26
3	SURROUND	LFE H	INPUT27
4	SURROUND	LFE H	INPUT28
5	SURROUND	LFE H	INPUT29
6	SURROUND	LFE H	INPUT30
7	SURROUND	LFE H	INPUT31
8	SURROUND	LFE H	INPUT32
9	SURROUND	LFE H	ST-IN1L
10	SURROUND	LFE H	ST-IN1R
11	SURROUND	LFE H	ST-IN2L
12	SURROUND	LFE H	ST-IN2R
13	SURROUND	LFE H	ST-IN3L
14	SURROUND	LFE H	ST-IN3R
15	SURROUND	LFE H	ST-IN4L
16	SURROUND	LFE H	ST-IN4R
17	NO ASSIGN		
18	NO ASSIGN		
19	NO ASSIGN		
20	NO ASSIGN		
21	NO ASSIGN		
22	NO ASSIGN		
23	NO ASSIGN		
24	NO ASSIGN		
25	NO ASSIGN		
26	NO ASSIGN		
27	NO ASSIGN		
28	NO ASSIGN		
29	NO ASSIGN		
30	NO ASSIGN		
31	NO ASSIGN		
32	NO ASSIGN		
33	SURROUND	LFE L	INPUT25
34	SURROUND	LFE L	INPUT26
35	SURROUND	LFE L	INPUT27
36	SURROUND	LFE L	INPUT28
37	SURROUND	LFE L	INPUT29
38	SURROUND	LFE L	INPUT30
39	SURROUND	LFE L	INPUT31
40	SURROUND	LFE L	INPUT32
41	SURROUND	LFE L	ST-IN1L
42	SURROUND	LFE L	ST-IN1R
43	SURROUND	LFE L	ST-IN2L
44	SURROUND	LFE L	ST-IN2R
45	SURROUND	LFE L	ST-IN3L
46	SURROUND	LFE L	ST-IN3R
47	SURROUND	LFE L	ST-IN4L
48	SURROUND	LFE L	ST-IN4R
49	NO ASSIGN		
50	NO ASSIGN		
51	NO ASSIGN		
52	NO ASSIGN		
53	NO ASSIGN		
54	NO ASSIGN		
55	NO ASSIGN		
56	NO ASSIGN		
57	NO ASSIGN		
58	NO ASSIGN		
59	NO ASSIGN		
60	NO ASSIGN		
61	NO ASSIGN		
62	NO ASSIGN		
63	NO ASSIGN		
64	SURROUND	DIV F	INPUT25

#	하이(High)	미들(Mid)	로우(Low)
65	SURROUND	DIV F	INPUT26
66	SURROUND	DIV F	INPUT27
67	SURROUND	DIV F	INPUT28
68	SURROUND	DIV F	INPUT29
69	SURROUND	DIV F	INPUT30
70	SURROUND	DIV F	INPUT31
71	SURROUND	DIV F	INPUT32
72	SURROUND	DIV F	ST-IN1L
73	SURROUND	DIV F	ST-IN1R
74	SURROUND	DIV F	ST-IN2L
75	SURROUND	DIV F	ST-IN2R
76	SURROUND	DIV F	ST-IN3L
77	SURROUND	DIV F	ST-IN3R
78	SURROUND	DIV F	ST-IN4L
79	SURROUND	DIV F	ST-IN4R
80	NO ASSIGN		
81	NO ASSIGN		
82	NO ASSIGN		
83	NO ASSIGN		
84	NO ASSIGN		
85	NO ASSIGN		
86	NO ASSIGN		
87	NO ASSIGN		
88	NO ASSIGN		
89	EQ	ON	INPUT25
90	EQ	ON	INPUT26
91	EQ	ON	INPUT27
92	EQ	ON	INPUT28
93	EQ	ON	INPUT29
94	EQ	ON	INPUT30
95	EQ	ON	INPUT31
102	EQ	ON	INPUT32
103	EQ	ON	ST-IN1
104	EQ	ON	ST-IN2
105	EQ	ON	ST-IN3
106	EQ	ON	ST-IN4
107	NO ASSIGN		
108	NO ASSIGN		
109	NO ASSIGN		
110	NO ASSIGN		
111	NO ASSIGN		
112	NO ASSIGN		
113	NO ASSIGN		
114	NO ASSIGN		
115	NO ASSIGN		
116	NO ASSIGN		
117	NO ASSIGN		
118	NO ASSIGN		
119	NO ASSIGN		

CHANNEL15

#	하이(High)	미들(Mid)	로우(Low)
0	NO ASSIGN		
1	SURROUND	LR	INPUT1
2	SURROUND	LR	INPUT2
3	SURROUND	LR	INPUT3
4	SURROUND	LR	INPUT4
5	SURROUND	LR	INPUT5
6	SURROUND	LR	INPUT6
7	SURROUND	LR	INPUT7
8	SURROUND	LR	INPUT8
9	SURROUND	LR	INPUT9
10	SURROUND	LR	INPUT10
11	SURROUND	LR	INPUT11
12	SURROUND	LR	INPUT12
13	SURROUND	LR	INPUT13
14	SURROUND	LR	INPUT14
15	SURROUND	LR	INPUT15
16	SURROUND	LR	INPUT16
17	SURROUND	LR	INPUT17
18	SURROUND	LR	INPUT18
19	SURROUND	LR	INPUT19
20	SURROUND	LR	INPUT20
21	SURROUND	LR	INPUT21
22	SURROUND	LR	INPUT22
23	SURROUND	LR	INPUT23
24	SURROUND	LR	INPUT24
25	NO ASSIGN		
26	NO ASSIGN		
27	NO ASSIGN		
28	NO ASSIGN		
29	NO ASSIGN		
30	NO ASSIGN		
31	NO ASSIGN		
32	NO ASSIGN		
33	SURROUND	FR	INPUT1
34	SURROUND	FR	INPUT2
35	SURROUND	FR	INPUT3
36	SURROUND	FR	INPUT4
37	SURROUND	FR	INPUT5
38	SURROUND	FR	INPUT6
39	SURROUND	FR	INPUT7
40	SURROUND	FR	INPUT8
41	SURROUND	FR	INPUT9
42	SURROUND	FR	INPUT10
43	SURROUND	FR	INPUT11
44	SURROUND	FR	INPUT12
45	SURROUND	FR	INPUT13
46	SURROUND	FR	INPUT14
47	SURROUND	FR	INPUT15
48	SURROUND	FR	INPUT16
49	SURROUND	FR	INPUT17
50	SURROUND	FR	INPUT18
51	SURROUND	FR	INPUT19
52	SURROUND	FR	INPUT20
53	SURROUND	FR	INPUT21
54	SURROUND	FR	INPUT22
55	SURROUND	FR	INPUT23
56	SURROUND	FR	INPUT24
57	NO ASSIGN		
58	NO ASSIGN		
59	NO ASSIGN		
60	NO ASSIGN		
61	NO ASSIGN		
62	NO ASSIGN		
63	NO ASSIGN		
64	SURROUND	WIDTH	INPUT1

#	하이(High)	미들(Mid)	로우(Low)
65	SURROUND	WIDTH	INPUT2
66	SURROUND	WIDTH	INPUT3
67	SURROUND	WIDTH	INPUT4
68	SURROUND	WIDTH	INPUT5
69	SURROUND	WIDTH	INPUT6
70	SURROUND	WIDTH	INPUT7
71	SURROUND	WIDTH	INPUT8
72	SURROUND	WIDTH	INPUT9
73	SURROUND	WIDTH	INPUT10
74	SURROUND	WIDTH	INPUT11
75	SURROUND	WIDTH	INPUT12
76	SURROUND	WIDTH	INPUT13
77	SURROUND	WIDTH	INPUT14
78	SURROUND	WIDTH	INPUT15
79	SURROUND	WIDTH	INPUT16
80	SURROUND	WIDTH	INPUT17
81	SURROUND	WIDTH	INPUT18
82	SURROUND	WIDTH	INPUT19
83	SURROUND	WIDTH	INPUT20
84	SURROUND	WIDTH	INPUT21
85	SURROUND	WIDTH	INPUT22
86	SURROUND	WIDTH	INPUT23
87	SURROUND	WIDTH	INPUT24
88	NO ASSIGN		
89	SURROUND	DEPTH	INPUT1
90	SURROUND	DEPTH	INPUT2
91	SURROUND	DEPTH	INPUT3
92	SURROUND	DEPTH	INPUT4
93	SURROUND	DEPTH	INPUT5
94	SURROUND	DEPTH	INPUT6
95	SURROUND	DEPTH	INPUT7
102	SURROUND	DEPTH	INPUT8
103	SURROUND	DEPTH	INPUT9
104	SURROUND	DEPTH	INPUT10
105	SURROUND	DEPTH	INPUT11
106	SURROUND	DEPTH	INPUT12
107	SURROUND	DEPTH	INPUT13
108	SURROUND	DEPTH	INPUT14
109	SURROUND	DEPTH	INPUT15
110	SURROUND	DEPTH	INPUT16
111	SURROUND	DEPTH	INPUT17
112	SURROUND	DEPTH	INPUT18
113	SURROUND	DEPTH	INPUT19
114	SURROUND	DEPTH	INPUT20
115	SURROUND	DEPTH	INPUT21
116	SURROUND	DEPTH	INPUT22
117	SURROUND	DEPTH	INPUT23
118	SURROUND	DEPTH	INPUT24
119	NO ASSIGN		

CHANNEL 16

#	하이(High)	미들(Mid)	로우(Low)
0	NO ASSIGN		
1	SURROUND	LR	INPUT25
2	SURROUND	LR	INPUT26
3	SURROUND	LR	INPUT27
4	SURROUND	LR	INPUT28
5	SURROUND	LR	INPUT29
6	SURROUND	LR	INPUT30
7	SURROUND	LR	INPUT31
8	SURROUND	LR	INPUT32
9	SURROUND	LR	ST-IN1L
10	SURROUND	LR	ST-IN1R
11	SURROUND	LR	ST-IN2L
12	SURROUND	LR	ST-IN2R
13	SURROUND	LR	ST-IN3L
14	SURROUND	LR	ST-IN3R
15	SURROUND	LR	ST-IN4L
16	SURROUND	LR	ST-IN4R
17	NO ASSIGN		
18	NO ASSIGN		
19	NO ASSIGN		
20	NO ASSIGN		
21	NO ASSIGN		
22	NO ASSIGN		
23	NO ASSIGN		
24	NO ASSIGN		
25	NO ASSIGN		
26	NO ASSIGN		
27	NO ASSIGN		
28	NO ASSIGN		
29	NO ASSIGN		
30	NO ASSIGN		
31	NO ASSIGN		
32	NO ASSIGN		
33	SURROUND	FR	INPUT25
34	SURROUND	FR	INPUT26
35	SURROUND	FR	INPUT27
36	SURROUND	FR	INPUT28
37	SURROUND	FR	INPUT29
38	SURROUND	FR	INPUT30
39	SURROUND	FR	INPUT31
40	SURROUND	FR	INPUT32
41	SURROUND	FR	ST-IN1L
42	SURROUND	FR	ST-IN1R
43	SURROUND	FR	ST-IN2L
44	SURROUND	FR	ST-IN2R
45	SURROUND	FR	ST-IN3L
46	SURROUND	FR	ST-IN3R
47	SURROUND	FR	ST-IN4L
48	SURROUND	FR	ST-IN4R
49	NO ASSIGN		
50	NO ASSIGN		
51	NO ASSIGN		
52	NO ASSIGN		
53	NO ASSIGN		
54	NO ASSIGN		
55	NO ASSIGN		
56	NO ASSIGN		
57	NO ASSIGN		
58	NO ASSIGN		
59	NO ASSIGN		
60	NO ASSIGN		
61	NO ASSIGN		
62	NO ASSIGN		
63	NO ASSIGN		
64	SURROUND	WIDTH	INPUT25

#	하이(High)	미들(Mid)	로우(Low)
65	SURROUND	WIDTH	INPUT26
66	SURROUND	WIDTH	INPUT27
67	SURROUND	WIDTH	INPUT28
68	SURROUND	WIDTH	INPUT29
69	SURROUND	WIDTH	INPUT30
70	SURROUND	WIDTH	INPUT31
71	SURROUND	WIDTH	INPUT32
72	SURROUND	WIDTH	ST-IN1L
73	SURROUND	WIDTH	ST-IN1R
74	SURROUND	WIDTH	ST-IN2L
75	SURROUND	WIDTH	ST-IN2R
76	SURROUND	WIDTH	ST-IN3L
77	SURROUND	WIDTH	ST-IN3R
78	SURROUND	WIDTH	ST-IN4L
79	SURROUND	WIDTH	ST-IN4R
80	NO ASSIGN		
81	NO ASSIGN		
82	NO ASSIGN		
83	NO ASSIGN		
84	NO ASSIGN		
85	NO ASSIGN		
86	NO ASSIGN		
87	NO ASSIGN		
88	NO ASSIGN		
89	SURROUND	DEPTH	INPUT25
90	SURROUND	DEPTH	INPUT26
91	SURROUND	DEPTH	INPUT27
92	SURROUND	DEPTH	INPUT28
93	SURROUND	DEPTH	INPUT29
94	SURROUND	DEPTH	INPUT30
95	SURROUND	DEPTH	INPUT31
102	SURROUND	DEPTH	INPUT32
103	SURROUND	DEPTH	ST-IN1L
104	SURROUND	DEPTH	ST-IN1R
105	SURROUND	DEPTH	ST-IN2L
106	SURROUND	DEPTH	ST-IN2R
107	SURROUND	DEPTH	ST-IN3L
108	SURROUND	DEPTH	ST-IN3R
109	SURROUND	DEPTH	ST-IN4L
110	SURROUND	DEPTH	ST-IN4R
111	NO ASSIGN		
112	NO ASSIGN		
113	NO ASSIGN		
114	NO ASSIGN		
115	NO ASSIGN		
116	NO ASSIGN		
117	NO ASSIGN		
118	NO ASSIGN		
119	NO ASSIGN		

MD 데이터 포맷

1. DATA FORMAT

1.1 CHANNEL MESSAGE

명령	rx/tx	기능
8n NOTE OFF	rx	내장 이펙트 조정
9n NOTE ON	rx	내장 이펙트 조정
Bn CONTROL CHANGE	rx/tx	조정 (Control) 파라미터
Cn PROGRAM CHANGE	rx/tx	Scene 메모리 전환

1.2 SYSTEM COMMON MESSAGE

명령	rx/tx	기능
F1 MIDI TIME CODE QUARTER FRAME	rx	MTC

1.3 SYSTEM REALTIME MESSAGE

명령	rx/tx	기능
F8 TIMING CLOCK	rx	MIDI 클럭(clock)
FE ACTIVE SENSING	rx	MIDI 케이블 연결 확인
FF RESET	rx	실행 상태 삭제

1.4 EXCLUSIVE MESSAGE

1.4.1 실시간 시스템 고유

명령	rx/tx	기능
F0 7F dd 06 ... F7 MMC COMMAND	tx	MMC 명령
F0 7F dd 07 ... F7 MMC RESPONSE	rx	MMC 응답
F0 7F dd 01 ... F7 MIDI TIME CODE	rx	MTC 풀 메시지

1.4.2 시스템 고유 메시지

1.4.2.1 벌크 덤프(Bulk Dump)

명령	rx/tx	기능
F0 43 0n 7E ... F7 BULK DUMP DATA	rx/tx	BULK DUMP DATA
F0 43 2n 7E ... F7 BULK DUMP REQUEST	rx/tx	BULK DUMP REQUEST

다음의 벌크 덤프 데이터 형식이 01V96에서 사용됩니다.

데이터 이름	tx/rx	기능
'm'	tx/rx	Scene 메모리 및 요청(압축 데이터)
'S'	tx/rx	설정 메모리 및 요청
'R'	tx/rx	입력 패치 라이브러리 및 요청
'O'	tx/rx	출력 패치 라이브러리 및 요청
'H'	tx/rx	채널 라이브러리 및 요청
'G'	tx/rx	게이트(gate) 라이브러리 및 요청
'Y'	tx/rx	컴프레서(compressor) 라이브러리 및 요청
'Q'	tx/rx	이퀄라이저 라이브러리 및 요청
'E'	tx/rx	이펙트 라이브러리 및 요청
'P'	tx/rx	프로그램 변경표 및 요청
'C'	tx/rx	컨트롤 변경(control change)표 및 요청
'L'	tx/rx	사용자 정의 레이어 및 요청
'V'	tx/rx	사용자 정의 키 및 요청
'U'	tx/rx	사용자가 할당할 수 있는 레이어 및 요청
'N'	tx/rx	플러그인(plugin) 이펙트 카드 데이터 및 요청

1.4.2.2 PARAMETER CHANGE

명령	rx/tx	기능
F0 43 1n 3E 0D ... F7 PARAMETER CHANGE	rx/tx	01V96-특정 파라미터 변경
F0 43 3n 3E 0D ... F7 PARAMETER REQUEST	rx/tx	01V96-특정 파라미터 변경
F0 43 1n 3E 7F ... F7 PARAMETER CHANGE	rx/tx	일반적인 목적 디지털 믹서 파라미터 변경

명령	rx/tx	기능
F0 43 3n 3E 7F ... F7 PARAMETER REQUEST	rx/tx	일반적인 목적 디지털 믹서 파라미터 요청

01V96은 다음 파라미터 변경의 데이터 형식을 사용합니다.

형식(HEX)	tx/rx	기능
1 (01)	tx/rx	편집 버퍼
2 (02)	tx/rx	패치 데이터
3 (03)	tx/rx	설정 데이터
4 (04)	tx/rx	백업 데이터
15 (0F)	tx/rx	연속 데이터
16 (10)	tx/rx	기능(리콜(recall), 저장, 이름, 삭제)
17 (11)	rx	기능(페어(pair), 복사)
18 (12)	rx	기능(이펙트)
19 (13)	tx/rx	정렬표
20 (14)	tx/rx	기능(속성, 링크)
32 (20)	rx	키 원격
33 (21)	tx/rx	원격 미터
34 (22)	tx/rx	원격 타임 카운터
80 (50)	tx/rx	기능 응답(리콜, 저장, 이름, 삭제)
84 (54)	tx/rx	기능 응답(속성, 링크)
126 (7E)	tx/rx	버전
127 (7F)	tx	액티브 센스(Active Sense)

*'tx'는 01V96으로부터 전송될 수 있는 데이터를 나타내며, 'rx'는 01V96에 의해 수신될 수 있는 데이터를 나타냅니다.

2. 상세 포맷

2.1 NOTE OFF (8n)

수신

[OTHER ECHO]가 ON인 경우 MIDI OUT으로부터 메시지가 반사됩니다. [Rx CH]가 일치하는 경우 이들 메시지는 수신되고 이펙트를 조정하는데 사용됩니다.

STATUS	1000nnnn	8n	음표 꺼짐(Note Off) 메시지
DATA	0nnnnnnn	nn	음표 번호
	0vvvvvvv	vv	벨로시티(무시됨)

2.2 NOTE ON (9n)

수신

[OTHER ECHO]가 ON인 경우 MIDI OUT으로부터 메시지가 반사됩니다. [Rx CH]가 일치하는 경우 이들 메시지는 수신되고 이펙트를 조정하는데 사용됩니다.

STATUS	1001nnnn	9n	음표 켜짐(Note on) 메시지
DATA	0nnnnnnn	nn	음표 번호
	0vvvvvvv	vv	벨로시티(1~127:켜짐, 0:꺼짐)

2.3 CONTROL CHANGE(Bn)

수신

[Control Change ECHO]가 ON인 경우 MIDI OUT으로부터 메시지가 반사됩니다.

[TABLE]이 선택된 경우 [Control Change Rx]이 ON이면 이 메시지가 수신되며, [Control assign table] 설정에 따라 파라미터를 조정합니다. 설정할 수 있는 파라미터들은 컨트롤 변경 할당 파라미터 목록(Control Change Assign Parameter List)에 정의되어 있습니다.

[NRPN]이 선택된 경우 [Control Change Rx]이 ON이고 [Rx CH]이 일치하면 이 메시지가 수신되고, 이 메시지는 r개의 NRPN 컨트롤 번호(62h, 63h)와 데이터 엔트리 컨트롤 번호(06h, 26h)로 지정된 파라미터를 조정합니다. 파라미터 설정은 컨트롤 변경 할당 파라미터 목록에 정의되어 있습니다.

전송

[TABLE]이 선택된 경우 [Control Change Tx]이 ON이면, [Control assign table]에 지정된 파라미터를 조작하면 메시지가 전송됩니다. 지정할 수 있는 파라미터들은 컨트롤 변경 할당 파라미터 목록(Control Change Assign Parameter List)에 정의되어 있습니다.

[NRPN]이 선택된 경우, 4개의 메시지 NRPN 컨트롤 번호(62h, 63h)와 데이터 엔트리 번호(06h, 26h)를 사용하여 [Control Change Tx]이 ON이면 지정된 파라미터를 조작하여 데이터가 [Tx CH]로 전송되도록 합니다. 파라미터 설정은 컨트롤 변경 할당 파라미터 목록에 정의되어 있습니다. 표의 내용이 일치한다는 보장이 없기 때문에 이 데이터는 컨트롤 변경을 통해 Studio Manager로 전송될 수 없습니다. (파라미터 변경(Parameter Change) 메시지는 항상 사용됩니다.)

[TABLE]이 선택된 경우

```
STATUS 1011nnnn Bn 컨트롤 변경
DATA 0nnnnnnn nn 컨트롤 번호(0-95, 102-119)
0vvvvvvv vv 컨트롤 값(0-127)
```

[NRPN]이 선택된 경우

```
STATUS 1011nnnn Bn 컨트롤 변경
DATA 01100010 62 NRPN LSB
0vvvvvvv vv 파라미터 번호의 LSB
STATUS 1011nnnn Bn 컨트롤 변경 *1
DATA 01100011 63 NRPN MSB
0vvvvvvv vv 파라미터 번호의 MSB
STATUS 1011nnnn Bn 컨트롤 변경 *1
DATA 00000110 06 데이터 엔트리의 MSB
0vvvvvvv vv 파라미터 번호의 MSB
STATUS 1011nnnn Bn 컨트롤 변경 *1
DATA 00100110 26 데이터 엔트리의 LSB
0vvvvvvv vv 파라미터 번호의 LSB
```

*1) 두 번째와 이후의 STATUS는 전송 중에 추가될 필요가 없습니다. 수신이 실행되어야만 STATUS가 표시되는 지 여부에 관계 없이 수신이 발생합니다.

2.4 PROGRAM CHANGE(Cn)

수신

[Program Change ECHO]이 ON인 경우 이 메시지가 MIDI OUT에서 반사됩니다.

[Program Change RX]이 ON이고, [Rx CH]이 일치하면 이 메시지가 수신됩니다. 단, [OMNI]가 ON인 경우에는 채널과 관계없이 수신됩니다. 이 메시지가 수신되면 [Program Change Table] 설정에 따라 Scene 메모리가 리콜(recall)됩니다.

전송

[Program Change TX]이 ON이면 Scene 메모리가 리콜될 때 [Program Change Table]의 설정에 따라 이 메시지가 [Tx CH] 채널로 전송됩니다. 리콜된 Scene이 둘 이상의 프로그램 번호에 할당된 경우에는 가장 작은 프로그램 번호가 송신됩니다. 표의 내용이 일치한다는 보장이 없기 때문에 프로그램 변경(Program Change) 메시지를 사용하여 Studio Manager로 전송하는 것은 실행되지 않습니다. (프로그램 변경(Parameter Changes)은 항상 사용됩니다.)

```
STATUS 1100nnnn Cn 프로그램 변경
DATA 0nnnnnnn nn 프로그램 번호(0-127)
```

2.5 TIMING CLOCK(F8)

수신

이 메시지를 사용하여 이펙트를 조정할 수 있습니다. 이 메시지는 4분 음표 당 24회 전송됩니다.

```
STATUS 11111000 F8 타이밍 클럭(Timing clock)
```

2.6 ACTIVE SENSING(FE)

수신

이 메시지를 수신한 이후에 400ms 이상의 간격으로 아무런 메시지도 수신하지 못한 경우에는 실행 상태(Running Status)를 삭제하여 MIDI 전송을 초기화합니다.

```
STATUS 11111110 FE 액티브 센싱(Active sensing)
```

2.7 SYSTEM RESET(FF)

수신

이 메시지를 수신하면 실행 상태 삭제 등에 의해 MIDI 통신이 삭제됩니다.

```
STATUS 11111111 FF 시스템 재설정
```

2.8 SYSTEM EXCLUSIVE MESSAGE(F0)

2.8.1 MIDI MACHINE CONTROL (MMC)

01V96의 기기 컨트롤(Machine Control) 섹션이 조작되면 이 메시지가 전송됩니다. 자세한 내용은 MMC 사양을 참조하십시오.

2.8.2 BULK DUMP

이 메시지는 01V96에 저장된 다양한 메모리의 내용을 송신하거나 수신합니다.

기본 포맷은 다음과 같습니다.

DUMP DATA에 대해

```
F0 43 0n 7E cc cc <Model ID> tt mm mm [Data ...] cs F7
```

DUMP REQUEST에 대해

```
F0 43 2n 7E <Model ID> tt mm mm F7
```

```
n          장치 번호
cc cc     DATA COUNT(이를 따르며 체크섬
          (checksum) 이전에 끝나는 바이트의 개수)
4C 4D 20 20 38 43 39 33  모델 ID
tt        DATA TYPE
mm mm    DATA NUMBER
cs       CHECK SUM
```

독특한 헤더(모델 ID)는 기기가 01V96인지 여부를 결정하는데 사용됩니다. BYTE COUNT (LOW)를 따르는 바이트들을 CHECK SUM 이전의 마지막 바이트에 더하고, 이 합계의 이진수를 구합니다. 그런 후 비트 7을 0으로 설정합니다.

```
CHECK SUM = (-sum) & 0x7F
```

수신

[Bulk RX]가 ON으로 설정되어 있고 [Rx CH]가 SUB STATUS에 포함된 기기 번호와 일치하는 경우 이 메시지가 수신됩니다.

벌크 덤프(bulk dump)는 수신되는 즉시 지정된 메모리에 기록됩니다.

벌크 덤프 요청이 수신되면 벌크 덤프는 즉시 전송됩니다.

전송

[MIDI]-[BULK DUMP] 화면의 키 조작으로 이 메시지를 [Tx CH]로 전송합니다.

벌크 덤프(bulk dump) 요청 대응하는 벌크 덤프는 [Rx CH]에서 전송됩니다. 8비트 데이터의 7개의 워드(word)를 7비트 데이터의 8개의 워드로 변환하여 데이터 영역을 취급합니다.

실제 데이터에서 벌크 데이터로 변환

```
d[0-6]: 실제 데이터
b[0-7]: 벌크 데이터
b[0] = 0;
for( l=0; l<7; l++){
    if( d[l]&0x80){
        b[0] |= 1<<(6-l);
    }
    b[l+1] = d[l]&0x7F;
}
```

벌크 데이터를 실제 데이터로 복원

```
d[0-6]: 실제 데이터
b[0-7]: 벌크 데이터
for( l=0; l<7; l++){
    b[0] <<= 1;
    d[l] = b[l+1]+(0x80&b[0]);
}
```

2.8.2.1 Scene 메모리 벌크 덤프 포맷(압축)

01V96은 압축 형태의 Scene 메모리를 전송하거나 수신할 수 있습니다.

```
STATUS 11110000 F0 시스템 고유 메시지
ID No. 01000011 43 제조업체 ID 번호(YAMAHA)
SUB STATUS 0000nnnn 0n n=0-15(기기 번호=MIDI 채널)
```

FORMAT No.	01111110	7E	범용 벌크 덤프
COUNT HIGH	0ccccccc	ch	데이터 총계 = ch * 128 + cl
COUNT LOW	0ccccccc	c1	
	01001100	4C	'L'
	01001101	4D	'M'
	00100000	20	''
	00100000	20	''
	00111000	38	'8'
	01000011	43	'C'
	00111001	39	'9'
	00110011	33	'3'
DATA NAME	01101101	6D	'm'
	0mmmmmmmm	mh	m=0~99, 256, 8192(Scene0~99, EDIT BUFFER, UNDO)
	0mmmmmmmm	m1	수신은 1~99, 256, 8192에서 유효
BLOCK INFO.	0tttttttt	tt	총 블록 수(최소값 0)
	0bbbbbbb	bb	현재 블록 번호(0 ~ 총 블록 수)
DATA	0dtdtdtdtd	ds	블럭[bb]의 Scene 데이터
	:	:	
	0dtdtdtdtd	de	
CHECK SUM	0eeeeeee	ee	ee=(Invert('L'+...+de)+1)&0x7F
EOX	11110111	F7	고유 종료

2.8.2.2 Scene 메모리 벌크 덤프 요청 포맷 (압축)

DATA NAME의 두 번째와 세 번째 바이트는 요청된 Scene 번호를 나타냅니다. 256인 경우 편집 버퍼(Edit Buffer)의 데이터가 벌크 덤프됩니다. 8192인 경우 실행 취소 버퍼(Undo Buffer)의 데이터가 벌크 덤프됩니다.

STATUS	11110000	F0	시스템 고유 메시지
ID No.	01000011	43	제조업체 ID 번호(YAMAHA)
SUB STATUS	0010nnnn	2n	n=0~15(기기 번호=MIDI 채널)
FORMAT No.	01111110	7E	범용 벌크 덤프
	01001100	4C	'L'
	01001101	4D	'M'
	00100000	20	''
	00100000	20	''
	00111000	38	'8'
	01000011	43	'C'
	00111001	39	'9'
	00110011	33	'3'
DATA NAME	01101101	6D	'm'
	0mmmmmmmm	mh	m=0~99, 256, 8192(Scene0~99, EDIT BUFFER, UNDO)
	0mmmmmmmm	m1	
EOX	11110111	F7	고유 종료

2.8.2.3 설정 메모리 벌크 덤프 포맷

이는 사용자 정의 레이어, 사용자 정의 플러그인(plug-in), 사용자 정의 키, 컨트롤 변경표 및 프로그램 변경표보다 01V96의 설정 메모리의 데이터를 벌크 덤프(bulk dump)합니다.

STATUS	11110000	F0	시스템 고유 메시지
ID No.	01000011	43	제조업체 ID 번호(YAMAHA)
SUB STATUS	0000nnnn	0n	n=0~15(기기 번호=MIDI 채널)
FORMAT No.	01111110	7E	범용 벌크 덤프
COUNT HIGH	0ccccccc	ch	데이터 총계 = ch * 128 + cl
COUNT LOW	0ccccccc	c1	
	01001100	4C	'L'
	01001101	4D	'M'
	00100000	20	''
	00100000	20	''
	00111000	38	'8'
	01000011	43	'C'
	00111001	39	'9'
	00110011	33	'3'
DATA NAME	01010011	53	'S'
	00000010	02	
	00000000	00	256번 = 현재
BLOCK INFO.	0tttttttt	tt	총 블록 수(최소값 0)
	0bbbbbbb	bb	현재 블록 번호(0 ~ 총 블록 수)
DATA	0dtdtdtdtd	ds	블럭[bb]의 설정 데이터
	:	:	
	0dtdtdtdtd	de	
CHECK SUM	0eeeeeee	ee	ee=(Invert('L'+...+de)+1)&0x7F
EOX	11110111	F7	고유 종료

2.8.2.4 설정 메모리 벌크 덤프 요청 포맷

STATUS	11110000	F0	시스템 고유 메시지
ID No.	01000011	43	제조업체 ID 번호(YAMAHA)
SUB STATUS	0010nnnn	2n	n=0~15(기기 번호=MIDI 채널)
FORMAT No.	01111110	7E	범용 벌크 덤프
	01001100	4C	'L'
	01001101	4D	'M'
	00100000	20	''
	00100000	20	''
	00111000	38	'8'
	01000011	43	'C'
	00111001	39	'9'
	00110011	33	'3'
DATA NAME	01010011	53	'S'
	00000010	02	
	00000000	00	256번 = 현재
EOX	11110111	F7	고유 종료

2.8.2.5 사용자 정의 MIDI 원격 벌크 덤프 포맷

DATA NAME의 두 번째와 세 번째 바이트는 बैं크(bank) 번호를 나타냅니다. 동일한 बैं크가 사용된 경우 전송 대상의 상태가 변경될 수 있다는 점(일부의 경우)을 명시하십시오.

STATUS	11110000	F0	시스템 고유 메시지
ID No.	01000011	43	제조업체 ID 번호(YAMAHA)
SUB STATUS	0000nnnn	0n	n=0~15(기기 번호=MIDI 채널)
FORMAT No.	01111110	7E	범용 벌크 덤프
COUNT HIGH	0ccccccc	ch	데이터 총계 = ch * 128 + cl
COUNT LOW	0ccccccc	c1	
	01001100	4C	'L'
	01001101	4D	'M'
	00100000	20	''
	00100000	20	''
	00111000	38	'8'
	01000011	43	'C'
	00111001	39	'9'
	00110011	33	'3'
DATA NAME	01001100	4C	'L'
	00000000	00	
	0bbbbbbb	bb	b=0~3(뱅크 번호 1~4)
BLOCK INFO.	0tttttttt	tt	총 블록 수(최소값 0)
	0bbbbbbb	bb	현재 블록 번호(0 ~ 총 블록 수)
DATA	0dtdtdtdtd	ds	블럭[bb]의 사용자 지정 레이어 데이터
	:	:	
	0dtdtdtdtd	de	
CHECK SUM	0eeeeeee	ee	ee=(Invert('L'+...+de)+1)&0x7F
EOX	11110111	F7	고유 종료

2.8.2.6 사용자 정의 MIDI 원격 벌크 덤프 요청 포맷

DATA NAME의 두 번째와 세 번째 바이트는 बैं크(bank) 번호를 나타냅니다.

STATUS	11110000	F0	시스템 고유 메시지
ID No.	01000011	43	제조업체 ID 번호(YAMAHA)
SUB STATUS	0010nnnn	2n	n=0~15(기기 번호=MIDI 채널)
FORMAT No.	01111110	7E	범용 벌크 덤프
	01001100	4C	'L'
	01001101	4D	'M'
	00100000	20	''
	00100000	20	''
	00111000	38	'8'
	01000011	43	'C'
	00111001	39	'9'
	00110011	33	'3'
DATA NAME	01001100	4C	'L'
	00000000	00	
	0bbbbbbb	bb	b=0~3(뱅크 번호 1~4)
EOX	11110111	F7	고유 종료

2.8.2.7 사용자 정의 키 블록 덤프 포맷

DATA NAME의 두 번째와 세 번째 바이트는 बैं크(bank) 번호를 나타냅니다.

동일한 बैं크가 사용된 경우 전송 대상의 상태가 변경될 수 있다는 점(일부의 경우)을 명심하십시오.

STATUS	11110000	F0	시스템 고유 메시지
ID No.	01000011	43	제 조업체 ID 번호(YAMAHA)
SUB STATUS	0000nnnn	0n	n=0~15(기기 번호=MIDI 채널)
FORMAT No.	01111110	7E	범용 블록 덤프
COUNT HIGH	0ccccccc	ch	데이터 총계 = ch * 128 + cl
COUNT LOW	0ccccccc	cl	
	01001100	4C	'L'
	01001101	4D	'M'
	00100000	20	''
	00100000	20	''
	00111000	38	'8'
	01000011	43	'C'
	00111001	39	'9'
	00110011	33	'3'
DATA NAME	01010110	56	'V'
	00000000	00	
BLOCK INFO.	0bbbbbbb	bb	b=0~7(뱅크 번호 A-H)
	0ttttttt	tt	총 블록 수(최소값 0)
	0bbbbbbb	bb	현재 블록 번호(0 ~ 총 블록 수)
DATA	0ddddddd	ds	블럭[bb]의 사용자 정의 키 데이터
	:	:	
	0ddddddd	de	
CHECK SUM	0eeeeeee	ee	ee=(Invert('L'+...+de)+1)&0x7F
EOX	11110111	F7	고유 종료

2.8.2.8 사용자 정의 키 블록 덤프 요청 포맷

DATA NAME의 두 번째와 세 번째 바이트는 बैं크(bank) 번호를 나타냅니다.

STATUS	11110000	F0	시스템 고유 메시지
ID No.	01000011	43	제 조업체 ID 번호(YAMAHA)
SUB STATUS	0010nnnn	2n	n=0~15(기기 번호=MIDI 채널)
FORMAT No.	01111110	7E	범용 블록 덤프
	01001100	4C	'L'
	01001101	4D	'M'
	00100000	20	''
	00100000	20	''
	00111000	38	'8'
	01000011	43	'C'
	00111001	39	'9'
	00110011	33	'3'
DATA NAME	01010110	56	'V'
	00000000	00	
BLOCK INFO.	0bbbbbbb	bb	b=0~7(뱅크 번호 A-H)
EOX	11110111	F7	고유 종료

2.8.2.9 사용자 할당가능 레이어 블록 덤프 포맷

DATA NAME의 두 번째와 세 번째 바이트는 बैं크(bank) 번호를 나타냅니다.

동일한 बैं크가 사용된 경우 전송 대상의 상태가 변경될 수 있다는 점(일부의 경우)을 명심하십시오.

STATUS	11110000	F0	시스템 고유 메시지
ID No.	01000011	43	제 조업체 ID 번호(YAMAHA)
SUB STATUS	0000nnnn	0n	n=0~15(기기 번호=MIDI 채널)
FORMAT No.	01111110	7E	범용 블록 덤프
COUNT HIGH	0ccccccc	ch	데이터 총계 = ch * 128 + cl
COUNT LOW	0ccccccc	cl	
	01001100	4C	'L'
	01001101	4D	'M'
	00100000	20	''
	00100000	20	''
	00111000	38	'8'
	01000011	43	'C'
	00111001	39	'9'
	00110011	33	'3'
DATA NAME	01010101	55	'U'
	00000000	00	

BLOCK INFO.	0bbbbbbb	bb	b=0~3(뱅크 번호 1~4)
	0ttttttt	tt	총 블록 수(최소값 0)
	0bbbbbbb	bb	현재 블록 번호(0 ~ 총 블록 수)
DATA	0ddddddd	ds	블럭[bb]의 사용자 할당가능 레이어 데이터
	:	:	
	0ddddddd	de	
CHECK SUM	0eeeeeee	ee	ee=(Invert('L'+...+de)+1)&0x7F
EOX	11110111	F7	고유 종료

2.8.2.10 사용자 할당가능 레이어 블록 덤프 요청 포맷

DATA NAME의 두 번째와 세 번째 바이트는 बैं크(bank) 번호를 나타냅니다.

STATUS	11110000	F0	시스템 고유 메시지
ID No.	01000011	43	제 조업체 ID 번호(YAMAHA)
SUB STATUS	0010nnnn	2n	n=0~15(기기 번호=MIDI 채널)
FORMAT No.	01111110	7E	범용 블록 덤프
	01001100	4C	'L'
	01001101	4D	'M'
	00100000	20	''
	00100000	20	''
	00111000	38	'8'
	01000011	43	'C'
	00111001	39	'9'
	00110011	33	'3'
DATA NAME	01010101	55	'U'
	00000000	00	
	0bbbbbbb	bb	b=0~3(뱅크 번호 1~4)
EOX	11110111	F7	고유 종료

2.8.2.11 컨트롤 변경표 블록 덤프 포맷

STATUS	11110000	F0	시스템 고유 메시지
ID No.	01000011	43	제 조업체 ID 번호(YAMAHA)
SUB STATUS	0000nnnn	0n	n=0~15(기기 번호=MIDI 채널)
FORMAT No.	01111110	7E	범용 블록 덤프
COUNT HIGH	0ccccccc	ch	데이터 총계 = ch * 128 + cl
COUNT LOW	0ccccccc	cl	
	01001100	4C	'L'
	01001101	4D	'M'
	00100000	20	''
	00100000	20	''
	00111000	38	'8'
	01000011	43	'C'
	00111001	39	'9'
	00110011	33	'3'
DATA NAME	01000011	43	'C'
	00000010	02	
	00000000	00	256번 = 현재
BLOCK INFO.	0ttttttt	tt	총 블록 수(최소값 0)
	0bbbbbbb	bb	현재 블록 번호(0 ~ 총 블록 수)
DATA	0ddddddd	ds	블럭[bb]의 컨트롤 변경표
	:	:	
	0ddddddd	de	
CHECK SUM	0eeeeeee	ee	ee=(Invert('L'+...+de)+1)&0x7F
EOX	11110111	F7	고유 종료

2.8.2.12 컨트롤 변경표 블록 덤프 요청 포맷

STATUS	11110000	F0	시스템 고유 메시지
ID No.	01000011	43	제 조업체 ID 번호(YAMAHA)
SUB STATUS	0010nnnn	2n	n=0~15(기기 번호=MIDI 채널)
FORMAT No.	01111110	7E	범용 블록 덤프
	01001100	4C	'L'
	01001101	4D	'M'
	00100000	20	''
	00100000	20	''
	00111000	38	'8'
	01000011	43	'C'
	00111001	39	'9'
	00110011	33	'3'
DATA NAME	01000011	43	'C'
	00000010	02	
	00000000	00	256번 = 현재
EOX	11110111	F7	고유 종료

2.8.2.13 프로그램 변경표 벌크 덤프 포맷

STATUS	11110000	F0	시스템 고유 메시지
ID No.	01000011	43	제조업체 ID 번호(YAMAHA)
SUB STATUS	0000nnnn	0n	n=0~15(기기 번호=MIDI 채널)
FORMAT No.	01111110	7E	범용 벌크 덤프
COUNT HIGH	0ccccccc	ch	데이터 총계 = ch * 128 + cl
COUNT LOW	0ccccccc	c1	
	01001100	4C	'L'
	01001101	4D	'M'
	00100000	20	''
	00100000	20	''
	00111000	38	'8'
	01000011	43	'C'
	00111001	39	'9'
	00110011	33	'3'
DATA NAME	01010000	50	'P'
	00000010	02	
	00000000	00	256번 = 현재
BLOCK INFO.	0tttttttt	tt	총 블록 수(최소값 0)
	0bbbbbbb	bb	현재 블록 번호(0 ~ 총 블록 수)
DATA	0ddddd	ds	블럭[bb]의 프로그램 변경표 데이터
	:	:	
	0ddddd	de	
CHECK SUM	0eeeeeee	ee	ee=(Invert('L'+...+de)+1)&0x7F
EOX	11110111	F7	고유 종료

2.8.2.14 프로그램 변경표 벌크 덤프 요청 포맷

STATUS	11110000	F0	시스템 고유 메시지
ID No.	01000011	43	제조업체 ID 번호(YAMAHA)
SUB STATUS	0010nnnn	2n	n=0~15(기기 번호=MIDI 채널)
FORMAT No.	01111110	7E	범용 벌크 덤프
	01001100	4C	'L'
	01001101	4D	'M'
	00100000	20	''
	00100000	20	''
	00111000	38	'8'
	01000011	43	'C'
	00111001	39	'9'
	00110011	33	'3'
DATA NAME	01010000	50	'P'
	00000010	02	
	00000000	00	256번 = 현재
EOX	11110111	F7	고유 종료

2.8.2.15 이퀄라이저 라이브러리 벌크 덤프 포맷

DATA NAME의 두 번째와 세 번째 바이트는 बैं크(bank) 번호를 나타냅니다.

0: 라이브러리 번호 1~199: 라이브러리 번호 200, 256:CH1 ~ 287:CH32, 288:STEREO 1L ~ 295:STEREO 4R, 384:BUS1 ~ 391:BUS8,

512:AUX1 ~ 519:AUX8, 768:STEREO, 8192:UNDO

256과 이후의 데이터는 편집 버퍼의 해당 채널에 대한 데이터입니다.

01V96의 수신에 대해 사용자 영역만이 유효합니다 (40~199, 256~)

STATUS	11110000	F0	시스템 고유 메시지
ID No.	01000011	43	제조업체 ID 번호(YAMAHA)
SUB STATUS	0000nnnn	0n	n=0~15(기기 번호=MIDI 채널)
FORMAT No.	01111110	7E	범용 벌크 덤프
COUNT HIGH	0ccccccc	ch	데이터 총계 = ch * 128 + cl
COUNT LOW	0ccccccc	c1	
	01001100	4C	'L'
	01001101	4D	'M'
	00100000	20	''
	00100000	20	''
	00111000	38	'8'
	01000011	43	'C'
	00111001	39	'9'
	00110011	33	'3'
DATA NAME	01010001	51	'Q'
	0mmmmmm	mh	0~127(EQ 라이브러리 번호 1~128),
	0mmmmmm	m1	256-(채널 현재 데이터)
BLOCK INFO.	0tttttttt	tt	총 블록 수(최소값 0)
	0bbbbbbb	bb	현재 블록 번호(0 ~ 총 블록 수)

DATA	0ddddd	ds	블럭[bb]의 EQ 라이브러리 데이터
	:	:	
	0ddddd	de	
CHECK SUM	0eeeeeee	ee	ee=(Invert('L'+...+de)+1)&0x7F
EOX	11110111	F7	고유 종료

2.8.2.16 이퀄라이저 라이브러리 벌크 덤프 요청 포맷

DATA NAME의 두 번째와 세 번째 바이트는 बैं크(bank) 번호를 나타냅니다 (위 참조).

STATUS	11110000	F0	시스템 고유 메시지
ID No.	01000011	43	제조업체 ID 번호(YAMAHA)
SUB STATUS	0010nnnn	2n	n=0~15(기기 번호=MIDI 채널)
FORMAT No.	01111110	7E	범용 벌크 덤프
	01001100	4C	'L'
	01001101	4D	'M'
	00100000	20	''
	00100000	20	''
	00111000	38	'8'
	01000011	43	'C'
	00111001	39	'9'
	00110011	33	'3'
DATA NAME	01010001	51	'Q'
	0mmmmmm	mh	0~127(EQ 라이브러리 번호 1~128),
	0mmmmmm	m1	256-(채널 현재 데이터)
EOX	11110111	F7	고유 종료

2.8.2.17 컴프레서 라이브러리 벌크 덤프 포맷

DATA NAME의 두 번째와 세 번째 바이트는 बैं크(bank) 번호를 나타냅니다.

0: 라이브러리 번호 1 ~ 127:라이브러리 번호 128, 256:CH1 -287:CH32, 384:BUS1 -391:BUS8, 512:AUX1 -519:AUX8, 768:STEREO, 8192:UNDO

256과 이후의 데이터는 편집 버퍼의 해당 채널에 대한 데이터입니다.

01V96의 수신에 대해 사용자 영역만이 유효합니다 (36~127, 256~)

STATUS	11110000	F0	시스템 고유 메시지
ID No.	01000011	43	제조업체 ID 번호(YAMAHA)
SUB STATUS	0000nnnn	0n	n=0~15(기기 번호=MIDI 채널)
FORMAT No.	01111110	7E	범용 벌크 덤프
COUNT HIGH	0ccccccc	ch	데이터 총계 = ch * 128 + cl
COUNT LOW	0ccccccc	c1	
	01001100	4C	'L'
	01001101	4D	'M'
	00100000	20	''
	00100000	20	''
	00111000	38	'8'
	01000011	43	'C'
	00111001	39	'9'
	00110011	33	'3'
DATA NAME	01011001	59	'Y'
	0mmmmmm	mh	0~127(COMP 라이브러리 번호 1~128),
	0mmmmmm	m1	256-(채널 현재 데이터)
BLOCK INFO.	0tttttttt	tt	총 블록 수(최소값 0)
	0bbbbbbb	bb	현재 블록 번호(0 ~ 총 블록 수)
DATA	0ddddd	ds	블럭[bb]의 COMP 라이브러리 데이터
	:	:	
	0ddddd	de	
CHECK SUM	0eeeeeee	ee	ee=(Invert('L'+...+de)+1)&0x7F
EOX	11110111	F7	고유 종료

2.8.2.18 컴프레서 라이브러리 벌크 덤프 요청 포맷

DATA NAME의 두 번째와 세 번째 바이트는 बैं크(bank) 번호를 나타냅니다 (위 참조).

STATUS	11110000	F0	시스템 고유 메시지
ID No.	01000011	43	제조사 ID 번호(YAMAHA)
SUB STATUS	0010nnnn	2n	n=0-15(기기 번호=MIDI 채널)
FORMAT No.	01111110	7E	범용 벌크 덤프
	01001100	4C	'L'
	01001101	4D	'M'
	00100000	20	''
	00100000	20	''
	00111000	38	'8'
	01000011	43	'C'
	00111001	39	'9'
	00110011	33	'3'
DATA NAME	01011001	59	'Y'
	0mmmmmmmm	mh	0-127(COMP 라이브러리 번호 1-128),
	0mmmmmmmm	ml	256-(채널 현재 데이터)
EOX	11110111	F7	고유 종료

2.8.2.19 게이트 라이브러리 벌크 덤프 포맷

DATA NAME의 두 번째와 세 번째 바이트는 बैं크(bank) 번호를 나타냅니다.

0:라이브러리 번호 1 ~ 127:라이브러리 번호 128, 256:CH1 ~ 287, 8192:UNDO

256과 이후의 데이터는 편집 버퍼의 해당 채널에 대한 데이터입니다.

01V96의 수신에 대해 사용자 영역만이 유효합니다 (4~127, 256~).

STATUS	11110000	F0	시스템 고유 메시지
ID No.	01000011	43	제조사 ID 번호(YAMAHA)
SUB STATUS	0000nnnn	0n	n=0-15(기기 번호=MIDI 채널)
FORMAT No.	01111110	7E	범용 벌크 덤프
COUNT HIGH	0ccccccc	ch	데이터 총계 = ch * 128 + cl
COUNT LOW	0ccccccc	cl	
	01001100	4C	'L'
	01001101	4D	'M'
	00100000	20	''
	00100000	20	''
	00111000	38	'8'
	01000011	43	'C'
	00111001	39	'9'
	00110011	33	'3'
DATA NAME	01000111	47	'G'
	0mmmmmmmm	mh	0-127(게이트 라이브러리 번호 1-128),
	0mmmmmmmm	ml	256-351(채널 현재 데이터)
BLOCK INFO.	0tttttttt	tt	총 블록 수(최소값 0)
	0bbbbbbb	bb	현재 블록 번호(0 ~ 총 블록 수)
DATA	0ddddddd	ds	블럭[bb]의 게이트 라이브러리 데이터
	:	:	
	0ddddddd	de	
CHECK SUM	0eeeeeee	ee	ee=(Invert('L'+...+de)+1)&0x7F
EOX	11110111	F7	고유 종료

2.8.2.20 게이트 라이브러리 벌크 덤프 요청 포맷

DATA NAME의 두 번째와 세 번째 바이트는 बैं크(bank) 번호를 나타냅니다 (위 참조).

STATUS	11110000	F0	시스템 고유 메시지
ID No.	01000011	43	제조사 ID 번호(YAMAHA)
SUB STATUS	0010nnnn	2n	n=0-15(기기 번호=MIDI 채널)
FORMAT No.	01111110	7E	범용 벌크 덤프
	01001100	4C	'L'
	01001101	4D	'M'
	00100000	20	''
	00100000	20	''
	00111000	38	'8'
	01000011	43	'C'
	00111001	39	'9'
	00110011	33	'3'
DATA NAME	01000111	47	'G'
	0mmmmmmmm	mh	0-127(게이트 라이브러리 번호 1-128),
	0mmmmmmmm	ml	256-351(채널 현재 데이터)
EOX	11110111	F7	고유 종료

2.8.2.21 이펙트 라이브러리 벌크 덤프 포맷

DATA NAME의 두 번째와 세 번째 바이트는 बैं크(bank) 번호를 나타냅니다.

0:라이브러리 번호 1 ~ 127: 라이브러리 번호 128, 256:EFFECT1 ~ 259:EFFECT4, 8192:UNDO

256~263은 편집 버퍼의 해당 영역에 대한 데이터입니다.

01V96의 수신에 대해 사용자 영역만이 유효합니다 (52~127, 256-259, 8192).

STATUS	11110000	F0	시스템 고유 메시지
ID No.	01000011	43	제조사 ID 번호(YAMAHA)
SUB STATUS	0000nnnn	0n	n=0-15(기기 번호=MIDI 채널)
FORMAT No.	01111110	7E	범용 벌크 덤프
COUNT HIGH	0ccccccc	ch	데이터 총계 = ch * 128 + cl
COUNT LOW	0ccccccc	cl	
	01001100	4C	'L'
	01001101	4D	'M'
	00100000	20	''
	00100000	20	''
	00111000	38	'8'
	01000011	43	'C'
	00111001	39	'9'
	00110011	33	'3'
DATA NAME	01000101	45	'E'
	0mmmmmmmm	mh	0-127(이펙트 라이브러리 번호 1-128),
	0mmmmmmmm	ml	256-259(이펙트 1-4 현재)
BLOCK INFO.	0tttttttt	tt	총 블록 수(최소값 0)
	0bbbbbbb	bb	현재 블록 번호(0 ~ 총 블록 수)
DATA	0ddddddd	ds	블럭[bb]의 이펙트 라이브러리 데이터
	:	:	
	0ddddddd	de	
CHECK SUM	0eeeeeee	ee	ee=(Invert('L'+...+de)+1)&0x7F
EOX	11110111	F7	고유 종료

2.8.2.22 이펙트 라이브러리 벌크 덤프 요청 포맷

DATA NAME의 두 번째와 세 번째 바이트는 बैं크(bank) 번호를 나타냅니다 (위 참조).

STATUS	11110000	F0	시스템 고유 메시지
ID No.	01000011	43	제조사 ID 번호(YAMAHA)
SUB STATUS	0010nnnn	2n	n=0-15(기기 번호=MIDI 채널)
FORMAT No.	01111110	7E	범용 벌크 덤프
	01001100	4C	'L'
	01001101	4D	'M'
	00100000	20	''
	00100000	20	''
	00111000	38	'8'
	01000011	43	'C'
	00111001	39	'9'
	00110011	33	'3'
DATA NAME	01000101	45	'E'
	0mmmmmmmm	mh	0-127(이펙트 라이브러리 번호 1-128),
	0mmmmmmmm	ml	256-259(이펙트 1-4 현재)
EOX	11110111	F7	고유 종료

2.8.2.23 채널 라이브러리 벌크 덤프 요청 포맷

DATA NAME의 두 번째와 세 번째 바이트는 बैं크(bank) 번호를 나타냅니다.

0:라이브러리 번호 0 ~ 128:라이브러리 번호 128, 256:CH1 ~ 287:CH32, 288:STEREO 1L ~ 295:STEREO 4R, 384:BUS1 ~ 391:BUS8, 512:AUX1 ~ 519:AUX8, 768:STEREO, 8192:UNDO

256과 이후의 데이터는 편집 버퍼의 해당 채널에 대한 데이터입니다.

01V96의 수신에 대해 사용자 영역만이 유효합니다 (2~128, 256~).

STATUS	11110000	F0	시스템 고유 메시지
ID No.	01000011	43	제조사 ID 번호(YAMAHA)
SUB STATUS	0000nnnn	0n	n=0-15(장치 번호=MIDI 채널)
FORMAT No.	01111110	7E	범용 벌크 덤프
COUNT HIGH	0ccccccc	ch	데이터 총계 = ch * 128 + cl
COUNT LOW	0ccccccc	cl	
	01001100	4C	'L'
	01001101	4D	'M'
	00100000	20	''
	00100000	20	''

```

00111000 38 '8'
01000011 43 'C'
00111001 39 '9'
00110011 33 '3'
DATA NAME 01001000 48 'H'
0mmmmmmmm mh 0-128(채널 라이브러리 번호 0~128),
0mmmmmmmm ml 256-(현재 데이터)
BLOCK INFO. 0tttttttt tt 총 블록 수(최소값 0)
0bbbbbbbb bb 현재 블록 번호(0 ~ 총 블록 수)
DATA 0ddddd ds 블록[bb]의 채널 라이브러리 데이터
:
:
0ddddd de
CHECK SUM 0eeeeeee ee ee=(Invert('L'+...+de)+1)&0x7F
EOX 11110111 F7 고유 종료
    
```

2.8.2.24 채널 라이브러리 벌크 덤프 요청 포맷

DATA NAME의 두 번째와 세 번째 바이트는 बैं크(bank) 번호를 나타냅니다 (위 참조).

```

STATUS 11110000 F0 시스템 고유 메시지
ID No. 01000011 43 제조업체 ID 번호(YAMAHA)
SUB STATUS 0010nnnn 2n n=0~15(기기 번호=MIDI 채널)
FORMAT No. 01111110 7E 범용 벌크 덤프
01001100 4C 'L'
01001101 4D 'M'
00100000 20 ''
00100000 20 ''
00111000 38 '8'
01000011 43 'C'
00111001 39 '9'
00110011 33 '3'
DATA NAME 01001000 48 'H'
0mmmmmmmm mh 0-128(채널 라이브러리 번호 0~128),
0mmmmmmmm ml 256-(현재 데이터)
EOX 11110111 F7 고유 종료
    
```

2.8.2.25 입력 패치 라이브러리 벌크 덤프 포맷

DATA NAME의 두 번째와 세 번째 바이트는 बैं크(bank) 번호를 나타냅니다.

0:라이브러리 번호 0 ~ 32:라이브러리 번호 32, 256:현재 입력 패치 데이터, 8192:UNDO

01V96의 수신에 대해 사용자 영역만이 유효합니다 (1~32, 256, 8192).

```

STATUS 11110000 F0 시스템 고유 메시지
ID No. 01000011 43 제조업체 ID 번호(YAMAHA)
SUB STATUS 0000nnnn 0n n=0~15(기기 번호=MIDI 채널)
FORMAT No. 01111110 7E 범용 벌크 덤프
COUNT HIGH 0ccccccc ch 데이터 총계 = ch * 128 + cl
COUNT LOW 0ccccccc cl
01001100 4C 'L'
01001101 4D 'M'
00100000 20 ''
00100000 20 ''
00111000 38 '8'
01000011 43 'C'
00111001 39 '9'
00110011 33 '3'
DATA NAME 01010010 52 'R'
0mmmmmmmm mh 0-32(입력 패치 라이브러리 번호 0~32),
0mmmmmmmm ml 256(현재 데이터)
BLOCK INFO. 0tttttttt tt 총 블록 수(최소값 0)
0bbbbbbbb bb 현재 블록 번호(0 ~ 총 블록 수)
DATA 0ddddd ds 블록[bb]의 입력 패치 라이브러리 데이터
:
:
0ddddd de
CHECK SUM 0eeeeeee ee ee=(Invert('L'+...+de)+1)&0x7F
EOX 11110111 F7 고유 종료
    
```

2.8.2.26 입력 패치 라이브러리 벌크 덤프 요청 포맷

DATA NAME의 두 번째와 세 번째 바이트는 बैं크(bank) 번호를 나타냅니다 (위 참조).

```

STATUS 11110000 F0 시스템 고유 메시지
ID No. 01000011 43 제조업체 ID 번호(YAMAHA)
SUB STATUS 0010nnnn 2n n=0~15(기기 번호=MIDI 채널)
FORMAT No. 01111110 7E 범용 벌크 덤프
01001100 4C 'L'
01001101 4D 'M'
00100000 20 ''
00100000 20 ''
00111000 38 '8'
01000011 43 'C'
00111001 39 '9'
00110011 33 '3'
DATA NAME 01010010 52 'R'
0mmmmmmmm mh 0-32(입력 패치 라이브러리 번호 0~32),
0mmmmmmmm ml 256(현재 데이터)
EOX 11110111 F7 고유 종료
    
```

2.8.2.27 출력 패치 라이브러리 벌크 덤프 포맷

DATA NAME의 두 번째와 세 번째 바이트는 बैं크(bank) 번호를 나타냅니다.

0:라이브러리 번호 0 ~ 32:라이브러리 번호 32, 256:현재 출력 패치 데이터, 8192:UNDO

01V96의 수신에 대해 사용자 영역만이 유효합니다 (1~32, 256).

```

STATUS 11110000 F0 시스템 고유 메시지
ID No. 01000011 43 제조업체 ID 번호(YAMAHA)
SUB STATUS 0000nnnn 0n n=0~15(기기 번호=MIDI 채널)
FORMAT No. 01111110 7E 범용 벌크 덤프
COUNT HIGH 0ccccccc ch 데이터 총계 = ch * 128 + cl
COUNT LOW 0ccccccc cl
01001100 4C 'L'
01001101 4D 'M'
00100000 20 ''
00100000 20 ''
00111000 38 '8'
01000011 43 'C'
00111001 39 '9'
00110011 33 '3'
DATA NAME 01001111 4F 'O'
0mmmmmmmm mh 0-32(출력 패치 라이브러리 번호 0~32),
0mmmmmmmm ml 256(현재 데이터)
BLOCK INFO. 0tttttttt tt 총 블록 수(최소값 0)
0bbbbbbbb bb 현재 블록 번호(0 ~ 총 블록 수)
DATA 0ddddd ds 블록[bb]의 출력 패치 라이브러리 데이터
:
:
0ddddd de
CHECK SUM 0eeeeeee ee ee=(Invert('L'+...+de)+1)&0x7F
EOX 11110111 F7 고유 종료
    
```

2.8.2.28 출력 패치 벌크 라이브러리 요청 포맷

DATA NAME의 두 번째와 세 번째 바이트는 बैं크(bank) 번호를 나타냅니다 (위 참조).

```

STATUS 11110000 F0 시스템 고유 메시지
ID No. 01000011 43 제조업체 ID 번호(YAMAHA)
SUB STATUS 0010nnnn 2n n=0~15(기기 번호=MIDI 채널)
FORMAT No. 01111110 7E 범용 벌크 덤프
01001100 4C 'L'
01001101 4D 'M'
00100000 20 ''
00100000 20 ''
00111000 38 '8'
01000011 43 'C'
00111001 39 '9'
00110011 33 '3'
DATA NAME 01001111 4F 'O'
0mmmmmmmm mh 0-32(출력 패치 라이브러리 번호 0~32),
0mmmmmmmm ml 256(현재 데이터)
EOX 11110111 F7 고유 종료
    
```

2.8.2.29 플러그인 이펙트 카드 벌크 덤프 포맷

DATA NAME의 두 번째 바이트는 슬롯 번호를 나타냅니다.
0: SLOT 1 ~ 1: SLOT 2
개발자 ID와 제품 ID가 슬롯에 설치된 카드와 다른 경우 이 데이터는 수신되지 않습니다.
유효한 플러그인 카드가 설치되어 있지 않은 경우 이 데이터는 전송되지 않습니다.

STATUS	11110000	F0	시스템 고유 메시지
ID No.	01000011	43	제조업체 ID 번호(YAMAHA)
SUB STATUS	0000nnnn	0n	n=0~15(기기 번호=MIDI 채널)
FORMAT No.	01111110	7E	범용 벌크 덤프
COUNT HIGH	0ccccccc	ch	데이터 총계 = ch * 128 + cl
COUNT LOW	0ccccccc	cl	
	01001100	4C	'L'
	01001101	4D	'M'
	00100000	20	''
	00100000	20	''
	00111000	38	'8'
	01000011	43	'C'
	00111001	39	'9'
	00111001	33	'3'
DATA NAME	01001110	4E	'N'
	0mmmmmmmm	mh	m=0(SLOT 1)
	0mmmmmmmm	ml	
BLOCK INFO.	0bbbbbbb	bh	현재 블록 번호(0 ~ 총 블록 수)
	0bbbbbbb	bl	
	0tttttttt	th	총 블록 수(최소값 0)
	0tttttttt	tl	
	0000iiii	0i	개발자 ID(하이(High))
	0000iiii	0i	개발자 ID(로우(Low))
	0000jjjj	0j	제품 ID(하이)
	0000jjjj	0j	제품 ID(로우)
DATA	0ddddd	ds	블럭[bb]의 플러그인 이펙트 카드 메모리
	:	:	
	0ddddd	de	
CHECK SUM	0eeeeeee	ee	ee=(Invert('L'+...+de)+1)&0x7F
EOX	11110111	F7	고유 종료

2.8.2.30 플러그인 이펙트 카드 벌크 덤프 요청 포맷

DATA NAME의 두 번째와 세 번째 바이트는 슬롯 번호를 나타냅니다 (위 참조).

STATUS	11110000	F0	시스템 고유 메시지
ID No.	01000011	43	제조업체 ID 번호(YAMAHA)
SUB STATUS	0010nnnn	2n	n=0~15(기기 번호=MIDI 채널)
FORMAT No.	01111110	7E	범용 벌크 덤프
	01001100	4C	'L'
	01001101	4D	'M'
	00100000	20	''
	00100000	20	''
	00111000	38	'8'
	01000011	43	'C'
	00111001	39	'9'
	00111001	33	'3'
DATA NAME	01001110	4E	'N'
	0mmmmmmmm	mh	m=0(SLOT 1)
	0mmmmmmmm	ml	
EOX	11110111	F7	고유 종료

2.8.3 PARAMETER CHANGE

2.8.3.1 기본 동작

수신
[Parameter change ECHO]가 ON이면 이들 메시지는 반사됩니다.
[Parameter change RX]가 ON으로 설정되어 있고 [Rx CH]가 SUB STATUS에 포함된 기기 번호(Device Number)와 일치하는 경우 이 메시지가 수신됩니다. 파라미터 변경(Parameter Change)이 수신되면 특정 파라미터가 조정됩니다. 파라미터 요청(Parameter Request)이 수신되면 지정된 파라미터의 현재 값이 기기 번호 설정과 함께 파라미터 변경(Parameter Change)으로 [Rx CH]에 전송됩니다.

전송

[Parameter change TX]이 ON이고 컨트롤 변경(Control Change) 전송이 활성화(enable)되지 않은 파라미터를 조작하는 경우 파라미터 변경은 [Tx CH]와 함께 기기 번호(Device Number)로서 전송됩니다. 파라미터 요청에 대한 응답으로 파라미터 변경이 [Rx CH]와 함께 기기 번호로서 전송됩니다.

2.8.3.1.1 파라미터 변경 기본 포맷

STATUS	11110000	F0	시스템 고유 메시지
ID No.	01000011	43	제조업체 ID 번호(YAMAHA)
SUB STATUS	0001nnnn	1n	n=0~15(기기 번호=MIDI 채널)
GROUP ID	00111110	3E	MODEL ID(디지털 믹서)
MODEL ID	00001101	0D	01V96
ADDRESS	0tttttttt	tt	데이터 형식
	0eeeeeee	ee	요소(Element) 번호('ee'가 0인 경우 'ee'는 2바이트로 확장됩니다.)
	0pppppppp	pp	파라미터 번호
	0ccccccc	cc	채널 번호
DATA *)	0ddddd	dd	데이터
	:	:	
EOX	11110111	F7	고유 종료

*)데이터 크기가 2 이상인 파라미터에 대해서는 이 크기에 대한 데이터가 전송됩니다.

2.8.3.1.2 파라미터 변경 기본 포맷 (범용 포맷)

STATUS	11110000	F0	시스템 고유 메시지
ID No.	01000011	43	제조업체 ID 번호(YAMAHA)
SUB STATUS	0001nnnn	1n	n=0~15(기기 번호=MIDI 채널)
GROUP ID	00111110	3E	MODEL ID(디지털 믹서)
MODEL ID	01111111	7F	범용
ADDRESS	0tttttttt	tt	데이터 형식
	0eeeeeee	ee	요소 번호('ee'가 0인 경우 'ee'는 2바이트로 확장됩니다.)
	0pppppppp	pp	파라미터 번호
	0ccccccc	cc	채널 번호
DATA *)	0ddddd	dd	데이터
	:	:	
EOX	11110111	F7	고유 종료

*)데이터 크기가 2 이상인 파라미터에 대해서는 이 크기에 대한 데이터가 전송됩니다.

2.8.3.1.3 파라미터 요청 기본 포맷

STATUS	11110000	F0	시스템 고유 메시지
ID No.	01000011	43	제조업체 ID 번호(YAMAHA)
SUB STATUS	0011nnnn	3n	n=0~15(기기 번호=MIDI 채널)
GROUP ID	00111110	3E	MODEL ID(디지털 믹서)
MODEL ID	00001101	0D	01V96
ADDRESS	0tttttttt	tt	데이터 형식
	0eeeeeee	ee	요소 번호('ee'가 0인 경우 'ee'는 2바이트로 확장됩니다.)
	0pppppppp	pp	파라미터 번호
	0ccccccc	cc	채널 번호
EOX	11110111	F7	고유 종료

2.8.3.1.4 파라미터 요청 기본 포맷(범용 포맷)

STATUS	11110000	F0	시스템 고유 메시지
ID No.	01000011	43	제조업체 ID 번호(YAMAHA)
SUB STATUS	0011nnnn	3n	n=0~15(기기 번호=MIDI 채널)
GROUP ID	00111110	3E	MODEL ID(디지털 믹서)
MODEL ID	01111111	7F	범용
ADDRESS	0tttttttt	tt	데이터 형식
	0eeeeeee	ee	요소 번호('ee'가 0인 경우 'ee'는 2바이트로 확장됩니다.)
	0pppppppp	pp	파라미터 번호
	0ccccccc	cc	채널 번호
EOX	11110111	F7	고유 종료

2.8.3.1.5 파라미터 주소

파라미터 주소에 대한 자세한 내용은 대리점에 문의하십시오.

2.8.3.2 파라미터 변경		(편집 버퍼)	
STATUS	11110000	F0	시스템 고유 메시지
ID No.	01000011	43	제조업체 ID 번호(YAMAHA)
SUB STATUS	0001nnnn	1n	n=0~15(기기 번호=MIDI 채널)
GROUP ID	00111110	3E	MODEL ID(디지털 믹서)
MODEL ID	01111111	7F	범용
ADDRESS	00000001	01	편집 버퍼
	0eeeeeee	ee	요소 번호(Element no.) ('ee'가 0인 경우 'ee'는 2바이트로 확장됩니다.)
	0ppppppp	pp	파라미터 번호
	0ccccccc	cc	채널 번호
DATA	0ddddd	dd	데이터
	:	:	
EOX	11110111	F7	고유 종료

2.8.3.3 파라미터 요청		(편집 버퍼)	
STATUS	11110000	F0	시스템 고유 메시지
ID No.	01000011	43	제조업체 ID 번호(YAMAHA)
SUB STATUS	0011nnnn	3n	n=0~15(기기 번호=MIDI 채널)
GROUP ID	00111110	3E	MODEL ID(디지털 믹서)
MODEL ID	01111111	7F	범용
ADDRESS	00000001	01	편집 버퍼
	0eeeeeee	ee	요소 번호('ee'가 0인 경우 'ee'는 2바이트로 확장됩니다.)
	0ppppppp	pp	파라미터 번호
	0ccccccc	cc	채널 번호
EOX	11110111	F7	고유 종료

2.8.3.4 파라미터 변경		(패치 데이터)	
STATUS	11110000	F0	시스템 고유 메시지
ID No.	01000011	43	제조업체 ID 번호(YAMAHA)
SUB STATUS	0001nnnn	1n	n=0~15(기기 번호=MIDI 채널)
GROUP ID	00111110	3E	MODEL ID(디지털 믹서)
MODEL ID	00001101	0D	01V96
ADDRESS	00000010	02	패치 데이터
	0eeeeeee	ee	요소 번호('ee'가 0인 경우 'ee'는 2바이트로 확장됩니다.)
	0ppppppp	pp	파라미터 번호
	0ccccccc	cc	채널 번호
DATA	0ddddd	dd	데이터
	:	:	
EOX	11110111	F7	고유 종료

2.8.3.5 파라미터 요청		(패치 데이터)	
STATUS	11110000	F0	시스템 고유 메시지
ID No.	01000011	43	제조업체 ID 번호(YAMAHA)
SUB STATUS	0011nnnn	3n	n=0~15(기기 번호=MIDI 채널)
GROUP ID	00111110	3E	MODEL ID(디지털 믹서)
MODEL ID	00001101	0D	01V96
ADDRESS	00000010	02	패치 데이터
	0eeeeeee	ee	요소 번호('ee'가 0인 경우 'ee'는 2바이트로 확장됩니다.)
	0ppppppp	pp	파라미터 번호
	0ccccccc	cc	채널 번호
EOX	11110111	F7	고유 종료

2.8.3.6 파라미터 변경		(설정 메모리)	
STATUS	11110000	F0	시스템 고유 메시지
ID No.	01000011	43	제조업체 ID 번호(YAMAHA)
SUB STATUS	0001nnnn	1n	n=0~15(기기 번호=MIDI 채널)
GROUP ID	00111110	3E	MODEL ID(디지털 믹서)
MODEL ID	00001101	0D	01V96
ADDRESS	00000011	03	설정 데이터
	0eeeeeee	ee	요소 번호('ee'가 0인 경우 'ee'는 2바이트로 확장됩니다.)
	0ppppppp	pp	파라미터 번호
	0ccccccc	cc	채널 번호
DATA	0ddddd	dd	데이터
	:	:	

EOX 11110111 F7 고유 종료

2.8.3.7 파라미터 요청		(설정 메모리)	
STATUS	11110000	F0	시스템 고유 메시지
ID No.	01000011	43	제조업체 ID 번호(YAMAHA)
SUB STATUS	0011nnnn	3n	n=0~15(기기 번호=MIDI 채널)
GROUP ID	00111110	3E	MODEL ID(디지털 믹서)
MODEL ID	00001101	0D	01V96
ADDRESS	00000011	03	설정 데이터
	0eeeeeee	ee	요소 번호('ee'가 0인 경우 'ee'는 2바이트로 확장됩니다.)
	0ppppppp	pp	파라미터 번호
	0ccccccc	cc	채널 번호
EOX	11110111	F7	고유 종료

2.8.3.8 파라미터 변경		(백업 메모리)	
STATUS	11110000	F0	시스템 고유 메시지
ID No.	01000011	43	제조업체 ID 번호(YAMAHA)
SUB STATUS	0001nnnn	1n	n=0~15(기기 번호=MIDI 채널)
GROUP ID	00111110	3E	MODEL ID(디지털 믹서)
MODEL ID	00001101	0D	01V96
ADDRESS	00000100	04	백업 데이터
	0eeeeeee	ee	요소 번호('ee'가 0인 경우 'ee'는 2바이트로 확장됩니다.)
	0ppppppp	pp	파라미터 번호
	0ccccccc	cc	채널 번호
DATA	0ddddd	dd	데이터
	:	:	
EOX	11110111	F7	고유 종료

2.8.3.9 파라미터 요청		(백업 메모리)	
STATUS	11110000	F0	시스템 고유 메시지
ID No.	01000011	43	제조업체 ID 번호(YAMAHA)
SUB STATUS	0011nnnn	3n	n=0~15(기기 번호=MIDI 채널)
GROUP ID	00111110	3E	MODEL ID(디지털 믹서)
MODEL ID	00001101	0D	01V96
ADDRESS	00000100	04	백업 데이터
	0eeeeeee	ee	요소 번호('ee'가 0인 경우 'ee'는 2바이트로 확장됩니다.)
	0ppppppp	pp	파라미터 번호
	0ccccccc	cc	채널 번호
EOX	11110111	F7	고유 종료

2.8.3.10 파라미터 변경 (연속 데이터) 수신
 [Parameter change ECHO]가 ON인 경우 이 메시지가 표시됩니다. 포트에서 수신된 데이터는 [Cascade Link]로 할당되고, SUB STATUS에 포함된 기기 번호(Device Number)가 [Rx CH]와 일치하는 데이터는 처리를 위해서 수신됩니다. 이를 수신하면 지정된 파라미터가 조절됩니다.

STATUS	11110000	F0	시스템 고유 메시지
ID No.	01000011	43	제조업체 ID 번호(YAMAHA)
SUB STATUS	0001nnnn	1n	n=0~15(기기 번호=MIDI 채널)
GROUP ID	00111110	3E	MODEL ID(디지털 믹서)
MODEL ID	01111111	7F	범용
ADDRESS	00001111	0F	연속 데이터
	0sssssss	ss	설정:0, 응답:1
	0eeeeeee	ee	요소 번호('ee'가 0인 경우 'ee'는 2바이트로 확장됩니다.)
	0ppppppp	pp	파라미터 번호
	0ccccccc	cc	채널 번호
DATA	0ddddd	dd	데이터
	:	:	
EOX	11110111	F7	고유 종료

2.8.3.11 파라미터 요청 (연속 데이터)

수신

[Parameter change ECHO]가 ON인 경우 이 메시지가 표시됩니다. 포트에서 수신된 데이터는 [Cascade Link]로 할당되고, SUB STATUS에 포함된 기기 번호(Device Number)가 [Rx CH]와 일치하는 데이터는 처리를 위해서 수신됩니다.

이를 수신하면 지정된 파라미터의 값이 파라미터 변경 메시지로서 송신됩니다.

```

STATUS      11110000  F0  시스템 고유 메시지
ID No.      01000011  43  제조업체 ID 번호(YAMAHA)
SUB STATUS  0001nnnn  1n  n=0~15(기기 번호=MIDI 채널)
GROUP ID    00111110  3E  MODEL ID(디지털 믹서)
MODEL ID    01111111  7F  범용
ADDRESS     00001111  0F  연속 데이터
            0eeeeeee  ee  요소(Element) 번호
            ('ee'가 0인 경우 'ee'는 2바이트로 확장됩니다.)
            0ppppppp  pp  파라미터 번호
            0ccccccc  cc  채널 번호
EOX         11110111  F7  고유 종료
    
```

2.8.3.12 파라미터 변경(기능 호출: 라이브러리 저장/리콜)

수신

이 메시지를 수신하면 지정된 메모리/라이브러리가 저장/리콜(recall)됩니다. Studio Manager나 캐스케이드 링크(Cascade Link)에서 이 메시지가 수신되면 조작이 실행된 후 실행 결과가 파라미터 응답으로 전송됩니다.

전송

[Parameter change Tx]이 ON이고 프로그램 변경(Program Change) 전송이 유효하지 않은 메모리/라이브러리를 저장하거나 리콜하는 경우, 기기 번호(Device Number) 설정과 함께 이 메시지는 [Tx CH]로 전송됩니다.

```

STATUS      11110000  F0  시스템 고유 메시지
ID No.      01000011  43  제조업체 ID 번호(YAMAHA)
SUB STATUS  0001nnnn  1n  n=0~15(기기 번호=MIDI 채널)
GROUP ID    00111110  3E  MODEL ID(디지털 믹서)
MODEL ID    01111111  7F  범용
ADDRESS     00010000  10  기능 호출
            00ffffff  ff  기능
            0mmmmmmmm  mh  번호 하이(High)
            0mmmmmmmm  ml  번호 로우(Low)
DATA        0ccccccc  ch  채널 하이(High)
            0ccccccc  cl  채널 로우(Low)
EOX         11110111  F7  고유 종료
    
```

기능	번호	채널*1)	tx/rx
SCENE RECALL	0x00	0-99, 8192	256 tx/rx
EQ LIB RECALL	0x01	1~128, 8192	0~513 tx/rx
GATE LIB RECALL	0x02	1~128, 8192	0~95 tx/rx
COMP LIB RECALL	0x03	1~128, 8192	0~513 tx/rx
EFF LIB RECALL	0x04	1~128, 8192	0~3 tx/rx
CHANNEL LIB RECALL	0x06	0~128, 8192	0~513 tx/rx
INPATCH LIB RECALL	0x07	0~32, 8192	256 tx/rx
OUTPATCH LIB RECALL	0x08	0~32, 8192	256 tx/rx
SCENE STORE	0x20	1~99	256, 16383 tx/rx
EQ LIB STORE	0x21	41~128	0~513, 16383 tx/rx
GATE LIB STORE	0x22	5~128	0~31, 16383 tx/rx
COMP LIB STORE	0x23	37~128	0~513, 16383 tx/rx
EFF LIB STORE	0x24	53~128	0~3, 16383 tx/rx
CHANNEL LIB STORE	0x26	1~128	0~513, 16383 tx/rx
INPATCH LIB STORE	0x27	1~32	256, 16383 tx/rx
OUTPATCH LIB STORE	0x28	1~32	256, 16383 tx/rx

*1)0:CH1 - 31:CH32, 32:ST-IN1L - 39:ST-IN4R, 128:BUS1 - 135:BUS8, 256:AUX1 - 263:AUX8, 512:STEREO
리콜 대상나 저장 소스가 단일 데이터 항목인 경우 256을 사용합니다.
이펙트는 0:이펙트 1-3:이펙트 4
저장 대상이 16383(0x3FFF)인 경우, 이는 외장 요인(벌크 수신 등)에 의해 라이브러리 데이터가 변경되었다는 것을 의미합니다(01V96에 의해서만 전송됨).

2.8.3.13 파라미터 변경(기능 호출 응답: 라이브러리 저장/리콜)

전송

Studio Manager에서 수신된 파라미터 변경에 의해 저장/리콜(recall)이 실행되면 실행 결과는 다음의 파라미터 변경과 같이 전송됩니다.

```

STATUS      11110000  F0  시스템 고유 메시지
ID No.      01000011  43  제조업체 ID 번호(YAMAHA)
SUB STATUS  0001nnnn  1n  n=0~15(기기 번호=MIDI 채널)
GROUP ID    00111110  3E  MODEL ID(디지털 믹서)
MODEL ID    01111111  7F  범용
ADDRESS     01010000  50  기능 호출 응답
            00ffffff  ff  기능
            0mmmmmmmm  mh  번호 하이(High)
            0mmmmmmmm  ml  번호 로우(Low)
DATA        0ccccccc  ch  채널 하이(High)
            0ccccccc  cl  채널 로우(Low)
            0eeeeeee  ee  결과 HH
            0eeeeeee  ee  결과 HL
            0eeeeeee  ee  결과 LH
            0eeeeeee  ee  결과 LL
EOX         11110111  F7  고유 종료
    
```

2.8.3.14 파라미터 변경 (기능 호출: 제목)

수신

이 메시지가 수신되면 지정된 메모리/라이브러리의 이름이 변경됩니다. Studio Manager나 캐스케이드 링크(Cascade Link)에서 이 메시지가 수신되면 조작이 실행된 후 실행 결과는 다음의 파라미터 응답과 같이 전송됩니다.

전송

요청에 대한 응답으로 기기 번호 설정과 함께 이 메시지는 [Tx CH]로 전송됩니다.

01V96의 제목이 변경되면 기기 번호 설정과 함께 이 메시지는 [Tx CH]로 전송됩니다.

```

STATUS      11110000  F0  시스템 고유 메시지
ID No.      01000011  43  제조업체 ID 번호(YAMAHA)
SUB STATUS  0001nnnn  1n  n=0~15(기기 번호=MIDI 채널)
GROUP ID    00111110  3E  MODEL ID(디지털 믹서)
MODEL ID    01111111  7F  범용
ADDRESS     00010000  10  기능 호출
            0100ffff  4f  제목
            0mmmmmmmm  mh  번호 하이(High)
            0mmmmmmmm  ml  번호 로우(Low)
DATA        0ddddddd  dd  이름1
            :          :
            0ddddddd  dd  제목 x(라이브러리에 따라 다름)
EOX         11110111  F7  고유 종료
    
```

기능	번호	크기
SCENE LIB TITLE	0x40	0~99, 256(0:응답으로만 사용) 16
EQ LIB TITLE	0x41	1~128(1~40:응답으로만 사용) 16
GATE LIB TITLE	0x42	1~128(1~4:응답으로만 사용) 16
COMP LIB TITLE	0x43	1~128(1~36:응답으로만 사용) 16
EFF LIB TITLE	0x44	1~128(1~52:응답으로만 사용) 16
CHANNEL LIB TITLE	0x46	0~128(0:응답으로만 사용) 16
INPATCH LIB TITLE	0x47	0~32(0:응답으로만 사용) 16
OUTPATCH LIB TITLE	0x48	0~32(0:응답으로만 사용) 16

2.8.3.15 파라미터 요청 (기능 호출: 제목)

수신

이 메시지를 수신하면 기기 번호를 [Rx CH]로 설정하여 파라미터 변경을 전송합니다.
위의 기능과 번호에 대한 표를 참조하십시오.

```
STATUS      11110000 F0 시스템 고유 메시지
ID No.      01000011 43 제조업체 ID 번호(YAMAHA)
SUB STATUS  0011nnnn 3n n=0-15(기기 번호=MIDI 채널)
GROUP ID    00111110 3E MODEL ID(디지털 믹서)
MODEL ID    01111111 7F 범용
ADDRESS     00010000 10 기능 호출
              0100ffff 4f 제목
              0mmmmmmmm mh 번호 하이(High)
              0mmmmmmmm ml 번호 로우(Low)
EOX         11110111 F7 고유 종료
```

2.8.3.16 파라미터 변경 (기능 호출 응답: 제목)

전송

Studio Manager에서 수신된 파라미터 변경에 의해 제목이 변경되면 실행 결과는 다음의 파라미터 변경으로 전송됩니다.

```
STATUS      11110000 F0 시스템 고유 메시지
ID No.      01000011 43 제조업체 ID 번호(YAMAHA)
SUB STATUS  0001nnnn 1n n=0-15(기기 번호=MIDI 채널)
GROUP ID    00111110 3E MODEL ID(디지털 믹서)
MODEL ID    01111111 7F 범용
ADDRESS     01010000 50 기능 호출
              0100ffff 4f 제목
              0mmmmmmmm mh 번호 하이(High)
              0mmmmmmmm ml 번호 로우(Low)
DATA        0eeeeeee ee 결과 HH
              0eeeeeee ee 결과 HL
              0eeeeeee ee 결과 LH
              0eeeeeee ee 결과 LL
EOX         11110111 F7 고유 종료
```

2.8.3.17 파라미터 변경 (기능 호출: Scene/라이브러리 삭제)

수신

이 메시지가 수신되면 지정된 메모리/라이브러리가 삭제됩니다. Studio Manager나 캐스케이드 링크(Cascade Link)에서 이 메시지가 수신되면 조작이 실행된 후 실행 결과는 다음의 파라미터 응답과 같이 전송됩니다.

전송

01V96에서 메모리나 라이브러리가 삭제되면 이 메시지는 기기 번호 설정과 함께 [Tx CH]로 전송됩니다.

```
STATUS      11110000 F0 시스템 고유 메시지
ID No.      01000011 43 제조업체 ID 번호(YAMAHA)
SUB STATUS  0001nnnn 1n n=0-15(기기 번호=MIDI 채널)
GROUP ID    00111110 3E MODEL ID(디지털 믹서)
MODEL ID    01111111 7F 범용
ADDRESS     00010000 10 기능 호출
              0110ffff 6f 기능 삭제
              0mmmmmmmm mh 번호 하이(High)
              0mmmmmmmm ml 번호 로우(Low)
EOX         11110111 F7 고유 종료
```

기능	번호
SCENE LIB CLEAR	0x60 1-99
EQ LIB CLEAR	0x61 41-128
GATE LIB CLEAR	0x62 5-128
COMP LIB CLEAR	0x63 37-128
EFF LIB CLEAR	0x64 53-128
CHANNEL LIB CLEAR	0x66 1-128
INPATCH LIB CLEAR	0x67 1-32
OUTPATCH LIB CLEAR	0x68 1-32

2.8.3.18 파라미터 변경 (기능 호출 응답: Scene/라이브러리 삭제)

전송

Studio Manager에서 파라미터 변경을 수신한 결과로써 Scene이나 라이브러리가 삭제된 경우 실행 결과는 다음의 파라미터 변경으로 전송됩니다.

```
STATUS      11110000 F0 시스템 고유 메시지
ID No.      01000011 43 제조업체 ID 번호(YAMAHA)
SUB STATUS  0001nnnn 1n n=0-15(기기 번호=MIDI 채널)
GROUP ID    00111110 3E MODEL ID(디지털 믹서)
MODEL ID    01111111 7F 범용
ADDRESS     01010000 50 기능 호출
              0110ffff 6f 기능 삭제
              0mmmmmmmm mh 번호 하이(High)
              0mmmmmmmm ml 번호 로우(Low)
DATA        0eeeeeee ee 결과 HH
              0eeeeeee ee 결과 HL
              0eeeeeee ee 결과 LH
              0eeeeeee ee 결과 LL
EOX         11110111 F7 고유 종료
```

2.8.3.19 파라미터 변경 (기능 호출: 속성)

수신

[Parameter change RX]가 ON으로 설정되어 있고 [Rx CH]가 SUB STATUS에 포함된 기기 번호와 일치하는 경우 이 메시지가 수신됩니다. [Parameter change ECHO]가 ON인 경우 이 메시지가 표시됩니다. 이 메시지를 수신하면 지정된 메모리/라이브러리의 속성이 변경됩니다.

전송

요청에 대한 응답에서 파라미터 변경(Parameter Change) 메시지는 [Rx CH]에 전송됩니다.

[Parameter change ECHO]가 ON으로 설정되어 있는 경우 이 메시지는 변경없이 다시 전송됩니다.

```
STATUS      11110000 F0 시스템 고유 메시지
ID No.      01000011 43 제조업체 ID 번호(YAMAHA)
SUB STATUS  0001nnnn 1n n=0-15(기기 번호=MIDI 채널)
GROUP ID    00111110 3E MODEL ID(디지털 믹서)
MODEL ID    01111111 7F 범용
ADDRESS     00010100 14 기능 호출
              0000ffff 0f 속성
              0mmmmmmmm mh 번호 하이(High)
              0mmmmmmmm ml 번호 로우(Low)
DATA        0tttttttt tt 속성(보호:0x2000, 일반:0x0000)
              0tttttttt tt
EOX         11110111 F7 고유 종료
```

기능	번호
SCENE LIB ATTRIBUTE	0x00 0-99(0:응답으로만 사용)
EQ LIB ATTRIBUTE	0x01 1-128(1-40:응답으로만 사용)
GATE LIB ATTRIBUTE	0x02 1-128(1-4:응답으로만 사용)
COMP LIB ATTRIBUTE	0x03 1-128(1-36:응답으로만 사용)
EFF LIB ATTRIBUTE	0x04 1-128(1-52:응답으로만 사용)
CHANNEL LIB ATTRIBUTE	0x06 0-128(0:응답으로만 사용)
INPATCH LIB ATTRIBUTE	0x07 0-32(0:응답으로만 사용)
OUTPATCH LIB ATTRIBUTE	0x08 0-32(0:응답으로만 사용)

2.8.3.20 파라미터 요청

(기능 호출: 속성)

수신

[Parameter change RX]가 ON으로 설정되어 있고 [Rx CH]가 SUB STATUS에 포함된 기기 번호와 일치하는 경우 이 메시지가 수신됩니다. [Parameter change ECHO]가 ON인 경우 이 메시지가 표시됩니다. 이 메시지를 수신한 경우 파라미터 변경(Parameter Change) 메시지는 [Rx CH]에 전송됩니다.

위의 기능과 번호에 대한 표를 참조하십시오.

STATUS	11110000	F0	시스템 고유 메시지
ID No.	01000011	43	제조업체 ID 번호(YAMAHA)
SUB STATUS	0011nnnn	3n	n=0~15(기기 번호=MIDI 채널)
GROUP ID	00111110	3E	MODEL ID(디지털 믹서)
MODEL ID	01111111	7F	범용
ADDRESS	00010100	14	기능 호출
	0000ffff	0f	속성
	0mmmmmm	mh	번호 하이(High)
	0mmmmmm	m1	번호 로우(Low)
EOX	11110111	F7	고유 종료

2.8.3.21 파라미터 변경

(기능 호출 응답: 속성)

전송

Studio Manager에서 파라미터 변경을 수신한 결과로써 속성이 수정된 경우 실행 결과는 다음의 파라미터 변경으로 전송됩니다.

STATUS	11110000	F0	시스템 고유 메시지
ID No.	01000011	43	제조업체 ID 번호(YAMAHA)
SUB STATUS	0001nnnn	1n	n=0~15(기기 번호=MIDI 채널)
GROUP ID	00111110	3E	MODEL ID(디지털 믹서)
MODEL ID	01111111	7F	범용
ADDRESS	01010100	54	기능 호출
	0000ffff	0f	속성
	0mmmmmm	mh	번호 하이(High)
	0mmmmmm	m1	번호 로우(Low)
DATA	0eeeeeee	ee	결과 HH
	0eeeeeee	ee	결과 HL
	0eeeeeee	ee	결과 LH
	0eeeeeee	ee	결과 LL
EOX	11110111	F7	고유 종료

2.8.3.22 파라미터 변경

(기능 호출: 연결)

수신

[Parameter change RX]가 ON으로 설정되어 있고 [Rx CH]가 SUB STATUS에 포함된 기기 번호와 일치하는 경우 이 메시지가 수신됩니다. [Parameter change ECHO]가 ON인 경우 이 메시지가 표시됩니다. 이 메시지를 수신하면 지정된 Scene의 패치 링크 데이터가 수정됩니다.

전송

요청에 대한 응답에서 파라미터 변경(Parameter Change) 메시지는 [Rx CH]에 전송됩니다.

[Parameter change ECHO]가 ON으로 설정되어 있는 경우 이 메시지는 변경없이 다시 전송됩니다.

STATUS	11110000	F0	시스템 고유 메시지
ID No.	01000011	43	제조업체 ID 번호(YAMAHA)
SUB STATUS	0001nnnn	1n	n=0~15(기기 번호=MIDI 채널)
GROUP ID	00111110	3E	MODEL ID(디지털 믹서)
MODEL ID	01111111	7F	범용
ADDRESS	00010100	14	기능 호출
	0010ffff	2f	연결
	0mmmmmm	mh	번호 하이(High)
	0mmmmmm	m1	번호 로우(Low)
DATA	0iiiiiii	ih	입력패치
	0iiiiiii	il	
	0ooooooo	oh	출력패치
	0ooooooo	ol	
EOX	11110111	F7	고유 종료

기능	번호
SCENE LIB LINK	0x20 0-99(0:응답으로만 사용)

2.8.3.23 파라미터 요청

(기능 호출: 연결)

수신

[Parameter change RX]가 ON으로 설정되어 있고 [Rx CH]가 SUB STATUS에 포함된 기기 번호와 일치하는 경우 이 메시지가 수신됩니다. [Parameter change ECHO]가 ON인 경우 이 메시지가 표시됩니다. 이 메시지를 수신한 경우 파라미터 변경(Parameter Change) 메시지는 [Rx CH]에 전송됩니다.

위의 기능과 번호에 대한 표를 참조하십시오.

STATUS	11110000	F0	시스템 고유 메시지
ID No.	01000011	43	제조업체 ID 번호(YAMAHA)
SUB STATUS	0011nnnn	3n	n=0~15(기기 번호=MIDI 채널)
GROUP ID	00111110	3E	MODEL ID(디지털 믹서)
MODEL ID	01111111	7F	범용
ADDRESS	00010100	14	기능 호출
	0010ffff	2f	연결
	0mmmmmm	mh	번호 하이(High)
	0mmmmmm	m1	번호 로우(Low)
EOX	11110111	F7	고유 종료

2.8.3.24 파라미터 변경

(기능 호출 응답: 링크)

전송

Studio Manager에서 파라미터 변경을 수신한 결과로써 링크 데이터가 수정된 경우 실행 결과는 다음의 파라미터 변경으로 전송됩니다.

STATUS	11110000	F0	시스템 고유 메시지
ID No.	01000011	43	제조업체 ID 번호(YAMAHA)
SUB STATUS	0001nnnn	1n	n=0~15(기기 번호=MIDI 채널)
GROUP ID	00111110	3E	MODEL ID(디지털 믹서)
MODEL ID	01111111	7F	범용
ADDRESS	01010100	54	기능 호출
	0010ffff	2f	연결
	0mmmmmm	mh	번호 하이(High)
	0mmmmmm	m1	번호 로우(Low)
DATA	0eeeeeee	ee	결과 HH
	0eeeeeee	ee	결과 HL
	0eeeeeee	ee	결과 LH
	0eeeeeee	ee	결과 LL
EOX	11110111	F7	고유 종료

2.8.3.25 파라미터 변경 (기능 호출: 페어(pair), 복사)

수신

[Parameter change RX]가 ON으로 설정되어 있고 [Rx CH]가 SUB STATUS에 포함된 기기 번호와 일치하는 경우 이 메시지가 수신됩니다. [Parameter change ECHO]가 ON인 경우 이 메시지가 표시됩니다. 이 메시지가 수신되면 지정된 채널에 대한 페어링(paring)이 활성화/비활성화됩니다.

STATUS	11110000	F0	시스템 고유 메시지
ID No.	01000011	43	제조업체 ID 번호(YAMAHA)
SUB STATUS	0001nnnn	1n	n=0~15(기기 번호=MIDI 채널)
GROUP ID	00111110	3E	MODEL ID(디지털 믹서)
MODEL ID	01111111	7F	범용
ADDRESS	00010001	11	기능 호출 페어(pair)
	0000ffff	0f	기능
	0sssssss	sh	소스 채널 H
	0sssssss	s1	소스 채널 L
DATA	0ddddddd	dh	대상 채널 H
	0ddddddd	d1	대상 채널 L
EOX	11110111	F7	고유 종료

기능	채널
COPY가 있는 PAIR ON	0x00 *1)
RESET BOTH가 있는 PAIR ON	0x01 *1)
PAIR OFF	0x02 *1)

- *1) 0:CH1 - 31:CH32, 128:BUS1 - 135:BUS8, 256:AUX1 - 263:AUX8, 512:STEREO
 이펙트는 0:이펙트 1-3:이펙트 4
 • PAIR의 경우에는 페어링(paring)이 가능한 채널을 반드시 지정해야 합니다.
 • COPY가 있는 PAIR ON인 경우, 복사 소스로 소스 채널(Source Channel)과 복사 대상으로 대상 채널(Destination Channel)을 반드시 지정해야 합니다.

2.8.3.26 파라미터 변경(기능 호출 이벤트: 이펙트)

수신

[Parameter change RX]가 ON으로 설정되어 있고 [Rx CH]가 SUB STATUS에 포함된 기기 번호와 일치하는 경우 이 메시지가 수신됩니다. [Parameter change ECHO]가 ON인 경우 이 메시지가 표시됩니다. 이 메시지를 수신하면 해당 이펙트의 기능이 활성화됩니다 (이펙트 형식에 따라 다름).

STATUS	11110000	F0	시스템 고유 메시지
ID No.	01000011	43	제조업체 ID 번호(YAMAHA)
SUB STATUS	0001nnnn	1n	n=0~15(기기 번호=MIDI 채널)
GROUP ID	00111110	3E	MODEL ID(디지털 믹서)
MODEL ID	01111111	7F	범용
ADDRESS	00010010	12	기능 호출 이펙트 이벤트
	0000ffff	0f	기능
	00000000	00	
	0ppppppp	pp	누름 해제:0, 누름:1
DATA	00000000	00	
	0eeeeeee	ee	이펙트 번호 (0:Effect1 - 3:Effect4)
EOX	11110111	F7	고유 종료

기능	채널
Freeze Play 버튼	0x00 0:이펙트1-3:이펙트4
Freeze Record 버튼	0x01 0:이펙트1-3:이펙트4

•이펙트 형식이 다르면 활성화되지 않습니다.

2.8.3.27 파라미터 변경 (정렬 표)

01V96에서 Scene 메모리 정렬이 실행되면 메모리 정렬표는 Studio Manager로 전송됩니다.

Studio Manager는 이 데이터에 따라 메모리를 정렬합니다.

Studio Manager가 Scene 메모리 정렬을 실행하면 이 데이터를 01V96에 전송합니다.

STATUS	11110000	F0	시스템 고유 메시지
ID No.	01000011	43	제조업체 ID 번호(YAMAHA)
SUB STATUS	0001nnnn	1n	n=0~15(기기 번호=MIDI 채널)
GROUP ID	00111110	3E	MODEL ID(디지털 믹서)
MODEL ID	00001101	0D	01V96
ADDRESS	00010011	13	라이브러리 정렬표
	0000ffff	0f	라이브러리 형식
DATA	0d	ds	데이터
	:	:	
	0d	de	데이터
EOX	11110111	F7	고유 종료

벌크(bulk)에서와 동일한 방법으로 8-7 변환이 데이터 영역에 실행됩니다.

2.8.3.28 파라미터 요청 (정렬 표)

01V96이 이 데이터를 수신하면, 정렬표 데이터(Sort Table Data)를 전송합니다.

STATUS	11110000	F0	시스템 고유 메시지
ID No.	01000011	43	제조업체 ID 번호(YAMAHA)
SUB STATUS	0011nnnn	3n	n=0~15(기기 번호=MIDI 채널)
GROUP ID	00111110	3E	MODEL ID(디지털 믹서)
MODEL ID	00001101	0D	01V96
ADDRESS	00010011	13	라이브러리 정렬표
	0000ffff	0f	라이브러리 형식
EOX	11110111	F7	고유 종료

2.8.3.29 파라미터 변경 (키 원격)

수신

[Parameter change RX]가 ON으로 설정되어 있고 [Rx CH]가 SUB STATUS에 포함된 기기 번호와 일치하는 경우 이 메시지가 수신됩니다. [Parameter change ECHO]가 ON인 경우 이 메시지가 표시됩니다. 이 메시지가 수신되면 주소로 지정된 키가 눌러질 때(누름 해제) 동일한 처리가 실행됩니다.

전송

[Parameter change ECHO]가 ON으로 설정되어 있는 경우 이 메시지는 변경없이 다시 전송됩니다.

STATUS	11110000	F0	시스템 고유 메시지
ID No.	01000011	43	제조업체 ID 번호(YAMAHA)
SUB STATUS	0001nnnn	1n	n=0~15(기기 번호=MIDI 채널)
GROUP ID	00111110	3E	MODEL ID(디지털 믹서)
MODEL ID	00001101	0D	01V96
ADDRESS	00100000	20	키 원격
	0kkkkkkk	kk	키 주소 H
	0kkkkkkk	kk	키 주소 M
	0kkkkkkk	kk	키 주소 L
DATA	0ppppppp	pp	누름 해제:0, 누름:1
EOX	11110111	F7	고유 종료

2.8.3.30 파라미터 변경 (원격 미터(Remote Meter))

원격 미터(remote meter)의 요청을 수신하여 전송이 활성화된 경우 10초 간 매 50 msec마다 지정된 미터 정보가 전송됩니다. 미터 정보를 계속 전송하려는 경우에는 매 10초 내에 요청을 전송받아야만 합니다.

수신

[Parameter change ECHO]가 ON인 경우 이 메시지가 표시됩니다.

전송

요청에 의해 전송이 활성화된 경우 10초의 지속 기간 동안 50 msec 간격으로 주소에 의해 지정된 파라미터가 [Rx CH] 채널로 전송됩니다. 전원이 꺼졌다가 다시 켜지거나 PORT 설정이 변경되면 전송은 해제됩니다.

[Parameter change ECHO]가 ON으로 설정되어 있는 경우 이 메시지는 변경없이 다시 전송됩니다.

STATUS	11110000	F0	시스템 고유 메시지
ID No.	01000011	43	제조업체 ID 번호(YAMAHA)
SUB STATUS	0001nnnn	1n	n=0~15(기기 번호=MIDI 채널)
GROUP ID	00111110	3E	MODEL ID(디지털 믹서)
MODEL ID	00001101	0D	01V96
ADDRESS	00100001	21	원격 미터
	0mmmmmm	mm	ADDRESS UL
	0mmmmmm	mm	ADDRESS LU
	0mmmmmm	mm	ADDRESS LL
DATA	0d	dd	데이터1 H
	0d	dd	데이터1 L
	:	:	
EOX	11110111	F7	고유 종료

* 미터 데이터는 DSP의 DECAY 값을 수정하지 않고 사용합니다. 데이터의 해석은 파라미터에 따라 달라집니다.

2.8.3.31 파라미터 요청 (리모트 미터)

수신

[Parameter change RX]가 ON으로 설정되어 있고 [Rx CH]가 SUB STATUS에 포함된 기기 번호와 일치하는 경우 이 메시지가 수신됩니다. [Parameter change ECHO]가 ON인 경우 이 메시지가 표시됩니다. 이 메시지를 수신한 경우 10초의 기간 동안 50 msec 간격으로 지정된 주소의 데이터가 [Rx CH]에 전송됩니다. (포트가 다른 통신에 사용되고 있는 경우에는 전송이 실행되지 않습니다.) 주소 UL= 0x7F를 수신하면 모든 미터 데이터의 전송이 즉시 중지됩니다 (해제).

전송

[Parameter change ECHO]가 ON으로 설정되어 있는 경우 이 메시지는 변경없이 다시 전송됩니다.

STATUS	11110000	F0	시스템 고유 메시지
ID No.	01000011	43	제조업체 ID 번호(YAMAHA)
SUB STATUS	0011nnnn	3n	n=0~15(기기 번호=MIDI 채널)
GROUP ID	00111110	3E	MODEL ID(디지털 믹서)
MODEL ID	00001101	0D	01V96
ADDRESS	00100001	21	원격 미터
	0mmmmmmmm	mm	ADDRESS UL
	0mmmmmmmm	mm	ADDRESS LU
	0mmmmmmmm	mm	ADDRESS LL
	0ccccccc	ch	카운트 H
	0ccccccc	cl	카운트 L
EOX	11110111	F7	고유 종료

2.8.3.32 파라미터 변경 (원격 타임 카운터)

원격 타임 카운터(Remote Time Counter)의 요청을 수신하여 전송이 활성화된 경우 10초간 매 50 msec마다 타임 카운터(Time Counter) 데이터가 전송됩니다. 카운터 정보를 계속 전송하려는 경우 매번 10초 이내에 요청을 전송받아야 합니다.

수신

[Parameter change ECHO]가 ON인 경우 이 메시지가 표시됩니다.

전송

요청을 수신하여 전송이 활성화된 경우 10초간 매 50 msec마다 타임 카운터(Time Counter) 정보가 [RxCH] 채널에 전송됩니다. 전원이 꺼졌다가 다시 켜지거나 PORT 설정이 변경되면 전송은 비활성화됩니다.

[Parameter change ECHO]가 ON으로 설정되어 있는 경우 이 메시지는 변경없이 다시 전송됩니다.

STATUS	11110000	F0	시스템 고유 메시지
ID No.	01000011	43	제조업체 ID 번호(YAMAHA)
SUB STATUS	0001nnnn	1n	n=0~15(기기 번호=MIDI 채널)
GROUP ID	00111110	3E	MODEL ID(디지털 믹서)
MODEL ID	00001101	0D	01V96
ADDRESS	00100010	22	원격 타임 카운터
	0000tttt	0t	0:타임코드, 1:마디.비트.클럭(Clock)
	0ddddddd	dd	시간/ 마디 H
	0ddddddd	dd	분 / 마디 L
DATA	0ddddddd	dd	초 / 비트
	0ddddddd	dd	프레임 / 클럭
EOX	11110111	F7	고유 종료

2.8.3.33 파라미터 요청(원격 타임 카운터)

수신

[Parameter change RX]가 ON으로 설정되어 있고 [Rx CH]가 SUB STATUS에 포함된 기기 번호와 일치하는 경우 이 메시지가 수신됩니다. [Parameter change ECHO]가 ON인 경우 이 메시지가 표시됩니다. 이 메시지를 수신하면 10초 동안 매 50 msec마다 타임 카운터(Time Counter) 정보는 [Rx CH] 채널로 전송됩니다. 주소의 두 번째 바이트가 0x7F로 수신되면 데이터 전송은 즉시 정지됩니다 (해제).

전송

[Parameter change ECHO]가 ON으로 설정되어 있는 경우 이 메시지는 변경없이 다시 전송됩니다.

STATUS	11110000	F0	시스템 고유 메시지
ID No.	01000011	43	제조업체 ID 번호(YAMAHA)
SUB STATUS	0011nnnn	3n	n=0~15(기기 번호=MIDI 채널)
GROUP ID	00111110	3E	MODEL ID(디지털 믹서)
MODEL ID	00001101	0D	01V96
ADDRESS	00100010	22	원격 타임 카운터
	0ddddddd	dd	0:전송 요청, 0x7F:전송 중지 요청
EOX	11110111	F7	고유 종료

부록 D 선택 사양

RK1 랙 장착 키트를 사용하여 01V96에 랙 장착

선택 사양인 RK1 랙 장착 키트를 사용하여 01V96에 랙을 장착할 수 있습니다.

- 1 브라켓 1개를 01V96의 한쪽 옆에 기대어 잡아 브라켓 손잡이가 옆으로 나오도록 합니다. 그리고 아래 그림과 같이 브라켓의 3개 구멍을 01V96의 측면의 구멍에 맞춥니다.
- 2 RK1 패키지에 동봉된 나사 3개를 사용하여 브라켓을 부착합니다.
- 3 동일한 방법으로 01V96의 다른 면에 다른 브라켓을 부착합니다.

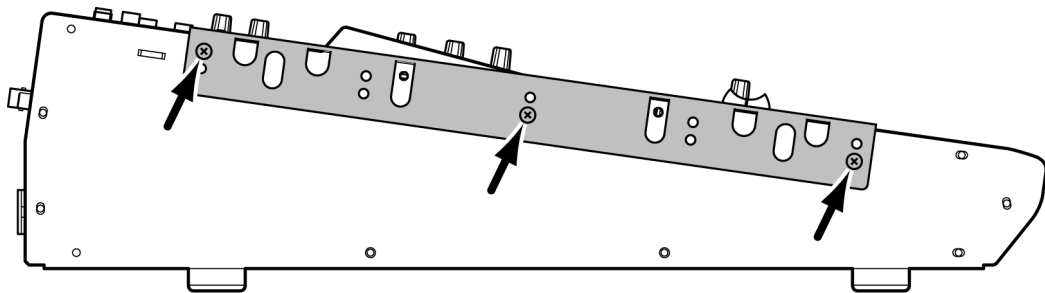

색인

기호

- ø /INS/DLY | DLY 1-16 페이지 80
- ø /INS/DLY | DLY 17-32 페이지 80
- ø /INS/DLY | Insert 페이지 127, 156
- ø /INS/DLY | Out Dly 페이지 99, 110
- ø /INS/DLY | Phase 페이지 79
- ø /INSERT/DELAY 버튼 18
- +48V ON/OFF 스위치 23

숫자

- 1-16/17-32 버튼 19
- 1~8 버튼 21
- 2TR IN 커넥터 15, 70
- 2TR IN DIGITAL COAXIAL 24
- 2TR IN DIGITAL 커넥터 71
- 2TRD 42
- 2TR OUT 커넥터 15, 70
- 2TR OUT DIGITAL COAXIAL 24
- 2TR OUT DIGITAL 커넥터 71
- 2TRD 42

가

- 가변(Variable) 모드 115, 118
- 감쇠기(Attenuator) 83, 99, 110
 - 출력 신호 106
- 건전지 238
- 게이트 81
 - 파라미터 표 287
 - KEYIN SOURCE 81
- 게이트(Gate) 라이브러리 179
- 고정(Fixed) 모드 114, 118
- 궤적 패턴 142
- 그룹 147
 - 음소거 그룹 148
 - 페이더 그룹 148
- 기본 조작 27
 - 디스플레이 페이지 선택 28
 - 디스플레이에 관하여 27
 - 레이어(Layer) 선택 31
 - 미터링 34
 - 버튼 29
 - 샘플링 레이트 표시등 28
 - 채널 선택 32
 - 채널 이름 28
 - 탭 스크롤 화살표 28
 - 파라미터 박스 29
 - 페이더(Fader) 모드 선택 33
 - 페이지 영역 28
 - 페이지 제목 28
 - 페이지 탭 28
 - 확인 메시지 30
 - 회전 조절기 및 페이더 29
 - AUX1~AUX8 버튼 표시등 33
 - HOME 버튼 표시등 33
 - Title edit 창 30
- 기타 기능 225
 - 환경 설정 226

나

- 내장 이펙트
 - 미터 158
 - 이펙트 프로세서 1~4 153
 - 채널에 삽입 156
 - 편집 157
 - Aux 송신 154
 - MIX BALANCE 157
 - TEMPO 158

다

- 다이렉트 출력 125
- 더 높은 샘플링 레이트 75
- 데이지 체인(Daisy Chain) 분배 40
- 데이터 입력(Data Entry) 섹션 22
- 디더링(dithering) 74
- 디스플레이 19
- 디스플레이 섹션 19
- 디스플레이 페이지 선택 28
- 디스플레이에 관하여 27
- 디지털 입력 및 출력 71
- 디지털 I/O 섹션 24
- 딜레이 80, 99, 110
 - DELAY SCALE 80
 - FB.GAIN 80

라

- 라이브러리 171
 - 게이트(Gate) 라이브러리 179
 - 이펙트 라이브러리 175
 - 일반 조작 171
 - 입력 패치(Input patch) 라이브러리 174
 - 제품 사양 288
 - 채널(Channel) 라이브러리 173
 - 출력 패치(Output patch) 라이브러리 175
 - 컴프레서(Compressor) 라이브러리 180
 - EQ 라이브러리 182
- 레벨 104, 113
 - 레벨 설정 113
 - 레벨 조절기 17
 - 레이어 31 초기 बैं크 설정 250
- 루팅(routing) 86
- 리어 패널 23
 - 디지털 I/O 섹션 24
 - 전원 섹션 25
 - AD 출력 섹션 23
 - MIDI/컨트롤 섹션 25
 - SLOT 섹션 25
- 리어 패널
 - PHANTOM +48V 23
- 리콜 세이프(Recall Safe) 기능 168
- 링크 147
 - 컴프레서 150
 - EQ 150

마

- 멀티트랙 녹음 47
- 명암 조절기 19
- 모니터 소스 선택기 15

- 모니터 출력 및 헤드폰 섹션 15
- 모니터링 131
 - 디지털 입력 채널 상태 73
 - 솔로 설정 132
 - 솔로 세이프 기능 133
 - 솔로(Solo) 기능 134
 - LAST SOLO 132
 - MIX SOLO 132
 - MIXDOWN(믹스다운) 132
 - MONO 133
 - RECORDING 132

- 미터
 - 스테레오 미터 19
- 미터링 34
- 믹스 다운 47

바

- 방사 분배 40
- 밸런스 적용 104
- 버스 출력 97
 - 감쇠 99
 - 디스플레이에서 설정 99
 - 레벨 설정 104
 - 설정 보기 102
 - 스테레오 버스로 신호 루팅 101
 - 압축 100
 - 이름 지정 107
 - 지연 99
 - 컨트롤 패널에서 설정 104
 - 페어링(pairing) 105
 - EQ 적용 100
 - EQ 적용 및 밸런스 적용 104
- 버튼 29
- 벌크 덤프(bulk dump) 222
- 메시지 211

사

- 사용자 정의 키 231
- 사용자 할당 가능한 레이어 229
- 삽입 입력 129
- 삽입 패칭 127
- 샘플링 레이트 72, 73
 - 더 높은 샘플링 레이트 설정 75
 - 샘플링 레이트 표시등 28
 - DOUBLE CHANNEL 75
 - DOUBLE SPEED 75
 - SINGLE 76
 - SRC 섹션 72
- 서라운드 135
 - 궤적 패턴 141
 - 서라운드 모드 표시등 27
 - 서라운드 팬(Surround pan) 135
 - 설정과 사용 136
 - 팬 141
 - BUS1~BUS8 138
 - DIV 142
 - F.S 105
 - F/R 142
 - FAST 141
 - INIT 138
 - LFE 142
 - LINK 142
 - Pan graph 141

PAN/SURR LINK 136
 PATTERN 142
 ST LINK 142
 SURROUND MODE 87, 136
 서라운드 모드 135, 136
 공장 출고 136
 서라운드 모드 표시등 27
 서라운드 팬(Surround pan) 135
 선택 사양 vi, 323
 I/O 카드 71
 RK1 323
 선택 사양인 카드 26
 설치 26
 설정 37
 솔로(solo) 132
 솔로 세이프 기능 133
 솔로(Solo) 기능 134
 LAST SOLO 132
 LISTEN 132
 MIX SOLO 132
 MIXDOWN(믹스다운) 132
 RECORDING 132
 SOLO 132
 SOLO SAFE CHANNEL 133
 SOLO TRIM 133
 스테레오 미터 19
 스테레오 출력 97
 감쇠 99
 디스플레이에서 설정 99
 레벨 설정 104
 설정 보기 102
 압축 100
 이름 지정 107
 자연 99
 컨트롤 패널에서 설정 104
 페어링(pairing) 105
 EQ 적용 100
 EQ 적용 및 밸런스 적용 104
 시스템 고유 메시지 211
 시스템 버전 238

아

아날로그 입력 및 출력 69
 연결 37
 아날로그 24채널 믹싱 시스템 구성 37
 하드 디스크 레코더가 있는 녹음 시스템 구성 38
 DAW를 사용하는 녹음 시스템 구성 39
 오실레이터(Oscillator) 230
 워드클럭(wordclock) 40
 데이지 체인(Daisy Chain) 분배 40
 방사 분배 40
 소스 42
 소스 지정 41
 연결 40
 워드클럭에 대하여 40
 WC IN 42
 원격 185
 삽입 디스플레이 모드 189
 FRAMES 210
 LOCATE/TIME 섹션 209

Machine control 185, 208
 MACHINE CONTROL 섹션 209
 MIDI 메시지 205
 MIDI 원격 203
 Nuendo 185
 ProTools 185
 REMOTE 185
 Target 파라미터 188
 TRACK ARMING 섹션 209
 TRANSPORT 섹션 210
 원격 레이어
 Nuendo 202
 Pro Tools 186
 웹 사이트 vi, 72
 위상 79
 음소거 196
 음소거 그룹 147, 148
 이름 변경 225
 이름 지정 94, 107
 이펙트 라이브러리 175
 프로그램 177
 프리셋 177
 이펙트
 내장 이펙트 153
 바이패스(Bypass) 157
 파라미터 표 254
 플러그인 159
 인터넷, yamaha web site vi, 72
 입력 감도
 GAIN 조절기 15
 입력 섹션 69
 입력 채널 77
 감쇠 83
 게이트 81
 디스플레이에서 설정 79
 레벨 90
 루팅(routing) 86
 설정 보기 87
 신호 위상 변환 79
 압축 82
 이름 지정 94
 자연 80
 컨트롤 패널에서 설정 90
 팬 85, 90
 페어링(pairing) 92
 EQ 91
 EQ 적용 84
 입력 패치 121
 초기 설정 245
 파라미터 243
 입력 패치(Input patch) 라이브러리 .. 174

자

자동 업데이트 기능 165
 자습서 47
 내장 이펙트 66
 녹음 59, 62
 루팅(routing) 51
 마스터 레코더 68
 모니터링 레벨 54, 61
 믹스 다운 63
 압축 57
 오버더빙(overdubbing) 60

이퀄라이징 56
 입력 레벨 설정 49
 최초의 트랙 녹음 49
 페어링(pairing) 50
 저장 및 리콜 163
 전원 섹션 25
 제목 입력
 Title edit 창 30
 제품 사양 283
 조작 잠금 233

차

창
 복사 조작 120
 비밀번호 233
 서라운드 모드 변경 137
 채널 페어링 92
 Set Password 234
 User Define Select 232
 채널 선택 32
 채널 스트립(Channel Strip) 섹션 16
 채널 페이더 16
 채널(Channel) 라이브러리 173
 최초의 트랙 녹음 49
 출력 섹션 70
 출력 패치 123
 초기 설정 249
 파라미터 247
 출력 패치(Output patch) 라이브러리 175

카

카드 삽입 26
 커서 버튼 22
 컨트롤 변경 211, 216
 컨트롤 패널 13
 데이터 입력(Data Entry) 섹션 22
 디스플레이 섹션 19
 모니터 출력 및 헤드폰 섹션 15
 AD 입력 섹션 14
 Channel Strip 섹션 16
 DISPLAY ACCESS 섹션 18
 FADER MODE 섹션 17
 LAYER 섹션 19
 SCENE MEMORY 섹션 21
 SELECTED CHANNEL 선택 20
 SOLO 섹션 22
 ST IN 섹션 17
 STEREO 섹션 16
 USER DEFINED KEYS 섹션 21
 컴프레서 82, 100, 111
 링크 150
 컴프레서 링크 147
 파라미터 표 287
 컴프레서(Compressor) 라이브러리 .. 180
 프리셋 181
 콘솔 캐스케이드(Cascade) 234
 Cascade 페이지 236
 SYNC 파라미터 237
 크기 291

타

탭 스크롤 화살표 28
 탭 스크롤(Tab Scroll) 버튼 20

특징 11
 서라운드 사운드 12
 원격 조정 12
 음향 사양 11
 이펙트 12
 입력 및 출력 11
 채널 구성 12
 하드웨어 11
 MIDI 12
 Scene 메모리 12

파

파라미터 목록 241
 파라미터 박스 29
 파라미터 변경 221
 파라미터 휠 22
 팔로우 팬 기능 86
 패칭 121
 2TR 디지털 출력 125
 다이렉트 출력 125
 삽입 입력 129
 삽입 패칭 127
 오니(Omni) 출력 44
 입력 및 출력 43
 입력 채널 43
 입력 패칭 121, 122
 출력 패치 123
 MTC OUT 커넥터 124
 OMNI OUT 커넥터 124
 PATCH 버튼 43
 팬 85, 119
 팔로우 팬 기능 86
 F.S 105
 FOLLOW PAN 89
 GANG 85
 INDIVIDUAL 85
 INV GANG 85
 PAN 버튼 86
 팬텀(phantom) 전원 69
 CH1-4 ON/OFF 스위치 23
 CH5-8 ON/OFF 스위치 23
 CH9-12 ON/OFF 스위치 23
 페어링(pairing) 92, 105
 디스플레이 사용 93
 HORIZONTAL 93
 SEL 버튼 사용 92
 VERTICAL 93
 페이더 그룹 147, 148
 페이더(Fader) 모드 선택 33
 페이드 166
 ALL CLEAR 166
 AUX1~8 167
 BUS1~8 167
 Global fade time 166
 INPUT CH1~32 166
 ST IN 1-4 166
 STEREO 167
 포장 내용물 vi
 프로그램 변경 211, 215
 플러그인 198
 Y56K 159
 피크 레벨 36

하

하드 디스크
 녹음 시스템 38
 할당
 원격 레이어 185
 컨트롤 변경 216
 프로그램 변경 215
 MIDI 메시지 205
 USER DEFINED KEYS 193
 확인 메시지 30
 환경 설정 226
 환영합니다 11
 회전 조절기 및 페이더 29

A

AC IN 커넥터 25
 AD 입력 14
 AD 출력 섹션 23
 AD 카드의 게인 37
 AD15/16 선택기 15
 adat 42
 ADAT I/O 카드 72
 ADAT IN/OUT 커넥터 24, 71
 AES/EBU I/O 카드 72
 AMP SIMULATE 263
 Auto Channel Select 환경 설정 227
 Auto Direct Out On 환경 설정 228
 Auto EQUALIZER Display
 환경 설정 227
 AUTO PAN 259
 Auto PAN Display 환경 설정 227
 Auto SOLO Display 환경 설정 227
 Auto WORD CLOCK Display
 환경 설정 227
 AUX 1~AUX 8 버튼 17
 Aux 송신 113
 가변(Variable) 모드 115
 감쇠 110
 고정(Fixed) 모드 114
 디스플레이에서 설정 110, 113
 레벨 설정 113
 설정 보기 112
 여러 채널에 대한 설정 보기 117
 지연 110
 채널 페이더 위치 복사 120
 컨트롤 패널에서 설정 113
 팬 119
 Comp 설정 111
 EQ 설정 111, 113
 Aux 송신 모드 114, 118
 Aux 출력 109
 AUX1-AUX8 버튼 표시등 33
 Aux1 | View1-16 페이지 117
 Aux1 | View17-STI 페이지 117

B

BUS1~BUS8 138

C

Cascade COMM Link 환경 설정 228
 CATEGORY 73
 CH1-4 ON/OFF 스위치 23

CH5-8 ON/OFF 스위치 23
 CH9-12 ON/OFF 스위치 23
 Channel Copy Parameter 환경 설정 228
 Channel ID/Channel 환경 설정 228
 CHORUS 257
 CLEAR 버튼 22
 COPY 74

D

DAW 202
 Nuendo 202
 Pro Tools 186
 Remote 185
 기타 202
 녹음 시스템 39
 DEC & INC 버튼 22
 DEL 버튼 30
 DELAY->ER 269
 DELAY->REV 270
 DELAY LCR 256
 DELAY SCALE 80
 DELAY+ER 268
 DELAY+REV 270
 DIO Warning 환경 설정 227
 DIO/Setup | Cascade 페이지 237
 DIO/Setup | Format 페이지 74, 75
 DIO/Setup | Insert 페이지 189
 DIO/Setup | Machine 페이지 209
 DIO/Setup | Meter 페이지 191
 DIO/Setup | MIDI/Host 페이지
 188, 208, 212, 237
 DIO/Setup | Monitor 페이지 132
 DIO/Setup | Output Att 페이지 106
 DIO/Setup | Prefer1 페이지 226
 DIO/Setup | Prefer2 페이지 226
 DIO/Setup | Remote 페이지
 188, 204, 229
 DIO/Setup | Surr Bus 페이지 138
 DIO/Setup | Word Clock 페이지 41, 72
 DIO/SETUP 버튼 18
 DISPLAY ACCESS 섹션 18
 Display Brightness 환경 설정 229
 DIST->DELAY 271
 DISTORTION 262
 DIV 142
 DOUBLE CHANNEL 75
 DOUBLE SPEED 75
 DUAL PITCH 261
 DYNA. FILTER 263
 DYNA. FLANGE 264
 DYNA. PHASER 264
 Dynamics | Comp Edit 페이지
 82, 100, 111
 Dynamics | Comp Lib 페이지 180
 Dynamics | Gate Edit 페이지 81
 Dynamics | Gate Lib 페이지 179
 DYNAMICS 버튼 18

E

EARLY REF. 254
 ECHO 257
 EDIT 표시등 27
 Effect | FX1 Edit 페이지 157

Effect | FX1 Lib 페이지 175
 Effect | FX2 Edit 페이지 157
 Effect | FX2 Lib 페이지 175
 Effect | FX3 Edit 페이지 157
 Effect | FX3 Lib 페이지 175
 Effect | FX4 Edit 페이지 157
 Effect | FX4 Lib 페이지 175
 Effect | P-In Edit 페이지 159
 EFFECT 버튼 18
 EMPHASIS 73
 ENTER 버튼 22
 EQ 84, 100, 104, 111, 113
 게인 84
 주파수 84
 Q 84
 EQ | EQ Edit 페이지 84, 100, 111
 EQ | EQ Library 페이지 182
 EQ | Out Att 페이지 99, 110
 EQ 라이브러리 182
 프리셋 183
 EQ 링크 147
 EQ 버튼 18

F

F/R 142
 F1~F4 버튼 19
 FADER MODE 섹션 17
 FAST 141
 Fast Meter Fall Time 환경 설정 227
 FB.GAIN 80
 FLANGE 258
 FREQUENCY 조절기 20
 FS 73

G

GAIN 조절기 15, 20, 70
 GANG 85
 GATE REVERB 255

H

HIGH-MID 버튼 20
 HIGH 버튼 20
 HOME 버튼 17, 34
 HOME 버튼 표시등 33
 HORIZONTAL 93
 HQ. PITCH 260

I

I/O 카드 71
 설치 26
 IEEE1394 72
 INDIVIDUAL 85
 INIT 138
 INPUT 커넥터 14, 69
 INS 버튼 30
 INSERT I/O 커넥터 14, 69
 INT 44.1k, INT 48k, INT 88.2, INT 96k 42
 Intial Data Nominal 환경 설정 228
 INV GANG 85

K

KEYIN SOURCE 81

L

L/R Nominal Pan 환경 설정 227
 LAST SOLO 132
 LATCH 207
 LAYER 섹션 19
 LEARN 버튼 206
 LFE 142
 LOW-MID 버튼 20
 LOW 버튼 20

M

M.BAND DYNA. 273
 Machine control 208
 MASTER 버튼 19
 MASTERING MODE 36
 Meter | CH1-32 페이지 34
 Meter | Effect 페이지 35
 Meter | Master 페이지 35
 Meter | Position 페이지 34
 Meter | ST IN 페이지 35
 Meter | Stereo 페이지 36
 MIDI 187, 211
 데이터 포맷 309
 벌크 덤프(bulk dump) 222
 벌크 덤프(Bulk Dump) 메시지 211
 설정 212
 시스템 고유 메시지 211
 전송과 수신 214
 초기 파라미터 대 컨트롤 변경
 (Control Change)표 293
 컨트롤 변경 216
 파라미터 217
 파라미터 변경 221
 프로그램 변경 215
 FADER H/L 220
 MIDI 음표 켜짐/꺼짐(Note On/Off)
 211
 MIDI 표시등 27
 MIDI IN/THRU/OUT 포트 25, 211
 Scene 메모리 대 프로그램 변경(Program
 Change)표 292
 SLOT 212
 USB 포트 211
 MIDI | Bulk 페이지 222
 MIDI | Ctl Asgn 페이지 216
 MIDI | Pgm Asgn 페이지 215
 MIDI | Setup 페이지 214
 MIDI 버튼 18
 MIDI 원격 203
 뱅크 203
 LATCH 207
 LEARN 버튼 206
 MIDI 메시지 205
 TARGET 파라미터 204
 UNLATCH 207
 MIDI 인터페이스 187
 MIDI IN/THRU/OUT 포트 25
 MIDI machine control 211
 MIDI Warning 환경 설정 227
 MIDI/컨트롤 섹션 25
 mini-YGDAI I/O 카드 71
 MIX SOLO 132
 MIXDOWN(믹스다운) 132

mLAN I/O 카드 72
 MMC 208, 211
 MOD. DELAY 256
 MOD. FILTER 262
 MONITOR LEVEL 조절기 15
 MONITOR OUT 커넥터 23, 70
 MONO 133
 MONO DELAY 255
 MULTI FILTER 271

N

Nuendo 185, 202

O

OMNI OUT 커넥터 24, 44, 70
 OMS 187
 ON 버튼 16, 17
 OPERATION LOCK 233

P

PAD 스위치 14, 69
 Pair Confirmation 환경 설정 227
 PAIR/GROUP 버튼 18
 Pair/Grup | In Comp 페이지 151
 Pair/Grup | In EQ 페이지 150
 Pair/Grup | In Fader 페이지 148
 Pair/Grup | In Mute 페이지 148
 Pair/Grup | Input 페이지 93
 Pair/Grup | Out Comp 페이지 151
 Pair/Grup | Out EQ 페이지 150
 Pair/Grup | Out Fader 페이지 148
 Pair/Grup | Out Mute 페이지 148
 Pair/Grup | Output 페이지 105
 PAN 조절기 20
 Pan/Route | Ch Edit 페이지 141
 Pan/Route | Pan 페이지 90
 Pan/Route | ROUT1-16 페이지 86
 Pan/Route | ROUT17-ST1 페이지 86
 Pan/Route | Surr ST IN 페이지 145
 Pan/Route | Surr1-16 페이지 145
 Pan/Route | Surr17-32 페이지 145
 Pan/Routing | Bus To St 페이지 101
 PAN/ROUTING 버튼 18
 Pan/Surr | Surr Mode 페이지 136
 PAN/SURR LINK 136
 Patch | 2TR Out 페이지 125
 Patch | Cascade In 페이지 236
 Patch | Direct Out 페이지 125
 Patch | Effect 페이지 66, 154
 Patch | IN LIB 페이지 174
 Patch | In Name 페이지 225
 Patch | In Name 페이지 94
 Patch | In Patch 페이지 43, 122
 Patch | Insert In 페이지 129
 Patch | Out LIB 페이지 175
 Patch | Out Name 페이지 107, 226
 Patch | Out Patch 페이지 44, 124, 235
 PATCH 버튼 18, 122
 Patch Confirmation 환경 설정 227
 PEAK 표시등 15, 70
 PHANTOM +48V 23
 PHASER 259
 PHONES 단자 15, 131

PHONES LEVEL 조절기 15
 PLUG-IN 223
 POWER ON/OFF 스위치 25
 Prefer1 페이지 226
 Prefer2 페이지 228
 Pro Tools 185, 186, 196
 명시적 음소거(Explicit mute) 196
 미터 디스플레이 모드 191
 삽입 디스플레이 모드 189
 선택 195
 솔로 196
 송신 레벨 197
 스크럽(Scrub)과 셔틀(Shuttle) ... 200
 암시적 음소거(Implicit mute) 196
 음소거 197
 자동(Automation) 201
 채널 디스플레이 모드 191
 채널 레벨 195
 컨트롤 패널 조작 192
 팬 196, 197
 프리 또는 포스트 196
 플러그인 198
 플립 모드 197
 MIDI 187
 OMS 187
 PROTECT 버튼 164

Q

Q 조절기 20
 Q, EQ 84

R

RECALL 버튼 21
 Recall Confirmation 환경 설정 227
 RECORDING 132
 REMOTE 버튼 19, 185
 RESET BOTH 93
 REV->CHORUS 265
 REV->FLANGE 266
 REV->PAN 268
 REV->SYMPHO. 267
 REV+CHORUS 265
 REV+FLANGE 266
 REV+SYMPHO. 267
 REVERB HALL 254
 REVERB PLATE 254
 REVERB ROOM 254
 REVERB STAGE 254
 REVERSE GATE 255
 RING MOD. 262
 RK1 랙 장착 키트 323
 ROTARY 261

S

Scene | In Fade 페이지 166
 Scene | Out Fade 페이지 167
 Scene | Rcl Safe 페이지 168
 Scene | Scene 페이지 164
 Scene | Sort 페이지 169
 Scene 메모리 161
 리콜 세이프(Recall Safe) 기능 ... 168
 자동 업데이트 기능 165
 저장 및 리콜(recall) 163

저장되는 것 161
 정렬 169
 페이드 166
 편집 표시등 162
 PROTECT 버튼 164
 Scene 번호 162
 Scene Memory 페이지 사용 164
 Shadow 메모리 165
 Scene 메모리 #00 162
 Scene 메모리 #Ud 162
 SCENE 버튼 18
 Scene 번호 162
 Scene MEM Auto Update 환경 설정 .228
 SCENE MEMORY 섹션 21
 Scene up/down 버튼 21
 SEL 버튼 16, 17
 SELECTED CHANNEL 선택 20
 Shadow 메모리 165
 SHIFT LOCK 버튼 30
 SIGNAL 표시등 15, 70
 SINGLE 76
 SLOT 25, 42, 71, 212
 SLOT 섹션 25
 SOLO 버튼 16, 17
 SOLO 섹션 22
 SOLO 표시등 22
 SRC 섹션 72
 ST IN 버튼 17
 ST IN 섹션 17
 STEREO 섹션 16
 STEREO 페이더 16
 STEREO DELAY 255
 STEREO OUT 커넥터 24, 70
 STORE 버튼 21
 Store Confirmation 환경 설정 227
 SURROUND MODE 136
 SYMPHONIC 258
 SYNC 파라미터 237

T

Target 파라미터 188
 Tascam I/O 카드 72
 Title edit 창 30
 TO HOST USB 포트 25
 TREMOLO 260

U

UNLATCH 207
 USB 25
 OMS 187
 USB 포트 211
 USER DEFINED KEYS 21 초기 할당
 243
 Utility | Battery 페이지 238
 Utility | CH Status 페이지 73
 Utility | Lock 페이지 233
 Utility | Oscillator 페이지 230
 Utility | User Def 페이지 231
 UTILITY 버튼 18

V

VERTICAL 93
 View | Fader 페이지 88, 102, 112

View | Library 페이지 173
 View | Parameter 페이지 87, 102, 112
 VIEW 버튼 18

W

WC IN 42
 WORD CLOCK IN 커넥터 24
 WORD CLOCK OUT 커넥터 24

Y

Y56K 159
 Yamaha 웹 사이트 vi, 72

기능		전송	인식	비고
기본 채널	디폴트 변경	1-16 1-16	1-16 1-16	저장
모드	디폴트 메시지 변경	X X *****	OMNI 꺼짐/OMNI 켜짐 X X	저장
참고 Number	실제 음색	X *****	0-127 X	
벨로시티	음표 켜짐 음표 꺼짐	X X	O O	이펙트 조절기
애프터	건반 채널	X X	X X	
피치 밴드(Pitch Bend)		X	X	
조절기 변경	0-95,102-119	O	O	할당 가능함
프로그램 변경	:실제 번호(True #)	0-127 *****	0-127 0-99	할당 가능함
시스템 고유		O	O	*1
시스템 Common	:Song 위치 :Song 선택 :튠(Tune)	X X X	X X X	
시스템 실시간	:클럭 :명령	X X	O X	이펙트 조절기
Aux 메시지	:로컬 켜짐/꺼짐 (Local ON/OFF) :모든 음표 꺼짐 (All Notes OFF) :액티브 센스 (Active Sense)	X X X X	X X O O	
참고	MTC 4분 음표 메시지를 인식합니다. *1: 벌크 덤프/요청 (Bulk Dump/Request), 파라미터 변경/요청 (Parameter Change/Request) 및 MMC. MIDI 원격의 경우, ALL 메시지는 전송됩니다.			

모드 1: OMNI ON(옴니 켜짐), POLY(폴리)
 모드 3: OMNI OFF(옴니 꺼짐), POLY(폴리)

모드 2: OMNI ON(옴니 켜짐), MONO(모노)
 모드 4: OMNI OFF(옴니 꺼짐), MONO(모노)

O: 예
 X: 아니오

01V96 회로도

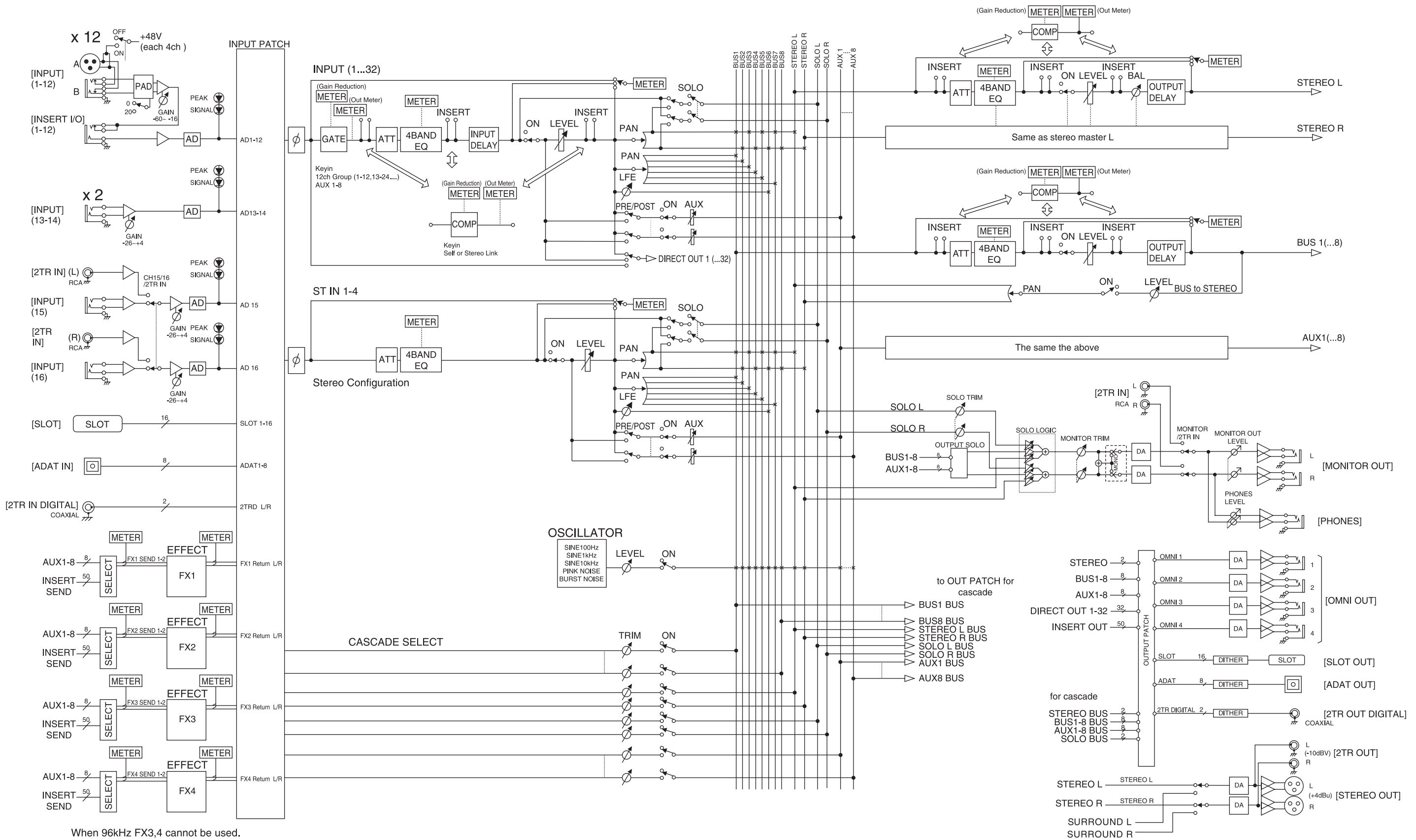

01V96 레벨도

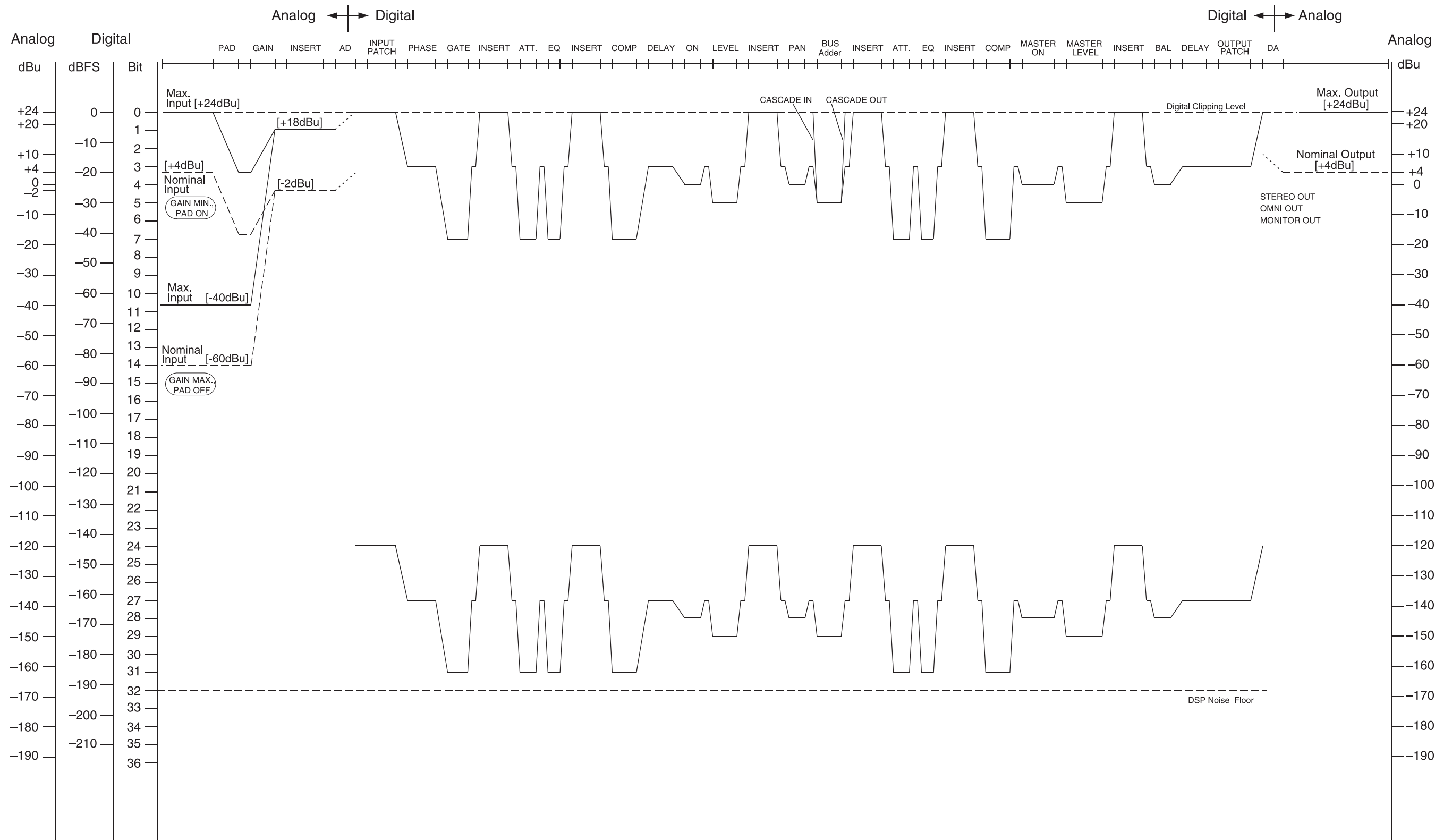

[0dBu = 0.775Vrms]
 [0dBFS = Full Scale]

북미

캐나다

Yamaha Canada Music Ltd.
135 Milner Avenue, Scarborough, Ontario,
M1S 3R1, Canada
Tel: 416-298-1311

미국

**Yamaha Corporation of America,
Keyboard Division**
6600 Orangethorpe Ave., Buena Park, Calif. 90620,
U.S.A.
Tel: 714-522-9011

중남미

멕시코

**Yamaha de Mexico S.A. De C.V.,
Departamento de ventas**
Javier Rojo Gomez No.1149, Col. Gpe Del
Moral, Deleg. Iztapalapa, 09300 Mexico, D.F.
Tel: 686-00-33

브라질

Yamaha Musical do Brasil LTDA.
Av. Rebouças 2636, São Paulo, Brasil
Tel: 011-853-1377

아르헨티나

Yamaha Music Argentina S.A.
Viamonte 1145 Piso2-B 1053,
Buenos Aires, Argentina
Tel: 1-4371-7021

파나마 및 기타 중남미 국가

Yamaha de Panama S.A.
Torre Banco General, Piso 7, Urbanización Marbella,
Calle 47 y Aquilino de la Guardia,
Ciudad de Panamá, Panamá
Tel: 507-269-5311

유럽

영국

Yamaha-Kemble Music (U.K.) Ltd.
Sherbourne Drive, Tilbrook, Milton Keynes,
MK7 8BL, England
Tel: 01908-366700

아일랜드

Danfay Ltd.
61D, Sallynoggin Road, Dun Laoghaire, Co. Dublin
Tel: 01-2859177

독일 / 스위스

Yamaha Europa GmbH.
Siemensstraße 22-34, 25462 Rellingen,
F.R. of Germany
Tel: 04101-3030

오스트리아

Yamaha Music Austria
Schleiergasse 20, A-1100 Wien Austria
Tel: 01-60203900

네델란드

Yamaha Music Nederland
Kanaalweg 18G, 3526KL, Utrecht, The Netherlands
Tel: 030-2828411

벨기에

Yamaha Music Belgium
Keibergh Imperiastraat 8, 1930 Zaventem, Belgium
Tel: 02-7258220

프랑스

**Yamaha Musique France,
Division Claviers**
BP 70-77312 Marne-la-Vallée Cedex 2, France
Tel: 01-64-61-4000

이태리

**Yamaha Musica Italia S.P.A.,
Home Keyboard Division**
Viale Italia 88, 20020 Lainate (Milano), Italy
Tel: 02-935-771

스페인 / 포르투갈

Yamaha-Hazen Electronica Musical, S.A.
Ctra. de la Coruna km. 17, 200, 28230
Las Rozas (Madrid) Spain
Tel: 91-201-0700

그리스

Philippe Nakas S.A.
Navarinou Street 13, P.Code 10680, Athens, Greece
Tel: 01-364-7111

스웨덴

Yamaha Scandinavia AB
J. A. Wettergrens Gata 1
Box 30053
S-400 43 Göteborg, Sweden
Tel: 031 89 34 00

덴마크

YS Copenhagen Liaison Office
Generatorvej 8B
DK-2730 Herlev, Denmark
Tel: 44 92 49 00

핀란드

F-Musikki Oy
Kluuvikatu 6, P.O. Box 260,
SF-00101 Helsinki, Finland
Tel: 09 618511

노르웨이

Norsk filial av Yamaha Scandinavia AB
Grini Næringspark 1
N-1345 Østerås, Norway
Tel: 67 16 77 70

아이슬란드

Skifan HF
Skeifan 17 P.O. Box 8120
IS-128 Reykjavik, Iceland
Tel: 525 5000

기타 유럽 국가

Yamaha Europa GmbH.
Siemensstraße 22-34, 25462 Rellingen,
F.R. of Germany
Tel: 04101-3030

아프리카

**Yamaha Corporation,
Asia-Pacific Music Marketing Group**
Nakazawa-cho 10-1, Hamamatsu, Japan 430-8650
Tel: 053-460-2312

중동

터키 / 키프로스

Yamaha Europa GmbH.
Siemensstraße 22-34, 25462 Rellingen,
F.R. of Germany
Tel: 04101-3030

기타 국가

Yamaha Music Gulf FZE
LB21-128 Jebel Ali Freezone
P.O.Box 17328, Dubai, U.A.E.
Tel: 971-4-881-5868

아시아

홍콩

Tom Lee Music Co., Ltd.
11/F., Silvercord Tower 1, 30 Canton Road,
Tsimshatsui, Kowloon, Hong Kong
Tel: 2737-7688

인도네시아

**PT. Yamaha Music Indonesia (Distributor)
PT. Nusantik**
Gedung Yamaha Music Center, Jalan Jend. Gatot
Subroto Kav. 4, Jakarta 12930, Indonesia
Tel: 21-520-2577

대한민국

Yamaha Music Korea Ltd.
Tong-Yang Securities Bldg, 16F 23-8 Yoido-dong,
Youngdungpo-Ku, Seoul, Korea
Tel: 02-3770-0661

말레이시아

Yamaha Music Malaysia, Sdn., Bhd.
Lot 8, Jalan Perbandaran, 47301 Kelana Jaya,
Petaling Jaya, Selangor, Malaysia
Tel: 3-703-0900

필리핀

Yupangco Music Corporation
339 Gil J. Puyat Avenue, P.O. Box 885 MCPO,
Makati, Metro Manila, Philippines
Tel: 819-7551

싱가폴

Yamaha Music Asia Pte., Ltd.
11 Ubi Road #06-00, Meiban Industrial Building,
Singapore
Tel: 65-747-4374

대만

Yamaha KHS Music Co., Ltd.
10F, 150, Tun-Hwa Northroad,
Taipei, Taiwan, R.O.C.
Tel: 02-2713-8999

태국

Siam Music Yamaha Co., Ltd.
121/60-61 RS Tower 17th Floor,
Ratchadaphisek RD., Dindaeng,
Bangkok 10320, Thailand
Tel: 02-641-2511

중국 및 기타 아시아 국가

**Yamaha Corporation,
Asia-Pacific Music Marketing Group**
Nakazawa-cho 10-1, Hamamatsu, Japan 430-8650
Tel: 053-460-2317

오세아니아

호주

Yamaha Music Australia Pty. Ltd.
Level 1, 99 Queensbridge Street, Southbank, Victoria
3006, Australia
Tel: 3-9693-5111

뉴질랜드

Music Houses of N.Z. Ltd.
146/148 Captain Springs Road, Te Papapa,
Auckland, New Zealand
Tel: 9-634-0099

기타 태평양 국가

**Yamaha Corporation,
Asia-Pacific Music Marketing Group**
Nakazawa-cho 10-1, Hamamatsu, Japan 430-8650
Tel: 053-460-2312