



***O1V96i***

数码调音台

## 使用说明书

妥善保管本说明书以便今后取阅。

# 目录

注意事项 .....	5	通过组合通道创建自定义层 (User Assignable Layer) .....	44
感谢惠购 .....	7	使用振荡器 .....	45
包装物品 .....	7	使用 User Defined Keys( 用户自定义键) ...	46
关于工具软件 .....	7	使用操作锁定 .....	47
固件升级 .....	8	初始化 .....	48
关于本使用说明书 .....	8	<b>故障排除 .....</b>	<b>49</b>
本说明书中采用的惯例 .....	8	<b>出错信息 .....</b>	<b>51</b>
<b>控制界面和后面板 .....</b>	<b>9</b>	<b>Contents of the Reference Manual ....</b>	<b>54</b>
控制界面 .....	9	<b>技术规格 .....</b>	<b>55</b>
后面板 .....	16	一般规格 .....	55
安装选购插卡 .....	18	库 .....	60
<b>基本操作 .....</b>	<b>19</b>	模拟输入规格 .....	61
关于显示屏 .....	19	模拟输出规格 .....	61
选择显示页面 .....	20	数字输入规格 .....	62
屏幕界面 .....	20	数字输出规格 .....	62
选择层 .....	21	I/O SLOT 规格 .....	63
选择通道 .....	22	MIDI/USB/WORD CLOCK I/O 规格 ....	64
选择推子模式 .....	22	外观尺寸 .....	64
电平表 .....	23	<b>选购件 .....</b>	<b>65</b>
<b>连接与设置 .....</b>	<b>25</b>	用 RK1 机架安装组件架装 01V96i .....	65
连接 .....	25	<b>索引 .....</b>	<b>66</b>
字时钟的连接和设置 .....	27	<b>01V96i 线路图 .....</b>	<b>说明书结尾</b>
输入和输出跳线 .....	29	<b>01V96i 电平示意图.....</b>	<b>说明书结尾</b>
<b>教程 .....</b>	<b>31</b>		
输入和输出跳线 .....	31		
设置输入电平 .....	32		
通道配对 .....	33		
设置路径引导 .....	33		
输入信号的 EQ 设置 .....	35		
使用 EQ 资料库 .....	36		
压缩输入信号 .....	37		
使用内部效果 .....	38		
通过 USB 端口录制到 DAW 软件 .....	39		
调整 DAW 的监听电平 .....	41		
使用场景记忆 .....	42		
更改通道的名称 .....	43		





# 注意事项

请在操作使用前，首先仔细阅读下述内容

\* 请将本说明书存放在安全的地方，以便将来随时参阅。



## 警告

为了避免因触电、短路、损伤、火灾或其它危险可能导致的严重受伤甚至死亡，请务必遵守下列基本注意事项。这些注意事项包括但不限于下列情况：

### 电源 / 电源线

- 请勿将电源线放在热源如加热器或散热器附近，不要过分弯折或损伤电源线，不要在其上加压重物，不要将其放在可能被踩踏引起绊倒或可能被碾压的地方。
- 只能使用本设备所规定的额定电压。所要求的电压被印在本乐器的铭牌上。
- 只能使用附带的电源线 / 插头。  
如果您需要在购买时所在地区之外的其它地区使用本设备，附带的电源线可能不兼容。请咨询 Yamaha 经销商。
- 定期检查电插头，擦除插头上积起来的脏物或灰尘。
- 请务必连接到带有保护接地连接的适当电源插座。接地不当可能引起触电。

### 请勿打开

- 本乐器不含任何用户可自行修理的零件。请勿打开本设备或试图拆卸其内部零件或进行任何方式的改造。若出现异常，请立即停止使用，并请有资质的 Yamaha 维修人员进行检修。



## 小心

为了避免您或周围他人可能发生的人身伤害、设备或财产损失，请务必遵守下列基本注意事项。这些注意事项包括但不限于下列情况：

### 电源 / 电源线

- 当从设备或电源插座中拔出电源线插头时，请务必抓住插头而不是电源线。直接拽拉电源线可能会导致其损坏。
- 长时间不使用设备时，或者在雷电风暴期间，请从电源插座中拔出电源插头。

### 安放位置

- 请勿将本设备放在不稳定的地方，否则可能会导致突然翻倒。
- 请勿挡住通风口。本设备在背面 / 侧面都有通风孔，用以防止设备内部温度过高。尤其要注意，不要侧面朝下或上下颠倒放置本设备。通风不畅可能导致过热，并可能损坏设备，甚至引起火灾。

### 关于潮湿的警告

- 请勿让本乐器淋雨或在水附近及潮湿环境中使用，或将盛有液体的容器（如花瓶、瓶子或玻璃杯）放在其上，否则可能会导致液体溅入任何开口。如果水等任何液体渗入本器，请立即切断电源并从 AC 电源插座拔下电源线。然后请有资质的 Yamaha 维修人员对设备进行检修。
- 切勿用湿手插拔电源线插头。

### 火警

- 请勿在设备上放置燃烧着的物体，比如蜡烛。燃烧的物体可能会倾倒并引发火灾。

### 当意识到任何异常情况时

- 当出现以下任何一种问题时，请立即关闭电源开关并从电源插座中拔出电源线插头。然后请 Yamaha 维修人员进行检修。
  - 电源线或插头出现磨损或损坏。
  - 散发出异常气味或冒烟。
  - 某些物体掉入设备中。
  - 使用设备过程中声音突然中断。
- 如果本设备或跌落或损坏，请立即关闭电源开关，从电源插座中拔出电源线插头，并请有资质的 Yamaha 维修人员对设备进行检修。

- 如果将本设备安装在 EIA 标准机柜中，请将机柜后盖打开，并让机柜离开墙壁至少 10cm。如果将本设备与会产生热量的设备安装在同一机架内，如功放等，请注意防止热量聚集在本设备内部，例如在设备之间留出一定空间以及安装通风面板。
- 运输或搬动本设备时，请勿抓住本设备的底部。否则可能会使双手被夹到设备下面，从而造成人身伤害。
- 请勿将本设备的后面板按压在墙壁上。否则可能会造成插头接触墙壁并与电源线分离，造成短路、故障甚至火灾。
- 请勿将本设备放置在可能会接触到腐蚀性气体或含有盐份的空气。否则可能会导致故障。
- 搬动设备之前，请务必拔出所有已连接的连接线。
- 设置设备时，请务必选择便于插拔的 AC 电源插座。如果出现问题或故障，请立即关闭电源开关，并将插头从电源插座中拔出。即使关闭了电源开关，仍然会有极少量的电流流向本产品。当您想要长时间不使用本产品时，请务必将电源线从壁式 AC 电源插座中拔出。

## 连接

- 将本设备连接到其它设备之前，请关闭所有设备的电源开关。在打开或关闭所有设备的电源开关之前，请将所有音量都调到最小。

## 保养维护

- 在对本设备进行清洁时，请务必将电源插头从 AC 电源插座中拔出。

## 注意

请遵守下列警示，防止本设备出现故障或受损，避免数据的丢失。

### 有关维护和处置的警告

- 不要在靠近诸如电视机、收音机、立体声设备或移动电话等其它电子产品的地方使用本设备。否则本设备或电视机和移动电话会产生噪音。
- 不要在受阳光直接曝晒的地方使用本设备（如白天在车辆内），也不要靠近炉火等极度高温、极度低温、灰尘严重或剧烈震动的地方使用本设备。否则会造成本设备面板变形，从而损坏内部零件或导致操作不稳定。
- 请勿将乙烯、塑料或橡胶物品放在本设备上。否则会造成面板的褪色或掉色。

### 备份电池

- 本设备带有内置备份电池。从 AC 插座中拔出电源线时，内部数据将保留下来。但是，如果备份电池的电量用尽，则这些数据也将会丢失。备份电池电量降低时，显示屏会出现“WARNING Low Battery!”（警告，电量低）字样。此时请立即将数据保存到外部设备，比如电脑，然后请有资格的 Yamaha 维修服务人员更换备份电池。  
内置备份电池的平均寿命约为 5 年，电池寿命根据操作情况的不同有所差异。

## 小心操作

- 请勿将手指或手插入本设备的任何间隙或开口（通风口等）。
- 请勿插入或使异物（纸张、塑料、金属等）掉入本设备的任何缝隙或开口（通风口等）中。如果发生这种情况，请立即关闭电源，然后将电源线从 AC 电源插座中拔出。然后请有资质的 Yamaha 维修人员对设备进行检修。
- 请勿将身体压在本设备上或在其上放置重物，操作按钮、开关或插口时要避免过分用力。
- 请勿长时间持续在很高或不舒服的音量水平使用本设备或耳机，否则可能会造成永久性听力损害。如果遇到失聪或耳鸣的情况，请寻求医治。

## 相关信息

- \* 本说明书中的插图仅用作讲解之目的。
- \* 本使用说明书中所使用的公司名和产品名都是各自所有者的商标或注册商标。

对由于不正当使用或擅自改造本设备所造成的损失、数据丢失或破坏，Yamaha 不负任何责任。

当不使用本设备时，请务必关闭其电源。

经常动态接触的零部件，如开关、控制旋钮、接口等，随着时间的推移，其性能会逐渐下降。请让有资格的 Yamaha 维修服务人员为您更换有缺陷的零部件。

为便于您理解使用说明书的内容，本公司已经依据国家的相关标准尽可能的将其中的英文表述部分翻译成中文。但是，由于专业性、通用性及特殊性，仍有部分内容仅以原文形式予以记载。如您有任何问题，烦请随时与本公司客服联系（热线：400-051-7700）。

# 感谢惠购

感谢您选购 Yamaha 01V96i 数字调音台。

小型 01V96i 数字制作调音台具有完备的 24 位 /96 kHz 数字音频处理和 40 通道同时混音能力。01V96i 可以满足各种需求和应用，包括多轨录音、双通道缩混和环绕声制作。

## 包装物品

- 电源线
- 使用说明书（本文档）
- CUBASE AI DOWNLOAD INFORMATION（印刷版）

## 关于工具软件

本设备提供的工具软件用于将 01V96i 连接到计算机。

### ■ Yamaha Steinberg USB Driver

这是用于将 01V96i 连接到您的计算机的驱动程序软件。在您的计算机上安装该软件可以实现音频 /MIDI 的信息传输。

### ■ 01V96i Editor 软件

该软件可以让您从计算机上对 01V96i 控制台进行设置。即使没有实际的物理调音台，该软件也可以用来备份控制台的设置以及创建安装设置方案。01V96i Editor 运行在“Studio Manager Version 2”软件平台上。

### ■ Studio Manager Version 2 软件

这是一种集中管理多个 Editor 的软件。01V96i Editor 软件也要运行在该软件中。它可以同时保存或调出多个设备的设置。

上述软件可以从 Yamaha Pro Audio 网站下载。

<http://www.yamahaproaudio.com/>

有关安装和设置的详情，请参考前述网站以及您下载的程序所附带的安装指南。

## 固件升级

本产品的内部固件可以进行升级，以提高性能、增加功能或修复问题。执行固件升级需要将本产品连接到计算机，因此必须首先在计算机中安装“Yamaha Steinberg USB Driver”。

用升级软件执行固件升级，可从下列网址下载升级软件。

<http://www.yamahaproaudio.com/>

有关升级步骤和设置的详情请参考网站提供的固件升级指南。

## 关于本使用说明书

### ■ 使用说明书（本文档）

使用说明书会介绍面板上各项设备的名称和功能以及基本的操作方法。

### ■ 参考说明书 (PDF 格式)

该文档将详细介绍功能、效果参数和 MIDI 相关功能。

参考说明书可以在 Yamaha Pro Audio 网址中找到。

<http://www.yamahaproaudio.com/>

#### 使用 PDF 说明书

参考说明书以 PDF 电子文档形式提供，您可以从计算机上阅读。用“Adobe® Reader®”在计算机上阅读本文档，您可以快速搜索项目、打印需要的页面或通过点击链接跳跃到相关章节。一般来说，只有电子文档具备搜索项目和点击链接的便捷性，我们希望您充分利用这些优势。

最新版 Adobe Reader 可从以下网站下载。

<http://www.adobe.com/>

## 本说明书中采用的惯例

01V96i 包括两种类型的按钮：可以按下的物理按钮（例如 ENTER 和 DISPLAY）以及在屏幕页面上出现的按钮。提到物理按钮时，用方括号表示，例如“按 [ENTER] 按钮”。

涉及屏幕页面按钮时不采用强调方式，例如“将光标移动到 ON 按钮”。

您可以用 [DISPLAY] 按钮或屏幕下方的左、右标签滚动按钮和 F1-4 按钮选择屏幕页面。为了简化说明，步骤中只涉及 [DISPLAY] 按钮的方法。

有关可以用来选择页面的所有方法，请参见第 20 页的“选择显示页面”。



# 控制界面和后面板

## 控制界面

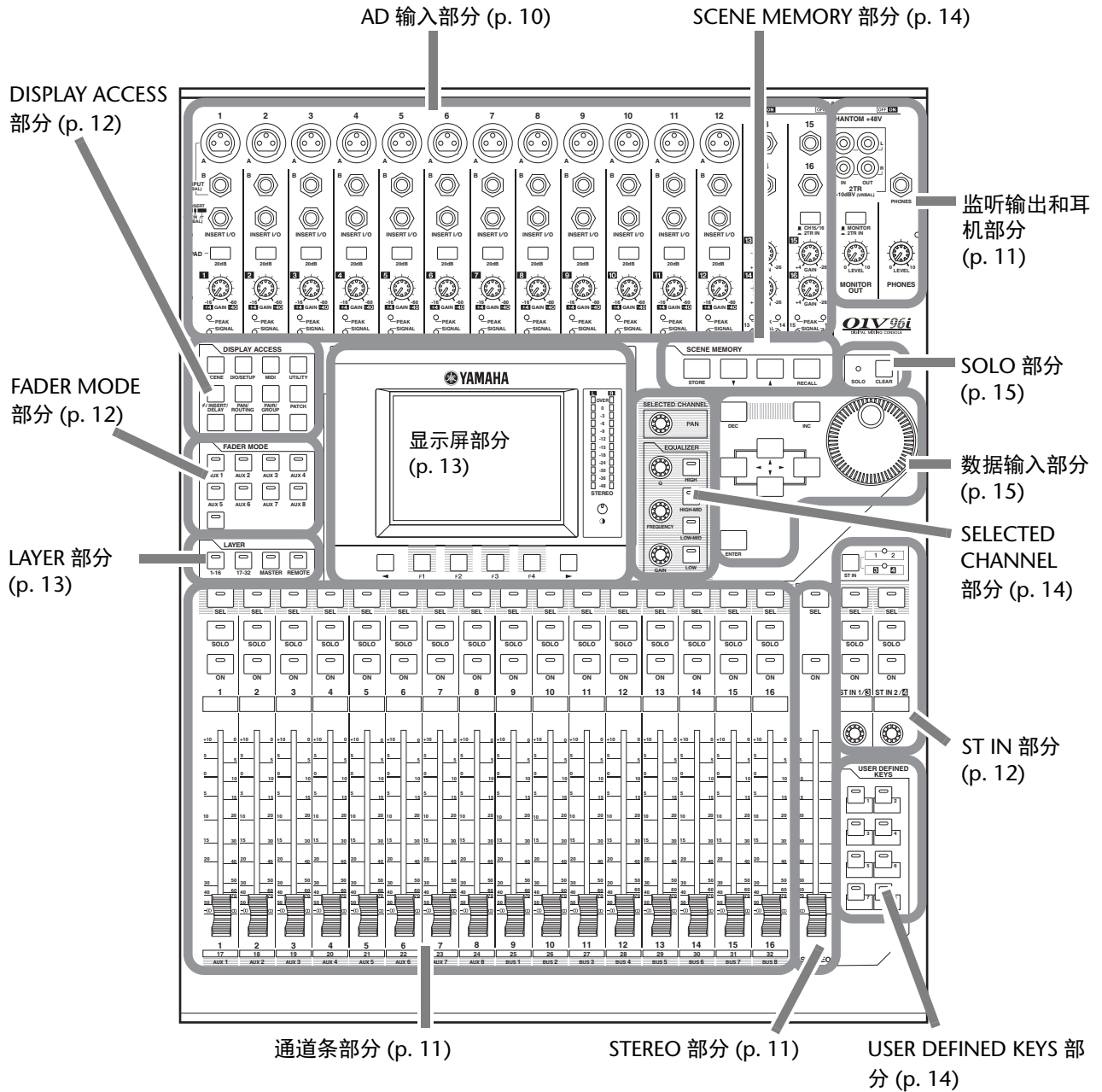

**注：**固定机盖的螺钉孔位于O1V96i AD 输入部分的两侧。（螺钉尺寸M3，水平间距417 mm，垂直间距36 mm。）您可能想自己制作机盖，将其安装在前面板上，以防止控制旋钮被意外操作。Yamaha 不出售这种机盖。如果要自己制作和安装机盖，应确保安装螺钉伸入前面板内不超过10 mm。您需要在上方面板与机盖之间保留大约15-20 mm 的空间，以便于操作控制旋钮和按钮。

## AD 输入部分

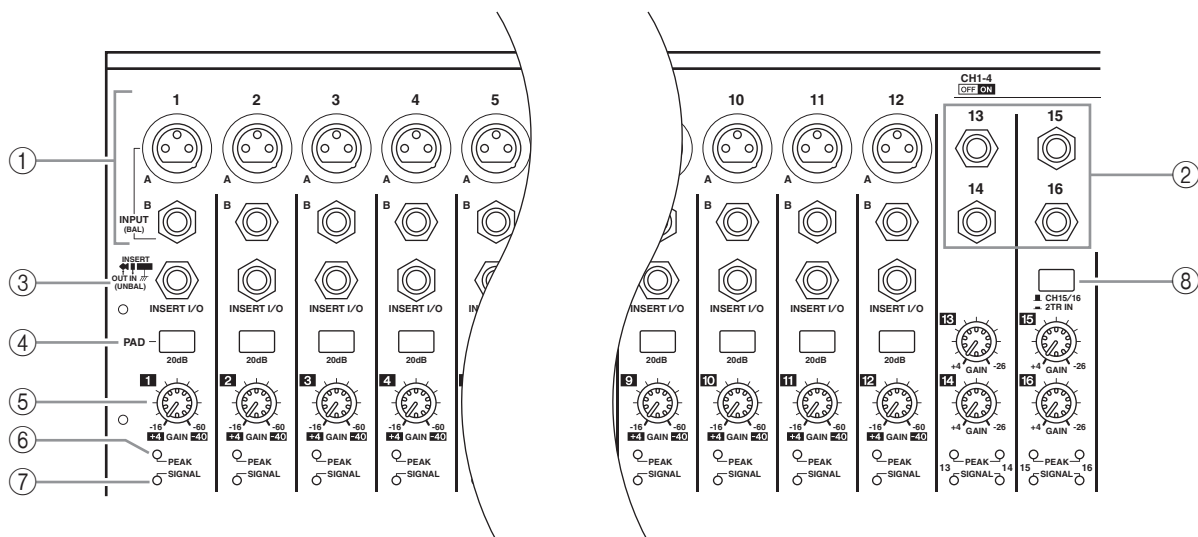

### ① INPUT 接口 A/B

INPUT A 接口为平衡式 XLR-3-31 型接口，可接收线路信号和话筒信号。后面板上的每个幻像 [+48V] 供电开关可打开或关闭对应输入口的 +48V 幻像供电功能。INPUT B 接口为平衡式 TRS 型接口，可接收线路和话筒信号。这两种类型接口的标称信号电平范围从 -60dB 至 +4dB。幻像电源并不供应到这些接口。

如果将信号线连接到相同编号的 INPUT A 和 INPUT B 接口，只有 INPUT B 输出的信号是有效的。

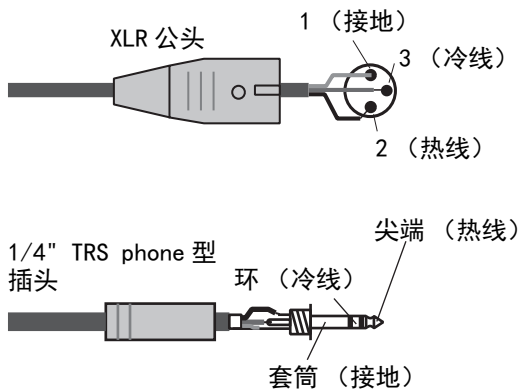

### ② INPUT 接口 13-16

这些平衡式 TRS phone 型接口用于接收线路信号。标称信号的电平范围从 -26 dB 至 +4 dB。只有 AD 15/16 按钮关闭时才可以使 INPUT 15 和 16 接口。

### ③ INSERT I/O 接口

这些非平衡式 TRS phone 型接口用于 insert 输入和输出。用 Y 形线将外部效果处理器插入到 AD 输入通道。

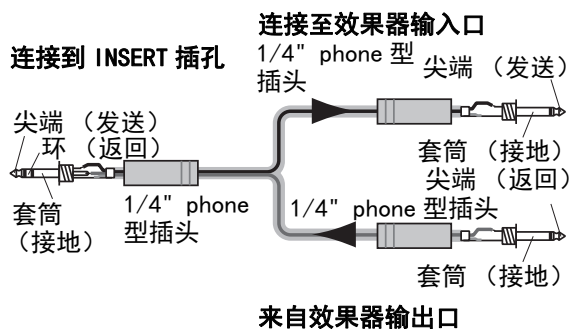

### ④ PAD 开关

用这些开关打开或关闭各 AD 输入的 20 dB PAD (衰减器) 开关。

### ⑤ GAIN 旋钮

这些控制旋钮用于调整各 AD 输入口信号的输入灵敏度。PAD 关闭时，输入灵敏度为 -16 dB 至 -60 dB；PAD 打开时，输入灵敏度为 +4 dB 至 -40 dB。

### ⑥ PEAK 指示灯

输入信号电平达到削波以下 3 dB 时，这些指示灯会亮起。调整 PAD 开关和 GAIN 控制旋钮，使指示灯在达到信号峰值时偶尔亮起。

### ⑦ SIGNAL 指示灯

输入信号电平超过 -34 dB 时，这些指示灯亮起。

### ⑧ AD 15/16 选择按钮

该按钮可选择 AD 输入通道 15 和 16 信号。按钮打开 (按下) 时，2TR IN 信号 (第 17 页) 被选择。按钮关闭 (弹起) 时，INPUT 15 和 16 信号被选择。

## 监听输出和耳机部分

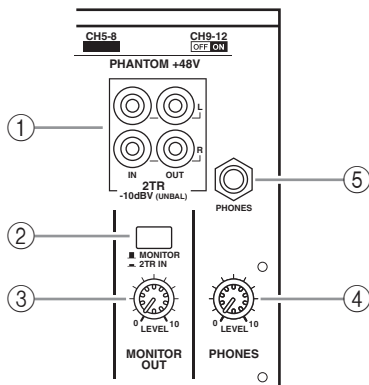

### ① 2TR IN/OUT 接口

这些非平衡式 RCA phono 型接口用于输入和输出线路信号，一般用来连接外接录音机。

当 AD 输入部分 (⑧) 中的 AD15/16 选择按钮打开 (按下) 时，从 2TR IN 接口输入的信号会被引导到 AD 输入通道 15 和 16。当 Monitor (监听) 来源选择按钮 (②) 打开 (按下) 时，您可以从 MONITOR OUT (监听输出) 接口监听 2TR IN 的信号。

2TR OUT 信号始终与 STEREO OUT 信号相同。

### ② 监听来源选择按钮

该按钮可从后面板上的 MONITOR OUT 接口选择信号的输出。该按钮打开 (按下) 时，可以监听从 2TR IN 接口输入的信号。按钮关闭 (弹起) 时，可以监听从 Stereo Out (立体声输出) 信号或执行了 solo 操作的通道的信号。

### ③ MONITOR LEVEL 控制旋钮

该控制旋钮可调整从 MONITOR OUT 接口所输出信号的监听电平。

### ④ PHONES LEVEL 控制旋钮

此控制旋钮用于设置 PHONES (耳机) 的电平。

### ⑤ PHONES 插孔

您可以将立体声耳机连接到此立体声耳机插孔。从 MONITOR OUT 接口输出的信号也会从该插孔输出。

## 通道条部分

### ① [SEL] 按钮

可以用这些按钮选择所需的通道。当前所选通道的 [SEL] 按钮指示灯亮起。用各 [SEL] 按钮选择的通道取决于在 LAYER 部分中选择的层 (请参见第 13 页)。

也可以用这些按钮创建或取消通道对、在推子组、静音组、EQ 组和压缩器编组上添加 (或取消) 通道。

### ② [SOLO] 按钮

用这些按钮对所选通道执行 solo 操作。当前被执行 solo 操作的通道的 [SOLO] 按钮指示灯亮起。

### ③ [ON] 按钮

用这些按钮打开或关闭所选通道。已打开通道的 [ON] 按钮指示灯亮起。

### ④ 通道推子

根据在 FADER MODE 部分 (请参见第 12 页) 选择的按钮，这些推子将调整所选通道输入电平或 Bus Out (总线输出) 或 AUX Out (辅助输出) 输出电平。

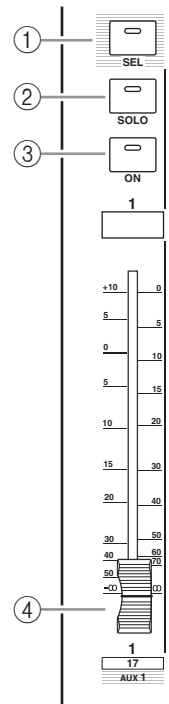

## STEREO 部分

### ① [SEL] 按钮

选择立体声输出。

### ② [ON] 按钮

打开或关闭立体声输出。

### ③ [STEREO] 推子

该 100mm 马达推子用于调整立体声输出的最终输出电平。

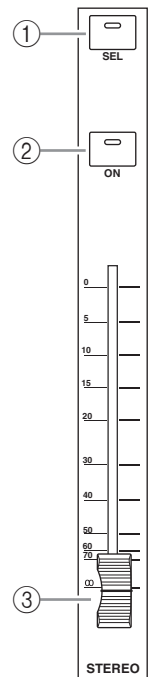

## ST IN 部分

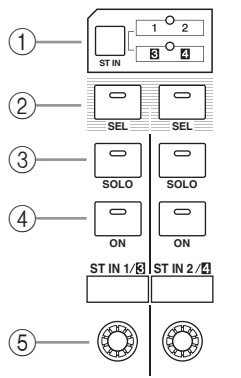

## ① [ST IN] 按钮

该按钮用于选择可以通过 ST IN 部分中的按钮和旋钮进行控制的 ST IN 通道对（ST IN 通道 1 和 2 或 3 和 4）。按钮右侧的指示灯表示可用的 ST IN 通道。

## ② [SEL] 按钮

按这些按钮可以选择您想要控制的 ST IN 通道。

## ③ [SOLO] 按钮

这些按钮可以对选定 ST IN 通道执行 solo 操作。

## ④ [ON] 按钮

这些按钮可以打开或关闭 ST IN 通道。

## ⑤ 电平控制旋钮

这些控制旋钮用于调整 ST IN 通道的电平。

## FADER MODE 部分

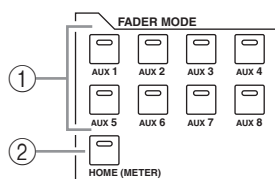

## ① [AUX 1]–[AUX 8] 按钮

用这些按钮可以选择您想要控制的 AUX Send（辅助发送）。按下这些按钮其中之一可切换推子模式（请参见第 22 页）并显示相应的 Aux 页面。（选定按钮的指示会灯亮起。）您现在就可以用推子调整一下从输入通道引导到对应的 AUX 总线的信号的发送电平。

## ② [HOME] 按钮

此按钮用于调出 Meter 页面，该页面以显示输入通道电平或输出通道（总线输出、AUX 输出、立体声输出）电平（请参见第 23 页）。

## DISPLAY ACCESS 部分

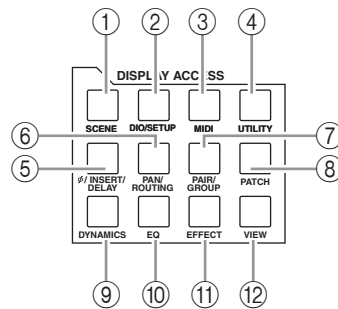

## ① [SCENE] 按钮

按此按钮可显示 Scene 页面，使您能存储和调用场景。

## ② [DIO/SETUP] 按钮

此按钮可以显示 DIO/Setup 页面，使您能设置 01V96i 的数字输入和输出设置以及遥控设置等。

## ③ [MIDI] 按钮

按此按钮可显示 MIDI 页面，使您能进行 MIDI 设置。

## ④ [UTILITY] 按钮

按此按钮可显示 Utility 页面，使您能应用内振荡器，以及查看所安装的选购插卡的信息。

⑤ [ $\phi$ /INSERT/DELAY] 按钮

按此按钮可显示  $\phi$ /INS/DLY 页面，使您能切换信号相位、设置要插入的信号或设置延时参数。

## ⑥ [PAN/ROUTING] 按钮

按此按钮可显示 Pan/Route 页面，使您能够选择选定通道的信号要引导到的目标总线、调整所选通道声像设置，调整从总线 1-8 引导立体声总线的信号电平、调整立体声或环绕声声像设置。

## ⑦ [PAIR/GROUP] 按钮

按此按钮可显示 Pair/Grup 页面，使您能创建或取消通道配对、编组多个通道推子或 [ON] 按钮。

## ⑧ [PATCH] 按钮

按此按钮可显示 Patch 页面，使您能将输入信号和总线输出信号跳线到输入通道，或者将信号跳线到所需输出接口。

## ⑨ [DYNAMICS] 按钮

按此按钮可显示 Dynamics 页面，用来控制通道门限和压缩器。

## ⑩ [EQ] 按钮

该按钮可显示 EQ 页面，使您能设置选定通道的均衡器和衰减器。

## ⑪ [EFFECT] 按钮

按此按钮可显示 Effect 页面，使您能编辑内建效果器、使用选购的插卡。

## ⑫ [VIEW] 按钮

按此按钮可显示 View 页面，使您能查看和设置特定通道的混音参数。

## LAYER 部分

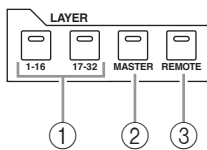

## ① [1-16]/[17-32] 按钮

这些按钮可以将输入通道层选择为受输入条部分控制的层。当 [1-16] 按钮打开，您可以控制通道 1-16。当 [17-32] 按钮打开，您可以控制通道 17-32。（输入通道层的详细信息请参考第 21 页。）

## ② [MASTER] 按钮

按这些按钮将主控层选择为受输入条部分控制的层。可以用该层控制总线输出和 AUX 发送。（有关主控层的详细信息，请参见第 21 页。）

## ③ [REMOTE] 按钮

按这些按钮可将遥控层选择为受输入条部分控制的层。可以用该层控制外接 MIDI 设备或计算机中安装的 DAW。

小技巧：ST IN 部分不受层设置的影响。

## 显示屏部分

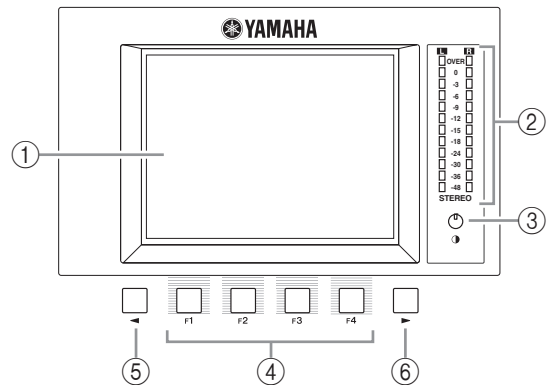

## ① 显示屏

这是一个带背光的 320 x 240 点距的 LCD 显示屏。

## ② 立体声电平表

这些 12 档电平表可显示立体声总线的最终输出电平。

## ③ 对比度控制旋钮

此控制旋钮调整显示屏的对比度。

## ④ [F1]-[F4] 按钮

用这些按钮从多页画面中选择一个页面。用其中一个按钮选择屏幕底部的某个标签后会显示对应的页面。（有关显示页面的详细信息，请参见第 20 页。）

## ⑤ 左侧标签滚动 [◀] 按钮

## ⑥ 右侧标签滚动 [▶] 按钮

如果还存在比当前显示的 4 个标签所对应的页面更多的可用页面，可以用这些按钮选择另外的标签。只有在出现左右标签滚动箭头后才能使用这些按钮。

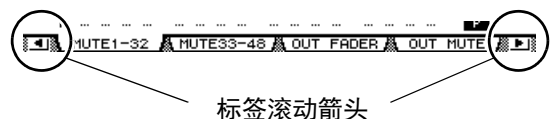

标签滚动箭头

## SELECTED CHANNEL 部分

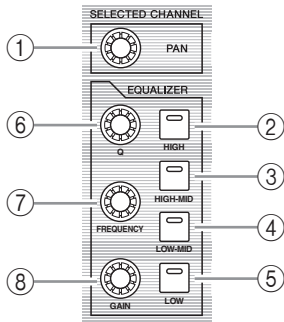

- ① **[PAN] 旋钮**  
该旋钮用于调整由 [SEL] 按钮所选定的通道的声像。
- ② **[HIGH] 按钮**
- ③ **[HIGH-MID] 按钮**
- ④ **[LOW-MID] 按钮**
- ⑤ **[LOW] 按钮**  
这些按钮用于选择通过 [SEL] 按钮所选定的通道的 EQ 频段（HIGH、HIGH-MID、LOW-MID、LOW）。当前选定频段所对应的按钮的指示灯亮起。
- ⑥ **[Q] 旋钮**  
该旋钮用于调整当前选定频段的 Q 值。
- ⑦ **[FREQUENCY] 旋钮**  
用此旋钮调整当前选定频段的频率。
- ⑧ **[GAIN] 旋钮**  
用此旋钮调整当前选定频段的增益。

## SCENE MEMORY 部分

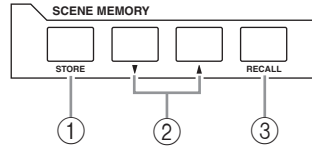

- ① **[STORE] 按钮**  
可以用此按钮保存当前混音设置。（有关场景记忆的详细信息，请参见第 42 页。）
- ② **场景向上 [▲]/ 向下选择 [▼] 按钮**  
用这些按钮选择要存储或调用的某个场景。按场景向上选择 [▲] 按钮将增大选择数值；按场景向下选择 [▼] 按钮将减小选择数值。按住任一键不放会持续增大或减小选择数值。
- ③ **[RECALL] 按钮**  
此按钮可以调出用场景向上 [▲]/ 向下 [▼] 按钮选定的场景记忆。

## USER DEFINED KEYS 部分

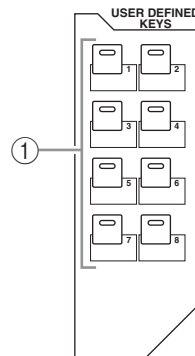

- ① **[1]–[8] 按钮**  
可以将 167 种功能的任意之一分配到这些用户自定义按钮。

## 数据输入部分

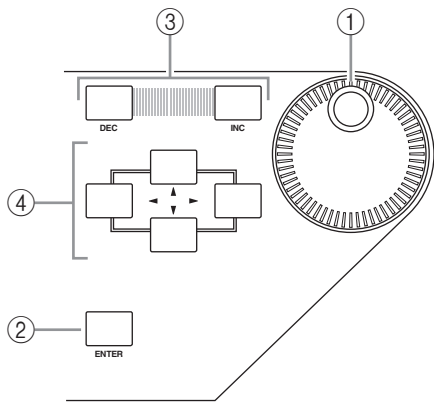

### ① 参数轮

参数轮用于调整屏幕上显示的参数值。顺时针转动参数轮将增大数值；逆时针转动参数轮将减小数值。还可以用参数轮滚动屏幕显示的列表、选择要输入字符（请参见第 21 页）。

### ② [ENTER] 按钮

此按钮用于启用屏幕上选定（高亮度显示）的按钮、确认已编辑的参数值。

### ③ [DEC]/[INC] 按钮

用这些按钮能够以一个单位增大或减小参数值。按 [INC] 按钮将增大参数值；按 [DEC] 按钮将减小参数值。按住任一键不放将持续增大或减小参数值。

### ④ 左、右、上、下 ([◀]/[▶]/[▲]/[▼]) 光标按钮

用这些按钮使光标在屏幕页面上移动，也可以选择参数和选项。按住某个光标按钮不放会使光标朝着对应方向持续移动。

## SOLO 部分

### ① [SOLO] 指示灯

一个或多个通道执行 solo 操作时，该指示灯会闪烁。

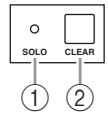

### ② [CLEAR] 按钮

按此按钮可取消所有执行 solo 操作的通道的 solo。



## 后面板

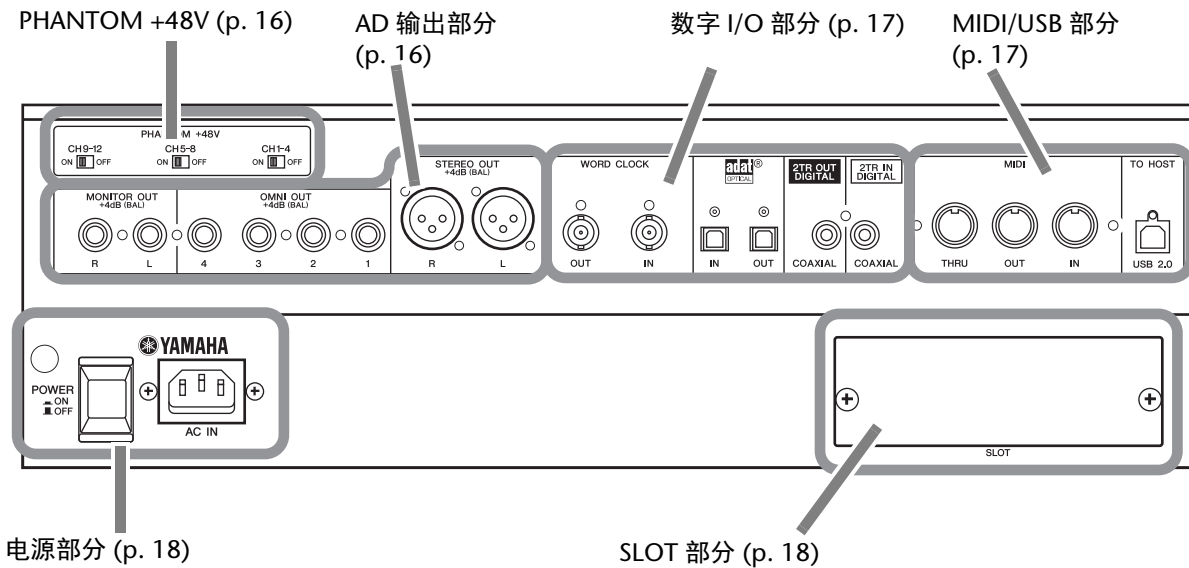

### PHANTOM +48V

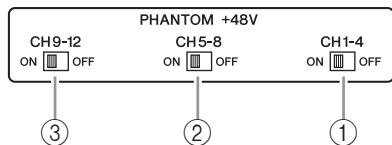

- ① CH1-4 ON/OFF 开关
- ② CH5-8 ON/OFF 开关
- ③ CH9-12 ON/OFF 开关

用每个开关打开或关闭向 4 个对应输入口的 +48V 幻像供电。开关打开时，+48V 幻像供电会供应到 INPUT A 接口。

**注:**

- 不使用幻象供电时，请确保该开关处于关闭状态。
- 打开幻象电源前，请确保只连接需要幻象供电的设备（如电容话筒）。如果为不需要幻象供电的设备进行幻象供电，可能造成设备故障。
- 幻象电源打开时，请勿连接或断开任何设备。否则会造成设备或调音台的损坏。
- 为保护音箱，请确保功率放大器（有源音箱）在打开或关闭幻象电源前处于关闭状态。我还建议这时所有的输出电平推子设置为最低。如果无视上述警告，可能因产生极高的音量输出造成您听力或设备受损。

### AD 输出部分

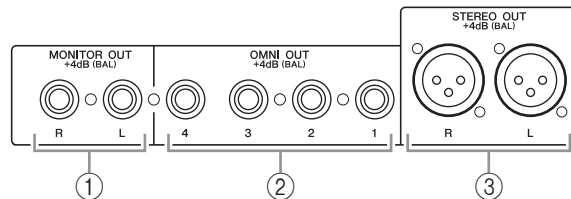

#### ① MONITOR OUT 接口 L/R

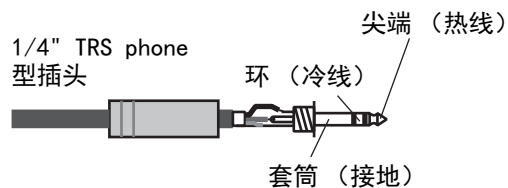

用这些平衡式 TRSphone 型接口可以输出监听信号或 2TR IN 信号。标称信号电平为 +4 dB。可以用监听来源选择按钮选择信号。

#### ② OMNI OUT 接口 1-4

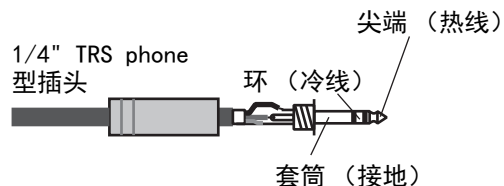

用这些平衡式 TRS phone 型接口可以输出任何总线信号或通道 Direct Out（直接输出）信号。标称信号电平为 +4 dB。



## ③ STEREO OUT 接口 L/R

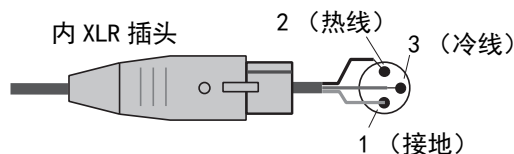

这些平衡式 XLR-3-32 型接口可以输出立体声输出信号。标称信号电平为 +4 dB。

## 数字 I/O 部分

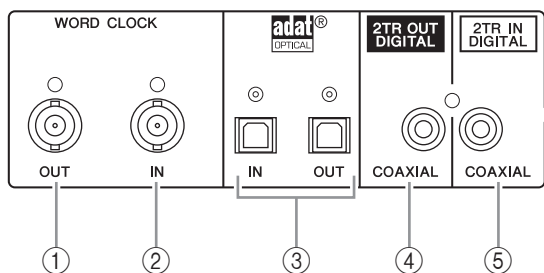

## ① WORD CLOCK OUT 接口

用此 BNC 接口将 01V96i 的字时钟信号输出到所连接的外接设备。

## ② WORD CLOCK IN 接口

用此 BNC 接口将所连接的外接设备的字时钟信号输入到 01V96i。

## ③ ADAT IN/OUT 接口

这些光学 TOSLINK 接口用于输入和输出 ADAT 数字音频信号。

## ④ 2TR OUT DIGITAL COAXIAL

用该 RCA phono 接口输出民用格式 (IEC60958) 的数字音频。此接口通常用来连接 DAT 录音机、MD 录音机或 CD 录音机的数字立体声输入口 (民用格式)。

## ⑤ 2TR IN DIGITAL COAXIAL

该 RCA phono 型接口可接收民用格式 (IEC60958) 的数字音频。此接口通常用来连接 DAT 录音机、MD 录音机或 CD 录音机等数字立体声输出口 (民用格式)。

## MIDI/USB 部分

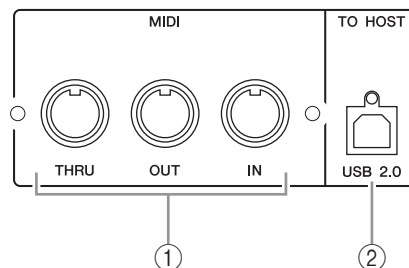

## ① MIDI IN/THRU/OUT 端口

可以用这些标准 MIDI IN、OUT 和 THRU 端口将 01V96i 连接到其它 MIDI 设备。

## ② TO HOST USB 端口

该 USB 端口可以连接带 USB 2.0 端口的计算机。

## 使用 TO HOST USB 端口时请注意

当通过 TO HOST USB 端口将 01V96i 连接到计算机时, 请考虑下列事项。

如果未遵守这些事项, 可能会导致计算机或 01V96i 停止操作 (死机), 并可能导致数据损坏或丢失。如果计算机或调音台确实已经正确地停止运行, 请关闭电源然后再打开, 并重新启动计算机。

- 将 TO HOST USB 端口连接到您的计算机之前, 请禁用您计算机上的节电 (挂起 / 睡眠 / 待机 / 休眠) 设置。
- 打开调音台电源之前就要将 TO HOST USB 端口连接到您的计算机。
- 打开 / 关闭调音台电源或连接 / 断开 USB 连接线之前, 请做下列工作。
  - 关闭所有应用程序。
  - 确保调音台此时没有发送数据。(操作调音台按钮或移动推子时, 调音台也在发送数据。)
- 在接通 / 切断电源或在连接 / 断开 USB 连接线操作之间, 至少间隔 6 秒钟的时间。

## SLOT 部分

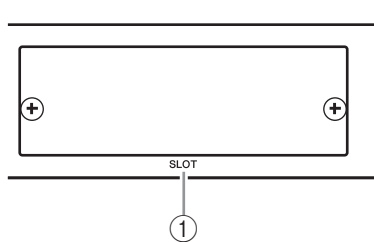

### ① 插槽

该插槽可以安装可选的 mini-YGDAI (Yamaha 通用数字音频接口) I/O 卡。您可以安装支持 AES/EBU、ADAT、和 Tascam 等多种数字格式的 AD/DA 卡或数字 I/O 卡。

从 I/O 卡输入的信号可以跳线到任意需要的输入通道或 insert-in 输入口 (参考第 29 页)。

任意需要的总线的输出信号或输入通道的直接声信号都可以跳线到 I/O 卡的某个输出口 (参考第 30 页)。

## 电源部分

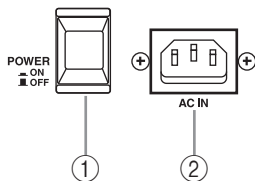

### ① POWER ON/OFF 开关

该开关可以打开或关闭 01V96i 的电源。

**注:** 为了避免扬声器发出巨大的爆音和噪音, 请按以下顺序打开音频设备的电源 (关闭设备电源时顺序相反) — 声源、多轨录音机和母带录音机、01V96i、监听功率放大器。

### ② AC IN 接口

可以通过此接口用附带的电源线将 01V96i 连接到交流电源插座。

#### ⚠ 小心

即使电源的 ON/OFF 开关处在关闭位置, 少量电流仍会流入本设备。当您长时间不使用 01V96i 时, 请务必将 AC 电源线从 AC 电源插座拔出。

## 安装选购插卡

请登录以下 Yamaha 专业音响网站, 确认您所安装的插卡可以被 01V96i 所支持。

<http://www.yamahaproaudio.com/>

按以下步骤安装选购的 mini-YGDAI 卡。

### 1. 务必关闭 01V96i 的电源。

### 2. 如图所示松开两颗固定螺钉, 拆下插槽盖。

请将插槽盖和固定螺钉存放在安全的地方, 以便将来使用。

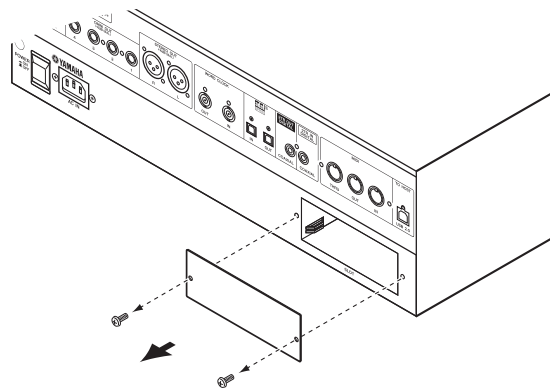

### 3. 如图所示将插卡插在导轨之间, 然后完全推入插槽中。

您可能需要用力按才能将插卡完全插入内部接口中。

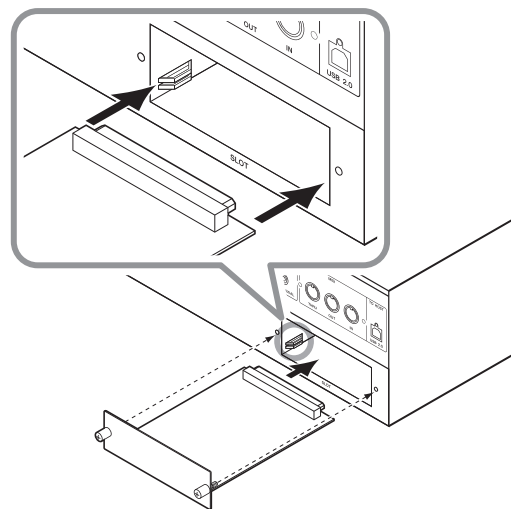

#### ⚠ 小心

插入卡时, 卡的两侧需对准主设备插槽中的导轨。

### 4. 用指旋螺钉固定插卡。

拧紧螺钉将插卡牢固地固定。否则插卡可能会接地不正确。

# 基本操作

本章将介绍 01V96i 的基本操作方法，包括怎样使用显示屏以及怎样在上方面板上操作各种旋钮。

## 关于显示屏

上方面板显示屏可显示各种参数，您必须在使用 01V96i 前设置这些参数。显示屏显示以下项目：

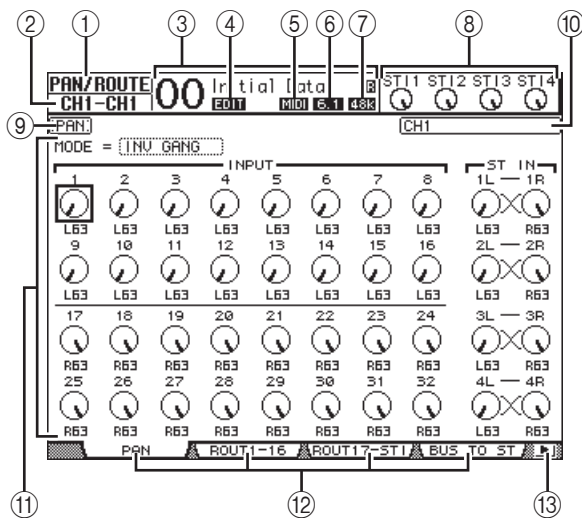

### ① 选定的 DISPLAY

此部分显示当前选定的显示页面编组。

### ② 选定的通道

该部分表示其对应 [SEL] 按钮当前选定的输入或输出通道。前 4 个字符是通道 ID 号（例如 CH1-CH32、BUS1-BUS8、AUX1-AUX8、ST-L、ST-R）。接下来的 4 个字符是通道的缩略名。如果需要，您可以编辑通道缩略名（请参考第 43 页）。

### ③ 当前场景

此部分显示当前选定场景记忆的编号和标题。如果所选场景记忆有写保护，将出现一个挂锁图标（🔒）。

### ④ EDIT 指示灯

当前混音设置与最后调出的场景设置不再一致时，此指示灯会出现。

### ⑤ MIDI 指示灯

01V96i 通过 MIDI IN 端口、USB 端口或所安装的插卡接收到 MIDI 数据时，会出现此指示灯。

### ⑥ 环绕声模式指示器

此指示器表示当前选定的环绕声模式 (ST= 立体声、3-1、5.1 或 6.1)。

### ⑦ 采样率指示器

此指示器可以识别 01V96i 的当前采样率：44.1 kHz (44k)、48 kHz (48k)、88.2 kHz (88k) 或 96 kHz (96k)。

### ⑧ ST IN 通道电平

这些电平控制旋钮表示 ST IN 通道 1-4 的电平。

### ⑨ 页面标题

此部分显示当前页面的标题。

### ⑩ 通道名称

在特定页面上，该区域会显示通过 [SEL] 键当前选定的通道或用光标键选定的通道的长名。

### ⑪ 页面区域

此页面区域显示各页面的内容。

### ⑫ 页面标签

可以用这些标签选择屏幕页面。

### ⑬ 标签滚动箭头

这些箭头表示还存在其它可用的页面。

## 选择显示页面

若要选择显示页面：

### 1. 按上方面板上的对应按钮选择所需页面组。

屏幕页面将按功能编组。若要选择某个页面组，在 DISPLAY ACCESS 部分中按下需要的按钮。

### 2. 您可以按 [F1]-[F4] 按钮选择带有当前显示标签的页面。

如果选定显示页面组中包含多个页面，可以按下对应标签下方的 [F1]-[F4] 按钮，选择特定页面。

### 3. 若要选择一个其标签当前并未显示的页面，按左或右 [◀]/[▶] 标签滚动按钮（根据页面所在位置决定）显示页面标签，然后按下对应的 [F1]-[F4] 按钮。

如果屏幕页面组中包含的页面超过 4 页，将出现左箭头或右箭头。若要显示当前隐藏的标签，请按左或右 [◀]/[▶] 标签滚动按钮。

您也可以按如下方式从页面组中选择一个页面：

- 在页面组中选择下一个页面：  
重复按在步骤 1 中选定的按钮。这样可以选择一个带有隐藏标签的页面。
- 若要在页面组中选择上一个页面：  
按下并按住您在步骤 1 中选定的按钮。屏幕显示的步骤会一个一个地返回。出现所需页面时松开按钮。这样可以选择一个带有隐藏标签的页面。
- 若要选择页面组中的第一个页面：  
双击在步骤 1 中选定的按钮。

### 4. 按光标按钮使光标（黑框）移动到可改变数值的按钮、参数框、控制旋钮或推子处。

**小技巧：**选择新页面组时，01V96i 能够记忆当前页面和参数。如果返回前一页面组，01V96i 将会用选定的相同参数显示正确的页面。

## 屏幕界面

本节将介绍如何使用屏幕界面。

### 转动和移动旋钮 & 推子

可以用控制旋钮和推子调整可连续改变的参数值，包括输入通道电平和效果参数。按光标按钮，将光标移动到要调整的控制旋钮或推子处，再转动参数轮或按 [INC]/[DEC] 按钮修改数值。

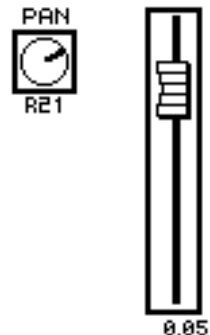

### 按钮

该按钮可以用来打开（启用）或关闭（禁用）某些功能。将光标移动到对应按钮处，然后按 [ENTER] 按钮打开（高亮度显示）或关闭它的功能。也可以用这些按钮从两个选项选择一个或执行某些功能。



### 参数框

可以用参数框从多个选项选择一个。按光标按钮，将光标移动到参数框，再转动参数轮或按 [INC]/[DEC] 按钮选择设置。

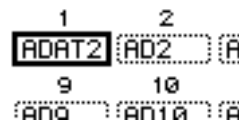

您可能需要按 [ENTER] 按钮确认某些参数框的更改。如果在这种类型的参数框中编辑数值，数值会闪烁。按 [ENTER] 按钮确认更改，闪烁将停止。如果在已编辑的数值闪烁时将光标移动到其它参数，该编辑将被取消。

## 确认信息

对于某些功能，01V96i 会提示您执行功能之前进行确认，如下图所示。

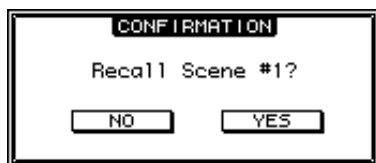

将光标移动到 YES，再按 [ENTER] 将执行该功能；如果将光标移动到 NO，再按 [ENTER] 将取消该功能。

如果您在一段时间内没有执行任何操作，确认窗口会自动关闭，并且不会执行该功能。

## 标题编辑窗口

标题编辑窗口用于输入场景和库记忆的标题。根据项目的不同可以输入 4 个、12 个或 16 个字符。左图显示大写字符和各种标点符号。右图显示小写字符和数字。

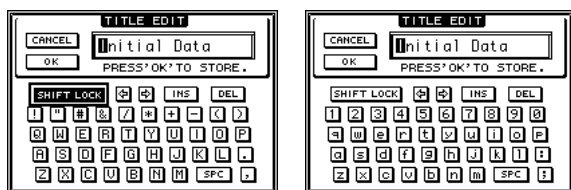

用光标按钮选择字符，按 [ENTER] 按钮将这些字符输入标题中。每个字符输入后，光标将自动向右移动。用参数轮在标题内移动光标。

用 SHIFT LOCK 按钮选择大写或小写字符，用 SPC 按钮输入空格。

若要在光标位置插入一个空格并将后面的字符向右移，请将光标移动到 INS 按钮然后按 [ENTER]。

若要在光标位置删除一个字符并将后面的字符向左移，请将光标移动到 DEL 按钮然后按 [ENTER]。

结束后，将光标移动到 OK 按钮，然后按 [ENTER] 确认标题。若要取消标题输入，请将光标移动到 CANCEL 按钮，然后按 [ENTER]。

## 选择层

输入通道和输出通道（总线输出和 AUX 输出）按层排列，如下图所示。共有 4 层。

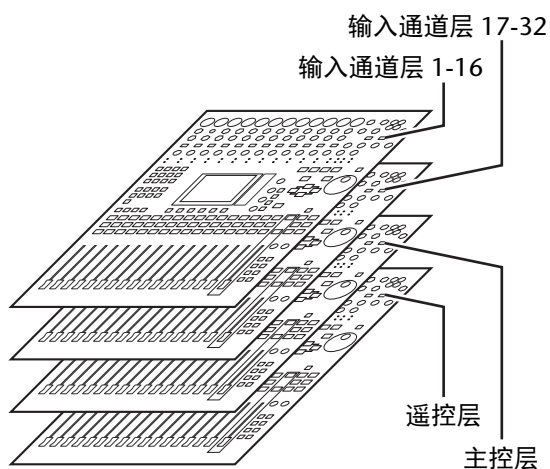

当前选定的层可以决定通道条、[SEL] 按钮、[SOLO] 按钮、[ON] 按钮和推子的功能。用 LAYER 按钮选择要使用通道条旋钮编辑的层。

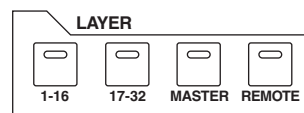

下表列出了可以用 LAYER 按钮访问的层，以及可以用各层通道条进行控制的参数。

LAYER 按钮	层	通道条	
		1-8	9-16
[1-16] 按钮	输入通道层 1-16	输入通道 1-16	
[17-32] 按钮	输入通道层 17-32	输入通道 17-32	
[REMO] 按钮	遥控层	根据所选目标进行操作。	
[MASTE] 按钮	主控层	AUX 发送主推子 1-8	总线输出主推子 1-8

### 小技巧:

- 每个通道条推子的功能取决于当前选择的推子模式（请参见第 22 页）。
- 无论层设置如何，STEREO [SEL] 按钮、[ON] 按钮和 [STEREO] 推子始终控制立体声输出信号。
- 无论层设置如何，ST IN [SEL] 按钮、[SOLO] 按钮、[ON] 按钮和电平控制旋钮始终通过 [ST IN] 按钮调整所选的 ST IN 通道。



## 选择通道

若要选择 01V96i 上的通道，按对应的 [SEL] 按钮。若要调整声像和 EQ 设置，请使用 SELECTED CHANNEL 部分中的控制旋钮。若要选择包含多个通道的页面上的一个通道，请按对应的 [SEL] 按钮。

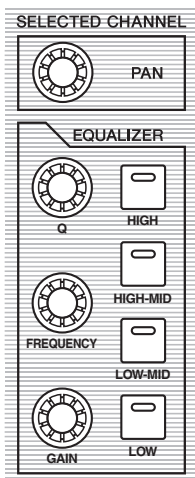

### 1. 按对应的 LAYER 按钮选择包含所需通道的层（请参见第 21 页）。

若要选择 ST IN 通道，请按 [ST IN] 按钮。

### 2. 用对应的 [SEL] 按钮选择需要的通道。

通道会被选择，[SEL] 按钮的指示灯将亮起。通道的 ID 号和缩略名将出现在屏幕的左上角。如果当前显示的页面中包含相关的通道参数，光标会自动移动到该参数。如果当前显示的页面中不包含该参数，不包含该参数的页面将被自动选择。

**小技巧：**对于成对的输入或输出通道，按 [SEL] 按钮的通道将被选择，该按钮的指示灯将亮起。成对通道中另一通道的 [SEL] 按钮指示灯也将闪烁。

### 3. 若要选择立体声输出，按 STEREO [SEL] 按钮。

重复按 STEREO [SEL] 按钮可以在立体声输出左通道和立体声输出右通道之间切换。如果当前显示的页面中包含相关的立体声输出参数，光标将自动移动到该参数。如果当前显示的页面中不包含该参数，不包含该参数的页面将被自动选择。

## 选择推子模式

通道推子（1-16）的功能取决于所选定的层和推子模式。

1. 选择包含所需通道的层（请参见第 21 页）。
2. 按 FADER MODE 按钮选择一个推子模式。

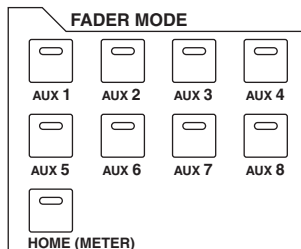

按钮指示灯可识别下列推子模式：

- [HOME] 按钮指示灯亮起时：  
您可以用通道推子控制输入通道和 ST IN 通道的电平或输出通道（AUX 输出 1-8，总线输出 1-8）的主电平。
- [AUX1]-[AUX8] 按钮指示灯的其中一个亮起时：  
可以用通道推子控制对应的 AUX 发送电平。

下表列出了各层以及各推子模式的通道推子功能。

LAYER 按钮	推子模式	通道条推子	
		1-8	9-16
[1-16] 按钮	[HOME] 按钮	输入通道 1-16 的电平	
	[AUX1]-[AUX8] 按钮	输入通道 1-16 的 AUX 发送电平	
[17-32] 按钮	[HOME] 按钮	输入通道 17-32 的电平	
	[AUX1]-[AUX8] 按钮	输入通道 17-32 的 AUX 发送电平	
[REMOT E] 按钮	[HOME] 按钮 [AUX1]-[AUX8] 按钮	根据所选目标进行操作。	
[MASTE R] 按钮	[HOME] 按钮	AUX 发送主推子 1-8 的输出电平	总线输出主推子 1-8 的输出电平
	[AUX1]-[AUX8] 按钮	无操作	

**注：**选定主控层时，您不能选择 [AUX1]-[AUX8] 按钮。如果在 [AUX1]-[AUX8] 按钮指示灯之一亮起时切换到主控层，该指示灯会自动熄灭，而 [HOME] 按钮的指示灯将亮起。

# 电平表

本节将介绍如何使用 Meter 页面查看输入和输出通道的电平。

## 1. 重复按 FADER MODE [HOME] 按钮，直到出现 Meter|Position 页面。

可以用此页面设置输入和输出通道的电平表位置。

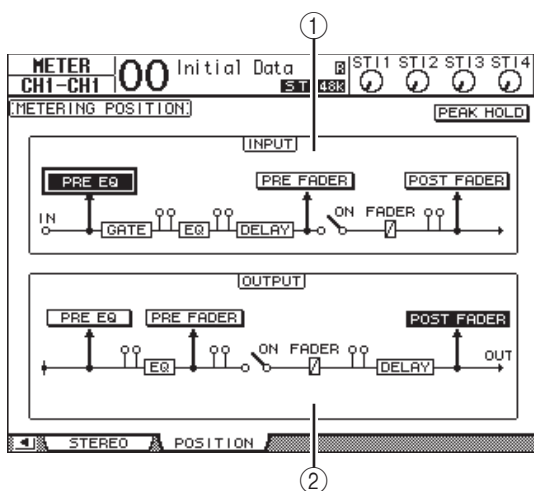

### ① INPUT 部分

可以用此部分选择输入通道信号和 ST IN 通道信号的电平表位置。

### ② OUTPUT 部分

可用此部分选择输出通道（AUX 输出 1-8、总线输出 1-8、立体声输出）信号的电平表位置。

## 2. 将光标移动到 INPUT 或 OUTPUT 部分所需参数按钮，然后按 [ENTER]。

每部分中，您可以从以下 3 个位置中选择一个。

- PRE EQ ..... 紧接在 EQ 前。
- PRE FADER ..... 紧接在推子前。
- 动态推子 ..... 紧接推子之后

## 3. 重复按 FADER MODE [HOME] 按钮，直到出现包含所需通道的以下页面。

### • CH1-32 页面

此页面分别显示输入通道 1-32 的电平。

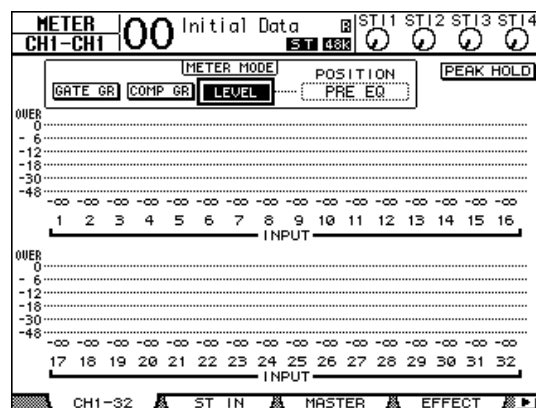

### • ST IN 页面

此页面分别显示左右 ST IN 通道 1-4 的电平。

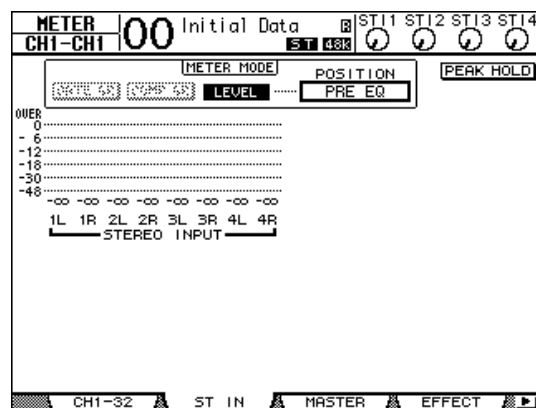

### • Master 页面

此部分同时显示输出通道（AUX 输出 1-8、总线输出 1-8、立体声输出）的电平。

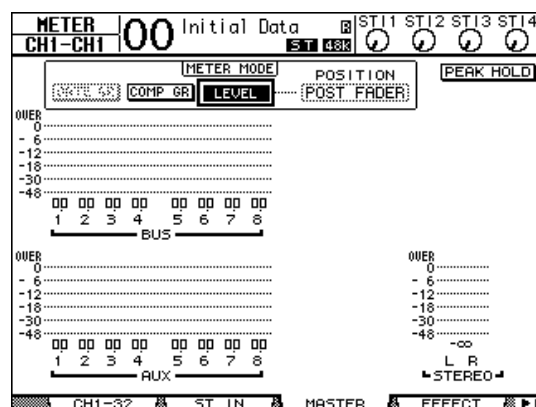

• **Effect** 页面

此页面同时显示内建效果器 1-4 的输入和输出电平。

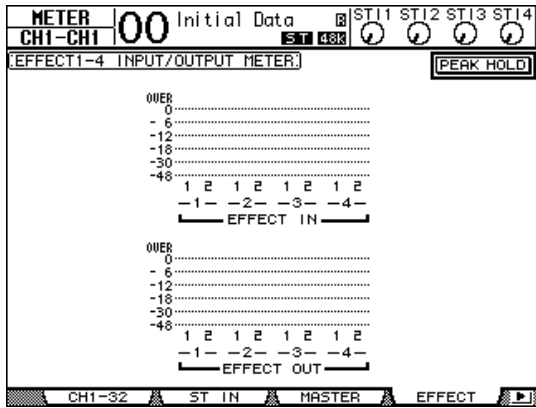

• **Stereo** 页面

此页面显示立体声输出信号的电平。

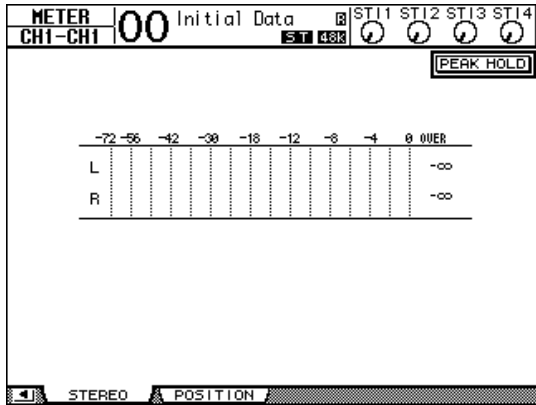

如果选择了 CH1-32 页面或 Master 页面，则可以用 MASTER MODE 参数从以下 3 种电平表信号类型中选择一个：

- **GATE GR**..... 门限的增益减少量 (仅限 CH1-32)
- **COMP GR**..... 压缩器的增益减少量
- **LEVEL** ..... 输入通道的输入电平或输出通道的输出电平

*小技巧：这些页面还允许您用 POSITION 参数改变电平表位置。此参数设置可以与 Meter|Position 页面设置结合使用。*

**4. 若要启用 Peak Hold (峰值保持) 功能，请将光标移动到 PEAK HOLD 按钮，然后按 [ENTER]。**

PEAK HOLD 按钮打开后，峰值电平会保持在该页面的电平表上。若要取消 Peak Hold (峰值保持) 功能，请关闭 PEAK HOLD 按钮。



# 连接与设置

本章将介绍如何连接和设置 01V96i。

## 连接

将 01V96i 连接到外接设备的方法有很多，本节只介绍 2 种常用方法。

### ■ 配置 16-24 通道混音系统

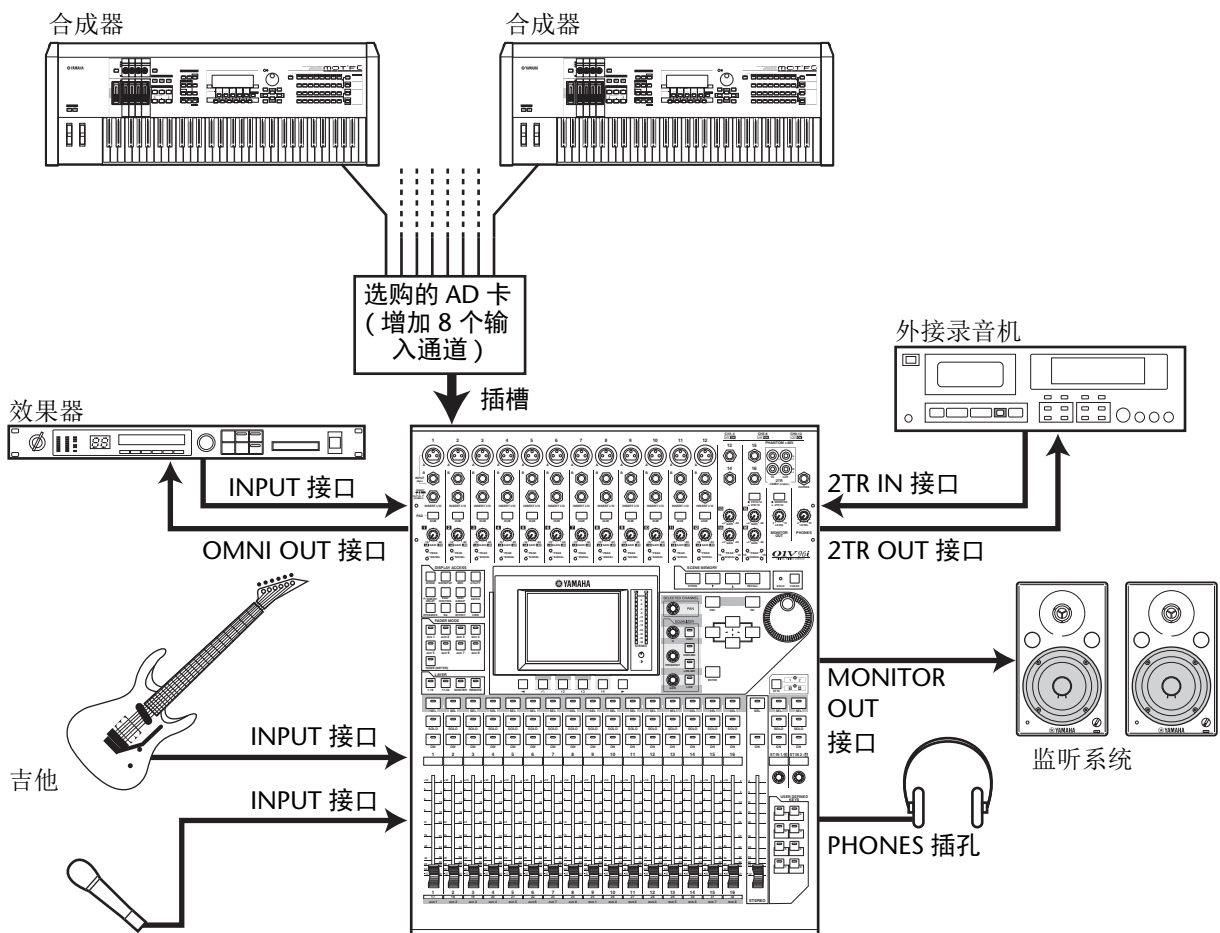

下图表示用 01V96i 的 INPUT 接口 1-16 配置的 16 路模拟通道的简单系统。

如果插槽中安装了选购的 AD 卡 (如 MY8-AD 或 MY8-AD96)，可以最多混音 24 个模拟通道。

**小技巧:** 您可以通过设置插卡上的 DIP 开关来调整 AD 卡通道的增益。有关更多信息，请参考 AD 卡说明书。

## ■ 配置应用 DAW（数字音频工作站）的录音系统

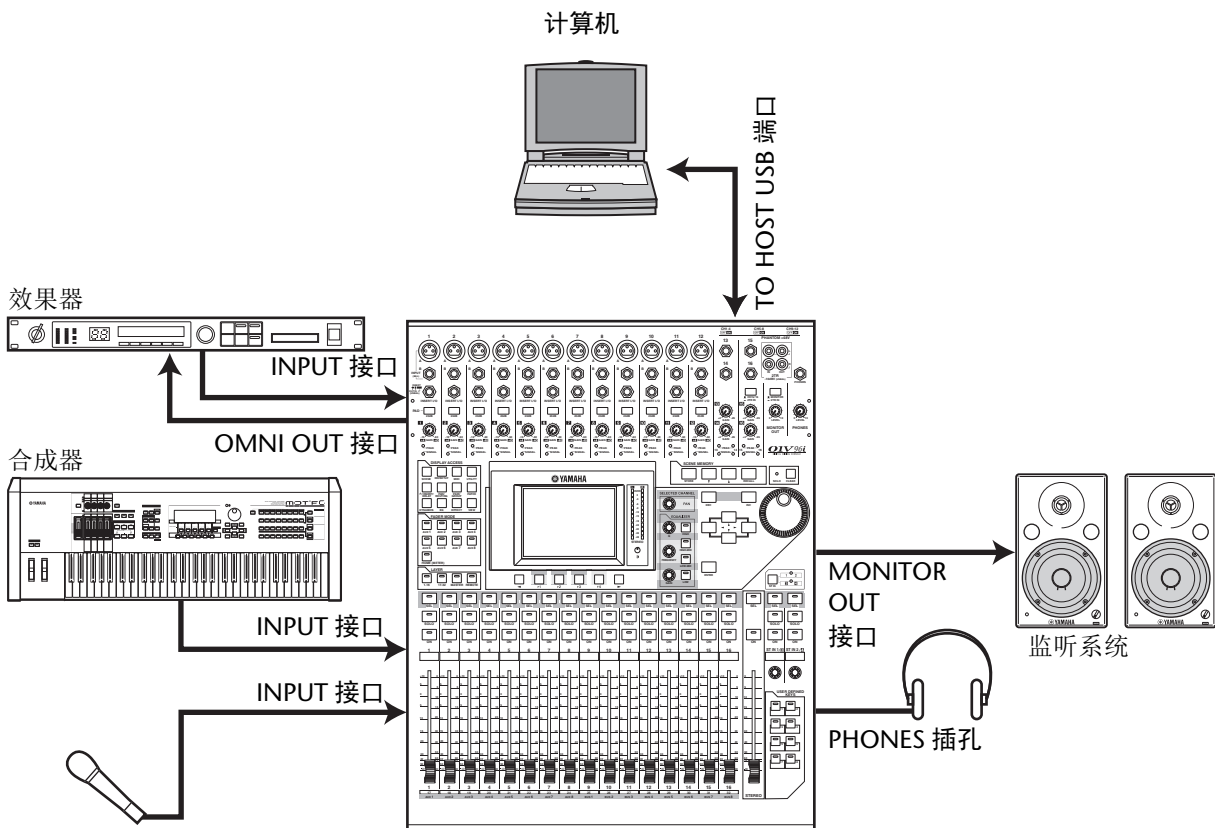

在本系统中，01V96i 被连接到计算机上安装的 DAW（数字音频工作站）软件。这样，可以将 01V96i 当做带有 16 路输入和输出的音频接口使用。01V96i 的遥控功能也可以用来执行 DAW 上的定位、传输以及参数编辑操作。

## 字时钟的连接和设置

### 关于字时钟

将数字音频信号从一台设备传输到另一设备时，数字音频设备必须保持同步。即使两台设备使用相同的采样率，数字信号仍可能传输错误，如果每台数字音频设备内的数字音频处理电路相互不同步，还可能产生噪声或爆音。

字时钟是指使数字音频处理电路相互保持同步的信号。在标准的数字音频系统中，一台设备担当字时钟主机，负责发送字时钟信号，另一台设备担当字时钟从机，与字时钟主机保持同步。

如果用数字方式将 01V96i 与其它设备连接，必须决定哪台设备担当字时钟主机，哪台设备担当字时钟从机，然后再对所有设备进行相应的设置。可以将 01V96i 作为字时钟主机使用，以 44.1 kHz、48 kHz、88.2 kHz 或 96 kHz 运行，也可以将其作为外接字时钟源的从机。

### 字时钟连接

若要建立 01V96i 与外接设备的字时钟同步，可以通过专用电缆单独发送字时钟信号，也可以采用来自数字音频连接的时钟信息。

WORD CLOCK IN 和 OUT 接口在 01V96i 上独立发送和接收字时钟信号。下例示例介绍了通过 WORD CLOCK IN 和 OUT 接口发送和接收字时钟信号的两种方法。

- 菊型链方式

在本例中，字时钟信号以“菊型链”的形式发送，每台设备从字时钟输出口将字时钟信号馈送给下一台设备的字时钟输入口。对于较大系统，不推荐使用这种发送方法。

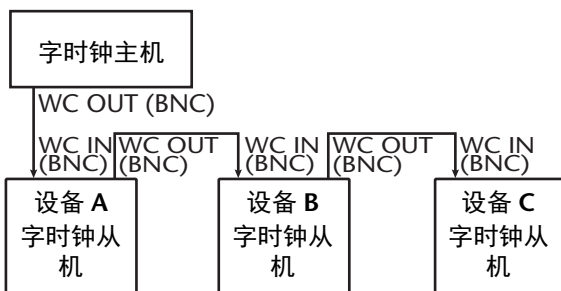

- 星型方式

在本例中，用专用的字时钟分配盒从字时钟主机将字时钟信号分别发送给每台字时钟从机。

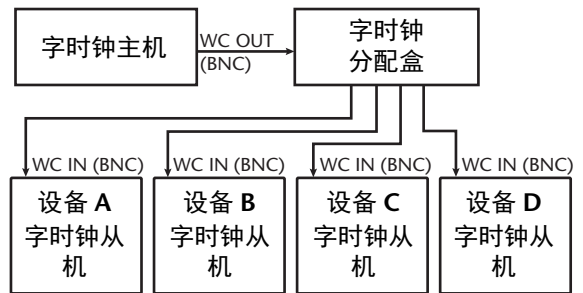

如果外接设备没有字时钟输入和输出接口，可以使用数字音频信号中包含的时钟信息。此时，数字音频信号和字时钟信号会通过 2TR OUT DIGITAL 和 2TR IN DIGITAL 插孔或后面板插槽中安装的数字 I/O 卡进行传输。

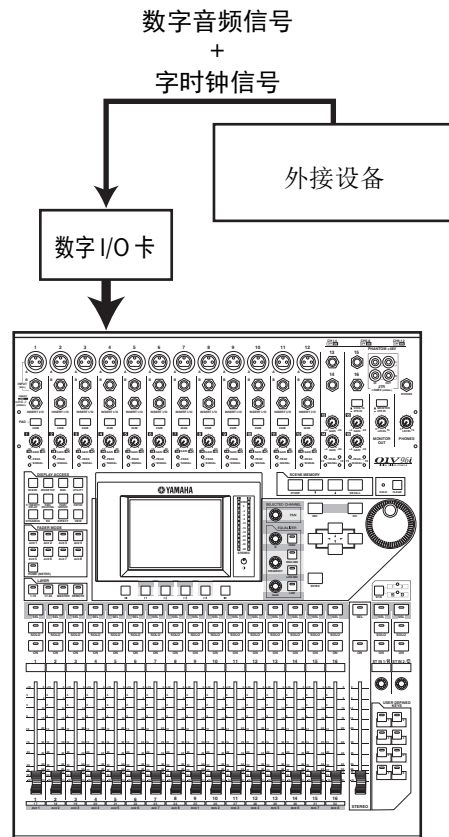

## 指定字时钟源

若要用数字方式将 01V96i 与其它设备连接，必须为系统指定字时钟源。请按以下步骤执行操作。

**注：**如果改变了数字音频系统中任何设备的字时钟设置，有些设备可能会因不同步而发出噪声。开始改变字时钟设置前务必调低监听设备的音量。

### 1. 重复按 DISPLAY ACCESS [DIO/SETUP] 按钮，直到出现 DIO/Setup | Word Clock 页面。

在此页面上可以查看每个插槽和接口所输入信号的当前同步状态。

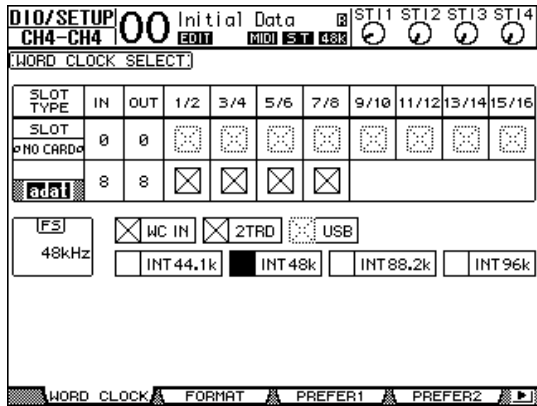

来源选择按钮指示器介绍如下：

- 该输入信号有可用的字时钟信号，并且与当前的 01V96i 内部时钟保持同步。
- 此输入信号没有字时钟信号。
- 该输入信号有可用的字时钟信号，但未与当前 01V96i 的内部时钟保持同步。
- 此输入信号是当前选定的字时钟源。
- 此输入信号已被选定为字时钟源，但未收到可用的信号。
- 该输入信号要么没有接收到字时钟，要么无法在当前安装的 I/O 卡上使用。

#### 小技巧：

- FS 框会显示 01V96i 当前工作的采样频率。
- SLOT TYPE 列可以显示所有已安装的 I/O 卡的名称。
- IN 和 OUT 列可以显示每个已安装 I/O 卡的可用输入和输出通道的数量。

### 2. 用光标按钮使光标移动到源，然后按 [ENTER]。

以下是可以使用的字时钟源：

但是 USB 仅显示同步状态，不能被选为字时钟主设备。

#### • 插槽

用这些按钮，可以把从插槽中安装的数字 I/O 卡所输入的信号选择为字时钟源。输入信号要成对选择（符合此顺序的奇数和偶数）。SLOT TYPE 列可以显示所有已安装的 I/O 卡的名称。配对的数量取决于所安装的 I/O 卡的类型。

#### • adat

这些按钮可以选择从后面板的 ADAT IN 接口所输入的信号。输入信号要成对选择（符合此顺序的奇数和偶数）。

#### • WC IN

此按钮可以选择后面板 WORD CLOCK IN 接口上的字时钟输入信号。

#### • 2TRD

该按钮可以将 2TR IN DIGITAL 的输入信号选为字时钟源。

#### • INT 44.1k、INT 48k、INT 88.2k、INT 96k

这些按钮可将内部字时钟发生器选择为字时钟来源。01V96i 将担当字时钟主机。

#### • USB (仅显示)

它可以显示从 TO HOST USB 端口所输入信号的同步状态。它不能被选择为字时钟主机。

**注：**若要以较高的采样频率（88.2 kHz 或 96 kHz）在 01V96i 与所连接的外接设备之间传输数据，需要设置数据传输格式。

**小技巧：**如果在 01V96i（作为从机使用）接收时钟信号的过程中字时钟传输中断，本机将自动切换到与所中断的时钟最接近的内部时钟（INT 44.1k/INT 48k/INT 88.2k/INT 96k）。

## 输入和输出跳线

01V96i 可以向输入和输出跳线（指定）信号。本节将介绍如何查看被跳线到输入和输出的信号，以及如何更改跳线的分配方案。

**小技巧：**如果所连接的设备的数据未能被输入，或无法在需要的输出口监听信号，则应按下述步骤检查 I/O 跳线设置：

### 跳线设置输入通道

在默认情况下，输入通道按如下方式跳线：

- INPUT 接口 1-16..... 输入通道 1-16
- ADAT IN 通道 1-8..... 输入通道 17-24
- 插槽通道 1-8..... 输入通道 25-32
- 内建效果器 1-4 的输出 1-2  
..... ST IN 通道 1-4

按如下步骤查看或改变跳线设置。

1. 重复按 DISPLAY ACCESS [PATCH] 按钮，直到出现以下页面。

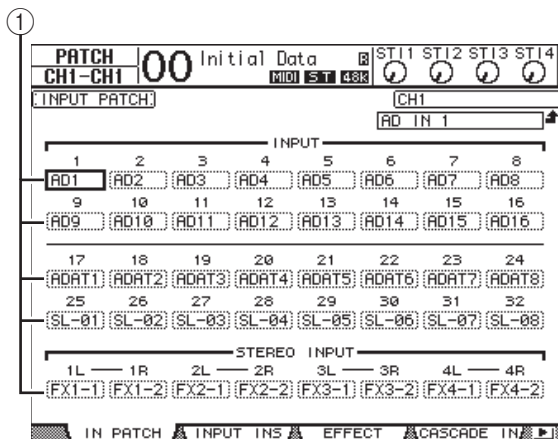

通道编号下方的参数框（①）中将显示当前被指定为输入通道的输入和插槽通道。参数指示器说明如下：

- - ..... 未指定
- AD1-AD16..... INPUT 接口 1-16
- USB 1-USB 16..... TO HOST USB 端口通道 1-16
- ADAT1-ADAT8 ..... ADAT IN 通道 1-8
- SL-01-SL-16..... 插槽通道 1-16
- FX1-1-FX1-2..... 内建效果器 1 的输出 1-2
- FX2-1-FX2-2..... 内建效果器 2 的输出 1-2

- FX3-1-FX3-2..... 内建效果器 3 的输出 1-2
- FX4-1-FX4-2..... 内建效果器 4 的输出 1-2
- 2TD-L/R..... 2TR IN DIGITAL L/R 接口

按如下步骤查看或改变跳线设置。

2. 用光标按钮将光标移动到您要改变跳线设置的参数上（①），再转动参数轮或按 [INC]/[DEC] 按钮修改跳线设置。

3. 按 [ENTER] 确认更改。

**小技巧：**若要恢复默认跳线设置，调出“输入跳线记忆 #00”即可。

### 跳线设置 Omni 输出

在默认情况下，输出接口按如下方式跳线：

- OMNI OUT 插口 1-4..... AUX 输出 1-4
- ADAT OUT 通道 1-8..... 总线输出 1-8
- 插槽通道 1-8..... 总线输出 1-8
- 插槽通道 9-16..... 总线输出 1-8
- 2TR DIGITAL 接口..... 立体声输出 L&R

**小技巧：**

- STEREO OUT 接口始终输出立体声总线信号。
- 根据监听源选择按钮设置，MONITOR OUT 接口会输出监听信号或 2TR IN 信号。

按如下步骤查看或改变跳线设置。

1. 重复按 DISPLAY ACCESS [PATCH] 按钮，直到出现以下页面。

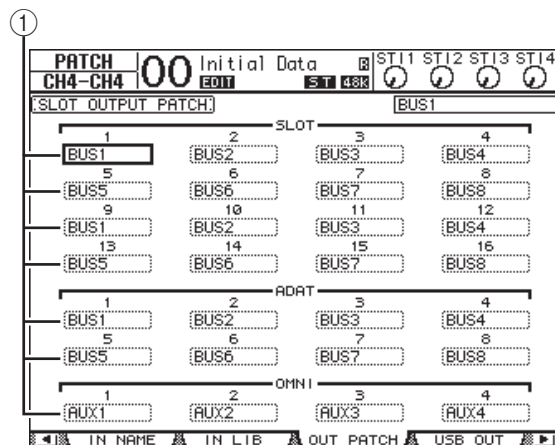

当前被分配到输出接口的信号会出现在接口编号下方的参数框 (①) 中。参数指示器说明如下:

- - ..... 未指定
- **BUS1-BUS8** ..... 总线输出 1-8 信号
- **AUX1-AUX8** ..... Aux 输出 1-8 信号
- **ST L/R** ..... 立体声输出信号
- **INS CH1-INS CH32** ..... 输入通道 1-32 的 Insert 输出
- **INS BUS1-INS BUS8** ..... 总线输出 1-8 的 Insert 输出
- **INS AUX1-INS AUX8** ..... AUX 输出 1-8 的 Insert 输出
- **INS ST-L/ST-R** ..... 立体声输出的 Insert 输出
- **CAS BUS1-BUS8** ..... 总线输出 1-8 的 Cascade 输出
- **CAS AUX1-AUX8** ..... Aux 输出 1-8 的 Cascade 输出
- **CAS ST-L/ST-R** ..... 立体声输出的 Cascade 输出
- **CASSOLOL/CASSOLOR** ...Solo 通道的 Cascade 输出

**2.** 用光标按钮将光标移动到要更改的跳线参数上 (①), 再转动参数轮或按 **[INC]/[DEC]** 按钮修改跳线设置。

**3.** 按 **[ENTER]** 确认更改。

**小技巧:** 若要恢复默认跳线设置, 调用“输出跳线设置记忆 #00”即可。

## 将输出信号跳线到 USB OUT

默认状态下, 下列输出信号被分配到 USB OUT。

- **USB OUT1-8** ..... 总线输出 1-8 信号
- **USB OUT9-16** ..... 总线输出 1-8 信号

如果您想改变或修改这种跳线, 请按如下方式操作。

**1.** 重复按下 **[PATCH]**, 直到下列页面出现。

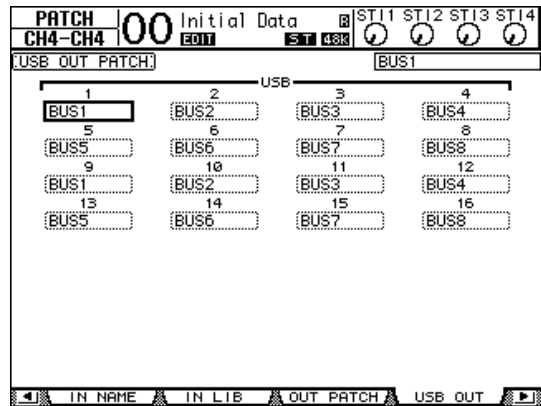

代表当前已分配信号路径的每个编号下方的参数框。这些指示器介绍如下。

- - ..... 未指定
- **BUS1-BUS8** ..... 总线输出 1-8 信号
- **AUX1-AUX8** ..... Aux 输出 1-8 信号
- **ST L/R** ..... 立体声输出信号
- **INS CH1-INS CH32** ..... 输入通道 1-32 的 Insert 输出
- **INS BUS1-INS BUS8** ..... 总线输出 1-8 的 Insert 输出
- **INS AUX1-INS AUX8** ..... AUX 输出 1-8 的 Insert 输出
- **INS ST-L/ST-R** ..... 立体声输出的 Insert 输出

**2.** 将光标移动到参数框, 然后用参数轮 (或 **[INC]/[DEC]**) 修改跳线设置。

**3.** 按 **[ENTER]** 确认更改。

# 教程

本章以各种操作的用途为主线，介绍 01V96i 的相关操作。

## 输入和输出跳线

01V96i 可以灵活地将外部输入 / 输出接口连接到内部调音台的输入和输出。操作步骤如下：

### 输入跳线

1. 重复按下 DISPLAY ACCESS [PATCH] 按钮直到 PATCH | IN PATCH 页面出现。

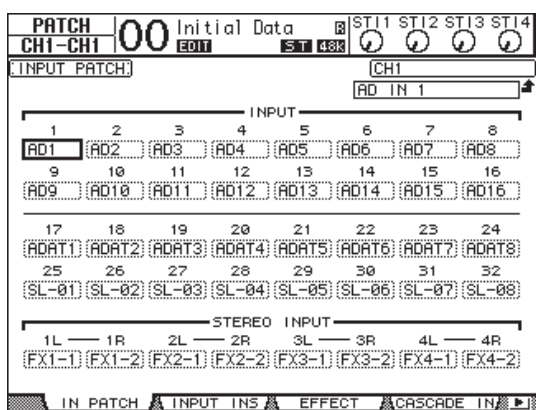

默认状态下，连接到 INPUT 接口 1-16 的乐器或话筒信号会被发送到输入通道 1-16。从 ADAT IN 接口输入的信号被发送到输入通道 17-24，从插卡输入的信号被发送到通道 25-32。

2. 将光标移动到需要改变分配方案的输入通道的参数框，然后用参数轮或 [INC]/[DEC] 按钮修改跳线设置。

3. 按 [ENTER] 确认更改。

**注：**您也可以将光标移动到输入通道的参数框，然后按下 [ENTER]，在“PATCH SELECT”框中进行选择。这样，选择需要的输入接口和通道编号，然后按下 [INC] 确认更改。

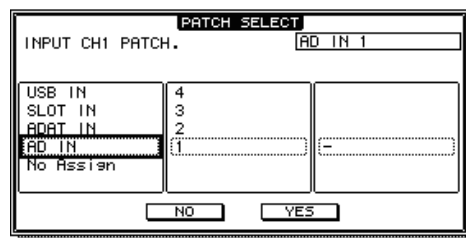

### 输出跳线

1. 重复按 [PATCH] 按钮，直到出现 PATCH | OUT PATCH 页面。

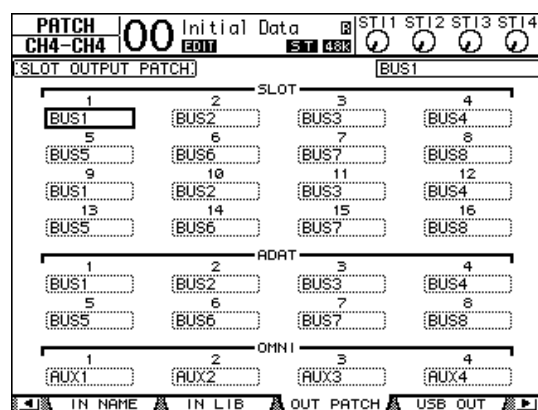

默认状态下，跳线设置会如下图所示。

2. 进行输入跳线设置时，将光标移动到输出通道的参数框，然后用参数轮或 [INC]/[DEC] 按钮修改跳线设置。

3. 按 [ENTER] 确认更改。



## 设置输入电平

本节为默认状态下输入跳线的示例，介绍如何调整连接到 INPUT 接口的话筒或乐器信号的输入电平。

1. 当乐手演奏连接在 INPUT 接口上的乐器或其它设备时，可以调整各种 [PAD] 和 [GAIN] 控制器，使 [PEAK] 指示灯在音量达到最大时偶尔闪烁。

**注：** [GAIN] 旋钮可调整模拟输入信号的灵敏度。若要进行高质量录音，使其具有更大动态范围和更小噪音，请在不产生削波的同时让 [GAIN] 旋钮尽可能设置高一些。

2. 按下 LAYER[1-16] 按钮。

现在就可以用通道条部分控制输入通道层 1-16。

**注：** 由于每层的推子和 [ON] 按钮位置都能被记忆，因此切换到该层时相应层的上述位置都会被恢复。

3. 重复按 FADER MODE [HOME] 按钮，然后按 [F1] 按钮显示 Meter | CH1-32 页面。

Meter 页面是混音和录音的起始点。可以显示通道输入和输出电平，以及压缩和门限增益减少的量。CH1-32 页面可让您查看输入通道 1-32 的电平以及压缩和门限增益减少的量。

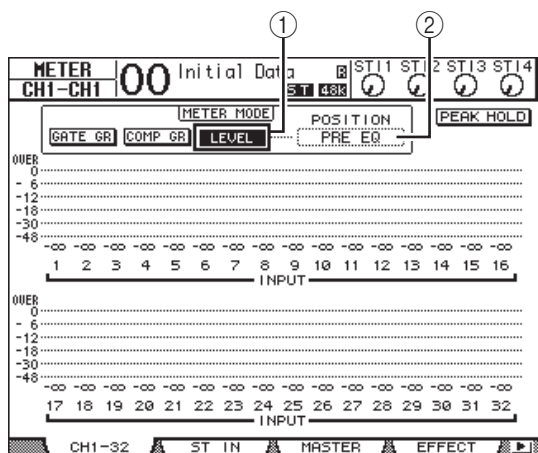

4. 确保 METER MODE 部分中的 LEVEL 按钮 (①) 已打开。

METER MODE 部分可让您选择要在电平表中显示的信号的类型。如果 LEVEL 按钮之外的任何按钮被打开，请将光标移动到 LEVEL 按钮，然后按 [ENTER]。

5. 将光标移动到 LEVEL 按钮右侧的 POSITION 参数框 (②)，转动参数轮或按 [INC]/[DEC] 按钮选择 “POST FADER”，然后按 [ENTER]。

POSITION 参数表示电平表位置。选定 “POST FADER” 时，电平表表示推子后信号的电平。

**注：** 如果将 POSITION 参数设置为 “PRE EQ”，电平表会显示 EQ 前输入电平。如果将参数设置为 “PRE FADER”，电平表会显示 EQ 后和推子前输入电平。

6. 确保对应通道的 [ON] 按钮被打开 (亮起)，然后将推子推起到 0 dB 位置。

7. 乐手演奏乐器时，请用显示屏上的电平表检查输入通道的电平。

**注：** 如果电平表达到 “OVER” 刻度，务必将推子设置为 0dB，然后调低对应的 [GAIN] 旋钮。



## 通道配对

在 01V96i 上，可以配对相邻的奇偶数通道，以便进行立体声操作。成对通道的推子和大部分混音参数（不包括输入跳线设置、相位、路径引导和声像参数）是相关联的。连接诸如 CD 播放机或合成器等立体声声源时，配对输入通道功能是非常有用的。

1. 若要将相邻的奇偶输入通道配对，请按住想要配对的通道之一的 [SEL] 按钮，然后按相邻通道的 [SEL] 按钮。

相应的两个通道即被配对，同时第一个通道的设置（如推子、通道打开/关闭等）被复制到第二个通道。随后，调整配对通道其中之一的关联参数，即能以相同方式调整所配对的另一通道的参数。

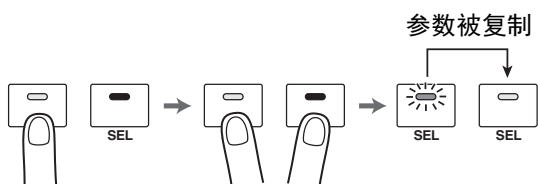

**小技巧：** 如果按下对应的 [SEL] 按钮，您仍可选择配对通道的其中之一并对其进行控制。选择通道时，[SEL] 按钮指示灯会亮起，同时配对通道的另一通道的 [SEL] 按钮开始闪烁。

2. 若要取消配对，可以按住配对通道中一个的 [SEL] 按钮，然后按另一个通道的 [SEL] 按钮。

**注：** 如果想要操作配对通道的推子，请只操作配对推子的其中一个。如果对两个已配对通道的推子都进行操作，推子马达的负载会超过负荷，从而导致故障。

## 设置路径引导

若要将 01V96i 的输入信号录制到外接设备，必须为每个输入通道指定信号目标。此过程称为“路径引导”。有两种路径引导方法。

- 使用总线输出 1-8

输入通道信号首先引导到总线 1-8，然后经过总线输出 1-8 来到输出接口或通道。如果希望将多个输入通道的信号混合并进行输出，可以使用这个方法。如果需要，还可以用总线输出 1-8 的压缩和 EQ 处理这些信号。

在下面示例中，输入通道信号经过总线输出 1 和 2 被引导到 ADAT OUT 接口 1 和 2。

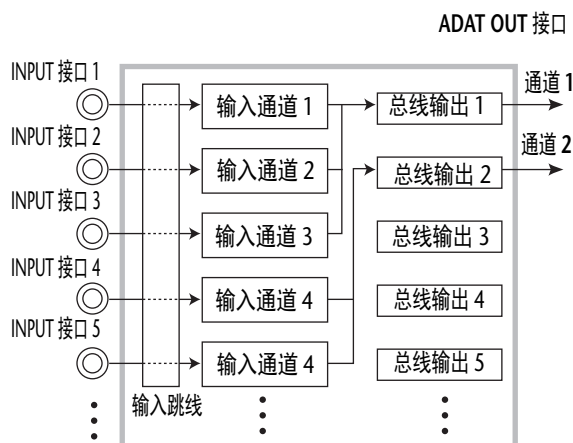

- 使用直接输出

每个输入通道的信号直接引导到指定的输出口和通道，并从这些输出口和通道进行输出。

下面示例显示了直接从 ADAT OUT 通道 1-5 输出的信号。

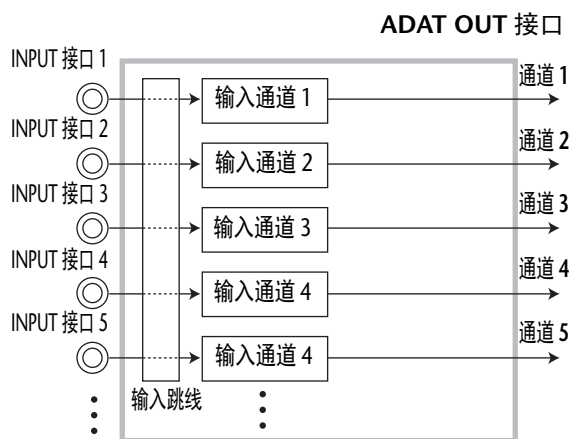

本节介绍如何结合上述两种方法引导信号。

### 1. 重复按 DISPLAY ACCESS [PAN/ROUTING] 按钮，让 Pan/Route | Rout1-16 页面出现。

使用该页面可将总线输出选择为各通道的信号目标。

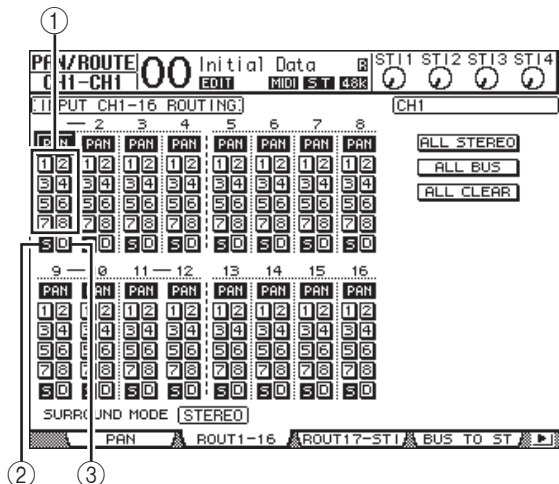

此页面包含以下按钮：

#### ① 1-8 按钮

这些按钮可将输入通道信号引导到总线 1-8。您可以选择多个按钮。

#### ② S 按钮

该按钮可以将输入通道信号引导到立体声总线。

#### ③ D 按钮

该按钮将输入通道信号直接引导到指定输出接口和通道。

### 2. 将光标移动到乐器或话筒所连接到的输入通道对应的 S 按钮，然后按 [ENTER] 将其关闭。

默认情况下，每个输入通道都引导到立体声总线，该总线可让您监听来自 MONITOR OUT 接口和 PHONES 插口的信号。

但在多轨录音过程中，或在监听的声音应用了 DAW 的效果时，您通常会希望监听从录音机或 DAW 返回的信号，而非输入信号本身。要实现这一点，必须将 S 按钮关闭，这样输入通道信号不会被发送到立体声总线。

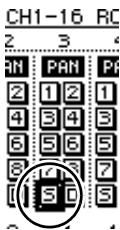

### 3. 如果要通过总线 1-8 将输入通道的信号引导到您的录音机或 DAW，可以用 1-8 按钮指定一个总线输出，作为各连接着乐器或话筒的输入通道的目标。

在本例中，输入通道 1-4 被分配到总线 1 和 2，输入通道 5-8 被分配到总线 3 和 4。

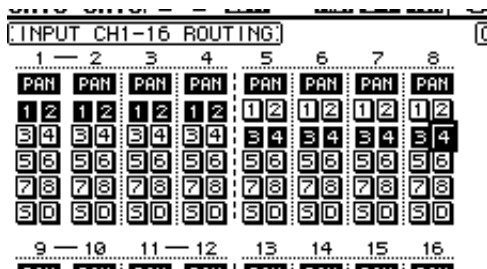

### 4. 重复按 [PAN/ROUTING] 按钮，使 Pan/Route | Pan 页面出现。

该页面可以设置从输入通道引导到立体声总线、以及从输入通道引导到奇偶总线的信号的声音。

### 5. 将光标移动到分配到奇偶总线的输入通道的 PAN 参数旋钮上，然后转动参数轮或按 [INC]/[DEC] 按钮设置声像。

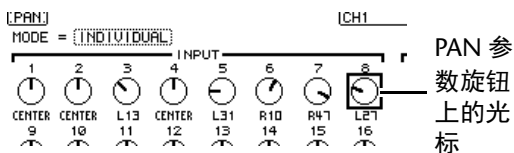

**小技巧：** 也可以用 [SEL] 按钮选择输入通道，用 SELECTED CHANNEL [PAN] 旋钮调整声像设置。

### 6. 若要将输入通道信号引导到直接输出，请重复按 DISPLAY ACCESS [PATCH] 按钮，直到出现 Patch | Direct Out 页面。

Direct Out 页面可用来指定各输入通道直接跳线到的目标输出接口或通道。

7. 您想要引导到直接输出的输入通道都带有参数框，将光标移动到该参数框，然后指定输出接口或通道。

在本例中，输入通道 9-12 的信号被引导到 ADAT OUT 通道 5-8。

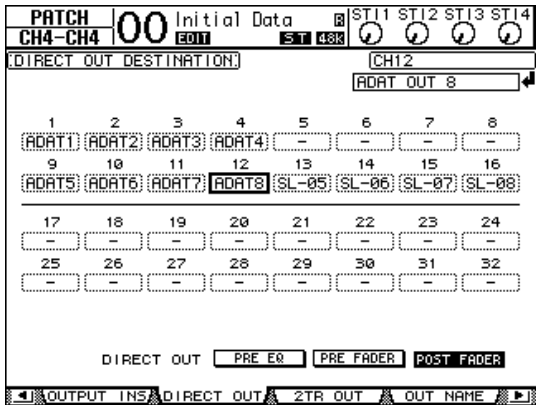

8. 重复按 DISPLAY ACCESS [PAN/ROUTING] 按钮，直到出现 Pan/Route | Rout1-16 页面。

9. 您想要引导到直接输出的输入通道具备 D 按钮，将光标移动到该 D 按钮，然后按 [ENTER]。

D 按钮打开的输入通道，会被直接跳线到第 7 步中指定的输出接口或通道。

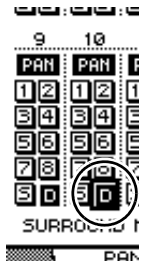

## 输入信号的 EQ 设置

01V96i 的输入通道设有 4 频段全功能参数 EQ。本章介绍如何用一个输入通道的 EQ 调整音质的特性。

1. 按下 LAYER [1-16] 按钮。

现在就可以用通道条部分控制输入通道层 1-16。

2. 按下您想要应用 EQ 的输入通道所对应的 [SEL] 按钮。

3. 按 [EQ] 按钮，然后按 [F1] 按钮显示 EQ/EQ Edit 页面。

EQ Edit 页面可让您调整当前选定通道的 EQ 参数。

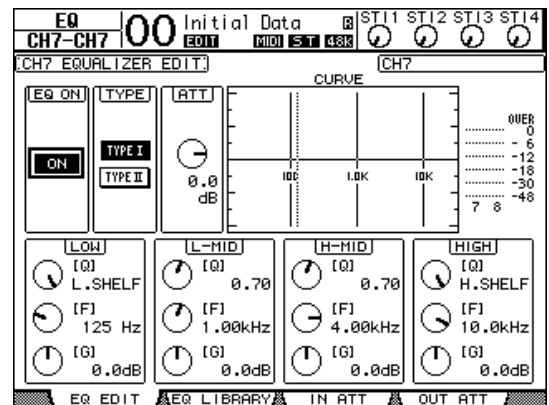

4. 确认 EQ ON 按钮（左下角中）已打开。

用 EQ ON/OFF 按钮打开或关闭当前选定输入通道的 EQ。如果按钮已关闭，请按 [ENTER] 按钮使其亮起。

5. 乐器或其它设备发出声音的同时，可以调整 EQ 参数。

要完成该操作，可以将光标移至页面下半部分中的参数，然后转动参数轮更改数值。可以分别调整 LOW、L-MID、H-MID 和 HIGH 频段的下列参数。

### • Q

该参数旋钮可通过 F 参数控制指定中心频率消减 / 提升的 Q 值（曲线斜度）。设置范围从 10 到 0.10。数值越大，曲线斜度就越大。该参数旋钮也可用于选择 LOW 和 HIGH 频段的 EQ 类型。

- **F (频率)**  
设置范围在 21.2 Hz 到 20.0 kHz 之间时，该参数旋钮可指定消减 / 增强的中心频率。
- **G (增益)**  
此参数旋钮可在 -18.0 dB 至 +18.0 dB 的范围内指定消减 / 提升的量。将 Q 值分别设为 HPF 和 LPF 时，LOW 和 HIGH GAIN 旋钮能起到滤波器开 / 关控制器的作用。

您也可以按 SELECTED CHANNEL 部分中的按钮 ([HIGH]、[HIGH-MID]、[LOW-MID]、[LOW])，选择需要的频段，然后用旋钮 ([Q]、[FREQUENCY]、[GAIN]) 直接编辑 Q、F 和 G 参数。

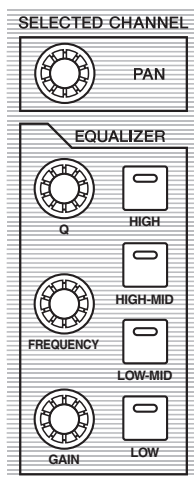

#### 小技巧:

- 顺时针转动 Q 参数，旋钮调整 LOW 频段直到将 LOW 频段 EQ 设置为“L. SHELF”（低斜率）；逆时针旋转直到设置为“HPF”（高通滤波器）。
- 顺时针转动 Q 参数旋钮，调整 HIGH 频段直到将 HIGH 频段 EQ 设置为“H. SHELF”（高斜率）；逆时针旋转直到设置为“LPF”（低通滤波器）。
- 在默认情况下，LOW 频段设置为“L. SHELF”，并且 HIGH 频段设置为“H. SHELF”。

## 6. 用同样的方法调整其它通道的 EQ。

**小技巧:** 页面右上角中的电平表表示当前选定输入通道的 EQ 后信号电平。如果这些电平表量程达到“OVER”位置，要用页面左上角中的 ATT 参数旋钮降低 EQ 前信号电平。

## 使用 EQ 资料库

从 EQ 资料库可以调出 EQ 设置。EQ 资料库记忆号码 1-40 包含的预设 EQ 设置 (程序) 适用于常用乐器，可大大提高您的工作效率。

### 1. 按下 LAYER [1-16] 按钮。

现在就可以用通道条部分控制输入通道层 1-16。

### 2. 按下您想要应用 EQ 的输入通道所对应的 [SEL] 按钮。

### 3. 按 [EQ] 按钮，然后按 [F2] 按钮显示 EQ | EQ Library 页面。

### 4. 旋转参数轮滚动资源库标题列表，然后选择想要调出的预设程序。

所选程序将出现在虚线框内。

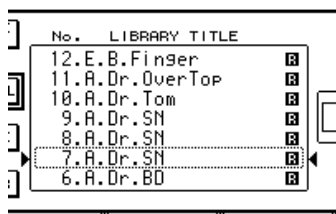

### 5. 将光标移动到位于库标题列表左侧的 RECALL 按钮，然后按 [ENTER]。

所选程序会被调出。

### 6. 按 [F1] 让 EQ | EQ EDIT 页面出现。

按需调整参数。

## 压缩输入信号

01V96i 的输入通道 1-32 具有单独的通道压缩器。压缩器是一种效果器，能让信号的音量电平前后更一致，或抑制最大电平使信号总体音量全面提升。下面我们介绍如何用压缩器处理输入信号。

### 1. 按下 LAYER [1-16] 按钮。

现在就可以用通道条部分控制输入通道层 1-16。

### 2. 按下想要应用压缩的输入通道所对应的 [SEL] 按钮。

### 3. 先按 [DYNAMICS] 按钮，然后按 [F4] 按钮。

这时会出现 Dynamics|Comp Lib 页面。该页面可让您将压缩设置（程序）保存到压缩资料库并从资料库中调出压缩预设。本例将从压缩库中调出压缩程序 1-36 中的一种。

### 4. 旋转参数轮滚动资料库标题列表，然后选择想要调出的预设程序。

所选程序将出现在虚线框内。

### 5. 将光标移动到位于库标题列表左侧的 RECALL 按钮，然后按 [ENTER]。

所选程序会被调出。

### 6. 按下 [F3] 按钮。

01V96i 将显示可调整压缩参数的 Dynamics | Comp Edit 页面。

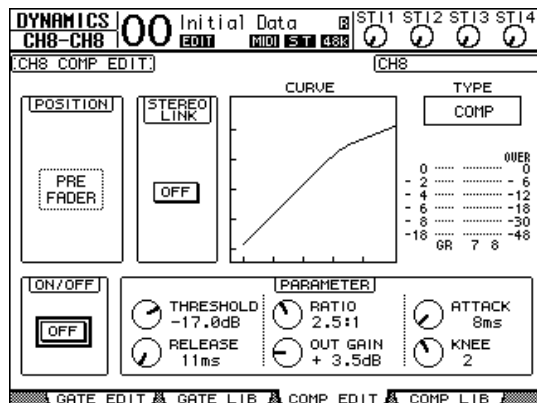

#### 小技巧:

- 01V96i 具备 4 个类型的动态处理器:COMP (压缩器), EXPAND (扩展器), COMP(S) (柔和压缩扩展) 和 COMP(H) (强烈压缩扩展)。这些处理器具有不同的参数。(有关每种压缩类型的参数, 请查阅参考说明书。)
- 不能在 Comp Edit 页面上改变压缩类型。若要改变压缩类型, 请从压缩库中调用使用所需压缩类型的程序, 然后根据需要调整参数。

### 7. 按 [ENTER] 按钮打开位于页面左下角的 ON/OFF 按钮。

用 ON/OFF 按钮打开或关闭当前所选输入通道的压缩器。

### 8. 乐器或其它设备发出声音的同时, 可以调整压缩器参数。

请将光标移动到页面上 PARAMETER 部分中的所需参数, 然后转动参数轮或按 [INC]/[DEC] 按钮。

输入通道 1-32 具有可独立于压缩器使用的门限。若要使用门限, 请首先按下 [DYNAMICS] 按钮, 然后按 [F2] 按钮访问门限资料库。调出门限程序后, 按 [Dynamics] 按钮, 然后按 [F1] 按钮显示 Gate Edit 页面, 在该页面上可以调整门限参数。

## 使用内部效果

01V96i 有 4 个内建综合效果器，可以通过 AUX 发送和返回使用，也可以将其插入特定通道。本章节介绍如何通过 AUX 发送 1 使用内部效果处理器 1，以及如何将混响应用到音轨信号。

1. 重复按 **DISPLAY ACCESS [PATCH]** 按钮，直到出现 **Patch | Effect** 页面。

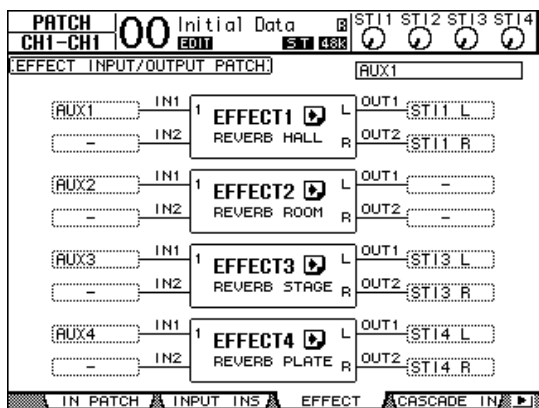

该页面可用来跳线效果器 1-4 的输入和输出信号。默认情况下 Aux 发送 1 被跳线到效果器 1 的输入，效果器 1 的输出被跳线到 ST IN 通道 1 L 和 R，如上图所示。

**小技巧：**如果内建综合器 1 的跳线方式与上述不同，可以用参数轮或者 [INC]/[DEC] 按钮以及 [ENTER] 按钮改变跳线方案。

2. 确定 ST IN 部分中 ST IN 通道 1 的 [ON] 按钮已打开。

3. 重复按 **DISPLAY ACCESS [EFFECT]** 按钮，直到出现 **Effect | FX1 Lib** 页面。

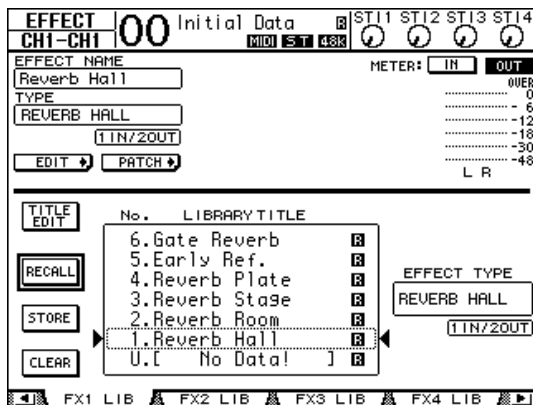

用 **Effect | FX1 Lib** 页面可从效果库中调出效果处理器 1 要使用的效果程序，并将效果处理器 1 的当前效果设置保存到效果库。

从中间纵列的列表中选择一个要将效果设置保存到该处的目标程序记忆，或者一个想要调出的程序记忆。所选程序将出现在虚线框内。

4. 转动参数轮并选择 “2. Reverb Room”。
- 现在我们以 room reverb 为例进行说明。

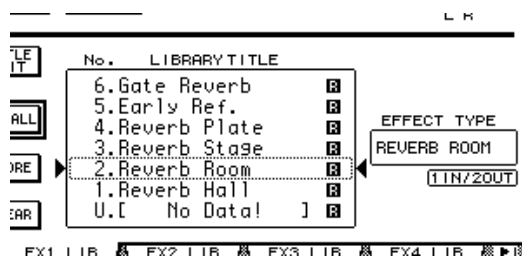

5. 将光标移动到位于列表左侧的 **RECALL** 按钮，然后按 [ENTER]。

效果程序 “Reverb Room” 被载入效果处理器 1。

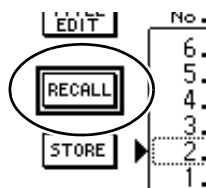

6. 重复按 **[EFFECT]** 按钮，直到出现 **Effect | FX1 Edit** 页面。

按需调整参数。

7. 按下 **LAYER [1-16]** 按钮。

输入通道层 1-16 即被选定为可通过通道条部分进行控制。

## 8. 按 FADER MODE [AUX1] 按钮。

按钮的指示灯亮起。

[AUX 1]-[AUX 8] 按钮指示灯亮起时，推子 1-16 可控制 AUX 1-8 发送电平。

在本例中，推子可控制从输入通道 1-16 引导到 AUX 1（效果器 1 输入）的信号的发送电平。

**小技巧：** 若要将推子 1-16 功能恢复到普通模式，请按 FADER MODE [HOME] 按钮。

## 9. 乐器或其它设备发出声音时，可以用推子 1-16 调整从输入通道发送到效果器 1 的信号发送电平。

## 10. 若要调整效果返回电平，请使用顶部面板上 ST IN 部分左侧的电平控制旋钮。

可以在画面右上角查看当前电平。

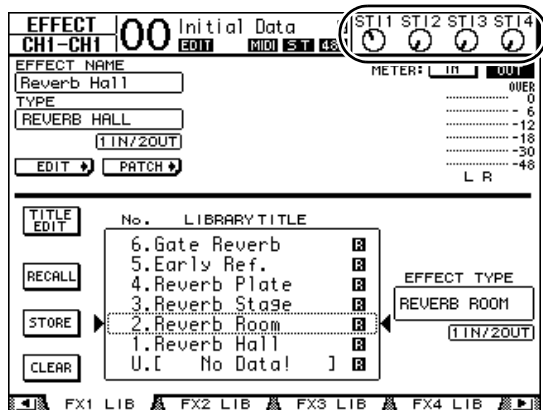

## 通过 USB 端口录制到 DAW 软件

本章介绍输入到 01V96i 的信号如何通过 USB 发送并被录音到计算机中安装的 DAW 软件。

**注：** 必须在计算机中安装 Yamaha Steinberg USB 驱动。

Yamaha Steinberg USB 驱动可以从下列网址下载。有关安装的说明，请参考下载的文件中的安装指南。

<http://www.yamahaproaudio.com/>

有两种方法可以通过 USB 端口在计算机的 DAW 软件中进行录音。

## 录音总线输出 1-8

用这种方法，输入通道信号首先发送总线 1-8，然后引导到总线输出 1-8 并发送到 USB OUT。如果希望将多个输入通道的信号混合并进行立体声录音，可以使用这个方法。如果需要，可以用总线输出 1-8 的压缩和 EQ 对信号进行处理。

下面介绍将总线输出 1/2 通过 USB 录音到 DAW 软件的立体声轨的方法。

**小技巧：** 要录音的输入通道必须分配到总线输出 1/2。操作详情请参考第 33 页的“设置路径引导”。

1. 用 USB 连接线将您的计算机连接到 01V96i。
2. 重复按 DISPLAY ACCESS [PATCH] 按钮，直到出现 Patch | USB Out 页面。

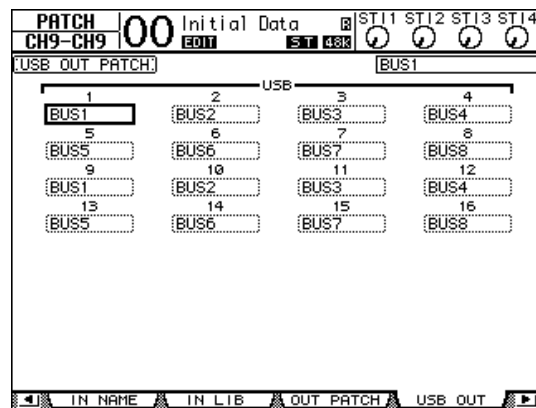

**3. 确保USB1分配到BUS1, USB2分配到BUS2。**

如用设置不符, 请用参数轮 (或 INC)/[DEC] 并用 [ENTER] 改变设置。

**4. 启动 DAW 软件, 将其设置为使用 Yamaha Steinberg USB 驱动。**

如果使用 Cubase AI 版本软件, 请设置下列项。

- 从菜单栏中选择“Devices”->“Device Settings”, 然后单击 VST Audio System。针对 ASIO 驱动, 选择“Yamaha Steinberg USB ASIO” (Windows) / “Yamaha 01V96i” (Mac)。
- 从“Device”菜单中选择“VST Connections”。在 Input 标签中选择 [Add Bus], 将“Configuration”设置为 Stereo, 将“Number”设置为 1, 然后单击 [OK] 创建一个新的立体声输入路径。对于新创建的“Stereo In”, 可以将 device port (设备端口) 设置为“01V96i 1/2” (Windows) / “01V96i 1” 和 “01V96i 2” (Mac)。  
有关 DAW 设置的详细说明, 请参考 DAW 的使用说明书。

**5. 在您的 DAW 中创建一个立体声轨。****6. 将 01V96i1/2 选择为立体声轨的输入端口。**

如果您使用的是 Cubase AI, 请选择您在步骤 4 中创建的输入端口的名称 (默认为“Stereo In”)。

**7. 启用您要录音的音轨的录音功能, 开始录音。****8. 完成录音后, 停止 DAW 的运行。****录制直接输出信号**

用这种方法, 每个输入通道都会被直接录制到您的 DAW 软件。如果希望将多个输入通道的每一个都录制到它们对应的单独音轨, 可以使用这个方法。如果您只需现场录音, 以后再完成后期混音制作, 这种方法非常方便。下面我们介绍将输入通道 1-16 直接录音到 DAW 音频轨 1-16 的方法。

**1. 重复按 DISPLAY ACCESS [PATCH] 按钮, 直到出现 Patch | Direct Out 页面。****2. 您想要引导到直接输出的输入通道都带有参数框, 将光标移动到该参数框, 然后指定输出接口或通道。**

将光标移动到参数框, 然后用参数轮 (或 [INC]/[DEC]) 指定跳线设置。将 1-16 分配到 USB1-USB16。

**3. 重复按 DISPLAY ACCESS [PAN/ROUTING] 按钮, 直到出现 Pan/Route | Rout1-16 页面。**

D 按钮已经打开的输入通道的信号会被直接发送到您在步骤 2 中指定的 USB OUT。

**4. 启动 DAW 软件, 将其设置为使用 Yamaha Steinberg USB 驱动。**

如果使用 Cubase AI 版本软件, 请设置下列项。

- 从菜单栏中选择“Devices”->“Device Settings”, 然后单击 VST Audio System。针对 ASIO 驱动, 选择“Yamaha Steinberg USB ASIO” (Windows) / “Yamaha 01V96i” (Mac)。
- 从“Device”菜单中选择“VST Connections”。在 Input 标签中选择 [Add Bus], 将“Configuration”设置为 Mono, 将“Number”设置为 16, 然后单击 [OK] 创建 16 个新的单声道输入路径。对于每个新创建的“Mono In 1-16”, 将其 device port 分别设置为对应的“01V96i 1-16”。  
有关 DAW 设置的详细说明, 请参考 DAW 的使用说明书。

**5. 在您的 DAW 中创建一个立体声轨。****6. 将 01V96i1/-16 分别选择为各单声道音频轨的输入端口。**

如果您使用的是 Cubase AI, 请选择您在步骤 4 中创建的多个输入端口的名称 (它们默认为 Mono In 1-16)。

**7. 启用所有您要录音的音轨的录音功能, 然后开始录音。****8. 完成录音后, 停止 DAW 的运行。**



## 调整 DAW 的监听电平

从 DAW 中播放的音频可以返回到 01V96i 的输入通道，然后通过 MONITOR OUT 插孔或 PHONES 插孔进行监听。

一般来说，DAW 的立体声总线信号会被发送到 01V96i 的一个输入通道进行监听。但在叠加录音时，您可能需要一种平衡的监听，而这种平衡不同于乐曲的混音平衡。这种情况下，来自各 DAW 音频轨的信号会被返回到单独的输入通道，并可以在 01V96i 上调整它们之间的音量平衡。下面我们介绍将 DAW 音频轨 1-8 发送到 01V96i 的输入通道 17-24 并调整监听电平的方法。

### 1. 用 USB 连接线将您的计算机连接到 01V96i。

### 2. 启动 DAW 软件，将其设置为使用 Yamaha Steinberg USB 驱动。

如果使用 Cubase AI 版本软件，请设置下列项。

- 从菜单栏中选择“Devices”->“Device Settings”，然后单击 VST Audio System。针对 ASIO 驱动，选择“Yamaha Steinberg USB ASIO” (Windows) / “Yamaha 01V96i” (Mac)。
- 从“Device”菜单中选择“VST Connections”。在 Input 标签中选择 [Add Bus]，将“Configuration”设置为 Mono，将“Number”设置为 8，然后单击 [OK] 创建 16 个新的单声道输入路径。对于每个新创建的“Mono Out 1-8”，将其 device port 分别设置为对应的“01V96i1-8”。有关 DAW 设置的详细说明，请参考 DAW 的使用说明书。

### 3. 在 DAW 中，分别将“01V96i 1-8”选择为音频轨 1-8 的输出端口。

如果您使用的是 Cubase AI，请选择您在步骤 2 中创建的多个输出端口的名称（它们默认为 Mono Out 1-8）。

### 4. 重复按 DISPLAY ACCESS [PATCH] 按钮，直到出现 Patch | In Patch 页面。

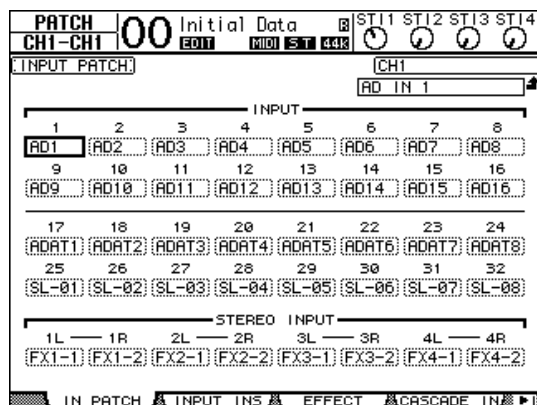

### 5. 将光标移动到 INPUT 17-24，然后用参数轮（或 [INC]/[DEC]）分别选择 USB IN 1-8。

### 6. 按 LAYER [17-32] 按钮。

输入通道层 17-32 即被选定为可通过通道条部分进行控制。

### 7. 重复按 DISPLAY ACCESS [PAN/ROUTING] 按钮，直到出现 Pan/Route | Rout17-ST1 页面。

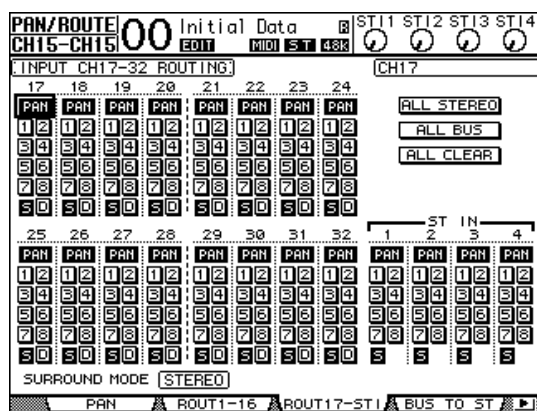

### 8. 对于输入通道 17-24，确保它们的 S 按钮已打开，同时 1-8 按钮被关闭，然后用 PAN 部分按需调整监听信号的声像。

**小技巧：**控制输入通道 17-32 声像设置、推子和 [ON] 按钮将影响监听信号，但不会影响录制到 DAW 的信号。

9. 重复按 DISPLAY ACCESS [HOME] 按钮，然后按 [F1] 按钮显示 Meter | CH1-32 页面。

10. 确认 [ON] 按钮指示灯 1-8 已稳定亮起，然后将 [STEREO] 推子推起到 0 dB。

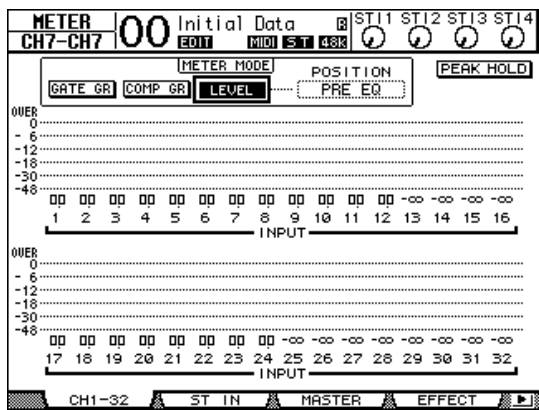

11. 播放 DAW, 同时调整推子 1-8、[MONITOR OUT] 和 [PHONES] 适当设置监听信号的电平。

现在就可以通过监听系统和耳机，监听从输入通道 17-24 发送到立体声总线的信号。

**小技巧：**如果 L 和 R 电平表达到“OVER”位置，请调低 [STEREO] 推子。

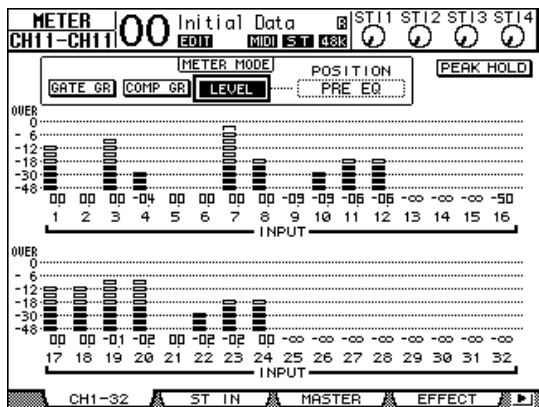

## 使用场景记忆

场景记忆可用来命名和存储 01V96i 的混音参数、内建效果器设置、遥控层和输入输出跳线设置等内容的快捷方式。

您可以存储 99 个场景记忆，还可以用屏幕画面中或顶部面板上的控制器调出这些场景。

下面介绍如何用顶部面板上的按钮调出场景。

1. 将 01V96i 的混音参数调整到能存为场景的状态。

2. 按 SCENE MEMORY 的向上 [▲] 或向下 [▼] 按钮选择场景记忆编号。

如果选择除当前调用的场景以外的场景记忆，其编号将在屏幕上方闪烁。

场景记忆 #U(“Ud”) 和 #0(“00”) 是特殊的只读记忆，不能在其中存储场景。另外，您不能将场景存储到有写保护的场景记忆中。

3. 按 SCENE MEMORY [STORE] 按钮。

将出现 Title Edit 窗口，可用来命名要存储的场景。

4. 编辑标题，将光标移动到 OK 按钮，然后按 [ENTER]。

Title Edit 窗口关闭，当前场景被存储到选定场景记忆中。

5. 若要调用场景，请按 SCENE MEMORY 的向上 [▲] 或向下 [▼] 按钮选择场景记忆编号，然后按 SCENE MEMORY [RECALL] 按钮。

## 更改通道的名称

如果需要，可以更改输入通道的默认名称（输入通道 1-32、ST IN 通道 1-4）以及输出通道（AUX 输出 1-8、母线输出 1-8、立体声输出）。

### 更改输入通道的名称

1. 重复按 DISPLAY ACCESS [PATCH] 按钮，直到出现 Patch | In Name 页面。

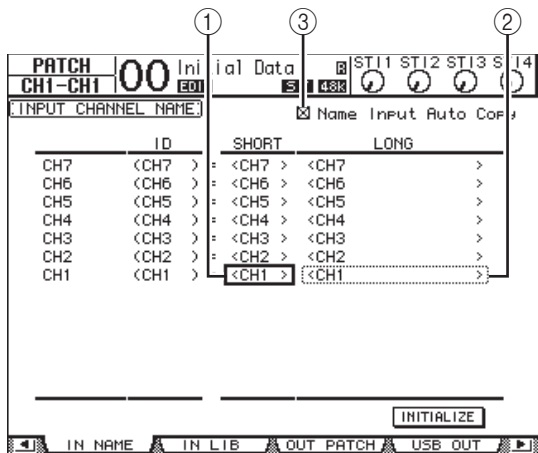

通道 ID、缩略名和长名在页面上从左到右排列。可以在中间纵列中的参数框 (①) 中指定短名，在右边纵列中的参数框 (②) 中指定长名。

2. 将光标移动到需要的参数框，然后用参数轮或 [INC]/[DEC] 按钮选择想要更改名称的端口。
3. 按 [ENTER]。

将出现 Title Edit 窗口，可用于编辑名称。



4. 编辑名称，将光标移动到 OK 按钮，然后按 [ENTER]。

现在新名称开始生效。

**小技巧：**编辑好的名称存储在输入跳线设置库中。

勾选 Name Input Auto Copy 选框 (③) 时，新输入长名的前 4 个字符将自动复制到缩略名。另一方面，新输入的缩略名也会自动添加在长名的前面。

将光标移动到 INITIALIZE 按钮、再按 [ENTER]，可以使所有端口名称恢复为各自的默认名称。

### 更改输出通道的名称

若要更改输出通道的名称，重复按 DISPLAY ACCESS [PATCH] 按钮，直到出现 Patch|Out Name 页面。

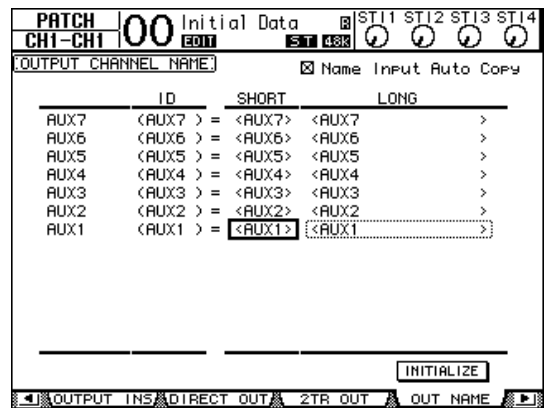

编辑名称以及使用 Name Input Auto Copy 复选框和 INITIALIZE 按钮的步骤与 In Name 页面相同。

## 通过组合通道创建自定义层 (User Assignable Layer)

如果您将遥控层的目标设为“USER ASSIGNABLE”，可以通过组合 01V96i 的任何通道（不包括立体声输出）来创建自定义层。此自定义层称为“用户可指定层”。

1. 重复按 **DISPLAY ACCESS [DIO/SETUP]** 按钮，直到出现 **DIO/Setup | Remote** 页面。
2. 将 **TARGET** 参数设为 **USER ASSIGNABLE**，然后按 **[ENTER]**。  
将出现确认窗口。
3. 将光标移动到 **YES** 按钮，然后按 **[ENTER]**。  
01V96i 将显示以下页面。

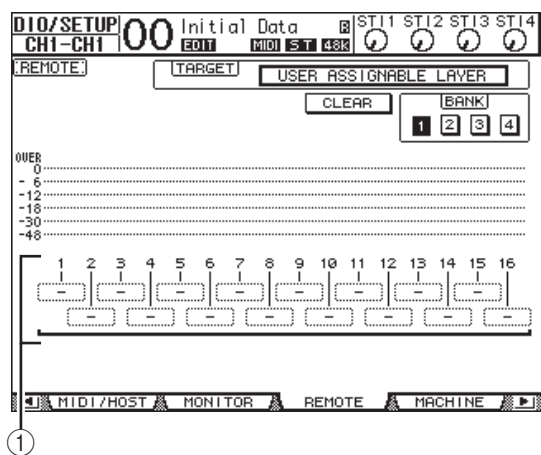

4. 选择要用 1-16 参数框 (①) 分配到用户可指定层的通道。

您可以用 **BANK 1-4** 按钮，通过切换库 1-4 将最多 4 个 16 通道设置存储到 4 个库中。如果您在选择要分配的通道前按过下 **[ENTER]**，仍然能够在 **User CH Select** 窗口中选择您希望指定的通道。

**小技巧：** 您可以将光标移动到 **CLEAR** 按钮并按 **[ENTER]**，使分配方案恢复为默认值。

5. 用 **LAYER [REMOTE]** 按钮指定或调出用户可指定层。

您可以用推子和 **[ON]** 按钮控制已指定的通道。

## 使用振荡器

01V96i 带有一个振荡器，可用于声音检查。请按照以下步骤使用振荡器：

1. 重复按 **DISPLAY ACCESS [UTILITY]** 按钮，直到出现 **Utility | Oscillator** 页面。

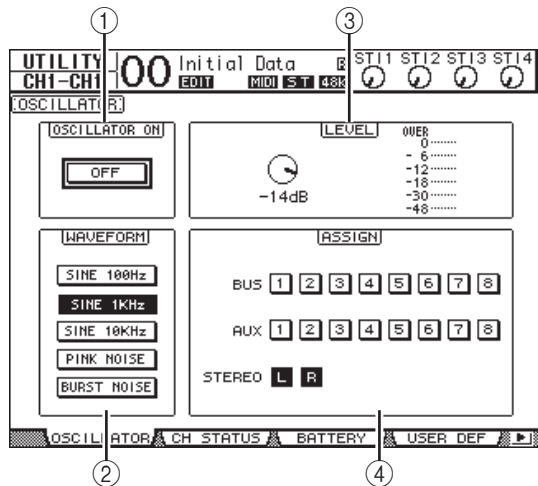

此页面包含下列参数：

- ① **OSCILLATOR ON**  
用此参数按钮打开或关闭振荡器。
  - ② **WAVEFORM**  
用这些参数按钮选择振荡器的波形。
  - ③ **LEVEL 部分**  
用该部分的参数控制旋钮设置振荡器的输出电平。
  - ④ **ASSIGN 部分**  
用该部分的按钮选择振荡器的输出。
2. 将光标移动到 **ASSIGN** 部分的振荡器输出通道按钮，然后按 **[ENTER]**（您可以选择多个通道）。
  3. 将光标移动到其中一个 **WAVEFORM** 参数按钮，然后按 **[ENTER]**。  
您可以选择以下波形：
    - **SINE 100Hz** ..... 100 Hz 正弦波
    - **SINE 1kHz** ..... 1 kHz 正弦波
    - **SINE 10kHz** ..... 10 kHz 正弦波
    - **PINK NOISE** ..... 粉噪
    - **BURST NOISE** ..... 突发噪音 (200 毫秒的粉噪脉冲，每 4 秒一次)

4. 将光标移动到 **LEVEL** 部分的参数控制旋钮，然后转动参数轮将振荡器电平设为最小值。

**注：** 正弦波和粉噪能产生异常高的声压。过高的振荡器电平会损坏扬声器。在使用振荡器时，必须将电平设为最小值，然后再逐渐升高电平。

5. 将光标移动到 **OSCILLATOR ON/OFF** 按钮，然后按 **[ENTER]** 或 **[INC]/[DEC]** 按钮打开振荡器。

现在振荡器信号被引导到通过 **ASSIGN** 部分所选择的通道。

6. 将光标移动到 **LEVEL** 部分中的参数控制旋钮，然后转动参数轮升高振荡器电平。  
您可以在 **LEVEL** 电平表上查看当前振荡器的电平。

## 使用 User Defined Keys( 用户自定义键 )

您可以将超过 160 个功能的任何功能分配到 USER DEFINED KEYS (用户自定义键) [1]-[8] 按钮。

如果您将在屏幕页面上某个常用功能指定到某个按钮 (或“键”), 可以将指定的按钮作为快捷键使用。

用户自定义键所分配的功能会被存储在库中。每个库可容纳一个包含全部 8 个按钮的分配方案。01V96i 提供 8 个库 (库 A-H)。切换这些库可以快速改变分配方案。

请按照以下步骤将功能分配到 USER DEFINED KEYS (用户自定义键)。

### 1. 按 USER ACCESS [UTILITY] 按钮定位 Utility | User Def 页面。

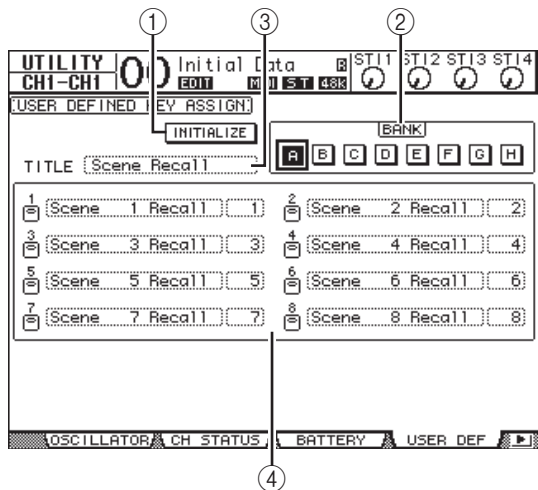

此页面包含下列参数:

- ① **INITIALIZE (初始化)**  
该按钮可以使所有库的内容恢复为初始设置。
- ② **BANK (库)**  
用这些按钮选择所需的库。
- ③ **TITLE (标题)**  
此参数显示用 BANK 参数按钮选定的库的名称。将光标移动到 TITLE 参数框, 然后按 [ENTER]。将出现 Title Edit 窗口, 使您能输入名称。
- ④ **1-8**  
可以用这些参数框将功能分配到 USER DEFINED KEYS[1]-[8]。

### 2. 将光标移动到所需的 BANK 参数按钮, 然后按 [ENTER]。

相应的库被选定, 被分配到该库的用户自定义键的功能会出现在 1-8 参数框中。

**小技巧:** 在选择一个基于编号进行执行的功能 (例如调用特定场景或库记忆, 或发送 MIDI 信息的功能) 时, 右边将又出现一个额外的参数框, 您必须在这个参数框中指定编号。

### 3. 将光标移动到 1-8 参数框中的某一个, 然后按 [ENTER]。

01V96i 将显示 User Define Select 窗口, 您可以在此窗口中将功能分配到所选按钮。

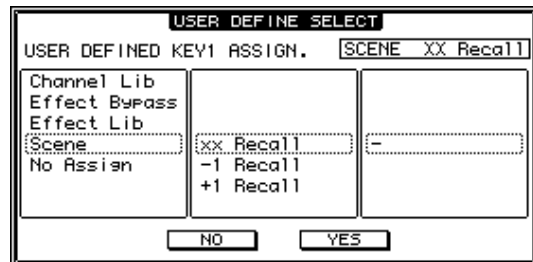

### 4. 将光标移动到左栏, 然后转动参数轮或按 [INC]/[DEC] 按钮选择要分配的功能。

功能出现在虚框中时, 它会被选定。有关可分配功能的完整列表, 请查阅参考说明书。

### 5. 以相同的方法设置中间栏和右栏。

出现在中间栏和右栏中的项目会因在步骤 4 中选定的功能不同而变化。

### 6. 若要关闭此窗口, 请将光标移动到 YES 按钮, 然后按 [ENTER]。

窗口关闭后, 指定的功能被分配到所选用户自定义按钮。

若要取消分配方案, 请将光标移动到 CANCEL 按钮, 然后按 [ENTER]。

### 7. 如果您要分配一些需要编号的功能 (例如调用场景或库记忆), 请将光标移动到右边新出现的参数框, 并指定编号。

**小技巧:** 应用 Studio Manager 软件, 可以将 01V96i 的设置保存到计算机的硬盘上。我们强烈建议您备份重要数据。Studio Manager 软件可以从以下网址下载。  
<http://www.yamahaproaudio.com/>

## 使用操作锁定

01V96i 具有操作锁定功能, 可以防止意外编辑, 还能用密码限制面板操作。

若要使用操作锁定功能, 反复按 [UTILITY] 按钮显示 Utility/Lock 页面。

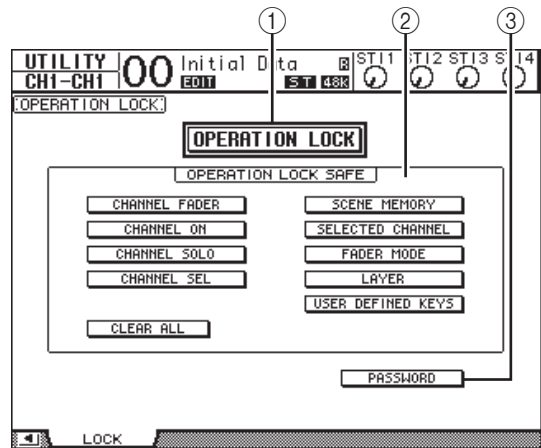

此页面包含下列参数:

### ① OPERATION LOCK

用此按钮启用或取消操作锁定。打开此按钮时, 将出现 Password 窗口。



用通道 1-10 的 [SEL] 按钮输入 4 个字母的密码 (通道 10 的 [SEL] 按钮输入“0”)。(密码的字符用星号表示。)将光标移动到 OK 按钮, 然后按 [ENTER] 启用操作锁定。出厂默认密码为“1234”。

若要取消操作锁定, 按 [ENTER]。将再次出现 Password 窗口。输入密码, 选择 OK 按钮。操作锁定被取消。

**注:** 如果您忘了密码, 则不能取消操作锁定。务必将密码记下来。

### ② OPERATION LOCK SAFE 部分

该部分可用于选择面板上的某些控制器不受操作锁定功能的限制。若要同时取消所有“被保护的”按钮, 请将光标移动到 CLEAR ALL 按钮, 然后按 [ENTER]。

## ③ PASSWORD

可以用此按钮更改当前密码。将光标移动到 PASSWORD 按钮，然后按 [ENTER]。将出现 Set Password 窗口，使您能更改密码。

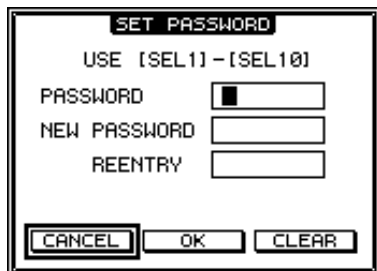

在 PASSWORD 框中输入当前密码，在 NEW PASSWORD 框中输入新密码。出厂默认密码为“1234”。在位于 NEW PASSWORD 框下方的 REENTRY 框中再次输入新密码。将光标移动到 OK 按钮，然后按 [ENTER] 更改密码。

**小技巧：**若要清除已注册的密码，将光标移动到 CLEAR 按钮，然后按 [ENTER]。如果忘记了自己指定的密码，将 01V96i 恢复为出厂设置状态也可以清除密码。

## 初始化

您可以删除所有当前记录的设置，恢复出厂时预置的数值以及将操作锁定密码恢复为初始设置。请按以下步骤执行操作。

**注：**

- 如果将 01V96i 初始化设置为出厂预置的数值，则原来保存的所有场景、库和其他数据将会被删除。请小心执行操作。
- 如果您要保留当前内部数据，必须先用附带的 Studio Manager 软件备份数据。

1. 务必关闭 01V96i 的电源。

2. 在按住 SCENE MEMORY [STORE] 按钮的同时打开 POWER ON/OFF 开关。

片刻后，01V96i 将出现以下确认窗口。

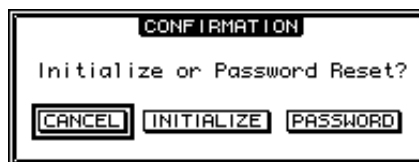

3. 若要将 01V96i 恢复为出厂默认设置，请将光标移动到 INITIALIZE 按钮，然后按 [ENTER]。

若要取消初始化操作，请将光标移动到 CANCEL 按钮，然后按 [ENTER]。

完全覆盖内部数据后，01V96i 将以出厂设置重新启动。

4. 若要在步骤 2 中将操作锁定密码恢复为初始设置，将光标移动到 PASSWORD 按钮，然后按 [ENTER]。

密码将恢复为“1234”。

如果您在确认窗口出现后未做任何操作，窗口将自动关闭，01V96i 不会进行初始化并重新启动。



# 故障排除

电源不能打开, 面板 LED 灯或 LCD 不能亮起	<ul style="list-style-type: none"> <li>○LCD 对比度和面板亮度是否设置正确?</li> <li>○电源开关是否开启?</li> <li>○电源如果依旧不能打开, 请联络说明书最后章节列表中的 Yamaha 服务中心。</li> </ul>
声音不能输入	<ul style="list-style-type: none"> <li>○选购 I/O 卡的安装是否正确? (参考第 18 页)</li> <li>○是否正从外接设备输入信号?</li> <li>○输入端口是否跳线到输入通道? (参考第 29 页)</li> <li>○GAIN 旋钮是否设定到了适当的电平?(参考第 32 页)</li> <li>○EQ 衰减器是否弹起? (参考第 35 页)</li> <li>○即使没有正确分配, 也请确认 insert 是否被打开?</li> <li>○输入通道的 [ON] 键指示灯亮着吗?</li> <li>○是否推起了输入通道的推子?</li> </ul>
声音不能输出	<ul style="list-style-type: none"> <li>○选购 I/O 卡的安装是否正确? (参考第 18 页)</li> <li>○STEREO 通道的 [ON] 键指示灯亮着吗?</li> <li>○输出通道是否跳线到了一个输出端口? (参考第 31 页)</li> </ul>
声音不能从耳机或 MONITOR OUT 插孔输出	<ul style="list-style-type: none"> <li>○[PHONES] 旋钮或 [LEVEL] 旋钮设置到适当音量了吗?</li> </ul>
音量不足	<ul style="list-style-type: none"> <li>○GAIN 旋钮是否设定到了适当的电平?(参考第 32 页)</li> <li>○是否推起了输入通道的推子?</li> <li>○EQ 增益是否过低? (参考第 35 页)</li> <li>○GATE/COMP 阈值或比率是否设置为过高数值? (参考第 37 页)</li> <li>○EQ 衰减器是否弹起? (参考第 35 页)</li> <li>○是否推起了输出通道的推子?</li> <li>○在电平表功能的每个页面中检查电平。(参考第 23 页)</li> </ul>
声音失真	<ul style="list-style-type: none"> <li>○字时钟设置是否正确?(参考第 27 页)</li> <li>○GAIN 旋钮是否设定到了适当的电平?(参考第 32 页)</li> <li>○是否过高推起了输入通道的推子?</li> <li>○是否过高推起了 STEREO 通道的推子?</li> <li>○是否 EQ 或 COMP 的增益被设置过高? (参考 35-37)</li> </ul>
声音即使没有跳线到一个输出通道也被输出了	<ul style="list-style-type: none"> <li>○输入通道是否被设置为直接输出? (参考第 33 页)</li> <li>○Insert 输出是否被分配到了输出通道?</li> </ul>
推子的操作不能按预期改变电平	<ul style="list-style-type: none"> <li>○当前通道是否通过 LAYER 部分选定?</li> </ul>
只有特定的通道才能从 MONITOR OUT 或 PHONES 插孔监听	<ul style="list-style-type: none"> <li>○[CUE] 键是否打开?</li> </ul>
连接外接录音机或设备时产生噪音	<ul style="list-style-type: none"> <li>○字时钟设置是否正确?(参考第 27 页)</li> <li>○是否输入了非同步信号?</li> <li>○是否打开了振荡器?(参考第 45 页)</li> </ul>
高频范围缺失	<ul style="list-style-type: none"> <li>○是否使用了加强功能? 如果输入信号的状态不匹配加强数据, 会发生这种情况。</li> <li>○是否应用了 EQ? (参考第 35 页)</li> </ul>
有输入信号, 但是无监听输出	<ul style="list-style-type: none"> <li>○是否使用了 DIMMER?</li> <li>○您要监听信号的路径引导是否正确?</li> </ul>
Headroom 被抑制, 尤其是提升了 EQ 时	<ul style="list-style-type: none"> <li>○用 EQ 衰减器功能以降低电平。(参考第 35 页)</li> </ul>
信号被延时	<ul style="list-style-type: none"> <li>○检查各通道的延迟设置是否设置正确。</li> </ul>

不能保存场景记忆或库数据	○您是否在保存一个只读或写保护的场景 / 库记忆? (参考第 42 页)
不能传输 / 接收 MIDI 数据	○MIDI PORT 选择是否正确? ○在传输和接收设备上选定的模式和通道是否正确? ○是否在 program change 信息上分配了事件?
调出一个场景时, 某些通道 / 参数不能更新。	○这些通道 / 参数是否被分配了 recall safe 功能?
调出一个场景时, 推子会停止一段时间	○是否分配了推子时间?
特定频率上信号电平很低	○EQ 增益是否过低? ○将一个信号引导经过 GEQ 或效果器, 相比于其它信号它会有延迟。如果一个信号与经过其它不同路径引导来的同一信号相混合, 出现的一种 comb 滤波效果会降低特定频率的电平。
无法从 01V96iEditor 控制 01V96i 调音台	○请参考官方网站上的 01V96i Editor 安装指南。
01V96i 调音台无法被 DAW 软件识别	○是否下载并安装了 Yamaha Steinberg USB 驱动? ○必须将 01V96i 连接到计算机并在启动您的 DAW 软件之前打开 01V96i。 ○检查 DAW 软件的驱动设置和设备设置。
信号无法录音到 DAW 软件	○DAW 软件中输入端口的设置是否正确? ○如果使用的是 Cubase, VST connection 设置是否正确? ○您要录音的信号是否被引导到了 USB1-16?

# 出错信息

信息	摘要
<b>内存备份问题</b>	
<b>Check Sum Error!</b>	检测到内存总量在关机和启动之间不匹配。 内存备份问题发生，可能因为电池电量低。
<b>Low Battery!</b>	备份电池的电量消耗到较低水平。更换电池。
<b>Low Battery! Replace Battery !</b>	电池电量低。更换电池。
<b>Low Battery! Factory Preset ?Replace Battery !</b>	电池电量低。更换电池。
<b>Battery is Exhausted ! Replace Battery !</b>	电池电量已耗尽。更换电池。
<b>信息传输问题</b>	
<b>MIDI port is not selected!</b>	如果尝试用未指定的 MIDI 端口执行批量导出时会出现该信息。
<b>Port busy.Try again.</b>	执行 MIDI 批量导出时，端口繁忙。 尝试再次操作。
<b>TX buffer full.Try again.</b>	执行 MIDI 批量导出时，TX 缓存已满。 尝试再次操作。
<b>Work Memory full!</b>	MIDI 批量导出时内存无法定位。
<b>MIDI Framing Error!</b>	MIDI 端口接收到的信息中有 MIDI framing 错误。 检查是否连接了正确的设备。
<b>MIDI Overrun Error!</b>	MIDI 端口接收到的信息中有 MIDI overrun 错误。 检查是否连接了正确的设备。
<b>MIDI Parity Error!</b>	MIDI 端口接收到的信息中有 MIDI parity 错误。 检查是否连接了正确的设备。
<b>MIDI RxBuf.Full</b>	MIDI 端口容纳缓存溢出。 原因：接收到的数据量太大，或系统已经过载一定时间。
<b>MIDI TxBuf.Full</b>	MIDI 端口发送缓存溢出。 原因：发送的数据量太大，或系统已经过载一定时间。
<b>SLOT1 Framing Error</b>	SLOT1 串行端口接收到的信息中有 MIDI framing 错误。 检查 MY 卡的串行桥接设置。
<b>SLOT1 Overrun Error</b>	SLOT1 串行端口接收到的信息中有 MIDI overrun 错误。 检查 MY 卡的串行桥接设置。
<b>SLOT1 Parity Error</b>	SLOT1 串行端口接收到的信息中有 MIDI parity 错误。 检查 MY 卡的串行桥接设置。
<b>SLOT1 RxBuf.Full</b>	SLOT1 串行端口容纳缓存溢出。 原因：接收到的数据量太大，或系统已经过载一定时间。
<b>SLOT1 TxBuf.Full</b>	SLOT1 串行端口发送缓存溢出。 原因：发送的数据量太大，或系统已经过载一定时间。
<b>USB RxBuf.Full</b>	USB 端口容纳缓存溢出。 原因：接收到的数据量太大，或系统已经过载一定时间。
<b>USB TxBuf.Full</b>	USB 端口发送缓存溢出。 原因：与本机进行信息传输的 PC 上应用程序异常中断等。 断开并重新连接连接线并重启应用程序。

信息	摘要
<b>DIO 问题</b>	
<b>WRONG WORD CLOCK!</b>	字时钟不正确。 原因：分配为字时钟来源的设备没有运行，或 01V96i 无法与之同步的字时钟来源被选定。
<b>Sync Error!(SLOT)</b>	用 MY 插槽的输入执行的同步没有发挥作用。 检查所连接设备的字时钟来源。
<b>Sync Error!(2TRD)</b>	用 2TR 数字输入信号没有产生同步。 检查所连接设备的字时钟来源。
<b>Sync Error!(ADAT IN)</b>	用 ADAT IN 的输入信号没有产生同步。 检查所连接设备的字时钟来源
<b>记忆存储 / 调出问题</b>	
<b>Y56K Couldn't Store #xx :SLOT(1).</b>	Y56K/Y96K 的场景 #xx 不能保存。 原因：您选择了 97 或以上编号的场景。
<b>Y56K Couldn't Recall #xx :SLOT(1).</b>	Y56K/Y96K 的场景 #xx 不能调出。 原因：场景已经保存到了 Y56K/Y96K, 或您已选择了 97 或以上编号的场景。
<b>Channel Library #xx Can't Recall!</b>	如果尝试调出从不同通道模块创建的通道库记忆，会出现该信息。 例如，如果一个为 Aux 通道所创建的通道库记忆被调用到输入通道，会出现该信息。
<b>Nothing to Undo!</b>	不能够执行 Undo（重做）操作，因为 undo 缓存中没有数据。 如果从调音台开机开始，在从来没有执行过保存或调出操作情况下就尝试调出 undo 缓存 (#U)，该信息会出现。
<b>Nothing to Paste.</b>	复制缓存为空。如果在通道复制操作执行之前就尝试执行通道粘贴操作，会出现该信息。
<b>Can't Paste to a Different Channel Type.</b>	由于通道模块不同，不能粘贴。例如，如果复制 INPUT Channel 1 并尝试将其粘贴到 AUX1，该信息会出现。
<b>For Effect 1,2 Only.</b>	该类型效果不能使用，只能用于 EFFECT 1 和 2。如果尝试将 HQ.PITCH 或 FREEZE 调出到 EFFECT3 或 4，会出现该信息。
<b>AUX Pair Status Conflicted!</b>	如果已保存的 CH 库记忆和 AUX 具有不同的配对设置，该信息会出现。库记忆已被调出，但 AUX 的配对设置没有重新调出。
<b>Surround Mode Conflicted!</b>	如果通道库记忆和环绕声模式设置不同，该信息会出现。库记忆已被调出，但 AUX 的配对设置没有重新调出。
<b>Output Has No Gate!</b>	如果尝试将门限库记忆调出到输出路径，该信息会出现。
<b>Stereo In Has No Gate!</b>	如果尝试将门限库记忆调出到立体声输入路径，该信息会出现。
<b>Stereo In Has No Comp!</b>	如果尝试将压缩库记忆调出到立体声输入路径，该信息会出现。

信息	摘要
#xx of Scene is Read Only! #xx of Channel Library is Read Only! #xx of Gate Library is Read Only! #xx of Comp Library is Read Only! #xx of EQ Library is Read Only! #xx of Effects Library is Read Only! #xx of Input Patch Library is Read Only! #xx of Output Patch Library is Read Only!	如果尝试执行诸如在只读存储器上进行存储或编辑标题等操作，会出现该信息。
#xx of Scene is Protected!	如果尝试执行诸如在写保护的场景上进行存储或编辑标题等操作，会出现该信息。
#xx of Scene is Empty! #xx of Channel Library is Empty! #xx of Gate Library is Empty! #xx of Comp Library is Empty! #xx of EQ Library is Empty! #xx of Effects Library is Empty! #xx of Input Patch Library is Empty! #xx of Output Patch Library is Empty!	如果尝试调出其中没有保存数据的场景或库记忆，该信息会出现。
<b>面板操作</b>	
Not assigned.	如果操作其中没有分配功能的用户自定义键时，会出现该信息。
This Key doesn't Work on Current Layer.	使用其目标设置为 ProTools、Nuendo、Cubase 或一般 DAW 的遥控层时，操作一个没有分配功能的按键，会出现该信息。
Fader calibration data error! Channel xx,yy,...	通道 xx,yy,... 推子刻度校正等发生数据错误。 请执行推子刻度校正。 如果依旧不能解决问题，请联系服务中心。
<b>跳线问题</b>	
Currently Patched from Direct Out!	如果使用直接输出的同时，尝试改变一个分配到直接输出的输出端口的输出跳线，会出现该信息。
This Routing is Ineffective!	由于独立的直接输出跳线已经被指定，声音将不会输出。 以 88.2 kHz 或 96 kHz 的规格操作时，如果打开一个被跳线到对应双通道中偶数通道的输出端口的直接输出，会出现该信息。

# 参考说明书目录

如何使用本参考说明书 .....	1	内部效果 .....	64
使用说明书内容 (小册子) .....	3	关于内部效果 .....	64
功能树 .....	4	通过 AUX 发送使用效果处理器 .....	64
控制界面和后面板 .....	6	将内部效果插入通道中 .....	65
控制界面 .....	6	编辑效果 .....	66
后面板 .....	10	关于 Add-On 效果 .....	67
模拟 I/O 和数字 I/O .....	12	关于扩展 .....	67
模拟输入和输出 .....	12	场景记忆 .....	68
数字输入和输出 .....	13	关于场景记忆 .....	68
转换从 I/O 卡输入接口所接收信号的采样率 .....	14	用场景存储哪些内容? .....	68
监控数字输入通道的状态 .....	14	关于场景编号 .....	68
数字输出的抖动 .....	15	存储和调用场景 .....	69
设置较高采样率的传输格式 .....	16	场景记忆的自动更新 .....	70
输入通道 .....	17	场景渐入 .....	70
关于输入通道 .....	17	安全调用场景 .....	71
从屏幕设置输入通道 .....	18	场景排序 .....	72
用控制界面设置输入通道 .....	25	复制和粘贴场景 (全局粘贴) .....	72
输入通道的配对 .....	26	库 .....	74
输入通道的命名 .....	28	关于库 .....	74
母线输出 .....	29	库的一般操作 .....	74
关于立体声输出 .....	29	使用库 .....	75
母线输出 1-8 .....	29	遥控 .....	83
用屏幕设置立体声输出和母线输出 1-8 .....	30	关于遥控功能 .....	83
用控制界面设置立体声输出和母线输出 1-8 .....	33	Pro Tools 遥控层 .....	83
母线或 AUX 发送的配对 .....	33	Nuendo/Cubase 遥控层 .....	93
输出信号的衰减设置 .....	34	其它 DAW 遥控层 .....	94
立体声输出和母线输出的命名 .....	35	MIDI 遥控层 .....	94
AUX 输出 .....	36	Machine 控制功能 .....	98
AUX 输出 1-8 .....	36	MIDI .....	100
用屏幕设置 AUX 输出 1-8 .....	36	MIDI 和 01V96i .....	100
用控制界面设置 AUX 输出 1-8 .....	38	MIDI 端口设置 .....	101
设置 AUX 发送电平 .....	38	将场景指定到程序变更用于远程调用 .....	103
查看多个通道的 Aux 发送设置 .....	40	将参数指定到控制变更用于实时控制 .....	104
调整 Aux 发送的声像 .....	41	用参数变更控制参数 .....	106
将通道推子的位置复制到 AUX 发送 .....	42	通过 MIDI 发送参数设置 (批量转储) .....	107
输入和输出跳线设置 .....	43	其它功能 .....	109
输入跳线设置 .....	43	设置首选项 .....	109
输出跳线设置 .....	44	通过组合通道创建自定义层 (用户可分配层) .....	110
跳线设置直接输出 .....	46	级联连接的调音台 .....	111
插入跳线设置 .....	47	检查电池和系统版本 .....	113
监听 .....	49	校正推子 .....	113
监听 .....	49	索引 .....	115
监听和独奏设置 .....	49	目录: 参数列表 .....	119
使用监听 .....	50	USER DEFINED KEYS .....	119
使用独奏功能 .....	51	USER DEFINED KEYS 初始指定 .....	121
环绕声声像 .....	52	输入跳线设置参数 .....	121
关于环绕声声像 .....	52	初始输入跳线设置 .....	123
设置和选择环绕声声像模式 .....	53	输出跳线设置参数 .....	125
环绕声声像 .....	56	初始输出跳线设置 .....	127
通道编组和参数关联 .....	59	用户指定遥控层的初始库设置 .....	128
编组和关联 .....	59	效果参数 .....	132
使用推子组和静音组 .....	59	效果和节拍同步 .....	146
使用推子组主控 .....	61	预置 EQ 参数 .....	147
使用静音组主控 .....	62	预置门限参数 (fs = 44.1 kHz) .....	148
关联 EQ 和压缩参数 .....	62	预置压缩参数 (fs = 44.1 kHz) .....	149
		动态参数 .....	151
		附录: MIDI .....	156
		指定到程序变更的场景记忆表 .....	156
		指定到控制变更的初始参数表 .....	157
		MIDI 数据格式 .....	173

# 技术规格

## 一般规格

场景记忆数		99
采样率	内部	44.1 kHz, 48 kHz, 88.2 kHz, 96 kHz
	外部	USB 音频 一般采样率 44.1 kHz $\pm$ 0.1% 48 kHz $\pm$ 0.1% 双倍采样率 88.2 kHz $\pm$ 0.1% 96 kHz $\pm$ 0.1%
		其它 一般采样率: 44.1 kHz-10% 到 48 kHz+6% 双倍采样率: 88.2 kHz-10% 到 96 kHz+6%
信号延时	fs=48 kHz	从 CH INPUT 到 STEREO OUT 小于 1.6 ms
	fs=96 kHz	CH INPUT 到 STEREO OUT 低于 0.8 ms
推子		100 mm 电动推子 $\times$ 17
推子精度		+10 到 -138, $-\infty$ dB 输入推子
		0 到 -138, $-\infty$ dB 主推子, 立体声推子
总谐波失真 <sup>1</sup> (CH INPUT 到 STEREO OUT) (输入增益 = 最小值)	fs=48 kHz	低于 0.05% 20 Hz-20 kHz @ +14 dB, 600 $\Omega$ 低于 0.01% 1 kHz @ +24 dB, 600 $\Omega$
	fs=96 kHz	低于 0.05% 20 Hz-40 kHz @ +14 dB, 600 $\Omega$ 低于 0.01% 1 kHz @ +24 dB, 600 $\Omega$
频率响应 (CH INPUT 到 STEREO OUT)	fs=48 kHz	20 Hz-20 kHz, 0.5, -1.5 dB @ +4 dB, 600 $\Omega$
	fs=96 kHz	20 Hz-40 kHz, 0.5, -1.5 dB @ +4 dB, 600 $\Omega$
动态范围 (最大电平到噪音电平)		110 dB 典型值数模转换器 (STEREO OUT)
		105 dB 典型值 AD+DA (到 STEREO OUT) @ fs=48 kHz
		105 dB 典型值 AD+DA (到 STEREO OUT) @ fs=96 kHz
噪音和噪音 <sup>2</sup> (20 Hz-20 kHz) Rs=150 $\Omega$		-128 dB 等量输入噪音
		-86 dB 残留输出噪音 STEREO OUT (STEREO OUT 关闭)
	输入增益 = 最大值 输入衰减 = 0 dB	-86 dB (90 dB S/N) STEREO OUT (STEREO 推子处在标称电平, 所有 CH INPUT 推子处在最小电平)
	输入衰减 = 0 dB 输入灵敏度 = -60 dB	-64 dB (68 dB S/N) STEREO OUT (STEREO 推子处在标称电平, 一个 CH INPUT 推子处在标称电平)
最大电压增益		74 dB CH INPUT (CH1-12) 到 STEREO OUT/OMNI (BUS) OUT
		40 dB CH INPUT (CH13-16) 到 STEREO OUT
		74 dB CH INPUT (CH1-12) 到 OMNI (AUX) OUT (通过输入推子前)
		74 dB CH INPUT (CH1-12) 到 MONITOR OUT (通过 STEREO BUS)
串扰 (@ 1 kHz) 输入增益 = 最小值		80 dB 相邻输入通道 (CH1-12)
		80 dB 相邻输入通道 (CH13-16)
		80 dB 输入到输出
AD 输入 (1-12)	幻象供电开关	+48 V DC (每 4 个通道)
	衰减开关	0/20 dB 衰减
	增益旋钮	44 dB (-60 到 -16), 力度档位
	峰值指示灯	当后 HA 电平在数字域达到削波以下 3 dB 时 LED (红色) 亮起
	信号指示灯	HA 后电平达到数字量程标称以下 20 dB 时 LED (绿色) 亮起
	模数转换器	24-位线性, 128-次过采样 (fs=44.1, 48 kHz), 64 次过采样 (fs=88.2, 96 kHz)

AD 输入 (13-16)	增益旋钮	30 dB(-26 到 +4), 力度档位	
	峰值指示灯	当后 HA 电平在数字域达到削波以下 3 dB 时 LED(红色) 亮起	
	信号指示灯	HA 后电平达到数字量程标称以下 20 dB 时 LED(绿色) 亮起	
	模数转换器	24-位线性, 128-次过采样 ( $f_s=44.1, 48$ kHz), 64 次过采样 ( $f_s=88.2, 96$ kHz)	
	输入选择按钮	CH15/16/2TR IN 供 CH15/16 使用	
数字输入 (2TR IN DIGITAL, ADAT 输入)			
选购输入口 (插槽)	可用插卡	选购的数字接口卡 (MY16、MY8、MY4 系列)	
输入通道 CH1-32	输入跳线	—	
	相位	正常 / 反转	
	门限类型 <sup>3</sup>	打开 / 关闭	
		输入 :12 ch 编组 (1-12, 13-24, 25-32)/AUX1-8	
	压缩类型 <sup>4</sup>	打开 / 关闭	
		输入 : 本身 / 立体声关联	
		EQ 前 / 推子前 / 推子后	
	衰减器	-96.0 到 +12.0 dB (以 0.1 dB 为单位)	
	EQ	4-频段 PEQ(TYPE1) <sup>5</sup>	
		打开 / 关闭	
	延迟	0-43400 个样本	
	打开 / 关闭	—	
	推子	100 mm 马达推子 (INPUT/AUX1-8)	
	辅助发送	打开 / 关闭	
		AUX1-8 ; 推子前 / 推子后	
	Solo	打开 / 关闭	
		推子前 / 声像后	
	相位	127 个位置 (左 =1-63, 中, 右 =1-63)	
	环绕声相	127 × 127 个位置 ([左 =1-63, 中, 右 =1-63] × [前 =1-63, 中, 后 =1-63])	
	LFE 电平	-∞, -96 dB 到 +10 dB (以 256 为单位)	
路径引导	STEREO, BUS1-8, DIRECT OUT		
直接输出	EQ 前 / 推子前 / 推子后		
电平表显示	显示在 LCD 上		
	峰值保持开 / 关		
立体声输入通道 CH1-4	输入跳线 (L/R)	—	
	相位 (L/R)	正常 / 反转	
	衰减器 (L/R)	-96.0 到 +12.0 dB (以 0.1 dB 为单位)	
	均衡器	4 频段 PEQ (TYPE1) <sup>5</sup>	
	打开 / 关闭	—	
	推子	100 mm 马达推子	
		INPUT/AUX1-8 发送	
	辅助发送	打开 / 关闭	
		AUX1-8 ; 推子前 / 推子后	
	Solo	打开 / 关闭	
		推子前 / 声像后	
	声像 (L/R)	127 个位置 (左 =1-63, 中, 右 =1-63)	
	环绕声声像 (L/R)	127 × 127 个位置 ([左 =1-63, 中, 右 =1-63] × [前 =1-63, 中, 后 =1-63])	
	LFT 电平 (L/R)	-∞, -96 dB 到 +10 dB (以 256 为单位)	
	路径引导	STEREO, BUS1-8, DIRECT OUT	
电平表显示	显示在 LCD 上		
	峰值保持开 / 关		



振荡器	电平	0 到 -96 dB (以 1 dB 为单位)	
	打开 / 关闭	—	
	波形	正弦 100 Hz, 正弦 1 kHz, 正弦 10 kHz、粉噪, 突发噪音	
	路径引导	BUS1-8, AUX1-8, STEREO L/R	
立体声输出	数模转换器	24-位线性, 128-次过采样 (@fs=44.1, 48 kHz), 64 次过采样 (@fs=88.2, 96 kHz)	
监听输出	数模转换器	24-位线性, 128-次过采样 (@fs=44.1, 48 kHz), 64 次过采样 (@fs=88.2, 96 kHz)	
OMNI OUT 1-4	输出跳线	STEREO, BUS1-8, AUX1-8, DIRECT OUT 1-32, INSERT OUT (CH1-32, BUS1-8, AUX1-8, STEREO), CASCADE OUT (BUS1-8, AUX 1-8, STEREO, SOLO)	
	数模转换器	24-位线性, 128-次过采样 (@fs=44.1, 48 kHz), 64 次过采样 (@fs=88.2, 96 kHz)	
2TR 输出数字	抖动	打开 / 关闭 字长 16、20、24-位	
	输出跳线	STEREO, BUS1-8, AUX 1-8, DIRECT OUT 1-32, INSERT OUT (CH 1-32, BUS 1-8, AUX 1-8, STEREO), CASCADE OUT (BUS 1-8, AUX 1-8, STEREO, SOLO)	
ADAT 输出	抖动	打开 / 关闭 字长 16、20、24-位	
	输出跳线	STEREO, BUS1-8, AUX 1-8, DIRECT OUT 1-32, INSERT OUT (CH 1-32, BUS 1-8, AUX 1-8, STEREO), CASCADE OUT (BUS 1-8, AUX 1-8, STEREO, SOLO)	
选购的输出口 (插槽)	可用插卡	选购的数字接口卡 (MY16、MY8、MY4 系列)	
	抖动	打开 / 关闭 字长 16/20/24-位	
	输出跳线	STEREO, BUS1-8, AUX 1-8, DIRECT OUT 1-32, INSERT OUT (CH 1-32, BUS 1-8, AUX 1-8, STEREO), CASCADE OUT (BUS 1-8, AUX 1-8, STEREO, SOLO)	
立体声	压缩类型 <sup>4</sup>	打开 / 关闭 EQ 前 / 推子前 / 推子后	
	衰减器	-96.0 到 +12.0 dB (以 0.1 dB 为单位)	
	EQ	4-频段 PEQ <sup>5</sup> 打开 / 关闭	
	打开 / 关闭	—	
	推子	100 mm 马达推子	
	平衡	127 个位置 (左 =1-63, 中, 右 =1-63)	
	延迟	0-29100 个样本	
	电平表显示	显示在 LCD 上 峰值保持开 / 关 12-点距 x2 LED 电平表	
BUS1-8	压缩类型 <sup>4</sup>	打开 / 关闭 EQ 前 / 推子前 / 推子后	
	衰减器	-96.0 到 +12.0 dB (以 0.1 dB 为单位)	
	EQ	4-频段 PEQ <sup>5</sup> 打开 / 关闭	
	打开 / 关闭	—	
	推子	100 mm 马达推子	
	延迟	0-29100 个样本	
	总线到立体声	Level ( $-\infty$ , -138 dB-0 dB)	
		打开 / 关闭 相位: 127 个位置 (左 =1-63, 中, 右 =1-63)	
	电平表显示	显示在 LCD 上	
		峰值保持开 / 关	

AUX1-8	压缩类型 <sup>4</sup>	打开 / 关闭 EQ 前 / 推子前 / 推子后
	衰减器	-96.0 到 +12.0 dB (以 0.1 dB 为单位)
	EQ	4-频段 PEQ <sup>5</sup> 打开 / 关闭
	打开 / 关闭	—
	推子	100 mm 马达推子
	延迟	0-29100 个样本
	电平表显示	显示在 LCD 上 峰值保持开 / 关
	内部效果 (EFFECT 1-4)	效果数
旁通		打开 / 关闭
输入 / 输出		2-输入, 2-输出
效果输入自		AUX1-8/INSERT OUT
效果输出到		输入跳线
电源要求	美国 / 加拿大	120 V, 60 Hz 90 W
	其它	220-240 V, 50/60 Hz 90 W
外观尺寸	(高 x 深 x 宽)	148x548x436 mm
重量 (不包括附件)		14 kg
暴露在空气中时的工作温度范围		0-35°C
存储温度范围		-20-60°C
附件		交流电源缆线 CUBASE AI DOWNLOAD INFORMATION (印刷版) 使用说明书
选购件		数字接口卡 (MY16、MY8、MY4 系列) 机架安装组件: RK1

1. 总谐波失真用 6 dB/ 倍频程滤波器 @ 以 80 kHz 测量。
2. 嗡音和噪音用 6 dB/ 倍频程滤波器 @12.7 kHz 下测量, 相当于用 inf.dB/ 倍频程滤波器衰减的 20 kHz 滤波器。
3. 请参考第 59 的“门限参数”。
4. 请参考第 59 的“压缩参数”。
5. 请参考第 58 的“EQ 参数”。

## EQ 参数

	LOW/HPF	L-MID	H-MID	HIGH/LPF
Q	0.1-10.0 (41 档) 低斜率 HPF	0.1-10.0 (41 档)		0.1-10.0 (41 档) 高斜率 LPF
F	21.2 Hz-20.0 kHz(以 1/12 个倍频程为单位)			
G	±18 dB (0.1 dB 为单位) HPF: 打开 / 关闭	±18 dB (0.1 dB 为单位)		±18 dB (0.1 dB 为单位) LPF: 打开 / 关闭

## 门限参数

门限	阈值	-54 dB-0 dB (0.1 dB 为单位)	
	范围	-70 dB-0 dB (1 dB 为单位)	
	起音	0 ms-120 ms (1 ms 为单位)	
	保持		0.02 ms-1.96 s (216 档) @ 48 kHz
			0.02 ms-2.13 s (216 档) @ 44.1 kHz
			0.01 ms-981 ms (216 档) @ 96 kHz
			0.01 ms-1.06 s (216 档) @ 88.2 kHz
	衰减		5 ms-42.3 s (160 档) @ 48 kHz
			6 ms-46.0 s (160 档) @ 44.1 kHz
			3 ms-21.1 s (160 档) @ 96 kHz
		3 ms-23.0 s (160 档) @ 88.2 kHz	
闪避	阈值	-54 dB-0 dB (0.1 dB 为单位)	
	范围	-70 dB-0 dB (1 dB 为单位)	
	起音	0 ms-120 ms (1 ms 为单位)	
	保持		0.02 ms-1.96 s (216 档) @ 48 kHz
			0.02 ms-2.13 s (216 档) @ 44.1 kHz
			0.01 ms-981 ms (216 档) @ 96 kHz
			0.01 ms-1.06 s (216 档) @ 88.2 kHz
	衰减		5 ms-42.3 s (160 档) @ 48 kHz
			6 ms-46.0 s (160 档) @ 44.1 kHz
			3 ms-21.1 s (160 档) @ 96 kHz
		3 ms-23.0 s (160 档) @ 88.2 kHz	

## 压缩参数

压缩器	阈值	-54 dB-0 dB (0.1 dB 为单位)	
	比率 (x :1)	x=1, 1.1, 1.3, 1.5, 1.7, 2, 2.5, 3, 3.5, 4, 5, 6, 8, 10, 20, ∞ (16 档)	
	输出增益	0 dB 到 +18 dB (0.1 dB 为单位)	
	Knee	强, 1, 2, 3, 4, 5 (6 为单位)	
	起音	0 ms-120 ms (1 ms 为单位)	
	释音		5 ms-42.3 s (160 档) @ 48 kHz
			6 ms-46.0 s (160 档) @ 44.1 kHz
			3 ms-21.1 s (160 档) @ 96 kHz
		3 ms-23.0 s (160 档) @ 88.2 kHz	
扩展器	阈值	-54 dB 到 0 dB (0.1 dB 为单位)	
	比率 (x :1)	x=1, 1.1, 1.3, 1.5, 1.7, 2, 2.5, 3, 3.5, 4, 5, 6, 8, 10, 20, ∞ (16 档)	
	输出增益	0 dB 到 +18 dB (0.1 dB 为单位)	
	Knee	强、1、2、3、4、5 (6 档)	
	起音	0 ms-120 ms (1 ms 为单位)	
	释音		5 ms-42.3 s (160 档) @ 48 kHz
			6 ms-46.0 s (160 档) @ 44.1 kHz
			3 ms-21.1 s (160 档) @ 96 kHz
		3 ms-23.0 s (160 档) @ 88.2 kHz	

压缩扩展器 H	阈值	-54 dB 到 0 dB (0.1 dB 为单位)
	比率 (x :1)	x=1、1.1、1.3、1.5、1.7、2、2.5、3、3.5、4、5、6、8、10、20 (15 档)
	输出增益	-18 dB 到 0 dB (0.1 dB 为单位)
	带宽	1 dB-90 dB (1 dB 为单位)
	起音	0 ms-120 ms (1 ms 为单位)
	释音	5 ms-42.3 s (160 档) @ 48 kHz
		6 ms-46.0 s (160 档) @ 44.1 kHz
3 ms-21.1 s (160 档) @ 96 kHz		
3 ms-23.0 s (160 档) @ 88.2 kHz		
压缩扩展器 S	阈值	-54 dB 到 0 dB (0.1 dB 为单位)
	比率 (x :1)	x=1、1.1、1.3、1.5、1.7、2、2.5、3、3.5、4、5、6、8、10、20 (15 档)
	输出增益	-18 dB 到 0 dB (0.1 dB 为单位)
	带宽	1 dB-90 dB (1 dB 为单位)
	起音	0 ms-120 ms (1 ms 为单位)
	释音	5 ms-42.3 s (160 档) @ 48 kHz
		6 ms-46.0 s (160 档) @ 44.1 kHz
3 ms-21.1 s (160 档) @ 96 kHz		
3 ms-23.0 s (160 档) @ 88.2 kHz		

## 库

效果库	预设	56
	用户记忆	72
压缩库	预设	36
	用户记忆	92
门限库	预设	4
	用户记忆	124
EQ 资料库	预设	40
	用户记忆	160
通道库	预设	2
	用户记忆	127
输入跳线库	预设	1
	用户记忆	32
输出跳线库	预设	1
	用户记忆	32

## 模拟输入规格

输入	衰减	增益	实际荷载 阻抗	在额定下 使用	输入电平			接口
					灵敏度 <sup>1</sup>	额定	失真前 最大	
INPUT A/B 1-12	0	-60 dB	3k Ω	50-600 Ω Mics & 600 Ω 线路	-70 dBu (0.245 mV)	-60 dBu (0.775 mV)	-40 dBu (7.75 mV)	A:XLR-3-31 型 (平衡式) <sup>2</sup> B:Phone 插孔 (TRS) (平衡式) <sup>3</sup>
		-16 dB			-26 dBu (38.8 mV)	-16 dBu (123 mV)	+4 dBu (1.23 V)	
	20	-6 dBu (388 mV)			+4 dBu (1.23 V)	+24 dBu (12.28 V)		
INPUT 13-16	—	-26 dB	10kΩ	600 Ω 线路	-36 dBu (12.3 mV)	-26 dBu (38.8 mV)	-6 dBu (388 mV)	Phone 型插孔 (TRS) (平衡式) <sup>3</sup>
		+4 dB			-6 dBu (388 mV)	+4 dBu (1.23 V)	+24 dBu (12.28 V)	
CH INSERT IN 1-12	—	—	10kΩ	600 Ω 线路	-12 dBu (195 mV)	-2 dBu (616 mV)	+18 dBu (6.16 V)	Phone 型插孔 (TRS) (非平衡式) <sup>4</sup>
2TR IN [L, R]	—	—	10kΩ	600 Ω 线路	-10 dBV (316 mV)	-10 dBV (316 mV)	+10 dBV (3.16 V)	RCA 针式插口 (非平衡式)

1. 灵敏度指当本机被设为最大增益时所产生的 +4 dB (1.23 V) 输出信号的最低电平或标称输出电平。(所有推子和电平控制器都处在最大位置。)
2. XLR-3-31 型的接口为平衡式(1=地线, 2=热线, 3=冷线)。
3. Phone 型插孔为平衡式插孔(尖端=热线, 环=冷线, 套筒=地线)。
4. CH INSERT IN/OUT phone 型插孔为非平衡式。(尖端=OUTPUT、环=INPUT、套筒=GND)。

在这些规格中, 用 dB 表示特定的电压时, 0 dB 以 0.775 Vrms 为基准。

对于 2TR IN 电平, 0 dBV 以 1.00 Vrms 为基准。

所有输入 AD 转换器(CH INPUT 1-16)均为 24-位线性、128-次过采样。(@fs=44.1, 48 kHz)

+48 V DC (幻象电源)供应到 CH INPUT (1-12) XLR 型接口。

三个 +48V 幻象开关 CH1-4、5-8、9-12 分别打开输入通道 1-4、5-8、9-12 的幻路电源。

## 模拟输出规格

输出	实际声源 阻抗	在额定下 使用	输出电平		接口
			额定	失真前 最大	
STEREO OUT[L, R]	75 Ω	600 Ω 线路	+4 dBu (1.23 V)	+24 dBu (12.28 V)	XLR-3-32 型 (平衡式) <sup>1</sup>
OMNI OUT 1-4	150 Ω	10k Ω 线路	+4 dBu (1.23 V)	+24 dBu (12.28 V)	Phone 型插孔 (TRS)(平衡式) <sup>2</sup>
MONITOR OUT [L, R]	150 Ω	10k Ω 线路	+4 dBu (1.23 V)	+24 dBu (12.28 V)	Phone 型插孔 (TRS)(平衡式) <sup>2</sup>
CH INSERT OUT 1-12	600 Ω	10k Ω 线路	-2 dBu (616 mV)	+18 dBu (6.16 V)	Phone 型插孔 (TRS) (非平衡式) <sup>3</sup>
2TR OUT [L, R]	600 Ω	10k Ω 线路	-10 dBV (316 mV)	+10 dBV (3.16 V)	RCA 针式插口 (非平衡式)
PHONES	100 Ω	8 Ω Phone 型	4 mW	25 mW	立体声 Phone 型插孔 (TRS) (非平衡式) <sup>4</sup>
		40 Ω Phone 型	12 mW	75 mW	

1. XLR-3-32 型的接口为平衡式(1=地线, 2=热线, 3=冷线)。
2. Phone 型插孔为平衡式插孔(尖端=热线, 环=冷线, 套筒=地线)。
3. CH INSERT IN/OUT phone 型插孔为非平衡式。(尖端=OUTPUT、环=INPUT、套筒=GND)。
4. PHONES 立体声耳机插口为非平衡式(尖端=火线, 环=零线, 套筒=地线)。

在这些规格中, 用 dB 表示特定的电压时, 0 dB 以 0.775 Vrms 为基准。

对于 2TR OUT [L, R] 电平, 0 dBV 以 1.00 Vrms 为基准。

所有输出 DA 转换器均为 24-位、128-次过采样。(@fs=44.1, 48 kHz)

## 数字输入规格

输入	格式	数据长度	电平	接口
2TR IN DIGITAL	IEC 60958	24-bit	0.5 Vpp/75 Ω	RCA 针式插孔
ADAT IN	ADAT <sup>1</sup>	24-bit	—	OPTICAL

1. ALESIS 公司享有专利的多通道光学数字接口格式

## 数字输出规格

输出	格式	数据长度	电平	接口
2TR OUT DIGITAL	IEC 60958 <sup>1</sup> 民用	24-位 <sup>3</sup>	0.5V pp/75 Ω	RCA 针式插孔
ADAT OUT	ADAT <sup>2</sup>	24-位 <sup>3</sup>	—	OPTICAL

1. 2TR OUT DIGITAL 的通道状态

类型： 线性 PCM  
 类别代号： 数字信号混音器  
 禁止复制： 否  
 加强： 否  
 时钟精度： II 级 (1000 ppm)  
 采样率： 取决于内部配置

2. ALESIS 公司享有专利的多通道光学数字接口格式

3. 抖动：字长 16/20/24 位

---

## I/O SLOT 规格

每个 I/O 插槽可以插入一个 YGDAI 卡。SLOT 串行接口。

关于 mini-YGDAI 卡最新信息，请查询雅马哈 Pro Audio 网站。  
<http://www.yamahaproaudio.com/>

## MIDI/USB/WORD CLOCK I/O 规格

I/O 端口		格式	电平	调音台接口
TO HOST USB		USB 2.0	—	B 型 USB 插口 音频: 16 进 /16 出 MIDI:5 个端口
MIDI	IN <sup>1</sup>	MIDI	—	DIN 接口 5P
	OUT	MIDI	—	DIN 接口 5P
	THRU	MIDI	—	DIN 接口 5P
WORD CLOCK	IN	—	TTL/75 Ω	BNC 接口
	OUT	—	TTL/75 Ω	BNC 接口

1. MIDI IN 可以用作 TIME CODE IN MTC。

## 外观尺寸

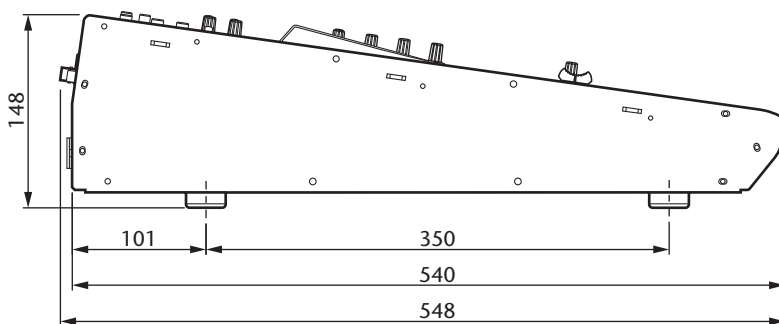
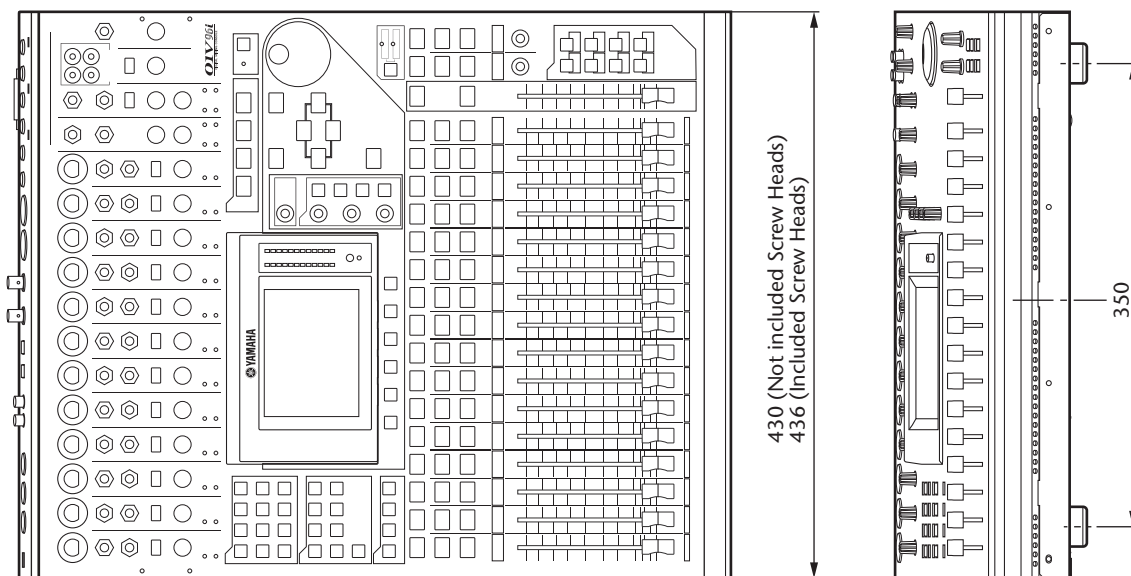

单位: mm

\* 本使用说明书的内容为印刷时最新的技术规格。请至 Yamaha 网站下载最新版本的使用说明书。

欧洲型号  
浪涌电流基于 EN 55103-1:2009  
5A( 初始开关打开 )  
5A( 中断 5s 后供应 )  
遵照环保标准: E1,E2,E3 和 E4



## 选购件

### 用 **RK1** 机架安装组件架装 **01V96i**

您可以用可选购的 RK1 机架安装组件架装 01V96i。

1. 如下图所示，将其中一个角架顶在 **01V96i** 的一侧，使角架的凸耳朝侧面伸出，角架上的 3 个孔与 **01V96i** 侧面的孔对齐。
2. 用 RK1 包装中附带的 3 个螺钉固定角架。
3. 以同样的方式将另一个角架固定在 **01V96i** 的另一侧。

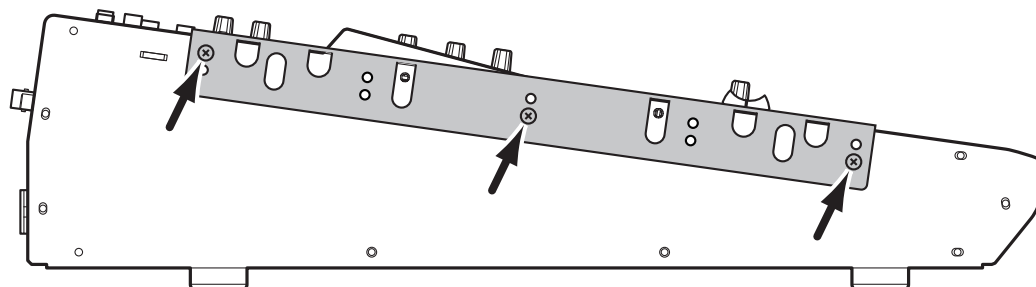

## 索引

## Symbols

@/INSERT/DELAY 按钮 ..... 12

## Numerics

01V96i Editor 软件 ..... 7  
 1-16/17-32 按钮 ..... 13  
 1-8 ..... 46  
 1-8 按钮 ..... 14  
 1-8 按钮 ( 路径引导 ) ..... 34  
 2TR IN DIGITAL COAXIAL ..... 17  
 2TR IN/OUT 接口 ..... 11  
 2TR OUT DIGITAL COAXIAL ..... 17

## A

AD15/16 选择按钮 ..... 10  
 ADAT IN/OUT 接口 ..... 17  
 AD 输出部分 ..... 16  
 ASSIGN 部分 ..... 45  
 ATT. .... 36  
 AUX 1-AUX 8 按钮 ..... 12  
 Aux Send ..... 12  
 按钮 ..... 20  
 安装机盖 ..... 9

## B

BANK ..... 44  
 BANK ( 库 ) ..... 46  
 标签滚动 ..... 13  
 标题编辑窗口 ..... 21

## C

CH1-32 页面 ..... 23  
 CH1-4 ON/OFF 开关 ..... 16  
 CH5-8 ON/OFF 开关 ..... 16  
 CH9-12 ON/OFF 开关 ..... 16  
 CLEAR 按钮 ..... 15  
 Comp Edit 页面 ..... 37  
 COMP GR ..... 24  
 Comp Lib 页面 ..... 37  
 COMP.(H) ( 强烈压缩扩展 ) ..... 37  
 COMP.(S) ( 柔和压缩扩展 ) ..... 37  
 COMP ( 压缩器 ) ..... 37  
 采样率指示器 ..... 19  
 参数框 ..... 20  
 参数轮 ..... 15  
 操作锁定 ..... 47  
 场景记忆 ..... 42  
 场景向上选择 / 向下选择按钮 ..... 14  
 长名 ..... 43  
 出厂默认密码 ..... 47  
 出厂设置 ..... 48  
 初始化 ..... 48

## D

D 按钮 ( 路径引导 ) ..... 34  
 DEC/INC 按钮 ..... 15

DEL 按钮 ..... 21  
 DIO/SETUP 按钮 ..... 12  
 DISPLAY ACCESS 部分 ..... 12  
 DYNAMICS 按钮 ..... 12  
 电平表 ..... 23  
 电平控制旋钮 ..... 12  
 对比度控制旋钮 ..... 13

## E

EDIT 指示器 ..... 19  
 EFFECT 按钮 ..... 13  
 Effect 页面 ..... 24  
 ENTER 按钮 ..... 15  
 EQ ..... 35  
 EQ 按钮 ..... 13  
 EQ 资料库 ..... 36  
 EXPAND ( 扩展器 ) ..... 37

## F

F ( 频率 ) ..... 36  
 F1-F4 按钮 ..... 13  
 FADER MODE 部分 ..... 12  
 FREQUENCY 旋钮 ..... 14

## G

G ( 增益 ) ..... 36  
 GAIN 旋钮 ..... 10, 14  
 GATE GR ..... 24  
 工具软件 ..... 7  
 固件升级 ..... 8  
 光标按钮 ..... 15

## H

H. SHELF ( 高斜率 ) ..... 36  
 HIGH 按钮 ..... 14  
 HIGH-MID 按钮 ..... 14  
 HOME 按钮 ..... 12  
 HPF ( 高通滤波器 ) ..... 36  
 环绕声模式指示器 ..... 19  
 混音系统 ..... 25

## J

INITIALIZE 按钮 ..... 43, 46  
 INPUT 部分 ..... 23  
 INPUT 接口 13-16 ..... 10  
 INPUT 接口 A/B ..... 10  
 INS 按钮 ..... 21  
 INSERT I/O 接口 ..... 10  
 基本操作 ..... 19  
 监听电平 ..... 41  
 监听来源选择按钮 ..... 11  
 监听输出和耳机部分 ..... 11  
 菊型链方式 ..... 27

## K

快捷键 ..... 46

## L

L.SHELF ( 低斜率 ) ..... 36

LAYER 部分 ..... 13  
 LEVEL ..... 24  
 LEVEL 部分 ..... 45  
 Lock 页面 ..... 47  
 LOW 按钮 ..... 14  
 LOW-MID 按钮 ..... 14  
 立体声电平表 ..... 13  
 立体声输出 ..... 17  
 连接与设置 ..... 25  
 路径引导 ..... 33  
 录音系统 ..... 26  
 录制到 DAW 软件 ..... 39

## M

MASTER 按钮 ..... 13  
 Master 页面 ..... 23  
 MIDI IN/THRU/OUT 端口 ..... 17  
 MIDI/USB 部分 ..... 17  
 MIDI 按钮 ..... 12  
 MIDI 指示器 ..... 19  
 mini-YGDAI (Yamaha 通用数字音频接口) I/O 卡。 ..... 18  
 MONITOR LEVEL 控制旋钮 ..... 11  
 MONITOR OUT 接口 L/R ..... 16  
 民用格式 (IEC 60958) ..... 17  
 名称页面中 ..... 43

## N

Name Input Auto Copy 选框 ..... 43

## O

OMNI OUT 接口 1-4 ..... 16  
 ON 按钮 ..... 11, 12  
 OPERATION LOCK SAFE 部分 ..... 47  
 Oscillator 页面 ..... 45  
 OUTPUT 部分 ..... 23

## P

PAD 开关 ..... 10  
 PAIR/GROUP 按钮 ..... 12  
 PAN/ROUTING 按钮 ..... 12  
 PAN 旋钮 ..... 14  
 PASSWORD ..... 48  
 Password 窗口 ..... 47  
 PATCH 按钮 ..... 12  
 PEAK HOLD 按钮 ..... 24  
 Peak Hold 功能 ..... 24  
 PEAK 指示灯 ..... 10  
 PHANTOM +48V ..... 16  
 PHONES LEVEL 控制旋钮 ..... 11  
 PHONES 插孔 ..... 11  
 Position 页面 ..... 23  
 POST FADER ..... 23  
 POWER ON/OFF 开关 ..... 18  
 PRE EQ ..... 23  
 PRE FADER ..... 23  
 配对 ..... 33  
 屏幕界面 ..... 20

**Q**

- Q 旋钮 ..... 14
- Q 值 (曲线斜度) ..... 35
- 确认信息 ..... 21

**R**

- RECALL 按钮 ..... 14
- REMOTE 按钮 ..... 13

**S**

- S 按钮 (路径引导) ..... 34
- SCENE MEMORY 部分 ..... 14
- SCENE 按钮 ..... 12
- SEL 按钮 ..... 11, 12
- SELECTED CHANNEL 部分 ..... 14
- SHIFT LOCK 按钮 ..... 21
- SIGNAL 指示灯 ..... 10
- SLOT 部分 ..... 18
- SOLO 按钮 ..... 11, 12
- SOLO 部分 ..... 15
- SOLO 指示灯 ..... 15
- SPC 按钮 ..... 21
- ST IN 按钮 ..... 12
- ST IN 部分 ..... 12
- ST IN 页面 ..... 23
- STEREO OUT 接口 L/R ..... 17
- STEREO 部分 ..... 11
- STEREO 推子 ..... 11
- Stereo 页面 ..... 24
- STORE 按钮 ..... 14
- Studio Manager 软件 ..... 7
- 设置输入电平 ..... 32
- 输出跳线 ..... 31
- 数据输入部分 ..... 15
- 输入标题 ..... 21
- 输入跳线 ..... 31
- 数字 I/O 部分 ..... 17
- 缩略名 ..... 43

**T**

- TITLE (标题) ..... 46
- TO HOST USB 端口 ..... 17
- 跳线设置输入通道 ..... 29
- 跳线输出通道 ..... 29
- 同步 ..... 27
- 同步状态 ..... 28
- 通道条部分 ..... 11
- 通道推子 ..... 11

**U**

- USB 2.0 端口 ..... 17
- USB OUT ..... 30
- User Assignable Layer(用户可指定层) ..... 44
- User Define Select 窗口 ..... 46
- USER DEFINED KEYS 部分 ..... 14
- UTILITY 按钮 ..... 12

**V**

- VIEW 按钮 ..... 13

**W**

- WAVEFORM ..... 45
- WORD CLOCK IN 接口 ..... 17
- WORD CLOCK OUT 接口 ..... 17

**X**

- 显示屏 ..... 13, 19
- 效果库 ..... 38
- 效果器 ..... 38
- 星型方式 ..... 27
- 选购的插卡 ..... 18
- 旋钮和推子 ..... 20
- 选择层 ..... 21
- 选择通道 ..... 22
- 选择推子模式 ..... 22
- 选择显示页面 ..... 20

**Y**

- Yamaha Steinberg USB Driver ..... 7
- 压缩 ..... 37
- 用户自定义键 ..... 46

**Z**

- 振荡器 ..... 45
- 直接输出 ..... 33
- 字时钟 ..... 27
- 字时钟从机 ..... 27
- 字时钟源 ..... 28
- 字时钟主机 ..... 27

# 01V96i 电路图

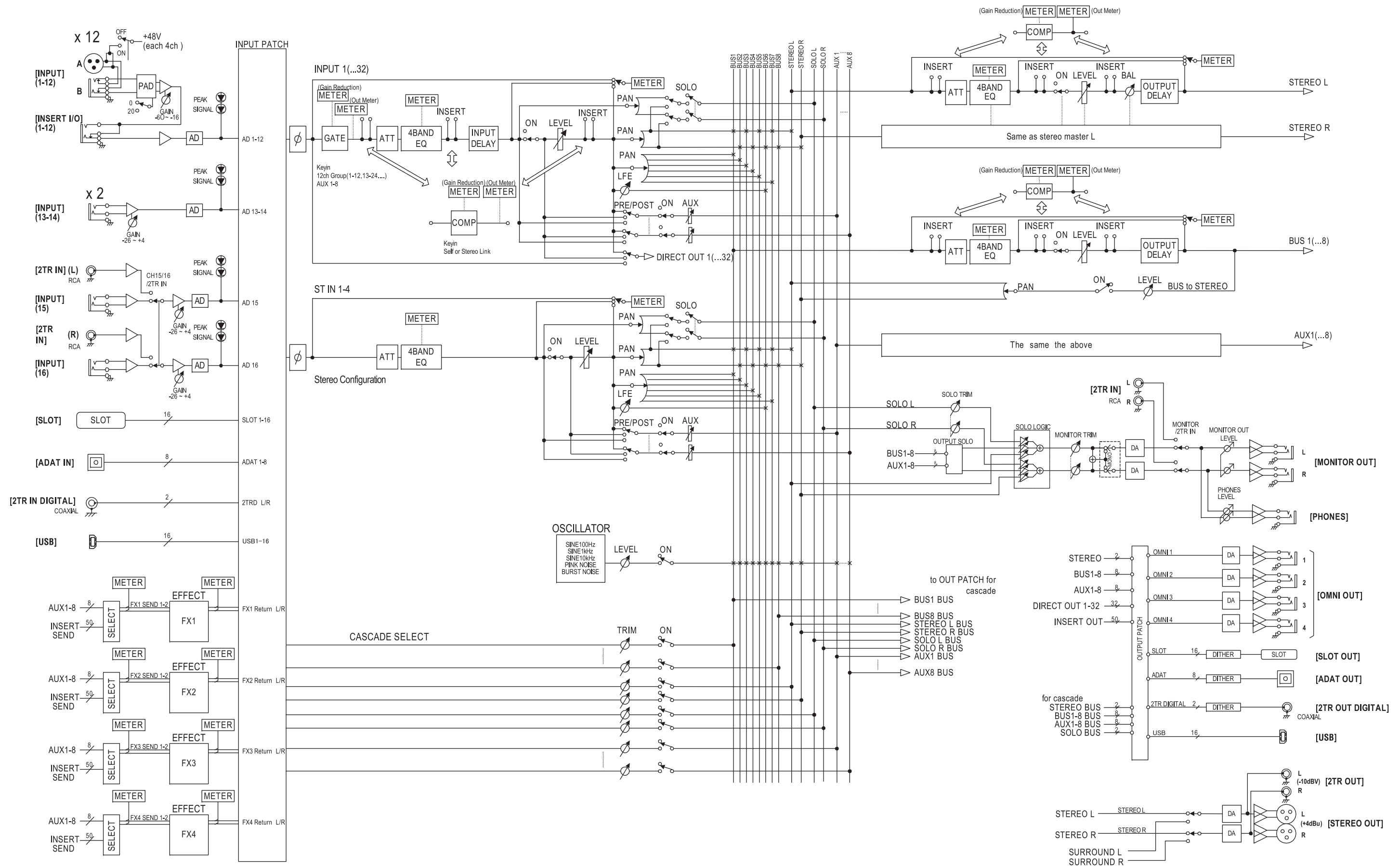

When 96kHz FX3,4 cannot be used.

# 01V96i 电平图表

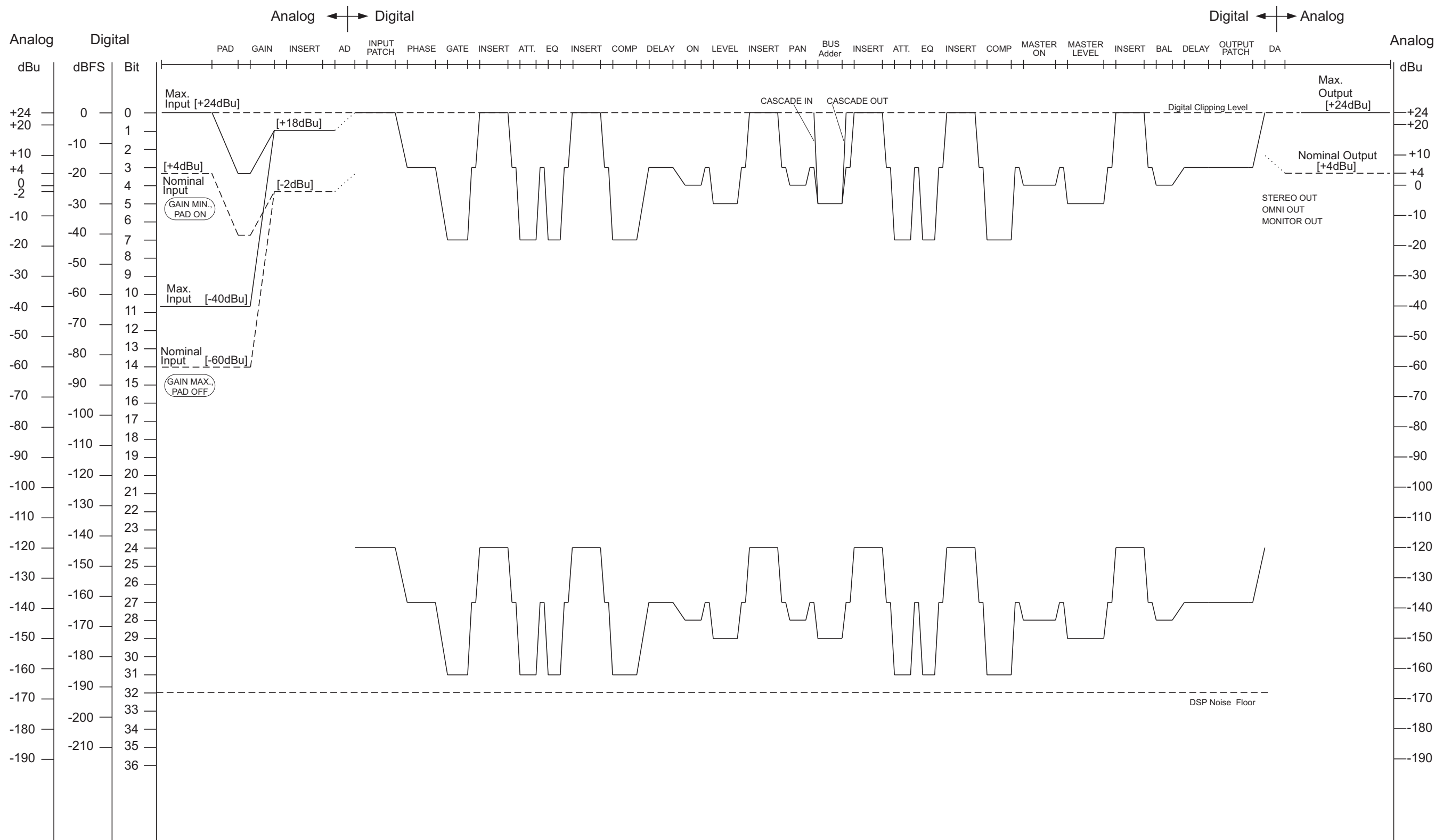

[0dBu = 0.775Vrms]  
 [0dBFS = Full Scale]



雅马哈乐器音响(中国)投资有限公司

上海市静安区新闻路 1818 号云和大厦 2 楼

客户服务热线: 4000517700

公司网址: <http://www.yamaha.com.cn>

制造商: 雅马哈株式会社

制造商地址: 日本静冈县滨松市中区中泽町 10-1

进口商: 雅马哈乐器音响(中国)投资有限公司

进口商地址: 上海市静安区新闻路 1818 号云和大厦 2 楼

原产地: 日本

Yamaha Pro Audio global website  
<http://www.yamahaproaudio.com/>

Yamaha Downloads  
<http://download.yamaha.com/>

Manual Development Group  
© 2011 Yamaha Corporation

2017年5月 改版 IPTO-C0  
Printed in Japan

WZ74260