

ARIUS

YDP-160

YDP-140

Manual de instrucciones
Manual do Proprietário
Manuale di istruzioni
Gebruikershandleiding

ESPAÑOL

PORTUGUÊS

ITALIANO

NEDERLANDS

Para información sobre el montaje del soporte del teclado, consulte las instrucciones al final de este manual.

IMPORTANTE — Verifique la alimentación de corriente — (YDP-160)

Asegúrese de que tensión de alimentación de CA de su área corresponde con la tensión especificada en la placa de características del panel inferior. En algunas zonas puede haberse incorporado un selector de tensión en el panel inferior de la unidad del teclado principal, cerca del cable de alimentación. Asegúrese de que el selector de tensión esté ajustado a la tensión de su área. El selector de tensión se ajusta a 240V cuando la unidad sale de fábrica. Para cambiar el ajuste, emplee un destornillador de cabeza "recta" para girar el selector de modo que aparezca la tensión correcta al lado del indicador del panel.

Para obter informações sobre como montar a mesa do teclado, consulte as instruções ao final deste manual.

IMPORTANTE — Verifique a sua fonte de alimentação — (YDP-160)

Verifique se a voltagem de CA local corresponde à voltagem especificada na placa de identificação no painel inferior. Em algumas áreas, poderá ser fornecido um seletor de voltagem, no painel inferior da parte traseira da unidade de teclado principal, ao lado do cabo de força. Verifique se o seletor de voltagem está configurado para a opção correta na sua área. O seletor de voltagem é configurado para 240V quando a unidade é inicialmente fornecida. Para alterar a configuração, use uma chave de fenda para girar o dial do seletor até que a voltagem correta apareça ao lado do ponteiro no painel.

Per informazioni sull'assemblaggio del supporto tastiera, consultare le istruzioni alla fine del presente manuale.

IMPORTANTE — controllare la tensione di alimentazione disponibile — (YDP-160)

Assicurarsi che la tensione di alimentazione CA locale corrisponda a quella specificata sulla piastrina del nome sul pannello inferiore. In alcuni paesi, il pannello inferiore dell'unità principale può essere dotato di un selettore della tensione, posto in prossimità del cavo di alimentazione. Assicurarsi che il selettore sia impostato sulla tensione in uso nel proprio paese. Alla spedizione, il selettore della tensione è impostato su 240 V. Per modificare l'impostazione, utilizzare un cacciavite normale (per viti a taglio) e ruotare il selettore fino a posizionarlo sulla tensione corretta, visualizzata accanto al puntatore presente sul pannello.

Raadpleeg de instructies achter in deze handleiding voor informatie over de montage van de toetsenbordstandaard.

BELANGRIJK — Controleer de stroomvoorziening — (YDP-160)

Controleer of uw netspanning overeenkomt met het voltage dat op het naamplaatje staat dat u kunt vinden op het onderpaneel. In sommige landen wordt dit instrument geleverd met een voltageschakelaar op de bodemplaat, bij het netsnoer. Zorg ervoor dat de voltageschakelaar is ingesteld op het juiste voltage. De schakelaar staat op 240 V als het instrument vanuit de fabriek wordt verzonden. U kunt de instelling wijzigen met een platkopschroevendraaier. Hiervoor draait u de schakelaar totdat het juiste voltage bij het pijltje verschijnt.

ES
PT
IT
NL

SPECIAL MESSAGE SECTION (for YDP-160)

PRODUCT SAFETY MARKINGS: Yamaha electronic products may have either labels similar to the graphics shown below or molded/stamped facsimiles of these graphics on the enclosure. The explanation of these graphics appears on this page. Please observe all cautions indicated on this page and those indicated in the safety instruction section.

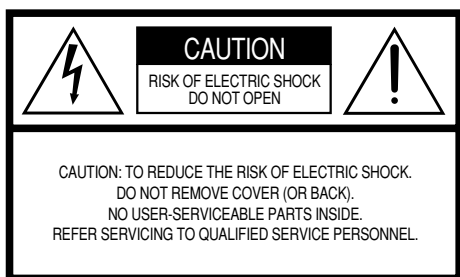

See bottom of Keyboard enclosure for graphic symbol markings.



The exclamation point within the equilateral triangle is intended to alert the user to the presence of important operating and maintenance (servicing) instructions in the literature accompanying the product.



The lightning flash with arrowhead symbol, within the equilateral triangle, is intended to alert the user to the presence of uninsulated "dangerous voltage" within the product's enclosure that may be of sufficient magnitude to constitute a risk of electrical shock.

IMPORTANT NOTICE: All Yamaha electronic products are tested and approved by an independent safety testing laboratory in order that you may be sure that when it is properly installed and used in its normal and customary manner, all foreseeable risks have been eliminated. DO NOT modify this unit or commission others to do so unless specifically authorized by Yamaha. Product performance and/or safety standards may be diminished. Claims filed under the expressed warranty may be denied if the unit is/has been modified. Implied warranties may also be affected.

SPECIFICATIONS SUBJECT TO CHANGE: The information contained in this manual is believed to be correct at the time of printing. However, Yamaha reserves the right to change or modify any of the specifications without notice or obligation to update existing units.

ENVIRONMENTAL ISSUES: Yamaha strives to produce products that are both user safe and environmentally friendly. We sincerely believe that our products and the production methods used to produce them, meet these goals. In keeping with both the letter and the spirit of the law, we want you to be aware of the following:

92-469 ① (bottom)

Battery Notice: This product MAY contain a small non-rechargeable battery which (if applicable) is soldered in place. The average life span of this type of battery is approximately five years. When replacement becomes necessary, contact a qualified service representative to perform the replacement.

Warning: Do not attempt to recharge, disassemble, or incinerate this type of battery. Keep all batteries away from children. Dispose of used batteries promptly and as regulated by applicable laws. Note: In some areas, the servicer is required by law to return the defective parts. However, you do have the option of having the servicer dispose of these parts for you.

Disposal Notice: Should this product become damaged beyond repair, or for some reason its useful life is considered to be at an end, please observe all local, state, and federal regulations that relate to the disposal of products that contain lead, batteries, plastics, etc.

NOTICE: Service charges incurred due to lack of knowledge relating to how a function or effect works (when the unit is operating as designed) are not covered by the manufacturer's warranty, and are therefore the owners responsibility. Please study this manual carefully and consult your dealer before requesting service.

NAME PLATE LOCATION: The graphic below indicates the location of the name plate. The model number, serial number, power requirements, etc., are located on this plate. You should record the model number, serial number, and the date of purchase in the spaces provided below and retain this manual as a permanent record of your purchase.

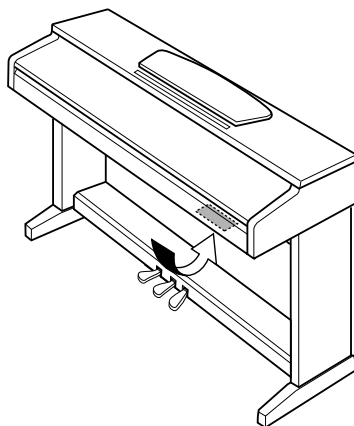

YDP-160

Model _____

Serial No. _____

Purchase Date _____

SPECIAL MESSAGE SECTION (for YDP-140)

This product utilizes batteries or an external power supply (adapter). DO NOT connect this product to any power supply or adapter other than one described in the manual, on the name plate, or specifically recommended by Yamaha.

WARNING: Do not place this product in a position where anyone could walk on, trip over, or roll anything over power or connecting cords of any kind. The use of an extension cord is not recommended! If you must use an extension cord, the minimum wire size for a 25' cord (or less) is 18 AWG. NOTE: The smaller the AWG number, the larger the current handling capacity. For longer extension cords, consult a local electrician.

This product should be used only with the components supplied or; a cart, rack, or stand that is recommended by Yamaha. If a cart, etc., is used, please observe all safety markings and instructions that accompany the accessory product.

SPECIFICATIONS SUBJECT TO CHANGE:

The information contained in this manual is believed to be correct at the time of printing. However, Yamaha reserves the right to change or modify any of the specifications without notice or obligation to update existing units.

This product, either alone or in combination with an amplifier and headphones or speaker/s, may be capable of producing sound levels that could cause permanent hearing loss. DO NOT operate for long periods of time at a high volume level or at a level that is uncomfortable. If you experience any hearing loss or ringing in the ears, you should consult an audiologist.

IMPORTANT: The louder the sound, the shorter the time period before damage occurs.

Some Yamaha products may have benches and / or accessory mounting fixtures that are either supplied with the product or as optional accessories. Some of these items are designed to be dealer assembled or installed. Please make sure that benches are stable and any optional fixtures (where applicable) are well secured BEFORE using.

Benches supplied by Yamaha are designed for seating only. No other uses are recommended.

NOTICE:

Service charges incurred due to a lack of knowledge relating to how a function or effect works (when the unit is operating as designed) are not covered by the manufacturer's warranty, and are therefore the owners responsibility. Please study this manual carefully and consult your dealer before requesting service.

ENVIRONMENTAL ISSUES:

Yamaha strives to produce products that are both user safe and environmentally friendly. We sincerely believe that our products and the production methods used to produce them, meet these goals. In keeping with both the letter and the spirit of the law, we want you to be aware of the following:

Battery Notice:

This product MAY contain a small non-rechargeable battery which (if applicable) is soldered in place. The average life span of this type of battery is approximately five years. When replacement becomes necessary, contact a qualified service representative to perform the replacement.

This product may also use "household" type batteries. Some of these may be rechargeable. Make sure that the battery being charged is a rechargeable type and that the charger is intended for the battery being charged.

When installing batteries, do not mix batteries with new, or with batteries of a different type. Batteries MUST be installed correctly. Mismatches or incorrect installation may result in overheating and battery case rupture.

Warning:

Do not attempt to disassemble, or incinerate any battery. Keep all batteries away from children. Dispose of used batteries promptly and as regulated by the laws in your area. Note: Check with any retailer of household type batteries in your area for battery disposal information.

Disposal Notice:

Should this product become damaged beyond repair, or for some reason its useful life is considered to be at an end, please observe all local, state, and federal regulations that relate to the disposal of products that contain lead, batteries, plastics, etc. If your dealer is unable to assist you, please contact Yamaha directly.

NAME PLATE LOCATION:

The name plate is located on the bottom of the product. The model number, serial number, power requirements, etc., are located on this plate. You should record the model number, serial number, and the date of purchase in the spaces provided below and retain this manual as a permanent record of your purchase.

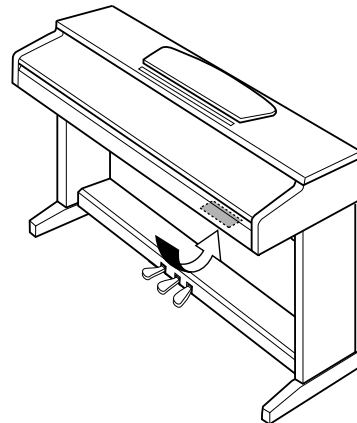

YDP-140

Model _____

Serial No. _____

Purchase Date _____

PLEASE KEEP THIS MANUAL

92-BP (bottom)

VOORZICHTIG

LEES DIT ZORGVULDIG DOOR VOORDAT U VERDERGAAT

* Bewaar deze gebruikershandleiding op een veilige plaats voor eventuele toekomstige raadpleging.



WAARSCHUWING

Volg altijd de algemene voorzorgsmaatregelen op die hieronder worden opgesomd om te voorkomen dat u gewond raakt of zelfs sterft als gevolg van elektrische schokken, kortsluiting, schade, brand of andere gevaren. De maatregelen houden in, maar zijn niet beperkt tot:

Spanningsvoorziening

- Gebruik alleen het voltage dat als juist wordt aangegeven voor het instrument. Het vereiste voltage wordt genoemd op het naamplaatje van het instrument.
- Controleer de elektrische stekker regelmatig en verwijder al het vuil of stof dat zich erop verzameld heeft.

Netsnoer (YDP-160)

- Gebruik alleen het bijgeleverde netsnoer/de bijgeleverde stekker.
- Plaats het netsnoer niet in de buurt van warmtebronnen zoals verwarming en kachels, verbuig of beschadig het snoer niet, plaats geen zware voorwerpen op het snoer. Leg het snoer uit de weg, zodat niemand er op trapt of erover kan struikelen en zodat er geen zware voorwerpen overheen kunnen rollen.

Netadapter (YDP-140)

- (Gebruikers in Canada of de V.S.) Gebruik uitsluitend de aangegeven adapter (PA-150 of een door Yamaha aanbevolen equivalent). Gebruik van een andere adapter kan oververhitting en defecten veroorzaken.
- (Overige) Gebruik uitsluitend de aangegeven adapter (PA-5D of een door Yamaha aanbevolen equivalent). Gebruik van een andere adapter kan oververhitting en defecten veroorzaken.
- Plaats de netadapter niet in de buurt van warmtebronnen zoals kachels of radiatoren. Verbuig of beschadig het snoer niet, plaats er geen zware voorwerpen op en leg het niet op een plaats waar mensen erover kunnen struikelen of er voorwerpen over kunnen rollen.



LET OP

Volg altijd de algemene voorzorgsmaatregelen op die hieronder worden opgesomd om te voorkomen dat u of iemand anders gewond raakt of dat het instrument of andere eigendommen beschadigd raken. De maatregelen houden in, maar zijn niet beperkt tot:

Spanningsvoorziening/Netsnoer/Netadapter

- When removing the electric plug from the instrument or an outlet, always hold the plug itself and not the cord. Pulling by the cord can damage it.
- (YDP-160) Haal de stekker uit het stopcontact als u het instrument gedurende langere tijd niet gebruikt of tijdens een elektrische storm.
- (YDP-140) Haal de netadapter uit het stopcontact tijdens onweer of wanneer u het instrument niet gebruikt.
- Sluit het instrument niet aan op een stopcontact via een verdeelstekker. Dit kan resulteren in een verminderde geluidskwaliteit en hierdoor kan het stopcontact oververhitten.

Montage

- Lees zorgvuldig de bijgeleverde montagevoorschriften. Zou u het instrument niet in de juiste volgorde monteren, dan kan dit schade aan het instrument of zelfs persoonlijk letsel veroorzaken.

Niet openen

- Open het instrument niet, haal de interne onderdelen niet uit elkaar en modificeer ze op geen enkele manier. Het instrument bevat geen door de gebruiker te repareren onderdelen. Als het instrument stuk lijkt te zijn, stop dan met het gebruik ervan en laat het nakijken door Yamaha-servicepersoneel.

Waarschuwing tegen water

- Stel het instrument niet bloot aan regen, gebruik het niet in de buurt van water of onder natte of vochtige omstandigheden en plaats geen voorwerpen op het instrument die vloeistoffen bevatten die in de openingen kunnen vallen. Als er een vloeistof, zoals water, in het instrument terecht komt, zet dan onmiddellijk het instrument uit en trek de stekker uit het stopcontact. Laat vervolgens uw instrument nakijken door gekwalificeerd Yamaha-servicepersoneel.
- Haal nooit een stekker uit en steek nooit een stekker in het stopcontact als u natte handen heeft.

Waarschuwing tegen brand

- Plaats geen brandende voorwerpen, zoals kaarsen, op het instrument. Een brandend voorwerp kan omvallen en brand veroorzaken.

Als u onregelmatigheden opmerkt

- Als het netsnoer (YDP-160)/netadaptersnoer (YDP-140) of de stekker beschadigd is of stuk gaat, als er plotseling geluidsverlies optreedt in het apparaat, of als er plotseling een geur of rook uit het apparaat komt, moet u het apparaat onmiddellijk uitzetten, de stekker uit het stopcontact halen en het apparaat laten nakijken door gekwalificeerd Yamaha-servicepersoneel.

Locatie

- Stel het instrument niet bloot aan overdreven hoeveelheden stof of trillingen, of extreme kou of hitte (zoals in direct zonlicht, bij een verwarming of overdag in een auto) om de kans op vervorming van het paneel of beschadiging van de interne componenten te voorkomen.
- Gebruik het instrument niet in de nabijheid van een tv, radio, stereo-apparaat, mobiele telefoon of andere elektrische apparaten. Anders kan het instrument, de tv of radio bijgeluiden opwekken.
- Plaats het instrument niet in een onstabiele positie, waardoor het per ongeluk om kan vallen.
- (YDP-160) Verwijder alle aangesloten kabels alvorens het instrument te verplaatsen.
- (YDP-140) Haal eerst het adaptersnoer en andere kabels los van het instrument voordat u het verplaatst.

(1)B-12(3)-11

- Zorg er bij het opstellen van het product voor dat het gebruikte stopcontact makkelijk toegankelijk is. Schakel de POWER-schakelaar bij storingen of een slechte werking onmiddellijk uit en trek de stekker uit het stopcontact. Zelfs als de stroom is uitgeschakeld, loopt er nog een minimale hoeveelheid stroom naar het product. Als u het product gedurende een langere tijd niet gebruikt, zorg er dan voor dat u de netstekker (YDP-160)/netadapter (YDP-140) van het stopcontact loskoppelt.

Aansluitingen

- Voordat u het instrument aansluit op andere elektronische componenten, moet u alle betreffende apparatuur uitzetten. Voordat u alle betreffende apparatuur aan- of uitzet, moet u alle volumes op het minimum zetten. Voer de volumes van alle componenten, na het aanzetten, geleidelijk op tot het gewenste luisterniveau, terwijl u het instrument bespeelt.

Onderhoud

- Verwijder stof en vuil voorzichtig met een zachte doek. Wrijf niet te hard aangezien kleine vuildeeltjes in de afwerking van het instrument kunnen krassen.

Zorgvuldig behandelen

- Let erop dat de toetsenklep niet op uw vingers valt en steek uw vingers niet in enige uitsparing van de toetsenklep of van het instrument.
- Zorg ervoor dat u nooit papier, metaal of andere voorwerpen in de openingen steekt of laat vallen op de toetsenklep, het paneel of het toetsenbord. Als dit gebeurt, zet dan onmiddellijk het instrument uit en haal de stekker uit het stopcontact. Laat vervolgens uw instrument nakijken door gekwalificeerd Yamaha-servicepersoneel.

- Plaats geen vinylen, plastic of rubberen voorwerpen op het instrument, aangezien dit verkleuring van het paneel of het toetsenbord tot gevolg kan hebben.
- Leun niet op het instrument, plaats geen zware voorwerpen op het instrument en vermijd het uitvoeren van overmatig veel kracht op de knoppen, schakelaars en aansluitingen.
- Gebruik het instrument of een hoofdtelefoon niet te lang op een hoog of oncomfortabel geluidsniveau, aangezien dit permanent gehoorverlies kan veroorzaken. Consulteer een KNO-arts als u geruis in uw oren of gehoorverlies constateert.

De bank gebruiken (indien meegeleverd)

- Plaats de bank niet op een onstabiele plek waar deze per ongeluk om kan vallen.
- Speel niet onachtzaam met de bank en ga er niet op staan. Het gebruiken van de bank als opstapje of voor enig ander doel kan een ongeluk of letsel veroorzaken.
- Er zou slechts één persoon tegelijk op de bank plaats moeten nemen om schade of ongelukken te voorkomen.
- Als de schroeven van de bank los komen te zitten vanwege langdurig gebruik, moet u deze regelmatig weer vastschroeven met het bijgeleverde gereedschap.

Data opslaan

Uw data opslaan en back-ups maken

- Data in het interne geheugen van het instrument kunnen verloren gaan als gevolg van een onjuiste werking of bediening. Zorg ervoor dat u belangrijke data op externe media opslaat via een computer die op het instrument is aangesloten. (pagina 32)

Yamaha kan niet verantwoordelijk worden gesteld voor schade die wordt veroorzaakt door oneigenlijk gebruik van of modificaties aan het instrument, of data die verloren zijn gegaan of gewist.

Zet het instrument altijd uit als u het niet gebruikt.

YDP-160

Zelfs als de netschakelaar is uitgeschakeld, loopt er nog een minimale hoeveelheid stroom naar het instrument. Als u het instrument gedurende een lange tijd niet gebruikt, zorg er dan voor dat u de netstekker uit het stopcontact haalt.

YDP-140

Zelfs als de STANDBY/ON-schakelaar in de 'STANDBY' positie staat, loopt er nog een minimale hoeveelheid stroom door het instrument. Als u het instrument gedurende een lange tijd niet gebruikt, zorg er dan voor dat u de netadapter uit het stopcontact haalt.

Welkom

Dank u voor de aanschaf van de Yamaha Digital Piano! We adviseren u deze handleiding zorgvuldig te lezen zodat u volledig gebruik kunt maken van de geavanceerde en handige functies van uw nieuwe digitale piano. We adviseren u ook deze handleiding op een veilige en handige plaats te bewaren voor toekomstige raadpleging.

Informatie over de documentatie en het referentiemateriaal voor dit instrument

De documentatie en het referentiemateriaal voor dit instrument bestaan uit de volgende onderdelen:

Gebruikershandleiding (dit boek)

Inleiding (P2):

Lees dit gedeelte eerst.

Naslaginformatie (P16):

In dit gedeelte wordt gedetailleerd uitgelegd hoe u de veelzijdige functies van het instrument kunt instellen.

Appendix (P41):

Dit gedeelte bevat specificaties en andere informatie.

Quick Operation Guide (afzonderlijk blad)

In deze handleiding wordt gedetailleerd de werking beschreven van de functies die zijn toegewezen aan de knoppen en het keyboard.

Data List

U kunt verschillende MIDI-referentiematerialen, zoals de MIDI Data Format and MIDI Implementation Chart, downloaden van de **Yamaha Manual Library**.

Maak verbinding met internet, ga naar de volgende website, typ de modelnaam van uw instrument (bijvoorbeeld 'YDP-160') in het tekstvak Model Name en klik op de knop Search.

Yamaha Manual Library (handleidingen voor downloaden)

<http://www.yamaha.co.jp/manual/>

- De afbeeldingen zoals deze in deze handleiding te zien zijn, zijn uitsluitend bedoeld voor instructiedoeleinden en kunnen dus enigszins afwijken van de werkelijkheid.

Dit product bevat en gaat vergezeld van computerprogramma's en inhoud waarvan Yamaha alle auteursrechten heeft of waarvan het over de licenties beschikt om gebruik te mogen maken van de auteursrechten van derden. Onder dergelijk materiaal waarop auteursrechten berusten, vallen, zonder enige beperkingen, alle computersoftware, stijlbestanden, MIDI-bestanden, WAVE-gegevens, bladmuziek en geluidsopnamen. Elk ongeautoriseerd gebruik van dergelijke programma's en inhoud, buiten het persoonlijke gebruik van de koper, is volgens de desbetreffende wettelijke bepalingen niet toegestaan. Elke schending van auteursrechten heeft strafrechtelijke gevolgen. MAAK, DISTRIBUEER OF GEBRUIK GEEN ILLEGALE KOPIEËN.

Het kopiëren van commercieel verkrijgbare muziekgegevens, inclusief maar niet beperkt tot MIDI-gegevens en/of audiogegevens, is strikt verboden, uitgezonderd voor persoonlijk gebruik.

Handelsmerken:

- Windows is een geregistreerd handelsmerk van Microsoft® Corporation in de Verenigde Staten en andere landen.
- De namen van bedrijven en producten die in deze handleiding worden genoemd, zijn handelsmerken of gedeponeerde handelsmerken van hun respectieve eigenaars.

Accessoires

- Gebruikershandleiding (dit boek)
- Beknopte handleiding (afzonderlijk blad)
- '50 Greats for the Piano' (Muziekboek)
- Netsnoer (YDP-160)
- Bank*
- Netadapter (YDP-140)*
Gebruikers in Canada of de V.S.: PA-150 of gelijkwaardig
Overige: PA-5D of gelijkwaardig

* Bijgeleverd of niet, verschilt per land.

■ Stemmen

In tegenstelling tot een akoestische piano hoeft dit instrument niet te worden gestemd. Het blijft altijd perfect gestemd.

■ Transporteren

Als u gaat verhuizen, kunt u dit instrument gewoon met uw andere spullen meeverhuizen. U kunt het instrument verhuizen in de huidige staat (in elkaar gezet) of u kunt het instrument demonteren voordat u het verhuist.

Transporteer het toetsenbord horizontaal. Zet het toetsenbord niet tegen een wand en zet het niet op zijn kant. Stel het instrument niet bloot aan overmatige trillingen of schokken.

Functies

AWM dynamische stereosampling

De Yamaha YDP-160/140 digitale piano beschikt over een uitgebreide en veelzijdige serie geluiden, die worden gemaakt met het eigen sampling-klankopwekkingssysteem van Yamaha, 'AWM Dynamic Stereo Sampling'. AWM (Advanced Wave Memory) is een samplingsysteem dat geluid produceert dat dicht bij dat van een akoestisch instrument ligt. Hiervoor wordt het geluid van het instrument opgenomen met digitale technologie en wordt een digitale filtertechnologie van hoge kwaliteit toegepast op de opgenomen audiosamples.

De golfvorm van het geluid dat wordt gemaakt wanneer een toets van een akoestische piano wordt bespeeld, varieert afhankelijk van de speelsterkte van piannissimo tot fortissimo. Met AWM Dynamic Stereo Sampling kunnen dergelijke dynamische nuances worden geproduceerd doordat samples van verschillende afspelsterkten worden opgenomen. Hoe groter het aantal gebruikte samples, hoe hoger de expressieve kwaliteit en hoe groter het aantal mogelijkheden.

De pianovoices 'Grand Piano 1' en 'Grand Piano 2' beschikken over totaal nieuwe samples die zijn opgenomen van een volwaardige concertvleugel.

De voice 'Grand Piano 1' beschikt over meerdere golfsamples voor verschillende aanslagen (dynamische sampling). Afhankelijk van de snelheid of kracht waarmee u de toetsen aanslaat, worden verschillende samples gebruikt. Deze voice kan daardoor met een gedetailleerde dynamiek worden gebruikt en benadert veel beter het geluid van een echte akoestische piano.

GH (Graded Hammer)- toetsenbord en GHS (Graded Hammer Standard)-toetsenbord, met matzwarte toetsbedekking

Het speciale Graded Hammer-toetsenbord met matzwarte toetsbedekking op de YDP-160 en het Graded Hammer Standard-toetsenbord met matzwarte toetsbedekking op de YDP-140 voorzien in graderende toetsgewichten en actie over het hele toetsenbordbereik. Ze reageren op een zwaardere aanslag in het lage bereik van het toetsenbord en een lichtere aanslag in het hogere bereik van het toetsenbord, waardoor een natuurlijke bespeelbaarheid wordt bereikt. De matte afwerking van de zwarte toetsen vergroot de luxueuze uitstraling van het toetsenbord. Het Graded Hammer-toetsenbord voorziet ook in uitstekende bespeelbaarheid voor tremolo en andere technieken met herhaalde aanslagen.

Inhoudsopgave

Inleiding

SPECIAL MESSAGE SECTION 2

Informatie over de documentatie en het referentiemateriaal voor dit instrument 6

Accessoires 7

Functies 8

Namen en functies van onderdelen 10

Voordat u de digitale piano gebruikt..... 12

Toetsenklep12

Muziekstandaard.....12

Het netsnoer aansluiten (YDP-160).....13

De netadapter aansluiten (YDP-140).....13

Het instrument aanzetten.....14

Het volume instellen.....14

Een hoofdtelefoon gebruiken15

Referentie

Luisteren naar de demosongs 16

Luisteren naar de 50 vooraf ingestelde pianosongs..... 17

Luisteren naar songs die vanaf de computer zijn geladen..... 18

Voices selecteren en bespelen..... 19

Voices selecteren19

De pedalen gebruiken20

Variatie in het geluid aanbrengen - Reverb21

Twee voices stapelen (duale modus).....22

Transponering.....23

De toonhoogte fijnafstemmen.....23

De metronoom gebruiken24

De toetsaanslag (aanslaggevoeligheid) instellen.....25

Uw spel opnemen 26

Opgenomen speeldata afspelen..... 27

Opgenomen speeldata wissen 27

MIDI-instrumenten aansluiten..... 28

Over MIDI 28

Mogelijkheden van MIDI..... 28

De digitale piano op een computer aansluiten 29

MIDI-functies 30

Selectie van MIDI-zendkanaal/
ontvangstkanaal 30

Local Control (lokale besturing) ON/OFF..... 30

Program Change (programmawijziging)
ON/OFF 31

Control Change (besturingswijziging)
ON/OFF 31

Songdata uitwisselen tussen de computer en de digitale piano 32

Songdata vanaf een computer
naar de digitale piano laden 32

Songdata vanaf de digitale piano
naar een computer zenden..... 33

Een back-up maken van data
en de instellingen initialiseren 33

Problemen oplossen..... 34

Opties 34

Montage van de pianostandaard 35

Index..... 39

Appendix

Specificaties 41

Namen en functies van onderdelen

Onderkant van het toetsenbord

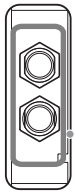

PHONES

[PHONES]

Hier kunt u een standaard stereo hoofdtelefoon aansluiten voor ongestoord oefenen (pagina 15).

[POWER] (YDP-160)

[STANDBY/ON] (YDP-140)

Met deze schakelaar kunt u het apparaat in- of uitschakelen (pagina 14).

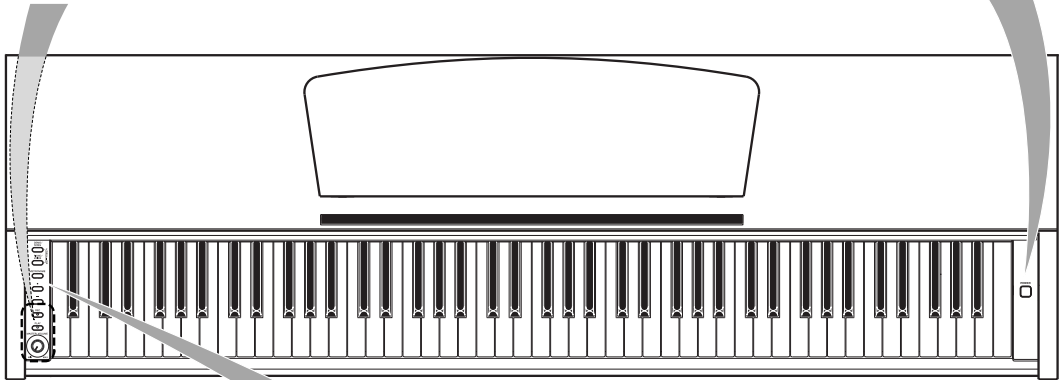

[DEMO/SONG]

Luister naar het afspelen van een demosong voor elke voice en 50 vooraf ingestelde pianosongs (pagina 16).

[METRONOME]

Regelt de metronoomfuncties (pagina 24).

[REC]

Neem uw spel op (pagina 26).

[PLAY]

Speel het opgenomen spel af (pagina 27).

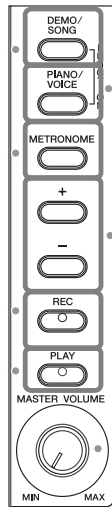

[PIANO/VOICE]

Met deze knop kunt u een van de 10 (YDP-160) of 6 (YDP-140) voices selecteren (pagina 19).

U kunt ook twee voices combineren (pagina 22) of een type reverb selecteren (pagina 21).

[+]/[-]

Met deze knoppen kunt u een af te spelen song selecteren uit de voicedemosongs of uit '50 Greats for the Piano' (pagina 16, 17).

U kunt ook de voice of het tempo wijzigen (pagina 19, 24).

[MASTER VOLUME]

Pas het volumeniveau aan met deze regelaar (pagina 14).

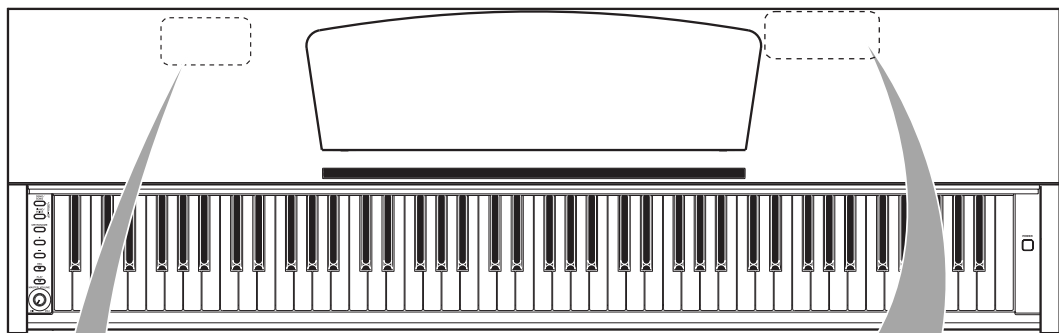

[PEDAL]
Sluit het pedaalsnoer aan (pagina 37).

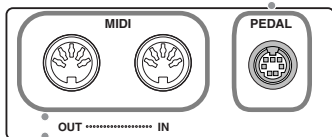

MIDI [IN/OUT]
Op deze aansluiting kunt u een MIDI-apparaat aansluiten voor verschillende MIDI-functies. (MIDI-instrumenten aansluiten—pagina 28)

Geeft de positie van de aansluitingen MIDI [IN/OUT] en [PEDAL] weer, gezien vanaf de achterkant van het instrument.

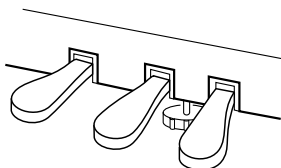

Pedalen
Gebruik deze pedalen als u noten langer wilt aanhouden (sustain) of zachter en rond wilt laten klinken. (De pedalen gebruiken—pagina 20)

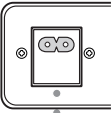

Onderkant van het toetsenbord

[AC IN] (YDP-160)
Sluit hier het bijgeleverde netsnoer op aan (pagina 13).

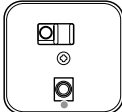

Onderkant van het toetsenbord

[DC IN 12V] (YDP-140)
Sluit hier de meegeleverde netadapter op aan (pagina 13).

Voordat u de digitale piano gebruikt

Toetsenklep

De toetsenklep openen:

Til de klep iets op, duw dan en schuif de klep open.

De toetsenklep sluiten:

Trek de klep naar u toe en laat de klep voorzichtig over de toetsen zakken.

⚠ LET OP

Houd de klep met beide handen vast als u deze opent of sluit. Laat de klep pas los als deze volledig geopend of gesloten is. Let op dat er geen vingers (van u of van anderen, vooral die van kinderen) bekneld raken tussen de klep en de kast.

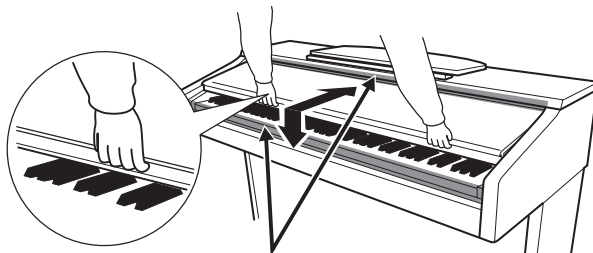

⚠ LET OP

Let op dat uw vingers niet klem komen te zitten tijdens het openen en sluiten van de klep.

⚠ LET OP

Plaats geen voorwerpen, zoals stukken metaal of papier, op de klep. Kleine voorwerpen die op de klep geplaatst worden, kunnen mogelijk in de kast vallen als de klep wordt geopend en kunnen er mogelijk niet meer worden uitgehaald. Dit kan dan elektrische schokken, kortsluiting, brand of ernstige schade aan het instrument veroorzaken. Als dit gebeurt, zet dan onmiddellijk het instrument uit en trek de stekker uit het stopcontact. Laat vervolgens uw instrument nakijken door gekwalificeerd Yamaha servicepersoneel.

Muziekstandaard

De muziekstandaard opzetten:

1. Haal de muziekstandaard omhoog en zover mogelijk naar u toe.
2. Klap de twee metalen steuntjes aan de linker- en rechterachterzijde van de muziekstandaard naar beneden.
3. Laat de muziekstandaard zakken zodat deze tegen de metalen steuntjes rust.

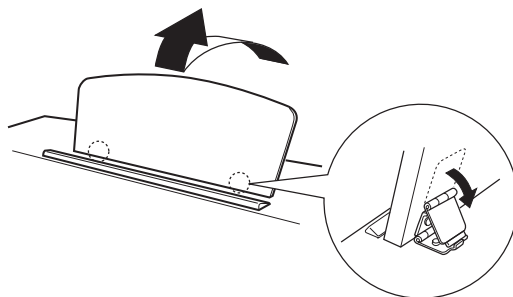

De muziekstandaard neerklappen:

1. Haal de muziekstandaard zover mogelijk naar u toe.
2. Klap de twee metalen steuntjes (aan de achterkant van de muziekstandaard) omhoog.
3. Laat de muziekstandaard nu langzaam helemaal naar beneden zakken.

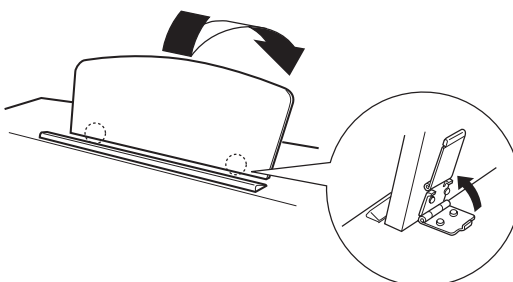

⚠ LET OP

Probeer de muziekstandaard niet in een halfopgezette positie te gebruiken. Als u de muziekstandaard laat zakken, laat deze dan pas los wanneer u de standaard helemaal hebt laten zakken.

Het netsnoer aansluiten (YDP-160)

Lees de instructies hieronder goed door om ervoor te zorgen dat u het netsnoer op de juiste manier aansluit. Gebruikers van de YDP-140 moeten verdergaan met het volgende gedeelte, 'De netadapter aansluiten (YDP-140)', voor informatie over het aansluiten van de netadapter.

1. Steek de stekker aan het ene uiteinde van het netsnoer in de aansluiting [AC IN]. Raadpleeg 'Namen en functies van onderdelen' op pagina 11 voor informatie over de locatie van de aansluiting [AC IN].
2. Steek de stekker aan het andere uiteinde van het netsnoer in een standaardstopcontact.

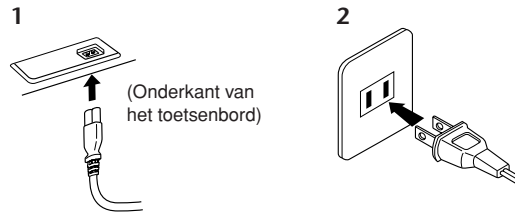

(De vorm van de stekker kan per land verschillen.)

⚠ WAARSCHUWING

Controleer of uw digitale piano geschikt is voor de netspanning die in uw gebied geleverd wordt. (De vereiste spanning wordt vermeld op het naamplaatje op het onderpaneel.) In sommige gebieden kan het instrument zijn voorzien van een spanningskeuzeschakelaar op de bodemplaat, bij de netsnoeraansluiting. Zorg ervoor dat de voltageschakelaar is ingesteld op het juiste voltage. Als het instrument op een verkeerde netspanning wordt aangesloten, kan dit ernstige beschadiging van de interne elektronica tot gevolg hebben en zelfs schokken veroorzaken!

Gebruik uitsluitend het netsnoer dat bij het instrument wordt geleverd. Als het bijgeleverde netsnoer is zoekgeraakt of is beschadigd en moet worden vervangen, neemt u contact op met uw Yamaha-leverancier. Het gebruik van een ongeschikt vervangend netsnoer kan brand of schokken veroorzaken!

Het type netsnoer dat bij het instrument wordt geleverd, is afhankelijk van het land waarin het instrument is aangeschaft. (In sommige gebieden kan het zijn dat er een verloopstekker wordt meegeleverd om er voor te zorgen dat de stekker in het stopcontact past.)

Verander de stekker die bij het instrument wordt geleverd NIET. Als de stekker niet in het stopcontact past, laat dan een juist stopcontact plaatsen door een erkende installateur.

De netadapter aansluiten (YDP-140)

Lees de instructies hieronder goed door om ervoor te zorgen dat u de netadapter op de juiste manier aansluit. Gebruikers van de YDP-160 moeten teruggaan naar het vorige gedeelte, 'Het netsnoer aansluiten (YDP-160)', voor informatie over het aansluiten van het netsnoer.

1. Zorg ervoor dat de [STANDBY/ON]-schakelaar op STANDBY staat.
2. Steek de DC-stekker van de netadapter in de aansluiting [DC IN 12V]. Raadpleeg 'Namen en functies van onderdelen' op pagina 11 voor meer informatie over de locatie van de aansluiting [DC IN 12V]. Wind overtollig snoer om de snoerhaak zodat de stekker niet per ongeluk losraakt.
3. Steek de AC-stekker van de netadapter in een standaardstopcontact.

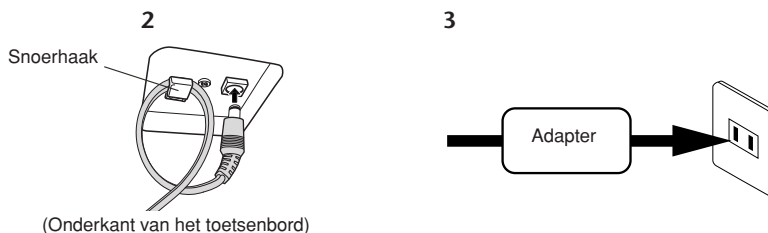

(Onderkant van het toetsenbord)

⚠ WAARSCHUWING

Gebruik uitsluitend de aangegeven netadapter. Gebruik van een andere netadapter kan resulteren in storingen, oververhitting of brand.

⚠ WAARSCHUWING

Wind het snoer niet te strak om de snoerhaak. Als u dat wel doet, kan er kortsluiting of brand ontstaan.

⚠ WAARSCHUWING

Gebruik een geschikt stopcontact.

⚠ LET OP

Als u het instrument gedurende langere tijd niet gebruikt of als er kans is op bliksem, haalt u de stekker uit het stopcontact.

Het instrument aanzetten

Druk op de schakelaar **[POWER]** (YDP-160) of **[STANDBY/ON]** (YDP-140) aan de rechterkant van het toetsenbord om het apparaat in te schakelen.

⇒ De POWER-indicator links onder het toetsenbord licht op.

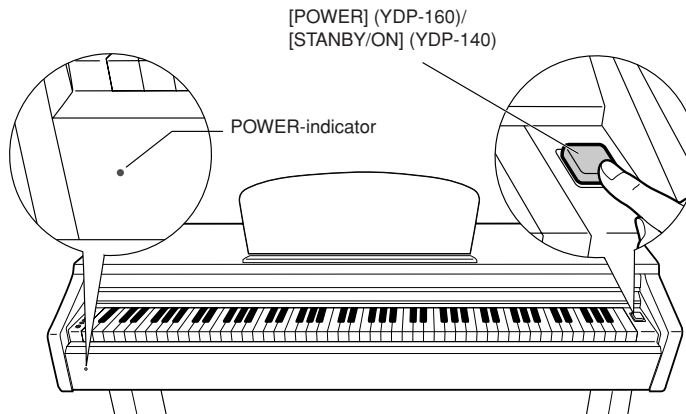

Druk nogmaals op de knop **[POWER]** (YDP-160) of **[STANDBY/ON]** (YDP-140) om het apparaat uit te schakelen.

⇒ De POWER-indicator gaat uit.

POWER-indicator

Als u de toetsenklep sluit zonder het instrument uit te zetten, blijft de POWER-indicator branden, om aan te geven dat het instrument nog aan staat.

⚠ LET OP

Er loopt nog een kleine hoeveelheid elektrische stroom, zelfs als de netschakelaar is uitgeschakeld. Als u van plan bent het instrument voor een langere periode niet te gebruiken, haal dan de stekker uit het stopcontact.

Het volume instellen

Wanneer u gaat spelen, past u de regelaar **[MASTER VOLUME]** aan voor het meest comfortabele luisterniveau.

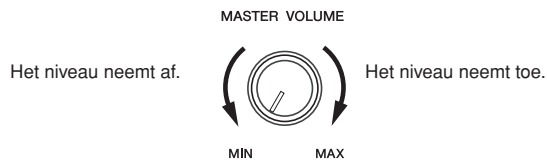

⚠ LET OP

Gebruik dit instrument niet gedurende een langere periode op een hoog volumenniveau, aangezien dit uw gehoor kan beschadigen.

Een hoofdtelefoon gebruiken

Sluit een hoofdtelefoon aan op een van de [PHONES]-aansluitingen. Er zijn twee [PHONES]-aansluitingen beschikbaar. U kunt twee standaard hoofdtelefoons aansluiten. (Als u slechts één hoofdtelefoon gebruikt, maakt het niet uit op welke van de twee aansluitingen u deze aansluit.)

LET OP

Luister niet voor een langere periode op een hoog volumeniveau via een hoofdtelefoon naar het instrument, aangezien dat uw gehoor kan beschadigen.

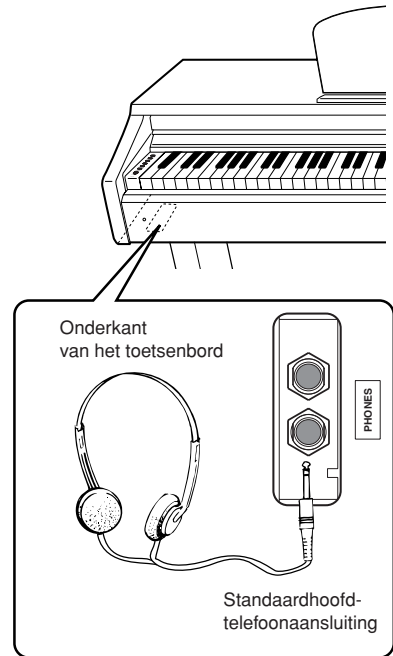

De ophangbeugel voor de hoofdtelefoon gebruiken (alleen voor YDP-160)

Er is een hoofdtelefoonophangbeugel bij het instrument geleverd, waarmee u de hoofdtelefoon aan het instrument kunt hangen. Bevestig de hoofdtelefoonophangbeugel met de twee bijgeleverde schroeven (4 × 10 mm), zoals in de illustratie is aangegeven.

LET OP

Hang niets anders aan de beugel dan een hoofdtelefoon. Als u dat doet, kan het instrument of de beugel beschadigd raken.

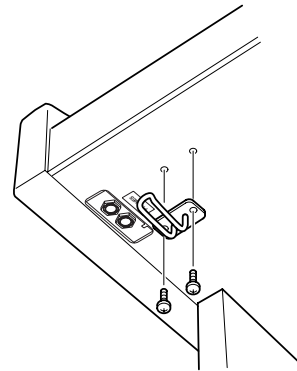

Luisteren naar de demosongs

Er is voorzien in demonstratiesongs die op een effectieve manier elk van de voices van dit instrument demonstreren.

Procedure

1. Zet het instrument aan.

(Als het apparaat nog niet aan staat) Druk op de knop **[POWER]** (YDP-160) of **[STANDBY/ON]** (YDP-140).

⇒ Het instrument wordt ingeschakeld.

Zet de regelaar **[MASTER VOLUME]** halverwege. (U kunt het volume aanpassen tijdens het afspelen van een demosong.)

2. Start het afspelen van een demosong.

Druk op de **[DEMO/SONG]**-knop.

⇒ De demosong van de huidige geselecteerde voice wordt afgespeeld.

3. Selecteer een demosong en speel deze song af.

Terwijl een demosong wordt afgespeeld, drukt u op de knop **[+]** of **[-]** om de volgende of vorige demosong te selecteren en af te spelen.

Als u een bepaalde demosong van de 10 (YDP-160) of 6 (YDP-140) voicedemosongs wilt selecteren, houdt u de knop **[DEMO/SONG]** ingedrukt en drukt u op een van de toetsen C1–A1 (YDP-160) of C1–F1 (YDP-140).

⇒ De geselecteerde demosong wordt afgespeeld. Het afspelen van de demosongs begint met de geselecteerde song en wordt in de volgende volgorde voortgezet: andere voicedemosongs, gevolgd door 50 vooraf ingestelde pianosongs en alle songs die vanaf de computer zijn geladen. De reeks wordt vervolgens vanaf de eerste demosong herhaald totdat u het afspelen stopt.

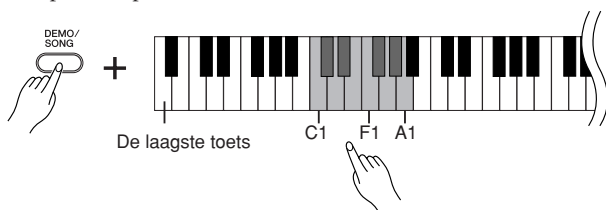

Demosongs

Elk van de 10 (YDP-160) of 6 (YDP-140) voices beschikt over een eigen demosong die een indruk geeft van de bijbehorende voice. Zie 'Voices selecteren' op pagina 19.

Onderstaande demosongs zijn opnieuw gearrangeerde passages uit de originele composities.

De andere demosongs zijn originele stukken van Yamaha (©2008 Yamaha Corporation).

Toets	Voicenaam	Titel	Componist
C1	GRAND PIANO 1	Sonate für Klavier Nr.13, K.333	W. A. Mozart
E1(YDP-160)	HARPSICHORD 1	Concerto a cembalo obbligato, 2 violini, viola e continuo No.7, BWV.1058	J. S. Bach
D#1(YDP-140)	HARPSICHORD		
F1(YDP-160)	HARPSICHORD 2	Gigue, Französische Suiten Nr.5, BWV.816	J. S. Bach
G1(YDP-160)	CHURCH ORGAN 1	Herr Christ, der ein'ge Gottes-Sohn, BWV.601	J. S. Bach
E1(YDP-140)	CHURCH ORGAN		
G#1(YDP-160)	CHURCH ORGAN 2		
		Trisonate Nr.6, BWV.530	J. S. Bach

Zie de voice-lijst op pagina 19 voor meer informatie over de karakteristieken van elke vooraf ingestelde voice.

Houd tijdens het afspelen van een demosong de knop **[METRONOME]** ingedrukt en druk op de knop **[+]** of **[-]** om het tempo van de song te wijzigen. Als u de metronoom (pagina 24) gebruikt tijdens het afspelen van een demosong, drukt u op de knop **[+]** of **[-]** om het tempo van de song te wijzigen. U kunt ook op toetsen drukken om het tempo te veranderen. (pagina 24)

De demosongs worden niet via de MIDI-aansluitingen verzonden.

U kunt ook naar de volgende of vorige demosong gaan door de knop **[DEMO/SONG]** ingedrukt te houden en op de knop **[+]** of **[-]** te drukken.

Het volume aanpassen

Gebruik de regelaar [MASTER VOLUME] om het volume aan te passen.

4. Stop de voicedemo.

Druk op de knop [DEMO/SONG] om het afspelen te stoppen.

Luisteren naar de 50 vooraf ingestelde pianosongs

Deze digitale piano bevat speeldata voor 50 pianosongs en voor voicedemosongs. U kunt gewoon naar deze songs luisteren. U kunt het meegeleverde boekje '50 Greats for the Piano' bekijken, dat de bladmuziek van de 50 vooraf ingestelde pianosongs bevat.

Procedure

1. Selecteer een vooraf ingestelde pianosong en speel deze af.

De nummers van de afzonderlijke vooraf ingestelde pianosongs zijn aan de toetsen C2-C#6 toegewezen.

Houd de knop [DEMO/SONG] ingedrukt en druk op een van de toetsen C2-C#6 om de song te selecteren die u wilt afspelen.

⇒ De geselecteerde pianosong wordt afgespeeld.

Als u alle presetongs achter elkaar wilt afspelen, houdt u de knop [DEMO/SONG] ingedrukt en drukt u op de toets D6.

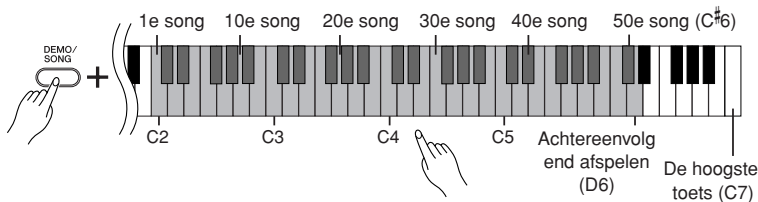

Terwijl een vooraf ingestelde pianosong wordt afgespeeld, drukt u op de knop [+] of [-] om de volgende of vorige pianosong te selecteren en af te spelen.

Het volume aanpassen

Gebruik de regelaar [MASTER VOLUME] om het volume aan te passen.

2. Stop het afspelen.

Als u de song wilt stoppen tijdens het afspelen (of continu afspelen), drukt u op de knop [DEMO/SONG].

- Zie procedure 1 hierboven om door te gaan met afspelen van andere songs.

Song:

Speeldata worden een 'song' genoemd op dit instrument. Hierbij gaat het onder andere om demosongs en 50 vooraf ingestelde pianomelodieën.

U kunt op het toetsenbord meespelen met de preset-song. U kunt de voice die u via het toetsenbord bespeelt wijzigen.

Het standaardtempo wordt automatisch geselecteerd wanneer een nieuwe preset-song wordt geselecteerd en wanneer het afspelen van een nieuwe preset-song begint.

Houd tijdens het afspelen van een vooraf ingestelde pianosong de knop [METRONOME] ingedrukt en druk op de knop [+] of [-] om het tempo van de song te wijzigen.

Als u de metronoom (pagina 24) gebruikt tijdens het afspelen van een vooraf ingestelde song, drukt u op de knop [+] of [-] om het tempo van de song te wijzigen. U kunt ook op toetsen drukken om het tempo te veranderen. (pagina 24)

Als u een andere song selecteert (of als er een andere song wordt geselecteerd tijdens het ketengewijs afspelen), wordt er een bijbehorend reverb-type geselecteerd.

De 50 vooraf ingestelde pianosongs worden niet via de MIDI-aansluitingen verzonden.

Luisteren naar songs die vanaf de computer zijn geladen

U kunt songdata van de computer naar dit instrument verzenden en de songs afspelen. (Zie pagina 32 voor meer informatie over het laden van songdata vanaf de computer.)

Procedure

1. Selecteer een song en speel deze song af.

Songnummers (1 tot en met 10) zijn toegewezen aan de toetsen D#6–C7 (zie onderstaande illustratie).

Houd de knop [DEMO/SONG] ingedrukt en druk op een van de toetsen D#6–C7 om de song te selecteren die u wilt afspelen.

⇒ De geselecteerde song wordt afgespeeld.



Het volume aanpassen

Gebruik de regelaar [MASTER VOLUME] om het volume aan te passen terwijl u naar de song luistert.

2. Stop het afspelen.

Als u de song wilt stoppen tijdens het afspelen, drukt u op de knop [DEMO/SONG].

Een kanaal voor het afspelen van songs kiezen

Als een song die vanaf de computer is geladen, een voice bevat die niet door dit instrument wordt ondersteund, wordt de oorspronkelijke toegewezen voice mogelijk niet op nauwgezette wijze gereproduceerd. In een dergelijk geval kunt u de toon natuurlijker laten klinken als u het afspeelkanaal van de song van 'All' wijzigt in '1 + 2'.

De afspeelkanalen 1 en 2 voor songs selecteren:

Houd de knoppen [DEMO/SONG] en [PIANO/VOICE] tegelijkertijd ingedrukt en druk op de toets C7.

⇒ Kanalen 1 en 2 geven het geluid.

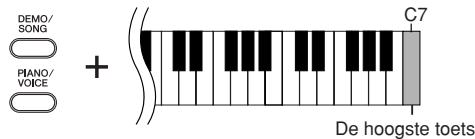

Alle afspeelkanalen voor songs selecteren:

Houd de knoppen [DEMO/SONG] en [PIANO/VOICE] tegelijkertijd ingedrukt en druk op de toets B6.

⇒ Alle kanalen (1 tot en met 16) geven het geluid.



U kunt maximaal 10 songs of 337 kB data vanaf de computer laden.

Gebruik de volgende tabel om de songtitels op te schrijven die u vanaf de computer hebt geladen.

Toets	Songtitel
D#6	
E6	
F6	
F#6	
G6	
G#6	
A6	
A#6	
B6	
C7	

Voices selecteren en bespelen

Voices selecteren

Procedure

Druk op de knop [PIANO/VOICE] om de voice Grand Piano 1 te selecteren.

Druk op de knop [PIANO/VOICE] en druk op de knop [+] of [-] om een andere voice te selecteren.

Als u rechtstreeks een bepaalde voice wilt selecteren, houdt u de knop [PIANO/VOICE] ingedrukt en drukt u op een van de toetsen C1–A1 (YDP-160) of C1–F1 (YDP-140).

Gebruik de regelaar [MASTER VOLUME] om het volume aan te passen terwijl u het toetsenbord bespeelt.

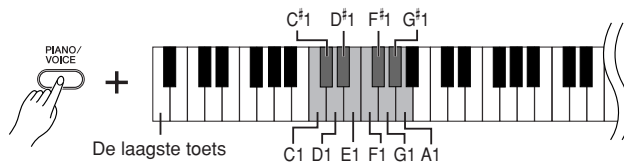

Luister naar de demosongs voor elke voice (pagina 16) om de karakteristieken van de voices te leren kennen.

Voice:

Op dit instrument betekent een voice een 'klank' of 'klankkleur'.

Wanneer u een voice selecteert, worden automatisch het meest geschikte reverb-type en de meest geschikte reverb-diepte (pagina 21) voor die voice geselecteerd.

YDP-160

Toets	Voice-naam	Beschrijving
C1	Grand Piano 1	Opgenomen samples van een volwaardige concertvleugel. Perfect voor klassieke composities en elke willekeurige andere stijl waarvoor een akoestische piano nodig is.
C [#] 1	Grand Piano 2	Ruimtelijke en pure piano met een heldere nagalm. Goed voor populaire muziek.
D1	E.Piano 1	Een elektronisch pianogeluid gecreëerd met FM-synthese. Goed voor populaire muziek.
D [#] 1	E.Piano 2	Het geluid van een elektrische piano die gebruikmaakt van hamers die op metalen 'staafjes' slaan. Een zachte klank als er licht wordt gespeeld en een agressieve klank als er hard wordt gespeeld.
E1	Harpsichord 1	Absoluut het instrument voor barokmuziek. Aangezien de snaren van een klavecimbel worden getokkeld, is dit instrument niet aanslaggevoelig.
F1	Harpsichord 2	Mengt dezelfde voice een octaaf hoger voor een helderdere klank.
F [#] 1	Vibraphone	Het geluid van een vibrafoon die wordt bespeeld met relatief zachte mallets.
G1	Church Organ 1	Dit is een typisch pijporgelgeluid (8' + 4' + 2'). Goed voor kerkmuziek uit de Barokperiode.
G [#] 1	Church Organ 2	Dit is het volle registergeluid van het orgel, vaak geassocieerd met de 'Toccata en Fuga' van Bach.
A1	Strings	Ruimtelijk en groot strijkersensemble. Combineer deze voice bijvoorbeeld met een piano in de duale modus.

YDP-140

Toets	Voicenaam	Beschrijving
C1	Grand Piano 1	Opgenomen samples van een volwaardige concertvleugel. Perfect voor klassieke composities en elke willekeurige andere stijl waarvoor een akoestische piano nodig is.
C [#] 1	Grand Piano 2	Ruimtelijke en pure piano met een heldere nagalm. Goed voor populaire muziek.
D1	E.Piano	Een elektronisch pianogeluid gecreëerd met FM-synthese. Goed voor populaire muziek.
D [#] 1	Harpsichord	Absoluut het instrument voor barokmuziek. Aangezien de snaren van een klavecimbel worden getokkeld, is dit instrument niet aanslaggevoelig.
E1	Church Organ	Dit is een typisch pijporgelgeluid (8' + 4' + 2'). Goed voor kerkmuziek uit de Barokperiode.
F1	Strings	Ruimtelijk en groot strijkersensemble. Combineer deze voice bijvoorbeeld met een piano in de duale modus.

De pedalen gebruiken

Demperpedaal (rechts)

Het demperpedaal werkt op dezelfde manier als een demperpedaal op een akoestische vleugel. Als het demperpedaal wordt ingedrukt, klinken de noten langer door. Loslaten van het pedaal stopt (dempt) alle sustainnoten onmiddellijk. Het demperpedaal heeft ook een halfpedaaleffect.

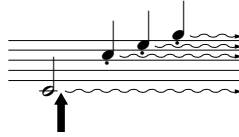

Als u hier op het demperpedaal drukt, klinken de noten die u speelt voordat u het pedaal loslaat, langer door.

Sostenutopedaal (midden)

Als u een noot of akkoord op het toetsenbord speelt en het pedaal indrukt terwijl de noten nog worden vastgehouden, krijgen deze noten sustain zolang het pedaal ingedrukt blijft (alsof het demperpedaal is ingedrukt), maar alle daarna gespeelde noten zullen geen sustain krijgen. Hierdoor is het mogelijk om een akkoord te laten doorklinken, terwijl andere noten 'staccato' worden gespeeld.

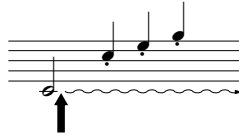

Als u hier op het sostenutopedaal drukt terwijl u een noot ingedrukt houdt, wordt de noot aangehouden zolang het pedaal ingedrukt blijft.

Softpedaal (links)

Het softpedaal vermindert het volume en wijzigt de klankkleur van de gespeelde noten enigszins terwijl het pedaal wordt ingedrukt. Het softpedaal heeft geen invloed op de noten die al worden gespeeld op het moment dat dit wordt ingedrukt.

Als het demperpedaal niet werkt, controleert u of de pedaal kabel goed is aangesloten op het apparaat (pagina 37).

Wat is het halfpedaaleffect?

Met deze functie kunt u de lengte van de sustain variëren afhankelijk van hoever u het pedaal indrukt. Hoe verder u het pedaal indrukt, hoe langer het geluid wordt aangehouden. Als bij het indrukken van het demperpedaal bijvoorbeeld alle noten die u speelt wat donker en hard met te veel sustain klinken, kunt u het pedaal half loslaten om de sustain te verminderen.

Organ en string voices zullen continu doorklinken, zolang het sostenutopedaal ingedrukt blijft.

Variatie in het geluid aanbrengen - Reverb

Met deze regelaar kunt u verscheidene digitale reverb-effecten selecteren die extra diepte en expressie aan het geluid toevoegen om zo een realistische akoestische ambiance te creëren.

Procedure

Houd de knop **[PIANO/VOICE]** ingedrukt en druk op een van de toetsen C2-E2 om een reverb-type te selecteren.

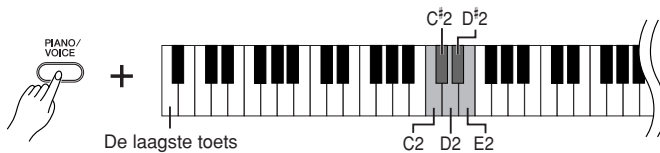

Toets	Reverbtype	Beschrijving
C2	Room	Deze instelling voegt een reverb-effect aan het geluid toe dat overeenkomt met het type akoestische nagalm die u in een kamer zou horen.
C#2	Hall1	Voor een 'groter' reverbgeluid gebruikt u de HALL 1-instelling. Dit effect bootst de natuurlijke akoestiek van een kleine concertzaal na.
D2	Hall2	Voor een zeer ruimtelijk reverbgeluid gebruikt u de HALL 2-instelling. Dit effect bootst de natuurlijke akoestiek van een grote concertzaal na.
D#2	Stage	Simuleert de reverb van een podiumomgeving.
E2	Off	Er wordt geen effect toegepast.

De reverb-diepte aanpassen

U past de reverb-diepte voor de geselecteerde voice aan door de knop **[PIANO/VOICE]** ingedrukt te houden en op een van de toetsen C3-G#4 te drukken. Het dieptebereik ligt tussen 0 en 20.

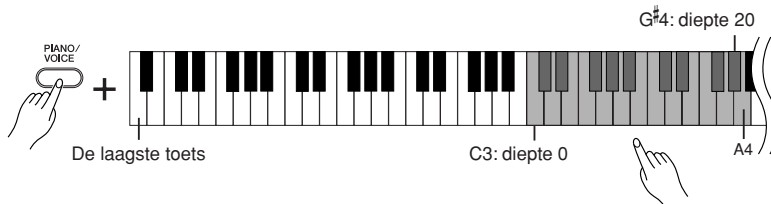

De dieptewaarde neemt toe als u op hogere toetsen drukt.

Houd de knop **[PIANO/VOICE]** ingedrukt en druk op de toets A4 om de reverb in te stellen op de diepte die het meest geschikt is voor de geselecteerde voice.

Het standaard reverb-type (inclusief UIT) en de diepte-instellingen zijn voor elke voice verschillend.

diepte 0: geen effect
diepte 20: maximale reverb-diepte

Twee voices stapelen (duale modus)

U kunt twee voices stapelen en de voices tegelijkertijd afspelen om een voller en soepeler geluid te creëren.

Procedure

1. Activeer de duale modus.

Houd de knop **[PIANO/VOICE]** ingedrukt en druk op twee toetsen tegelijk binnen het bereik C1 tot A1 (YDP-160) of C1 tot F1 (YDP-140) (of houd een toets ingedrukt terwijl u op de andere drukt) om de twee gewenste voices te selecteren.

Raadpleeg 'Voices selecteren' (pagina 19) voor meer informatie over de voices die aan de toetsen zijn toegewezen.

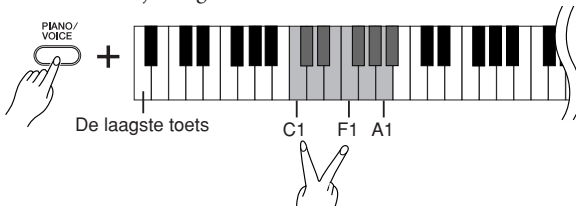

De voice die aan de lagere toets is toegewezen, wordt ingesteld als Voice 1 en de voice die aan de hogere toets is toegewezen, wordt ingesteld als Voice 2.

In de duale modus kunt de volgende opties instellen voor Voice 1 en Voice 2:

De octaving instellen

U kunt afzonderlijk voor voice 1 en 2 de toonhoogte verhogen en verlagen in stappen van een octaaf. Afhankelijk van welke voices u combineert in de duale modus, kan de combinatie beter klinken als een van de voices een octaaf omhoog of omlaag wordt verschoven.

Houd de knop **[PIANO/VOICE]** ingedrukt en druk op een van de toetsen C5-F5.

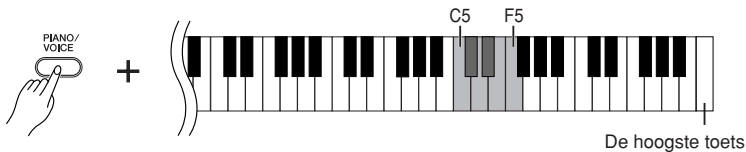

Toets C5: -1 (Voice 1), Toets C[#]5: 0 (Voice 1), Toets D5: +1 (Voice 1),
Toets D[#]5: -1 (Voice 2), Toets E5: 0 (Voice 2), Toets F5: +1 (Voice 2)

De balans instellen

U kunt de volumebalans tussen twee voices aanpassen. U kunt bijvoorbeeld één voice instellen als hoofdvoice met een luidere instelling en de andere voice zachter maken.

Houd de knop **[PIANO/VOICE]** ingedrukt en druk op een van de toetsen F[#]5-F[#]6.

De instelling '0' produceert een gelijke balans tussen de twee voices in de duale modus. Instellingen onder de '0' verhogen het volume van Voice 2 ten opzichte van Voice 1, en instellingen boven de '0' verhogen het volume van Voice 1 ten opzichte van Voice 2.

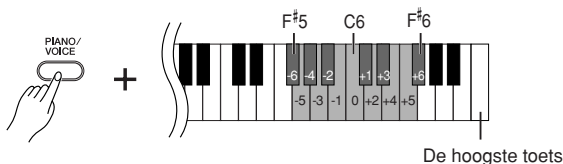

2. Verlaat de duale modus en ga terug naar de normale speelmodus.

Houd de knop **[PIANO/VOICE]** ingedrukt en druk op een van de toetsen C1-A1 (YDP-160) of C1-F1 (YDP-140).

In de duale modus kunt u dezelfde voice niet tegelijkertijd aan Voice 1 en Voice 2 toewijzen.

Reverb in de duale modus

Het reverb-type dat is toegewezen aan Voice 1, krijgt voorrang. (Als de reverb die is toegewezen aan Voice 1 is ingesteld op UIT, wordt het reverb-type voor Voice 2 toegepast.)

Transponering

Met de transposeerfunctie van de digitale piano kunt u de toonhoogte van het hele toetsenbord in stappen van halve noten verhogen of verlagen tot maximaal zes halve noten en kunt u de toonhoogte van het toetsenbord makkelijker aanpassen aan het bereik van een zanger of van andere instrumenten. Als u bijvoorbeeld de transposeerwaarde instelt op '5', geeft een aanslag van de toets C de toonhoogte F. Op deze manier kunt u een song in C-majeur spelen, terwijl het instrument de song naar F majeur transposeert.

Procedure

Houd de knoppen **[DEMO/SONG]** en **[PIANO/VOICE]** ingedrukt en druk op een van de toetsen **F#2-F#3** om de gewenste mate van transponering in te stellen.

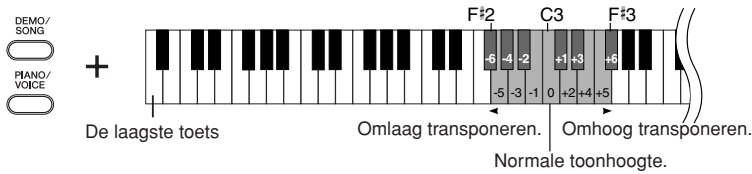

Transponeren:
De toonsoort wijzigen. Bij dit instrument verschuift transponeren de toonhoogte van het hele toetsenbord.

[DEMO/SONG] + [PIANO/VOICE] + toets C3:

De normale toonhoogte van het toetsenbord wordt gespeeld.

[DEMO/SONG] + [PIANO/VOICE] + toets B2 (witte toets links van C3):

De toonhoogte wordt één halve toon omlaag getransponeerd.

[DEMO/SONG] + [PIANO/VOICE] + toets B^b2 (de eerste zwarte toets links van C3):

De toonhoogte wordt een hele toon (twee halve tonen) omlaag getransponeerd.

[DEMO/SONG] + [PIANO/VOICE] + toets F#2:

De toonhoogte wordt zes halve tonen omlaag getransponeerd.

[DEMO/SONG] + [PIANO/VOICE] + toets C#3 (zwarte toets rechts van C3):

De toonhoogte wordt één halve toon omhoog getransponeerd.

[DEMO/SONG] + [PIANO/VOICE] + toets D3 (de eerste witte toets rechts van C3):

De toonhoogte wordt een hele toon (twee halve tonen) omhoog getransponeerd.

[DEMO/SONG] + [PIANO/VOICE] + toets F#3:

De toonhoogte wordt zes halve tonen omhoog getransponeerd.

De toonhoogte fijnafstemmen

U kunt de toonhoogte van het gehele instrument nauwkeurig aanpassen. Deze functie is handig wanneer u op de digitale piano met andere instrumenten of cd-muziek wilt meespelen.

Procedure

De stemming verhogen (in stappen van ongeveer 0,2 Hz): Houd de toetsen A-1, B-1 en C0 tegelijk ingedrukt en druk op een toets tussen C3 en B3.

De stemming verlagen (in stappen van ongeveer 0,2 Hz): Houd de toetsen A-1, B-1 en C#0 tegelijk ingedrukt en druk op een toets tussen C3 en B3.

De standaardtoonhoogte terugroepen: Houd de toetsen A-1, B-1, C0 en C#0 tegelijk ingedrukt en druk op een willekeurige toets tussen C3 en B3.

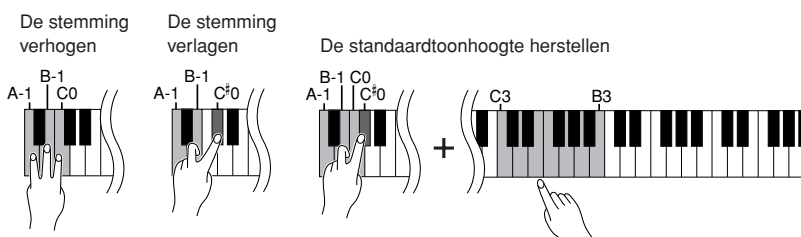

Instelbereik: 427,0-453,0 Hz

Standaardtoonhoogte: 440,0 Hz

Hz (hertz):
Deze eenheid heeft betrekking op de frequentie van geluid en geeft het aantal trillingen van een geluidsgolf per seconde aan.

De metronoom gebruiken

De digitale piano beschikt over een ingebouwde metronoom (een apparaat dat een accuraat tempo aanhoudt). Dit is een handig hulpmiddel bij het oefenen.

Procedure

1. Start de metronoom.

Druk op de knop [METRONOME] om de metronoom in te schakelen.

Hiermee wordt de maatsoort bepaald

Houd de knop [METRONOME] ingedrukt en druk op een van de toetsen C3-F3.

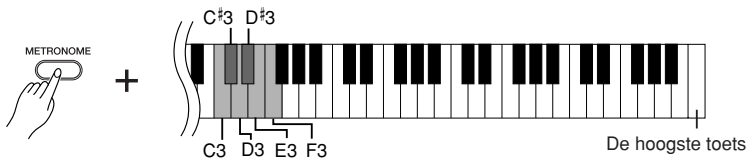

Toets C3: geen eerste slag in de maat, toets C[#]3: 2/4, toets D3: 3/4, toets D[#]3: 4/4, toets E3: 5/4, Toets F3: 6/4

Het tempo aanpassen

U kunt het tempo van de metronoom aanpassen door op de knop [+] of [-] te drukken terwijl u de metronoom afspeelt.

Het tempo van de metronoom en het afspelen van presetsongs kan worden ingesteld op een waarde tussen 32 en 280 tellen per minuut.

Aan elk van de volgende toetsen wordt een getal toegewezen.

Houd de knop [METRONOME] ingedrukt en druk op een opeenvolging uit het bereik toetsen C4-A4 om een getal van drie cijfers op te geven.

Kies een getal, beginnend met het meest linkse cijfer. Als u bijvoorbeeld het tempo '95' wilt instellen, drukt u in volgorde op de toetsen C4 (0), A4 (9) en F4 (5).

De tempowaarde in stappen van één verhogen:

Druk tijdens het afspelen van de metronoom op de knop [+]. U kunt ook de knop [METRONOME] ingedrukt houden terwijl u op de toets C[#]5 drukt.

De tempowaarde in stappen van één verlagen:

Druk tijdens het afspelen van de metronoom op de knop [-]. U kunt ook de knop [METRONOME] ingedrukt houden terwijl u op de toets B4 drukt.

De tempowaarde in stappen van tien verhogen:

Houd de knop [METRONOME] ingedrukt terwijl u op de toets D5 drukt.

De tempowaarde in stappen van tien verlagen:

Houd de knop [METRONOME] ingedrukt terwijl u op de toets A[#]4 drukt.

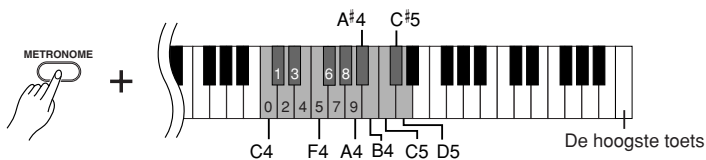

Het tempo opnieuw instellen op de standaardwaarde:

Druk tijdens het afspelen van de metronoom tegelijkertijd op de knoppen [+] en [-].

U kunt ook de knop [METRONOME] ingedrukt houden terwijl u op de toets C5 drukt.

Als u het tempo wilt instellen op de standaardwaarde 120 terwijl de metronoom is gestopt, drukt u tegelijkertijd op de knoppen [METRONOME], [+] en [-].

Het volume aanpassen

U kunt het volume van het metronoomgeluid veranderen.

Houd de knop **[METRONOME]** ingedrukt en druk op een van de toetsen C1-G2.

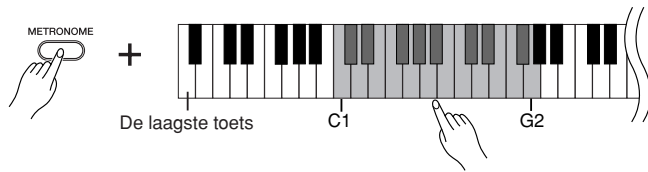

Het volumeniveau neemt toe als u op hogere toetsen drukt.

2. Stop de metronoom.

Zet de metronoom uit door op de **[METRONOME]**-knop te drukken.

De toetsaanslag (aanslaggevoeligheid) instellen

U kunt het volumeniveau aanpassen, dat varieert naar gelang de snelheid of kracht waarmee u de toetsen aanslaat (toetsaanslag). Selecteer een geschikte toetsaanslag voor de voices, songs of uw smaak.

Voor sommige voices, zoals orgelgeluid, is deze instelling uitgeschakeld.

Toets	De aanslaggevoeligheid instellen	Beschrijving
A6	Vast	Het volumeniveau verandert niet, of u het toetsenbord nu hard of zacht bespeelt.
A#6	Zacht	Het volumeniveau verandert nauwelijks, of u het toetsenbord nu hard of zacht bespeelt.
B6	Middel	Dit is de standaard pianoaanslagrespons. (Dit is de standaardinstelling.)
C7	Hard	Het volumeniveau verandert in hoge mate van pianissimo tot fortissimo om dynamische en dramatische expressie te vergemakkelijken. U moet de toetsen hard aanslaan om een hard geluid te verkrijgen.

Procedure

Houd de knop **[PIANO/VOICE]** ingedrukt en druk op een van de toetsen A6–C7 om de gewenste aanslaggevoeligheid te selecteren.

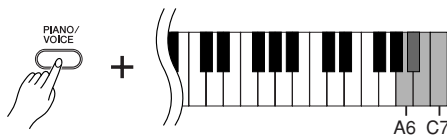

Uw spel opnemen

De opnamefunctie van de digitale piano stelt u in staat uw spel van één song op te nemen. Het opgenomen spel wordt de 'gebruikerssong' genoemd. Volg de onderstaande stappen om uw spel op te nemen en af te spelen.

Audio-opnamen en dataopnamen

Voor cassetteopnamen wordt een andere data-indeling gebruikt dan voor dit instrument. Op cassettes worden audiosignalen opgenomen. Op dit instrument wordt echter informatie opgeslagen over de noten en voices die worden afgespeeld en over de timing en het tempo van deze noten. Er worden geen audiosignalen opgenomen. Als u een opgenomen spel afspeelt op dit instrument, wordt het geluid met behulp van de interne toongenerator gereproduceerd op basis van de opgenomen informatie.

LET OP

Zorg ervoor dat u de opgenomen data niet wist:

Nadat u uw spel op dit instrument hebt opgenomen, wordt de indicator van de knop [PLAY] verlicht. Wanneer deze indicator brandt, worden de opgenomen data gewist als u een ander spel opneemt.

Procedure

1. Selecteer een voice en andere instellingen voor de opname.

Houd de knop [PIANO/VOICE] ingedrukt en druk op een van de toetsen C1–A1 (YDP-160) of C1–F1 (YDP-140) om de gewenste voice(s) te selecteren. (Zie pagina 19.)

Indien gewenst kunt u andere instellingen selecteren, zoals de reverb-instelling. Gebruik de regelaar [MASTER VOLUME] om het volume aan te passen voor een aangenaam luisterniveau. U kunt de regelaar [MASTER VOLUME] ook tijdens het afspelen gebruiken om het volumeniveau aan te passen.

2. Activeer de opnamemodus.

Druk op de knop [REC].



De indicator van de [REC]-knop knippert. (Het kan even duren voordat de indicator gaat knipperen.)

Druk nogmaals op de knop [REC] als u de opnamemodus wilt annuleren.

3. Start met opnemen.

Het opnemen begint automatisch zodra u op het toetsenbord begint te spelen.

U kunt ook op de knop [PLAY] drukken als u de opname wilt starten.

De indicator op de knop [REC] licht gelijkmatig op en de indicator op de knop [PLAY] knippert in het huidige tempo.

4. Stop de opname.

Druk op de [REC]-knop.

LET OP

Zet het instrument niet uit terwijl de data in het interne geheugen worden opgenomen (terwijl de lampjes van de knoppen [REC] en [PLAY] knipperen). Als u dit wel doet, gaan alle opgenomen data, met inbegrip van de data die op dat moment worden opgenomen, verloren.

De gebruikerssong wordt opgeslagen als een Standard Midi-file (SMF). (pagina 32) Voor het overdragen en afspelen van de gebruikerssong op een ander apparaat, moet Musicsoft Downloader (pagina 32) op uw computer zijn geïnstalleerd.

U kunt de opnamemodus niet activeren terwijl een demosong wordt afgespeeld.

Opnamecapaciteit

De opnamecapaciteit is de maximale hoeveelheid speeldata die u kunt opnemen. De opnamecapaciteit van dit instrument is 100 kB (ongeveer 11.000 noten).

De instellingen van de opgenomen gebruikerssong wijzigen

Als u de voice van de gebruikerssong wilt wijzigen, selecteert u een andere voice voordat u op de knop [REC] drukt. Druk vervolgens op de knop [REC] om de opnamemodus in te schakelen. Druk zonder het toetsenbord te bespelen nogmaals op de knop [REC] om de wijziging toe te passen op de song. Als u het tempo wilt wijzigen, doet u dat na het inschakelen van de opnamemodus.

U kunt de opgenomen song opslaan op een computer. Daarnaast kunt u de gebruikerssongdata vanaf een computer laden en op dit instrument afspelen. (Zie pagina 32.)

Opgenomen speeldata afspelen

Procedure

1. Start het afspelen.

Druk op de knop [PLAY].



De indicator op de knop [PLAY] knippert in het huidige tempo.

2. Stop het afspelen.

Als de gebruikerssong is afgespeeld, keert het instrument automatisch terug naar de vorige modus.

Als u het afspelen wilt stoppen, drukt u op de knop [PLAY].

Houd tijdens het afspelen van de gebruikerssong de knop [METRONOME] ingedrukt en druk op de knop [+] of [-] om het tempo van de song te wijzigen.

Als u de metronoom (pagina 24) gebruikt tijdens het afspelen van een demosong, drukt u op de knop [+] of [-] om het tempo van de song te wijzigen.

U kunt ook op toetsen drukken om het tempo te veranderen. (pagina 24)

Opgenomen speeldata wissen

U kunt de opgenomen gebruikerssong wissen.

Procedure

1. Activeer de opnamemodus.

Druk op de knop [REC].

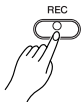

De indicator van de [REC]-knop knippert.

2. Wis de song.

Houd de knop [PLAY] ingedrukt en druk op de knop [REC].

De opgenomen gebruikersdata worden gewist.

Druk nogmaals op de knop [REC] om de wisbewerking te annuleren.

MIDI-instrumenten aansluiten

De digitale piano bevat MIDI-aansluitingen. Dankzij de MIDI-functies hebt u toegang tot een groot aantal verschillende muziekgenres.

Over MIDI

MIDI (Musical Instrument Digital Interface) is een indelingsstandaard die overal ter wereld wordt gebruikt om speeldata via verzending en ontvangst uit te wisselen tussen elektronische muziekinstrumenten.

Als u muziekinstrumenten die MIDI ondersteunen, aansluit via MIDI-kabels, kunt u speel- en instellingsdata overbrengen tussen meerdere muziekinstrumenten. Als u MIDI gebruikt, kunt u bovendien geavanceerder spel verkrijgen dan bij het gebruik van één muziekinstrument.

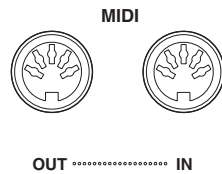

Mogelijkheden van MIDI

U kunt MIDI-functies gebruiken om speeldata uit te wisselen tussen MIDI-apparaten, songdata vanaf een aangesloten computer naar uw instrument te laden en gebruikerssongdata naar een computer over te brengen en op de computer op te slaan.

● Speeldata met andere MIDI-apparaten uitwisselen

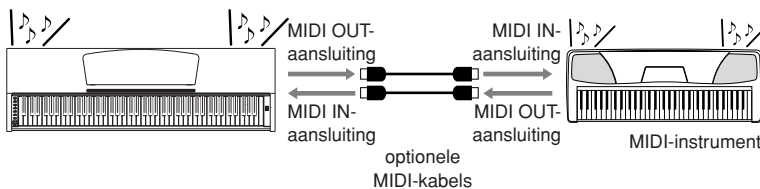

● MIDI-data uitwisselen met een computer

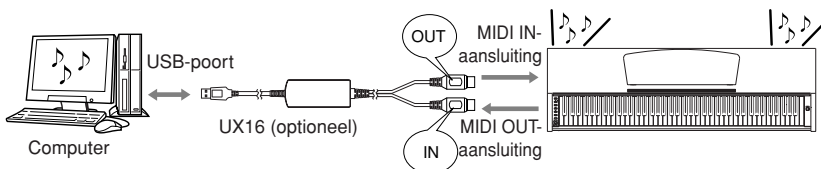

Omdat de overdracht of ontvangst van MIDI-data kan variëren afhankelijk van het type MIDI-apparaat, kan elk MIDI-apparaat alleen data en opdrachten overdragen en ontvangen die compatibel zijn met andere aangesloten MIDI-apparaten. Raadpleeg het MIDI-implementatieoverzicht op internet (zie 'Data List' op pagina 6) voor informatie over de MIDI-data en -opdrachten die uw apparaten kunnen overdragen of ontvangen.

U hebt een speciale MIDI-kabel (optioneel) nodig voor een MIDI-aansluiting. U kunt MIDI-kabels kopen bij winkels gespecialiseerd in muziekinstrumenten.

Als u een zeer lange MIDI-kabel aansluit, kan dit data-transmissiefouten tot gevolg hebben. Gebruik een MIDI-kabel van maximaal 15 meter.

Zet dit instrument en het MIDI-apparaat uit voordat u een MIDI-apparaat op dit instrument aansluit. Nadat u het MIDI-apparaat op dit instrument hebt aangesloten, zet u het MIDI-apparaat aan voordat u dit instrument aanzet.

Het is niet mogelijk om de voicedemosongs en de 50 vooraf ingestelde pianosongs van dit apparaat naar een ander MIDI-apparaat te verzenden.

Raadpleeg 'Songdata uitwisselen tussen de computer en de digitale piano' op pagina 32 voor meer informatie over het verzenden en ontvangen van songdata.

De digitale piano op een computer aansluiten

Als u de digitale piano op een computer aansluit met de MIDI-aansluitingen, kunt u MIDI-data uitwisselen tussen de piano en de computer. Voor deze aansluiting moet de juiste toepassingssoftware zijn geïnstalleerd op de computer.

Door Musicsoft Downloader op de computer te installeren kunt u bovendien songdata uitwisselen tussen de piano en de computer. (pagina 32)

Als dit instrument als geluidsmodule wordt gebruikt, worden speldata met voices die niet op dit instrument worden gevonden, niet goed afgespeeld.

Zet dit instrument en de computer uit voordat u het instrument op de computer aansluit. Nadat u dit instrument op de computer hebt aangesloten, zet u de computer aan voordat u het instrument aanzet.

Een voorbeeld waarbij dit instrument op de USB-poort van een computer wordt aangesloten

Gebruik een optionele USB-MIDI-interface (zoals een Yamaha UX16) om de MIDI-aansluitingen van dit instrument op de USB-poort van de computer aan te sluiten.

U moet het USB-MIDI-stuurprogramma op de juiste manier op de computer installeren zodat u het MIDI-instrument via de computer kunt bedienen. Het USB-MIDI-stuurprogramma is een softwaretoepassing waarmee MIDI-signalen tussen de sequencesoftware en het aangesloten MIDI-instrument kunnen worden uitgewisseld. Raadpleeg de gebruikershandleiding van het USB-interfaceapparaat voor meer informatie.

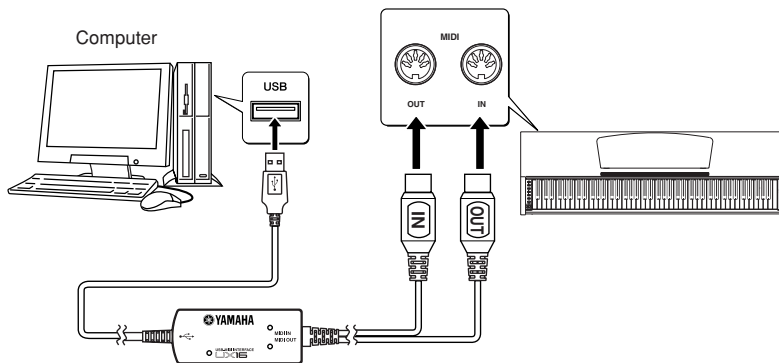

Dit instrument op de computer aansluiten met een USB-MIDI-interface

Zet dit instrument uit. Sluit de MIDI OUT-kabel van de USB-MIDI-interface aan op de MIDI IN-aansluiting van dit instrument en sluit de MIDI IN-kabel van de USB-MIDI-interface aan op de MIDI OUT-aansluiting van dit instrument.

Er is nu verbinding tussen dit instrument en de computer.

Zet dit instrument aan en probeer MIDI-data van of naar de computer te verzenden.

Raadpleeg de gebruikershandleiding van de UX16 voor meer informatie over het aansluiten van de UX16.

U moet een softwaretoepassing op de computer installeren voordat u MIDI-data tussen dit instrument en een computer kunt uitwisselen.

MIDI-functies

U kunt nauwkeurige aanpassingen maken in de MIDI-instellingen.

Selectie van MIDI-zendkanaal/ontvangstkanaal

In elke MIDI-opstelling moeten de MIDI-kanalen van de zendende en die van de ontvangende apparatuur overeenkomen voor een juiste dataoverdracht.

Met deze parameter kunt u opgeven via welk kanaal de digitale piano MIDI-data verzendt of ontvangt.

Procedure

Het zendkanaal instellen

Houd de knoppen [DEMO/SONG] en [PIANO/VOICE] tegelijkertijd ingedrukt en druk op een van de toetsen C1–E2.

Het ontvangstkanaal instellen

Houd de knoppen [DEMO/SONG] en [PIANO/VOICE] tegelijkertijd ingedrukt en druk op een van de toetsen C4–F5.

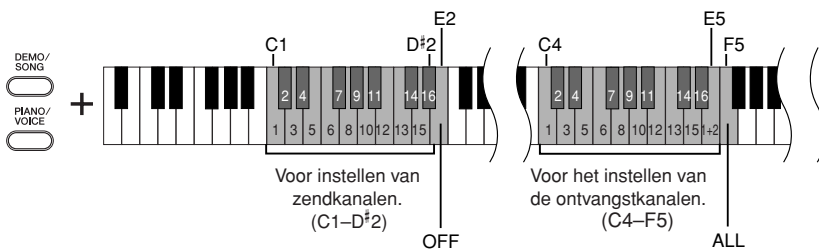

In de duale modus worden de data van Voice 1 naar het opgegeven kanaal en de data van Voice 2 naar het eerstvolgende kanaalnummer verzonden. In deze modus worden er geen data verzonden als het zendkanaal is ingesteld op 'OFF'.

MIDI-ontvangstkanaal is ALL:

De ontvangstmodus voor meerdere kanalen is beschikbaar. In deze modus ontvangt dit instrument verschillende onderdelen van het aangesloten MIDI-apparaat op een of meer van de 16 MIDI-kanalen en worden songdata van meerdere kanalen afgespeeld.

MIDI-ontvangstkanaal is 1+2:

De ontvangstmodus '1+2' is beschikbaar. Dit maakt gelijktijdige ontvangst op alleen kanaal 1 en 2 mogelijk, waardoor dit instrument in staat wordt gesteld alleen de op kanaal 1 en 2 ontvangen songdata van een muziekcomputer of sequencer af te spelen.

Programmawijzigingen en andere boodschappen dan kanaalboodschappen die worden ontvangen, hebben geen invloed op de paneelinstellingen van dit instrument of wat er wordt gespeeld op het toetsenbord.

Data voor de demosong en de 50 vooraf ingestelde pianosongs kunnen niet via MIDI worden verzonden.

⚠ LET OP

Wanneer Local control (lokale besturing) is uitgeschakeld, worden de interne voices niet met het toetsenbord gespeeld.

Local Control (lokale besturing) ON/OFF

'Lokale besturing' verwijst naar het feit dat normaal gesproken het toetsenbord van deze digitale piano de interne toongenerator bestuurt, waardoor de interne voices direct vanaf het toetsenbord kunnen worden bespeeld. In deze situatie is 'Lokale besturing' ingeschakeld aangezien de interne toongenerator lokaal wordt bestuurd door het eigen toetsenbord.

Lokale besturing kan echter worden uitgezet, zodat het toetsenbord van deze digitale piano niet de interne voices bespeelt, maar de desbetreffende MIDI-informatie nog wel wordt verzonden via de MIDI OUT-aansluiting als er noten op het toetsenbord worden gespeeld. Tegelijkertijd reageert de interne toongenerator wel op MIDI-informatie die via de MIDI IN-connector wordt ontvangen.

Procedure

Houd de knoppen [DEMO/SONG] en [PIANO/VOICE] tegelijkertijd ingedrukt en druk op de toets C6. Als u herhaaldelijk op de toets C6 drukt, wordt de lokale besturing ingeschakeld.

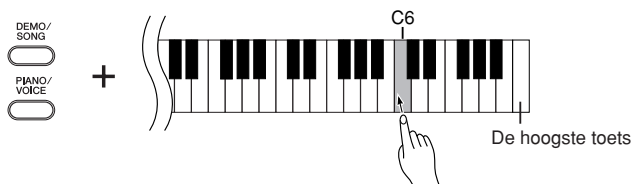

Program Change (programmawijziging) ON/OFF

Normaal gesproken zal dit instrument reageren op MIDI-programmawijzigingsnummers die worden ontvangen van een extern toetsenbord of ander MIDI-apparaat, waardoor de overeenkomstig genummerde voice wordt geselecteerd op het overeenkomstige kanaal (de toetsenbordvoice verandert niet). Dit instrument zal normaal ook een MIDI-programmawijzigingsnummer verzenden als een van zijn voices wordt geselecteerd, waardoor de overeenkomstig genummerde voice of het bijbehorende programma wordt geselecteerd op het externe MIDI-apparaat, als het apparaat is ingesteld op het ontvangen van en het reageren op MIDI-programmawijzigingsnummers.

Deze functie maakt het mogelijk om de ontvangst en verzending van programmawijzigingsnummers te annuleren, zodat voices op dit instrument kunnen worden geselecteerd zonder het externe MIDI-apparaat te beïnvloeden.

Procedure

Houd de knoppen [DEMO/SONG] en [PIANO/VOICE] tegelijkertijd ingedrukt en druk op de toets C#6. Als u herhaaldelijk op de toets C#6 drukt, wordt de programmawijziging in- en uitgeschakeld.

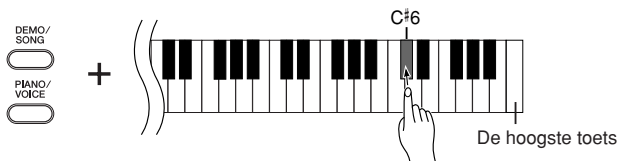

Zie MIDI Data Format op internet (zie 'Data List' op pagina 6) voor informatie over programmawijzigingsnummers voor elk van de voices.

Control Change (besturingswijziging) ON/OFF

MIDI-besturingswijzigingsdata hebben betrekking op MIDI-informatie over spelexpressie (zoals informatie over het demperpedaal).

U kunt MIDI-besturingswijzigingsdata vanaf dit instrument verzenden om de werking van het aangesloten MIDI-apparaat te besturen. (Als u bijvoorbeeld het demperpedaal van dit instrument gebruikt, worden MIDI-besturingswijzigingsdata verzonden.)

Daartegenover staat dat MIDI-speeldata van dit instrument worden beïnvloed door ontvangen MIDI-besturingswijzigingsdata van het aangesloten MIDI-apparaat. (Op dat moment wordt de voice die u op het toetsenbord speelt, niet beïnvloed door de besturingswijzigingsdata.)

De mogelijkheid om MIDI-besturingswijzigingsdata te verzenden en ontvangen, kan erg handig zijn. Schakel besturingswijziging in als deze mogelijkheid van pas komt. Schakel besturingswijziging uit als u geen behoefte hebt aan deze mogelijkheid.

Zie MIDI Data Format op internet (zie 'Data List' op pagina 6) voor meer informatie over besturingswijzigingen die kunnen worden gebruikt met dit instrument.

Procedure

Houd de knoppen [DEMO/SONG] en [PIANO/VOICE] tegelijkertijd ingedrukt en druk op de toets D6. Als u herhaaldelijk op de toets D6 drukt, wordt de besturingswijziging in- en uitgeschakeld.

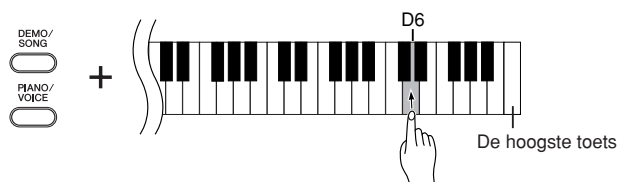

Songdata uitwisselen tussen de computer en de digitale piano

Naast de demosongs en de 50 vooraf ingestelde pianosongs die in dit instrument zijn opgeslagen, kunt u data van andere songs afspelen door deze vanaf een aangesloten computer te laden.

Om deze functie te kunnen gebruiken, moet u Musicsoft Downloader via de volgende URL downloaden van de Yamaha-website en dit programma op uw computer installeren.

<http://music.yamaha.com/download/>

● **Systeemvereisten voor Musicsoft Downloader**

- Besturingssysteem : Windows 2000/XP Home Edition/XP Professional/Vista
* Voor XP en Vista wordt de 32-bits versie wel ondersteund, maar de 64-bits versie niet.
- CPU : Intel® Pentium®- of Celeron®-chip van 500 MHz of meer
- Geheugen : 256 MB of meer
- Beschikbare capaciteit van vaste schijf : 128 MB of meer (512 MB of meer aanbevolen)
- Display : 800 × 600 hoge kleuren (16-bits)
- Overige : Microsoft® Internet Explorer® versie 5.5 of hoger

U kunt de gratis toepassing Musicsoft Downloader downloaden van de Yamaha-website.

Wijzig de filenaam niet handmatig op een computer. Als u dat wel doet, kunt u de file niet meer op het instrument laden.

■ **Songdata vanaf een computer naar de digitale piano laden**

U kunt pianosongdata vanuit een computer naar dit instrument laden. Nadat u uw spel op dit instrument hebt opgenomen en de opname op een computer hebt opgeslagen, kunt u de opname bovendien weer naar het instrument laden.

Met dit instrument kunnen MIDI-data in de SMF-indeling 0 worden gelezen. Als dergelijke data echter data bevatten voor functies die niet door dit instrument worden ondersteund, worden de data niet juist afgespeeld.

Raadpleeg 'Transferring Data Between the Computer and Instrument (for unprotected data)' in de Help-file van Musicsoft Downloader voor meer informatie over het laden van songdata vanaf een computer naar dit instrument.

● **Vereisten voor songdata die vanaf een computer naar dit instrument kunnen worden geladen**

- Aantal songs : Maximaal 10 songs plus één gebruikerssong
- Maximale datagrootte : 337 kB plus 100 kB (gebruiker)
- Data-indeling : SMF-indeling 0

U kunt de geladen songs afspelen. (pagina 18)

LET OP

Zet het instrument niet uit of neem de stekker van het instrument niet uit het stopcontact tijdens het verzenden van data. Als u dit wel doet, worden de data die worden verzonden, niet opgeslagen. Bovendien kan de werking van het flashgeheugen instabiel worden, waardoor de inhoud van het geheugen kan verdwijnen als de stroom van het instrument wordt in- of uitgeschakeld.

SMF (Standard MIDI File)

Dit filetype is een populaire sequence-indeling (voor het opnemen van speeldata). Deze file wordt ook wel een 'MIDI-file' genoemd. De file-extensie is MID.

U kunt songs met de SMF-indeling afspelen met muzieksoftware of een sequencer die SMF ondersteunt. Dit instrument ondersteunt SMF.

Als Musicsoft Downloader wordt gebruikt, lichten de indicators op de knoppen [REC] en [PLAY] op.

Sluit het venster van Musicsoft Downloader en sluit de toepassing af voordat u dit instrument gebruikt.

Songdata vanaf de digitale piano naar een computer zenden

Met Musicsoft Downloader kunt u de gebruikerssong van dit instrument overbrengen naar een computer. Raadpleeg 'Transferring Data Between the Computer and Instrument (for unprotected data)' in de Help-file van Musicsoft Downloader voor meer informatie over het overbrengen van songdata van dit instrument naar een computer.

● Data die u van dit instrument naar een computer kunt overbrengen

- Gebruikerssong : USERSONG1.MID
- Back-updata : 08YDP.BUP
- Songdata (wanneer deze vanaf de computer zijn geladen)

Een back-up maken van data en de instellingen initialiseren

Een back-up van data maken in het flashgeheugen

De volgende items worden in het flashgeheugen van dit instrument opgeslagen. Deze data blijven behouden nadat u het instrument hebt uitgezet.

Back-updata
Metronoomvolume
Metronoommaatsoort
Aanslagevoeligheid
Stemmen
Opgenomen songdata (gebruikerssong)
Songdata wanneer deze vanaf een computer zijn geladen

De instellingen initialiseren

Wanneer u de instellingen initialiseert, worden alle data, met uitzondering van de songs die vanaf een computer zijn geladen, geïnitieerd en weer ingesteld op de standaardinstellingen.

Houd de toets C7 (de hoogste toets) ingedrukt en zet het instrument aan.

- De data (met uitzondering van de data voor songs die vanaf een computer zijn geladen) worden geïnitieerd.

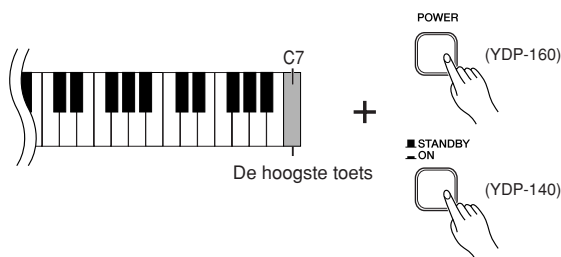

⚠ LET OP

Zet het instrument niet uit terwijl de data in het interne geheugen worden geïnitieerd (terwijl de lampjes van de knoppen [REC] en [PLAY] knipperen).

⚠ LET OP

Als u de instellingen initialiseert, wordt uw opgenomen song (gebruikerssong) verwijderd.

Back-updata voor metronoomvolume en maatsoort, aanslagvoeligheid, stemming en gebruikerssong zijn opgenomen in de file met de naam '08YDP.BUP', die is opgeslagen op dit instrument. U kunt de back-updata overdragen van het instrument naar een computer en omgekeerd.

Als dit instrument wordt uitgeschakeld of niet juist functioneert, zet u het instrument uit en voert u vervolgens de initialisatieprocedure uit.

Problemen oplossen

Probleem	Mogelijke oorzaak en oplossing
Het instrument gaat niet aan.	Het instrument is niet goed aangesloten. (YDP-160) Steek de ene stekker van het netsnoer stevig in de aansluiting op dit instrument en de andere in het stopcontact (pagina 13). (YDP-140) Steek de ene adapterstekker stevig in de aansluiting op dit instrument en de andere in het stopcontact (pagina 13).
Er is ruis te horen via de luidsprekers of hoofdtelefoon.	De bijgeluiden kunnen het gevolg zijn van interferentie die veroorzaakt wordt door het gebruik van een mobiele telefoon in de onmiddellijke nabijheid van dit instrument. Zet de mobiele telefoon uit, of gebruik deze verder bij het instrument vandaan.
Het totale volume is laag of er is geen geluid te horen.	<ul style="list-style-type: none"> • Het totaalvolume is te laag. Stel het volume in op een geschikt niveau met de regelaar [MASTER VOLUME]. • Zorg ervoor dat er geen hoofdtelefoon is aangesloten op de hoofdtelefoonaansluiting. • Zorg ervoor dat de lokale besturing (pagina 30) op 'ON' staat.
Het demperpedaal werkt niet.	Het pedaalsnoer is misschien niet goed aangesloten. Zorg ervoor dat het pedaalsnoer stevig en correct is aangesloten op de aansluiting [PEDAL] (pagina 37).

Opties

Bank BC-100

Een comfortabele bank die in stijl overeenkomt met uw digitale Yamaha-piano.

UX16

USB-MIDI-interface

HPE-150

Hoofdtelefoon

Montage van de pianostandaard

⚠ LET OP

- Let erop dat u geen onderdelen door elkaar haalt en zorg ervoor dat alle onderdelen in de juiste richting worden geplaatst. Houd bij de montage de onderstaande volgorde aan.
- De montage moet door ten minste twee personen worden uitgevoerd.
- Monteer de standaard op een vlak vloeroppervlak.
- Gebruik alleen de bijgeleverde schroeven en plaats schroeven met de juiste afmetingen in de juiste openingen. Het gebruik van onjuiste schroeven kan beschadiging of een onjuiste werking van het product veroorzaken.
- Zorg ervoor dat u alle schroeven goed vastdraait bij het voltooiën van de montage van elk gedeelte.
- Voor de demontage van de standaard draait u de onderstaande volgorde om.

Zorg dat u een kruiskopschroevendraaier (+) bij de hand hebt.

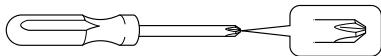

Verwijder alle onderdelen uit het pakket en controleer of u alle onderdelen bezit.

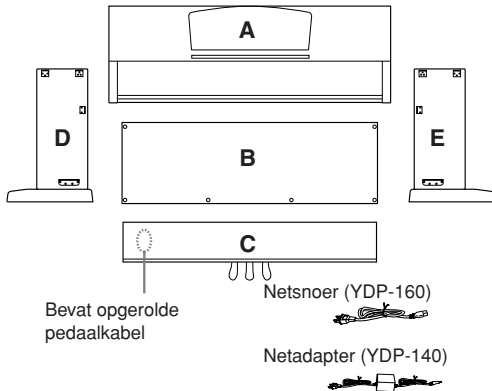

Montageonderdelen

6 × lange schroeven van 20 mm × 4 ①



6 × korte schroeven van 16 mm × 4 ②



4 × dunne schroeven van 12 mm × 2 ③



4 × zelftappende schroeven van 20 mm × 4 ④

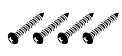

Kabelhouders × 2



Hoofdtelefoonophangbeugel (alleen YDP-160)

4 × dunne schroeven van 10 mm × 2 ⑤



Hoofdtelefoonophangbeugel



1. Bevestig C aan D en E (met de hand aandraaien).

- 1-1 Haal het opgerolde pedaalsnoer los en leg dit uit. Gooi het kunststof bindertje niet weg. Dit hebt u later in stap 6 nodig.
- 1-2 Breng D en E op één lijn met elk uiteinde van C.
- 1-3 Bevestig D en E aan C door de lange schroeven ① (6 × 20 mm) met de hand aan te draaien.

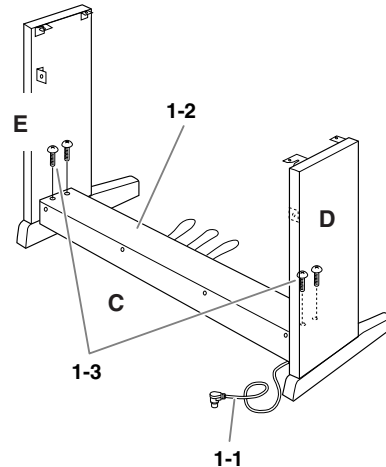

2. Bevestig B.

Afhankelijk van het model van de digitale piano die u hebt aangeschaft, kan de kleur van het oppervlak aan één kant van B anders zijn dan de kleur aan de andere kant. In dat geval plaatst u B zo dat de kant met de kleur die overeenkomt met D en E, in de richting van de speler wijst.

- 2-1 Plaats de onderzijde van B op de steunen van D en E en bevestig vervolgens de bovenzijde aan D en E.
- 2-2 Bevestig de bovenzijde van B aan D en E door de dunne schroeven ③ (4 × 12 mm) met de hand aan te draaien.
- 2-3 Druk vanaf de buitenzijde op het onderste gedeelte van D en E en zet de onderzijden van B vast met twee zelftappende schroeven ④ (4 × 20 mm).
- 2-4 Plaats de andere twee zelftappende schroeven ④ (4 × 20 mm) in de andere twee schroefgaten om B vast te zetten.
- 2-5 Draai de schroeven in de bovenzijde van B die in stap 2-2 zijn bevestigd, goed vast.

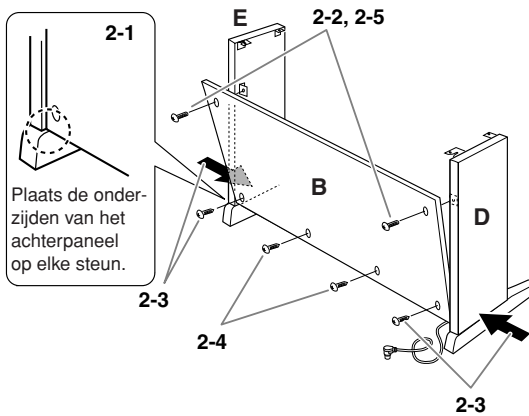

3. Draai de schroeven in C die in stap 1-3 zijn bevestigd, goed vast.

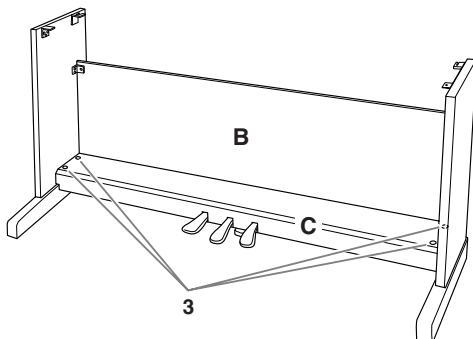

4. Plaats A.

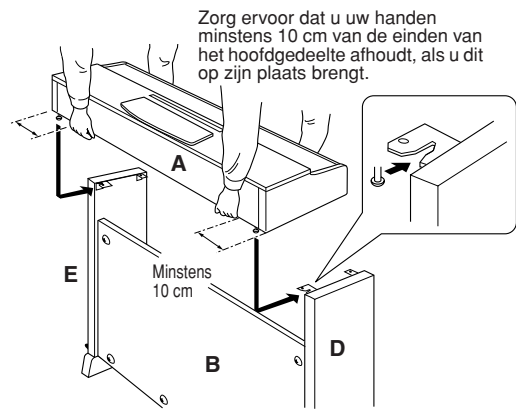

⚠ LET OP

- Uw vingers kunnen bekneld raken tussen het hoofdgedeelte en de achter- of zijpanelen. Let er dus op dat u het hoofdgedeelte niet laat vallen.
- Houd het toetsenbord vast op de plaats die in de illustratie wordt aangegeven.

5. Zet A vast.

- 5-1 Wijzig de positie van A zodat de linker- en rechterzijde van A van voren af gezien in gelijke mate achter D en E uitsteken.
- 5-2 Zet A vast door de korte schroeven ② (6 × 16 mm) vanaf de voorzijde aan te draaien.

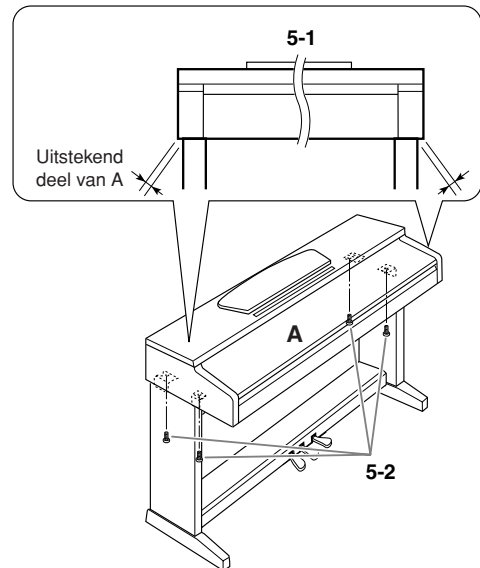

6. Sluit het pedaalsnoer aan.

- 6-1 Steek de pedaalsnoerstekker vanaf de achterkant in de pedalaansluiting.
- 6-2 Bevestig de snoerhouders op het achterpaneel zoals aangegeven, en klik vervolgens het snoer in de houders.
- 6-3 Gebruik een kunststof bindbandje om eventueel overtollig pedaalsnoer samen te binden.

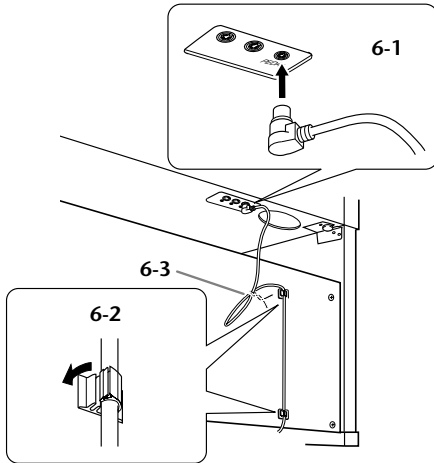

7. Sluit het netsnoer (voor de YDP-160) of de netadapter (voor de YDP-140) aan op het apparaat.

YDP-160

- 7-1 Stel de voltageschakelaar in (voor modellen met een voltageschakelaar).

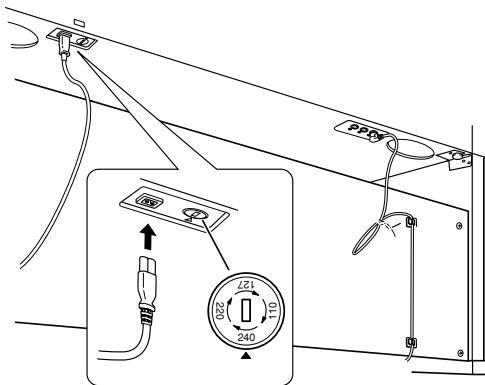

Voltageschakelaar

Controleer voordat u het netsnoer aansluit de instelling van de voltageschakelaar, indien aanwezig. Gebruik een platkopschroevendraaier om de schakelaar op het juiste voltage (110, 127, 220 of 240 V) voor uw land te zetten door de schakelaar te draaien totdat het juiste voltage bij het pijltje verschijnt. De schakelaar staat op 240 V als het instrument vanuit de fabriek wordt verzonden. Steek, nadat het juiste voltage is geselecteerd, het netsnoer in de AC IN-aansluiting en in het stopcontact. In sommige landen wordt mogelijk een stekkeradapter meegeleverd zodat de stekker op uw stopcontact kan worden aangesloten.

- 7-2 Sluit de stekker aan het netsnoer aan op de aansluiting op het achterpaneel.

YDP-140

- 7-1 Sluit de DC-stekker van de netadapter aan op de aansluiting op het achterpaneel en Wind overtollig snoer om de snoerhaak zodat de stekker niet per ongeluk losraakt.

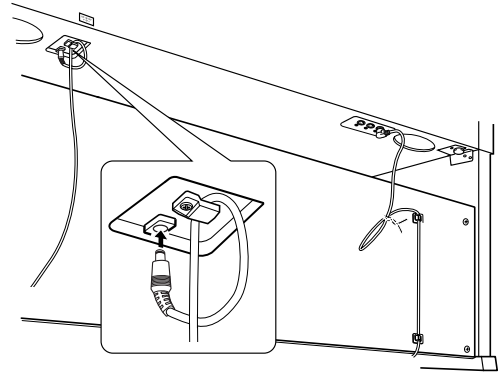

! LET OP

Wind het snoer niet te strak om de snoerhaak. Als u dat wel doet, kan er kortsluiting of brand ontstaan.

! WAARSCHUWING

Een foutief ingesteld voltage kan ernstige schade toebrengen aan dit instrument, of leiden tot onjuist functioneren.

8. Stel de stabilisator in.

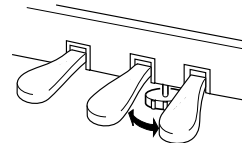

Draai aan de stabilisator totdat deze een stevig contact maakt met het vloeroppervlak.

9. Bevestig de hoofdtelefoon-ophangbeugel. (alleen voor YDP-160)

Gebruik de bijgeleverde twee schroeven (4 x 10 mm) om de beugel te bevestigen, zoals in onderstaande illustratie wordt weergegeven.

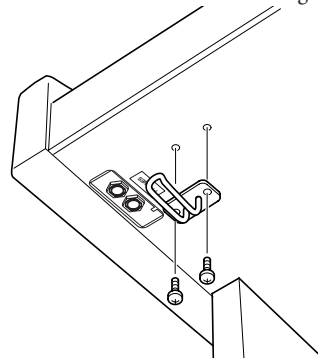

Controleer na het monteren de onderstaande punten.

- **Zijn er onderdelen overgebleven?**
→ Loop de montage-instructies nog eens door en herstel eventuele fouten.
- **Staat dit instrument ver genoeg verwijderd van deuren en andere bewegende voorwerpen?**
→ Verplaats het instrument naar een geschikte locatie.
- **Maakt dit instrument een rammelend geluid als u het instrument beweegt?**
→ Draai alle schroeven stevig aan.
- **Rammelt de pedalenconsole of geeft deze mee als u de pedalen indrukt?**
→ Draai aan de stabilisator totdat deze een stevig contact maakt met de vloer.
- **Zijn de pedaalkabel en het netsnoer correct aangesloten?**
→ Controleer de verbindingen.
- **Als het hoofdgedeelte een krakend geluid maakt of wankel aanvoelt als u op het toetsenbord speelt, raadpleeg dan de montageschema's en draai alle schroeven wat steviger aan.**

Als u het instrument na de montage wilt verplaatsen, til het dan altijd aan de onderkant van het hoofdgedeelte op.



LET OP

Til nooit aan de toetsenklep of aan de bovenzijde. Een onjuiste behandeling kan schade aan het instrument of persoonlijk letsel teweegbrengen.

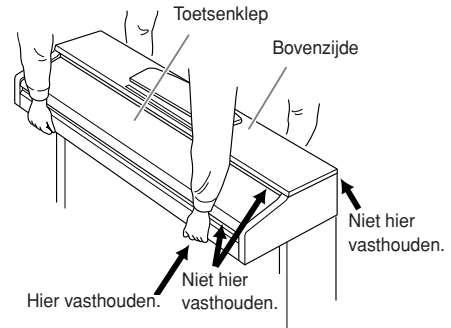

Index

Symbolen

+/- 10

Nummers

50 vooraf ingestelde pianosongs 17

A

Aanpassen

Reverbdiepte 21

Tempo (metronoom) 24

Toetsaanslag 25

Volume (metronoom) 25

Aanslaggevoeligheid 25

Aansluiten, computer 29

Accessoires 7

AC IN 11

AC INLET (AC-ingangsaansluiting) 11

Af speelkanaal voor songs 18

Afspelen, opgenomen speeldata 27

AWM 8

AWM dynamische stereosampling 8

B

Besturingswijziging 31

C

Computer 29

D

DC IN 12V 11

DEMO/SONG 10, 16–18

Demperpedaal 20

Duale modus 22

G

Gebruikerssong 26

H

Halfpedaal 20

Hoofdtelefoon 15

Hoofdtelefoonophangbeugel 15, 37

I

Initialiseren, instellingen 33

L

Linkerpedaal 20

Lokale besturing 30

M

MASTER VOLUME 10, 14

METRONOME 10, 24

Middenpedaal 20

MIDI 28

MIDI-connectoren 28, 29

MIDI-gegevensindeling 6

MIDI-implementatie-overzicht 6

MIDI IN/OUT 11, 28, 29

MIDI-kabels 28

Montage 35–38

Musicsoft Downloader 32

Muziekstandaard 12

O

Opnemen, spel 26

P

PEDAL 11, 20, 37

PHONES 10, 15

PIANO/VOICE 10, 19

Pianosongs → 50 vooraf ingestelde pianosongs 17

Pianostandaard 35–37

PLAY 10, 27

POWER 10, 14

Problemen oplossen 34

Programmawijziging 31

R

REC 10, 26

Rechterpedaal 20

Reverb 21

Index

S

SMF	32
Softpedaal	20
Song-	17
Sostenutopedaal	20
Standaard	35–37
Standaard-MIDI-file	32
STANDBY/ON	10
Stapelen, twee voices (duale modus).....	22
Starten/stoppen, afspelen	
50 vooraf ingestelde pianosongs	17
Demosongs	16

T

Tempo	24
Toetsenklep.....	12
Transponering	23
Transporteren.....	7

V

Verzenden; songdata	32
Voice	19

Apéndice/Apêndice/Appendice/Appendix

Especificaciones / Especificações / Specifiche tecniche / Specificaties

	YDP-160	YDP-140
Keyboard	GH(Graded Hammer) keyboard	GHS(Graded Hammer Standard) keyboard with matte black keytops
Number of keys	88keys (A-1-C7)	
Touch	Hard/Medium/Soft/Fixed	
Sound Source	AWM Dynamic Stereo Sampling	
Polyphony	64 Notes Max.	
Voice Selection	10	6
Effect	Reverb	
Volume	Master Volume	
Controls	Dual, Metronome, Transpose	
Pedal	Damper (with half-pedal effect), Sostenuto, Soft	
Demo Songs	10 Demo Songs, 50 Piano Preset Songs	6 Demo Songs, 50 Piano Preset Songs
Recording Function	One Song 100KB (approx.11,000 notes)	
Recording/Playback Format	Standard MIDI File (SMF) Format 0	
Loading song data from a computer	Up to 10 songs; Total maximum size 337KB	
Jacks/Connectors	MIDI (IN/OUT), PHONES × 2	
Main Amplifiers	20W × 2	6W × 2
Speakers	Oval (12 cm × 6 cm) × 2	
Dimensions [W × D × H] (with music rest)	1357 mm × 420 mm × 819 mm [53-7/16" × 16-9/16" × 32-1/4"] (1357 mm × 420 mm × 973 mm [53-7/16" × 16-9/16" × 38-5/16"])	
Weight	43kg (94 lbs., 13oz)	41kg (90 lbs., 6oz)
Accessories	Owner's Manual, "50 greats for the Piano" (Music Book), Quick Operation Guide, Bench (included or optional depending on locale)	
	AC Power Cord	AC Power Adaptor (included or optional depending on locale) Users within Canada or U.S.: PA-150 or an equivalent Others: PA-5D or an equivalent

* Las especificaciones y descripciones de este manual del propietario tienen sólo el propósito de servir como información. Yamaha Corp. se reserva el derecho a efectuar cambios o modificaciones en los productos o especificaciones en cualquier momento sin previo aviso. Puesto que las especificaciones, equipos u opciones pueden no ser las mismas en todos los mercados, solicite información a su distribuidor Yamaha.

* As especificações e as descrições contidas neste manual do proprietário têm apenas fins informativos. A Yamaha Corp. reserva-se o direito de alterar ou modificar produtos ou especificações a qualquer momento, sem notificação prévia. Como as especificações, os equipamentos ou as opções podem não ser iguais em todas as localidades, verifique esses itens com o revendedor Yamaha.

* Le specifiche e le descrizioni presenti in questo manuale sono fornite a fini puramente informativi. Yamaha Corp. si riserva il diritto di modificare prodotti o specifiche in qualsiasi momento senza preavviso. Dato che le specifiche, le apparecchiature o le opzioni possono essere diverse da paese a paese, verificarle con il proprio rappresentante Yamaha.

* Specificaties en beschrijvingen in deze gebruikersgebruikershandleiding zijn uitsluitend voor informatiedoeleinden. Yamaha Corp. behoudt zich het recht voor om producten of hun specificaties op elk gewenst moment zonder voorafgaande kennisgeving te wijzigen of te modificeren. Aangezien specificaties, apparatuur en opties per locatie kunnen verschillen, kunt u het best contact opnemen met uw Yamaha-leverancier.

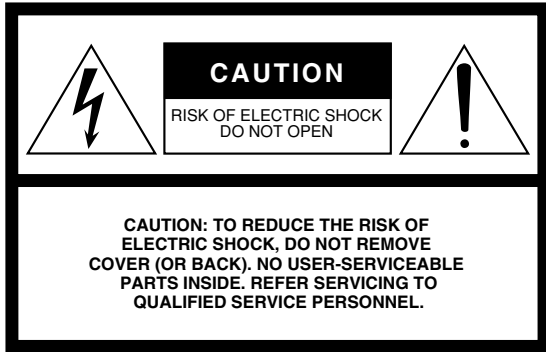

The above warning is located on the bottom of the unit.

Explanation of Graphical Symbols

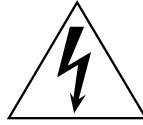

The lightning flash with arrowhead symbol within an equilateral triangle is intended to alert the user to the presence of uninsulated “dangerous voltage” within the product’s enclosure that may be of sufficient magnitude to constitute a risk of electric shock to persons.



The exclamation point within an equilateral triangle is intended to alert the user to the presence of important operating and maintenance (servicing) instructions in the literature accompanying the product.

IMPORTANT SAFETY INSTRUCTIONS

- 1 Read these instructions.
- 2 Keep these instructions.
- 3 Heed all warnings.
- 4 Follow all instructions.
- 5 Do not use this apparatus near water.
- 6 Clean only with dry cloth.
- 7 Do not block any ventilation openings. Install in accordance with the manufacturer’s instructions.
- 8 Do not install near any heat sources such as radiators, heat registers, stoves, or other apparatus (including amplifiers) that produce heat.
- 9 Do not defeat the safety purpose of the polarized or grounding-type plug. A polarized plug has two blades with one wider than the other. A grounding type plug has two blades and a third grounding prong. The wide blade or the third prong are provided for your safety. If the provided plug does not fit into your outlet, consult an electrician for replacement of the obsolete outlet.
- 10 Protect the power cord from being walked on or pinched particularly at plugs, convenience receptacles, and the point where they exit from the apparatus.

- 11 Only use attachments/accessories specified by the manufacturer.
- 12 Use only with the cart, stand, tripod, bracket, or table specified by the manufacturer, or sold with the apparatus. When a cart is used, use caution when moving the cart/apparatus combination to avoid injury from tip-over.
- 13 Unplug this apparatus during lightning storms or when unused for long periods of time.
- 14 Refer all servicing to qualified service personnel. Servicing is required when the apparatus has been damaged in any way, such as power-supply cord or plug is damaged, liquid has been spilled or objects have fallen into the apparatus, the apparatus has been exposed to rain or moisture, does not operate normally, or has been dropped.



WARNING

TO REDUCE THE RISK OF FIRE OR ELECTRIC SHOCK, DO NOT EXPOSE THIS APPARATUS TO RAIN OR MOISTURE.

FCC INFORMATION (U.S.A.)

1. IMPORTANT NOTICE: DO NOT MODIFY THIS UNIT!

This product, when installed as indicated in the instructions contained in this manual, meets FCC requirements. Modifications not expressly approved by Yamaha may void your authority, granted by the FCC, to use the product.

2. IMPORTANT: When connecting this product to accessories and/or another product use only high quality shielded cables. Cable/s supplied with this product MUST be used. Follow all installation instructions. Failure to follow instructions could void your FCC authorization to use this product in the USA.

3. **NOTE:** This product has been tested and found to comply with the requirements listed in FCC Regulations, Part 15 for Class "B" digital devices. Compliance with these requirements provides a reasonable level of assurance that your use of this product in a residential environment will not result in harmful interference with other electronic devices. This equipment generates/uses radio frequencies and, if not installed and used according to the instructions found in the users manual, may cause interference harmful to the operation of

other electronic devices. Compliance with FCC regulations does not guarantee that interference will not occur in all installations. If this product is found to be the source of interference, which can be determined by turning the unit "OFF" and "ON", please try to eliminate the problem by using one of the following measures:
Relocate either this product or the device that is being affected by the interference.

Utilize power outlets that are on different branch (circuit breaker or fuse) circuits or install AC line filter/s.

In the case of radio or TV interference, relocate/reorient the antenna. If the antenna lead-in is 300 ohm ribbon lead, change the lead-in to co-axial type cable.

If these corrective measures do not produce satisfactory results, please contact the local retailer authorized to distribute this type of product. If you can not locate the appropriate retailer, please contact Yamaha Corporation of America, Electronic Service Division, 6600 Orangethorpe Ave, Buena Park, CA90620

The above statements apply ONLY to those products distributed by Yamaha Corporation of America or its subsidiaries.

* This applies only to products distributed by YAMAHA CORPORATION OF AMERICA.

(class B)

YDP-160/140

IMPORTANT NOTICE FOR THE UNITED KINGDOM

Connecting the Plug and Cord

IMPORTANT. The wires in this mains lead are coloured in accordance with the following code:

BLUE : NEUTRAL
BROWN : LIVE

As the colours of the wires in the mains lead of this apparatus may not correspond with the coloured markings identifying the terminals in your plug proceed as follows:

The wire which is coloured BLUE must be connected to the terminal which is marked with the letter N or coloured BLACK.

The wire which is coloured BROWN must be connected to the terminal which is marked with the letter L or coloured RED.

Making sure that neither core is connected to the earth terminal of the three pin plug.

(2 wires)

- This applies only to products distributed by Yamaha-Kemble Music (U.K.) Ltd.

YDP-140

OBSERVERA!

Apparaten kopplas inte ur växelströmskällan (nätet) så länge som den är ansluten till vägguttaget, även om själva apparaten har stängts av.

ADVARSEL: Nettpæendingen til dette apparat er IKKE afbrudt, så længe netledningen sidder i en stikkontakt, som er tændt — også selvom der er slukket på apparatets afbryder.

VAROITUS: Laitteen toisiopiiriin kytketty käyttökytin ei irroita koko laitetta verkosta.

(standby)

For details of products, please contact your nearest Yamaha representative or the authorized distributor listed below.

Per ulteriori dettagli sui prodotti, rivolgersi al più vicino rappresentante Yamaha oppure a uno dei distributori autorizzati elencati di seguito.

Para obter detalhes de produtos, entre em contato com o representante mais próximo da Yamaha ou com o distribuidor autorizado relacionado a seguir.

Neem voor details over producten alstublieft contact op met uw dichtstbijzijnde Yamaha-vertegenwoordiging of de geautoriseerde distributeur uit het onderstaande overzicht.

NORTH AMERICA

CANADA

Yamaha Canada Music Ltd.
135 Milner Avenue, Scarborough, Ontario,
M1S 3R1, Canada
Tel: 416-298-1311

U.S.A.

Yamaha Corporation of America
6600 Orangethorpe Ave., Buena Park, Calif. 90620,
U.S.A.
Tel: 714-522-9011

CENTRAL & SOUTH AMERICA

MEXICO

Yamaha de México S.A. de C.V.
Calz. Javier Rojo Gómez #1149,
Col. Guadalupe del Moral
C.P. 09300, México, D.F., México
Tel: 55-5804-0600

BRAZIL

Yamaha Musical do Brasil Ltda.
Rua Joaquim Floriano, 913 - 4º andar, Itaim Bibi,
CEP 04534-013 Sao Paulo, SP, BRAZIL
Tel: 011-3704-1377

ARGENTINA

Yamaha Music Latin America, S.A.
Sucursal de Argentina
Viamonte 1145 Piso2-B 1053,
Buenos Aires, Argentina
Tel: 1-4371-7021

PANAMA AND OTHER LATIN AMERICAN COUNTRIES/ CARIBBEAN COUNTRIES

Yamaha Music Latin America, S.A.
Torre Banco General, Piso 7, Urbanización Marbella,
Calle 47 y Aquilino de la Guardia,
Ciudad de Panamá, Panamá
Tel: +507-269-5311

EUROPE

THE UNITED KINGDOM

Yamaha Music U.K. Ltd.
Sherbourne Drive, Tibbrook, Milton Keynes,
MK7 8BL, England
Tel: 01908-366700

IRELAND

Danfay Ltd.
61D, Sallynoggin Road, Dun Laoghaire, Co. Dublin
Tel: 01-2859177

GERMANY

Yamaha Music Central Europe GmbH
Siemensstraße 22-34, 25462 Rellingen, Germany
Tel: 04101-3030

SWITZERLAND/LIECHTENSTEIN

Yamaha Music Central Europe GmbH,
Branch Switzerland
Seefeldstrasse 94, 8008 Zürich, Switzerland
Tel: 01-383 3990

AUSTRIA

Yamaha Music Central Europe GmbH,
Branch Austria
Schleiergasse 20, A-1100 Wien, Austria
Tel: 01-60203900

CZECH REPUBLIC/SLOVAKIA/ HUNGARY/SLOVENIA

Yamaha Music Central Europe GmbH,
Branch Austria, CEE Department
Schleiergasse 20, A-1100 Wien, Austria
Tel: 01-602039025

POLAND

Yamaha Music Central Europe GmbH
Sp.z o.o. Oddział w Polsce
ul. 17 Stycznia 56, PL-02-146 Warszawa, Poland
Tel: 022-868-07-57

THE NETHERLANDS/ BELGIUM/LUXEMBOURG

Yamaha Music Central Europe GmbH,
Branch Benelux
Clarissenhof 5-b, 4133 AB Vianen, The Netherlands
Tel: 0347-358 040

FRANCE

Yamaha Musique France
BP 70-77312 Marne-la-Vallée Cedex 2, France
Tel: 01-64-61-4000

ITALY

Yamaha Musica Italia S.P.A.
Viale Italia 88, 20020 Lainate (Milano), Italy
Tel: 02-935-771

SPAIN/PORTUGAL

Yamaha Música Ibérica, S.A.
Ctra. de la Coruna km. 17, 200, 28230
Las Rozas (Madrid), Spain
Tel: 91-639-8888

GREECE

Philippos Nakas S.A. The Music House
147 Skiathou Street, 112-55 Athens, Greece
Tel: 01-228 2160

SWEDEN

Yamaha Scandinavia AB
J. A. Wettergrens Gata 1, Box 30053
S-400 43 Göteborg, Sweden
Tel: 031 89 34 00

DENMARK

YS Copenhagen Liaison Office
Generatorvej 6A, DK-2730 Herlev, Denmark
Tel: 44 92 49 00

FINLAND

F-Musiikki Oy
Kluuvikatu 6, P.O. Box 260,
SF-00101 Helsinki, Finland
Tel: 09 618511

NORWAY

Norsk filial av Yamaha Scandinavia AB
Grini Næringspark 1, N-1345 Østerås, Norway
Tel: 67 16 77 70

ICELAND

Skifan HF
Skeifan 17 P.O. Box 8120, IS-128 Reykjavik, Iceland
Tel: 525 5000

RUSSIA

Yamaha Music (Russia)
Office 4015, entrance 2, 21/5 Kuznetskii
Most street, Moscow, 107996, Russia
Tel: 495 626 0660

OTHER EUROPEAN COUNTRIES

Yamaha Music Central Europe GmbH
Siemensstraße 22-34, 25462 Rellingen, Germany
Tel: +49-4101-3030

AFRICA

Yamaha Corporation,
Asia-Pacific Music Marketing Group
Nakazawa-cho 10-1, Naka-ku, Hamamatsu,
Japan 430-8650
Tel: +81-53-460-2312

MIDDLE EAST

TURKEY/CYPRUS

Yamaha Music Central Europe GmbH
Siemensstraße 22-34, 25462 Rellingen, Germany
Tel: 04101-3030

OTHER COUNTRIES

Yamaha Music Gulf FZE
LOB 16-513, P.O.Box 17328, Jubel Ali,
Dubai, United Arab Emirates
Tel: +971-4-881-5868

ASIA

THE PEOPLE'S REPUBLIC OF CHINA

Yamaha Music & Electronics (China) Co.,Ltd.
25/F., United Plaza, 1468 Nanjing Road (West),
Jingan, Shanghai, China
Tel: 021-6247-2211

HONG KONG

Tom Lee Music Co., Ltd.
11/F., Silvercord Tower 1, 30 Canton Road,
Tsimshatsui, Kowloon, Hong Kong
Tel: 2737-7688

INDONESIA

PT. Yamaha Music Indonesia (Distributor)
PT. Nusantara
Gedung Yamaha Music Center, Jalan Jend. Gatot
Subroto Kav. 4, Jakarta 12930, Indonesia
Tel: 21-520-2577

KOREA

Yamaha Music Korea Ltd.
8F, 9F, Dongsung Bldg. 158-9 Samsung-Dong,
Kangnam-Gu, Seoul, Korea
Tel: 080-004-0022

MALAYSIA

Yamaha Music Malaysia, Sdn., Bhd.
Lot 8, Jalan Perbandaran, 47301 Kelana Jaya,
Petaling Jaya, Selangor, Malaysia
Tel: 3-78030900

PHILIPPINES

Yupango Music Corporation
339 Gil J. Puyat Avenue, P.O. Box 885 MCPO,
Makati, Metro Manila, Philippines
Tel: 819-7551

SINGAPORE

Yamaha Music Asia Pte., Ltd.
#03-11 A-Z Building
140 Paya Lebor Road, Singapore 409015
Tel: 747-4374

TAIWAN

Yamaha KHS Music Co., Ltd.
3F, #6, Sec.2, Nan Jing E. Rd. Taipei.
Taiwan 104, R.O.C.
Tel: 02-2511-8688

THAILAND

Siam Music Yamaha Co., Ltd.
891/1 Siam Motors Building, 15-16 floor
Rama 1 road, Wangmai, Pathumwan
Bangkok 10330, Thailand
Tel: 02-215-2626

OTHER ASIAN COUNTRIES

Yamaha Corporation,
Asia-Pacific Music Marketing Group
Nakazawa-cho 10-1, Naka-ku, Hamamatsu,
Japan 430-8650
Tel: +81-53-460-2317

OCEANIA

AUSTRALIA

Yamaha Music Australia Pty. Ltd.
Level 1, 99 Queensbridge Street, Southbank,
Victoria 3006, Australia
Tel: 3-9693-5111

NEW ZEALAND

Music Houses of N.Z. Ltd.
146/148 Captain Springs Road, Te Papapa,
Auckland, New Zealand
Tel: 9-634-0099

COUNTRIES AND TRUST TERRITORIES IN PACIFIC OCEAN

Yamaha Corporation,
Asia-Pacific Music Marketing Group
Nakazawa-cho 10-1, Naka-ku, Hamamatsu,
Japan 430-8650
Tel: +81-53-460-2312

HEAD OFFICE Yamaha Corporation, Pro Audio & Digital Musical Instrument Division
Nakazawa-cho 10-1, Naka-ku, Hamamatsu, Japan 430-8650
Tel: +81-53-460-3273

EKB43



P77020577

U.R.G., Pro Audio & Digital Musical Instrument Division, Yamaha Corporation
© 2008 Yamaha Corporation