



# *Clavinova*<sup>®</sup>

---

## CLP-825

Használati útmutató

A hangszer használata előtt mindenképpen olvassa el az „ÓVINTÉZKEDÉSEK” című részt a 3-4. oldalon.  
A hangszer összeszereléséről a 34. oldalon olvashat.

A modellszám, a sorozatszám, a tápellátásra vonatkozó követelmények stb. a termék alsó részén lévő adattáblán vagy annak közelében található. Jegyezze fel a hangszer típusát és gyártási számát az alábbi sorokba, majd tartsa ezt az útmutatót biztos helyen, hogy a vásárlás bizonyítékául szolgáljon, és egy esetleges lopás esetén megkönnyítse a hangszer azonosítását.

**Típusmegjelölés:**

---

**Gyártási szám:**

---

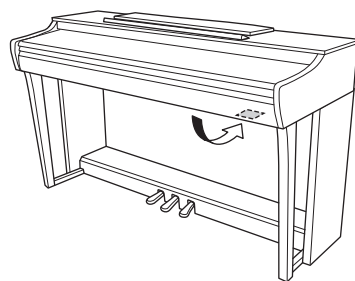

(1003-M06 plate bottom hu 01) Az adattábla a hangszer alján található.

# ÓVINTÉZKEDÉSEK

## GONDOSAN OLVASSA EL, MIELŐTT TOVÁBBLÉP!

Különösen gyermekek esetén a tényleges használat előtt egy felügyelő nyújtson útmutatást arról, hogy a hangszer hogyan használható és kezelhető megfelelően.

Tartsa ezt az útmutatót biztonságos és könnyen elérhető helyen, hogy a későbbiekben is használni tudja.



## VIGYÁZAT

**Mindig tartsa be az alább felsorolt óvintézkedéseket, hogy elkerülje az áramütésből, rövidzárlatból, károsodásból, tűzből és más veszélyforrásból származó súlyos vagy akár halálos sérülést. Ezek az óvintézkedések – többek között – a következők:**

### Tápellátás

- Ne tegye a tápkábelt hőforrás, például fűtőtest vagy radiátor közelébe. Továbbá ne hajlítsa meg a kábelt túlzottan, és más módon se okozzon benne sérülést, ne helyezzen rá nehéz tárgyat.
- Ne érintse meg a hangszert vagy a tápcsatlakozót villámlással járó viharok idején.
- A hangszert csak az előírt hálózati feszültségre szabad csatlakoztatni. Az előírt feszültség a hangszer adattábláján szerepel.
- Kizárólag a mellékelt vagy a megadott típusú hálózati adaptert (38. oldal)/tápkábelt használja. Ne használja a hálózati adaptert/tápkábelt más termékhez.
- Rendszeresen ellenőrizze a csatlakozót, és tisztítsa meg a ráakódott portól, szennyeződéstől.
- Dugja be teljesen a tápcsatlakozót a hálózati aljzatba. Ha úgy használja a hangszert, hogy a tápcsatlakozó nincs megfelelően bedugva, por halmozódhat fel a csatlakozón, ami tüzet vagy bőrsérüléseket okozhat.
- A termék beüzemelésakor győződjön meg arról, hogy a hálózati aljzat könnyen elérhető. Probléma vagy hibás működés esetén azonnal kapcsolja ki a hangszert, és húzza ki a csatlakozót a fali konnektorból. Ha a főkapcsoló le van kapcsolva, de a tápkábel nincs kihúzva a fali aljzataból, a hangszer akkor is kapcsolódik a tápforráshoz.
- Ne csatlakoztassa a hangszert fali aljzathoz elosztón keresztül. Ez ugyanis a zavarjelek miatt gyengébb hangminőséget okozhat, és akár az aljzat túlmelegedéséhez is vezethet.
- A tápcsatlakozót mindig a csatlakozónál fogva húzza ki, ne a kábelnél fogva. Ha kihúzza a kábelt, azzal megsérülhet, és áramütést vagy tüzet okozhat.
- Ha hosszabb ideig nem használja a hangszert, húzza ki a tápkábelt a hálózati aljzataból.

## Ne szerelje szét

- A hangszer nem tartalmaz felhasználó által javítható alkatrészt. Semmilyen módon ne kísérelje meg kiszerezni vagy módosítani a belső alkatrészeket.

## Vízzel kapcsolatos figyelmeztetések

- Ne tegye ki esőnek a hangszert, ne használja víz közelében vagy nyirkos, illetve nedves környezetben, ne helyezze folyadékot tartalmazó tároló alkalmatlanságba (például vázába, palackba vagy üvegbe), mert a folyadék a nyílásokba kerülhet, illetve ne helyezze olyan helyre, ahol víz csöpöghet rá. Ha folyadék, például víz kerül a hangszerbe, tűz keletkezhet, áramütés következhet be, vagy rendellenes működés léphet fel.
- Kizárólag beltérben használja a hálózati adaptert. Soha ne használja nyirkos/nedves környezetben.
- Nedves kézzel soha ne dugja be vagy húzza ki a tápcsatlakozót.

## Tűzvédelmi figyelmeztetés

- Ne helyezzen égő tárgyat vagy nyílt lángot a hangszer közelébe, mert tüzet okozhat.

## Vezeték nélküli készülék

- A termékből sugárzó rádióhullámok hatással lehetnek az elektromos orvosi eszközökre, például a szívritmusszabályozó- vagy defibrillátor-implantátumokra.
  - Ne használja a terméket orvosi berendezések közelében és egészségügyi intézményekben. A termékből sugárzó rádióhullámok hatással lehetnek az elektromos orvosi eszközökre.
  - Ne használja a terméket szívritmusszabályozó- vagy defibrillátor-implantátummal rendelkező emberekhez 15 cm-nél (6 hüvelyk) közelebb.

## A zongoraszék használata (ha mellékelt tartozék)

- Csakis stabil helyre tegye a zongoraszéket, nehogy véletlenül felboruljon.
- Ne álljon fel a zongoraszékre, és ne hintázzon rajta. Ha számolynak használva feláll rá vagy egyéb módon nem a rendeltetésének megfelelően használja, személyi sérüléssel járó baleset történhet.
- Egyszerre csak egy személy ülhet a zongoraszéken, hogy ne történjen baleset vagy sérülés.
- Ha a zongoraszék csavarjai bizonyos használati idő után meglazulnak, húzza meg őket a megadott szerszámmal a balesetek és sérülések megelőzése érdekében.
- Különösen ügyeljen arra, hogy a kisgyermek ne essen le a zongoraszékről. Mivel a zongoraszéknek nincs háttámlája, a felügyelet nélküli használat balesetet vagy sérülést eredményezhet.

## Ha bármilyen rendellenességet észlel

- Ha a következő problémák bármelyike fellép, azonnal kapcsolja ki a főkapcsolót, és húzza ki a dugót az aljzatból. Ezt követően vizsgálta át a készüléket képesített Yamaha szervizszakemberrel.
  - A tápkábel vagy a tápcsatlakozó kopott vagy sérült.
  - A készülék füstöt vagy szokatlan szagot bocsát ki.
  - Valamilyen tárgy beesett a készülékbe.
  - A hangszer használata közben hirtelen (ok nélkül) elhallgat a hang.
  - Ha repedések vagy látható sérülések jelentek meg a hangszeren.

## FIGYELEM

**Mindig tartsa be az alább felsorolt óvintézkedéseket, hogy elkerülje a személyi sérülést, illetve a hangszer vagy más tárgyak károsodását. Ezek az óvintézkedések – többek között – a következők:**

### Összeszerelés

- Szerelje össze a hangszer a megfelelő sorrend szerint, követve a jelen használati útmutató összeszerelési útmutatójában leírtakat. Fontos, hogy a csavarokat rendszeresen meghúzza. Ha nem így tesz, a hangszer károsodhat, és akár sérülés is történhet.

### Elhelyezés

- Ne tegye a hangszer olyan helyre, ahol erős rázkódás van, és ahonnan az véletlenül leeshet vagy felborulhat, ezzel sérülést okozva.
- Ne menjen a hangszer közelébe földrengés közben. A földrengés során az erős rázkódás következtében a hangszer elmozdulhat vagy felborulhat, károsodhat vagy bizonyos részei károsodhatnak, és ez sérülést okozhat.
- A hangszer áthelyezését mindig legalább két ember végezze. Ha megpróbálja egyedül megemelni a hangszer, megsérülhet például a háta, vagy a hangszer leeshet és károsodhat, ami egyéb sérüléseket okozhat.
- A hangszer elmozdítása előtt húzza ki minden csatlakoztatott kábelt, megakadályozva ezzel a kábelek esetleges károsodását, illetve azt, hogy valaki megbotoljon bennük.

### Csatlakoztatás

- Mielőtt más eszközhöz csatlakoztatja a hangszer, kapcsolja ki az összes eszközt. Az eszközök ki- vagy bekapcsolása előtt mindenhol állítsa minimumra a hangerőt.
- Győződjön meg arról, hogy minden eszköz hangereje minimális szintre van állítva, majd a hangszeren játszva fokozatosan emelje a hangerőt a kívánt szintre.

## Kezelés

- Ne nyúljon a hangszer vagy a billentyűzetfedél egyetlen nyílásába se. Arra is ügyeljen, hogy a billentyűzetfedél ne csipje be az ujját (vagy másokét).
- Ne helyezzen semmilyen idegen tárgyat, pl. fémet vagy papírt a hangszer semelyik nyílásába vagy hézagába. Ellenkező esetben tüzet, áramütést vagy rendellenes működést okozhat.
- Ne támaszkodjon a hangszerre, illetve ne helyezzen rá nehéz tárgyat, továbbá ne fejtse ki túlzott erőt a gombok, kapcsolók és csatlakozók használatakor.
- Az apró alkatrészeket tartsa gyermekektől távol. A gyermekek véletlenül lenyelhetik őket.
- Ne használja a hangszer vagy a fejhallgatót huzamosabb ideig nagy hangerő mellett, mivel az visszafordíthatatlan halláskárosodást okozhat. Ha halláscsökkenést vagy fülcsöngést tapasztal, forduljon orvoshoz.
- Húzza ki a csatlakozót a hálózati aljzatból, mielőtt megtisztítaná a hangszer. Ellenkező esetben áramütést okozhat.

A Yamaha nem tehető felelőssé a hangszer helytelen használatából vagy bármilyen módosításából származó károkért, illetve adatvesztésért.

Mindig kapcsolja ki a hangszer, ha nem használja. A [⏻] (Készenlét/bekapcsolás) kapcsoló „Készenlét” állásában is folyik minimális áram a hangszer áramkörében. Ha hosszabb ideig nem használja a hangszer, húzza ki a tápkábelt a hálózati aljzatból.

(DMI-11)

## FIGYELEM

**Mozgatáskor a hangszer csak a főegység aljánál fogva szabad megemelni. Ne próbálja megemelni a hangszer a billentyűzetfedélnél vagy a fedőlapnál fogva. Helytelen kezelés vagy mozgatás esetén a hangszer károsodhat, és akár személyi sérülés is történhet.**

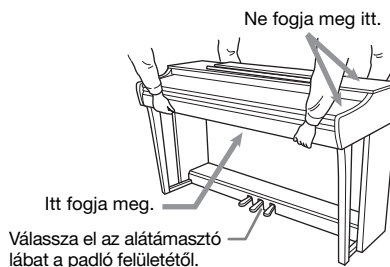

### Szállítás

Költözéskor a hangszer más berendezési tárgyakkal együtt szállíthatja. A készüléket szállíthatja egyben (összeszerelt állapotban), vagy szedje szét úgy, ahogyan a gyári csomagolásban megtalálható volt. Arra azonban mindig ügyelni kell, hogy a szállítás során a hangszer maradjon vízszintes helyzetben. A hangszer ne döntse neki a falnak, és ne állítsa az oldalára. Óvja a hangszer az erős rázkódástól és ütésektől. Az összeszerelt hangszer szállításakor ellenőrizze, hogy a csavarok megfelelően meg vannak-e húzva, és nem lazultak-e meg a hangszer mozgatásától.

# FONTOS TUDNIVALÓ

Mindig tartsa be az alábbi óvintézkedéseket, hogy elkerülje a hangszer és más tárgyak helytelen működésének, illetve károsodásának lehetőségét, továbbá a hangszerben lévő adatok sérülését, elvesztését.

## ■ Kezelés

- Ne használja a hangszert tévé, rádió, audióberendezés, mobiltelefon vagy más elektromos eszköz közvetlen közelében. Különben előfordulhat, hogy zajt okoz a hangszer vagy a másik eszköz.
- Ha okoseszközön – például okostelefonon vagy tableten – lévő alkalmazással együtt használja a hangszert, akkor azt javasoljuk, hogy a kommunikáció okozta zajok kiküszöbölése érdekében az adott eszközön kapcsolja be a Repülőgép módot. A Repülőgép mód bekapcsolásakor a Wi-Fi vagy a **Bluetooth**® beállítás kikapcsolódhat. Használat előtt győződjön meg róla, hogy a beállítás be van kapcsolva.
- Ne tegye a hangszert olyan helyre, ahol nagy mennyiségű por, erős rázkódás, különösen alacsony vagy magas hőmérséklet érheti (például közvetlen napsütés, közeli fűtőttest melege, illetve felmelegedő utastér), mert ezzel megelőzheti a deformálódását, a belső alkatrészek károsodását, illetve a megbízhatatlan működést. (Jóváhagyott működési hőmérséklet: 5°–40°C, azaz 41°–104°F)
- Ne helyezzen műanyagból vagy gumból készült tárgyat a hangszerre, mivel az elszínezheti a hangszert.
- A polírozott felületű modelleknél nagyon kell vigyázni, hogy fém-, porcelán- vagy más kemény tárggyal ne üsse meg a hangszert, mert megrepedhet vagy leválhat a felület felső rétege. Legyen óvatos.

## ■ Karbantartás

- A hangszer tisztításához puha, száraz (vagy enyhén megnedvesített) törölkendőt használjon. Ne használjon higítót, oldószert, alkoholt, tisztítófolyadékot, sem vegyszeres törölkendőt.
- A polírozott felületű modellekről csak nagyon óvatosan, puha törölkendővel szabad eltávolítani a port és a szennyeződések. Kerülni kell a túl erős törölgetést, mivel a porszemcsék megkarcolhatják a hangszer felületét.
- Jelentős mértékű, hirtelen hőmérséklet- vagy páratartalom-változás esetén pára (nedvesség) csapódhat le a hangszer felszínére. A fából készült részek felszívhatják a nedvességet, és emiatt károsodhatnak. Ezért a páralecsapódást minél hamarabb le kell törölni a hangszerről egy puha törölkendővel.

## ■ Adatok mentése

- Kikapcsolás esetén egyes adatok megmaradnak a hangszerben (31. oldal). A mentett adatok azonban elveszhetnek meghibásodás, helytelen kezelés stb. következtében.

# Információk

## ■ A szerzői jogokról

- A hangszerre telepített „tartalom”<sup>\*1</sup> szerzői jogi tulajdonosa a Yamaha Corporation, illetve szerzői jogi tulajdonosa. Kivéve ha ezt engedélyezik a szerzői jogok és egyéb vonatkozó jogszabályok – például saját célra történő másolás –, a szerzői jog tulajdonosának engedélye nélkül tilos „reprodukálni vagy szórakoztatni”<sup>\*2</sup> A tartalom használatáról konzultáljon egy szerzői jogban járatos szakértővel.

Ha zenét hoz létre vagy ad elő a tartalom segítségével a hangszer eredeti használata révén, majd rögzíti és terjeszti az anyagot, a Yamaha Corporation engedélyére nincs szükség, függetlenül attól, hogy a terjesztési módszer fizetős vagy ingyenes.

\*1: A „tartalom” kifejezés jelölhet egy számítógépes programot, hangadatokat, stíluskíséretet, MIDI-adatokat, WAVE-adatokat, hangszínelvételeket, kottát, kottaadatokat stb.

\*2: A „reprodukálni vagy szórakoztatni” kifejezés magában foglalja a hangszerben lévő tartalom kinyerését, illetve a módosítások nélküli rögzítését és terjesztését hasonló módon.

## ■ A hangszerbe épített funkciók és adatok

- Néhány beépített zenedarab terjedelmi okok miatt átszerkesztve szerepel, ezért némileg eltérhet az eredetitől.

## ■ Tudnivalók a nyílt forráskódú szoftverekről

- A hangszerben lévő firmware nyílt forráskódú szoftvert tartalmaz. Az egyes nyílt forráskódú szoftverekkel kapcsolatos szerzői jogi információkról és használati feltételekről az alábbi Yamaha webhelyen tájékozódhat: **Yamaha Downloads:** <https://download.yamaha.com/>

## ■ A használati útmutatóról

- Az ábrák ebben a használati útmutatóban csupán tájékoztató jellegűek.
- A Windows a Microsoft® Corporation bejegyzett védjegye az Egyesült Államokban és más országokban.
- A **Bluetooth**® kifejezés és logók a Bluetooth SIG, Inc. bejegyzett védjegyei, és az ilyen jelzéseket a Yamaha Corporation engedéllyel használja.



- Az ebben a használati útmutatóban szereplő vállalat- és terméknevek a hozzájuk tartozó vállalatok védjegyei vagy bejegyzett védjegyei.

## ■ Hangolás

- Az akusztikus zongoráktól eltérően ezt a hangszert nem kell szakembernek behangolnia (bár a hangmagasságot a felhasználó más hangszerekhez igazíthatja). Ennek oka az, hogy a digitális hangszerek hangmagassága soha nem állítódik el.

## ■ Tudnivalók a leselejtezésről

- A hangszer leselejtezésekor forduljon a megfelelő helyi hatóságokhoz.

# Tartalomjegyzék

---

|  |          |
|--|----------|
| <b>ÓVINTÉZKEDÉSEK</b> .....            | <b>3</b> |
| <b>Az útmutatókról</b> .....           | <b>7</b> |
| <b>Mellékelt tartozékok</b> .....      | <b>7</b> |
| <b>Vezérlőelemek és aljzatok</b> ..... | <b>8</b> |

## Alapműveletek

---

|   |           |
|---|-----------|
| <b>Beüzemelés</b> .....   | <b>9</b>  |
| Billentyűzetfedél .....   | 9         |
| Kottatartó .....  | 9         |
| A hangszer bekapcsolása .....                                       | 10        |
| Automatikus kikapcsolás funkció.....                                | 10        |
| Hangerő-korlátozó funkció.....                                      | 11        |
| Fejhallgató használata.....   | 11        |
| <b>Játék a zongorán</b> .....                                       | <b>13</b> |
| A pedálok használata .....  | 13        |
| A VRM effekt ki- és bekapcsolása .....                              | 14        |
| Intelligens akusztikus szabályozás (IAC).....                       | 14        |
| Grand Expression Modeling.....                                      | 15        |
| A műveletek megerősítését jelző hangok<br>be- és kikapcsolása ..... | 15        |
| A billentésérzékenység módosítása .....                             | 15        |
| A metronóm használata .....   | 16        |

## Haladó műveletek

---

|   |           |
|---|-----------|
| <b>Különböző hangszerek hangjának<br/>(hangszínének) lejátszása</b> ..... | <b>17</b> |
| Hangszín kiválasztása .....   | 17        |
| A demó zenedarabok meghallgatása.....                                     | 18        |
| A hangzás módosítása (zengetés).....                                      | 19        |
| Tranzponálás félhangonként .....  | 20        |
| A hangszer hangolása .....  | 20        |
| Két hangszín egyidejű megszólaltatása<br>(Duál mód) .....                 | 21        |
| Játék duó módban .....  | 22        |
| <b>Zenedarabok lejátszása és<br/>gyakorlás</b> .....                      | <b>23</b> |
| Gyári zenedarabok hallgatása.....   | 23        |
| Egykezes szólam lejátszása .....  | 24        |
| Lejátszás azonnal az első hangtól kezdve<br>(Gyors lejátszás) .....       | 24        |

|  |           |
|--|-----------|
| <b>Az előadás felvétele</b> .....                              | <b>25</b> |
| Az előadás felvétele.....                                      | 25        |
| A felvett zenedarab kezdeti beállításainak<br>módosítása ..... | 26        |
| A felvett adatok törlése.....                                  | 26        |

|   |           |
|---|-----------|
| <b>A hangszer használata<br/>okoskészülékkel vagy<br/>számítógéppel</b> ..... | <b>27</b> |
|---|-----------|

|   |    |
|---|----|
| Audióadatok lejátszása/felvétele<br>(USB-audióinterfész).....                     | 27 |
| Zenehallgatás a hangszeren Bluetooth<br>segítségével (Bluetooth hangfunkció)..... | 28 |
| A kényelmes Smart Pianist app használata .....                                    | 29 |

|   |           |
|---|-----------|
| <b>Az adatok biztonsági mentése,<br/>a beállítások inicializálása</b> ..... | <b>31</b> |
|---|-----------|

|   |    |
|---|----|
| A hangszer kikapcsolása esetén is<br>tárolt adatok .....      | 31 |
| A beállítások inicializálása .....                            | 31 |
| A hangszeren futó firmware verziószámának<br>ellenőrzése..... | 31 |

## Függelék

---

|  |           |
|--|-----------|
| <b>Hibaelhárítás</b> .....                   | <b>32</b> |
| <b>Szójegyzék</b> .....                      | <b>33</b> |
| <b>A zongoraállvány összeszerelése</b> ..... | <b>34</b> |
| <b>Műszaki adatok</b> .....                  | <b>37</b> |
| <b>Tárgymutató</b> .....                     | <b>39</b> |
| <b>Zenedarabok listája</b> .....             | <b>40</b> |

Köszönjük, hogy a Yamaha digitális zongora mellett döntött.  
A hangszer kivételesen kimagasló hangminőséget és kifejezőerőt nyújt.  
Kérjük, gondosan olvassa át ezt az útmutatót, hogy teljes mértékben ki tudja használni a hangszer fejlett funkcióit, és tartsa ezt az útmutatót biztonságos, könnyen elérhető helyen, hogy a későbbiekben is használni tudja.

## Az útmutatókról

---

A hangszerhez mellékelte kiadványok és oktatóanyagok:



### A hangszerhez mellékelve

- **Használati útmutató (ez a könyv)**

A hangszerrel végezhető alapvető műveleteket és a funkciókat ismerteti. Először ezt az útmutatót olvassa el.



### A webhelyen található anyagok

- **Rövid útmutató**

Táblázatos formában, röviden a gombokhoz és a billentyűkhöz rendelt funkciókat mutatja be.



<https://manual.yamaha.com/mi/kb-ekb/clp825/>

- **MIDI Reference (MIDI-kézikönyv)**

Ez a dokumentum a MIDI-adatformátum leírását és a MIDI-táblázatot tartalmazza, valamint ismerteti a MIDI-funkciókat, például a MIDI-csatorna és a helyi hangképzés beállítását.

- **Smart Pianist User Guide (Smart Pianist felhasználói útmutató)**

Bemutatja, hogyan állítható be az okoseszköze készült „Smart Pianist” alkalmazás (29. oldal), és hogyan használható a hangszer vezérlésére.



Az útmutatókat az alábbi webhelyről szerezheti be.

#### Yamaha Downloads

<https://download.yamaha.com/>

## Mellékelte tartozékok

---

- Használati útmutató (ez a könyv)
- „50 Classical Music Masterpieces” (kottafüzet)
- Online Member Product Registration (Internetes felhasználói regisztráció)
- Zongoraszék\*
- Tápkábel\*, hálózati adapter\*

\* Nem minden országban képezi a csomag részét. Érdeklődjön Yamaha-márkakereskedőjénél.

# Vezérlőelemek és aljzatok

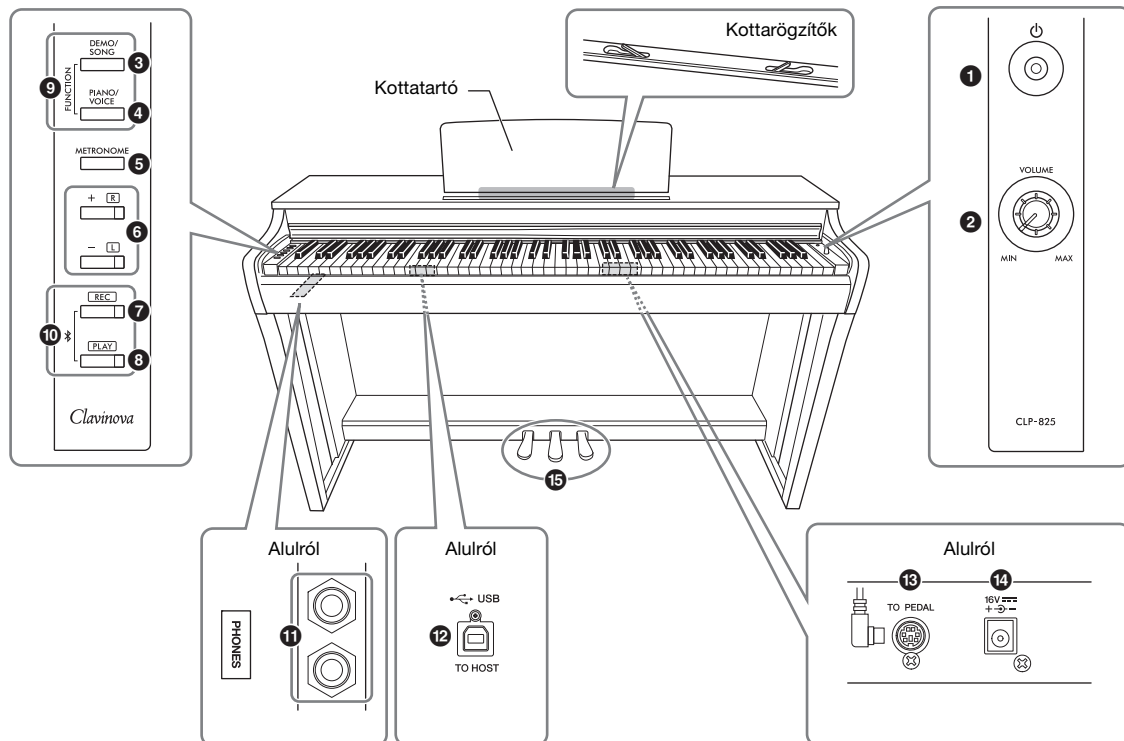

- 1 [POWER] (Készenlét/Bekapcsolás) kapcsoló** ..... 10. oldal  
A hangszer bekapcsolása vagy készenlétbe kapcsolás.
- 2 [VOLUME] szabályozó** ..... 10. oldal  
A hangszer általános hangerejének beállítása. A szabályozót jobbra forgatva növelheti, balra forgatva pedig csökkentheti a hangerőt.
- 3 [DEMO/SONG] gomb** ..... 18., 23. oldal  
A demó zenedarabok és a beépített zenedarabok lejátszására szolgál.
- 4 [PIANO/VOICE] gomb** ... 17., 19., 21. oldal  
Egy hangszín, egyidejű megszólaltatáshoz két hangszín vagy zengetéstípus kiválasztásához.
- 5 [METRONOME] gomb** ..... 16. oldal  
A beépített metronóm funkció elindítására/leállítására szolgál.
- 6 [+R], [-L] gomb** ..... 16., 17., 23., 24. oldal
- Ezekkel a gombokkal növelhető vagy csökkenthető a zenedarabok sorszáma, a tempó értéke stb.
  - Zenedarab lejátszása közben a jobb és a bal kéz számának be-/kikapcsolása.
- 7 [REC] gomb** ..... 25. oldal  
Az előadott darab felvételére szolgál.
- 8 [PLAY] gomb** ..... 25. oldal  
A felvett zenedarab lejátszására szolgál.
- 9 [FUNCTION]** ..... 10., 20. oldal  
A [DEMO/SONG] és a [PIANO/VOICE] egyidejű nyomva tartásával és az egyik billentyű lenyomásával módosíthatók a beállítások, például az Automatikus kikapcsolás funkció vagy a transzponálás paraméterei.
- 10 Bluetooth** ..... 28. oldal  
Bluetooth funkcióval felszerelt készülék, például okostelefon csatlakoztatására szolgál.  
\* A vásárlás helye szerinti országtól függ, hogy rendelkezésre áll-e a Bluetooth funkció (28. oldal).
- 11 [PHONES] aljzatok** ..... 11. oldal  
Stereó fejhallgató csatlakoztatására szolgál.
- 12 [USB TO HOST] aljzat** ..... 27. oldal  
Számítógép vagy okoskészülék, például okostelefon vagy tablet csatlakoztatására szolgál.
- 13 [TO PEDAL] aljzat** ..... 36. oldal  
A beszerelt pedál pedálkábelének, illetve a külön megvásárolható FC35 pedálnak a csatlakoztatására szolgál.
- 14 DC IN aljzat** ..... 10. oldal  
A hálózati adapter csatlakoztatásához.
- 15 Pedálok** ..... 13. oldal  
Ahogyan az akusztikus zongorákon is, a dinamika és a hangkitartás szabályozására szolgálnak.



## Beüzemelés

### Billentyűzetfedél

#### A billentyűzetfedél nyitása:

Emelje meg kissé a fedelet, majd ütközésig tolja előre.

#### A billentyűzetfedél zárása:

Csúsztassa maga felé a fedelet, majd a végén óvatosan engedje le.

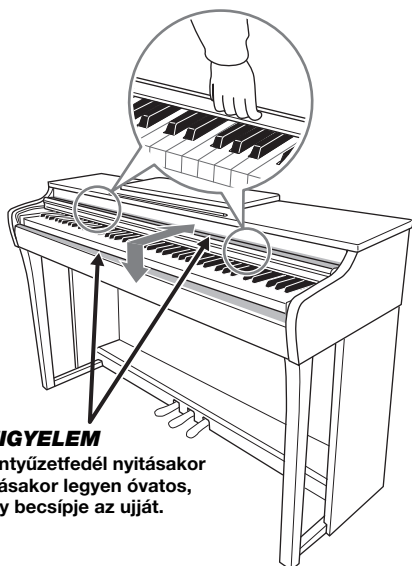

#### **FIGYELEM**

A billentyűzetfedél nyitásakor és zárásakor legyen óvatos, nehogy becsípje az ujját.

#### **FIGYELEM**

- Nyitáskor és záráskor mindkét kezével tartsa a fedelet. Ne engedje el a fedelet a teljes kinyitás, illetve bezárás előtt. Legyen óvatos, nehogy becsípje a saját vagy valaki másnak (különösen egy gyereknek) az ujját a fedél és a hangszer közé.
- Ne helyezzen semmilyen tárgyat (pl. papírt, iratkapcsot stb.) a billentyűzetfedélre. A billentyűzetfedélre helyezett apró tárgyak nyitáskor beeshetnek a hangszer belsejébe, ahonnan szinte lehetetlen azokat eltávolítani. Ez áramütést, rövidzárlatot, tüzet és már károsodást is okozhat.

### Kottatartó

#### A kottatartó felnyitása:

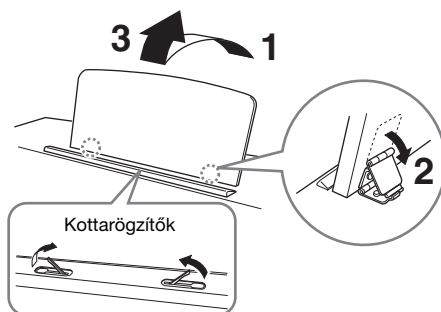

A kottarögzítők lehetővé teszik a kotta lapjainak rögzítését.

#### **FIGYELEM**

Ne próbálja félig felnyitott helyzetben használni a kottatartót. Lezáráskor csak akkor engedje el a kottatartót, ha az már teljesen lecsukódott a hangszerre.

#### A kottatartó lezárása:

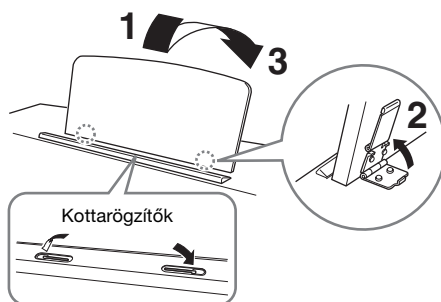

Csukja le a kottarögzítőket, ha fel vannak nyitva, majd az alábbiak szerint hajtsa le a kottatartót.

# A hangszer bekapcsolása

## 1. Csatlakoztassa a hálózati adapter csatlakozóit az ábrán látható sorrendben.

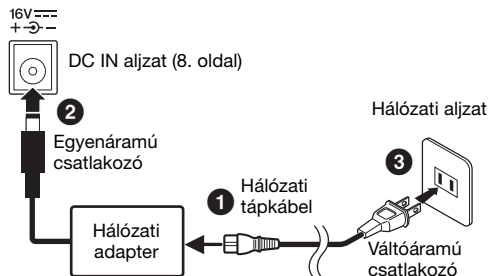

A tápkábel csatlakozója és a hálózati aljzat országonként eltérő lehet.

### ⚠ VIGYÁZAT

- Csak az előírt hálózati adaptert (38. oldal) szabad használni. Bármilyen más adapter használata javíthatatlan károsodást okozhat az adapterben és a hangszerben egyaránt.
- A hangszer beüzemeléskor győződjön meg arról, hogy a hálózati konnektor könnyen elérhető. Probléma vagy hibás működés esetén azonnal kapcsolja ki a főkapcsolót, és húzza ki a dugót az aljzattól.

### MEGJEGYZÉS

A hálózati adapter lecsatlakoztatásához fordított sorrendben hajtja végre a műveletsort.

## 2. Állítsa „MIN” állásba a [VOLUME] szabályozót.

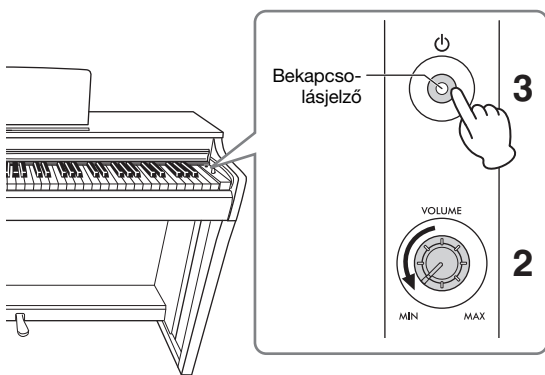

## 3. A hangszer bekapcsolásához nyomja meg a [⏻] (Készenlét/bekapcsolás) kapcsolót.

A bekapcsolásjelző a gombon világítani kezd, jelezve, hogy be van kapcsolva a hangszer. A hangszeren való játék közben az egész billentyűzet hangerejét a [VOLUME] szabályozóval állíthatja be a megfelelő szintre.

Ha készenlétbe szeretné kapcsolni a hangszeret, nyomja le ismét a [⏻] (Készenlét/Bekapcsolás) kapcsolót egy másodpercre. A bekapcsolásjelző kialszik.

### ⚠ VIGYÁZAT

A [⏻] (Készenlét/bekapcsolás) kapcsoló „Készenlét” állásában is folyik minimális áram a hangszer áramköreiben. Ha hosszabb ideig nem használja a hangszeret, húzza ki a tápkábelt a hálózati aljzattól.

### ⚠ FIGYELEM

A halláskárosodás elkerülése érdekében ne használja a hangszeret huzamosabb ideig nagy hangerő mellett.

### FONTOS TUDNIVALÓ

A bekapcsoláshoz csak a [⏻] (Készenlét/bekapcsolás) kapcsolót nyomja meg. Bármely más művelet, például a billentyűk, gombok vagy pedálok lenyomása a hangszer rendellenes működését okozhatja.

## Automatikus kikapcsolás funkció

A főlegesen áramfogyasztás elkerülése érdekében a hangszer fel van szerelve az Automatikus kikapcsolás funkcióval, amely automatikusan kikapcsolja a hangszeret, ha kb. 15 percig nem használják.

Tartsa lenyomva egyszerre a [DEMO/SONG] és a [PIANO/VOICE] gombot, és közben nyomja meg a A#0 billentyűt az Automatikus kikapcsolás aktiválásához, illetve az A0 billentyűt a kikapcsolásához.

**Alapértelmezett beállítás:** Bekapcsolva

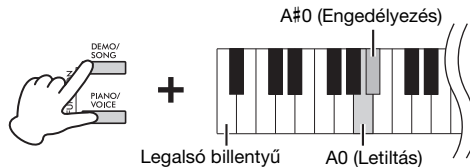

A hangszer bekapcsolásakor is letilthatja a funkciót. A hangszer bekapcsolásához tartsa lenyomva az A-1 billentyűt (a legalsó billentyű), és közben nyomja meg a [⏻] (Készenlét/Bekapcsolás) kapcsolót. A [REC] jelzőfény háromszor felvillan, ami azt jelzi, hogy kikapcsolódott az Automatikus kikapcsolás funkció.

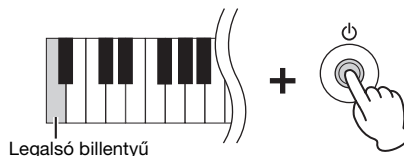

## Hangerő-korlátozó funkció

A túlzottan nagy hangerő megakadályozása érdekében a Hangerő-korlátozó funkcióval korlátozható a maximális hangerő. Ha a funkció 20%-os, 50%-os vagy 80%-os szintre van beállítva, akkor a hangerő nem lesz magasabb akkor sem, ha jobbra tekeri a [VOLUME] szabályozót.

Nyomja meg egyszerre a [DEMO/SONG] és a [PIANO/VOICE] gombot, és közben az alábbi ábra szerint nyomja le az F#6 (20%), a G6 (50%) vagy a G#6 (80%) billentyűt a funkció bekapcsolásához, vagy az F6 billentyű lenyomásával kapcsolja ki.

**Alapértelmezett beállítás:** Ki

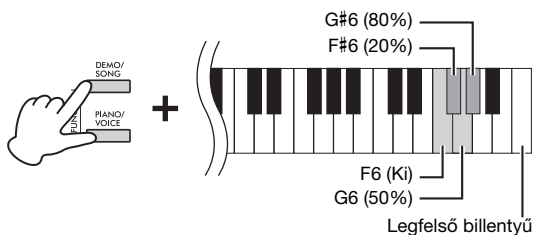

### FONTOS TUDNIVALÓ

Ha kikapcsolja a funkciót, előfordulhat, hogy hangos zajokat hall, ha a [VOLUME] szabályozót jobbra fordítja a középső állásból.

Ügyeljen arra, hogy a szabályozót balra fordítsa el a középső állásból, majd kapcsolja ki a funkciót.

## Fejhallgató használata

Mivel a hangszer két [PHONES] fejhallgatóalzzal rendelkezik, két szabványos sztereó fejhallgató csatlakoztatható hozzá. Ha csak egy fejhallgatót kíván használni, csatlakoztassa azt a hangszer egyik aljzatához. Ekkor a hangszórók automatikusan kikapcsolódnak az alapértelmezett beállítás szerint.

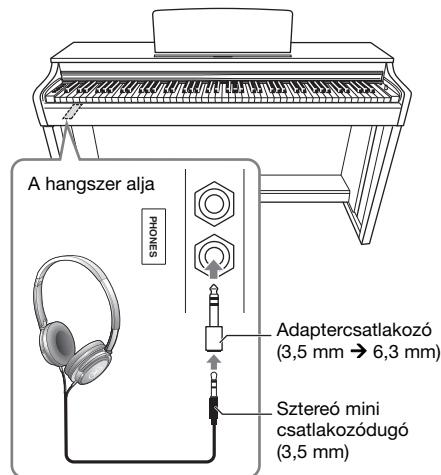

### FIGYELEM

Ne használjon hosszabb ideig hangosan üzemelő fejhallgatót – ellenkező esetben halláskárosodás léphet fel.

### MEGJEGYZÉS

Ha csatlakoztatva van valami a [PHONES] aljzathoz, akkor nem fognak hangot kiadni a hangszer hangszórói. Ha adaptert használ, távolítsa el azt is a fejhallgató kihúzásakor.

## A fejhallgatótartó használata

A fejhallgatót ráakaszthatja a hangszerre.

A fejhallgatótartó felszereléséről „A zongoraállvány összeszerelése” című részben olvashat a 34. oldalon.

### FONTOS TUDNIVALÓ

A fejhallgatón kívül semmi mást nem szabad a tartóra akasztani. Ekkor ugyanis megsérülhet a hangszer vagy a fejhallgatótartó.

## Hangszóró be-/ki beállítás

Beállíthatja, hogy a hangszer hangja mindig megszólaljon a beépített hangszórókból, vagy ne. Tartsa nyomva a [DEMO/SONG] és a [PIANO/VOICE] gombot, és közben nyomja le az F5–G5 tartomány megfelelő billentyűjét.

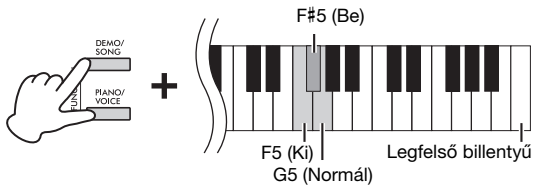

- **Ki (F5):** A hangszóró nem szól.
- **Be (F#5):** A hangszóró mindig szól, függetlenül attól, hogy csatlakoztatott-e fejhallgatót.
- **Normál (G5):** A hangszóró csak akkor szól, ha a fejhallgató nem csatlakozik. (Ez az alapértelmezett beállítás.)

### MEGJEGYZÉS

Ha ez be van kapcsolva, a Binaurális mintavétel és a Sztereofonikus hangerősítés nem működik.

## A természetes hangtávolság reprodukálása – Binaurális mintavétel és Sztereofonikus hangerősítés

A hangszer két fejlett technológiát is alkalmaz, amelyek segítségével különlegesen realiztikus, természetes hangzást biztosít még fejhallgató használata mellett is.

### Binaurális mintavétel (csak a „CFX koncertzongora” hangszínnél)

A Binaurális mintavétel egy olyan technika, amely két különleges mikrofont használ. Ezeket oda helyezték, ahol az előadó füle lenne, és úgy veszi fel a zongora hangját, ahogy az ott hallható lenne. Az ezzel az effekttel rögzített hang fejhallgatón keresztüli hallgatása közben úgy merülhet el a hangzásvilágban, mintha az tényleg a zongorából jönne. Ezen felül hosszan hallgathatja a természetes hangot anélkül, hogy elfáradna a füle. Ha az alapértelmezett „CFX Grand” hangszínt (18. oldal) választja ki, a fejhallgatók csatlakoztatáskor automatikusan bekapcsolódik a binaurális mintavételi hang.

### Sztereofonikus hangerősítés (nem „CFX Grand” zongorahangszínek)

A Sztereofonikus hangerősítés egy olyan effekt, amely reprodukálja a természetes hangtávolságot, úgy mint a Binaurális mintavétel, de ez csak fejhallgatón keresztül hallható. Ha nem a „CFX koncertzongora” zongorahangsínt választja ki, a fejhallgató csatlakoztatáskor automatikusan bekapcsolódik a Sztereofonikus hangerősítés.

Tartsa lenyomva a [PIANO/VOICE] gombot, és közben nyomja meg az F#3 billentyűt a funkció bekapcsolásához, illetve az F3 billentyűt a funkció kikapcsolásához.

**Alapértelmezett beállítás:** Be

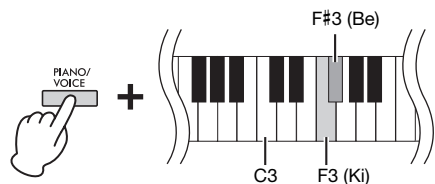

### MEGJEGYZÉS

A Sztereofonikus hangerősítés csak a Zongorahangszínekhez használható (17. oldal).

# Játék a zongorán

## A pedálok használata

### Hangkitartó pedál (jobb oldali)

Ha lenyomja ezt a pedált, a hangok sokkal lassabban halnak el, tehát tovább szólnak. Ha felengedi a pedált, az eddig folyamatosan szóló hangok hirtelen elhalnak (kivéve azok, amelyeket a billentyűzetten lenyomva tart). A pedál „félíg lenyomott pedál” funkciójával részleges hangkitartó effektus érhető el, amelynek mértéke attól függ, hogy mennyire nyomja le a pedált.

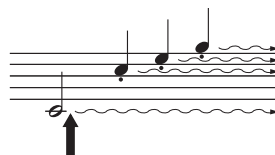

Ha ekkor lenyomja a hangkitartó pedált, az aktuális hang és a pedál felengedéséig megszólaltatott hangok sokkal lassabban fognak elhalni.

### Sostenuto pedál (középső)

Ha a billentyűk nyomva tartása közben lenyomja a pedált, a leütött hangok hosszabb ideig szólnak (mintha a hangkitartó pedált nyomta volna le), a később leütött hangok viszont nem szólnak hosszabb ideig. Így lehetőség van például arra, hogy kitartson egy akkordot vagy egy mély hangot, miközben a dallamot „staccato” (szaggatott) megszólaltatással játssza le.

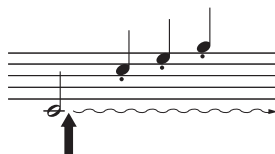

Ha a billentyű nyomva tartása közben lenyomja a sostenuto pedált, akkor ez a hang mindaddig szólni fog, amíg fel nem engedi a pedált.

### Tompító pedál (bal oldali)

Ha ezt a pedált lenyomja, csökken a hangerő, és némiképp lágyabb lesz a hangszín. A pedál lenyomása előtt megszólaltatott hangokra ez nincs hatással.

#### MEGJEGYZÉS

Ha a hangkitartó pedál nem működik, akkor ellenőrizze, hogy a pedál kábelét megfelelően csatlakoztatta-e a hangszerhez (36. oldal).

#### Félíg lenyomott pedál funkció

Ez a funkció lehetővé teszi, hogy a hangkitartás hossza a pedál lenyomásának mértékétől függjön. Minél jobban lenyomja a pedált, annál hosszabban fog kicsengeni a hang. Ha például a hangkitartó pedál teljes lenyomásakor a leütött hangok túlságosan összemosódnak, zúgnak, a pedált félíg vagy jobban felengedve csökkentheti a hangok kitarását, így azok kevésbé fognak összeolvadni.

#### MEGJEGYZÉS

A sostenuto (középső) pedál lenyomva tartásakor az orgona (Organ) és a vonósok (Strings) hangszín lecsengés nélkül tovább szól a billentyűk felengedése után is.

#### MEGJEGYZÉS

Ha a Jazz orgona hangszín (17. oldal) van kiválasztva, a bal oldali pedál lenyomásával váltani lehet a forgó hangszóró gyors/lassú forgása között. A Vibrafon hangszín (17. oldal) kiválasztásakor a bal oldali pedál a vibrato hatást kapcsolja be és ki.

#### [TO PEDAL] aljzat

Ügyeljen arra, hogy a pedálkábel csatlakozóját a megfelelő irányban, stabilan csatlakoztassa a [TO PEDAL] aljzathoz. Ha nem így tesz, akkor előfordulhat, hogy a pedál nem fog megfelelően működni. Az FC35 pedálegység (külön vásárolható meg) is csatlakoztatható ehhez az aljzathoz. A hangszer pedáljait lecserélheti az FC35 pedálegységre, és állványra helyezheti a pedálokat, hogy megfelelő magasságban legyenek.

#### ⚠ FIGYELEM

Ha állványra teszi az FC35 pedálegységet, győződjön meg arról, hogy az állvány elég nagy, sík és stabil ahhoz, hogy megakadályozza a pedálok billegését vagy leesését, amikor lenyomja őket.

#### FONTOS TUDNIVALÓ

Fordítson figyelmet arra is, hogy a csatlakozót a megfelelő irányban helyezze be. Nem megfelelő irányú csatlakoztatás esetén a hangszer károsodhat.

#### MEGJEGYZÉS

A pedálcsatlakozó csatlakoztatása, illetve leválasztása előtt mindenképpen ki kell kapcsolni a hangszer.

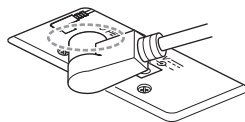

Teljesen dugja be a csatlakozót, amíg a csatlakozó fém része el nem tűnik.

## A VRM effekt ki- és bekapcsolása

A VRM (Virtual Resonance Modeling) technológia pontosan visszaadja az akusztikus koncertzongorák rezonátortestének és húrjainak egyedi zengését. Ha a CFX Grand, Bösendorfer vagy Pop Grand hangszínt (17. oldal) választja ki, a hangkitartó pedál lenyomásakor aktiválódik a VRM effekt. A VRM jellemzőiről a 33. oldalon olvashat.

Tartsa lenyomva a [PIANO/VOICE] gombot, és közben nyomja meg az C#3 billentyűt a funkció bekapcsolásához, illetve az C3 billentyűt a funkció kikapcsolásához.

**Alapértelmezett beállítás:** Be

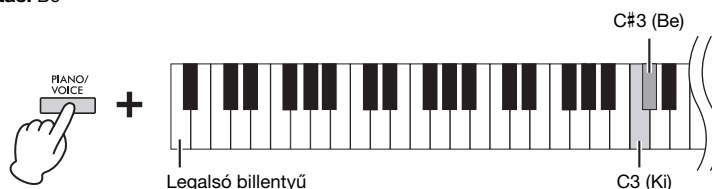

## Intelligens akusztikus szabályozás (IAC)

Az IAC automatikusan módosítja a hangminőséget a hangszer általános hangerejének függvényében. Az IAC csak a hangszer hangszóróra, illetve a fejhallgatóra vonatkozik. Mind az alacsony, mind a magas hangok tisztán hallhatók akkor is, ha a hangerő alacsony. Különösen fejhallgató használatakor a fülek terhelése csökken, anélkül hogy túlzottan megnövekedne az általános hangerő.

### Az IAC be- és kikapcsolása:

Tartsa lenyomva egyszerre a [DEMO/SONG] és a [PIANO/VOICE] gombot, és közben nyomja meg a C#2 billentyűt a funkció bekapcsolásához, illetve a C2 billentyűt a funkció kikapcsolásához.

**Alapértelmezett beállítás:** Be



### Az IAC mértékének szabályozása:

Tartsa lenyomva egyszerre a [DEMO/SONG] és a [PIANO/VOICE] gombot, és közben nyomja meg a D2 billentyűt az érték csökkentéséhez, illetve az E2 billentyűt az érték növeléséhez.

**Beállítható tartomány:** -3 - +3

**Alapértelmezett beállítás:** 0

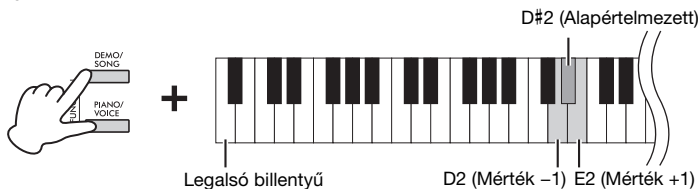

Minél magasabb az érték, a mély és magas hangok annál tisztábban hallhatók alacsony hangerő mellett.

## Grand Expression Modeling

Ha a CFX koncertzongora, a Bösendorfer vagy a Popos zongorahangzás hangszínt (17. oldal) választja ki, hozzáadhat Grand Expression Modeling-effekteket, amelyek egy valódi zongora fizikai hangátmeneteit szimulálják. A Grand Expression Modeling használatáról a 33. oldalon olvashat részletesen.

A Grand Expression Modeling-effekt típusának kiválasztásához tartsa nyomva a [PIANO/VOICE] gombot, és közben nyomja le az A3 vagy az A#3 billentyűt.

- **Statikus (A3):** A hangszer általában semlegesíti a finomabb eltéréseket a billentyüleütések és a billentések erejének váltása esetén is.
- **Dinamikus (A#3):** A billentyüleütések és a billentések váltakozó intenzivitása révén rendkívül finoman szabályozhatja a hangzást, mint egy valódi akusztikus zongorán.

**Alapértelmezett beállítás:** Dinamikus

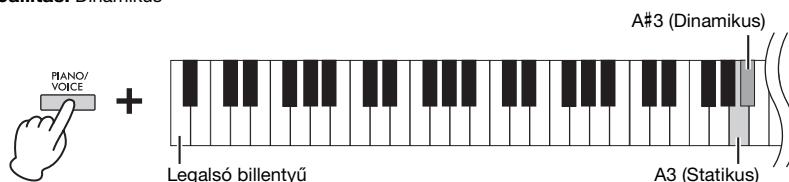

## A műveletek megerősítését jelző hangok be- és kikapcsolása

Ha egy gomb és egy billentyű kombinációjával módosítják a beállítást, akkor megszólal egy működési hang (be, ki, kattintás, tempóérték megadása). Ez a megerősítő hang tetszés szerint engedélyezhető (be) és letiltható (ki).

Tartsa lenyomva egyszerre a [DEMO/SONG] és a [PIANO/VOICE] gombot, és közben nyomja meg az A#-1 billentyűt a hangok bekapcsolásához, illetve az A-1 billentyűt a hangok kikapcsolásához.

**Alapértelmezett beállítás:** Be

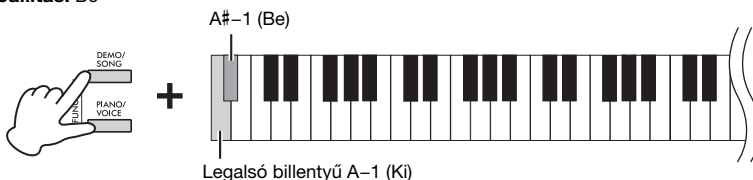

## A billentésérzékenység módosítása

Megadhatja a kívánt billentésérzékenységet, vagyis azt, hogy a billentyűk leütése hogyan hasson a hangerőre. Tartsa nyomva a [PIANO/VOICE] gombot, és közben nyomja le a C6–D#6 tartomány megfelelő billentyűjét.

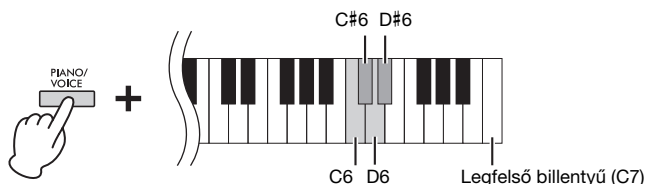

### MEGJEGYZÉS

A beállítás le van tiltva néhány hangszínnél, például az orgona esetén.

**Alapértelmezett beállítás:**  
Közepes

| Billentyű | Billentésérzékenység | Leírás   |
|-----------|----------------------|--|
| C6        | Lágy                 | Már nagyon enyhe erejű billentés esetén is hangosan szólalnak meg a hangok.                  |
| C#6       | Közepes              | Normál billentésérzékenység.   |
| D6        | Kemény               | A billentyűket nagyon erősen kell leütni ahhoz, hogy hangosan szólaljanak meg a hangok.      |
| D#6       | Állandó              | Akár erősen, akár gyengén üti le a billentyűket, a megszólaló hangok hangereje nem változik. |

# A metronóm használata

A metronóm pontos tempót adva segíti a gyakorlást.

## 1. A Metronóm elindításához nyomja meg a [METRONOME] gombot.

A metronóm tempójának beállításához használja az [+R] és [-L] gombot.

Miközben szól a Metronóm, a tempó 1-gyel való növeléséhez nyomja meg a [+R] gombot, a csökkentéséhez pedig a [-L] gombot.

## 2. A Metronóm leállításához nyomja meg a [METRONOME] gombot.

## A Metronóm beállítása

Tartsa lenyomva a [METRONOME] gombot, és közben nyomja meg az egyik kiemelt billentyűt (lásd az alábbi ábrát) vagy a [+R]/[-L] gombot a Metronóm paramétereinek beállításához.

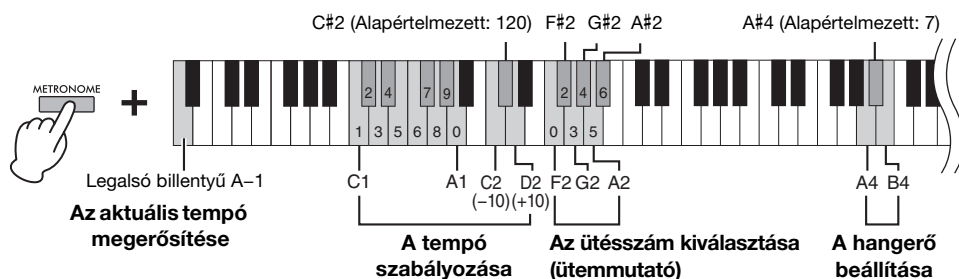

## Az aktuális tempóérték hangos megerősítése (angol nyelven)

Tartsa nyomva a [METRONOME] gombot, és közben nyomja meg az A-1 billentyűt (legelső billentyű).

## A tempó szabályozása

A Metronóm tempója 5–280 ütés/perc közötti értékre állítható be.

### • Az érték növelése vagy csökkentése 10-gyel:

Tartsa lenyomva a [METRONOME] gombot, és közben nyomja meg a D2 billentyűt az érték növeléséhez, illetve a C2 billentyűt a csökkentéséhez.

### • Numerikus érték megadása:

Tartsa nyomva a [METRONOME] gombot, és közben egymás után nyomja meg a C1–A1 tartomány megfelelő billentyűit. Három számjegy megadásával, illetve egy vagy két számjegy megadása után a [METRONOME] gomb felengedésével megadhatja az értéket.

### • Visszaállítás az alapértelmezett értékre (120)

Tartsa lenyomva a [METRONOME] gombot, és közben nyomja meg egyszerre a [+R] és a [-L] gombot, vagy nyomja meg a C#2 billentyűt. Amikor szól a Metronóm, nyomja meg egyszerre a [+R] és a [-L] gombot.

## Az ütésszám kiválasztása (ütemmutató)

Tartsa nyomva a [METRONOME] gombot, és közben nyomja meg a F2–A#2 tartomány megfelelő billentyűjét.

Az első ütés egy harang hangja, a többi pedig kattanás. Az alapértelmezett beállítás a 0 (F2). A beállítás mellett mindegyik ütés egy kattanás.

## A hangerő szabályozása

Tartsa lenyomva a [METRONOME] gombot, és közben nyomja meg a B4 billentyűt a hangerő növeléséhez, illetve az A4 billentyűt a csökkentéséhez. Az alapértelmezett beállítás visszaállításához nyomja meg az A#4 billentyűt, miközben nyomva tartja a [METRONOME] gombot.

## MEGJEGYZÉS

A hangszer beolvasva a numerikus értéket a megfelelő billentyű lenyomásakor. Ha a megadott érték kívül esik a beállítható tartományon, akkor a hangszer nem veszi figyelembe.

| Billentyű | Ütés (ütemmutató)  |
|-----------|--------------------|
| F2        | 0 (nincs kiemelés) |
| F#2       | 2                  |
| G2        | 3                  |
| G#2       | 4                  |
| A2        | 5                  |
| A#2       | 6                  |

## Beállítható tartomány:

1–10

## Alapértelmezett beállítás:

7 (A#4)



## Különböző hangszerek hangjának (hangszínének) lejátszása

### Hangszín kiválasztása

#### A „CFX koncertzongora” kiválasztása:

Nyomja le a [PIANO/VOICE] gombot.

#### Egy másik hangszín kiválasztása:

Miután lenyomta a [PIANO/VOICE] gombot, nyomja le a [+R] vagy a [-L] gombot a következő vagy az előző hangszín kiválasztásához.

#### A kívánt hangszín kiválasztása:

Tartsa nyomva a [PIANO/VOICE] gombot, és közben nyomja le a C1–A1 tartomány megfelelő billentyűjét. Az alábbi listában tekintheti meg, hogy a hangszínek mely gombokhoz vannak hozzárendelve.

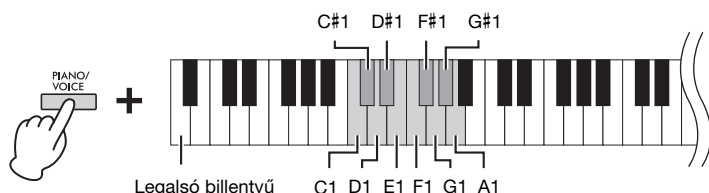

#### MEGJEGYZÉS

A különböző hangszínek megismeréséhez hallgassa meg a demó zenedarabokat (18. oldal).

### Hangszínek listája

| Billentyű | Hangszín neve                 | Hangszín leírása  |
|-----------|-------------------------------|---|
| C1        | CFX koncertzongora            | A Yamaha vezető koncertzongorájának, a CFX széles dinamikus tartománnyal rendelkezik, ami maximális kifejezőerőt nyújt. Bármilyen zenei műfajhoz és stílushoz alkalmas  |
|           | Binaurális CFX koncertzongora | A Yamaha első számú CFX koncertzongorájának fejhallgatóval való használathoz optimalizált binaurális mintavétellel mintavételezett hangszíne. A hangszín fejhallgatón keresztüli hallgatása közben úgy merülhet el a hangzásvilágban, mintha az tényleg a zongorából jönne. Ha a fejhallgatók csatlakoztatva vannak, a rendszer automatikusan ezt a hangszínt választja ki. |
| C#1       | Bösendorfer                   | A Bécsben készült Bösendorfer koncertzongora híres hangszíne. Telt hangzása megidézi a hangszer valódi méreteit. Ideális a művek lágy vonásainak kifejezésére.  |
| D1        | Popos zongorahangzás          | Fényes zongorahangzás. Ideális a tiszta hangzáshoz és a zenekar többi hangszere közül való kiemeléshez.   |
| D#1       | Elektromos koncertzongora     | Olyan elektromos zongora hangját imitálja, amelyben kalapácsok szólaltatnak meg fémlapokat. A lágyabb billentés puhább hangzást, a kemény billentés éles hangzást eredményez.   |
| E1        | DX elektromos zongora         | FM szintézissel (frekvenciamodulált hangképzéssel) létrehozott elektromos zongorahang. Főként könnyűzenéhez ajánlott.   |
| F1        | Csembaló                      | A barokk zene meghatározó hangszere. Mivel a csembaló húrjait kalapácsok helyett még pengetők szólaltatták meg, nincs billentésérzékelés. Van viszont egy jellegzetes felengedési hang a billentyűk elengedésekor.  |
| F#1       | Vibrafon                      | Puha verőkkel megszólaltatott vibrafonhang. Ha erősebben üti le a billentyűket, a hangzás fémesebb lesz.  |
| G1        | Templomi orgona               | Jellegzetes templomi orgona hangzás (csőhossz: 8 láb + 4 láb + 2 láb). Főként barokk egyházi zenéhez illik.   |
| G#1       | Jazzorgona                    | Hangkerekes (Hammond) elektromos orgona hangja. Jazz és rock zenében gyakori.   |
| A1        | Vonósok                       | Sztereo mintavételű nagy vonósenekar, élethű utózungással. Erdemes kipróbálni zongorával együtt Duál módban.  |

# A demó zenedarabok meghallgatása

A hangszer összes hangszínéhez külön demó zenedarabok állnak rendelkezésre.

## 1. Nyomja meg a [DEMO/SONG] gombot a lejátszás elindításához.

Ekkor elindul az aktuális hangszínt bemutató demó zenedarab. Lejátszás közben a [PLAY] lámpa az aktuális tempó szerint villog.

A kiválasztott zenedarab lejátszását követően a hangszer lejátssza a többi demó zenedarabot.

Az utolsó demó zenedarab után a hangszer visszatér az első demó zenedarabra, és újból kezdi az egész lejátszást, amíg a felhasználó le nem állítja. Ha egy adott demó zenedarabot kíván lejátszani, tartsa nyomva a [DEMO/SONG] gombot, és közben nyomja le a C1–A1 tartomány megfelelő billentyűjét.

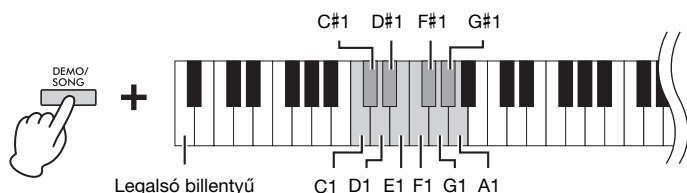

### A kiválasztott demó zenedarab lejátszása ismételve:

Tartsa lenyomva a [DEMO/SONG] gombot, és közben nyomja le a C1–A1 tartomány egyik billentyűjét. A műveleti hangjelzés (15. oldal) kétszer elhangzik, és a demó zenedarab ismételten lejátszható.

### Lejátszás közben az alábbi módon válthat a demó zenedarabok között:

Nyomja le a [+R] vagy a [-L] gombot a következő, illetve az előző demó zenedarab lejátszásához.

Ha az előző vagy a következő demó zenedarabhoz szeretne lépni az ismételt lejátszás közben, akkor az adott demó zenedarabot is ismételve játssza le a hangszer.

## 2. Nyomja meg a [DEMO/SONG] vagy a [PLAY] gombot a lejátszás leállításához.

Ekkor kialszik a [PLAY] jelzőfény.

### Demó zenedarabok listája

| Billentyű | Hangszín neve                 | Cím  | Zeneszerző               |
|-----------|-------------------------------|--|--------------------------|
| C1        | CFX koncertzongora            | Ungarische rhapsodie „Preludio” E-Dur                                    | F. Liszt                 |
|           | Binaurális CFX koncertzongora |  |                          |
| C#1       | Bösendorfer                   | Widmung S.566 R.253  | F. Liszt/<br>R. Schumann |
| D1        | Popos zongorahangzás          | Original   | -                        |
| D#1       | Elektromos koncertzongora     | Original   | -                        |
| E1        | DX elektromos zongora         | Original   | -                        |
| F1        | Csembaló                      | Concerto a cembalo obbligato, 2 violini, viola e continuo No.7, BWV 1058 | J. S. Bach               |
| F#1       | Vibrafon                      | Original   | -                        |
| G1        | Templomi orgona               | Herr Christ, der ein'ge Gottes-Sohn, BWV 601                             | J. S. Bach               |
| G#1       | Jazzorgona                    | Original   | -                        |
| A1        | Vonósok                       | Original   | -                        |

Az eredeti zenedarabok kivételével a demó zenedarabok az eredeti művek rövidített, némileg átszerkesztett kivonatai. Az eredeti demó zenedarabokat a Yamaha zeneszerzői írták (© Yamaha Corporation).

### MEGJEGYZÉS

A lejátszás tempójának módosítását lásd: 16. oldal.

## A hangzás módosítása (zengetés)

A hangszer több zengetéstípussal rendelkezik, amelyek mindegyike mélységet, teret ad a hangnak, valódi akusztikai környezet hatását keltve. A zengetés megfelelő típusa és mértéke automatikusan aktiválódik, amikor valamelyik hangszínt és zenedarabot kiválasztja. A zengetéstípust ezért nem kell kiválasztani; tetszés szerint azonban módosítható.

### A zengetéstípus kiválasztása:

Tartsa nyomva a [PIANO/VOICE] gombot, és közben nyomja le a C2–E2 tartomány megfelelő billentyűjét.

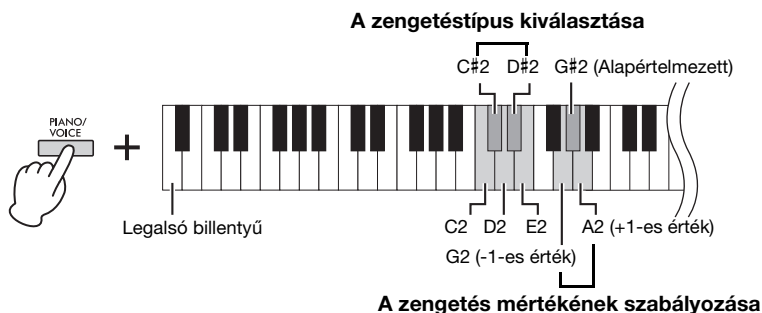

### MEGJEGYZÉS

Duál módban (21. oldal) a hangszer automatikusan hozzárendel egy optimális zengetéstípust a hangszín-kombinációhoz.

### Zengetéstípusok listája

| Billentyű | Zengetéstípus    | Leírás   |
|-----------|------------------|--|
| C2        | Hangversenyterem | A zongoraestek közepes méretű koncerttermeiben hallható tiszta térhangzást imitálja.   |
| C#2       | Koncertterem     | A zenekari előadások nagyméretű koncerttermeiben hallható gyönyörű térhangzást imitálja.   |
| D2        | Előadóterem      | Kamarazene előadására alkalmas; a tágas helyiségek bensőséges térhangzását imitálja, például amilyen klasszikus szólóesteken hallható. |
| D#2       | Klub             | A koncerttermekben és jazzklubokban hallható élénk térhangzást imitálja.   |
| E2        | Ki               | Nincs zengetés.  |

### A zengetés mértékének szabályozása:

Minél nagyobb az érték, annál nagyobb a mélység mértéke, és minél kisebb az érték, annál kisebb a mélység mértéke.

A beállítás módosításához tartsa nyomva a [PIANO/VOICE] gombot, és közben nyomja le a G2 billentyűt az érték 1-gyel való csökkentéséhez, illetve az A2 billentyűt az érték 1-gyel való növeléséhez.

A [PIANO/VOICE] gombot nyomva tartva, és közben a G#2 billentyűt lenyomva állítsa vissza a zengetésmértéket az alapértelmezett beállításra, amely a legalkalmasabb érték az aktuális hangszínhez.

### Beállítható tartomány:

0 (nincs effekt) – 20 (maximális mértékű zengetés)

## Transzponálás félhangonként

Az egész billentyűzet hangmagasságát félhangos lépésekben eltolhatja felfelé vagy lefelé, így megkönnyítheti az eredetileg nehéz hangnemben íródott darabok lejátszását, illetve igazodhat az énekes vagy más hangszerek hangmagasságához. Ha például a „+5” értéket választja ki, akkor a C billentyű lenyomása esetén valójában F hang szólal meg, így egy F-dúrban lévő darabot úgy játszhat le, mintha az C-dúrban lenne.

### Transzponálás lefelé:

Tartsa lenyomva a [DEMO/SONG] és a [PIANO/VOICE] gombot, és közben nyomja meg az F#2 (-6) és a B2 (-1) közötti tartomány megfelelő billentyűjét.

### Transzponálás felfelé:

Tartsa lenyomva a [DEMO/SONG] és a [PIANO/VOICE] gombot, és közben nyomja meg az C#3 (+1) és az F#3 (+6) közötti tartomány megfelelő billentyűjét.

### A normál hangmagasság visszaállítása:

Tartsa lenyomva a [DEMO/SONG] és a [PIANO/VOICE] gombot, és közben nyomja le a C3 billentyűt.

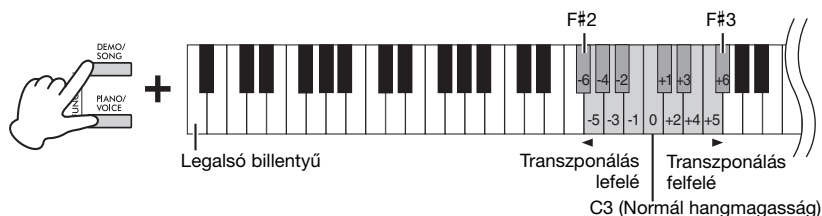

### MEGJEGYZÉS

A transzponálási beállítás nem csupán a hangszer, hanem a lejátszott zenedarabok hangmagasságát is meghatározza (23. oldal). Nem adható meg egymástól függetlenül a hangszerre és a zenedarabokra vonatkozó transzponálási beállítás.

### Beállítható tartomány:

-6 - 0 - +6

### Alapértelmezett beállítás:

0

## A hangszer hangolása

Lehetőség van a hangszer hangolására (azaz a hangmagasságának finombeállítására) kb. 0,2 Hz-es lépésekben. A billentyűzet hangmagasságát így pontosan más hangszerek vagy együttesek által lejátszott zene hangmagasságához igazíthatja.

### Hangolás felfelé (kb. 0,2 Hz-es lépésekben):

Tartsa lenyomva egyszerre a [DEMO/SONG] és a [PIANO/VOICE] gombot, és közben nyomja meg az [+R] gombot.

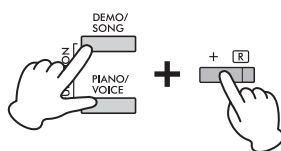

### Hangolás lefelé (kb. 0,2 Hz-es lépésekben):

Tartsa lenyomva egyszerre a [DEMO/SONG] és a [PIANO/VOICE] gombot, és közben nyomja meg az [-L] gombot.

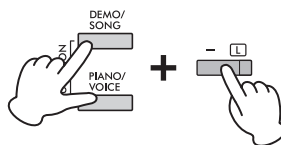

### A hangmagasság beállítása 442,0 Hz értékre:

Tartsa lenyomva egyszerre a [DEMO/SONG] és a [PIANO/VOICE] gombot, és közben nyomja meg a C#1 billentyűt.

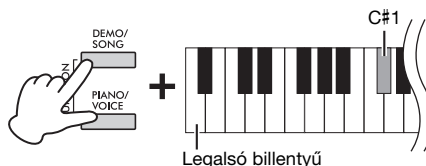

### Az alapértelmezett hangmagasság visszaállítása (440,0 Hz):

Tartsa lenyomva egyszerre a [DEMO/SONG] és a [PIANO/VOICE] gombot, és egyszerre az [+R] és az [-L] gombot. Úgy is lejátszható, hogy lenyomja a C1 billentyűt, miközben lenyomva tartja egyszerre a [DEMO/SONG] és a [PIANO/VOICE] gombot.

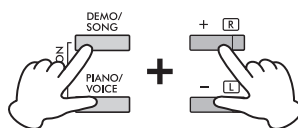

### Hz (Hertz)

A hangfrekvencia mértékegysége, amely azt fejezi ki, hogy a hanghullám másodpercenként hányat rezeg.

### Beállítható tartomány:

414,8 - 466,8 Hz

### Alapértelmezett beállítás:

A3 = 440,0 Hz

## Két hangszín egyidejű megszólaltatása (Duál mód)

Két különböző hangszínt egymásra helyezhet, és egyszerre játszhatja le őket, ami által összetettebb hangszínt hozhat létre.

### 1. A Duál mód bekapcsolása

A két kívánt hangszín kiválasztásához tartsa nyomva a [PIANO/VOICE] gombot, és közben egyszerre nyomjon le két billentyűt a C1–A1 tartomány között. A különböző billentyűkhöz tartozó hangszínekről a „Hangszínek listája” című táblázatban tájékozódhat (17. oldal).

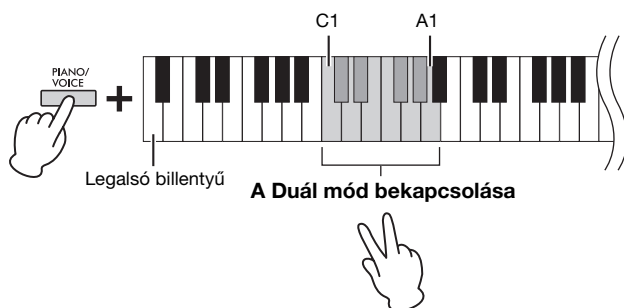

A két leütött billentyű közül a mélyebbhez tartozó hangszín lesz az 1. hangszín, a magasabbikhoz tartozó pedig a 2. hangszín. Duál módban nem választhatja ugyanazt a hangszínt az 1-es és a 2-es hangszínek.

#### Oktáveltolás az egyes hangszínek esetén:

Tartsa lenyomva a [PIANO/VOICE] gombot, és közben nyomja meg az F5–G5 vagy az A5–B5 tartomány egyik billentyűjét az alábbi ábra szerint. Ha például kétszer lenyomja a B5 billentyűt, miközben lenyomva tartja a [PIANO/VOICE] gombot, akkor két oktávval magasabban szólal meg az 1. hangszín. Az alapértelmezett beállítás visszaállításához tartsa lenyomva a [PIANO/VOICE] gombot, és közben nyomja meg az A#5 billentyűt az 1. hangszínhez vagy az F#5 billentyűt a 2. hangszínhez.

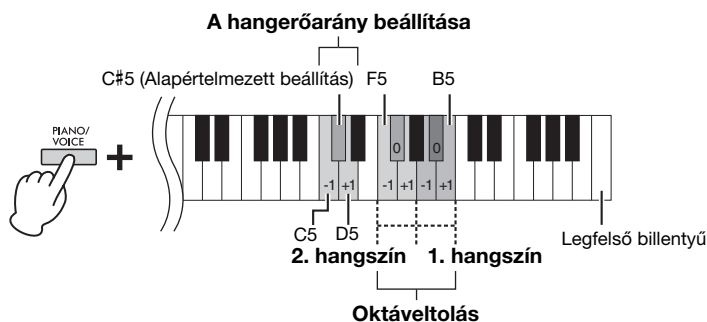

#### Két hangszín közötti hangerőarány beállítása:

Tartsa nyomva a [PIANO/VOICE] gombot, és közben nyomja meg a C5 billentyűt a hangerő növeléséhez, vagy a D5 billentyűt a csökkentéséhez. Ha az érték „0”, akkor a két hangszín hangerőszintje egyenként visszaáll az alapértelmezett beállításra. A „0” érték alatti beállításokkal a 2. hangszín hangereje növelhető, míg a „0” érték feletti beállításokkal az 1. hangszín hangereje növelhető.

### 2. A Duál módból való kilépéshez nyomja meg a [PIANO/VOICE] gombot.

#### MEGJEGYZÉS

A Duál mód és az Osztott mód (22. oldal) nem lehet aktív egyszerre.

#### Beállítható tartomány:

-2 - 0 +2

#### Beállítható tartomány:

-6 - (alapértelmezett beállítás) +6

#### Alapértelmezett beállítás:

A hangszínek kombinációjától függ.

## Játék duó módban

Ez a funkció lehetővé teszi, hogy egyszerre ketten játsszanak a hangszeren, az egyik személy a bal oldalon, a másik a jobb oldalon, azonos oktáv tartományban.

### 1. A Duó mód aktiválásához tartsa lenyomva a [PIANO/VOICE] gombot, és közben nyomja meg egyszerre az [+R] és az [-L] gombot.

A hangszer ekkor két tartományra van felosztva; az E3 billentyű az osztáspont.

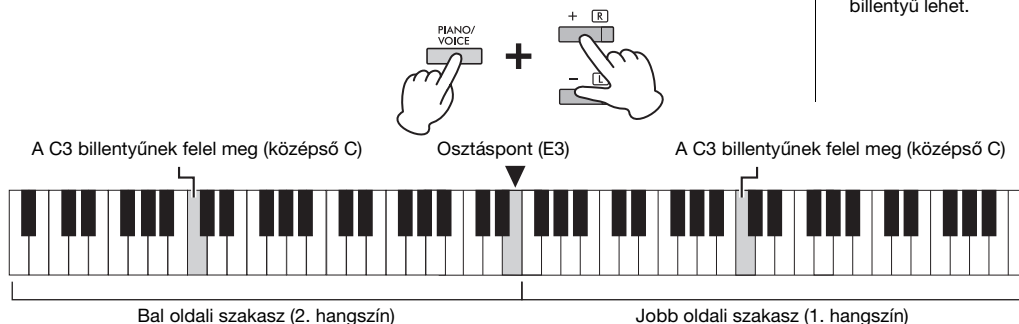

#### MEGJEGYZÉS

- Nem rendelhetők különböző hangszínek a jobb és a bal oldali hangszínekhez.
- Az osztáspont csak az E3 billentyű lehet.

### 2. Az egyik személy a billentyűzet bal, míg a másik a jobb oldalán játszhat.

#### Oktáveltolás az egyes szakaszok esetén:

Ugyanaz a művelet, mint a Duál mód esetén (21. oldal).

Duó módban a bal oldali szakasz a 2. hangszínhez, míg a jobb oldali szakasz az 1. hangszínhez van társítva.

#### A billentyűzet két tartománya közötti hangerőegyensúly beállítása:

Ugyanaz a művelet, mint a Duál mód esetén (21. oldal).

A „0” érték alatti beállításokkal a bal oldali hangszín (2. hangszín) hangereje növelhető, míg a „0” érték feletti beállításokkal a jobb oldali hangszín hangereje növelhető.

#### Pedál funkció Duó módban

- Hangkítartó pedál: A jobb oldali tartomány hangjainak kitartása.
- Sostenuto pedál: Mindkét tartomány hangjainak kitartása.
- Tompító pedál: A bal oldali tartomány hangjainak kitartása.

#### A Duó típus kiválasztása:

Beállíthatja, hogy a hangszórókból hogyan szóljon a hang.

- Elválasztva: A bal szólam a bal oldali hangszóróból, míg a jobb szólam a jobb oldali hangszóróból szól.
- Kiegyensúlyozott: A hangszórókból természetes egyensúlyban szól a két szólam.

A beállítás módosításához tartsa nyomva a [PIANO/VOICE] gombot, és közben nyomja le az A4 vagy az A#4 billentyűt.

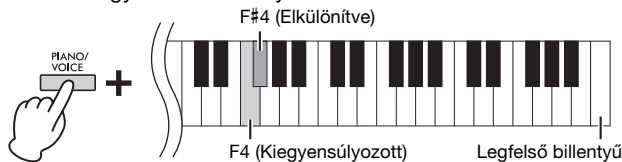

### 3. A Duál módból való kilépéshez tartsa nyomva a [PIANO/VOICE] gombot, és közben nyomja le a [+R] és a [-L] gombot.

#### Beállítható tartomány:

-2 - 0 - +2

#### Beállítható tartomány:

-6 - 0 - +6

#### MEGJEGYZÉS

A fejhallgató a kiválasztott Duó típusnak megfelelően szólal meg.

#### MEGJEGYZÉS

- Ha a Duál mód be van kapcsolva, a Duó mód bekapcsolásakor a hangszer kilép a Duál módból. Az 1. hangszín az egész billentyűzet hangszíne.
- Duó módban a VRM nincs működésben. Ha a Duó típusa „Elválasztva”, akkor a Zengetés és a Sztereofonikus hangerősítés nincs működésben.

#### Alapértelmezett beállítás:

Elkülönítve

# Zenedarabok lejátszása és gyakorlás

## Gyári zenedarabok hallgatása

A demó zenedarabokon kívül gyári zenedarabok (50 klasszikus zenemű [50 Classics] és leckezenedarabok) segítségével is megismerheti a hangszer képességeit.

### 1. Keresse meg a kottafüzetet és a lejátszani kívánt zenedarab sorszámát.

A kottafüzetéről és a zenedarabok sorszámáról a Zenedarabok listája (40. oldal) című rész, illetve a Quick Operation Guide (Rövid útmutató, 7. oldal) nyújt bővebb információkat.

### 2. A kívánt kotta kiválasztásához tartsa lenyomva a [DEMO/SONG] gombot, és közben nyomja meg a C0–G#0 tartomány megfelelő billentyűjét.

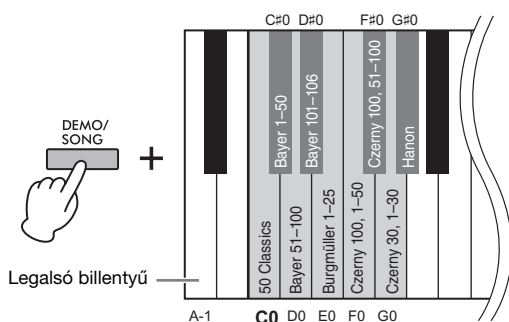

### 3. A lejátszás elindításához tartsa nyomva a [DEMO/SONG] gombot, és közben nyomja le a C2–C#6 tartomány megfelelő billentyűjét.

A gyári zongoradarabok számai a C2–C#6 billentyűkhöz vannak hozzárendelve.

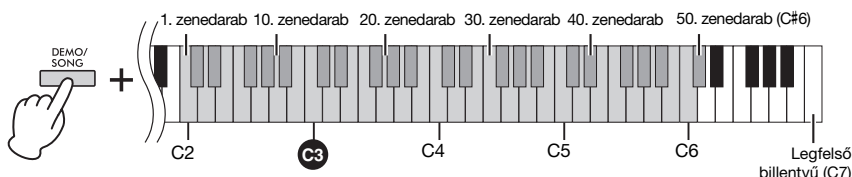

Lejátszás közben az [+R] és az [-L] lámpa világít, a [PLAY] lámpa pedig villog az aktuális tempó szerint. A gyári zenedarabok lejátszása sorrend szerint történik, a kiválasztott zenedarabtól kezdve. Az utolsó gyári zenedarab után a hangszer visszatér az első gyári zenedarabra, és újból kezdi az egész lejátszást, amíg a felhasználó le nem állítja.

#### A kiválasztott zenedarab ismételt lejátszása:

Tartsa lenyomva a [DEMO/SONG] gombot, és közben nyomja le és tartsa nyomva a C2–C#6 egyik billentyűjét. A műveleti hangjelzés (15. oldal) kétszer elhangzik, és a kiválasztott zenedarab ismételten lejátszható.

#### Lejátszás közben az alábbi módon válthat a gyári zenedarabok között:

Nyomja le a [+R] vagy a [-L] gombot a következő, illetve az előző gyári zenedarab lejátszásához.

Ha az előző vagy a következő gyári zenedarabhoz szeretne lépni az ismételt lejátszás közben, akkor az adott gyári zenedarabot is ismételve játssza le a hangszer.

#### A tempó módosítása lejátszás közben:

Nyomja meg a [METRONOME] gombot, majd az [+R] vagy az [-L] gombot a tempó 1-gyel való növeléséhez vagy csökkentéséhez. A többi művelet ugyanaz, mint a metronóm tempójának beállítása esetén (16. oldal).

#### Alapértelmezett beállítás (kotta):

50 Classical Music Masterpieces (50 klasszikus zenemű)

#### MEGJEGYZÉS

Ha más műveleteket hajt végre a kotta módosítása után, a kotta akkor sem nem áll vissza az alapértelmezett beállításra (50 klasszikus zenemű). Akkor áll vissza az alapértelmezett beállításra, ha kikapcsolja a hangszert.

#### MEGJEGYZÉS

- A gyári zenedarab hallgatása közben játszhat a billentyűzeten, és módosíthatja, hogy milyen hangszínen szóljon meg a hangszer játék közben.
- A kiválasztott kottától függően néhány billentyűhöz nincs zenedarab hozzárendelve. Az ilyen billentyűk megnyomásakor a hangszer nem játszik le semmilyen zenedarabot.

## Lejátszás a zenedarab elejétől kezdve

Lejátszás közben nyomja meg egyszerre a [+R] és a [-L] gombot a zenedarab elejére történő ugráshoz, majd folytassa a lejátszást a legutóbb megadott tempóban.

## 4. Nyomja meg a [DEMO/SONG] vagy a [PLAY] gombot a lejátszás leállításához.

Ekkor kialszik a [PLAY], a [+R] és a [-L] jelzőfény.

## Egykezes szólam lejátszása

A demó zenedarabokon kívül (18. oldal) az összes zenedarab esetén külön-külön be-, illetve kikapcsolhatja a bal és a jobb kéz szólamát. A [+R] kikapcsolásával például gyakorolhatja a jobb kéz szólamát, míg a bal kéz szólamát a hangszer játssza, és fordítva.

## 1. Indítsa el a gyári zenedarab (23. oldal; 50 klasszikus zenemű és leckezenedarabok) vagy a felhasználói zenedarab (25. oldal) lejátszását.

## 2. A szólam kikapcsolásához tartsa nyomva a [PLAY] gombot, és közben nyomja le a [+R] vagy a [-L] gombot.

Ki- és bekapcsolhatja a lejátszást, ha egymás után többször lenyomja ugyanazt a gombot, és közben nyomva tartja a [PLAY] gombot.

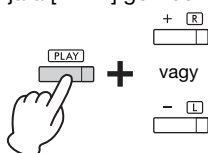

A gomb jelzőfénye világít, ha a kapcsolódó szólam be van kapcsolva.

### MEGJEGYZÉS

- Egy másik zenedarab kiválasztásával törölődik a szólamok beállított állapota.
- A duett zenedarabok szólamairól a 40. oldal on olvashat bővebben.
- Felhasználói zenedarabok esetén a szólamok csak akkor kapcsolhatók be vagy ki külön-külön, ha külön rögzíti a jobb vagy bal oldali szólamot (2. lépés, 26. oldal).

## 3. Gyakorolja a kikapcsolt szólam lejátszását.

### A tempó módosítása:

Szükség esetén módosíthatja a tempót, ami segítséget nyújthat a gyakorlásban. Részletek: 16. oldal.

## 4. A lejátszást a [PLAY] gomb lenyomásával állíthatja le.

## Lejátszás azonnal az első hangtól kezdve (Gyors lejátszás)

A Gyors lejátszás funkció segítségével megadhatja, hogy a hangszer a zenedarabot az első hangtól kezdve játssza le, vagy hagyjon némi szünetet az első hang megszólalása előtt (ki).

### A Gyors lejátszás be-/kikapcsolása:

Tartsa nyomva a [DEMO/SONG] gombot, és közben nyomja le az A#-1 billentyűt a funkció bekapcsolásához, illetve az A-1 billentyűt a funkció kikapcsolásához.

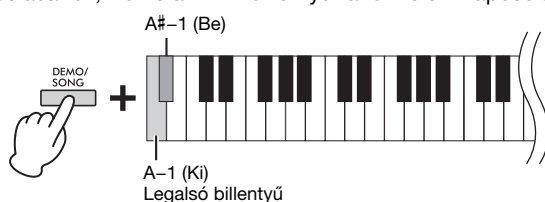

### Alapértelmezett beállítás:

Be



# Az előadás felvétele

Nem csak arra van lehetősége, hogy egyszerűen felvegye a játékát (Gyors felvétel), hanem felvehet két szólamot (bal- és jobbkezes szólam) is külön-külön. A hangszer egyetlen felhasználói zenedarabként menti a felvett adatokat.

## Az előadás felvétele

### 1. A felvételhez válassza ki a kívánt hangszínt, és állítsa be a többi paramétert, például az ütésszámot (ütemmutató).

A hangszín kiválasztásának módját lásd: 17. oldal. Szükség szerint állítsa be a többi paramétert is, például az ütésszámot (ütemmutatót) és az effektet.

### 2. Aktiválja a Felvételi készenlét módot.

#### Gyors felvétel

Nyomja meg a [REC] gombot a Felvételi készenlét mód aktiválásához. A hangszer automatikusan a jobb oldali szólamra rögzíti a játékát, akkor is, ha jobb és bal kézzel is játszik. Vegye figyelembe, hogy a jobb és a bal kezes szólam már felvett adatai törlődni fognak a Gyors felvétel következtében.

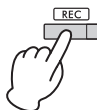

#### Felvétel az egyes szólamok tárhelyébe

Tartsa nyomva a [REC] gombot, és közben nyomja le a [+R] vagy a [-L] gombot; ezzel aktiválja a felvételi készenlét módot a rögzíteni kívánt szólam esetén.

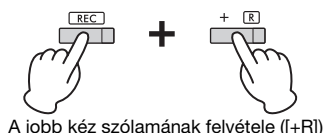

A jobb kéz szólamának felvétele ([+R])



A bal kéz szólamának felvétele ([-L])

Ha már felvett adatokat a másik szólam tárhelyébe, akkor felvétel közben a szólamhoz tartozó adatokat lejátszsa a hangszer.

A szólam ki- vagy bekapcsolásához nyomja meg a megfelelő szólam gombját ([+R] vagy [-L]), miközben lenyomva tartja a [PLAY] gombot.

#### Kilépés a felvételi készenlét módból:

Nyomja meg a [REC] gombot.

### 3. A felvétel elindításához kezdjen el játszani a hangszeren, vagy nyomja le a [PLAY] gombot.

Ekkor kigyullad a [REC] jelzőfény, a felvenni kívánt szólam jelzőfénye pedig az aktuális tempónak megfelelően villogni kezd.

### 4. A felvétel leállításához nyomja le a [REC] vagy a [PLAY] gombot.

Kigyullad a [REC], a [PLAY], a [+R] és a [-L] jelzőfény, ami azt jelzi, hogy folyamatban van a felvett adatok mentése. A mentés befejeződésekor a jelzőfények kialszanak, ami azt jelzi, hogy a hangszer elvégezte a felvétel tárolását.

### 5. A felvett zenedarab lejátszásához nyomja le a [PLAY] gombot.

A lejátszást a [PLAY] gomb ismételt lenyomásával állíthatja le.

#### A másik szólam felvétele

Ismételje meg a fenti műveleteket. A 2. lépésben kövesse a „Felvétel az egyes szólamok tárhelyébe” című rész instrukcióit.

#### FONTOS TUDNIVALÓ

A hangszerrel csak egy zenedarab rögzíthető. Vegye figyelembe, hogy egy másik zenedarabot rögzít, akkor a hangszer felülírja a már rögzített adatokat az új adatokkal.

#### MEGJEGYZÉS

- A „Smart Pianist” alkalmazás (29. oldal) lehetővé teszi, hogy MIDI/hangadatok formájában okoskészülékre rögzítse a játékát.
- A felvételhez használhat metronómot; a metronóm hangja azonban a felvételen nem fog hallatszani.
- Duó módban (22. oldal) a hangszer mindkét szólamot rögzíti. Nem adható meg az a szólam, amelyre a felvételt el szeretné készíteni.
- Ha a hangszer adattárolási kapacitása véges a Felvételi készenlét mód aktiválásakor, a [REC] és a [PLAY] lámpa körülbelül három másodpercig gyorsan villog.

#### FONTOS TUDNIVALÓ

Vegye figyelembe, hogy ha egy adatokat tartalmazó szólamba rögzíti a játékát, akkor a hangszer felülírja a már rögzített adatokat az új adatokkal. Ha az [+R] vagy az [-L] lámpa (valamint a [REC] és a [PLAY]) villog, amikor aktiválja a Felvételi készenlét módot, akkor ez azt jelzi, hogy a szólam már tartalmaz korábban felvett adatokat.

#### FONTOS TUDNIVALÓ

Ne kapcsolja ki a hangszer, amíg az a felvett adatokat menti (amíg a jelzőfények villognak). Ellenkező esetben elveszik az összes felvett adat.

#### Felvételi kapacitás

A hangszer legfeljebb 100 KB adatot képes rögzíteni (kb. 11 000 hang).

## A felvett zenedarab kezdeti beállításainak módosítása

A rögzítés után is módosíthatók a következő paraméterek.

- Az egyes szólamok esetén: hangszín, hangerőegyensúly (Duál), zengetés mértéke
- Az egész zenedarab esetén: tempó, zengetéstípus

### 1. Állítsa be kívánsága szerint a fenti paramétereket.

### 2. A felvételi készenlét mód aktiválásához tartsa nyomva a [REC] gombot, és közben nyomja le a kívánt szólam gombját ([+R] vagy [-L]).

A [REC], a [PLAY] és a kiválasztott szólam lámpája villog.

Ekkor ne nyomja le a [PLAY] vagy bármely másik gombot, különben törlődnek az eredetileg felvett előadás adatai.

### 3. A [REC] gomb nyomva tartása mellett a [PLAY] gomb lenyomásával kiléphet a felvételi készenlét módból.

Ekkor kigyullad a [REC], a [PLAY], a [+R] és a [-L] jelzőfény. A mentés befejeződésekor a jelzőfények kialszanak, ami azt jelzi, hogy a hangszer elvégezte a műveletet.

A [PLAY] gomb megnyomásával erősítse meg a beállítást és játssza le a zenedarabot.

## A felvett adatok törlése

### Az egész zenedarab törlése:

#### 1. Tartsa nyomva a [REC] gombot, és közben nyomja le a [DEMO/SONG] gombot.

A [REC] és a [PLAY] lámpa felváltva villogni kezd.

A [REC] gomb megnyomásával megszakíthatja a műveletet.

#### 2. A teljes zenedarab törléséhez nyomja le a [PLAY] gombot.

Ekkor kigyullad a [REC], a [PLAY], a [+R] és a [-L] jelzőfény.

A művelet befejeződésekor kialszik az összes jelzőfény.

### Az egyik szólam törlése:

#### 1. Tartsa nyomva a [REC] gombot, és közben nyomja le a [+R] vagy a [-L] gombot (a törölni kívánt szólamtól függően); ezzel aktiválja a felvételi készenlét módot a törölni kívánt szólam esetén.

Ekkor villogni kezd a [REC] és a [PLAY] jelzőfény, valamint a kiválasztott szólam ([+R] vagy [-L]) jelzőfénye.

#### 2. A [PLAY] gomb lenyomásával indítsa el a felvételt anélkül, hogy játszana a hangszeren.

Ekkor villogni kezd a kiválasztott szólam ([+R] vagy [-L]) jelzőfénye.

#### 3. A felvétel leállításához nyomja le a [REC] vagy a [PLAY] gombot.

A hangszer a kiválasztott szólam minden felvett adatát törli, és kialszik a jelzőfény.

#### MEGJEGYZÉS

Ha nem vett fel felhasználói zenedarabot a hangszerre, a [REC] és a [PLAY] lámpa három másodpercig gyorsan villog.

# A hangszer használata okoskészülékekkel vagy számítógéppel

Ha számítógéphez vagy okoskészülékhez csatlakoztatja a hangszert, akkor továbbíthatja a hangszeres játék adatait és a zenedarabok adatait a számítógépre vagy az okoskészülékre, illetve fogadhatja őket a számítógépről vagy az okoskészülékről. USB-kábellel, illetve Bluetooth segítségével csatlakoztathatja a hangszert a számítógéphez vagy az okoskészülékhez.

## **FONTOS TUDNIVALÓ**

Ne helyezze instabil helyre a használni kívánt készüléket. Ellenkező esetben a készülék leeshet, ami kárt eredményezhet.

## **MEGJEGYZÉS**

A MIDI használatáról a „MIDI Reference” (MIDI-kézikönyv, 7. oldal) nyújt bővebb információkat.

## Audióadatok lejátszása/felvétele (USB-audióinterfész)

Ha USB-kábellel okoskészüléket vagy számítógépet csatlakoztat az [USB TO HOST] aljzathoz, akkor digitális hangadatokat továbbíthat/fogadhat. A hangszer hangszóróin keresztül hallgathatja a csatlakoztatott eszközön lejátszott audióadatokat, illetve egy zenekészítő szoftverrel vagy alkalmazással audióadatként rögzítheti a hangszeres játékát.

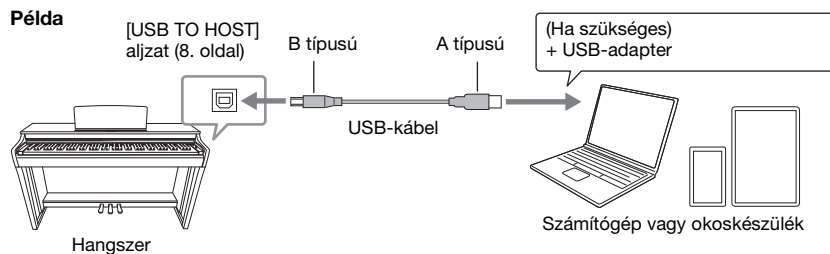

Ha Windows rendszert futtató számítógép segítségével szeretne hangjeleket átvinni, illetve fogadni, és instabil a működés, vagy késések lépnek fel, használja a „Yamaha Steinberg USB Driver” nevű illesztőprogramot. Az alábbi webhelyen keressen rá a „Yamaha Steinberg USB Driver” szövegre, és telepítse az illesztőprogramot a számítógépre. Az illesztőprogram telepítéséhez segítséget nyújt a letöltési fájlhoz mellékelt telepítési útmutató. <https://download.yamaha.com/>

## **FONTOS TUDNIVALÓ**

Ha DAW (digitális hangmunkaállomás) alkalmazást használ a hangszerhez, kapcsolja ki az Audio Loopback funkciót (28. oldal). Ha nem tesz így, hangos hang keletkezhet a számítógép beállításaitól függően.

## **MEGJEGYZÉS**

- A számítógép vagy az okoskészülék modelljétől vagy operációs rendszerétől függően zaj keletkezhet, illetve a funkció elérhetetlenné válhat.
- Váratlan hangok keletkezhetnek, ha számítógépen szerkeszti a Grand Expression Modeling effekthez kapcsolódó MIDI-adatokat (33. oldal).

### **Óvintézkedések az [USB TO HOST] aljzat használatához**

Ha okoskészüléket vagy számítógépet csatlakoztat az [USB TO HOST] aljzathoz, mindenképpen tartsa be az alábbi óvintézkedéseket, hogy ne fagyjon le az okoskészülék, a számítógép vagy a hangszer, illetve ne sérüljenek vagy vesszenek el az adatok.

#### **FONTOS TUDNIVALÓ**

- 3 méternél rövidebb, AB típusú USB-kábelt használjon. USB 3.0 kábel nem használható.
- Hajtsa végre az alábbiakat, mielőtt ki- vagy bekapcsolná a hangszert, illetve csatlakoztatná az USB-kábelt az [USB TO HOST] aljzathoz, vagy kihúzná onnan:
  - Lépjen ki a megnyitott alkalmazásból az okoskészüléken/számítógépen.
  - Győződjön meg róla, hogy a hangszer éppen nem küld adatot. (Akkor is történik adatküldés, amikor hangokat játszik le a billentyűzeten, vagy egy zenedarabot hallgat.)
- Amikor az okoskészülék/számítógép már csatlakoztatva van a hangszerhez, legalább hat másodpercet várni kell az alábbi műveletek között: (1) a hangszer ki- és újbóli bekapcsolása, vagy (2) az USB-kábel csatlakoztatása/kihúzása (vagy fordítva).

Ha az okoskészülék, a számítógép vagy a hangszer lefagy, indítsa újra az appot vagy a számítógépet/ okoskészüléket, illetve kapcsolja ki, majd be a hangszert.

## Az Audio Loopback be-/kikapcsolása

Beállíthatja, hogy a hangszeren való játékának az [USB TO HOST] aljzatról származó hangbemenetét a hangszer visszaküldi-e a számítógépre/okoskészülékre vagy sem.

Tartsa lenyomva egyszerre a [DEMO/SONG] és a [PIANO/VOICE] gombot, és közben nyomja meg a C6 billentyűt a paraméter kikapcsolásához, illetve a C#6 billentyűt a bekapcsolásához.

Alapértelmezett beállítás: Be

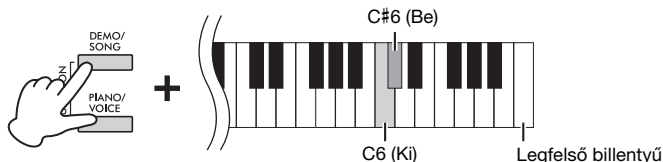

## Zenehallgatás a hangszeren Bluetooth segítségével (Bluetooth hangfunkció)

A Bluetooth használatbavétele előtt olvassa el a „Tudnivalók a Bluetooth használatáról” című részt (29. oldal).

A Bluetooth hangfunkció segítségével csatlakoztathat Bluetooth-kompatibilis audiólejátszót, például okoskészüléket vagy számítógépet. A csatlakoztatott eszközön lejátszott zene a hangszer gyári hangszóróin keresztül szólal meg.

### Bluetooth funkció

Előfordulhat, hogy a hangszer vásárlási helye szerinti országban nem érhető el a Bluetooth funkció.

Ha a Bluetooth embléma megtalálható a vezérlőpanelen, akkor a termék fel van szerelve a Bluetooth funkcióval.

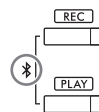

### MEGJEGYZÉS

- A Bluetooth funkció vezeték nélküli kommunikációhoz való használatához az audiólejátszónak képesnek kell lennie hangadatok továbbítására.
- A megfelelő működésmóddhoz a készüléknek kompatibilisnek kell lennie az A2DP (Advanced Audio Distribution Profile) profillal.
- Mivel a hangszer nem tud továbbítani hangadatokat külső eszközökre Bluetooth segítségével, Bluetooth-fejhallgatót vagy -hangszórót nem lehet csatlakoztatni.

A Bluetooth segítségével történő csatlakoztatáshoz be kell kapcsolni a hangszer Bluetooth funkcióját. Alapértelmezés szerint a Bluetooth funkció be van kapcsolva, de tetszés szerint be- és kikapcsolhatja (29. oldal).

### 1. Tartsa nyomva a [REC] és a [PLAY] gombot legalább három másodpercig a Bluetooth funkcióval felszerelt eszköz párosításához (Párosítás\*).

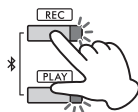

A párosítás megszakításához nyomja meg bármelyik gombot.

#### \*Párosítás:

Bluetooth funkcióval felszerelt eszköz regisztrálása a hangszeren, és vezeték nélküli kommunikáció létesítése a hangszer és az eszköz között.

### 2. Az audióeszközön kapcsolja be a Bluetooth funkciót, majd válassza ki a „CLP-825 AUDIO” lehetőséget a kapcsolati listából.

Akkor hajtsa végre ezt a műveletet, amikor a [REC] és a [PLAY] gomb villog.

### 3. Játsszon le hangadatokat a Bluetooth funkcióval felszerelt készüléken, és ellenőrizze, hogy a hangszer gyári hangszórói megszólalnak-e.

## Bluetooth be-/kikapcsolása

Be kell kapcsolni a Bluetooth funkciót ahhoz, hogy a Bluetooth Audio vagy a Bluetooth MIDI segítségével csatlakoztatni tudja a hangszer egy Bluetooth funkcióval felszerelt eszközhöz. Tartsa lenyomva egyszerre a [DEMO/SONG] és a [PIANO/VOICE] gombot, és közben nyomja meg a F1 billentyűt a paraméter kikapcsolásához, illetve az F#1 billentyűt a bekapcsolásához.



Alapértelmezett beállítás: Be

### Tudnivalók a Bluetooth® funkcióról

A Bluetooth technológia vezeték nélküli kommunikációt biztosít az egymástól kb. 10 méteren belül elhelyezkedő eszközök között a 2,4 GHz-es frekvenciasávon.

#### A Bluetooth-kommunikáció kezelése

- A Bluetooth-kompatibilis eszközök által használt 2,4 GHz-es sáv egy olyan rádiósáv, amelyet sokfajta berendezés használ. Bár a Bluetooth-kompatibilis eszközök olyan technológiát alkalmaznak, amely minimalizálja az azonos rádiósávot használó többi berendezés behatásait, az ilyen behatások miatt előfordulhat, hogy csökken a kommunikációs sebesség vagy távolság, illetve ritka esetben akár meg is szakadhat a kommunikáció.
- A jelátvitel sebessége és a kommunikációt lehetővé tevő távolság a kommunikáló eszközök közötti távolságtól, az akadályok jelenlététől, a rádióhullámok állapotától és a berendezések típusától függ.
- A Yamaha nem garantálja, hogy a hangszer és a Bluetooth-kompatibilis eszközök között minden esetben létesíthető vezeték nélküli kapcsolat.

## A kényelmes Smart Pianist app használata

Ha a Smart Pianist segítségével csatlakozik egy okoskészülékhez, például okostelefonhoz vagy tablethez, akkor számos kivételesen kényelmes funkciót vehet használatba, például kottákat tekinthet meg és felveheti a játékát az eszközre. Az áttekinthető vizuális kezelőfelületen ellenőrizheti a hangszer aktuális beállításait is.



Az appról és a kompatibilis eszközökről úgy tájékozódhat, hogy az alábbi webhelyre lép, majd megnyitja a „Smart Pianist” oldalt.

<https://www.yamaha.com/kbdapps/>

Miután telepítette a Smart Pianist appot az okoskészülékére, USB-kábellel vagy Bluetooth segítségével csatlakoztassa a hangszer az eszközhöz. A Smart Pianist User Guide (Smart Pianist felhasználói útmutató) bemutatja, hogyan csatlakoztatható az eszköz, és hogyan használható az alkalmazás (7. oldal).

### **FONTOS TUDNIVALÓ**

A hangszer összes beállítása helyére a Smart Pianist beállításai lépnek, amikor csatlakoztatja a hangszer a Smart Pianisthoz.

### **MEGJEGYZÉS**

Amikor a Smart Pianist csatlakozik, nem használható a hangszer vezérlőpanele. A Smart Pianist segítségével vezérelheti a hangszer. A Smart Pianist leválasztásához zárja be a Smart Pianistot az okoskészüléken, vagy nyomja meg egyszerre a [DEMO/SONG] és a [PIANO/VOICE] gombot a hangszeren. Úgy is leválaszthatja a Smart Pianistot, hogy kikapcsolja a hangszer [ON] (Készenlét/Bekapcsolás) kapcsolóval.

## Csatlakozás Bluetooth segítségével

A Bluetooth használatbavétele előtt olvassa el a „Tudnivalók a Bluetooth használatáról” című részt (29. oldal).

Ahhoz, hogy csatlakoztatni tudja a hangszer és egy okoskészüléket Bluetooth segítségével, külön-külön meg kell adnia a Bluetooth MIDI és a Bluetooth-hangkapcsolat beállításait. A Smart Pianist használatához Bluetooth MIDI-kapcsolatra van szükség. Ha az okoskészüléken lévő adatakat a hangszeren szeretné hallgatni, Bluetooth-hangkapcsolatra is szükség van.

### MEGJEGYZÉS

- Előfordulhat, hogy a hangszer vásárlási helye szerinti országban nem érhető el a Bluetooth funkció (28. oldal).
- Amikor az eszköz csatlakozik Bluetooth segítségével, nincs lehetőség audióformátumú felvételre a Smart Pianist használatával. A hangfelvételhez csatlakoztasson USB-kábelt (lásd lent).

## 1. Csatlakoztassa a hangszer és az okoskészüléket a Bluetooth hangfunkció segítségével (28. oldal).

Ha sikeres a kapcsolódás, hangadatok továbbíthatók az okoskészülekről a hangszerre.

## 2. A Smart Pianist app használatával csatlakoztassa a hangszer és az okoskészüléket a Bluetooth MIDI segítségével.

A csatlakoztatási útmutatót megtalálja a „Smart Pianist User Guide” című felhasználói útmutatóban (7. oldal). A „CLP-825 MIDI” lehetőséget válassza ki a párosításhoz. Ha sikerült a kapcsolódás, MIDI-adatok továbbíthatók/fogadhatók a hangszer és az okoskészülék között.

## Csatlakoztatás USB-kábellel ([USB TO HOST] aljzat)

USB-kábellel okoskészüléket csatlakoztathat a hangszer [USB TO HOST] aljzatához. A csatlakoztatási útmutatót megtalálja a „Smart Pianist User Guide” című felhasználói útmutatóban (7. oldal). Az [USB TO HOST] aljzat használata előtt olvassa el az „Övintézkedések az [USB TO HOST] aljzat használata esetén” című részt a 27. oldalon.

### FONTOS TUDNIVALÓ

3 méternél rövidebb, AB típusú USB-kábelt használjon. A kábelnek kommunikációs kábelnek kell lennie, amely megfelel az USB-szabványoknak, nem lehet csupán töltésre alkalmas kábel.

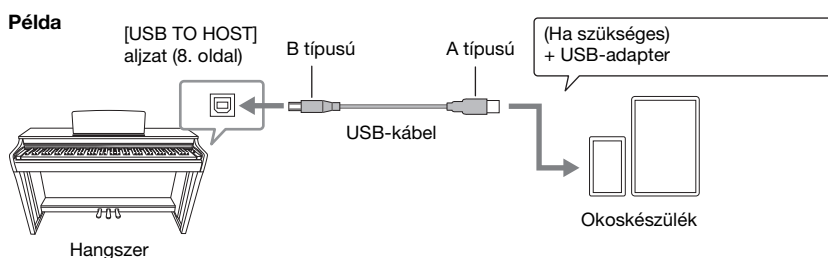

# Az adatok biztonsági mentése, a beállítások inicializálása

## A hangszer kikapcsolása esetén is tárolt adatok

A következő beállítások és adatok a hangszer kikapcsolása esetén is megmaradnak.

|  |  |
|--|--|
| <ul style="list-style-type: none"><li>• Metronóm hangereje</li><li>• Metronóm üteme (ütemmutató)</li><li>• Billentésérzékenység</li><li>• Hangolás</li><li>• Intelligent Acoustic Control Depth</li><li>• Intelligent Acoustic Control be-/kikapcsolt állapota</li><li>• Hangerő-korlátozó</li></ul> | <ul style="list-style-type: none"><li>• Binaural Sampling/Stereophonic Optimizer (Binaurális mintavétel/sztereofonikus hangerősítés) be-/kikapcsolása</li><li>• A műveletek megerősítését jelző hangok be-/kikapcsolása</li><li>• Automatikus kikapcsolás funkció be-/kikapcsolt állapota</li><li>• Hangszóró be/ki</li><li>• Felhasználói zenedarab</li><li>• Duó típus Elkülönítve/Kiegyensúlyozott</li><li>• Bluetooth be-/kikapcsolása</li></ul> |
|--|--|

## A beállítások inicializálása

A művelet során az összes adat (kivéve a felhasználói zenedarabokat és a Bluetooth párosítási információkat) visszaáll a gyárilag beállított alapértékre.

Az inicializálás végrehajtásához tartsa nyomva a C7 billentyűt (a legmagasabb), és közben kapcsolja be a hangszert.

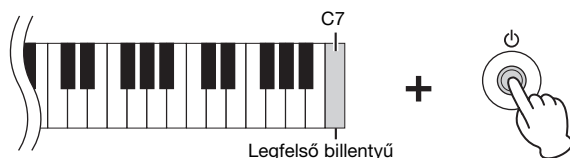

### FONTOS TUDNIVALÓ

Ne kapcsolja ki a hangszert, amíg az az inicializálást végzi (vagyis amíg a [REC], a [PLAY], a [+R] és a [-L] jelzőfények villognak).

### MEGJEGYZÉS

Ha a hangszer valamilyen okból hibásan működne, kapcsolja ki, majd hajtja végre az inicializálást.

## A hangszeren futó firmware verziószámának ellenőrzése

Angol nyelven meghallgathatja, hogy milyen verziójú firmware található a hangszeren.

Tartsa nyomva egyszerre a [DEMO/SONG] és a [PIANO/VOICE] gombot, és közben nyomja le az B0 billentyűt.



### Tudnivalók a legújabb firmware-verzióról

A Yamaha értesítés nélkül időnként frissítheti a terméken futó firmware-t a fejlesztések érdekében. Webhelyünkön megnézheti, hogy melyik a legújabb kiadás, és frissítheti a hangszerén futó firmware-t.

<https://download.yamaha.com/>

## Hibaelhárítás

| Probléma   | Lehetséges ok és megoldás  |
|--|--|
| A hangszer hirtelen vagy váratlanul kikapcsolódik.   | Ez normális jelenség, ha az Automatikus kikapcsolás funkció be van kapcsolva (10. oldal). Az automatikus kikapcsolás funkció kikapcsolható.  |
| A hangszer nem kapcsolódik be.   | A kábelek nem megfelelően vannak csatlakoztatva. Ellenőrizze, hogy az egyenáramú csatlakozódugó stabilan csatlakozik-e a hangszer DC IN aljzatához, és hogy a hálózati csatlakozódugó stabilan csatlakozik-e a hálózati aljzathoz (10. oldal).   |
| Halk kattanás vagy pukkanásszerű hang hallatszik a hangszer be- vagy kikapcsolásakor.                                | Ez nem utal hibára, a hangszer tápellátásának normális velejárója.   |
| Zaj hallatszik a hangszórókból vagy a fejhallgatóból.  | A zajt okozhatja a hangszer közvetlen közelében működő mobiltelefon. Kapcsolja ki a mobiltelefont, vagy vigye távolabb a hangszertől.  |
|  | Ha okoseszközön lévő alkalmazással együtt használja a hangszert, akkor azt javasoljuk, hogy a kommunikáció okozta zajok kiküszöbölése érdekében az adott eszközön kapcsolja be a Repülőgép módot. Ha vezeték nélkül csatlakoztat egy okoskészüléket a hangszerhez, ne felejtse el bekapcsolni a Bluetooth funkciót a készüléken. |
| Az általános hangerő túl halk, vagy egyáltalán nem is hallatszik hang.   | A fő hangerő túl alacsonyra van beállítva. Állítsa be a kívánt hangerőt a [VOLUME] szabályozóval (10. oldal).  |
|  | Ellenőrizze, hogy nincs-e fejhallgató vagy adapter csatlakoztatva a [PHONES] aljzathoz (11. oldal).  |
|  | A hangszóró beállítása „Ki”. Módosítsa a hangszóró beállítását „Normál” vagy „Be” értékre (12. oldal).   |
|  | A Hangerő-korlátozó funkció be van kapcsolva. Kapcsolja ki a Hangerő-korlátozót (11. oldal).   |
|  | Gondoskodjon róla, hogy a helyi hangképzés funkció be legyen kapcsolva. Ennek módjáról a „MIDI Reference” (MIDI-kézikönyv) című dokumentumban olvashat (7. oldal).   |
| A pedálok nem működnek.  | Előfordulhat, hogy a pedálhoz tartozó kábel nincs megfelelően csatlakoztatva a [TO PEDAL] aljzathoz. A pedálkábel csatlakoztatásakor ügyeljen rá, hogy a kábelcsatlakozó fémrésze teljesen eltűnjön az aljzatban (13. oldal).  |
| A Zongorahangszín hangmagassága és hangminősége nem megfelelő egy adott billentyűtartományban.                       | Nincs probléma.<br>A Yamaha úgy fejlesztte a Zongorahangszíneket, hogy az eredeti zongorahangot a lehető leghűbben adja vissza a hangszer. Ezért fordulhat elő, hogy felhangok hangsúlyosak egy bizonyos billentyűtartományban, vagy hogy a hangmagasság vagy -minőség eltér egy másik billentyűtartományétól.                   |
| A billentyűkön játszva zörgő hang hallható.  | Nincs probléma.<br>A hangszer billentyűmechanizmusa az akusztikus zongorák által kiadott tényleges zajokat reprodukálja. Ilyen hangok akusztikus zongorán játszva is hallhatók.  |
| A [+R] és a [-L] lámpa villog a hangszer bekapcsolásakor, zenedarab kiválasztásakor, illetve felvétel befejezésekor. | Nincs probléma.<br>A [+R] és a [-L] lámpa akkor villog, ha a hangszer belső feldolgozási folyamatai hosszú időt vesznek igénybe. Vegye figyelembe, hogy nincs lehetőség semmilyen műveletre, amikor ezek a lámpák villognak.   |



| Probléma  | Lehetséges ok és megoldás   |
|---|---|
| A Bluetooth-kompatibilis audiólejátszó nem párosítható és nem csatlakoztatható a hangszerhez. | Ellenőrizze, hogy a Bluetooth funkció aktiválva van-e az audiólejátszón. Az audiólejátszó és a hangszer Bluetooth segítségével történő csatlakoztatásához mindkét készüléknek működésben kell lennie.                       |
|   | Az audiólejátszót és a hangszert Bluetooth segítségével kell csatlakoztatni (28. oldal).  |
|   | Ha van a közelben olyan készülék (mikrohullámú sütő, vezeték nélküli LAN-eszköz stb.), amely a 2,4 GHz-es frekvenciasávban bocsát ki jeleket, helyezze távolabbra a hangszert a rádiófrekvenciás jeleket kiadó készüléktől. |

\* Előfordulhat, hogy a hangszer vásárlási helye szerinti országban nem érhető el a Bluetooth funkció. Olvassa el a kapcsolódó tudnivalókat arról, hogy a Bluetooth funkció rendelkezésre áll-e (28. oldal).

További információkért tekintse meg a „Frequently Asked Questions (FAQ)” oldalt a következő webhelyen: <https://faq.yamaha.com/s/>

\* Angol, német, francia, spanyol és néhány más nyelven érhető el.

## Szójegyzék

### VRM (Virtual Resonance Modeling)

Ha egy valódi akusztikus zongorán lenyomja a hangkitartó pedált, és leüt egy billentyűt, akkor nem csak a leütött billentyű húrja kezd rezegni, hanem más hurok és a rezonátortest is, és mindegyik elem hatással van a többire – így jön létre egy megmaradó és továbbterjedő, gazdag és csengő rezonancia. A hangszer által használt VRM (Virtual Resonance Modeling – virtuális rezonanciamodel) technológia reprodukálja a hurok és a rezonátortest rezgéseinek bonyolult interakcióját, így a valódi akusztikus zongorához közelebb álló hangszín hozható létre. Mivel azonnali rezonancia jön létre a billentyűzet és a pedál aktuális állapota alapján, a hangszín kifejezően alakítható a billentyűk leütésének időzítésével és a pedál lenyomásának időzítésével és mértékével.

### Grand Expression Modeling

A valódi akusztikus zongorákon finoman variálható a hangzás a billentés erősségével a billentyű lenyomásakor és felengedésekor. Ha például teljesen lenyom egy billentyűt, a billentyű megüti az alatt lévő alátétet, és a keletkező hang eléri a hurokat is, ami által finoman megváltozik a hangzás. Ezenkívül amikor a hangkitartót leengedi a hurokra a hangok némitása érdekében, a hangzás azáltal variálható, hogy milyen gyorsan engedi fel a billentyűt. A Grand Expression Modeling technológia ezeket a finom hangzásbeli variációkat adja vissza, amelyeket a billentés révén érhet el. Ezáltal erősen játszva hangsúlyokat képezhet, illetve finoman játszva rezonanciát kelthet, és így egy rendkívül kifejező hangzás jön létre. Éles hang hallható staccato játék során, és egyben elhúzódó hangzás keletkezik a billentyűk lassú felengedésekor.

# A zongoraállvány összeszerelése

## ⚠ FIGYELEM

- A hangszer összeszerelését stabil és sima felületen, elegendő hely biztosítása mellett végezze.
- Ügyeljen arra, hogy ne tévessze össze az alkatrészeket, és mindig figyeljen az alkatrészek összeszerelésének helyes irányára. Kérjük, hogy az alább leírt sorrendet betartva végezze az összeszerelést.
- Az állvány összeszereléséhez legalább két személy szükséges.
- Ügyeljen arra, hogy a megfelelő méretű csavarokat használja. Ne használjon más csavarokat. Nem megfelelő csavarok használata esetén a hangszer károsodhat és meghibásodhat.
- Az apró alkatrészeket (például csavarok) tartsa gyermekektől távol. A gyermekek véletlenül lenyelhetik őket.
- A hangszer összeszerelése után húzza meg az összes csavart.
- A hangszer szétszereléséhez fordított sorrendben hajtsa végre a lent ismertetett összeszerelési eljárást.

Az összeszereléshez egy megfelelő méretű keresztfejű („csillag”) csavarhúzó szükséges.

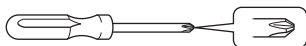

Vegyen ki minden alkatrészt a csomagból, és ellenőrizze, hogy nem hiányzik-e valami.

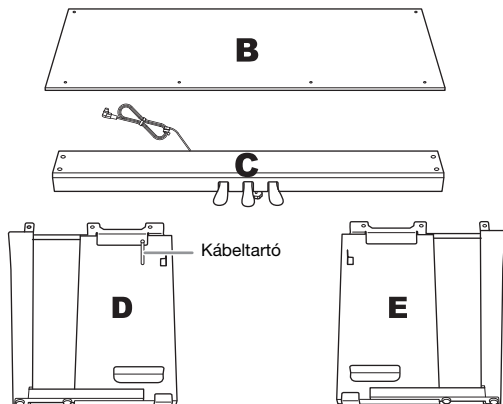
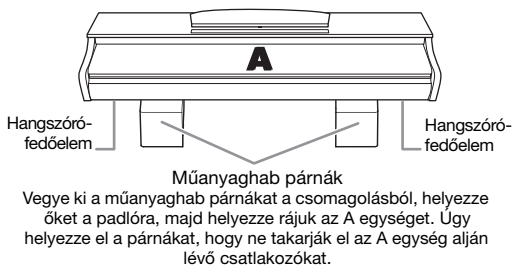

6 × 20 mm-es hosszú csavar (4 db)



Tápkábel (1 db)



4 × 12 mm-es vékony csavar (2 db)



Hálózati adapter (1 db)



4 × 20 mm-es pozdorjacsavar (4 db)

A forgalomba hozatal országától függően előfordulhat, hogy a hálózati tápkábel és adapter az ábrán láthatótól eltérően néz ki, vagy pedig egyáltalán nem képezi a csomag részét. Kérjük, érdeklődjön Yamaha márkakereskedőjénél.



6 × 16 mm-es rövid csavar (6 db)



4 × 10 mm-es vékony csavar (2 db)



Fejhallgatótartó (1 db)



Védősapkák (4 db)

## 1. Rögzítse a C elemet a D és az E oldalpanelhez (kézzel húzza meg a csavarokat).

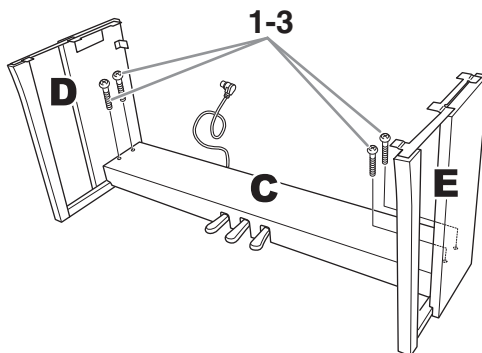

1-1 Egyenesítse ki a pedál kábelét.

1-2 Illessze a D és az E oldalpanelt a C elem végeihez.

1-3 Rögzítse a D és az E oldalpanelt a C elemhez a hosszú csavarok (6 × 20 mm) ujjal történő meghúzásával.

## 2. Rögzítse a B hátlapot.

A megvásárolt digitális zongora típusától függően a B hátlap egyik oldalának színe eltérhet a másik oldal színétől. Ebben az esetben a B hátlapot úgy kell elhelyezni, hogy a D és az E oldalpanelhez hasonló színű oldal nézzen majd a hangszeren játszó személy felé.

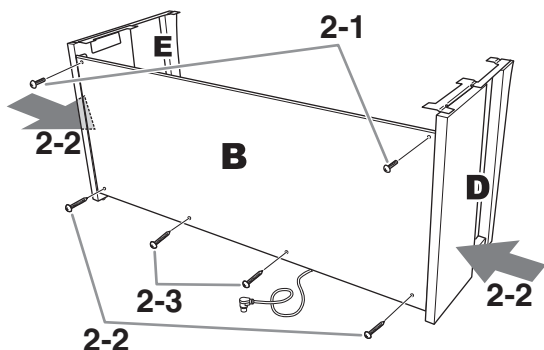

**2-1** Igazítsa a B hátlap felső részén lévő csavarnyílásokat a D és az E oldalpanelen lévő fémtartók furataihoz, majd rögzítse a B hátlap felső sarkait a D és az E oldalpanelhez oly módon, hogy egyelőre csak kézzel húzza meg a 2 db (4 × 12 mm) méretű vékony csavart.

**2-2** Nyomja kívülről befelé a D és az E oldalpanel alját, és közben rögzítse a B hátlap alját a két pozdorjacsavarral (4 × 20 mm).

**2-3** A B hátlap rögzítéséhez helyezze be a másik két pozdorjacsavart (4 × 20 mm) a másik két csavarnyílásba.

**2-4** Erősen húzza meg a B hátlap felső részén lévő csavarokat, amelyeket a 2-1. lépésben helyezett be.

## 3. Rögzítse a C elemet.

**3-1** Erősen húzza meg a C elemén lévő csavarokat, amelyeket az 1-3. lépésben helyezett be.

**3-2** Rögzítse a védősapkákat a csavarfejekre.

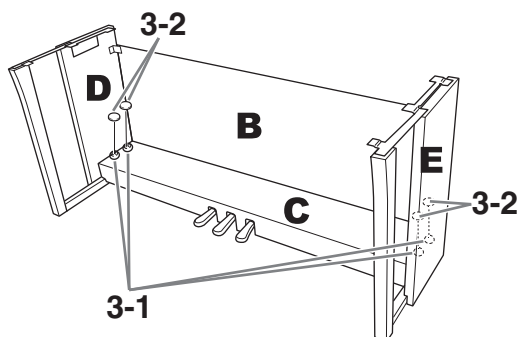

## 4. Helyezze fel az A főegységet.

Mindkét személy ügyeljen arra, hogy felhelyezéskor a szélétől legalább 15 cm-rel beljebb fogja meg a főegységet.

Igazítsák a helyükre a csavarnyílásokat.

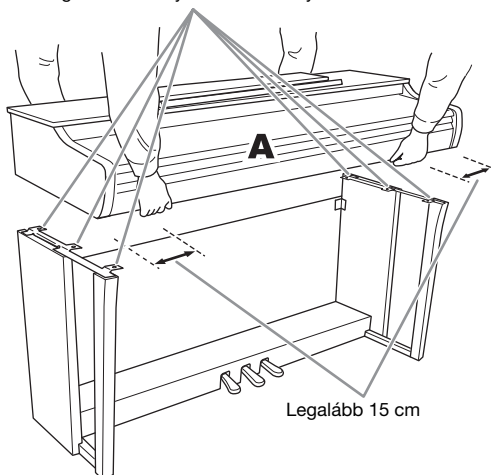

### ⚠ FIGYELEM

- Legyen különösen óvatos, nehogy elejtse a főegységet, és ne csípje be az ujjait.
- A hangszer csak a fent leírt (tehát az ábrán jelzett) helyeken szabad megfogni a felemeléshez.

## 5. Rögzítse az A főegységet.

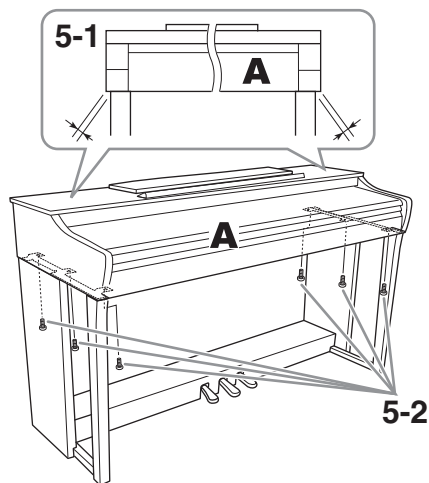

**5-1** Úgy helyezze el az A főegységet, hogy az szemből nézve középen helyezkedjen el, vagyis egyenlő mértékben nyúljon túl a D és az E oldalpanelen.

**5-2** Rögzítse az A főegységet szemből, a rövid csavarok (6 × 16 mm) meghúzásával.

## 6. Csatlakoztassa a pedálkábel és a hálózati adaptert.

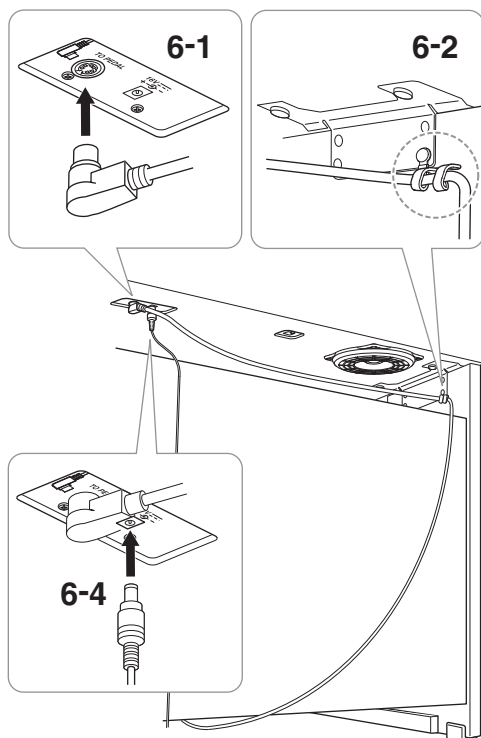

### 6-1 Csatlakoztassa hátul a pedálkábel a pedál csatlakozójzatába.

A pedálkábel csatlakoztatásakor a dugót biztonságosan illessze be, amíg a fém rész már nem látható.

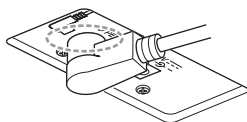

### 6-2 Biztonságosan tekerje fel a kábeltartót a pedálkábelre.

A kábeltartót a D elemhez van rögzítve.

### 6-3 Csatlakoztassa a tápkábel egyik felét a hálózati adapterhez.

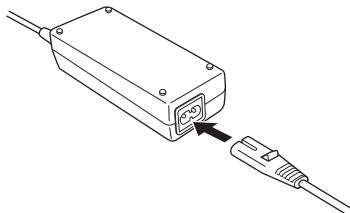

### 6-4 Csatlakoztassa a hálózati adapter egyenáramú csatlakozóját a DC IN aljzatba.

## 7. Állítsa be az alátámasztó lábat.

Forgassa el az alátámasztó lábat, amíg az stabilan felfekszik a padlóra.

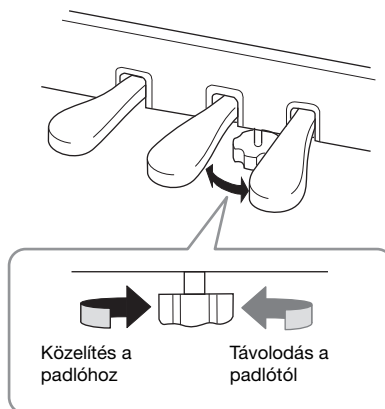

## 8. Szerelje fel a fejhallgatótartót.

A két darab (4 × 10 mm) méretű vékony csavar segítségével szerelje fel a fejhallgatótartót az alábbi ábra szerint.

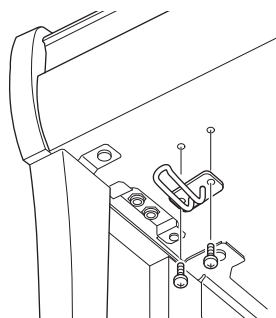

### Összeszerelés utáni ellenőrzőlista

- Nincsenek fel nem használt alkatrészek.
- A hangszer stabilan áll, még megrázogatva is.
- A pedálalátámasztó láb stabilan a padlóhoz simul.
- A pedálkábel és a tápkábel biztonságosan be van dugva a megfelelő csatlakozókba.

→ Ha van olyan tétel a fentiek közül, amit még nem ellenőrzött, nézze át az összeszerelési eljárást, és javítsa a hibákat.

### FIGYELEM

Ha játék közben a hangszer nyikorog vagy labilisnak tűnik, nézze át ismét az összeszerelési útmutató lépéseit és az ábrákat, majd húzza meg az összes csavart.

# Műszaki adatok

|                    |  |  | CLP-825  |
|--------------------|--|--|--|
| Terméknév          |  |  | Digitális zongora  |
| Méret/tömeg        | Szélesség<br>[Csak polírozott felületű típus esetén] |  | 1 350 mm<br>[1 353 mm]   |
|                    | Magasság<br>[Csak polírozott felületű típus esetén]  | Becsukott kottatartóval                  | 849 mm<br>[851 mm]   |
|                    |  | Felnyitott kottatartóval                 | 1 003 mm<br>[1 005 mm]   |
|                    | Mélység<br>[Csak polírozott felületű típus esetén]   |  | 411 mm<br>[411 mm]   |
|                    | Tömeg<br>[Csak polírozott felületű típus esetén]     |  | 45 kg<br>[47 kg]   |
| Vezérlőfelület     | Billentyűzet   | Billentyűk száma                         | 88   |
|                    |  | Típus                                    | GrandTouch-S billentyűzet: szintetikus ébenfa és elefántcsont fedőlap, gátlómű |
|                    |  | Billentésérzékelés                       | Kemény, Közepes, Lágy, Állandó   |
|                    | Pedál  | Pedálok száma                            | 3: Hangkitartó (félleg lenyomott pedál funkcióval), sostenuto, pompító         |
|                    |  | GrandTouch pedálok                       | Igen   |
|                    | Panel  | Nyelv                                    | Angol  |
| Test               | Billentyűzetfedél típusa                             |  | Becsúsztható   |
|                    | Kottatartó   |  | Igen (kottatartó kapcsokkal)   |
| Hangszínek         | Hangforrás   | Zongorahang                              | Yamaha CFX, Bösendorfer Imperial   |
|                    |  | Binaurális mintavétel                    | Igen (csak a „CFX Grand” hangszínnél)  |
|                    |  | VRM (Virtual Resonance Modeling)         | Igen   |
|                    |  | Grand Expression Modeling                | Igen   |
|                    | Polifónia (max.)                                     |  | 256  |
| Beépített          | Hangszínek száma                                     | 10                                       |  |
| Effektek           | Típusok  | Zengetés                                 | 4 féle   |
|                    |  | Intelligens akusztikus szabályozás (IAC) | Igen   |
|                    |  | Sztereofonikus hangerősítés              | Igen   |
|                    | Funkciók   | Duál                                     | Igen   |
|                    |  | Duó                                      | Igen   |
| Zenedarabok        | Beépített  | Gyári zenedarabok száma                  | 10 demó hangszínbemutató, 50 klasszikus zenedarab + 303 lecke zenedarab        |
|                    |  | MIDI-felvétel                            | Zenedarabok száma<br>Sávok száma<br>Adatmennyiség                              |
|                    | Kompatibilis adatformátum                            | Lejátszás                                | SMF (0-s formátum, 1-es formátum)  |
|                    |  | Felvétel                                 | SMF (0-s formátum)   |
|                    | Funkciók   | Vezérlőfunkciók                          | Metronóm   |
| Tempótartomány     |  |  | 5 – 280  |
| Tranzponálás       |  |  | -6 – 0 – +6  |
| Hangolás           |  |  | 414,8 – 440,0 – 466,8 Hz (kb. 0,2 Hz lépésekben)                               |
| USB-audióinterfész |  |  | 44,1 kHz, 24 bites, sztereó  |

|  |   |  | CLP-825   |
|--|---|--|---|
| Funkciók   | Bluetooth<br>(A vásárlás helye szerinti országtól függ, hogy rendelkezésre áll-e ez a funkció.) | Hang   | Támogatott profil: A2DP, kompatibilis kodek: SBC                                      |
|  |   | MIDI   | Megfelel a Bluetooth Low Energy MIDI (kis fogyasztású Bluetooth MIDI) specifikációnak |
|  |   | Bluetooth-verzió   | 5,0   |
|  |   | Vezeték nélküli kimenet  | Bluetooth, 2-es verzió  |
|  |   | Maximális kommunikációs távolság   | Kb. 10 m  |
|  |   | Rádiófrekvencia  | 2 401–2 481 MHz   |
|  |   | Maximális kimeneti teljesítmény (EIRP)   | 4 dBm   |
|  |   | Moduláció típusa   | GFSK  |
| Adattárolás és csatlakoztatás                                      | Csatlakoztatás  | Fejhallgató  | Szabványos, sztereó fejhallgatóaljzat (× 2)   |
|  |   | USB TO HOST  | B típusú  |
|  |   | DC IN  | 16 V  |
| Erősítő és hangszóró   | Erősítő   |  | 20 W × 2  |
|  | Hangszórók  |  | 12 cm, diffúzoros (2 db)  |
| Tápellátás   | Hálózati adapter  |  | PA-300C (kimenet: DC 16 V, 2,4 A)   |
|  | Teljesítményfelvétel  |  | 12 W  |
|  | Teljesítményfelvétel készenléti állapotban  |  | 0,3 W   |
|  | Automatikus kikapcsolás   |  | Igen  |
| Mellékelt tartozékok   |   | <ul style="list-style-type: none"> <li>• Használati útmutató</li> <li>• „50 Classical Music Masterpieces” (kottafűzet)</li> <li>• Online Member Product Registration (Internetes felhasználói regisztráció)</li> <li>• Zongoraszék*</li> <li>• Tápkábel*/hálózati adapter*: PA-300C</li> </ul> <p>* Nem minden országban képezi a csomag részét. Érdeklődjön Yamaha-márkakereskedőjénél.</p> |   |
| Külön megvásárolható tartozékok<br>(Nem minden régióban kaphatók.) |   | <ul style="list-style-type: none"> <li>• Fejhallgató: HPH-150, HPH-100, HPH-50</li> <li>• Pedálegység: FC35</li> <li>• Hálózati adapter: PA-300C</li> </ul>  |   |

\* Jelen útmutató tartalma a kiadás dátumakor érvényes legfrissebb műszaki adatokon alapul. Ha az útmutató legújabb változatát szeretné használni, keresse fel a Yamaha webhelyét, majd töltsse le az útmutató fájlját. Mivel a műszaki adatok, eszközök, illetve a külön megvásárolható tartozékok nem mindenhol azonosak, érdeklődjön a helyi Yamaha-forgalmazónál.

### Információ a felhasználók számára a régi készülékek begyűjtéséről és leselejteséséről



Ha ez az ábra látható a terméken, annak csomagolásán és/vagy a mellékelt kiadványokon, akkor a használt elektromos vagy elektronikus termék(ek)et nem szabad az általános háztartási hulladékkal együtt kidobni.

Kérjük, hogy a hatályos jogszabályok által előírt megfelelő hulladékkezelés és újrahasznosítás érdekében a régi termékeket adja le az erre a célra kijelölt gyűjtőpontokon.

Ezen termékek megfelelő hulladékkezelésével Ön is hozzájárul értékes erőforrások megkíméléséhez, valamint ahhoz, hogy elkerülhetők legyenek a helytelen hulladékkezelés által az emberi egészségre és a környezetre gyakorolt káros hatások.

Kérjük, hogy a régi termékek begyűjtésével és újrahasznosításával kapcsolatos további információkról érdeklődjön az illetékes önkormányzatnál, a helyi hulladékkezelő vállalatnál vagy annál a cégnél, ahol a termék(ek)et vásárolta.

#### Az Európai Unióban működő üzleti felhasználók számára:

Kérjük, hogy az elektromos és elektronikus készülékek leadásával kapcsolatban kérjen további információt a szállító cégtől vagy a nagykereskedőtől.

#### Információ a hulladékkezelésről az Európai Unió kívüli országok számára:

Ez a jelzés csak az Európai Unióban érvényes. Ha szeretné leselejtezni ezeket a termékeket, kérjük, forduljon az illetékes önkormányzathoz vagy a márkakereskedőhöz, és érdeklődjön a hulladékkezelés megfelelő módjáról.

# Tárgymutató

## Számok

50 Classical Music Masterpieces  
(50 klasszikus zenemű)..... 23, 40

## A

Audio Loopback ..... 28  
Automatikus kikapcsolás ..... 10  
Az adatok biztonsági mentése ..... 31

## B

Bal kéz szólama ..... 24  
Billentésérzékenység..... 15  
Billentyűzetfedél ..... 9  
Binaurális mintavétel ..... 12  
Bluetooth ..... 28

## D

Demó zenedarabok ..... 18  
Demó zenedarabok listája..... 18  
Duál mód ..... 21  
Duó ..... 22

## F

Fejhallgató ..... 11  
Felhasználói zenedarab..... 25  
Felvétel ..... 25  
Félig lenyomott pedál ..... 13  
Firmware-verzió..... 31  
Főkapcsoló..... 10

## G

Grand Expression Modeling..... 15, 33  
Gyors lejátszás ..... 24

## H

Hangerő..... 8, 16  
Hangerő-korlátozó ..... 11  
Hangkitartó pedál..... 13  
Hangmagasság ..... 20  
Hangolás ..... 20  
Hangszín..... 17  
Hangszínek listája..... 17  
Hangszóró ..... 12  
Hálózati adapter ..... 10  
Hz (Hertz)..... 20

## I

Inicializálás ..... 31  
Intelligens akusztikus szabályozás (IAC) ..... 14

## J

Jobb kéz szólama ..... 24

## K

Kottatartó ..... 9

## L

Leckezenedarabok ..... 40  
Lejátszás ..... 23

## M

Metronóm ..... 16  
Műveletek megerősítését jelző hangok ..... 15

## O

Okoskészülék ..... 27  
Oktáv ..... 21

## P

Párosítás..... 28  
Pedálok ..... 13

## S

Smart Pianist ..... 29  
Smart Pianist User Guide (Smart Pianist  
felhasználói útmutató) ..... 7  
Sostenuto pedál ..... 13  
Számítógép ..... 27  
Sztereofonikus hangerősítés ..... 12

## T

Tempó ..... 16  
Tompító pedál ..... 13  
Törlés..... 26  
Tranzponálás ..... 20

## U

USB TO HOST..... 8, 27, 30  
USB-audióinterfész ..... 27

## V

Vezérlőelemek és aljzatok ..... 8  
VRM (Virtual Resonance Modeling)..... 14, 33

## Z

Zenedarab ..... 23  
Zenedarabok listája ..... 40  
Zenetés..... 19  
Zenetés mértéke ..... 19  
Zenetéstípus..... 19

## Ü

Ütemmutató ..... 16  
Ütés ..... 16

# Zenedarabok listája

## 50 Classical Music Masterpieces (50 klasszikus zenemű) (50 Classics)

| Sorszám                    | Zenedarab címe                             | Zeneszerző           |
|----------------------------|--|----------------------|
| <b>Átiratok</b>            |  |                      |
| 1                          | Canon D dur                                | J. Pachelbel         |
| 2                          | Air On the G String                        | J. S. Bach           |
| 3                          | Jesus, Joy of Man's Desiring               | J. S. Bach           |
| 4                          | Twinkle, Twinkle, Little Star              | Traditional          |
| 5                          | Piano Sonata op.31-2 "Tempest" 3rd mov.    | L. v. Beethoven      |
| 6                          | Ode to Joy                                 | L. v. Beethoven      |
| 7                          | Wiegenlied op.98-2                         | F. P. Schubert       |
| 8                          | Grande Valse Brillante                     | F. F. Chopin         |
| 9                          | Polonaise op.53 "Héroïque"                 | F. F. Chopin         |
| 10                         | La Campanella                              | F. Liszt             |
| 11                         | Salut d'amour op.12                        | E. Elgar             |
| 12                         | From the New World                         | A. Dvořák            |
| 13                         | Sicilienne                                 | G. U. Fauré          |
| 14                         | Clair de lune                              | C. A. Debussy        |
| 15                         | Jupiter (The Planets)                      | G. Holst             |
| <b>Duettek</b>             |  |                      |
| 16                         | Menuett (Eine kleine Nachtmusik K.525)     | W. A. Mozart         |
| 17                         | Menuett G dur                              | L. v. Beethoven      |
| 18                         | Marcia alla Turca                          | L. v. Beethoven      |
| 19                         | Piano Concerto No.1 op.11 2nd mov.         | F. F. Chopin         |
| 20                         | The Nutcracker Medley                      | P. I. Tchaikovsky    |
| <b>Eredeti kompozíciók</b> |  |                      |
| 21                         | Prelude (Wohltemperierte Klavier I No.1)   | J. S. Bach           |
| 22                         | Menuett G dur BWV Anh.114                  | J. S. Bach           |
| 23                         | Piano Sonata No.15 K.545 1st mov.          | W. A. Mozart         |
| 24                         | Turkish March                              | W. A. Mozart         |
| 25                         | Piano Sonata op.13 "Pathétique" 2nd mov.   | L. v. Beethoven      |
| 26                         | Für Elise                                  | L. v. Beethoven      |
| 27                         | Piano Sonata op.27-2 "Mondschein" 1st mov. | L. v. Beethoven      |
| 28                         | Impromptu op.90-2                          | F. P. Schubert       |
| 29                         | Frühlingslied op.62-6                      | J. L. F. Mendelssohn |
| 30                         | Fantaisie-Impromptu                        | F. F. Chopin         |
| 31                         | Etude op.10-3 "Chanson de l'adieu"         | F. F. Chopin         |
| 32                         | Etude op.10-12 "Revolutionary"             | F. F. Chopin         |
| 33                         | Valse op.64-1 "Petit chien"                | F. F. Chopin         |
| 34                         | Nocturne op.9-2                            | F. F. Chopin         |
| 35                         | Nocturne KK4a-16/BI 49 [Posth.]            | F. F. Chopin         |
| 36                         | Träumerei                                  | R. Schumann          |
| 37                         | Barcarolle                                 | P. I. Tchaikovsky    |
| 38                         | La prière d'une Vierge                     | T. Badarzewska       |
| 39                         | Liebesträume No.3                          | F. Liszt             |
| 40                         | Blumenlied                                 | G. Lange             |
| 41                         | Humoresque                                 | A. Dvořák            |
| 42                         | Arietta                                    | E. H. Grieg          |
| 43                         | Tango (España)                             | I. Albéniz           |
| 44                         | The Entertainer                            | S. Joplin            |
| 45                         | Maple Leaf Rag                             | S. Joplin            |
| 46                         | La Fille aux Cheveux de Lin                | C. A. Debussy        |
| 47                         | Arabesque No.1                             | C. A. Debussy        |
| 48                         | Cakewalk                                   | C. A. Debussy        |
| 49                         | Je te veux                                 | E. Satie             |
| 50                         | Gymnopédies No.1                           | E. Satie             |

## Leckezenedarabok

| Sorszám       | Könyv címe                               | Sorszám/<br>zenedarab címe | Zeneszerző       |
|---------------|--|----------------------------|------------------|
| 1-50          | Vorschule im Klavierspiel op.101         | 1-106                      | F. Beyer         |
| 1-50          |  | 51-100                     |                  |
| 1-6           |  | 101-106                    |                  |
| 1-25          | 25 Etudes faciles et progressives op.100 | 1 La candeur               | J. F. Burgmüller |
|               |  | 2 Arabesque                |                  |
|               |  | 3 Pastorale                |                  |
|               |  | 4 Petite réunion           |                  |
|               |  | 5 Innocence                |                  |
|               |  | 6 Progrès                  |                  |
|               |  | 7 Courant limpide          |                  |
|               |  | 8 La gracieuse             |                  |
|               |  | 9 La chasse                |                  |
|               |  | 10 Tendre fleur            |                  |
|               |  | 11 La bergeronnette        |                  |
|               |  | 12 Adieu                   |                  |
|               |  | 13 Consolation             |                  |
|               |  | 14 La styrienne            |                  |
|               |  | 15 Ballade                 |                  |
|               |  | 16 Douce plainte           |                  |
|               |  | 17 Babillarde              |                  |
|               |  | 18 Inquiétude              |                  |
|               |  | 19 Ave Maria               |                  |
|               |  | 20 Tarentelle              |                  |
|               |  | 21 Harmonie des anges      |                  |
|               |  | 22 Barcarolle              |                  |
|               |  | 23 Retour                  |                  |
|               |  | 24 L'hirondelle            |                  |
|               |  | 25 La chevaleresque        |                  |
| 1-50          | 100 Übungsstücke op.139                  | 1-50                       | C. Czerny        |
| 1-50          |  | 51-100                     |                  |
| 1-30          | 30 Etudes de mécanique op.849            | 1-30                       | C. Czerny        |
| 1-20<br>21-42 | The Virtuoso Pianist                     | 1-20<br>1-Variation. 1-22  | C-L. Hanon       |

### Duett jellegű zenedarabok

- A „50 Classical Music Masterpieces” 16-20 darabja
- A Vorschule im Klavierspiel 1-11. számú zenedarabja, a „Lesson Songs” 101., valamint a 32-34., 41-44., 63-64. és 86-87. számú műve

### A fentiek duett jellegű zenedarabok.

A jobb kéz szólamát (+R) az első zongorista jobb keze, a bal kéz szólamát (-L) az első zongorista bal keze játssza. A második játékos szólamai nem kapcsolhatók ki.



## For European Union and United Kingdom

|           |  |
|-----------|--|
| <b>EN</b> | <b>SIMPLIFIED EU DECLARATION OF CONFORMITY / SIMPLIFIED UK DECLARATION OF CONFORMITY</b> <p>Hereby, Yamaha Corporation declares that the radio equipment type [CLP-825] is in compliance with Directive 2014/53/EU and the radio equipment regulations of UK. The full texts of the EU declaration of conformity and the UK declaration of conformity are available at the following internet address: <a href="https://europe.yamaha.com/en/support/compliance/doc.html">https://europe.yamaha.com/en/support/compliance/doc.html</a></p> |
| <b>FR</b> | <b>DECLARATION UE DE CONFORMITE SIMPLIFIEE</b> <p>Le soussigné, Yamaha Corporation, déclare que l'équipement radioélectrique du type [CLP-825] est conforme à la directive 2014/53/UE. Le texte complet de la déclaration UE de conformité est disponible à l'adresse internet suivante : <a href="https://europe.yamaha.com/en/support/compliance/doc.html">https://europe.yamaha.com/en/support/compliance/doc.html</a></p>  |
| <b>DE</b> | <b>VEREINFACHTE EU-KONFORMITÄTSERKLÄRUNG</b> <p>Hiermit erklärt Yamaha Corporation, dass der Funkanlagentyp [CLP-825] der Richtlinie 2014/53/EU entspricht. Der vollständige Text der EU-Konformitätserklärung ist unter der folgenden Internetadresse verfügbar: <a href="https://europe.yamaha.com/en/support/compliance/doc.html">https://europe.yamaha.com/en/support/compliance/doc.html</a></p>  |
| <b>SV</b> | <b>FÖRENKLAD EU-FÖRSÄKRAN OM ÖVERENSSTÄMMELSE</b> <p>Härmed försäkrar Yamaha Corporation att denna typ av radioutrustning [CLP-825] överensstämmer med direktiv 2014/53/EU. Den fullständiga texten till EU-försäkringen om överensstämmelse finns på följande webbadress: <a href="https://europe.yamaha.com/en/support/compliance/doc.html">https://europe.yamaha.com/en/support/compliance/doc.html</a></p>   |
| <b>IT</b> | <b>DICHIARAZIONE DI CONFORMITÀ UE SEMPLIFICATA</b> <p>Il fabbricante, Yamaha Corporation, dichiara che il tipo di apparecchiatura radio [CLP-825] è conforme alla direttiva 2014/53/UE. Il testo completo della dichiarazione di conformità UE è disponibile al seguente indirizzo Internet: <a href="https://europe.yamaha.com/en/support/compliance/doc.html">https://europe.yamaha.com/en/support/compliance/doc.html</a></p>   |
| <b>ES</b> | <b>DECLARACIÓN UE DE CONFORMIDAD SIMPLIFICADA</b> <p>Por la presente, Yamaha Corporation declara que el tipo de equipo radioeléctrico [CLP-825] es conforme con la Directiva 2014/53/UE. El texto completo de la declaración UE de conformidad está disponible en la dirección Internet siguiente: <a href="https://europe.yamaha.com/en/support/compliance/doc.html">https://europe.yamaha.com/en/support/compliance/doc.html</a></p>   |
| <b>PT</b> | <b>DECLARAÇÃO UE DE CONFORMIDADE SIMPLIFICADA</b> <p>O(a) abaixo assinado(a) Yamaha Corporation declara que o presente tipo de equipamento de rádio [CLP-825] está em conformidade com a Diretiva 2014/53/UE. O texto integral da declaração de conformidade está disponível no seguinte endereço de Internet: <a href="https://europe.yamaha.com/en/support/compliance/doc.html">https://europe.yamaha.com/en/support/compliance/doc.html</a></p>   |
| <b>NL</b> | <b>VEREENVOUDIGDE EU-CONFORMITEITSVERKLARING</b> <p>Hierbij verklaar ik, Yamaha Corporation, dat het type radioapparatuur [CLP-825] conform is met Richtlijn 2014/53/EU. De volledige tekst van de EU-conformiteitsverklaring kan worden geraadpleegd op het volgende internetadres: <a href="https://europe.yamaha.com/en/support/compliance/doc.html">https://europe.yamaha.com/en/support/compliance/doc.html</a></p>   |
| <b>BG</b> | <b>ОПРОСТЕНА ЕС ДЕКЛАРАЦИЯ ЗА СЪОТВЕТСТВИЕ</b> <p>С настоящото Yamaha Corporation декларира, че този тип радиосъоръжение [CLP-825] е в съответствие с Директива 2014/53/ЕС. Цялостният текст на ЕС декларацията за съответствие може да се намери на следния интернет адрес: <a href="https://europe.yamaha.com/en/support/compliance/doc.html">https://europe.yamaha.com/en/support/compliance/doc.html</a></p>   |
| <b>CS</b> | <b>ZJEDNODUŠENÉ EU PROHLÁŠENÍ O SHODĚ</b> <p>Tímto Yamaha Corporation prohlašuje, že typ rádiového zařízení [CLP-825] je v souladu se směrnicí 2014/53/EU. Úplné znění EU prohlášení o shodě je k dispozici na této internetové adrese: <a href="https://europe.yamaha.com/en/support/compliance/doc.html">https://europe.yamaha.com/en/support/compliance/doc.html</a></p>  |
| <b>DA</b> | <b>FORENKLET EU-OVERENSSTEMMELSESESKLÆRING</b> <p>Hermed erklærer Yamaha Corporation, at radioudstyrstypen [CLP-825] er i overensstemmelse med direktiv 2014/53/EU. EU-overensstemmelseserklæringens fulde tekst kan findes på følgende internetadresse: <a href="https://europe.yamaha.com/en/support/compliance/doc.html">https://europe.yamaha.com/en/support/compliance/doc.html</a></p>   |

|           |  |
|-----------|--|
| <b>ET</b> | <b>LIHTSUSTATUD ELI VASTAVUSDEKLARATSIOON</b> <p>Käesolevaga deklareerib Yamaha Corporation, et käesolev raadioseadme tüüp [CLP-825] vastab direktiivi 2014/53/EL nõuetele. ELi vastavusdeklaratsiooni täielik tekst on kättesaadav järgmisel internetiaadressil: <a href="https://europe.yamaha.com/en/support/compliance/doc.html">https://europe.yamaha.com/en/support/compliance/doc.html</a></p>                    |
| <b>EL</b> | <b>ΑΠΛΟΥΣΤΕΥΜΕΝΗ ΔΗΛΩΣΗ ΣΥΜΜΟΡΦΩΣΗΣ ΕΕ</b> <p>Με την παρούσα ο/η Yamaha Corporation, δηλώνει ότι ο ραδιοεξοπλισμός [CLP-825] πληροί την οδηγία 2014/53/ΕΕ. Το πλήρες κείμενο της δήλωσης συμμόρφωσης ΕΕ διατίθεται στην ακόλουθη ιστοσελίδα στο διαδίκτυο: <a href="https://europe.yamaha.com/en/support/compliance/doc.html">https://europe.yamaha.com/en/support/compliance/doc.html</a></p>                           |
| <b>HR</b> | <b>POJEDNOSTAVLJENA EU IZJAVA O SUKLADNOSTI</b> <p>Yamaha Corporation ovime izjavljuj da je radijska oprema tipa [CLP-825] u skladu s Direktivom 2014/53/EU. Cjeloviti tekst EU izjave o sukladnosti dostupan je na sljedećoj internetskoj adresi: <a href="https://europe.yamaha.com/en/support/compliance/doc.html">https://europe.yamaha.com/en/support/compliance/doc.html</a></p>                                   |
| <b>LV</b> | <b>VIENKĀRŠOTA ES ATBILSTĪBAS DEKLARĀCIJA</b> <p>Ar šo Yamaha Corporation deklarē, ka radioiekārtā [CLP-825] atbilst Direktīvai 2014/53/ES. Pilns ES atbilstības deklarācijas teksts ir pieejams šādā interneta vietnē: <a href="https://europe.yamaha.com/en/support/compliance/doc.html">https://europe.yamaha.com/en/support/compliance/doc.html</a></p>  |
| <b>LT</b> | <b>SUPAPRASTINTA ES ATITIKTIES DEKLARACIJA</b> <p>Aš, Yamaha Corporation, patvirtinu, kad radijo įrenginių tipas [CLP-825] atitinka Direktyvą 2014/53/ES. Visas ES atitikties deklaracijos tekstas prieinamas šiuo interneto adresu: <a href="https://europe.yamaha.com/en/support/compliance/doc.html">https://europe.yamaha.com/en/support/compliance/doc.html</a></p>   |
| <b>HU</b> | <b>EGYSZERŰSÍTETT EU-MEGFELELŐSÉGI NYILATKOZAT</b> <p>Yamaha Corporation igazolja, hogy a [CLP-825] típusú rádióberendezés megfelel a 2014/53/EU irányelvnek. Az EU-megfelelőségi nyilatkozat teljes szövege elérhető a következő internetes címen: <a href="https://europe.yamaha.com/en/support/compliance/doc.html">https://europe.yamaha.com/en/support/compliance/doc.html</a></p>                                  |
| <b>PL</b> | <b>UPROSZCZONA DEKLARACJA ZGODNOŚCI UE</b> <p>Yamaha Corporation niniejszym oświadcza, że typ urządzenia radiowego [CLP-825] jest zgodny z dyrektywą 2014/53/UE. Pełny tekst deklaracji zgodności UE jest dostępny pod następującym adresem internetowym: <a href="https://europe.yamaha.com/en/support/compliance/doc.html">https://europe.yamaha.com/en/support/compliance/doc.html</a></p>                            |
| <b>RO</b> | <b>DECLARAȚIA UE DE CONFORMITATE SIMPLIFICATĂ</b> <p>Prin prezenta, Yamaha Corporation declară că tipul de echipament radio [CLP-825] este în conformitate cu Directiva 2014/53/UE. Textul integral al declarației UE de conformitate este disponibil la următoarea adresă internet: <a href="https://europe.yamaha.com/en/support/compliance/doc.html">https://europe.yamaha.com/en/support/compliance/doc.html</a></p> |
| <b>SK</b> | <b>ZJEDNODUŠENÉ EÚ VYHLÁSENIE O ZHODE</b> <p>Yamaha Corporation týmto vyhlasuje, že rádiové zariadenie typu [CLP-825] je v súlade so smernicou 2014/53/EÚ. Úplné EÚ vyhlásenie o zhode je k dispozícii na tejto internetovej adrese: <a href="https://europe.yamaha.com/en/support/compliance/doc.html">https://europe.yamaha.com/en/support/compliance/doc.html</a></p>   |
| <b>SL</b> | <b>POENOSTAVLJENA IZJAVA EU O SKLADNOSTI</b> <p>Yamaha Corporation potrjuje, da je tip radijske opreme [CLP-825] skladen z Direktivo 2014/53/EU. Celotno besedilo izjave EU o skladnosti je na voljo na naslednjem spletnem naslovu: <a href="https://europe.yamaha.com/en/support/compliance/doc.html">https://europe.yamaha.com/en/support/compliance/doc.html</a></p>   |
| <b>FI</b> | <b>YKSINKERTAISTETTU EU-VAATIMUSTENMUKAISUUSVAKUUTUS</b> <p>Yamaha Corporation vakuuttaa, että radiolaitetyyppi [CLP-825] on direktiivin 2014/53/EU mukainen. EU-vaatimustenmukaisuusvakuutuksen täysimittainen teksti on saatavilla seuraavassa internetosoitteessa: <a href="https://europe.yamaha.com/en/support/compliance/doc.html">https://europe.yamaha.com/en/support/compliance/doc.html</a></p>                |
| <b>TR</b> | <b>BASİTLEŞTİRİLMİŞ AVRUPA BİRLİĞİ UYGUNLUK BİLDİRİMİ</b> <p>İşbu belge ile, Yamaha Corporation, radyo cihaz tipinin [CLP-825], Direktif 2014/53/ AB'ye uygunluğunu beyan eder. AB uyumu beyanının tam metni aşağıdaki internet adresinden edinilebilir: <a href="https://europe.yamaha.com/en/support/compliance/doc.html">https://europe.yamaha.com/en/support/compliance/doc.html</a></p>                             |

(59-M01 RED DoC URL 03)

## Important Notice: Power management information for customers in European Economic Area (EEA), Switzerland and Turkey

### Remarque importante : Informations sur la gestion de l'alimentation pour les clients de l'Espace économique européen (EEE), de Suisse et de Turquie

|   |                    |
|---|--------------------|
| Yamaha products are equipped with a power management function. Some products allow you to disable that function, or to extend the amount of time that elapses before the power is turned off or set to standby. In these cases, energy consumption will increase.   | <b>English</b>     |
| Yamaha-Produkte sind mit einer Power-Management-Funktion ausgestattet. Bei einigen Produkten können Sie diese Funktion ausschalten oder die Zeitdauer, die verstreicht, bis das Instrument ausgeschaltet oder in Bereitschaft versetzt wird, verlängern. In diesen Fällen erhöht sich der Energieverbrauch.                 | <b>Deutsch</b>     |
| Les produits Yamaha sont équipés d'une fonction de gestion de l'alimentation. Certains produits vous permettent de désactiver cette fonction ou d'allonger le délai avant la mise hors tension ou la mise en veille. Dans ces cas, la consommation d'énergie augmente.  | <b>Français</b>    |
| Yamaha-producten zijn uitgerust met een energiebeheerfunctie. Bij sommige producten kunt u die functie uitschakelen of de tijd verlengen die verstrekt voordat de stroom wordt uitgeschakeld of in stand-by wordt gezet. In deze gevallen zal het energieverbruik toenemen.   | <b>Nederlands</b>  |
| Los productos Yamaha están equipados con una función de administración de energía. Algunos productos permiten desactivar esa función o ampliar el tiempo que transcurre antes de apagar la alimentación o poner el producto en modo de espera. En estos casos, el consumo de energía aumentará.                             | <b>Español</b>     |
| I prodotti Yamaha sono dotati di una funzione di gestione dell'alimentazione. Alcuni prodotti consentono di disattivare tale funzione o di estendere il periodo di tempo che trascorre prima che l'alimentazione venga spenta o impostata in standby. In questi casi, il consumo energetico aumenterà.                      | <b>Italiano</b>    |
| Os produtos Yamaha são equipados com uma função de gerenciamento de energia. Alguns produtos permitem desativar essa função ou estender o tempo decorrido antes de se desligar ou entrar em standby. Nesses casos, o consumo de energia aumentará.  | <b>Português</b>   |
| Τα προϊόντα της Yamaha είναι εξοπλισμένα με μια λειτουργία διαχείρισης ισχύος. Ορισμένα προϊόντα σας δίνουν τη δυνατότητα να απενεργοποιείτε αυτή τη λειτουργία ή να επεκτείνετε το χρονικό διάστημα μέχρι την απενεργοποίηση ή τη θέση σε κατάσταση αναμονής. Σε αυτές τις περιπτώσεις, η κατανάλωση ενέργειας θα αυξηθεί. | <b>Ελληνικά</b>    |
| Yamaha-produkterna är utrustade med en energihanteringsfunktion. För vissa produkter kan du inaktivera den funktionen eller för att förlänga tiden som förflytt innan strömmen stängs av eller ställs i vänteläge. I dessa fall ökar energiförbrukningen.   | <b>Svenska</b>     |
| Yamahas produkter har en strømstyringsfunktion. På nogle produkter er det muligt at deaktivere denne funktion eller at forlænge den tid, der går, før der slukkes for strømmen, eller sættes på standby. I disse tilfælde vil strømforbruget stige.   | <b>Dansk</b>       |
| Yamaha-tuotteet on varustettu virranhallintatoiminnolla. Joissakin tuotteissa voit poistaa toiminnon käytöstä tai pidentää aikaa, joka kuluu ennen virran katkaisemista tai valmiustilaan asettamista. Näissä tapauksissa energiankulutus kasvaa.   | <b>Suomi</b>       |
| Produkty Yamaha są wyposażone w funkcję zarządzania energią. Niektóre produkty umożliwiają wyłączenie tej funkcji lub wydłużenie czasu, jaki upływa do wyłączenia zasilania lub przejścia w tryb gotowości. W takich przypadkach zużycie energii wzrośnie.  | <b>Polski</b>      |
| Produkty Yamaha jsou vybaveny funkcí správy napájení. Některé produkty umožňují tuto funkci zakázat nebo prodloužit dobu, která má uběhnout před vypnutím napájení nebo pohotovostním režimem. V těchto případech se zvýší spotřeba elektřiny.  | <b>Čeština</b>     |
| A Yamaha termékék energiamedzszent funkcióval vannak ellátva. Egyes termékék lehetővé teszik, hogy letiltás ezt a funkciót, vagy meghosszabbítsa a kikapcsolás vagy készenléti állapotba helyezés előtt eltelt időt. Ezekben az esetekben az energiafogyasztás növekedni fog.   | <b>Magyar</b>      |
| Yamaha tooted on varustatud toitehalduse funktsiooniga. Mõned tooted võimaldavad teil selle funktsiooni keelata või pikendada aega, mis möödub enne toite väljalülitamist või ooterežiimi seadmist. Sellistel juhtudel suureneb energiatarbimine.   | <b>Eesti</b>       |
| Yamaha izstrādājumi ir aprīkoti ar barošanas pārvaldības funkciju. Dažiem izstrādājumiem šo funkciju var atspējot vai paildzināt laiku, kam jāpaiet pirms barošanas atslēgšanas vai pāriešanas gaidstāves režīmā. Šādā gadījumā palielināsies enerģijas patēriņš.   | <b>Latviešu</b>    |
| „Yamaha“ gaminiuose yra energijos sąnaudų valdymo funkcija. Kai kurie gaminiai leidžia išjungti šią funkciją arba pratęsti laiką, praėjusį prieš išjungiant maitinimą arba įjungiant budėjimo režimą. Tokiais atvejais energijos suvartojimas padidės.  | <b>Lietuvių</b>    |
| Produkty spoločnosti Yamaha sú vybavené funkciou správy napájania. Niektoré produkty vám umožňujú túto funkciu vypnúť alebo predĺžiť čas, po uplynutí ktorých sa napájanie vypne alebo nastavi do pohotovostného režimu. V takýchto prípadoch sa zvýši spotreba energie.  | <b>Slovenčina</b>  |
| Yamahini izdelki imajo funkcijo upravljanja z napajanjem. Nekateri izdelki vam omogočajo, da onemogočite to funkcijo ali podaljšate čas, ki mora preteči, preden se napajanje izklopi ali nastavi v stanje pripravljenosti. V teh primerih se bo poraba energije povečala.  | <b>Slovenščina</b> |
| Продуктите на Yamaha са снабдени с функция за управление на захранването. Някои продукти ви позволяват да забраните тази функция или да удължите времето, което ще изтече, преди захранването да се изключи или да се настрои в режим на готовност. В тези случаи консумацията на енергия ще се увеличи.                    | <b>Български</b>   |
| Produsele Yamaha sunt echipate cu o funcție de gestionare a energiei. Unele produse vă permit să dezactivați această funcție sau să prelungiți perioada de timp care trece înainte ca alimentarea să fie oprită sau setată în standby. În aceste cazuri, consumul de energie va crește.                                     | <b>Română</b>      |
| Yamaha proizvodi opremljeni su funkcijom upravljanja potrošnjom energije. Neki vam proizvodi omogućuju onemogućavanje te funkcije ili produženje vremena koje protekne prije isključivanja napajanja ili postavljanja u stanje pripravnosti. U tim će se slučajevima povećati potrošnja energije.                           | <b>Hrvatski</b>    |
| Yamaha ürünlerinde güç yönetimi işlevi vardır. Bazı ürünler, bu işlevi devre dışı bırakmanıza veya güç kapatılmadan ya da bekleme moduna alınmadan önce geçen süreyi uzatmanıza olanak tanır. Bu gibi durumlarda, enerji tüketimi artacaktır.   | <b>Türkçe</b>      |

# Important Notice: Guarantee Information for customers in European Economic Area (EEA) and Switzerland

|   |                |
|---|----------------|
| <p><b>Important Notice: Guarantee Information for customers in EEA* and Switzerland</b></p> <p>For detailed guarantee information about this Yamaha product, and Pan-EEA* and Switzerland warranty service, please either visit the website address below (Printable file is available at our website) or contact the Yamaha representative office for your country. * EEA: European Economic Area</p>  | English        |
| <p><b>Wichtiger Hinweis: Garantie-Information für Kunden in der EWR* und der Schweiz</b></p> <p>Für nähere Garantie-Information über dieses Produkt von Yamaha, sowie über den Pan-EWR*- und Schweizer Garantieservice, besuchen Sie bitte entweder die folgend angegebene Internetadresse (eine druckfähige Version befindet sich auch auf unserer Webseite), oder wenden Sie sich an den für Ihr Land zuständigen Yamaha-Vertrieb. *EWR: Europäischer Wirtschaftsraum</p>           | Deutsch        |
| <p><b>Remarque importante: informations de garantie pour les clients de l'EEE et la Suisse</b></p> <p>Pour des informations plus détaillées sur la garantie de ce produit Yamaha et sur le service de garantie applicable dans l'ensemble de l'EEE ainsi qu'en Suisse, consultez notre site Web à l'adresse ci-dessous (le fichier imprimable est disponible sur notre site Web) ou contactez directement Yamaha dans votre pays de résidence. * EEE : Espace Economique Européen</p> | Français       |
| <p><b>Belangrijke mededeling: Garantie-informatie voor klanten in de EER* en Zwitserland</b></p> <p>Pour gedetailleerde garantie-informatie over dit Yamaha-product en de garantieservice in heel de EER* en Zwitserland, gaat u naar de onderstaande website (u vindt een afdrukbaar bestand op onze website) of neemt u contact op met de vertegenwoordiging van Yamaha in uw land. * EER: Europese Economische Ruimte</p>  | Nederlands     |
| <p><b>Aviso importante: información sobre la garantía para los clientes del EEE* y Suiza</b></p> <p>Para una información detallada sobre este producto Yamaha y sobre el soporte de garantía en la zona EEE* y Suiza, visite la dirección web que se incluye más abajo (la versión del archivo para imprimir esta disponible en nuestro sitio web) o póngase en contacto con el representante de Yamaha en su país. * EEE: Espacio Económico Europeo</p>                              | Español        |
| <p><b>Avviso importante: informazioni sulla garanzia per i clienti residenti nell'EEA* e in Svizzera</b></p> <p>Per informazioni dettagliate sulla garanzia relativa a questo prodotto Yamaha e l'assistenza in garanzia nei paesi EEA* e in Svizzera, potete consultare il sito Web all'indirizzo riportato di seguito (è disponibile il file in formato stampabile) oppure contattare l'ufficio di rappresentanza locale della Yamaha. * EEA: Area Economica Europea</p>            | Italiano       |
| <p><b>Aviso importante: informações sobre as garantias para clientes da AEE* e da Suíça</b></p> <p>Para obter uma informação pormenorizada sobre este produto da Yamaha e sobre o serviço de garantia na AEE* e na Suíça, visite o site a seguir (o arquivo para impressão está disponível no nosso site) ou entre em contato com o escritório de representação da Yamaha no seu país. * AEE: Área Económica Europeia</p>   | Português      |
| <p><b>Σημαντική σημείωση: Πληροφορίες εγγύησης για τους πελάτες στον ΕΟΧ* και Ελλάδα</b></p> <p>Για λεπτομερείς πληροφορίες εγγύησης σχετικά με το παρόν προϊόν της Yamaha και την κάλυψη εγγύησης σε όλες τις χώρες του ΕΟΧ και την Ελλάδα, επισκεφτείτε την παρακάτω ιστοσελίδα (εκτυπώσιμη μορφή είναι διαθέσιμη στην ιστοσελίδα μας) ή απευθυνθείτε στην αντιπροσωπεία της Yamaha στη χώρα σας. * ΕΟΧ: Ευρωπαϊκός Οικονομικός Ομάδος</p>  | Ελληνικά       |
| <p><b>Viktigt: Garantiiinformation för kunder i EES-området* och Schweiz</b></p> <p>För detaljerad information om denna Yamahaprodukt samt garantiservice i hela EES-området* och Schweiz kan du antingen besöka nedanstående webbadress (en utskriftsvänlig fil finns på webbplatsen) eller kontakta Yamahas officiella representant i ditt land. * EES: Europeiska Ekonomiska Samarbetsområdet</p>  | Svenska        |
| <p><b>Viktig merknad: Garantiinformasjon for kunder i EØS* og Sveits</b></p> <p>Detaljert garantiinformasjon om dette Yamaha-produktet og garantiservice for hele EØS-området* og Sveits kan fås enten ved å besøke nettstedene nedenfor (utskriftsversjon finnes på våre nettsider) eller kontakte Yamahas kontorene i landet der du bor. *EØS: Det europeiske økonomiske samarbeidsområdet</p>  | Norsk          |
| <p><b>Vigtig oplysning: Garantioplysninger til kunder i EØO* og Schweiz</b></p> <p>De kan finde detaljerede garantioplysninger om dette Yamaha-produkt og den fælles garantiserviceordning for EØO* (og Schweiz) ved at besøge det websted, der er angivet nedenfor (der findes en fil, som kan udskrives, på vores websted), eller ved at kontakte Yamahas nationale repræsentationskontor i det land, hvor De bor. * EØO: Det Europæiske Økonomiske Samarbejdsområde</p>            | Dansk          |
| <p><b>Tärkeä ilmoitus: Takuutiedot Euroopan talousalueen (ETA)* ja Sveitsin asiakkaille</b></p> <p>Tämän Yamaha-tuotteen sekä ETA-alueen ja Sveitsin takuuta koskevat yksityiskohtaiset tiedot saatte alla olevasta nettiosoitteesta. (Tulostettava tiedosto saatavissa sivustollamme.) Voit myös ottaa yhteyttä paikalliseen Yamaha-edustajaan. *ETA: Euroopan talousalue</p>  | Suomi          |
| <p><b>Ważne: Warunki gwarancyjne obowiązujące w EOG* i Szwajcarii</b></p> <p>Aby dowiedzieć się więcej na temat warunków gwarancyjnych tego produktu firmy Yamaha i serwisu gwarancyjnego w całym EOG* i Szwajcarii, należy odwiedzić wskazaną poniżej stronę internetową (Plik gotowy do wydruku znajduje się na naszej stronie internetowej) lub skontaktować się z przedstawicielstwem firmy Yamaha w swoim kraju. * EOG — Europejski Obszar Gospodarczy</p>                       | Polski         |
| <p><b>Důležité oznámení: Záruční informace pro zákazníky v EHS* a ve Švýcarsku</b></p> <p>Podrobné informace o záruce ohledně tohoto produktu od společnosti Yamaha a záručním servisu v celém EHS* a ve Švýcarsku naleznete na níže uvedené webové adrese (soubor k tisku je dostupný na našich webových stránkách) nebo se můžete obrátit na zastupení firmy Yamaha ve své zemi. * EHS: Evropský hospodářský prostor</p>  | Česky          |
| <p><b>Fontos figyelemzetés: Garancia-információk az EGT* területén és Svájcban élő vásárlók számára</b></p> <p>A jelen Yamaha termékre vonatkozó részletes garancia-információk, valamint az EGT*-re és Svájcra kiterjedő garanciális szolgáltatás tekintetében keresse fel webhelyünket az alábbi címen (a webhelyen nyomtatható fájl is talál), vagy pedig lépjen kapcsolatba az országában működő Yamaha képviselteti irodával. * EGT: Európai Gazdasági Térség</p>                | Magyar         |
| <p><b>Oluline märkus: Garantiiteave Euroopa Majanduspiirkonna (EMP)* ja Šveitsi klientidele</b></p> <p>Täpsemate teabe saamiseks selle Yamaha toote garantii ning kogu Euroopa Majanduspiirkonna ja Šveitsi garantiiteeninduse kohta, külastage palun veebisaiti alljärgneval aadressil (meie saidil on saadaval printitav fail) või pöörduge Teie regiooni Yamaha esinduse poole. * EMP: Euroopa Majanduspiirkond</p>  | Eesti keel     |
| <p><b>Svarīgs paziņojums: garantijas informācija klientiem EEZ* un Šveicē</b></p> <p>Lai saņemtu detalizētu garantijas informāciju par šo Yamaha produktu, kā arī garantijas apkalpošanu EEZ* un Šveicē, lūdzu, apmeklējiet zemāk norādīto tīmekļa vietnes adresi (tīmekļa vietnē ir pieejams drukājams fails) vai sazinieties ar jūsu valsts apkalpojošo Yamaha pārstāvniecību. * EEZ: Eiropas Ekonomiskā zona</p>   | Latviešu       |
| <p><b>Dėmesio: informacija dėl garantijos pirkėjams EEE* ir Šveicarijoje</b></p> <p>Jei reikia išsamios informacijos apie šį „Yamaha“ produktą ir jo techninę priežiūrą visoje EEE* ir Šveicarijoje, apsilankykite mūsų svetainėje toliau nurodytu adresu (svetainėje yra spausdinamas failas) arba kreipkitės į „Yamaha“ atstovybę savo šalyje. *EEE – Europos ekonominė erdvė</p>   | Lietuvių kalba |
| <p><b>Dôležité upozornenie: Informácie o záruke pre zákazníkov v EHP* a Švajčiarsku</b></p> <p>Podrobné informácie o záruke týkajúce sa tohto produktu od spoločnosti Yamaha a garančnom servise v EHP* a Švajčiarsku nájdete na webovej stránke uvedenej nižšie (na našej webovej stránke je k dispozícii súbor na tlač) alebo sa obráťte na zástupcu spoločnosti Yamaha vo svojej krajine. * EHP: Európsky hospodársky priestor</p>   | Slovenčina     |
| <p><b>Pomembno obvestilo: Informacije o garanciji za kupce v EGP* in Švici</b></p> <p>Za podrobnejše informacije o tem Yamahinem izdelku ter garancijskem servisu v celotnem EGP in Švici, obiščite spletno mesto, ki je navedeno spodaj (natiskljiva datoteka je na voljo na našem spletnem mestu), ali se obrnite na Yamahinega predstavnika v svoji državi. * EGP: Evropski gospodarski prostor</p>  | Slovenščina    |
| <p><b>Важно съобщение: Информация за гаранцията за клиенти в ЕИП* и Швейцария</b></p> <p>За подробна информация за гаранцията за този продукт на Yamaha и гаранционното обслужване в паневропейската зона на ЕИП* и Швейцария или посетете посочения по-долу уеб сайт (на нашия уеб сайт има файл за печат), или се свържете с представителния офис на Yamaha във вашата страна. * ЕИП: Европейско икономическо пространство</p>  | Български език |
| <p><b>Notificare importantă: Informații despre garanție pentru clienții din SEE* și Elveția</b></p> <p>Pentru informații detaliate privind acest produs Yamaha și serviciul de garanție Pan-SEE* și Elveția, vizitați site-ul la adresa de mai jos (fișierul imprimabil este disponibil pe site-ul nostru) sau contactați biroul reprezentanței Yamaha din țara dumneavoastră. * SEE: Spațiul Economic European</p>   | Limba română   |
| <p><b>Važna obavijest: Informacije o jamstvu za države EGP-a i Švicarske</b></p> <p>Za detaljne informacije o jamstvu za ovaj Yamahin proizvod te jamstvenom servisu za cijeli EGP i Švicarsku, molimo Vas da posjetite web-stranicu navedenu u nastavku ili kontaktirate ovlaštenog Yamahinog dobavljača u svojoj zemlji. * EGP: Evropski gospodarski prostor</p>  | Hrvatski       |

<https://europe.yamaha.com/warranty/>

# Yamaha Worldwide Representative Offices

## English

For details on the product(s), contact your nearest Yamaha representative or the authorized distributor, found by accessing the 2D barcode below.

## Deutsch

Wenden Sie sich für nähere Informationen zu Produkten an eine Yamaha-Vertretung oder einen autorisierten Händler in Ihrer Nähe. Diese finden Sie mithilfe des unten abgebildeten 2D-Strichcodes.

## Français

Pour obtenir des informations sur le ou les produits, contactez votre représentant ou revendeur agréé Yamaha le plus proche. Vous le trouverez à l'aide du code-barres 2D ci-dessous.

## Español

Para ver información detallada sobre el producto, contacte con su representante o distribuidor autorizado Yamaha más cercano. Lo encontrará escaneando el siguiente código de barras 2D.

## Português

Para mais informações sobre o(s) produto(s), fale com seu representante da Yamaha mais próximo ou com o distribuidor autorizado acessando o código de barras 2D abaixo.

## Italiano

Per dettagli sui prodotti, contattare il rappresentante Yamaha o il distributore autorizzato più vicino, che è possibile trovare tramite il codice a barre 2D in basso.

## Nederlands

Neem voor meer informatie over de producten contact op met uw dichtstbijzijnde Yamaha-vertegenwoordiger of de geautoriseerde distributeur, te vinden via de onderstaande 2D-barcode.

## Polski

Aby uzyskać szczegółowe informacje na temat produktów, skontaktuj się z najbliższym przedstawicielem firmy Yamaha lub autoryzowanym dystrybutorem, którego znajdziesz za pośrednictwem poniższego kodu kreskowego 2D.

## Русский

Чтобы узнать подробнее о продукте (продуктах), свяжитесь с ближайшим представителем или авторизованным дистрибьютором Yamaha, воспользовавшись двухмерным штрихкодом ниже.

## Dansk

Hvis du vil have detaljer om produktet/produkterne, kan du kontakte den nærmeste Yamaha-repræsentant eller autoriserede Yamaha-distributør, som du finder ved at scanne 2D-stregkode nedenfor.

## Svenska

Om du vill ha mer information om produkterna kan du kontakta närmaste Yamaha-representant eller auktoriserade distributör med hjälp av 2D-streckkoden nedan.



[https://manual.yamaha.com/dmi/address\\_list/](https://manual.yamaha.com/dmi/address_list/)

## Čeština

Podrobnosti o produktu(ech) získáte od nejbližšího zástupce společnosti Yamaha nebo autorizovaného distributora, který byl nalezen při použití 2D čárového kódu níže.

## Slovenčina

Podrobné informácie o produkte(-och) vám poskytne najbližší zástupca spoločnosti Yamaha alebo autorizovaný distribútor, ktorého nájdete pomocou nižšie uvedeného 2D čiarového kódu.

## Magyar

A termék(ek)re vonatkozó részletekért forduljon a legközelebbi Yamaha képviselőhez vagy a hivatalos forgalmazóhoz, amelyet az alábbi 2D vonalkód segítségével találhat meg.

## Slovenščina

Če želite podrobnejše informacije o izdelkih, se obrnite na najbližjega Yamahinega predstavnika ali pooblaščenega distributerja, ki ga najdete prek 2D-kode v nadaljevanju.

## Български

За подробности относно продукта/ите се свържете с най-близкия представител на Yamaha или оторизиран дистрибутор, който можете да откриете, като използвате 2D баркода по-долу.

## Română

Pentru detalii privind produsele, contactați cel mai apropiat reprezentant Yamaha sau distribuitorul autorizat, pe care îl puteți găsi accesând codul de bare 2D de mai jos.

## Latviešu

Lai iegūtu plašāku informāciju par izstrādājumiem, sazinieties ar tuvāko Yamaha pārstāvi vai pilnvaroto izplatītāju, kuru atradīsiet, izmantojot tālāk pieejamo 2D svītrkodu.

## Lietuvių

Norėdami gauti daugiau informacijos apie gaminį (-ius), kreipkitės į artimiausią „Yamaha“ atstovą arba įgaliotąjį platintoją, kurį rasite nuskaityę toliau pateiktą 2D brūkšninį kodą.

## Eesti

Toodete kohta täpsema teabe saamiseks võtke ühendust lähima Yamaha esindaja või autoriseeritud levitajaga, kelle leiате allpool asuva 2D-võõtkoodi kaudu.

## Hrvatski

Za detalje o proizvodima obratite se lokalnom predstavku ili ovlaštenom distributeru tvrtke Yamaha, kojeg možete pronaći skeniranjem 2D crtičnog koda u nastavku.

## Türkçe

Ürünler hakkında ayrıntılar için, aşağıdaki 2D kodlu motora erişerek bulunan size en yakın Yamaha temsilcisine veya yetkili bayiye başvurun.

Head Office/Manufacturer: Yamaha Corporation 10-1, Nakazawa-cho, Chuo-ku, Hamamatsu, 430-8650, Japan

DMI36\_22m

Importer (European Union): Yamaha Music Europe GmbH Siemensstrasse 22-34, 25462 Rellingen, Germany

Importer (United Kingdom): Yamaha Music Europe GmbH (UK) Sherbourne Drive, Tilbrook, Milton Keynes, MK7 8BL, United Kingdom

