

*Nous vous remercions d'avoir fait l'acquisition de cet instrument Yamaha. Afin de profiter au mieux de votre instrument et de le faire en toute sécurité, nous vous recommandons de lire entièrement ce mode d'emploi avant de commencer à en jouer.*

## Précautions à prendre Avant d'utiliser l'instrument

**Conformez-vous aux règles mentionnées ci-dessous pour assurer à l'instrument une longévité optimale et réunir toutes les conditions de sécurité nécessaires pendant son utilisation.**

- Ne manipulez jamais brutalement cet instrument en le butant contre d'autres objets, en le laissant tomber par terre, etc.
- Pour éviter tout risque d'endommagement de votre instrument, évitez de vous en servir dans les conditions mentionnées ci-dessous étant donné que cela risque d'être préjudiciable à l'instrument et / ou à ses fonctions. Retenez bien l'importance des recommandations suivantes et mettez l'instrument à l'abri des conditions mentionnées ci-dessous.
  - Exposition en plein soleil.
  - En présence de températures extrêmement basses ou élevées.
  - En présence d'un pourcentage d'humidité extrêmement faible ou élevé.
  - En présence d'un excès de poussière ou de fortes vibrations.
- Ne laissez jamais l'instrument dans une voiture pendant de longs moments. Les températures extrêmes de l'été comme de l'hiver sont préjudiciables à l'instrument et à son archet.
- L'instrument doit être nettoyé essentiellement avec un morceau d'étoffe souple et sèche. Par ailleurs, ne pulvérisez jamais d'insecticide à proximité de l'instrument. En effet, cela risque d'endommager sérieusement l'instrument voire de changer son état général.
- L'instrument a été minutieusement réglé et ajusté avant d'être expédié. Si toutefois un réglage s'avérait absolument indispensable par la suite, veuillez vous mettre en rapport avec votre distributeur Yamaha habituel étant donné que certaines pièces de l'instrument peuvent exiger une dextérité particulière pour être réglées.
- En considération de la forme de l'archet, notez qu'il risque de blesser en butant dans quelque'un ou d'endommager des objets environnants. Au moment d'exécuter un morceau, prévoyez toujours suffisamment d'espace entre vous et les personnes ou les objets en présence de manière à ce que l'archet ne bute ni dans quelque'un ni endommage des objets environnants. Par ailleurs, lorsque l'archet n'est pas utilisé lors d'une exécution, ne le manipulez pas d'une façon dangereuse en l'agitant dans tous les sens par exemple, en le jetant au loin, etc.
- Quand l'instrument est rangé dans son étui, vérifiez au préalable que les fils de l'archet sont détendus correctement avant de le ranger.

### ● Accordage de l'instrument

- Au moment d'effectuer l'accordage ou le remplacement des cordes, ne tenez jamais l'instrument près du visage. En effet, si une corde venait à casser, vous risquez d'être sérieusement blessé aux yeux.
- Ne remplacez jamais toutes les cordes à la fois, remplacez-les l'une après l'autre. Le fait de retirer les quatre cordes de l'instrument en même temps entraînera la chute du chevalet, la chute du cordier ou bien créera d'autres problèmes.
- Au moment d'accorder les cordes, ne desserrez ni serrez jamais excessivement l'accordeur précis. Cela peut entraîner l'endommagement de l'instrument voire provoquer du bruit pendant l'exécution d'un morceau.

### ■ À propos de l'archet

- Utilisez la colophane fournie et frottez-la délicatement sur les fils de l'archet. Assurez-vous que la colophane est bien appliquée régulièrement partout sur toute la longueur des fils de l'archet.
- Détendez systématiquement les fils de l'archet quand ce dernier n'est pas utilisé.

Tournez l'écrou pour ajuster la tension des fils de l'archet.



### ■ À propos de la pique (Violoncelle uniquement)

- L'extrémité de la pique est pointue. Prenez toutes les précautions nécessaires lorsque la pointe de la pique est exposée.
- Assurez-vous que la molette de blocage de la pique est bien serrée afin d'empêcher l'instrument de descendre brutalement pendant que vous exécutez un morceau de musique.

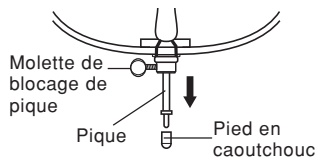

### ■ À propos de l'étui (Altos de 15/15,5/16/16,5" uniquement)

- L'étui comporte un séparateur réglable qui s'adapte à la taille de votre alto pour mieux le maintenir. Pour régler ce séparateur, desserrez la vis «A» et repositionnez-le à votre convenance. Puis resserrez la vis. Ne forcez pas sur le séparateur pour le déplacer.

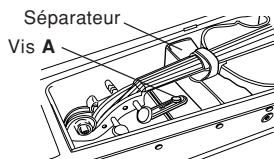

## ■ Fixation des cordes au cordier

Au niveau du cordier, accrochez la boule en extrémité de la corde à l'échancrure de l'accordeur précis.

[Alto]

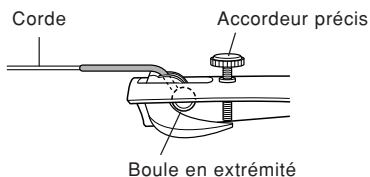
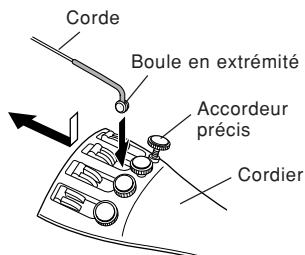
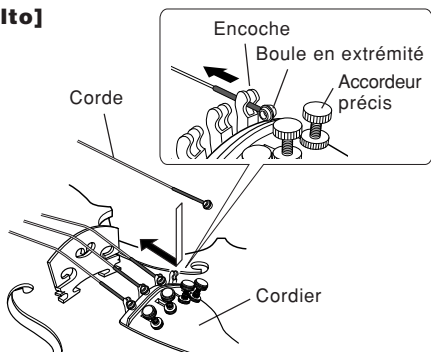

[Violoncelle]

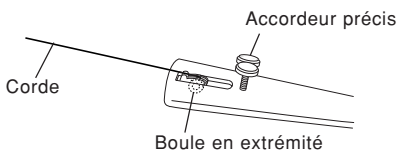
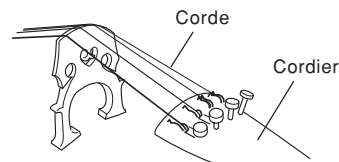

## ■ Vérification de la position du chevalet

Tout en accordant l'alto ou lors du remplacement des cordes, vérifiez le positionnement et l'angle d'inclinaison du chevalet.

[Alto]

Vérifiez que les cordes ont bien été engagées dans les échancrures correspondantes du chevalet.

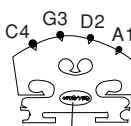

Vérifiez que le côté du chevalet avec le logo est bien dirigé vers le cordier.

[Violoncelle]

Vérifiez que les cordes ont bien été engagées dans les échancrures correspondantes du chevalet.

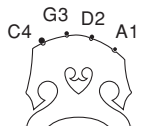

[Côté cordier]

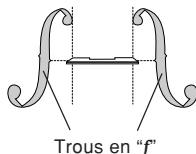

Vérifiez que le chevalet est bien placé entre les échancrures dans les trous en "f" comme représenté sur la figure ci-dessous.

Position normale

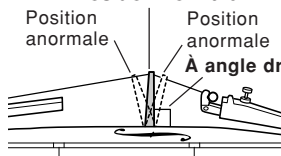

Le côté du chevalet dirigé vers le cordier doit être à angle droit par rapport à la table d'harmonie.

## ■ Enroulement des cordes

Insérez la corde dans le trou de sa cheville d'accordage correspondante et enroulez la corde sur la cheville en procédant de la façon représentée sur la figure ci-contre.

Enroulez deux fois autour de la cheville à partir du bord tandis que les autres tours doivent progresser vers la cheville d'accordage.

Troisième et quatrième cordes

Première et deuxième cordes

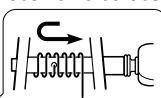
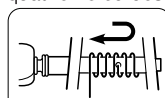

3<sup>ème</sup> corde (G3)

2<sup>ème</sup> corde (D2)

Tournez la cheville d'accordage de la façon représentée

Tournez la cheville d'accordage de la façon représentée

4<sup>ème</sup> corde (C4)

1<sup>ère</sup> corde (A1)