

YAMAHA *Clavinova*

CVP-87A
CVP-85A
CVP-83S

IMPORTANT

Vérifiez la source d'alimentation

Vérifiez que la tension spécifiée sur le panneau arrière correspond à la tension du secteur. Dans certaines régions, l'instrument peut être équipé d'un sélecteur de tension situé sur le panneau inférieur du clavier à proximité du cordon d'alimentation (CVP-87A et CVP-85A) ou sur la face arrière (CVP-83S). Vérifiez que ce sélecteur est bien réglé en fonction de la tension secteur de votre région.

SPECIAL MESSAGE SECTION

PRODUCT SAFETY MARKINGS: Yamaha electronic products may have either labels similar to the graphics shown below or molded/stamped facsimiles of these graphics on the enclosure. The explanation of these graphics appears on this page. Please observe all cautions indicated on this page and those indicated in the safety instruction section.

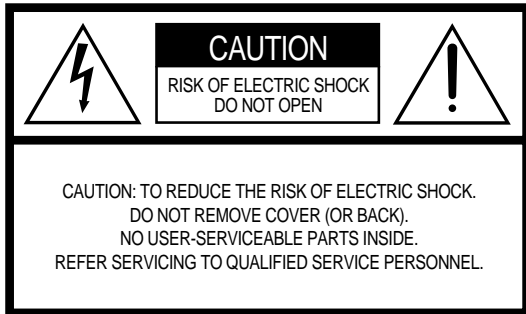

See bottom of Keyboard enclosure for graphic symbol markings



The exclamation point with the equilateral triangle is intended to alert the user to the presence of important operating and maintenance (servicing) instructions in the literature accompanying the product.

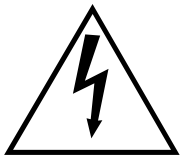

The lightning flash with arrowhead symbol within the equilateral triangle is intended to alert the user to the presence of uninsulated “dangerous voltage” within the product’s enclosure that may be of sufficient magnitude to constitute a risk of electrical shock.

IMPORTANT NOTICE: All Yamaha electronic products are tested and approved by an independent safety testing laboratory in order that you may be sure that when it is properly installed and used in its normal and customary manner, all foreseeable risks have been eliminated. DO NOT modify this unit or commission others to do so unless specifically authorized by Yamaha. Product performance and/or safety standards may be diminished. Claims filed under the expressed warranty may be denied if the unit is/has been modified. Implied warranties may also be affected.

SPECIFICATIONS SUBJECT TO CHANGE: The information contained in this manual is believed to be correct at the time of printing. However, Yamaha reserves the right to change or modify any of the specifications without notice or obligation to update existing units.

ENVIRONMENTAL ISSUES: Yamaha strives to produce products that are both user safe and environmentally friendly. We sincerely believe that our products and the production methods used to produce them, meet these goals. In keeping with both the letter and the spirit of the law, we want you to be aware of the following:

Battery Notice: This product MAY contain a small non-rechargeable battery which (if applicable) is soldered in place. The average life span of this type of battery is approximately five years. When replacement becomes necessary, contact a qualified service representative to perform the replacement.

Warning: Do not attempt to recharge, disassemble, or incinerate this type of battery. Keep all batteries away from children. Dispose of used batteries promptly and as regulated by applicable laws. Note: In some areas, the servicer is required by law to return the defective parts. However, you do have the option of having the servicer dispose of these parts for you.

Disposal Notice: Should this product become damaged beyond repair, or for some reason its useful life is considered to be at an end, please observe all local, state, and federal regulations that relate to the disposal of products that contain lead, batteries, plastics, etc.

NOTICE: Service charges incurred due to lack of knowledge relating to how a function or effect works (when the unit is operating as designed) are not covered by the manufacturer’s warranty, and are therefore the owners responsibility. Please study this manual carefully and consult your dealer before requesting service.

NAME PLATE LOCATION: The graphic below indicates the location of the name plate. The model number, serial number, power requirements, etc., are located on this plate. You should record the model number, serial number, and the date of purchase in the spaces provided below and retain this manual as a permanent record of your purchase.



Model _____

Serial No. _____

Purchase Date _____

IMPORTANT SAFETY INSTRUCTIONS

INFORMATION RELATING TO PERSONAL INJURY, ELECTRICAL SHOCK, AND FIRE HAZARD POSSIBILITIES HAS BEEN INCLUDED IN THIS LIST.

WARNING- When using any electrical or electronic product, basic precautions should always be followed. These precautions include, but are not limited to, the following:

- 1.** Read all Safety Instructions, Installation Instructions, Special Message Section items, and any Assembly Instructions found in this manual **BEFORE** making any connections, including connection to the main supply.
- 2.** Main Power Supply Verification: Yamaha products are manufactured specifically for the supply voltage in the area where they are to be sold. If you should move, or if any doubt exists about the supply voltage in your area, please contact your dealer for supply voltage verification and (if applicable) instructions. The required supply voltage is printed on the name plate. For name plate location, please refer to the graphic found in the Special Message Section of this manual.
- 3.** This product may be equipped with a polarized plug (one blade wider than the other). If you are unable to insert the plug into the outlet, turn the plug over and try again. If the problem persists, contact an electrician to have the obsolete outlet replaced. Do **NOT** defeat the safety purpose of the plug.
- 4.** Some electronic products utilize external power supplies or adapters. Do **NOT** connect this type of product to any power supply or adapter other than one described in the owners manual, on the name plate, or specifically recommended by Yamaha.
- 5.** **WARNING:** Do not place this product or any other objects on the power cord or place it in a position where anyone could walk on, trip over, or roll anything over power or connecting cords of any kind. The use of an extension cord is not recommended! If you must use an extension cord, the minimum wire size for a 25' cord (or less) is 18AWG. **NOTE:** The smaller the AWG number, the larger the current handling capacity. For longer extension cords, consult a local electrician.
- 6.** Ventilation: Electronic products, unless specifically designed for enclosed installations, should be placed in locations that do not interfere with proper ventilation. If instructions for enclosed installations are not provided, it must be assumed that unobstructed ventilation is required.
- 7.** Temperature considerations: Electronic products should be installed in locations that do not significantly contribute to their operating temperature. Placement of this product close to heat sources such as; radiators, heat registers and other devices that produce heat should be avoided.
- 8.** This product was **NOT** designed for use in wet/damp locations and should not be used near water or exposed to rain. Examples of wet/damp locations are; near a swimming pool, spa, tub, sink, or wet basement.
- 9.** This product should be used only with the components supplied or; a cart, rack, or stand that is recommended by the manufacturer. If a cart, rack, or stand is used, please observe all safety markings and instructions that accompany the accessory product.
- 10.** The power supply cord (plug) should be disconnected from the outlet when electronic products are to be left unused for extended periods of time. Cords should also be disconnected when there is a high probability of lightning and/or electrical storm activity.
- 11.** Care should be taken that objects do not fall and liquids are not spilled into the enclosure through any openings that may exist.
- 12.** Electrical/electronic products should be serviced by a qualified service person when:
 - a. The power supply cord has been damaged; or
 - b. Objects have fallen, been inserted, or liquids have been spilled into the enclosure through openings; or
 - c. The product has been exposed to rain; or
 - d. The product does not operate, exhibits a marked change in performance; or
 - e. The product has been dropped, or the enclosure of the product has been damaged.
- 13.** Do not attempt to service this product beyond that described in the user-maintenance instructions. All other servicing should be referred to qualified service personnel.
- 14.** This product, either alone or in combination with an amplifier and headphones or speaker/s, may be capable of producing sound levels that could cause permanent hearing loss. **DO NOT** operate for a long period of time at a high volume level or at a level that is uncomfortable. If you experience any hearing loss or ringing in the ears, you should consult an audiologist. **IMPORTANT:** The louder the sound, the shorter the time period before damage occurs.
- 15.** Some Yamaha products may have benches and/or accessory mounting fixtures that are either supplied as a part of the product or as optional accessories. Some of these items are designed to be dealer assembled or installed. Please make sure that benches are stable and any optional fixtures (where applicable) are well secured **BEFORE** using. Benches supplied by Yamaha are designed for seating only. No other uses are recommended.

PLEASE KEEP THIS MANUAL

Introduction

Nous vous remercions d'avoir porté votre choix sur un Clavinova Yamaha. Le Clavinova est un instrument de musique perfectionné faisant appel aux innovations les plus récentes de la technologie musicale mise au point par Yamaha. Si vous utilisez votre Clavinova avec le soin qui convient, il vous donnera de grandes satisfactions pendant de longues années.

- Le système générateur de sons AWM (de l'anglais Advanced Wave Memory) vous offre 60 sonorités riches, d'un réalisme étonnant.
- Une polyphonie maximale de 32 notes vous permet d'utiliser des techniques d'exécution extrêmement complexes.
- Une réponse au toucher similaire à celle d'un piano vous permet un plus grand contrôle de l'expression et vous offre des possibilités d'exécution extraordinaires.
- Les modes d'exécution "double" et "partagé" vous permettent de jouer deux voix simultanément ou individuellement de la main droite et de la main gauche.
- 24 styles d'accompagnement peuvent être utilisés pour produire un accompagnement avec rythme uniquement ou un accompagnement orchestral complet avec rythme, basse et accords. 40 styles d'accompagnement supplémentaires sont disponibles sur la disquette de style.
- La fonction ABC (accompagnement automatique) intégral assure l'accompagnement pendant que vous jouez sur la totalité du clavier.
- 24 variations Solo Styleplay vous permettent de créer facilement des harmonies riches et complexes.
- Une mémoire de performance à 10 pistes vous permet d'enregistrer et de reproduire tout ce que vous exécutez sur le clavier.
- Un lecteur de disquette de 3,5" intégré vous assure une possibilité de mise en mémoire infinie et vous permet l'utilisation de disquettes DISK ORCHESTRA. Une disquette vide utilisable pour l'enregistrement et une disquette DISK ORCHESTRA, accompagnée des partitions correspondantes, sont fournies avec l'instrument.
- La compatibilité MIDI, les voix GM et toute une série de fonctions MIDI permettent d'utiliser le Clavinova dans des systèmes musicaux MIDI d'une très grande complexité.

Afin d'obtenir du Clavinova le maximum des possibilités et fonctions qu'il offre, nous vous conseillons de lire attentivement ce mode d'emploi et de le conserver en lieu sûr pour toutes références futures.

Tables des matières

Entretien du Clavinova	1	■ Accompagnement ABC sur totalité du clavier	22	U4: Changement du tempo de style	42
Les commandes de la face avant	2	■ Réglage du volume	22	U5: Activation/désactivation automatique du mode de début synchronisé	43
Préparatifs	4	■ Changement du point de partage de l'accompagnement automatique	22	U6: Répétition aléatoire de tous les morceaux	43
Les commandes de volume	5	■ Modes spéciaux	22	U7: Changement d'octave	43
Reproduction de démonstration	6	Styles disquette	23	U8: Assourdissement	43
Sélection des voix	7	■ Sélection et transfert des styles de la disquette	23	U9: Harmonisation mineure	43
■ Sélection des 60 voix	7	■ Utilisation d'un style de disquette transféré en mémoire	24	UA: Mode de la pédale de sustain (CVP-87A uniquement)	43
■ Percussion au clavier	8	Solo Styleplay	25	Ub: Mode de reproduction de fichier standard MIDI (SMF)	43
Mode DUAL	9	■ Utilisation de Solo Styleplay	25	Mode utilitaire 2	44
■ Activation du mode DUAL	9	■ Variations d'harmonisation	25	u1: Conversion dans la voix commune Clavinova	44
■ Equilibre des voix en mode DUAL	9	■ Pédale gauche et fonction Solo Styleplay	25	u2: Sauvegarde des réglages de panneau ..	45
Mode de partage du clavier (SPLIT) ..	10	Disk Orchestra	26	u3: Transfert des réglages de panneau ..	45
■ Activation du mode de partage du clavier	10	■ Exécution automatique	26	u4: Sauvegarde de l'accord fin de chaque touche	45
■ Changement de voix en mode de partage du clavier	10	■ Reproduction de parties spécifiques ..	27	u5: Transfert des données d'accord fin de chaque touche	46
■ Changement du point de partage	10	■ Réglage du volume	28	u6: Division interne des données de morceau	46
■ Equilibre en mode de partage	11	■ Exécution guidée de la main droite et de la main gauche	28	Fonctions MIDI	47
■ Fonctionnement de la pédale de sustain en mode de partage	11	■ Fonctions de répétition	29	■ Sélection des canaux MIDI de transmission et de réception	47
Effets de réverbération numériques ..	12	■ Autres commandes de reproduction ..	30	■ Commande locale ON/OFF	48
■ Sélection d'un effet de réverbération ..	12	■ Copie d'une disquette de la collection DISK ORCHESTRA	30	■ Changement de programme ON/OFF ..	48
■ Réglage de la profondeur de l'effet de réverbération	12	■ Reproduction d'autres types de données musicales	30	■ Changement de commande ON/OFF ..	48
Clavier et Polyphonie	13	Mémoire de performance	31	■ Mode multi-timbre	49
Les pédales	14	Enregistrement et reproduction simplifiée en une seule opération	31	■ Mode de transmission avec clavier partagé	49
■ Pédale droite (Pédale de sustain)	14	Enregistrement et reproduction multi-pistes	32	■ Sélection d'horloge MIDI	50
■ Pédale centrale (Pédale sostenuto, CVP-87A uniquement)	14	■ Addition de nouvelles pistes	34	■ Transmission des réglages de panneau	50
■ Pédale gauche (Multi-fonctionnelle) ..	14	■ Enregistrement de correction punch-in ..	35	■ Transmission des données de transposition MIDI	50
Panoramique	15	■ Reproduction	36	■ Mode de voix commune Clavinova ..	50
Transposition	15	La fonction de séquence d'accords ..	37	Les connecteurs	51
Réglage de la hauteur	16	Commande de disquette	38	Dépistage des pannes	52
■ Affichage de la hauteur	16	■ Formatage d'une disquette neuve	38	Options	52
Accompagnement	17	■ Copie des morceaux	39	Index	53
■ Sélection d'un style	17	■ Effacement d'un morceau	40	Montage	i
■ Réglage du tempo	17	■ Messages d'erreurs	40	Format des données MIDI	vii
■ Début de l'accompagnement	18	Mode utilitaire 1	41	Spécifications	xi
■ Variations rythmiques	19	U1: Sensibilité au toucher	41	Tablature	xii
■ Arrêt de l'accompagnement	19	U2: Mode de réglage du volume de l'accompagnement	42	Feuille d'implantation MIDI	xvii
■ Métronome	19	U3: Accord fin de chaque touche	42		
Accompagnement automatique ABC ..	20				
■ Accompagnement à un seul doigt (SINGLE FINGER)	20				
■ Accompagnement en mode à plusieurs doigts (FINGERED)	21				

Le Clavinova vous donnera de grandes satisfactions pendant de longues années si vous observez les quelques mesures de précaution suivantes.

1. Evitez humidité et chaleur

Ne placez jamais le Clavinova là où il pourrait être soumis à une humidité ou à une chaleur excessive, comme par exemple à proximité d'un appareil de chauffage ou dans un véhicule stationné en plein soleil.

2. Evitez poussière et humidité

Evitez tous les endroits où l'instrument pourrait être soumis à de la poussière ou à une humidité excessive.

3. Coupez l'alimentation avant de procéder aux raccordements

Le raccordement du Clavinova à un autre appareil doit toujours être exécuté avec les deux équipements hors tension.

4. Manipulez avec précaution

Ne manipulez jamais les commandes, les connecteurs et autres pièces du Clavinova avec une force excessive et évitez de rayer ou de heurter l'instrument avec des objets durs. Après utilisation de l'instrument, n'oubliez pas de couper son alimentation électrique et refermer le volet de protection du clavier (CVP-87A et CVP-85A) ou recouvrez-le avec la housse fournie (CVP-83S).

5. Nettoyez avec soin

Nettoyez le coffret et le clavier du Clavinova en utilisant exclusivement un chiffon propre légèrement humide. Il est possible d'utiliser un produit de nettoyage neutre. N'utiliser jamais un produit de nettoyage décapant, de la cire, un solvant, ou un chiffon imprégné de produits chimiques car cela risquerait de ternir et d'endommager le fini.

6. N'essayez jamais d'altérer les circuits internes

N'ouvrez jamais le Clavinova et n'essayez jamais de toucher ou d'altérer les circuits internes. Le fait de toucher aux circuits internes pourrait provoquer un choc électrique!

7. Parasites électriques

Du fait que le Clavinova contient des circuits numériques, il peut provoquer des parasites et du bruit lorsqu'il est placé trop près d'un récepteur de télévision ou d'un tuner. Si un tel problème se produit, éloignez l'instrument de l'appareil affecté.

8. Vérifiez la source d'alimentation

Vérifiez que la tension spécifiée sur le panneau arrière correspond à la tension du secteur. Dans certaines régions, l'instrument peut être équipé d'un sélecteur de tension situé sur le panneau inférieur du clavier à proximité du cordon d'alimentation (CVP-87A et CVP-85A) ou sur la face arrière (CVP-83S). Vérifiez que ce sélecteur est bien réglé en fonction de la tension secteur de votre région.

9. Emplacement de la plaque d'identification

La plaque d'identification du Clavinova, indiquant le numéro de série de l'instrument, est située sur le panneau inférieur du clavier.

10. Manipulation des disquettes

La disquette "Disk Orchestra" et la disquette de style sont protégées contre l'écriture et elles ne peuvent donc pas être utilisées pour la sauvegarde de morceaux. Pour sauvegarder les morceaux en mémoire de performance, vous devez utiliser une disquette neuve (une disquette vide est fournie avec le Clavinova).

Manipulation et entretien des disquettes

- N'essayez JAMAIS d'éjecter une disquette pendant l'enregistrement ou la reproduction, ou alors que le témoin pilote du lecteur de disquette est allumé. Le faire pourrait endommager et la disquette et le lecteur.
- Ne coupez JAMAIS l'alimentation du Clavinova avec une disquette en place dans le lecteur.
- Ejectez toujours la disquette avant de couper l'alimentation du Clavinova.
- Comment éjecter la disquette du lecteur:

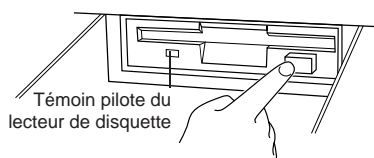

- Pour éjecter la disquette, appuyez lentement et à fond sur le bouton d'éjection. Lorsque la disquette est complètement éjectée, retirez-la à la main.

- Il peut arriver que la disquette ne soit pas éjectée complètement si vous appuyez trop rapidement ou insuffisamment sur le bouton (le bouton peut se coincer à mi-course et la disquette ne dépasser que de quelques millimètres de la fente). Dans ce cas, ne tentez pas de forcer la disquette hors du lecteur car vous pourriez sérieusement endommager le mécanisme du lecteur et/ou la disquette. Si la disquette n'est que partiellement éjectée, essayez d'appuyer une nouvelle fois sur le bouton, ou d'enfoncer à nouveau la disquette dans le lecteur et procédez une nouvelle fois à son éjection.

- N'essayez jamais d'ouvrir ou de refermer le cache-clavier alors qu'une disquette sort du lecteur (autrement dit, en position éjectée). Le cache-clavier heurterait la disquette, ce qui pourrait l'endommager, ou même endommager le lecteur.
- Ne tentez jamais d'introduire un objet autre qu'une disquette dans le lecteur. L'introduction d'un objet quelconque pourrait endommager le lecteur ou la disquette.
- N'utilisez que des disquettes à double face, double densité (2DD) de 3,5 pouces avec le Clavinova.

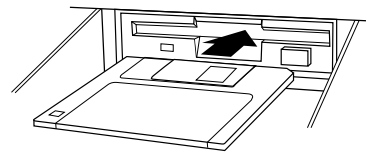

Mises en garde sur l'utilisation des disquettes

- N'essayez jamais d'ouvrir le volet métallique de la disquette. La présence de poussière ou de saleté sur la surface magnétique interne provoquerait des erreurs de données.
- Ne laissez jamais les disquettes à proximité d'une enceinte acoustique, d'un récepteur de télévision ou autres appareils produisant un champ magnétique puissant.
- Ne rangez pas les disquettes dans des endroits exposés aux rayons directs du soleil ou à des températures élevées.
- Ne placez pas d'objets lourds, comme par exemple des livres, sur les disquettes.
- Evitez de mouiller les disquettes.
- Rangez les disquettes dans les conditions suivantes:
 - Température de rangement: 4 à 35 °C (39 à 127 °F)
 - Humidité de rangement: 8 à 90% d'humidité relative
 - Endroit à l'abri de la poussière, du sable, de la fumée, etc.
- Posez l'étiquette au bon endroit. Lorsque vous changez d'étiquette, ne posez jamais la nouvelle sur l'ancienne; retirez d'abord l'ancienne étiquette.

Nettoyage de la tête

La tête du lecteur de disquette se salit lorsque vous l'utilisez, ce qui peut éventuellement produire des erreurs de données. Dans un tel cas, nettoyez la tête en utilisant une disquette de nettoyage de 3,5 pouces que vous trouverez dans la plupart des magasins de fournitures d'ordinateur).

Copie des données

Il est toujours prudent de faire une deuxième copie des morceaux que vous avez enregistrés (reportez-vous page 39). De cette manière, si la première disquette est endommagée, ou si vous effacez accidentellement un morceau, vous pourrez utiliser la deuxième disquette à la place de la première.

Protection des données

(Languelette de protection contre l'écriture)

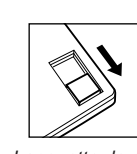
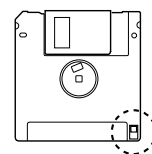

Languelette de protection contre l'écriture ouverte (position écriture interdite)

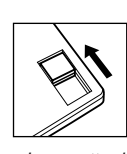

Languelette de protection contre l'écriture fermée (position écriture)

Les commandes de la face avant

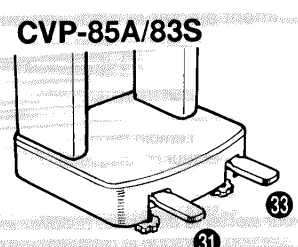
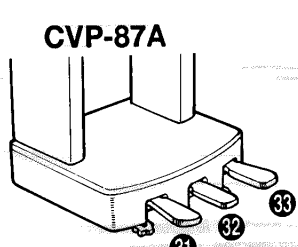
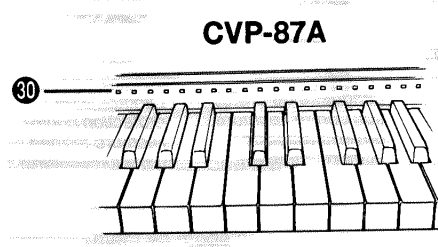
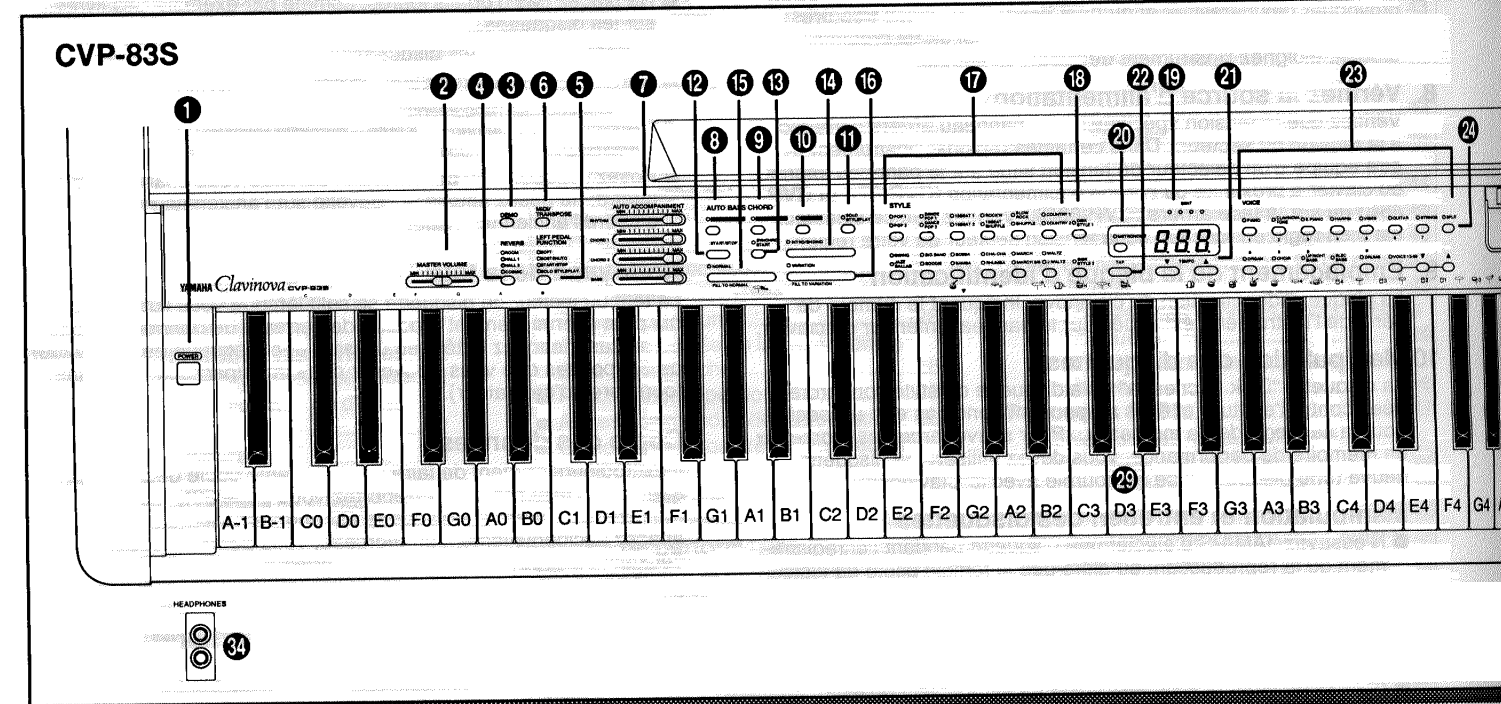
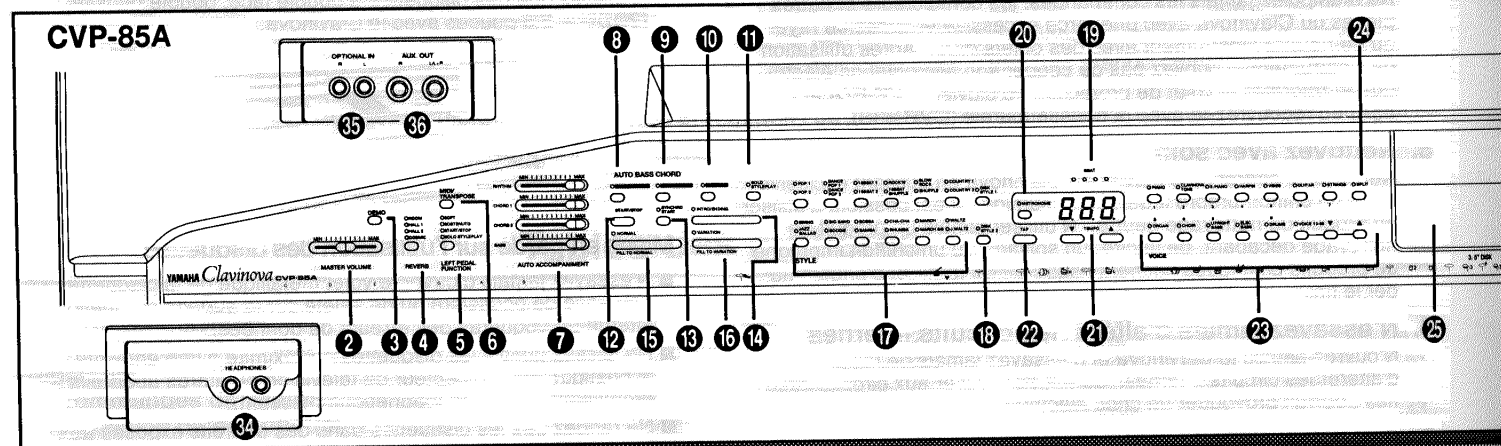
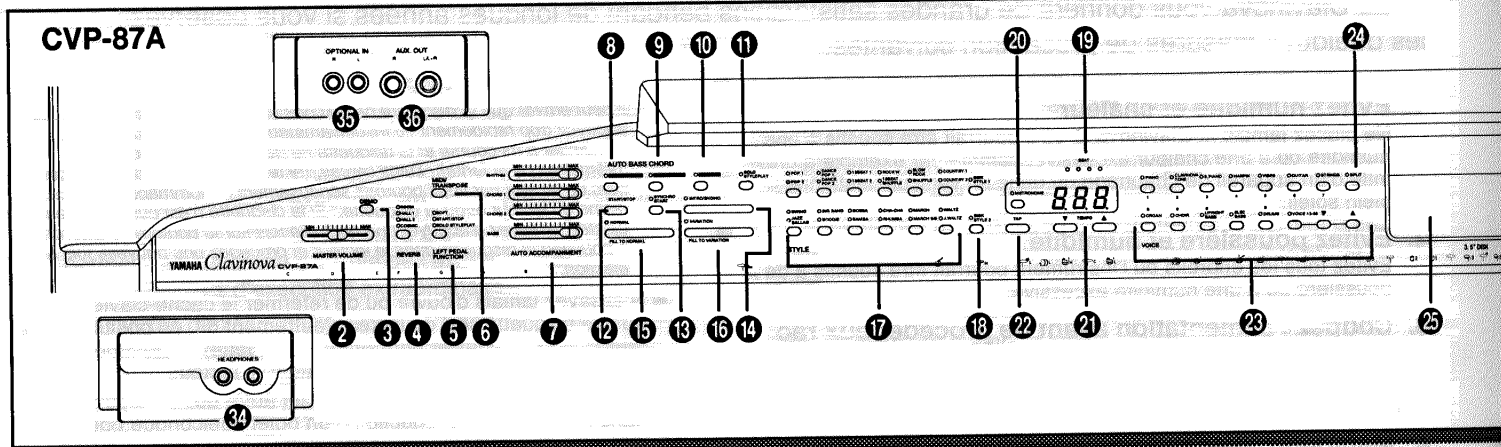

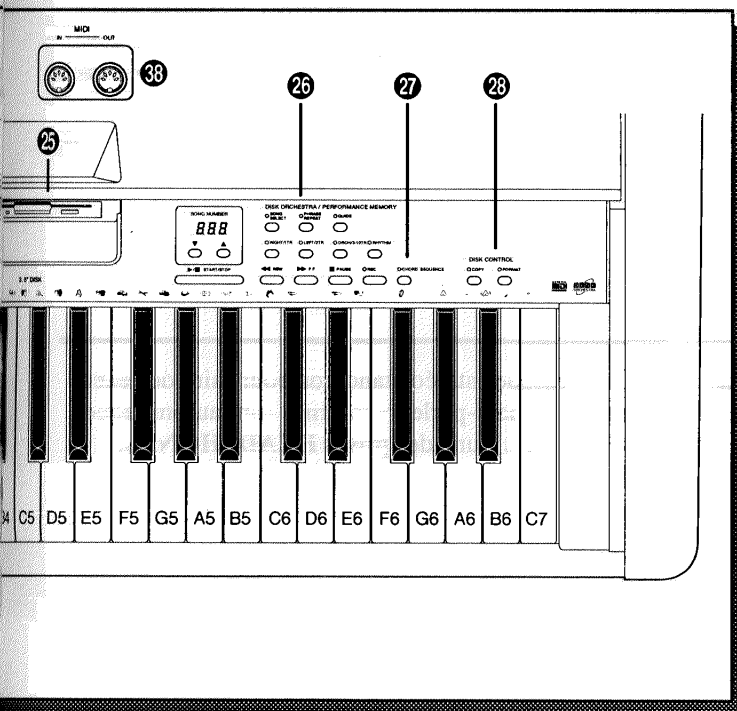
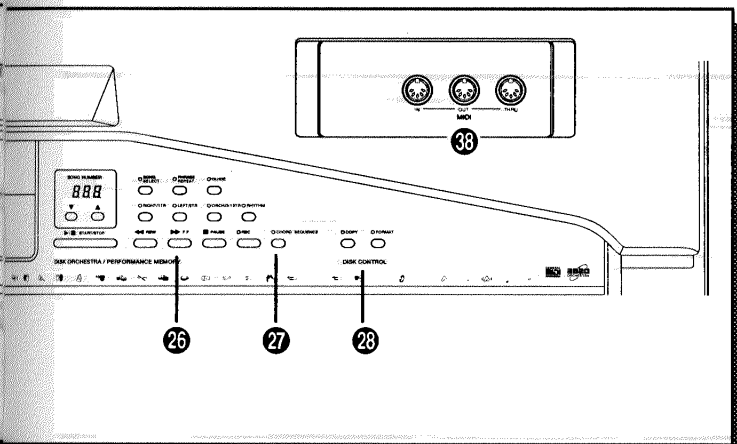
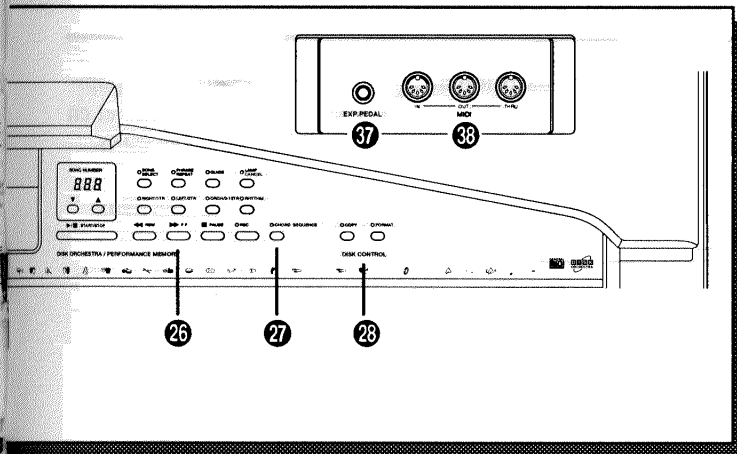

- 1 Interrupteur d'alimentation [POWER] page 4
- 2 Commande de volume général [MASTER VOLUME] page 5
- 3 Touche de démonstration [DEMO] page 6
- 4 Touche de réverbération [REVERB] page 12
- 5 Touche de fonction de la pédale gauche [LEFT PEDAL FUNCTION] page 14
- 6 Touche de transposition/MIDI [MIDI/TRANPOSE] pages 5, 15, 29, 34, 41-50
- 7 Commandes de volume de l'accompagnement automatique [AUTO ACCOMPANIMENT] pages 5, 22
- 8 Touche d'accompagnement automatique (AUTO BASS CHORD) clavier intégral [FULL KEYBOARD] page 22
- 9 Touche d'accompagnement automatique (AUTO BASS CHORD) mode à un seul doigt [SINGLE FINGER] page 20
- 10 Touche d'accompagnement automatique (AUTO BASS CHORD) mode à plusieurs doigts [FINGERED] page 21
- 11 Touche [SOLO STYLEPLAY] page 25
- 12 Touche de début/arrêt [START/STOP] pages 18, 19
- 13 Touche de début synchro [SYNCHRO START] page 18
- 14 Touche d'introduction/fin automatique [INTRO/ENDING] pages 18, 19
- 15 Touche normal/variation rythmique à normal [NORMAL/FILL TO NORMAL] pages 18, 19
- 16 Touche variation/variation rythmique à variation [VARIATION/FILL TO VARIATION] pages 18, 19
- 17 Sélecteurs de style (STYLE) page 17
- 18 Touches de style disquette [DISK STYLE] page 23
- 19 Affichage de temps (BEAT) page 19
- 20 Touche métronome [METRONOME] page 19
- 21 Affichage et touches TEMPO [▲] et [▼] page 17
- 22 Touche [TAP] page 19
- 23 Sélecteurs de voix (VOICE) page 7
- 24 Touche de partage du clavier [SPLIT] page 10
- 25 Lecteur de disquette de 3,5" pages 23, 26, 31, 38
- 26 Touches et affichage disk orchestra/mémoire de performance (DISK ORCHESTRA/ PERFORMANCE MEMORY) pages 26, 31
- 27 Touche de séquenceur d'accords [CHORD SEQUENCE] page 37
- 28 Touches de commande disquette (DISK CONTROL) page 38
- 29 Clavier page 13
- 30 Témoins guides Disk Orchestra du clavier (CVP-87A) page 28
- 31 Pédale douce page 14
- 32 Pédale Sostenuo (CVP-87A) page 14
- 33 Pédale de sustain page 14
- 34 Prises de casque d'écoute (HEADPHONES) page 4
- 35 Prises d'entrée d'option (OPTIONAL IN R et L) (CVP-87A et CVP-85A) page 51
- 36 Prises de sortie auxiliaire (AUX OUT R et L/L+R) (CVP-87A et CVP-85A) page 51
- 37 Prise de pédale d'expression (EXP.PEDAL) (CVP-87A) pages 5, 51
- 38 Connecteurs MIDI page 51

■ Pupitre

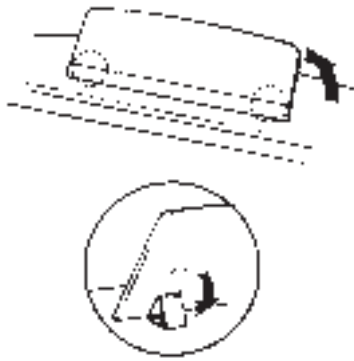

Lorsque vous souhaitez utiliser une partition avec le Clavinova, dépliez le pupitre incorporé dans le panneau supérieur en soulevant le bord arrière du pupitre et en abaissant les deux ferrures de support situées à l'arrière du pupitre pour les introduire dans les rainures correspondantes.

Pour replier le pupitre, soulevez-le légèrement et repliez vers le haut les deux ferrures qui le supportent.

■ Protège-clavier (CVP-87A et CVP-85A)

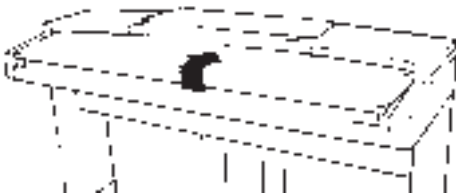

Pour ouvrir le protège-clavier du CVP-87A ou du CVP-85A, soulevez-le juste ce qu'il faut pour le dégager des touches (ne pas trop le soulever) et faites le ensuite glisser dans l'instrument. Pour fermer, tirez le protège-clavier complètement vers vous et abaissez-le sans le forcer jusqu'à ce qu'il soit bien fermé.

■ Interrupteur d'alimentation

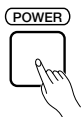

Après avoir vérifié que le cordon d'alimentation du Clavinova est correctement branché à une prise secteur, appuyez sur l'interrupteur **[POWER]** situé sur la gauche du clavier pour mettre l'instrument sous tension. Appuyez à nouveau sur l'interrupteur **[POWER]** pour mettre le Clavinova hors tension.

Lorsque le Clavinova est sous tension, le témoin du sélecteur de voix **PIANO** et le témoin de sélecteur de style **POP 1** s'allument, alors que “78” apparaît sur l'affichage **TEMPO**.

■ Casque d'écoute

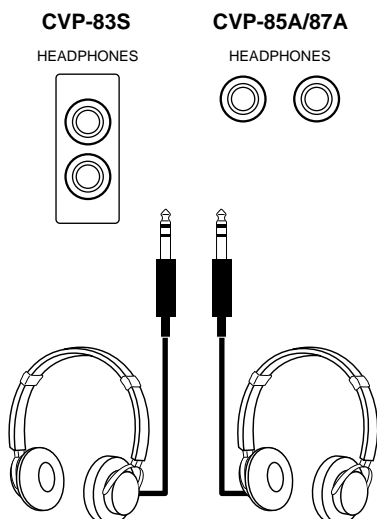

Vous pouvez brancher un ou deux casques stéréo standards pour faire des exercices en silence ou jouer tard la nuit. Les haut-parleurs internes sont automatiquement coupés lorsqu'un casque est branché à l'une des prises **HEADPHONES**.

Le Clavinova est équipé de plusieurs commandes de volume, ce qui vous donne encore plus de souplesse pour créer le son que voulez.

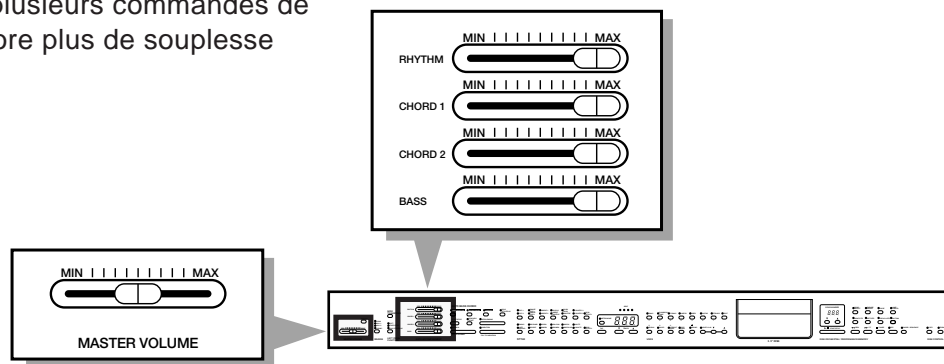

● Volume général

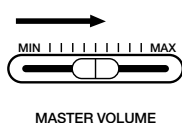

La commande **MASTER VOLUME** permet de régler le volume d'ensemble du son produit par le Clavinova. Elle permet également de régler le volume du ou des casques d'écoute branchés aux prises **HEADPHONES**.

Mettez d'abord la commande **MASTER VOLUME** sur une position située approximativement à mi-chemin entre "MAX" et "MIN". Commencez à jouer et réglez ensuite le volume sonore au niveau d'écoute le plus confortable.

● Volume de l'accompagnement automatique

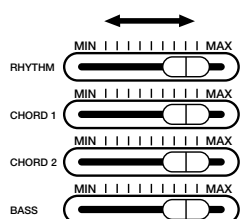

Des commandes de volume indépendantes **RHYTHM**, **CHORD 1**, **CHORD 2** et **BASS** ont été prévues. Lorsque vous utilisez l'accompagnement automatique (ABC), les fonctions de la mémoire de performance, ou que vous reproduisez une disquette **DISK ORCHESTRA**, ces commandes vous permettent d'établir le meilleur équilibre possible entre les différentes parties de l'accompagnement. Lorsque vous utilisez l'accompagnement rythmique seul, la commande **RHYTHM** permet d'équilibrer le son du clavier et le son du rythme.

Le volume du clavier peut être réglé indépendamment en utilisant la commande **BASS** tout en maintenant enfoncée la commande **[MIDI/TRANSCOPE]**. Ceci est particulièrement commode lorsque vous souhaitez régler l'équilibre pour l'enregistrement du son du Clavinova.

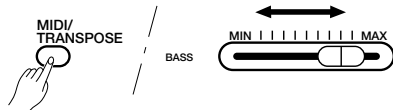

● Autres modes de réglage du volume

D'autres fonctions peuvent être affectées aux commandes de réglage du volume de l'accompagnement automatique en utilisant la fonction utilitaire "Mode de volume d'accompagnement" (page 42). Elles peuvent être utilisées pour contrôler le vibrato, la variation de la hauteur et l'expression. Elles peuvent également être utilisées pour régler des profondeurs de réverbération indépendantes pour les parties **RHYTHM**, **CHORD 1**, **CHORD 2** et **BASS**.



• Si l'une des commandes de volume d'accompagnement est réglée au minimum, aucun son ne sera produit par la partie correspondante. Le réglage maximal produit le niveau de volume normal.

● Contrôle de l'expression (CVP-87A uniquement)

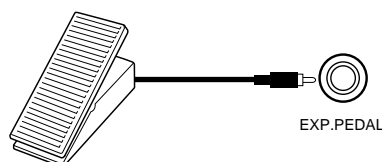

Une pédale d'expression Yamaha EP-1 en option peut être branchée à la prise **EXP. PEDAL** du CVP-87A, ce qui permet le contrôle au pied du volume (expression) du son du clavier seul (autrement dit le contrôle de l'expression n'affecte ni le son de l'accompagnement automatique ni celui de la reproduction d'une disquette). Enfoncez la pédale vers l'avant pour augmenter le volume et vers l'arrière pour le diminuer.

Amplificateur interne et haut-parleurs

Le CVP-87A et le CVP-85A sont équipés d'un amplificateur stéréo extrêmement puissant, capable de délivrer 40 W par canal, alors que le CVP-83S est équipé d'un amplificateur stéréo performant délivrant 20 W par canal. Les trois modèles sont équipés d'un nouveau système de haut-parleurs de haute performance donnant un son exceptionnellement riche, des graves les plus lourds aux aigus les plus légers. Le système de haut-parleurs du CVP-87A et du CVP-85A comprend deux haut-parleurs de 13 centimètres pour la reproduction des fréquences moyennes à basses et deux haut-parleurs de 5 centimètres offrant une reproduction exceptionnelle des sons de hautes fréquences. Le CVP-83S est équipé de deux haut-parleurs de 16 cm et de deux de 5 cm.

Reproduction de démonstration

Le Clavinova offre 25 morceaux de démonstration prévus pour illustrer toutes les possibilités de son et d'accompagnement de l'instrument. Procédez de la manière suivante pour sélectionner et reproduire les morceaux de démonstration.

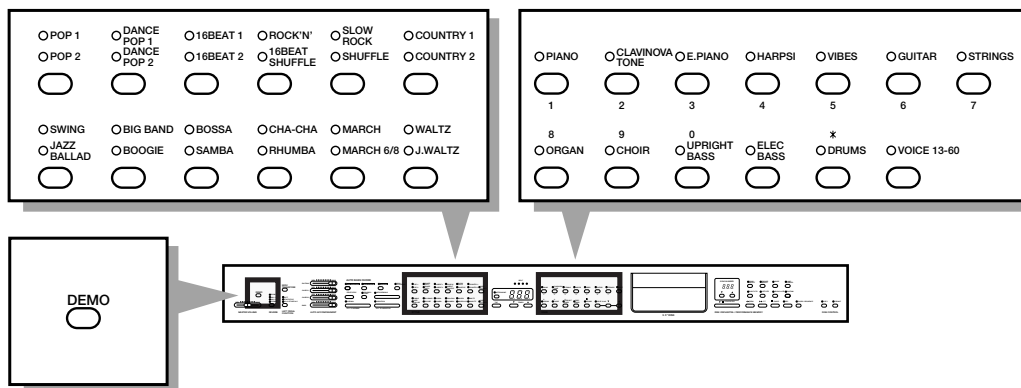

1 Appuyez sur la touche [DEMO]



2 Sélectionnez un morceau de démonstration

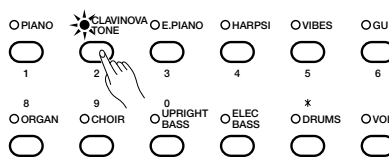

Les 25 morceaux de démonstration sont sélectionnés grâce aux sélecteurs **STYLE** et **VOICE**. Les témoins des sélecteurs concernés clignotent lorsque la touche [DEMO] est sollicitée. Appuyez sur un sélecteur pour lancer la reproduction du morceau correspondant. Il est possible également de reproduire d'une manière continue tous les morceaux de démonstration en appuyant sur la touche [START/STOP]. Les morceaux de démonstration seront reproduits dans l'ordre ou dans un ordre aléatoire, selon le réglage choisi pour la fonction utilitaire "Répétition aléatoire de tous les morceaux" décrite à la page 43.

3 Réglez le volume

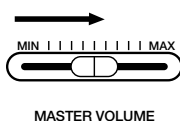

Vous pouvez utiliser la commande **MASTER VOLUME** pour régler le volume et jouer en même temps au clavier si vous le désirez.



• Le tempo ne peut pas être réglé pendant la reproduction de démonstration.

4 Arrêtez la reproduction

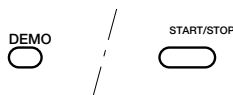

La reproduction de démonstration peut être interrompue en appuyant sur la touche [START/STOP]. Appuyez sur la touche [DEMO] pour arrêter définitivement la reproduction et revenir au mode normal.

Les morceaux de démonstration

NOM DE LA VOIX	COMPOSITEUR	TITRE DU MORCEAU
PIANO	F. F. Chopin	Etude Op.25-1 "Aeolian Harp" ou "The Shepherd Boy"
CLAVINOVA TONE	D. Foster	"Water Fountain" tiré de "The Secret of My Success"
HARPSICHORD	J. S. Bach	Italienisches Konzert (Italian Concerto) BWV 971 3rd movement
GUITAR	I. Albeniz	Asturias
STRINGS	A. Vivaldi	Les quatre saisons No. 3 "Automne", 1er Mouvement
ORGAN	J. S. Bach	Sinfonia tiré de Kantate (Cantata) 29 BWV 29
CHOIR	W. A. Mozart	Requiem K. 626 No. 6 "Lacrimosa"

* Les morceaux de démonstration énumérés ci-dessus sont de courts extraits des compositions originales.
Tous les autres morceaux sont des créations originale (© 1993 par Yamaha Corporation).

Le CVP-87A, le CVP-85A et le CVP-83S offrent un total de 60 voix qui peuvent être sélectionnées de diverses manières. Ils offrent également un mode dit de "percussion au clavier" qui permet de jouer de divers instruments de batterie et de percussion grâce au clavier.

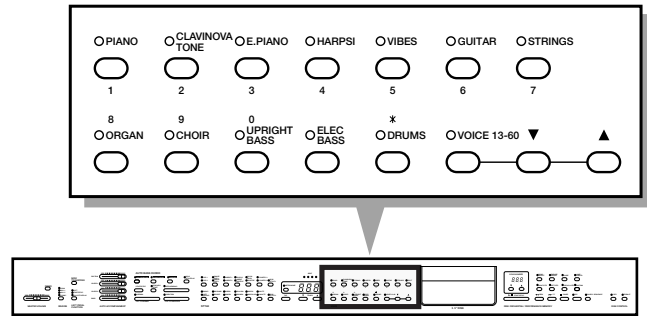

Sélection des 60 voix

● Voix 1 à 12: Sélection directe sur la face avant

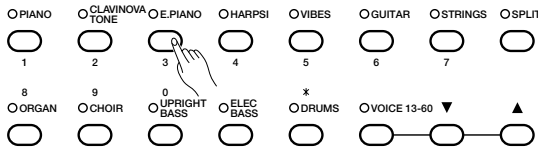

12 des 60 voix du Clavinova sont des "voix de panneau", directement accessibles en appuyant sur le sélecteur **VOICE** correspondant. Lorsqu'un sélecteur **VOICE** a été sollicité, le témoin correspondant s'allume et le numéro de la voix sélectionnée est indiqué sur l'affichage **TEMPO** tant que le sélecteur de voix est maintenu enfoncé.

La voix **PIANO** est automatiquement sélectionnée à la mise sous tension de l'instrument.

● Les touches [VOICE 13-60], [▲] et [▼]

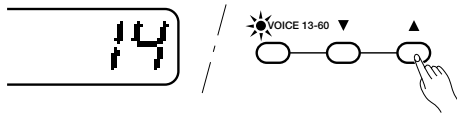

Utilisez les touches [▲] et [▼] situées immédiatement à droite de la touche [VOICE 13-60] pour sélectionner un numéro de voix compris entre 13 et 60. Appuyez brièvement sur l'une de ces deux touches pour sélectionner le numéro de voix suivant ou précédent, ou maintenez la touche enfoncée pour faire défiler rapidement les numéros dans l'ordre correspondant. Le témoin de la touche [VOICE 13-60] s'allume, alors que le numéro de la voix est indiqué sur l'affichage **TEMPO**.

Lorsqu'une voix de panneau 1-12 est sélectionnée par la suite, la dernière voix de la série 13-60 précédemment sélectionnée peut être rappelée instantanément en appuyant simplement sur la touche [VOICE 13-60]. A la mise sous tension de l'instrument, la touche [VOICE 13-60] permet de sélectionner la voix numéro 13 (BRASS).



• La voix numéro 13 peut être instantanément sélectionnée en appuyant simultanément sur les touches [▲] et [▼].

● Sélection numérique

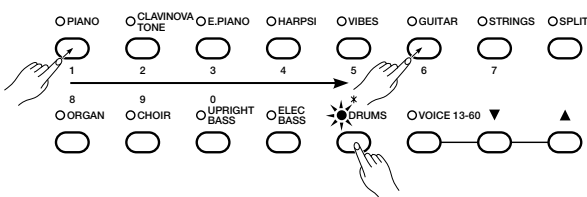

Introduisez le numéro de la voix voulue via les sélecteurs de voix (vous remarquerez que chaque sélecteur de voix porte un numéro compris entre 1 et 0) tout en maintenant enfoncé le sélecteur [DRUMS].

Pour sélectionner la voix numéro 16, par exemple, maintenez enfoncé le sélecteur [DRUMS], appuyez sur le sélecteur [PIANO/1], puis sur le sélecteur [GUITAR/6] et relâchez enfin le sélecteur [DRUMS]. Le numéro de la voix est indiqué sur l'affichage **TEMPO** tant que le sélecteur [DRUMS] est maintenu enfoncé. Le témoin de la touche [VOICE 13-60] s'allume chaque fois qu'une voix dont le numéro est compris entre 13 et 60 est sélectionnée.

Voix de panneau (1 à 12)

No.	Voix	Registre utilisable
1	PIANO	A-1 - C7
2	CLAVINOVA TONE	C1 - C7
3	E. PIANO	C1 - C6
4	HARPSI	C1 - C6
5	VIBES	F2 - F5
6	GUITAR	E1 - F #1
7	STRINGS	C0 - C6
8	ORGAN	C0 - C6
9	CHOIR	E1 - E5
10	UPRIGHT BASS	C0 - F #3
11	ELEC BASS	E0 - F #3
12	DRUMS	—

Voix 13 à 60

No.	Voix	Registre utilisable
13	BRASS	F0 - C6
14	POP BRASS	F0 - C6
15	TRUMPET	F0 - C6
16	MUTE TRUMPET	F #2 - A5
17	HORN	A #0 - F4
18	SAX	A #0 - F #5

No.	Voix	Registre utilisable
19	SAX SOFT	A #0 - F #5
20	CLARINET	D2 - A #5
21	OBOE	A #2 - G5
22	FLUTE	G2 - F #6
23	ACCORDION	F2 - A5
24	HARMONICA	C3 - C6
25	STRINGS SOFT	C0 - C6
26	VIOLIN	C0 - C6
27	VIOLIN HARD	C0 - C6
28	FULL ORGAN	C0 - C6
29	JAZZ ORGAN 1	C1 - C6
30	SYNTH BRASS	C1 - C6
31	SYNTH WOOD	C2 - F #6
32	SYNTH STRINGS	C0 - C6
33	SYNTH CHOIR	E1 - E5
34	PIANO BRIGHT	A-1 - C7
35	PIANO SOFT	A-1 - C7
36	E. PIANO DX	C1 - C6
37	SYNTH CRYSTAL	C2 - C6
38	CELESTA	C2 - C6
39	MARIMBA	C2 - C6

No.	Voix	Registre utilisable
40	FOLK GUITAR	E1 - A4
41	JAZZ GUITAR 1	E1 - A4
42	JAZZ GUITAR 2	E1 - A4
43	ROCK GUITAR 1	E1 - A4
44	ROCK GUITAR 2	E1 - A4
45	MUTE GUITAR	E1 - A4
46	BANJO	C3 - A5
47	PIZZICATO	C1 - C6
48	HARP	C1 - C6
49	U. BASS SOFT	C0 - F #3
50	E. BASS SOFT	E0 - F #3
51	E. BASS HEAVY	E0 - F #3
52	SYNTH BASS	E0 - F #3
53	TIMPANI & ORCH. HIT	E0 - C2/G2 - C6
54	BASSOON	A #0 - D4
55	CHAMBER STRINGS	C1 - C6
56	JAZZ ORGAN 2	C1 - C6
57	ROCK GUITAR 3	E1 - A4
58	COSMIC 1	G0 - C6
59	COSMIC 2	G0 - C6
60	COSMIC 3	G0 - C6



- Lorsque la voix **DRUMS** est sélectionnée, seules les touches portant au-dessus d'elles le pictogramme d'un instrument de batterie ou de percussion produiront un son.
- La voix **PIANO** est automatiquement sélectionnée à la mise sous tension de l'instrument.

Percussion au clavier



Lorsque le sélecteur de voix [**DRUMS**] est sollicité (son témoin s'allume), vous pouvez jouer 44 instruments de batterie et de percussion différents sur le clavier. Les instruments de percussion joués par les diverses touches sont indiqués par un pictogramme placé au-dessus des touches correspondantes (les touches sans pictogramme ne produisent pas de son).



- Les fonctions **TRANPOSE** et **PITCH** décrites aux pages 15 et 16 n'ont aucun effet sur la sonorité **DRUMS**.

Assignation des instruments de batterie et de percussion aux touches

Touche	Instrument
A1	CYMBAL DAMP
F #2	BRUSH ROLL
G #2	HI-HAT CLOSED HEAVY
A #2	CRASH CYMBAL LIGHT
B2	BASS DRUM LIGHT
C3	SNARE DRUM + RIM HEAVY
C #3	RIDE CYMBAL CUP
D3	SNARE DRUM + RIM LIGHT
F3	BASS DRUM NORMAL
F #3	RIM SHOT
G3	SNARE DRUM HEAVY
G #3	BRUSH SHOT
A3	SNARE DRUM LIGHT
A #3	HI-HAT PEDAL
B3	SNARE DRUM ECHO
C4	TOM 4
C #4	HI-HAT CLOSED NORMAL

Touche	Instrument
D4	TOM 3
D #4	HI-HAT OPEN
E4	TOM 2
F4	TOM 1
F #4	RIDE CYMBAL NORMAL
G4	ELECTRIC TOM 3
G #4	CRASH CYMBAL NORMAL
A4	ELECTRIC TOM 2
(A #4)	(CRASH CYMBAL)
B4	ELECTRIC TOM 1
C5	CONGA LOW
C #5	CABASA
D5	CONGA HIGH
D #5	METRONOME
E5	BONGO HIGH
F5	TIMBALE LOW

Touche	Instrument
F #5	CLAVES
G5	TIMBALE HIGH
G #5	CASTANETS
A5	CUICA LOW
A #5	COWBELL
B5	CUICA HIGH
C6	HAND CLAP
C #6	AGOGO LOW
D #6	AGOGO HIGH
E6	BONGO LOW
(F6)	(CUICA LOW)
F #6	TAMBOURINE
(G6)	(CRASH CYMBAL)
G #6	TRIANGLE CLOSED
(A6)	(BRUSH ROLL)
A #6	TRIANGLE OPEN

- Les cymbales (à l'exception de G6) peuvent être assourdis en appuyant sur la touche A1.
- HI-HAT OPEN (D #4) est assourdi par HI-HAT CLOSED HEAVY (G #2), HI-HAT CLOSED NORMAL (C #4) et HI-HAT PEDAL (A #3).
- BRUSH ROLL (F #2) est assourdi par BRUSH SHOT (G #3).
- TRIANGLE OPEN (A #6) est assourdi par TRIANGLE CLOSED (G #6).
- Les instruments indiqués entre parenthèses () ne produisent aucun son lorsqu'ils sont joués sur le clavier, mais ils peuvent être enregistrés en utilisant la mémoire de performance (page 31) et être par la suite reproduits. Ces instruments peuvent également être joués via MIDI.

Le mode DUAL permet de jouer simultanément deux voix sur tout le clavier, ce qui facilite la création de textures exceptionnellement riches et épaisses.

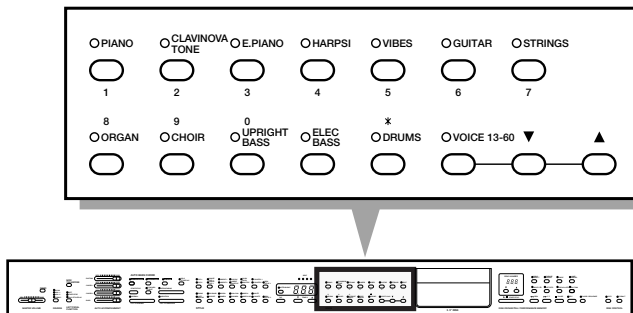

■ Activation du mode DUAL

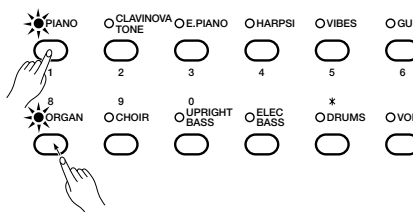

Pour activer le mode DUAL, appuyez simultanément sur deux sélecteurs de voix (ou appuyez sur un sélecteur tout en maintenant un autre sélecteur enfoncé). Une des voix 13-60 peut être utilisée en mode DUAL avec une des voix de panneau, en appuyant simultanément sur la touche **[VOICE 13-60]** et sur n'importe quel autre sélecteur de voix (il est impossible de combiner deux voix 13-60). Les touches **[▲]** et **[▼]** peuvent être utilisées pour sélectionner la voix 13-60 voulue. La voix ayant le numéro le plus élevé est indiquée sur l'affichage **TEMPO** pendant la sélection.

Lorsque le mode DUAL est activé, les témoins des deux voix sélectionnées s'allument. Pour revenir au mode normal à une voix, appuyez sur n'importe quel sélecteur de voix.

■ Equilibre des voix en mode DUAL

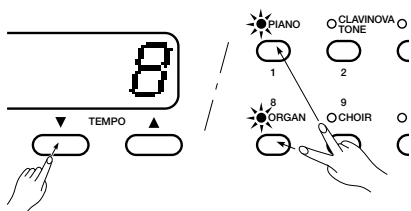

L'équilibre du volume des deux voix combinées en mode DUAL peut être réglé à l'aide des touches **TEMPO [▲]** et **[▼]** tout en maintenant enfoncés les deux sélecteurs des voix actives. La valeur d'équilibre sélectionnée (1 ... 15) sera indiquée sur l'affichage **TEMPO** tant que les sélecteurs de voix et la touche **TEMPO [▲]** ou **[▼]** sont maintenus enfoncés.

- Lorsque le réglage est “1”, le volume de la voix ayant le numéro le plus bas est réglé au maximum, alors que celui de la voix ayant le numéro le plus élevé est réglé au minimum (pas de son).
- Lorsque le réglage est “8”, le volume des deux voix est réglé au même niveau (il s'agit du réglage par défaut qui peut être rappelé à tout moment en appuyant simultanément sur les touches **TEMPO [▲]** et **[▼]**).
- Lorsque le réglage est “15”, le volume de la voix ayant le numéro le plus élevé est réglé au maximum, alors que celui de la voix ayant le numéro le plus bas est réglé au minimum (pas de son).

REMARQUES

- Les touches **TEMPO [▲]** et **[▼]** permettent un balayage à deux vitesses: appuyez légèrement pour balayer les valeurs lentement ou appuyez fort pour les balayer rapidement.
- Le mode DUAL ne peut pas être utilisé lorsque la voix **DRUMS** est sélectionnée. D'autre part il est impossible d'utiliser en même temps le mode DUAL et le mode de partage du clavier.



Mode de partage du clavier (SPLIT)

Le mode de partage du clavier vous permet de jouer une voix différente de la main droite et de la main gauche: une voix de basse de la main gauche et une voix de piano de la main droite, par exemple. Vous pouvez assigner n'importe quelle voix du Clavinova à la partie droite et à la partie gauche du clavier.

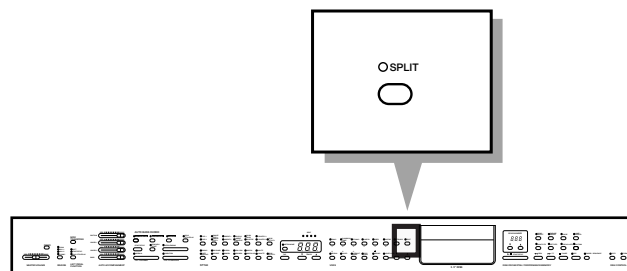

■ Activation du mode de partage du clavier

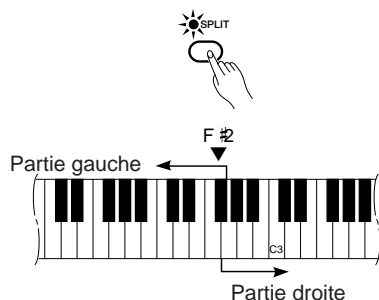

Lorsque la touche [SPLIT] a été sollicitée et que son témoin est allumé, le clavier est divisé en deux parties, une pour la main droite et une pour la main gauche, et il est alors possible d'affecter une voix différente à chaque partie. A la mise sous tension de l'instrument, le point de partage est réglé sur la touche F#2 alors que la voix UPRIGHT BASS est affectée à la partie gauche (toutes les touches jusqu'à et y compris la touche F#2). La voix sélectionnée avant l'activation du mode SPLIT sera assignée à la partie droite du clavier. Tous les réglages seront conservés si le mode SPLIT est désactivé (appuyez de nouveau sur la touche [SPLIT]) puis réactivé alors que l'instrument est toujours sous tension.

■ Changement de voix en mode de partage du clavier

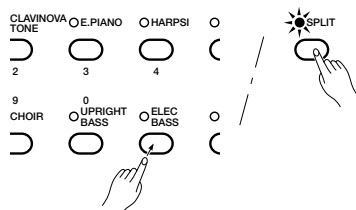

La voix de la main droite peut être changée en appuyant simplement sur un sélecteur de voix.

La voix de la main gauche peut être changée en appuyant sur un sélecteur de voix tout en maintenant enfoncée la touche [SPLIT].



- Toutes les voix, à l'exception des voix BASS (voix numéro 10, 11, 49, 50, 51 et 52) et DRUMS (voix numéro 12) sont transposées d'une octave si elles sont assignées à la partie basse du clavier (cette fonction peut être activée ou désactivée en utilisant la fonction utilitaire "Changement d'octave" décrite à la page 43).

■ Changement du point de partage

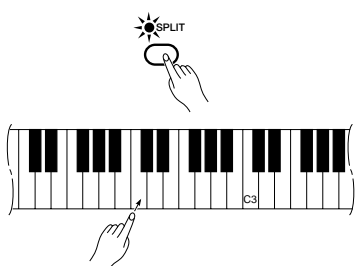

Le point de partage peut être réglé sur n'importe quelle touche du clavier en appuyant sur la touche voulue tout en maintenant enfoncée la touche [SPLIT]. La touche du point de partage est indiquée sur l'affichage TEMPO tant que la touche [SPLIT] est maintenue enfoncée.

Exemple:

A-1 A#1 C2 C#2
A-1 A#1 C2 C#2

Dans le cas du CVP-87A, un témoin guide indique le point de partage sélectionné. Le point de partage par défaut (F#2) est automatiquement rétabli chaque fois que l'instrument est mis sous tension.

■ Equilibre en mode de partage

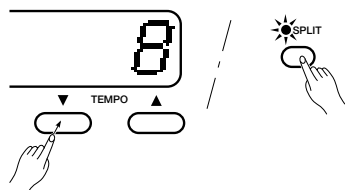

L'équilibre du volume entre la voix gauche et la voix droite peut être réglé en utilisant les touches **TEMPO** [▲] et [▼] tout en maintenant enfoncée la touche **[SPLIT]**. La valeur d'équilibre sélectionnée (1 ... 15) sera indiquée sur l'affichage **TEMPO** tant que la touche **[SPLIT]** et la touche **TEMPO** [▲] ou [▼] sont maintenues enfoncées.

- Lorsque le réglage est “ 1 ”, le volume de la voix gauche est réglé au maximum, alors que celui de la voix droite est réglé au minimum (pas de son).
- Lorsque le réglage est “ 8 ”, le volume des deux voix est réglé au même niveau (il s'agit du réglage par défaut qui peut être rappelé à tout moment en appuyant simultanément sur les touches **TEMPO** [▲] et [▼]).
- Lorsque le réglage est “ 15 ”, le volume de la voix droite est réglé au maximum, alors que celui de la voix gauche est réglé au minimum (pas de son).



- Les touches **TEMPO** [▲] et [▼] permettent un balayage à deux vitesses: appuyez légèrement pour balayer les valeurs lentement ou appuyez fort pour les balayer rapidement.

■ Fonctionnement de la pédale de sustain en mode de partage



CVP-87A

CVP-85A/83S

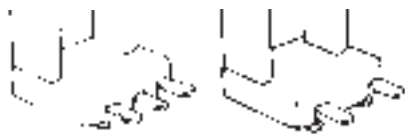

En mode de partage, la pédale de sustain (pédale droite, reportez-vous au titre “Les pédales” à la page 14) peut être assignée soit à la voix droite seule, soit à la voix gauche seule, soit aux deux voix.

- **Voix droite seule (défaut):** Appuyez sur la pédale droite (pédale de sustain) tout en maintenant enfoncée la touche **[SPLIT]**.
- **Voix gauche seule:** Appuyez sur la pédale gauche (douce) tout en maintenant enfoncée la touche **[SPLIT]**.
- **Les deux voix:** Appuyez sur la pédale droite et sur la pédale gauche tout en maintenant enfoncée la touche **[SPLIT]**.



- Le mode **DUAL** et le mode de partage ne peuvent pas être utilisés en même temps.
- En mode de partage, les fonctions de pédale douce et de pédale sostenuto sont appliquées à la voix de la main gauche et à celle de la main droite.
- Lorsque le mode d'accompagnement automatique à un seul doigt (page 20) et le mode de partage sont utilisés simultanément, la voix de la main gauche sera accompagnée d'une ou plusieurs voix d'accompagnement en accords appropriés.

La touche [REVERB] donne accès à un certain nombre d'effets numériques qui peuvent être utilisés pour ajouter profondeur et puissance d'expression.

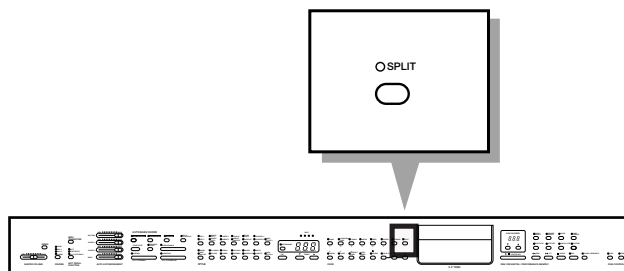

■ Sélection d'un effet de réverbération

Chaque fois que la touche [REVERB] est sollicitée, l'effet suivant de la "liste" reverb sera sélectionné et le témoin correspondant s'allume. Aucun effet n'est sélectionné lorsqu'il n'y a pas de témoin allumé.



OFF (Pas de témoin allumé)

Aucun effet n'est produit.

ROOM

Cette position ajoute un effet reverb, similaire à la réverbération acoustique produite dans une pièce aux dimensions moyennes.

HALL 1

Pour obtenir un effet de réverbération plus ample, utilisez le réglage HALL 1. L'effet obtenu est similaire à la réverbération naturelle se produisant dans une salle de concert moyenne.

HALL 2

L'effet HALL 2 simule la réverbération d'une grande salle de concert.

COSMIC

L'effet "COSMIC" est un effet d'écho dans lequel le son semble "rebondir" dans le champ sonore stéréo.



- L'effet ROOM est automatiquement sélectionné à la mise sous tension de l'instrument.

■ Réglage de la profondeur de d'effet de réverbération

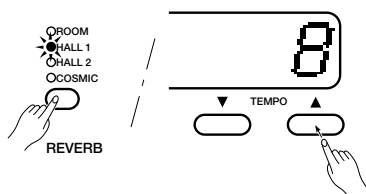

La profondeur de l'effet de réverbération sélectionné peut être augmentée ou diminuée en utilisant les touches TEMPO [▲] et [▼] tout en maintenant enfoncée la touche [REVERB]. La profondeur de l'effet de réverbération est indiquée sur l'affichage TEMPO tant que les touches [REVERB] et [▲] ou [▼] sont maintenues enfoncées. La profondeur de l'effet de réverbération va de "0" (pas d'effet) à "15" (profondeur maximale).



- A la mise sous tension de l'instrument la profondeur de réverbération est réglée à "8" (ce réglage peut être rétabli à tout moment en appuyant simultanément sur les touches TEMPO [▲] et [▼]).
- Les touches TEMPO [▲] et [▼] permettent un balayage à deux vitesses: appuyez légèrement pour balayer les valeurs lentement ou appuyez fort pour les balayer rapidement.

Le Clavinova offre une "polyphonie de 32 notes", ce qui veut dire qu'il est normalement possible de jouer jusqu'à 32 notes en même temps. Selon les fonctions utilisées, cependant, ce nombre varie comme indiqué au tableau ci-après.

Clavier seul	32 notes
Clavier seul (DUAL)	16 notes
Clavier + rythme	24 notes (le rythme utilise 8 notes)
Clavier (DUAL) + rythme	12 notes
Clavier + accompagnement auto	12 notes (rythme 8; accompagnement auto 12)
Clavier (DUAL) + accompagnement auto	6 notes

- Le nombre de notes disponibles sera encore plus réduit si le contenu de la mémoire de performance ou d'une disquette DISK ORCHESTRA est reproduit en même temps. De plus, certaines variations se produisent dans le cas du CVP-85A et du CVP-83S avec les voix à "1 couche" et les voix à "2 couches": la polyphonie est réduite de moitié avec les voix à 2 couches. Le CVP-87A offre, en outre, des voix stéréo. Le tableau suivant indique toutes les voix à 1 couche et à 2 couches et les voix stéréo du CVP-87A, CVP-85A et du CVP-83S.

No.	Voix	CVP-87A	CVP-85A	CVP-83S	No.	Voix	CVP-87A	CVP-85A	CVP-83S
1	PIANO	2 (stéréo)	1 (couche)	1 (couche)	31	SYNTH WOOD	1 (couche)	1 (couche)	2 (couche)
2	CLAVINOVA TONE	2 (couche)	1 (couche)	1 (couche)	32	SYNTH STRINGS	1 (couche)	1 (couche)	1 (couche)
3	E. PIANO	2 (commutateur de vitesse)	1 (couche)	1 (couche)	33	SYNTH CHOIR	1 (couche)	1 (couche)	1 (couche)
4	HARPSICHORD	1 (couche)	1 (couche)	1 (couche)	34	PIANO BRIGHT	2 (stéréo)	1 (couche)	1 (couche)
5	VIBES	2 (désaccordé)	1 (couche)	1 (couche)	35	PIANO SOFT	2 (stéréo)	1 (couche)	1 (couche)
6	GIUITAR	1 (couche)	1 (couche)	1 (couche)	36	E. PIANO DX	2 (désaccordé)	1 (couche)	1 (couche)
7	STRINGS	1 (couche)	1 (couche)	1 (couche)	37	SYNTH CRYSTAL	1 (couche)	1 (couche)	1 (couche)
8	ORGAN	2 (stéréo)	1 (couche)	1 (couche)	38	CELESTA	1 (couche)	1 (couche)	1 (couche)
9	CHOIR	1 (couche)	1 (couche)	1 (couche)	39	MARIMBA	1 (couche)	1 (couche)	1 (couche)
10	UPRIGHT BASS	1 (couche)	1 (couche)	1 (couche)	40	FOLK GUITAR	1 (couche)	1 (couche)	1 (couche)
11	E. BASS	2 (commutateur de vitesse)	1 (couche)	1 (couche)	41	JAZZ GUITAR 1	1 (couche)	1 (couche)	1 (couche)
12	DRUMS	1 (couche)	1 (couche)	1 (couche)	42	JAZZ GUITAR 2	1 (couche)	1 (couche)	1 (couche)
13	BRASS	1 (couche)	1 (couche)	1 (couche)	43	ROCK GUITAR 1	1 (couche)	1 (couche)	1 (couche)
14	POP BRASS	1 (couche)	1 (couche)	1 (couche)	44	ROCK GUITAR 2	1 (couche)	1 (couche)	1 (couche)
15	TRUMPET	1 (couche)	1 (couche)	1 (couche)	45	MUTE GUITAR	1 (couche)	1 (couche)	1 (couche)
16	MUTE TRUMPET	1 (couche)	1 (couche)	1 (couche)	46	BANJO	1 (couche)	1 (couche)	1 (couche)
17	HORN	1 (couche)	1 (couche)	1 (couche)	47	PIZZICATO	1 (couche)	1 (couche)	1 (couche)
18	SAX	1 (couche)	1 (couche)	1 (couche)	48	HARP	1 (couche)	1 (couche)	1 (couche)
19	SAX SOFT	1 (couche)	1 (couche)	1 (couche)	49	U. BASS SOFT	1 (couche)	1 (couche)	1 (couche)
20	CLARINET	1 (couche)	1 (couche)	1 (couche)	50	E. BASS SOFT	1 (couche)	1 (couche)	1 (couche)
21	OBOE	1 (couche)	1 (couche)	1 (couche)	51	E. BASS HEAVY	1 (couche)	1 (couche)	1 (couche)
22	FLUTE	1 (couche)	1 (couche)	1 (couche)	52	SYNTH BASS	1 (couche)	1 (couche)	1 (couche)
23	ACCORDION	1 (couche)	1 (couche)	1 (couche)	53	TIMPANI & ORCH. HIT	1 (couche)	1 (couche)	1 (couche)
24	HARMONICA	1 (couche)	1 (couche)	1 (couche)	54	BASSOON	1 (couche)	1 (couche)	1 (couche)
25	STRINGS SOFT	1 (couche)	1 (couche)	1 (couche)	55	CHAMBER STRINGS	1 (couche)	1 (couche)	1 (couche)
26	VIOLIN	1 (couche)	1 (couche)	1 (couche)	56	JAZZ ORGAN 2	1 (couche)	2 (couche)	2 (couche)
27	VIOLIN HARD	1 (couche)	1 (couche)	1 (couche)	57	ROCK GUITAR 3	1 (couche)	1 (couche)	1 (couche)
28	FULL ORGAN	2 (stéréo)	1 (couche)	1 (couche)	58	COSMIC 1	2 (couche)	2 (couche)	2 (couche)
29	JAZZ ORGAN 1	2 (désaccordé)	1 (couche)	1 (couche)	59	COSMIC 2	1 (couche)	1 (couche)	1 (couche)
30	SYNTH BRASS	1 (couche)	1 (couche)	1 (couche)	60	COSMIC 3	2 (couche)	2 (couche)	2 (couche)

Le Clavinova offre également une réponse au toucher similaire à celle d'un piano, ce qui veut dire que le volume et le timbre des notes sont fonction de la force avec laquelle elles sont jouées. Les variations possibles dépendent de la voix sélectionnée.



Le CVP-83S et le CVP-85A ont deux pédales, alors que le CVP-87A en a trois. Ces pédales offrent des possibilités d'expression très variées.

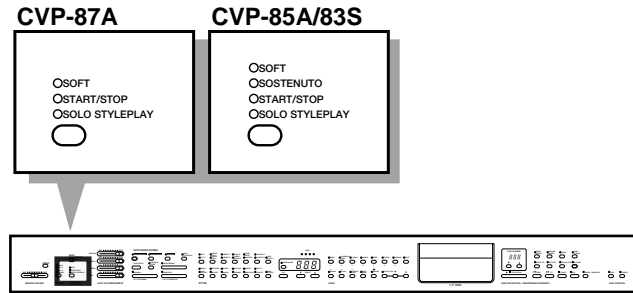
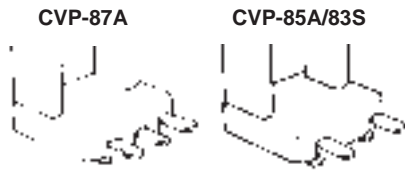

■ Pédale droite (Pédale de sustain)

Cette pédale fonctionne de la même manière que la grande pédale d'un piano acoustique. Lorsque vous appuyez sur cette pédale, un effet de maintien est appliqué aux notes jouées. Le fait de relâcher la pédale arrête (assourdit) immédiatement les notes maintenues.



REMARQUE

- La pédale de sustain du CVP-85A et celle du CVP-83S ne permettent que l'activation ou la désactivation de l'effet de maintien, alors que la pédale de sustain du CVP-87A permet un contrôle continu de l'assourdissement. La fonction d'activation/désactivation peut également être sélectionnée via la fonction utilitaire "Mode de la pédale de sustain" (page 43).

■ Pédale centrale (Pédale sostenuto, CVP-87A uniquement)

Lorsque vous jouez une note ou un accord sur le clavier et que vous appuyez en même temps sur la pédale sostenuto, ces notes seront maintenues tant que vous maintenez enfoncée la pédale (de la même manière qu'avec la pédale de sustain) alors que les notes suivantes ne le seront pas. Ceci vous permet, par exemple, de jouer un accord avec effet de maintien et les autres notes en staccato.

■ Pédale gauche (Multi-fonctionnelle)

CVP-83S/85A

● SOFT
● SOSTENUTO
● START/STOP
● SOLO STYLEPLAY



LEFT PEDAL
FUNCTION

CVP-87A

● SOFT
● START/STOP
● SOLO STYLEPLAY



LEFT PEDAL
FUNCTION

La pédale gauche a un certain nombre de fonctions qui peuvent être sélectionnées à l'aide de la touche [LEFT PEDAL FUNCTION] et des témoins. Chaque fois que vous appuyez sur la touche [LEFT PEDAL FUNCTION], la fonction suivante de la "liste" LEFT PEDAL FUNCTION est sélectionnée et le témoin correspondant s'allume.

● Fonction SOFT

Une pression sur la pédale réduit le volume et modifie légèrement le timbre des notes jouées. La fonction **SOFT** est automatiquement sélectionnée à la mise sous tension de l'instrument.

● Fonction SOSTENUTO (CVP-85A et CVP-83S)

Lorsque vous jouez une note ou un accord sur le clavier et que vous appuyez en même temps sur la pédale sostenuto, la ou les notes seront maintenues tant que vous maintenez enfoncée la pédale (de la même manière qu'avec la pédale de sustain) alors que les notes suivantes ne le sont pas. Ceci vous permet, par exemple, de jouer un accord avec sustain et les autres notes en staccato.

La fonction **SOSTENUTO** de la pédale gauche ne peut pas être sélectionnée lorsque la fonction **SOLO STYLEPLAY** est activée.

● Fonction START/STOP

Cette pédale gauche fonctionne de la même manière que la touche [START/STOP] de la face avant. Des informations détaillées sur la fonction **START/STOP** sont données sous le titre "Accompagnement" pages 18, 19.

● Fonction SOLO STYLEPLAY

Des informations détaillées sur la fonction **SOLO STYLEPLAY** sont données sous le titre "Solo Styleplay" à la page 25 (la fonction **SOLO STYLEPLAY** de la pédale ne peut être sélectionnée que lorsque la fonction **SOLO STYLEPLAY** a été activée).



REMARQUE

- Les fonctions de la pédale de sustain, de la pédale sostenuto et de la pédale douce n'affectent pas la voix **DRUMS**.

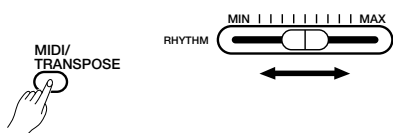
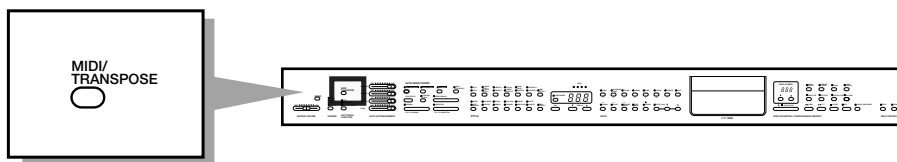

Les réglages panoramiques sont les suivants:

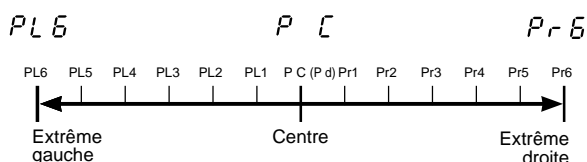

- La position panoramique (stéréo) de la voix jouée sur le clavier peut être ajustée en déplaçant la commande de volume **RHYTHM** tout en maintenant enfoncée la touche **[MIDI/TRANPOSE]**. La position panoramique est indiquée sur l’affichage **TEMPO** et va de “**PL 6**”, pour complètement à gauche à la position “**MIN**”, à “**Pr 6**”, pour complètement à droite à la position “**MAX**”, en passant par “**P | C**” qui correspond à la position centrale. Cette fonction peut être utilisée pour produire un son d’ensemble plus ample en utilisant la fonction d’enregistrement multipiste de la mémoire de performance.

Chaque voix a une position panoramique programmée (indiquée par “**P | C**” sur l’affichage **TEMPO**) qui est automatiquement rétablie lorsque l’instrument est mis sous tension.

REMARQUES

- La position panoramique par défaut “**P d**” du clavier place pour certaines voix les sons du registre aigu à droite et ceux du registre grave à gauche. Le fait d’utiliser un réglage panoramique différent, place la totalité de la voix, notes graves et notes aiguës comprises, à la même position.
- La voix **DRUMS** a un réglage panoramique programmé qui ne peut pas être modifié.

Transposition

La fonction **TRANPOSE** du Clavinova permet de monter ou de baisser la hauteur de tout le clavier par bonds d’un demi-ton jusqu’à un maximum de six demi-tons. La “transposition” de la hauteur du clavier du Clavinova facilite l’exécution en clefs à armure difficile et permet d’accorder la hauteur du clavier sur le registre d’un chanteur ou d’un autre instrumentiste.

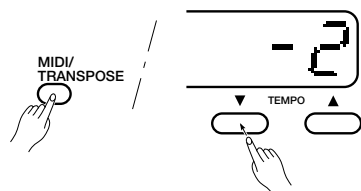
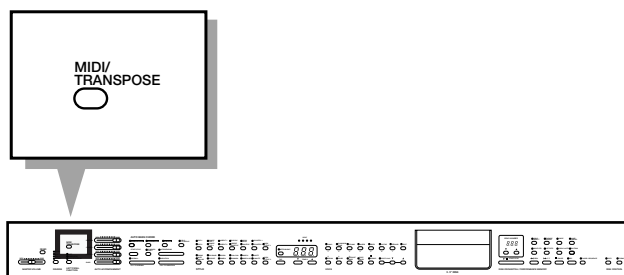

- Utilisez les touches **TEMPO [▲]** et **[▼]**, tout en maintenant enfoncée la touche **[MIDI/TRANPOSE]**, pour sélectionner l’ampleur de la transposition que vous souhaitez. L’ampleur de la transposition sélectionnée est indiquée par l’affichage **TEMPO** de la manière suivante:

Affichage	Transposition	Affichage	Transposition
-6	-6 demi-tons	0	Normal
-5	-5 demi-tons	1	+1 demi-ton
-4	-4 demi-tons	2	+2 demi-tons
-3	-3 demi-tons	3	+3 demi-tons
-2	-2 demi-tons	4	+4 demi-tons
-1	-1 demi-ton	5	+5 demi-tons
0	Normal	6	+6 demi-tons

REMARQUES

- Appuyez simultanément sur les touches **TEMPO [▲]** et **[▼]**, tout en maintenant enfoncée la touche **MIDI/TRANPOSE**, pour rétablir la hauteur normale du clavier.
- La hauteur normale est automatiquement rétablie à la mise sous tension de l’instrument.
- La fonction **TRANPOSE** n’affecte pas la sonorité **DRUMS**.
- Les touches **TEMPO [▲]** et **[▼]** permettent un balayage à deux vitesses: appuyez légèrement pour balayer les valeurs lentement ou appuyez fort pour les balayer rapidement.
- Les notes au-dessus et au-dessous des 88 notes d’origine du Clavinova seront respectivement une octave plus haute ou octave plus basse.

Réglage de la hauteur

La fonction de réglage de la hauteur permet d'accorder le Clavinova sur une gamme de ± 50 centièmes (approximativement) par bonds approximatifs de 1,2 centième ou de 1 Hertz. Cent centièmes égalent un demi-ton, de sorte qu'il est possible d'accorder avec une grande précision la hauteur d'ensemble sur une plage approximative de un demi-ton. Cette fonction est utile pour accorder le Clavinova sur un autre instrument ou sur de la musique enregistrée.

● Montée de l'instrument

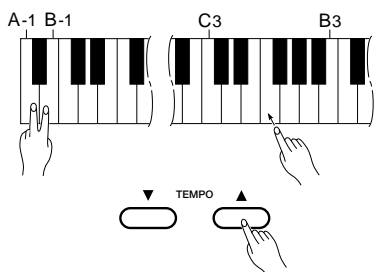

1 Pour monter l'instrument (augmenter la hauteur), maintenez simultanément enfoncées les touches **A-1** et **B-1** (les touches A-1 et B-1 sont les deux touches blanches les plus basses du clavier) et appuyez sur n'importe quelle touche comprise entre **C3** et **B3**. A chaque pression sur l'une de ces touches la hauteur est augmentée d'environ 1,2 centième, jusqu'à un maximum de 50 centièmes au-dessus de la hauteur standard. Pour augmenter la hauteur par bonds de 1 hertz, appuyez sur la touche **TEMPO** [▲] au lieu d'appuyer sur une touche comprise entre **C3** et **B3**. La touche **TEMPO** [▼] peut être utilisée pour diminuer la hauteur pendant que les touches **A-1** et **B-1** sont maintenues enfoncées.

2 Relâchez les touches **A-1** et **B-1**.

● Baisse de l'instrument

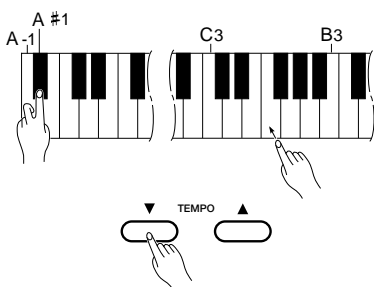

1 Pour baisser l'instrument (diminuer la hauteur), maintenez simultanément enfoncées les touches **A-1** et **A #1** et appuyez sur n'importe quelle touche comprise entre **C3** et **B3**. A chaque pression sur l'une de ces touches la hauteur est diminuée d'environ 1,2 centième, jusqu'à un maximum de 50 centièmes au-dessous de la hauteur standard. Pour abaisser la hauteur par bonds de 1 hertz, appuyez sur la touche **TEMPO** [▼] au lieu d'appuyer sur une touche comprise entre **C3** et **B3**. La touche **TEMPO** [▲] peut être utilisée pour augmenter la hauteur pendant que les touches **A-1** et **A #1** sont maintenues enfoncées.

2 Relâchez les touches **A-1** et **A #1**.

● Rétablissement de la hauteur tonale standard*

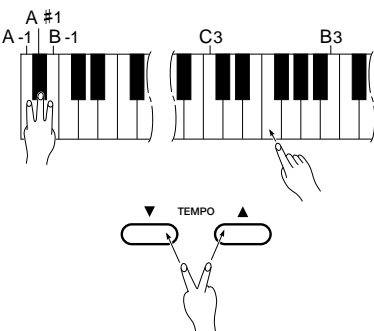

1 Pour rétablir la hauteur standard ($A3 = 440$ Hz), maintenez simultanément enfoncées les touches **A-1**, **A #1** et **B-1** et appuyez sur n'importe quelle touche comprise entre **C3** et **B3**, ou appuyez simultanément sur les touches **TEMPO** [▲] et [▼].

2 Relâchez les touches **A-1**, **A #1** et **B-1**.

* La hauteur standard ($A3 = 440$ Hz) est rétablie automatiquement à la mise sous tension de l'instrument.



- La fonction de réglage de la hauteur n'affecte pas la sonorité **DRUMS**.
- Les touches **TEMPO** [▲] et [▼] permettent un balayage à deux vitesses: appuyez légèrement pour balayer les valeurs lentement ou appuyez fort pour les balayer rapidement.

■ Affichage de la hauteur

Exemple:

442 442.0 442.24

4.42 442.25 442.49

442 442.5 442.74

442. 442.75 442.99

La hauteur approximative de $A3$ est indiquée en Hertz sur l'affichage **TEMPO** pendant que vous procédez au réglage de la hauteur. La plage d'affichage va de 427 Hertz (-50 centièmes) à 453 hertz (+50 centièmes) approximativement.

Le point apparaissant sur l'affichage à la droite des chiffres est utilisé pour donner une idée approximative de la valeur décimale de la hauteur. Par exemple:



Le CVP-87A, le CVP-85A et le CVP-83S offrent 24 "styles" pouvant être utilisés comme base de l'accompagnement rythmique ou de l'accompagnement orchestral au complet avec rythme, basse et accords (reportez-vous au titre "Accompagnement automatique ABC" à la page 20).

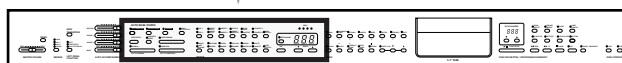
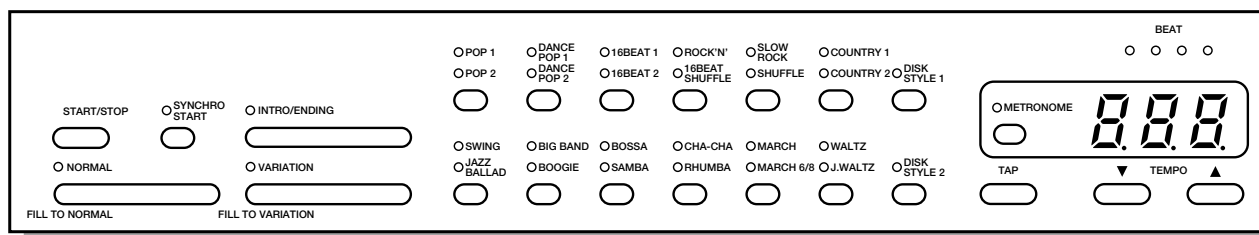

REMARQUE

• Les données de style d'accompagnement ne sont pas transmises via le connecteur MIDI OUT.

Sélection d'un style

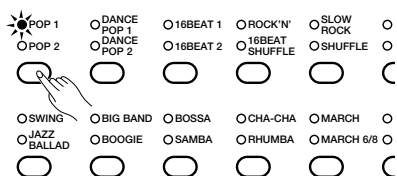

Les 24 styles peuvent être sélectionnés à l'aide des 12 sélecteurs de style. Comme vous pouvez le voir, chaque sélecteur de style a deux témoins et deux noms situés au-dessus de lui. Ces deux styles sont sélectionnés alternativement à chaque pression du sélecteur correspondant.

Le style **POP 1** est automatiquement sélectionné à la mise sous tension de l'instrument.

REMARQUES

- Il y a également deux touches [DISK STYLE] qui peuvent être utilisées pour sélectionner les styles transférés au préalable d'une disquette (la disquette de style offerte). Des informations plus détaillées sont données sous le titre "Style disquette" à la page 23.
- Utilisez la commande de volume RHYTHM pour régler le volume du rythme.

Réglage du tempo

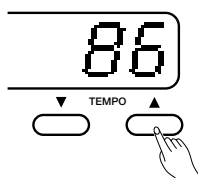

Chaque fois que vous sélectionnez un style différent, le tempo "suggéré" de ce style est également sélectionné et indiqué par l'affichage **TEMPO** sous la forme de temps par minute (à moins que l'accompagnement ne joue, auquel cas le même tempo est maintenu).

Vous pouvez également régler le tempo à n'importe quelle valeur comprise entre 32 et 280 temps par minute en utilisant les touches **TEMPO** [▲] et [▼]. Ceci peut être réalisé soit avant que l'accompagnement ne soit lancé, soit pendant qu'il joue. Appuyez brièvement sur l'une des deux touches pour augmenter ou diminuer la valeur du tempo de un, ou maintenez une de ces touches enfoncée pour augmenter ou diminuer le tempo d'une manière continue. Exercez une pression légère pour une augmentation/diminution lente du tempo ou une pression forte pour une augmentation/diminution rapide.

REMARQUE

- Le tempo suggéré du style sélectionné peut être rappelé à tout moment en appuyant simultanément sur les deux touches [▲] et [▼].

Tempos suggérés

Style	Tempo suggéré	Style	Tempo suggéré
POP 1	78	SWING	160
POP 2	98	JAZZ BALLAD	80
DANCE POP 1	138	BIG BAND	152
DANCE POP 2	94	BOOGIE	160
16BEAT 1	78	BOSSA	132
16BEAT 2	98	SAMBA	112
ROCK'N'	160	CHA-CHA	132
16BEAT SHUFFLE	90	RHUMBA	112
SLOW ROCK	72	MARCH	120
SHUFFLE	144	MARCH 6/8	116
COUNTRY 1	184	WALTZ	90
COUNTRY 2	138	J.WALTZ	160

■ Début de l'accompagnement

Il y a plusieurs manières de lancer l'accompagnement:

● Début direct



Appuyez sur la touche [START/STOP].

Chaque style offre un motif de variation pouvant être sélectionné en appuyant sur la touche [VARIATION/FILL TO VARIATION] (son témoin à LED s'allume) avant d'appuyer sur la touche [START/STOP]. Le témoin à LED de la touche [NORMAL/FILL TO NORMAL] est normalement allumé (ou peut être allumé lorsque le motif de variation est sélectionné), ce qui indique que le motif normal est sélectionné.

Début direct normal = [NORMAL/FILL TO NORMAL] → [START/STOP]

Début direct variation = [VARIATION/FILL TO VARIATION] → [START/STOP]

● Début avec introduction

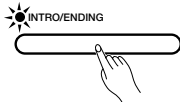

Appuyez sur la touche [INTRO/ENDING].

Si vous appuyez sur la touche [NORMAL/FILL TO NORMAL] ou sur la touche [VARIATION/FILL TO VARIATION] tout en maintenant enfoncée la touche [INTRO/ENDING], le rythme commencera par une variation rythmique appropriée avant de passer au motif normal ou au motif variation.

Début avec intro =  (Clignote) [INTRO/ENDING] → [START/STOP]

Début avec variation rythmique puis motif normal =  (Clignote) [INTRO/ENDING] + [NORMAL/FILL TO NORMAL] → [START/STOP]

Début avec variation rythmique puis motif de variation =  (Clignote) [INTRO/ENDING] + [VARIATION/FILL TO VARIATION] → [START/STOP]

Le mode de début sélectionné peut être désactivé avant de lancer l'accompagnement en appuyant sur la touche sélectionnée (témoin clignotant) une deuxième fois.

● Début synchronisé



Toutes les méthodes de début décrites ci-dessus peuvent être synchronisées avec la première note ou le premier accord joué sur le clavier en appuyant d'abord sur la touche [SYNCHRO START] de manière que son témoin s'allume. Lorsque le mode de partage du clavier ou l'accompagnement automatique à un seul doigt ou à plusieurs doigts sont utilisés, la première note jouée sur la partie gauche du clavier lance l'accompagnement (à savoir, les touches à la gauche du point de partage, normalement F #2, et cette touche). Une fois que le mode de début synchronisé a été sélectionné, utilisez la touche [NORMAL/FILL TO NORMAL], la touche [VARIATION/FILL TO VARIATION] et/ou la touche [INTRO/ENDING] pour sélectionner le type de début que vous souhaitez.

Lorsque le mode de début synchronisé a été sélectionné, le premier point de l'affichage **BEAT** se met à clignoter selon le tempo sélectionné.

Après sollicitation de [SYNCHRO START]

Début normal = [NORMAL/FILL TO NORMAL] → Touche du clavier

Début variation = [VARIATION/FILL TO VARIATION] → Touche du clavier

Début avec intro = [INTRO/ENDING] → Touche du clavier

Début avec variation rythmique puis motif normal = [INTRO/ENDING] + [NORMAL/FILL TO NORMAL] → Touche du clavier

Début avec variation rythmique puis motif de variation = [INTRO/ENDING] + [VARIATION/FILL TO VARIATION] → Touche du clavier

Le mode de début synchronisé peut être désactivé en appuyant une deuxième fois sur la touche [SYNCHRO START] de manière à éteindre son témoin.



• Le mode de début synchronisé est automatiquement activé lorsque l'un des mode d'accompagnement automatique est activé. Pour plus de détails, reportez-vous à la page 20.

● Début par la touche [TAP]

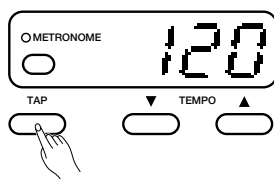

Cette fonction vous permet de régler le tempo et de lancer le rythme en une seule opération. Tapotez simplement la touche [TAP] selon le tempo que vous souhaitez: 3 fois pour un style 3/4 et 4 fois pour un style 4/4. Le rythme commencera à partir du début de la mesure suivante au tempo spécifié.



- La touche [TAP] peut également être utilisée pour changer le tempo pendant la reproduction du rythme. Dans ce cas, le tapotement de la touche est silencieux.
- Si vous papotez la touche [TAP] d'un nombre de fois inférieur au nombre requis (c'est-à-dire 3 ou 4 fois), la fonction de réglage du tempo par TAP sera annulée au bout de quelques secondes.

● Numéro de mesure

Pendant la reproduction du rythme, le numéro de la mesure reproduite est indiqué sur l'affichage TEMPO.

● Affichage de temps (BEAT)

Les quatre LED de l'affichage BEAT donnent une indication visuelle du tempo sélectionné. Le point le plus à gauche (rouge) clignote sur le premier temps de chaque mesure, le second point clignote sur le second temps, et ainsi de suite (tous les points sont verts à l'exception du point le plus à gauche). Lorsqu'un rythme à 3/4 temps est sélectionné, seuls les trois premiers points clignotent.

	BEAT			
1er temps	●	○	○	○
2ème temps	○	●	○	○
3ème temps	○	○	●	○
4ème temps	○	○	○	●

■ Variations rythmiques

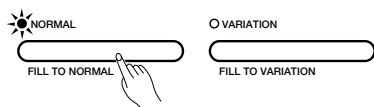

Le CVP-87A, le CVP-85A et le CVP-83S offrent deux types de variations rythmique automatiques.

■ **Variation rythmique à motif normal:** Appuyez sur la touche [NORMAL/FILL TO NORMAL] pendant la reproduction pour produire une variation rythmique et passer au motif principal normal.

■ **Variation rythmique à motif variation:** Appuyez sur la touche [VARIATION/FILL TO VARIATION] pendant la reproduction pour produire une variation rythmique et passer au motif principal de variation.

Si vous maintenez enfoncée une des touches FILL, la variation rythmique se répétera jusqu'à la fin de la mesure au cours de laquelle vous relâcherez la touche.

■ Arrêt de l'accompagnement

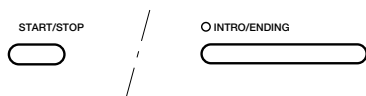

L'accompagnement peut être arrêté à tout moment en appuyant sur la touche [START/STOP]. Appuyez sur la touche [INTRO/ENDING] lorsque vous souhaitez arrêter l'accompagnement avec un motif de fin automatique.



- Si vous avez commencé avec une intro ou une variation rythmique, ou en utilisant le mode synchronisé, ces sélections seront conservées même après l'arrêt de l'accompagnement.
- Si la fonction START/STOP a été affectée à la pédale gauche, cette pédale fonctionnera comme la touche [START/STOP] du panneau de commande (appuyez une première fois pour commencer et une deuxième fois pour arrêter).

■ Métronome

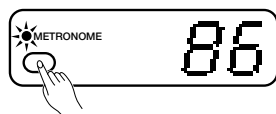

Le CVP-87A, le CVP-85A et le CVP-83S offrent également une fonction de métronome idéale pour faire des exercices.

Pour lancer le métronome, appuyez simplement sur la touche [METRONOME] de manière que le témoin s'allume. Le métronome joue au tempo sélectionné, qu'un style soit en cours de reproduction ou pas. Le volume du métronome peut être réglé au moyen de la commande de volume RHYTHM.

Appuyez de nouveau sur la touche [METRONOME] pour arrêter le son du métronome (le témoin METRONOME s'éteint). Le métronome s'arrête également automatiquement lorsque vous sollicitez la touche [START/STOP] pour arrêter la reproduction d'un style.



- Normalement, le métronome ne résonne pas pendant la reproduction d'un style. Cependant, si le style est lancé en appuyant sur la touche [START/STOP] alors que le métronome résonne, il continuera à résonner pendant la reproduction du style.

Le CVP-87A, le CVP-85A et le CVP-83S sont pourvus d'un système d'accompagnement automatique (AUTO BASS CHORD ou ABC) sophistiqué offrant divers types d'accompagnements avec rythme, basse et accords.

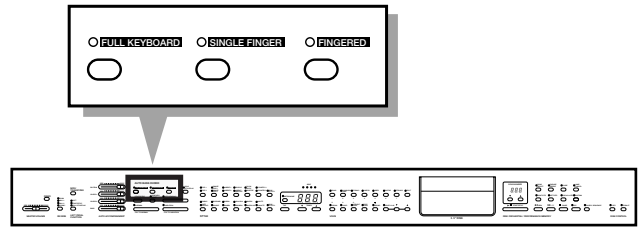

■ Accompagnement à un seul doigt (SINGLE FINGER)

Le mode d'accompagnement à **un seul doigt** permet de produire un accompagnement, utilisant des accords majeur, septième, mineur et septième mineure, en appuyant sur un nombre minimal de touches de la section ABC du clavier. L'accompagnement automatique produit comprend rythme, basse et accords.

1 Sélectionnez le mode à un seul doigt



Appuyez sur la touche [SINGLE FINGER] pour sélectionner le mode à **un seul doigt** (le témoin SINGLE FINGER s'allume).

2 Sélectionnez un style

Sélectionnez l'accompagnement que vous souhaitez à l'aide des sélecteurs de style (reportez-vous au titre "Sélection d'un style" à la page 17).

3 Réglez le tempo

Utilisez les touches **TEMPO** [▲] et [▼] pour régler le tempo (reportez-vous au titre "Réglage du Tempo" à la page 17).

4 Jouez

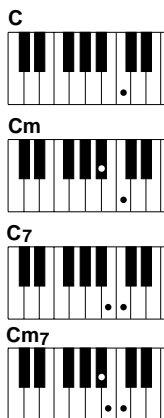

Le fait d'appuyer sur une des touches de la section ABC du clavier (jusqu'au point de partage qui est normalement la touche F#2) lance l'accompagnement automatique avec accords et basses (le début synchronisé est automatiquement sélectionné en mode d'accompagnement ABC). Si vous appuyez sur une touche "C", par exemple, un accompagnement en do majeur sera joué. Appuyez sur une autre touche de la section d'accompagnement automatique du clavier pour sélectionner un autre accord. La touche enfoncée détermine toujours la note fondamentale de l'accord joué (par ex. "C" pour un accord en do).



• Le mode de début synchronisé automatique peut être validé ou invalidé grâce à la fonction utilitaire 1 "Activation/désactivation automatique du mode de début synchronisé" décrite à la page 43.

● Exécution d'accords de type mineur, septième et septième mineure en mode à un seul doigt

- Pour un accord mineur, appuyez sur la touche de la note fondamentale et sur la touche noire immédiatement à gauche.
- Pour un accord septième, appuyez sur la touche de la note fondamentale et sur la touche blanche immédiatement à gauche.
- Pour un accord septième mineure, appuyez sur la touche de la note fondamentale et sur la touche blanche et la touche noire immédiatement à gauche.

5 Arrêtez l'accompagnement

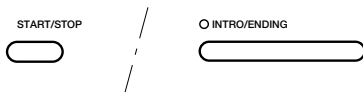

Appuyez sur la touche [START/STOP] ou [INTRO/ENDING] pour arrêter l'accompagnement.



• Appuyez sur la touche [SINGLE FINGER] pour éteindre son témoin lorsque vous voulez sortir du mode à un seul doigt.

■ Accompagnement en mode à plusieurs doigts (FINGERED)

Le mode à plusieurs doigts est idéal si vous savez déjà jouer des accords sur un clavier, du fait qu'il vous permet de jouer vos propres accords pour la fonction d'accompagnement automatique.

1 Sélectionnez le mode à plusieurs doigts



Appuyez sur la touche [FINGERED] pour sélectionner le mode à plusieurs doigts (le témoin FINGERED s'allume).

2 Sélectionnez un style

Sélectionnez un style d'accompagnement à l'aide des sélecteurs de style (reportez-vous au titre "Sélection d'un style" à la page 17).

3 Réglez le tempo

Utilisez les touches TEMPO [▲] et [▼] pour régler le tempo (pour plus de détails, reportez-vous au titre "Réglage du Tempo à la page 17).

4 Jouez

Dès que vous jouez un accord (jusqu'à 4 notes) sur la partie basse du clavier (jusqu'au point de partage qui est normalement la touche F#2), le Clavinova commence automatiquement à reproduire l'accord en même temps que le rythme sélectionné et une ligne de basse appropriée (le début synchronisé est automatiquement sélectionné en mode d'accompagnement ABC*).

* Le mode de début synchronisé automatique peut être validé ou invalidé grâce à la fonction utilitaire 1 "Activation/désactivation automatique du mode de début synchronisé" décrite à la page 43.

Le Clavinova accepte les 20 types d'accord suivants

- Majeur [M]
- Mineur [m]
- Majeure septième [M7]
- Sixte [6]
- Septième [7]
- Mineure sixte [m6]
- Mineure septième [m7]
- Septième majeure sur mineur [mM7]
- Quinte diminuée sur mineure septième [m7-5]
- Mineure quinte diminuée [m-5]
- Majeure quinte diminuée [M-5]
- Quinte diminuée en septième [7-5]
- Quinte diminuée sur majeure septième [M7-5]
- Quarte sur septième sensible [7sus4]
- Quarte sur sensible [sus4]
- Augmenté [aug]
- Septième ajoutée sur quinte [7+5]
- Majeure septième ajoutée sur quinte [M7+5]
- Diminué [dim]
- Demi diminué (Septième majeure sur mineure quinte diminué) [mM7-5]



• L'accompagnement automatique ne change parfois pas lorsque des accords de même type sont joués l'un après l'autre (par ex. des accords mineurs suivis de septième mineure).

- Les touches [INTRO/ENDING], [NORMAL/FILL TO NORMAL] et [VARIATION/FILL TO VARIATION] peuvent être utilisées en mode d'accompagnement ABC pour créer des motifs de variation exactement de la même manière qu'elles sont utilisées pour les motifs rythmiques (pour plus de détails, reportez-vous au titre "Accompagnement" à la pages 18, 19).

- Début normal = [NORMAL/FILL TO NORMAL] → Touche de la partie basse
- Début variation = [VARIATION/FILL TO VARIATION] → Touche de la partie basse
- Début avec intro = [INTRO/ENDING] → Touche de la partie basse
- Début avec variation rythmique puis motif normal = [INTRO/ENDING] + [NORMAL/FILL TO NORMAL] → Touche de la partie basse
- Début avec variation rythmique puis motif de variation = [INTRO/ENDING] + [VARIATION/FILL TO VARIATION] → Touche de la partie basse

5 Arrêtez l'accompagnement

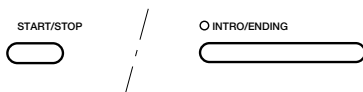

Appuyer sur la touche [START/STOP] ou [INTRO/ENDING] pour arrêter l'accompagnement.



• Appuyez sur la touche [FINGERED] pour éteindre son témoin lorsque vous voulez sortir du mode à plusieurs doigts.

■ Accompagnement ABC sur totalité du clavier

● Accompagnement ABC sur totalité du clavier



Lorsque ce mode d'accompagnement automatique est activé (appuyez sur la touche [FULL KEYBOARD] pour allumer son témoin), le Clavinova crée automatiquement un accompagnement approprié pendant que vous jouez à peu près n'importe quoi, n'importe où sur le clavier: des accords, une ligne de basse, des accords arpégés ou une ligne de mélodie. Vous n'avez pas besoin de jouer les accords d'accompagnement. Bien que le mode d'accompagnement ABC sur la totalité du clavier puisse fonctionner avec de nombreux morceaux, certains arrangements peuvent ne pas convenir à cette fonction. Essayez de jouer quelques morceaux dans ce mode d'accompagnement pour vous rendre compte des possibilités qu'il offre.



- La détection d'accord est exécutée à des intervalles approximatifs d'une croche. Les accords extrêmement courts (moins d'une croche) peuvent donc ne pas être détectés.

● Accompagnement ABC sur totalité du clavier conventionnel

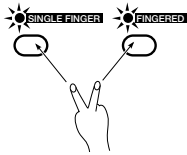

Le mode ABC sur totalité du clavier conventionnel peut être activé en appuyant simultanément sur les touches [SINGLE FINGER] et [FINGERED] (les deux témoins s'allument). Dans ce mode, le point de partage est désactivé et les notes jouées sur la totalité du clavier sont détectées et utilisées pour déterminer l'harmonisation de l'accompagnement. Dans le mode ABC sur totalité du clavier conventionnel, la détection d'accords est possible lorsque trois notes au moins sont jouées sur tout le registre du clavier.



- Le mode DUAL et le mode partagé ne peuvent pas être utilisés avec les modes ABC sur totalité du clavier.
- Lorsque la fonction Solo Styleplay est activée, les deux modes ABC sur totalité du clavier sont désactivés et le mode à plusieurs doigts est activé.
- La fonction Solo Styleplay est automatiquement désactivée si l'un des deux modes d'accompagnement ABC sur totalité du clavier est activé.
- Appuyez sur la touche [FULL KEYBOARD] pour éteindre son témoin lorsque vous voulez sortir du mode ABC sur totalité du clavier. Pour sortir du mode du mode ABC sur totalité du clavier conventionnel, appuyez deux fois de suite sur la touche [SINGLE FINGER] ou sur la touche [FINGERED].

■ Réglage du volume

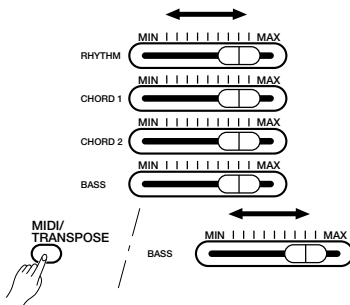

Les commandes de volume **RHYTHM**, **CHORD 1**, **CHORD 2** et **BASS** peuvent être utilisées pour régler le volume de la partie correspondante en mode d'accompagnement ABC. En général, on utilise la commande **CHORD 1** pour régler le volume des accords rythmiques et la commande **CHORD 2** pour régler celui d'accords plus compliqués (arpèges, etc.). Le volume du clavier peut être réglé indépendamment en utilisant la commande de volume **BASS** tout en maintenant enfoncée la touche [MIDI/TRANSPOSE].



- Certains styles n'utilisent pas les quatre parties: RHYTHM, CHORD 1, CHORD 2 et BASS.
- En règle générale, les parties CHORD 1 et CHORD 2 ne jouent pas en même temps en mode ABC sur totalité du clavier pour éviter tout conflit avec la mélodie. Le son des parties assourdies peut être rétabli en modifiant le réglage de la commande de volume correspondante: CHORD 1 ou CHORD 2.

■ Changement du point de partage de l'accompagnement automatique

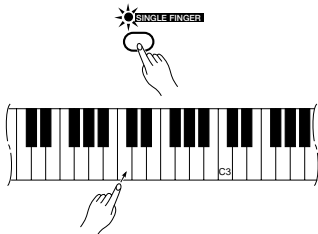

Le point de partage de l'accompagnement automatique peut être réglé sur n'importe quelle touche du clavier en appuyant sur la touche voulue tout en maintenant enfoncée la touche [SINGLE FINGER] ou [FINGERED].

Le point de partage par défaut (F#) est automatiquement rétabli à la mise sous tension de l'instrument.



- Dans le cas du CVP-87A, le point de partage est indiqué par le témoin guide situé au-dessus de la touche du clavier correspondante.

■ Modes spéciaux

● Assourdissement

Certaines notes de l'accompagnement seront automatiquement assourdies si elles sont en conflit musicalement parlant avec ce qui est joué de la main droite. Cette fonction d'assourdissement peut être validée ou invalidée grâce à la fonction "Assourdissement" du mode utilitaire décrite à la page 43. La fonction d'assourdissement est normalement validée (défaut).

● Harmonisation mineure

Lorsque vous jouez un accord septième en mineur, le système d'accompagnement ABC baisse automatiquement la hauteur de la 9ème note pour la ramener à l'octave et celle de la 6ème pour la ramener à la 5ème lorsque la fonction "Harmonisation mineure" décrite à la page 43 est activée. Par défaut cette fonction est désactivée.



- La fonction d'harmonisation mineure ne peut pas être utilisée en mode ABC sur totalité du clavier.

Une disquette de style, comprenant 40 styles d'accompagnement automatiques supplémentaires, est offerte avec le Clavinova. Il est possible de transférer à tout moment deux de ces styles dans la mémoire du Clavinova. Les touches [DISK STYLE 1] et [DISK STYLE 2] permettent de sélectionner les styles d'accompagnement transférés en mémoire de la même manière que les sélecteurs STYLE permettent de sélectionner les styles internes.



- Lorsque aucun style disquette n'a été transféré en mémoire de la manière décrite ci-dessous, les touches [DISK STYLE 1] et [DISK STYLE 2] permettent de sélectionner les styles disquettes contenus dans la mémoire ROM interne. Ces styles sont les styles par défaut que les touches [DISK STYLE 1] et [DISK STYLE 2] permettent de sélectionner automatiquement chaque fois que l'instrument est mis sous tension.

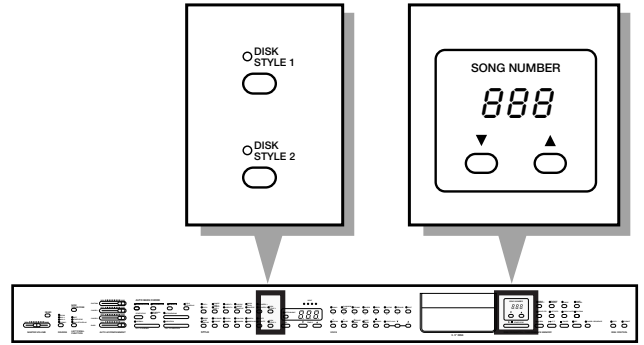

■ Sélection et transfert des styles de la disquette

1 Mettez la disquette en place

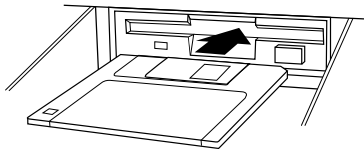

Introduisez la disquette de style dans le lecteur de disquette avec son volet dirigé vers la fente et l'étiquette dirigée vers le haut. La disquette se met en place d'elle-même avec un déclic et le témoin pilote du lecteur s'allume pendant que le Clavinova lit et identifie la disquette.

2 Assurez-vous que le témoin de la touche [SONG SELECT] est allumé



Le témoin [SONG SELECT] s'allume automatiquement lorsque la disquette est prête. Si une disquette est déjà en place, le témoin [SONG SELECT] ne sera pas allumé. Dans ce cas, appuyez sur la touche [SONG SELECT] pour l'allumer. Lorsque ceci est effectué, les témoins des touches [DISK STYLE 1] et [DISK STYLE 2] se mettent à clignoter en alternance, le mode d'accompagnement automatique à un seul doigt et le mode de début synchronisé sont activés (si un autre mode d'accompagnement automatique était actif avant la mise en place de la disquette, il le restera).

3 Sélectionnez un style

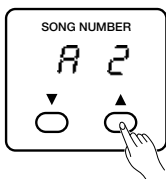

Utilisez les touches [▲] et [▼] situées sous l'affichage SONG NUMBER pour sélectionner le numéro de style désiré. Le numéro de style sélectionné apparaîtra sur l'affichage SONG NUMBER: par exemple "A | 2". Vous pouvez écouter le style que vous avez sélectionné en jouant sur la partie gauche du clavier (en mode à un seul doigt ou à plusieurs doigts). La lecture du style s'arrêtera dès que vous sélectionnez un nouveau numéro de style.



- Si le tempo est réglé avant de transférer le style, ce tempo devient le tempo par défaut du style transféré.

4 Transférez le style



Appuyez sur la touche [DISK STYLE 1] ou [DISK STYLE 2] pour transférer le style sélectionné sous cette touche. Le témoin [DISK STYLE 1] ou [DISK STYLE 2] s'allume et alors que le témoin [SONG SELECT] s'éteint.

5 Répétez

Répétez les étapes 2 à 4 pour sélectionner et transférer un second style sous l'autre touche [DISK STYLE] si vous le souhaitez.

6 Ejectez la disquette lorsque vous avez terminé

Lorsque vous avez terminé d'utiliser la disquette de style, appuyez sur le bouton d'éjection pour la retirer.



Liste des styles d'accompagnement automatique

Groupe	No.	Nom
ROCK & POP	1	ROCK'N' ROLL
	2	ROCKABILLY
	3	R&R SHUFFLE
	4	60'S ROCK
	5	RHYTHM & BLUES
	6	GOSPEL
	7	GOSPEL BALLAD
	8	8 BEAT POP
	9	ROCK BALLAD
	10	BIG BALLAD
	11	SOUL ROCK
	12	16 BEAT BALLAD
	13	16 BEAT POP
	14	16 BEAT DISCO
	15	HOUSE POP
	16	TECHNO POP
JAZZ	17	BEBOP
	18	BOOGIE
	19	STRIDE PIANO
	20	DIXIELAND
	21	RAGTIME

Groupe	No.	Nom
LATIN	22	BOSSA NOVA
	23	POP BOSSA
	24	SAMBA
	25	BIGBAND CHA-CHA
	26	TANGO
	27	MAMBO
	28	LATIN POP
	29	BROADWAY
STANDARD	30	FOXTROT
	31	SLOW FOX
	32	WALTZ
WALTZ	33	VIENNESE WALTZ
	34	CHANSON
	35	SWING WALTZ
	36	BLUEGRASS
WORLD	37	COUNTRY SHUFFLE
	38	SEVILLIANAS
	39	POLKA
	40	REGGAE

■ Utilisation d'un style de disquette transféré en mémoire

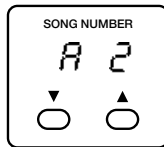

Une fois que vous avez transféré les styles de disquette, vous pouvez utiliser les touches **[DISK STYLE 1]** et **[DISK STYLE 2]** exactement de la même manière que les autres touches **STYLE** pour sélectionner les styles en mémoire pour l'accompagnement automatique (reportez-vous au titre "Accompagnement automatique (ABC)" à la page 20).

Le numéro du style de disquette sélectionné au moyen de la touche **[DISK STYLE 1]** ou **[DISK STYLE 2]** sera indiqué sur l'affichage **SONG NUMBER**.

Cette fonction sophistiquée permet non seulement de produire un accompagnement de rythme de basse et d'accord automatique, mais ajoute également des notes d'harmonie appropriées (deux ou trois notes harmonisées) à une ligne de mélodie que vous jouez sur la partie haute du clavier.

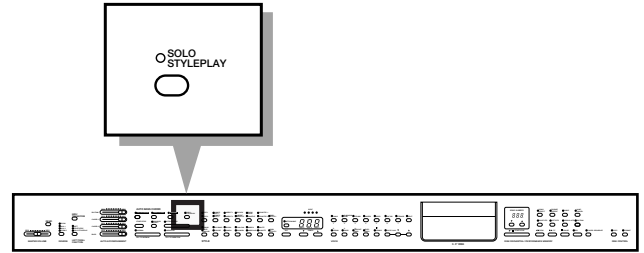

Utilisation de Solo Styleplay

1 Activez la fonction Solo Styleplay



Appuyez sur la touche [SOLO STYLEPLAY] pour activer le mode **SOLO STYLEPLAY**. Le mode à un seul doigt est automatiquement sélectionné lorsque vous activez **SOLO STYLEPLAY** à moins que le mode à plusieurs doigts n'ait déjà été sélectionné. Si le mode d'accompagnement sur la totalité du clavier a été sélectionné, le mode à un seul doigt sera automatiquement sélectionné du fait que la fonction Solo Styleplay ne peut pas fonctionner avec les modes d'accompagnement sur la totalité du clavier.

2 Sélectionnez un style

Sélectionnez un style d'accompagnement en utilisant les sélecteurs de style (reportez-vous au titre "Sélection d'un style", à la page 17). Une voix appropriée pour le style sélectionné sera automatiquement sélectionnée, mais vous pouvez également sélectionner une autre voix après avoir sélectionné le style.

3 Réglez le tempo

Si nécessaire, vous pouvez régler le tempo en utilisant les touches **TEMPO** [▲] et [▼] (reportez-vous au titre "Réglage du tempo", à la page 17).

4 Jouez

Jouez les accords que vous voulez (mode à un seul doigt ou à plusieurs doigts) sur la partie accompagnement automatique du clavier, tout en jouant une ligne de mélodie sur la partie haute du clavier (avec certains styles, une seule note peut être jouée en même temps sur la partie droite du clavier lorsque la fonction Solo Styleplay est activée).

5 Arrêtez l'accompagnement

Appuyez sur la touche [START/STOP] ou [INTRO/ENDING] pour arrêter l'accompagnement.

6 Désactivez la fonction Solo Styleplay

Appuyez de nouveau sur la touche [SOLO STYLEPLAY] pour désactiver la fonction.

Variations d'harmonisation

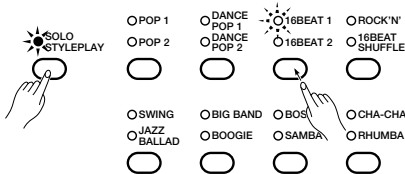

Il est possible d'appliquer le type d'harmonisation et la voix d'un style différent au style sélectionné en appuyant sur le sélecteur de style (à l'exception des sélecteur [DISK STYLE 1/2]) correspondant au type d'harmonisation voulu tout en maintenant enfoncée la touche [SOLO STYLEPLAY] : le témoin du style sélectionné clignote pendant que la touche [SOLO STYLEPLAY] est maintenue enfoncée. Ceci permet, par exemple, d'utiliser l'harmonisation Solo Styleplay et la voix du style 16 BEAT 1 tout en jouant en fait le style POP1.

Pédale gauche et fonction Solo Styleplay

CVP-83S/85A



LEFT PEDAL FUNCTION

CVP-87A



LEFT PEDAL FUNCTION

Si la fonction de la pédale gauche est réglée sur **SOLO STYLEPLAY** une fois que la fonction **SOLO STYLEPLAY** a été sélectionnée, l'harmonisation des notes jouées sur la partie droite du clavier ne sera réalisée que lorsque la pédale gauche est enfoncée. Ceci permet de combiner à volonté une exécution d'accompagnement automatique avec la fonction **SOLO STYLEPLAY**.

La fonction **SOSTENUTO** de la pédale gauche ne peut pas être sélectionnée pendant que **SOLO STYLEPLAY** est activée.



- La fonction **SOLO STYLEPLAY** sera automatiquement désactivée si le mode d'accompagnement automatique à un seul doigt ou à plusieurs doigts est désactivé ou si le mode d'accompagnement ABC sur totalité du clavier est activé.

En utilisant les disquettes de la collection Disk Orchestra de Yamaha (une disquette vous est offerte avec le CVP-87A, CVP-85A ou CVP-83S, d'autres sont distribuées par Yamaha), le Clavinova vous offre la possibilité d'écouter des exécutions automatiques ou d'utiliser l'instrument tout comme s'il était un vrai "professeur de musique privé", ce qui veut dire que vous pouvez faire des exercices sur certaines parties d'un morceau pendant que les autres sont jouées automatiquement. Le CVP-87A indique même quelles touches vous devez jouer grâce à des témoins guides qui s'allument au-dessus des touches du clavier. Vous pouvez même jouer "en ensemble" avec l'arrangement Disk Orchestra au grand complet.

CVP-87A

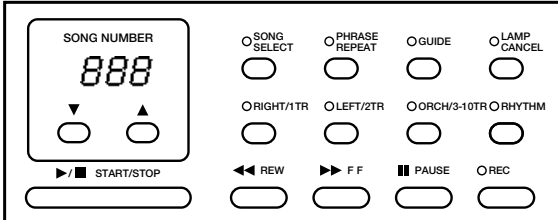

CVP-85A/83S

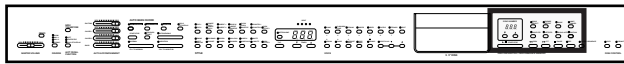
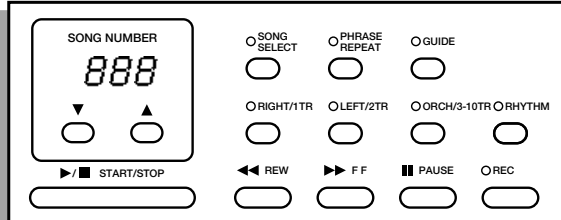

REMARQUE

- Les données de reproduction des disquettes Disk Orchestra ne sont pas transmises via le connecteur MIDI OUT.

Exécution automatique

1 Introduisez une disquette Disk Orchestra

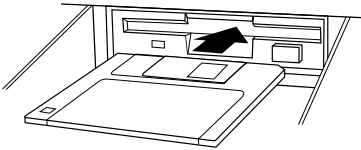

Introduisez la disquette **DISK ORCHESTRA** dans le lecteur de disquette avec le volet métallique dirigé vers la fente et l'étiquette dirigée vers le haut. La disquette doit se mettre en place d'elle-même avec un déclic et le témoin pilote s'allume brièvement pendant que le Clavinova lit et identifie la disquette.

REMARQUE

- Si une disquette est déjà en place et si le témoin [SONG SELECT] est éteint, appuyez sur la touche [SONG SELECT] de façon à allumer son témoin avant de continuer.

2 Sélectionnez un numéro de morceau

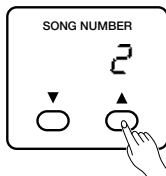

Lorsque la disquette a été mise en place, les témoins [SONG SELECT], [RIGHT/1TR], [LEFT/2TR], [ORCH/3-10TR] et [RHYTHM] s'allument si les pistes correspondantes contiennent des données d'exécution et le numéro de morceau sélectionné sera indiqué sur l'affichage **SONG NUMBER**. Utilisez les touches [▲] et [▼] situées sous l'affichage pour sélectionner le numéro de morceau que vous souhaitez. Sélectionnez "RL L" si vous voulez que tous les morceaux de la disquette soient reproduits et répétés jusqu'à ce que vous arrêtez la reproduction.

REMARQUES

- Vous pouvez également lancer la reproduction répétée d'une partie déterminée en utilisant les touches [▲] et [▼] pour sélectionner le numéro de morceau à partir duquel la reproduction doit commencer et en appuyant sur la touche [START/STOP] tout en maintenant enfoncée la touche [MIDI/TRANSCOPE].
- Lorsque "RL L" est sélectionné, ou lorsque la reproduction est lancée en appuyant sur la touche [START/STOP] tout en maintenant enfoncée la touche [MIDI/TRANSCOPE], les morceaux peuvent être reproduits et répétés soit dans l'ordre, soit dans un ordre aléatoire selon le réglage de la fonction utilitaire "Répétition aléatoire de tous les morceaux" page 43).

3 Lancez la reproduction

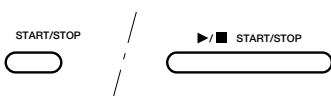

Lancez la reproduction du morceau sélectionné en appuyant soit sur la touche **DISK ORCHESTRA/PERFORMANCE MEMORY** [START/STOP] ou sur la touche **ABC** [START/STOP]. A moins que "RL L" n'ait été sélectionné, le morceau sélectionné sera reproduit jusqu'à la fin et la reproduction s'arrêtera alors automatiquement. Le numéro de la mesure en cours est normalement indiqué sur l'affichage **TEMPO** pendant la reproduction. Pendant la reproduction, le numéro de la mesure en cours est normalement indiqué sur l'affichage **TEMPO**, alors que le témoin des voix utilisées pour les parties RIGHT/1TR et LEFT/1TR s'allument. Les voix peuvent être changées à l'aide des sélecteurs **VOICE**.

La reproduction peut être arrêtée à tout moment en appuyant sur la touche **DISK ORCHESTRA/PERFORMANCE MEMORY** ou **ABC** [START/STOP].

REMARQUES

- Veuillez noter que la reproduction ne peut pas être lancée tant que le Clavinova recherche sur la disquette le morceau sélectionné.
- Dans le cas de certains morceaux, le numéro de mesure affiché peut ne pas correspondre au numéro indiqué sur la partition.
- Certains morceaux commencent après un clic de comptage.
- Le tempo de reproduction peut être modifié à volonté. Le tempo de reproduction peut être modifié à volonté. Le tempo programmé du morceau sélectionné peut être rappelé à tout moment en appuyant simultanément sur les touches TEMPO [▲] ou [▼].
- Pendant la reproduction "RL", trois points apparaissent à la partie inférieure de l'affichage sous le numéro du morceau en cours de reproduction.
- Certains logiciels Disk Orchestra ne produisent pas d'affichage de tempo (par exemple, phrases à tempo libre, etc.). Dans un tel cas, trois barres s'allument au bas de l'affichage TEMPO et les chiffres apparaissant sur l'affichage ne correspondent pas aux numéros de mesure du morceau.
- Dans le cas du CVP-87A, les témoins guides du clavier correspondant aux notes jouées s'allument en temps réel. Les témoins guides du clavier peuvent être désactivés en appuyant sur la touche [LAMP CANCEL].

4 Ejectez la disquette lorsque vous avez terminé

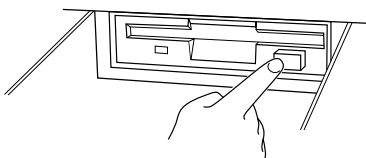

Pour terminer, appuyez simplement sur le bouton d'éjection du lecteur de disquette pour enlever la disquette.

ATTENTION

NE JAMAIS retirer une disquette ou mettre l'instrument hors tension lorsque:

1. Le témoin pilote du lecteur de disquette est allumé.
2. La fonction DISK ORCHESTRA est active.

Reproduction de parties spécifiques

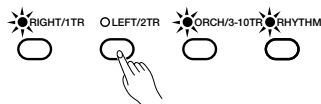

Les touches [RIGHT/1TR], [LEFT/2TR], [ORCH/3-10TR] et [RHYTHM] peuvent être utilisées pour sélectionner la reproduction de parties spécifiques. La touche [LEFT/2TR] active et désactive la reproduction de la partie de la main gauche, la touche [RIGHT/1TR] active et désactive la reproduction de la partie de la main droite. La touche [ORCH/3-10TR] active et désactive la reproduction des parties ORCHESTRA et la touche [RHYTHM] active et désactive la partie rythmique. Lorsqu'une partie est activée, le témoin correspondant est allumé. Vous pouvez, par exemple, activer ou désactiver les parties de la main droite et/ou de la main gauche afin de pouvoir vous exercer sur le clavier.

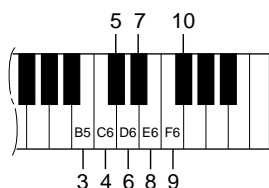

● Activation et désactivation des parties orchestrales individuelles

Normalement, les touches [ORCH/3-10TR] permettent d'activer ou de désactiver toutes les parties orchestrales (pistes 3 à 10) en même temps. Vous pouvez, cependant, désactiver ou activer ces parties individuellement en appuyant sur les touches montrées sur l'illustration ci-contre tout en maintenant enfoncée la touche [ORCH/3-10TR]:

Appuyez sur la touche une première fois pour afficher l'état de la piste correspondante sur l'affichage SONG NUMBER et une deuxième fois pour activer ou désactiver la piste. L'état de la piste est indiqué par un point situé à droite du chiffre le plus à droite :

10	Pas de point	Pas de données
10	Point clignotant	Reproduction désactivée
10	Point allumé	Reproduction activée

Dans le cas du CVP-87A, l'état des pistes 3 à 10 est indiqué par les témoins guides correspondant de son clavier pendant que la touche [ORCH/3-10TR] est maintenue enfoncée. Si un témoin est éteint, la piste correspondante ne contient aucune donnée. Si un témoin clignote, la reproduction de la piste correspondante est désactivée alors que si un témoin reste allumé, la reproduction est activée.

■ Réglage du volume

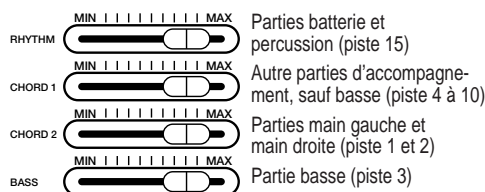

Pendant la reproduction **DISK ORCHESTRA**, utilisez la commande de volume **RHYTHM** pour régler le volume de la partie de batterie et de percussions, la commande de volume **CHORD 2** pour régler le volume de la partie principale de la main gauche et de la main droite, la commande de volume **CHORD 1** pour régler le volume de toutes les autres parties à l'exception de la partie basse et la commande de volume **BASS** pour régler le volume de la partie basse.



- Lorsqu'un nouveau morceau est sélectionné, les réglages de volume correspondent à ceux des données de morceau, et ce, quelle que soit la position des commandes.

■ Exécution guidée de la main droite et de la main gauche

Après avoir activé la touche  ...

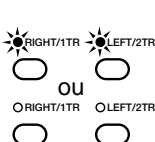
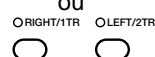
Exécution guidée de la main gauche et de la main droite =  OU 

Exécution guidée de la main droite uniquement = 

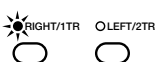
Exécution guidée de la main gauche uniquement = 

Lorsque cette fonction est utilisée, le Clavinova attend que vous ayez joué les touches appropriées avant de poursuivre la reproduction ce qui vous permet d'appréhender le morceau pas à pas.

Appuyez sur la touche **[GUIDE]** pour allumer son témoin et activer la fonction d'exécution guidée. Le réglage des touches **[RIGHT/1TR]** et **[LEFT/2TR]** détermine alors, de la manière indiquée ci-contre, si les témoins guides s'allumeront pour la partie de la main gauche seule, pour la partie de la main droite seule ou pour les deux parties.

Lorsque vous appuyez sur la touche **[START/STOP]** pour lancer la reproduction, une introduction sera reproduite automatiquement et ensuite, le Clavinova s'arrête et attend que vous ayez joué les notes suivantes. Le CVP-87A indique la ou les notes suivantes à jouer grâce aux témoins guides situés au-dessus du clavier. La reproduction continuera au fur et à mesure que vous jouez les notes appropriées avec des pauses, cependant, jusqu'à ce que vous ayez joué les notes correctes.

Tout comme dans le cas de l'exécution automatique, la reproduction du morceau s'arrête automatiquement à la fin ou peut être arrêtée à tout moment en appuyant sur la touche **[START/STOP]**.



- Le tempo de reproduction Disk Orchestra peut être réglé à n'importe quelle valeur après qu'un morceau a été sélectionné en utilisant les touches **TEMPO** [▲] et [▼].
- La position des témoins guides du CVP-87A ne change pas si la fonction de transposition est utilisée pour transposer la hauteur du clavier.
- Si le clignotement des témoins guides au-dessus du clavier du CVP-87A vous gêne ou si vous souhaitez vous exercer au clavier sans eux, appuyez simplement sur la touche **[LAMP CANCEL]** pour éteindre son témoin. Appuyez une deuxième fois sur cette touche pour rallumer les témoins-guides.
- Les touches **[PAUSE]**, **[REW]** et **[FF]** ne fonctionnent pas lorsque la fonction d'exécution guidée est utilisée.

● Modes d'exécution guidée

Le Clavinova offre deux modes d'exécution guidée qui peuvent être sélectionnés de la manière suivante :

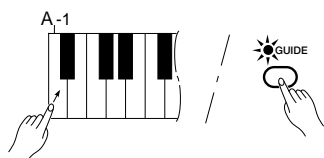

● Attente normale:

Attente normale : Ce mode est automatiquement sélectionné à la mise sous tension. Il peut également être sélectionné en appuyant sur la touche **A-1** du clavier (la touche la plus basse) tout en maintenant enfoncée la touche **[GUIDE]**. En mode d'attente normale, le Clavinova attend que vous ayez joué la touche ou l'accord (indiqué par les témoins guides dans le cas du CVP-87A) avant de passer à la note suivante.

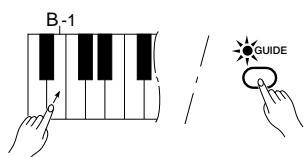

● Attente retardée:

Attente retardée : Ce mode peut être sélectionné en appuyant sur la touche **B-1** du clavier (la deuxième touche à partir de la touche blanche la plus basse) tout en maintenant enfoncée la touche **[GUIDE]**. En mode d'attente retardée, le clavinova joue 8 temps (deux mesures 4/4) à l'avance et attend ensuite que vous ayez joué les touches (indiquées par les témoins guides dans le cas du CVP-87A).

Fonctions de répétition

Répétition de phrase

Utilisez cette fonction si vous souhaitez vous exercer sur une phrase particulière d'un morceau comme indiqué par les repères de phrase de la partition de la collection Disk Orchestra.

1 Sélectionnez un morceau

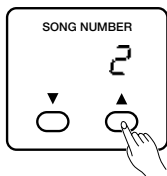

Appuyez sur la touche [SONG SELECT] de manière à allumer son témoin et sélectionner le morceau que vous souhaitez en utilisant les touches [▲] et [▼] situées sous l'affichage SONG NUMBER.

2 Activez la fonction de répétition de phrase et sélectionnez le numéro de phrase

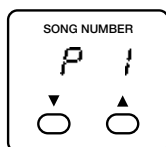

Appuyez sur la touche [PHRASE REPEAT] (son témoin s'allume). Lorsque ceci est effectué, l'affichage SONG NUMBER devient un affichage de numéro de phrase. Utilisez les touches [▲] et [▼] situées sous l'affichage pour sélectionner le numéro de phrase que vous souhaitez (reportez-vous au manuel de la collection DISK ORCHESTRA qui accompagne la disquette de la collection DISK ORCHESTRA).

3 Sélectionnez la partie sur laquelle vous voulez vous exercer



Utilisez les touches [RIGHT/1TR], [LEFT/2TR], [ORCH/3-10TR] et [RHYTHM] pour activer ou désactiver la reproduction des parties correspondantes.

4 Lancez la reproduction



Appuyez sur la touche [START/STOP] pour lancer la reproduction de la phrase sélectionnée. La reproduction de la phrase sera répétée jusqu'à ce que vous appuyez une seconde fois sur la touche [START/STOP].



• La mesure de battement peut être silencieuse dans le cas de certains morceaux, à savoir ceux qui ne contiennent pas de piste de rythme.

Répétition A-B

Cette fonction permet de spécifier n'importe quelle partie d'un morceau DISK ORCHESTRA afin de le reproduire de manière continue.

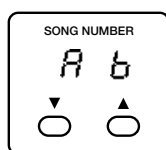
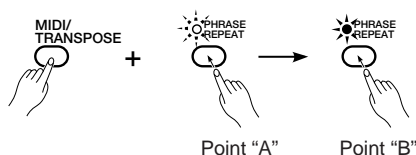

Pendant la reproduction du morceau, maintenez enfoncée la touche [MIDI/TRANPOSE] et appuyez sur la touche [PHRASE REPEAT] une première fois au début de la partie à répéter (le point "A") et une deuxième fois à la fin de la partie à répéter (le point "B"). La reproduction répétée commencera automatiquement à partir du point A dès que vous avez spécifié le point B. Les points A et B programmés seront conservés jusqu'à ce que vous spécifiez un numéro de morceau ou un mode différent et vous pourrez de nouveau sélectionner la phrase A-B pour la reproduire de manière répétée après avoir arrêté la reproduction en suivant la procédure décrite ci-dessus sous Répétition de phrase et en sélectionnant "A - B" au lieu du numéro de phrase au cours de l'étape 2.



• Les points de répétition A-B seront effacés lorsque vous sélectionnez un nouveau numéro de morceau.

■ Autres commandes de reproduction

● Pause



Appuyez sur la touche [**PAUSE**] pour interrompre la reproduction DISK ORCHESTRA. Appuyez de nouveau sur la touche [**PAUSE**] (ou sur la touche [**START/STOP**] pour reprendre la reproduction à partir du même point.

● Retour en arrière et avance rapide



Pendant la reproduction DISK ORCHESTRA, les touches [**REW**] et [**FF**] fonctionnent de la manière suivante :

- Pendant l'arrêt ou la pause de la reproduction, les touches [**REW**] et [**FF**] peuvent être utilisées pour avancer ou revenir en arrière d'une mesure à la fois dans le morceau. Ces deux touches peuvent également être maintenues enfoncées pour avancer ou revenir en arrière de manière continue.
- Pendant la reproduction, les touches [**REW**] et [**FF**] vous permettent d'aller rapidement dans le sens correspondant aussi longtemps qu'elles sont maintenues enfoncées. Aucun son n'est produit pendant l'opération [**REW**].



- L'utilisation de la touche [**REW**] peut provoquer un changement de la voix, du tempo et/ou du volume.
- Les touches [**PAUSE**], [**REW**] et [**FF**] ne peuvent pas être utilisées en mode d'exécution guidée.

● Fonction pause/saut phrase suivante de la pédale

CVP-83S/85A

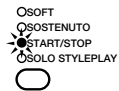

LEFT PEDAL
FUNCTION

CVP-87A



LEFT PEDAL
FUNCTION

Si la fonction **START/STOP** a été assignée à la pédale gauche en utilisant la touche [**LEFT PEDAL FUNCTION**], la pédale gauche fonctionne comme une commande de pause/saut à la phrase suivante pendant la reproduction DISK ORCHESTRA : appuyez une première fois pour pauser et une deuxième fois pour continuer à partir du début de la phrase suivante (reportez-vous au manuel de la collection DISK ORCHESTRA qui accompagne la disquette de la collection DISK ORCHESTRA pour la localisation des phrases).



- La fonction pause/saut phrase suivante de la pédale ne peut pas être utilisée si les modes d'exécution guidée de répétition de phrase ou de répétition de morceau sont actifs.

■ Copie d'une disquette de la collection DISK ORCHESTRA

Les parties [**ORCH/3-10TR**] et [**RHYTHM**] des morceaux des disquettes de la collection DISK ORCHESTRA (la disquette offerte avec le Clavinova ou une autre disquette distribuée par Yamaha) peuvent être copiées sur d'autres disquettes en procédant de la manière indiquée sous le titre "Copie des disquettes Disk Orchestra", à la page 39 du chapitre "Utilisation des disquettes". Les données copiées de cette manière peuvent être reproduites et manipulées via la mémoire de performances (page 31) ; vous pouvez, par exemple, enregistrer vos propres parties [**RIGHT/1TR**] et [**LEFT/2TR**].



- Les repères de phrase de la collection Disk Orchestra ne sont pas copiés.

■ Reproduction d'autres types de données musicales

En plus des disquettes de la collection Disk Orchestra, le Clavinova peut également reproduire les disquettes Disklavier PianoSoft™ de Yamaha, des disquettes contenant des données de séquences de format ESEQ de Yamaha et des disquettes contenant des morceaux enregistrés selon le format de fichiers MIDI standards (format 0 uniquement).

Pendant la reproduction d'une disquette de la collection Disk Orchestra ou d'une disquette Disklavier PianoSoft, il est possible de changer la voix des pistes 1/2 en utilisant les sélecteurs de voix de la face avant. Dans ce cas, la voix de reproduction devient identique à la voix d'exécution sur le clavier. La voix de reproduction ne peut pas être changée en cas de reproduction d'un autre type de disquette (la voix d'exécution sur le clavier peut être changée).

La fonction de répétition de phrase décrite ci-dessus ne peut être utilisée qu'avec les disquettes de la collection Disk Orchestra. La fonction de répétition A-B peut être utilisée avec tous les types de données. La fonction d'exécution guidée (et les témoins guidés du CVP-87A) ne peut être utilisée qu'avec des fichiers ESEQ.

La touche de sélection de partie [**ORCH/3-10TR**] peut également être utilisée avec tous les types de données : avec les fichiers autres que General MIDI, la touche active ou désactive les pistes 3 à 14, alors qu'avec les fichiers General MIDI elle active ou désactive les pistes 3 à 9 et 11 à 16. La touche [**RHYTHM**] peut également être utilisée pour activer ou désactiver la piste 15 avec des fichiers autres que les fichiers General MIDI (avec les fichiers General MIDI, la touche [**RHYTHM**] active ou désactive la piste 10). Avec tous les types de fichiers, les pistes (1 à 16) peuvent être individuellement activées ou désactivées de la manière décrite à la page 27; les pistes 11 à 16 sont contrôlées par les touches G6 à C7 respectivement.

BASS	Piste 3
CHORD 2	Pistes 1 et 2
CHORD 1	Pistes 4 à 14
RHYTHM	Piste 15

Lors de la reproduction de fichiers General MIDI, les commandes de volume de l'accompagnement automatique affectent les pistes suivantes (le volume des pistes de format General MIDI ne peut pas être réglé):

Lors de la reproduction de fichiers MIDI, le générateur de sons interne du Clavinova est automatiquement mis au mode d'assignation de voix "GM System Level 1".

Le CVP-87A, CVP-85A et CVP-83S incorporent un "séquenceur" pouvant être utilisé pour enregistrer indépendamment jusqu'à dix parties différentes d'une même composition musicale plus une piste de rythme. Chaque partie est enregistrée dans l'une des "pistes" de la mémoire de performances accessibles via les touches [RIGHT/1TR], [LEFT/2TR], [ORCH/3-10TR] et [RHYTHM]. Les données musicales que vous enregistrez sont sauvegardées sur une disquette de 3,5" mise en place dans le lecteur de disquette du Clavinova. Jusqu'à 60 morceaux environ peuvent être enregistrés sur une seule disquette selon la quantité de données contenues dans chaque morceau. Avant de pouvoir enregistrer, cependant, vous devez "formater" la disquette neuve de la manière décrite à la page 38.



• Les données de reproduction de mémoire de performance ne sont pas transmises via le connecteur MIDI OUT.

CVP-87A

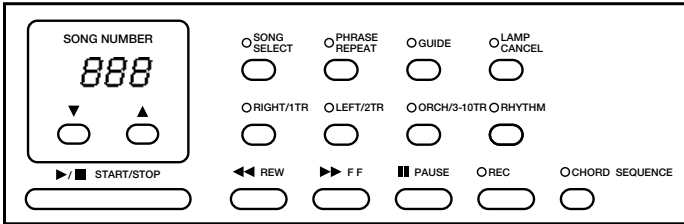

CVP-85A/83S

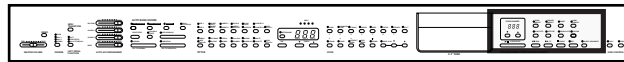
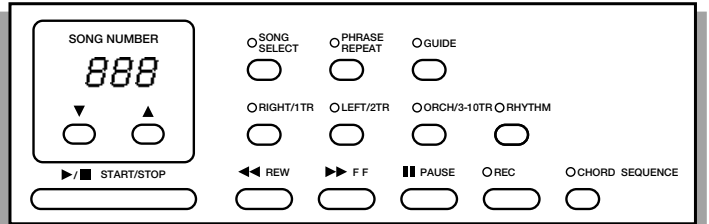

Enregistrement et reproduction simplifiée en une seule opération

1 Mettez une disquette formatée en place

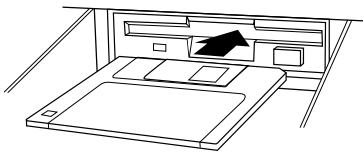

Si vous ne l'avez pas déjà fait, assurez-vous que la languette de protection de la disquette est sur la position "écriture permise" (languette fermée) et introduisez la disquette dans le lecteur de disquette du Clavinova (reportez-vous à la page 38).



- Si vous introduisez une disquette non formatée, le message "F 0 r" apparaîtra sur l'affichage SONG NUMBER. Veuillez alors formater la disquette avant de continuer.
- Si une disquette est déjà en place et si le témoin [SONG SELECT] est éteint, appuyez sur la touche [SONG SELECT] de façon à allumer son témoin avant de continuer.

2 Sélectionnez un numéro de morceau

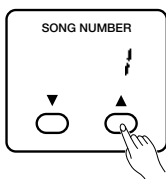

Sélectionnez un numéro compris entre 1 et 60 pour le morceau que vous allez enregistrer (il est possible d'enregistrer 60 morceaux différents, chacun ayant son propre numéro sur une même disquette). Assurez-vous que le numéro de morceau que vous sélectionnez n'a pas déjà été utilisé pour un morceau que vous avez précédemment enregistré sur la même disquette.



- Si le témoin des touches [RIGHT/1TR], [LEFT/2TR], [ORCH/3-10TR] ou [RHYTHM] est allumé en vert lorsque vous sélectionnez un numéro, cela signifie que la piste correspondante contient déjà des données. Avant d'enregistrer un nouveau morceau sur une piste contenant déjà des données, nous vous conseillons d'effacer la totalité du morceau de la manière décrite sous le titre "Effacement d'un morceau" à la page 40.

3 Sélectionnez une voix

Utilisez des sélecteurs de voix pour sélectionner la voix avec laquelle vous souhaitez enregistrer. Vous pouvez essayer la voix que vous avez sélectionnée en jouant sur le clavier avant de continuer.

4 Activez le mode prêt à l'enregistrement



Appuyez sur la touche [REC] de manière à allumer son témoin. Le témoin [RIGHT/1TR] doit également être allumé en rouge à ce moment-là pour indiquer que l'instrument est en mode prêt à l'enregistrement de la piste 1.

● Affichage du volume de disquette restant

Lorsque vous relâchez la touche [REC], le volume restant sur la disquette disponible pour l'enregistrement est indiqué sur l'affichage SONG NUMBER (en nombre approximatif de kilooctets). Lorsqu'une disquette est vide, vous devez disposer d'environ 700 kilooctets pour l'enregistrement (ce qui est suffisant pour enregistrer environ 50 000 notes si vous n'utilisez aucune autre fonction du Clavinova). Si aucun espace n'est disponible pour l'enregistrement, le message "F L L" apparaît sur l'affichage.

5 Lancez l'enregistrement

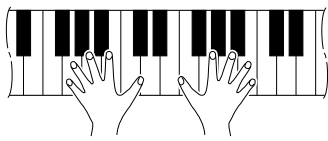

Jouez sur le clavier. L'enregistrement commence automatiquement dès que vous commencez à jouer sur le clavier.



- Vous pouvez activer ou désactiver le métronome pendant l'enregistrement (le son du métronome n'est pas enregistré).

6 Arrêtez l'enregistrement

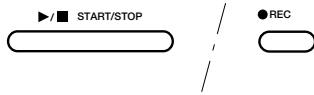

Arrêtez l'enregistrement en appuyant sur la touche [START/STOP] ou sur la touche [REC]. Lorsque l'enregistrement est terminé, le témoin de la piste que vous venez d'enregistrer s'allume en vert pour indiquer que cette piste est prête à la reproduction.



- Le Clavinova peut continuer à enregistrer des données sur la disquette pendant un court moment après l'arrêt de l'enregistrement. Dans ce cas, le message "rEc" apparaît sur l'affichage pendant que ce phénomène se produit. N'ESSAYEZ JAMAIS d'éjecter la disquette pendant que ce message est indiqué sur l'affichage.

7 Reproduisez votre enregistrement

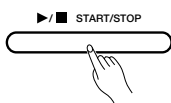

Appuyez sur la touche [START/STOP] pour reproduire votre enregistrement. Jouez en même temps sur le clavier si vous le désirez. Pendant la reproduction, vous pouvez utiliser les touches [PAUSE], [REW] et [FF] de la manière décrite à la page 30. Vous pouvez également changer le tempo de reproduction à l'aide des touches TEMPO [▲] et [▼].

8 Arrêtez la reproduction

La reproduction s'arrêtera automatiquement lorsque la fin de l'enregistrement est atteinte ou vous pouvez l'arrêter à tout moment en appuyant sur la touche [START/STOP].

Enregistrement et reproduction multi-pistes

1 Introduisez une disquette formatée

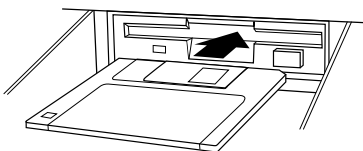

Si vous ne l'avez pas déjà fait, assurez-vous que la languette de protection de la disquette est sur la position "écriture permise" (languette fermée) et introduisez la disquette dans le lecteur de disquette du Clavinova (reportez-vous à la page 38).



- Si une disquette est déjà en place et si le témoin [SONG SELECT] est éteint, appuyez sur la touche [SONG SELECT] de façon à allumer son témoin avant de continuer.

2 Sélectionnez un numéro de morceau

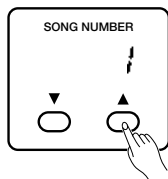

Sélectionnez un numéro entre 1 et 60 pour le morceau que vous allez enregistrer (il est possible d'enregistrer 60 morceaux différents, chacun ayant son propre numéro sur une même disquette). Assurez-vous que le numéro de morceau que vous sélectionnez n'a pas déjà été utilisé pour un morceau que vous avez précédemment enregistré sur la même disquette.

3 Activez toutes les fonctions de performances souhaitées

Activez toutes les fonctions de performances requises : voix, mode de voix (normal, double ou partage du clavier), style, tempo, fonction de la pédale gauche, etc. Essayez ces fonctions au fur et à mesure que vous les sélectionnez pour vérifier que vous produisez bien le son d'ensemble que vous souhaitez.

4 Activez le mode prêt à l'enregistrement



Appuyez sur la touche [REC] de manière à allumer son témoin. Le témoin [RIGHT/1TR] doit également être allumé en rouge à ce moment-là pour indiquer que l'instrument est en mode d'enregistrement de la piste 1. Dès que vous relâchez la touche [REC], le premier point de l'indicateur de temps se met à clignoter au tempo sélectionné.



- Faites attention de ne pas lancer l'enregistrement prématurément en jouant sur le clavier ou en appuyant sur la touche [START/STOP] tant que vous n'avez pas effectué les étapes suivantes.

5 Sélectionnez la ou les pistes que vous voulez enregistrer

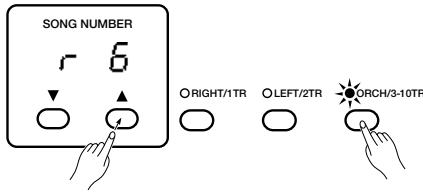

Une seule piste peut être enregistrée à la fois. Si vous appuyez sur la touche [RIGHT/1TR], vous enregistrerez la piste 1. Si vous appuyez sur la touche [LEFT/2TR], vous enregistrerez la piste 2. Si vous appuyez sur la touche [ORCH/3-10TR], vous pouvez choisir d'enregistrer la piste 3, 4, 5, 6, 7, 8, 9 ou 10 en sélectionnant le numéro de piste à l'aide des touches [▲] et [▼] situées sous l'affichage SONG NUMBER tout en maintenant enfoncée la touche [ORCH/3-10TR] (le numéro de la piste sélectionnée apparaît sur l'affichage SONG NUMBER). Lorsque vous avez sélectionné le numéro de la piste à enregistrer, le témoin correspondant s'allume.

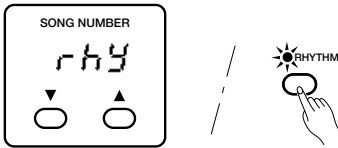

● **Enregistrement avec rythme**

Pour enregistrer un rythme en plus des parties que vous jouez sur le clavier, sélectionnez le style à l'aide des sélecteurs de styles et appuyez sur la touche [RHYTHM] de manière à allumer son témoin en rouge. Le message “r h y” apparaît sur l'affichage SONG NUMBER pendant que la touche [RHYTHM] est maintenue enfoncée. Les données de rythme seront enregistrées sur la piste 15. Si vous souhaitez n'enregistrer que la piste de rythme, désélectionnez toutes les autres pistes en appuyant sur leurs touches de manière à éteindre les témoins. Si vous sélectionnez la piste de rythme pour l'enregistrement ou si la piste de rythme contient déjà des données, le métronome se met à résonner au tempo sélectionné.

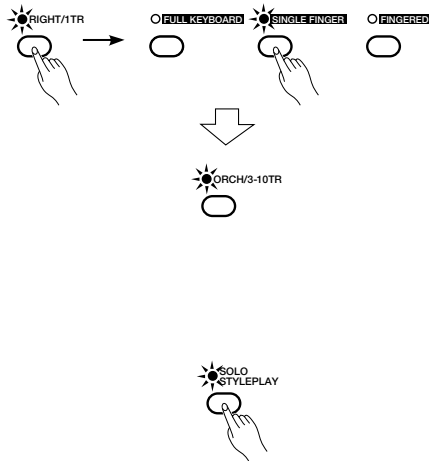

● **Enregistrement avec accompagnement automatique ABC**

Lorsque vous enregistrez avec accompagnement automatique ABC, la partie jouée au clavier ne peut être enregistrée que sur la piste 1 ou 2. Pour enregistrer avec accompagnement automatique, appuyez sur la touche [RIGHT/1TR] ou [LEFT/2TR] et activez ensuite le mode d'accompagnement automatique. Les témoins [ORCH/3-10] et [RHYTHM] s'allument automatiquement en plus du témoin [RIGHT/1TR] ou [LEFT/2TR] et le son de l'accompagnement automatique sera enregistré sur les pistes 3 à 10 alors que le son de ce que vous jouez au clavier sera enregistré sur la piste 1 ou 2. Si vous souhaitez n'enregistrer que le son de l'accompagnement automatique, désélectionnez la piste 1 ou 2 en appuyant sur la touche appropriée de manière à éteindre son témoin. De la même manière, désélectionnez la piste de rythme si vous ne désirez pas enregistrer le rythme.

● **Enregistrement avec Solo Styleplay**

Si vous sélectionnez également Solo Styleplay, le son Solo Styleplay sera enregistré sur les pistes 11 à 14. Solo Styleplay peut être enregistré en même temps que l'accompagnement automatique en mode à un seul doigt ou en mode à plusieurs doigts, mais non pas en même temps que l'accompagnement automatique sur la totalité du clavier.

6 Lancez l'enregistrement

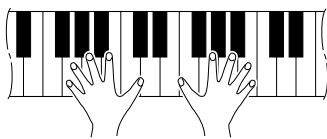

Le mode de début synchronisé est automatiquement sélectionné lorsque le mode prêt à l'enregistrement est activé de façon à ce que l'enregistrement commence automatiquement dès que vous jouez une touche du clavier ou que vous appuyez sur la touche [START/STOP] (reportez-vous page 18 pour plus d'informations sur les divers modes de début synchronisé). Le numéro de mesure est indiqué sur l'affichage TEMPO au fur et à mesure que vous enregistrez.

Les paramètres suivants seront enregistrés en plus des notes que vous jouez:

Paramètres enregistrés pour chaque piste:

- Voix*
- Voix DUAL*
- Voix mode partagé*
- Volume* (ne peut pas être modifié pendant l'enregistrement)
- Expression (n'est pas enregistré comme un réglage initial)
- Panoramique*
- Pédale de sustain*
- Pédale douce*
- Pédale Sostenuto (n'est pas enregistré comme un réglage initial)
- Modulation*
- Variation de hauteur*
- Profondeur de réverbération* (n'est pas enregistré comme un réglage initial)
- Equilibre mode DUAL*
- Equilibre mode partagé*

Paramètres enregistrés pour la totalité du morceau

- Style
- Volume du rythme*
- Type de réverbération*
- Profondeur de réverbération*
- Tempo*
- Mode d'introduction (ne peut pas être modifié pendant l'enregistrement)
- Mode de fin (n'est pas enregistré comme un réglage initial)

Paramètres enregistrés via MIDI uniquement pour chaque piste

- Sensibilité de variation de hauteur (n'est pas enregistré comme un réglage initial)
- Accord grossier n'est pas enregistré comme un réglage initial)
- Accord fin n'est pas enregistré comme un réglage initial)

7 Arrêtez l'enregistrement



Appuyez sur la touche [REC] une seconde fois ou sur la touche [START/STOP] pour arrêter l'enregistrement.



■ Addition de nouvelles pistes

Lorsque vous avez fini l'enregistrement de la première piste, vous pouvez simplement la reproduire de la manière décrite au chapitre précédent ou ajouter une nouvelle piste à votre morceau. Pour enregistrer une nouvelle piste:

1 Sélectionnez une voix

Sélectionnez une voix et autres paramètres pour la nouvelle piste. Essayez la voix et les paramètres sélectionnés avant de continuer.

2 Activez le mode prêt à l'enregistrement



Appuyez sur la touche [REC] pour activer le mode prêt à l'enregistrement.

● Ecoute de contrôle des pistes précédemment enregistrées

Toutes les pistes précédemment enregistrées sont automatiquement sélectionnées pour la reproduction lorsque le mode d'enregistrement est activé. Vous pouvez activer ou désactiver ces pistes en appuyant sur la ou les touches correspondantes avant d'appuyer sur la touche [REC].

3 Sélectionnez une piste

Sélectionnez une piste autre que celle que vous venez d'utiliser pour l'enregistrement précédent. Le témoin de la nouvelle piste à enregistrer s'allume en rouge.



- *Souvenez-vous que si vous enregistrez sur une piste qui a déjà été enregistrée, tous les matériaux précédents seront effacés et remplacés par les nouveaux matériaux que vous enregistrez.*

4 Lancez l'enregistrement

Jouez sur le clavier ou appuyez sur la touche [START/STOP] pour lancer l'enregistrement.

5 Arrêtez l'enregistrement

Appuyez sur la touche [START/STOP] ou sur la touche [REC] pour arrêter l'enregistrement.

● Changement de la valeur initiale des paramètres

La valeur initiale des paramètres marqués d'un astérisque (*) dans la liste donnée à l'étape 6, page 33, peut être modifiée pour chaque piste, ou pour l'ensemble du morceau, en procédant comme suit: activez le mode d'enregistrement de la piste souhaitée, changez les paramètres de la manière requise et désactivez ensuite le mode d'enregistrement (en appuyant sur la touche [REC] une deuxième fois) sans procéder à l'enregistrement. Pour annuler toute modification des valeurs initiales que vous avez effectuée, sélectionnez une piste différente et appuyez ensuite sur la touche [REC] pour désactiver le mode d'enregistrement.

Pour changer les réglages de volume des parties ABC individuelles, activez n'importe quel mode ABC après avoir sollicité la touche [REC], réglez les commandes de volume **RHYTHM**, **CHORD 1**, **CHORD 2** et/ou **BASS** de la manière requise et désactivez ensuite le mode d'enregistrement.

La commande de volume **BASS** peut être utilisée tout en maintenant enfoncée la touche [MIDI/TRANSPOSE] pour régler indépendamment le volume de chaque piste (à l'exception de la piste de rythme). Le volume de la piste de rythme est réglé via la commande [RHYTHM]. Veuillez noter que les réglages de volume peuvent être diminués uniquement.

La profondeur de réverbération de chaque piste peut être réglée à l'aide de la commande de volume **BASS**, tout en maintenant enfoncée la touche [REVERB], alors que la profondeur de réverbération de l'ensemble peut être réglée à l'aide des touches **TEMPO** [▲] et [▼], toujours en maintenant enfoncée la touche [REVERB].

Veuillez noter également que les réglages de tempo, de type de réverbération, de style, de variation de style, de variation rythmique et d'introduction/fin automatique sont communs pour toutes les pistes et ne peuvent pas être modifiés indépendamment pour chacune d'elles.

● Effacement des pistes

Des pistes individuelles (à l'exception de la piste de rythme) peuvent être complètement effacées en lançant et en arrêtant l'enregistrement sans jouer ou changer de paramètres (autrement dit, vous appuyez deux fois de suite sur la piste [START/STOP]). La même procédure peut être utilisée pour effacer la piste de rythme si la commande de volume **RHYTHM** est réglée au minimum.



- *Les pistes 3 à 10 peuvent être effacées en activant le mode d'enregistrement, en activant le mode ABC et en appuyant ensuite deux fois sur la touche [START/STOP].*

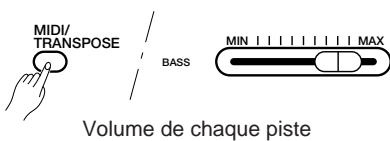

Volume de chaque piste

● **Enregistrement sans disquette**

La mémoire RAM interne du Clavinova permet d'enregistrer pendant un certain temps même si aucune disquette n'est en place (jusqu'à 1 600 notes environ si aucune autre donnée n'est enregistrée). Si vous enregistrez accidentellement sans avoir mis au préalable une disquette en place, n'oubliez pas d'utiliser la fonction COPY (décrite à la page 39) pour copier les données enregistrées sur disquette si vous voulez les conserver (le contenu de la mémoire RAM interne n'est pas sauvegardé). Ceci est nécessaire parce que le contenu de la mémoire RAM est automatiquement effacé lorsqu'une disquette Disk Orchestra, Disklavier PianoSoft ou une disquette de style est mise en place, ou si vous mettez en place une disquette de performance et que vous appuyez ensuite sur la touche [SONG SELECT].

■ Enregistrement de correction punch-in

L'enregistrement "punch-in" vous permet de commencer l'enregistrement à partir d'un point donné d'une piste précédemment enregistrée tout en laissant intacts les matériaux enregistrés avant le point de punch-in.

1 Reproduisez le morceau

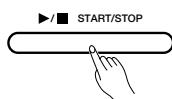

Reproduisez le morceau pour localiser le point à partir duquel vous voulez commencer l'enregistrement de correction. Vous pouvez également utiliser les touches [FF] et [REW] pour localiser le point de punch-in.

2 Faites une pause avant le point de punch-in



Appuyez sur la touche [PAUSE] pour interrompre la reproduction un peu avant le point où vous voulez commencer l'enregistrement. Laissez une mesure ou plus avant le point de punch-in pour être sûr que le timing de votre enregistrement de correction sera correct.

3 Activez le mode prêt à l'enregistrement



Appuyez sur la touche [REC] pour activer le mode prêt à l'enregistrement. La piste précédemment sélectionnée pour l'enregistrement sera automatiquement resélectionnée.

4 Sélectionnez une piste

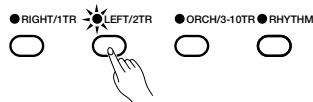

Si vous souhaitez enregistrer sur une autre piste que celle précédemment sélectionnée pour l'enregistrement (témoin rouge), utilisez la procédure de sélection de piste normale.

5 Lancez la reproduction et l'enregistrement



Appuyez sur la touche [START/STOP] pour lancer la reproduction à partir du point de pause et commencez à jouer à partir du point où vous voulez commencer l'enregistrement. L'enregistrement commencera automatiquement dès que vous jouez sur le clavier.



• Du fait que tous les matériaux après le point de punch-in seront effacés, jouez jusqu'à la fin de la piste une fois que l'enregistrement a commencé.

6 Arrêtez l'enregistrement

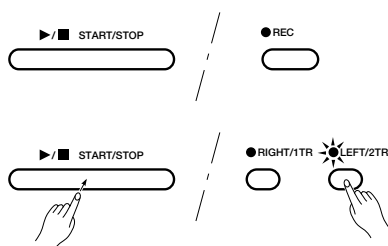

Appuyez sur la touche [START/STOP] ou sur la touche [REC] pour arrêter l'enregistrement.

● **Effacement de tous les matériaux à partir du point de punch-in**

Si au cours de l'étape 5 ci-dessus, vous appuyez sur la touche [START/STOP] tout en maintenant enfoncée la touche de piste correspondant à la piste sur laquelle vous voulez enregistrer, l'enregistrement commence immédiatement. Si vous arrêtez ensuite l'enregistrement sans rien jouer, tous les matériaux enregistrés à partir du point de punch-in jusqu'à la fin de la piste seront effacés.



• La fonction d'enregistrement de correction punch-in ne peut pas être utilisée avec les pistes d'accompagnement automatique ABC, SOLO STYLEPLAY ou RHYTHM.



Reproduction

Les enregistrements réalisés à l'aide de la mémoire de performances peuvent être reproduits et contrôlés de la manière décrite sous le titre Disk Orchestra à la page 26. Vous pouvez sélectionner individuellement les pistes à reproduire (page 27), utiliser la fonction d'exécution guidée (et les témoins guides du CVP-87A) avec les données enregistrées sur les pistes 1 et 2 (page 28) et utiliser la fonction de répétition A-B (page 29).



- La voix de reproduction ne peut pas être changée en cas de reproduction des données de mémoire de performance (la voix d'exécution sur le clavier peut être changée).

● Commande du volume

Les commandes de volume **RHYTHM**, **CHORD 1**, **CHORD 2** et **BASS** peuvent être utilisées pour régler le volume des parties d'accompagnement correspondantes lors de la reproduction de données qui ont été enregistrées avec l'accompagnement automatique ABC.

Lors de la reproduction de données qui ont été enregistrées sans l'accompagnement ABC, ces commandes de volume ont les affectations de pistes suivantes.

RHYTHM: Piste de rythme
CHORD 1: Pistes 4 - 10
CHORD 2: Pistes 1 et 2
BASS: Piste 3

● Enregistrement multi-timbre via MIDI

Les données transmises par un appareil MIDI externe comme par exemple un séquenceur ou un ordinateur musical peuvent également être enregistrées par la mémoire de performances de la manière suivante:

1 Procédez aux raccordements MIDI requis

Connectez la borne **MIDI OUT** du dispositif de transmission à la borne **MIDI IN** du Clavinova en utilisant un câble MIDI standard.

2 Sélectionnez le mode d'horloge externe

Pour sélectionner le mode d'horloge externe, appuyez sur la touche **VOICE [ORGAN]** tout en maintenant enfoncée la touche **[MIDI/TRANSCOPE]**. Lorsque sélectionné, le témoin **[ORGAN]** s'allume pendant que la touche **[MIDI/TRANSCOPE]** est maintenue enfoncée. Dans ce mode, le Clavinova sera contrôlé par les signaux d'horloge MIDI externe.

3 Sélectionnez un numéro de morceau

Sélectionnez le numéro de morceau que vous voulez utiliser pour enregistrer les données à l'aide des touches **SONG NUMBER [▲]** et **[▼]** (il va de soi qu'une disquette correctement formatée doit être déjà en place dans le lecteur de disquette).

4 Activez le mode prêt à l'enregistrement MIDI

Appuyez sur la touche **[REC]** tout en maintenant enfoncée la touche **[MIDI/TRANSCOPE]** pour activer le mode prêt à l'enregistrement MIDI. Dans ce mode, toutes les pistes (1 à 15) peuvent être enregistrées en même temps via les numéros de canaux MIDI correspondants. Ceci signifie que les données MIDI reçues sur le canal 1

seront enregistrées sur la piste 1, les données reçues sur le canal 2 seront enregistrées sur la piste 2 et ainsi de suite.

5 Faites correspondre la mesure et le tempo

Sélectionnez un style dont la mesure correspond à celles des données que vous êtes en train d'enregistrer (par ex. 4/4, 3/4) et réglez le tempo du Clavinova en fonction des données enregistrées.

6 Enregistrez les données MIDI

Reproduisez les données MIDI sur le séquenceur, l'ordinateur musical ou autre dispositif. L'enregistrement commencera et s'arrêtera automatiquement.



- Veuillez noter que les styles internes du Clavinova ne peuvent pas être reproduits pendant l'enregistrement multi-timbral.
- Toutes les notes jouées sur le clavier et autres modifications de réglages seront enregistrées sur la piste pendant l'enregistrement multi-timbral.
- Les réglages de panneau initiaux ne seront pas enregistrés à moins que les réglages n'aient été modifiés en mode prêt à l'enregistrement.
- Les données précédentes de toutes les pistes seront effacées lorsque de nouvelles données sont enregistrées en mode multi-timbral.
- N'oubliez pas de désactiver le mode multi-timbral et le mode d'horloge externe lorsque vous avez terminé l'enregistrement multi-timbral (voir les pages 49 et 50).

La fonction de séquence d'accords

La fonction de séquence d'accords offre un moyen commode d'enregistrer des séquences d'accords et des changements de style un à la fois.

1 Activez la fonction de séquenceur d'accords



Appuyez sur la touche [CHORD SEQUENCE]. Le témoin des touches [ORCH/3-10TR] et [RHYTHM] s'allume en rouge alors que le mode d'accompagnement automatique à plusieurs doigts est automatiquement sélectionné. Vous pouvez passer au mode d'accompagnement automatique à un seul doigt si vous préférez. Si le mode **SINGLE FINGER** avez déjà été activé, il le restera.



- Les données de séquenceur d'accords remplaceront toutes les données d'accompagnement automatique précédentes.

2 Enregistrez les accords et/ou les changements de style

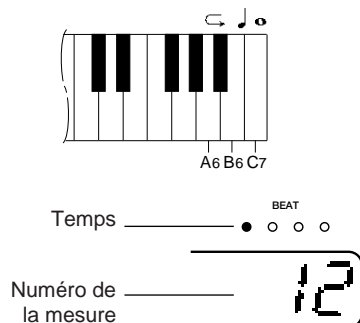

Effectuez les changements de style requis (numéro de style, partie normale/variation, variation rythmique, introduction/fin automatique et tempo), jouez un accord sur la partie gauche du clavier et appuyez sur la touche [] du clavier (recherchez le symbole "♩" situé au-dessus de la touche B6) ou sur la touche [] (C7) pour produire l'accord pendant une noire ou une ronde, respectivement. Vous pouvez vous déplacer d'un temps vers l'arrière jusqu'à l'accord précédent en appuyant sur la touche [] (A6).

Continuez à produire les accords de cette manière jusqu'à ce que votre séquence soit complète.



- Le numéro de la mesure à spécifier est indiqué sur l'affichage TEMPO alors que le temps est indiqué sur l'affichage BEAT.
- Si vous n'introduisez aucun accord, vous obtiendrez une séquence de rythme.

3 Arrêtez l'enregistrement

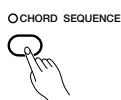

Lorsque tous les accords et tous les changements de styles ont été introduits, appuyez sur la touche [CHORD SEQUENCE] pour arrêter l'enregistrement.



- Les données de séquences d'accords résident dans les pistes 3 à 10 et 15 de la mémoire de performances et peuvent être reproduites de la manière normale. Ajoutez les pistes de mélodie 1 et 2 comme requis. Vous pouvez également réenregistrer les pistes de séquences et les remplacer par des matériaux originaux si vous le souhaitez en utilisant la procédure normale de sélection de piste de mémoire de performances d'enregistrement.

● Enregistrement de correction punch-in de séquences d'accords

Vous pouvez commencer un enregistrement de séquences d'accords à partir de n'importe quel point d'un morceau précédemment enregistré en effectuant une pause de la reproduction au point où vous voulez commencer l'enregistrement de la séquence d'accords; vous activez alors la fonction de séquence d'accords et vous introduisez les accords jusqu'à la fin de la séquence de la manière décrite ci-dessus.



- Si vous essayez de procéder à un enregistrement de correction d'une séquence d'accords sur un morceau ne contenant aucune données d'accord, le message "no" apparaît sur l'affichage SONG NUMBER et il n'est pas possible d'enregistrer.
- Si vous enregistrez des séquences d'accords sur tous les morceaux d'une disquette, le nombre maximal de morceaux pouvant être contenu sur cette disquette sera de 55.

Ce chapitre décrit diverses fonctions importantes de commande de disquette à savoir formatage de disquettes neuves, copie de morceaux et effacement de morceaux.

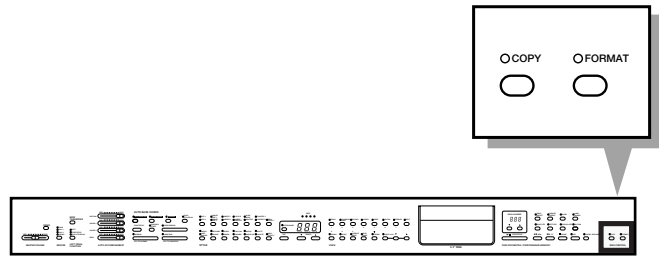

■ Formatage d'une disquette neuve

Vous ne pouvez utiliser que des disquettes 2DD de 3,5" avec le Clavinova. Nous vous conseillons d'utiliser des disquettes 2DD Yamaha. Avant de pouvoir utiliser une disquette neuve pour l'enregistrement, vous devez la formater afin que le Clavinova puisse la reconnaître et y enregistrer correctement les données musicales.

1 Introduisez la disquette à formater

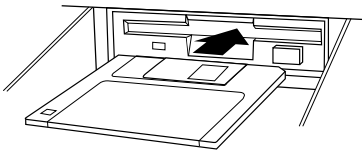

Introduisez une disquette neuve. Assurez-vous que la languette de protection contre l'écriture de la disquette est mise sur la position "écriture permise" (languette fermée) et introduisez la disquette neuve dans le lecteur de disquette de l'instrument avec le volet métallique dirigé vers la fente et l'étiquette dirigée vers le haut. La disquette devrait se mettre en place d'elle-même en faisant un déclic et le témoin de disquette devrait s'allumer brièvement.

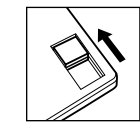
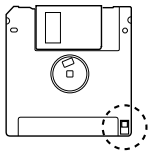

Languette de protection contre l'écriture fermée (position écriture)



- Le message "F0r" apparaît sur l'affichage SONG NUMBER pour indiquer qu'une disquette neuve (non formatée) est en place dans le lecteur.
- Le message "Pr0" apparaît si une disquette protégée contre l'écriture qui ne peut pas être formatée est en place dans le lecteur, à savoir: une disquette protégée contre l'écriture, une disquette de la collection Disk Orchestra, une disquette Disklavier ou une disquette formatée par Disklavier.

2 Activez la fonction formatage



Appuyez sur la touche **DISK CONTROL [FORMAT]**. Le témoin de la touche **[FORMAT]** se met à clignoter et "r | y" apparaît sur l'affichage **SONG NUMBER**.

3 Confirmez l'opération de formatage

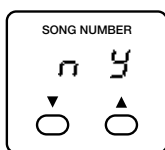

Utilisez les touches **SONG NUMBER [▲]** et **[▼]** pour sélectionner soit "r" (non) soit "y" (oui) sur l'affichage. Choisissez "y" si vous avez l'intention d'exécuter l'opération de formatage et choisissez "r" si vous souhaitez l'annuler. Cette étape est nécessaire parce que le formatage efface complètement toutes les données éventuellement présentes sur une disquette. Assurez-vous que la disquette que vous allez formater ne contient aucune donnée importante!

4 Lancez le formatage

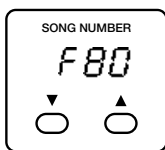

Si vous avez sélectionné "y" au cours de l'étape précédente, appuyez de nouveau sur la touche **[FORMAT]** pour lancer le formatage. Le numéro de chaque "piste" de la disquette est indiqué sur l'affichage au fur et à mesure du formatage ("F80" à "1"). Lorsque le formatage est terminé (l'affichage indique "1"), vous pouvez procéder à l'enregistrement en utilisant la mémoire de performance ou utiliser la fonction **COPY** (voir ci-dessous) pour copier les morceaux ou les données de style de disquette sur la disquette.



- L'opération de formatage peut être abandonnée à tout moment avant qu'elle soit effectivement commencée, en appuyant sur la touche **[START/STOP]**. Dans ce cas, la disquette devra être correctement formatée avant de pouvoir être utilisée.

Copie des morceaux

Les données de morceaux peuvent être copiées une seconde fois en leur donnant un nouveau numéro ou en utilisant une disquette différente. Procédez de la manière suivante:

1 Sélectionnez le morceau source

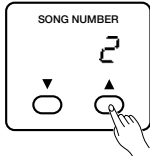

Appuyez sur la touche [SONG SELECT] et utilisez les touches [▲] et [▼] situées sous l'affichage SONG NUMBER pour sélectionner le numéro de morceau que vous voulez copier.

2 Activez la fonction de copie



Appuyez sur la touche [COPY]. Le témoin [COPY] se met à clignoter.

3 Sélectionnez le morceau de destination

c 1..... c60
Copie sur la même disquette

c̄ 1..... c̄60
Copie sur une autre disquette (Numéro de morceau supérieur à 60)

Utilisez les touches [▲] et [▼] situées sous l'affichage SONG NUMBER pour sélectionner le numéro de morceau que vous voulez utiliser pour la copie (à savoir le numéro de morceau de destination). Si vous sélectionnez un numéro de morceau contenant déjà des données, ces données seront effacées et remplacées par les nouvelles données de morceau. Si vous sélectionnez un numéro de morceau supérieur à 60 (c̄ 1 à c̄ 60 apparaîtra sur l'affichage), la copie sera réalisée sur une disquette différente.

4 Lancez la copie

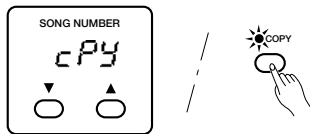

d 1 Introduire la disquette source

d 2 Introduire la disquette destination

- Pendant que les données sont copiées, le nombre de fois qu'il sera nécessaire de changer de disquettes pour terminer la copie est indiqué sur l'affichage.

Appuyez sur la touche [COPY] une deuxième fois pour lancer effectivement l'opération de copie. "cPY" apparaît sur l'affichage SONG NUMBER et le témoin [COPY] reste allumé en permanence pendant l'opération de copie.

Si vous choisissez de réaliser la copie sur une disquette différente, il sera possible que vous ayez à changer les disquettes source et destination plusieurs fois si le morceau que vous allez copier est long et compliqué. Dans ce cas, le Clavinova vous indiquera quand introduire la disquette source et la disquette destination à l'aide des affichages ci-contre:



- Si vous copiez sur un numéro de morceau contenant déjà des données, le Clavinova vous demandera de confirmer l'opération de copie. Utilisez les touches SONG NUMBER [▲] et [▼] pour sélectionner soit "n" (non) soit "o" (oui) sur l'affichage. Choisissez "o" si vous avez l'intention d'exécuter l'opération de copie ou choisissez "n" si vous souhaitez l'annuler. L'opération de copie commencera automatiquement dès que vous sélectionnez "o".
- L'opération de copie peut être annulée à tout moment avant de commencer effectivement la copie (à savoir pendant que le témoin [COPY] clignote) ou pendant l'affichage de changement de disquette ("d 1" ou "d 2") en appuyant sur la touche [START/STOP].

● Copie des disquettes Disk Orchestra (Parties [ORCH/3-10TR] et [RHYTHM] uniquement)

Toutes les données Disk Orchestra à l'exception des données de la partie de la main droite et de la main gauche peuvent être copiées sur une autre disquette en utilisant la procédure de copie normale décrite ci-dessus. Les données copiées, cependant, ne pourront pas être copiées une seconde fois sur une autre disquette.

● Copie des données de la disquette de style

Toutes les données de la disquette de style peuvent être copiées sur une autre disquette en utilisant la procédure de copie normale décrite ci-dessus. Une disquette peut contenir jusqu'à 50 styles. Les données de disquettes de style ne peuvent être copiées que sur une disquette neuve nouvellement formatée (c'est-à-dire une disquette ne contenant aucune donnée enregistrée) ou sur une disquette contenant déjà des données de style.



- Les données de disquettes de style ne peuvent pas être copiées sur une disquette contenant des données de mémoire de performance ou des données Disk Orchestra. L'inverse est également vrai: les données de mémoire de performance et les données Disk Orchestra ne peuvent pas être copiées sur une disquette contenant des données de style.

● Copie de données enregistrées sans disquette

Si vous avez utilisé la mémoire de performances pour enregistrer des données sans avoir mis en place de disquette, appuyez sur la touche [COPY], introduisez une disquette formatée et sélectionnez ensuite le numéro de morceau de destination puis procédez à la copie de la manière décrite ci-dessus.



- Les données d'une disquette Disklavier ou d'une disquette de fichiers MIDI standards ne peuvent pas être copiées. Aucune donnée ne peut être copiée sur une disquette protégée contre l'écriture. Il n'est pas possible non plus de copier d'un numéro de morceau à un autre sur une même disquette Disk Orchestra.

■ Effacement d'un morceau

Vous pouvez effacer n'importe quel morceau d'une disquette en place en procédant de la manière suivante:

1 Activez la fonction d'effacement

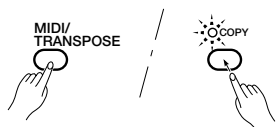

Appuyez sur la touche [COPY] tout en maintenant enfoncée la touche [MIDI/TRANPOSE]. Le témoin [COPY] se met à clignoter et “ ” apparaît sur l'affichage SONG NUMBER.

2 Sélectionnez le morceau à effacer

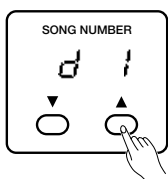

Utilisez les touches SONG NUMBER [▲] et [▼] pour sélectionner le numéro du morceau que vous voulez effacer.

3 Confirmez et exécutez l'opération d'effacement

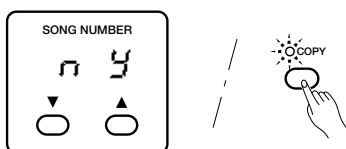

Appuyez sur la touche [COPY] une seconde fois, “ ” apparaît sur l'affichage SONG NUMBER. Utilisez les touches SONG NUMBER [▲] et [▼] pour sélectionner soit “” (non) soit “” (oui) sur l'affichage. Choisissez “” pour effacer immédiatement le morceau sélectionné ou choisissez “” si vous souhaitez annuler l'opération.



- L'opération d'effacement peut être abandonnée à tout moment avant de lancer effectivement l'effacement (c'est-à-dire pendant que le témoin [COPY] clignote) en appuyant sur la touche [START/STOP].
- Les données enregistrées en mémoire sans disquette peuvent être effacées en exécutant uniquement l'opération 1 et en sélectionnant “” ou “”.
- Les données enregistrées sur une disquette protégée contre l'écriture, sur la disquette de style fournie, sur les disquettes de collection Disk Orchestra et sur les disquettes Disklavier ne peuvent pas être effacées.

■ Messages d'erreurs

Si une erreur relative à une opération de disquette se produit, un des messages suivants peut apparaître. Si ceci se produit, recherchez ci-dessous la cause possible et la solution. Si vous ne trouvez pas de solution, essayez une disquette différente. Si ceci ne résout pas le problème, adressez-vous à votre distributeur Yamaha.

Erreur disquette

Une erreur s'est produite pendant la lecture ou l'enregistrement d'une disquette. Essayez de recommencer l'opération. Si l'erreur se produit une seconde fois, la disquette ou le lecteur de disquette est défectueux. Si vous avez utilisé souvent le lecteur de disquette, il se peut que les têtes soient sales. Dans ce cas, nettoyez les têtes avec un produit de nettoyage pour têtes vendu dans le commerce. Si l'erreur se produit toujours avec la même disquette et non pas avec les autres, cette disquette est défectueuse et doit être rebutée. Si l'erreur se produit avec toutes les disquettes, le lecteur est peut être défectueux. Dans ce cas, adressez-vous à votre distributeur Yamaha.

Protégé contre l'écriture

Vous avez essayé de formater, d'enregistrer de copier ou d'effacer des données d'une disquette protégée contre l'écriture. Utilisez une disquette qui ne soit pas protégée (mettez la languette de protection sur la position permettant l'écriture).

Disquette non formatée

La disquette en place n'a pas été formatée pour être utilisée avec le Clavinova. Après vous être assuré que la disquette ne contient aucune donnée importante (pour un autre appareil, par exemple), formatez la disquette de la manière décrite à la page 38.

Les fonctions utilitaires générales de ce groupe couvrent une grande variété de fonctions et de caractéristiques. Il existe 10 fonctions dans ce groupe (11 dans le cas du CVP-87) accessibles de la manière suivante:

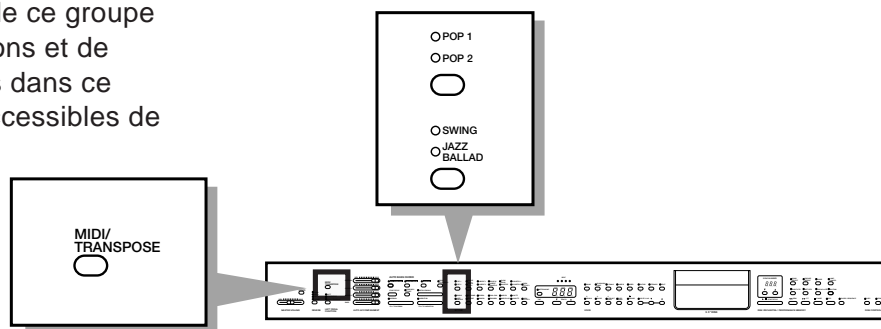

1 Sélectionnez une fonction utilitaire

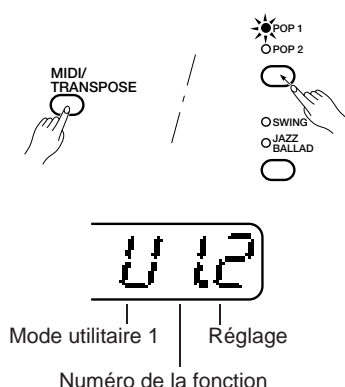

Utilisez les sélecteurs de style [POP 1/POP 2] et [SWING/JAZZ BALLAD] tout en maintenant enfoncée la touche [MIDI/TRANPOSE]. Le sélecteur de style [POP 1/POP 2] permet d'incrémenter le numéro de la fonction utilitaire chaque fois qu'il est enfoncé alors que le sélecteur [SWING/JAZZ BALLAD] permet de décrémenter ce numéro.

Les fonctions du mode utilitaire 1 sont indiquées sur l'affichage **TEMPO** par un "U" apparaissant à la place du caractère le plus à gauche. Le numéro de la fonction est affiché au centre ("1" à "9", "A" et "b") alors que le réglage est indiqué par le caractère le plus à droite.

La touche [MIDI/TRANPOSE] doit être maintenue enfoncée jusqu'à ce que vous ayez réglé la fonction de la manière indiquée ci-dessous.



• Vous pouvez annuler à ce stade la fonction sélectionnée et sortir du mode utilitaire en relâchant tout simplement la touche [MIDI/TRANPOSE].

2 Réglez comme requis

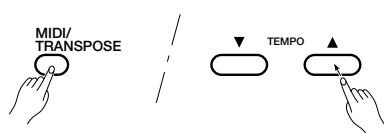

Utilisez les touches **TEMPO** [▲] et [▼] tout en maintenant enfoncée la touche [MIDI/TRANPOSE] pour sélectionner le réglage requis (les réglages disponibles pour chaque fonction utilitaire sont indiqués ci-dessous).

3 Relâchez la touche [MIDI/TRANPOSE] pour sortir du mode

Relâchez la touche [MIDI/TRANPOSE] pour sortir du mode utilitaire 1 lorsque vous avez terminé les réglages requis.

U 1: Sensibilité au toucher

Le clavier du Clavinova offre trois réglages différents de sensibilité au toucher afin de satisfaire différents styles ou préférences de jeu.

1: Doux. Vous permet d'obtenir un volume maximal tout en jouant d'une manière relativement légère.

2: Moyen. Produit une réponse au toucher relativement normale.

3: Dur. Une pression plus forte doit être exercée sur les touches pour produire le volume maximal.



• Le réglage moyen (2) est automatiquement sélectionné à la mise sous tension de l'instrument.

U2: Mode de réglage du volume de l'accompagnement

Normalement, les commandes de volume de l'accompagnement automatique sont utilisées pour régler le volume des parties d'accompagnement Rhythm, Chord 1, Chord 2 et Bass telles qu'elles sont indiquées sur la face avant du Clavinova. Cette fonction peut être utilisée pour affecter les commandes de volume à d'autres opérations.

$\dot{\cdot}$: Commande de volume Rhythm, Chord 1, Chord 2 et Bass

$\ddot{\cdot}$: Modulation, variation de ton +, variation de ton - et expression. Dans ce mode, la commande RHYTHM contrôle la profondeur de modulation. La commande CHORD 1 contrôle la variation de ton positive, la commande CHORD 2 contrôle la variation de ton négative et la commande BASS contrôle l'expression (volume général).

$\ddot{\cdot}$: Profondeur de réverbération pour les pistes Rhythm, Chord 1, Chord 2 et Bass. Ceci s'applique en cas d'exécution en utilisant l'accompagnement automatique et de reproduction des données de mémoire de performance enregistrées avec accompagnement automatique. En cas de reproduction des données de mémoire de performance enregistrées avec accompagnement automatique, et de reproduction de données DISK ORCHESTRA, les commandes CHORD 1, CHORD 2 et BASS correspondent aux pistes 4-10, 1-2 et 3 respectivement.



- Le réglage de volume Rhythm, Chord 1, Chord 2 et Bass ($\dot{\cdot}$) est automatiquement sélectionné à la mise sous tension de l'instrument.
- $\dot{\cdot}$ et $\ddot{\cdot}$ peuvent être enregistrés et leur valeurs initiales peuvent être modifiées de la manière décrite à la page 34. $\ddot{\cdot}$ ne s'applique qu'à la reproduction.

U3: Accord fin de chaque touche

Le Clavinova est équipé d'une fonction d'accord fin de touche individuelle qui permet d'accorder chaque touche du clavier du Clavinova pour accorder le Clavinova selon un standard complètement différent. La hauteur de chaque touche peut être montée ou baissée d'un maximum de 50 centièmes (approximativement) à partir de la hauteur standard.

\mathcal{F} : Accord fin de chaque touche désactivée

\mathcal{U} : Montée de la hauteur

\mathcal{D} : Baisse de la hauteur

1 Sélectionnez la montée ou baisse de la hauteur

Tout d'abord, utilisez les touches **TEMPO** [\blacktriangle] et [\blacktriangledown] pour sélectionner soit " \mathcal{U} " si vous souhaitez monter la hauteur de la touche, soit " \mathcal{D} " si vous souhaitez baisser cette hauteur. Souvenez-vous que vous devez maintenir la touche [**MIDI/TRANPOSE**] enfoncée jusqu'à la fin de l'étape **4** ci-après.

2 Appuyez une première fois sur la touche à accorder

Appuyez une première fois sur la touche que vous voulez accorder pour faire apparaître sa valeur d'accord sur l'affichage **SONG NUMBER**. " \mathcal{U} " indique la hauteur normale, les valeurs positives indiquent que la hauteur a été élevée d'un nombre de paliers correspondants (environ 1,2 centième par palier) et les valeurs négatives (" \mathcal{D} ") indiquent que la hauteur a été abaissée du nombre de paliers correspondants.

3 Appuyez sur la touche à accorder

Les pressions suivantes exercées sur la touche sélectionnée à l'étape précédente servent à accorder cette touche dans le sens " \mathcal{U} " ou " \mathcal{D} " spécifié. Une pression correspond à un palier de 1,2 centième. La valeur la plus haute et la valeur la plus basse possibles sont respectivement "44" et "-44".

4 Sélectionnez une autre touche ou sortez du mode

Pour accorder une nouvelle touche, répétez les étapes **1** à **3** ci-dessus. Pour sortir de la fonction d'accord fin de chaque touche, relâchez la touche [**MIDI/TRANPOSE**].



- La fonction d'accord fin de chaque touche est automatiquement désactivée (\mathcal{F}) à la mise sous tension de l'instrument.
- Les données d'accord fin de chaque touche peuvent être sauvegardées sur une disquette et transférées en utilisant les fonctions "Sauvegarde des données d'accord fin de chaque touche" et "Transfert des données d'accord fin de chaque touche" du mode utilitaire 2 (pages 45 et 46).

U4: Changement du tempo de style

Cette fonction permet de déterminer si le tempo suggéré pour chaque style sera automatiquement sélectionné chaque fois qu'un style est sélectionné (pendant que la reproduction du style est arrêtée) ou si le tempo sélectionné sera maintenu quel que soit le style sélectionné (reportez-vous page 17).

\mathcal{O} : Changement du tempo de style désactivé : le tempo actuel est maintenu.

\mathcal{S} : Changement du tempo de style activé : le tempo suggéré de chaque style est automatiquement sélectionné.



- Le changement du tempo de style est automatiquement activé (\mathcal{S}) à la mise sous tension de l'instrument.

U5: Activation/désactivation automatique du mode de début synchronisé

Cette fonction détermine si le mode de début synchronisé sera automatiquement activé ou désactivé lorsque le mode d'accompagnement automatique est lui-même activé ou désactivé (reportez-vous pages 20, 21).

- ☐: Début synchronisé automatique désactivé : le mode de début synchronisé ne sera pas activé ou désactivé avec l'accompagnement automatique.
- ☑: Début synchronisé automatique activé : le mode de début synchronisé est automatiquement activé ou désactivé avec la fonction d'accompagnement automatique.



- Le mode de début synchronisé automatique est automatiquement activé (☑) lorsque l'instrument est mis sous tension.

U6: Répétition aléatoire de tous les morceaux

Cette fonction permet de déterminer si les morceaux seront reproduits dans l'ordre ou dans un ordre aléatoire lorsque "ALL" est sélectionné pour la reproduction d'une disquette (reportez-vous page 26). Cette fonction affecte également la reproduction des morceaux de démonstration (page 6).

- ☐: Reproduction répétée aléatoire de tous les morceaux désactivée : les morceaux sont reproduits dans l'ordre.
- ☑: Répétition aléatoire de tous les morceaux activés : les morceaux sont reproduits dans un ordre aléatoire.



- La répétition aléatoire de tous les morceaux est automatiquement désactivée (☐) à la mise sous tension de l'instrument.

U7: Changement d'octave

Cette fonction permet de déterminer si la voix de la main gauche sera automatiquement montée d'une octave lorsque le clavier est en mode partagé (reportez-vous page 10).

- ☐: Changement d'octave désactivé : aucun changement d'octave ne se produit.
- ☑: Changement d'octave activé : un changement d'octave se produit pour les voix appropriées.



- Le changement d'octave est automatiquement activé (☑) lorsque l'instrument est mis sous tension.

U8: Assourdissement

Permet d'activer ou de désactiver la fonction d'assourdissement de l'accompagnement automatique (voir page 22).

- ☐: Assourdissement désactivé
- ☑: Assourdissement activé



- La fonction d'assourdissement est automatiquement activée (☑) à la mise sous tension de l'instrument.

U9: Harmonisation mineure

Permet d'activer ou de désactiver la fonction d'harmonisation mineure de l'accompagnement automatique (reportez-vous page 22).

- ☐: Harmonisation mineure désactivée
- ☑: Harmonisation mineure activée



- La fonction d'harmonisation mineure est automatiquement désactivée (☐) à la mise sous tension de l'instrument.

U9A: Mode de la pédale de sustain (CVP-87A uniquement)

Permet de déterminer si la pédale de sustain du CVP-87A fonctionnera en mode ON/OFF ou en mode continu (reportez-vous page 14).

- ☐: La pédale de sustain fonctionne en mode continu.
- ☑: La pédale de sustain fonctionne en mode ON/OFF.



- Le fonctionnement en mode continu de la pédale de sustain (☐) est automatiquement sélectionné à la mise sous tension de l'instrument.
- Dans le cas du CVP-85A et du CVP-83S, ce réglage est fixé sur "☑" et ne peut pas être modifié.

U6: Mode de reproduction de fichier standard MIDI (SMF)

Cette fonction détermine si les fichiers standards MIDI sur disquette seront reproduits en utilisant l'assignation de voix General MIDI ou l'assignation de voix Clavinova standard.

- ☐: Mode SMF standard. Assignation de voix Clavinova standard (à moins que le message "GM ON" soit inclus dans les données). La piste 10 n'est pas nécessairement la batterie.
- ☑: Mode SMF GM. Assignation de voix General MIDI. La piste 10 est toujours réservée à la batterie.



- Le mode SMF standard est utile pour la reproduction d'une disquette contenant des fichiers standards MIDI créés sur un séquenceur externe en utilisant les assignations de voix de piano du Clavinova.
- Le mode SMF GM est automatiquement sélectionné "☑" à la mise sous tension de l'instrument.

Ce groupe de fonctions utilitaires couvre une variété d'opérations relatives aux disquettes. Il y a 6 fonctions dans ce groupe qui sont accessibles de la manière suivante:



- Les fonctions du mode utilitaire 2 ne peuvent être accédées que si une disquette est en place dans le lecteur du Clavinova.

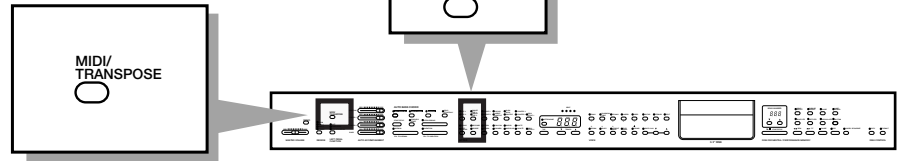

1 Sélectionnez une fonction utilitaire

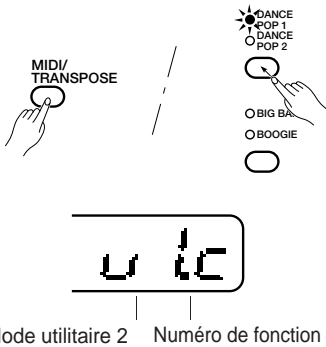

Mode utilitaire 2 Numéro de fonction

Utilisez les sélecteurs de style **[DANCE POP 1/DANCE POP 2]** et **[BIG BAND/BOOGIE]** tout en maintenant enfoncée la touche **[MIDI/TRANPOSE]**. Le sélecteur de style **[DANCE POP 1/DANCE POP 2]** permet d'incrémenter le numéro de la fonction utilitaire chaque fois qu'il est enfoncé alors que le sélecteur de style **[BIG BAND/BOOGIE]** décrémente le numéro de la fonction utilitaire.

Les fonctions utilitaires de mode 2 sont indiquées sur l'affichage **TEMPO** par "u" minuscule situé à la place du caractère le plus à gauche. Le numéro de la fonction est affiché au centre ("1" à "6") et la fonction est indiquée par le caractère le plus à droite.

La touche **[MIDI/TRANPOSE]** doit être maintenue enfoncée jusqu'à ce que vous ayez terminé tous les réglages de fonctions décrits ci-dessous.



- A ce stade, vous pouvez annuler la fonction sélectionnée et sortir du mode utilitaire en relâchant simplement la touche **[MIDI/TRANPOSE]**.

2 Exécutez la fonction

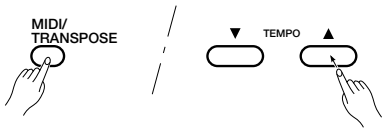

Utilisez la touche **TEMPO [▲]** et **[▼]** tout en maintenant enfoncée la touche **[MIDI/TRANPOSE]** pour exécuter la fonction (d'autres touches sont utilisées pour la fonction "u6").

3 Relâchez la touche [MIDI/TRANPOSE] pour sortir du mode

Relâchez la touche **[MIDI/TRANPOSE]** pour sortir du mode utilitaire 2 lorsque vous avez terminé la réalisation de tous les réglages requis.

Conversion dans la voix commune Clavinova

Cette fonction peut être utilisée pour convertir des assignations de voix de la mémoire de performances utilisées par le CVP-87A, CVP-85A et CVP-83S dans les assignations de voix communes du Clavinova de sorte que les morceaux enregistrés sur un de ces instruments pourront être reproduits sur d'autres Clavinova.

1 Introduisez une disquette et sélectionnez un morceau

Introduisez la disquette contenant les données à convertir dans le lecteur de disquette du Clavinova et sélectionnez le morceau à convertir. Cette fonction ne peut pas être exécutée s'il n'y a pas de disquette appropriée en place (reportez-vous aux "Remarques" ci-dessous).

2 Sélectionnez et exécutez la fonction de conversion

Sélectionnez la fonction "u" de la manière décrite dans l'introduction de ce chapitre et ensuite, tout en maintenant enfoncée la touche **[MIDI/TRANPOSE]**, appuyez sur la touche **TEMPO [▲]** ou **[▼]** pour lancer la conversion. Relâchez tout simplement la touche **[MIDI/TRANPOSE]** avant d'appuyer sur la touche **TEMPO [▲]** ou **[▼]** si vous souhaitez annuler la fonction. Vous pouvez relâcher la touche **[MIDI/TRANPOSE]** une fois que la conversion a commencé, dans ce cas, elle se poursuivra jusqu'à la fin.

La fonction de conversion dans la voix commune Clavinova sera automatiquement désactivée lorsque la conversion est terminée.



- Cette fonction ne peut pas être utilisée pour convertir des données de voix d'une disquette de la collection *Disk Orchestra*, *Disklavier*, *Style*, fichier MIDI standard, protégée contre l'écriture ou d'une disquette déjà convertie.
- Une fois converties, les données ne peuvent pas être reconverties dans leur forme originale. Par conséquent, il est conseillé de faire une copie de toutes les données avant d'utiliser cette fonction.
- Certains modèles de Clavinova peuvent ne pas avoir les voix requises ou utiliser des voix différentes de sorte que le son produit peut ne pas être exactement le même que le son d'origine.

U2 : Sauvegarde des réglages de panneau

Cette fonction permet de sauvegarder sur disquette le réglage de toutes les commandes de panneau. Ces données pourront ensuite être retransférées à tout moment en utilisant la fonction de transfert de réglage de panneau (U3) décrite ci-après.

1 Introduisez une disquette et sélectionnez un numéro de morceau

Assurez-vous qu'une disquette correctement formatée est en place dans le lecteur du Clavinova et sélectionnez le numéro de morceau sous lequel vous voulez sauvegarder les données. Les réglages de panneau peuvent être sauvegardés sous un numéro de morceau ne contenant aucune donnée ou contenant déjà des données de mémoire de performance.

2 Sélectionnez et exécutez la fonction

Sélectionnez la fonction "U2" de la manière décrite dans l'introduction de ce chapitre et ensuite, tout en maintenant enfoncée la touche [MIDI/TRANPOSE], appuyez sur la touche TEMPO [▲] ou [▼] pour commencer la sauvegarde des réglages de panneau. Relâchez simplement la touche [MIDI/TRANPOSE] avant d'appuyer sur la touche TEMPO [▲] ou [▼] si vous souhaitez annuler cette fonction.

Les réglages de panneau sont sauvegardés dans un fichier de morceaux sur disquette. La fonction de sauvegarde de réglages de panneau sera automatiquement désactivée lorsque toutes les données ont été sauvegardées.

U3 : Transfert des réglages de panneau

Cette fonction permet de retransférer les réglages de panneau sauvegardés sur disquette en utilisant la fonction de sauvegarde des réglages de panneau (U2) décrite précédemment.

1 Introduisez une disquette et sélectionnez un numéro de morceau

Assurez-vous qu'une disquette contenant des réglages de panneau est en place dans le lecteur de disquette du Clavinova et sélectionnez le numéro de morceau sous lequel vous souhaitez transférer les données.

2 Sélectionnez et exécutez la fonction

Sélectionnez la fonction "U3" de la manière décrite dans l'introduction de ce chapitre et ensuite, tout en maintenant enfoncée la touche [MIDI/TRANPOSE], appuyez sur la touche TEMPO [▲] ou [▼] pour commencer le transfert des réglages de panneau. Relâchez tout simplement la touche [MIDI/TRANPOSE] avant d'appuyer sur la touche TEMPO [▲] ou [▼] si vous souhaitez annuler cette fonction.

La fonction de transfert des réglages de panneau sera automatiquement désactivée lorsque toutes les données ont été transférées.

U4 : Sauvegarde de l'accord fin de chaque touche

Cette fonction permet de sauvegarder sur disquette les données de réglages d'accord fin de chaque touche réglées en utilisant la fonction (U3) "Accord fin de chaque touche" du mode utilitaire 1. Ces données peuvent ensuite être retransférées à tout moment en utilisant la fonction de transfert d'accord fin de chaque touche (U5) décrite ci-après.

1 Introduisez une disquette et sélectionnez un numéro de morceau

Assurez-vous qu'une disquette correctement formatée est en place dans le lecteur de disquette du Clavinova et sélectionnez le numéro de morceau sous lequel vous voulez sauvegarder les données. Les données d'accord fin de chaque touche peuvent être sauvegardées sous un numéro de morceau ne contenant aucune donnée ou contenant déjà des données de mémoire de performance.

2 Sélectionnez et exécutez la fonction

Sélectionnez la fonction "U4" de la manière décrite dans l'introduction de ce chapitre et ensuite, tout en maintenant enfoncée la touche [MIDI/TRANPOSE], appuyez sur la touche TEMPO [▲] ou [▼] pour commencer la sauvegarde des réglages d'accord. Relâchez tout simplement la touche [MIDI/TRANPOSE] avant d'appuyer sur la touche TEMPO [▲] ou [▼] si vous souhaitez annuler cette fonction.

Les réglages d'accord sont sauvegardés dans un fichier de morceau sur une disquette. La fonction de sauvegarde d'accord fin de chaque touche sera automatiquement désactivée lorsque toutes les données ont été sauvegardées.

5: Transfert des données d'accord fin de chaque touche

Cette fonction permet de retransférer les données d'accord fin de chaque touche sauvegardées en utilisant la fonction de sauvegarde d'accord fin de chaque touche (5) décrite précédemment.

1 Introduisez une disquette et sélectionnez un numéro de morceau

Assurez-vous qu'une disquette contenant les données d'accord fin est en place dans le lecteur de disquette du Clavinova et sélectionnez le numéro de morceau dont vous voulez transférer les données.

2 Sélectionnez et exécutez la fonction

Sélectionnez la fonction "5" de la manière décrite dans l'introduction de ce chapitre et ensuite, tout en maintenant enfoncée la touche [MIDI/TRANSCOPE], appuyez sur la touche TEMPO [▲] ou [▼] pour lancer l'opération de transfert des données d'accord fin. Relâchez tout simplement la touche [MIDI/TRANSCOPE] avant d'appuyer sur la touche TEMPO [▲] ou [▼] si vous souhaitez annuler cette fonction.

La fonction de transfert d'accord fin de touche individuelle est automatiquement désactivée après le transfert des données. La fonction d'accord fin de touche individuelle (5) sera automatiquement activée après le transfert des données, à moins que les données transférées soient les mêmes que les données actuelles du Clavinova.

6: Division interne des données de morceau

Cette fonction permet de réaliser la "division interne" des données du séquenceur musical qui ont déjà été enregistrées sur disquette. Avec cette fonction, toutes les notes seront alignées sur le temps spécifié le plus proche, ce qui permet d'obtenir un son d'ensemble plus serré.

1 Introduisez une disquette et sélectionnez un morceau

Assurez-vous que la disquette contenant le morceau que vous souhaitez diviser intérieurement est en place dans le lecteur et sélectionnez le morceau à diviser.

2 Sélectionnez la fonction de division interne

Sélectionnez la fonction "6" de la manière décrite dans l'introduction de ce chapitre.

3 Sélectionnez la valeur de division interne.

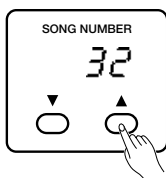

Maintenez enfoncée la touche [MIDI/TRANSCOPE] et utilisez les touches SONG NUMBER [▲] et [▼] pour sélectionner la valeur de division interne qui apparaît sur l'affichage SONG NUMBER:

FF: "Libre". Pas de division interne

32: Toutes les notes sont alignées sur la triple croche la plus proche.

16: Toutes les notes sont alignées sur la double croche la plus proche.

8: Toutes les notes sont alignées sur la croche la plus proche.

24: Toutes les notes sont alignées sur le triolet de double croche le plus proche.

12: Toutes les notes sont alignées sur le triolet de croche le plus proche.

6: Toutes les notes sont alignées sur le triolet de noire le plus proche.



4 Sélectionnez une piste

Maintenez toujours enfoncée la touche [MIDI/TRANSCOPE] et utilisez les touches [RIGHT/TR1], [LEFT/TR2], [ORCH/3-10TR] et [▲]/[▼] pour sélectionner la piste que vous voulez diviser intérieurement.

5 Procédez à la division interne des données

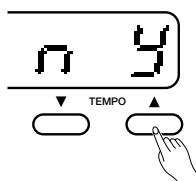

Continuez à maintenir enfoncée la touche [MIDI/TRANSCOPE] et appuyez sur la touche TEMPO [▲] pour commencer la division interne ou sur la touche TEMPO [▼] pour l'annuler. La fonction de division interne des données sera automatiquement désactivée lorsque toutes les données ont été divisées.

REMARQUES

- Lorsqu'un morceau a subi une division interne, il n'est plus possible de le ramener à sa forme libre d'origine. Par conséquent, il est conseillé de faire une deuxième copie du morceau avant d'utiliser cette fonction.
- Seules des données de morceau créées avec le CVP-87A, le CVP-85A ou le CVP-83S peuvent être divisées. Les données converties grâce à la fonction de conversion dans la voix commune Clavinova (page 44) ne peuvent pas être divisées.
- Seules les données de note et de voix peuvent être divisées.

MIDI, de l'anglais Musical Instrument Digital Interface (interface pour instrument de musique numérique) est une interface de communication utilisée mondialement qui permet le partage de données musicales entre divers instruments ou équipements musicaux MIDI et la commande mutuelle de ces équipements. Ceci permet de créer des "systèmes" d'instruments et d'équipements MIDI offrant une diversification et des possibilités de commande bien plus étendues que des instruments isolés.

Le Clavinova offre 11 fonctions MIDI qui sont accessibles en appuyant sur le sélecteur de voix approprié tout en maintenant enfoncée la touche [MIDI/TRANSCOPE]. Les fonctions MIDI accessibles au moyen des divers sélecteurs de voix sont indiquées dans le tableau suivant:

Fonction	Sélecteur
1. Sélection du canal de transmission	PIANO
2. Sélection du canal de réception	CLAVINOVA TONE
3. Local ON/OFF	E. PIANO
4. Changement de programme ON/OFF	HARPSI
5. Changement de commande ON/OFF	VIBES
6. Mode multi-timbre ON/OFF	GUITAR
7. Mode de transmission partagé	STRINGS
8. Sélection d'horloge MIDI	ORGAN
9. Transmission des données de panneau	CHOIR
10. Transmission des données de transposition MIDI	UPRIGHT BASS
11. Mode de voix commune Clavinova ON/OFF	ELEC BASS

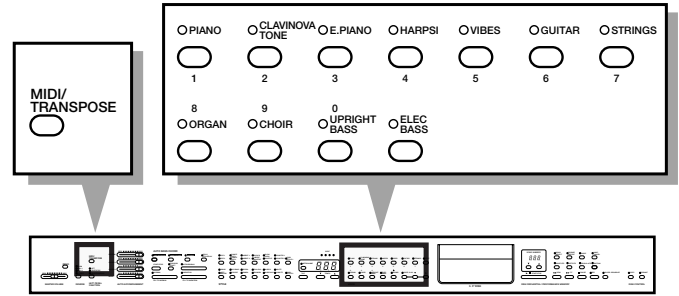

Les procédures et les réglages disponibles pour chaque fonction MIDI sont décrites ci-dessous.



- Utilisez toujours un câble MIDI de haute qualité pour connecter les bornes MIDI OUT et MIDI IN. N'utilisez jamais de câble MIDI d'une longueur supérieure à 15 mètres car de tels câbles captent du bruit ce qui peut provoquer des erreurs de données.
- Lorsque vous utilisez le Clavinova avec un autre instrument MIDI, reportez-vous toujours aux spécifications MIDI (implementation chart et format de données MIDI) de l'appareil utilisé pour assurer la compatibilité.

Sélection des canaux MIDI de transmission et de réception

Dans n'importe quel système de montage MIDI, les canaux MIDI des appareils émetteurs et des appareils récepteurs doivent correspondre entre eux afin d'assurer un transfert correct des données (il existe 16 canaux MIDI). Le mode de réception "OMNI" ON est également prévu. Ce mode permet la réception sur les 16 canaux MIDI. En mode OMNI ON, il n'est pas nécessaire de faire correspondre le canal de réception de l'appareil récepteur avec le canal de transmission de l'appareil émetteur.

5 | 1 5 16

Canal de transmission

r | 1 r 16

Canal de réception

ALL

OMNI ON

- 1 Maintenez enfoncée la touche [MIDI/TRANSCOPE] et appuyez sur le sélecteur [PIANO] pour sélectionner le canal de transmission ou sur le sélecteur [CLAVINOVA TONE] pour sélectionner le canal de réception.
- 2 Utilisez les touches TEMPO [▲] et [▼] pour sélectionner le canal voulu (le numéro du canal sélectionné est indiqué sur l'affichage TEMPO ; le mode de réception OMNI ON est indiqué par "ALL" sur l'affichage).
- 3 Relâchez la touche [MIDI/TRANSCOPE].



- Lorsque l'instrument est mis sous tension, le mode de réception MIDI est réglé sur OMNI ON et le canal de transmission est réglé sur 1.



■ Commande locale ON/OFF

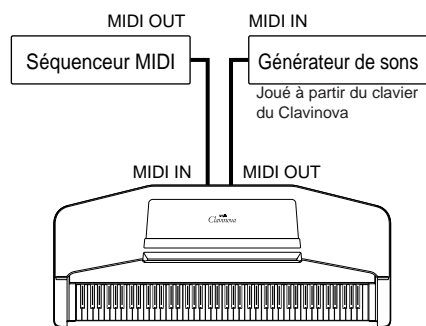

Clavinova
Commande locale OFF. Joué à partir du séquenceur MIDI.

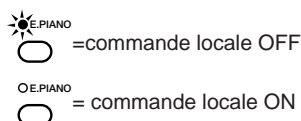

Le terme “commande locale” fait référence au fait que le clavier du Clavinova commande normalement le générateur de sons incorporé ce qui permet de jouer directement les voix à partir du clavier. Ceci correspond au mode commande locale ON du fait que le générateur de sons incorporé est commandé localement par son propre clavier.

La commande locale peut être désactivée afin que le clavier du Clavinova ne joue pas les voix internes mais que les données MIDI soient malgré tout transmises via la borne MIDI OUT lorsque des notes sont jouées sur le clavier. Parallèlement, le générateur de sons incorporé répondra aux données MIDI reçues via le connecteur MIDI IN, ceci signifie qu’un enregistreur de séquence MIDI externe, par exemple, peut commander les voix internes du Clavinova alors qu’un générateur de sons externe peut être commandé à partir du clavier du Clavinova. La commande locale est automatiquement ON à la mise sous tension de l’instrument.

1 Maintenez enfoncée la touche [MIDI/TRANPOSE] et appuyez sur le sélecteur [E. PIANO].

2 Relâchez la touche [MIDI/TRANPOSE].

■ Changement de programme ON/OFF

Normalement, le Clavinova répond aux numéros de changement de programme qui lui sont transmis par un clavier ou autre appareil MIDI externe ce qui entraîne la sélection de la voix du Clavinova ayant le numéro correspondant. Le Clavinova transmet également un numéro de changement de programme MIDI chaque fois que l’une de ces voix est sélectionnée ce qui entraîne la sélection sur l’appareil MIDI externe de la voix ou du programme ayant le numéro correspondant à condition que l’appareil soit réglé pour recevoir les numéros de changement de programme MIDI et y répondre.

Cette fonction permet d’annuler la réception et la transmission de numéros de changement de programme MIDI afin que les voix puissent être sélectionnées sur le Clavinova sans affecter l’appareil MIDI externe et vice versa. La fonction de changement de programme est automatiquement ON à la mise sous tension de l’instrument.

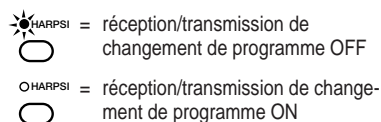

1 Maintenez enfoncée la touche [MIDI/TRANPOSE] et appuyez sur le sélecteur [HARPSI].

2 Relâchez la touche [MIDI/TRANPOSE].

■ Changement de commande ON/OFF

Normalement, le Clavinova répond aux numéros de changement de commande qui lui sont transmis par un clavier ou autre appareil MIDI externe ce qui permet de commander la voix sélectionnée au moyen des pédales et autres réglages de “commande” transmis par un appareil de commande. Le Clavinova transmet également des données de changement de commande MIDI chaque fois que l’une de ces pédales est actionnée.

Cette fonction permet d’annuler la réception et la transmission de données de changement de commande lorsqu’il n’est pas souhaitable que les voix du Clavinova soient affectées par des données de changement de commande transmises par un appareil externe et vice versa. La fonction de changement de commande est automatiquement ON à la mise sous tension de l’instrument.



1 Maintenez enfoncée la touche [MIDI/TRANPOSE] et appuyez sur le sélecteur [VIBES].

2 Relâchez la touche [MIDI/TRANPOSE].

Mode multi-timbre

Le mode multi-timbre est un mode spécial permettant de commander indépendamment les voix du Clavinova sur des canaux MIDI différents (1 à 15) au moyen d'un appareil MIDI externe. A la mise sous tension de l'instrument, le mode multi-timbre est désactivé.

Le mode multi-timbre peut être activé de la manière suivante:

 = mode multi-timbre ON

 = mode multi-timbre OFF

1 Maintenez enfoncée la touche [MIDI/TRANPOSE] et appuyez sur le sélecteur [GUITAR].

2 Relâchez la touche [MIDI/TRANPOSE].

Dans ce mode, les numéros de changement de programme MIDI reçus par le Clavinova sélectionnent les voix du Clavinova correspondantes, c'est-à-dire les mêmes voix que celles sélectionnées par les commandes de la face avant. Le mode de voix commune du Clavinova décrit à la page 50 permet également la commande multi-timbre du Clavinova, mais les assignations de voix seront différentes.

● Assignations de notes des instruments rythmiques

Le canal MIDI 15 du Clavinova ne permet de commander que les rythmes. Les assignations de notes pour les divers instruments rythmiques sont données ci-dessous:

Note (No. de note MIDI)	Instrument	Note (No. de note MIDI)	Instrument	Note (No. de note MIDI)	Instrument
A1 (45)	CYMBAL DAMP	D4 (74)	TOM 3	F #5 (90)	CLAVES
F #2 (54)	BRUSH ROLL	D #4 (75)	HI-HAT OPEN	G5 (91)	TIMBALE HIGH
G #2 (56)	HI-HAT CLOSED HEAVY	E4 (76)	TOM 2	G #5 (92)	CASTANETS
A #2 (58)	CRASH CYMBAL LIGHT	F4 (77)	TOM 1	A5 (93)	CUICA LOW
B2 (59)	BASS DRUM LIGHT	F #4 (78)	RIDE CYMBAL NORMAL	A #5 (94)	COWBELL
C3 (60)	SNARE DRUM + RIM HEAVY	G4 (79)	ELECTRIC TOM 3	B5 (95)	CUICA HIGH
C #3 (61)	RIDE CYMBAL CUP	G #4 (80)	CRASH CYMBAL NORMAL	C6 (96)	HAND CLAP
D3 (62)	SNARE DRUM + RIM LIGHT	A4 (81)	ELECTRIC TOM 2	C #6 (97)	AGOGO LOW
F3 (65)	BASS DRUM NORMAL	A #4 (82)	CRASH CYMBAL	D #6 (99)	AGOGO HIGH
F #3 (66)	RIM SHOT	B4 (83)	ELECTRIC TOM 1	E6 (100)	BONGO LOW
G3 (67)	SNARE DRUM HEAVY	C5 (84)	CONGA LOW	F6 (101)	CUICA LOW
G #3 (68)	BRUSH SHOT	C #5 (85)	CABASA	F #6 (102)	TAMBOURINE
A3 (69)	SNARE DRUM LIGHT	D5 (86)	CONGA HIGH	G6 (103)	CRASH CYMBAL
A #3 (70)	HI-HAT PEDAL	D #5 (87)	METRONE	G #6 (104)	TRIANGLE CLOSED
B3 (71)	SNARE DRUM ECHO	E5 (88)	BONGO HIGH	A6 (105)	BRUSH ROLL
C4 (72)	TOM 4	F5 (89)	TIMBALE LOW	A #6 (106)	TRIANGLE OPEN
C #4 (73)	HI-HAT CLOSED NORMAL				

Mode de transmission avec clavier partagé

En mode de transmission avec clavier partagé les notes jouées sur la partie gauche du clavier (à la gauche du point de partage et cette touche comprise, voir "Changement du point de partage à la page 10) sont transmises via le canal MIDI 2 alors que la partie haute du clavier transmet sur le canal MIDI réglé en utilisant la fonction de sélection de canal MIDI décrite plus haut. Dans ce mode, la partie droite et la partie gauche du clavier peuvent être utilisées pour commander indépendamment deux claviers ou deux générateurs de sons externes réglés pour recevoir sur les canaux appropriés. Le mode de transmission avec partage du clavier est automatiquement désactivé à la mise sous tension de l'instrument.

 = mode de transmission avec clavier partagé ON

 = mode de transmission avec clavier partagé OFF

1 Maintenez enfoncée la touche [MIDI/TRANPOSE] et appuyez sur le sélecteur [STRINGS].

2 Relâchez la touche [MIDI/TRANPOSE].

■ Sélection d'horloge MIDI

Cette fonction détermine si la synchronisation rythme et accompagnement automatique ABC du Clavinova sera contrôlée par sa propre horloge interne ou par un signal d'horloge MIDI externe transmis par un appareil externe via le connecteur MIDI IN. Le mode d'horloge est automatiquement réglé sur INTERNE à la mise sous tension de l'instrument.

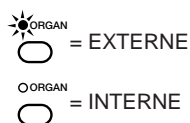

1 Maintenez enfoncée la touche [MIDI/TRANSCOPE] et appuyez sur le sélecteur [ORGAN].

2 Relâchez la touche [MIDI/TRANSCOPE].



• Si aucun signal n'est transmis par un appareil externe alors que le mode d'horloge est réglé sur externe, le rythme, les fonctions d'accompagnement automatique et autres fonctions demandant des signaux d'horloge ne fonctionneront pas.

■ Transmission des réglages de panneau

Cette fonction permet de transmettre tous les réglages de panneau du Clavinova (voix sélectionnées, etc.) via le connecteur MIDI OUT. Ceci est particulièrement utile pour enregistrer des exécutions sur un enregistreur de séquence MIDI qui sera utilisé pour commander le Clavinova lors de la reproduction. Le fait de transmettre les réglages de panneau du Clavinova et de les enregistrer avant les données de performances proprement dites sur un enregistreur de séquence MIDI permet de rétablir automatiquement ces réglages sur le Clavinova lorsque l'exécution est reproduite.

1 Maintenez enfoncée la touche [MIDI/TRANSCOPE] et appuyez sur le sélecteur [CHOIR].

2 Relâchez la touche [MIDI/TRANSCOPE].

■ Transmission des données de transposition MIDI

La fonction de transposition permet de monter ou de baisser la hauteur des données de note MIDI transmises par bonds d'un demi-ton jusqu'à un maximum de six demi-tons. La hauteur des notes jouées sur le clavier n'est pas affectée.

Affichage	Transposition
♭ - 6	-6 demi-tons
♭ - 5	-5 demi-tons
♭ - 4	-4 demi-tons
♭ - 3	-3 demi-tons
♭ - 2	-2 demi-tons
♭ - 1	-1 demi-ton
♭ 0	Normal
♯ 1	+1 demi-ton
♯ 2	+2 demi-tons
♯ 3	+3 demi-tons
♯ 4	+4 demi-tons
♯ 5	+5 demi-tons
♯ 6	+6 demi-tons

1 Maintenez enfoncée la touche [MIDI/TRANSCOPE] et appuyez sur le sélecteur [UPRIGHT BASS].

2 Utilisez les touches TEMPO [▲] et [▼] tout en maintenant enfoncée la touche [MIDI/TRANSCOPE] pour sélectionner l'ampleur de la transposition souhaitée. L'ampleur de la transposition sélectionnée est indiquée par l'affichage TEMPO.

3 Relâchez la touche [MIDI/TRANSCOPE].



• Appuyez simultanément sur les touches TEMPO [▲] et [▼] tout en maintenant enfoncée la touche MIDI/TRANSCOPE pour rétablir la hauteur normale du clavier.
• La hauteur normale est automatiquement rétablie à la mise sous tension de l'instrument.

■ Mode de voix commune Clavinova

Ce mode est similaire au mode multi-timbre décrit à la page 49, mais les numéros de changement de programme MIDI reçus sur tous les canaux sont convertis en numéros de voix commune Clavinova de Yamaha. Les numéros de changement de programme MIDI transmis lorsque les sélecteurs de voix sont utilisés sont également convertis en numéros de voix commune.

Le mode de voix commune Clavinova est toujours désactivé à la mise sous tension de l'instrument. Il peut être activé de la manière suivante:

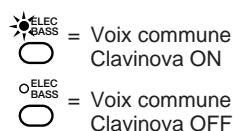

1 Maintenez enfoncée la touche [MIDI/TRANSCOPE] et appuyez sur le sélecteur [ELEC BASS].

2 Relâchez la touche [MIDI/TRANSCOPE].



• Dans ce mode, les voix de la face avant que vous jouez sur le clavier ne sont pas converties en voix commune Clavinova.

Bien que Clavinova soit un instrument musical utilisable seul une fois qu'il a été branché à une prise secteur, il comprend un certain nombre de connecteurs permettant de l'inclure dans un système.

● **Prises d'entrée d'options (OPTIONAL IN L/R)** (CVP-87A et CVP-85A)

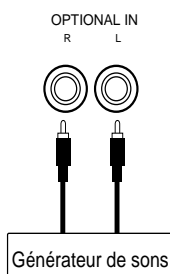

Ces prises ont été prévues essentiellement pour le raccordement de modules synthétiseurs ou générateurs de sons.

A titre d'exemple, les prises de sortie d'un synthétiseur/générateur de sons peuvent être connectées aux prises **OPTIONAL IN** du Clavinova, ce qui permet de reproduire le son du synthétiseur/générateur de sons via l'amplificateur interne et les haut-parleurs du Clavinova.



• Le signal d'entrée provenant de la prise **OPTIONAL IN** est appliqué aux prises **AUX. OUT**, mais il n'est pas affecté par les réglages de volume ou d'effet reverb du Clavinova.

● **Prises de sortie auxiliaire (AUX OUT R et L/L+R)** (CVP-87A et CVP-85A)

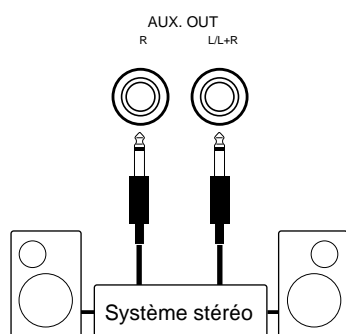

Les prises **AUX OUT L/L+R** et **R** permettent de transmettre le son du Clavinova à un amplificateur d'instrument, une table de mixage, un système de sonorisation ou un appareil d'enregistrement. En cas de raccordement du Clavinova à un système de sonorisation mono, n'utilisez que la prise **L/L+R**. Lorsque la prise **L/L+R** est seule utilisée, les signaux du canal droit et ceux du canal gauche sont mélangés et sortis via la prise **L/L+R** de sorte que rien n'est perdu de la qualité sonore du Clavinova.



• Les signaux des prises **AUX. OUT** ne doivent jamais être renvoyés aux prises **OPTIONAL IN**, et ce, directement ou indirectement via les équipements externes.

● **Connecteurs MIDI IN, THRU et OUT** (MIDI IN et OUT sur le CVP-83S)

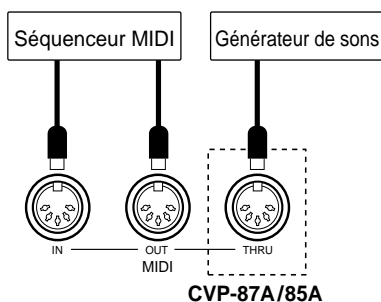

Le connecteur **MIDI IN** reçoit les données MIDI transmises par un appareil MIDI externe (comme par exemple un synthétiseur, un séquenceur, un ordinateur de musique, etc.) qui peuvent être utilisées pour commander le Clavinova. Le connecteur **MIDI THRU**, prévu sur le CVP-87A et du CVP-85A, retransmet toutes les données reçues par le connecteur **MIDI IN**, ce qui permet le raccordement en chaîne de plusieurs instruments ou appareils MIDI. Le connecteur **MIDI OUT** transmet les données MIDI générées par le Clavinova (par exemple, les données de note et de dynamique générées au clavier du Clavinova).

Des explications plus détaillées sont données sous le titre "Fonctions MIDI" à la page 47.

● **Prise de pédale (EXP. PEDAL)** (CVP-87A uniquement)

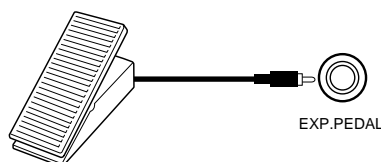

Une pédale d'expression Yamaha EP-1 en option peut être connectée à cette prise, ce qui permet le contrôle au pied de l'expression (ampleur).



Si votre Clavinova semble ne pas fonctionner correctement, vérifiez d'abord les points suivants pour déterminer s'il est vraiment en panne.

1. Aucun son à la mise sous tension

Le cordon d'alimentation est-il correctement branché à une prise secteur? Vérifiez le branchement avec soin. La commande **MASTER VOLUME** est-elle réglée à un niveau d'écoute suffisant?

2. Pas de son de rythme, d'accompagnement ABC ou de mémoire de performance

Vérifiez si les commandes de volume sont correctement réglées. Aucun son ne sera produit lorsque ces commandes sont réglées au minimum.

3. Le Clavinova reproduit le son radio ou TV

Ceci peut se produire lorsqu'il y a une station émettrice très puissante dans la région. Dans un tel cas contactez un distributeur Yamaha.

4. Parasites intermittents

Ceci est généralement dû à la mise sous/hors tension d'appareils ménagers ou appareils électroniques alimentés par la même ligne secteur que le Clavinova.

5. Perturbation de la réception d'appareils radio ou TV situés près du Clavinova

Le Clavinova comprend des circuits numériques pouvant générer des bruits de radiofréquence. La solution dans ce cas est d'éloigner le Clavinova de l'appareil affecté ou vice-versa.

6. Distorsion du son lorsque le Clavinova est connecté à un système extérieur d'amplification/enceintes acoustiques

En cas de distorsion du son lorsque le Clavinova est connecté à une chaîne stéréo ou à un amplificateur d'instrument, baissez le volume du Clavinova jusqu'à un niveau ne produisant pas de distorsion du son.

Options

● Banc BC-8

Un banc stable et confortable dont le style s'harmonise parfaitement au Clavinova Yamaha.

● Casque d'écoute stéréo HPE-160

Un casque d'écoute dynamique, léger, à hautes performances, avec des garnitures d'oreilles extrêmement douces.

● Cache clavier KC-883 pour le CVP-83S

Un moyen pratique de garder le clavier propre et de le protéger contre la poussière.



• Certains accessoires peuvent ne pas être disponibles dans tous les pays.



A	Accompagnement à un seul doigt 1, 20	Enregistrement et reproduction multi-piste .. 32	Pédale de sustain 14
	Accompagnement automatique (ABC) 20	Enregistrement et reproduction simplifiés en une seule opération 31	Pédale de sustain, mode de partage 11
	Accompagnement ABC sur totalité du clavier 22	Enregistrement multi-timbre via MIDI 36	Pédale douce 14
	Accompagnement ABC sur totalité du clavier conventionnel 22	Equilibre, mode DUAL 9	Pédale gauche 14
	Accompagnement automatique, enregistrement avec 33	Equilibre, mode partagé 11	Pédale gauche, Solo Styleplay 25
	Accord fin de chaque touche 42	Exécution automatique Disk Orchestra 26	Pédale sostenuto 14
	Accord fin de chaque touche, sauvegarde .. 45	Exercices guidés de la main gauche et de la main droite 28	Pédales 14
	Accord fin de chaque touche, transfert des données 46	F	Percussion au clavier 8
	Activation/désactivation automatique du mode de début synchronisé 43	Fichier de données ESEQ 30	Polyphonie 13
	Addition de nouvelles pistes 34	Fichiers de données General MIDI 30	Prise de pédale d'expression 51
	Amplificateur et haut-parleurs internes 5	Fonctions de répétition 29	Prises d'entrée Option 51
	Arrêt de l'accompagnement 19	Fonctions MIDI 47	Prises de sortie AUX 51
	Assignations de notes des instruments de batterie et percussion 8	Formatage des disquettes 38	Protège-clavier 4
	Assignations de notes MIDI des instruments rythmiques 49	H	Pupitre 4
	Assourdissement 22, 43	Harmonisation mineure 22, 43	R
	Attente normale 28	Harmonisation, Solo Styleplay 25	Réglage de la hauteur 16
	Attente retardée 28	I	Réglage de profondeur de réverbération 12
	Avance et retour en arrière rapides 30	Interrupteur d'alimentation 4	Réglage du tempo 17
C		Introduction 18	Répétition A-B 29
Casque d'écoute 4		L	Répétition aléatoire de tous les morceaux .. 43
Changement d'octave 43		Liste des styles de disquette 24	Répétition de phrase 29
Changement de commande ON/OFF 48		Liste des voix 8	Reproduction de démonstration 6
Changement de programme ON/OFF 48	M		Reproduction de la mémoire de performance 36
Changement du tempo du style 42	Manipulation des disquettes 21		Réverbération 12
Clavier 13	Mémoire de performance 31		Rythme, enregistrement avec 33
Commande disquette 38	Messages d'erreur 40		S
Commande locale ON/OFF 48	Mesures de précaution 1		Sauvegarde/Transfert des réglages de panneau ... 45
Commandes de panneau 2	Métronome 19		Sélection d'un Style 17
Commandes de reproduction 30	Mode de partage 10		Sélection de la partie de reproduction Disk Orchestra 27
Commandes de volume 5, 22, 28	Mode de partage de l'accompagnement Mode de partage normal 10		Sélection des canaux de réception/transmission ... 47
Commandes de volume d'accompagnement automatique 5	Mode de reproduction de fichier standard MIDI (SMF) 43		Sélection des numéros de morceau 26, 31
Connecteurs 51	Mode de transmission avec clavier partagé 49		Sélection des pistes 33
Connecteurs MIDI 51	Mode de voix commune Clavinova 50		Sélection des voix 7
Conversion dans la voix commune Clavinova ... 44	Mode DUAL 9		Sélection horloge MIDI 50
Copie d'une disquette de la collection Disk Orchestra 30, 39	Mode multi-timbre 49		Sensibilité au toucher 41
Copie de morceaux 39	automatique 22		Séquence d'accords 37
D	Mode pédale de sustain 43		Solo Styleplay 25
Début de l'accompagnement 18	Mode utilitaire 1 41		Solo Styleplay, enregistrement avec 33
Début par la touche [TAP] 19	Mode utilitaire 2 44		Styles de disquette 23
Début synchronisé 18	Mode volume d'accompagnement 42		T
Dépistage des pannes 52	Modes d'exécution guidées 28		Transmission des données de panneau 50
Disquette de style, copie 39	O		Transmission des données de transposition MIDI 50
Division interne des données 46	Options 52		Transposition 15
E	P		Types d'accords 21
Ecoute de contrôle des pistes 34	Panoramique 15		V
Effacement d'un morceau 40	Paramètres, mémoire de performance 33		Valeur initiale des paramètres, changement ... 34
Effacement de piste 34	Pause 30		Variations rythmiques 19
Enregistrement de correction 35	Pause/saut phrase suivante de la pédale ... 30		Voix en mode de partage, changement des ... 10
	Pédale centrale 14		
	Pédale d'expression 5		



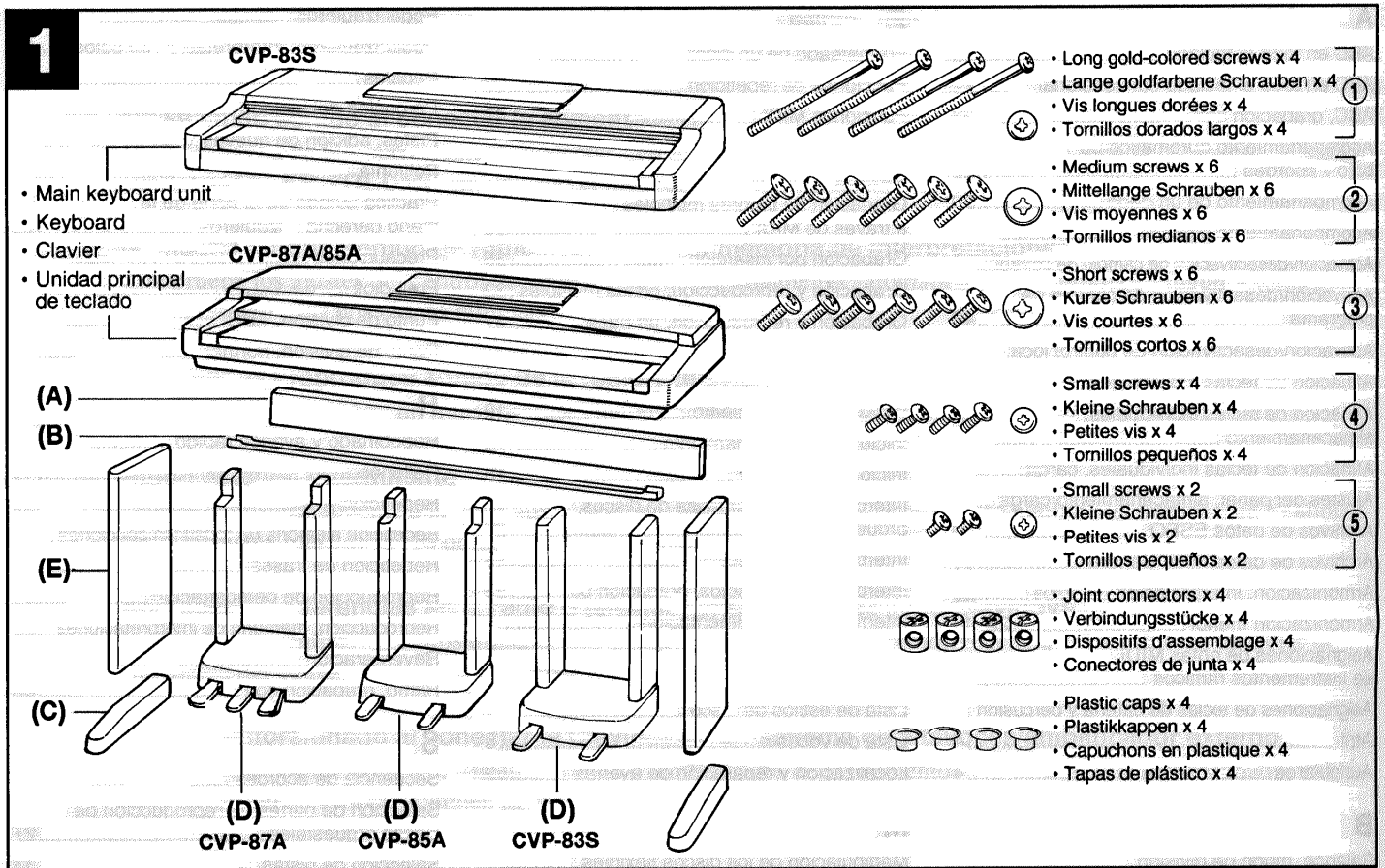

Assembly

NOTES

• We do not recommend attempting to assemble the Clavinova alone. The job can be easily accomplished, however, with only two people.

1 Open the box and remove all the parts.

On opening the box you should find the parts shown in the illustration. Check to make sure that all the required parts are provided.

2 Assemble the side panels (E) and feet (C).

Install the joint connectors in side panels (E) as shown in the illustration, then secure the feet (C) to the side panels (E) with the long gold-colored screws ①. Once secure, push in the plastic caps provided.

* When installing the joint connectors in the holes in the side panels (E), make sure that they are rotated to the position shown in the illustration.

3 Attach the side panels (E) to the center panel (A).

Attach the center panel (A) to the side panels (E) using the four medium screws ② as shown in the illustration.

Zusammenbau

HINWEIS

• Wir raten Ihnen davon ab, das Instrument alleine zusammenzubauen. Zwei Personen können das Clavinova jedoch problemlos im Handumdrehen aufstellen.

1 Den Karton öffnen und die Teile auspacken.

Der Karton sollte die abgebildeten Teile enthalten. Vergewissern Sie sich, daß alle benötigten Teile vollzählig vorhanden sind.

2 Die Standbeine (E) und die Füße (C) zusammenschrauben.

Befestigen Sie die Verbindungsstücke wie in der Abbildung in den Standbeinen (E), und schrauben Sie danach die Füße (C) mit den langen goldfarbenen Schrauben ① gut an den Standbeinen (E) fest. Bringen Sie dann die Plastikkappen an.

* Beim Einsetzen der Verbindungsstücke in die Standbeine (E) sicherstellen, daß sie in die Position gedreht sind, wie in der Abbildung gezeigt.

3 Die Standbeine (E) mit dem Auflagebrett (A) verschrauben.

Schrauben Sie das Auflagebrett (A) mit den vier mittellangen Schrauben ② an den Standbeinen (E) fest, wie in der Abbildung gezeigt.

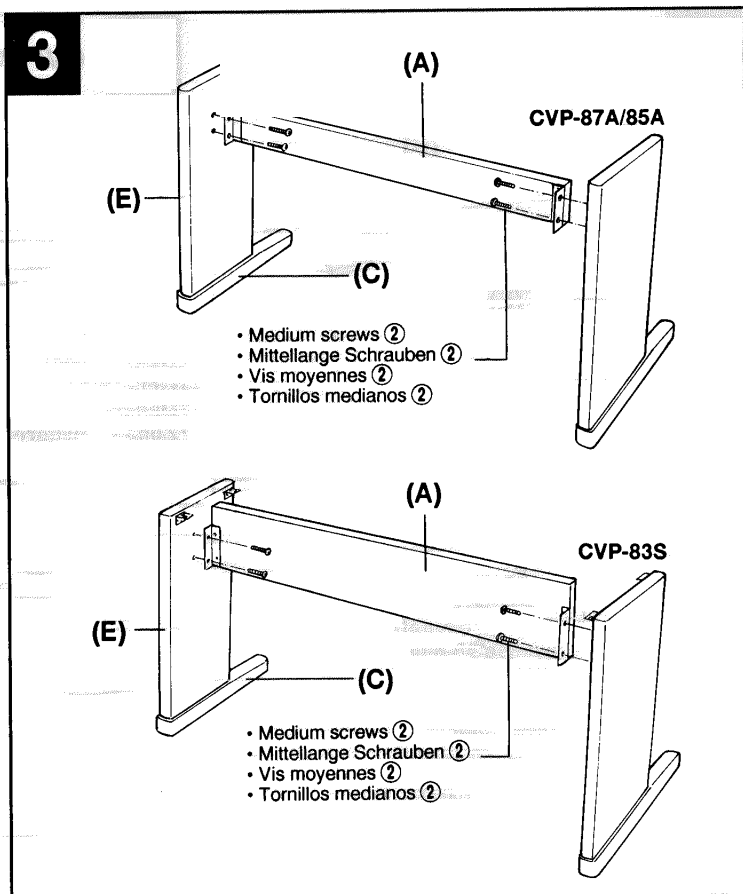
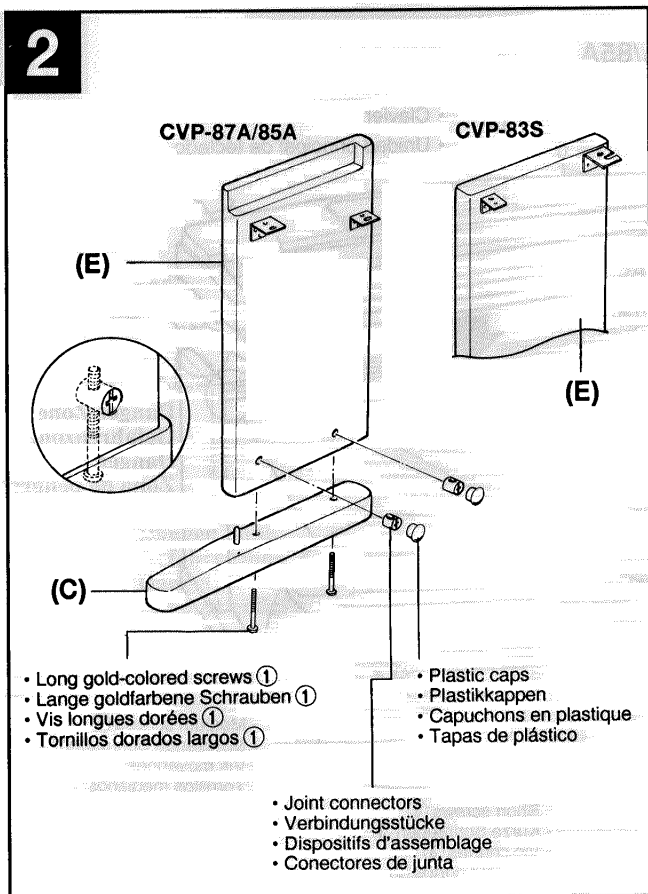

Montage



• Nous ne vous recommandons pas d'essayer d'assembler le Clavinova seul. Toutefois, ce travail peut être facilement exécuté par deux personnes.

1 Ouvrez le carton et retirez toutes les pièces

Les pièces indiquées sur l'illustration devraient toutes se trouver dans le carton. Vérifiez qu'il n'en manque aucune.

2 Montez les panneaux latéraux (E) sur les pieds (C)

Posez les dispositifs d'assemblage sur les panneaux latéraux (E) de la manière illustrée, puis fixez les pieds (C) aux panneaux latéraux (E) à l'aide des vis longues dorées ①. Une fois les vis posées, placez les capuchons en plastique fournis.

* Lors de la pose des dispositifs d'assemblage dans les trous des panneaux latéraux (E), veillez à bien les diriger dans le sens indiqué sur l'illustration.

3 Fixez les panneaux latéraux (E) au panneau central (A)

Fixez le panneau central (A) sur les panneaux latéraux (E) à l'aide de quatre vis moyennes ② comme illustré.

Montaje



• No recomendamos el montaje de la Clavinova por una sola persona. El trabajo puede realizarse fácilmente con dos personas solamente.

1 Abra la caja y saque las partes.

Al abrir la caja deberá encontrar las partes mostradas en la ilustración. Compruebe para asegurarse que están todas las partes incluidas.

2 Monte los paneles laterales (E) y las patas (C).

Instale los conectores de junta en los paneles laterales (E) como se muestra en la ilustración, después fije las patas (C) en los paneles laterales (E) con los tornillos dorados largos ①. Una vez instalados, introduzca a presión las tapas de plástico proporcionadas.

* Al instalar los conectores de junta en los orificios de los paneles laterales (E), asegúrese de girarlos hacia la posición mostrada en la ilustración.

3 Instale los paneles laterales (E) en el panel central (A).

Instale el panel central (A) en los paneles laterales (E) usando los cuatro tornillos medianos ② como se muestra en la ilustración.

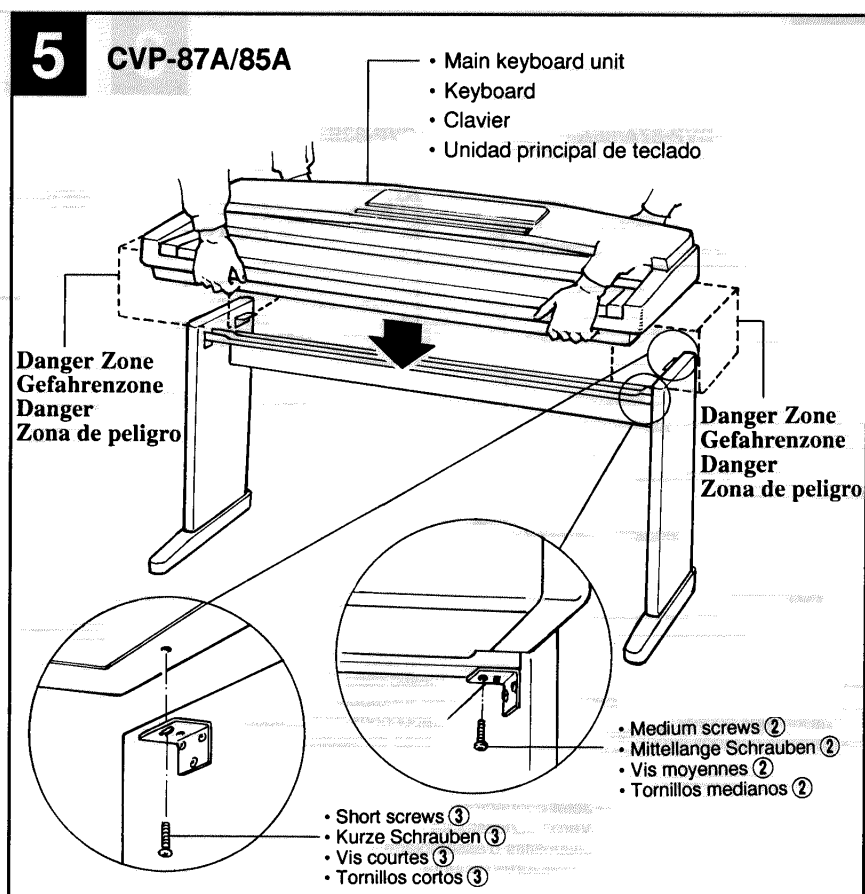
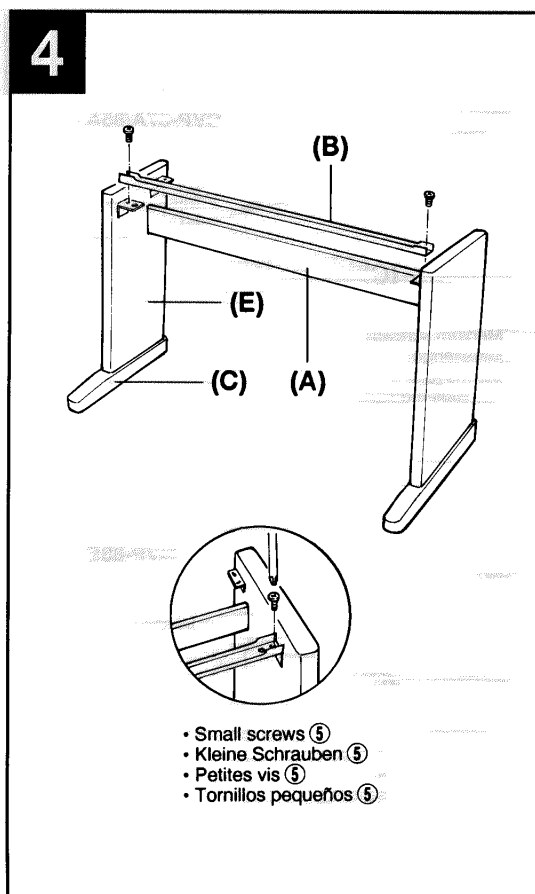

4 Attach front bracket (B) between side panels (E).

Attach the long black metal bracket (B) to the corresponding brackets on the side panels using two short screws ⑤, as shown in the illustration. The flanged edges of bracket (B) should face upwards.

5 Install the main keyboard unit.

CVP-87A & CVP-85A: As shown in the illustration, gently lower the main keyboard unit onto the stand assembly so that the screw holes on the bottom of the keyboard match the holes in the brackets near the rear edge of the side panels (E). Secure the main keyboard unit to the stand assembly using two screws ③ screwed through the rear brackets and two screws ② through the front bracket.

CVP-83S: In this model the main unit must first be lowered onto the side panels (E) so that the protruding screw heads on its bottom panel are positioned behind the side-panel brackets (near the open ends of the slots in the brackets). Then slide the main unit forward until the screw heads stop against the end of the slots in the brackets. **WATCH YOUR FINGERS WHEN DOING THIS!** Align the holes in the bottom of the main unit with those in the side-panel brackets, then secure the main keyboard unit to the stand assembly using two screws ③ screwed through the rear brackets and two screws ② through the front bracket.

* Keep your fingers away from the area marked "Danger Zone" in the illustrations when lowering the main keyboard unit onto the stand assembly.

4 Die Strebe (B) zwischen den Standbeinen (E) anbringen.

Schrauben Sie die lange schwarze Metallstrebe (B) mit den beiden kurzen Schrauben ⑤ an den Halterungen der Standbeine fest. Die Flanschenden der Strebe (B) müssen dabei nach oben weisen.

5 Die Haupteinheit montieren.

CVP-87A bzw. CVP-85A: Setzen Sie die Haupteinheit, wie in der Abbildung gezeigt, vorsichtig so auf den zusammengebauten Ständer, daß die Schraubenbohrungen an ihrer Unterseite mit den Schraubenlöchern der Halterungen an der Innenseite der Standbeine (E) zur Deckung kommen. Schrauben Sie die Haupteinheit dann mit zwei Schrauben ③ an den hinteren Halterungen und zwei weiteren Schrauben ② an der vorderen Halterung fest.

CVP-83S: Bei diesem Modell muß die Haupteinheit so auf die Standbeine (E) gesetzt werden, daß die vorstehenden Schraubenköpfe an der Unterseite hinter den Halterungen (am offenen Ende der Halterungsschlitze) der Standbeine zu liegen kommen. Schieben Sie die Haupteinheit dann nach vorn, so daß die Schrauben bis zum Anschlag in den Schlitzen der Halterungen sitzen. **VORSICHT! KLEMMEN SIE SICH DABEI NICHT DIE FINGER EIN!** Bringen Sie nun die Schraubenbohrungen an der Unterseite der Haupteinheit mit den Schraubenlöchern in den Halterungen der Standbeine zur Deckung, und schrauben Sie die Haupteinheit dann mit zwei Schrauben ③ an den hinteren Halterungen und zwei weiteren Schrauben ② an der vorderen Halterung fest.

* Halten Sie beim Aufsetzen der Haupteinheit auf den Ständer Ihre Finger von dem in der Abbildung mit "Gefahrenzone" gekennzeichneten Bereich fern.

5

CVP-83S

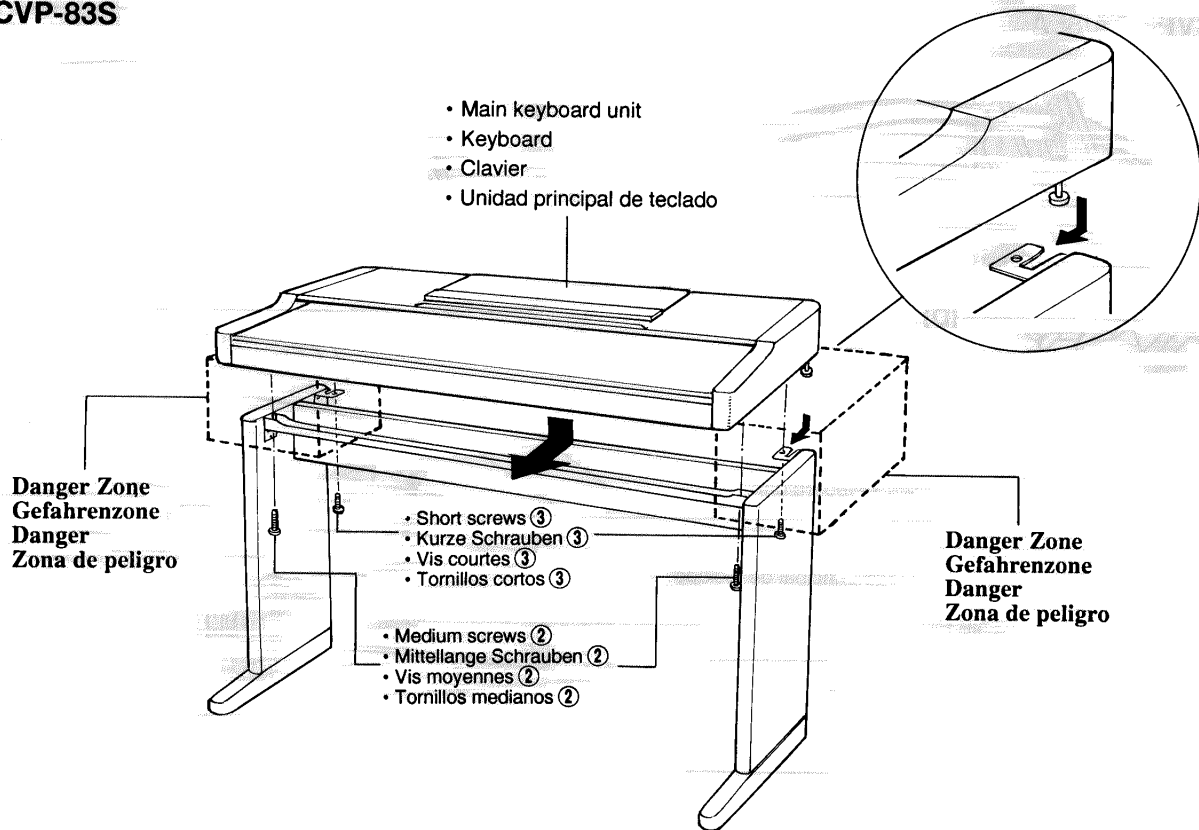

4 Fixez les supports avant (B) entre les panneaux latéraux (E)

Fixez de la manière illustrée les quatre supports métalliques longs de couleur noire (B) aux ferrures correspondantes des panneaux latéraux à l'aide de deux vis courtes (3). Le bord recourbé des supports (B) doit être dirigé vers le haut.

5 Posez le clavier

CVP-87A et CVP-85A : Posez le clavier de la manière illustrée, en l'abaissant avec précaution sur l'ensemble et en veillant à ce que les orifices pour vis situés sous le clavier viennent se placer sur les orifices des supports situés près du bord arrière des panneaux latéraux (E). Fixez le clavier aux supports arrière à l'aide de deux vis (3) et au support avant à l'aide de deux vis (2).

CVP-83S : Dans le cas de ce modèle, le clavier doit d'abord être abaissé sur les panneau latéraux (E) de manière que les têtes de vis sortant du panneau inférieur soient positionnées derrière les supports des panneau latéraux (à proximité du bords ouvert de la rainure des supports). Faites ensuite glisser le clavier vers l'avant jusqu'à ce que la tête des vis s'arrête contre le fond de la rainure des supports. **FAITES TRES ATTENTION DE NE PAS VOUS Pincer LES DOIGTS!** Alignez les trous à la partie inférieure du clavier sur les trous des supports latéraux et posez deux vis (3) à travers les supports arrière et deux vis (2) à travers le support avant.

* Pour abaisser le clavier sur l'ensemble, ne le tenez pas aux endroits marqués "Danger Zone" sur l'illustration.

4 Instale la ménsula frontale (B) entre los paneles laterales (E).

Instale la ménsula métallique noire et large (B) en las ménsulas correspondientes de los paneles laterales usando dos tornillos cortos (3) como se muestra en la ilustración. Los rebordes con brida de la ménsula (B) deben encararse hacia arriba.

5 Instale la unidad del teclado principal.

CVP-87A y CVP-85A: Como se muestra en la ilustración, baje con cuidado la unidad del teclado principal en el conjunto del soporte de forma que los orifices de tornillo de la parte inferior del teclado se correspondan con los orifices de las ménsulas cerca del borde trasero de los paneles laterales (E). Fije la unidad del teclado principal en el conjunto del soporte usando dos tornillos (3) enroscándolos a través de las ménsulas traseras y dos tornillos (2) a través de la ménsula frontal.

CVP-83S: En este modelo la unidad principal debe bajarse primero en los paneles laterales (E) de forma que las cabezas de los tornillos salientes de su panel inferior queden colocadas detrás de las ménsulas del panel lateral (cerca de los extremos abiertos de las ranuras de las ménsulas). Después deslice la unidad principal hacia adelante hasta que las cabezas de tornillo se paren contra el extremo de las ranuras de las ménsulas. **¡CUIDADO CON SUS DEDOS CUANDO LO HAGA!** Alinee los orifices de la parte inferior de la unidad principal con los de las ménsulas del panel lateral, después fije la unidad del teclado principal en el conjunto del soporte usando dos tornillos (3) enroscados a través de las ménsulas traseras y dos tornillos (2) a través de la ménsula frontal.

* Mantenga los dedos alejados del área marcada "Zona peligrosa" de las ilustraciones al bajar la unidad del teclado inferior en el conjunto del soporte.

6

CVP-87A/85A

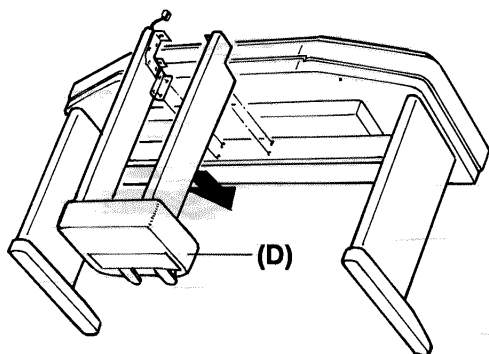

- Main keyboard unit
- Keyboard
- Clavier
- Unidad principal de teclado

- Small screws ④
- Kleine Schrauben ④
- Petites vis ④
- Tornillos pequeños ④

- Short screws ③
- Kurze Schrauben ③
- Vis courtes ③
- Tornillos cortos ③

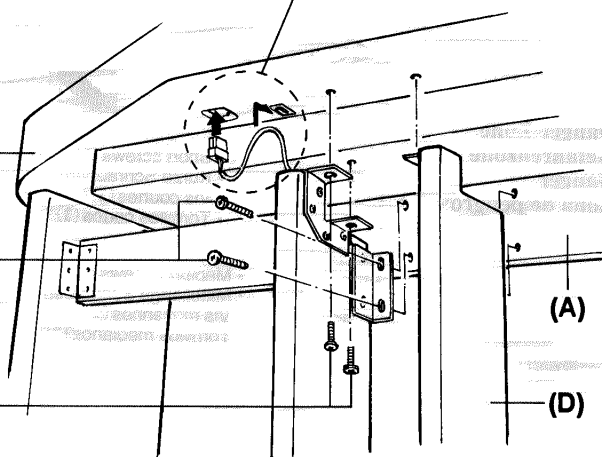
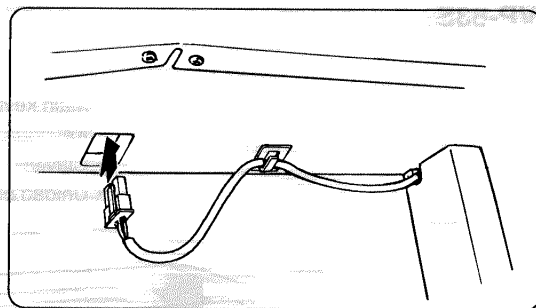

6 Attach the pedal assembly.

Tilt the main unit as shown in the illustration, align the pedal assembly with the screw holes on the main unit and center panel (A), making sure that the pedal cord passes through the recess in the top of the pedal assembly, and screw the four screws ④ into the center panel (A), and the four screws ③ into the main keyboard unit.

Plug the pedal cord connector which is protruding from the top of the pedal assembly into the corresponding connector in the bottom of the main keyboard unit. Note that on the CVP-87A and CVP-85A the connector must be inserted with the protruding clip facing the right end of the keyboard (as seen from the keyboard side) while on the CVP-83S the clip faces the rear of the main unit. Clip the slack section of the cord into the cord holder provided.

* Check to make sure that all screws have been securely tightened.

7 Be sure to set the pedal adjusters.

For stability, two adjusters are provided on the bottom of the pedal assembly (D). Rotate the adjusters until they come in firm contact with the floor surface. The adjusters ensure stable pedal operation and facilitate pedal effect control.

* If the adjusters are not in firm contact with the floor surface, distorted sound may result.

6 Den Pedalkasten montieren.

Kippen Sie die Haupteinheit, wie in der Abbildung gezeigt, und setzen Sie den Pedalkasten dabei so an, daß seine Schraubenbohrungen mit denen der Haupteinheit und des Auflagebretts (A) zur Deckung kommen (das Pedalkabel muß dabei durch die Vertiefung an der Oberseite der Pedalkastenbaugruppe nach hinten verlegt werden). Schrauben Sie den Pedalkasten mit vier Schrauben ④ am Auflagebrett und vier weiteren Schrauben ③ an der Haupteinheit fest.

Schließen Sie den aus der Pedalkastenbaugruppe ragenden Pedalkabelstecker an die Buchse an der Unterseite der Haupteinheit an. Beim CVP-87A bzw. CVP-85A wird der Stecker mit dem vorstehenden Clip nach rechts (von der Tastatur aus gesehen) angeschlossen, während der Clip beim CVP-83S nach hinten weisen muß. Wickeln Sie überlanges Kabel auf den dafür vorgesehenen Kabelhalter.

* Vergewissern Sie sich noch einmal, daß alle Schrauben fest angezogen sind.

7 Die Pedalstützen richtig einstellen.

Zur Stabilisierung sind an der Unterseite des Pedalkastens (D) zwei verstellbare Stützen vorgesehen. Schrauben Sie die Stützen heraus, bis sie fest auf dem Boden stehen. Die Stützen sorgen beim Spielen für präzise Pedalbetätigung.

* Wenn die Stützen nicht fest auf dem Boden aufsitzen, können Klangverzerrungen auftreten.

6 CVP-83S

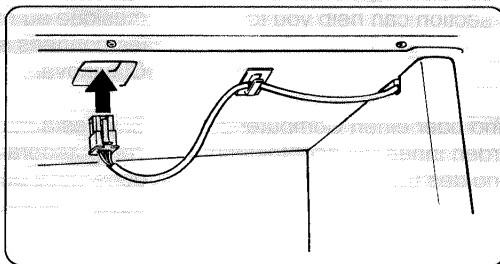
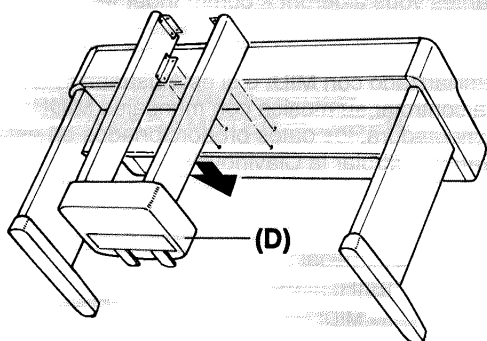

- Main keyboard unit
- Keyboard
- Clavier
- Unidad principal de teclado

- Small screws ④
- Kleine Schrauben ④
- Petites vis ④
- Tornillos pequeños ④

- Short screws ③
- Kurze Schrauben ③
- Vis courtes ③
- Tornillos cortos ③

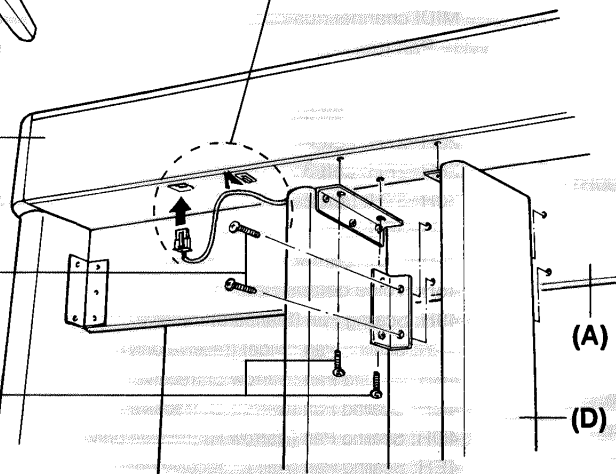

7

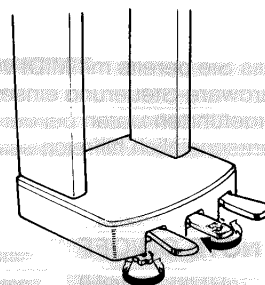

CVP-87A

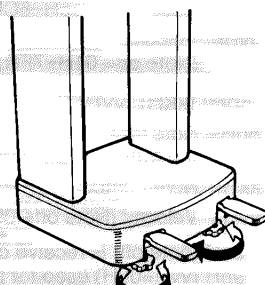

CVP-85A/83S

6 Posez le pédalier

Inclinez le clavier de la manière illustrée et alignez le pédalier sur les trous de vis du clavier et du panneau central (A) en faisant très attention de faire passer le cordon du pédalier à travers la partie en creux à la partie supérieure du pédalier et visser ensuite quatre vis ④ dans le panneau central (A) et quatre vis ③ dans le clavier.

Brancher le connecteur du cordon de pédale, sortant de la partie supérieure du pédalier, au connecteur correspondant situé à la partie inférieure du clavier. Veuillez noter que dans le cas du CVP-87A et du CVP-85A, le connecteur doit être branché avec la griffe de retenue en saillie dirigée vers le côté droit du clavier (vu de l'avant du clavier), alors que dans le cas du CVP-83S, elle doit être dirigée vers l'arrière du clavier. Attacher la partie du cordon excédentaire à l'aide de l'attache fourni.

* Vérifiez que toutes les vis sont serrées à fond.

7 N'oubliez pas de régler la hauteur du pédalier

Deux dispositifs de réglage sont prévus à la partie inférieure du pédalier (D) pour assurer sa stabilité. Tournez-les jusqu'à ce qu'ils soient en contact ferme avec la surface du sol. Ces dispositifs assurent la stabilité du pédalier lors de son utilisation et facilitent la commande au pied des effets.

* Si ces dispositifs ne sont pas en contact ferme avec le sol, il pourra se produire une distorsion du son.

6 Instale el conjunto de pedal.

Incline la unidad principal como se muestra en la ilustración, alinee el conjunto de pedal con los orificios de tornillo de la unidad principal y el panel central (A), asegurándose de que el cable del pedal pasa a través del entrante de la parte superior del conjunto de pedales y enrosque los cuatro tornillos ④ en el panel central (A) y los cuatro tornillos ③ en la unidad del teclado principal.

Enchufe el conector del cable del pedal que sobresale desde la parte superior del conjunto de pedal en el conector correspondiente de la parte inferior de la unidad del teclado principal. Tenga en cuenta que en la CVP-87A y CVP-85A el conector debe insertarse con el retenedor saliente hacia el extremo derecho del teclado (visto desde el lado del teclado) mientras que en la CVP-83S el retenedor ha de estar encaramado hacia la parte posterior de la unidad principal. Sujete la sección sobrante del cable en el soporte proporcionado.

* Compruebe para asegurarse de que todos los tornillos se han apretado bien.

7 Asegúrese de ajustar los ajustadores de pedal.

Para estabilidad, se proporcionan dos ajustadores en la parte inferior del conjunto de pedal (D). Gire los ajustadores hasta que contacten firmemente con el suelo. Los ajustadores aseguran la operación del pedal estable y facilitan el control del efecto del pedal.

* Si los ajustadores no contactan firmemente con el suelo, resultará en sonido distorsionado.

If you're already very familiar with MIDI, or are using a computer to control your music hardware with computer-generated MIDI messages, the data provided in this section can help you to control the Clavinova.

Falls Sie bereits mit MIDI vertraut sind oder einen Computer zur Hardware-Steuerung einsetzen, werden Ihnen die nachfolgend aufgeführten Daten bei der Steuerung des Clavinovas wahrscheinlich hilfreich sein.

Si vous vous êtes déjà familiarisés avec l'interface MIDI, ou si vous utilisez un ordinateur pour commander votre matériel de musique au moyen de messages MIDI générés par ordinateur, les données suivantes vous aideront à commander le Clavinova.

Si ya está muy familiarizado con MIDI o si está usando una computadora para controlar su música con mensajes MIDI generados por computadora, los datos proporcionados en esta sección le ayudarán a controlar la Clavinova.

1. NOTE ON/OFF

[9nH] [kkH] [vvH]

9nH= Note on/off event
(n= MIDI channel number)

kkH= Note number

(Transmission: 0FH~72H= D #1~F #7,
Reception= 15H~6CH: A-1~C7)

vvH= Velocity

(Note on= 01H~7FH, Note off= 00H)

[8nH] [kkH] [vvH]

8nH= Note off event
(n= MIDI channel number)

kkH= Note number (15H~6CH: A-1~C7)

vvH= Velocity (Note off= 00H~7FH)

* 8nH (note off) is receive only.

9nH (vvH=00H) used for transmission.

2. CONTROL CHANGE

[BnH] [ccH] [vvH]

BnH= Control event
(n= MIDI channel number)

ccH= Control number

vvH= Control value

• Modulation (Vibrato)

[BnH] [01H] [vvH]

n= MIDI channel number

vvH= Modulation

00H~0FH: Off : AM also off.

10H~1FH: 1 : Voice default AM
when greater than 10H

20H~2FH: 2

30H~3FH: 3

40H~4FH: 4

50H~5FH: 5

60H~6FH: 6

70H~7FH: 7

* LFO speed fixed for each voice

• Volume

[BnH] [07H] [vvH]

n= MIDI channel number

vvH= Volume (00H~7FH)

00H: -∞

6FH: -3dB

7FH: ±0dB

• Pan

[BnH] [0AH] [vvH]

n= MIDI channel number

vvH= Pan (00H~7FH)

00H~17H: Left 6

18H~1FH: Left 5

20H~27H: Left 4

28H~2FH: Left 3

30H~37H: Left 2

38H~3FH: Left 1

40H~47H: Center

48H: Voice default Pan

49H: Scaling Pan (Standard) (receive only)

4AH: Scaling Pan (Wide) (receive only)

4BH: Scaling Pan (Narrow L) (receive only)

4CH: Scaling Pan (Narrow C) (receive only)

4DH: Scaling Pan (Narrow R) (receive only)

4EH: Scaling Pan (Half L) (receive only)

4FH: Scaling Pan (Half R) (receive only)

50H~57H: Right 1

58H~5FH: Right 2

60H~67H: Right 3

68H~6FH: Right 4

70H~77H: Right 5

78H~7FH: Right 6

• Expression

[BnH] [0BH] [vvH]

n= MIDI channel number

vvH= Expression (00H~7FH)

00H: -∞

6FH: -3dB

7FH: ±0dB

• Damper pedal

[BnH] [40H] [vvH]

n= MIDI channel number

vvH= Control value (00H~7FH)

8 levels max. (CVP-87A)

00H~3FH: off (CVP-85A/83S)

40H~7FH: on (CVP-85A/83S)

• Sostenuto pedal

[BnH] [42H] [vvH]

n= MIDI channel number

vvH= Control value (00H~7FH)

00H~3FH: Off

40H~7FH: On

• Soft pedal

[BnH] [43H] [vvH]

n= MIDI channel number

vvH= Control value (00H~7FH)

00H~3FH: Off

40H~7FH: On

• Portamento control

[BnH] [54H] [vvH]

n= MIDI channel number

vvH= Control value (00H~7FH)

15H~6CH: Key Number

• Reverb depth

[BnH] [5BH] [vvH]

n= MIDI channel number

vvH= Reverb Depth (00H~7FH)

Individually adjustable for each channel.

3. MODE MESSAGES (receive only)

[BnH] [ccH] [vvH]

BnH= Control event

(n= MIDI channel number)

ccH= Mode message number

vvH= Mode message value

• All sound off

[BnH] [78H] [00H]

n= MIDI channel number

• Reset all controllers

[BnH] [79H] [00H]

n= MIDI channel number

• Local Control ON/OFF

[BnH] [7AH] [vvH]

n= MIDI channel number

vvH= 00H: Off

7FH: On

• All notes OFF

[BnH] [7BH] [00H]

n= MIDI channel number

• OMNI OFF/All notes OFF

[BnH] [7CH] [00H]

n= MIDI channel number

- OMNI ON/All notes OFF
[BnH] [7DH] [00H]
n= MIDI channel number

4. REGISTERED/NON-REGISTERED PARAMETER NUMBER

- Data entry
[BnH] [06H] [mmH]
[BnH] [26H] [IIH]
n= MIDI channel number
mm/II=RPN
- Data inc
[BnH] [60H] [xxH]
n= MIDI channel number
xx= Dummy, RPN
- Data dec
[BnH] [61H] [xxH]
n= MIDI channel number
xx= Dummy, RPN
- Non-registered parameter number
[BnH] [62H] [IIH]
[BnH] [63H] [mmH]
n= MIDI channel number
* No parameter is received, but the data is recognized because of RPN reception.
- Registered parameter number
[BnH] [64H] [IIH]
[BnH] [65H] [mmH]
n= MIDI channel number
IIH= 00H, mmH= 00H: Pitch bend sensitivity
IIH= 01H, mmH= 00H: Fine tune
IIH= 02H, mmH= 00H: Coarse tune
IIH= 7FH, mmH= 7FH: RPN Reset

5. PROGRAM CHANGE

[CnH] [ppH]
CnH= Program change event
(n= MIDI channel number)
ppH= Program number

Panel Voices

- dd VOICE
- 00H PIANO
- 01H CLAVINOVA TONE
- 02H E. PIANO
- 03H HARPSICHORD
- 04H VIBES
- 05H GUITAR
- 06H STRINGS
- 07H ORGAN
- 08H CHOIR
- 09H UPRIGHT BASS
- 0AH E. BASS
- 0BH DRUMS

Voices 13 — 60

- dd VOICE
- 0CH BRASS
- 0DH POP BRASS
- 0EH TRUMPET
- 0FH MUTE TRUMPET
- 10H HORN
- 11H SAX
- 12H SAX SOFT
- 13H CLARINET
- 14H OBOE
- 15H FLUTE
- 16H ACCORDION
- 17H HARMONICA
- 18H STRINGS SOFT
- 19H VIOLIN
- 1AH VIOLIN HARD
- 1BH FULL ORGAN
- 1CH JAZZ ORGAN 1
- 1DH SYNTH BRASS
- 1EH SYNTH WOOD
- 1FH SYNTH STRINGS
- 20H SYNTH CHOIR
- 21H PIANO BRIGHT
- 22H PIANO SOFT
- 23H E. PIANO DX
- 24H SYNTH CRYSTAL
- 25H CELESTA
- 26H MARIMBA
- 27H FOLK GUITAR
- 28H JAZZ GUITAR 1
- 29H JAZZ GUITAR 2
- 2AH ROCK GUITAR 1
- 2BH ROCK GUITAR 2
- 2CH MUTE GUITAR
- 2DH BANJO
- 2EH PIZZICATO
- 2FH HARP
- 30H U. BASS SOFT
- 31H E. BASS SOFT
- 32H E. BASS HEAVY
- 33H SYNTH BASS
- 34H TIMPANI & ORCH. HIT
- 35H BASSOON
- 36H CHAMBER STRINGS
- 37H JAZZ ORGAN 2
- 38H ROCK GUITAR 3
- 39H COSMIC 1
- 3AH COSMIC 2
- 3BH COSMIC 3

6. PITCH BENDER

[EnH] [IIH] [mmH]
EnH= Bender event
(n= MIDI channel number)
IIH= Least significant byte
mmH= Most significant byte

* **Caution:** The bend range is set to a minor third when the power is turned on. RPN data can be used to set the range in semitone increments.

7. SYSTEM REALTIME MESSAGES

- [rrH]
- F8H: Timing clock
- FAH: Start
- FCH: Stop
- FEH: Active sensing

Data	Transmission	Reception
F8H	Transmitted every 96 clocks	Received as 96-clock tempo timing when MIDI clock is set to External
FAH	Rhythm start	Rhythm start
FCH	Rhythm stop	Rhythm stop
FEH	Transmitted every 200 milliseconds	All notes are turned off if no data is received for more than 400 milliseconds

* **Caution:** If an overrun framing error occurs the Damper, Sostenuto, and Soft effects for all channels are turned off and an All Note Off occurs.

8. SYSTEM EXCLUSIVE MESSAGES

- YAMAHA MIDI format
[FOH] [43H] [xnH] [ffH] [F7H]
43H= YAMAHA ID
xnH= Substatus + MIDI channel number
ffH= Format number
* n specifies the receive channel regardless of whether omni is on or off.
x ff Information
0 7CH Panel data receive
2 7CH Panel data bulk dump request
2 7DH Model ID data bulk dump request

Panel Data Send Format

F0H, 43H, 0xH, 7CH, 00H, 22H
(x: channel number, data length= Panel data+0cH)
53H, 4BH, 20 H, 20H (SK)
43H, 56H, 50H, 27H, 39H, 33H (CVP'93)
3xH, 3yH (Version x, y)
[Panel Data]
[Check Sum (1byte)]= 0
(53H+4BH+20H+...
...+Data end)
F7H

[Panel Data Contents]

- (1) ABC ON/OFF
- (2) SSP ON/OFF
- (3) SSP NO.
- (4) MANUAL VOICE
- (5) MANUAL VOLUME
- (6) RHYTHM NO.
- (7) RHYTHM VARIATION
- (8) TEMPO (Absolute value LSB)
- (9) TEMPO (Absolute value MSB)
- (10) RHYTHM VOLUME
- (11) CHORD 1 VOLUME
- (12) CHORD 2 VOLUME
- (13) BASS VOLUME

- (14) SPLIT POINT
- (15) DUAL/SPLIT MODE
- (16) DUAL/SPLIT VOICE
- (17) DUAL/SPLIT BALANCE
- (18) REVERB
- (19) REVERB DEPTH
- (20) PEDAL FUNCTION
- (21) VOICE BANK (Upper 4 bits)
- (22) INTRO

Individual Key Tuning Data Bulk Dump Format

F0H, 43H, 73H
 34H (Product ID: CVP-87A/85A/83S)
 06H (Bulk ID)
 00H (Bulk No.)
 00H, 00H, 0bH, 00H (Data Length= wxyH
 88*2 bytes)
 [BULK DATA] (low (A-1), high (A-1)
 ...low (C7), high (C7))
 [CHECK SUM (1byte)]= 0-sum
 (BULK DATA)

Name Data Send Format

F0H, 43H, 0xH, 7DH, 00H, 10H
 (Data Length= 10H
 byte)
 53H, 4BH, 20H, 20H (SK)
 43H, 56H, 50H, 27H, 39H, 33H (CVP'93)
 3xH, 3yH, 20H, 20H, 20H, 20H (Version x,y)
 [CHECK SUM (1byte)]= 0-(53H+4BH+20H+...
 ...+20H)
 F7H

• Clavinova MIDI Format

[F0H] [43H] [73H] [yyH] [xxH] [F7H]
 43H= YAMAHA ID
 73H= CLAVINOVA ID
 yyH= Product ID (CVP-87A/85A/83S= 34H)
 xxH= Substatus

- xxH Information
- 02H Internal MIDI clock
- 03H External MIDI clock
- 13H Multi-timbre mode off
- 14H Common voice multi-timbre mode on
- 15H Multi-timbre mode on
- 18H Common voice multi-timbre mode individual track reverb depth on
- 7nH All Note Off,
 Receive Channel = n+1, Omni off

* When nn = 2, 3, 13, 14, 15, 18, or 7C,
 Clavinova common ID (01H) is recognized
 as well as 34H.

* All Control Change values are reset when
 [13H], [14H] or [15H] is received. All
 voices and other parameters are also
 reset when [14H] or [15H] is received in
 order to ensure the same initial settings.

• Special Messages

[F0H] [43H] [73H] [yyH] [11H] [0nH]
 [ccH] [vvH] [F7H]
 43H= YAMAHA ID
 73H= CLAVINOVA ID
 yyH= Product ID (CVP-87A/85A/83S= 34H)
 11H= Clavinova Special Control Code
 0nH= Control MIDI Change
 (n= special control change number)
 ccH= Control number
 ddH= Control value

cc	Control	Value [dd]
08H	DUAL/SPLIT Balance	00H= lower MAX 7FH= upper MAX
10H	ABC Mode	00H= Off 01H= ABC Single Finger 02H= ABC Fingering 03H= Full-Keyboard ABC 04H= New Full-Keyboard (IAS)
11H	Rhythm Variation	00H= Off 01H= Variation number
12H	Fill In Switch	00H= Fill to normal
	Event	Off event 01H= Fill to normal On event 02H= Fill to variation On event 03H= Fill to variation Off event
13H	Intro/Ending Switch Event	00H= Intro/Ending Off 01H= Intro mode On 02H= Ending mode On 03H= Fill to normal mode On 04H= Fill to variation mode On
14H	Split	[ddH]= Split key number (the highest note in the left-hand keyboard range)
15H	Rhythm Number	[ddH]= Rhythm number
19H	Volume	[ddH]= Volume value n= 2 (BASS) 4 (CHORD 1) 5 (CHORD 2)
1AH	Rhythm Volume	[ddH]= Volume value
1BH	Metronome mode (receive only)	00H: Off 01H: On
21H	Solo Styleplay Number	00~17H= Style number
22H	Solo Styleplay	00H~3FH= Off 40H~7FH= On
30H	Drums Parameter Change	See Drum Parameter Expanded Format, below
59H	Reverb	00H= Off 01H= Room

04H= Cosmic	
5AH Dual/Split mode	00H= Off 01H= Dual 02H= Split (upper damper) 03H= Split (lower damper) 04H= Split (upper/lower damper)
	05H= Split & Lower Voice Oct Up (upper damper) 06H= Split & Lower Voice Oct Up (lower damper) 07H= SPLIT & Lower Voice Oct Up (upper/lower damper)
5CH Dual/Split Voice	[ddH]= Dual/Split voice number
5DH Pedal Function	[ddH]= Function number
	* When cc = 59 (Reverb), SK common ID (01H) is recognized in addition to xxH.

Drum Parameter Expanded Format

[F0H] [43H] [73H] [xxH] [11H] [0nH]
 [30H] [xxH][F7H]
 xxH: Product ID;
 Common product ID also recognized (pattern editor transmits both).
 0x30: /* Drum Parameter */ *2 Expanded Format
 * This resets all parameters when a different drum kit is selected.
 Expands Special Message 30.

• Effect Level

[F0H] [43H] [73H] [xxH] [11H] [0nH]
 [30H] [43H] [knH] [enH] [sIH] [F7H]
 11H: Clavinova special control code
 0nH: MIDI Channel Number
 * Received only on channel 15 (0EH) in the CVP'93, affecting all tracks.
 Received only on channel 10 (09H) n the GM mode, affecting all tracks.
 30H: Drums Parameter Change
 43H: Effect Send Level
 knH: Key Number
 * Also included in the panel key code in the Clavinova Common Voice mode (because conversion is not possible).
 Included in the GM key code in the GM mode.
 * When kn = 01 the en for all keys is set to the default.
 When kn = 02 the en for all keys is set to s1.
 enH: Effect Number
 en= 5B: Reverb Depth
 sIH: Send Level
 * This data applies a ± 40H offset to the CH depth parameter of each channel of

each instrument.

Example

[F0H] [43H] [73H] [xxH] [11H] [0eH]
 [30H] [43H] [knH] [enH] [slH] [F7H]
 [knH] [enH] [slH]
 [36H] [5bH] [10H]:
 F # Brush Roll reverb depth set to -30H.
 [01H] [5bH] [xxH]:
 Reverb depth for all keys set to default (±0).
 [02H] [5bH] [20H]:
 Reverb depth for all keys set to -20H.

• Pan Set Switching

[F0H] [43H] [73H] [xxH] [11H] [0nH]
 [30H] [47H] [knH] [pnH] [F7H]
 11H: Clavinova special control code
 0nH: MIDI Channel Number
 * Received only on channel 15 (0EH) in
 the CVP'93, affecting all tracks.
 Received only on channel 10 (09H) in
 the GM mode, affecting all tracks.
 30H: Drums Parameter Change
 47H: Panpot
 knH: Key Number
 * Also included in the panel key code in
 the Common Voice mode (because
 conversion is not possible). Included in
 the GM key code in the GM mode.
 * When kn = 01 pan is set to the value
 specified in pn.
 When kn = 02 the pan for all keys is set
 to the pin point specified in pn.

pnH: Pan

* When kn = 01 pan is set to the value
 specified in pn.
 pn= 00: Normal DOC Setting
 = 01: Narrow DOC left
 = 02: Narrow DOC center
 = 03: Narrow DOC right
 = 04: Normal GM Setting
 = 05: Narrow GM left
 = 06: Narrow GM center
 = 07: Narrow GM right
 * Normal pan value used when kn is other
 than 01.
 However, values 48...4F are also set to
 pin-point center.

• Absolute Tempo

[F0H] [43H] [73H] [yyH] [11H] [1nH]
 [ccH] [ddH] [F7H]
 43H= YAMAHA ID
 73H= CLAVINOVA ID
 yyH= Product ID (CVP-87A/85A/83S= 34H)
 11H= Clavinova special control code
 1nH= Control MIDI Change
 (Transmit: n = Control Change number)
 (Receive: any channel OK)
 cc= Absolute tempo low byte
 dd= Absolute tempo high byte

Tempo= dd*128+ccH

• Beat, Tempo LED ON/OFF

[F0H] [43H] [73H] [yyH] [11H] [4FH]
 [ccH] [ddH] [F7H]
 43H= YAMAHA ID
 73H= CLAVINOVA ID
 yyH= Product ID
 (CVP-87A/85A/83S= 34H, or common 01H)
 11H= Clavinova special control code
 4FH= Control MIDI Change
 ccH= 00H: Beat lamp on/off
 01H: Tempo lamp on/off
 ddH= 00H: On
 7FH: Off

• All MIDI data available for general use are
 given above.

		CVP-87A	CVP-85A	CVP-83S
KEYBOARD		88 KEYS (A-1 — C7)		
tone generator		AWM (Advanced Wave Memory)		
VOICE SELECTORS & CONTROLS		PIANO, CLAVINOVA TONE, E. PIANO, HARPSI, VIBES, GUITAR, STRINGS, ORGAN, CHOIR, UPRIGHT BASS, ELEC BASS, DRUMS, VOICE 13 - 60, ▲/▼, SPLIT		
AUTO BASS CHORD & CONTROLS		FULL KEYBOARD, SINGLE FINGER, FINGERED, SOLO STYLEPLAY, RHYTHM VOLUME, CHORD 1 VOLUME, CHORD 2 VOLUME, BASS VOLUME		
STYLE SELECTORS & CONTROLS		POP 1/2, DANCE POP 1/2, 16 BEAT 1/2, ROCK'N', 16 BEAT SHUFFLE, SLOW ROCK, SHUFFLE, COUNTRY 1/2, SWING, JAZZ BALLAD, BIG BAND, BOOGIE, BOSSA, SAMBA, CHA-CHA, RHUMBA, MARCH, MARCH 6/8, WALTZ, J. WALTZ, DISK STYLE 1/2 START/STOP, SYNCHRO START, INTRO/ENDING, NORMAL/FILL TO NORMAL, VARIATION/ FILL TO VARIATION, TEMPO ▲/▼, TEMPO Display, BEAT LED, TAP, METRONOME		
DISK STYLE		40 styles (refer to page 24)		
KEYBOARD PERCUSSION		44 instruments (refer to page 8)		
REVERB		ROOM, HALL 1, HALL 2, COSMIC		
DISK ORCHESTRA/ PERFORMANCE MEMORY		SONG SELECT, PHRASE REPEAT, GUIDE, LAMP CANCEL (CVP-87A only), RIGHT/1TR, LEFT/2TR, ORCH/3-10TR, RHYTHM, ►■ START/STOP, ◀◀REW, ►►FF, I PAUSE, REC, CHORD SEQUENCE, SONG NUMBER Display		
DISK DRIVE & CONTROLS		3.5" 2DD Micro Floppy Disk Drive. COPY, FORMAT		
PEDAL CONTROLS	RIGHT	DAMPER		
	CENTER	SOSTENUTO	—	
	LEFT	SOFT (START/STOP, SOLO STYLEPLAY)	SOFT (SOSTENUTO, START/STOP, SOLO STYLEPLAY)	
OTHER CONTROLS		MASTER VOLUME, MIDI/TRANPOSE, DEMO, POWER		
JACKS & CONNECTORS		HEADPHONES x 2, AUX. OUT R and L/L + R, OPTIONAL IN R/L, MIDI IN/OUT/THRU, EXP. PEDAL (CVP-87A only)		HEADPHONES x 2, MIDI IN/OUT
INPUT & OUTPUT LEVEL/IMPEDANCE		AUX. OUT: Output Impedance 600 Ω OPTIONAL IN: Input Impedance 10 kΩ / Input Sensitivity -10dBm		—
MAIN AMPLIFIERS		80 W (40 W x 2)	80 W (40 W x 2)	40 W (20 W x 2)
SPEAKERS		13 cm (5-1/8") x 2, 5 cm (2") x 2	13 cm (5-1/8") x 2, 5 cm (2") x 2	16 cm (6-1/4") x 2, 5 cm (2") x 2
DIMENSIONS (W x D x H)	Music stand down	1416 mm x 582 mm x 831 mm (55-3/4" x 23" x 32-3/4")	1416 mm x 582 mm x 828 mm (55-3/4" x 23" x 32-5/8")	1414 mm x 506 mm x 835 mm (55-5/8" x 20" x 32-7/8")
	Music stand up	1416 mm x 582 mm x 1003 mm (55-3/4" x 23" x 39-1/2")	1416 mm x 582 mm x 998 mm (55-3/4" x 23" x 39-1/4")	1414 mm x 506 mm x 1013 mm (55-5/8" x 20" x 39-7/8")
WEIGHT		64.7 kg (142.6 lbs.)	62.7 kg (138.2 lbs.)	54.0 kg (119 lbs.)

* Specifications subject to change without notice.

* Änderungen ohne Vorankündigung vorbehalten.

* Sous toute réserve de modification des caractéristiques sans préavis.

* Especificaciones sujetas a cambios sin previo aviso.

Fingering Chart/Akkordliste/Tablature/Gráfica de digitado

* All fingerings shown are simple root-position types.

* Die hier gezeigten Akkorde sind jeweils die Grundakkorde.

* Tous les doigtés indiqués sont du type à position fondamentale simple.

* Todos los digitados se muestran como tipos de posición de raíz sencilla.

	Major Dur Majeur Mayor	Minor Moll Mineur Menor	Seventh Dur-Septakkord Septième Séptima	Minor seventh Moll-Septakkord Mineure septième Menor de séptima
C		Cm	C7	Cm7
C # (D ♭)		C #m (D ♭m)	C #7 (D ♭7)	C #m7 (D ♭m7)
D		Dm	D7	Dm7
D # (E ♭)		D #m (E ♭m)	D #7 (E ♭7)	D #m7 (E ♭m7)
E		Em	E7	Em7
F		Fm	F7	Fm7
F # (G ♭)		F #m (G ♭m)	F #7 (G ♭7)	F #m7 (G ♭m7)
G		Gm	G7	Gm7
G # (A ♭)		G #m (A ♭m)	G #7 (A ♭7)	G #m7 (A ♭m7)
A		Am	A7	Am7
A # (B ♭)		A #m (B ♭m)	A #7 (B ♭7)	A #m7 (B ♭m7)
B		Bm	B7	Bm7



Major seventh
Dur-Akkord mit großer
Septime
Majeure septième
Mayor de séptima

Minor major seventh
Moll-Akkord mit großer
Septime
Septième majeure sur
mineur
Menor de séptima mayor

Augmented
Übermäßig
Augmenté
Aumentado

Diminished
Vermindert
Diminué
Disminuida

















































CM ₇		CmM ₇		Caug		Cdim	
C#M ₇ (D#M ₇)		C#mM ₇ (D#mM ₇)		C#aug (D#aug)		C#dim (D#dim)	
DM ₇		DmM ₇		Daug		Ddim	
D#M ₇ (E#M ₇)		D#mM ₇ (E#mM ₇)		D#aug (E#aug)		D#dim (E#dim)	
EM ₇		EmM ₇		Eaug		Edim	
FM ₇		FmM ₇		Faug		Fdim	
F#M ₇ (G#M ₇)		F#mM ₇ (G#mM ₇)		F#aug (G#aug)		F#dim (G#dim)	
GM ₇		GmM ₇		Gaug		Gdim	
G#M ₇ (A#M ₇)		G#mM ₇ (A#mM ₇)		G#aug (A#aug)		G#dim (A#dim)	
AM ₇		AmM ₇		Aaug		Adim	
A#M ₇ (B#M ₇)		A#mM ₇ (B#mM ₇)		A#aug (B#aug)		A#dim (B#dim)	
BM ₇		BmM ₇		Baug		Bdim	

Sixth
Dur-Akkord mit
hinzugefügter Sexte
Sixte
Sexta

Suspended fourth
Vorgehaltene
Quarte
Quarte sur sensible
Cuarta suspendida

Minor seventh flatted fifth
Moll-Septakkord mit
verminderter Quinte
**Quinte diminuée sur
mineure septième**
**Menor de séptima y quinta
bemol**

Major seventh flatted fifth
Dur-Akkord mit großer
Septime und verminderter
Quinte
**Quinte diminuée sur
majeure septième**
**Mayor de séptima y quinta
bemol**

C6		Csus4		Cm7-5		CM7-5	
C#6 (D#6)		C#sus4 (D#sus4)		C#m7-5 (D#m7-5)		C#M7-5 (D#M7-5)	
D6		Dsus4		Dm7-5		DM7-5	
D#6 (E#6)		D#sus4 (E#sus4)		D#m7-5 (E#m7-5)		D#M7-5 (E#M7-5)	
E6		Esus4		Em7-5		EM7-5	
F6		Fsus4		Fm7-5		FM7-5	
F#6 (G#6)		F#sus4 (G#sus4)		F#m7-5 (G#m7-5)		F#M7-5 (G#M7-5)	
G6		Gsus4		Gm7-5		GM7-5	
G#6 (A#6)		G#sus4 (A#sus4)		G#m7-5 (A#m7-5)		G#M7-5 (A#M7-5)	
A6		Asus4		Am7-5		AM7-5	
A#6 (B#6)		A#sus4 (B#sus4)		A#m7-5 (B#m7-5)		A#M7-5 (B#M7-5)	
B6		Bsus4		Bm7-5		BM7-5	



Half diminished (minor major seventh flatted fifth)

Halbvermindert (Moll-Akkord mit großer Septime und verminderter Quinte)

Demi diminué (Septième majeure sur mineur quinte diminué)

Medio disminuida (menor mayor de séptima y quinta bemol)

Minor sixth

Moll-Akkord mit hinzugefügter Sexte

Mineure sixte

Menor de sexta

Seventh suspended fourth

Dur-Septakkord mit vorgehaltener Quarte

Quarte sur septième sensible

Séptima y cuarta suspendida

Major flatted fifth

Dur-Akkord mit verminderter Quinte

Majeure quinte diminuée

Mayor de quinta bemol



Minor flatted fifth
Moll-Akkord mit
verminderter Quinte
Mineure quinte diminuée
Menor de quinta bemol

Seventh flatted fifth
Dur-Septakkord mit
verminderter Quinte
Quinte diminuée en
septième
Séptima y quinta bemol

Seventh sharp fifth
Dur-Septakkord mit
erhöhter Quinte
Septième ajoutée sur
quinte
Séptima y quinta
sostenida

Major seventh sharp fifth
Dur-Akkord mit großer
Septime und erhöhter Quinte
Majeure septième ajoutée
sur quinte
Mayor de séptima y quinta
sostenida

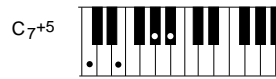
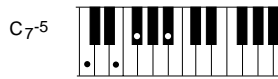

Function	Transmitted	Recognized	Remarks
Basic Default	: 1	: 1	:
Channel Changed	: 1-16	: 1-16	:
Default	: 3	: 1	:
Mode Messages	: X	: OMNION,OMNIOFF	:
	: *****	: X	:
Note	: 15-114	: 21-108	:
Number : True voice	: *****	: 21-108	:
Velocity Note on	: 0 9nH, v=1-127	: 0 v=1-127	:
Note off	: X 9nH, v=0	: X	:
After Key's	: X	: X	:
Touch Ch's	: X	: X	:
Pitch Bender	: 0	: 0	:
Control	: 01 : 0	: 0	: Modulation
	: 06, 38 : X	: 0	: Data entry
	: 07 : 0	: 0	: Volume
	: 10 : 0	: 0	: Pan pot
	: 11 : 0	: 0	: Expression
	: 64 : 0	: 0	: Damper
Change	: 66 : 0	: 0	: Sostenuto
	: 67 : 0	: 0	: Soft
	: 84 : 0	: 0	: Portament
	: 91 : 0	: 0	: Reverb depth
	: 96, 97 : X	: 0	: Data inc/dec
	: 98, 99, 100, 101 : X	: 0	: NRPN, PRN lsb/msb
	: 120 : X	: 0	: All sounds off
	: 121 : X	: 0	: Reset all controllers *1
Program	: 0 0-59	: 0 0-127	:
Change : True #	: *****	: 0-127	:
System Exclusive	: 0	: 0	:
System : Song Pos	: X	: X	:
: Song Sel	: X	: X	:
Common : Tune	: X	: X	:
System : Clock	: 0	: 0	:
Real Time: Commands	: 0	: 0	:
Aux : Local ON/OFF	: X	: 0	:
: All Notes OFF	: X	: 0 (123-125) *1	:
Mes- : Active Sense	: 0	: 0	:
sages: Reset	: X	: X	:
Notes : *1 = receive (120,121,123) if omni off or multi-timbre on			:

Mode 1 : OMNI ON, POLY Mode 2 : OMNI ON, MONO 0 : Yes
Mode 3 : OMNI OFF, POLY Mode 4 : OMNI OFF, MONO X : No

FCC INFORMATION (U.S.A.)

1. IMPORTANT NOTICE: DO NOT MODIFY THIS UNIT!

This product, when installed as indicated in the instructions contained in this manual, meets FCC requirements. Modifications not expressly approved by Yamaha may void your authority, granted by the FCC, to use the product.

2. IMPORTANT: When connecting this product to accessories and/or another product use only high quality shielded cables. Cable/s supplied with this product MUST be used. Follow all installation instructions. Failure to follow instructions could void your FCC authorization to use this product in the USA.

3. NOTE: This product has been tested and found to comply with the requirements listed in FCC Regulations, Part 15 for Class "B" digital devices. Compliance with these requirements provides a reasonable level of assurance that your use of this product in a residential environment will not result in harmful interference with other electronic devices. This equipment generates/uses radio frequencies and, if not installed and used according to the instructions found in the users manual, may cause interference harmful to the operation of other electronic devices. Compliance

with FCC regulations does not guarantee that interference will not occur in all installations. If this product is found to be the source of interference, which can be determined by turning the unit "OFF" and "ON", please try to eliminate the problem by using one of the following measures:

Relocate either this product or the device that is being affected by the interference.

Utilize power outlets that are on different branch (circuit breaker or fuse) circuits or install AC line filter/s.

In the case of radio or TV interference, relocate/reorient the antenna. If the antenna lead-in is 300 ohm ribbon lead, change the lead-in to co-axial type cable.

If these corrective measures do not produce satisfactory results, please contact the local retailer authorized to distribute this type of product. If you can not locate the appropriate retailer, please contact Yamaha Corporation of America, Electronic Service Division, 6600 Orangethorpe Ave, Buena Park, CA90620

The above statements apply ONLY to those products distributed by Yamaha Corporation of America or its subsidiaries.

* This applies only to products distributed by YAMAHA CORPORATION OF AMERICA.

Wichtiger Hinweis für die Benutzung in der Bundesrepublik Deutschland.

Bescheinigung des Importeurs

Hiermit wird bescheinigt, daß der/die/das

Electronic Piano Typ: CVP-87A Typ: CVP-87AWH

(Gerät, Typ, Bezeichnung)

in Übereinstimmung mit den Bestimmungen der

VERFÜGUNG 1046/84

(Amtsblattverfügung)

funk-entstört ist.

Der Deutschen Bundespost wurde das Inverkehrbringen dieses Gerätes angezeigt und die Berechtigung zur Überprüfung der Serie auf Einhaltung der Bestimmungen eingeräumt.

Yamaha Europa GmbH

Name des Importeurs

• Dies bezieht sich nur auf die von der Yamaha Europa GmbH vertriebenen Produkte.

IMPORTANT NOTICE FOR THE UNITED KINGDOM

Connecting the Plug and Cord

IMPORTANT. The wires in this mains lead are coloured in accordance with the following code:

BLUE : NEUTRAL
BROWN : LIVE

As the colours of the wires in the mains lead of this apparatus may not correspond with the coloured markings identifying the terminals in your plug proceed as follows:

The wire which is coloured BLUE must be connected to the terminal which is marked with the letter N or coloured BLACK.

The wire which is coloured BROWN must be connected to the terminal which is marked with the letter L or coloured RED.

Making sure that neither core is connected to the earth terminal of the three pin plug.

• This applies only to products distributed by Yamaha-Kemble Music (U.K.) Ltd.

Wichtiger Hinweis für die Benutzung in der Bundesrepublik Deutschland.

Bescheinigung des Importeurs

Hiermit wird bescheinigt, daß der/die/das

Electronic Piano Typ: CVP-85A

(Gerät, Typ, Bezeichnung)

in Übereinstimmung mit den Bestimmungen der

VERFÜGUNG 1046/84

(Amtsblattverfügung)

funk-entstört ist.

Der Deutschen Bundespost wurde das Inverkehrbringen dieses Gerätes angezeigt und die Berechtigung zur Überprüfung der Serie auf Einhaltung der Bestimmungen eingeräumt.

Yamaha Europa GmbH

Name des Importeurs

• Dies bezieht sich nur auf die von der Yamaha Europa GmbH vertriebenen Produkte.

CANADA

THIS DIGITAL APPARATUS DOES NOT EXCEED THE "CLASS B" LIMITS FOR RADIO NOISE EMISSIONS FROM DIGITAL APPARATUS SET OUT IN THE RADIO INTERFERENCE REGULATION OF THE CANADIAN DEPARTMENT OF COMMUNICATIONS.

LE PRESENT APPAREIL NUMERIQUE N'EMET PAS DE BRUITS RADIOELECTRIQUES DEPASSANT LES LIMITES APPLICABLES AUX APPAREILS NUMERIQUES DE LA "CLASSE B" PRESCRITES DANS LE REGLEMENT SUR LE BROUILLAGE RADIOELECTRIQUE EDICTE PAR LE MINISTERE DES COMMUNICATIONS DU CANADA.

CAUTION: TO PREVENT ELECTRIC SHOCK, MATCH WIDE BLADE OF PLUG TO WIDE SLOT, FULLY INSERT.

ATTENTION: POUR ÉVITER LES CHOCS ÉLECTRIQUES, INTRODUIRE LA LAME LA PLUS LARGE DE LA FICHE DANS LA BORNE CORRESPONDANTE DE LA PRISE ET POUSSER JUSQU'AU FOND.

• This applies only to products distributed by Yamaha Canada Music Ltd.
• Ceci ne s'applique qu'aux produits distribués par Yamaha Canada Musique Ltée.

Wichtiger Hinweis für die Benutzung in der Bundesrepublik Deutschland.

Bescheinigung des Importeurs

Hiermit wird bescheinigt, daß der/die/das

Electronic Piano Typ: CVP-83S

(Gerät, Typ, Bezeichnung)

in Übereinstimmung mit den Bestimmungen der

VERFÜGUNG 1046/84

(Amtsblattverfügung)

funk-entstört ist.

Der Deutschen Bundespost wurde das Inverkehrbringen dieses Gerätes angezeigt und die Berechtigung zur Überprüfung der Serie auf Einhaltung der Bestimmungen eingeräumt.

Yamaha Europa GmbH

Name des Importeurs

• Dies bezieht sich nur auf die von der Yamaha Europa GmbH vertriebenen Produkte.

Dit produkt is gefabriceerd in overeenstemming met de radiostoringsvoorschriften van de Richtlijn van de Raad (82/499/EEG).
ΑΥΤΗ Η ΣΥΣΚΕΥΗ ΑΝΤΑΠΟΚΡΙΝΕΤΑΙ ΣΤΙΣ ΑΠΑΙΤΗΣΕΙΣ ΤΩΝ ΟΔΗΓΙΩΝ ΤΗΣ ΕΥΡΩΠΑΪΚΗΣ ΟΙΚΟΝΟΜΙΚΗΣ ΚΟΙΝΟΤΗΤΑΣ 82/499/Ε.Ο.Κ..

Este produto está de acordo com o radio de interferencia frequente requeridos do Conselho Diretivo 82/499/EEC.

Dette apparat overholder det gaeldende EF-direktiv vedrørende radiostøj.

Cet appareil est conforme aux prescriptions de la directive communautaire 87/308/CEE.

Diese Geräte entsprechen der EG-Richtlinie 82/499/EWG und/oder 87/308/EWG.

This product complies with the radio frequency interference requirements of the Council Directive 82/499/EEC and/or 87/308/EEC.

Questo apparecchio è conforme al D.M.13 aprile 1989 (Direttiva CEE/87/308) sulla soppressione dei radiodisturbi.

Este producto está de acuerdo con los requisitos sobre interferencias de radio frecuencia fijados por el Consejo Directivo 87/308/CEE.

YAMAHA CORPORATION

