

YAMAHA BREATH CONTROLLER BC2

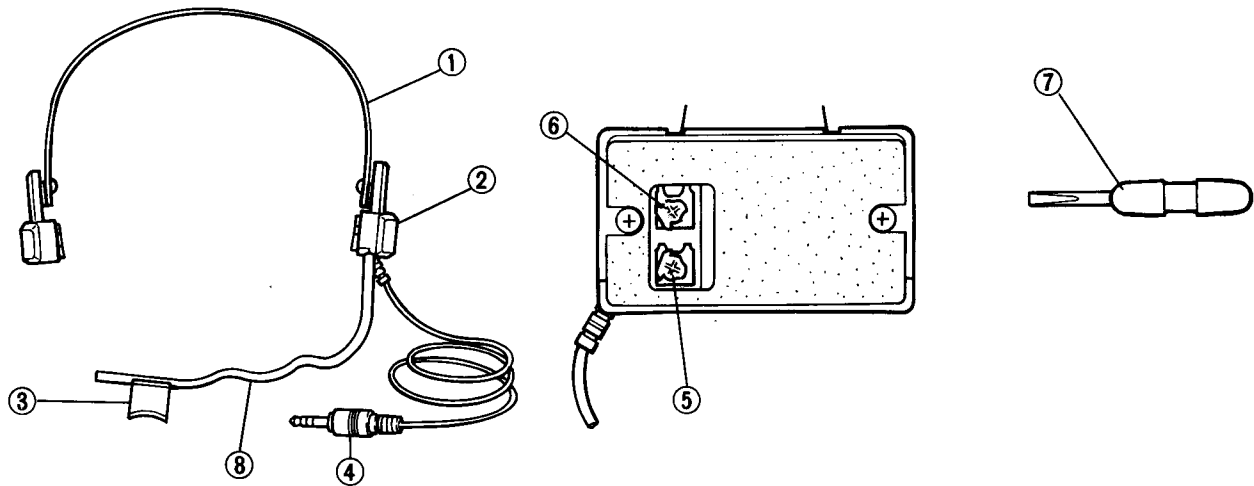

Muchas gracias por la adquisición del controlador de soplo BC2 YAMAHA. El BC2 podrá emplearse con el sintetizador CS-01, todos los sintetizadores DX, y los teclados maestros KX MIDI. Soplando a través de en la embocadura podrá controlar el volumen, el brillo del sonido, o la profundidad del trémolo.

1. Conexión

Conecte la miniclavija (4) del BC2 a la toma del controlador de soplo de su teclado.

2. Ajuste del teclado

En primer lugar, seleccione las voces para las que programó datos del controlador de soplo, y después establezca los parámetros tales como modulación de diapasón, amplitud, modulación, polarización de EG, polarización de diapasón, etc. Con respecto a los detalles, consulte el manual del teclado.

3. Ajuste de la sensibilidad (La sensibilidad de la unidad se ha ajustado, antes de salir de fábrica, a un valor estándar.)

Empleando el destornillador suministrado, realice los ajustes siguientes:

- *Si gira el tornillo GAIN (5) hacia la derecha, la sensibilidad aumentará.*
- *Girando el tornillo OFFSET (6), ajuste el nivel de salida de forma que no haya salida cuando no se ejerza presión en la embocadura (3).*

4. Cómo colocarse el BC2

Ponga el BC2 en su cabeza al igual que unos auriculares normales. Ajuste la posición de la embocadura (3) doblando el brazo de la misma (8). El BC2 podrá disponerse de forma que pueda llevarse en el hombro o alrededor del cuello.

5. Limpieza de la embocadura

Usted podrá separar la embocadura (3) del brazo de la misma (8) y lávela con agua.