

ČESKY
VAROVÁNÍ

Přečtěte si pozorně tyto bezpečnostní pokyny, než začnete sestavovat nebo používat pedálovou jednotku.

Tyto pokyny obsahují informace o bezpečném používání pedálové jednotky, aby nedošlo ke zranění nebo škodám. Pokud se budete důsledně řídit těmito pokyny, pedálová jednotka vám bude sloužit dlouho a bezpečně. Příručku si uložte na bezpečném a vhodném místě, abyste ji mohli kdykoli znovu použít.

- Dejte pozor, abyste nezaměnili některé části, a ujistěte se, že jsou všechny součásti nainstalovány ve správné orientaci. Při sestavování postupujte podle uvedených pokynů.
- Pedálovou jednotku sestavte na tvrdé ploché podlaze, která je dostatečně prostorná.
- Při sestavování pedálové jednotky použijte pouze přibalené šrouby. Při použití jiných šroubů by sestavení mohlo být nedostatečné, což by mohlo následně vést k poškození stojanu klávesového nástroje i pedálové jednotky.
- Pedálovou jednotku používejte, jen když bude řádně upevněná na příslušném stojanu kláves. Také se přesvědčte, že jste při pokládání nástroje na lavici nebo stůl odpojili pedálové kabely. Pokud jej necháte připojený, pedálová jednotka se může poškodit.
- Před použitím se ujistěte, že všechny šrouby byly upevněny. V opačném případě by se pedálová jednotka mohla uvolnit a poškodit se nebo někoho zranit.
- Pokud chcete sestavu demontovat, postupujte podle následujících pokynů, avšak v obráceném pořadí.
- Před použitím jednotky LP-1 si přečtěte oddíl „Bezpečnostní pokyny“ v uživatelské příručce k nástroji kompatibilnímu s jednotkou LP-1.

OZNÁMENÍ

- *Nevystavujte pedálovou jednotku přímému slunečnímu záření (venku, nebo během dne uvnitř automobilu atd.), jinak může dojít k poškození jednotky.*

* Obrázky v těchto pokynech k sestavení jsou jen informativní a mohou se od vašeho produktu lišit.

SLOVENČINA
UPOZORNENIE

Skôr ako budete jednotku pedála montovať alebo používať, pozorne si prečítajte tieto bezpečnostné pokyny.

Dodržanie týchto bezpečnostných pokynov zaručuje bezpečné používanie jednotky pedála a zabraňuje poraneniu používateľa alebo ostatných osôb a poškodeniu zariadenia. Dôsledným dodržiavaním týchto bezpečnostných pokynov budete môcť jednotku pedála používať dlhodobo a bezpečne. Túto príručku uchovávajte na bezpečnom mieste, kde ju budete mať vždy poruke.

- Pri montáži dávajte pozor, aby ste nezamienili jednotlivé súčasti, a skontrolujte, či ste všetky súčasti namontovali v správnom smere. Montáž vykonajte podľa obrázkov uvedených nižšie.
- Pedálovú zostavu montujte vždy na pevnom a rovnom povrchu s dostatočným priestorom.
- Na montáž jednotky pedála použite len dodané skrutky. Použitie akýchkoľvek iných skrutiek by mohlo spôsobiť nesprávne zmontovanie stojana a následne poškodenie stojana klaviatúry a jednotky pedála.
- Jednotku pedála používajte až po správnom namontovaní na príslušný stojan klaviatúry. Keď chcete nástroj umiestniť na stôl, nezabudnite odpojiť kábel pedála. Ak ho neodpojíte, jednotka pedála sa môže poškodiť.
- Pred používaním skontrolujte, či sú všetky skrutky pevne dotiahnuté. V opačnom prípade sa jednotka pedála môže uvoľniť a poškodiť alebo poraniť používateľa.
- Pri demontáži postupujte podľa obrázkov uvedených nižšie, ale v opačnom poradí.
- Skôr ako začnete pedálovú zostavu LP-1 používať, prečítajte si časť „Bezpečnostné upozornenia“ v používateľskej príručke k nástroju kompatibilnému s pedálovou zostavou LP-1.

OZNÁMENIE

- *Pedálovú zostavu nepoužívajte ani ju nevystavujte priamemu slnečnému žiareniu (vonku alebo v aute počas dňa atď.), aby sa zariadenie nepoškodilo.*

* Obrázky uvedené v týchto pokynoch na montáž slúžia len na ilustráciu a môžu sa mierne líšiť od tých na jednotke alebo klaviatúre.

MAGYAR
FIGYELEM

A pedálegység összeszerelése és használatba vétele előtt gondosan olvassa el az alábbi óvintézkedéseket.

Ezek az óvintézkedések a pedálegység biztonságos használatát szolgálják, hogy ne történjen személyi sérülés vagy anyagi kár. Ezen óvintézkedések garantálják a pedálegység hosszú élettartamát és biztonságos használatát. Tartsa ezt az útmutatót biztonságos és könnyen elérhető helyen, hogy a későbbiekben is használni tudja.

- Ügyeljen arra, hogy ne tévessze össze az alkatrészeket, és mindig figyeljen az alkatrészek összeszerelésének helyes irányára. Kérjük, hogy az alábbi sorrendet betartva végezze az összeszerelést.
- Az pedált mindig vízszintes, kemény felületen, kellően tágas helyen kell összeszerelni.
- Az összeszereléshez csak a mellékelt csavarokat használja. Bármilyen más csavar használata helytelen rögzítéshez vezethet, ami az állványt és a pedálegységet is károsíthatja.
- A pedálegységet csak az előírt billentyűállványra felszerelve szabad használni. A pedálegység csatlakozóját mindenképpen húzza ki a hangszerből, mielőtt a hangszert egy asztalra helyezzi, mert különben károsodhat a pedálegység.
- Használatba vétel előtt győződjön meg arról, hogy minden csavar megfelelően meg van húzva. Ellenkező esetben leeshet és megsérülhet a pedálegység, és akár személyi sérülés is történhet.
- A szétszereléséhez fordított sorrendben hajtsa végre az alábbi összeszerelési eljárást.
- Az LP-1 pedálegység használatát előtt mindenképpen olvassa el az azzal kompatibilis hangszer útmutatójának „Óvintézkedések” című részét.

ÉRTESETÉS

- *Ne használja, és ne tegye ki a pedálegységet közvetlen napfénynek (külteren vagy egy autó belsejében a nappali időszak alatt stb.), hogy megelőzze annak károsodását.*

* Az ezen összeszerelési útmutatóban szereplő ábrák csupán tájékoztató jellegűek, és az Ön készülékén látható részekről némileg eltérhetnek.

SLOVENŠČINA
PREVIDNO

Pred sestavljanjem ali uporabo enote za pedale pazorno preberite spodnja opozorila.

Če boste ravnali v skladu s temi opozorili, boste lahko varno uporabljali enoto za pedale in tako preprečili, da poškodujete sebe ali druge. S temi opozorili boste lahko enoto za pedale uporabljali dolgo in varno. Ta navodila za uporabo shranite na varno in priročno mesto, saj jih boste v prihodnje morda še potrebovali.

- Ne pomešajte sestavnih delov med sabo, vse dele namestite v pravilni smeri. Enoto za pedale sestavljajte po spodnjem zaporedju.
- Enoto pedala sestavite na trdnih in ravnih tleh z dovolj prostora.
- Za sestavljanje enote za pedale uporabite le priložene vijake. Če uporabite druge vijake, je lahko enota nepravilno sestavljena, to pa lahko povzroči poškodbe stojala za klaviaturo in enote za pedale.
- Enota za pedale mora biti vedno pravilno nameščena na določen model stojala za klaviaturo. Če nameravate instrument položiti na mizo, vedno izklopite kabel za pedale, če ostane vklopljen, se lahko enota za pedale poškoduje.
- Pred uporabo preverite, ali so vsi vijaki varno priti. Če niso, se enota za pedale lahko stakne, pri tem pa se lahko poškoduje enota ali uporabnik.
- Enoto za pedale razstavite tako, da sledite spodnjim navodilom v obratnem vrstnem redu.
- Pred uporabo enote LP-1 v uporabniškem priročniku instrumenta, združljivega z enoto LP-1, preberite razdelek »Varnostni ukrepi«.

OBVESTILO

- *Da preprečite morebitne poškodbe enote s pedali, je ne izpostavljajte neposredni sončni svetlobi (na prostem ali v vozilu podnevi itd.).*

* Slike, prikazane v teh navodilih za sestavljanje, so le informativne in se lahko razlikujejo od tistih na enoti ali klaviaturi.

Informace pro uživatele týkající se sběru a likvidace starých zařízení:

Tento symbol na výrobcích, obalech nebo doprovodných materiálech znamená, že použité elektrické a elektronické výrobky se nemají vyhadzovat do běžného domácího odpadu. Podle zákona je třeba je odnést na příslušná sběrná místa, kde budou náležitě zlikvidovány, obnoveny nebo recyklovány.

Správnou likvidací těchto výrobků pomůžete chránit cenné zdroje a zmírnovat negativní dopady na zdraví lidí a životní prostředí, které vznikají v důsledku nesprávné manipulace s odpadem.

Další informace o sběru a recyklaci starých výrobků vám poskytnou místní obecní úřad, sběrný dvůr nebo prodejna, ve které jste výrobek zakoupili.

Informace pro podnikatele v Evropské unii:
Chcete-li získat další informace o likvidaci elektrických a elektronických zařízení, obraťte se na prodejce nebo dodávatele.

Informace o likvidaci v zemích mimo Evropskou unii:
Tento symbol platí pouze v zemích Evropské unie. Chcete-li získat informace o správných postupech likvidace elektrických a elektronických zařízení, obraťte se na místní úřady nebo prodejce.

(weee_eu_ca_02)

Informácie pre používateľov o zbere a likvidácii starších zariadení:

Tento symbol na produktoch, baleniach alebo v sprievodných dokumentoch znamená, že použité elektrické a elektronické produkty by sa nemali miešať s bežným domácim odpadom. Ak chcete zarobiť vhodnú manipuláciu, opravy a recykláciu starších produktov, zaveste ich na príslušné zberné miesta v súlade s národnou legislatívou.

Správna likvidácia týchto produktov pomôže chrániť cenné zdroje a znižuje možné negatívne vplyvy na zdravie ľudí a životné prostredie, ktoré by mohli vyplynúť z nesprávnej manipulácie s odpadom.

Dalšie informácie o zbere a recyklácii starších produktov vám poskytnú miestne úrady, spoločnosť zaoberajúca sa odvozom odpadu alebo pracovnici predajne, v ktorej ste produkty kúpili.

Komerční používatelia v Evropské unii:
Chcete-li získat další informace o likvidaci elektrických a elektronických zařízení, obraťte se na svojho prodejce nebo dodávatele.

Informácie o likvidácii v krajinách, ktoré nie sú členmi Európskej únie:
Tento symbol platí len na území Európskej únie. Ak chcete likvidovať tieto produkty a získať informácie o správnom spôsobe ich likvidácie, obraťte sa na miestne úrady alebo svojho predcu.

(weee_eu_sk_02)

Információ a felhasználók számára a régi készülékek begyűjtéséről és leselejtezéséről:

Ha ez az ábra látható a terméken, annak csomagolásán és/vagy a mellékelt kiegészítőknél, akkor a használt elektronos vagy elektronikus termékeket nem szabad az általános háztartási hulladékkal együtt kidobni. Kérjük, hogy a helyes jogszabályok által előírt megfelelő hulladékkezelés és újrahasznosítás érdekében a régi termékeket adjon le az erre a célra kijelölt gyűjtőpontokon.

Ezen termékek megfelelő hulladékkezelésével Ön is hozzájárul értékes erőforrások megőrzéséhez, valamint ahhoz, hogy elkerülhetőek legyenek a helytelen hulladékkezelés által az emberi egészségre és a környezetre gyakorolt káros hatások.

Kérjük, hogy a régi termékek begyűjtésével és újrahasznosításával kapcsolatos további információkról érdeklődjön az illetékes önkormányzatnál, a helyi hulladékkezelő vállalatnál vagy a cégnél, ahol a termékeket vásárolta.

Az Európai Unióban működő üzleti felhasználók számára:
Kérjük, hogy az elektronos és elektronikus készülékek leadásával kapcsolatban kérjen további információkat a szállító cégtől vagy a nagykereskedőtől.

Információ a hulladékkezelésről az Európai Uniót kívüli országok számára:
Ez a jelzés csak az Európai Unióban érvényes. Ha szeretné leselejtezzé ezeket a termékeket, kérjük, forduljon az illetékes önkormányzathoz vagy a márkakereskedőhöz, és érdeklődjön a hulladékkezelés megfelelő módjáról.

(weee_eu_hu_02)

Informacije o zbiranju in odstranjevanju stare opreme:

Ta simbol na napravah, embalaži in/ali priloženih dokumentih pomeni, da rabljenih elektrčnih in elektronskih naprav ne smete mešati z drugimi gospodinjstskimi odpadki. Za pravilno odločilo, obnovo in reciklajo starih naprav jih odnesite na ustrezna zbirna mesta v skladu z državnimi zakoni.

Če pravilno zavrete te naprave, s tem pomagajte pri ohranjanju dragocenih naravnih virov in preprečujete morebitne negativne vplive na zdravje in okolje, ki lahko sicer nastanejo zaradi neustreznega ravnanja z odpadki.

Za več informacij o zbiranju in recikliranju starih naprav se obrnite na lokalno skupnost, službo za odstranjevanje odpadkov ali trgovino, kjer ste kupili izdelek.

Za poslovne uporabnike v Evropski uniji:
Če želite zavreiti elektrčno in elektronsko opremo, se za nadaljnje informacije obrnite na svojega prodajalca ali dobavitelja.

Informacije o odstranjevanju v državah zunaj Evropeke unije:
Ta simbol velja samo v Evropski uniji. Če želite zavreiti ta izdelek, se obrnite na lokalno skupnost ali prodajalca in se pozanimajte, kako lahko pravilno zavrete izdelek.

(weee_eu_sl_02)

ČESKY

Nastavení před sestavením

- Před sestavením pedálové jednotky dokončete sestavení klávesového stojanu kompatibilního s pedálovou jednotkou LP-1. Informace o sestavení stojanu naleznete v pokynech k sestavení dodaných se stojanem.
- K montáži budete potřebovat křížový šroubovák (Phillips) odpovídající velikosti.
- Podívejte se do části „Součásti k sestavení“ a zkontrolujte, zda jsou přítomny všechny součásti.

POZNÁMKA

- Informace o funkcích a použití pedálové jednotky naleznete v uživatelské příručce k nástroji kompatibilnímu s pedálovou jednotkou LP-1.

SLOVENČINA

Nastavenie pred montážou

- Pred montážou jednotky pedála dokončite montáž stojana klaviatúry kompatibilného s jednotkou pedála LP-1. Informácie o montáži stojana sa nachádzajú v pokynoch na montáž dodávaných so stojanom.
- Pripravte si krížový skrutkovač (+) príslušnej veľkosti.
- Pozrite si obrázok „Súčasti stojana“ a presvedčte sa, či máte všetky súčasti k dispozícii.

POZNÁMKA

- Informácie o funkciách a používaní jednotky pedála sa nachádzajú v používateľskej príručke nástroja kompatibilného s jednotkou pedála LP-1.

MAGYAR

Beüzemelés az összeszerelés előtt

- A pedálegység összeszerelése előtt végezze el az LP-1 kompatibilis szintetizátorállvány összeszerelését. Az állvány összeszereléséről az állványhoz mellékelt Összeszerelési útmutatóban olvashat.
- Az összeszereléshez egy megfelelő méretű keresztfejű („csillag”) csavarhúzó szükséges.
- Az „Alkatrészek” ábra alapján ellenőrizze, hogy minden alkatrész megvan-e.

MEGJEGYZÉS

- A pedálegység funkcióiról és használatáról az LP-1 kompatibilis hangszer használati útmutatójában olvashat.

SLOVENŠČINA

Priprava pred sestavljanjem

- Preden sestavite enoto za pedale, sestavite stojalo za klaviaturo, ki je združljivo z enoto LP-1. Za informacije o sestavljanju stojala za klaviaturo glejte navodila za sestavljanje, ki so priložena stojalu.
- Potrebovali boste križni izvijač (+) ustrezne velikosti.
- Glejte sliko »Sestavni deli« in preverite, ali so na voljo vsi sestavni deli.

OPOMBA

- Za delovanje funkcij in uporabo enote za pedale glejte navodila za uporabo vašega instrumenta, ki je združljiv z enoto LP-1.

Součástky k sestavení / Súčasti na montáž / Alkatrészek / Sestavni deli

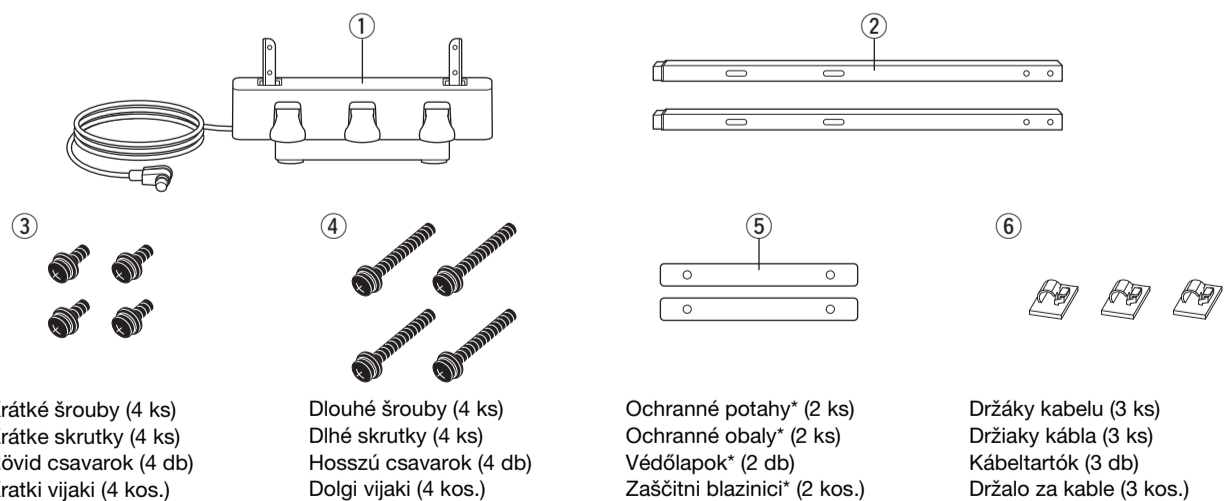

* Ochranné potahy jsou v sáčku s pokyny k sestavení. Odstraňte ochrannou fólii, která byla na potahy nalepena ve výrobě.
 * Ochranné obaly sa nachádzajú vo vrecku s pokynmi na montáž. Odstráňte ochrannú fóliu z obalov, ktorou ich vybavili ešte pred expedíciou z výrobného závodu.
 * A védőlapok az Összeszerelési útmutató tasakjában található. Távolítsa el a lapokról a gyárilag felhelyezett védőfóliát.
 * Zaščitni blazinici sta priloženi vrečki z navodili za sestavljanje. Odstranite zaščitno folijo, ki je bila nameščena na blazinici, preden sta bili odpremljeni iz skladišča.

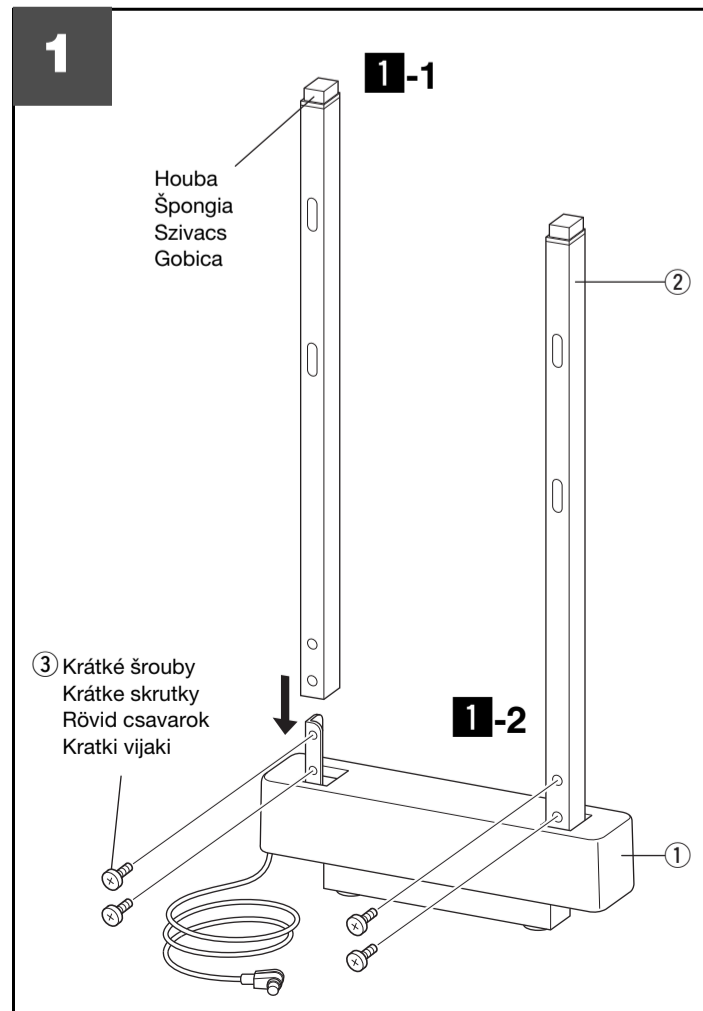

- Upevněte 2 k 1.**
 - 1-1 Vložte součást 2 do součásti 1 houbou směrem vzhůru.
 - 1-2 Dočasně zajistěte součást 1 a 2 pomocí krátkých šroubů 3.
- Pripevnite časť 2 k části 1.**
 - 1-1 Vložte 2 do 1 so spongiou smerujúcou nahor.
 - 1-2 Dočasne zaistite 1 a 2 krátkymi skrutkami 3.
- Rögzítse az 2-es számú egységet a 1-es számúhoz.**
 - 1-1 Helyezze a 2 elemet a 1 elembe úgy, hogy a szivacsos rész felfelé álljon.
 - 1-2 A csavarokat lazán húzza meg, amikor összeilleszti a 1 és 2 elemet, ehhez használja az 3 jelű rövid csavarokat.
- Pritisnite del 2 na 1.**
 - 1-1 Vstavite 2 v 1 tako, da je stran z gobicou obrnjena navzgor.
 - 1-2 Začasno pritrdite 1 in 2 s kratkimi vijaki 3.

2

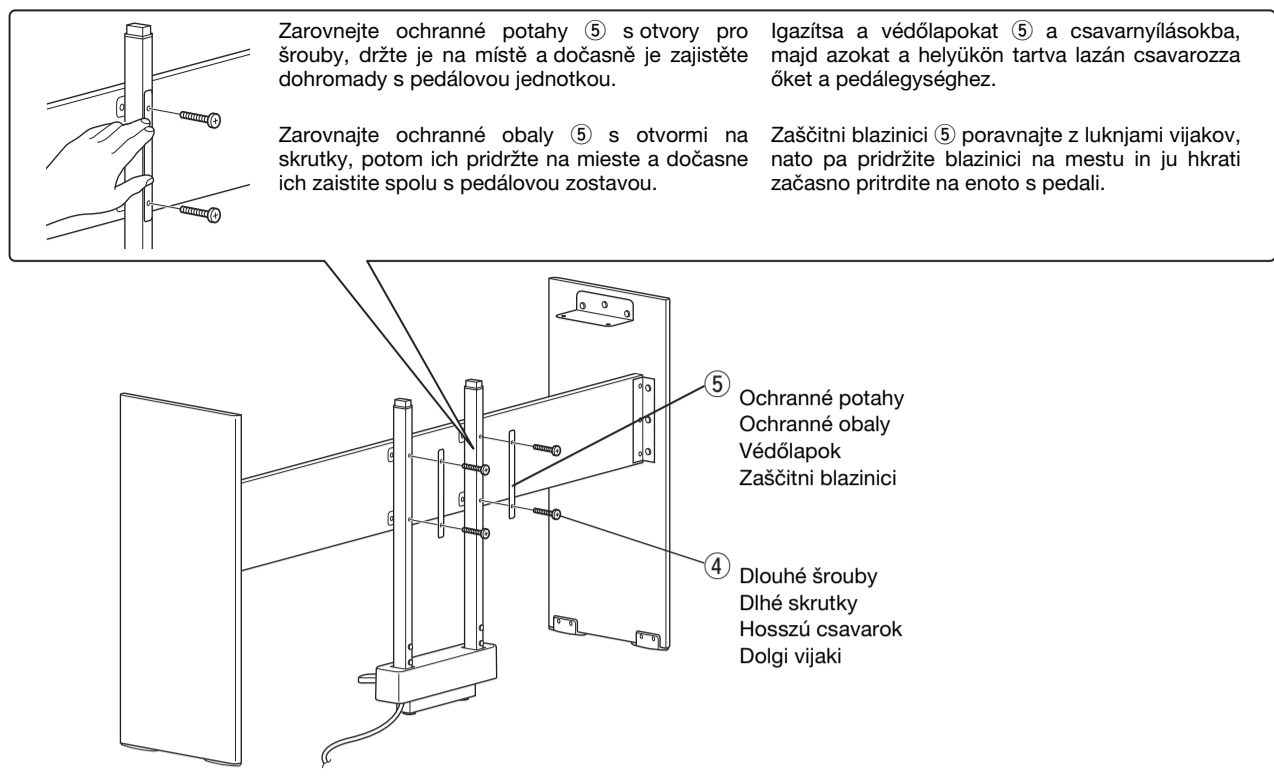

2 Připevněte pedálovou jednotku ke klávesovému stojanu (prodává se zvlášť).

Dočasne zajistíte pedálovou jednotku sestavenou v kroku 1 ke klávesovému stojanu pomocí dlouhých šroubů ④.

VAROVÁNÍ

- Při připojování pedálové jednotky ke klávesovému stojanu používejte ochranné potahy. Bez nich by mohly dít strčit prsty do otvorů pro šrouby, což by mohlo způsobit zranění.

2 Pedálovú zostavu pripojte k stojanu klaviatúry (predáva sa samostatne).

Dočasne zaistíte pedálovú zostavu zmontovanú v kroku 1 spolu so stojanom klaviatúry pomocou dlhých skrutiek ④.

UPOZORNENIE

- Pri pripájaní pedálovej zostavy k stojanu klaviatúry nezabudnite použiť ochranné obaly. Ak by ste ich nepoužili, deti môžu strčiť prsty do otvorov na skrutky a spôsobiť si zranenie.

2 Szerelje össze a pedálegységet a billentyűzetállványal (különb megvásárolható).

A 1 lépésben összeszerelt pedálegységet lazán csavarozza a billentyűzetállványhoz az ④ jelű hosszú csavarokkal.

FIGYELEM

- A pedálegység billentyűzetállványhoz való rögzítésekor használja a védőlapokat. Ha ezt nem teszi meg, a gyerekek bedughatják az ujjukat a csavarnyílásokba, ami sérüléshez vezethet.

2 Enoto s pedali pritrđite na stojalo za klaviaturo (naprodaj posebej).

Enoto s pedali, sestavljeno v koraku 1, začasno pritrđite na stojalo za klaviaturo z dolgimi vijaki ④.

PREVIDNO

- Pri namešcanju enote s pedali na stojalo za klaviaturo obvezno uporabite zaščitni blazinici. V nasprotnem primeru lahko otroci v luknje vijakov vstavijo prste in se morda poškodujejo.

3

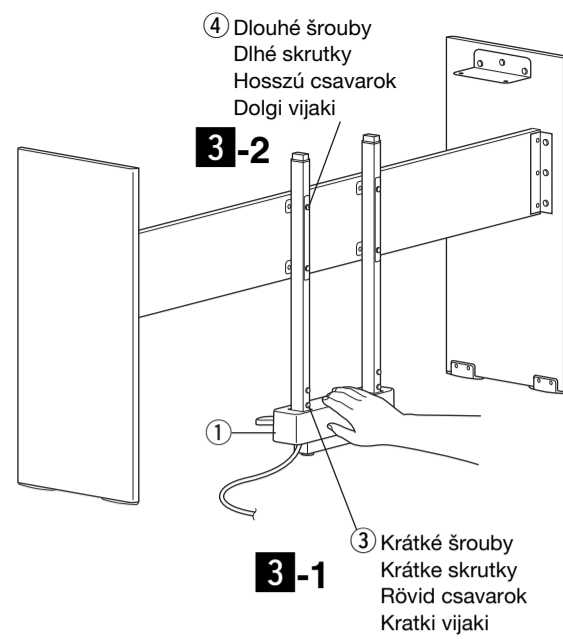

3 Připevněte pedálovou jednotku.

3-1 Přeneste nástroj na místo, kde jej chcete používat. Pevně držte část ①, aby sa spodná časť ① tesne dotýkala podlahy a pevne utiahnite štyri krátke skrutky ③ dočasne utiahnuté v kroku 1.

3-2 Pevne utáhněte čtyři dlouhé šrouby ④, které jste dočasne utáhli v kroku 2.

3 Rögzítse a pedálegységet.

3-1 Vigyük a hangszeret arra a helyre, ahol használni kívánják, majd tartsa erősen lenyomva a ① elemet, hogy a ① elem stabilan felfeküdjön a padlóra, és közben erősen húzza meg a négy rövid csavart ③, amelyeket lazán rögzített a 1 lépésben.

3-2 Húzza meg erősen a négy hosszú csavart ④, amelyeket lazán rögzített az 2 lépésben.

3 Upevnite pedálovú zostavu.

3-1 Nástroj presuňte na miesto, kde ho chcete používať. Pevne držte časť ①, aby sa spodná časť ① tesne dotýkala podlahy a pevne utiahnite štyri krátke skrutky ③ dočasne utiahnuté v kroku 1.

3-2 Pevne utiahnite štyri dlhé skrutky ④ dočasne utiahnuté v kroku 2.

3 Pritrdite enoto s pedali.

3-1 Postavite instrument na mesto, kjer ga boste uporabljali, pridríte ① tako, da je dno ① povsem v stiku s tlemi, in nato trdno privijte štiri kratke vijake ③, ki ste jih začasno privili v koraku 1.

3-2 Trdno privijte štiri dolge vijake ④, ki ste jih začasno privili v koraku 2.

4

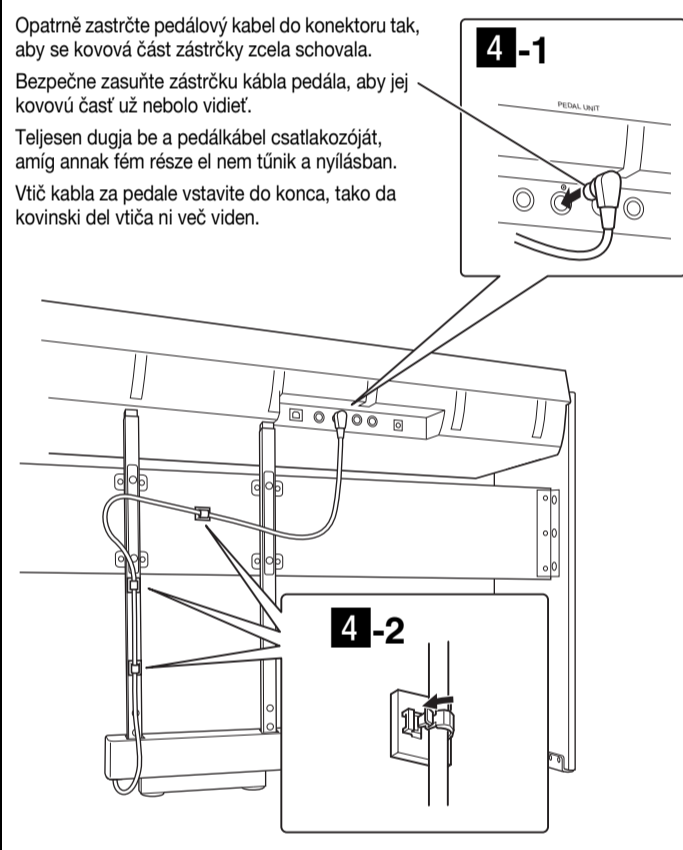

4 Pripojte zástrčku kábla pedála ku klaviatúre.

4-1 Zasuňte zástrčku kábla pedála do konektora [PEDAL UNIT] na zadnej strane klaviatúry.

4-2 Pripievnite držiaky kábla na zadnú stranu a potom zasuňte kábel do držiakov.

POZNÁMKA

- Umístění konektora [PEDAL UNIT] sa môže líšiť v závislosti od klaviatúry. Podľa polohy konektora upevnite držiaky šnúry.
- Informácie o umiestnení konektora [PEDAL UNIT] nájdete v používateľskej príručke dodávanej spolu s klaviatúrou.

4 Csatlakoztassa a pedál kábelét a hangszer aljzatába.

4-1 Csatlakoztassa a pedálegység kábelét a hangszer hátulján lévő [PEDAL UNIT] aljzatba.

4-2 Rögzítse a kábeltartókat a hátsó oldalra, majd illessze a kábelt a tartókba.

MEGJEGYZÉS

- A [PEDAL UNIT] csatlakozójának helye billentyűzetenként eltérő lehet. Csatlakoztassa a kábeltartókat a csatlakozó pozíciójának megfelelően.
- A [PEDAL UNIT] csatlakozójának pozíciójával kapcsolatban a billentyűzethez mellékelt Használati útmutatóban olvashat.

4 Vtičač kábla za pedale povežite s klaviaturo.

4-1 Vtičač kábla za pedale vklopite v vtičnico [PEDAL UNIT] na zadnji strani klaviature.

4-2 Držala za kable pritrđite na hrbtno stran in nato namestite kable v držala.

OPOMBA

- Mesto vtičnice [PEDAL UNIT] se lahko razlikuje glede na klaviaturo. Pritrdite držala kable glede na položaj vtičnice.
- Za položaj vtičnice [PEDAL UNIT] glejte navodila za uporabo, ki so priložena klaviaturi.

4 Připojte zástrčku kabelu pedálu ke klávesovému nástroji.

4-1 Zasuňte pedálový kabel do konektoru [PEDAL UNIT] (PEDÁLOVÁ JEDNOTKA) v zadní části klávesového nástroje.

4-2 Připojte držáky kabelu k zadní straně a potom kabel zasuňte do držáků.

POZNÁMKA

- Umístění konektoru [PEDAL UNIT] se může lišit v závislosti na klaviatuře. Připojte držáky kabelu podle polohy konektoru.
- Polohu konektoru [PEDAL UNIT] naleznete v uživatelské příručce dodávané s klaviaturo.

Přesun nástroje / Presúvanie nástroja / A hangszer mozgatása / Premikanje instrumenta

Uvolněte čtyři dlouhé šrouby ④ připevněné ke stojanu v kroku 3-2, bezpečně nástroj zvedněte a po oddělení pedálové jednotky ho netahejte.

VAROVÁNÍ

- Při přepravě či přemísťování nástroje je nutné použít dvou či více osob. Pokud se nástroj pokusíte zdvihnout bez pomoci, můžete si poškodit záda či se jiným způsobem zranit. Mohlo by také dojít k poškození nástroje.

OZNÁMENÍ

- Při přesouvání nástroje bez oddělení pedálové jednotky může dojít k poškození podlahy nebo přímo pedálové jednotky.

Uvolněte čtyři dlhé skrutky ④, ktoré ste k stojanu upevnili v kroku 3-2 a dbajte na to, aby ste nástroj dvíhali opatrně a nevítkli ho po oddělení pedálové zostavy od podlahy.

UPOZORNENIE

- Převahu nebo přesouvání nástroja by měli vykonávat minimálně dvě nebo více osob. Při pokuse o nadvíhnutí nástroja bez pomoci jiných osob si můžete poranit chrbát, čo môže spôsobiť ďalšie zranenie alebo poškodenie samotného nástroja.

OZNÁMENIE

- Ak sa nástroj presúva bez oddelenia pedálovej zostavy od podlahy, podlaha a aj samotná zostava sa môžu poškodiť.

Lazítsa meg a négy hosszú csavart ④, amelyeket az 3-2 lépésben rögzített, biztonságosan emeljék meg a hangszeret, és ne húzzák, miután a pedálegységet felemelte a padlóról.

FIGYELEM

- A hangszer áthelyezését mindig legalább két ember végezze. Ha megpróbálja egyedül megemlíni a hangszeret, megsérülhet a háta, vagy egyéb sérülést szerezhet, és magában a hangszerben is kár keletkezhet.

ÉRTESÍTÉS

- Ha a hangszeret úgy mozgatják, hogy a pedálegységet nem emelik el a padlóról, a padló és maga az egység is megsérülhet.

Odvijte štiri dolge vijake ④, ki ste jih privili v stojalo v koraku 3-2, ter pazite, da previdno dvignete instrument in ga ne vlečete, potem ko enoto s pedali odstranite s tal.

PREVIDNO

- Pri prenašanju ali premikanju instrumenta naj vedno sodelujeta vsaj dve osebi. Če instrument dviga samo ena oseba, lahko s tem povzroči poškodbe hrbta, druge telesne poškodbe ali poškodbe instrumenta.

OBVESTILO

- Če instrument premaknete, ne da bi enoto s pedali ločili od tal, lahko pride do poškodb tal in enote s pedali.

Číslo modelu, sériové číslo, požadavky na napájení a další údaje naleznete na identifikačním štítku na zadní straně jednotky nebo v jeho blízkosti. Napište toto číslo do pole níže a uschovejte tuto příručku na bezpečném místě. V případě krádeže budete moci nástroj identifikovat.

Číslo modelu

Sériové číslo

(rear_cs_01)

Číslo modelu, sériové číslo, požiadavky na napájanie a pod. sa nachádzajú na štítku s názvom na zadnej strane nástroja alebo v jeho blízkosti. Sériové číslo si poznačte do riadka uvedeného nižšie a túto príručku uschovajte ako súčasť dokladu o kúpe a na identifikáciu nástroja v prípade krádeže.

Č. modelu:

Sériové č.:

(rear_sk_01)

A modellszám, a sorozatszám, a tápellátásra vonatkozó követelmények stb. a termék hátsó részén lévő adattáblán vagy annak közelében található. Jegyezze fel a hangszer típusát és gyártási számát az alábbi sorokba, majd tartsa ezt az útmutatót biztos helyen, hogy a vásárlás bizonyítékul szolgáljon, és egy esetleges lopás esetén megkönnyítse a hangszer azonosítását.

Típusmegjelölés:

Gyártási szám:

(rear_hu_01)

Številko modela, serijsko številko, napajalne zahteve idr. najdete na napisni tablici na zadnji strani enote ali poleg nje. To serijsko številko zapišite v prazen prostor spodaj in priročnik ohranite kot trajni dokaz svojega nakupa, kar pomaga pri identifikaciji v primeru kraje.

Model št.

Serijska št.

(rear_sl_01)