



Sonogenic



SHS-500 사용설명서

악기를 사용하기 전에 본 설명서
5~7페이지의 "안전 주의사항"을 반드시 읽으십시오.



본 제품의 모델 번호, 일련 번호, 전원 규격 등은 기기 밑면에 있는 명판이나 명판 주위에서 확인할 수 있습니다. 도난 시 확인할 수 있도록 일련 번호를 아래 공간에 기입하고 본 사용설명서를 구매 기록으로 영구 보관해야 합니다.

모델 번호

일련 번호.

(bottom_ko_01)

안전 주의사항

사용 전에 반드시 “안전 주의사항”을 읽어 주십시오.

본 설명서를 찾기 쉬운 안전한 곳에 보관하여 향후에 참조하도록 하십시오.

AC 어댑터



경고

- 본 AC 어댑터는 Yamaha 전자 제품 전용으로 설계되었습니다. 다른 목적으로 사용하지 마십시오.
- 실내에서만 사용할 수 있습니다. 습한 환경에서는 사용하지 마십시오.



주의

- 제품을 설치할 때 AC 콘센트가 가까이 있는지 확인하십시오. 고장 또는 오작동이 발생할 경우 즉시 약기의 전원 스위치를 끄고 콘센트에서 AC 어댑터를 뽑으십시오. AC 어댑터가 AC 콘센트에 연결되어 있을 때는 전원 스위치를 끄지 않아도 최소한의 전류가 흐릅니다. 약기를 장시간 사용하지 않을 때에는 반드시 콘센트에서 전원 코드를 뽑아놓으십시오.

약기



경고

아래에 열거되어 있는 기본 주의사항을 반드시 준수하여 감전, 누전, 손상, 화재 및 기타 위험으로 인해 부상 및 사망이 발생할 가능성을 줄이시기 바랍니다. 다음과 같은 주의사항들이 있으나 이 사항들에 국한되는 것은 아닙니다.

전원/AC 전원 어댑터

- 전원 코드를 히터나 라디에이터 등의 열기구와 가까운 곳에 두지 마십시오. 또한 코드가 손상될 수 있으므로 코드를 과도하게 구부리거나 코드 위에 무거운 물건을 놓지 마십시오.
- 본 약기에 맞맞은 것으로 지정된 전압만 사용하십시오. 전압 조건은 약기 명판에 인쇄되어 있습니다.
- 지정된 어댑터(34페이지)만 사용하십시오. 다른 전원 어댑터를 사용할 경우 고장, 발열, 화재 등의 원인이 될 수 있습니다.
- 전원 플러그를 정기적으로 점검하고, 오물이나 먼지가 쌓인 경우에는 이를 제거하십시오.

분해 금지

- 이 제품의 내부를 열거나 내부 부품을 분해, 개조하지 마십시오. 감전이나 화재, 부상 또는 고장의 원인이 될 수 있습니다. 고장이 의심되는 경우에는 즉시 사용을 중단하고 Yamaha 공식 AS센터에서 점검을 받으도록 하십시오.

침수 경고

- 비에 젖지 않도록 하고, 물 또는 습기가 많은 장소에서 사용하거나 쏟아질 우려가 있는 액체가 담긴 용기(예: 화병, 병 또는 유리컵)를 본 제품에 올려놓지 않도록 하십시오. 물과 같은 액체가 제품 안으로 새어 들어가는 경우, 즉시 전원을 끄고 AC 콘센트에서 전원 코드를 뺀 다음 Yamaha 공식 AS센터에 약기 점검을 의뢰하십시오.
- 절대로 젖은 손으로 플러그를 꽂거나 빼지 마십시오. 감전의 위험이 있습니다.

화재 경고

- 양초 등 연소성 물품을 본체 위에 놓지 마십시오. 연소성 물품이 떨어져 화재를 일으킬 수 있습니다.

배터리 최적화

- 아래의 안전 주의사항을 준수하십시오. 그렇지 않으면 폭발, 화재가 발생하거나 배터리 액이 누출될 수 있습니다.
 - 배터리를 임의로 조작하거나 분해하지 마십시오.
 - 배터리를 불에 넣지 마십시오.
 - 일회용 배터리는 재충전하지 마십시오.
 - 배터리를 목걸이, 머리핀, 동전, 열쇠 등과 같은 금속 물체와 가까이 두지 마십시오.
 - 지정된 배터리(34페이지)만 사용하십시오.
 - 새 배터리를 사용할 경우 같은 제조업체에서 만든 동일한 형식의 동일한 모델을 사용하십시오.
 - +/- 극성 표시에 맞춰 배터리를 정확하게 삽입하십시오.
 - 배터리가 완전히 소모된 경우 또는 약기를 장시간 사용하지 않는 경우에는 약기에서 배터리를 빼십시오.
 - 니켈-수소 배터리를 사용할 경우 배터리 사용 지침을 준수하고 충전 시에는 지정된 충전기만 사용하십시오.
- 사고로 삼킬 수도 있으므로 배터리는 유아의 손이 닿지 않는 곳에 보관하십시오.
- 배터리 액이 누출된 경우 누출된 액체가 손에 닿지 않도록 하십시오. 배터리 액이 누출되어 눈이나 입, 피부에 닿은 경우에는 즉시 물로 씻은 후 의사와 상담하십시오. 배터리 액은 부식성이기 때문에 시력 상실 및 화학적 화상을 야기할 수 있습니다.

이상 징후 발견 시

- 다음과 같은 문제가 발생할 경우 즉시 전원 스위치를 끄고 콘센트에서 전원 플러그를 뽑으십시오. (배터리를 사용할 경우에는 약기에서 모든 배터리를 제거하십시오.) 그대로 사용을 계속했을 경우 감전, 화재 또는 고장의 위험이 있습니다. 바로 Yamaha 공식 AS센터에 점검을 의뢰하여 주시기 바랍니다.
 - 전원 코드 또는 플러그가 마모되거나 손상된 경우
 - 이상한 냄새나 연기가 나는 경우
 - 제품 내부에 이물질이 들어간 경우
 - 약기 사용 중 갑자기 소리가 나지 않는 경우



주의

아래에 열거되어 있는 기본 주의사항을 반드시 준수하여 본인이나 타인의 신체적 부상 또는 본 약기나 기타 재산의 손상을 방지하시기 바랍니다. 다음과 같은 주의사항들이 있으나 이 사항들에 국한되는 것은 아닙니다.

전원/AC 전원 어댑터

- 멀티탭을 사용하여 연결하지 마십시오. 음질이 저하되거나 콘센트가 과열되어 화재의 원인이 될 수 있습니다.
- 전원 플러그를 뽑을 때에는 반드시 코드가 아닌 플러그 손잡이 부분을 잡으십시오. 코드가 손상되면 감전이나 화재의 원인이 될 수 있습니다.
- 본 약기를 장시간 동안 사용하지 않을 경우 또는 뇌우 발생 시에는 전기 플러그를 콘센트에서 뽑아놓으십시오.

설치

- 불안정한 장소에는 본 약기를 설치하지 마십시오. 본체가 떨어져서 고장이 나거나 사용자 혹은 다른 사람이 다칠 수 있습니다.
- 본체를 옮길 경우에는 케이블이 손상되거나 다른 사람이 발에 걸려 넘어져 다치지 않도록 연결된 모든 케이블을 분리한 후 이동하십시오.
- 본 약기를 AC 콘센트 가까이에 설치하십시오. 전원 플러그가 손이 닿기 쉬운 곳에 설치하여 고장 또는 오작동이 발생할 경우 즉시 전원 스위치를 끄고 콘센트에서 플러그를 뽑으십시오. 제품의 전원을 끄더라도 내부에는 최소한의 전류가 흐르고 있습니다. 약기를 장시간 사용하지 않을 때에는 반드시 콘센트에서 전원 플러그를 뽑아놓으십시오.

연결

- 본 약기를 다른 전자 기기에 연결할 때에는 먼저 모든 기기의 전원을 끈 다음 연결하십시오. 전원을 켜거나 끄기 전에는 음량을 최소로 낮추십시오.

- 연주를 시작하기 전에 악기의 음량이 최소로 설정되어 있는지 확인하고 연주 중 단계적으로 음량을 올려 원하는 음량 수준으로 맞추십시오.

취급상 주의

- 건반 덮개 또는 악기의 틈에 손가락이나 손을 넣지 마십시오.
- 건반 덮개, 패널, 건반의 틈새에 종이나 금속 물질 등의 물건을 끼워넣거나, 떨어뜨리지 않도록 주의하십시오. 본인이나 타인의 신체적 부상, 본 악기나 기타 재산의 손상 또는 운영 오작동의 원인이 될 수 있습니다.
- 악기에 올라가거나 무거운 물체를 올려놓지 마십시오. 버튼, 스위치, 입출력 단자 등에 무리하게 힘을 가하지 마십시오. 본체가 파손되거나 사용자가 다칠 위험이 있습니다.
- 음량을 크게 하거나 귀에 거슬리는 수준의 음량으로 장시간 작동시키지 마십시오. 청각 장애가 나타나거나 귀 울림현상이 발생한 경우에는 이비인후과 전문의의 진찰을 받으십시오.
- 스트랩을 사용할 경우 스트랩이 악기에 단단하게 고정되어 있는지 확인하십시오.
- 스트랩으로 악기를 들어올리지 마십시오. 악기에 심각한 손상이나 파손을 가져올 수 있습니다.
- 스트랩으로 악기를 휘두르는 등 거칠게 다루지 마십시오. 스트랩이 떨어져 악기를 떨어뜨리거나 가까이 있는 사람을 다치게 하는 등의 예상치 못한 사고가 발생할 수 있습니다.

Yamaha는 부적절하게 악기를 사용하거나 개조하여 발생한 고장 또는 데이터 손실이나 파손에 대해 책임지지 않습니다.

악기를 사용하지 않을 때에는 항상 전원을 끄십시오.

[⏻](대기/켜짐) 스위치가 대기 상태(디스플레이 꺼짐)에 놓여 있더라도 악기에는 최소한의 전류가 흐릅니다.

악기를 장시간 사용하지 않을 때에는 반드시 콘센트에서 전원 코드를 뽑아놓으십시오.

배터리는 반드시 해당 지역의 법규에 따라 폐기하십시오.

주의사항

제품의 오작동/손상, 데이터 손상 또는 기타 재산의 손상을 방지하기 위해 다음 주의사항을 준수하십시오.

■ 취급

- TV, 라디오, 스테레오 음향 장비, 휴대 전화 또는 기타 전기 장치 부근에서는 본 악기를 사용하지 마십시오. 본 악기, TV 또는 라디오에서 잡음이 생길 수 있습니다. iPad, iPhone 또는 iPod touch에 설치된 애플리케이션과 악기를 함께 사용할 경우, 통신에 의한 잡음이 생기지 않도록 해당 기기에서 “에어플레이 모드”를 “켜짐”으로 설정할 것을 권장합니다.
- 먼지, 진동이 많은 곳, 극한 혹은 고온의 장소(예: 직사광선, 히터 주변, 대낮 중 차량의 실내)에 본 악기를 노출시키지 마십시오. 이로 인해 패널의 외관 변형, 내장 부품의 손상, 불안정한 작동이 유발될 수 있습니다. 검증된 작동 온도 범위는 5~40°C(41~104°F)입니다.
- 패널이나 건반이 변색될 수 있으므로 비닐, 플라스틱 또는 고무로 된 물체를 악기 위에 올려놓지 마십시오.

■ 유지보수

- 악기를 닦을 때는 부드러운 마른 천을 사용하십시오. 도료희석제, 용제, 알코올, 세정액 또는 화학약품 처리된 걸레는 사용하지 마십시오.

■ 데이터 저장

- 본 악기의 데이터 중 일부(31페이지)는 전원이 꺼져더라도 저장됩니다. 그러나 저장된 데이터는 오류나 조작 실수 등으로 손실될 수 있습니다.

정보

■ 저작권

- MIDI 데이터 및 오디오 데이터 등의 상용 음악 데이터를 복사하는 것은 엄격하게 금지되어 있습니다. 단, 개인적인 용도로 사용하는 경우는 예외입니다.

- 본 제품에는 Yamaha가 저작권을 보유한 콘텐츠 또는 타인의 저작권을 사용하기 위해 Yamaha가 라이선스를 획득한 콘텐츠가 포함되어 번들로 제공됩니다. 저작권법 및 기타 관련법에 따라 저작권 관련 콘텐츠가 저장 또는 기록되고 제품 콘텐츠와 사실상 동일하거나 매우 유사한 매체는 배포할 수 없습니다.
 - * 위 콘텐츠에는 컴퓨터 프로그램, 반주 스타일 데이터, MIDI 데이터, WAVE 데이터, 음색 녹음 데이터, 악보, 악보 데이터 등이 포함됩니다.
 - * 본 콘텐츠를 이용한 자신의 연주나 음악 작품이 녹음된 매체는 배포할 수 있습니다. 이 경우 Yamaha Corporation의 허가가 필요하지 않습니다.

■ 본 사용설명서

- 본 사용설명서에 표시된 그림 및 LCD 화면은 설명용으로만 제공되기 때문에 실제 악기에서 나타나는 것과 다소 다르게 표시될 수 있습니다.
- 모델명 끝의 문자(“B” 또는 “RD”)는 악기의 색상 정보입니다. 예를 들어 “B”는 “black(검은색),” “RD”는 “red(빨간색)”를 나타냅니다. 이 문자는 색상만을 표시하므로 본 설명서에서는 생략되었습니다.
- iPhone, iPad, iPod touch 및 Lightning은 미국 및 기타 국가에서 등록된 Apple Inc.의 상표입니다.
- Android™는 Google LLC의 상표입니다.
- IOS는 미국 및 기타 국가에서 Cisco의 상표 또는 등록 상표이며 라이선스 계약에 따라 사용됩니다.
- 본 사용설명서에 기재된 회사명과 제품명은 각 회사의 상표 또는 등록 상표입니다.

호환 형식



GM System Level 1

"GM System Level 1"은 제조사에 상관없이 모든 GM 호환 톤 제너레이터에서 GM 호환 음악 데이터를 정확하게 연주할 수 있도록 지원하는 MIDI 표준의 추가 항목입니다.

keytar Yamaha 디지털 키보드를 구입해 주셔서 감사합니다!

keytar는 키보드를 연주할 때의 즐거움을 선사하는 동시에(기타처럼 스트랩을 어깨에 맬 수도 있음), 스마트 기기 앱인 “Chord Tracker”에 연결하여 애창곡에 맞춰 간편하게 연주할 수 있는 강력한 도구를 제공합니다.

본 사용설명서를 자세히 읽으셔서 본 악기의 편리한 첨단 기능을 충분히 활용하시기 바랍니다. 본 설명서를 찾기 쉬운 장소에 보관하여 추후에 다시 참고하시기 바랍니다.

설명서 정보

본 악기에는 다음과 같은 설명서 및 지침서가 제공됩니다.



Owner's Manual(사용설명서)(본 책자)

악기를 시작하는 방법 및 주요 기능인 Jam 기능의 사용 방법을 설명합니다. 자세한 내용은 아래의 온라인 설명서 “Reference Manual(참고 설명서)”을 참조하십시오.



Reference Manual(참고 설명서)(온라인 설명서)

보다 자세한 정보를 제공합니다.

온라인 설명서(PDF)를 입수하려면 Yamaha Downloads 웹사이트에 접속한 후 모델명을 입력해서 원하는 파일을 검색할 수 있습니다.

Yamaha Downloads

<https://download.yamaha.com/>

포함된 부속 품목

- 사용설명서 (1부)
- AC 어댑터* (1개)
- 스트랩 (1개)
- MIDI 브레이크아웃 케이블 (1개)
- Online Member Product Registration(온라인 회원 제품 등록지) (1부)

* 지역에 따라 포함되지 않을 수도 있습니다. Yamaha 구입처에 문의하십시오.

목차

기능	11
패널 각 부의 기능	12
설치	16
다양한 악기 음색 연주	21
Jam 기능을 이용한 연주	23
백업 및 초기화	31
문제 해결	32
사양	33
색인	35

기능

놀랍도록 간편하고 강력한 성능을 갖춘 기능 23페이지

Jam 기능을 통해, 애창곡에 맞춰 즉흥적으로 연주할 수 있습니다. 악기를 무료 앱인 “Chord Tracker”에 연결하기만 하면 스마트 기기에 저장된 곡에 맞춰 연주할 수 있습니다. 어떠한 건반을 누르든지 음이 자동으로 곡과 일치되어 올바른 음계 및 코드를 운지할 필요가 없습니다. 심지어 이 기능을 알지 못해도 됩니다. 마치 가장 좋아하는 아티스트와 함께 잼 공연을 하는 것처럼 연주에 푹 빠지기만 하면 됩니다.

“Chord Tracker”와 호환되는 장치에 관한 정보는 Yamaha 웹사이트를 확인하십시오.

정통 사운드 연주를 위한 컨트롤 인터페이스..... 15, 22페이지

피치 밴드 휠 및 모듈레이션 휠 외에도, 악기에는 매우 다양한 이펙트를 조절하여 놀랄 만큼 풍부하고 역동적인 연주 성능을 실현할 수 있는 노브가 있습니다.

슬림한 초경량 본체

불과 1.5kg로 본체가 초경량이고 형태가 슬림하여 간편하게 악기를 휴대할 수 있습니다. 또한 배터리로도 사용이 가능하여 원하는 장소는 어디든지 연주를 즐길 수 있습니다.

패널 각 부의 기능

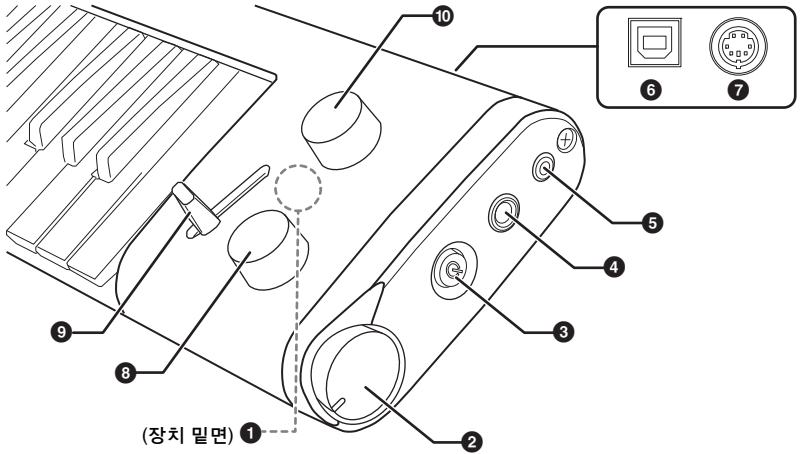

❶ DC IN 잭(17페이지)

AC 어댑터를 연결합니다.

❷ [VOLUME] 다이얼(19페이지)

전체 음량을 조절합니다.

❸ [⏻] (대기/켜짐) 스위치(19페이지)

전원을 켜거나 대기로 설정합니다.

❹ [LINE OUT] 잭(1/4" 모노 폰)

독립 전원 스피커 또는 믹싱 콘솔에 연결하여 대규모 공연장에서 높은 음량으로 연주합니다(1/4" 모노 폰 플러그 포함). LINE OUT 음량 조절 시, 연결된 오디오 장비의 음량을 조정합니다.

주의사항

손상이 발생할 가능성을 방지하기 위해 먼저 악기 전원을 끈 다음 외부 장치를 켜십시오. 전원을 끌 때는 먼저 외부 장치의 전원을 끈 다음 악기 전원을 끄십시오.

❺ [AUX IN] 잭(3.5mm, 미니 스테레오 폰)

오디오 플레이어의 음향을 입력하고 악기의 내장 스피커를 통해 음향을 들읍니다(3.5mm, 미니 스테레오 폰 플러그 포함). [AUX IN] 잭의 입력 음량을 조정하려면 오디오 장치에서 오디오 재생 음량을 조정합니다.

주의사항

장치 손상을 방지하기 위해 먼저 외부 장치 전원을 끈 다음 악기의 전원을 켜십시오. 전원을 끌 때는 먼저 악기의 전원을 끈 다음 외부 장치의 전원을 끄십시오.

6 [TO HOST] 단자(27페이지)

USB 케이블을 사용해 컴퓨터 또는 스마트 기기를 연결하여 MIDI 데이터 또는 오디오 데이터(USB 오디오 인터페이스 기능 사용)를 전송/수신합니다. USB 오디오 인터페이스 기능에 관한 자세한 내용은 “참고 설명서”를 참조하십시오. MIDI 데이터 전송/수신 시에는 기능 설정을 불러와야 할 수 있습니다(아래의 “MIDI 전송/수신” 참조).

7 [MIDI] 단자

함께 제공되는 MIDI 브레이크아웃 케이블과 표준 MIDI 케이블(별도 판매)을 통해 다른 MIDI 장치에 연결합니다. MIDI 데이터 전송/수신 시에는 기능 설정을 불러와야 할 수 있습니다(아래의 “MIDI 전송/수신” 참조).

8 [SELECT] 노브(21페이지)

건반에서 연주할 음색을 선택합니다. 선택한 음색 명이 화면에 표시됩니다. [FUNCTION] 버튼의 표시등이 켜지면 이 노브는 기능에 대한 값의 선택기로 작동합니다.

9 [EFFECT] 선택기(22페이지)

음색에 적용되는 이펙트를 선택합니다. 이 선택기는 [EFFECT CONTROL] 노브와 함께 사용됩니다.

10 [EFFECT CONTROL] 노브(22페이지)

[EFFECT] 선택기로 선택한 이펙트의 값을 설정합니다. 노브를 시계 방향으로 돌리면 이펙트 깊이가 증가합니다.

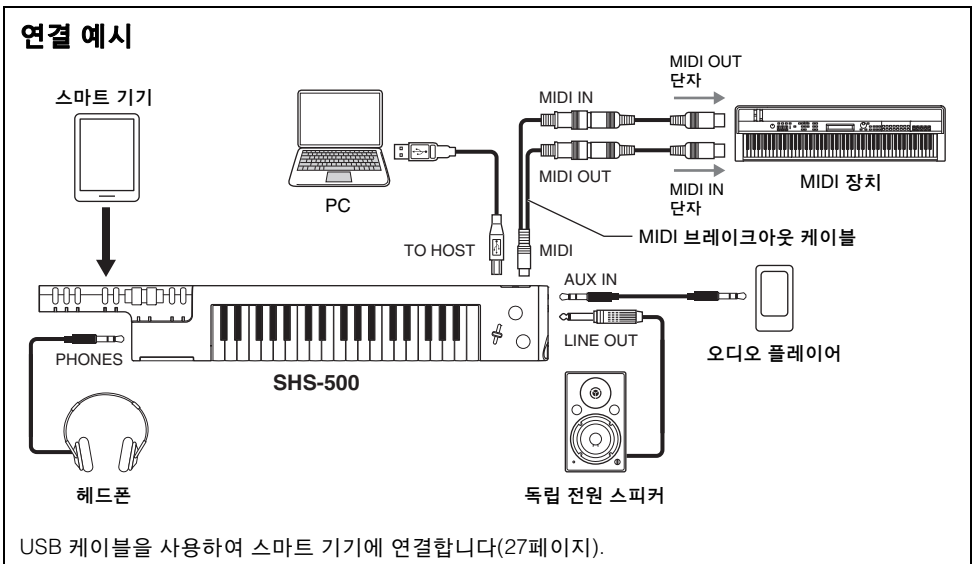

MIDI 전송/수신

기능 “MIDI Select” 설정 값은 물론 MIDI 전송/수신 포트가 일치해야 합니다. [FUNCTION] 버튼을 반복해서 눌러 화면 상단에서 “MIDI Select”를 불러온 다음 [SELECT] 노브를 돌려 하단에서 해당 값 “USB MIDI”(TO HOST) 또는 “MiniMIDI”(MIDI)을 선택합니다.

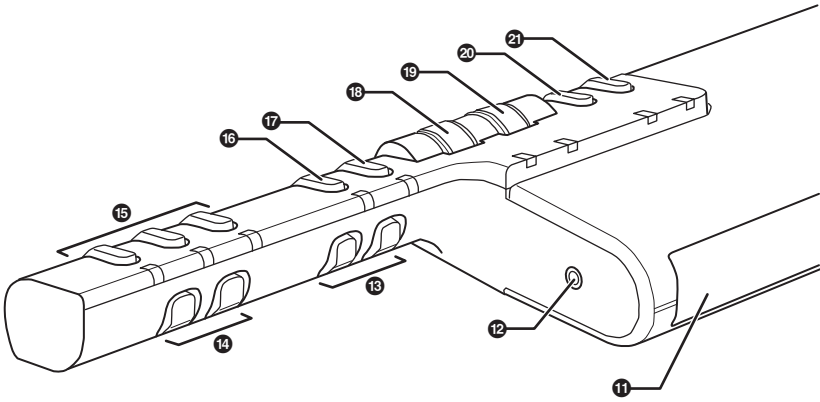

11 화면

현재 설정이 화면에 표시됩니다.

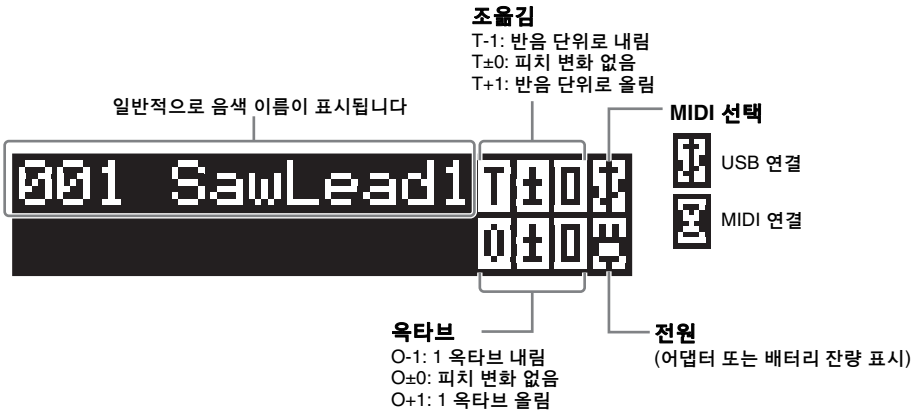

12 [PHONES] 잭

미니 스테레오 폰 플러그(3.5mm)가 있는 스테레오 헤드폰을 연결합니다. 헤드폰을 이 잭에 연결하면 악기의 내장 스피커에서 나오는 사운드가 자동으로 멈춥니다. 그러나 [LINE OUT] 잭에서는 [PHONES] 잭과 동일한 사운드가 계속 출력됩니다.



주의

청력 손실을 방지하려면 헤드폰을 높은 음량으로 장시간 사용하는 것을 피하십시오.

13 [OCTAVE] 버튼 [-][+]

건반 피치를 한 옥타브씩 올리거나 내립니다. 동시에 누르면 기본 설정이 복구됩니다. 현재 설정이 화면에 표시됩니다.

14 [TRANPOSE] 버튼 [-][+]

건반 피치를 올림 또는 내림 조율김합니다(반음 단위). 동시에 누르면 기본 설정이 복구됩니다. 현재 설정이 화면에 표시됩니다.

15 [**<<**] (빨리 되감기), [**>>**] (재생/일시 정지), [**>>**] (빨리 감기)

앱에 연결되지 않은 경우: 내부 데모곡의 재생 컨트롤 버튼입니다(24페이지).

“Chord Tracker” 앱에 연결된 경우: 앱에서 스마트 기기의 곡을 재생/일시 정지하는 재생 컨트롤 버튼입니다(28페이지).

16 [**JAM**] 버튼(28페이지)

각 버튼을 누르면 Jam 기능이 켜지고(표시등 켜짐) Jam 모드가 순서대로 선택된 다음 Jam 기능이 꺼집니다(표시등 꺼짐).

17 [**SUSTAIN**] 버튼

이 버튼을 누르고 있으면 연주하는 음의 서스테인이 길어집니다.

18 [**PITCH**] 밴드 휠

건반에서 연주하는 음에 유연한 피치 변화를 추가합니다. 휠을 위로 돌려 피치를 높이거나 아래로 돌려 피치를 낮춥니다.

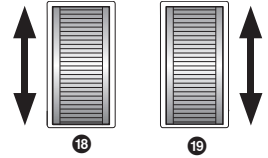

19 [**MODULATION**] 휠

건반에서 연주된 음에 비브라토 이펙트를 적용합니다. 휠을 위로 돌리면 이펙트 깊이가 증가하고 아래로 돌리면 최소화됩니다. 또한 기능 모드를 통해 설정할 경우, [**MODULATION**] 휠을 사용하여 [**EFFECT CONTROL**] 노브(10)와 같은 방식으로 이펙트 깊이를 조절할 수 있습니다. 작동 방식은 22페이지 하단의 “주”를 참조하십시오.

20 [**FUNCTION**] 버튼

기능 모드로 전환합니다(표시등 켜짐). 기능 모드에서는 튜닝 및 MIDI 채널 선택과 같은 다양한 설정이 가능합니다. 자세한 내용은 10페이지에 기술된 온라인 설명서인 “참고 설명서”를 참조하십시오.

설정 방법: [**FUNCTION**] 버튼을 반복해서 눌러 화면 상단에서 원하는 기능 메뉴를 불러온 다음 [**SELECT**] 노브(9)를 돌려 화면 하단에서 해당 값을 선택합니다.

기능 모드를 종료하려면 [**EXIT**] 버튼(21)을 누르십시오(표시등이 꺼짐).

주

이때 선택한 마지막 기능 설정은 기능 모드를 종료할 때 간편하게 저장되고, 해당 모드로 다시 전환 시 자동으로 호출됩니다.



21 [**EXIT**] 버튼

기능 모드를 종료합니다.

설치

스트랩 부착

함께 제공된 스트랩을 아래의 그림과 같이 악기의 스트랩 핀에 단단하게 고정합니다.
스트랩에는 조절기가 있어서 스트랩을 원하는 대로 조절할 수 있습니다.

⚠ 주의

- 이 스트랩은 본 악기 전용으로 설계되었습니다. 다른 목적으로 사용하지 마십시오.
- 스트랩을 사용할 경우 스트랩을 악기에 단단하게 고정하십시오.
- 스트랩으로 악기를 들어올리지 마십시오. 악기가 손상되거나 사용자가 부상을 입을 수 있습니다.
- 스트랩 핀을 고정하는 나사를 풀지 마십시오.

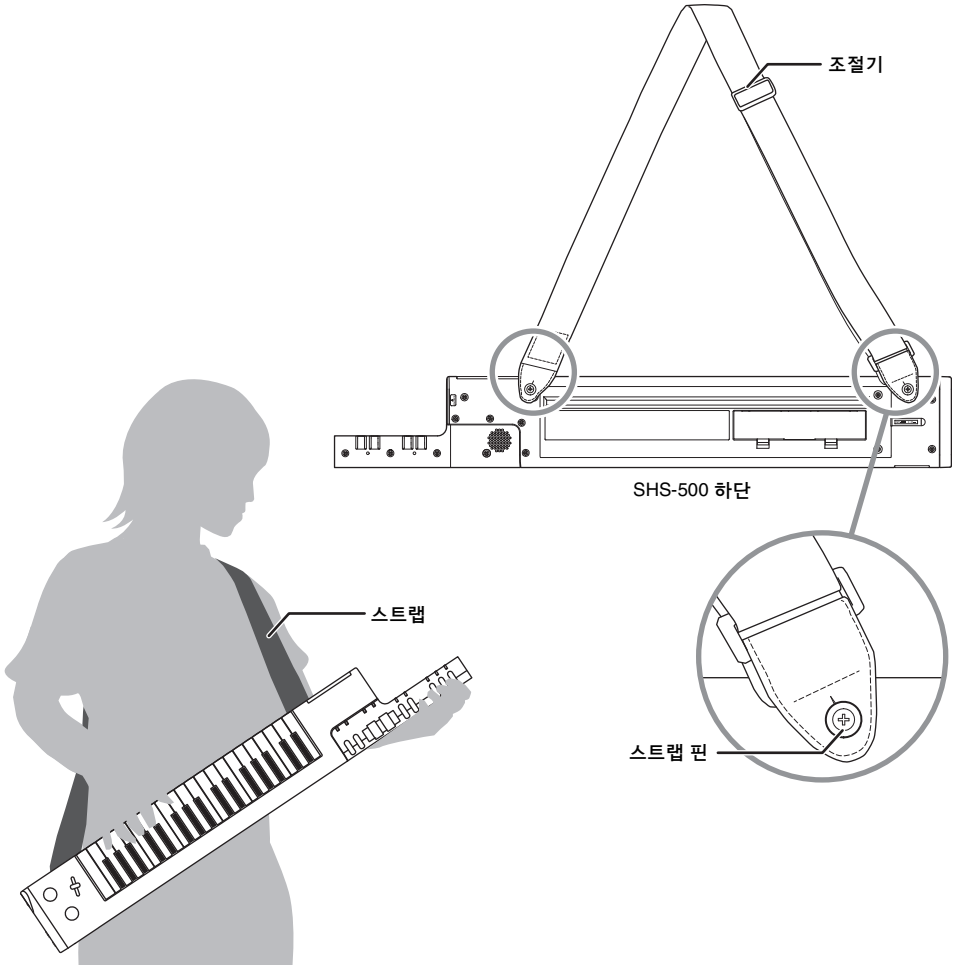

전원 요구사항

본 약기는 AC 어댑터나 배터리로 전원을 공급할 수 있습니다.

AC 어댑터 사용

그림에 표시된 순서대로 AC 어댑터를 연결합니다.

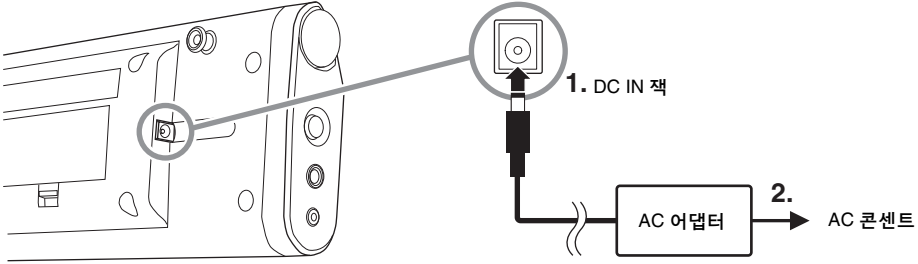

악기 밑면

⚠ 경고

- 지정된 AC 어댑터(34페이지)만 사용하십시오. 잘못된 AC 어댑터를 사용하면 악기가 손상되거나 과열의 원인이 될 수 있습니다.
- 탈착식 플러그가 있는 AC 어댑터를 사용하는 경우, AC 어댑터에 플러그가 부착되어 있도록 하십시오. 플러그만 사용할 경우 감전이나 화재 위험이 있을 수 있습니다.
- 플러그를 끼울 때 절대로 금속 부분을 만지지 마십시오. AC 어댑터와 플러그 사이의 먼지를 제거하여 감전, 단락 또는 손상을 방지하십시오.

⚠ 주의

본 악기를 설치할 때는 손이 닿기 쉬운 곳에 있는 AC 콘센트를 사용하십시오. 고장 또는 오작동이 발생할 경우 즉시 전원 스위치를 끄고 콘센트에서 플러그를 뽑으십시오.

주

AC 어댑터 분리 시에는 위 절차를 역순으로 진행하십시오.

플러그

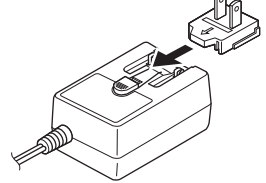

표시된 것처럼 플러그를 삽니다.
플러그 모양은 지역에 따라
다릅니다.

배터리 사용

본 약기에는 “AA” 사이즈의 알카라인(LR6)/망간(R6) 배터리 6개 또는 니켈 메탈 수소 충전식 배터리(충전식 Ni-MH 배터리)가 필요합니다.

배터리 유형 설정

사용할 배터리 유형에 따라 본 약기의 배터리 유형 설정을 변경해야 할 수 있습니다. 먼저 약기의 전원을 켜고 사용할 배터리 유형을 선택해 설정을 변경하십시오. 알카라인 및 망간 배터리가 기본으로 선택됩니다. [FUNCTION] 버튼을 반복해서 눌러 “Battery”를 선택한 다음, [SELECT] 노브를 돌려 배터리 유형 “Alkaline”(알카라인 및 망간 배터리) 또는 “Ni-MH”(충전식 Ni-MH 배터리)를 선택합니다.

주의사항

배터리 유형을 설정하지 않으면 배터리 수명이 단축될 수 있습니다. 배터리 유형을 올바르게 설정하십시오.

1. 약기의 전원이 꺼져 있는지 확인합니다.
2. 약기의 하단 패널에 위치한 배터리 함 덮개를 엽니다.
3. 장착실 내부의 극성 표시에 맞춰 6개의 배터리를 올바른 방향으로 삽입합니다.

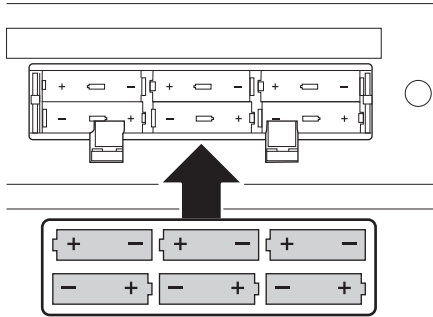

4. 함 덮개를 다시 씌운 후 제자리에서 단단하게 잠기도록 합니다.

주의사항

- 전원 어댑터와 장착된 배터리를 연결하거나 분리하면 전원이 꺼져 데이터가 손실될 수 있습니다.
- 배터리 잔량이 너무 적어 제대로 작동할 수 없는 경우 음량이 줄어들거나 음향이 왜곡되는 등 다양한 문제가 발생할 수도 있습니다. 이 경우 모든 배터리를 새 배터리나 이미 충전된 배터리로 교체해야 합니다.

주

- 본 약기는 배터리 충전 시 사용할 수 없습니다. 충전 시에는 지정된 충전기만 사용하십시오.
- 배터리가 약기에 장착되어 있는 동안에 AC 어댑터가 연결되면 자동으로 AC 어댑터에서 전원이 공급됩니다.

전원 켜기/대기

1. [VOLUME] 다이얼을 최소로 낮춥니다.
2. [⏻](대기/켜짐) 스위치를 눌러 전원을 켭니다.

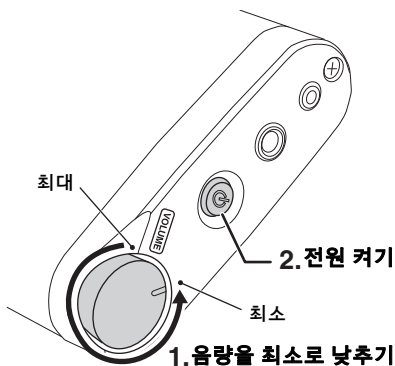

제품명이 화면에 표시된 후 일반 화면이 나타납니다.



건반을 연주하면서 원하는 대로 음량을 조절합니다.

전체 음량이 낮거나 소리가 들리지 않을 경우, 32페이지의 “문제 해결”을 확인하십시오.

⚠ 주의

높은 음량 또는 귀에 거슬리는 수준의 음량으로 기기나 헤드폰을 장시간 작동시키지 않도록 하십시오. 이로 인해 영구 청각 장애가 나타날 수 있습니다.

주의사항

전원을 켜는 동안에는 건반을 누르는 등의 다른 작업은 하지 마십시오. 악기가 오작동할 수 있습니다.

3. [⏻](대기/켜짐) 스위치를 1초 동안 눌러 전원을 끕니다.

⚠ 주의

전원을 끄더라도 제품 내부에는 최소한의 전류가 흐르고 있습니다. 제품을 장시간 사용하지 않을 때에는 반드시 콘센트에서 전원 플러그를 뽑아놓으십시오.

전원 상태

화면의 우측 모서리에서 전원을 확인할 수 있습니다.

			
AC 어댑터	배터리: 가득 참	배터리: 절반 빠른 시일 내에 교체	배터리: 부족 전원이 곧 꺼짐

오토 파워 오프 기능 설정

본 약기에는 오토 파워 오프 기능이 내장되어 있어 지정된 시간 동안 약기가 작동하지 않을 경우 자동으로 전원이 꺼집니다. 따라서 불필요하게 전원이 소비되는 것을 방지합니다. 전원이 자동으로 꺼지는 데 걸리는 시간은 기본으로 30분이지만, 기능을 통해 해당 설정은 변경할 수 있습니다(자세한 내용은 참고 설명서 참조).

오토 파워 오프 정지

1. 약기가 켜져 있는 경우, 전원을 끕니다.
2. 가장 낮은 건반을 누른 상태에서 전원을 켵니다.
메시지 "AutoOff Disabled"가 짧게 나타납니다.

오토 파워 오프 작동

오토 파워 오프 기능을 작동하려면 기능 모드를 통해 설정을 변경하거나 약기를 초기화합니다(31페이지).

주의사항

- 본 약기의 데이터 중 일부(31페이지)는 전원이 꺼지더라도 저장됩니다.
- 약기가 앰프 및 스피커 등 다른 장비에 연결되어 있지만 30분 동안 사용하지 않을 계획이라면 사용설명서에 명시되어 있는 모든 장치를 끄 것을 권장합니다. 그렇게 하면 다른 장비의 손상 위험이 없어집니다. 다른 장비에 연결되어 있을 때 약기가 자동으로 꺼지는 것을 방지하려면 오토 파워 오프 기능을 정지하십시오.

다양한 악기 음색 연주

음색 선택과 연주

건반의 음색을 현악기, 전자 피아노 등의 또 다른 악기 음색으로 바꿀 수 있습니다.

주
[SELECT] 노브의 작동은 [FUNCTION] 버튼의 점등 여부에 따라 달라지므로, [FUNCTION] 버튼이 켜진 경우 [EXIT] 버튼을 눌러 [FUNCTION] 버튼을 끄십시오.

1. [SELECT] 노브를 돌립니다.

화면에서 선택한 음색의 이름을 확인할 수 있습니다.

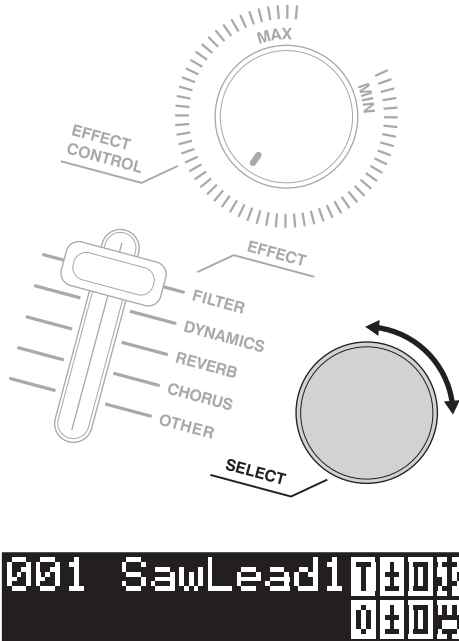

주
이용 가능한 음색의 목록은 참고 설명서를 참조하십시오.

이펙트 적용

이펙트는 음색을 강화하고 건반의 터치 감도를 변경합니다.

1. [EFFECT] 선택기로 원하는 이펙트를 선택합니다.

2. [EFFECT CONTROL] 노브를 돌려 선택한 이펙트의 깊이를 변경합니다.

노브를 시계 방향으로 돌리면 이펙트 깊이의 정도가 증가합니다. 노브를 시계 반대 방향으로 끝까지 돌리면 사운드에 아무런 이펙트도 적용되지 않습니다.

또 다른 음색을 선택하면 설정했던 이펙트 깊이 값이 재설정됩니다.

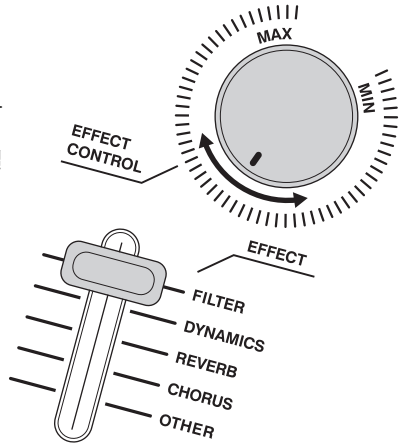

FILTER	사운드의 특징을 변경합니다.
DYNAMICS	건반의 터치 감도를 설정합니다. 값이 작을수록 건반 강약에 따라 음량을 좀 더 많이 변경할 수 있습니다. 즉, 감도가 커지고 보다 쉽게 폭넓은 다이내믹 변경이 이루어집니다. 값이 클수록 보다 균일하게 반응합니다. 즉, 감도가 적어지고 연주 시 보다 쉽게 큰 소리가 날 수 있습니다.
REVERB	리버브를 추가합니다.
CHORUS	코러스를 추가합니다.
OTHER	해당 기능에서 선택한 DSP 이펙트의 매개변수를 조정합니다. 기본 설정에서, 선택한 음색에 최적인 DSP 유형이 자동으로 호출됩니다.

DSP 이펙트 유형은 해당 기능에서 선택할 수 있습니다. 이를 수행하려면 [FUNCTION] 버튼을 반복해서 눌러 화면 상단에서 기능 메뉴 "DSP Type"을 불러온 다음 [SELECT] 노브를 돌려 화면 하단에서 원하는 유형을 선택하십시오. 기능 모드를 종료하려면 [EXIT] 버튼을 누르십시오(표시등이 꺼짐). DSP 유형에 관한 자세한 내용은 온라인 설명서인 "참고 설명서"를 참조하십시오.

주

[EFFECT CONTROL] 노브 기능은 [MODULATION] 휠(15페이지)에 간편하게 지정하여, 오른손으로 건반을 연주하면서 왼손으로 [MODULATION] 휠을 사용하여 실시간으로 이펙트를 강화하거나 변경할 수 있습니다. 이를 수행하려면 [FUNCTION] 버튼을 반복해서 눌러 화면 상단에서 기능 메뉴 "Modulation"을 불러온 다음 [SELECT] 노브를 돌려 화면 하단에서 "EfctCtrl"을 선택하십시오.

Jam 기능을 이용한 연주

Jam 기능에 관한 설명

이 놀랍도록 멋지고 강력한 연주 기능을 통해 스마트 기기 앱인 “Chord Tracker”를 이용하여 스마트 기기에 저장된 곡에 맞춰 연주할 수 있습니다. 어떠한 건반을 누르든지 음이 자동으로 곡과 일치되어 올바른 음계 및 코드를 운지할 필요가 없습니다. 심지어 이 기능을 알지 못해도 됩니다.



**Jam 기능으로 애창곡에
맞춰 연주하십시오!**

이제 Jam 기능을 사용하여 즐거운 시간을 보내십시오. 너무도 쉽게 음악을 연주할 수 있는 방법인 이 기능을 통해 건반과 스타일에 관계없이 즉흥 연주가 가능합니다!

그러나 시작하기 전에, 악기를 최대한 활용할 수 있도록 Jam의 다양한 기능 및 작동에 관한 자세한 내용을 파악해야 합니다. 이를 위해, 다음 페이지로 이동한 후에 프리셋 데모곡을 이용하여 Jam 기능으로 연주해 보십시오.



Jam 기능

Jam 기능 경험

프리셋 데모곡을 사용하면 스마트 기기 앱에 연결할 필요 없이 Jam 기능을 자동으로 실행한 후 적절한 Jam 모드를 선택하여 Jam 기능을 충분히 경험해 볼 수 있습니다. 데모곡의 재생을 시작하기만 하면 그에 맞춰 즐겁게 연주할 수 있습니다!

데모곡 선택

[▶/|||](재생/일시 정지) 버튼을 눌러(표시등 점멸) 선택할 수 있는 3곡의 데모곡이 제공됩니다. 데모곡을 선택하면 Jam 모드가 자동으로 실행되고 모든 곡의 반복 재생이 시작됩니다. 데모곡의 곡명이 화면에 표시됩니다.

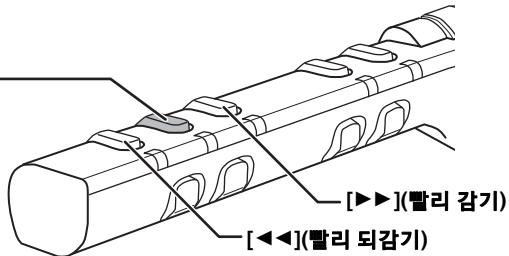
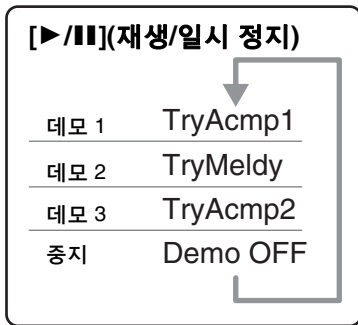

재생을 멈추려면 표시등이 꺼질 때까지 [▶/|||](재생/일시 정지) 버튼을 반복해서 누르십시오.

데모곡에 맞춰 연주

■ 데모곡: TryAcmp1

권장 음색: 001 SawLead1, Jam 모드: Backing

Jam 모드 "Backing"이 자동으로 선택됩니다(29페이지).

이 모드는 반주 연주 시 이상적입니다. 데모곡에 맞춰 연주하십시오!

데모곡에 맞춰 반주 연주

시작하기 전에 곡의 리듬을 느껴보십시오. 그런 다음 음악에 맞춰 코드를 연주합니다. 어떤 건반이라도 연주할 수 있습니다.

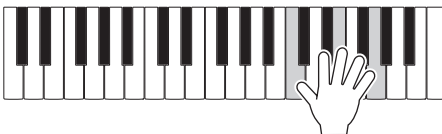

감각을 익힌 후에는 건반의 위치를 바꾸면서 코드를 연주해 보십시오!

어떻게 들리십니까? 강력한 Jam 기능을 사용하면 어디에서 연주하든 놀라운 음악적 결과를 얻을 수 있습니다! 건반 위아래로 그리고 다양한 리듬 강세로 코드를 연주해 보십시오.



팁

C m7

연주 도중 화면을 보면 곡 재생과 함께 “C m7”과 같은 표시가 순서대로 표시됩니다. 이는 곡에 사용된 코드를 나타낸 것입니다. 곡의 코드는 계속 바뀌기 때문에, Jam 모드에서 반복해서 같은 건반을 연주하더라도 다양한 음과 코드가 생성됩니다. (연속되는 코드에 따라, 음은 바뀌지 않을 수도 있습니다.)

일단 감각을 익힌 후에는, 연주하는 리듬을 화면에 표시된 코드 변경 시간의 리듬과 일치시키고, 전문적인 음향을 내는 반주를 곡에 추가합니다.

■ 데모곡: TryMeldy

권장 음색: 006 UnderHeim, Jam 모드: Melody B

잼 모드 “Melody B”가 자동으로 선택됩니다(29페이지).

이 모드는 멜로디 연주 시 이상적입니다.

데모곡에 맞춰 멜로디 연주

손가락으로 한번에 1개 음을 순서대로 연주(예: 엄지 → 중지 → 새끼 손가락). 재미 있는 즉석 프레이즈를 만들어보고, 계속해서 아름다운 음악적 결과를 즐기십시오!

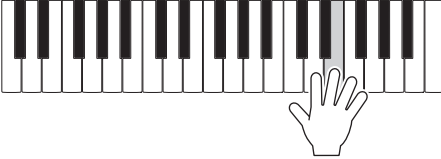

■ 데모곡: TryAcmp2

권장 음색: 009 E.Piano, Jam 모드: 1 Finger

Jam 모드 “1 Finger”가 자동으로 선택됩니다(29페이지).

이 모드는 건반에서 연주한 음에 하모니를 더하여 손가락 하나만으로도 전체 반주 부분을 연주할 수 있다는 점을 제외하고, “Backing” 모드와 마찬가지로 반주를 연주할 때 이상적입니다.

데모곡에 맞춰 반주 연주



하나의 건반만으로 두 가지 이상의 음을 만들어 냅니다.

Jam 기능을 끄려면 표시등이 꺼질 때까지 [JAM] 버튼을 반복해서 누릅니다.

애창곡에 맞춰 연주

이제, 스마트 기기에 저장된 곡으로 연주해 보겠습니다. “Chord Tracker” 앱을 다운로드한 후 USB 케이블을 통해 건반을 앱에 연결합니다.

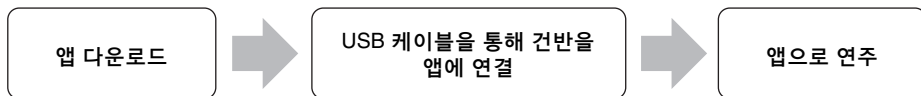

앱 다운로드

무료 앱인 “Chord Tracker”(iOS/Android)를 다운로드합니다.

Chord Tracker(무료)



이 앱은 iOS 및 Android 장치와 호환됩니다. 출시일 및 최근의 시스템 요구사항에 관한 정보는 아래 웹사이트를 참조하십시오.

<https://www.yamaha.com/kbdapps/>

USB 케이블 연결

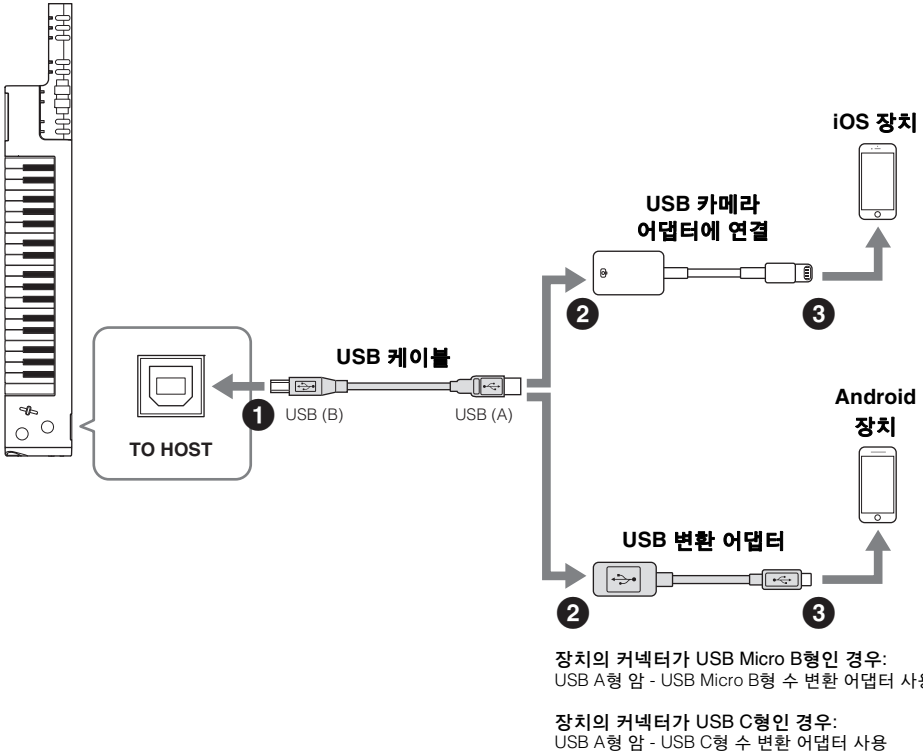

1. 악기의 전원을 끈 다음 스마트 기기를 악기에 연결합니다.

올바른 순서를 위해 상기의 그림과 같이 명시된 지침 단계를 철저히 따르십시오.

이러한 연결 시 필요한 항목은 상기의 그림과 같이 스마트 기기에 따라 다릅니다. 별도로 판매되는 품목입니다.

주의사항

3미터 미만의 AB형 USB 케이블을 사용하십시오. USB 3.0 케이블은 사용할 수 없습니다.

2. 악기의 전원을 켭니다.

3. 기능 “MIDI Select” 설정 값은 물론 MIDI 전송/수신 포트를 일치시킵니다.

[FUNCTION] 버튼을 반복해서 눌러 화면 상단에서 기능 메뉴 “MIDI Select”를 불러온 다음 [SELECT] 노브를 돌려 화면 하단에서 “USB MIDI” 값을 선택합니다.

앱으로 연주

1. USB 케이블을 사용해 건반과 앱을 미리 연결합니다. 27페이지를 참조하십시오.

2. “Chord Tracker” 앱을 시작한 다음 곡을 선택합니다.

앱은 선택한 곡에 대한 분석을 자동으로 시작한 다음 감지된 코드 데이터를 아래와 같이 스마트 기기에 표시합니다.

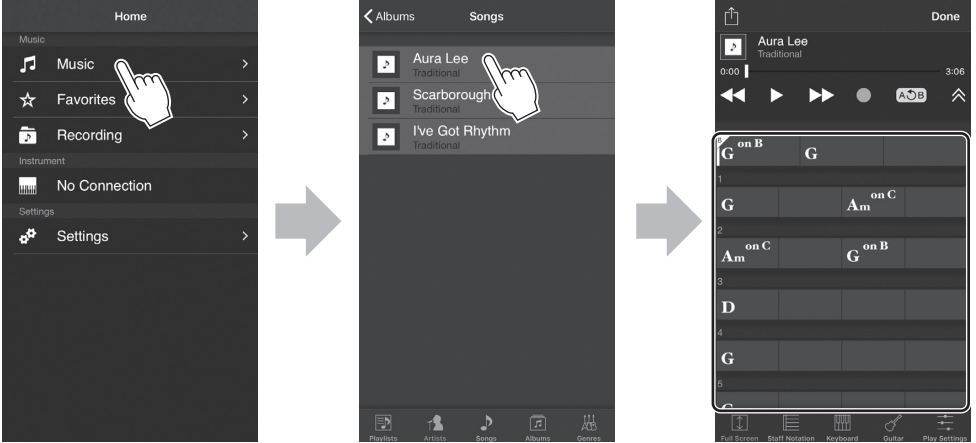

주

Chord Tracker는 매우 정확하게 코드 데이터를 분석할 수 있으나, 경우에 따라 감지된 코드 진행이 원곡과 다를 수 있습니다.

3. Jam 기능을 켭니다.

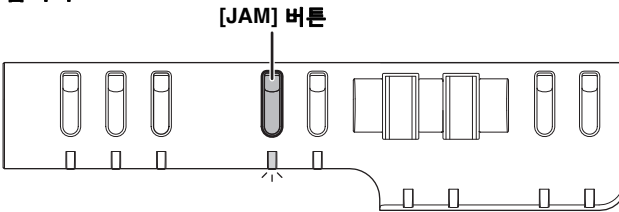

4. Jam 모드를 선택합니다.

다섯 가지 Jam 모드가 제공되므로(다음 페이지), 연주하고자 하는 스타일에 맞는 모드를 선택하십시오. [JAM] 버튼을 반복해서 누르면 모드가 순서대로 선택됩니다. 화면에 선택한 모드의 이름이 표시됩니다.



Jam 모드

1 Finger	손가락 하나만으로 반주 부분을 연주할 수 있습니다. → 프리셋 데모곡을 사용한 예시는 25페이지에 제시되어 있습니다.
Backing	반주 부분을 연주할 때 이상적입니다. → 프리셋 데모곡을 사용한 예시는 24페이지에 제시되어 있습니다.
Melody A	멜로디 연주 시 이상적입니다.
Melody B	이 모드를 A → B → C의 순서대로 사용해 보고 스타일에 맞는 가장 적합한 모드를 찾습니다.
Melody C	→ 프리셋 데모곡으로 "Melody B"를 사용한 예시는 25페이지에 제시되어 있습니다.
Off	Jam 기능을 끕니다.

* 건반에서 멜로디 부분을 연주하고 싶은 경우, Chord Tracker 앱의 "Melody Cancellation" 기능이 곡의 음성 부분을 억제하므로 유용할 수 있습니다. 이에 대한 작동은 앱에 포함된 설명서를 참조하십시오.

5. 곡을 재생합니다.

[◀◀](빨리 되감기), [▶/||](재생/일시 정지) 및 [▶▶](빨리 감기) 버튼을 통해 앱에서 곡을 관리합니다.

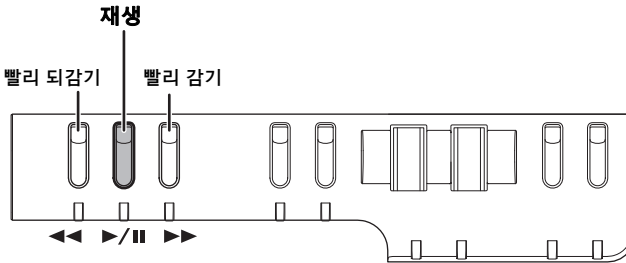

- USB 케이블로 연결하면 곡이 건반에서 들립니다.

주

곡 재생이 시작되는 즉시, 앱은 코드 정보를 건반에 MIDI 데이터로 전송하기 시작합니다. 코드 정보와 선택한 Jam 모드에 따라 건반을 누를 때 만들어지는 음향이 결정됩니다.

음량 설정

- 곡 재생과 건반 연주의 음량 밸런스를 조정하려는 경우, 스마트 기기의 음량을 조정합니다. 추가 조정이 필요하다고 판단되는 경우, 기능 "EQ Type" 설정(전체 음향)을 변경합니다. [FUNCTION] 버튼을 반복해서 눌러 화면 상단에서 "EQ Type"을 불러온 다음 [SELECT] 노브를 돌려 하단에서 값을 선택합니다.
- USB 케이블로 연결된 경우, 스마트 기기의 음량을 최소로 설정하더라도 건반에서 음향을 생성할 수 있습니다.



6. 곡의 리듬에 맞춰 연주합니다.

선택한 Jam 모드에 따라 전문적인 음향을 내는 반주 부분 또는 멜로디를 연주하십시오!
또한, Jam 기능을 최대한 즐기는 방법은 24 및 25페이지를 참조하십시오.



7. 연주를 마칩니다.

[▶/||] (재생/일시 정지) 버튼을 눌러 언제든지 재생을 멈출 수 있습니다. 또한, [JAM] 버튼을 여러 번 눌러 Jam 기능을 끄고 (불이 꺼짐) 스마트 기기의 앱을 종료할 수 있습니다.

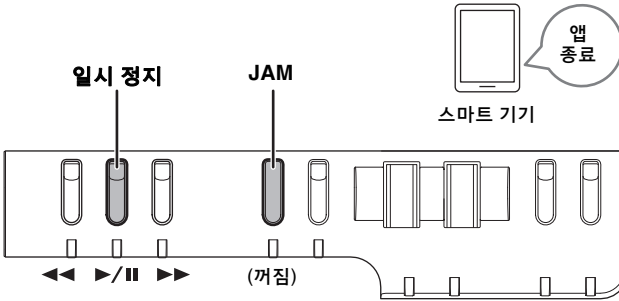

주의사항

앱을 종료하지 않고 USB 케이블을 잡아 당겨 분리할 경우, 앱과 악기의 링크가 끊어져 데모곡이 올바르게 재생되지 않습니다.

주

- 이 앱의 사용 방법에 관한 자세한 내용은 앱 설명서를 참조하십시오.
- Jam 모드 실행 중에는 조옮김을 사용할 수 없습니다.

백업 및 초기화

전원을 꺼도 다음 데이터는 자동으로 백업 데이터로 유지됩니다.

백업 파라미터

기능 설정

- Tuning
- EQ Type
- MIDI Select(MIDI 데이터 전송/수신 시 사용되는 특정 단자, 13페이지의 “MIDI 전송/수신”)
- MIDI CH(MIDI 채널)
- LoopBack(오디오 루프 백 커짐/꺼짐 설정)
- Battery(배터리 유형, 18페이지)
- Auto Off(오토 파워 오프, 20페이지)

* 해당하는 참고 페이지가 없는 상기 항목에 관한 설명은 온라인 설명서인 “참고 설명서”를 참조하십시오.

주의사항

전원이 꺼지면 백업이 자동적으로 실행됩니다. 다음 경우 전원이 꺼지면 백업이 실행되지 않습니다.

- AC 어댑터 분리
- 정전
- 배터리가 부족하거나 없음

초기화

백업 데이터를 초기화할 수 있습니다.

1. 건반의 전원을 끕니다.
2. 가장 높은 건반음을 누른 상태에서 전원을 켜면 출고 시 초기 설정으로 백업 데이터가 초기화됩니다.



초기화가 완료되면 화면 하단에 “Backup Clear”가 표시됩니다.

문제 해결

Q. 전체적인 음량이 낮거나 소리가 들리지 않습니다.

- A. [VOLUME] 다이얼로 주 음량을 올리십시오. 또는 [EFFECT CONTROL] 노브를 시계 방향으로 돌려 건반의 터치 감도를 올리십시오(DYNAMICS, 22페이지). 또는 선택기로 "FILTER"를 선택한 다음 [EFFECT CONTROL] 노브로 값을 조정하여 필터 값을 조정하십시오.

Q. USB 케이블을 통해 악기를 앱에 연결할 수 없습니다.

- A. 기능 메뉴 "MIDI Select"의 값이 27페이지 3단계의 설명과 같이 "USB MIDI"로 설정되어 있는지 확인한 다음 다시 연결해 보십시오.

Q. 사운드에 비브라토가 추가되었습니다.

- A. [MODULATION] 휠이 해당 위치로 설정되어 있는지 확인하십시오. 비브라토 이펙트가 추가되지 않도록 휠을 아래로 돌리십시오.

Q. MIDI 데이터를 전송/수신할 수 없습니다.

- A. 사용할 단자 또는 기능에 따라 기능을 설정하십시오. 자세한 설명은 13페이지의 "MIDI 전송/수신"을 참조하십시오.

Q. [▶/||] 버튼을 눌렀을 때 데모 곡이 재생되지 않습니다.

- A. [⏻](대기/켜짐) 스위치를 꺾다가 다시 켜십시오. 그런 다음 다시 작동해 보십시오.

기타 문제의 경우, 온라인 설명서인 "참고 설명서"의 문제 해결 부분을 참조하십시오.

사양

제품명	디지털 키보드	
음색	AWM 스테레오 샘플링	
	동시발음수(최대)	48
	음색 수	30
	호환성	GM
이펙트	리버브, 코러스, DSP 9가지 형식	
데모	프리셋	3가지 곡
기능	JAM	있음(5가지 모드)
	전체 컨트롤	튜닝, 모듈레이션, 피치 밴드 범위, 포르타멘토, DSP, MIDI 선택, 조옮김, 옥타브 이동, USB 오디오 인터페이스 (44.1kHz, 16비트, 스테레오)
컨트롤 인터페이스	키보드	37 HQ (고급) 미니 키보드
	기타 컨트롤러	PITCH 밴드 휠, MODULATION 휠, TRANSPOSE 버튼, OCTAVE 버튼, RWD 버튼, PLAY/PAUSE 버튼, FF 버튼, SUSTAIN 버튼, EFFECT CONTROL 노브, SELECT 노브, EFFECT 선택기
	화면	백라이트 포함 LCD
연결	[AUX IN](3.5mm, 미니 스테레오 폰 잭) [LINE OUT](1/4" 모노 폰 플러그), [PHONES](3.5mm, 미니 스테레오 폰 잭), [TO HOST], [MIDI] (미니 DIN IN/OUT), [DC IN]	
음향 시스템	앰프: 0.7W 스피커: 3.6cm	

전원	전원	PA-130B 또는 이에 준하는 Yamaha 권장 제품 “AA” 사이즈의 알카라인(LR6), 망간(R6) 또는 Ni-MH 충전식(HR6) 배터리 6개
	소비 전력	3W(PA-130B AC 어댑터 사용 시)
	오토 파워 오프	있음
치수(W x D x H)/중량		821mm x 121mm x 65mm(32-5/16" x 4-3/4" x 2-9/16"), 1.5kg(3lb, 5oz)(배터리 미포함)
포함된 부속 품목		AC 어댑터*, 스트랩, MIDI 브레이크아웃 케이블, 사용 설명서, Online Member Product Registration(온라인 회원 제품 등록) * 지역에 따라 제공되지 않을 수도 있습니다. Yamaha 구입처에 문의하십시오.
별도 판매되는 부속 품목 (지역에 따라 제공되지 않을 수도 있음)		키보드 백(SC-KB350), 헤드폰(HPH-150, HPH-100, HPH-50)

본 설명서의 내용은 발행일 현재 최신 사양을 기준으로 하고 있습니다. 최신 설명서를 가져오려면 Yamaha 웹사이트에 접속 후 해당 설명서 파일을 다운로드 받으십시오. 제품 사양, 장비 또는 별도로 판매되는 선택 품목은 지역에 따라 변경될 수 있으므로, 해당 지역의 Yamaha 구입처에 문의하시기 바랍니다.

색인

[◀◀] (빨리 되감기)	15, 24, 29
[▶/] (재생/일시 정지)	15, 24, 29
[▶▶] (빨리 감기)	15, 24, 29

A

AC 어댑터	17
[AUX IN] 잭	12

C

Chord Tracker	26
CHORUS	22

D

DC IN 잭	17
DYNAMICS	22

E

[EFFECT CONTROL] 노브	22
[EFFECT] 선택기	22
[EXIT] 버튼	15

F

FILTER	22
[FUNCTION] 버튼	15

J

Jam 기능	23, 28
Jam 모드	29
[JAM] 버튼	15

L

[LINE OUT] 잭	12
--------------------	----

M

[MIDI] 단자	13
[MODULATION] 휠	15

O

[OCTAVE] 버튼	14
OTHER	22

P

[PITCH] 밴드 휠	15
--------------------	----

R

REVERB	22
--------------	----

S

[SELECT] 노브	21
[SUSTAIN] 버튼	15

T

[TO HOST] 단자	13
[TRANPOSE] 버튼	14

U

USB 케이블 연결	27
------------------	----

V

VOLUME	12
--------------	----

ㄷ

데모곡	24
-----------	----

ㅁ

문제 해결	32
-------------	----

ㅂ

배터리	18
백업	31

ㅅ

사양	33
스트랩	16

ㅇ

앱	26, 28
연결	13
오토 파워 오프	20
옥타브	14
온라인 설명서	10
음량	19, 29
음색	21
이펙트	22

ㅈ

전원 요구사항	17
조옮김	14

ㅊ

참고 설명서	10
초기화	31

ㅋ

헤드폰	14
화면	14

메모

NORTH AMERICA

CANADA

Yamaha Canada Music Ltd.
135 Milner Avenue, Toronto, Ontario M1S 3R1,
Canada
Tel: +1-416-298-1311

U.S.A.

Yamaha Corporation of America
6600 Orangefhorpe Avenue, Buena Park, CA 90620,
U.S.A.
Tel: +1-714-522-9011

CENTRAL & SOUTH AMERICA

MEXICO

Yamaha de México, S.A. de C.V.
Av. Insurgentes Sur 1647 Piso 9, Col. San José
Ingenieros, Delegación Benito Juárez, México,
D.F., C.P. 03900, México
Tel: +52-55-5804-0600

BRAZIL

Yamaha Musical do Brasil Ltda.
Rua Fidêncio Ramos, 302 - Cj 52 e 54 - Torre B -
Vila Olímpia - CEP 04551-010 - São Paulo/SP,
Brazil
Tel: +55-11-3704-1377

ARGENTINA

**Yamaha Music Latin America, S.A.,
Sucursal Argentina**
Olga Cossettini 1553, Piso 4 Norte,
Madero Este-C1107CEK,
Buenos Aires, Argentina
Tel: +54-11-4119-7000

PANAMA AND OTHER LATIN AMERICAN COUNTRIES/ CARIBBEAN COUNTRIES

Yamaha Music Latin America, S.A.
Edificio Torre Davivienda, Piso: 20
Avenida Balboa, Marbella, Corregimiento de Bella
Vista, Ciudad de Panamá, Rep. de Panamá
Tel: +507-269-5311

EUROPE

THE UNITED KINGDOM/IRELAND

Yamaha Music Europe GmbH (UK)
Sherbourne Drive, Tilbrook, Milton Keynes,
MK7 8BL, U.K.
Tel: +44-1908-366700

GERMANY

Yamaha Music Europe GmbH
Siemensstrasse 22-34, 25462 Rellingen, Germany
Tel: +49-4101-303-0

SWITZERLAND/LIECHTENSTEIN

**Yamaha Music Europe GmbH, Branch
Switzerland in Thalwil**
Seesstrasse 18a, 8800 Thalwil, Switzerland
Tel: +41-44-3878080

AUSTRIA/CROATIA/CZECH REPUBLIC/ HUNGARY/ROMANIA/SLOVAKIA/ SLOVENIA

Yamaha Music Europe GmbH, Branch Austria
Schleiergasse 20, 1100 Wien, Austria
Tel: +43-1-60203900

POLAND

Yamaha Music Europe GmbH
Sp.z o.o. Oddział w Polsce
ul. Wielicka 52, 02-657 Warszawa, Poland
Tel: +48-22-880-08-88

BULGARIA

Dinacord Bulgaria LTD.
Bul. Iskarsko Schose 7 Targowski Zentar Ewropa
1528 Sofia, Bulgaria
Tel: +359-2-978-20-25

MALTA

Olimpus Music Ltd.
Valletta Road, Mosta M9T910, Malta
Tel: +356-2133-2093

NETHERLANDS/BELGIUM/ LUXEMBOURG

Yamaha Music Europe, Branch Benelux
Clarissenhof 5b, 4133 AB Vianen, The Netherlands
Tel: +31-347-358040

FRANCE

Yamaha Music Europe
7 rue Ambroise Croizat, Zone d'activités de Pariest,
77183 Croissy-Beaubourg, France
Tel: +33-1-6461-4000

ITALY

Yamaha Music Europe GmbH, Branch Italy
Via Tinelli N.67/69 20855 Gerno di Lesmo (MB),
Italy
Tel: +39-039-9065-1

SPAIN/PORTUGAL

**Yamaha Music Europe GmbH Ibérica, Sucursal
en España**
Ctra. de la Coruña km. 17,200, 28231
Las Rozas de Madrid, Spain
Tel: +34-91-639-88-88

GREECE

Philippos Nakas S.A. The Music House
19th km. Leof. Lavriou 190 02 Peania - Attiki,
Greece
Tel: +30-210-6686260

SWEDEN

**Yamaha Music Europe GmbH Germany filial
Scandinavia**
JA Wettergrensgata 1, 400 43 Göteborg, Sweden
Tel: +46-31-89-34-00

DENMARK

**Yamaha Music Denmark,
Filial of Yamaha Music Europe GmbH, Tyskland**
Generatørvvej 8C, St. TH., 2860 Soborg, Denmark
Tel: +45-44-92-49-00

FINLAND

F-Musikkii Oy
Antalensentie 4
FI-01510 Vantaa, Finland
Tel: +358 (0)96185111

NORWAY

**Yamaha Music Europe GmbH Germany -
Norwegian Branch**
Grini Neringspark 1, 1332 Osterås, Norway
Tel: +47-6716-7800

ICELAND

Hjodfaerabudid Ehf.
Sidumula 20
IS-108 Reykjavik, Iceland
Tel: +354-525-5050

CYPRUS

Nakas Music Cyprus Ltd.
Nikis Ave 2k
1086 Nicosia
Tel: +357-22-511080
Major Music Center
21 Ali Riza Ave. Ortakoy
P.O.Box 475 Lefkoşa, Cyprus
Tel: (392) 227 9213

RUSSIA

Yamaha Music (Russia) LLC.
Room 37, entrance 7, bld. 7, Kievskaya street,
Moscow, 121059, Russia
Tel: +7-495-626-5005

OTHER EUROPEAN COUNTRIES

Yamaha Music Europe GmbH
Siemensstrasse 22-34, 25462 Rellingen, Germany
Tel: +49-4101-303-0

AFRICA

Yamaha Music Gulf FZE
JAFZA-16, Office 512, P.O.Box 17328,
Jebel Ali FZE, Dubai, UAE
Tel: +971-4-801-1500

MIDDLE EAST

TURKEY

**Yamaha Music Europe GmbH
Merkezi Alanya Türkiye Istanbul Subesi**
Mor Sumbul Sokak Varyap Meridian Business
1.Blok No:1 113-114-115
Bati Atasehir Istanbul, Turkey
Tel: +90-216-275-7960

ISRAEL

RBX International Co., Ltd.
P.O.Box 10245, Petach-Tikva, 49002
Tel: (972) 3-925-6900

OTHER COUNTRIES

Yamaha Music Gulf FZE
JAFZA-16, Office 512, P.O.Box 17328,
Jebel Ali FZE, Dubai, UAE
Tel: +971-4-801-1500

ASIA

THE PEOPLE'S REPUBLIC OF CHINA

Yamaha Music & Electronics (China) Co., Ltd.
2F, Yunhedasha, 1818 Xinzha-lu, Jingan-qu,
Shanghai, China
Tel: +86-400-051-7700

HONG KONG

Tom Lee Music Co., Ltd.
11/F, Silvercord Tower 1, 30 Canton Road,
Tsimshatsui, Kowloon, Hong Kong
Tel: +852-2737-7688

INDIA

Yamaha Music India Private Limited
P-401, JMD Megapolis, Sector-48, Sohna Road,
Gurgaon-122018, Haryana, India
Tel: +91-124-485-3300

INDONESIA

PT. Yamaha Musik Indonesia (Distributor)
Yamaha Music Center Bldg. Jalan Jend. Gatot
Subroto Kav. 4, Jakarta 12930, Indonesia
Tel: +62-21-520-2577

KOREA

Yamaha Music Korea Ltd.
11F, Prudential Tower, 298, Gangnam-daero,
Gangnam-gu, Seoul, 06253, Korea
Tel: +82-2-3467-3300

MALAYSIA

Yamaha Music (Malaysia) Sdn. Bhd.
No.8, Jalan Perbandaran, Kelana Jaya, 47301
Petaling Jaya, Selangor, Malaysia
Tel: +60-3-78030900

SINGAPORE

Yamaha Music (Asia) Private Limited
Block 20 Hougang Street 21, #02-00,
Singapore 530202, Singapore
Tel: +65-6740-9200

TAIWAN

Yamaha Music & Electronics Taiwan Co., Ltd.
2F., No. 1, Yuandong Rd., Banqiao Dist.,
New Taipei City 22063, Taiwan (R.O.C.)
Tel: +886-2-7741-8888

THAILAND

Siam Music Yamaha Co., Ltd.
3, 4, 15, 16th Fl., Siam Motors Building,
891/1 Rama 1 Road, Wangmai,
Pathumwan, Bangkok 10330, Thailand
Tel: +66-2215-2622

VIETNAM

Yamaha Music Vietnam Company Limited
15th Floor, Nam A Bank Tower, 201-203 Cash
Mang Thang Tam St., Ward 4, Dist.3,
Ho Chi Minh City, Vietnam
Tel: +84-28-3818-1122

OTHER ASIAN COUNTRIES

[https://asia-latinamerica-mea.yamaha.com/
index.html](https://asia-latinamerica-mea.yamaha.com/index.html)

OCEANIA

AUSTRALIA

Yamaha Music Australia Pty. Ltd.
Level 1, 80 Market Street, South Melbourne,
VIC 3205 Australia
Tel: +61-3-9693-5111

NEW ZEALAND

Music Works LTD
P.O.Box 6246 Wellesley, Auckland 4680,
New Zealand
Tel: +64-9-634-0099

COUNTRIES AND TRUST TERRITORIES IN PACIFIC OCEAN

[https://asia-latinamerica-mea.yamaha.com/
index.html](https://asia-latinamerica-mea.yamaha.com/index.html)

야마하뮤직코리아(주)

야마하 서비스 센터

 고객지원센터
(수신자 부담) | **080-004-0022**

용산 (02) 790-0617, 080-904-6601

인천 (032) 434-0661

두일 (02) 702-0664~5

안산 (031) 411-6689

청주 (043) 268-6631

대전 (042) 221-6681

홍성 (041) 634-7827

전주 (063) 282-0661

광주 (062) 225-0661

대구 (053) 653-0662

포항 (054) 282-8523

부산 (051) 554-6610

강릉 (033) 655-0663

제주 (064) 724-0660

YAMAHA MUSIC KOREA LTD.

kr.yamaha.com

Yamaha Global Site
<https://www.yamaha.com/>

Yamaha Downloads
<https://download.yamaha.com/>

Manual Development Group
© 2018 Yamaha Corporation
Published 11/2018 PLES*,*-*A0

VAF5650