

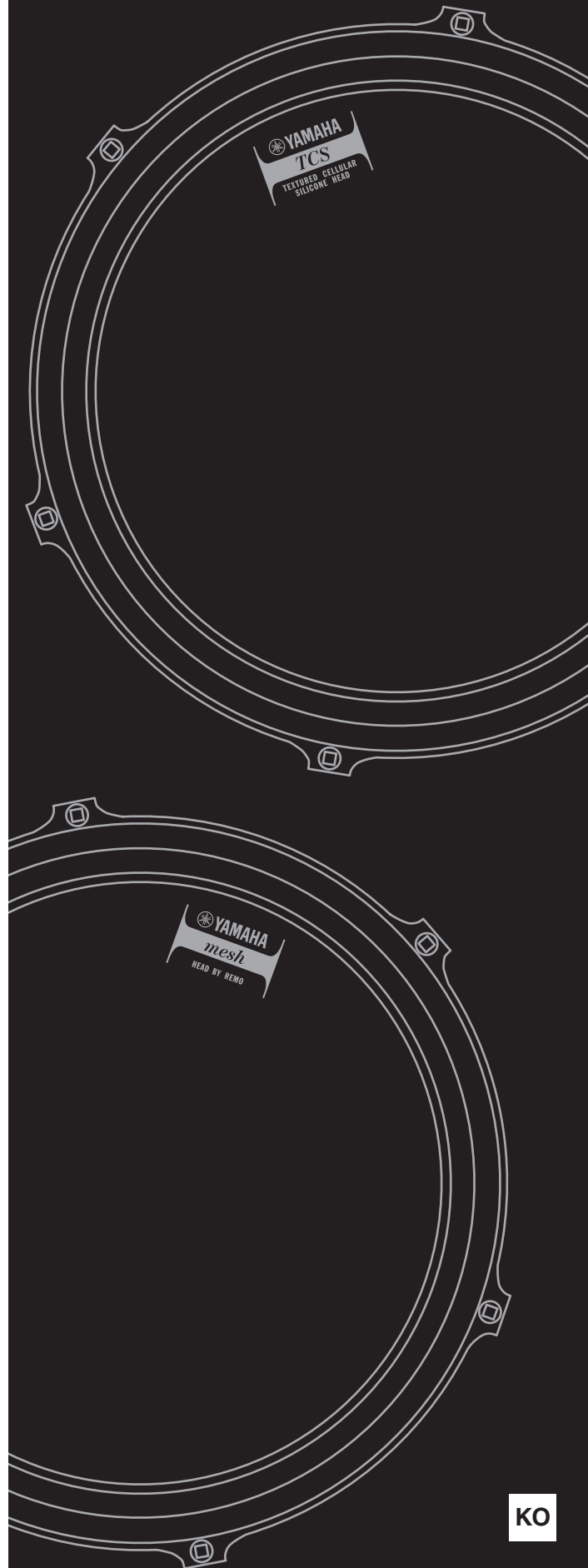

**DTX**  
drums

ELECTRONIC DRUM PAD

**XP105T-X**  
**XP105T-M**  
**XP125T-X**  
**XP125T-M**  
**XP125SD-X**  
**XP125SD-M**



본 제품의 모델 번호, 일련 번호, 전원 규격 등은 기기 옆면에 있는 명판이나 명판 주위에서 확인할 수 있습니다. 도난 시 확인할 수 있도록 일련 번호를 아래 공란에 기입하고 본 사용설명서를 구매 기록으로 영구 보관해야 합니다.

**모델 번호**

---

**일련 번호**

---

(side\_ko\_01)

## 안전 주의사항 진행하기 전에 주의 깊게 읽어 보십시오.

아래에 상세하게 기술되어 있는 안전 주의사항의 목적은 사용자 또는 타인의 우발적 부상이나 재산 피해의 염려 없이 이 제품을 안전하게 사용하는 것입니다. 이 안전 주의사항과 함께 제시된 지침은 안전 보장에 매우 중요하므로 철저히 준수해야 합니다.

본 사용설명서를 읽은 후 안전하고 찾기 쉬운 곳에 보관하여 향후 참조하도록 하십시오.

 <b>주의</b>	<p>사용자 또는 타인의 신체적 부상이나 악기 또는 기타 재산상 손상을 방지하려면 아래의 기본 안전 주의사항을 따르십시오. 이 안전 주의사항에는 다음이 포함되지만 이에 국한되지는 않습니다.</p>
<ul style="list-style-type: none"> <li>• 본 설명서의 조립 지침에 따라 올바른 순서대로 본 제품을 조립하십시오. 또한 정기적으로 볼트를 조여야 합니다. 그렇지 않을 경우 제품에 손상이 가거나 사용자가 부상을 입을 수 있습니다.</li> </ul>	
<ul style="list-style-type: none"> <li>• 이 제품을 랙 시스템 또는 심벌즈 스탠드와 함께 사용하는 경우 비스듬하고 불안정한 표면이나 계단 위에 랙 또는 스탠드를 올려놓지 마십시오. 랙 또는 스탠드가 뒤집어지거나 손상되어 부상을 입을 수 있습니다.</li> </ul>	
<ul style="list-style-type: none"> <li>• 이 제품을 랙 시스템 또는 심벌즈 스탠드와 함께 사용하는 경우 모든 볼트를 단단히 조이십시오. 높이나 각도를 조절할 때도 너트를 풀면서 천천히 진행해야 합니다. 볼트가 느슨해지면 랙이 뒤집어지거나 부품이 떨어져 부상을 입을 수 있습니다.</li> </ul>	
<ul style="list-style-type: none"> <li>• 어린이가 제품에 접근하거나 제품을 만지지 않도록 주의하십시오. 부주의한 제품 운반으로 부상을 입을 수 있습니다.</li> </ul>	
<ul style="list-style-type: none"> <li>• 패드 설치 시 케이블 취급 및 설치에 각별히 유의해야 합니다. 부주의한 케이블 설치로 사용자와 다른 사람들이 케이블에 걸려 넘어질 수 있습니다.</li> </ul>	
<ul style="list-style-type: none"> <li>• 본 제품을 개조하지 마십시오. 본 제품을 개조하면 제품이 손상되거나 기능이 저하될 수 있습니다.</li> </ul>	
<ul style="list-style-type: none"> <li>• 작은 부품들은 어린이의 손이 닿지 않는 곳에 보관하십시오. 어린이가 사고로 삼킬 수도 있습니다.</li> </ul>	

### 주의사항

- 드럼 스틱으로 패드 유닛의 연주면을 누르거나 긁지 마십시오. 감도가 떨어지거나 "연주감"이 줄어들 수 있습니다.
- 제품에 올라서거나 무거운 물체를 올려놓지 마십시오. 제품이 손상될 수 있습니다.
- 온도가 매우 높은 장소(직사광선이 닿는 장소, 히터와 가까운 장소, 밀폐된 차 안 등)나 습도가 높은 장소(욕실, 비 오는 날 옥외 등)에서 본 제품을 사용하거나 보관하지 마십시오. 제품이 변형, 변색, 손상되거나 기능이 저하될 수 있습니다.
- 드럼 패드 표면에 고무 물체 등 색이 쉽게 번질 수 있는 재료를 방지하지 마십시오. 그렇지 않으면 재료 색상이 드럼 패드 표면으로 번질 수 있습니다. 드럼 패드 보관 시 각별히 주의하십시오.
- 제품 세척 시 부드럽고 마른 천이나 물기가 약간 있는 천을 사용하십시오. 도로 희석제, 용제, 알코올, 액체 세제, 화학물질이 함유된 천을 사용하지 마십시오.
- 케이블을 연결하거나 분리할 때는 케이블 자체를 잡지 말고 플러그를 잡으십시오. 또한 케이블 위에 무거운 물건을 올려놓지 마십시오. 날카로운 끝부분과 닿을 수 있습니다. 이 지침을 준수하지 않을 경우 케이블이 손상되고 분리될 수 있습니다.

## **중요**

- 본 사용설명서에 표시된 그림은 설명용으로만 제공되기 때문에 실제 제품에서 나타나는 것과 다소 다르게 표시될 수 있습니다.
- 본 사용설명서에 기재된 회사명과 제품명은 각 회사의 상표 또는 등록 상표입니다.
- 이 제품의 외부는 천연 목재로 제작됩니다. 나뭇결 등 패턴의 차이는 자연스럽게 약기마다 다릅니다.

Yamaha ELECTRONIC DRUM PAD XP105T-X, XP105T-M, XP125T-X, XP125T-M, XP125SD-X 또는 XP125SD-M을 구입해 주셔서 감사합니다. 이 전자 드럼 패드는 가정이나 스튜디오 또는 라이브 공연 무대에서 사용할 수 있습니다. 올바른 조립과 안전한 사용을 위해 사용 전에 이 설명서를 주의 깊게 읽어 보십시오. 설명서를 읽으신 후에는 추후 참조를 위해 안전하고 가까운 곳에 보관하십시오. 그림은 XP125SD-X 전자 드럼 패드를 나타내지만 정보는 다른 전자 드럼 패드에 적용됩니다(별도의 표시가 있는 경우 예외).

## 구성

패키지 구성.....	6
사양 .....	6
패드 및 트리거 입력 잭.....	7
설치 .....	7
연결부 .....	7
고무 림 교체.....	8
헤드 장력 조절(메쉬 패드만 해당) .....	8
헤드 교체(메쉬 패드만 해당).....	9
문제 해결 .....	10

## 패키지 구성

패드 세트를 구매한 고객은 패키지 구성 확인 시 패드 세트에 포함된 "조립 설명서"를 참조하십시오.

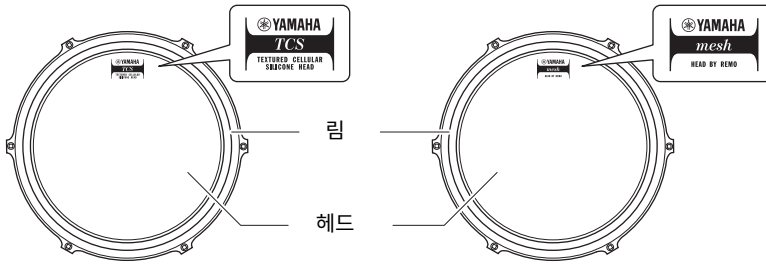

① 본체 × 1

TCS 패드  
(XP105T-X, XP125T-X,  
XP125SD-X)

메쉬 패드  
(XP105T-M, XP125T-M,  
XP125SD-M)

TCS 패드와 메쉬 패드는 헤드의 로고 마크로 구별될 수 있습니다.

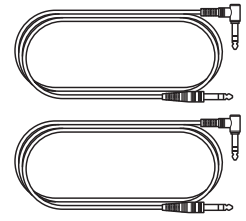

② 스테레오 폰 케이블  
× 2(클리어, 블랙)

두 케이블의 기능이 동일합니다.  
사용하고자 하는 패치를 선택하고  
미사용 패치는 안전한 장소에  
보관하십시오.

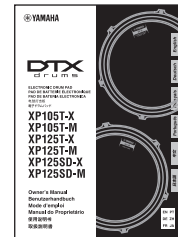

③ 사용설명서  
(본 책자) × 1

## 사양

### ■ XP105T-X, XP105T-M 탐 패드(10")

- 크기: 297(W) × 322(D) × 117(H)mm(클램프 볼트는 포함되지 않음)
- 센서 시스템: 헤드 센서(피에조), 림 센서(피에조)
- 출력 잭: 표준 스테레오 폰 잭

### ■ XP125T-X, XP125T-M 탐 패드(12")

- 크기: 347(W) × 372(D) × 127(H)mm(클램프 볼트는 포함되지 않음)
- 센서 시스템: 헤드 센서(피에조), 림 센서(피에조)
- 출력 잭: 표준 스테레오 폰 잭

### ■ XP125SD-X, XP125SD-M 스네어 패드(12")

- 크기: 347(W) × 329(D) × 127(H)mm(클램프 볼트는 포함되지 않음)
- 센서 시스템: 헤드 센서(피에조), 림 센서(피에조)
- 출력 잭: 표준 스테레오 폰 잭

\*본 설명서의 내용은 발행일 현재 최신 사양을 기준으로 하고 있습니다. 최신 설명서를 가져오려면 Yamaha 웹사이트에 접속 후 해당 설명서 파일을 다운로드 받으십시오. 제품 사양, 장비 또는 별도로 판매되는 선택 품목은 지역에 따라 변경될 수 있으므로, 해당 지역의 Yamaha 구입처에 문의하시기 바랍니다.

## 패드 및 트리거 입력 잭

XP 시리즈 패드 기능은 패드가 연결된 드럼 트리거 모듈의 트리거 입력 잭에 따라 다릅니다. 트리거 입력 잭 관련 기능에 관한 정보는 드럼 트리거 모듈에 포함된 사용설명서 및/또는 Yamaha 웹 사이트의 특정 제품 페이지를 참조하십시오.

## 설치

### ● 탐-탐 드럼(XP105T-X, XP105T-M, XP125T-X, XP125T-M)

랙 시스템(Yamaha RS 시리즈 등)이나 표준 탐 스탠드(Yamaha WS 시리즈 등)를 설치한 다음 그림과 같이 패드를 부착하십시오. 랙 또는 탐 스탠드의 탐 홀더(육각 막대) ①를 패드에 끼우고 링 볼트 ②를 조여 고정시킵니다.

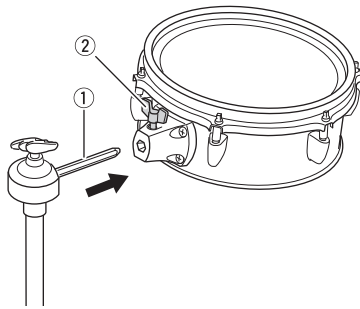

### ● 스네어 드럼(XP125SD-X, XP125SD-M)

설치 전에 스네어 드럼 직경(Yamaha SS662 등)에 맞는 스네어 스탠드 ③를 준비하고 드럼이 흔들리지 않도록 스탠드에 단단히 설치하십시오.

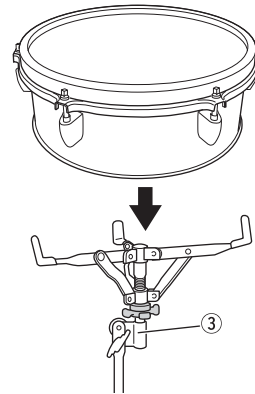

### ⚠ 주의

- 패드가 랙 또는 스탠드에 단단히 부착되어 있는지 확인하십시오. 볼트를 단단히 조이지 않는 경우 패드가 미끄러지거나 떨어져 부상을 입을 수 있습니다. 또한, 랙이나 스탠드를 불안정한 표면 등에 올려놓으면 랙이나 스탠드가 넘어져 부상을 입을 수 있습니다.

## 연결부

공급된 스테레오 폰 케이블을 사용하여 XP 시리즈 패드의 출력 잭을 DTX 시리즈 드럼 트리거 모듈의 입력 잭에 연결하십시오. L자형 커넥터를 패드의 출력 잭(OUTPUT)에 꽂습니다.

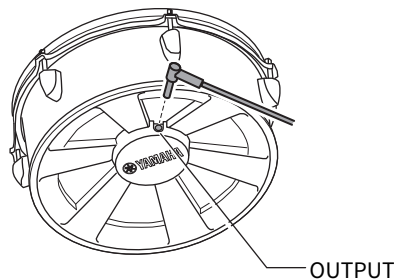

## 고무 림 교체

고무 림은 소모품으로 제작되어 정상적인 마모 손상에 따라 교체될 수도 있습니다. 교체품에 관한 자세한 내용은 대리점이나 Yamaha 공인 서비스 담당자에게 문의하십시오.

- 주** 고무 림을 부착할 경우 고무 림은 후프 둘레 바깥쪽부터 안쪽까지 덮여 있어야 합니다. 부착 후에는 고무 림이 완전히 끼워져 있는지 확인하십시오.

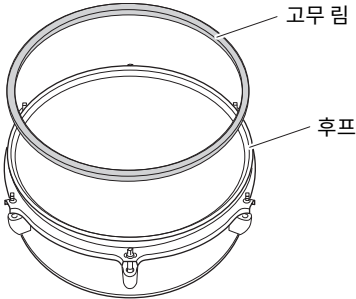

고무 림 교체가 완료되었습니다.

## 헤드 장력 조절 (메쉬 패드만 해당)

- 주의사항**
  - 헤드를 조이기 위한 드럼 키 볼트를 사용 중에 풀 수 있습니다. 연주하기 전에 매번 헤드 장력을 조절하여 헤드가 덜커덕거리거나 풀리지 않도록 할 수 있습니다. 헤드 장력을 조절하려면 아래 그림과 같이 헤드 외부에 있는 드럼 키 볼트 6개를 조이거나 푸십시오. 드럼 키 볼트를 균일하게 조이거나 푸십시오. 볼트를 1개만 조이거나 풀면 헤드 장력이 균일하지 않습니다.

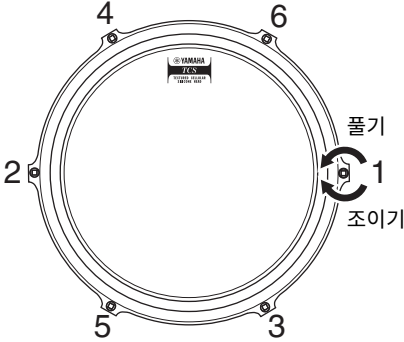

- 주의사항**
  - 긴 핸들 드럼 키(예: 고토크 드럼 키 또는 고장력 드럼 키)를 사용하여 헤드를 조이지 마십시오. 너무 세게 조이면 드럼이 손상될 수 있습니다.



- 주**
  - 드럼 키는 패드 세트 패키지에서 찾을 수 있습니다.
  - 볼트를 과도하게 조이지 마십시오. 목재 몸체에서 삐걱거리는 소리가 나면 볼트를 약간 푸십시오.
  - 표면이 매끄럽고 주름이 없으면 헤드가 제대로 조여진 상태이지만 가운데를 누르면 약간 눌립니다.
  - 어쿠스틱 드럼과 달리 전자 드럼은 헤드 장력이 바뀌더라도 톤은 일정합니다. 느낌을 조율하고 오작동을 방지하려면 헤드 장력을 조절해야 합니다.



## 헤드 교체 (메쉬 패드만 해당)



메쉬 패드는 소모품으로 제작되어 부분적으로 변색, 새김, 헤짐, 찢어짐 또는 굽힘이 발생할 경우 오작동 방지를 위해 교체해야 합니다. 교체품에 관한 자세한 내용은 대리점이나 Yamaha 공인 서비스 담당자에게 문의하십시오.



주의사항  
 • TCS 패드(XP105T-X, XP125T-X, XP125SD-X)의 헤드는 교체할 수 없습니다.  
 헤드가 손상된 경우 대리점이나 Yamaha 공인 서비스 담당자에게 문의하십시오.

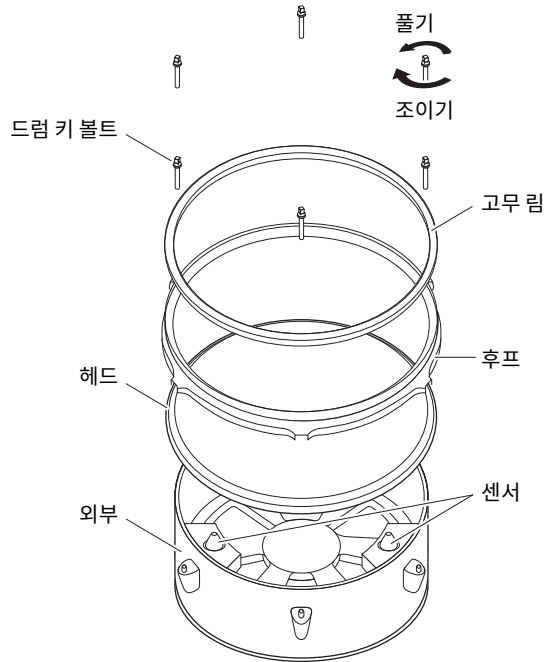

1. 고무 림을 제거하십시오.
2. 드럼 키를 사용하여 드럼 키 볼트 6개를 모두 탈거하십시오.  
**주** 드럼 키는 패드 세트 패키지에서 찾을 수 있습니다.
3. 후프를 분리하십시오.
4. 낡은 헤드를 탈거한 다음 새 헤드로 교체하십시오. (헤드는 사방에 설치할 수 있습니다.)

### 주의사항

• 부품 손상을 방지하기 위해 패드 내부 부품(센서, 회로 기판 등)을 만지거나 헤드를 누르지 마십시오.

5. 후프를 연결한 다음 드럼 키 볼트로 잠시 조이십시오.
6. 고무 림을 부착하십시오.  
**주** 고무 림을 부착할 경우 고무 림은 후프 둘레 바깥쪽부터 안쪽까지 덮여 있어야 합니다. 부착 후에는 고무 림이 완전히 끼워져 있는지 확인하십시오.
7. 헤드 장력을 조절하십시오.  
 (페이지 8의) "헤드 장력 조절(메쉬 패드만 해당)"을 참조하십시오.

헤드 교체가 완료되었습니다.

## 문제 해결

**소리가 없고 볼륨이 낮습니다. 소리 출력이 사용자의 느낌과 일치하지 않습니다.**

- 메쉬 장력이 풀렸습니까? 헤드 장력이 풀리면 여러 문제가 발생할 수 있습니다. ("헤드 장력 조절(메쉬 패드만 해당)" 참조)
- 드럼 키 볼트가 풀렸습니까? 헤드를 고정하고 조이기 위한 드럼 키 볼트를 사용 중에 풀 수 있습니다. 정기적으로 볼트를 조이십시오.

### 주의사항

- 긴 핸들 드럼 키(예: 고토크 드럼 키 또는 고장력 드럼 키)를 사용하여 헤드를 조이지 마십시오. 너무 세게 조이면 드럼이 손상될 수 있습니다.



- 공급된 스테레오 폰 케이블로 DTX 시리즈 드럼 트리거 모듈의 해당 입력 번호에 패드가 연결되어 있습니까? 트리거 입력 잭 관련 기능에 관한 정보는 드럼 트리거 모듈에 포함된 사용설명서 및/또는 Yamaha 웹 사이트의 특정 제품 페이지를 참조하십시오. 모노 폰 케이블과 패드가 연결되어 있으면 림 섹션에 할당된 음성이 생성되지 않습니다.

위에서 설명한 문제와 발생 가능한 기타 문제에 대해서는 드럼 트리거 모듈에 포함된 사용설명서 및/또는 Yamaha 웹 사이트의 특정 제품 페이지를 참조하십시오. 설명서를 참조한 후에도 문제에 대한 솔루션을 찾지 못하면 제품을 구입한 대리점에 문의하십시오.

제품에 관한 자세한 정보는 아래의 가까운 Yamaha 대리점이나 공인 판매 대리점에 문의 바랍니다.

## NORTH AMERICA

### CANADA

**Yamaha Canada Music Ltd.**  
135 Milner Avenue, Toronto, Ontario M1S 3R1,  
Canada  
Tel: +1-416-298-1311

### U.S.A.

**Yamaha Corporation of America**  
6600 Orangethorpe Avenue, Buena Park, CA 90620,  
U.S.A.  
Tel: +1-714-522-9011

## CENTRAL & SOUTH AMERICA

### MEXICO

**Yamaha de México, S.A. de C.V.**  
Av. Insurgentes Sur 1647 Piso 9, Col. San José  
Insurgentes, Delegación Benito Juárez, México,  
D.F., C.P. 03900, México  
Tel: +52-55-5804-0600

### BRAZIL

**Yamaha Musical do Brasil Ltda.**  
Praça Professor José Lannes, 40, Cjs 21 e 22, Brooklin  
Paulista Novo CEP 04571-100 – São Paulo – SP,  
Brazil  
Tel: +55-11-3704-1377

### ARGENTINA

**Yamaha Music Latin America, S.A.,  
Sucursal Argentina**  
Olga Cossettini 1553, Piso 4 Norte,  
Madero Este-C1107CEK,  
Buenos Aires, Argentina  
Tel: +54-11-4119-7000

### PANAMA AND OTHER LATIN

### AMERICAN REGIONS/ CARIBBEAN REGIONS

**Yamaha Music Latin America, S.A.**  
Edificio Torre Davivienda, Piso: 20  
Avenida Balboa, Marbella, Corregimiento de Bella  
Vista, Ciudad de Panamá, Rep. de Panamá  
Tel: +507-269-5311

## EUROPE

### THE UNITED KINGDOM/IRELAND

**Yamaha Music Europe GmbH (UK)**  
Sherbourne Drive, Tilbrook, Milton Keynes,  
MK7 8BL, U.K.  
Tel: +44-1908-366700

### GERMANY

**Yamaha Music Europe GmbH**  
Siemensstrasse 22-34, 25462 Rellingen, Germany  
Tel: +49-4101-303-0

### SWITZERLAND/LIECHTENSTEIN

**Yamaha Music Europe GmbH, Branch  
Switzerland in Thalwil**  
Seestrasse 18a, 8800 Thalwil, Switzerland  
Tel: +41-44-3878080

### AUSTRIA/CROATIA/CZECH REPUBLIC/ HUNGARY/ROMANIA/SLOVAKIA/ SLOVENIA

**Yamaha Music Europe GmbH, Branch Austria**  
Schleiergasse 20, 1100 Wien, Austria  
Tel: +43-1-60203900

### POLAND

**Yamaha Music Europe  
Sp.z o.o. Oddział w Polsce**  
ul. Wielicka 52, 02-657 Warszawa, Poland  
Tel: +48-22-880-08-88

### BULGARIA

**Dinacord Bulgaria LTD.**  
Bul. Iskarsko Schose 7 Targowski Zentar Ewropa  
1528 Sofia, Bulgaria  
Tel: +359-2-978-20-25

### MALTA

**Olimpus Music Ltd.**  
Valletta Road, Mosta MST9010, Malta  
Tel: +356-2133-2093

### NETHERLANDS/BELGIUM/ LUXEMBOURG

**Yamaha Music Europe, Branch Benelux**  
Clarissenhof 5b, 4133 AB Vianen, The Netherlands  
Tel: +31-347-358040

### FRANCE

**Yamaha Music Europe**  
7 rue Ambroise Croizat, Zone d'activités de Pariest,  
77183 Croissy-Beaubourg, France  
Tel: +33-1-6461-4000

### ITALY

**Yamaha Music Europe GmbH, Branch Italy**  
Via Tinelli N.67/69 20855 Gerno di Lesmo (MB),  
Italy  
Tel: +39-039-9065-1

### SPAIN/PORTUGAL

**Yamaha Music Europe GmbH Ibérica, Sucursal  
en España**  
Ctra. de la Coruña km. 17,200, 28231  
Las Rozas de Madrid, Spain  
Tel: +34-91-639-88-88

### GREECE

**Philippos Nakas S.A. The Music House**  
19th km. Leof. Lavriou 190 02 Peania – Attiki,  
Greece  
Tel: +30-210-6686260

### SWEDEN

**Yamaha Music Europe GmbH Germany filial  
Scandinavia**  
JA Wettergrensgata 1, 400 43 Göteborg, Sweden  
Tel: +46-31-89-34-00

### DENMARK

**Yamaha Music Denmark,  
Fillial of Yamaha Music Europe GmbH, Tyskland**  
Generatorvej 8C, ST. TH., 2860 Søborg, Denmark  
Tel: +45-44-92-49-00

### FINLAND

**F-Musiikki Oy**  
Antaksentie 4  
FI-01510 Vantaa, Finland  
Tel: +358 (0)96185111

### NORWAY

**Yamaha Music Europe GmbH Germany -  
Norwegian Branch**  
Grini Næringspark 1, 1332 Østerås, Norway  
Tel: +47-6716-7800

### ICELAND

**Hljodfaerahusid Ehf.**  
Sidumula 20  
IS-108 Reykjavik, Iceland  
Tel: +354-525-5050

### CYPRUS

**Nakas Music Cyprus Ltd.**  
Nikis Ave 2k  
1086 Nicosia  
Tel: +357-22-511080  
**Major Music Center**  
21 Ali Riza Ave. Ortakoy  
P.O.Box 475 Lefkoşa, Cyprus  
Tel: (392) 227 9213

### RUSSIA

**Yamaha Music (Russia) LLC.**  
Room 37, entrance 7, bld. 7, Kievskaya street,  
Moscow, 121059, Russia  
Tel: +7-495-626-5005

### OTHER EUROPEAN REGIONS

**Yamaha Music Europe GmbH**  
Siemensstrasse 22-34, 25462 Rellingen, Germany  
Tel: +49-4101-303-0

## AFRICA

**Yamaha Music Gulf FZE**  
JAFZA-16, Office 512, P.O.Box 17328,  
Jebel Ali FZE, Dubai, UAE  
Tel: +971-4-801-1500

## MIDDLE EAST

### TURKEY

**Yamaha Music Europe GmbH  
Merkezi Almanya Türkiye İstanbul Şubesi**  
Mor Sumbul Sokak Varyap Meridian Business  
1.Blok No:1 113-114-115  
Bati Atasehir Istanbul, Turkey  
Tel: +90-216-275-7960

### ISRAEL

**RBX International Co., Ltd.**  
P.O Box 10245, Petach-Tikva, 49002  
Tel: (972) 3-925-6900

### OTHER REGIONS

**Yamaha Music Gulf FZE**  
JAFZA-16, Office 512, P.O.Box 17328,  
Jebel Ali FZE, Dubai, UAE  
Tel: +971-4-801-1500

## ASIA

### THE PEOPLE'S REPUBLIC OF CHINA

**Yamaha Music & Electronics (China) Co., Ltd.**  
2F, Yunhedasha, 1818 Xinzha-lu, Jingan-qu,  
Shanghai, China  
Tel: +86-400-051-7700

### HONG KONG

**Tom Lee Music Co., Ltd.**  
11/F., Silvercord Tower 1, 30 Canton Road,  
Tsimshatsui, Kowloon, Hong Kong  
Tel: +852-2737-7688

### INDIA

**Yamaha Music India Private Limited**  
P-401, JMD Megapolis, Sector-48, Sohna Road,  
Gurugram-122018, Haryana, India  
Tel: +91-124-485-3300

### INDONESIA

**PT. Yamaha Musik Indonesia (Distributor)**  
Yamaha Music Center Bldg. Jalan Jend. Gatot  
Subroto Kav. 4, Jakarta 12930, Indonesia  
Tel: +62-21-520-2577

### KOREA

**Yamaha Music Korea Ltd.**  
11F, Prudential Tower, 298, Gangnam-daero,  
Gangnam-gu, Seoul, 06253, Korea  
Tel: +82-2-3467-3300

### MALAYSIA

**Yamaha Music (Malaysia) Sdn. Bhd.**  
No.8, Jalan Perbandaran, Kelana Jaya, 47301  
Petaling Jaya, Selangor, Malaysia  
Tel: +60-3-7803900

### SINGAPORE

**Yamaha Music (Asia) Private Limited**  
Block 202 Hougang Street 21, #02-00,  
Singapore 530202, Singapore  
Tel: +65-6740-9200

### TAIWAN

**Yamaha Music & Electronics Taiwan Co., Ltd.**  
2F., No.1, Yuandong Rd., Banqiao Dist.,  
New Taipei City 22063, Taiwan (R.O.C.)  
Tel: +886-2-7741-8888

### THAILAND

**Siam Music Yamaha Co., Ltd.**  
3, 4, 15, 16th Fl., Siam Motors Building,  
891/1 Rama 1 Road, Wangmai,  
Pathumwan, Bangkok 10330, Thailand  
Tel: +66-2215-2622

### VIETNAM

**Yamaha Music Vietnam Company Limited**  
15th Floor, Nam A Bank Tower, 201-203 Cach  
Mang Thang Tam St., Ward 4, Dist. 3,  
Ho Chi Minh City, Vietnam  
Tel: +84-28-3818-1122

### OTHER ASIAN REGIONS

[https://asia-latinamerica-mea.yamaha.com/  
index.html](https://asia-latinamerica-mea.yamaha.com/index.html)

## OCEANIA

### AUSTRALIA

**Yamaha Music Australia Pty. Ltd.**  
Level 1, 80 Market Street, South Melbourne,  
VIC 3205 Australia  
Tel: +61-3-9693-5111

### NEW ZEALAND

**Music Works LTD**  
P.O. BOX 6246 Wellesley, Auckland 4680,  
New Zealand  
Tel: +64-9-634-0099

### REGIONS AND TRUST

### TERRITORIES IN PACIFIC OCEAN

[https://asia-latinamerica-mea.yamaha.com/  
index.html](https://asia-latinamerica-mea.yamaha.com/index.html)

야마하뮤직코리아(주)

야마하 서비스 센터



고객지원센터  
(수신자부담)

| 080-004-0022

용산 (02) 790-0617	두일 (02) 702-0664~5	인천 (032) 434-0661	안산 (031) 411-6689	용인 (031) 263-6650
청주 (043) 268-6631	대전 (042) 221-6681	홍성 (041) 634-7827	전주 (063) 282-0661	광주 (062) 225-0661
대구 (053) 653-0062	포항 (054) 282-8523	부산 (051) 554-6610	강릉 (033) 655-0663	제주 (064) 724-0660

YAMAHA MUSIC KOREA LTD. —

kr.yamaha.com