

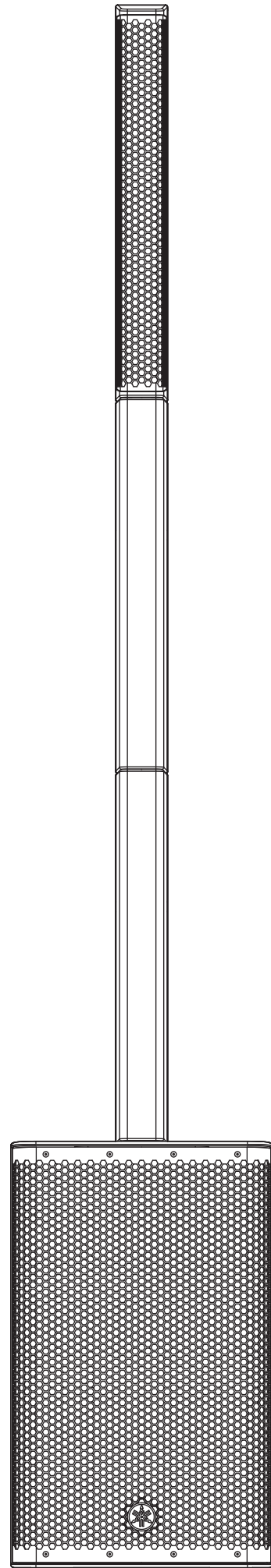

POWERED SPEAKER SYSTEM
SYSTÈME D'ENCEINTES AMPLIFIÉES
SISTEMA DE ALTAVOZ ACTIVO
АКТИВНАЯ АКУСТИЧЕСКАЯ СИСТЕМА
有源音箱
主動式喇叭
앰프내장형 스피커
パワードスピーカーシステム

DXLINK

- EN** Owner's Manual
- DE** Benutzerhandbuch
- FR** Mode d'emploi
- ES** Manual de instrucciones
- PT** Manual do Proprietário
- IT** Manuale di istruzioni
- RU** Руководство пользователя
- ZH-CN** 使用说明书
- ZH-TW** 使用說明書
- KO** 사용설명서
- JA** 取扱説明書



English

Deutsch

Français

Español

Português

Italiano

Русский

简体中文

繁體中文

한국어

日本語

안전 주의사항

사용 전에 반드시 “안전 주의사항”을 읽어 주십시오.

본 사용설명서를 찾기 쉬운 안전한 곳에 보관하여 향후에 참조하도록 하십시오.



경고

아래에 열거되어 있는 기본 주의사항을 반드시 준수하여 감전, 누전, 손상, 화재 및 기타 위험으로 인해 부상 및 사망이 발생할 가능성을 줄이시기 바랍니다. 다음과 같은 주의사항들이 있으나 이 사항들에 국한되는 것은 아닙니다.

이상 징후 발견 시

- 다음과 같은 문제가 발생할 경우 즉시 전원 스위치를 끄고 콘센트에서 전원 플러그를 뽑으십시오.
 - 전원 코드 또는 플러그가 마모되거나 손상된 경우
 - 이상한 냄새나 연기가 나는 경우
 - 제품 내부에 이물질이나 물이 들어간 경우
 - 제품 사용 중 갑자기 소리가 나지 않는 경우
 - 제품에 균열 또는 기타 눈에 띄는 손상이 보이는 경우
- Yamaha 공식 AS 센터에 제품 점검 또는 수리를 의뢰하여 주시기 바랍니다.

전원

- 전원 코드를 히터나 라디에이터 등의 열기구와 가까운 곳에 두지 마십시오. 또한 코드가 손상될 수 있으므로 코드를 과도하게 구부리거나 코드 위에 무거운 물건을 놓지 마십시오. 다른 사람이 밟거나 발에 걸리거나 넘어질 수 있는 장소에 코드를 놓지 마십시오.
- 본 제품에 맞게 지정된 전압만 사용하십시오. 전압 조건은 제품 명판에 인쇄되어 있습니다.
- 제공된 전원 코드/플러그만을 사용하십시오. 본 제품을 구입한 지역이 아닌 곳에서는 제공된 전원 코드가 호환되지 않을 수도 있습니다. Yamaha 구입처에 문의하십시오.
- 전원 플러그를 정기적으로 점검하고, 오물이나 먼지가 쌓인 경우에는 이를 제거하십시오.
- 전원 플러그를 완전히 꽂아 감전이나 화재를 방지하십시오.
- 본 제품을 AC 콘센트 가까이 설치하십시오. 고장 또는 오작동이 발생할 경우 즉시 전원 스위치를 끄고 콘센트에서 플러그를 뽑으십시오. 전원 스위치가 꺼져 있더라도 벽면 AC 콘센트에서 전원 코드를 뽑지 않았다면 전원이 차단된 것이 아닙니다.
- 본 제품을 장시간 동안 사용하지 않을 경우 콘센트에서 전기 플러그를 뽑아놓으십시오.
- 뇌우 발생 시에는 제품이나 전원 플러그를 만지지 마십시오.
- 보호 접지용 연결 장치가 있는 콘센트에 연결하십시오. 제대로 접지되어 있지 않으면 화재, 감전 또는 제품 손상이 발생할 수 있습니다.

분해 금지

- 본 제품의 내부를 열거나 내부 부품을 분해, 개조하지 마십시오. 감전이나 화재, 부상 또는 고장의 원인이 될 수 있습니다.

침수 경고

- 비에 젖지 않도록 하고, 물 또는 습기가 많은 장소에서 사용하거나 쏟아질 우려가 있는 액체가 담긴 용기(예: 화병, 병 또는 유리 컵)를 본 제품에 올려놓지 않도록 하십시오.
- 절대로 젖은 손으로 플러그를 꽂거나 빼지 마십시오.

화재 경고

- 화재가 발생할 수 있으므로 제품 근처에 연소성 물품이나 불꽃을 놓지 마십시오.

청력 손실

- 전원을 켜고 끄기 전에는 음량을 최소로 낮추십시오. 그렇지 않으면 청력 손실, 감전 또는 제품 손상의 문제가 발생할 수 있습니다.
- 오디오 시스템의 AC 전원을 켤 때는 청력 손실 및 스피커 손상 문제가 발생하지 않도록 반드시 본 제품을 제일 나중에 켜십시오. 이와 마찬가지로 전원을 끌 때는 본 제품을 제일 먼저 꺼야 합니다.



주의

아래에 열거되어 있는 기본 주의사항을 반드시 준수하여 본인이나 타인의 신체적 부상을 방지하시기 바랍니다. 다음과 같은 주의사항들이 있으나 이 사항들에 국한되는 것은 아닙니다.

전원

- 전원 플러그를 뽑을 때에는 반드시 코드가 아닌 플러그 손잡이 부분을 잡으십시오. 코드를 당기면 전원 플러그가 손상될 수 있습니다.

설치 및 연결

- 불안정한 장소나 진동이 심한 장소에는 본 제품을 설치하지 마십시오. 본체가 떨어져서 고장이 나거나 사용자 혹은 다른 사람이 다칠 수 있습니다.
- 어린이의 손이 닿지 않는 곳에 본 제품을 보관하십시오. 본 제품은 어린이가 있을 만한 장소에서 사용하기에 적합하지 않습니다.
- 기기의 환기구 앞에 물건을 두지 마십시오. 본 제품의 후면에는 환기구가 있어 내부 온도가 지나치게 상승하는 것을 막아 줍니다. 제품을 옆으로 놓거나 거꾸로 놓지 마십시오. 환기가 충분히 이루어지지 않을 경우 과열로 인해 제품이 손상되거나 화재가 발생할 수도 있습니다.
- 제품 설치 시 제품의 열을 제대로 분산시키려면
 - 천으로 덮지 마십시오.
 - 상단면이 위쪽을 향하도록 하십시오. 측면으로 설치하거나 거꾸로 설치하지 마십시오.
 - 좁고 사방이 막혀 있으며 잘 환기되지 않는 장소에서 제품을 사용하지 마십시오.
- 환기가 충분히 이루어지지 않을 경우 과열로 인해 제품이 손상되거나 화재가 발생할 수도 있습니다. 본 제품 주변에 최소한 상단으로 30cm, 측면으로 30cm 및 후면으로 30cm 정도의 충분한 간격을 두고 설치하십시오.
- 장치를 분해하지 않은 경우 운반하거나 옮기지 마십시오. 그렇지 않으면 스피커나 스피커가 머리 또는 몸에 부딪힐 경우 부상을 입을 수 있습니다.
- 부식성 가스 또는 염기와 접촉할 수 있는 장소에 제품을 두지 마십시오. 오작동이 발생할 수 있습니다.

- 연결된 모든 케이블을 분리한 후 본 제품을 옮기십시오.
- 반드시 2인 이상이 제품을 옮기십시오. 혼자 옮기는 경우, 등을 다치는 등 상해를 입거나 제품이 떨어지거나 파손되어 다른 상해를 입을 수 있습니다.
- 제품의 후면 패널을 벽에 대고 누르지 마십시오. 플러그 및 스피커 케이블이 벽에 닿아 전원 코드에서 분리되어 단락, 오작동, 화재가 발생할 수 있습니다.

유지보수

- 본 제품을 세척할 때에는 AC 콘센트에서 전원 플러그를 뽑으십시오.

취급상 주의

- 제품의 틈새(환기구)에 손가락이나 손을 넣지 마십시오.
- 제품에 올라가거나 무거운 물체를 올려놓지 마십시오.
- 음향이 왜곡되는 경우 본 제품을 작동하지 마십시오. 이와 같은 상태로 오랫동안 사용할 경우 과열되어 화재가 발생할 수 있습니다.
- 제공된 라인 어레이 스피커를 STAGEPAS 1K 등의 다른 제품과 함께 사용하지 마십시오. 그렇지 않으면 오작동, 과열 또는 화재가 발생할 수 있습니다.
- 설치 작업이 완료된 설비가 안전하고 견고한지 확인하십시오. 정기적으로 안전 검사도 실시하십시오. 이 사항을 준수하지 않으면 장치가 떨어져 부상을 유발할 수 있습니다.
- 본 설명서에 수록된 방법으로 조립하고 설치하십시오. 떨어지거나 쓰러지면 부상이나 손상이 발생할 수 있습니다.

본 제품의 모델 번호, 일련 번호, 전원 규격 등은 기기 후면에 있는 명판이나 명판 주위에서 확인할 수 있습니다. 도난 시 확인할 수 있도록 일련 번호를 아래 공간에 기입하고 본 사용설명서를 구매 기록으로 영구 보관해야 합니다.

모델 번호

일련 번호

(1003-M06 plate rear ko 01)

주의사항

제품의 오작동/손상, 데이터 손상 또는 기타 재산의 손상을 방지하기 위해 다음 주의사항을 준수하십시오.

취급 및 유지보수

- TV, 라디오 또는 다른 전기 제품 부근에서 본 제품을 사용하지 마십시오. 본 제품, TV 또는 라디오에서 잡음이 생길 수 있습니다.
- 먼지, 진동이 많은 곳, 극심한 저온 혹은 고온의 장소에 본 제품을 노출시키지 마십시오. 이로 인해 패널의 외관 변형, 불안정한 작동 또는 내부 부품의 손상이 유발될 수 있습니다.
- 온도 변화가 심한 장소에는 설치하지 마십시오. 본 제품 내부나 표면에 응축 현상이 나타나 제품이 파손될 수 있습니다.
- 물방울이 맺혔을 가능성이 있을 때는 손상 가능성을 방지하기 위해 물방울이 완전히 마를 때까지 제품을 켜지 말고 몇 시간 동안 놔두십시오.
- 패널이 변형되거나 변색될 수 있으므로 비닐, 플라스틱 또는 고무로 된 물체를 제품 위에 올려놓지 마십시오.
- 차아염소산나트륨 용액, 에탄올, 벤진, 시너, 세제 또는 화학성 천을 사용하여 제품 표면을 청소하지 마십시오. 그렇지 않으면 표면이 변색되거나 저하될 수 있습니다.

정보

제품과 함께 제공되는 기능/데이터

- XLR형 커넥터의 배선 구조(IEC60268 표준): 핀 1: 접지, 핀 2: 핫(+), 핀 3: 콜드(-)

본 사용설명서

- 본 설명서에 수록된 그림과 이미지는 설명용으로만 제공됩니다.
- 본 설명서에 기재된 회사명과 제품명은 각 회사의 상표 또는 등록 상표입니다.

폐기

- 본 제품에는 재활용 구성부품이 포함되어 있습니다. 본 제품을 폐기하는 경우에는 현지 당국에 문의하시기 바랍니다.

Yamaha는 부적절하게 제품을 사용하거나 개조하여 발생한 고장 또는 데이터 손실이나 파손에 대해 책임지지 않습니다.

목차

안전 주의사항	150
주의사항	151
정보	151
소개	153
기능	153
패키지 구성	153
옵션 품목	153
각 부분의 명칭과 기능	154
상단 패널	154
후면 패널	155
빠른 시작 가이드	157
라인 어레이 스피커 및 스피이스터 연결	157
마이크, 악기나 오디오 장치 연결	157
스피커에서 음향 출력	157
기기 보관	159
문제 해결	160
일반 사양	161
입력 특성	162
출력 특성	162
크기	163
블록 다이어그램	164

소개

Yamaha DXL1K 파워드 스피커를 구입해 주셔서 감사합니다! 본 제품은 음악 이벤트나 다른 라이브 연주용으로 설계되었습니다. 본 제품을 최대한 활용하고 정교한 기능을 즐길 수 있도록 사용설명서를 숙지하고 찾기 쉬운 장소에 보관해 향후 참조하시기 바랍니다.

기능

- 컬럼형, 2방향, 바이 앰프 파워드 스피커
- 간편한 설정으로 라인 어레이 스피커가 서브우퍼에 연결됩니다.
- 라인 어레이 스피커는 지속적으로 광범위한 범위에 적용할 수 있습니다.
- 12인치 서브우퍼가 강력한 저음역을 생성합니다.
- 고효율의 1,100 W 등급 앰프가 장착되어 있습니다.
- 라인 어레이 스피커, 스페이스 및 서브우퍼를 덮는 효율적인 전용 커버
- DM3, TF 시리즈나 MG 시리즈와 같이 소형 믹싱 콘솔이 포함된 작은 PA 시스템에 적합합니다.
- 본 제품을 STAGEPAS 1K mkII 또는 다른 DXL1K와 함께 사용하면 스테레오나 멀티 스피커 시스템으로 업그레이드됩니다.

패키지 구성

- 서브우퍼 (1개)

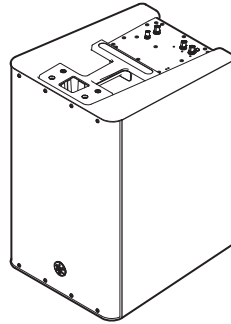

- 전용 커버 (1개)

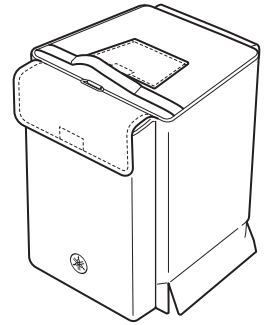

- 라인 어레이 스피커 (1개)

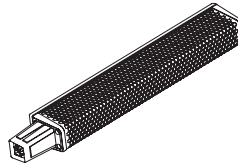

- 스페이스 (2개)

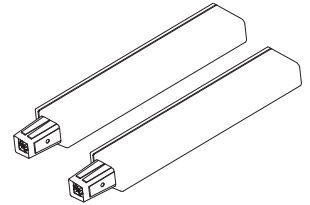

- 전원 코드 (1개)

- 사용설명서 (본 책자)

옵션 품목

- DL-SP1K (전용 돌리)

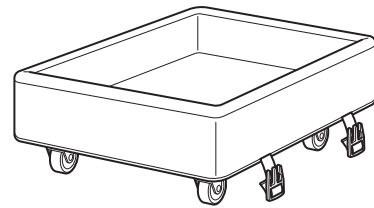

각 부분의 명칭과 기능

상단 패널

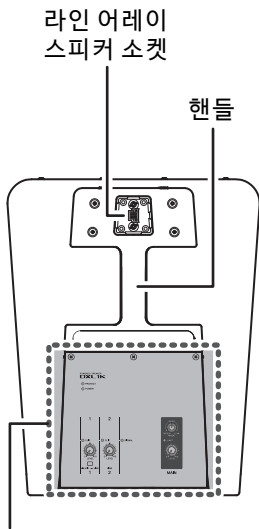

제어 패널

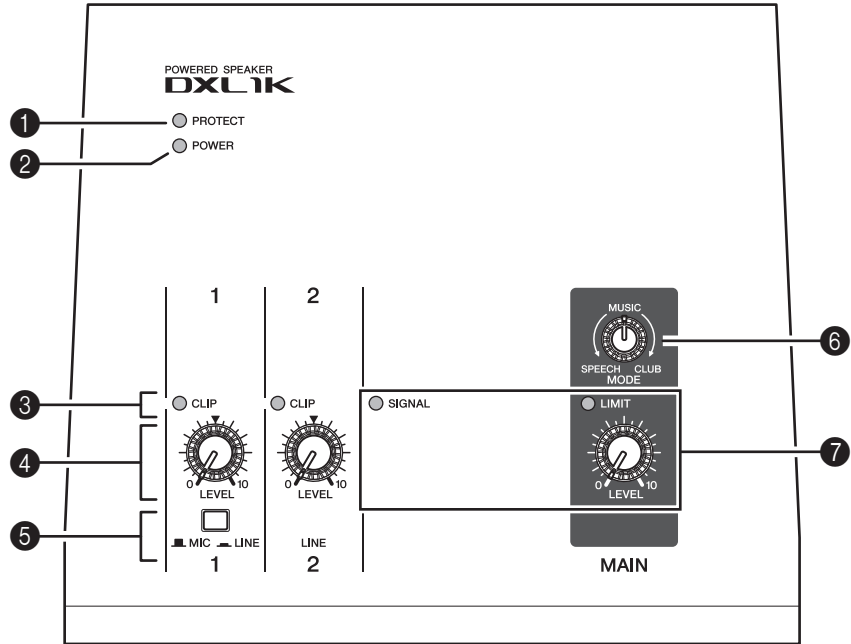

제어 패널

1 [PROTECT] LED

보호 회로가 작동하고 있는 경우 빨간색으로 켜집니다. 다음의 경우 보호 회로가 작동되며 스피커 출력이 음소거됩니다.

- 제품의 전원이 켜지는 경우 전원을 켤 때 소음 방지를 위해 보호 회로가 몇 초간 활성화됩니다. 기기가 완전히 켜지면 LED가 꺼집니다.
- 앰프 과열이 감지되는 경우
- 전류 급상승이 감지되는 경우

보호 회로가 작동하면 앰프부의 온도가 내려갈 때까지 기다리십시오. 기기의 전원을 끈 뒤 다시 켜도 보호 회로가 해제됩니다. 보호 회로가 꺼지지 않으면 Yamaha 구입처에 문의하시기 바랍니다.

2 [POWER] LED

[I/O] (전원) 스위치 (13)를 켜면 녹색으로 켜집니다.

3 [CLIP] LED

과도한 입력 레벨로 인해 신호 클리핑이 발생하는 경우 빨간색으로 켜집니다. 이 LED가 켜지면 관련 입력 채널의 레벨을 줄이거나 관련 [MIC/LINE] 스위치를 LINE으로 설정하십시오.

4 [LEVEL] 컨트롤

이 컨트롤을 사용해 각 채널의 음량을 조절합니다. 음을 줄이려면 사용하지 않는 채널의 모든 LEVEL 컨트롤을 최소로 설정합니다.

5 [MIC/LINE] 스위치(채널 1)

신호 레벨이 낮은 경우(마이크 포함), 스위치를 MIC(🔊) 위치로 설정합니다. 신호 레벨이 높은 경우(전자 악기 및 오디오 장비 포함), 스위치를 LINE(🔊) 위치로 설정합니다.

6 [MODE] 컨트롤

이 컨트롤을 사용해 전반적인 음압과 주파수 밸런스를 조절합니다. 중간 위치(MUSIC)가 기본 설정입니다. 컨트롤을 시계 반대 방향(SPEECH 방향)으로 돌리면 불필요한 저음역대 주파수를 차단해 연설이나 보컬 또는 어쿠스틱 악기 연주에 가장 적합하도록 설정합니다. 컨트롤을 시계 방향(CLUB 방향)으로 돌리면 고음역대와 저음역대가 강화되어 음원을 재생할 수 있는 최적의 설정이 만들어집니다.

7 [MAIN LEVEL] 컨트롤/[LIMIT] LED/[SIGNAL] LED

스피커에서 출력되는 신호의 음량 및 [LINK OUT] 출력 쪽으로 라우팅되는 신호 레벨을 동시에 결정합니다. 따라서 채널 간 상대 음량 밸런스를 변경하지 않고도 전체 음량을 조절할 수 있습니다. 출력 신호가 특정 레벨에 도달하여 이를 초과할 때 [SIGNAL] LED가 녹색으로 켜집니다. 리미터를 적용하면 [LIMIT] LED가 빨간색으로 켜집니다.

후면 패널

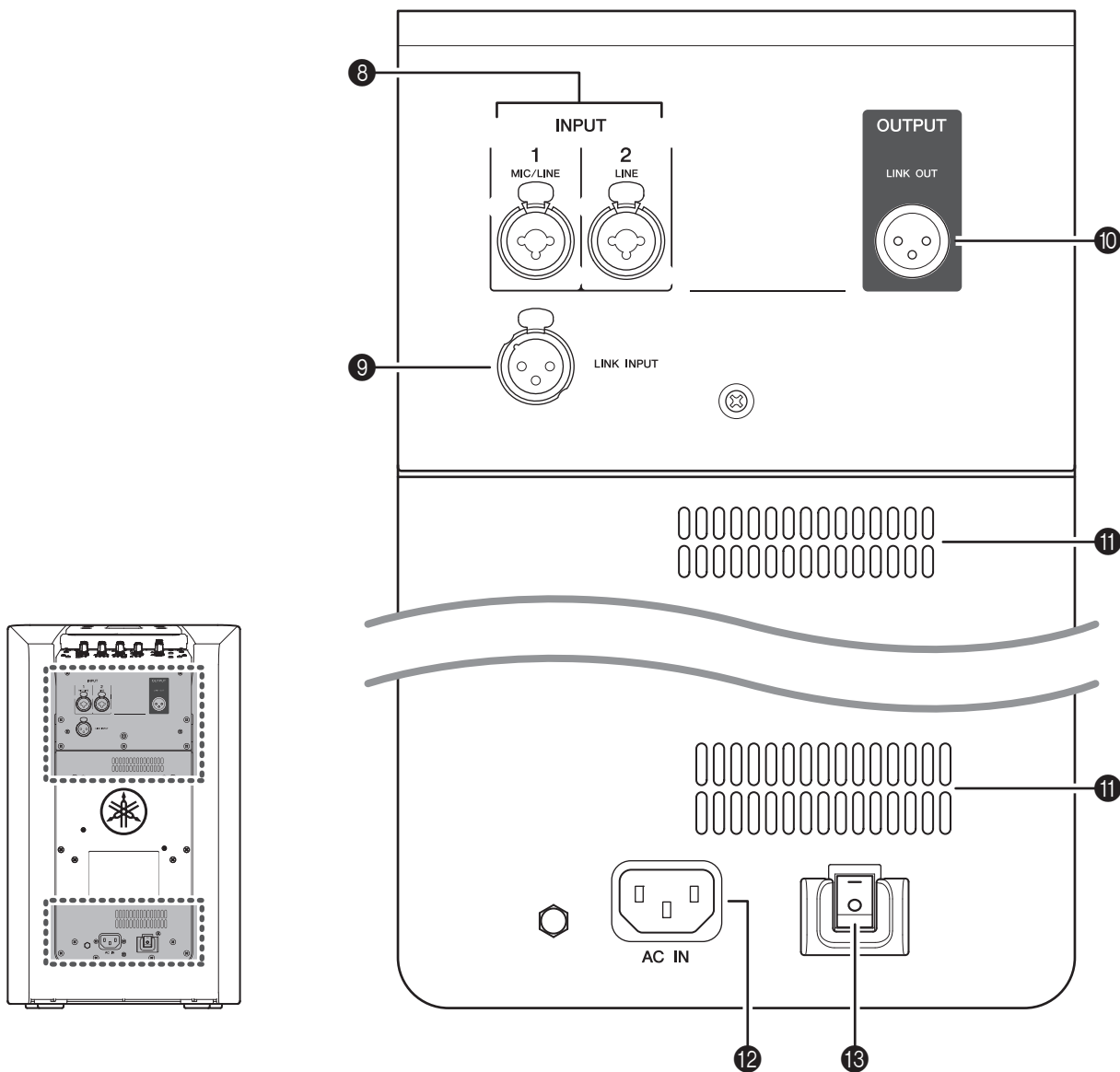

- 8 마이크/라인 입력 잭(채널 1~2)**
 마이크, 기타, 전자 악기 또는 오디오 장비를 연결합니다. XLR과 폰 플러그를 동시에 지원하는 콤보 잭입니다.

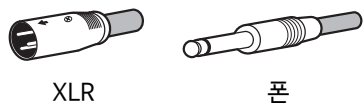

XLR

폰

- 9 [LINK INPUT] 잭**
 XLR 유형의 플러그를 지원하는 잭입니다. 입력 신호가 스피커에서 직접 출력됩니다. 신호의 음 및 음량을 제어하려면 연결된 STAGEPAS 1K mkII 또는 믹싱 콘솔을 사용하십시오.

- 10 [LINK OUT] 잭**
 XLR 유형의 플러그를 지원하는 잭입니다. 혼합 신호가 다른 DXL1K로 출력됩니다. 또는, 다른 파워드 스피커를 여기에 연결해도 됩니다.

- 11 환기구**
 본 제품 내부에 장착된 냉각 팬의 환기구입니다. 기기를 사용할 때 환기구를 막지 마십시오.

후면

12 [AC IN] 잭

포함된 전원 코드를 여기에 연결합니다. 이 잭에 전원 코드를 연결한 다음 AC 콘센트에 전원 코드 플러그를 삽입하십시오.

전원 코드를 연결하거나 분리할 때는 먼저 전원 스위치를 꺼야 합니다.

13 I/O (전원) 스위치

기기의 전원을 켜거나(I) 끕니다(O). 연결된 전체 장치의 전원을 켤 때는 먼저 외부 음원의 전원을 켜고 본 기기를 켜 다음 [LINK OUT] 잭에 연결된 장치를 마지막으로 켜십시오. 전체 장치의 전원을 끌 때는 역순으로 진행하십시오.

주의사항

전원 스위치가 꺼진 경우에도 기기에는 소량의 전류가 흐릅니다. 본 기기를 장시간 사용하지 않을 경우에는 AC 콘센트에서 전원 코드를 뽑으십시오.

주

기기의 전원을 연속해서 빨리 켜다 끄면 고장이 발생할 수 있습니다. 기기의 전원을 끄고 약 5초 후에 다시 켜십시오.

빠른 시작 가이드

라인 어레이 스피커 및 스페이서 연결

포함된 스페이서를 사용해 청중의 귀 높이 정도에 라인 어레이 스피커를 설치합니다. 라인 어레이 스피커에는 그릴이 있습니다.

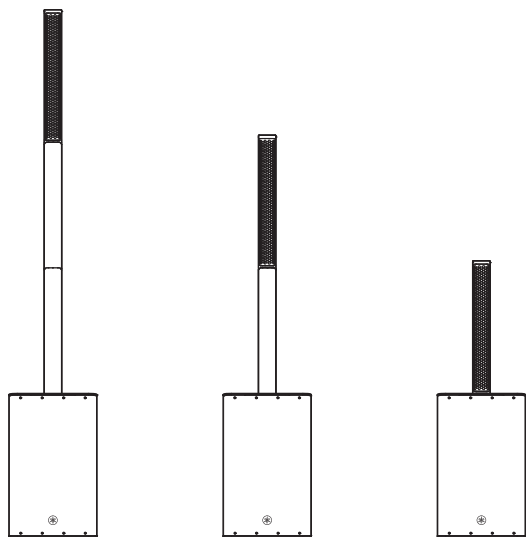

스페이서 (2 개) 스페이서 (1 개) 스페이서 없음

- 라인 어레이 스피커와 스페이서를 소켓에 하나씩 단단히 끼웁니다. 필요하다면 스페이서를 사용하십시오.

주

라인 어레이 스피커와 스페이서를 소켓에 단단히 끼우십시오. 커넥터가 확실하게 끼워지지 않으면 음향이 출력되지 않을 수 있습니다.



마이크, 악기나 오디오 장치 연결

연결하기 전에 [LEVEL] 컨트롤을 시계 반대 방향으로 돌려 음량을 최소로 낮추십시오.

■ 연결 예

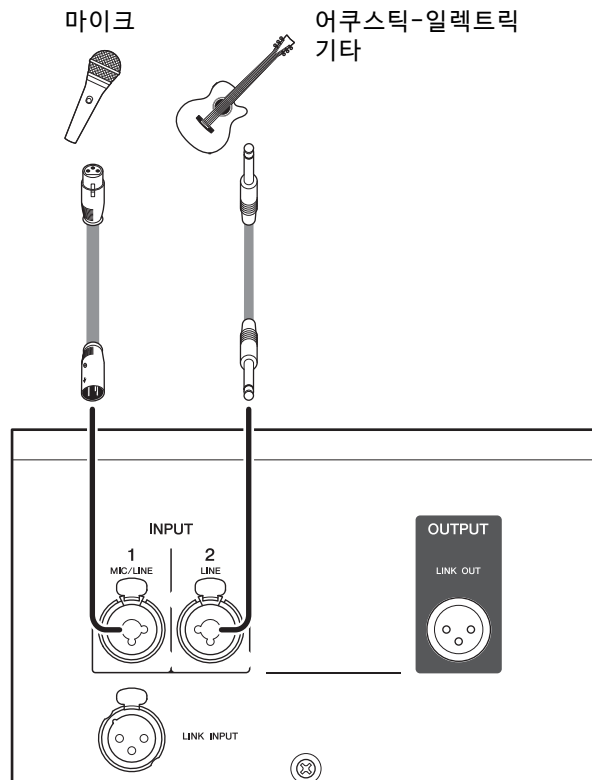

스피커에서 음향 출력

기기의 전원이 꺼져 있는지 확인합니다.

- 포함된 전원 코드의 플러그를 기기 후면 패널의 [AC IN] 잭에 연결합니다.

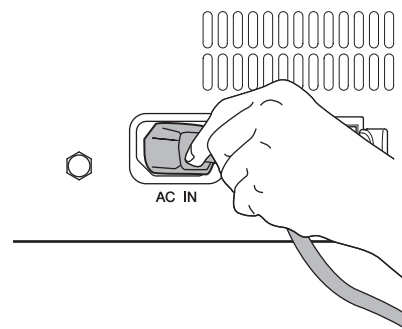

어플리케이션

3. 전원 코드의 다른 쪽 끝을 AC 콘센트에 꽂습니다.



경고

- DXL1K는 접지 후 사용하도록 설계되었습니다. 감전 및 연결된 장치의 파손을 피할 수 있도록 포함된 전원 코드를 사용해 기기를 접지시키십시오. 적절한 연결에 관한 내용은 가까운 Yamaha 구입처에 문의하십시오.
- 제품과 함께 제공된 전원 코드만 사용하십시오. 그렇지 않으면 열이 발생하거나 감전될 수 있습니다.

주의사항

전원 스위치가 꺼진 경우에도 기기에는 소량의 전류가 흐릅니다. 본 기기를 장시간 사용하지 않을 경우에는 AC 콘센트에서 전원 코드를 뽑으십시오.

4. [LEVEL] 컨트롤(흰색 노브) 및 [MAIN LEVEL] 컨트롤(빨간색 노브)을 최소(0)로 돌립니다.

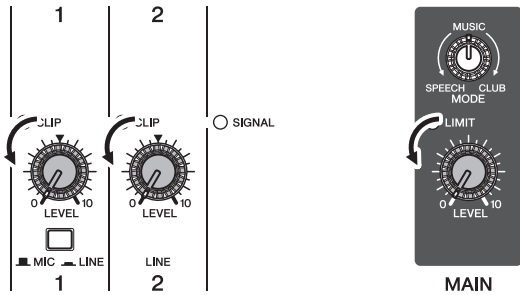

5. [MODE] 컨트롤(노란색 노브)를 MUSIC 위치로 설정합니다.

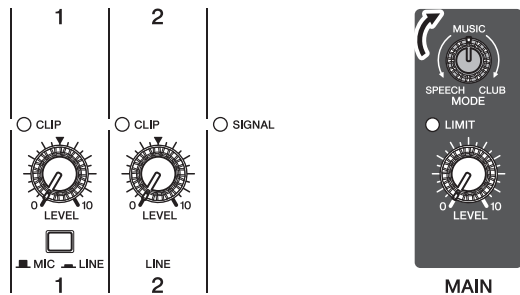

6. 마이크를 채널 1에 연결한 경우 [MIC/LINE] 스위치를 MIC(■) 위치로 설정합니다. 악기나 오디오 장치를 채널 1에 연결한 경우 [MIC/LINE] 스위치를 LINE(▬) 위치로 설정합니다.

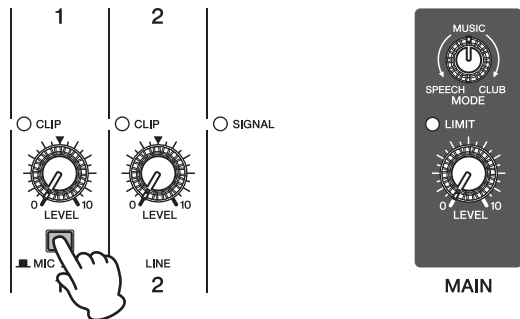

7. 연결된 악기나 오디오 장치의 전원을 끈 다음 본 기기의 전원을 켭니다.

[POWER] LED가 켜집니다.



8. [MAIN LEVEL] 컨트롤을 사용하여 음량을 알맞은 수준으로 맞춥니다.

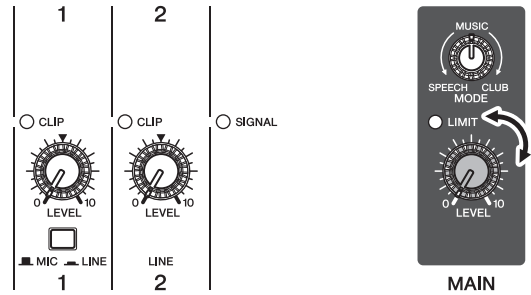

9. 악기를 연주하거나 마이크에 대고 노래할 때 [LEVEL] 컨트롤을 사용해 관련 채널의 음량을 조절할 수 있습니다.

10. [MAIN LEVEL] 컨트롤을 사용하여 전체 음량을 조절합니다.

음향과 음량이 적절하게 들리면 설정이 완료된 것입니다. 적절하지 않으면 “문제 해결” (160페이지) 섹션의 체크리스트를 참조하십시오.

주

스피커에서 예상치 못한 큰 소음이 나는 것을 방지하기 위해서 먼저 본 기기의 전원을 끈 다음 연결된 음원(악기나 오디오 장치)의 전원을 끄십시오.

음량 조절

■ 음량이 너무 클 경우

관련 채널의 [LEVEL] 컨트롤을 최소(0)로 돌립니다. [MIC/LINE] 스위치를 LINE(▬) 위치로 설정한 후 원하는 음량이 될 때까지 [LEVEL] 컨트롤을 천천히 올립니다.

■ 음량이 너무 낮을 경우

관련 채널의 [LEVEL] 컨트롤을 최소(0)로 돌립니다. [MIC/LINE] 스위치를 MIC(■) 위치로 설정한 후 원하는 음량이 될 때까지 [LEVEL] 컨트롤을 천천히 올립니다.

기기 보관

1. 제공된 전용 커버를 DXL1K에 설치합니다.

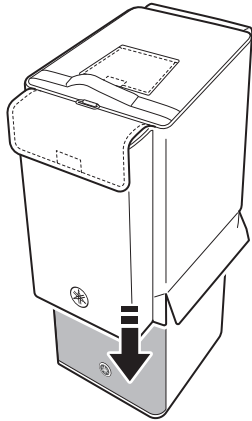

2. 라인 어레이 스피커와 스페이서를 Yamaha 로고가 표시된 주머니 안에 넣습니다.

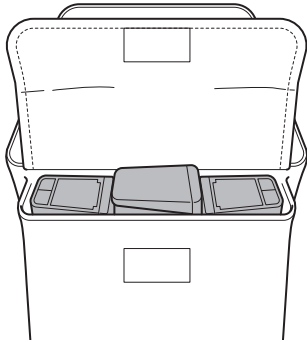

기기를 옮기려면 커버 상단의 플랩을 열고 기기의 핸들을 잡습니다.

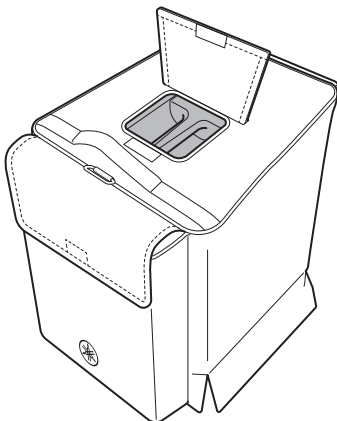

주
기기와 함께 사용하도록 설계된 돌리(옵션 사양)인 DL-SP1K에 관한 내용은 DL-SP1K 사용설명서를 참조하십시오.

문제 해결

전원이 켜지지 않습니다.

- 전원 코드를 단단히 잘 연결했습니까?

전원이 갑자기 꺼지는 경우

- 기기 환기구가 막혀 있습니까?
환기가 부적절한 경우 본 제품이 과열될 수 있으므로 시스템 과열 방지를 위해 전원이 자동으로 꺼질 수 있습니다. 열기가 식도록 적절히 환기시킨 뒤 전원을 다시 켜십시오.

소리가 들리지 않는 경우

- 라인 어레이 스피커와 스페이서를 소켓에 단단히 끼웠습니까?
스피커를 스페이서나 소켓에 단단히 끼우지 않으면 커넥터가 확실하게 연결되지 않아 음향이 출력되지 않습니다.
- [PROTECT] LED가 켜집니까?
내부 파워 앰프부에 과부하가 걸리면 앰프가 음소거되어 회로를 보호합니다. 일정 시간이 지나면 기기가 자동으로 재설정됩니다.

음향이 왜곡되거나 잡음이 나는 경우

- 관련 채널의 [LEVEL] 컨트롤 및/또는 [MAIN LEVEL] 컨트롤이 너무 높게 설정되어 있습니까?
- [MIC/LINE] 스위치가 MIC로 설정되어 있습니까?
음원의 입력 레벨이 높은 경우 [MIC/LINE] 스위치를 MIC로 설정하면 음이 왜곡될 수 있습니다. 스위치를 LINE으로 설정하십시오.
- 연결된 장치의 음량이 너무 큼니까?
외부 기기의 음량을 낮추십시오.

음향이 충분히 크지 않습니다.

- 모든 관련 채널의 [LEVEL] 컨트롤 및/또는 [MAIN LEVEL] 컨트롤이 너무 낮게 설정되어 있습니까?
- [MIC/LINE] 스위치가 LINE으로 설정되어 있습니까?
[LEVEL] 컨트롤을 최소(0)로 돌린 뒤 스위치를 MIC로 설정하고 천천히 [LEVEL] 컨트롤을 올리십시오.
- 연결된 장치의 음량이 너무 작습니까?
외부 기기의 음량을 높이십시오.

고음역대와 저음역대의 균형이 맞지 않습니다.

- 스피커에서 고주파 신호가 올바르게 출력되고 있습니까?
올바르게 출력되지 않는 경우 라인 어레이 스피커가 소켓에 단단히 끼워진 상태인지 확인하십시오.

문제가 지속되는 경우 Yamaha 구입처에 문의하시기 바랍니다.

일반 사양

■ 주요 사양

시스템 유형	라인 어레이 스피커 장착 파워드 서브우퍼
주파수 응답 (-10dB)	37Hz ~ 20kHz
지향각도 (수평 x 수직)	170° × 30°
크로스오버 주파수	240Hz
최대 출력 레벨 (측정된 피크, 1m에서의 IEC 잡음)	125dB SPL
전원 요구사항	220-230V 60Hz
소비 전력	25W(대기), 91W(1/8 전력)
크기(W × H × D)	시스템(최대) 334 × 2,000 × 418mm
중량	23.0kg

■ 제어 패널

믹싱 채널의 수	2
아날로그 입력	모노 마이크/라인(1개), 모노 라인(1개) LINK IN(MONO)
이펙트	MODE(SPEECH/MUSIC/CLUB)
출력	LINK OUT(MONO)

■ 앰프부

정격 출력	다이내믹	1,100W(서브우퍼: 500W, 라인 어레이 스피커: 600W)
-------	------	--------------------------------------

■ 스피커부

인클로저	라인 어레이 스피커: 폐쇄
	서브우퍼: 베이스 리플렉스형
스피커 장치	라인 어레이 스피커: 1.5" (3.8cm) 콘(10개)
	서브우퍼: 12" (30cm) 콘
크기(W × H × D)	라인 어레이 스피커: 67 × 582 × 86mm
	스페이서(각각): 67 × 555 × 86mm
	서브우퍼: 334 × 550 × 418mm
중량	라인 어레이 스피커: 1.8kg
	스페이서(각각): 0.6kg
	서브우퍼: 20.0kg

■ 부속 품목

패키지 포함 내역	전원 코드(1개), 전용 커버(1개), 사용설명서
옵션 품목	DL-SP1K(전용 돌리)

입력 특성

입력 단자	커넥터 유형		MIC/LINE SW	입력 임피던스	소스 임피던스	입력 레벨*1		
						민감도*2	공칭값*3	클리핑 이전 최대값
CH IN1	XLR 콤보	XLR	MIC	3k Ω (밸런스형)	150 Ω 마이크/라인	-50 dBu	-36 dBu	-10 dBu
			LINE			-24 dBu	-10 dBu	+16 dBu
		폰	MIC	10k Ω (밸런스형)	150 Ω 마이크/라인	-44 dBu	-30 dBu	-4 dBu
			LINE			-18 dBu	-4 dBu	+22 dBu
CH IN2	XLR 콤보	XLR	-	10k Ω (밸런스형)	150 Ω 라인	-24 dBu	-10 dBu	+16 dBu
		폰	-	10k Ω (밸런스형)	150 Ω 라인	-18 dBu	-4 dBu	+22 dBu
LINK INPUT	XLR-3-31		-	20k Ω (밸런스형)	150 Ω 라인	+10 dBu	-	+24 dBu

- *1. 0 dBu = 0.775 Vrms
- *2. INPUT VOLUME = MAX
- *3. INPUT VOLUME = 공칭값(중앙 위치)

출력 특성

출력 단자	커넥터 유형	출력 임피던스	부하 임피던스	출력 레벨*4	
				공칭값	클리핑 이전 최대값
LINK OUT	XLR-3-31	75 Ω	10k Ω	+10 dBu	+24 dBu

- *4. 0 dBu = 0.775 Vrms

* 본 설명서의 내용은 발행일 현재 최신 사양을 기준으로 하고 있습니다. 최신 설명서를 가져오려면 Yamaha 웹사이트에 접속 후 해당 설명서 파일을 다운로드 받으십시오.

크기

■ 서브우퍼

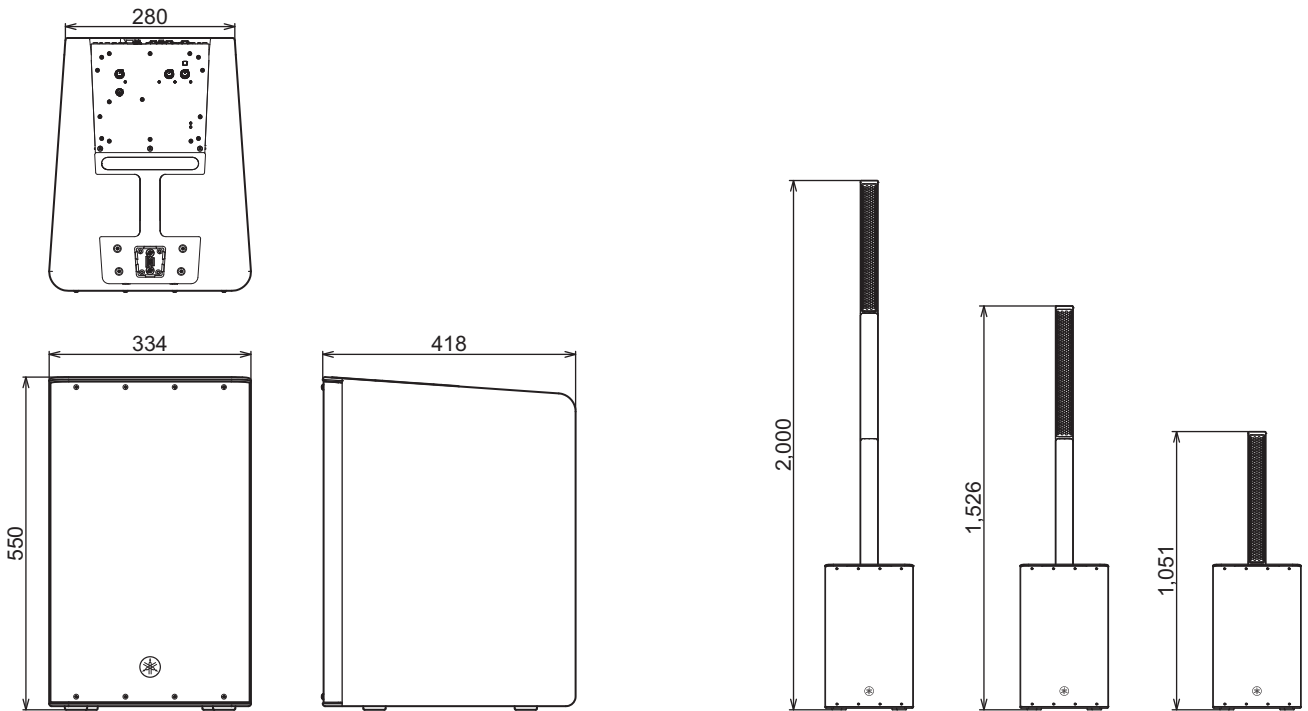

■ 라인 어레이 스피커

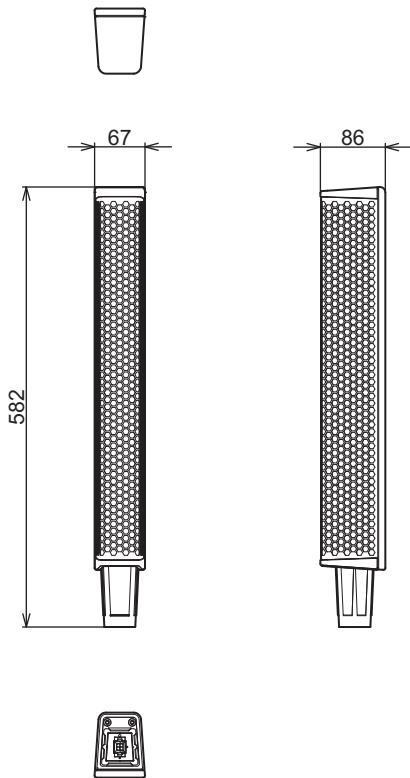

■ 스페이서

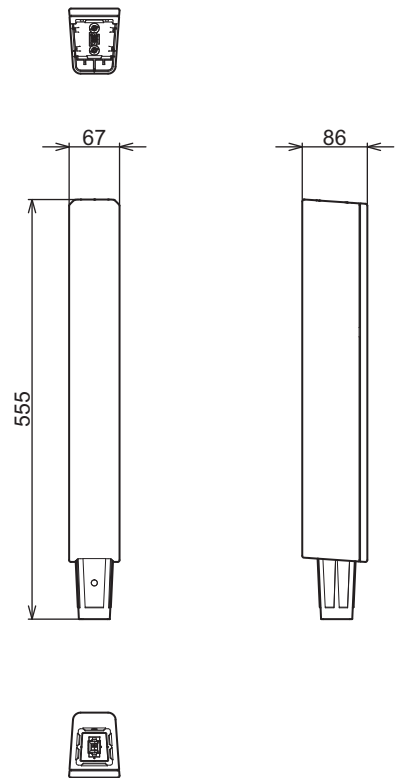

단위: mm

블록 다이어그램

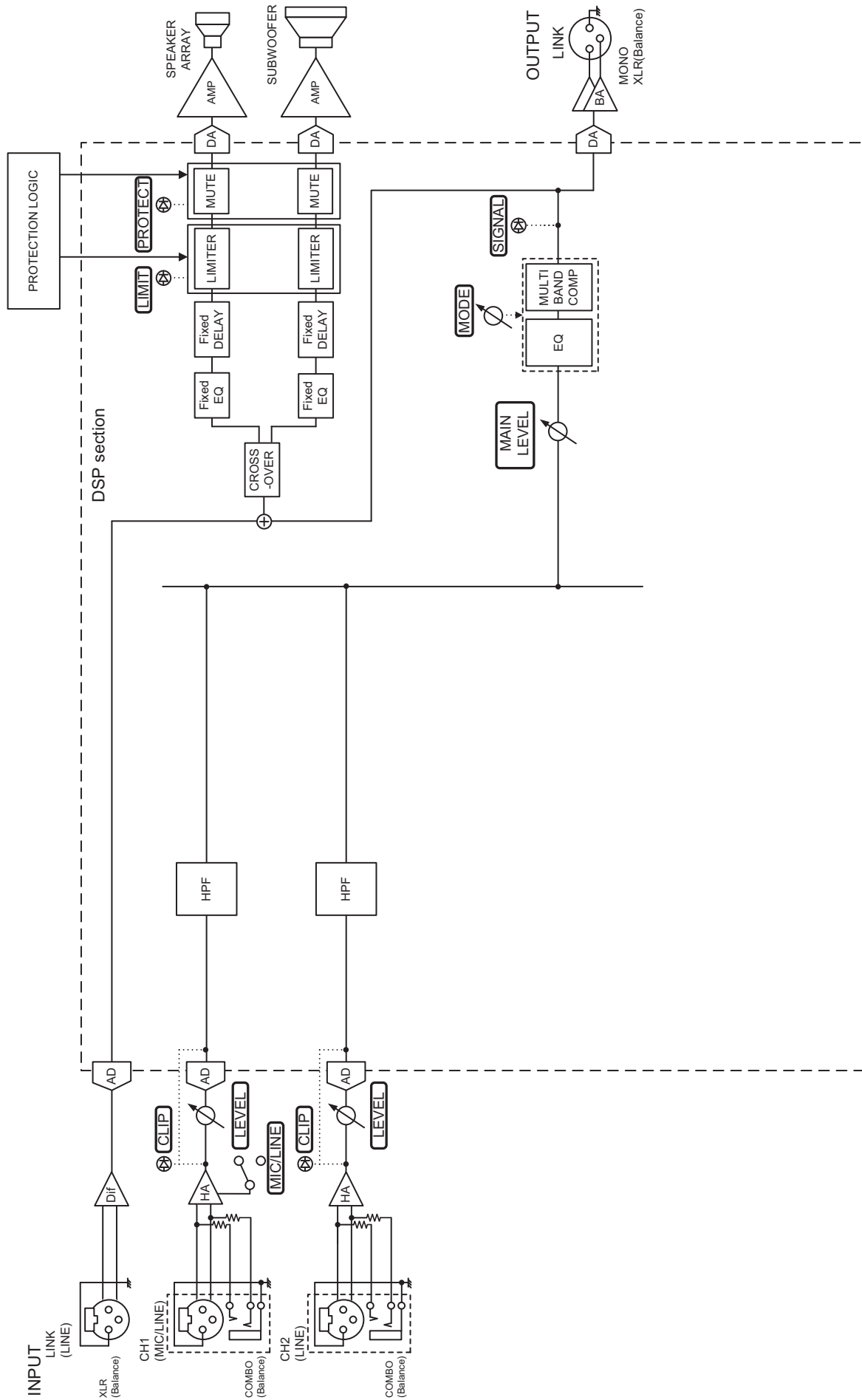

메모

ADDRESS LIST

NORTH AMERICA

CANADA

Yamaha Canada Music Ltd.
135 Milner Avenue, Toronto, Ontario,
M1S 3R1, Canada
Tel: +1-416-298-1311

U.S.A.

Yamaha Corporation of America
6600 Orangethorpe Avenue, Buena Park, CA 90620,
U.S.A.
Tel: +1-714-522-9011

CENTRAL & SOUTH AMERICA

MEXICO

Yamaha de México, S.A. de C.V.
Av. Insurgentes Sur 1647 Piso 9, Col. San José
Insurgentes, Delegación Benito Juárez, CDMX,
C.P. 03900, México
Tel: +52-55-5804-0600

BRAZIL

Yamaha Musical do Brasil Ltda.
Praça Professor José Lannes, 40, Cjs 21 e 22, Brooklin
Paulista Novo CEP 04571-100 – São Paulo – SP,
Brazil
Tel: +55-11-3704-1377

ARGENTINA

**Yamaha Music Latin America, S.A.,
Sucursal Argentina**
Olga Cossetini 1553, Piso 4 Norte,
Madero Este-C1107CEK,
Buenos Aires, Argentina
Tel: +54-11-4119-7000

PANAMA AND OTHER LATIN

AMERICAN/CARIBBEAN REGIONS

Yamaha Music Latin America, S.A.
Edif. Torre Banco General, Piso 7, Urbanización
Marbella, Calle 47 y Aquilino de la Guardia,
Ciudad de Panamá, República de Panamá
Tel: +507-269-5311

EUROPE

THE UNITED KINGDOM/IRELAND

Yamaha Music Europe GmbH (UK)
Sherbourne Drive, Tilbrook, Milton Keynes,
MK7 8BL, U.K.
Tel: +44-1908-366700

GERMANY

Yamaha Music Europe GmbH
Siemensstrasse 22-34, 25462 Rellingen, Germany
Tel: +49-4101-303-0

SWITZERLAND/LIECHTENSTEIN

**Yamaha Music Europe GmbH, Branch
Switzerland in Thalwil**
Seestrasse 18a, 8800 Thalwil, Switzerland
Tel: +41-44-3878080

AUSTRIA/BULGARIA/ CZECH REPUBLIC/HUNGARY/ ROMANIA/SLOVAKIA/SLOVENIA

**Yamaha Music Europe GmbH
Branch Austria**
Schleiergasse 20, 1100 Wien, Austria
Tel: +43-1-60203900

POLAND

Yamaha Music Europe GmbH
Sp.z o.o. Oddział w Polsce
ul. Wielicka 52, 02-657 Warszawa, Poland
Tel: +48-22-880-08-88

MALTA

Olimpus Music Ltd.
Valletta Road, Mosta MST9010, Malta
Tel: +356-2133-2093

NETHERLANDS/BELGIUM/ LUXEMBOURG

Yamaha Music Europe Branch Benelux
Clarissenhof 5b, 4133 AB Vianen, The Netherlands
Tel: +31-347-358040

FRANCE

Yamaha Music Europe
7 rue Ambroise Croizat, Zone d'activités de Pariest,
77183 Croissy-Beaubourg, France
Tel: +33-1-6461-4000

ITALY

Yamaha Music Europe GmbH, Branch Italy
Via Tinelli N.67/69 20855 Gerno di Lesmo (MB),
Italy
Tel: +39-039-9065-1

SPAIN/PORTUGAL

**Yamaha Music Europe GmbH Ibérica, Sucursal
en España**
Ctra. de la Coruña km. 17,200, 28231
Las Rozas de Madrid, Spain
Tel: +34-91-639-88-88

GREECE

Philippos Nakas S.A. The Music House
19th klm. Leof. Lavriou 190 02 Peania – Attiki,
Greece
Tel: +30-210-6686168

SWEDEN/FINLAND/ICELAND

**Yamaha Music Europe GmbH Germany filial
Scandinavia**
JA Wettergrensgata 1, 400 43 Göteborg, Sweden
Tel: +46-31-89-34-00

DENMARK

**Yamaha Music Denmark,
Fillial of Yamaha Music Europe GmbH, Tyskland**
Generatorvej 8C, ST. TH. , 2860 Søborg, Denmark
Tel: +45-44-92-49-00

NORWAY

**Yamaha Music Europe GmbH Germany -
Norwegian Branch**
Grini Næringspark 1, 1332 Østerås, Norway
Tel: +47-6716-7800

CYPRUS

Yamaha Music Europe GmbH
Siemensstrasse 22-34, 25462 Rellingen, Germany
Tel: +49-4101-303-0

RUSSIA

Yamaha Music (Russia) LLC.
Room 37, entrance 7, bld. 7, Kievskaya street,
Moscow, 121059, Russia
Tel: +7-495-626-5005

OTHER EUROPEAN REGIONS

Yamaha Music Europe GmbH
Siemensstrasse 22-34, 25462 Rellingen, Germany
Tel: +49-4101-3030

AFRICA

Yamaha Music Gulf FZE
JAFZA-16, Office 512, P.O.Box 17328,
Jebel Ali FZE, Dubai, UAE
Tel: +971-4-801-1500

MIDDLE EAST

TURKEY

Yamaha Music Europe GmbH
Merkezi Almanya Türkiye İstanbul Şubesi
Mor Sumbul Sokak Varyap Meridian Business
1.Blok No:1 113-114-115
Bati Atasehir Istanbul, Turkey
Tel: +90-216-275-7960

OTHER REGIONS

Yamaha Music Gulf FZE
JAFZA-16, Office 512, P.O.Box 17328,
Jebel Ali FZE, Dubai, UAE
Tel: +971-4-801-1500

ASIA

THE PEOPLE'S REPUBLIC OF CHINA

Yamaha Music & Electronics (China) Co.,Ltd.
2F, Yunhedasha, 1818 Xinzha-lu, Jingan-qu,
Shanghai, China
Tel: +86-400-051-7700

INDIA

Yamaha Music India Private Limited
P-401, JMD Megapolis, Sector-48, Sohna Road,
Gurugram-122018, Haryana, India
Tel: +91-124-485-3300

INDONESIA

PT Yamaha Musik Indonesia Distributor
Yamaha Music Center Bldg. Jalan Jend. Gatot
Subroto Kav. 4, Jakarta 12930, Indonesia
Tel: +62-21-520-2577

KOREA

Yamaha Music Korea Ltd.
11F, Prudential Tower, 298, Gangnam-daero,
Gangnam-gu, Seoul, 06253, Korea
Tel: +82-2-3467-3300

MALAYSIA

Yamaha Music (Malaysia) Sdn. Bhd.
No.8, Jalan Perbandaran, Kelana Jaya, 47301
Petaling Jaya, Selangor, Malaysia
Tel: +60-3-78030900

SINGAPORE

Yamaha Music (Asia) Private Limited
Block 202 Hougang Street 21, #02-00,
Singapore 530202, Singapore
Tel: +65-6740-9200

TAIWAN

Yamaha Music & Electronics Taiwan Co.,Ltd.
2F., No.1, Yuandong Rd., Banqiao Dist.,
New Taipei City 22063, Taiwan (R.O.C.)
Tel: +886-2-7741-8888

THAILAND

Siam Music Yamaha Co., Ltd.
3, 4, 15, 16th Fl., Siam Motors Building,
891/1 Rama 1 Road, Wangmai,
Pathumwan, Bangkok 10330, Thailand
Tel: +66-2215-2622

VIETNAM

Yamaha Music Vietnam Company Limited
15th Floor, Nam A Bank Tower, 201-203 Cach
Mang Thang Tam St., Ward 4, Dist.3,
Ho Chi Minh City, Vietnam
Tel: +84-8-3818-1122

OTHER ASIAN REGIONS

<http://asia.yamaha.com/>

OCEANIA

AUSTRALIA

Yamaha Music Australia Pty. Ltd.
Level 1, 80 Market Street, South Melbourne,
VIC 3205, Australia
Tel: +61-3-9693-5111

REGIONS AND TRUST TERRITORIES IN PACIFIC OCEAN

<http://asia.yamaha.com/>

Head Office/Manufacturer: Yamaha Corporation 10-1, Nakazawa-cho, Naka-ku, Hamamatsu, 430-8650, Japan

Importer (European Union): Yamaha Music Europe GmbH Siemensstrasse 22-34, 25462 Rellingen, Germany

Importer (United Kingdom): Yamaha Music Europe GmbH (UK) Sherbourne Drive, Tilbrook, Milton Keynes, MK7 8BL, United Kingdom

PA57

雅马哈乐器音响（中国）投资有限公司

上海市静安区新闻路 1818 号云和大厦 2 楼

客户服务热线：4000517700

公司网址：<https://www.yamaha.com.cn>

制造商： 雅马哈株式会社

制造商地址： 日本静冈县滨松市中区中泽町 10-1

进口商： 雅马哈乐器音响（中国）投资有限公司

进口商地址： 上海市静安区新闻路 1818 号云和大厦 2 楼

原产地： 印度尼西亚

台灣山葉音樂股份有限公司

YAMAHA MUSIC & ELECTRONICS TAIWAN CO.,LTD.

<https://tw.yamaha.com>

總公司：(02) 7741-8888 新北市板橋區遠東路 1 號 2 樓

客服專線：0809-091388

ヤマハ株式会社

〒430-8650 静岡県浜松市中区中沢町10-1

Yamaha Pro Audio global website
<https://www.yamahaproaudio.com/>
Yamaha Downloads
<https://download.yamaha.com/>

Manual Development Group
© 2022 Yamaha Corporation
Published 05/2022
2022年5月 发行
IPEI-A0

VFA9430