

CLAVIER ARRANGEUR

MANUEL DE RÉFÉRENCE

EZ-310

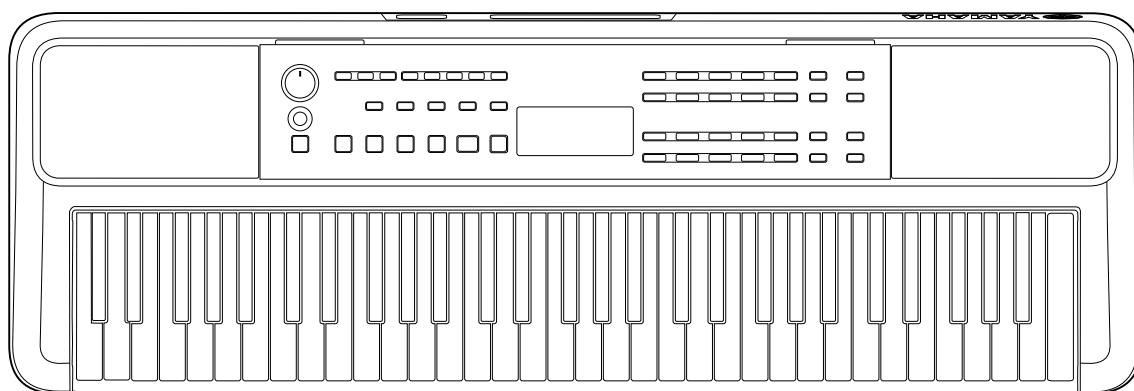

À propos des manuels

Les manuels suivants sont fournis pour l'instrument.



● Mode d'emploi (manuel imprimé contenu dans l'emballage)

Explique les principes d'utilisation de l'instrument. Le manuel contient également une section des précautions d'usage que vous devez lire avant toute utilisation.

● Manuel de référence (ce document)

Explique toutes les fonctions fournies par l'instrument.

Contenu général des notes

 AVERTISSEMENT	Informations importantes pour éviter de graves blessures, voire la mort, en raison d'une électrocution, d'un court-circuit, de dégâts, d'un incendie ou de tout autre risque.
 ATTENTION	Informations importantes pour éviter tout risque de blessures corporelles, pour vous-même ou votre entourage, ainsi que la détérioration de l'instrument ou de tout autre bien.
AVIS	Informations importantes pour éviter d'endommager le produit, de perturber son fonctionnement, de détruire des données ou de détériorer le matériel avoisinant.
 NOTE	Informations et astuces utiles.

● Data List (Liste des données)

Contient d'importantes données prédéfinies telles que des sonorités, des morceaux, des styles, etc., ainsi que les informations liées à la norme MIDI de cet instrument.

● Smart Device Connection Manual

Fournit des explications sur la procédure de connexion de l'instrument à des appareils intelligents, tels que des smartphones, des tablettes, etc.

Recueil des morceaux de musique



SONG BOOK (Recueil des morceaux de musique)

Contient les partitions de musique des morceaux prédéfinis (à l'exception de certains morceaux) disponibles sur cet instrument. Ce recueil peut être téléchargé gratuitement sur le site Web suivant :

<https://manual.yamaha.com/mi/kb-ekb/ez-310/downloads/>



■ Manuel vidéo

Des manuels vidéo expliquant comment utiliser cet instrument sont disponibles.



Scannez le code QR sur la gauche ou accédez au site Web ci-dessous.

<https://manual.yamaha.com/mi/kb-ekb/ez-310/videos/>

Accessoires inclus

- Mode d'emploi (le présent manuel) ×1
- Pupitre ×1

- Adaptateur secteur* ×1
- Online Member Product Registration (Enregistrement en ligne des produits des membres) ×1

* Peut ne pas être inclus dans votre région. Renseignez-vous à ce sujet auprès de votre distributeur Yamaha.

Table des matières

À propos des manuels	2
Accessoires inclus.....	2
Informations	5
Formats et fonctions	5
Installation	6
Alimentation	6
Mise sous/hors tension	7
Fonction de mise hors tension automatique.....	7
Utilisation du pupitre.....	7
Commandes et bornes du panneau	8
Opérations de base	12
Sélection d'une sonorité/d'un morceau/d'un style	13
Clavier avec éclairage (fonction Light Guide)	15
Modification du tempo	15
Utilisation du métronome.....	16
Éléments de l'écran	17
Reproduction de diverses sonorités de l'instrument	18
Sélection d'une sonorité principale	18
Appel de la sonorité Grand Piano	18
Superposition d'une autre sonorité sur l'ensemble du clavier (Dual)	19
Reproduction de sonorités différentes avec les mains gauche et droite (Split (Partage)).....	20
Modification de la fonction Touch Response (Réponse au toucher) du clavier	21
Ajout d'effets Articulation.....	22
Ajout de notes d'harmonie ou d'arpège	23
Synchronisation de l'arpège sur la reproduction du morceau/du style (Arpeggio Quantize (Quantification de l'arpège)).....	25
Ajout d'effets aux performances et à la lecture	26
Ajout d'effets DSP.....	26
Sélection d'un type de réverbération	27
Sélection d'un type de chœur	27
Sélection d'un réglage d'EQ pour votre son préféré	28
Ajout de maintien.....	28
Jeu au clavier à quatre mains (Duo)	29
Jouer en rythme et avec l'accompagnement automatique (Styles)	30
Spécifiez automatiquement les accords (Auto Chord Play)	30
Réglage de la fonction Fingering Type (Type de doigté).....	31
Réglage de Style Key (Touche de style)	31
Jouer tout en spécifiant les accords.....	32
Variations de style (Sections).....	33
Comment jouer des accords pour la reproduction du style.....	35
Accords produits lorsque Smart Chord est sélectionné.....	36
Utilisation de la base de données musicale.....	37
Enregistrement d'un fichier de style.....	37

Lecture de morceaux	38
Sélection et reproduction d'un morceau	39
Reproduction de morceaux en séquence	39
Sélection du niveau de la partie à main gauche	40
Opérations d'avance rapide, de retour rapide et de pause liées aux morceaux	40
Modification de la sonorité de la mélodie du morceau	40
Répétition A-B.....	41
Activation/désactivation de chaque partie du morceau	41
Copie de morceaux depuis un ordinateur vers l'instrument.....	41
Entraînement au rythme et à la manipulation du clavier (Rhythm & Touch Tutor)	42
Utilisation de la fonction Lesson pour des morceaux	43
Keys To Success	44
3-Step Lesson (Listen, Timing et Waiting)	47
Enregistrement de votre performance	49
Enregistrement d'un nouveau morceau utilisateur.....	49
Enregistrement sur une partie spécifique (piste).....	50
Effacement d'un morceau utilisateur	51
Mémorisation de vos réglages favoris (Registration Memory (Mémoire de enregistrement))	52
Rappel des réglages de panneau depuis la mémoire de registration	52
Mémorisation des réglages du panneau dans la mémoire de registration.....	53
Suppression d'une mémoire de registration.....	53
Désactivation du rappel d'éléments spécifiques (Freeze).....	53
Connexion à d'autres appareils	54
Connexion d'un casque ou de haut-parleurs externes (vendus séparément)	54
Utilisation d'une pédale (sélecteur au pied)	54
Lecture d'un périphérique audio avec cet instrument.....	55
Connexion à un ordinateur via USB.....	56
Connexion d'un appareil intelligent.....	59
Diminution du volume d'une partie mélodique (fonction Melody Suppressor (Suppresseur de mélodie))	59
Les fonctions	60
Sauvegarde et réinitialisation	66
Données de sauvegarde et réglages de sauvegarde	66
Initialisation de l'instrument.....	66
Résolution des problèmes	67
Caractéristiques techniques	69
Index	71

Informations

- Les illustrations et les captures d'écrans LCD présentées dans ce manuel sont proposées à titre informatif uniquement.
- « QR Code » est une marque déposée de DENSO WAVE INCORPORATED.
- Les noms de sociétés et les noms de produits mentionnés dans ce manuel sont des marques commerciales ou des marques déposées de leurs détenteurs respectifs.

Formats et fonctions



GM System Level 1

« GM System Level 1 » est un ajout à la norme MIDI qui garantit que toutes les données musicales compatibles GM peuvent être correctement jouées par n'importe quel générateur de sons compatible GM, quel que soit le fabricant. Le logo GM est apposé sur tous les produits matériels et logiciels prenant en charge la norme GM System Level.



XGlite

Comme son nom l'implique, « XGlite » est une version simplifiée du format de génération de sons XG de qualité supérieure, créé par Yamaha. Vous pouvez évidemment reproduire n'importe quel type de données de morceau XG à l'aide d'un générateur de sons XGlite. N'oubliez cependant pas que la reproduction de certains morceaux peut être légèrement différente des données d'origine, dans la mesure où le choix de paramètres de contrôle et d'effets est plus limité.



Style File Format (SFF)

Le Style File Format (SFF, Format de fichier de style) réunit en un seul format unifié tout le savoir-faire de Yamaha en matière d'accompagnement automatique.

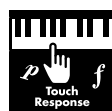

Touch Response

La fonction Touch Response (Réponse au toucher) vous permet d'avoir un contrôle expressif optimal sur le niveau des sonorités.

Installation

Alimentation

Bien que l'instrument puisse fonctionner à la fois avec un adaptateur secteur et sur piles, Yamaha vous conseille d'utiliser un adaptateur secteur chaque fois que possible.

■ Utilisation d'un adaptateur secteur

Branchez l'adaptateur secteur en respectant l'ordre indiqué dans l'illustration.

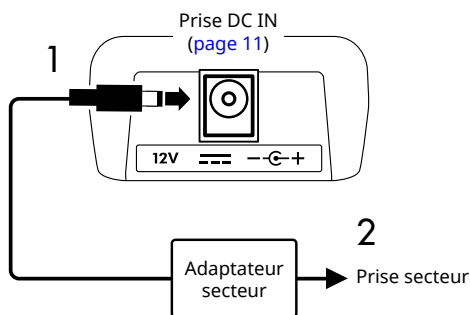

⚠ AVERTISSEMENT

- Utilisez uniquement l'adaptateur fourni ou spécifié (page 70).
- Lorsque vous utilisez un adaptateur secteur avec une fiche amovible, assurez-vous de garder celle-ci fermement reliée à l'adaptateur pendant l'utilisation et le stockage. L'insertion de la fiche seule dans une prise pourrait provoquer un risque d'électrocution ou un incendie.
- Ne touchez jamais la partie métallique intérieure de la fiche pour éviter tout risque d'électrocution, de court-circuit ou de dommage. Si la fiche se détache, enfoncez-la fermement jusqu'à ce qu'elle s'enclenche. Veillez également à ce qu'il n'y ait pas de poussière ou de corps étrangers entre l'adaptateur secteur et la fiche.

Lorsque vous utilisez l'adaptateur secteur avec une fiche amovible

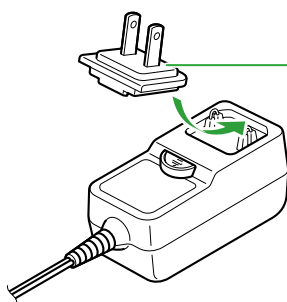

Fiche

- Placez la fiche contre l'extrémité, puis enfoncez-la fermement jusqu'à ce qu'elle s'enclenche.
- La forme de la fiche varie selon le pays.

- Lors de l'installation de l'instrument, assurez-vous que la prise secteur que vous utilisez est facilement accessible. En cas de problème ou de dysfonctionnement, coupez immédiatement l'alimentation et retirez la fiche de la prise.

NOTE

- Lorsque vous débranchez l'adaptateur secteur, mettez l'instrument hors tension et suivez la procédure indiquée ci-dessus dans l'ordre inverse.

■ Utilisation des piles

Cet instrument peut utiliser des piles de type AA alcalines, au manganèse ou au nickel-métal-hydrure rechargeables (piles rechargeables). Cependant, l'utilisation de piles alcalines ou rechargeables est recommandée, car l'instrument peut consommer de grandes quantités d'énergie en fonction de l'utilisation.

⚠ AVERTISSEMENT

- Avant d'installer les piles, reportez-vous à la section « Piles » dans les précautions d'usage du Mode d'emploi.

- 1 Vérifiez que l'instrument est hors tension.
- 2 Ouvrez le couvercle du compartiment réservé aux piles situé sur le panneau inférieur de l'instrument.

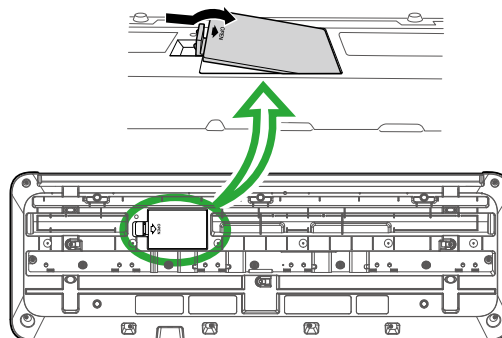

- 3 Insérez six piles neuves en respectant les indications de polarité figurant à l'intérieur du logement.

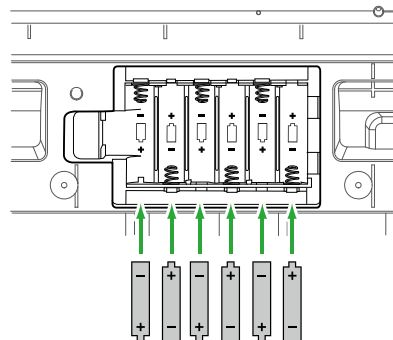

- 4 Remettez le couvercle du logement en place, en vous assurant qu'il est correctement verrouillé.
- 5 Après avoir mis l'instrument sous tension, veillez à régler correctement le type de pile (page 7).

AVIS

- *Le branchement ou le débranchement de l'adaptateur secteur alors que les piles sont insérées dans l'instrument peut provoquer la mise hors tension de ce dernier et entraîner la perte des données en cours d'enregistrement à ce moment-là.*
- *Lorsque la puissance des piles est insuffisante pour assurer un fonctionnement correct, le volume sonore risque de faiblir et le son de se déformer. D'autres problèmes peuvent également survenir. Dès que cela se produit, procédez au remplacement de toutes les piles par des piles neuves ou des piles déjà rechargées.*

NOTE

- *Cet instrument n'autorise pas le chargement des piles. Pour charger les piles, servez-vous exclusivement du chargeur approprié.*
- *Même si des piles sont insérées dans l'instrument, l'adaptateur secteur sera utilisé comme source d'alimentation lorsque l'adaptateur secteur est connecté.*

■ Configuration du type de pile

Selon le type de pile à utiliser, vous devez modifier le réglage du type de pile sur l'instrument. Pour modifier ce paramètre, après avoir mis l'instrument sous tension, réglez le type de pile à l'aide de la fonction n° 066 (page 65).

Réglage par défaut : Alkaline (Alcaline)

Alkaline	Piles alcalines ou piles au manganèse
Ni-MH	Piles au nickel-métal-hydrure rechargeables (piles rechargeables)

AVIS

- *L'absence de réglage du type de pile risque de raccourcir la durée de vie des piles. Veillez à régler correctement le type de pile.*

Mise sous/hors tension

- 1 Tournez le cadran [MASTER VOLUME] vers le bas pour régler le volume sur « MIN ».

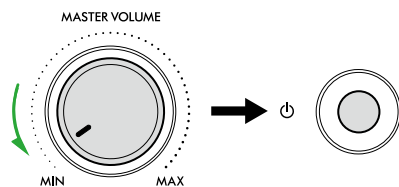

- 2 Appuyez sur l'interrupteur [⏻] (Veille/Marche) pour mettre l'instrument sous tension.

L'écran s'allume.

- 3 Réglez le volume à votre convenance tout en jouant au clavier.

- 4 Maintenez l'interrupteur [⏻] (Veille/Marche) enfoncé pendant environ une seconde pour mettre l'instrument hors tension.

AVERTISSEMENT

- *Même lorsque l'instrument est hors tension, une faible quantité de courant électrique circule toujours dans l'instrument. Débranchez la fiche électrique de la prise lorsque vous n'utilisez pas l'instrument pendant un certain temps ou en cas d'orage.*

AVIS

- *Appuyez uniquement sur l'interrupteur [⏻] (Veille/Marche) pour mettre l'instrument sous tension. Toute autre opération telle qu'appuyer sur le clavier ou des touches ou enfoncer le sélecteur au pied peut provoquer un dysfonctionnement de l'instrument.*

Fonction de mise hors tension automatique

L'instrument se met automatiquement hors tension au bout de 15 minutes d'inactivité. Vous pouvez toutefois modifier ce réglage dans l'écran Function Setting (Réglage des fonctions) (page 65, fonction n° 065).

■ Désactivation facile de la fonction de mise hors tension automatique

Remettez l'instrument sous tension tout en maintenant enfoncée la touche la plus basse du clavier. Le message « AutoOff Disabled » apparaît brièvement, puis l'instrument démarre avec la fonction Auto Power Off désactivée.

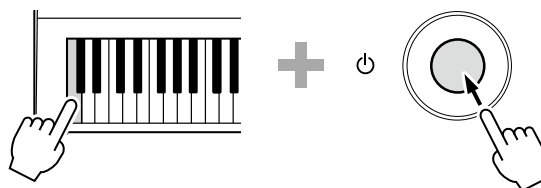

Utilisation du pupitre

Insérez le pupitre dans les fentes prévues à cet effet, comme illustré.

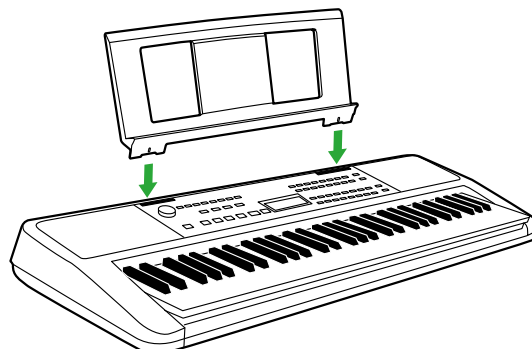

Commandes et bornes du panneau

■ Panneau avant

À propos des autres noms des touches dans le cadre (15 23 [SHIFT])

Si vous actionnez l'une des touches tout en maintenant la touche [SHIFT] enfoncée, la fonction indiquée dans le cadre sous la touche sera exécutée. Par exemple, maintenez la touche 15 [SHIFT] enfoncée et appuyez sur la touche 5 [METRONOME] pour appeler l'écran de réglage du type de mesure.

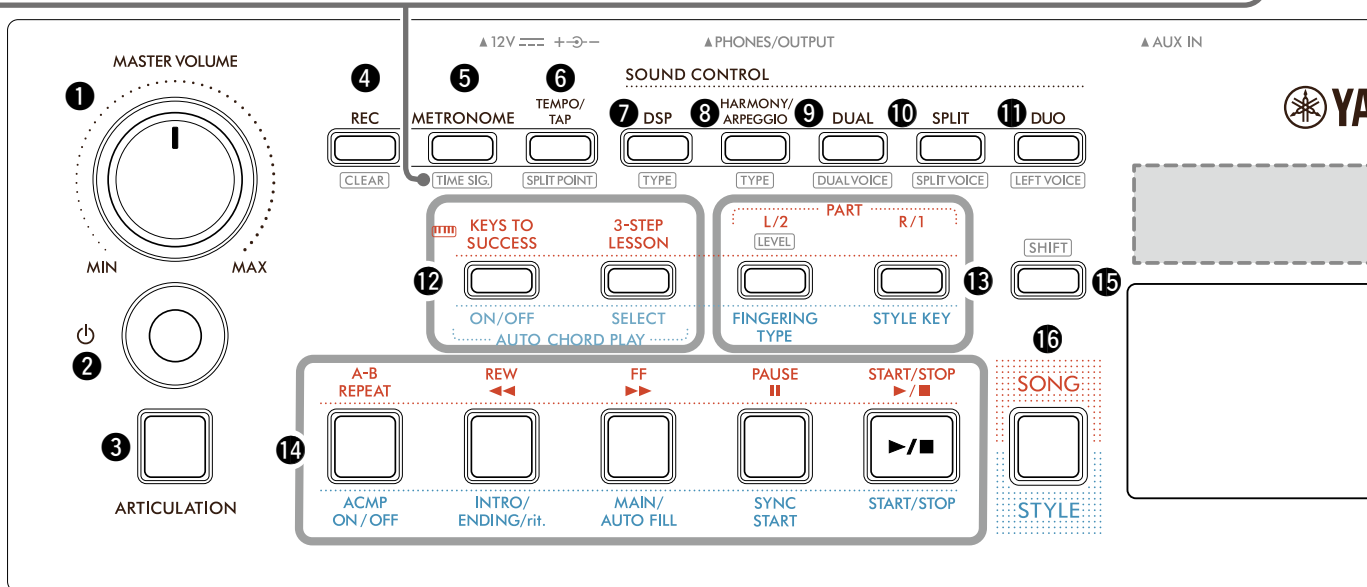

- | | |
|--|--|
| <p>1 Molette [MASTER VOLUME] page 7
Règle le volume général.</p> <p>2 Interrupteur [⏻] (Veille/Marche) page 7
Bascule entre veille et marche.</p> <p>3 Touche [ARTICULATION] page 22
Reproduit les techniques de jeu propres à certains instruments.</p> <p>4 Touche [REC] page 49
Enregistre votre performance.
CLEAR page 51
Efface un morceau utilisateur.</p> <p>5 Touche [METRONOME] page 16
Démarré/arrête le métronome.
TIME SIG. page 16
Permet de régler le type de mesure du métronome sur l'écran de réglage.</p> <p>6 Touche [TEMPO/TAP] page 15
Permet de régler le tempo du morceau/style/métronome.
SPLIT POINT pages 20, 29, 32
Permet de régler le point de division du clavier en sections à main gauche et à main droite (point de partage) lors de l'utilisation de Duo et Style.</p> <p>7 Touche [DSP] page 26
Permet d'activer ou de désactiver le DSP (Traitement des signaux numériques).</p> | <p>TYPE page 26
Permet de sélectionner le type de DSP.</p> <p>8 Touche [HARMONY/ARPEGGIO] page 23
Ajoute des effets, tels que l'harmonie, ou active la fonction Arpeggio.
TYPE page 23
Permet de sélectionner le type d'HARMONY/ARPEGGIO (Harmonie/Arpège).</p> <p>9 Touche [DUAL] page 19
Superpose une autre sonorité sur l'ensemble du clavier, appelée « Dual Voice » (Sonorité en duo).
DUALVOICE page 19
Permet de sélectionner la sonorité à superposer.</p> <p>10 Touche [SPLIT] page 20
Partage le clavier en deux plages distinctes, vous permettant de jouer deux sonorités différentes dans les sections à main gauche et à main droite.
SPLIT VOICE page 20
Permet de sélectionner la sonorité à jouer dans la zone située avant le point de partage.</p> <p>11 Touche [DUO] page 29
Permet à deux interprètes de jouer simultanément de l'instrument sur la même page d'octaves avec la même sonorité.
LEFT VOICE page 29
Permet de sélectionner la sonorité pour la partie réservée à l'interprète de gauche.</p> |
|--|--|

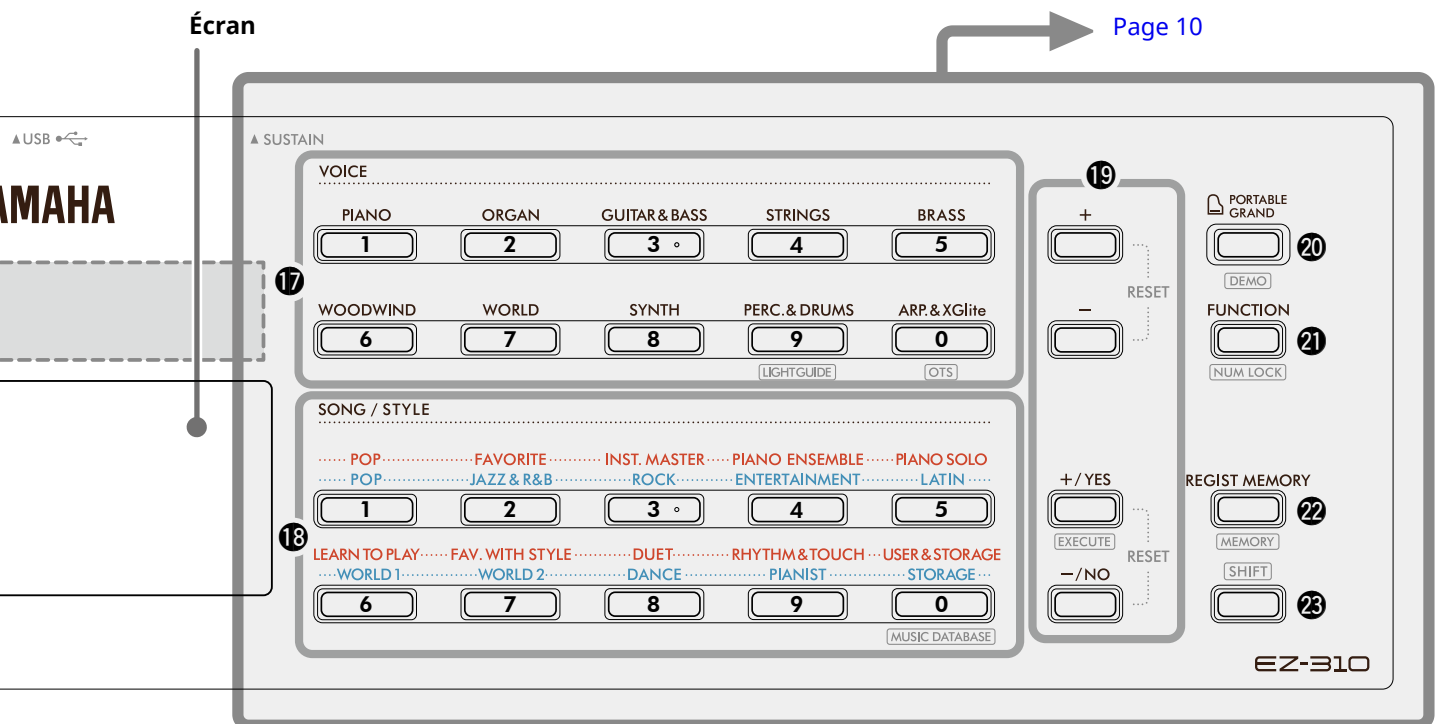

En mode Song (Morceau)

- 12** Touches [KEYS TO SUCCESS], [3-STEP LESSON] [pages 44, 47](#)
Active/désactive la leçon « Keys To Success » (Les clés du succès) pour l'apprentissage d'un morceau, démarre/arrête la « 3-Step Lesson » (Leçon en 3 étapes) ou sélectionne le mode Lesson (Leçon).
- 13** Touches PART [L/2], [R/1] [pages 41, 50](#)
Permettent de sélectionner une partie de leçon ou une partie assourdie du morceau actuellement sélectionné, ou de spécifier la partie en tant que cible de l'enregistrement
- LEVEL** [page 40](#)
Permet de modifier le niveau du morceau de la partie à main gauche.
- 14** Touches de commande de morceau [pages 39, 42](#)
Contrôlent la reproduction du morceau.

En mode Style

- 12** Touches AUTO CHORD PLAY [ON/OFF], [SELECT] (Lecture automatique des accords) [page 30](#)
Active/désactive la fonction Auto Chord Play (Lecture automatique des accords) ou permet de sélectionner des progressions d'accords lors de l'utilisation de cette fonction.
- 13** Touches [FINGERING TYPE], [STYLE KEY]..... [page 31](#)
Permet de régler la manière de jouer les accords.
- 14** Touches de commande de style [pages 30, 32, 33](#)
Contrôlent la reproduction du style.
- 15** Touche [SHIFT] [pages 8, 17](#)
Vous trouverez les explications relatives à l'utilisation de cette touche dans l'encadré situé en haut de la [page 8](#). Cette touche peut également être utilisée pour revenir à l'écran Home ([page 17](#)).
- 16** Touche [SONG]/[STYLE] [pages 12, 13, 14](#)
Bascule entre les modes Style et Song.

■ Panneau avant

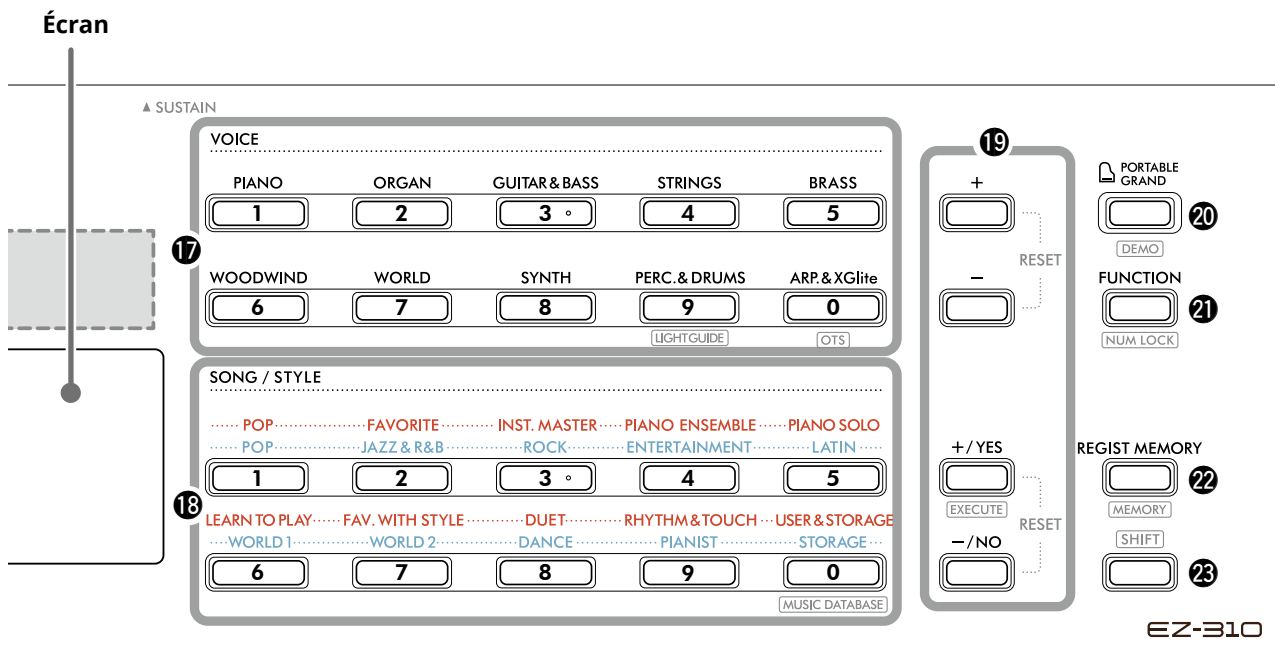

17 Touches de catégorie VOICEpages 12, 13, 18

Permet de sélectionner la sonorité souhaitée.
 Une pression sur **21** [FUNCTION] tout en maintenant **23** [SHIFT] permet de saisir des numéros de sonorités ou de définir des valeurs, etc.

LIGHTGUIDE page 15

Vous permet d'activer/de désactiver la fonction Light Guide (Témoin guide).

OTS (One Touch Setting) page 18

Sélectionne automatiquement la sonorité la mieux adaptée au style ou au morceau choisi (sauf pour les morceaux transmis depuis d'autres appareils).

18 Touches de catégorie SONG/STYLEpages 12, 13, 32, 39

Permet de sélectionner le morceau/style souhaité.
 Une pression sur **21** [FUNCTION] tout en maintenant **23** [SHIFT] permet d'utiliser ces touches en tant que touches numériques, de la même manière que les touches de la catégorie VOICE **17**.

MUSIC DATABASE page 37

Permet d'appeler les réglages de panneau tels que la sonorité et le style en sélectionnant le genre musical.

19 Touches [+]/[-], touches [+ /YES]/[- /NO]pages 13, 60

Sélectionne des éléments ou augmente/diminue leur valeur.
 Une pression simultanée sur ces deux touches réinitialise le réglage sur sa valeur par défaut.

EXECUTE page 58

Exécute des opérations lors de l'enregistrement des fichiers de style copiés depuis l'ordinateur sur l'instrument.

20 Touche [PORTABLE GRAND]..... page 18

Sélectionne automatiquement le numéro de sonorité 001 « Live! Concert Grand Piano » pour la sonorité.

DEMO page 39

Démarre/arrête la reproduction continue des morceaux de démonstration et prédéfinis.

21 Touche [FUNCTION]..... page 60
 Appelle l'écran de réglage des fonctions.

NUM LOCKpages 14, 60

Permet d'utiliser les touches **17** ou **18** en tant que touches numériques.

22 Touche [REGIST MEMORY] page 52

Permet de rappeler le réglage de panneau que vous avez enregistré en mémoire.

MEMORY page 53

Permet d'enregistrer en mémoire le réglage de panneau.

23 [SHIFT] Touche SHIFT (identique à la touche 15)

Vous trouverez les explications relatives à l'utilisation de cette touche dans l'encadré situé en haut de la page 8.

Cette touche peut également être utilisée pour revenir à l'écran Home (page 17).

■ Panneau arrière

Le câble à utiliser dépend de l'appareil à connecter.

Options de connexion

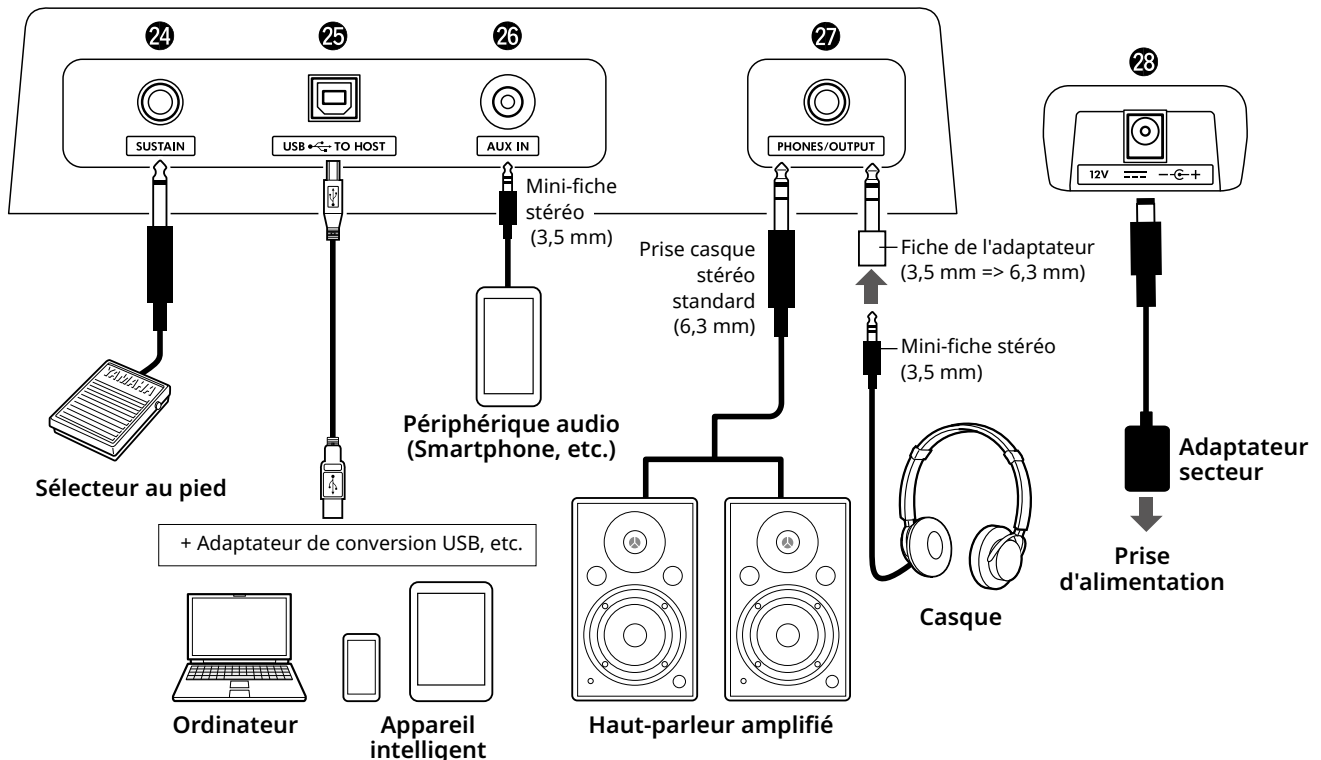

24 Prise [SUSTAIN] [page 54](#)

Vous pouvez connecter un sélecteur au pied (vendu séparément). Le sélecteur au pied peut servir de pédale de maintien.

25 Borne [USB TO HOST] [pages 56, 59](#)

Permet de connecter un ordinateur ou un appareil intelligent, tel qu'un smartphone ou une tablette, à l'aide d'un câble USB. Vous pouvez transférer des fichiers MIDI ou envoyer/recevoir des données audio entre l'instrument et l'ordinateur ou lancer la reproduction des données de morceau disponibles dans le commerce transférées depuis l'ordinateur sur cet instrument. En outre, l'utilisation des applications des appareils intelligents vous permet d'utiliser les diverses fonctions.

AVIS

- Utilisez un câble USB de type AB d'une longueur inférieure à 3 mètres. Les câbles USB 3.0 ne sont pas autorisés.

26 Prise [AUX IN]..... [page 55](#)

Permet de connecter un périphérique audio, tel qu'un smartphone. Vous pouvez émettre le son du périphérique audio via les haut-parleurs de l'instrument et jouer au clavier pendant la reproduction de l'appareil.

27 Prise [PHONES/OUTPUT]..... [page 54](#)

Permet de connecter un casque ou un haut-parleur externe tel qu'un haut-parleur amplifié, un ordinateur ou un amplificateur de clavier. Les haut-parleurs de l'instrument sont automatiquement coupés dès que vous introduisez une fiche dans cette prise.

28 Prise DC IN [page 6](#)

Permet de connecter l'adaptateur secteur.

Opérations de base

Cet instrument est doté de trois fonctions de base : Voice, Song et Style. Sélectionnez le mode Song ou Style, puis sélectionnez la sonorité, le morceau ou le style souhaité pour votre performance.

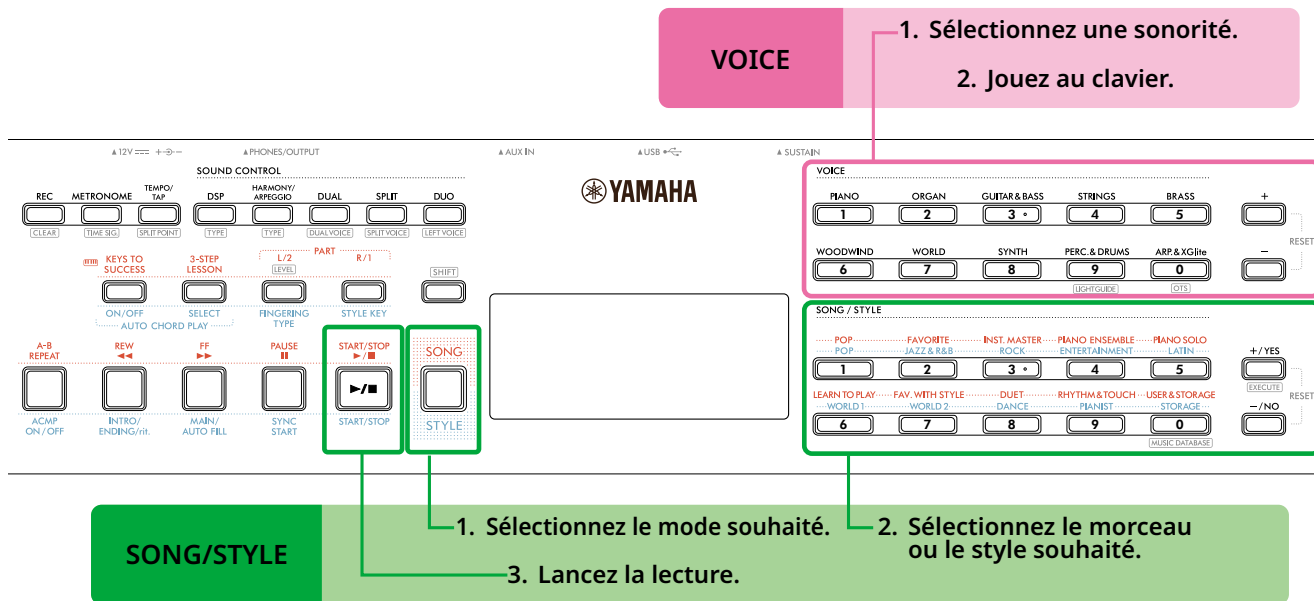

VOICE

1 Sélectionnez une sonorité.

Les trois opérations suivantes sont disponibles.

- Sélection depuis les touches de la catégorie VOICE
- Sélection à l'aide des touches [+]/[-]
- Sélection par saisie du numéro

Pour obtenir des instructions détaillées, reportez-vous aux pages 13 et 14.

2 Jouez au clavier.

Vous pouvez appeler les réglages de panneau (tels que la sonorité et le tempo) correspondant au morceau ou au style sélectionné à l'aide de la fonction One Touch Setting (OTS) (Présélection immédiate) (page 18).

SONG/STYLE

1 Appuyez sur la touche [SONG]/[STYLE] pour sélectionner le mode souhaité.

Appuyez sur cette touche pour changer de mode. Par défaut, le mode **SONG** est sélectionné.

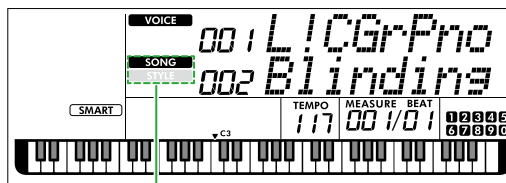

SONG Le mode sélectionné s'affiche.

STYLE

2 Sélectionnez les données souhaitées.

Les trois opérations suivantes sont disponibles.

- Sélection depuis les touches de la catégorie SONG/STYLE
- Sélection à l'aide des touches [+/YES]/[-/NO]
- Sélection par saisie du numéro

Pour obtenir des instructions détaillées, reportez-vous aux pages 13 et 14.

3 Appuyez sur [START/STOP].

La lecture du morceau ou du style démarre.

Appuyez à nouveau sur [START/STOP] pour arrêter la reproduction.

Sélection d'une sonorité/d'un morceau/d'un style

Les trois opérations suivantes sont disponibles.

Sélection depuis les touches de catégorie

Sonorité

Appuyez sur une des touches de la catégorie VOICE dans la partie supérieure du panneau avant.

Morceau/style

- 1 Sélectionnez le mode souhaité en appuyant sur [SONG]/[STYLE].
- 2 Appuyez sur une des touches de la catégorie SONG/STYLE dans la partie inférieure du panneau avant.

Sélectionnez une sonorité.

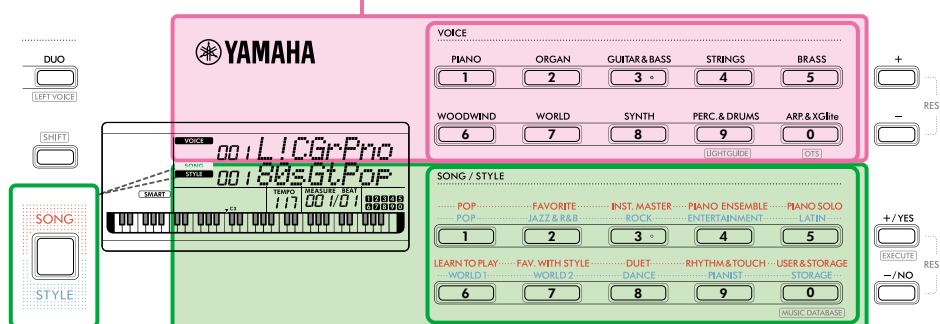

- 1 Sélectionnez le mode souhaité, **SONG (Morceau)** ou **STYLE**.
- 2 Sélectionnez le **morceau** ou le **style** souhaité.
Noms des touches supérieures : catégorie du morceau
Noms des touches inférieures : catégorie du style

Sélection à l'aide des touches [+] / [-] ou [+ / YES] / [- / NO]

Sonorité

Utilisez la touche [+] ou [-].

Morceau/style

- 1 Sélectionnez le mode souhaité en appuyant sur [SONG]/[STYLE].
- 2 Sélectionnez le morceau ou le style souhaité en appuyant sur [+ / YES] ou [- / NO].

Appuyez sur la touche [+] / [-] ou [+ / YES] / [- / NO] et maintenez-la enfoncée pour augmenter ou diminuer la valeur en continu dans la direction correspondante. Appuyez simultanément sur les touches [+] / [-] ou [+ / YES] / [- / NO] pour restaurer la sonorité et le style sur le n° 001 et le morceau sur le n° 002.

Sélectionnez une sonorité.

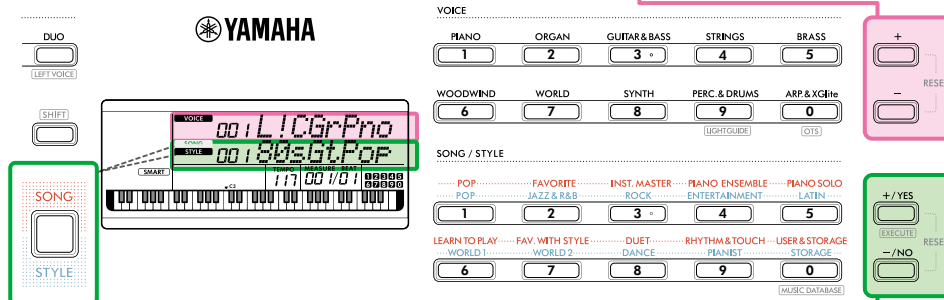

- 1 Sélectionnez le mode souhaité, **SONG** ou **STYLE**.
- 2 Sélectionnez le **morceau** ou le **style** souhaité.

Sélection via la saisie de numéro (**NUM LOCK**)

Il est possible de saisir le numéro lorsque **NUM LOCK** s'affiche à l'écran.
Si **NUM LOCK** n'apparaît pas sur l'écran, maintenez la touche **[SHIFT]** enfoncée tout en appuyant sur **[FUNCTION]**.

Sonorité

Sélectionnez le numéro de sonorité souhaité en utilisant les touches de la catégorie VOICE en guise de touches numériques dans la partie supérieure du panneau avant.

Morceau/style

- 1 Sélectionnez le mode souhaité en appuyant sur **[SONG]/[STYLE]**.
- 2 Sélectionnez le numéro de **morceau** ou de **style** souhaité en utilisant les touches de la catégorie SONG/STYLE en guise de touches numériques dans la partie inférieure du panneau avant.

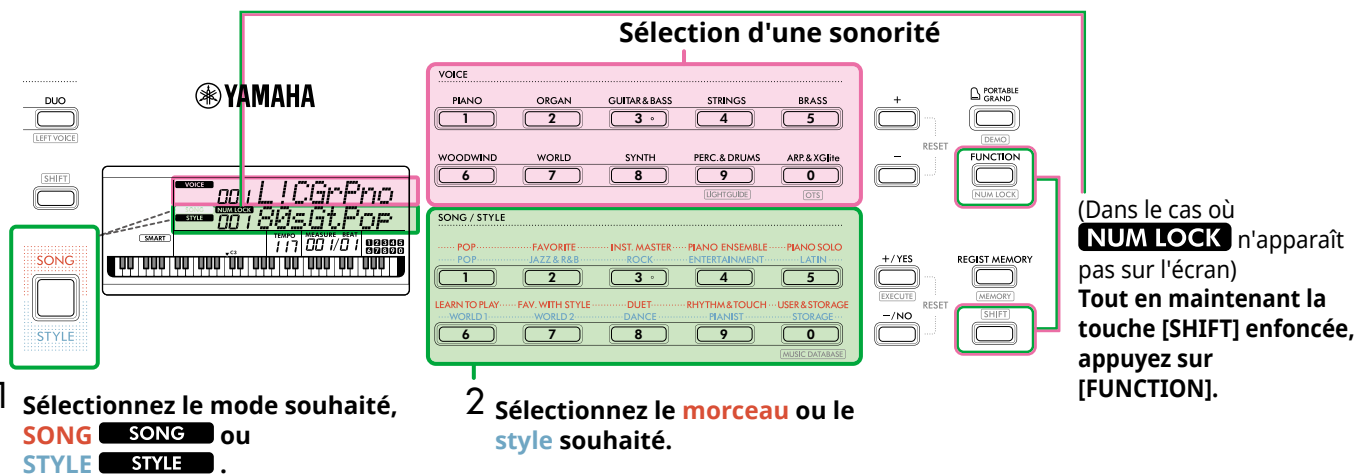

Pour plus de détails sur les numéros de sonorités et de morceaux/styles, reportez-vous à la Data List (page 2) sur le site Web.

Clavier avec éclairage (fonction Light Guide)

Lorsque vous utilisez la fonction Song Lesson, les touches sur lesquelles vous devez appuyer ensuite s'allument tour à tour. Ces touches allumées peuvent vous aider à jouer facilement au clavier, même si vos compétences en matière de lecture de musique sont limitées. Outre la fonction Song Lesson, les touches sur lesquelles vous appuyez ou celles spécifiées par les données du morceau s'allument.

Lorsque vous activez/désactivez la fonction Light Guide

La fonction Light Guide est activée par défaut, mais vous pouvez la désactiver.

- 1 Tout en maintenant la touche [SHIFT] enfoncée, appuyez sur la catégorie de sonorité [PERC.&DRUMS].

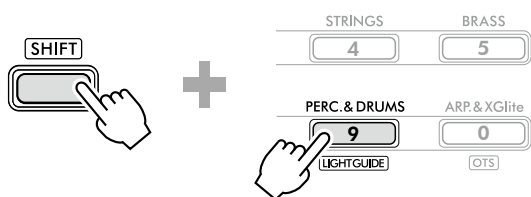

- 2 Appuyez sur [+ / YES] ou [- / NO] pour désactiver la fonction Light Guide.

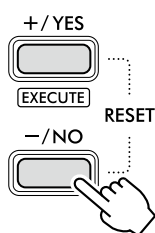

- 3 Pour quitter les réglages des fonctions, appuyez sur [SHIFT].

NOTE

- Sauf lorsque vous jouez vous-même, le clavier s'allume uniquement lors de la reproduction du morceau MIDI. Notez que la reproduction du morceau audio n'allume pas le clavier.
- Les morceaux MIDI provenant de l'ordinateur peuvent allumer le clavier lorsque vous réglez le canal MIDI en tant que cible de l'éclairage. Pour en savoir plus, reportez-vous à « Light Part 1 » (Réglage de la partie éclairée 1) (fonction 042) et « Light Part 2 » (fonction 043) à la page 64.

Modification du tempo

Vous pouvez modifier le tempo du métronome (page 16), du style (page 30) et du morceau (page 38).

- 1 Appuyez sur [TEMPO/TAP] pour appeler « Tempo » à l'écran.

La valeur actuelle du tempo s'affiche.

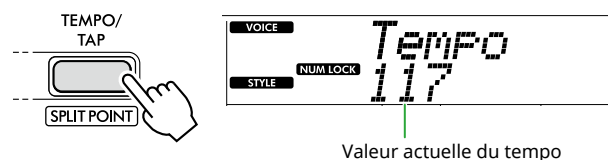

NUM LOCK apparaît via cette opération. Les touches de la catégorie SONG/STYLE peuvent être utilisées en tant que touches numériques lorsque cette icône s'affiche.

- 2 Réglez la valeur du tempo en appuyant sur les touches de catégorie SONG/STYLE.

Plage de réglage : 11-280

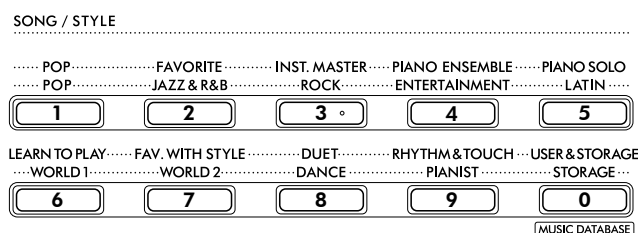

- 3 Appuyez sur [SHIFT] pour quitter l'écran Tempo.

Utilisation de la fonction Tap Tempo (Tempo par tapotement)

Pendant la lecture d'un style ou d'un morceau, vous pouvez modifier le tempo en tapotant deux fois sur [TEMPO/TAP] au tempo souhaité. Lorsque le style et le morceau sont à l'arrêt, tapotez sur la touche [TEMPO/TAP] (quatre fois pour une mesure 4/4) pour lancer la reproduction de la partie rythmique du style au tempo choisi.

Plage de réglage : 32-280

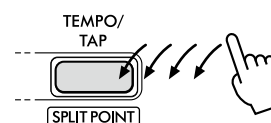

Utilisation du métronome

Utilisez le métronome pour vous exercer de manière efficace.

- 1 Appuyez sur [METRONOME] pour lancer le métronome.



- 2 Appuyez à nouveau sur [METRONOME] pour arrêter le métronome.

Réglage du volume du métronome

Ce réglage peut être ajusté dans le réglage des fonctions (page 63, fonction 036).

Réglage par défaut : 100

Plage de réglage : 0-127

Réglage du type de mesure du métronome

Cette section explique comment régler le type de mesure sur 6/8 en guise d'exemple.

- 1 Tout en maintenant la touche [SHIFT] enfoncée, appuyez sur [METRONOME].

La ligne supérieure de l'écran affiche « TimeSigN », tandis que la ligne inférieure affiche le temps ou le numérateur du type de temps.

Cette opération fait basculer les touches de catégorie SONG/STYLE en touches numériques.



Tout en maintenant...



Temps (numérateur)

- 2 Réglez le temps souhaité en appuyant sur les touches de la catégorie SONG/STYLE.

Lorsqu'un numéro autre que « 0 » est sélectionné, le premier temps est accentué par un son de cloche, tandis que tous les autres temps produisent un son de clic. Ici, sélectionnez « 6 » à titre d'exemple.

Plage de réglage : 0-60

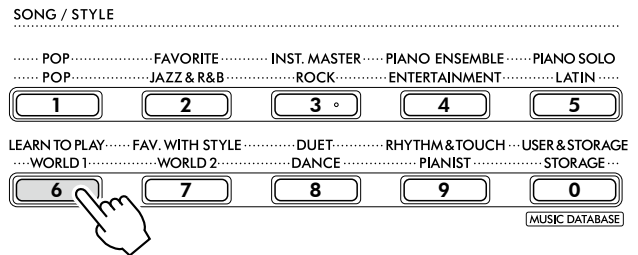

- 3 Appuyez sur [+].

La ligne supérieure de l'écran affiche « TimeSigD », tandis que la ligne inférieure affiche le type de note correspondant à un temps, ou le dénominateur du type de temps.

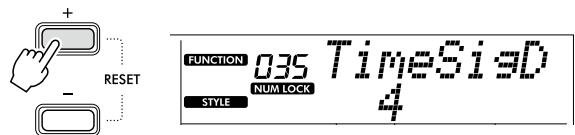

- 4 Sélectionnez le type de note parmi « 2 », « 4 », « 8 » et « 16 » en appuyant sur [+]/[YES]/[-]/[NO].

Ici, sélectionnez « 8 » à titre d'exemple.

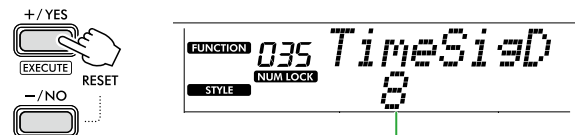

Type de note (longueur d'un temps)

- 5 Pour quitter cet écran, appuyez sur [SHIFT].

- 6 Reproduisez le métronome pour vérifier le réglage.

Éléments de l'écran

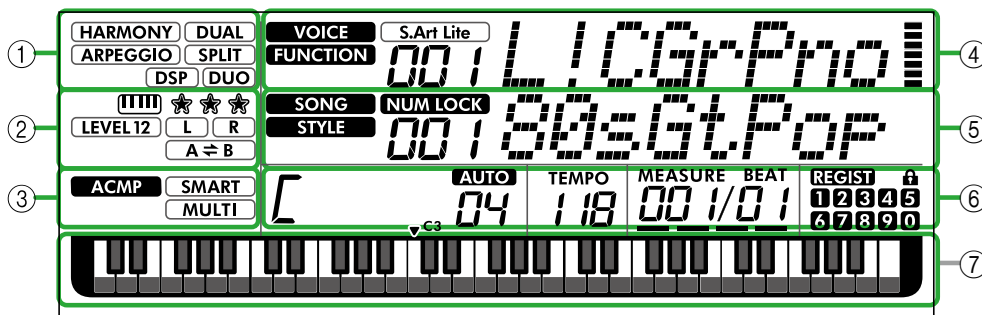

① État de la fonction

Affiche l'état d'activation/de désactivation actuel des différentes fonctions.

HARMONY	Harmonie (page 23)
ARPEGGIO	Arpège (page 23)
DSP	DSP (page 26)
DUAL	Dual (page 19)
SPLIT	Split (page 20)
DUO	Duo (page 29)

② Indications liées au morceau, à la partie d'enregistrement et à la leçon

Indique les informations sur la leçon (page 43), le morceau (page 41), la partie d'enregistrement (page 50).

 	Keys To Success (page 44)
☆☆☆	Évaluation de la fonction Keys To Success (Les clés du succès) (page 45)
LEVEL 12	Niveau du morceau de la partie à main gauche (page 40)
L R	Informations sur la partie du morceau/partie de l'enregistrement (pages 41, 50)
A ⇌ B	Répétition A-B (page 41)

③ Indications liées au style

ACMP	Apparaît lorsque le style (accompagnement automatique) est activé (page 32).
SMART MULTI	Comment jouer un accord en correspondance avec la lecture du style (type de doigté, page 31)

④ Indications de l'écran principal supérieur

Indique le nom et le numéro de la sonorité actuelle. Lors de l'édition d'une fonction, cette zone indique le numéro et le nom de la fonction actuellement en cours. Les informations suivantes sont indiquées par les différentes icônes à gauche du nom de la sonorité/fonction et de l'indicateur de niveau à droite du nom de la sonorité/fonction.

VOICE	Le nom de la sonorité s'affiche à l'écran.
FUNCTION	La fonction est en cours d'exécution.
S.Art Lite	La sonorité S.Art Lite (page 22) est actuellement sélectionnée.
 	Indicateur de mesure qui s'allume en fonction de la force (Touch Response, page 21) avec laquelle vous jouez au clavier.

⑤ Indications de l'écran principal inférieur

Indique le nom et le numéro du morceau/style actuellement en cours. Lors de l'édition d'une fonction, cette zone indique la valeur actuelle. Les informations suivantes sont indiquées par les icônes à gauche de la valeur du morceau/style ou de la fonction.

SONG	Le mode Song est sélectionné.
STYLE	Le mode Style est sélectionné.
NUM LOCK	L'entrée numérique est disponible (pages 14, 60).

⑥ État de la lecture/de l'enregistrement et des fonctions

Indique l'état de la lecture/de l'enregistrement, notamment l'accord et le tempo, ainsi que la valeur de la fonction.

[Accord actuellement joué dans la zone de l'accompagnement automatique (page 32) du clavier ou spécifié à l'aide de la fonction Auto Chord Play (Lecture automatique de l'accord) (page 30) ou de la reproduction du morceau (page 39).
AUTO 04	AUTO : apparaît lorsque la fonction Auto Chord Play est activée. Nombre : affiche de manière répétée un compte à rebours du nombre de mesures (accords) à jouer. Tempo (page 15)
TEMPO 118	
MEASURE BEAT 00 1/0 1	MEASURE : numéro de la mesure actuellement reproduite BEAT : temps actuellement reproduit
REGIST 1 2 3 4 5 6 7 8 9 0	État de la mémoire de registration (page 52) • Numéro de la mémoire contenant les données • État d'activation/de désactivation de la fonction Freeze (Gel)

⑦ Indication du clavier

Indique les notes actuellement jouées.

L'icône **▼ C3** aux alentours du centre du clavier indique le C moyen du piano.

Retour à l'écran d'accueil (touche **SHIFT**)

L'écran contenant le nom de la sonorité sur la ligne supérieure et le nom du morceau/style sur la ligne inférieure est appelé « écran d'accueil ». Appuyez sur **SHIFT** pour revenir à l'écran d'accueil à partir d'autres écrans, tels que l'écran de réglage des fonctions (page 60).

Reproduction de diverses sonorités de l'instrument

Outre le piano, l'orgue et d'autres instruments à clavier traditionnels, cet instrument propose un large éventail de sonorités, notamment de guitare, de basse, d'instruments à cordes, de saxophone, de trompette, de batterie et de percussions, ainsi que des effets sonores. Vous disposez ainsi d'une vaste palette de sons musicaux.

Sélection d'une sonorité principale

1 Appuyez sur une des touches de la catégorie VOICE.

Chaque pression sur la touche permet de changer de sonorité au sein de la même catégorie.

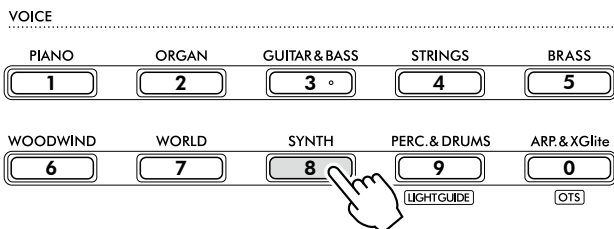

Numéro de la sonorité Nom de la sonorité



NOTE

- Outre les opérations ci-dessus, deux autres opérations sont disponibles pour la sélection de la sonorité. Pour plus de détails, reportez-vous aux pages 13 et 14.

Types de sonorités prédéfinies

001-257	Sonorités de différents instruments.
258-283 (Kit de batterie)	Divers sons de batterie et de percussion ainsi que des effets sonores sont attribués à des touches individuelles, via lesquelles ils peuvent être joués. Vous trouverez des détails sur les instruments et les affectations de touches pour chaque kit de batterie dans la Liste de kits de batterie de la Data List (page 2) disponible sur le site Web.
284-303	Permet d'apprécier des performances comportant des arpèges (page 23). La sélection d'une de ces sonorités active automatiquement l'arpège.
304-650	Sonorités XGlite. Pour plus de détails, reportez-vous à la Liste des sonorités de la Data List disponible sur le site Web
000	One Touch Setting (Réglage unique) (OTS) Cette sélection appelle automatiquement les sonorités et les configurations de panneau les mieux adaptées au style ou au morceau actuellement sélectionné. Cette fonction est appelée One Touch Setting (OTS). Sélectionnez le style ou le morceau, puis sélectionnez la sonorité n° 000.

Pour plus de détails sur les numéros ou les noms de sonorités, reportez-vous à la Data List (page 2) sur le site Web.

2 Jouez au clavier.

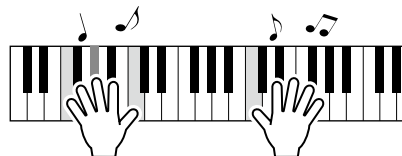

Utilisation des sonorités S.Art Lite (sonorités Super Articulation Lite)

L'utilisation des sonorités S.Art Lite permet de reproduire des techniques de jeu propres à certains instruments, tels que des harmoniques de guitare, en utilisant la touche [ARTICULATION].

Pour plus de détails, reportez-vous à la page 22.

Appel de la sonorité Grand Piano

Si vous souhaitez réinitialiser les différents réglages sur leur valeur par défaut et jouer simplement un son de piano, appuyez sur [PORTABLE GRAND].



La sonorité « 001 Live!ConcertGrandPiano » est automatiquement sélectionnée en tant que sonorité principale.

Superposition d'une autre sonorité sur l'ensemble du clavier (Dual)

Outre la sonorité principale, il est possible de superposer une autre sonorité sur l'ensemble du clavier, appelée « sonorité en duo ».

1 Appuyez sur la touche [DUAL] pour activer la superposition.

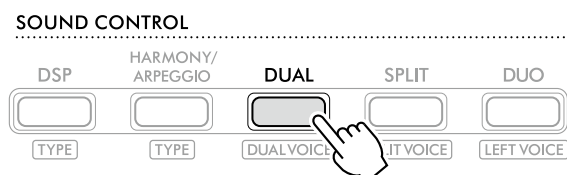

DUAL apparaît lorsque le mode Dual est activé.

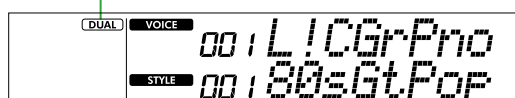

2 Jouez au clavier.

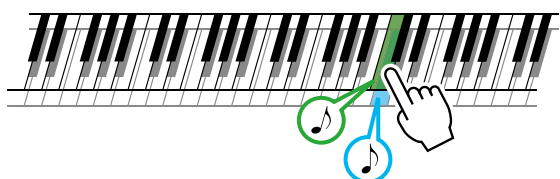

Deux sonorités retentissent alors en même temps.

3 Pour quitter la superposition, appuyez à nouveau sur la touche [DUAL].

Pour sélectionner une autre sonorité en duo :

Tout en maintenant la touche [SHIFT] enfoncée, appuyez sur la touche [DUAL] pour appeler l'écran depuis lequel vous pouvez sélectionner la sonorité souhaitée. Pour plus d'informations sur la sélection d'une sonorité, reportez-vous à la [page 18](#).

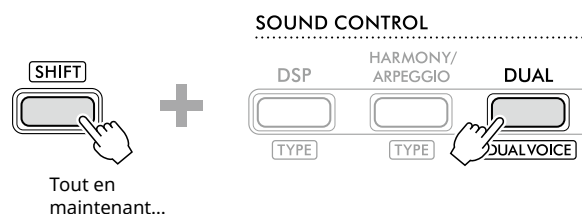

Appuyez sur la touche [SHIFT] pour revenir à l'écran d'accueil ([page 17](#)).

Reproduction de sonorités différentes avec les mains gauche et droite (Split (Partage))

En partageant le clavier en deux plages distinctes, vous pouvez jouer une sonorité de la main gauche et une autre de la main droite.

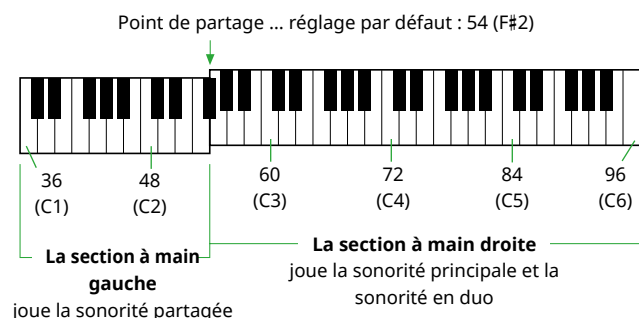

La section à main gauche du clavier joue la sonorité principale et la sonorité en duo, tandis que la section à main gauche exécute la sonorité partagée.

La touche la plus haute de la section à main gauche est appelée « point de partage » (Split Point) (page 60, fonction n° 003). Par défaut, le point de partage est défini sur la touche F#2, mais il est possible de modifier ce réglage.

1 Appuyez sur [SPLIT] pour activer le partage.

Le clavier est divisé en deux plages correspondant respectivement aux mains gauche et droite.

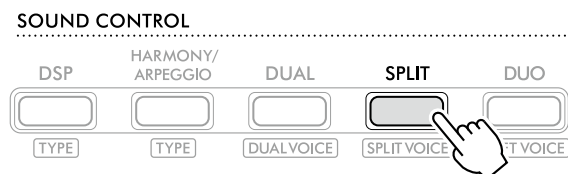

SPLIT apparaît lorsque la fonction Split est activée.



2 Jouez au clavier.

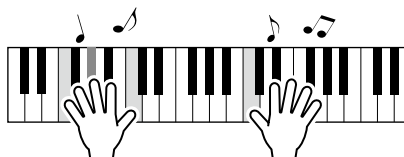

3 Pour quitter le partage, appuyez à nouveau sur [SPLIT].

Pour sélectionner une autre sonorité partagée :

Tout en maintenant la commande [SHIFT], appuyez sur [SPLIT] pour appeler l'écran à partir duquel vous pouvez sélectionner la sonorité souhaitée. Pour plus d'informations sur la sélection d'une sonorité, reportez-vous à la page 18.

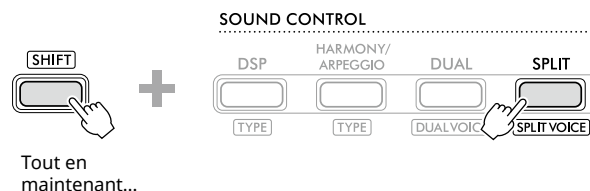

Appuyez sur [SHIFT] pour revenir à l'écran Home (page 17).

Modification de la fonction Touch Response (Réponse au toucher) du clavier

Le clavier de cet instrument est doté d'une fonction Touch Response, qui vous permet de contrôler de manière dynamique et expressive le niveau des sonorités en fonction de votre force de jeu au clavier. Notez que le poids (ou la résistance) du clavier lui-même n'est pas affecté.

- 1 Appuyez sur [FUNCTION] pour appeler l'écran Function (page 60).

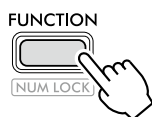

- 2 Appuyez sur [+]/[-] jusqu'à ce que « TouchRes » (fonction n° 004 ; page 60) s'affiche sur la ligne supérieure de l'écran.

La réponse au toucher actuelle s'affiche sur la ligne inférieure de l'écran.

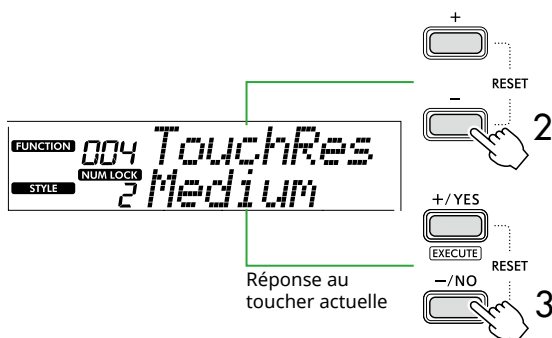

- 3 Utilisez les touches [+ / YES] et [- / NO] pour sélectionner le réglage souhaité pour Touch Response.

Touch Response

1	Soft (Atténué)	Produit un volume relativement élevé même en cas de jeu de faible force. Idéal pour les interprètes ayant un toucher léger qui souhaitent maintenir un volume relativement uniforme et fort.
2	Medium (Moyen)	Produit une réponse au clavier relativement « standard » (réglage par défaut).
3	Hard (Fort)	Vous devez appuyer très fort sur les touches pour obtenir un volume élevé. Ce réglage est idéal pour obtenir une plage dynamique étendue et un contrôle expressif optimal du son, de pianissimo à fortissimo.
4	Off (Désactivé)	Toutes les notes sont produites au même volume, quelle que soit la manière dont le clavier est joué.

4 Jouez au clavier.

L'indicateur situé dans le coin droit de la ligne supérieure de l'écran s'allume en fonction de la force de votre jeu.

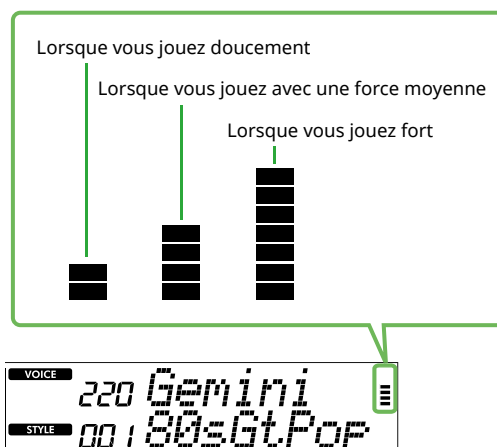

NOTE

- Lorsque la fonction Touch Response est réglée sur « Off », l'indicateur est réglé sur une force moyenne fixe.

Ajout d'effets Articulation

L'articulation reproduit des techniques de jeu propres à certains instruments, tels que des harmoniques de guitare. Une articulation est ajoutée à votre performance uniquement lorsque vous appuyez sur [ARTICULATION]. Les sonorités auxquelles une articulation peut être ajoutée sont appelées sonorités S.Art Lite (Super Articulation Lite).

1 Sélectionnez la sonorité S.Art Lite de votre choix.

S.Art Lite apparaît à l'écran. Vous pouvez identifier les sonorités S.Art Lite grâce à l'indication « *** » dans la Liste des sonorités de la Data List (page 2) disponible sur le site Web.

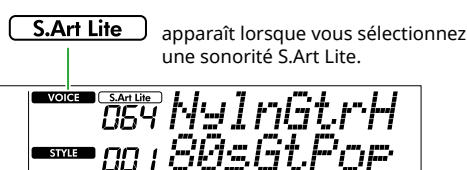

2 Essayez les effets en appuyant sur [ARTICULATION] tout en jouant au clavier.

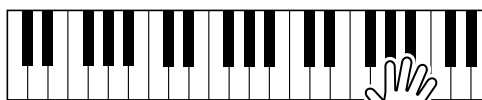

Relâchez [ARTICULATION] pour désactiver l'articulation.

Exemples d'effets d'articulation

Lorsque vous sélectionnez Guitar, vous pouvez utiliser les opérations suivantes pour reproduire de manière réaliste des techniques de jeu propres à la guitare.

Exemple : Sonorité n° 064 « S.Art Lite Nylon Guitar Harmonics »

Tout en maintenant la touche [ARTICULATION], jouez sur le clavier pour recréer des harmoniques de guitare.

Exemple : Sonorité n° 068 « S.Art Lite Distortion Guitar »

Appuyez sur [ARTICULATION] pour créer un son de glissement de médiator.

L'effet Articulation s'applique uniquement lorsque la sonorité S.Art Lite est sélectionnée. Lorsqu'une autre sonorité est sélectionnée, seule une modulation est appliquée à la place de l'effet Articulation.

Utilisation d'une pédale pour ajouter une articulation

Si la fonction Articulation est appliquée à une pédale (sélecteur au pied) dans les réglages des fonctions (page 63, fonction 033), vous pouvez utiliser la pédale pour appliquer l'effet très facilement tandis que vous jouez.

NOTE

- L'effet Articulation s'applique uniquement à la sonorité principale.
- Les sonorités S.Art Lite produisent des effets différents selon la vitesse.

Ajout de notes d'harmonie ou d'arpège

Vous pouvez ajouter des notes d'harmonie ou la lecture d'arpèges à votre performance au clavier. Le type d'harmonie (001-026) vous permet d'ajouter de l'harmonie (duo et trio, par exemple), des trilles, des trémolos ou un écho à la note ou aux notes jouées de la sonorité principale. Le type d'arpège (027-178) vous permet de jouer des arpèges (accords brisés) simplement en jouant les notes au clavier.

1 Appuyez sur [HARMONY/ARPEGGIO] pour activer la fonction Harmony ou Arpeggio.

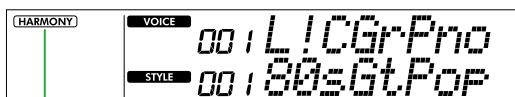
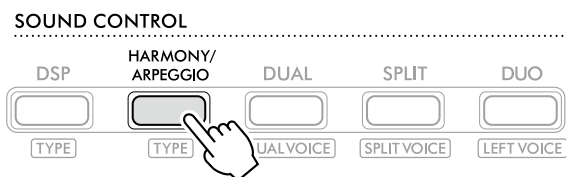

HARMONY Apparaît lorsque la fonction Harmony est activée.

ou

ARPEGGIO Apparaît lorsque la fonction Arpeggio est activée.



Lorsque la fonction Harmony ou Arpeggio est activée, l'effet le plus approprié est automatiquement sélectionné pour accompagner la sonorité principale actuelle. Si vous voulez sélectionner un autre type, suivez les étapes 2 et 3 de l'opération.

NOTE

- La fonction Arpeggio est automatiquement activée lorsque vous sélectionnez un numéro de sonorité compris entre 284 et 303.

2 Tout en maintenant la touche [SHIFT] enfoncée, appuyez sur [HARMONY/ARPEGGIO].

« Harm/Arp » apparaît sur la ligne supérieure alors que le type actuellement en cours apparaît sur la ligne inférieure de l'écran.

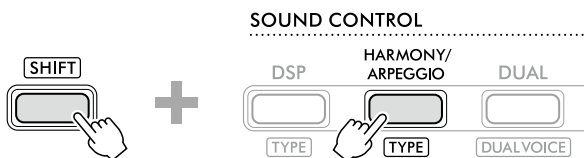

Tout en maintenant...



Type actuellement sélectionné

3 Utilisez [+ / YES] / [- / NO] pour sélectionner le type souhaité.

Pour exécuter cette opération, vous pouvez utiliser les touches de la catégorie SONG/STYLE pour effectuer une saisie numérique. Pour plus de détails sur les types, reportez-vous à la Data List (page 2) disponible sur le site Web.

NOTE

- Lors de la reproduction d'un des types d'arpège compris entre 143 et 178, sélectionnez la sonorité correspondante ci-dessous en tant que sonorité principale.
 - 143-173 : Sonorités de kits de batterie (sonorités n° 258-270)
 - 174 (Chinese) : Chinese Kit (sonorité n° 271)
 - 175 (Indian) : Indian Kit 1 (sonorité n° 275) ou Indian Kit 2 (sonorité n° 276)
 - 176 (Arabic) : Arabic Kit (sonorité n° 277)
 - 177 (Indonesia) : Indonesian Kit 1 (sonorité n° 272), Indonesian Kit 2 (sonorité n° 273) ou Indonesian Kit 3 (sonorité n° 274)
 - 178 (African2) : African Big Kit (sonorité n° 278)

4 Jouez au clavier.

Lorsqu'un des types d'harmonie 001-005 est sélectionné, activez la fonction ACMP (page 32) et jouez la mélodie dans la section à main droite du clavier tout en jouant l'accord dans la section à main gauche. Pour plus de détails, reportez-vous à la page 24.

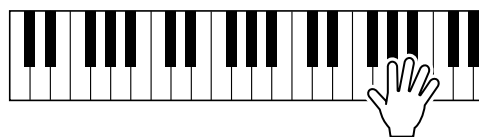

5 Pour désactiver l'harmonie ou l'arpège, appuyez à nouveau sur [HARMONY/ARPEGGIO].

Reproduction de différents types d'harmonie

● Types d'harmonie (001 à 026)

La manière dont l'effet d'harmonie est joué varie en fonction du type sélectionné, parmi la liste ci-dessous.

- Type d'harmonie 001 à 005



Appuyez sur les touches de la section à main droite du clavier tout en jouant des accords dans la section de l'accompagnement automatique, après avoir activé la fonction Auto Accompaniment (page 32).

- Type d'harmonie 006 à 012 (Trill)

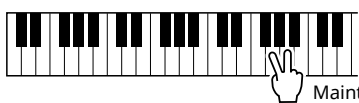

Maintenez deux touches enfoncées.

- Type d'harmonie 013 à 019 (Tremolo)

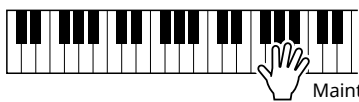

Maintenez les touches enfoncées.

- Type d'harmonie 020 à 026 (Echo)

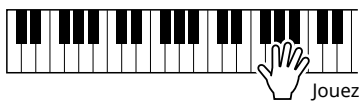

Jouez les notes.

● Types d'arpège (027 à 178)

La sonorité de la reproduction des arpèges est déterminée par l'état d'activation/de désactivation de la fonction Split (page 20).

Lorsque la fonction Split est désactivée :

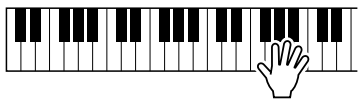

La fonction Arpeggio s'applique uniquement à la sonorité principale et à la sonorité en duo.

Lorsque la fonction Split est activée :



La fonction Arpeggio s'applique uniquement à la sonorité partagée.

NOTE

- La sélection d'un numéro de sonorité compris entre 294 et 303 en tant que sonorité principale entraîne l'activation automatique des fonctions Arpeggio et Split.

Pour régler le volume de l'harmonie :

Utilisez la fonction n° 030 (page 62).

Pour sélectionner la manière dont la vitesse de l'arpège est générée :

Vous pouvez choisir de faire correspondre la vitesse de l'arpège (force) à votre force de jeu à l'aide de la fonction 031 (page 62).

Maintien de la fonction Arpeggio Playback (Reproduction de l'arpège) à l'aide de la pédale (sélecteur au pied)

Vous pouvez régler l'instrument de manière à maintenir la reproduction de l'arpège après le relâchement des notes, en appuyant sur la pédale (sélecteur au pied) connectée à la prise [SUSTAIN].

- 1 Appuyez sur [FUNCTION] pour appeler l'écran Function (page 60).



- 2 Appuyez sur [+]/[-] jusqu'à ce que « PdlFunc » (fonction n° 033 ; page 63) s'affiche sur la ligne supérieure de l'écran.

La fonction actuellement appliquée à la pédale s'affiche sur la ligne inférieure de l'écran.

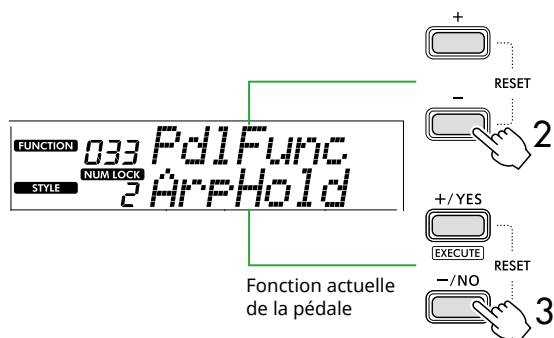

- 3 Sélectionnez « ArpHold » à l'aide de [+]/YES[-]/NO.

Pour rétablir le maintien de la pédale, sélectionnez « Sustain ».

Pour utiliser à la fois les fonctions de maintien et de sustain, sélectionnez « Sus+ArpH ».

- 4 Essayez de jouer un arpège à l'aide de la pédale.

Appuyez sur deux ou plusieurs notes pour déclencher la lecture des arpèges, puis maintenez la pédale. Dans ce cas, la lecture des arpèges se poursuivra même si vous relâchez les notes.

Pour arrêter la reproduction de l'arpège, relâchez le sélecteur au pied.

Synchronisation de l'arpège sur la reproduction du morceau/du style (Arpeggio Quantize (Quantification de l'arpège))

Si vous voulez jouer un arpège en même temps que le morceau ou le style, il peut être difficile d'appuyer au bon moment sur une note de façon à ce que les deux soient correctement synchronisés. Pour remédier à cela, vous pouvez activer la synchronisation automatique en réglant la fonction Arpeggio Quantize (fonction 032 ; page 62) sur la valeur optimale par défaut pour chaque morceau ou style.

Ajout d'effets aux performances et à la lecture

Ajout d'effets DSP

Cet instrument est équipé de différents types d'effets DSP (processeur de signaux numériques), qui autorisent un traitement de sons divers, tels que la distorsion ou la création d'effets d'écho d'une grande variété. Bien que le type le plus approprié soit automatiquement sélectionné pour la sonorité principale actuelle, vous pouvez en choisir un autre à l'aide des étapes 2 et 3 ci-dessous.

Pour plus de détails sur les types de DSP, reportez-vous à la Data List (page 2) disponible sur le site Web.

1 Vérifiez que la fonction DSP est activée.

Si l'icône **[DSP]** n'est pas affichée à l'écran, appuyez sur [DSP].

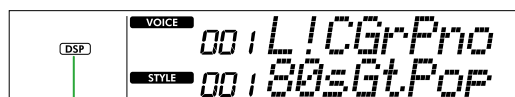
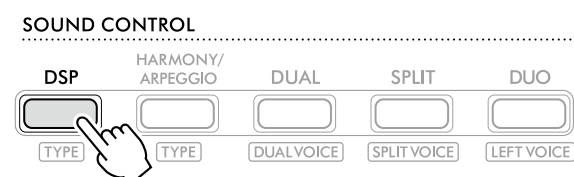

[DSP] apparaît lorsque la fonction DSP est activée.

Pour certaines sonorités, la fonction DSP est automatiquement activée lorsque vous sélectionnez la sonorité.

NOTE

- Le DSP s'applique uniquement à la sonorité principale. Il n'est pas appliqué pas à la sonorité en duo (page 19) ou à la sonorité partagée (page 20).
- La fonction DSP ne peut pas être activée pendant les leçons.

2 Tout en maintenant la touche [SHIFT] enfoncée, appuyez sur [DSP].

Sur l'écran, la ligne supérieure affiche « DSP Type » (Type de DSP) tandis que la ligne inférieure affiche le type de DSP actuel.

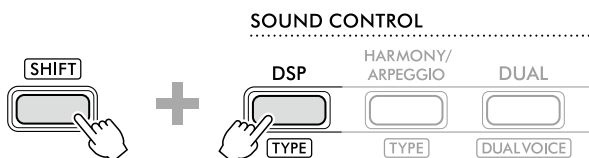

Tout en maintenant...



Type de DSP actuellement sélectionné

3 Utilisez les touches [+ / YES] et [- / NO] pour sélectionner le type de DSP souhaité.

Cette opération peut également être effectuée via les touches de catégorie SONG/STYLE.

4 Jouez au clavier.

5 Appuyez de nouveau sur la touche [DSP] pour désactiver le DSP.

Sélection d'un type de réverbération

L'effet Reverb (Réverbération) ajoute de la réverbération aux sons, telle qu'une ambiance de salle de concert riche. Bien que la sélection d'un style ou d'un morceau appelle le type de réverbération optimal pour la sonorité utilisée, vous avez la possibilité de sélectionner manuellement n'importe quel type de réverbération.

- 1 Appuyez sur [FUNCTION] pour appeler l'écran Function (page 60).

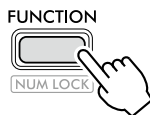

- 2 Appuyez sur [+]/[-] jusqu'à ce que « Reverb » (fonction n° 023 ; page 62) s'affiche sur la ligne supérieure de l'écran.

Le type de réverbération actuellement sélectionné s'affiche sur la ligne inférieure de l'écran.

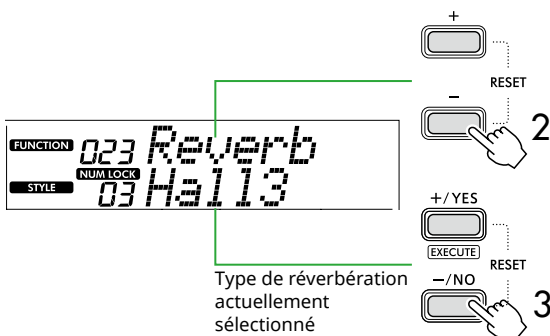

NOTE

- Si un type de réverbération disponible uniquement pour les morceaux et les styles est utilisé, « - - - » apparaît sur l'écran.

- 3 Utilisez [+]/YES]/[-]/NO] pour sélectionner le type de réverbération souhaité.

Écoutez le son produit en jouant au clavier.

Pour des descriptions détaillées des types de réverbération, reportez-vous à la Data List (page 2) disponible sur le site Web.

Réglage de la profondeur de réverbération

Vous pouvez régler de manière individuelle la profondeur de réverbération appliquée à la sonorité principale, à la sonorité en duo et à la sonorité partagée à l'aide des opérations décrites ci-dessus. Pour plus de détails sur l'élément de l'étape 2, reportez-vous à la Liste des fonctions (page 61).

- 4 Appuyez sur [SHIFT] pour quitter l'écran des fonctions.

Sélection d'un type de chœur

L'effet Chorus crée un son épais qui retentit comme si de nombreuses sonorités identiques étaient jouées à l'unisson. Bien que la sélection d'un style ou d'un morceau appelle le type de chœur optimal pour la sonorité utilisée, vous avez la possibilité de sélectionner manuellement n'importe quel type de chœur.

- 1 Appuyez sur [FUNCTION] pour appeler l'écran des fonctions (page 60).

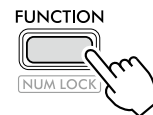

- 2 Appuyez sur [+]/[-] jusqu'à ce que « Chorus » (fonction 025 ; page 62) s'affiche sur la ligne supérieure de l'écran.

Le type de chœur actuellement sélectionné s'affiche sur la ligne inférieure de l'écran.

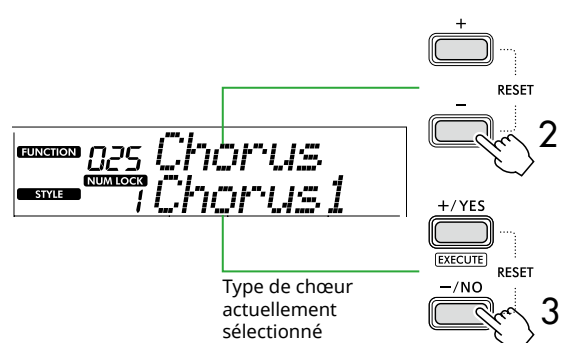

NOTE

- Si un type de chœur disponible uniquement pour les morceaux et les styles est utilisé, « - - - » apparaît sur l'écran.

- 3 Utilisez les touches [+]/YES]/[-]/NO] pour sélectionner le type de chœur souhaité.

Écoutez le son en jouant au clavier.

Pour des descriptions détaillées des types de chœur, reportez-vous à la Data List (page 2) disponible sur le site Web.

Réglage de la profondeur de chœur

Vous pouvez régler de manière individuelle la profondeur de chœur appliquée à la sonorité principale, à la sonorité en duo et à la sonorité partagée à l'aide des opérations décrites ci-dessus. Pour plus de détails sur l'élément de l'étape 2, reportez-vous à la Liste des fonctions (page 61).

- 4 Appuyez sur [SHIFT] pour quitter l'écran des fonctions.

Sélection d'un réglage d'EQ pour votre son préféré

La fonction Master EQ (Égaliseur principal) vous permet de régler les sons émis depuis l'instrument (en direction des haut-parleurs principaux de l'instrument, du casque et des haut-parleurs externes) en fonction du son souhaité.

- 1 Appuyez sur [FUNCTION] pour appeler l'écran des fonctions (page 60).

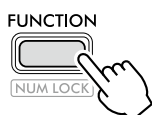

- 2 Appuyez sur [+] / [-] jusqu'à ce que « Master EQ » (fonction n° 028 ; page 62) s'affiche sur la ligne supérieure de l'écran.

Le type d'égaliseur principal actuellement sélectionné s'affiche sur la ligne inférieure de l'écran.

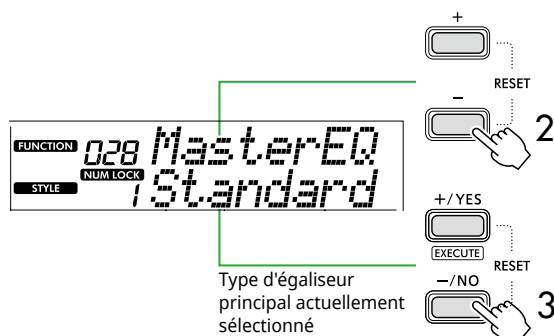

Type d'égaliseur principal actuellement sélectionné

- 3 Utilisez [+/YES] / [-/NO] pour sélectionner le type d'EQ principal souhaité.

Types d'égaliseur principal

1	Standard	Réglage standard (valeur par défaut)
2	Boost	Propose un son plus puissant. Selon la sonorité et le style sélectionnés, ce type de son peut rendre le son plus déformé que les autres types d'EQ.
3	Piano	Idéal pour des performances solo au piano.
4	Bright	Diminue la plage de moyennes fréquences afin de produire un son plus clair.
5	Mild	Diminue la plage de hautes fréquences afin de produire un son plus doux.

- 4 Appuyez sur [SHIFT] pour quitter l'écran Fonction.

Ajout de maintien

L'activation de la fonction « Panel Sustain » (Maintien du panneau) (fonction n° 027 ; page 62) vous permet d'ajouter un maintien fixe et automatique aux sonorités du clavier (sonorités principales/en duo). Vous pouvez également produire un maintien naturel à l'aide du sélecteur au pied (vendu séparément ; page 54).

NOTE

- La fonction de maintien n'affecte ni les sonorités partagées (page 20) ni le style (page 30).
- Même si vous activez la fonction Sustain, le maintien ne s'applique pas à toutes les sonorités.
- Si l'instrument est mis hors tension alors que la fonction « Panel Sustain » est réglée sur « On » sur l'écran de réglage des fonctions, l'état « On » sera conservé à la prochaine mise sous tension de l'instrument.

Jeu au clavier à quatre mains (Duo)

Lorsque la fonction Duo est allumée, le clavier est divisé en parties gauche et droite, ce qui permet à deux personnes de jouer dans la même plage d'octaves en même temps. Ceci est utile pour les situations d'apprentissage, dans lesquelles une personne (un enseignant, par exemple) joue une performance modèle, tandis que l'autre observe et s'exerce tout en étant assise aux côtés de la première.

1 Appuyez sur [DUO] pour l'activer.

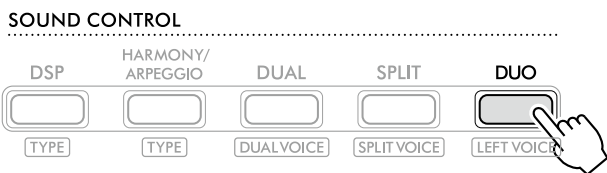

DUO apparaît lorsque la fonction DUO est activée.



Duo Split Point... réglage par défaut : 66 (F#3)

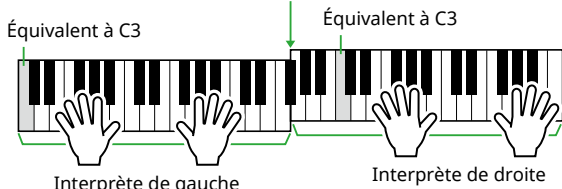

Le clavier est divisé en sections gauche et droite avec la touche F#3 comme frontière et vous pouvez jouer la même plage de notes à gauche et à droite.

NOTE

- Les parties gauche et droite du clavier sont toutes deux définies sur la même sonorité.
- Le point de partage du mode Duo par défaut (F#3) peut être modifié à l'aide de la fonction n° 055 (page 65). Lorsque le mode Duo est activé, la fonction n° 055 peut être appelée en appuyant sur la touche [TEMPO/TAP] tout en maintenant la touche [SHIFT] enfoncée.

2 Si nécessaire, modifiez la sonorité.

Pour plus d'informations sur la sélection d'une sonorité, voir page 18.

Modification de la sonorité de gauche uniquement

Appuyez sur la touche [DUO] tout en maintenant la touche [SHIFT] enfoncée, puis sélectionnez la sonorité souhaitée.

Appuyez sur la touche [SHIFT] pour quitter l'écran de modification de la sonorité de gauche.

NOTE

- Si la sonorité de gauche est différente de la sonorité de droite, seul le nom de cette dernière apparaît sur la ligne supérieure de l'écran.
- Certaines fonctions comme Lesson, Harmony/Arpeggio et Dual ne peuvent pas être utilisées lorsque le mode Duo est activé.

3 Jouez à quatre mains, deux du côté de l'interprète de gauche et les deux autres du côté de l'interprète de droite.

Son du haut-parleur lorsque le mode Duo est activé

Vous pouvez modifier l'état de reproduction du haut-parleur en mode Duo via l'écran des fonctions (page 60).

- 1) Appuyez sur [FUNCTION] pour appeler l'écran des fonctions.
- 2) Appuyez plusieurs fois sur [-] pour appeler la fonction « DuoType » (fonction n° 060 ; page 65).
- 3) Appuyez sur la touche [+YES]/[-NO] pour sélectionner la manière dont le son est émis à l'aide des deux réglages suivants.

• Balance :

Les sons de l'interprète de gauche et de l'interprète de droite sont émis depuis les deux haut-parleurs.

• Separate (Réglage par défaut) :

Les sons de l'interprète de gauche sont émis depuis le haut-parleur de gauche, tandis que ceux de l'interprète de droite sont émis depuis le haut-parleur de droite.

NOTE

- Si « DuoType » est réglé sur « 2 Separate », il est possible que le son de la sonorité soit différent du son normal (par exemple, avec le panoramique, le volume et les caractéristiques tonales du son stéréo). Cette différence est particulièrement perceptible avec les kits de batterie, car les touches d'un kit de batterie disposent chacune d'une position de panoramique stéréo différente.

Effet Sustain lorsque le mode Duo est activé

En outre, lorsque la fonction Duo est appliquée, vous pouvez appliquer une chute prolongée (effet de maintien) au son du clavier des deux parties à droite et à gauche, selon les méthodes suivantes. Pour en savoir plus sur l'ajout d'un effet Sustain à la sonorité, reportez-vous à la page 28.

NOTE

- Les effets de maintien ne peuvent pas être appliqués séparément au son des côtés gauche et droit.

Reproduction du style lorsque la fonction Duo est activée

Seule la partie rythmique d'un style peut être jouée. Les autres parties ne peuvent pas être jouées.

Enregistrement lorsque la fonction Duo est activée

Les sons joués sur les côtés gauche et droit sont enregistrés sur la même partie. Lorsque la fonction ACMP (page 32) est activée, la mélodie n'est pas enregistrée en tant que performance de l'interprète de gauche. Ce sont les informations du changement d'accord du style qui sont enregistrées.

4 Pour désactiver Duo, appuyez à nouveau sur [DUO].

Jouer en rythme et avec l'accompagnement automatique (Styles)

La fonction Auto Accompaniment (ACMP) joue des styles (accompagnement de rythme + basse + accord) qui correspondent automatiquement aux accords. Utilisez la fonction Auto Chord Play pour écouter les styles en premier, puis jouez avec les styles en spécifiant vous-même les accords.

Vous pouvez jouer les accords de deux manières différentes : « Smart Chord » (Accord intelligent) permet de jouer des accords simplement en appuyant sur une touche et « Multi Finger » (Doigté multiple) les joue normalement, avec toutes les notes constitutives (page 31).

Spécifiez automatiquement les accords (Auto Chord Play)

La fonction Auto Chord Play (Lecture automatique des accords) vous permet d'écouter et d'apprécier la progression des accords sans devoir spécifier ceux-ci. La touche à jouer et le nom de l'accord s'affichent, de sorte que vous pouvez apprendre des progressions d'accords ou jouer la partie mélodique avec les rythmes et les motifs d'accompagnement appropriés.

1 Appuyez sur [SONG]/[STYLE] pour appeler l'icône **STYLE** et le mode Style.



2 Appuyez sur une des touches de catégorie SONG/STYLE pour sélectionner le style souhaité (page 13).

Pour plus de détails sur les numéros ou les noms de styles, reportez-vous à la Data List (page 2) sur le site Web.

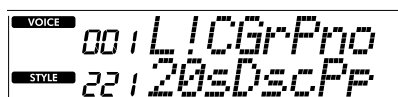
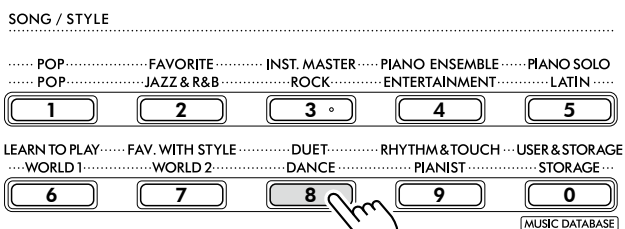

Numéro du style Nom du style

NOTE

- Outre les opérations ci-dessus, deux autres opérations sont disponibles pour la sélection du style. Pour plus de détails, reportez-vous aux pages 13 et 14.

3 Appuyez sur la touche AUTO CHORD PLAY [ON/OFF] pour activer la fonction Auto Chord Play.



4 Sélectionnez la progression d'accords souhaitée, selon les besoins.

Appuyez sur AUTO CHORD PLAY [SELECT] pour appeler l'écran de réglage des fonctions (fonction n° 020 ; page 61), puis utilisez les touches [+ / YES] / [- / NO] pour sélectionner la progression d'accords souhaitée.

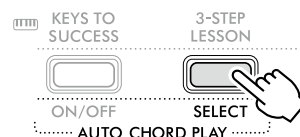

Progression d'accords



5 Appuyez sur [START/STOP].

Les accords progressent automatiquement en même temps que les motifs d'accompagnement correspondants.

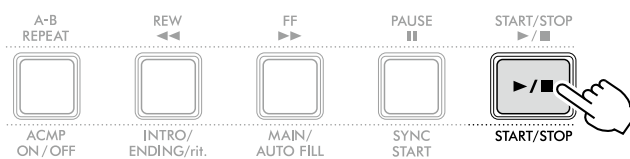

6 Pour arrêter le motif d'accompagnement (la lecture du style), appuyez à nouveau sur [START/STOP].

Didacticiel vidéo sur les styles

Assurez-vous de regarder cette vidéo et d'apprendre à utiliser les styles de manière efficace.



https://yamaha.io/PSR-E383_TUT_ML_EN

(URL commune pour le PSR-E383 et l'EZ-310)

Réglage de la fonction Fingering Type (Type de doigté)

La méthode que vous utilisez pour jouer des accords lors de l'utilisation des styles est déterminée par « Fingering Type ». Deux types de doigté sont disponibles.

● Smart Chord (Réglage par défaut)

Vous permet de reproduire le style en jouant uniquement la note fondamentale d'un accord. Avant d'utiliser cette fonction, assurez-vous de définir la touche de style (armature de clé).

● Multi Finger

Vous permet de reproduire le style en jouant toutes les notes de l'accord. Il est également possible de jouer facilement des majeures, des mineures, des septièmes et des septièmes mineures en appuyant sur une à trois touches.

Pour en savoir plus sur les accords, reportez-vous à la section « Comment jouer des accords pour la reproduction du style » (page 35).

1 Appuyez sur [FINGERING TYPE].

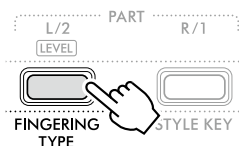

2 Utilisez [+ / YES] / [- / NO] pour sélectionner « SmartChd » ou « Multi ».

3 Pour quitter les réglages Fingering Type, appuyez sur la touche [SHIFT].

Réglage de Style Key (Touche de style)

Lorsque Fingering Type est défini sur « SmartChd », vous devez définir la touche de style (armature de clé) du morceau avant de jouer.

1 Appuyez sur [STYLE KEY].

La touche de style actuellement sélectionnée s'affiche.

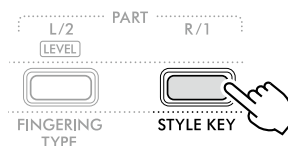

2 Appuyez sur [+ / YES] / [- / NO] pour sélectionner la touche de style qui correspond à la partition.

Par exemple, si vous voulez jouer la partition musicale ci-dessous, vous devez régler la touche de style sur FL2 (2 bémols) B^b/G min (page 36).



3 Pour quitter les réglages de la touche de style, appuyez sur la touche [SHIFT].

Jouer tout en spécifiant les accords

1 Appuyez sur [SONG]/[STYLE] pour faire apparaître l'icône **STYLE**.



2 Appuyez sur une des touches de catégorie SONG/STYLE pour sélectionner le style souhaité (page 13).

Pour plus de détails sur les numéros ou les noms de styles, reportez-vous à la Data List (page 2) sur le site Web.

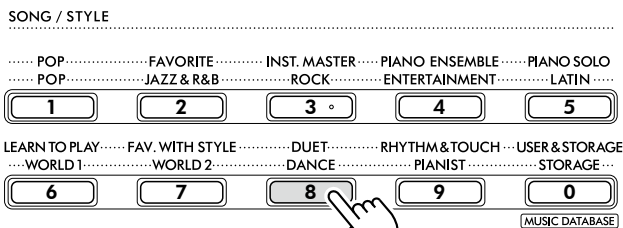

Numéro du style Nom du style

NOTE

- Outre les opérations ci-dessus, deux autres opérations sont disponibles pour la sélection du style. Pour plus de détails, reportez-vous aux pages 13 et 14.

3 Appuyez sur [ACMP ON/OFF] pour activer la fonction Auto Accompaniment.

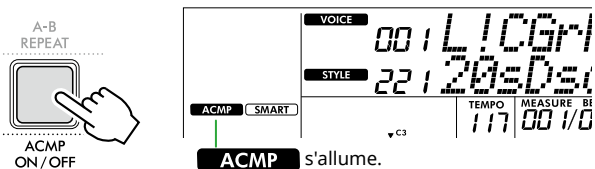

Avec cette opération, la zone du clavier à gauche du point de partage (54 : F#2) devient la « section d'accompagnement automatique » et sert uniquement à spécifier les accords.

Point de partage... réglage par défaut : 54 (F#2)

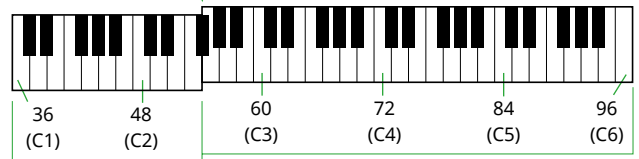

Section d'accompagnement automatique

Le point de partage peut être modifié sur l'écran de réglage des fonctions (fonction n° 003 ; page 60) appelé en appuyant sur la touche [TEMPO/TAP] tout en maintenant la touche [SHIFT] enfoncée.

NOTE

- L'indicateur de force (page 17) ne change pas même si vous jouez dans la section d'accompagnement automatique.

4 Appuyez sur [START/STOP] ou [SYNC START].

- Appuyez sur [START/STOP] pour lancer la seule lecture de la partie rythmique.
- Appuyez sur [SYNC START] pour appeler l'état Synchro Start (Début synchronisé), dans lequel vous pouvez lancer la reproduction du style en appuyant sur une note quelconque du clavier.

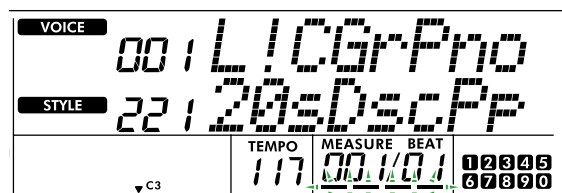
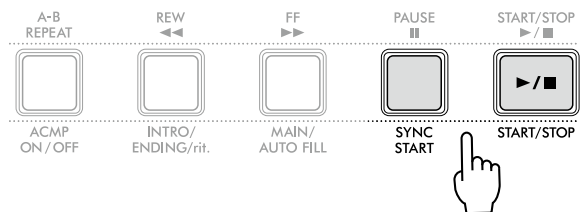

Clignote lorsque la fonction Synchro Start est activée.

5 Jouez un accord (note fondamentale) dans la section d'accompagnement automatique pour lancer la reproduction.

Jouez une mélodie de la main droite et des accords de la main gauche.

Si Fingering Type est défini sur « SmartChd », jouez uniquement la note fondamentale d'un accord avec la main gauche.

Si Fingering Type est défini sur « Multi », jouez toutes les notes d'un accord. Pour plus de détails sur la manière de jouer un accord, consultez la section « Comment jouer des accords pour la reproduction du style » (page 35).

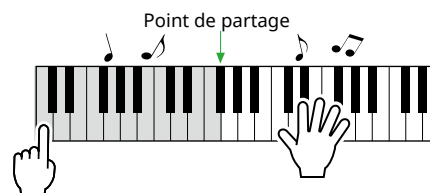

6 Appuyez sur [START/STOP] pour arrêter la lecture.

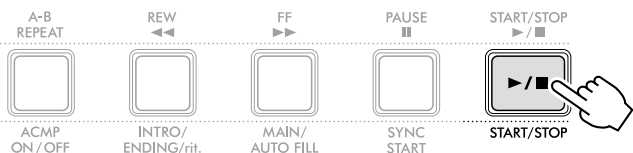

Vous pouvez ajouter des variations d'introduction, de fin et de rythme à la lecture du style à l'aide des sections. Pour plus de détails, consultez la colonne de droite.

Pour reproduire la partie rythmique uniquement

Si vous appuyez sur la touche [START/STOP] (sans appuyer sur la touche [ACMP ON/OFF] à l'étape 3), seule la partie rythmique est reproduite, et vous pouvez jouer la mélodie sur toute la plage du clavier.

NOTE

- Dans la mesure où les styles de la catégorie « Pianist » (styles n° 252-260) et « Ethereal Movie » (style n° 090) ne possèdent pas de partie rythmique, aucun son n'est audible lorsque vous lancez la reproduction du rythme seul. Ces styles peuvent être reproduits en définissant un accord dans la section d'accompagnement automatique du clavier.

Modification du tempo

Reportez-vous à la section « Modification du tempo » à la page 15.

Réglage du volume du style

Cette opération vous permet de régler la balance de volume entre la lecture de style et la performance au clavier. Pour ce faire, utilisez la fonction n° 017 (page 61).

Variations de style (Sections)

Chaque style est constitué de « sections » qui vous permettent de varier l'arrangement de l'accompagnement en fonction du morceau que vous jouez.

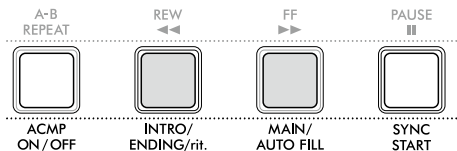

● INTRO

Utilisé en début de morceau. À la fin de l'intro, la reproduction du style passe directement à la section principale. La longueur de l'introduction (en mesures) varie en fonction du style.

● MAIN

Utilisé pour jouer la section principale du morceau. La reproduction de la section principale se répète indéfiniment jusqu'à ce que vous appuyiez sur la touche d'une autre section. Deux variations (A et B) sont disponibles.

● AUTO FILL

Cette section est automatiquement ajoutée avant le passage à la section principale A ou B.

● ENDING

Utilisé pour la fin du morceau. À la fin de la coda, la reproduction du style s'arrête automatiquement. La longueur de la coda (en mesures) varie en fonction du style.

1 Appuyez sur [SONG]/[STYLE] pour faire apparaître l'icône **STYLE**.



2 Appuyez sur une des touches de catégorie SONG/STYLE pour sélectionner le style souhaité (page 13).

Pour plus de détails sur les numéros ou les noms de styles, reportez-vous à la Data List (page 2) sur le site Web.

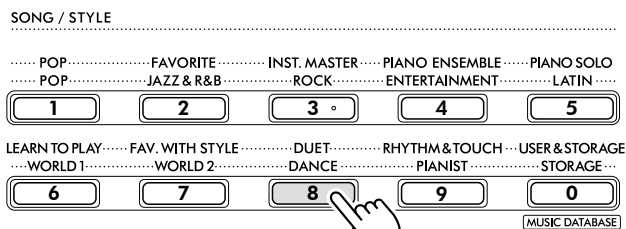

NOTE

- Outre les opérations ci-dessus, deux autres opérations sont disponibles pour la sélection du style. Pour plus de détails, reportez-vous aux pages 13 et 14.

3 Appuyez sur [ACMP ON/OFF] pour activer l'accompagnement automatique.

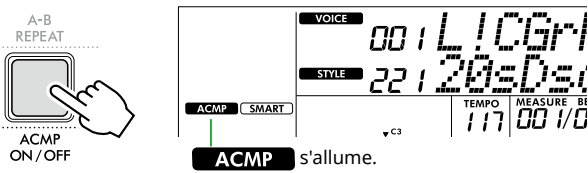

4 Appuyez sur [SYNC START] pour activer la fonction Synchro Start.

La reproduction du style est alors mise en attente, ce qui vous permet de lancer le style simplement en jouant au clavier.

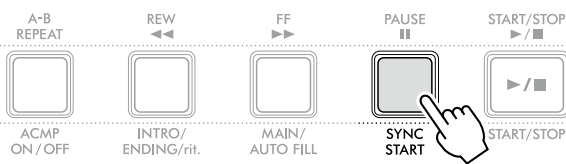

5 Appuyez sur la touche [MAIN/AUTO FILL] pour sélectionner la section principale A ou B.

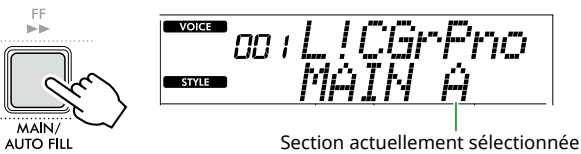

6 Appuyez sur [INTRO/ENDING/rit.].

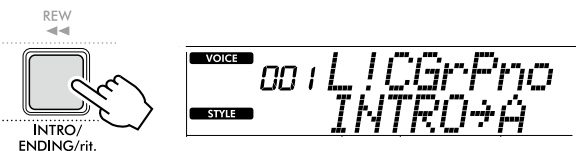

Vous êtes désormais prêt à démarrer la reproduction du style à partir de l'introduction, puis de la section principale.

7 Jouez un accord (note fondamentale) de la main gauche pour lancer la lecture de l'introduction.

Pour plus d'informations sur la saisie d'accords, reportez-vous à la [page 35](#).

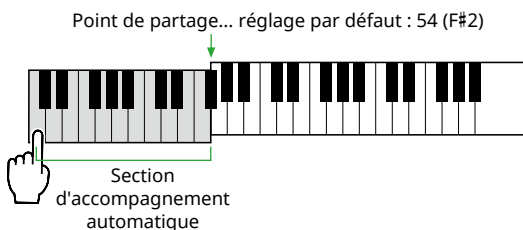

8 À la fin de l'introduction, jouez au clavier en fonction de la partition du morceau.

Jouez des accords de la main gauche tout en jouant des mélodies de la main droite. Si nécessaire, appuyez sur [MAIN/AUTO FILL] pour ajouter une variation rythmique, puis passez à une autre section principale (A ou B).

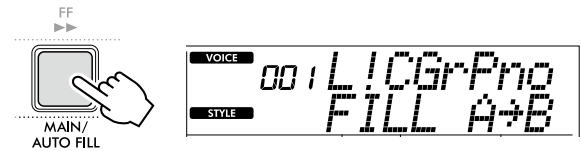

9 Appuyez sur [INTRO/ENDING/rit.].



La section bascule sur la coda. Au terme de la coda, la reproduction du style s'arrête automatiquement.

Vous pouvez ralentir progressivement la coda (ritardando) en appuyant à nouveau sur la touche [INTRO/ENDING/rit.] pendant la reproduction de la coda.

Comment jouer des accords pour la reproduction du style

Pour les utilisateurs nouvellement sensibles aux accords, ce tableau montre de manière très pratique comment jouer les accords les plus courants dans la section d'accompagnement automatique du clavier.

Selon le réglage Fingering Type sélectionné, la méthode de jeu des accords varie comme suit.

- Lorsque Fingering Type est défini sur « Multi », jouez les notes constituant l'accord comme illustré ci-dessous.
- Lorsque Fingering Type est défini sur « SmartChd », jouez uniquement la note fondamentale (signalée par « ★ » dans le tableau ci-dessous). L'accord réellement produit (majeur ou mineur, par exemple) est automatiquement modifié en fonction de la touche de style actuellement en cours, simplement en appuyant uniquement sur la note fondamentale.

★ Indique la note fondamentale.

Majeure	Mineure	Septième	Septième mineure	Septième majeure
C 	Cm 	C7 	Cm7 	CM7
D 	Dm 	D7 	Dm7 	DM7
E 	Em 	E7 	Em7 	EM7
F 	Fm 	F7 	Fm7 	FM7
G 	Gm 	G7 	Gm7 	GM7
A 	Am 	A7 	Am7 	AM7
B 	Bm 	B7 	Bm7 	BM7

- Il est possible d'utiliser des inversions, y compris en position de « note fondamentale », sauf dans les cas suivants :
m7, m7b 5, m7(11), 6, m6, sus4, aug, dim7, 7b 5, 6(9), sus2
- L'inversion des accords 7sus4 n'est pas reconnue si les notes sont omises.
- Lorsque vous jouez un accord non reconnu par l'instrument, rien ne s'affiche à l'écran. Dans ce cas, seule une partie spécifique est reproduite (le rythme, par exemple).

Lorsque « Multi » est sélectionné, il est également possible de jouer facilement des majeures, des mineures, des septièmes et des septièmes mineures en appuyant sur une à trois touches.

Accords faciles pour la note fondamentale « C »



Pour jouer un accord majeur
Appuyez sur la note fondamentale (★) de l'accord.



Pour jouer un accord mineur
Appuyez simultanément sur la note fondamentale et sur la touche noire la plus proche située à sa gauche.



Pour jouer un accord de septième (7)
Appuyez simultanément sur la note fondamentale et sur la touche blanche la plus proche située à sa gauche.

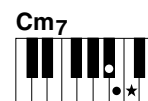

Pour jouer un accord mineur de septième (m7)
Appuyez simultanément sur la note fondamentale de l'accord et les touches blanche et noire les plus proches situées à sa gauche (soit sur trois touches en même temps).

Accords produits lorsque Smart Chord est sélectionné

Lorsque Fingering Type est défini sur « SmartChd », si vous définissez Style Key en fonction de la composition de la partition (page 31), jouez la note fondamentale dans la section d'accompagnement automatique. Cette commande produit les accords respectifs ci-dessous.

Armature de clé	Touche de style (écran)	Note fondamentale											
		C [#] /D ^b		D [#] /E ^b		F [#] /G ^b		G [#] /A ^b		A [#] /B ^b			
		C	D	E	F	G	A	B					
	FL7 C ^b /A ^b min	Cdim	D ^b m	Ddim7	E ^b 1+5	E	Fdim	G ^b 7	G	A ^b m	A	B ^b m7 ^b 5	B
	FL6 G ^b /E ^b min	Cdim	D ^b 7	D	E ^b m	E	Fm7 ^b 5	G ^b	Gdim	A ^b m	Adim7	B ^b 1+5	B
	FL5 D ^b /B ^b min	Cm7 ^b 5	D ^b	Ddim	E ^b m	Edim7	F1+5	G ^b	Gdim	A ^b 7	A	B ^b m	B
	FL4 A ^b /F min	C1+5	D ^b	Ddim	E ^b 7	E	Fm	G ^b	Gm7 ^b 5	A ^b	Adim	B ^b m	Bdim7
	FL3 E ^b /C min	Cm	D ^b	Dm7 ^b 5	E ^b	Edim	Fm	F [#] dim7	G1+5	A ^b	Adim	B ^b 7	B
	FL2 B ^b /G min	Cm	C [#] dim7	D1+5	E ^b	Edim	F7	G ^b	Gm	A ^b	Am7 ^b 5	B ^b	Bdim
	FL1 F/D min	C7	D ^b	Dm	E ^b	Em7 ^b 5	F	F [#] dim	Gm	G [#] dim7	A1+5	B ^b	Bdim
	Pas d'armature de clé SP0 C/A min (par défaut)	C	C [#] dim	Dm	D [#] dim7	E1+5	F	F [#] dim	G7	A ^b	Am	B ^b	Bm7 ^b 5
	SP1 G/E min (G/E min)	C	C [#] dim	D7	E ^b	Em	F	F [#] m7 ^b 5	G	G [#] dim	Am	A [#] dim7	B1+5
	SP2 D/B min	C	C [#] m7 ^b 5	D	D [#] dim	Em	Fdim7	F [#] 1+5	G	G [#] dim	A7	B ^b	Bm
	SP3 A/F [#] min	Cdim7	C [#] 1+5	D	D [#] dim	E7	F	F [#] m	G	G [#] m7 ^b 5	A	A [#] dim	Bm
	SP4 E/C [#] min	C	C [#] m	D	D [#] m7 ^b 5	E	Fdim	F [#] m	Gdim7	G [#] 1+5	A	A [#] dim	B7
	SP5 B/G [#] min	Cdim	C [#] m	Ddim7	D [#] 1+5	E	Fdim	F [#] 7	G	G [#] m	A	A [#] m7 ^b 5	B
	SP6 F [#] /D [#] min	Cdim	C [#] 7	D	D [#] m	E	Fm7 ^b 5	F [#]	Gdim	G [#] m	Adim7	A [#] 1+5	B
	SP7 C [#] /A [#] min	Cm7 ^b 5	C [#]	Ddim	D [#] m	Edim7	F1+5	F [#]	Gdim	G [#] 7	A	A [#] m	B

NOTE

- L'indication de l'accord « 1 + 5 » qui apparaît sur l'écran de l'instrument est identique à celle d'un accord majeur.
- Les noms d'accords ci-dessus sont identiques à ce qui est indiqué sur l'écran de l'instrument. Certaines notations affichées peuvent différer des partitions musicales disponibles dans le commerce.

Utilisation de la base de données musicale

Si vous avez des difficultés pour trouver et sélectionner le style et la sonorité souhaités, utilisez cette fonction. Il vous suffit de sélectionner votre genre de musique préféré dans la base de données musicale pour appeler les réglages les mieux adaptés à celui-ci.

1 Tout en maintenant la touche [SHIFT] enfoncée, appuyez sur [STORAGE].

Le nom de la base de données musicale apparaît à l'écran, et les fonctions Auto Accompaniment et Synchro Start sont automatiquement activées.

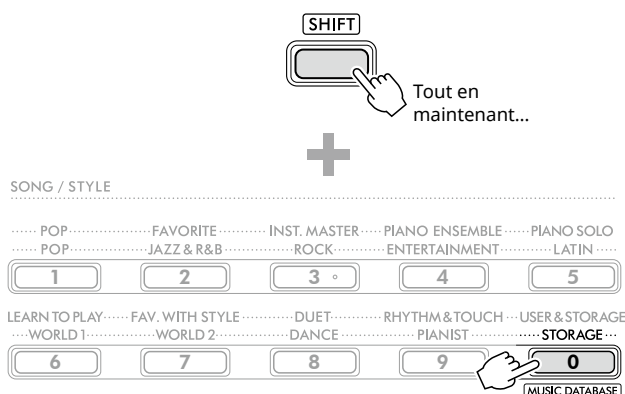

NUM LOCK Lorsque cette icône s'affiche à l'écran, vous pouvez utiliser les touches de la catégorie SONG/STYLE en tant que touches numériques.

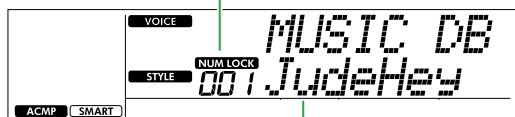

Base de données musicale actuellement sélectionnée

2 Utilisez les touches [+ / YES] / [- / NO] ou les touches de catégorie SONG/STYLE (en tant que touches numériques) pour sélectionner la base de données musicale souhaitée.

La sonorité et le style appropriés sont automatiquement réglés.

Pour en savoir plus sur les bases de données musicales disponibles, consultez la Data List (page 2) accessible sur le site Web.

3 Jouez une touche dans la section d'accompagnement automatique pour lancer la lecture.

4 Appuyez sur [START/STOP] pour arrêter la lecture.

Enregistrement d'un fichier de style

Vous pouvez enregistrer ou charger des données de style créées sur un autre instrument ou un ordinateur sous les numéros de style 261–270 et les reproduire de la même manière que les styles internes prédéfinis. Pour en savoir plus, consultez la section « Vérification des fichiers copiés sur l'instrument » (page 58).

Lecture de morceaux

Vous pouvez simplement goûter au plaisir d'écouter les morceaux internes ou utiliser ceux-ci en combinaison avec n'importe quelle fonction (Lesson, par exemple). Lorsque vous jouez sur un morceau prédéfini, utilisez les fonctions Touch Response ([page 60](#)) et Song Volume ([page 62](#)) pour régler le volume en fonction de votre performance.

● Catégorie de morceaux

Les morceaux sont organisés selon les catégories répertoriées ci-dessous.

Numéro du morceau	Catégorie de morceaux	Description
001	DEMO	Démonstration de divers sons produits par l'instrument.
002-013	POP	Cette catégorie propose une collection de morceaux à succès. Amusez-vous à jouer votre morceau préféré.
014-050	FAVORITE	Diverses chansons folkloriques du monde entier, transmises de génération en génération, ainsi que quelques chefs-d'œuvre de la musique classique.
051-059	INSTRUMENT MASTER	Morceaux qui mettent en avant des instruments autres que le piano.
060-075	PIANO ENSEMBLE	Superbes œuvres pour piano, non seulement pour les solos, mais aussi pour les ensembles.
076-093	PIANO SOLO	Morceaux de piano connus.
094-109	LEARN TO PLAY	Morceaux utilisés dans la leçon Keys To Success (page 44). Chacun des morceaux est constitué d'une version de base et d'une version avancée.
110-129	FAVORITE WITH STYLE	Morceaux qui vous permettent de jouer avec le style en accompagnement (page 32).
130-142	DUET	Morceaux pouvant être joués par deux interprètes simultanément. L'arrangement permet également de les exécuter seuls.
143-152	RHYTHM & TOUCH TUTOR	Morceaux pour s'entraîner à la synchronisation et à la force (toucher) de chaque note du clavier.
153-	USER & STORAGE	Cinq morceaux utilisateur (153-157) sur lesquels votre performance au clavier est enregistrée et morceaux (158-) copiés depuis un ordinateur. Le nombre de morceaux qui peuvent être copiés est déterminé par la quantité d'espace libre disponible sur l'instrument. Pour obtenir des instructions concernant la copie, reportez-vous à la page 56 .

Sélection et reproduction d'un morceau

- 1 Appuyez sur [SONG]/[STYLE] pour appeler l'icône **SONG** et le mode Song.



- 2 Appuyez sur une des touches de catégorie SONG/STYLE pour sélectionner le morceau souhaité (page 13).

Pour plus de détails sur les numéros ou les noms de morceaux, reportez-vous à la Data List (page 2) sur le site Web.

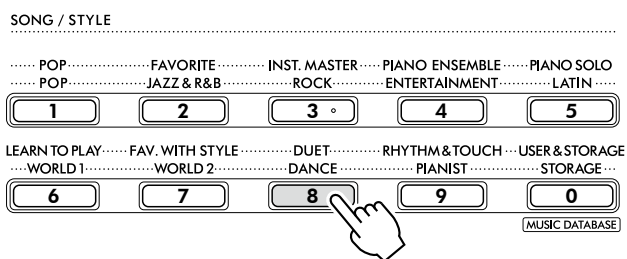

NOTE

- Outre les opérations ci-dessus, deux autres opérations sont disponibles pour la sélection du morceau. Pour en savoir plus, reportez-vous aux pages 13 et 14.

- 3 Appuyez sur [START/STOP] pour lancer la reproduction du morceau.

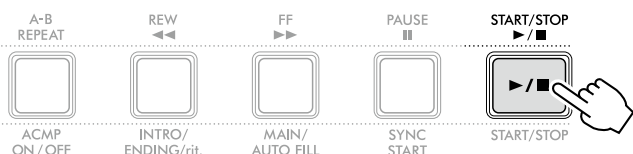

- 4 Pour arrêter la lecture, appuyez à nouveau sur [START/STOP].

Modification du tempo

Reportez-vous à la section « Modification du tempo » à la page 15.

Réglage du volume du morceau

Cette fonction peut être définie à l'aide de la fonction 021 (page 62). Cette opération vous permet de régler la balance de volume entre la lecture du morceau et le clavier.

Reproduction de morceaux en séquence

Tout en maintenant la touche [SHIFT] enfoncée, appuyez sur la touche [PORTABLE GRAND] pour lancer la reproduction des morceaux en continu, dans l'ordre. Bien que, par défaut, seuls 13 morceaux (n° 001-013) soient joués en continu dans l'ordre, cette plage peut être modifiée.

- 1 Appuyez sur [FUNCTION] pour appeler l'écran des fonctions (page 60).

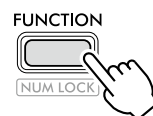

- 2 Appuyez sur [+]/[-] jusqu'à ce que « DemoGrp » (fonction n° 063 ; page 65) s'affiche sur la ligne supérieure de l'écran.

Le groupe de démonstration actuellement sélectionné s'affiche sur la ligne inférieure de l'écran.

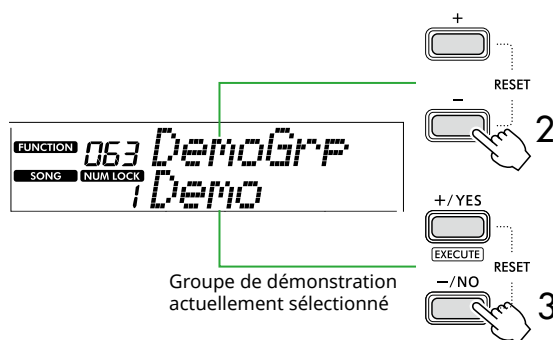

- 3 Utilisez [+]/YES/[-]/NO pour sélectionner le groupe de démonstration souhaité dans la liste ci-dessous.

1	Demo	Morceaux prédéfinis (001-013)
2	Preset	Tous les morceaux prédéfinis (001-142)
3	User	Tous les morceaux utilisateur (153-157)
4	Storage	Tous les morceaux copiés depuis un ordinateur (158-)

NOTE

- Si « User » ou « Storage » est sélectionné alors que ces morceaux ne contiennent aucune donnée, les morceaux de démonstration sont joués à la place.

- 4 Appuyez sur [PORTABLE GRAND] tout en maintenant la pression sur [SHIFT].

Les morceaux contenus dans le groupe sélectionné sont joués dans l'ordre.

Pour arrêter la lecture, appuyez à nouveau sur [SHIFT] ou sur [START/STOP].

Reproduction aléatoire des morceaux

Lorsque le mode Demo Group (ci-dessus) est réglé sur une valeur autre que « Demo », la séquence de la lecture peut être modifiée entre ordre numérique et aléatoire. Pour ce faire, appuyez plusieurs fois sur la touche [FUNCTION] jusqu'à ce que « PlayMode » (fonction n° 064 ; page 65) s'affiche, puis sélectionnez « Normal » ou « Random ».

Sélection du niveau de la partie à main gauche

Certains morceaux prédéfinis vous permettent de choisir entre deux niveaux différents pour la performance à main gauche. Pour en savoir plus sur les morceaux correspondants, reportez-vous à la Liste des morceaux dans la Data List (page 2).

Lorsqu'un morceau correspondant est sélectionné, autrement dit lorsque « LEVEL 1 » ou « LEVEL 2 » s'affiche à l'écran, modifiez le niveau selon les besoins en appuyant sur la touche [L/2] tout en maintenant la touche [SHIFT] enfoncée avant de démarrer la reproduction.

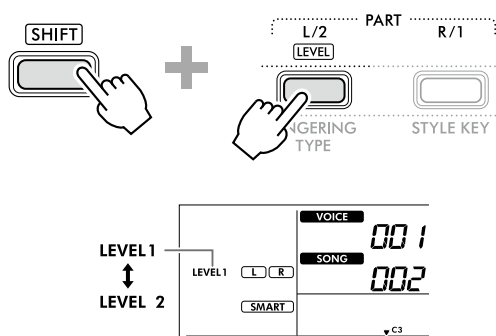

NOTE

- Le niveau sélectionné est conservé même si un autre morceau est choisi.

Opérations d'avance rapide, de retour rapide et de pause liées aux morceaux

Avance rapide

Pendant la reproduction, appuyez sur cette touche pour avancer rapidement jusqu'à un point ultérieur du morceau.

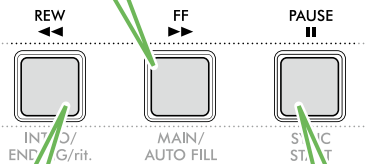

Rembobinage

Pendant la reproduction, appuyez sur cette touche pour revenir rapidement à un point antérieur du morceau.

Pause

Pendant la reproduction, appuyez sur cette touche pour introduire une pause à un point donné du morceau et appuyez à nouveau dessus pour reprendre l'exécution à partir de ce point.

NOTE

- Lorsque la fonction A-B Repeat (Répétition A-B) (page 41) est activée, [REW] et [FF] fonctionnent uniquement entre A et B.
- Les touches [REW], [FF] et [PAUSE] ne peuvent pas être utilisées pendant la reproduction en continu au sein du groupe de démonstration (page 39).

Modification de la sonorité de la mélodie du morceau

Vous pouvez remplacer la sonorité de la mélodie d'un morceau par n'importe quelle autre sonorité de votre choix.

- Sélectionnez un morceau.
- Sélectionnez la sonorité souhaitée (page 18).
- Appuyez sur [FUNCTION] pour appeler l'écran Function (page 60).

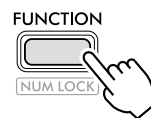

- Appuyez sur [+]/[-] jusqu'à ce que « MelodyVc » (fonction n° 022 ; page 62) s'affiche sur la ligne supérieure de l'écran.

Le message « YES? » s'affiche à l'écran.



- Appuyez sur [+]/YES.

Le message « SONG MELODY VOICE » (Sonorité de la mélodie) défile et s'affiche et la sonorité de la mélodie du morceau est remplacée par la sonorité sélectionnée à l'étape 2. Une fois la sonorité changée, l'écran revient à l'écran Function.

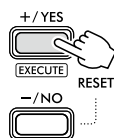

- Appuyez sur [SHIFT] pour quitter l'écran Function.

- Appuyez sur [START/STOP] pour écouter le morceau avec la sonorité modifiée.

NOTE

- La sélection d'un autre morceau réinitialise le réglage de la sonorité de la mélodie.
- Vous ne pouvez pas changer la sonorité de la mélodie d'un morceau utilisateur et des morceaux de la catégorie « RHYTHM & TOUCH TUTOR ».

Répétition A-B

Vous pouvez reproduire en boucle une section déterminée du morceau en réglant le point A (point de début) et le point B (point de fin) par incréments d'une mesure.

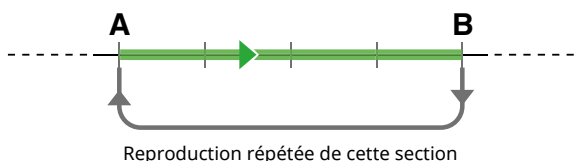

- 1 Lancez la reproduction du morceau (page 39).
- 2 Lorsque la lecture atteint le point que vous souhaitez spécifier comme point de début, appuyez sur [A-B REPEAT] pour définir le point A.
- 3 Lorsque la lecture atteint le point que vous souhaitez spécifier comme point de fin, appuyez à nouveau sur [A-B REPEAT] pour définir le point B.

La section A-B spécifiée dans le morceau est à présent reproduite de façon répétée.

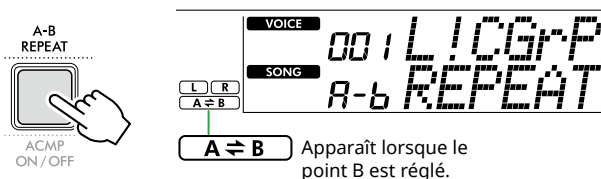

NOTE

- Même lorsque le morceau est à l'arrêt, la fonction A-B Repeat peut être réglée en spécifiant chacun des points A et B à l'aide de [REW] et [FF].
- Si vous souhaitez définir le point de début « A » en début de morceau, appuyez sur la touche [A-B REPEAT] avant de lancer la lecture.

- 4 Pour annuler la répétition, appuyez sur [A-B REPEAT].

NOTE

- Vous pouvez également annuler la répétition en sélectionnant un autre morceau.

- 5 Pour arrêter la lecture, appuyez sur [START/STOP].

Activation/désactivation de chaque partie du morceau

Les données du morceau sont constituées de deux parties, que vous pouvez activer ou désactiver de manière individuelle en appuyant sur la touche correspondante uniquement pendant la reproduction.

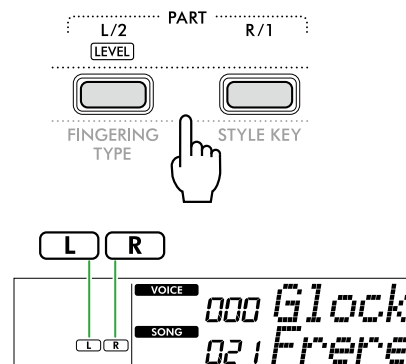

- Lorsqu'un morceau utilisateur (morceaux 153-157 ; page 49) est sélectionné
Les indications « L » ou « R » apparaissent lorsque la partie correspondante contient des données et ne s'affichent pas lorsque la partie correspondante est assourdie ou ne contient pas de données.
- Lorsque des morceaux autres que des morceaux utilisateur sont sélectionnés
Les indications « L » ou « R » apparaissent peu importe que la partie correspondante contienne ou non des données.

En activant ou en désactivant L et R pendant la reproduction, vous pouvez écouter la partie activée ou vous exercer à jouer l'autre (celle qui est désactivée) sur le clavier.

NOTE

- La sélection d'un autre morceau annule l'état d'activation/désactivation des parties.

Copie de morceaux depuis un ordinateur vers l'instrument

En utilisant un câble USB pour connecter la borne [USB TO HOST] de l'instrument à un ordinateur, vous pouvez charger des fichiers de morceau depuis l'ordinateur.

Pour en savoir plus, reportez-vous à la section « Copie des fichiers souhaités depuis/vers l'ordinateur » à la page 56.

Entraînement au rythme et à la manipulation du clavier (Rhythm & Touch Tutor)

Cette fonction est disponible lors de la reproduction de morceaux de la catégorie « RHYTHM & TOUCH TUTOR », qui contient les morceaux 143-152.

1 Appuyez sur [SONG]/[STYLE] pour faire apparaître l'icône **SONG**.



2 Appuyez sur [RHYTHM&TOUCH] dans les touches de catégorie SONG.

Assurez-vous que Touch Response ce dernier est réglé sur une valeur autre que « Off ».

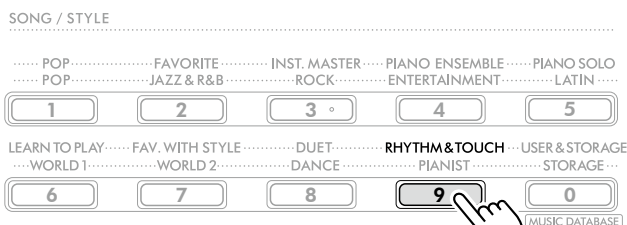

3 Appuyez sur [START/STOP] pour lancer la reproduction du morceau.

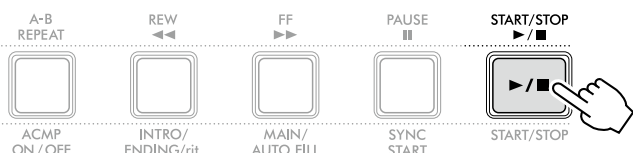

4 Appuyez sur n'importe quelle note du clavier en fonction du mouvement du repère.

Tant que votre synchronisation et votre force de toucher sont correctes, vous pouvez appuyer sur n'importe quelle touche.

Le repère se déplace vers la droite.

Il existe trois repères de tailles différentes selon la force de frappe.

Jouez au clavier avec une force adaptée à la taille du repère affiché.

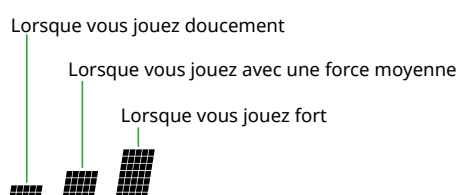

Cet indicateur affiche la force de votre jeu au toucher.

Lorsque le repère chevauche cette zone, jouez au clavier tout en étant attentif à la force de votre frappe.

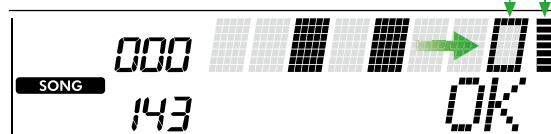

Si la synchronisation est correcte, « OK » s'affiche. Si la synchronisation et la force du toucher sont correctes, « Good! » s'affiche.

Pour arrêter la lecture du morceau, appuyez sur [START/STOP].

5 À la fin du morceau, les résultats de l'entraînement s'affichent à l'écran sous la forme d'une note et d'un message.

Excellent Play!

Good Timing!

TryAgain

Utilisation de la fonction Lesson pour des morceaux

Utilisez ces fonctionnalités pratiques pour vous entraîner à jouer des morceaux prédéfinis en vue d'améliorer vos aptitudes de jeu. Les leçons sont organisées en vue de garantir un apprentissage optimal et agréable. Par conséquent, sélectionnez celle qui vous semble le mieux adaptée pour vous et améliorez votre jeu au clavier étape par étape. Vous pouvez vous reporter à la partition disponible dans le Song Book, téléchargeable gratuitement. Pour en savoir plus sur la procédure d'obtention du Song Book, reportez-vous à la [page 2](#).

Keys To Success

(page 44)

Vous pouvez sélectionner quelques phrases du morceau (par exemple, celles que vous aimez le plus ou sur lesquelles vous avez besoin de vous entraîner) et vous exercer à les jouer une à une. Cette leçon est idéale pour les débutants.

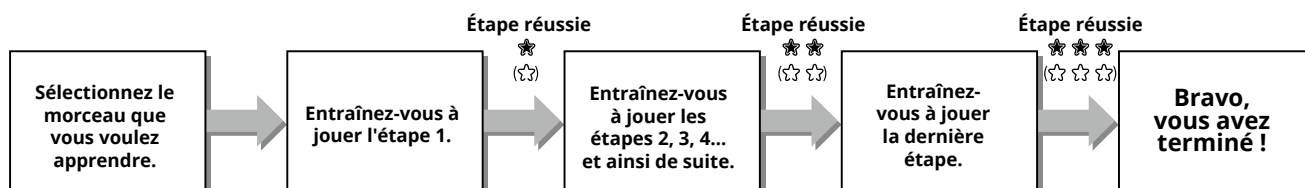

Chaque morceau est constitué de plusieurs étapes. Chaque fois que vous arrivez au bout de l'étape en cours, votre performance est évaluée. Une note de « 60 » et plus signifie que vous avez réussi cette étape et que vous pouvez passer à la suivante, laquelle démarre automatiquement.

Votre réussite, signalée par le symbole ★ (si « Level 1 » est sélectionné en tant que niveau de la partie à main gauche, « ☆ » s'affiche) est enregistrée, mais vous avez la possibilité de passer à l'étape suivante même sans avoir réussi l'étape précédente. Vous pouvez également tenter de jouer à nouveau l'étape en question ultérieurement.

3-Step Lesson (Listen (Écoute), Timing (Synchronisation) et Waiting (Attente)) (page 47)

Vous pouvez vous exercer à jouer les morceaux prédéfinis en trois étapes, en utilisant la main droite, la main gauche ou les deux mains à la fois. Cette méthode est idéale lorsque vous voulez vous exercer à jouer la partie sélectionnée du début à la fin du morceau.

- **Leçon 1 : Listen (Écoute)**Écoutez la partie que vous cherchez à jouer. Essayez autant que possible de la mémoriser.
- **Leçon 2 : Timing (Synchronisation)**Apprenez à jouer les notes en respectant le rythme. Même si vous faites des fausses notes, ce sont les notes correctes qui retentiront.
- **Leçon 3 : Waiting (Attente)**Apprenez à jouer les notes correctes. L'exécution du morceau est interrompue jusqu'à ce que vous jouiez la note appropriée.

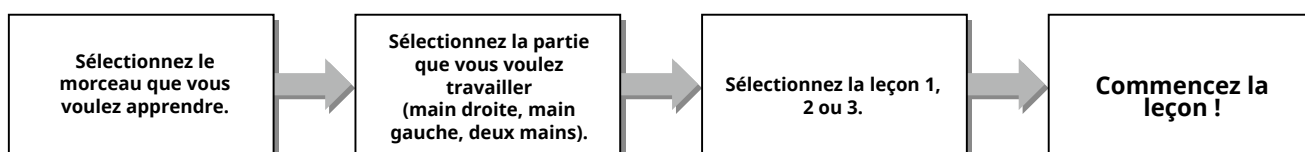

La fonction 3-Step Lesson peut être utilisée en parallèle avec Keys to Success ([page 44](#)).

S'il vous semble difficile de jouer la phrase spécifiée dans le cadre de la leçon Keys To Success, passez à la leçon 3-Step Lesson pour écouter la phrase en question, vous entraîner à jouer les notes au bon timing ou mettre la reproduction en pause jusqu'à ce que vous jouiez les notes correctes.

L'état de réussite ne s'affiche pas lors de l'utilisation de 3-Step Lesson avec Keys to Success.

Keys To Success

Cette leçon vous permet de vous exercer à utiliser des phrases individuelles du morceau (à chaque étape) pour maîtriser l'ensemble du morceau.

1 Téléchargez le Song Book depuis le site Web de Yamaha (page 2).

Le nombre d'étapes et de parties de leçon (qui sont préprogrammées) varie en fonction du morceau. Pour en savoir plus, reportez-vous au Song Book.

NOTE

- Tous les morceaux prédéfinis de 002 à 142 peuvent être utilisés dans ce mode, en particulier ceux de la catégorie « LEARN TO PLAY » (Apprendre à jouer).

2 Appuyez sur la touche [SONG]/[STYLE] pour faire apparaître l'icône SONG.



3 Appuyez sur une des touches de catégorie SONG pour sélectionner le morceau souhaité.

Aux fins de cet exemple, sélectionnez le morceau « Für Elise (Basic) » (morceau n° 094) de la catégorie « LEARN TO PLAY », puis ouvrez la page correspondante du Song Book.

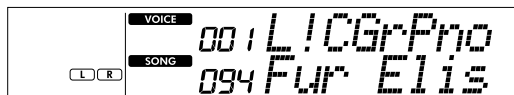
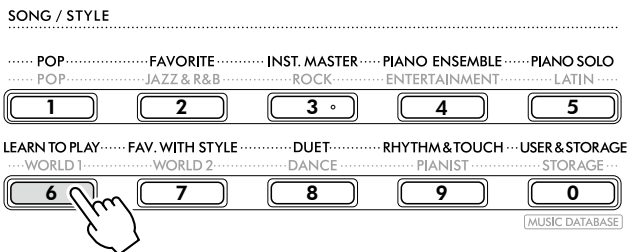

4 Appuyez sur [KEYS TO SUCCESS] pour lancer la leçon.

L'icône du clavier, « Step01 » et la partie de leçon (« R », « L » ou « LR ») s'affichent à l'écran. Si vous avez déjà passé plusieurs étapes, le numéro de l'étape suivante apparaît sur l'écran.

Au lieu de l'étape affichée à l'écran, vous pouvez également sélectionner et vous exercer à une autre étape. Pour plus de détails sur la sélection, reportez-vous à la « Sélection et entraînement d'une étape spécifique » (page 45).



Apparaît lorsque la fonction Keys To Success est activée.

Numéro de l'étape en cours

Partie de leçon

- R : Leçon pour main droite
- L : Leçon pour main gauche
- LR : Leçon pour les deux mains

5 Appuyez sur la touche [START/STOP] pour lancer la leçon.

Une fois l'avance (son de décompte) jouée, la lecture de l'étape actuelle démarre.

Essayez de jouer au clavier tout en regardant la partition du Song Book ou l'indication de note qui s'affiche à l'écran.

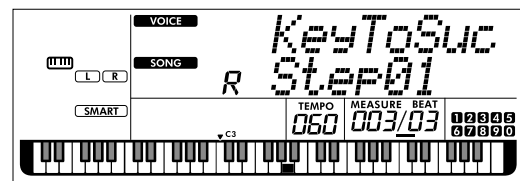
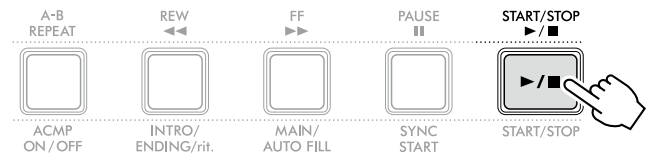

NOTE

- Pour rendre l'exercice plus agréable, un arrangement spécial est appliqué à chaque morceau. De ce fait, le tempo de la reproduction peut sembler plus lent que celui d'origine.

6 Confirmez l'évaluation de l'étape actuelle.

Au terme de l'étape actuelle, votre performance est évaluée et la note attribuée (de 0 à 100) s'affiche à l'écran.

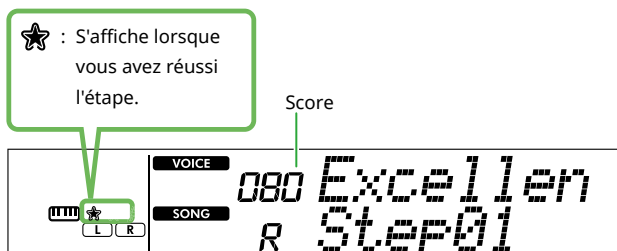

Une note comprise entre 60 et 100 signifie que vous avez réussi cette étape et que vous pouvez passer à la suivante (laquelle démarre automatiquement). Une note comprise entre 0 et 59 signifie que vous n'avez pas réussi cette étape et que vous devriez la recommencer. Celle-ci redémarre automatiquement.

NOTE

- Si la partie d'entraînement est définie pour les deux mains, vous ne pourrez pas réussir l'étape, même si vous la jouez correctement d'une seule main. Seul un message de type « Left Part is correct! » apparaît à l'écran.

7 Exécutez les étapes 02, 03, 04, etc.

Chaque morceau est doté d'une étape finale, au cours de laquelle vous jouez l'intégralité du morceau. Lorsque vous passez toutes les étapes, le Keys To Success mode est automatiquement désactivé et la lecture s'arrête.

Sélection et entraînement d'une étape spécifique

Si vous voulez vous exercer sur une étape que vous avez ratée ou répéter une étape pour laquelle vous êtes moins à l'aise, appuyez sur la touche [+ / YES] / [- / NO] pour sélectionner l'étape souhaitée.

Pour annuler cette leçon, appuyez sur [START/STOP].

8 Pour arrêter cette leçon, appuyez à nouveau sur [KEYS TO SUCCESS].

Vérification de l'état de réussite

Le symbole ★ ou ☆ sur l'écran indique si l'étape ou le morceau actuel a été réussi ou non.

● Lorsqu'une étape est sélectionnée

Lorsqu'un morceau contenant deux niveaux est sélectionné, le symbole ☆ indique que l'étape actuelle de Level 1 a été réussie, tandis que le symbole ★ indique que l'étape actuelle de Level 2 a été réussie.

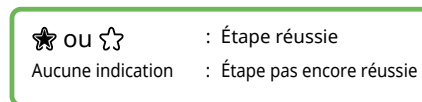

● Lorsqu'un morceau est sélectionné

Le nombre d'étoiles indique l'état de réussite.

• Exemples d'indications de l'état de réussite du niveau 2

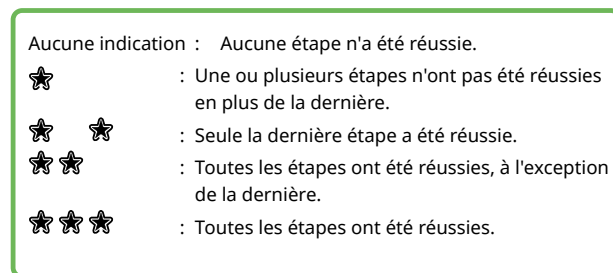

• Exemples d'indications d'un morceau contenant deux niveaux

Lorsqu'un Level a été réussi, le symbole ☆ s'affiche à l'écran. Lorsque seul Level 2 a été réussi, Level 1 est considéré comme réussi et seul le symbole ★ s'affiche sur l'écran.

★ ☆	: Pour Level 1, toutes les étapes ont été réussies, à l'exception de la dernière. Pour Level 2, une ou plusieurs étapes ont été réussies, à l'exception de la dernière.
★ ☆ ☆	: Pour Level 1, toutes les étapes ont été réussies. Pour Level 2, une ou plusieurs étapes ont été réussies, à l'exception de la dernière.
★ ☆ ★	: Pour Level 1, toutes les étapes ont été réussies. Pour Level 2, seule la dernière étape a été réussie.
★ ★ ☆	: Pour Level 1, toutes les étapes ont été réussies. Pour Level 2, toutes les étapes ont été réussies, à l'exception de la dernière.
★ ☆	: Pour Level 1, seule la dernière étape a été réussie. Pour Level 2, une des étapes, hormis la dernière, a été réussie.

Effacement de l'état de réussite

Il est possible d'effacer tous les enregistrements des résultats de réussite.

● Pour supprimer les entrées concernant l'état de réussite pour toutes les étapes :

- 1 Après avoir désactivé Keys To Success, sélectionnez le morceau pour lequel vous souhaitez effacer les résultats de réussite.
- 2 Tout en maintenant la pression sur [SHIFT], appuyez sur [KEYS TO SUCCESS].

Le message de confirmation apparaît.

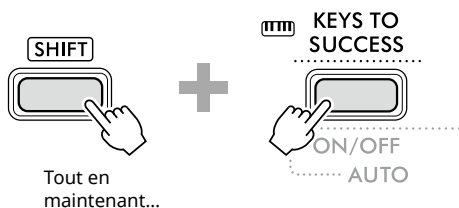

3 Appuyez sur [+ / YES].

« Cleared » s'affiche sur l'écran pour indiquer que l'opération Clear est terminée.

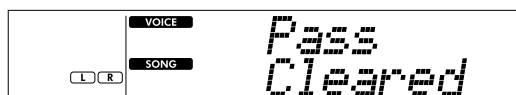
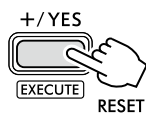

● Pour supprimer l'entrée concernant l'état de réussite d'une étape donnée :

- 1 Après avoir désactivé Keys To Success, sélectionnez le morceau pour lequel vous souhaitez effacer les résultats de réussite.
- 2 Appuyez sur [KEYS TO SUCCESS] pour l'activer.
- 3 Utilisez la touche [+ / YES] / [- / NO] pour sélectionner l'étape pour laquelle vous souhaitez effacer les résultats de réussite.
- 4 Tout en maintenant la touche [SHIFT] enfoncée, appuyez sur [KEYS TO SUCCESS].
Le message de confirmation apparaît.
- 5 Appuyez sur [+ / YES].
« Cleared » s'affiche sur l'écran pour indiquer que l'opération Clear est terminée.

3-Step Lesson (Listen, Timing et Waiting)

● Lesson 1 — Listen

Dans cette leçon, il n'est nul besoin de jouer au clavier. La mélodie et les accords modèles de la partie que vous avez sélectionnée retentissent automatiquement. Écoutez-la attentivement et retenez-la bien.

● Leçon 2 — Timing

Dans cette leçon, appliquez-vous simplement à jouer les notes en respectant le rythme. Même si vous faites des fausses notes, ce sont les notes correctes, affichées à l'écran, qui retentiront.

● Leçon 3 — Waiting

Dans cette leçon, essayez de jouer les notes correctes qui s'affichent à l'écran. La reproduction du morceau est suspendue tant que vous ne jouez pas la note correcte, et le tempo de la reproduction varie pour s'adapter à votre vitesse d'exécution.

NOTE

- Si vous souhaitez conserver un tempo de reproduction régulier pendant le déroulement de la leçon 3 : Waiting, réglez le paramètre Your Tempo (Votre tempo) sur Off via la fonction n° 039 (page 63).

1 Appuyez sur [SONG]/[STYLE] pour faire apparaître l'icône **SONG**.



2 Appuyez sur une des touches de catégorie SONG pour sélectionner le morceau souhaité (page 13).

NOTE

- La fonction 3-Step Lesson peut également être appliquée aux morceaux copiés à partir d'un ordinateur (page 56), mais pas aux morceaux utilisateur (page 49) ni au morceau de démonstration (page 38).

3 Appuyez sur une des touches [R/1] et [L/2] ou sur les deux pour sélectionner la partie sur laquelle vous voulez vous exercer.

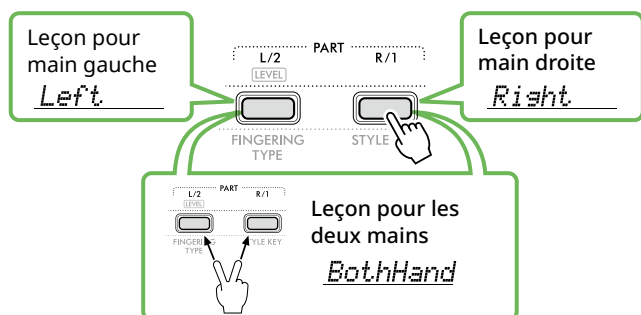

NOTE

- Lorsque « No LPart » apparaît en appuyant sur [L/2], le morceau actuellement en cours ne contient pas de partie à main gauche.

4 Appuyez sur la touche [3-STEP LESSON] pour lancer la reproduction de la leçon du morceau.

En appuyant à plusieurs reprises sur cette touche, vous basculez entre les numéros de leçon comme suit : 1 : LISTEN, 2 : TIMING, 3 : WAITING, désactivé. Le cycle recommence ensuite. Appuyez sur cette touche autant de fois que nécessaire jusqu'à ce que le numéro de leçon souhaité apparaisse sur l'écran.

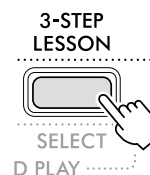

NOTE

- Pendant la lecture de la leçon, vous pouvez modifier le numéro de la leçon en appuyant sur cette touche et l'arrêter à tout moment en appuyant sur [START/STOP].
- Pendant la lecture de la leçon, la sonorité principale passe automatiquement à « 000 » (One Touch Setting ; page 18), et les sonorités Dual et Split ne peuvent pas être utilisées.
- Lorsque la sonorité Song Melody est modifiée (page 40), l'indication de note à l'écran peut être décalée d'une octave en fonction de la sonorité sélectionnée.

5 Lorsque la reproduction de la leçon arrive à son terme, vérifiez votre évaluation à l'écran.

La manière dont vous vous êtes acquitté des leçons « 2 Timing » et « 3 Waiting » est évaluée selon quatre niveaux.

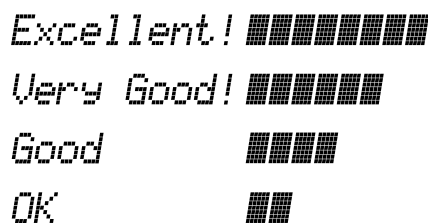

Une fois que l'évaluation apparaît, la leçon reprend depuis le début.

6 Pour arrêter la leçon, appuyez sur [START/STOP].

Désactivation de la note guide

Lorsque la fonction Guide est activée, vous entendez la note guide lorsque vous vous exercez sur la leçon 3 (Waiting), ce qui est très utile si vous n'êtes pas sûr des notes qu'il faut jouer par la suite. La note guide retentit légèrement en retard sur la synchronisation afin d'indiquer la note correcte lorsque vous ne jouez pas la note correcte au bon moment. Lorsque vous jouez la note correcte au bon rythme, la note guide ne retentit pas et la lecture se poursuit. Si vous ne souhaitez pas entendre la note guide, désactivez la fonction en procédant comme suit.

1 Appuyez sur [FUNCTION] pour appeler l'écran Function (page 60).

2 Appuyez sur les touches [+]/[-] jusqu'à ce que « Guide » (fonction n° 040 ; page 63) s'affiche sur la ligne supérieure de l'écran.

La ligne inférieure de l'écran montre le réglage actuel du guide.

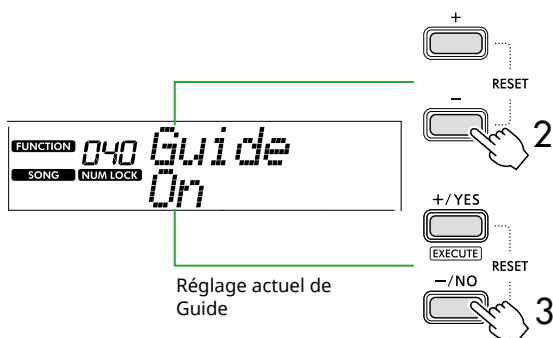

3 Appuyez sur [-/NO] pour sélectionner « Off ».

La valeur par défaut de cette fonction est « On » (la note guide retentit).

NOTE

- Cette opération n'est pas disponible en mode Lesson.
- Cette opération désactive l'éclairage des touches.

La fonction de note guide est disponible pour tous les morceaux prédéfinis, à l'exception des morceaux des catégories « FAVORITE WITH STYLE » (partie à main gauche) et du morceau n° 59.

Keys To Success avec 3-Step Lesson

Les deux leçons peuvent être combinées.

1 Activez la leçon Keys To Success.

Reportez-vous aux étapes 2-4 de la [page 44](#).

2 Sélectionnez l'étape souhaitée via [+ / YES] / [- / NO], puis appuyez plusieurs fois sur [3-STEP LESSON] pour sélectionner la leçon souhaitée.

La reproduction de la leçon sélectionnée démarre en mode Keys To Success. Exercez-vous à jouer la phrase de l'étape actuelle via la leçon sélectionnée. En guise d'évaluation pour chaque étape, vous verrez simplement apparaître les messages « Timing is correct! » (Synchro correcte !) ou « Your playing is correct! » (Votre interprétation est correct !). L'état de réussite n'est pas disponible.

3 Pour revenir au mode Keys to Success uniquement, appuyez plusieurs fois sur la touche [3-STEP LESSON] jusqu'à ce que « StepXX » (XX : numéro) s'affiche à l'écran.

4 Pour quitter le mode Lesson, appuyez sur [KEYS TO SUCCESS].

Enregistrement de votre performance

Vous pouvez enregistrer jusqu'à cinq de vos performances en tant que morceaux utilisateur (User 1–5 : morceaux 153–157) et les reproduire ultérieurement sur l'instrument. Les morceaux utilisateur enregistrés s'exécutent de la même manière que les morceaux prédéfinis.

Enregistrement d'un nouveau morceau utilisateur

Cette section vous explique comment enregistrer votre performance en tant que nouveau morceau utilisateur, qui sera sauvegardé sur cet instrument. Vous pouvez enregistrer jusqu'à cinq de vos performances en tant que morceaux utilisateur (User 1–5 : morceaux 153–157).

1 Appuyez sur la touche [SONG]/[STYLE] pour faire apparaître l'icône **SONG**.



2 Faites les réglages de sonorité et de style souhaités.

Pour enregistrer la reproduction du style, activez la fonction ACMP (page 32).

3 Appuyez sur la touche [REC] pour passer en mode Record Ready (Prêt à enregistrer).

Cette opération sélectionne le morceau utilisateur non enregistré portant le numéro le plus bas (153–157 ou « User 1 »–« User 5 ») en tant que destination de l'enregistrement et de la sauvegarde. Si vous souhaitez enregistrer sur un autre morceau utilisateur spécifique, utilisez les touches [+ / YES] et [- / NO] avant d'appuyer sur [REC].

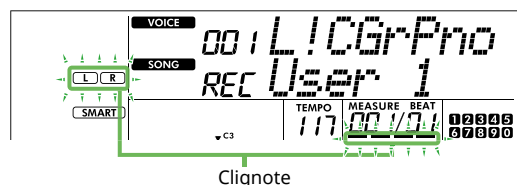

Pour quitter le mode d'enregistrement, appuyez à nouveau sur la touche [REC] pour stopper le clignotement sur l'écran.

AVIS

- Si tous les morceaux utilisateur contiennent des données enregistrées, le morceau « User 1 (numéro de morceau 153) » est automatiquement sélectionné. Dans ce cas, comme l'enregistrement s'effectue par écrasement et efface toutes les données précédemment stockées sous « User 1 », nous vous recommandons d'enregistrer vos données importantes sur un ordinateur (voir page 56).

NOTE

- L'accompagnement automatique ne peut être ni activé ni désactivé en mode d'attente d'enregistrement.

4 Jouez au clavier pour lancer l'enregistrement.

Vous pouvez enregistrer indépendamment le son rythmique de la lecture du style en appuyant sur [START/STOP], puis en changeant de section (page 33).

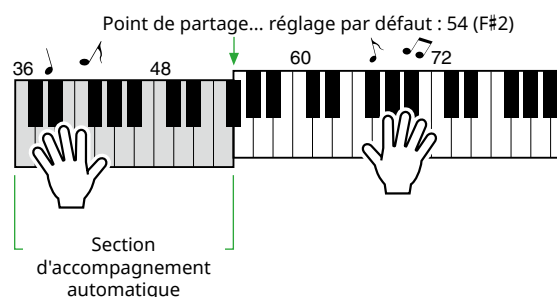

5 Appuyez sur la touche [START/STOP] pour arrêter l'enregistrement.

En cas d'utilisation d'un style, vous pouvez également arrêter l'enregistrement en appuyant sur la touche [INTRO/ENDING/rit.], puis en attendant la fin de la reproduction.

Dès que l'enregistrement s'arrête, le message « Writing! » s'affiche et les données correspondantes sont enregistrées.

AVIS

- N'éteignez jamais l'instrument et ne connectez/déconnectez jamais l'adaptateur secteur tandis que le message « Writing! » s'affiche à l'écran. Cela pourrait entraîner la perte de données.

6 Pour lire le morceau enregistré, appuyez sur [START/STOP].

Contraintes liées à l'enregistrement

- Vous ne pouvez enregistrer ni le niveau de réverbération, ni le clic du métronome, ni les réglages de transposition et d'accordage.
- Les réglages et les touches ci-dessous ne sont pas disponibles et, si vous les manipulez, les nouveaux réglages ne pourront pas être enregistrés :
ACMP ON/OFF, Split Point, Reverb Type (Type de réverbération), Chorus Type (Type de chœur), Harmony Type (Type d'harmonie)/Arpeggio Type (Type d'arpège), touche [FUNCTION], touche [PORTABLE GRAND].

Enregistrement sur une partie spécifique (piste)

Structure de la partie (piste) d'un morceau

Vous pouvez enregistrer votre performance sur les deux parties (pistes) suivantes d'un morceau utilisateur, que ce soit de façon séparée ou simultanée.

● **Partie R/1 :**

Votre performance mélodique est enregistrée dans cette partie.

● **Partie L/2 :**

La reproduction du style (changements d'accords et de sections) est enregistrée sur cette partie.

Pour définir la piste d'enregistrement de la cible, utilisez les touches [R/1] et [L/2]. Les chiffres « 1 » et « 2 » de la touche indiquent le numéro de la partie.

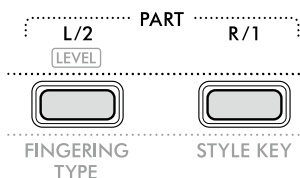

1 Faites les réglages de sonorité et de style souhaités.

Pour enregistrer la reproduction du style, activez la fonction ACMP (page 32).

2 Tout en maintenant la touche [REC] enfoncée, appuyez sur la touche [R/1] ou [L/2] pour activer le mode d'enregistrement.

Pour enregistrer la reproduction du style, prenez soin de sélectionner la partie 2. Pour enregistrer la mélodie jouée, sélectionnez la partie 1 ou 2, au choix.

Vous pouvez uniquement enregistrer l'effet DSP sur la partie 1. L'illustration ci-dessous montre la sélection de la partie 2.

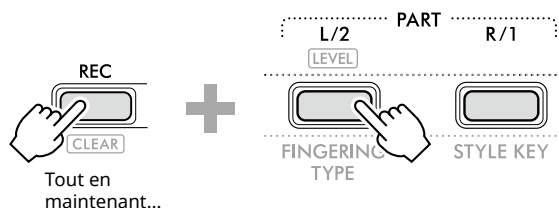

Tout en maintenant...

Le morceau utilisateur s'affiche à l'écran.

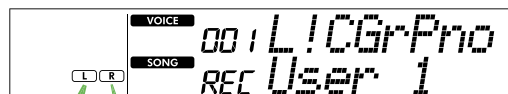

« R » indique la partie 1 et « L » la partie 2. Les deux icônes clignotent, restent allumées ou s'éteignent selon l'état des données et l'opération effectuée.

- Clignotant : sélectionnée en tant que cible de l'enregistrement.
- On : contient les données enregistrées.
- Off : ne contient pas de données ou est assourdi.

Pendant l'enregistrement, vous pouvez reproduire ou assourdir la partie déjà enregistrée.

Pour reproduire ou assourdir la partie, appuyez sur la touche [R/1] ou [L/2]. Appuyez dessus pour basculer entre l'état de reproduction et d'assourdissement.

3 Appuyez sur [+ / YES] / [- / NO] pour sélectionner le morceau utilisateur souhaité.

Si « R » ou « L » apparaît à l'écran, cela signifie que le morceau sélectionné est déjà enregistré.

4 Jouez au clavier pour lancer l'enregistrement.

Si une partie quelconque a déjà été enregistrée, vous pouvez en enregistrer une autre tout en reproduisant celle précédemment enregistrée en appuyant sur la touche [START/STOP].

Vous pouvez enregistrer indépendamment le son rythmique de la reproduction du style en appuyant sur [START/STOP], puis en changeant de section (page 33).

5 Appuyez sur [START/STOP] pour arrêter l'enregistrement.

Dès que l'enregistrement s'arrête, le message « Writing! » s'affiche et les données correspondantes sont enregistrées.

AVIS

- N'éteignez jamais l'instrument et ne connectez/déconnectez jamais l'adaptateur secteur tandis que le message « Writing! » s'affiche à l'écran. Cela pourrait entraîner la perte de données.

6 Pour lire le morceau enregistré, appuyez sur [START/STOP].

Lorsque vous reproduisez le morceau enregistré, appuyez sur la touche [R/1] ou [L/2] pour mettre en sourdine la partie 1 ou 2. Chaque fois que vous appuyez sur la touche, la reproduction/sourdine est activée.

Effacement d'un morceau utilisateur

- 1 Appuyez sur la touche [SONG]/[STYLE] pour faire apparaître l'icône **SONG**.



- 2 Parmi les touches de catégorie SONG, appuyez sur [USER&STORAGE] pour sélectionner le morceau souhaité.

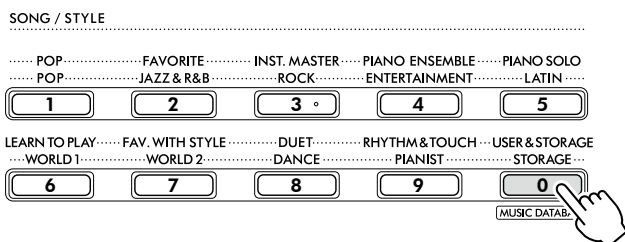

- 3 Tout en maintenant la pression sur [SHIFT], appuyez sur [REC].

Un message de confirmation apparaît.

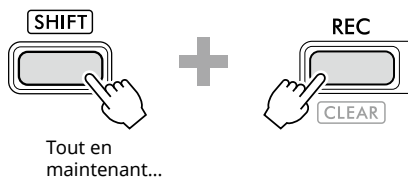

Pour annuler l'opération, appuyez sur [-/NO].

- 4 Appuyez sur [+ /YES].

Un message de confirmation apparaît.



Pour annuler l'opération, appuyez sur [-/NO].

- 5 Appuyez sur la touche [+ /YES] pour effacer le morceau.

Le message « Writing! » apparaît pendant l'effacement du morceau.

Mémorisation de vos réglages favoris (Registration Memory (Mémoire de registration))

Cet instrument dispose d'une fonction Registration Memory qui vous permet de mémoriser vos réglages préférés en vue de les rappeler aisément chaque fois que nécessaire. Bien que 10 configurations complètes aient été mémorisées par défaut, vous pouvez les remplacer par vos réglages d'origine.

Rappel des réglages de panneau depuis la mémoire de registration

1 Appuyez sur [REGIST MEMORY].

Les touches de catégorie SONG/STYLE fonctionnent désormais en tant que touches numériques tel qu'inscrit sur chaque touche.

Le message « LoadNo.? » (N° à charger) s'affiche à l'écran.

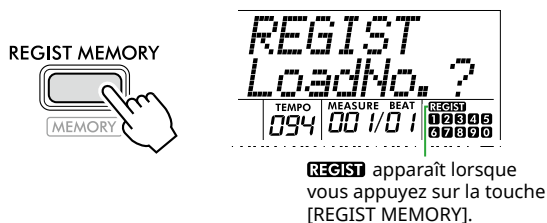

2 Parmi les touches de catégorie SONG/STYLE, appuyez sur une des touches [1]-[0] pour charger les réglages.

L'écran affiche le numéro de la mémoire de registration rappelée et le nom de la sonorité enregistré dans la mémoire de registration sélectionnée.

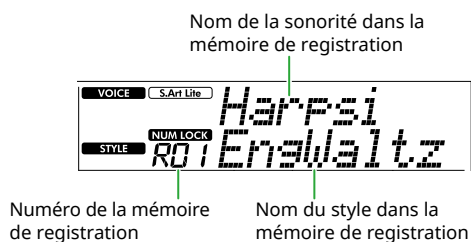
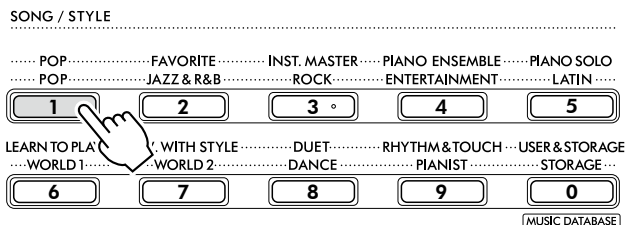

Vous pouvez modifier le numéro de la mémoire de registration en appuyant sur une des autres touches numériques.

3 Pour quitter cet état, appuyez sur [REGIST MEMORY].

Réglages d'usine

Numéro de la mémoire de registration	Nom de la sonorité en mémoire
R01	S.Art Lite Harpsichord
R02	S.Art Lite Nylon Guitar Harmonics
R03	S.Art Lite Steel Guitar Harmonics
R04	S.Art Lite Distortion Guitar
R05	S.Art Lite Slap Bass
R06	S.Art Lite Strings
R07	S.Art Lite Gospel Choir
R08	S.Art Lite Tenor Sax
R09	S.Art Lite Brass Section
R00	S.Art Lite Flute

Paramètres mémorisés dans la mémoire de registration

● Réglages de sonorité

- Réglages de la sonorité principale : numéro de la sonorité et tous les réglages des fonctions connexes
- Réglages de la sonorité en duo : activation/désactivation de la sonorité en duo et totalité des réglages des fonctions connexes
- Réglages de la sonorité partagée : Split on/off et tous les réglages des fonctions connexes

● Réglages des effets

Type de réverbération, niveau de réverbération, type de chœur, activation/désactivation du DSP, type de DSP, activation/désactivation du maintien

● Réglages d'harmonie/d'arpège

Activation/désactivation des effets Harmony/Arpeggio et totalité des réglages des fonctions connexes

● Réglages de style*

Numéro du style, activation/désactivation de l'accompagnement, volume du style, tempo, principal A/B, type de doigté, touche de style, activation/désactivation de la lecture automatique des accords, progression d'accords

● Autres réglages

Transposition, point de partage, tous les réglages de la fonction « DUO », fonction de la pédale

* Lorsqu'un morceau est sélectionné, il est impossible d'appeler ou d'enregistrer les réglages du style.

Mémorisation des réglages du panneau dans la mémoire de registration

1 Faites les réglages de panneau souhaités, notamment pour la sonorité et le style.

2 Tout en maintenant la touche [SHIFT] enfoncée, appuyez sur [REGIST MEMORY].

Les touches de catégorie SONG/STYLE fonctionnent désormais en tant que touches numériques tel qu'inscrit sur chaque touche.

Le message « MemNo.? » (N° mémoire) s'affiche à l'écran.

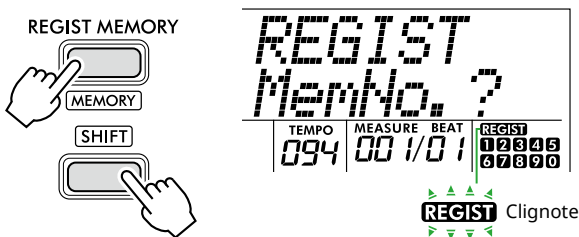

3 Parmi les touches de catégorie SONG/STYLE, appuyez sur une des touches [1]-[0] pour mémoriser les réglages de panneau actuels.

Si vous sélectionnez un numéro de mémoire de registration qui contient déjà des données, le message « Overwrt? » (Remplacer ?) s'affiche. Pour effectuer un écrasement, appuyez sur [+ / YES]. Pour annuler l'opération, appuyez sur [- / NO].

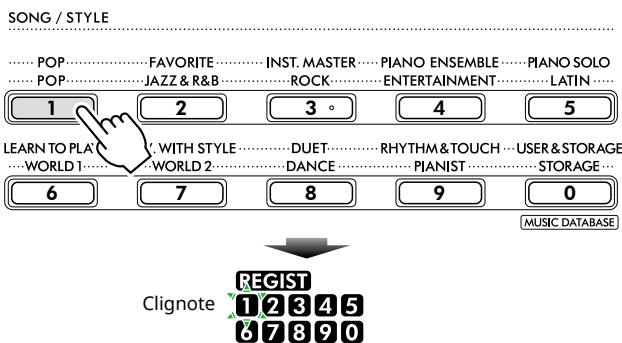

Pendant la mémorisation, « MemOK » apparaît sur l'écran et l'icône de numéro correspondant au numéro sélectionné à cette étape clignote. Une fois la mémorisation terminée, l'icône du numéro s'allume.

AVIS

- Si vous sélectionnez un numéro de mémoire de registration qui contient déjà des données, les données existantes sont effacées et remplacées par les nouvelles.
- Pour restaurer toutes les mémoires de registration sur les réglages d'usine, exécutez l'opération Backup Clear (Effacer la sauvegarde).
- Ne mettez pas l'instrument hors tension tandis que le message « MemOK » s'affiche à l'écran. Sinon, vous risquez de perdre ou d'endommager les données.

Suppression d'une mémoire de registration

1 Tout en maintenant la touche [SHIFT] enfoncée, appuyez sur [REGIST MEMORY].

Les touches de catégorie SONG/STYLE fonctionnent désormais en tant que touches numériques tel qu'inscrit sur chaque touche.

Le message « MemNo.? » s'affiche à l'écran.

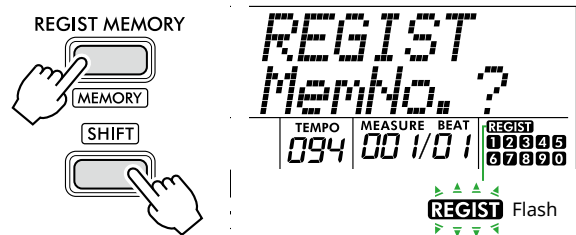

2 Tout en maintenant la touche [SHIFT] enfoncée, appuyez sur le numéro que vous souhaitez supprimer parmi les touches de catégorie SONG/STYLE [1]-[0].

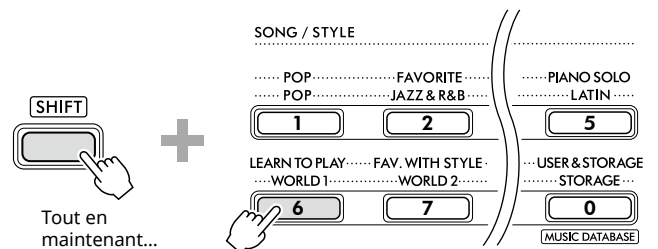

Le message « ClrRegX? » (où « X » correspond au numéro de la mémoire de registration) s'affiche à l'écran.

3 Appuyez sur [+ / YES] pour supprimer la mémoire de registration.

Appuyez sur [- / NO] pour annuler l'opération de suppression. Lorsque la mémoire de registration est supprimée, son numéro disparaît de l'écran.



Désactivation du rappel d'éléments spécifiques (Freeze)

La fonction Registration Memory vous permet de rappeler toutes les configurations de panneau définies en appuyant sur une seule touche. Il peut toutefois arriver que vous souhaitiez conserver certains éléments inchangés, même lorsque vous changez de configuration de mémoire de registration. Si vous voulez modifier les réglages de sonorité tout en conservant ceux de style, par exemple, vous pouvez « geler » uniquement les réglages de style et faire en sorte qu'ils soient conservés même lorsque vous sélectionnez un autre numéro de mémoire de registration. Sélectionnez les éléments que vous souhaitez geler à l'aide des fonctions n° 052, 053 et 054 (page 64).

Connexion à d'autres appareils

⚠ ATTENTION

- Avant d'effectuer les connexions, mettez l'autre appareil audio et l'instrument hors tension. En outre, avant d'allumer ou d'éteindre ces appareils, réglez toutes les commandes de volume sur le niveau minimal (0). Sinon, vous risquez d'endommager les appareils, de recevoir une décharge électrique ou de subir une perte d'audition irréversible.

Connexion d'un casque ou de haut-parleurs externes (vendus séparément)

Options de connexion

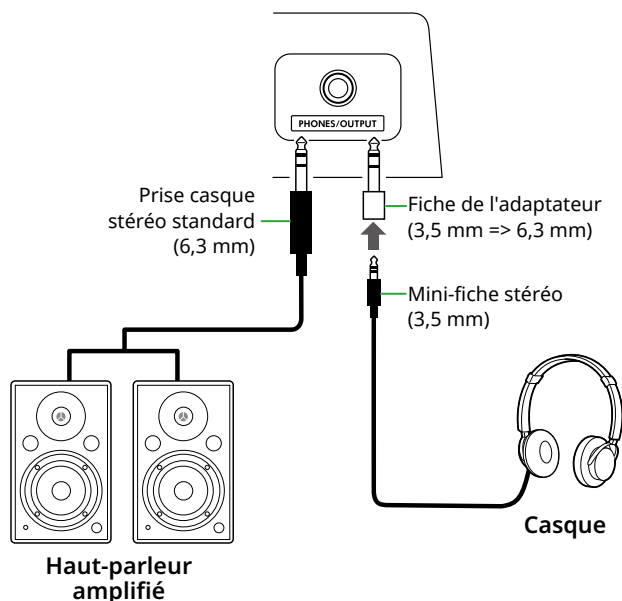

La prise [PHONES/OUTPUT] peut être connectée à un casque ainsi qu'à des appareils audio externes, tels que des haut-parleurs amplifiés et des amplificateurs de clavier. Cela vous permet d'entendre le son de l'instrument via ces périphériques. Les haut-parleurs de l'instrument sont éteints lorsque cette prise est branchée.

⚠ ATTENTION

- N'utilisez pas l'instrument ou le casque de manière prolongée à des niveaux sonores trop élevés ou inconfortables pour l'oreille, au risque d'endommager durablement votre ouïe.

AVIS

- Pour éviter d'endommager les appareils, mettez d'abord sous tension l'appareil externe, puis l'instrument. À la coupure de l'alimentation, faites les choses dans le sens inverse : éteignez d'abord l'instrument, puis l'appareil externe.

Utilisation d'une pédale (sélecteur au pied)

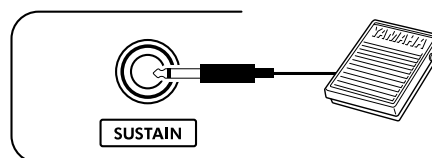

En connectant un sélecteur au pied (FC5 ou FC4A, vendu séparément) à cette prise, vous pouvez contrôler une des trois fonctions : Sustain, Articulation ([page 22](#)) et Arpeggio ([page 23](#)).

Par défaut, la fonction Sustain est attribuée à la pédale de façon à ce que le son soit entendu de façon prolongée même si vous retirez votre doigt du clavier tout en appuyant sur le sélecteur au pied, comme une pédale forte sur un piano.

Pour utiliser une autre fonction, appelez l'écran des réglages des fonctions (fonction n° 033 ; [page 63](#)).

NOTE

- Veillez à brancher/débrancher le sélecteur au pied lorsque l'instrument est hors tension. Par ailleurs, évitez d'appuyer sur le sélecteur au pied au moment de mettre l'instrument sous tension. Cela a pour effet de modifier la reconnaissance de la polarité du sélecteur et d'inverser son fonctionnement.
- La fonction Sustain affecte les sonorités principales ([page 18](#)) ou les sonorités en duo ([page 19](#)), mais pas les sonorités partagées ([page 20](#)) ni les styles (Auto Accompaniment ; [page 30](#)).

Lecture d'un périphérique audio avec cet instrument

Vous pouvez écouter le son d'un appareil audio, tel qu'un smartphone, via les haut-parleurs intégrés de l'instrument en le connectant avec un câble. Cela vous permet de jouer au clavier en accompagnant le morceau reproduit par le lecteur de musique.

AVIS

- Pour éviter d'endommager l'appareil audio externe ainsi que l'instrument, vous devez d'abord mettre sous tension l'appareil connecté, puis l'instrument. Lors de la mise hors tension du système, éteignez l'instrument en premier, puis l'appareil externe.

NOTE

- Si vous utilisez un ordinateur ou un appareil intelligent tel qu'un smartphone, une tablette, etc., vous pourrez également connecter l'appareil à la borne [USB TO HOST] (pages 56, 59).

1 Mettez l'appareil audio externe et l'instrument hors tension.

2 Connectez le périphérique audio à la prise [AUX IN].

Pour établir la connexion à l'instrument, utilisez le câble (sans résistance ou à résistance nulle) doté d'une mini-fiche stéréo d'un côté et d'une fiche correspondant à la prise de sortie de l'appareil audio externe de l'autre côté.

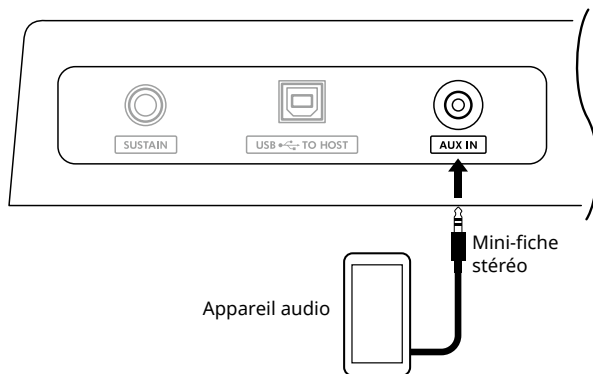

3 Allumez le périphérique audio externe, puis l'instrument.

4 Lancez la reproduction sur l'appareil audio externe connecté.

Le son de l'appareil audio est émis via les haut-parleurs de l'instrument.

5 Réglez la balance de volume entre le périphérique audio externe et l'instrument.

Ajustez le volume de la reproduction audio de l'appareil audio, puis réglez le volume d'ensemble en tournant la commande [MASTER VOLUME] de l'instrument.

NOTE

- Vous pouvez régler le niveau du son entrant provenant de l'appareil audio externe en appelant la fonction « AuxInVol » à l'aide de la fonction n° 047 (page 64), puis en utilisant les touches numériques [+ / YES] et [- / NO]. Si le volume est réglé sur une valeur supérieure à 50, le son de l'appareil audio risque d'être déformé.

6 Jouez au clavier en accompagnant le son de l'appareil audio.

Vous pouvez annuler ou baisser le volume de la partie mélodique de la reproduction audio. Pour en savoir plus, reportez-vous à la page 59.

7 Au terme de votre performance ou de votre entraînement, arrêtez la lecture du périphérique audio.

Connexion à un ordinateur via USB

Cela vous permet d'effectuer les opérations suivantes.

- Copie du fichier MIDI (morceau et style) entre l'ordinateur et l'instrument via une opération sur l'ordinateur
- Copie d'un fichier de sauvegarde (page 66) entre l'ordinateur et l'instrument via l'opération de l'ordinateur
- Communication de messages MIDI tels que la lecture ou la performance au clavier
- Communication de la lecture audio (en tant qu'interface audio USB)

Option de connexion

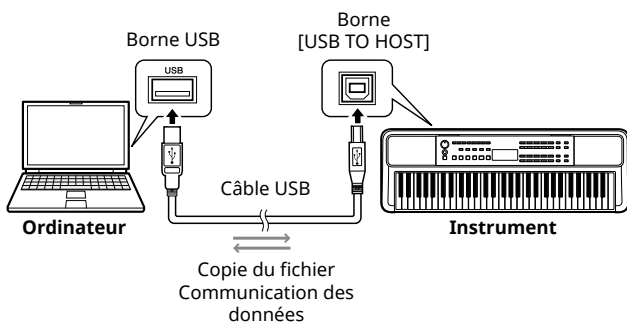

Précautions à prendre lors de l'utilisation de la borne [USB TO HOST]

AVIS

- Prenez soin d'utiliser un câble USB de type AB de moins de 3 mètres de long pour la connexion.
- Avant de brancher/débrancher un câble USB, quittez toutes les applications ouvertes sur l'ordinateur.
- Patientez au moins six secondes entre les opérations suivantes : (1) mise hors tension, puis sous tension de l'instrument et (2) branchement/débranchement du câble USB.

Si l'ordinateur ou l'instrument se bloque, redémarrez le logiciel ou le système d'exploitation de l'ordinateur ou mettez l'instrument hors, puis sous tension.

Copie des fichiers souhaités depuis/vers l'ordinateur

Cette section explique les opérations suivantes.

- Copie de fichiers MIDI (morceau et style) depuis l'ordinateur vers l'instrument et vice versa
- Copie du fichier de sauvegarde (.BUP ; page 66) depuis l'instrument vers l'ordinateur et vice versa

1 Mettez l'instrument hors tension.

2 Connectez d'abord le câble USB à la borne [USB TO HOST] (page 11) de l'instrument, puis à la borne USB de l'ordinateur.

3 Mettez l'instrument sous tension.

4 Appuyez sur [FUNCTION] pour appeler l'écran des fonctions (page 60).

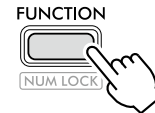

5 Appuyez sur [+] / [-] jusqu'à ce que la fonction « Storage » (Stockage) (fonction 061 ; page 65) s'affiche sur la ligne supérieure de l'écran.

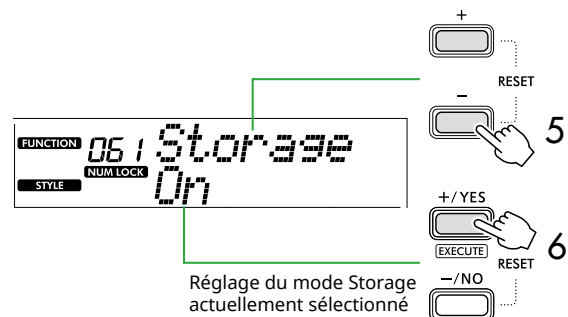

Réglage du mode Storage actuellement sélectionné

6 Appuyez sur la touche [+/YES] pour activer le mode Storage.

Lorsque « Wait... » s'affiche, le mode Storage est activé.

7 Depuis l'écran de l'ordinateur, localisez le fichier de sauvegarde (.BUP).

Après avoir basculé en mode Storage à l'étape 6, le lecteur de l'instrument (YAMAHA PK) est créé et l'application Explorateur démarre automatiquement sur l'écran de l'ordinateur.

Le fichier de sauvegarde porte le nom suivant :

- EZ-310.BUP

Exemple : Windows 10

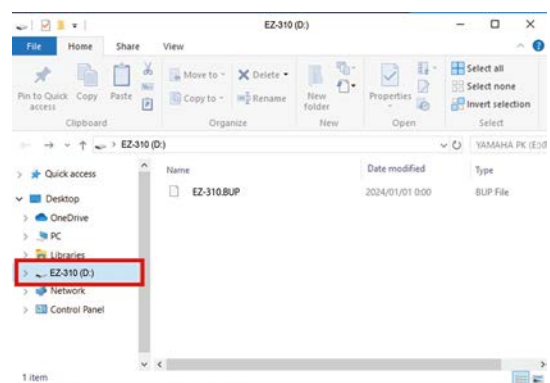

NOTE

- Si un message d'erreur apparaît lorsque vous activez le mode Storage, l'instrument ne contient pas suffisamment d'espace libre. Dans ce cas, supprimez des fichiers de morceau et de style sur l'ordinateur pour libérer suffisamment d'espace sur l'instrument, puis passez à l'étape suivante.

8 Depuis l'ordinateur, exécutez les opérations de copie de fichier.

- Si vous souhaitez utiliser le fichier de morceau ou de style sur l'ordinateur, copiez le fichier souhaité depuis le lecteur de l'ordinateur vers le lecteur de l'instrument.
- Lors de l'enregistrement du fichier de sauvegarde depuis l'instrument vers l'ordinateur, copiez le fichier de sauvegarde (.BUP) situé sur le lecteur de l'instrument vers le lecteur de l'ordinateur.



9 Une fois l'opération de copie terminée, éjectez le lecteur de l'instrument de l'ordinateur.

Vous trouverez ci-dessous un exemple sous Windows 10.



10 Sur l'instrument, appuyez sur [-/NO] pour désactiver le mode Storage.

Lorsque « Writing! » s'affiche, le mode Storage est désactivé.

11 Appuyez sur la touche [SHIFT] pour revenir à l'écran d'accueil (page 17).

12 Débranchez le câble USB.

13 Vérifiez si les fichiers ont été correctement copiés ou non en les lisant.

Étant donné que cet instrument ne peut pas être utilisé lorsque le mode Storage est activé, veillez à quitter le mode Storage une fois l'opération sur le fichier terminée.

AVIS

- Avant de débrancher le câble USB, veillez à éjecter le lecteur de l'instrument de l'ordinateur comme décrit à l'étape 9. Sinon, les fichiers risquent d'être endommagés.
- Ne renommez jamais le fichier de sauvegarde (extension : .BUP) depuis l'ordinateur. Sinon, les données de sauvegarde ne seront pas importées sur l'instrument même si vous les copiez et les renvoyez à l'instrument la fois suivante.
- Lors de la copie du fichier de sauvegarde sur l'instrument, les réglages précédemment stockés sur l'instrument sont remplacés par les nouvelles données. Notez que les morceaux utilisateur et les fichiers de style enregistrés seront également réécrits.
- Ne créez jamais de dossier sur le lecteur de l'instrument. Sinon, l'instrument risque de ne pas reconnaître correctement les fichiers copiés.
- Ne formatez jamais le lecteur de l'instrument. Cela pourrait provoquer le dysfonctionnement de l'instrument.

Fichiers qui peuvent être copiés (total d'environ 1,5 Mo)

● Fichier de morceau (extension : .MID)

Vous pouvez copier sur cet instrument des fichiers de morceau créés sur d'autres instruments ou sur votre ordinateur. Notez que les morceaux utilisateur créés avec cet instrument ne peuvent pas être copiés sur un ordinateur en tant que fichiers individuels.

● Fichier de style (extension : .STY)

L'instrument ne peut pas créer de fichiers de style, mais peut les charger et les reproduire, tant qu'ils ne dépassent pas 50 Ko par fichier. Les fichiers excédant cette limite ne sont pas reconnus.

● Fichier de sauvegarde (extension : .BUP)

Les données de l'instrument peuvent être enregistrées dans un fichier de sauvegarde unique. Pour obtenir les données cibles, consultez la section « Données de sauvegarde et réglages de sauvegarde » (page 66).

Vérification des fichiers copiés sur l'instrument

Cette section explique comment vérifier si les fichiers ont été correctement copiés sur l'instrument ou non.

● Fichier de morceau

Les morceaux copiés depuis l'ordinateur sont stockés sous le numéro de morceau 158 ou ultérieur de la catégorie [USER&STORAGE].

1. Appuyez sur [SONG]/[STYLE] pour que « SONG » apparaisse à l'écran.
2. Appuyez sur [USER&STORAGE] pour rechercher et sélectionner le morceau copié depuis l'ordinateur.
3. Appuyez sur [START/STOP] pour lancer la lecture.

NOTE

- Les fichiers de morceau copiés depuis l'ordinateur sont triés selon l'ordre des symboles, des numéros et des lettres alphabétiques.

● Fichier de style

En ce qui concerne les fichiers de style copiés depuis l'ordinateur, une opération d'enregistrement est nécessaire. L'instrument peut enregistrer jusqu'à 10 styles (numéros de style : 261 à 270), qui peuvent ensuite être lus de la même manière que les styles prédéfinis.

1. Appuyez sur [SONG]/[STYLE] pour que l'icône **STYLE** apparaisse à l'écran.
2. Appuyez plusieurs fois sur [FUNCTION] jusqu'à ce que « StyleReg » (fonction n° 062 ; [page 65](#)) apparaisse.

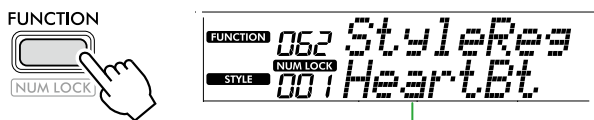

Nom du fichier de style copié

3. Appuyez sur [+ / YES] / [- / NO] pour sélectionner le fichier que vous souhaitez enregistrer.
4. Tout en maintenant la touche [SHIFT] enfoncée, appuyez sur [+ / YES] pour saisir votre sélection. L'écran affiche « **** Load To? » (**** : 261-270), ce qui vous permet de vérifier la destination de l'enregistrement. Appuyez sur [+ / YES] / [- / NO] pour sélectionner le numéro souhaité comme destination.
5. Tout en maintenant la touche [SHIFT] enfoncée, appuyez sur [+ / YES]. « LoadOK? » apparaît à l'écran. Pour annuler cette opération, maintenez la touche [SHIFT] enfoncée et appuyez simultanément sur [- / NO].
6. Tout en maintenant la touche [SHIFT] enfoncée, appuyez sur [+ / YES] pour exécuter l'enregistrement. Une fois l'enregistrement terminé, « Complete » apparaît à l'écran.
7. Appuyez sur [SHIFT] pour revenir à l'écran Home ([page 17](#)).

8. Appuyez sur [USER&STORAGE] pour sélectionner le style enregistré, puis jouez-le. Pour plus d'informations sur la lecture du style, voir [page 32](#).

● Fichier de sauvegarde

Vérifiez que les réglages, y compris les morceaux utilisateur enregistrés et les fichiers de style enregistrés, ont été correctement restaurés à l'état précédent lorsqu'ils ont été sauvegardés.

Communication de messages MIDI

Dans la mesure où l'instrument fonctionne comme une interface MIDI, les morceaux MIDI joués sur votre ordinateur peuvent être entendus sur l'instrument tandis que votre performance au clavier est transmise à l'ordinateur en tant que données MIDI.

Communication de la lecture audio (fonction d'interface audio USB)

Dans la mesure où l'instrument fonctionne comme une interface audio, les données audio lues sur l'ordinateur peuvent être entendues sur l'instrument, tandis que les données audio de votre performance au clavier sont transmises simultanément à l'ordinateur.

Sous Windows, le pilote USB dédié « Yamaha Steinberg USB Driver » est nécessaire pour la communication audio. Sur le site Web ci-dessous, recherchez « Yamaha Steinberg USB Driver » et installez-le sur l'ordinateur. Pour obtenir des instructions sur l'installation du pilote, reportez-vous au manuel d'installation inclus dans le fichier de téléchargement.

<https://download.yamaha.com/>

Sous Mac, l'installation du pilote n'est pas nécessaire car le pilote standard fourni avec macOS est utilisé.

AVIS

- Lorsque vous utilisez l'instrument avec une application de production musicale, telle qu'une application DAW (station de travail audionumérique), désactivez la fonction « Audio Loopback » (Mise en boucle audio) (fonction n° 049 ; [page 64](#)). Si vous l'activez, les données audio de l'ordinateur ainsi que les sons de l'instrument seront renvoyés à la DAW, ce qui risque d'entraîner des sifflements ou des bruits de doublage anormaux.

NOTE

- Bien que le volume puisse être réglé séparément via les contrôleurs respectifs de l'ordinateur et de l'instrument, le volume de l'entrée audio via la borne [USB TO HOST] peut être réglé via « [USB TO HOST] Audio Volume » (fonction n° 048 ; [page 64](#)).
- Le cadran [MASTER VOLUME] ne peut pas régler le volume de sortie des données audio provenant de l'ordinateur via la borne [USB TO HOST]. Gardez cela à l'esprit lorsque vous enregistrez votre performance au clavier sur l'application DAW, car elle est mixée avec le son de l'ordinateur.

Connexion d'un appareil intelligent

La connexion d'un appareil intelligent tel qu'un smartphone ou une tablette à l'instrument vous permet de profiter de diverses fonctions. Pour plus de détails sur les connexions, reportez-vous au document « Smart Device Connection Manual » (page 2) disponible sur le site Web.

Applications compatibles

• MusicSoft Manager

Permet de transférer des données de morceau et de style (MIDI) créées en externe depuis l'appareil intelligent vers l'instrument et de sauvegarder les fichiers de sauvegarde (.BUP) de l'instrument sur l'appareil intelligent.

• Rec'n'Share

Vous permet de photographier, d'enregistrer ou d'éditer votre performance au clavier et de charger les données sur Internet, par exemple sur SNS.

Pour plus d'informations sur les appareils intelligents et les applications compatibles, accédez à la page suivante :

<https://www.yamaha.com/kbdapps/>

NOTE

- Utilisez un câble USB de type AB de moins de 3 mètres de long.
- Les câbles USB 3.0 ne sont pas autorisés.
- Vous pouvez régler le niveau du son d'entrée audio via la borne [USB TO HOST] depuis l'écran de réglage des fonctions (fonction 048 ; page 64).

Diminution du volume d'une partie mélodique (fonction Melody Suppressor (Suppresseur de mélodie))

Lorsque vous utilisez l'instrument pour reproduire les données audio d'un appareil audio externe ou d'un ordinateur connecté à la prise [AUX IN] ou à la borne [USB TO HOST], vous avez la possibilité de couper ou de diminuer le volume de la partie mélodique de la reproduction audio uniquement. Ceci est utile pour s'entraîner à jouer la partie mélodique en même temps que la lecture audio.

- 1 Lancez la reproduction audio sur l'appareil externe connecté.
- 2 Appuyez sur [FUNCTION] pour appeler l'écran des fonctions (page 60).

- 3 Appuyez sur [+] / [-] jusqu'à ce que « MelodySP » (fonction n° 050 ; page 64) s'affiche sur la ligne supérieure de l'écran.

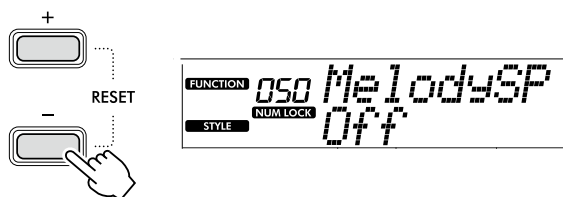

- 4 Appuyez sur [+] / YES] pour sélectionner « On ».

NOTE

- Lorsque l'ordinateur est relié à la borne [USB TO HOST], la fonction Melody Suppressor ne peut être utilisée que lorsque la fonction Audio Loopback (fonction 049 ; page 64) est définie sur « On ».

- 5 Pour annuler la fonction Melody Suppressor, appuyez sur la touche [-] / NO] pour sélectionner « Off ».

Lorsque la mélodie ou le son vocal n'est pas annulé (ou abaissé)

Réglez l'emplacement stéréo de sorte à supprimer le son de la mélodie.

- 1 Activez la fonction Melody Suppressor à l'aide des étapes 2-4 ci-dessus.
- 2 Appuyez sur [+] / [-] jusqu'à ce que « SupprPan » (fonction n° 051 ; page 64) s'affiche sur la ligne supérieure de l'écran.

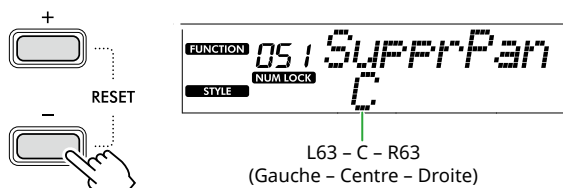

- 3 Réglez la position de balayage panoramique du son que vous cherchez à couper (ou à diminuer) à l'aide de la touche [+] / YES] / [-] / NO].

NOTE

- Selon le contenu musical, il est possible que le son de la mélodie ou de la sonorité ne soit pas supprimé comme escompté, même si la fonction Melody Suppressor est activée.

Les fonctions

Les « fonctions » donnent accès à un vaste choix de paramètres détaillés de l'instrument, tels que Tuning (Accordage), Split Point, les sonorités et les effets. Localisez l'élément souhaité dans la Liste des fonctions (pages 60-65), puis suivez les instructions ci-dessous.

1 Appuyez sur [FUNCTION] pour appeler l'écran Function Settings (Réglages des fonctions).

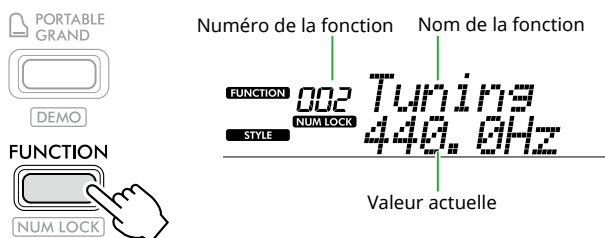

2 Appuyez sur [+]/[-] jusqu'à ce que le numéro et le nom de la fonction souhaités s'affichent sur la ligne supérieure de l'écran.

Maintenez la touche enfoncée pour modifier le numéro en continu.

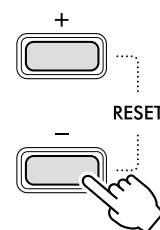

3 Appuyez sur [+]/[YES]/[-]/[NO] pour régler la valeur affichée sur la ligne inférieure de l'écran.

Maintenez la touche enfoncée pour modifier le numéro en continu.

Une pression simultanée sur [+]/[YES] et [-]/[NO] restaure le réglage par défaut.

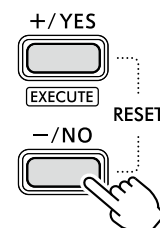

4 Pour quitter l'écran des réglages des fonctions, appuyez sur [FUNCTION] ou [SHIFT].

Sélection numérique des numéros et valeurs des fonctions

Lorsque l'icône **NUM LOCK** appelée via [FUNCTION] s'affiche à l'écran, vous pouvez utiliser les touches de catégorie VOICE et les touches de catégorie SONG/STYLE en tant que touches numériques.

- **Numéro de la fonction** : effectuez une sélection à l'aide des touches de catégorie VOICE.
- **Valeur de réglage** : définissez à l'aide des touches de catégorie SONG/STYLE.

■ Liste des fonctions

Numéro de la fonction	Nom de la fonction	Écran	Plage/réglages	Valeur par défaut	Description	Sauvegarde ✓ : Oui
Globale						
001	Transpose	<i>Transpos</i>	-12-+12	0	Définit la hauteur de ton par pas d'un demi-ton.	
002	Tuning	<i>Tuning</i>	427.0 Hz-453.0 Hz	440.0 Hz	Détermine la hauteur de ton de l'ensemble de l'instrument par incréments d'environ 0,2 Hz.	✓
003	Split Point	<i>SplitPnt</i>	36-96 (C1-C6)	54 (F#2)	Détermine le point de partage du clavier en deux zones : la zone de la sonorité partagée et la zone de la sonorité principale/en duo (page 20). Ce réglage s'applique au réglage du point de partage de l'accompagnement (page 32).	✓
004	Touch Response	<i>TouchRes</i>	1: Soft 2: Medium 3: Hard 4: Off	2: Medium	Détermine la sensibilité lorsque vous jouez au clavier (la vitesse à laquelle le volume change en fonction de la force de votre jeu). Pour en savoir plus, reportez-vous à la page 21.	✓

Numéro de la fonction	Nom de la fonction	Écran	Plage/réglages	Valeur par défaut	Description	Sauvegarde ✓ : Oui
Sonorité principale						
005	Volume	<i>M. Volume</i>	0-127	*	Détermine le volume de la sonorité principale.	
006	Octave	<i>M. Octave</i>	-2-+2	*	Détermine la plage d'octaves de la sonorité principale.	
007	Reverb Depth	<i>M. Reverb</i>	0-127	*	Détermine la quantité de réverbération appliquée à la sonorité principale.	
008	Chorus Depth	<i>M. Chorus</i>	0-127	*	Détermine la quantité de chœur appliquée à la sonorité principale.	
Sonorité en duo						
009	Volume	<i>D. Volume</i>	0-127	*	Détermine le volume de la sonorité en duo.	
010	Octave	<i>D. Octave</i>	-2-+2	*	Détermine la plage d'octaves de la sonorité en duo.	
011	Reverb Depth	<i>D. Reverb</i>	0-127	*	Détermine la quantité de réverbération appliquée à la sonorité en duo.	
012	Chorus Depth	<i>D. Chorus</i>	0-127	*	Détermine la quantité de chœur appliquée à la sonorité en duo.	
Sonorité partagée						
013	Volume	<i>S. Volume</i>	0-127	*	Détermine le volume de la sonorité partagée.	
014	Octave	<i>S. Octave</i>	-2-+2	*	Détermine la plage d'octaves de la sonorité partagée.	
015	Reverb Depth	<i>S. Reverb</i>	0-127	*	Détermine la quantité de réverbération appliquée à la sonorité partagée.	
016	Chorus Depth	<i>S. Chorus</i>	0-127	*	Détermine la quantité de chœur appliquée à la sonorité partagée.	
Style						
017	Style Volume	<i>StyleVol</i>	0-127	100	Détermine le volume de la lecture du style.	✓
018	Fingering Type	<i>FingType</i>	1: Smart Chord 2: Multi Finger	1: Smart Chord	Détermine la méthode de jeu des accords (Fingering Type) dans la section d'accompagnement automatique. Pour en savoir plus, reportez-vous à la page 31 .	✓
019	Style Key	<i>StyleKey</i>	FL7-SP0-SP7 FL7 (7 bémols ♭) : Tonalité de C♭ major / A♭ minor SP0 (Pas d'armature de clé) : C major/A minor SP7 (7 dièses #) : C# major/A# minor	SP0 (Pas d'armature de clé) : Tonalité de C major/ A minor	Ce réglage, disponible lorsque la fonction «Smart Chord» est sélectionnée en tant que Fingering Type, détermine l'armature de la clé du morceau en sélectionnant le nombre de dièses (#) ou de bémols (♭) affichés sur la partition. Si le réglage est correct, il vous suffit de jouer uniquement la note fondamentale d'un accord pour jouer les différents types d'accords spécifiés à chaque synchronisation du morceau. • FL7-FL1 : sélectionnez cette option lorsqu'un ou plusieurs bémols (♭) sont indiqués sur la partition. • SP0 : sélectionnez cette option lorsqu'aucune dièse n'est indiquée sur la partition. • SP1-SP7 : sélectionnez cette option lorsqu'une ou plusieurs dièses (#) sont indiquées sur la partition.	
020	Chord Progression	<i>ChdProg.</i>	Reportez-vous à la Data List disponible sur site Web.	01	Détermine la progression d'accords à jouer à l'aide de la fonction Auto Chord Play (Lecture d'accords automatiques page 30). Pour plus de détails, reportez-vous à la Data List (page 2) disponible sur le site Web.	

Numéro de la fonction	Nom de la fonction	Écran	Plage/réglages	Valeur par défaut	Description	Sauvegarde ✓ : Oui
Morceau						
021	Song Volume	<i>SongVol</i>	0-127	100	Détermine le volume du morceau.	✓
022	Song Melody Voice	<i>MelodyVc</i>	001-650	**	Permet de modifier la sonorité de la mélodie du morceau prédéfini sur la sonorité souhaitée. Pour en savoir plus, reportez-vous à la page 40 .	
Effets						
023	Reverb Type	<i>Reverb</i>	01-04: Hall 1, 2, 3, 4 05: Cathedral 06-09: Room 1, 2, 3, XG 10-12: Stage 1, 2, XG 13-15: Plate 1, 2, XG 16: Off (Éteint)	**	Permet de sélectionner le type de réverbération (page 27). Pour plus de détails, reportez-vous à la Data List (page 2) disponible sur le site Web.	
024	Reverb Level	<i>RevLevel</i>	0-127	64	Détermine le niveau de réverbération appliqué au son d'ensemble de l'instrument.	
025	Chorus Type	<i>Chorus</i>	1-3: Chorus 1, 2, 3 4-6: Flanger 1, 2, XG 7: Celeste XG 8: Off	**	Permet de sélectionner le type de chœur (page 27). Pour plus de détails, reportez-vous à la Data List (page 2) disponible sur le site Web.	
026	DSP Type	<i>DSPTypE</i>	01-41	*	Permet de sélectionner le type de DSP (page 26). Pour plus de détails, reportez-vous à la Data List (page 2) disponible sur le site Web.	
027	Panel Sustain	<i>Sustain</i>	On/Off	Off	Détermine si la fonction Sustain est activée ou désactivée (page 28).	✓
028	Master EQ Type	<i>MasterEQ</i>	1: Standard 2: Boost 3: Piano 4: Bright 5: Mild	1: Standard	Permet de sélectionner le type d'égalisation appliqué à la sortie du haut-parleur, etc. pour obtenir un son optimal dans différentes situations d'écoute. Pour en savoir plus, reportez-vous à la page 28 .	✓
Harmonie/Arpège						
029	Harmony/Arpeggio Type	<i>Harm/Arp</i>	001-026 (Harmony) 027-178 (Arpeggio)	*	Permet de sélectionner le type d'harmonie ou d'arpège. Pour plus de détails, reportez-vous à la Data List (page 2) disponible sur le site Web.	
030	Harmony Volume	<i>HarmVol</i>	0-127	*	Détermine le volume de l'effet d'harmonie.	
031	Arpeggio Velocity	<i>ArpVelo</i>	1: Original 2: Key	**	Sélectionne la manière de déterminer la vitesse de l'arpège (force). • 1 (Original) : utilise la valeur par défaut pour chaque type d'arpège. • 2 (Key) : utilise la vitesse (force) de la touche sur laquelle vous appuyez.	
032	Arpeggio Quantize	<i>Quantize</i>	1: Off 2: 1/4 3: 1/8 4: 1/16	**	Vous permet de modifier le type de note en fonction de laquelle la reproduction des arpèges sera synchronisée sur la reproduction du morceau/style. • 1 (OFF) : Pas de synchronisation. • 2 (1/4): synchronisation sur les noires. • 3 (1/8): synchronisation sur les croches. • 4 (1/16): synchronisation sur les doubles croches.	

Numéro de la fonction	Nom de la fonction	Écran	Plage/réglages	Valeur par défaut	Description	Sauvegarde ✓ : Oui
Pédale						
033	Pedal Function	<i>Pd1Func</i>	1: Sustain 2: Arpeggio Hold 3: Sustain+Arpeggio Hold 4: Articulation	1: Sustain	Vous permet de sélectionner la fonction attribuée au sélecteur au pied connecté à la prise [SUSTAIN]. • 1 (Sustain) : lorsque vous appuyez sur le sélecteur au pied, vous pouvez entendre un maintien des notes même après avoir relâché les touches. • 2 (Arpeggio Hold) : lorsque vous appuyez sur la pédale, la reproduction des arpèges se poursuit même si vous relâchez les touches. • 3 (Sus+ArpeggioH) : les deux fonctions décrites aux 1 et 2 ci-dessus s'appliquent simultanément. • 4 (Art.) : lorsque vous appuyez sur le sélecteur au pied, un effet d'articulation est appliqué.	
Métronome						
034	Time Signature Numerator	<i>TimeSigN</i>	0-60	**	Détermine le temps du métronome.	
035	Time Signature Denominator	<i>TimeSigD</i>	2: blanche 4: noire 8: croche 16: double croche	**	Détermine le type de notes par temps du métronome.	
036	Metronome Volume	<i>MetroVol</i>	0-127	100	Détermine le volume du métronome.	✓
Leçon						
037	Lesson Track (R)	<i>R-Part</i>	1-16	1	Détermine le numéro de canal utilisé pour la leçon pour la main droite lors de l'utilisation de la fonction Lesson avec les morceaux au format SMF 0 copiés depuis un ordinateur. Après avoir sélectionné le morceau souhaité, appelez cet écran, puis utilisez [+/YES]/[-/NO] pour sélectionner le numéro de canal souhaité. Nous vous recommandons de sélectionner le canal 1 pour la partie à main droite et le canal 2 pour la partie à main gauche.	
038	Lesson Track (L)	<i>L-Part</i>	1-16	2	Détermine le numéro de canal de la leçon pour main gauche lors de l'utilisation de la fonction Lesson avec les morceaux au format SMF 0 copiés depuis un ordinateur. Après avoir sélectionné le morceau souhaité, appelez cet écran, puis utilisez [+/YES]/[-/NO] pour sélectionner le numéro de canal souhaité. Nous vous recommandons de sélectionner le canal 1 pour la partie à main droite et le canal 2 pour la partie à main gauche.	
039	Your Tempo	<i>YourTemp</i>	On/Off	On	Ce paramètre est destiné à Lesson 3 « Waiting ». Lorsqu'il est réglé sur « On », le tempo de la reproduction change en fonction de la vitesse de votre jeu. Lorsqu'il est réglé sur « Off », le tempo de la lecture est maintenu indépendamment de votre vitesse de jeu.	✓
040	Guide	<i>Guide</i>	On/Off	On	Détermine si la note guide retentit (On) ou non (Off) pendant la leçon « Waiting ».	✓

Numéro de la fonction	Nom de la fonction	Écran	Plage/réglages	Valeur par défaut	Description	Sauvegarde ✓ : Oui
Light Guide (Lighting Keyboard)						
041	Light Guide	<i>Light</i>	On/Off	On	Active et désactive la fonction Light Guide (page 15).	
042	Light Part 1 Setting	<i>LightPt1</i>	1-16	1	Détermine la première partie (canal) qui illumine le clavier lors de la reproduction d'un morceau MIDI stocké sur l'ordinateur à l'aide de l'instrument.	
043	Light Part 2 Setting	<i>LightPt2</i>	1-16	2	Détermine la deuxième partie (canal) qui illumine le clavier lors de la reproduction d'un morceau MIDI stocké sur l'ordinateur à l'aide de l'instrument.	
MIDI						
044	Local Control	<i>Local</i>	On/Off	On	Détermine si le clavier de l'instrument commande le générateur de sons interne (On) ou non (Off).	
045	External Clock	<i>ExtClock</i>	On/Off	Off	Détermine si la reproduction du morceau/style est synchronisée sur l'horloge interne de l'instrument (Off) ou sur une horloge externe (On).	
046	Initial Send	<i>InitSend</i>	YES/NO	-	Permet d'envoyer les données des réglages de panneau vers un ordinateur. Appuyez sur [+ / YES] pour envoyer les données et sur [- / NO] pour annuler l'opération.	
Audio						
047	[AUX IN] Audio Volume	<i>AuxInVol</i>	0-127	50	Détermine le volume de l'entrée de la reproduction audio sur l'instrument via la prise [AUX IN] (page 55).	✓
048	[USB TO HOST] Audio Volume	<i>USBInVol</i>	0-127	100	Détermine le volume de la reproduction audio émise vers l'instrument depuis la borne [USB TO HOST] (pages 58, 59).	✓
049	Audio Loopback	<i>Loopback</i>	On/Off	On	Détermine si l'entrée audio provenant de la borne [USB TO HOST] est renvoyée vers l'ordinateur (On) ou non (Off) après avoir été mixée avec les données audio de l'instrument. Si vous souhaitez émettre uniquement le son joué sur l'instrument vers l'ordinateur, sélectionnez « Off ».	✓
050	Melody Suppressor	<i>MelodySP</i>	On/Off	Off	Lorsque vous utilisez l'instrument pour reproduire les données audio d'un appareil audio externe ou d'un ordinateur connecté à la prise [AUX IN] ou à la borne [USB TO HOST], vous avez la possibilité de couper ou de diminuer le volume de la partie mélodique de la reproduction audio en sélectionnant « On » ici (page 59).	
051	Suppressor Pan	<i>SupprPan</i>	L63-C-R63	C	Détermine la position panoramique du son de reproduction de l'appareil audio externe à annuler ou à abaisser (page 59).	
Regist Freeze						
052	Style Freeze	<i>StyleFrz</i>	On/Off	Off	Si vous voulez appeler une mémoire de registration sans écraser le réglage de style actuel, sélectionnez « On ».	✓
053	Transpose Freeze	<i>TransFrz</i>	On/Off	Off	Si vous voulez appeler une mémoire de registration sans écraser le réglage de transposition actuel, sélectionnez « On ».	✓
054	Voice Freeze	<i>VoiceFrz</i>	On/Off	Off	Si vous voulez appeler une mémoire de registration sans écraser le réglage de sonorité actuel, sélectionnez « On ».	✓

Numéro de la fonction	Nom de la fonction	Écran	Plage/réglages	Valeur par défaut	Description	Sauvegarde ✓ : Oui
Duo						
055	Duo Split Point	<i>DuoPnt</i>	36-96 (C1-C6)	66 (F#3)	Vous permet de définir la touche qui divise la plage du clavier en section pour l'interprète de gauche et section pour l'interprète de droite (page 29).	
056	Duo R Volume	<i>DuoRVol</i>	0-127	*	Détermine le volume de la section de l'interprète de droite.	
057	Duo L Volume	<i>DuoLVol</i>	0-127	*	Détermine le volume de la section de l'interprète de gauche.	
058	Duo R Octave	<i>DuoROct</i>	-3-+3	*	Détermine la hauteur de ton de la section de l'interprète de droite en octaves.	
059	Duo L Octave	<i>DuoLOct</i>	-3-+3	*	Détermine la hauteur de ton de la section de l'interprète de gauche en octaves.	
060	Duo Type	<i>DuoType</i>	1: Balance 2: Separate	2: Separate	Vous permet de sélectionner la manière dont le son est émis via le haut-parleur intégré lors de l'utilisation du mode Duo. Pour en savoir plus, reportez-vous à la page 29 .	
Storage						
061	Storage Mode	<i>Storage</i>	On/Off	Off	Lors de la copie de fichiers de morceau ou de style entre l'instrument et l'ordinateur, réglez cette fonction sur « On ». Vous ne pouvez pas jouer de l'instrument lorsque cette fonction est définie sur « On ».	
Fichier de style						
062	Style Register	<i>StyleReg</i>	001-999	-	Vous permet d'enregistrer individuellement des fichiers de style copiés depuis l'ordinateur vers l'instrument (page 58).	
Démo						
063	Demo Group	<i>DemoGrp</i>	1: Demo 2: Preset 3: User 4: Storage	1: Demo	Détermine le groupe sélectionné pour la reproduction répétée. Pour en savoir plus, reportez-vous à la page 39 .	✓
064	Demo Play Mode	<i>PlayMode</i>	1: Normal 2: Random	1: Normal	Détermine l'ordre des morceaux pour la reproduction en continu. <ul style="list-style-type: none"> • 1 (Normal) : reproduction dans l'ordre des numéros de morceau • 2 (Random) : reproduction dans un ordre aléatoire 	✓
Pile						
065	Auto Power Off Time	<i>AutoOff</i>	Disabled, 5/10/15/30/60/120 (minutes)	15 minutes	Permet de sélectionner le délai qui s'est écoulé entre la dernière opération exécutée et celle où l'instrument est automatiquement mis hors tension.	✓
066	Battery Type	<i>Battery</i>	1: Alkaline 2: Ni-MH	1: Alkaline	Permet de sélectionner le type de piles à utiliser.	✓

* La valeur appropriée est automatiquement réglée en fonction de la combinaison de sonorités utilisées.

** La valeur appropriée est automatiquement réglée pour chaque morceau, style ou arpège.

Sauvegarde et réinitialisation

Données de sauvegarde et réglages de sauvegarde

Les données et les réglages répertoriés ci-dessous sont généralement conservés, même après la mise hors tension de l'instrument. La zone de stockage de ces éléments comprend la zone de sauvegarde et la zone de mémoire flash.

Zone de sauvegarde (éléments cibles de l'opération « Backup Clear » décrits plus loin)

- Morceaux utilisateur (page 49)
- Numéros de style 261–270 (page 58)
- Mémoire de registration (page 52) *1
- Différents réglages des fonctions (page 60) *1 *2
- État de réussite de Keys to Success (page 45) *1

*1 Enregistrés ou écrasés dans le fichier de sauvegarde (.BUP) lors de la mise hors tension de l'instrument.

AVIS

Lorsque l'instrument est désactivé dans les cas suivants, la sauvegarde n'est pas exécutée. De ce fait, les éléments répertoriés ci-dessus risquent d'être perdus.

- Ne débranchez pas l'adaptateur secteur lorsque l'instrument est sous tension.
- En cas de panne
- En cas de déchargement complet des piles alors que l'instrument fonctionne uniquement sur piles
- Lorsque vous branchez l'adaptateur secteur alors que l'instrument est alimenté uniquement par des piles

*2 Éléments pour lesquels une coche apparaît dans la colonne « Sauvegarde » de la Liste des fonctions (pages 60–65).

Zone flash (éléments cibles de « Flash Clear » décrits ultérieurement)

- Tous les fichiers de morceau copiés depuis un ordinateur (page 58)
- Tous les fichiers de style copiés depuis un ordinateur (page 58)

Fichier de sauvegarde (.BUP)

- Lorsque vous activez le mode Storage (page 56), l'ensemble des données et des réglages de la zone de sauvegarde sont sauvegardés dans la zone de mémoire flash en tant que fichier archivé unique, appelé « fichier de sauvegarde » (.BUP). Ce fichier, destiné à être rappelé ultérieurement, peut être copié sur un ordinateur externe ou un appareil intelligent en tant que sauvegarde.
- Le fichier de sauvegarde (.BUP) sauvegardé ou copié sur l'ordinateur ou l'appareil intelligent peut être rappelé sur l'instrument, selon les besoins. Pour ce faire, activez le mode Storage (page 56) de l'instrument, remplacez le fichier de sauvegarde (.BUP) sur le lecteur de l'instrument par celui du lecteur de l'ordinateur, puis désactivez le mode Storage pour refléter les données et les réglages dans la zone de sauvegarde.

Pour obtenir des instructions détaillées sur la copie du fichier de sauvegarde, reportez-vous à la page 56.

NOTE

- La taille du fichier de sauvegarde (.BUP) est déterminée par la capacité des données qui ont été créées ou enregistrées sur l'instrument. La taille maximale est d'environ 618 Ko.

Initialisation de l'instrument

Les données de sauvegarde et les réglages de sauvegarde peuvent être respectivement réinitialisés à l'aide des opérations suivantes.

Backup Clear (Effacer la sauvegarde)

Cette opération initialise toutes les données et les réglages de la zone de sauvegarde. Pour ce faire, maintenez la touche blanche la plus haute et appuyez sur [⏻] (Veille/Marche) pour mettre l'instrument sous tension.



Touche blanche la plus haute

Flash Clear (Effacer la mémoire flash)

Cette opération supprime toutes les données de la zone flash. Pour ce faire, maintenez la touche blanche et les trois touches noires les plus hautes du clavier enfoncées et appuyez sur la touche [⏻] (Veille/Marche) pour mettre l'instrument sous tension.

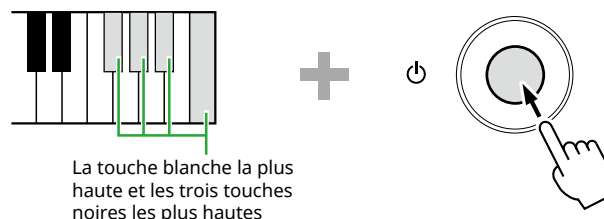

La touche blanche la plus haute et les trois touches noires les plus hautes

AVIS

- Avant d'exécuter Backup Clear (Effacer la sauvegarde) ou Flash Clear (Effacer flash), veillez à sauvegarder les données importantes sur un ordinateur ou un appareil intelligent selon vos besoins. En effet, l'opération Clear peut également supprimer les données que vous avez achetées.

Résolution des problèmes

Problème	Cause possible et solution
Lors de la mise sous tension ou hors tension de l'instrument, un son bref est temporairement audible.	Ce son est tout à fait normal et indique que l'instrument est alimenté en électricité. Lors de la mise sous tension de l'instrument, tournez le cadran [MASTER VOLUME] (page 8) à fond vers le bas.
Immédiatement après sa mise sous tension, l'instrument s'éteint brusquement et de manière inopinée.	Le circuit de protection a été activé en raison d'une surtension. Cela peut se produire en cas d'utilisation d'un adaptateur secteur autre que celui spécifié ou d'un adaptateur secteur endommagé. Utilisez uniquement l'adaptateur spécifié (page 70). Si l'appareil présente des signes de dysfonctionnement, mettez-le immédiatement hors tension et faites-le contrôler par un technicien Yamaha qualifié.
L'appareil a été mis hors tension de manière soudaine et inopinée.	C'est normal ; la fonction Auto Power Off est peut-être activée (page 7).
L'utilisation d'un téléphone portable à proximité de l'instrument génère du bruit.	L'utilisation d'un téléphone portable à proximité de l'instrument peut provoquer des interférences. Pour éviter cela, éteignez votre téléphone portable ou utilisez-le suffisamment loin de l'instrument.
Des interférences sont audibles au niveau des haut-parleurs ou du casque de l'instrument lorsque vous utilisez ce dernier avec une application installée sur un appareil intelligent.	Si vous utilisez l'instrument en association avec une application téléchargée sur votre appareil intelligent, nous vous recommandons d'activer l'option « Mode Avion » de l'appareil afin d'éviter toute interférence produite par la communication.
L'application sur votre appareil intelligent ne reconnaît pas l'instrument.	Le mode Storage (Fonction n° 061 ; page 65) est peut-être réglé sur « On ». Réglez-le sur « Off ».
<ul style="list-style-type: none"> • Le son est trop faible. • La qualité du son est mauvaise. • Le morceau ou le style s'arrête inopinément ou ne s'exécute pas. • Les données enregistrées du morceau, etc. ne sont pas correctement reproduites. • L'écran LCD s'obscurcit brusquement et tous les réglages de panneau se réinitialisent. 	Les piles sont faibles ou déchargées. Remplacez toutes les piles par des neuves ou utilisez l'adaptateur secteur fourni.
Aucun son n'est produit, même lorsque vous jouez au clavier ou que vous jouez un morceau ou un style.	Une fiche de la prise [PHONES/OUTPUT] est peut-être branchée. Aucun son n'est émis lorsqu'un casque est branché sur cette prise.
	La fonction Local Control (fonction n° 044 ; page 64) est peut-être définie sur « Off ». Si c'est le cas, réglez-la sur « On ».
L'instrument ne répond pas aux opérations.	Le mode Storage (fonction n° 061 ; page 65) est peut-être réglé sur « On ». Si c'est le cas, réglez-le sur « Off ».
Toutes les sonorités ne sont pas audibles ou le son est entrecoupé.	L'instrument dispose d'une polyphonie maximale de 48 notes, y compris pour la sonorité en duo, la sonorité partagée, le style, le morceau et le métronome. Les notes supérieures à cette limite ne produisent pas de son.

Problème	Cause possible et solution
L'harmonie ne retentit pas.	La méthode de jeu des types d'harmonie varie entre 001–005, 006–012 et 013–026. Les types d'harmonie 001–005 fonctionnent uniquement lorsque la fonction ACMP est activée, tandis que les types 006–026 fonctionnent que la fonction ACMP soit activée ou non. Les types d'harmonie 006–012 fonctionnent uniquement lorsque vous jouez deux notes simultanément. Pour en savoir plus, reportez-vous à la page 24 .
La reproduction du morceau, du style, de l'arpège ou du métronome ne démarre pas, même si les opérations sont correctement effectuées.	L'horloge externe (fonction 045 ; page 64) est peut-être définie sur « On ». Si c'est le cas, réglez-la sur « Off ».
Le volume du style ou du morceau est trop faible.	Vérifiez le réglage de volume de chaque fonction (pages 61, 62).
Les accords interprétés dans la section à main gauche du clavier ne sont pas reconnus, même lorsque la fonction ACMP est activée.	Le réglage de la fonction n° 003 « Split Point » (page 60) n'est pas approprié. Réglez-la sur une valeur appropriée.
Les parties du style autres que la partie rythmique ne produisent aucun son.	Lorsque la fonction ACMP est activée (ACMP s'affiche sur l'écran), jouez un accord dans la partie à main gauche du clavier. Si la fonction ACMP n'est pas activée, appuyez sur la touche [ACMP ON/OFF] ACMP pour qu'elle apparaisse (page 32), puis jouez un accord dans la section à main gauche du clavier.
ACMP n'apparaît pas à l'écran, même lorsque vous appuyez sur [ACMP ON/OFF].	L'instrument n'est pas en mode Style mais en mode Song. Appuyez sur [SONG]/[STYLE] afin que STYLE apparaisse à l'écran, puis appuyez sur [ACMP ON/OFF].
Le style n'est pas reproduit en fonction de l'accord joué.	Le réglage actuel de la fonction Fingering Type (page 31) ne correspond pas à la manière dont les accords sont joués. Vérifiez les réglages. Si la fonction Fingering Type (page 31) est définie sur « Multi Finger (Multi) », les réponses suivantes aux opérations de l'utilisateur peuvent se produire. C'est normal. <ul style="list-style-type: none"> • Si des accords similaires sont joués l'un après l'autre (accord de septième mineure suivi d'un accord mineur avec la même note fondamentale), il est possible que le style ne change pas. • Si vous jouez uniquement deux touches, l'accord optimal est détecté sur la base de l'accord joué juste avant. • Si une octave est jouée, seule la note fondamentale est entendue en tant que reproduction du style.
Le sélecteur au pied (pour le maintien) semble produire l'effet inverse. Par exemple, lorsque vous appuyez dessus, vous coupez le son et lorsque vous le relâchez, vous maintenez le son.	La polarité du sélecteur au pied est inversée. Avant de mettre l'instrument sous tension, vérifiez que la fiche du sélecteur au pied est branchée correctement sur la prise [SUSTAIN].
La caractéristique tonale et le volume de la sonorité varient en fonction de la note.	C'est normal. La méthode de génération des sons AWM utilise plusieurs enregistrements (échantillons) d'un instrument sur toute la plage du clavier. Par conséquent, le son réel d'une sonorité risque d'être légèrement différent selon la note.

Caractéristiques techniques

Nom du produit		Clavier arrangeur		
Taille/poids	Dimensions (L x H x P)		941 mm × 105 mm × 317 mm	
	Poids		4,6 kg (sans les piles)	
Interface de commande	Clavier	Nombre de touches	61	
		Touch Response	Soft, Medium, Hard, Off	
		Light Guide	Oui	
	Écran	Type	Afficheur à cristaux liquides (LCD)	
		Rétroéclairage	Oui	
		Langue	Anglais	
	Panneau	Langue	Anglais	
Sonorités	Générateur de son		Échantillonnage stéréo AWM	
	Polyphonie (max.)		48	
	Prédéfinies	Nombre de sonorités	650 (258 sonorités de panneau + 25 kits de batterie/SFX + 20 arpèges + 347 sonorités XGlite)	
	Compatibilité		GM/XGlite	
Effets	Types	Réverbération	15	
		Choeur	7	
		DSP	41	
		Égaliseur principal	5	
	Fonctions	Dual	Oui	
		Partage	Oui	
		Duo	Oui	
		Panel Sustain	Oui	
		Arpège	152	
		Harmonie	26	
		Melody Suppressor	Oui	
	Articulation	Oui (12 sonorités Super Articulation Lite)		
	Styles d'accompagnement	Nombre de styles présélectionnés		260
Doigté		Smart Chord, Multi finger		
Commande du style		ACMP ON/OFF, SYNC START, START/STOP, INTRO/ENDING/rit., MAIN/AUTO FILL		
Styles externes		10		
Autres fonctionnalités		Base de données musicale	200	
		Présélection immédiate (OTS)	Oui	
		Lecture automatique des accords	50 progressions d'accords	
Compatibilité		Format de fichier de style (SFF)		

Caractéristiques techniques

Morceaux (MIDI)	Prédéfinis	Nombre de morceaux prédéfinis	152	
	Enregistrement	Nombre de morceaux	5	
		Nombre de pistes	2	
		Capacité des données	Environ 10 000 notes	
	Format	Reproduction	SMF (Format 0, Format 1)	
Enregistrement		Format de fichier d'origine		
Fonctions	Mémoire de registration	Nombre de mémoires	10	
	Leçon		KEYS TO SUCCESS, 3-Step Lesson (Listening, Timing, Waiting), A-B Repeat, Rhythm & Touch Tutor, Level 1/2	
	Démonstration		Oui	
	Audio USB (USB TO HOST)		44,1 kHz, 16 bits, stéréo	
	Commandes générales	Métronome	Oui	
		Plage de tempo	11-280	
		Transposition	-12 à 0, 0 à +12	
		Accord fin	427,0-440,0-453,0 Hz (par incréments d'environ 0,2 Hz)	
Divers	Touche PIANO	Oui (touche [PORTABLE GRAND])		
Stockage et connectivité	Stockage	Mémoire interne	Environ 1,4 Mo	
	Connectivité	DC IN	12 V	
		Casque/Sortie	Prise jack stéréo standard (PHONES/OUTPUT)	
		Pédale de maintien	Oui	
		AUX IN	Mini-prise stéréo	
		USB TO HOST	Oui (MIDI/AUDIO)	
Système sonore	Amplificateurs		2,5 W × 2	
	Haut-parleurs		12 cm x 2	
Alimentation	Alimentation	Adaptateur secteur	PA-130 ou tout équivalent recommandé par Yamaha (sortie : 12 V CC, 0,7 A ou 1,0 A)	
		Piles	Six piles de type AA alcalines (LR6), au manganèse (R6) ou Ni-MH rechargeables (HR6)	
	Consommation d'énergie		5 W (en cas d'utilisation de l'adaptateur secteur PA-130)	
	Consommation d'énergie en veille		0,3 W	
	Mise hors tension automatique		Oui	
Accessoires inclus			<ul style="list-style-type: none"> • Pupitre • Mode d'emploi • Adaptateur secteur* (PA-130 ou tout modèle équivalent recommandé par Yamaha) • Online Member Product Registration <p>*: Peut ne pas être fourni selon la région où vous résidez. Veuillez vérifier ce point auprès de votre distributeur Yamaha.</p>	
Accessoires vendus séparément (peuvent ne pas être disponibles dans votre région)			<ul style="list-style-type: none"> • Adaptateur secteur : Utilisateurs résidant aux États-Unis ou en Europe : PA-130 ou tout modèle équivalent recommandé par Yamaha Autres : PA-3C, PA-130 ou tout modèle équivalent recommandé par Yamaha • Stand pour clavier : L-2C • Casque : HPH-150, HPH-100, HPH-50 • Sélecteur au pied : FC4A, FC5 • Housse de transport clavier : SC-KB630 	

* Le contenu de ce manuel s'applique aux dernières caractéristiques techniques connues à la date de publication du manuel. Pour obtenir la version la plus récente du manuel, accédez au site Web de Yamaha, puis téléchargez le fichier du manuel concerné. Étant donné que les caractéristiques techniques, les équipements et les accessoires vendus séparément varient d'un pays à l'autre, adressez-vous à votre distributeur Yamaha.

Index

Chiffres

3-Step Lesson 47

A

A-B Repeat 41
Accessoires inclus 2
Accompagnement automatique 32
Accord 35, 36
Adaptateur secteur 6
Alimentation 6, 7
Appareil intelligent 59
Arpège 23
Articulation 22
Auto Chord Play 30
AUTO FILL 33
AUX IN 55
Avance rapide 40

B

Backup Clear 66
Base de données musicale 37

C

Caractéristiques techniques 69
Casque 54
Catégorie des morceaux 38
Chœur 27
Copier (Fichier) 56

D

Data List 2
Démo 65
DSP 26
Duo 29
Duo (superposition) 19

E

Écran 17
Égaliseur principal 28
ENDING 33
Enregistrement 49

F

Fichier de morceau 57, 58
Fichier de sauvegarde 57, 58, 66
Fichier de style 37, 57, 58
Fingering Type 31
Flash Clear 66
Fonctions 60
Fonction USB Audio Interface 58
Freeze 53

H

Harmonie 23
Haut-parleur externe 54

I

Initialisation 66
INTRO 33

K

Keys To Success 44

L

Leçon 43
Level 40
Light Guide 15
Liste des fonctions 60
Listen 47

M

MAIN 33
Manuel vidéo 2
Master Volume 7
Melody Suppressor 59
Métronome 16
Metronome Volume 16
MIDI 58, 64
Mise hors tension automatique 7
Mode Storage 56, 65
Morceau 12, 13, 38
Morceau utilisateur 49
Multi Finger 31

O

One Touch Setting 18
Ordinateur 56
OTS 18

P

Partie (enregistrement) 50
Partie (reproduction) 41
Pause 40
Pédale (sélecteur au pied) 54
Pile 6
Point de partage 32, 60
Pupitre 7

R

Registration Memory 52
Rembobinage 40
Résolution des problèmes 67
Reverb 27
Rhythm & Touch Tutor 42

S

Sauvegarde 66
Section 33
Section d'accompagnement
automatique 32
Sélecteur au pied (pédale) 54
Smart Chord 31, 36
Smart Device Connection Manual 2
Song Book 2
Song Volume 39, 62
Sonorité 12, 13, 18
Sonorité en duo 19
Sonorité partagée 20
Sonorité principale 18
Sonorité S.Art Lite 22
Split 20
Split Point 20
Style 12, 13, 30
Style Key 31
Style Volume 33, 61
Superposition (Duo) 19
Sustain 28
Synchro Start 32

T

Tap Tempo 15
Tempo 15
Time Signature 16
Timing 47
Touch Response 21
Transpose 60
Tuning 60
Type d'arpège 24
Type de pile 7
Type d'harmonie 24

V

Volume 7
Volume (métronomie) 16
Volume (morceau) 39, 62
Volume (sonorité en duo) 61
Volume (sonorité partagée) 61
Volume (sonorité principale) 61
Volume (style) 33, 61

W

Waiting 47

© 2024 Yamaha Corporation

Published 07/2024

LB-A0