



SPEAKER SYSTEM

VXC2P 참고 설명서

목차





소개	3
이 제품에 대하여	3
사용 가능한 유틸리티 소프트웨어.....	3
사용 가능한 설명서	3
제품 설명서.....	3
기타 관련 설명서.....	4
본 문서에 대하여	4
포함 품목	5
별도 판매 품목	5
준비물	5
부품명 및 기능	6
부품명	6
DIP 스위치 설정.....	8
연결도	10
스피커 설치	11
소프트웨어로 제어하기	15
부록	16
펌웨어 업데이트	16
기기 초기화	17
사양	18

기타 관련 설명서

- **RM-CR 참고 설명서** RM-CR 및 주변 장치 설정은 물론 RM-CR 사용에 대한 세부 정보를 제공합니다 .
- **RM-CR RM-CG RM-TT 웹 GUI Device Manager 작동 가이드** 각 RM 시리즈 장치의 Web GUI Device Manager 에 대한 세부 정보를 제공합니다 .
- **RM Device Finder 사용자 가이드** RM Device Finder 사용에 대한 자세한 내용을 제공합니다 . RM Device Finder 소프트웨어의 다운로드 파일에 포함되어 있습니다 .
- **ProVisionaire Kiosk 사용자 가이드** ProVisionaire Kiosk 사용에 대한 자세한 내용을 제공합니다 .
- **ProVisionaire Control PLUS 사용자 가이드** ProVisionaire Control PLUS 사용에 대한 자세한 내용을 제공합니다 .
- **ProVisionaire Design 사용자 가이드** ProVisionaire Design 사용에 대한 자세한 내용을 제공합니다 .



본 문서에 대하여

본 설명서에서는 중요한 정보에 대해 다음 신호어를 사용합니다 .

 경고	이 내용은 “ 심각한 부상이나 사망의 위험이 있음 ” 을 나타냅니다 .
 주의	이 내용은 “ 부상 위험 ” 을 나타냅니다 .
 주의사항	제품의 오작동 , 손상 , 잘못된 작동을 방지하고 데이터 손실을 방지하기 위해 반드시 준수해야 할 내용을 나타냅니다 .
 주	작동 및 사용과 관련된 정보를 나타냅니다 . 참고용으로 읽으십시오 .

- 본 사용설명서에 수록된 그림은 설명 용도로만 사용됩니다 .
- 본 사용설명서에 기재된 회사명과 제품명은 각 회사의 상표 또는 등록 상표입니다 .
- Yamaha 는 본 제품에 포함된 소프트웨어를 지속적으로 개선하고 업데이트합니다 . Yamaha 웹사이트에서 최신 소프트웨어를 다운로드할 수 있습니다 .
- 본 설명서의 내용은 발행일 현재 최신 사양을 기준으로 하고 있습니다 . 최신 설명서를 가져오려면 Yamaha 웹사이트에 접속 후 해당 설명서 파일을 다운로드받으십시오 .

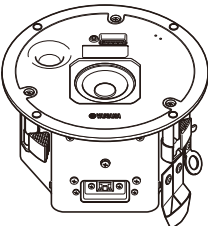
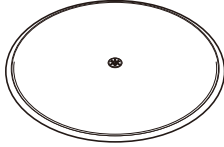
포함 품목

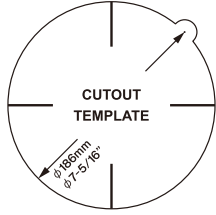
<p>A 스피커</p>  <p style="text-align: right;">x 1</p>	<p>B 그릴</p>  <p style="text-align: right;">x 1</p>	<p>C 안전 와이어</p> <p>635mm</p>  <p style="text-align: right;">x 1</p>	<p>D 컷아웃 템플릿</p>  <p style="text-align: right;">x 1</p>
---	--	--	---



- 사용설명서
- 안전가이드
- 설치 / 치수도

* 이더넷 케이블은 포함되어 있지 않습니다.

별도 판매 품목

E 보강 브래킷 키트 AB-C2

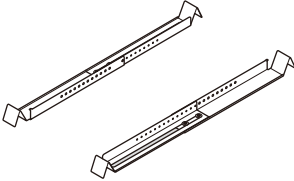
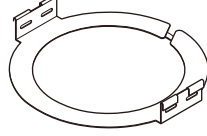
포함 품목

<p>타일 레일</p>  <p style="text-align: right;">x 2</p>	<p>C 링</p>  <p style="text-align: right;">x 1</p>	<p>나사 (S-TITE M4×8mm)</p>  <p style="text-align: right;">x 2</p>
--	--	---

* 본 문서에는 AB-C2의 설치 지침이 포함되어 있습니다.

준비물

• IEEE802.3at (PoE+) 또는 IEEE802.3af (PoE) 를 준수하는 PSE

본 기기에 전원을 공급하기 위해 본 기기와 프로세서 등의 Dante 장치 사이에 사용됩니다.

* PSE (전원 공급 장비): PoE 인젝터 및 PoE 네트워크 스위치의 총칭

• 이더넷 케이블

Dante 장치와 PSE 사이, PSE와 본 기기 사이에 사용됩니다.



- IEEE802.3at 표준의 최대 전원 공급 전압 (57V) 을 지원하는 CAT5e 이상의 이더넷 케이블을 준비하십시오.
- 최대 100m 길이의 케이블을 사용할 수 있습니다.
- 전자기 간섭을 방지하기 위해 STP (차폐 트위스트 페어) 케이블을 사용하십시오.

부품명 및 기능

부품명

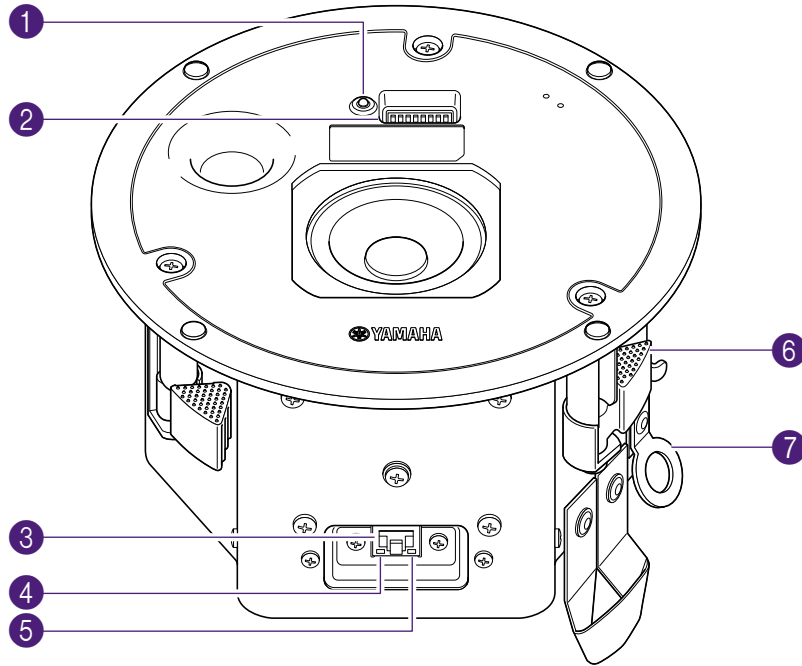

1 전원 표시등

이 표시등은 전원 공급 상태를 보여줍니다.

	녹색	점등	전원이 제대로 공급됩니다.
	녹색	빠르게 점멸	초기화 중
	녹색	점멸	유틸리티 소프트웨어의 “ 식별 ” 에 응답
	소등		기기가 켜지지 않았습니다 . 시작 후 약 30 초가 지났습니다 .

2 장치 설정 DIP 스위치

이 스위치는 이 장치의 시작 설정을 지정하는 데 사용됩니다.

DIP 스위치 아래에는 설정을 설명하는 라벨이 부착되어 있습니다.

☞ [DIP 스위치 설정 \(8 페이지\)](#)

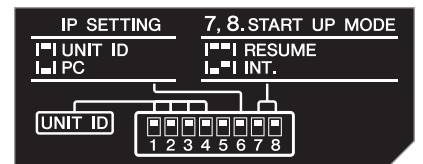

3 Dante/NETWORK



Dante 장치를 연결하기 위한 RJ-45 포트입니다. (그림은 포트 커버가 제거된 장치를 보여줍니다.)



Dante 호환 장치 또는기가비트 이더넷을 지원하는 장치 (컴퓨터 포함) 이외의 장치를 여기에 연결하지 마십시오 .

4 SYNC 표시등

이 표시등은 Dante 네트워크의 작동 상태를 표시합니다.

	녹색	점등	기기는 클럭 팔로어 장치로 동기화됩니다.
	녹색	점멸	기기는 클럭 리더 장치로 동기화됩니다.
	주황색	점멸	Dante 네트워크 간의 잘못된 워드 클럭 설정 → Dante Controller 를 사용하여 클럭 리더와 샘플링 주파수를 올바르게 설정하십시오.

5 LINK/ACT 표시등

이 표시등은 Dante/NETWORK의 통신 상태를 표시합니다.

	녹색	빠르게 점멸	이더넷 케이블이 올바르게 연결되어 있습니다.
---	----	--------	--------------------------

6 클램프

스피커를 천장에 부착할 때 스피커를 고정하기 위해 C 링을 천장에 고정합니다.

☞ [A 스피커를 천장에 설치합니다.\(13 페이지\)](#)

7 안전 와이어 마운트

여기에 안전 와이어를 부착하고 튼튼한 강철빔 등을 부착합니다.

☞ [C 안전 와이어를 천장에 부착합니다.\(12 페이지\)](#)

DIP 스위치 설정

본 기기를 구성하려면 7 개의 스위치를 설정합니다 .

DIP 스위치 배열

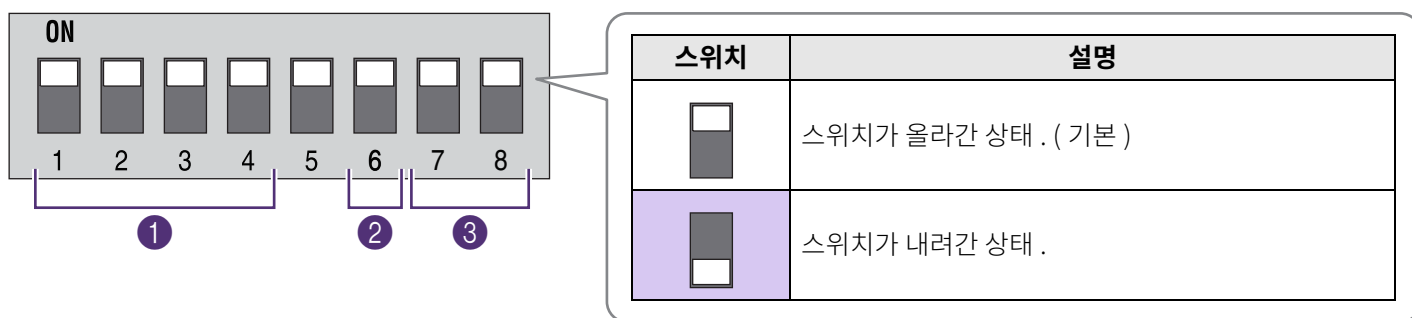

- | | | |
|---------------|----------------------|----------------------------------|
| ① DIP 스위치 1~4 | UNIT ID | 개별 ID (동일 네트워크 내 중복 방지를 위해 지정) |
| ② DIP 스위치 6 | IP SETTING | IP 주소를 지정 |
| ③ DIP 스위치 7~8 | START UP MODE | 시작 모드를 지정 |



- 설정을 변경하기 전에 PSE (전원 공급 장비) 를 끄십시오 .
- 기기가 켜져 있는 동안 설정을 변경하더라도 기기를 끌 때까지 변경 사항이 적용되지 않습니다 .

주

① DIP 스위치 1~4 (UNIT ID)

본 기기에 대한 [UNIT ID] (개별 ID) 설정을 지정합니다 .

[UNIT ID] 는 DIP 스위치 1~4 에 100 을 더한 값인 101~115 (16 진수 : 65~73) 의 숫자로 설정할 수 있습니다 .

UNIT ID	DIP 스위치			
	1	2	3	4
101				
102				
103				
104				
105				
106				
107				
108				

UNIT ID	DIP 스위치			
	1	2	3	4
109				
110				
111				
112				
113				
114				
115				
RESERVED				



여러 대의 VXC2P 가 동일한 네트워크에 연결된 경우 [UNIT ID] 가 동일하게 설정되지 않도록 해야 합니다 . DIP 스위치를 “RESERVED” 로 설정하면 [UNIT ID] 를 101~115 이외의 값으로 설정할 수 있습니다 . 자세한 내용은 원격 제어 프로토콜 사양 등 다양한 애플리케이션의 설명서를 참조하십시오 .

주

② DIP 스위치 6 (IP SETTING)

외부 장치와 통신하기 위한 IP 주소 설정 방법을 선택합니다.

설정	DIP 스위치		설명
	6		
UNIT ID	<input type="checkbox"/>	<input type="checkbox"/>	[UNIT ID] 설정은 IP 주소의 일부입니다. IP 주소는 다음과 같이 설정됩니다. 192.168.0.<UNIT ID>
PC	<input checked="" type="checkbox"/>	<input type="checkbox"/>	DHCP 서버가 있는 경우 IP 주소는 DHCP 서버에 의해 설정됩니다. DHCP 서버가 없는 경우 IP 주소는 링크 로컬 주소 지정을 통해 설정됩니다.

③ DIP 스위치 7~8 (START UP MODE)

시작 모드를 선택합니다.

설정	DIP 스위치		설명
	7	8	
RESUME	<input type="checkbox"/>	<input type="checkbox"/>	이는 정상적인 작동 모드입니다. 기기를 켜면 끄기 직전의 상태로 시작됩니다.
INITIALIZE	<input checked="" type="checkbox"/>	<input type="checkbox"/>	기기가 초기화되고 공장 기본 설정으로 복원됩니다. ☞ 기기 초기화 (17 페이지)

연결도

다음은 ADECIA 천장 솔루션 장치를 결합하기 위한 연결도입니다. 이더넷 케이블을 사용하여 본 기기를 주변 장치에 연결하려면 아래 연결도를 참조하십시오.

ADECIA 천장 솔루션 설치의 예

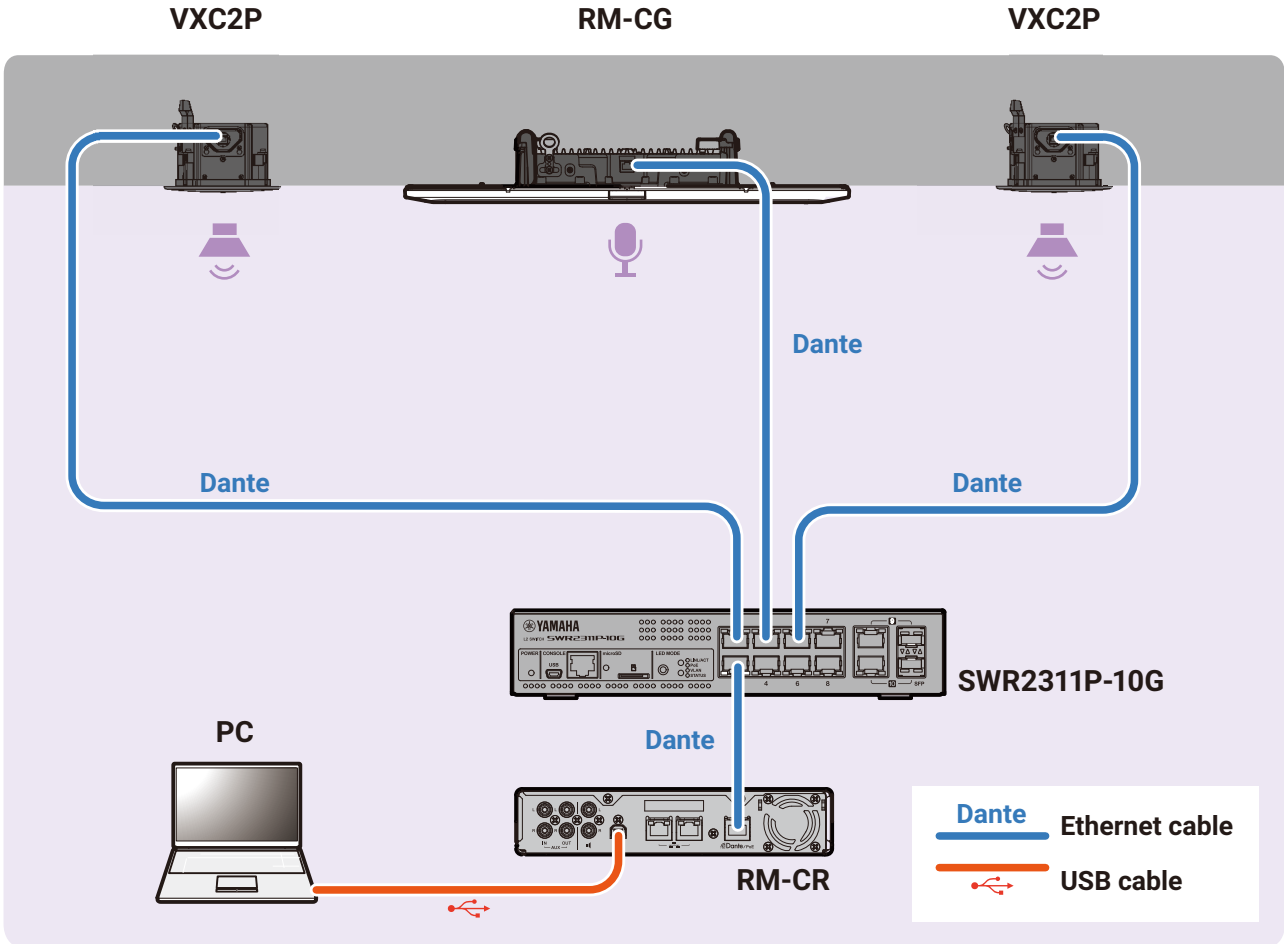

주변 장치에 연결



주의

- Dante/PoE 포트에서 이더넷 케이블을 분리하는 경우 케이블을 다시 연결하기 전에 최소 5 초 정도 기다리십시오. 그렇지 않으면 손상이나 오작동이 발생할 수 있습니다.
- Dante 네트워크에서는 네트워크 스위치의 EEE 기능 * 을 사용하지 마십시오.
EEE 기능은 클럭 동기화 성능을 저하시키고 오디오를 중단시킬 수 있습니다. 따라서 다음 사항에 유의하시기 바랍니다.
 - 관리형 스위치를 사용하는 경우 Dante 에 사용되는 모든 포트에서 EEE 기능을 끄십시오. EEE 기능을 끌 수 없는 스위치는 사용하지 마십시오.
 - 비관리형 스위치를 사용하는 경우 EEE 기능을 지원하는 스위치를 사용하지 마십시오. 이러한 스위치에서는 EEE 기능을 끌 수 없습니다.
- * EEE (에너지 효율적 이더넷) 기능 :
네트워크 트래픽이 적은 기간 동안 이더넷 장치의 전력 소비를 줄이는 기술이며, 그린 이더넷 또는 IEEE802.3az 라고도 합니다.

스피커 설치

포함된 전단지의 “ 설치 ” 의 아래 그림을 참조하면서 아래 단계에 따라 스피커를 설치하십시오 .



설치하기 전에 스피커와 안전 와이어의 설치 위치가 충분히 강한지 확인하십시오 .

경고

① 천장에 구멍을 뚫습니다.

1. 포함된 **D** 컷아웃 템플릿을 천장에 놓고 이를 따라 구멍에 대한 선을 그립니다 .

- 구멍의 직경이 맞지 않으면 스피커를 설치할 수 없으므로 반드시 컷아웃 템플릿을 사용하십시오 .
- 구멍 커터를 사용할 때 직경이 컷아웃 템플릿과 일치하는지 확인하십시오 .

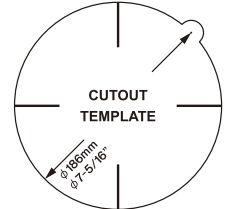

2. 선을 따라 잘라서 구멍을 뚫습니다 .

D



구멍을 뚫을 때 눈에 이물질이나 먼지가 들어가지 않도록 주의하십시오 .

주의

② 해당하는 경우 별도로 판매되는 **E** 보강 브래킷 키트 AB-C2 를 설치하십시오 .

1. 뚫린 구멍을 통해 두 개의 타일 레일을 삽입하고 손이 닿는 천장 표면에 놓습니다 .

길이를 조정하고 각 타일 레일의 방향이 오른쪽 그림과 같은지 확인합니다 .

타일 레일

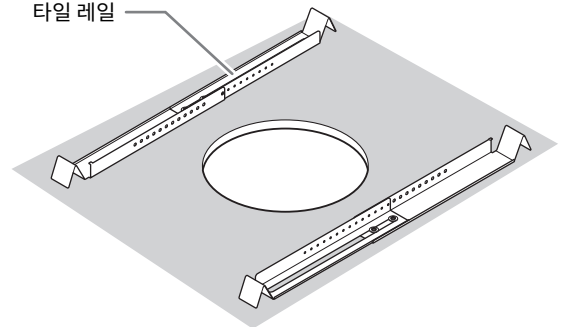

2. C 링의 구멍을 사용하여 C 링의 한 부분을 뚫린 구멍으로 밀어넣고 , C 링이 천장 내부에 완전히 들어갈 때까지 계속해서 밀어 넣습니다 .

C 링

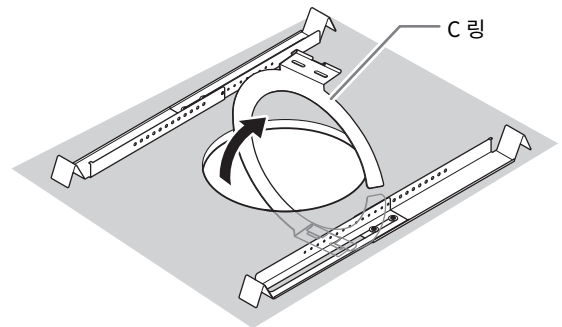

3. 양쪽 C 링 브래킷의 슬롯 중 하나를 통해 제공된 두 개의 나사를 사용하여 C 링과 타일 레일을 고정합니다 .

C 링

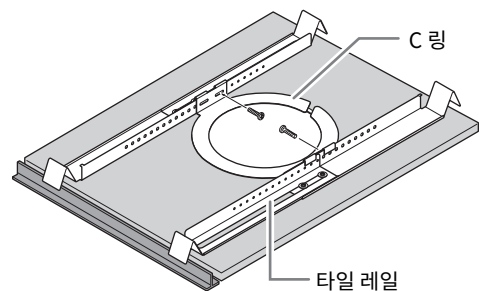

타일 레일

③ **C 안전 와이어를 천장에 부착합니다.**

C 안전 와이어의 한쪽 끝을 천장 위 구조물에 연결합니다.

안전 와이어가 구조물에 단단히 부착되었는지 확인한 다음 다른 쪽 끝을 **A** 스피커의 안전 와이어 마운트에 연결합니다.

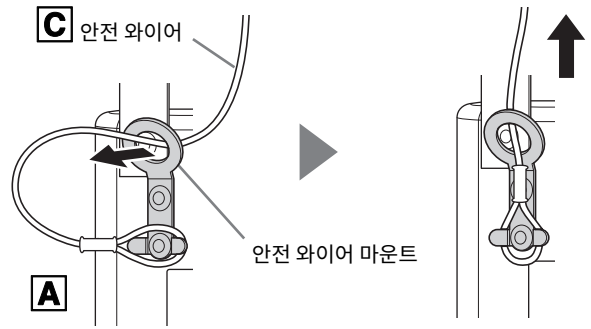

경고

기기가 떨어지지 않도록 조치를 취하십시오. 부착된 안전 와이어의 길이가 충분하지 않은 경우 기기의 무게와 설치 위치를 고려하여 적절한 길이와 강도의 와이어를 준비하십시오. 와이어가 너무 길면 기기가 떨어질 때 와이어에 운동 에너지가 가해져 와이어가 끊어지고 기기가 떨어질 수 있습니다.

④ **이더넷 케이블을 Dante/NETWORK에 연결합니다.**

PSE (전원 공급 장비) 의 이더넷 케이블을 Dante/NETWORK에 연결합니다.

1. 포트 커버 나사를 풀 다음 기기에서 포트 커버를 제거합니다.

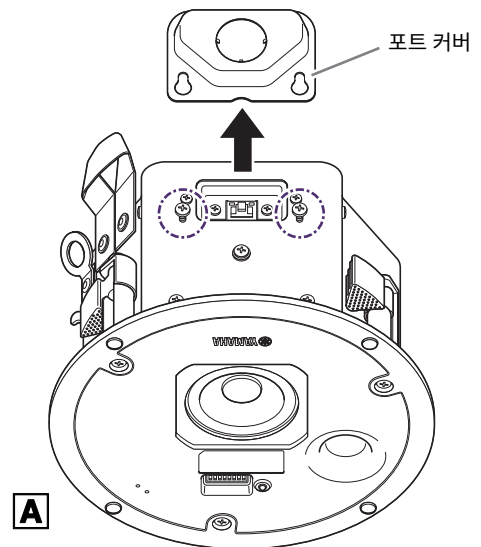

2. 포트 커버의 구멍을 통해 이더넷 케이블을 통과시킵니다.

* 포트 커버를 사용하지 않을 경우에는 떼어 놓고 이더넷 케이블 연결을 진행합니다.

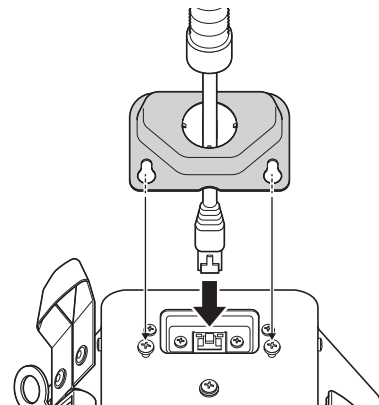

3. 이더넷 케이블을 Dante/NETWORK 에 연결하십시오 .

* 포트 커버를 사용할 경우 설치하십시오 .

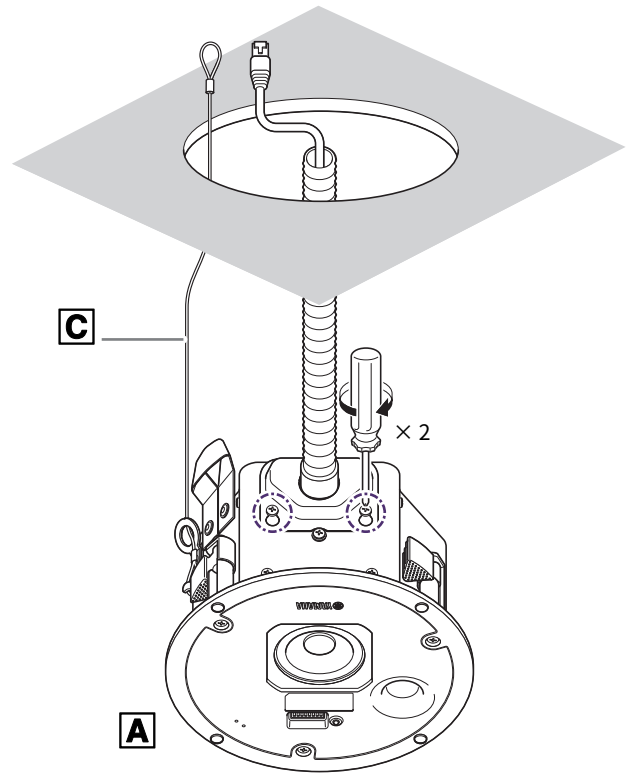

주의

이더넷 케이블을 연결할 때 기기나 주변 구조물이 떨어지거나 손상되지 않도록 주의하십시오 .

5 [A] 스피커를 천장에 설치합니다.

스피커가 천장에 딱 맞습니다 .

천장에 있는 구멍을 통해 케이블을 넣는 것부터 시작합니다 .
천장과 스피커 사이에 케이블 , 운반용 밴드 또는 안전 와이어가 끼지 않도록 주의하면서 스피커를 회전하면서 천천히 천장의 구멍으로 밀어 올립니다 .

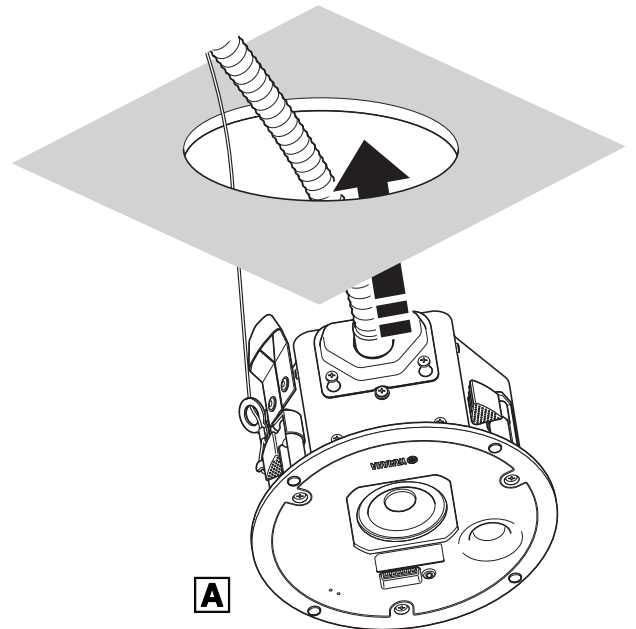

스피커 고정하기

1. 스피커를 위로 올린 상태에서 십자 드라이버로 장착 나사 3 개를 시계 방향으로 돌려 조입니다.
2. 처음에 돌렸을 때 클램프가 열립니다.

나사를 돌릴 때마다 클램프가 내려가 C링이 천장에 밀착됩니다. 클램프를 열기 어려운 경우 나사를 시계 반대 방향으로 반 바퀴 돌리면 클램프가 더 쉽게 열립니다.

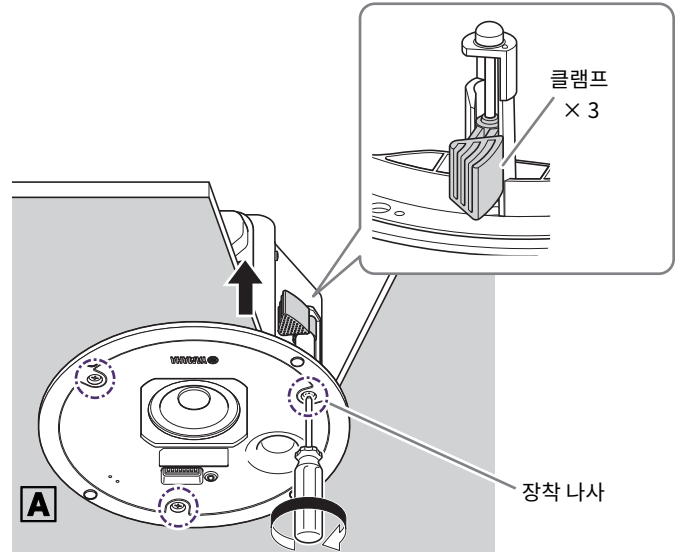

장착 나사를 너무 세게 조이지 마십시오. 그렇지 않으면 나사나 클램프가 파손될 수 있습니다.



장착 나사 이외의 나사는 돌리지 마십시오. 그렇지 않으면 스피커가 떨어지거나 오작동할 수 있습니다.

6 B 그릴을 부착합니다.

1. B 그릴의 끈을 스피커에 연결합니다.
2. 스피커 전면에 있는 자석 4 개에 그릴을 배치합니다.

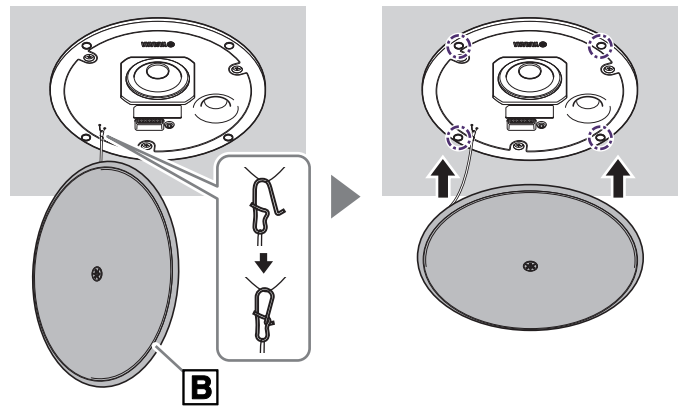

잘못된 위치의 그릴

올바르게 설치됨

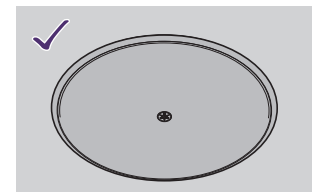
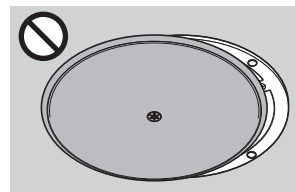

✓ 그릴이 스피커에 꼭 맞는지, 잘못 정렬되지 않았는지 확인합니다.



그릴의 위치가 잘못되면 설치 후 떨어질 수 있습니다. 그릴이 올바르게 설치되었는지 확인합니다.

소프트웨어로 제어하기

본 기기는 다음 소프트웨어를 사용하여 구성 및 작동할 수 있습니다.

소프트웨어는 Yamaha 웹사이트에서 다운로드할 수 있습니다.

▼ Yamaha 웹사이트 (다운로드)

<https://download.yamaha.com/>

1 RM-CR Web GUI Device Manager

RM-CR 및 RM-CR 에 연결된 장치를 제어합니다. 이 소프트웨어는 Windows 브라우저에서 실행됩니다.

- ✓ ADECIA 장치의 간편한 셋업 (AUTO SETUP)/ 수동 등록
- ✓ 장치 정보 보기
- ✓ 오디오 파라미터 설정 / 제어
- ✓ 프리셋 저장 / 호출
- ✓ 펌웨어 업데이트

→ 자세한 내용은 다음 설명서를 참조하십시오.

- 셋업 및 Device Manager 시작의 경우 : RM-CR 참고 설명서
- Device Manager 사용의 경우 : RM-CR RM-CG RM-TT Web GUI Device Manager 작동 가이드

2 RM Device Finder

네트워크에서 ADECIA 장치를 감지 및 관리하기 위한 Windows 소프트웨어입니다.

- ✓ 장치 감지 / 장치 정보 표시
- ✓ 펌웨어 업데이트
- ✓ 여러 공간의 분할 / 결합 설정 지정 및 프리셋 선택

→ 자세한 내용은 RM Device Finder 사용자 가이드를 참조하십시오. (RM Device Finder 소프트웨어의 다운로드 파일에 포함되어 있습니다.)

3 ProVisionaire Kiosk

장치를 제어하는 소프트웨어입니다. Windows 컴퓨터 또는 iPad/iPhone 에서 실행됩니다.

- ✓ 장치 제어 또는 원격 제어
- ✓ 역할 설정을 지정하여 운영 권한 제어하기

→ 자세한 내용은 ProVisionaire Kiosk 사용자 가이드를 참조하십시오.

4 ProVisionaire Control PLUS

ProVisionaire Kiosk 컨트롤러 설계용 Windows 소프트웨어입니다.

설치할 때 ProVisionaire Kiosk 도 설치됩니다.

- ✓ 컨트롤러 만들기
- ✓ 건물 전체 또는 시설 전체의 컨트롤러를 중앙 집중적으로 관리

→ 자세한 내용은 ProVisionaire Control PLUS 사용자 가이드를 참조하십시오.

5 ProVisionaire Design

주변 장치가 추가된 프로세서로 구성된 전체 사운드 시스템을 설계하고 관리하기 위한 Windows 소프트웨어입니다.

- ✓ 장치 감지 / 등록
- ✓ 오디오 파라미터 설정 / 제어
- ✓ 펌웨어 업데이트

→ 자세한 내용은 ProVisionaire Design 사용자 가이드를 참조하십시오.

펌웨어 업데이트

펌웨어는 다음 방법 중 하나로 업데이트할 수 있습니다 .

- ① RM-CR Device Manager 사용
- ② RM Device Finder 사용
- ③ ProVisionaire Design 사용

펌웨어 파일은 Yamaha 웹사이트에서 다운로드할 수 있습니다 .

▼ Yamaha 웹사이트 (다운로드)

<https://download.yamaha.com/>

펌웨어 파일

ADECIA 펌웨어 : ADECIA 호환 장치에 대한 모든 펌웨어 파일이 포함되어 있습니다 .

VXC2P 펌웨어 : VXC2P 용 펌웨어 파일입니다 .

① RM-CR Device Manager 사용

1. 펌웨어 파일을 다운로드합니다 .
2. RM-CR Device Manager 를 사용하여 업데이트합니다 .
[TOOLS] 메뉴 > [Update] 화면 > [FIRMWARE UPDATE]
→ 작동 절차에 대해서는 Web GUI Device Manager 작동 가이드를 참조하십시오 .

② RM Device Finder 사용

1. 펌웨어 파일을 다운로드합니다 .
2. RM Device Finder 를 사용하여 업데이트합니다 .
[RM Device Finder] 메인 화면 > [Firmware Update] 화면 .
→ 작동 절차에 대해서는 RM Device Finder 작동 가이드를 참조하십시오 .

③ ProVisionaire Design 사용

→ 작동 절차에 대해서는 ProVisionaire Design 사용자 가이드를 참조하십시오 .



기기 초기화

기기의 설정을 공장 기본값으로 되돌리려면 (초기화) 다음 단계를 수행합니다 .

① PSE (전원 공급 장비) 를 끕니다 .

② DIP 스위치를 “INITIALIZE” 로 설정합니다 .

장치 설정 DIP 스위치에서 스위치 7 을 아래로 설정하고 스위치 8 을 위로 설정합니다 .

설정	7	8
INITIALIZE		

③ PSE 를 켭니다 .

초기화가 시작됩니다 . 전원 표시등은 초기화 상태를 표시합니다 .

전원 표시등으로 표시되는 초기화 상태

표시등	색상 / 조명 상태		설명
	녹색	빠르게 점멸	초기화 중
	녹색	천천히 점멸	초기화 완료
	소등		초기화 실패

✓ 전원 표시등이 천천히 점멸하면 초기화가 완료된 것입니다 .



초기화 중에는 PSE 를 끄지 마십시오 . 그렇지 않으면 손상이 발생할 수 있습니다 .



주

④ PSE 를 끕니다 .

초기화가 완료되면 PSE 를 끕니다 .

⑤ DIP 스위치를 “RESUME” 으로 설정합니다 .

장치 설정 DIP 스위치에서 스위치 7 과 8 을 모두 위로 설정합니다 .

설정	7	8
RESUME		

⑥ PSE 를 켭니다 .

✓ 기기는 공장 기본 설정으로 시작됩니다 .

사양

제품 사양		
시스템 유형	전대역, 파워 스피커, 베이스 리플렉스	
치수 (Ø × D)	Ø 225 mm × D 133 mm (그릴 포함)	
무게	1.8 kg (그릴 포함)	
전력 요구사항	PoE+(IEEE 802.3at), PoE(IEEE 802.3af)	
최대 전력 소비	25.5 W (PoE+(IEEE 802.3at)), 13 W (PoE(IEEE 802.3af))	
유휴 소비 전력	4.0 W	
1/8 소비 전력	6.2 W (PoE+(IEEE 802.3at)), 4.9 W (PoE(IEEE 802.3af))	
작동 중	온도	0 °C~40 °C
	습도	30%~90% (결로 없음)
보관	온도	-20 °C~60 °C
	습도	20%~90% (결로 없음)
냉각 방식	자연 대류	
부속품	그릴, 컷아웃 템플릿, 안전 와이어, 사용설명서, 안전가이드, 설치 / 치수도	
옵션	보강 브래킷 키트 AB-C2	
색상	흰색	
보호 회로	제품	과열 보호, 과전력 출력 보호, 과전압 보호
	앰프	과열 보호, 과전류 차단, DC 감지 보호, 과전압 보호, 저전압 차단, 클럭 감지 보호
	전원 공급 장치	과부하 보호, 과열 차단
구성부품 구성	6.4 cm 전대역 기기	
외함 사양	캐비닛 재질	강철 1.0 mm 블랙
	배플 재질	PP (HB) 5 mm 블랙
그릴 사양	재질	금속 그릴 : 파우더 코팅 천공 강철 0.6 mm 개구율 : 51% 트림 링 : ABS (V-0)
	마감	희색 도장 (대략적인 값 : 먼셀 9.3)
입력 / 출력 단자	RJ-45 (PoE/Dante) × 1	
오퍼레이터	DIP 스위치 8P × 1	
표시등	전원 (전면), SYNC(RJ-45), LINK/ACT (RJ-45)	
설치 방법	천장 마운트 컷아웃 크기 : Ø 186 mm 필요한 셀링 보드 두께 : 5 mm~24 mm 도관 튜브 : JIS C8350 유연한 도관 커넥터 : 24-25/24-22 단자 커버 녹아웃 직경 : Ø 27.6 mm	
RM-CR 과의 최대 장치 수	16	
방진 및 방수	미대응	
자기 차폐	미대응	
친환경 제품	미대응	
주파수 범위 (-10 dB) *1	80 Hz~20 kHz	
적용 범위 각도 (-6 dB, 1~4 kHz 평균)	160° 원추형	
최대 SPL (피크) *1, *2	97 dB SPL	
인증	VCCI	

*1: 절반의 공간(2π)

*2: 2 m에서 측정되었고 1 m로 변환된 값이 표시됩니다 (주파수 범위: 100 Hz~10 kHz)

전기 사양		
애플 유형		클래스 D
전력 등급	동적	15 W (PoE+(IEEE 802.3at)), 6W (PoE(IEEE 802.3af))
	연속	15 W (PoE+(IEEE 802.3at)), 6W (PoE(IEEE 802.3af))
샘플링 속도		48 kHz
신호 처리		EQ/인핸서, 볼륨, PEQ, 더커 (노이즈 게이트), MIXER, 딜레이, 스피커 EQ(6 밴드)
네트워크 사양		
이더넷		Dante 오디오 /Dante 제어 , 원격 제어 , WebUI, PoE
케이블 요구사항		CAT5e 이상 (STP)

신호 구성도

