

# SILENT *Violin*

## SV120/SV120S

### 使用手册

#### 祝贺您！

感谢您购买雅马哈静音小提琴。为了使您从静音小提琴获得最大的效果和乐趣，强烈建议您在使用该乐器之前仔细阅读本使用手册。请妥善保管本使用手册，以备日后参考。

#### 目录

注意事项 .....	2
主体 / 附件 .....	3
各部分名称 .....	4
组装 .....	6
■ 调谐 .....	6
■ 肩垫 .....	7
■ 琴弓（随 SV120S 附送） .....	7
■ 换弦 .....	7
电源 .....	9
■ 使用电池 .....	9
■ AC 电源供电 .....	9
连接外部设备 .....	10
■ 辅助输入 (AUX IN) 插孔 .....	11
■ 线路输出 (LINE OUT) 插孔 .....	11
使用控制器 .....	12
混响 .....	12
规格 .....	13

如果您遵照下述简单规则，您的静音小提琴将为您提供多年的可靠服务：

## ■ 位置

请勿将静音小提琴放在下列环境下，以免导致变形、变色或更严重的损坏。

- 直射阳光处（亦即窗户附近）。
- 高温处（亦即热源附近、室外或白天的车内）。
- 多湿处。
- 多尘处。
- 强烈振动处。

## ■ 电源

- 不使用时，请将电源开关关闭。
- 使用 AC 电源适配器的情况下，如果打算长时间不使用，请将适配器从 AC 插座中拔出。
- 雷雨天气状况下，请拔出 AC 电源适配器。
- 应避免将 AC 电源适配器插入同时接有高功耗电器（如电热器或电炉）的 AC 插座。另应避免使用多插头适配器，否则会造成音质变差并可能损坏。

## ■ 进行连接时，请关闭电源

- 为了避免损坏静音小提琴及其它与其相连接的器件（例如：声音系统），在连接或断开声频电缆之前，请关闭所有相关器件的电源开关。

## ■ 装卸与搬运

- 切勿对控制器、连接器或其它部件施加过大压力。
- 拔出电缆插头时，请勿拉着电缆，而应握紧插头。
- 移动乐器之前，请断开所有电缆。
- 由于掉落、碰撞或将重物放在乐器上而导致的物理振动，将会造成划伤或更严重的损坏。

## ■ 清洁

- 用柔软的干布清洁外壳和面板。
- 稍微浸湿的布可以用于去除难以清除的污垢和灰尘。
- 切勿使用酒精或稀释剂等清洁剂。
- 避免将乙烯物品放在乐器上（乙烯会粘住并使表面变色）。

## ■ 电干扰

- 本乐器上有电气线路，如果将其过度靠近收音机或电视机放置，可能会导致干扰。在此情况下，请将其移到距离受影响设备较远的位置。

对于因装卸或操作不当而导致的损害，雅马哈公司（YAMAHA）概不负责。

# 主体 / 附件

打开包装之后，请核对所有下列部件。

## SV120

- 小提琴  
SV120

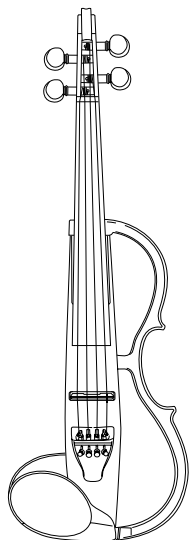

- 琴马



- SUM-3 (AA) 尺寸  
锰电池 x2  
\* 附送的电池用于演示目的。

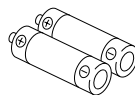

- 音频电缆

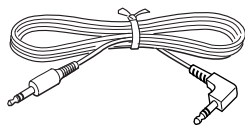

- 立体声耳机

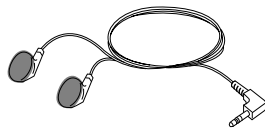

- 肩垫：KUN 雅马哈专用

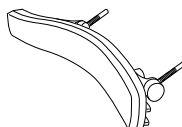

## SV120S

下列物品不包含于 SV120 包装中。

- 琴弓：4/4 尺寸



- 硬盒

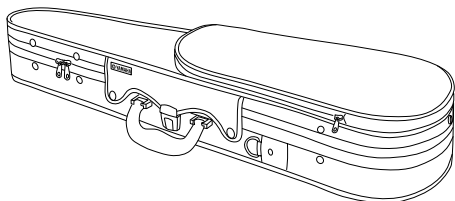

- 松香：PIRASTRO Schwarz 9005



# 各部分名称

## ● 前面

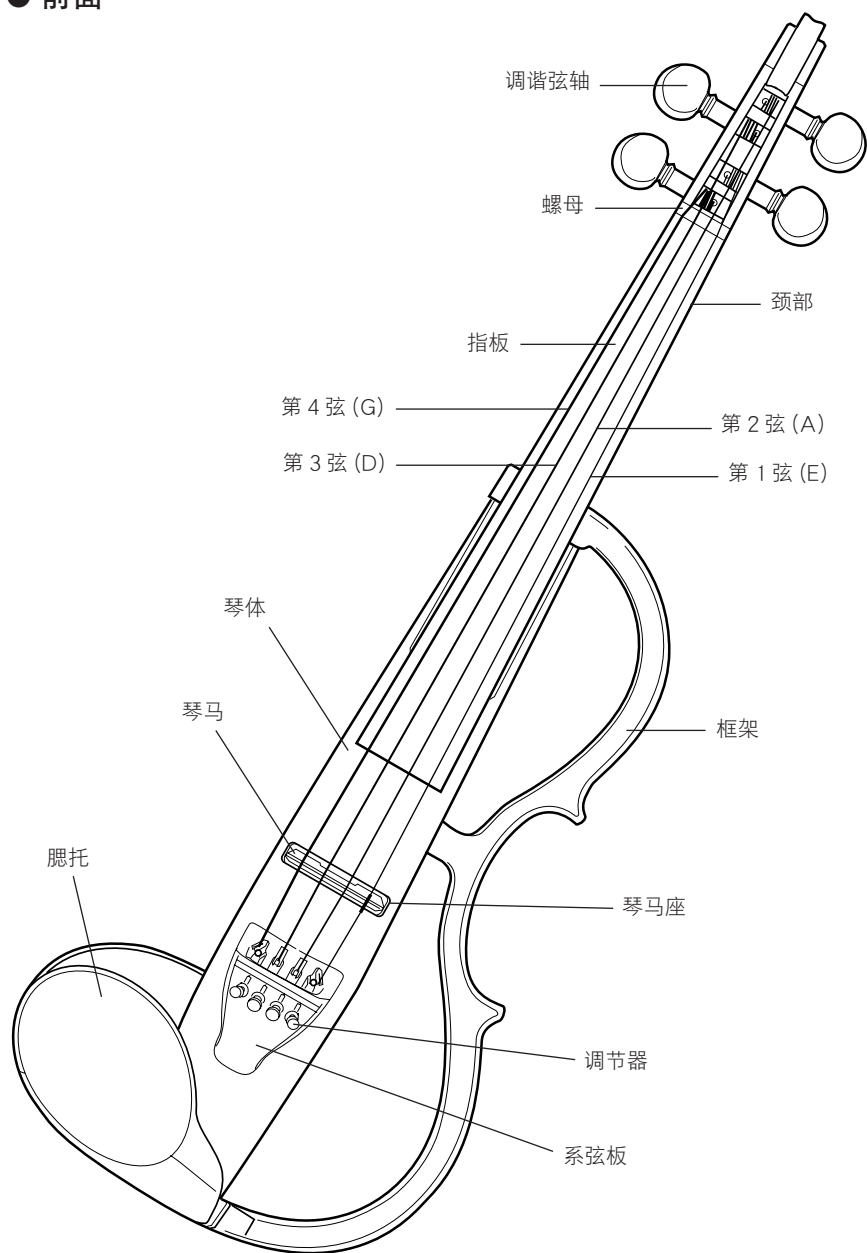

# ● 控制器

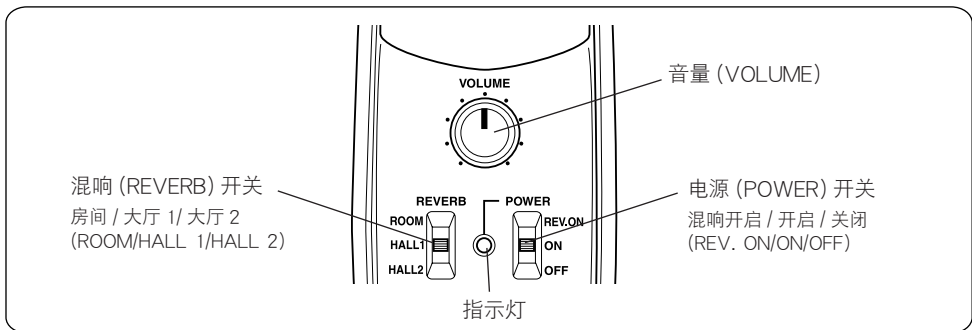

立体声耳机 / 立体声微型  
插头转换器

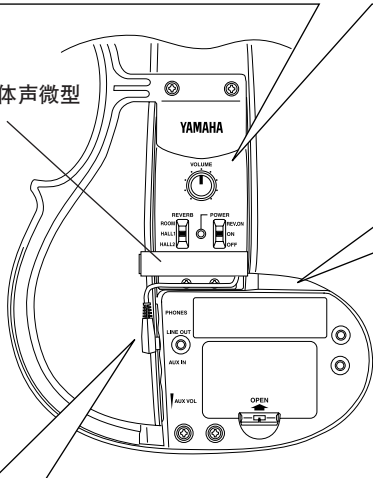

直流输入 (DC-IN) 9-12V 插孔  
(电源适配器接口)

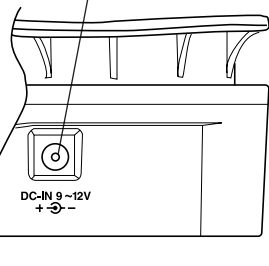

线路输出 (LINE OUT) 插孔: 标准立体声耳机型

立体声耳机 / 立体声微型  
插头转换器

PHONES 耳机 (PHONES) 插孔 (立体声耳机): 立体声微型

LINE OUT 线路输出 (LINE OUT) 插孔: 立体声微型

AUX IN 辅助输入 (AUX IN) 插孔: 立体声微型

AUX VOL 辅助音量 (AUX VOL)

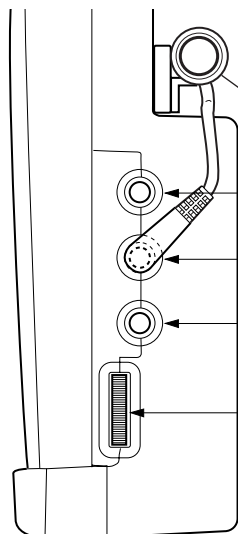

# 组装

## ■ 调谐

静音小提琴出厂时，琴马尚未安装定位。请先组装琴马，然后进行调谐。

- 琴马较低的一侧支持第 1 弦 (E)，较高的一侧支持第 4 弦 (G)。

确保琴马妥当放置，然后将琴马组装到琴马座中。琴马带有 **AUBERT** 标识的一侧应朝向系弦板。

- 确保琴马垂直竖立。如果向一侧倾斜，则请用双手调整。确保各弦均穿过琴马上对应的槽缝。
- 琴弦被调整到下述高音标准。第 1 弦调到 E，第 2 弦调到 A，第 3 弦调到 D，第 4 弦调到 G。使用钢琴、调谐音叉、调谐器等，并用调谐弦轴调整各弦的高音标准。转动弦轴时，请朝琴头方向用力。

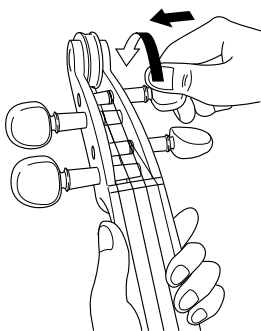

- 调谐完毕后，确认琴马仍然对准无误。如果琴马偏向任何一侧，稍微放松琴弦，并用双手小心地重新对准琴马。
- 最后，使用调节器微调琴弦。

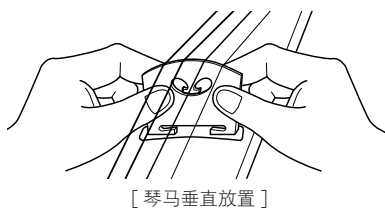
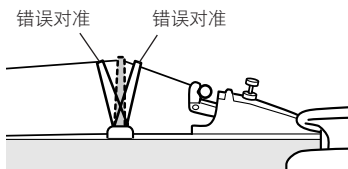
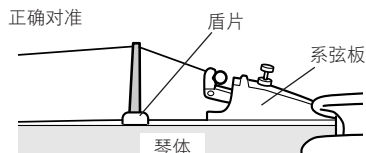
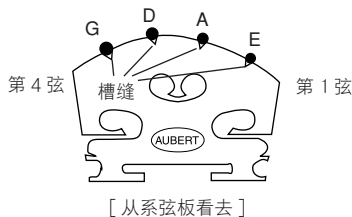

**注意** • 如果调节器过松，演奏时会产生噪音。

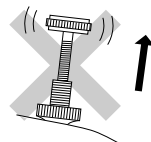

请勿过松。

## ■ 肩垫

附送的肩垫附件用于在肩部和腮部之间放置小提琴时提供额外的支撑。请参阅图形并根据个人演奏位置的舒适程度将肩垫装入预留的销孔中。

- 如果无需肩垫也可舒适地放置乐器，则无需使用肩垫。
- 肩垫上的销钉稍微向外突出。组装肩垫时，请将一个销钉的一半插入销孔，然后稍微弯曲肩垫，以便将第二个销钉与相应的销孔对准并插入。

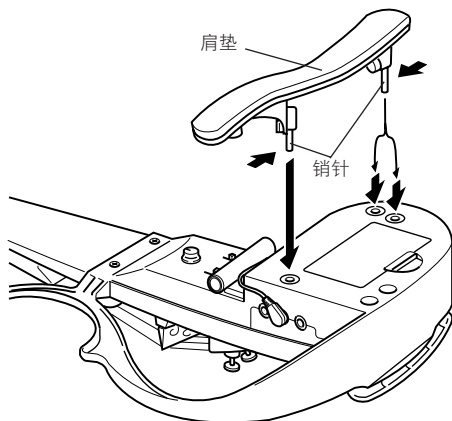

## ■ 琴弓（随 SV120S 附送）

- 使用前，请用松香擦抹弓毛。首次使用琴弓前，请用松香小心并均匀地擦抹琴弓。第二次使用前，请用少量松香擦抹弓毛。
- 不使用琴弓时，请将其松开。
- 如果长时间不使用琴弓，弓毛可能会受到昆虫侵害而受损。请务必当心。

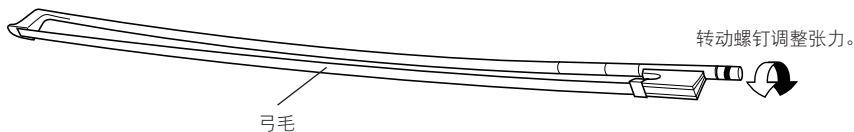

## ■ 换弦

随着琴弦用旧，音质将会逐渐变差，而且变得难以为乐器调音。您认为琴弦用旧时，请尽快换弦。

- 弦尾很尖锐，会割破手指。换弦时请小心。
- 更换或调整琴弦时，请勿将脸靠近乐器。琴弦可能会突然断裂，导致眼睛或其它意外的人身伤害。

### 冲绕琴弦

- 1 乐器卷绕琴弦之前，请将调节器置于其调整幅度中间。（全部调节器）

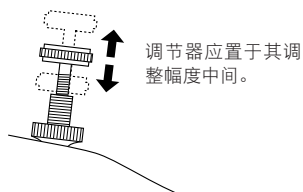

2 将球端（位于弦尾）放入调节器的凹槽内。确保球端妥当插入调节器的凹槽内。

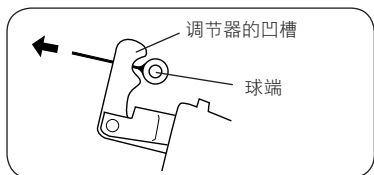

3 将琴弦的另一端插入调谐弦轴上的孔。确保第 1 (E) 和第 2 (A) 弦的琴弦卷绕在孔的右侧，第 3 (D) 和第 4 (G) 弦的琴弦卷绕在孔的左侧。然后在卷绕琴弦时确保琴马不会跌落。确认琴弦穿过琴马上方相应的槽缝。（确保琴马垂直竖立。）第 1 弦 (E) 带有保护管。确保如图所示将其置于琴马上。

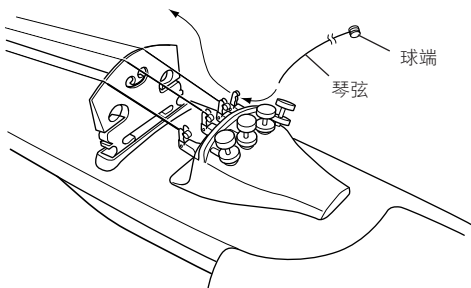

4 使用钢琴、调谐音叉、调谐器等，并用调谐弦轴调整各弦的高音标准。

5 最后，使用调节器微调琴弦。

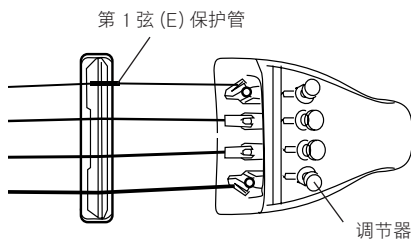
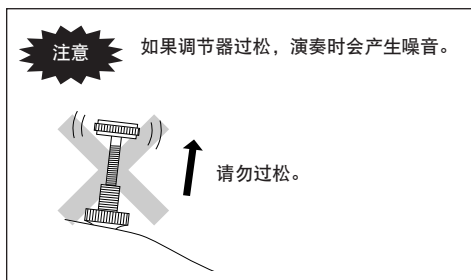
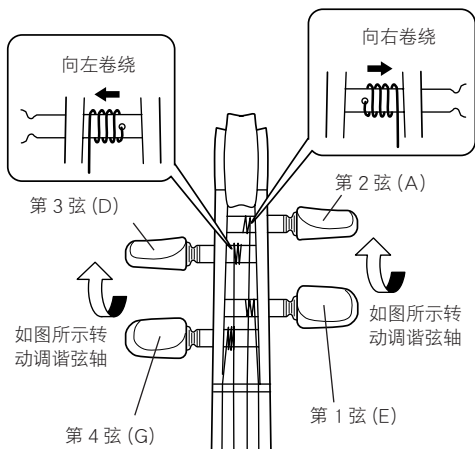

• 长时间不使用乐器时，请将琴马放松至高音下降一个全音。



# 电源

静音小提琴可使用电池或 AC 电源进行供电。进行 AC 电源连接或更换电池之前，请务必将背面板上的电源开关（关闭 / 开启 / 混响开启（OFF/ON/REV.ON））拨至 OFF。

## ■ 使用电池

- 1 打开位于静音小提琴背面的电池室。
- 2 装入两节附送的电池（SUM-3（AA）尺寸）。  
请注意如图所示的极性标志，然后装入电池。
- 3 装回电池室盖。

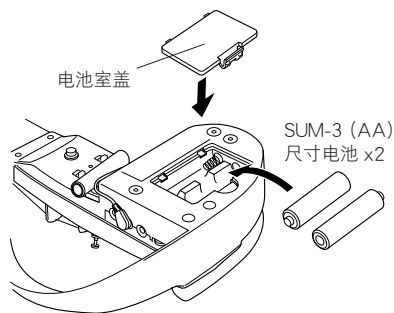

将电源（POWER）开关拨至开启（ON）位置时，指示灯会点亮绿色。将开关拨至混响开启（REV.ON）位置时，指示灯会闪烁红色。电池电量较低时，指示灯的颜色变为橙色，声音失真，混响功能异常并会听到噪音。出现上述某种现象时，请注意下列事项并更换电池。

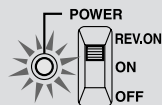

- 务必遵照 +/- 标记装入电池。不当装入可能会导致火灾。
- 务必用一套全新的电池更换旧电池。切勿混用新旧电池。请勿混用不同类型的电池（碱性电池与锰电池，不同厂商的电池或同一厂商不同类型的电池）。否则可能会导致火灾。
- 为了避免电池漏液及不必要的电力耗尽可能导致的乐器损坏，打算长时间不使用乐器时，请从乐器中取出电池。
- 附送的电池用于演示目的。

## ■ AC 电源供电

AC 适配器为任选件，请购买任选件的电源适配器 PA-3C 或 PA-3B。

- 1 将适配器的 DC 输出电缆插入静音小提琴侧面的直流输入（DC IN）9-12V 插孔，确认插头已牢牢插入插孔。
- 2 将 AC 适配器插入易于插拔的壁装 AC 电源插座。

- 连接了 AC 适配器时，电池供电自动断开。
- 使用 AC 适配器时，请确认仅限使用指定的兼容适配器。请务必注意，使用不兼容的适配器可能会导致乐器损坏或造成火灾。

# 连接外部设备

静音小提琴

SUM-3 (AA)  
尺寸电池 x2



或

电源适配器  
(任选件)

电源插座



直流输入 (DC-IN)  
9-12V

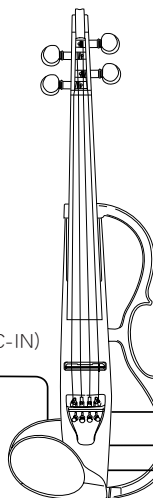

立体声耳机



线路输出 (LINE OUT)

耳机 (PHONES)

辅助输入  
(AUX IN)

自线路输出 (LINE  
OUT) 插孔等

至辅助输入 (AUX IN)  
插孔等

CD 播放机

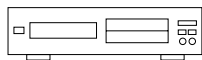

MD 播放机

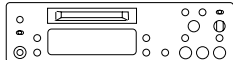

卡带播放机



电子节拍器



音频放大器 → 扬声器

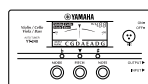
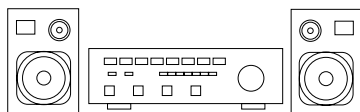

电子调谐器

P.A. 混音器、录音混音器

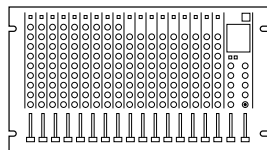

## ■ 辅助输入 (AUX IN) 插孔

- 位于乐器侧面的辅助输入 (AUX IN) 插孔可以用于将外部立体声信号源连接到静音小提琴。

将 CD 播放机、卡带播放机等音频输出连接到乐器时，您即可随着外部音频源进行演奏。

- 辅助输入 (AUX IN) 插孔的信号电平可用辅助音量 (AUX. VOL) 旋钮进行控制。
- 连接到线路输出 (LINE OUT) 插孔的立体声耳机 / 立体声微型插头转换器也可连接到辅助输入 (AUX IN) 插孔。从而可将标准立体声 (单声道) 耳机插头连接到辅助输入 (AUX IN) 插孔。

## ■ 线路输出 (LINE OUT) 插孔

- 位于侧面板的线路输出 (LINE OUT) 插孔用于将静音小提琴的立体声信号递送到外部音频装置。

使用音频电缆将乐器连接到外部扬声器、混音控制台、卡带播放机等音频输入插孔，以此聆听外部音频装置或录音。

您还可以将该插孔连接到电子调谐器上的输入 (INPUT) 插孔，就像电子乐器一样使用乐器的输出信号调谐静音小提琴。

- 购买静音小提琴时 (出厂设置)，立体声耳机 / 立体声微型插头转换器被连接到线路输出 (LINE OUT) 微型插孔。从而可将标准立体声 (单声道) 耳机插头连接到线路输出 (LINE OUT) 插孔。
- 立体声耳机 / 立体声微型插头转换器还可连接到耳机 (PHONES) 插孔。从而可将一副仅配备标准耳机插头的耳机连接到耳机 (PHONES) 插孔。

- 将静音小提琴连接到外部设备之前，请确认所有相关设备的电源均已关闭。进行任何连接之前，请将所有外部音频源的音量电平设为最低电平。高音量设置可能会导致装置损坏以及您的听力损伤。
- 如果电源打开的情况下拔出连接导线，则可能会导致装置损坏。对您耳朵的意外震动可能会较为剧烈，尤请注意。
- 请注意不要踩踏导线。否则，导线可能会破裂，装置可能会损坏，进而对您的耳朵可能造成巨大的震动。
- 严禁将静音小提琴输出插孔的信号直接或通过外部装置送回辅助输入 (AUX IN) 插孔。否则会导致反馈，可能造成内部电子部件损坏。
- 市售微型插头电缆有时会配备具有较大底座对径 (握径) (参阅右图中的 A) 的插头，配合本乐器使用时可能会导致接触不良。请确保使用的音频电缆与乐器附送的音频电缆一致。

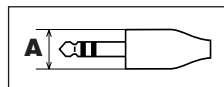

## 使用控制器

- 1 将位于乐器背面的电源 (POWER) 开关拨至开启 (ON) 位置。指示灯将会点亮绿色。
- 2 将立体声耳机连接到乐器侧面的耳机 (PHONES) 插孔，确保左右耳机配戴到相应的耳朵上。
- 3 将音量 (VOLUME) 旋钮转动到所需的演奏电平。

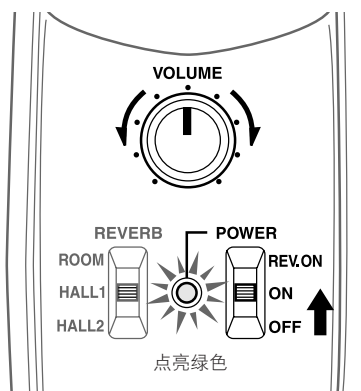

- 使用耳机时，请勿在高音量电平下操作。否则可能会导致您的听力受到严重的损伤。

## 混响

静音小提琴内置雅马哈 DSP 混响技术。尝试三种混响的同时进行演奏。

- 1 将电源 (POWER) 开关拨至混响开启 (REV. ON) 位置，指示灯将会点亮红色并且混响将会运用到静音小提琴的声音中。
- 2 滑动混响 (REVERB) 开关选择三种混响模式中的一种。

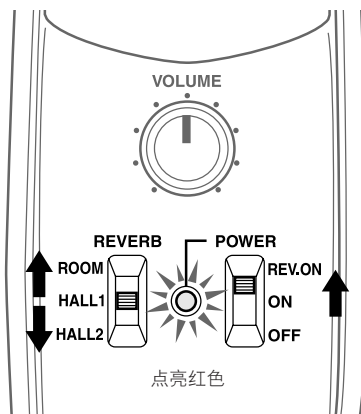

- 房间 (ROOM) 模式 .....此混响模拟房间内出现自然混响。
- 大厅 1 (HALL 1) 模式 .....此混响模拟大厅内出现自然混响。
- 大厅 2 (HALL 2) 模式 .....混响模拟与大厅 1 (HALL 1) 相同，但带有较长的回响。

# 规格

颈部	槭木
琴体	云杉木
指板 / 调谐弦轴	乌木
琴马	槭木 (Aubert)
框架 / 腮托 / 系弦板	ABS 树脂
调节器	4 件 (Wittner)
琴弦	球端型
传感器	压电拾音器 (琴马下方)
接口 / 控制器	<ul style="list-style-type: none"><li>• 耳机输出</li><li>• 辅助输入 (AUX IN) (w/ 音量控制)</li><li>• 线路输出 (LINE OUT)</li><li>• 音量</li><li>• 混响开关 (房间 / 大厅 1/ 大厅 2 (ROOM/ HALL 1/HALL 2))</li><li>• 电源 (POWER) 开关 (关闭 / 开启 / 混响开启 (OFF/ON/REV. ON))</li></ul>
电源	<ul style="list-style-type: none"><li>• SUM-3 (AA) 尺寸电池 x2 / AC 适配器双电源</li></ul>
电池寿命 (连续使用)	
使用锰电池	<ul style="list-style-type: none"><li>• 不带混响 (电源 (POWER) 开关位于开启 “ON”) 约 15 小时</li><li>• 带混响 (电源 (POWER) 开关位于混响开启 “REV. ON”) 约 2.5 小时</li></ul>
使用碱性电池	<ul style="list-style-type: none"><li>• 不带混响 (电源 (POWER) 开关位于开启 “ON”) 约 36 小时</li><li>• 带混响 (电源 (POWER) 开关位于混响开启 “REV. ON”) 约 10 小时</li></ul>
琴弦长度	328 毫米
外形尺寸	587 (长) x 195 (宽) x 110 (高) 毫米
重量 (带电池)	690 克

\* 设计与规格如有变更，恕不另行通知。