



Aan ouders:

Lees de instructies in deze manual alstublieft voor aan uw kinderen.

Niet geschikt voor kinderen tot vijf jaar ten gevolge van de kleine maten van sommige componenten.

**OPMERKING**

Als het geluid vervormd klinkt als het toetsenbord wordt bespeeld, of de fanfare begint ineens te spelen, of u hoort helemaal niets meer, dan zijn de batterijen waarschijnlijk leeg. Vervang alle vier de batterijen met een nieuwe set van één soort.

Gefeliciteerd met de aanschaf van uw Yamaha PortaSound.

U bent nu de eigenaar van een keyboard met geavanceerde functies en een te gek geluid met zeer compacte afmetingen.

Lees deze gebruiksaanwijzing zorgvuldig door, terwijl u uw nieuwe PortaSound bespeelt, om optimaal gebruik te maken van al zijn mogelijkheden.

- Laten we eerst eens naar de preset songs luisteren.  
Zie "Laten we luisteren en spelen!" op blz. 6.

## ●PSS-15 Specificaties

<b>Toetsenbord</b>	Aantal toetsen: 32, Toetsmaat: Mini, Bereik: F2~C5
<b>Voice (Instrument)</b>	AWM 100 voices
<b>Song</b>	10 (KARAOKE)
<b>Band</b>	30
<b>Regelaars</b>	STANDBY — ON Schakelaar, SONGS knop, BANDS knop, INSTRUMENTS (COMBO, KEYBOARD/STRING, WIND&MALLETT/SOUND EFFECT) knop, VARIATION knop, STOP knop, TEMPO (SLOW, TAP, FAST) knop, VOLUME (UP, DOWN) knop
<b>Versterkers</b>	1,0 W (bij gebruik van batterijen)
<b>Luidspreker</b>	7,7cm x 2; 8 Ω
<b>Vereiste spanning</b>	DC 6 V : 4 maat "AA"/R6P/SUM-3 (1,5 V) batterijen (niet bijgeleverd) DC 10-12 V : PA-3B AC voedingsadapter (niet bijgeleverd)
<b>Afmetingen</b>	620 x 183 x 58 mm
<b>Gewicht</b>	1,0 kg

## ●Instrumenten overzicht

		NORMAAL	VARIATION		
			EFFECT (V x 1)	PHRASE (V x 2)	FUNNY (V x 3)
1	COMBO	PIANO (1 x 1)	SUSTAIN PIANO	RAGTIME PIANO	GAME OVER
		E GUITAR (1 x 2)	ECHO GUITAR	CHOKING GUITAR	UNLUCKY
		SAXOPHONE (1 x 3)	TENOR SAX	SAX SOLO	TAP DANCE
		E BASS (1 x 4)	SYNTH BASS	BASS SOLO	SYNTH BASS PHRASE
		PERCUSSION (1 x 5)	8 BEAT	DRUM SOLO	COMIC DRUM
2	KEYBOARD	E PIANO (2 x 1)	ECHO E PIANO	E PIANO PHRASE	PUNCH LINE
		HARPSICHORD (2 x 2)	SUSTAIN HARPSICHORD	BAROQUE PHRASE	MUSIC BOX
		ORGAN (2 x 3)	ECHO ORGAN	WEDDING	FUGA
		CLAVI (2 x 4)	SUSTAIN CLAVI	CLAVI PHRASE	CHINA
		ACCORDION (2 x 5)	ECHO ACCORDION	ACCORDION PHRASE	BOUNCE
	STRING	FOLK GUITAR (2 x 6)	TREMOLO GUITAR	GUITAR ARPEGGIO	GUITAR PHRASE
		VIOLIN (2 x 7)	ECHO VIOLIN	VIOLIN PHRASE	COMPUTER
		STRINGS (2 x 8)	ECHO STRINGS	STRINGS PHRASE	FANTASIA
		HARP (2 x 9)	SUSTAIN HARP	HARP ARPEGGIO	HARP ARPEGGIO 2
		BANJO (2 x 10)	ECHO BANJO	COUNTRY PHRASE	TAISHO-KOTO
3	WIND & MALLETT	TRUMPET (3 x 1)	ECHO TRUMPET	TRUMPET PHRASE	FANFARE
		FLUTE (3 x 2)	CLARINET	FLUTE PHRASE	AMBULANCE
		HARMONICA (3 x 3)	ECHO HARMONICA	HARMONICA PHRASE	THE END
		VIBRAPHONE (3 x 4)	TREMOLO VIB	VIB PHRASE	RIGHT ANSWER
		MARIMBA (3 x 5)	TREMOLO MARIMBA	MARIMBA PHRASE	BELL
	SOUND EFFECT	PIG (3 x 6)	DOG	PIG'S SONG	DOG'S SONG
		CAT (3 x 7)	COW	CAT'S SONG	COW'S SONG
		TELEPHONE (3 x 8)	LINE IS BUSY	TIME SIGNAL	POLICE CAR
		TV GAME (3 x 9)	TV GAME 2	PICOPICO	WRONG ANSWER
		CHORUS (3 x 10)	ECHO CHORUS	SYMPHONY NO.9	BACK CHORUS

# VOORZORGSMAATREGELEN

## LEES ALLES GOED DOOR VOORDAT U VERDER GAAT

\* Bewaar deze voorzorgsmaatregelen op een veilige plaats voor later.



### WAARSCHUWING

**Volg altijd de algemene voorzorgsmaatregelen op die hieronder worden opgesomd, om te voorkomen dat u gewond raakt of zelfs sterft als gevolg van elektrische schokken, kortsluiting, schade, brand of andere gevaren. De voorzorgsmaatregelen houden in, maar zijn niet beperkt tot, het volgende:**

- Open het instrument niet en haal de interne onderdelen niet uit elkaar en modificeer het instrument niet. Het instrument bevat geen door de gebruiker te vervangen onderdelen. Als het instrument stuk lijkt te zijn, stop dan met het gebruiken van het instrument en laat het nakijken door gekwalificeerd Yamaha personeel.
- Stel het instrument niet bloot aan regen; gebruik het niet in de buurt van water of natte omstandigheden; plaats geen voorwerpen op het instrument die vloeistoffen bevatten die in de openingen kunnen vallen.
- Als het snoer van de adapter beschadigd is of stuk gaat of als er plotseling geluidverlies is in het instrument, of als er plotseling een geur of rook uit het instrument komt, moet u het instrument onmiddellijk uitzetten, de stekker uit het stopcontact halen en het instrument na laten kijken door gekwalificeerd Yamaha personeel.
- Gebruik uitsluitend de aangegeven adapter (PA-3B of een door Yamaha aanbevolen equivalent). Het gebruik van een verkeerde adapter kan resulteren in schade aan het instrument of de adapter of tot oververhitting.
- Haal altijd de stekker uit het stopcontact voor u het instrument schoonmaakt. Haal nooit een stekker uit het stopcontact als u natte handen heeft.
- Controleer zo nu en dan de stekker en verwijder stof en viezigheid die zich op de stekker verzameld heeft.



### PAS OP!

**Volg altijd de algemene voorzorgsmaatregelen op die hieronder worden opgesomd om te voorkomen dat u of anderen gewond raken, of het instrument of andere voorwerpen beschadigd raken. De voorzorgsmaatregelen houden in, maar zijn niet beperkt tot het volgende:**

- Plaats het stroomsnoer niet in de buurt van warmtebronnen zoals verwarmingen en kachels. Verbuig of beschadig het snoer niet. Plaats geen zware voorwerpen op het snoer. Leg het snoer uit de weg, zodat er niemand op trapt, er over kan struikelen of er zware voorwerpen overheen gerold kunnen worden.
- Als u de stekker uit het stopcontact haalt, trek dan altijd aan de stekker en nooit aan het snoer. Aan het snoer trekken kan het snoer beschadigen.
- Sluit het instrument niet aan op een stopcontact met een T-verloop. Dit zou namelijk kunnen resulteren in een verminderde geluidskwaliteit en het stopcontact oververhitten.
- Haal de AC Power adapter uit het stopcontact als u het instrument langere tijd niet gebruikt of tijdens elektrische stormen.
- Zorg er altijd voor dat de batterijen in overeenstemming met de +/- polariteitsmarkeringen geplaatst worden. Als u dit niet doet kan dit leiden tot oververhitting, brand of batterijenlekkage.
- Vervang altijd alle batterijen tegelijk. Gebruik nooit oude en nieuwe batterijen door elkaar. Meng ook nooit verschillende batterijsoorten, zoals alkaline en mangaan, batterijen van verschillende merken of verschillende soorten batterijen van hetzelfde merk, aangezien dit tot oververhitting, brand of batterijenlekkage kan leiden.
- Gooi batterijen nooit in het vuur.
- Probeer geen batterijen op te laden die niet bedoeld zijn om op te laden.
- Als de batterijen leeg raken of als het instrument voor langere tijd niet gebruikt wordt, haal dan de batterijen uit het instrument om mogelijk lekken van batterijen te voorkomen.
- Houd batterijen weg van kinderen.
- Mochten de batterijen lekken, vermijd dan direct contact met de vloeistof. Mocht de batterijvloeistof in aanraking komen met uw ogen, mond of huid, spoel het dan onmiddellijk schoon met water en neem contact op met een arts. Batterijvloeistof is corrosief en kan gezichtsverlies of chemische verbranding veroorzaken.
- Zet voordat u het instrument op andere apparatuur aansluit, alle elektronische componenten uit. Zet voordat u de componenten weer aanzet alle volumeregelingen minimaal. Let er ook op dat u alle volumeregelingen geleidelijk aan verhoogt, terwijl u het instrument bespeelt, totdat u het gewenste luisterniveau heeft bereikt.
- Stel het instrument niet bloot aan overmatig stof of trillingen, extreme koude of hitte (zoals in direct zonlicht, bij een verwarming of in een warme of koude auto) om mogelijke schade of vervorming van het bedieningspaneel of schade aan de interne componenten te voorkomen.
- Gebruik het instrument niet in de buurt van andere elektrische producten zoals een televisie, radio of luidsprekers, aangezien dit tot interferentie kan leiden die juiste werking van de andere producten kan verstoren.
- Plaats het instrument niet in een onstabiele positie, waardoor het per ongeluk kan vallen.
- Haal voordat u het instrument verplaatst alle adapters en andere kabels los.
- Gebruik een zachte, droge doek, als u het instrument schoonmaakt. Gebruik geen verfvandervers, oplosmiddelen, schoonmaakvloeistoffen of chemisch geïmpregneerde schoonmaakdoekjes. Plaats ook geen voorwerpen van vinyl, plastic of rubber op het instrument, aangezien dit tot verkleuring van het paneel of toetsenbord kan leiden.
- Rust niet met uw gewicht op het instrument en plaats er geen zware voorwerpen op. Oefen ook geen overmatige kracht uit op de knoppen, schakelaars en aansluitingen.
- Speel niet gedurende een langere tijd op het instrument met een hoog of onaangenaam volume niveau, aangezien dit tot permanente gehoorbeschadiging kan leiden. Als u gehoorverlies of geruis in uw oren ervaart, neem dan contact op met een arts.

Yamaha kan niet verantwoordelijk worden gesteld voor beschadiging door onjuist gebruik of modificaties aan het instrument, of gegevens die verloren zijn geraakt of vernietigd.

Zet altijd het instrument uit, als u het niet gebruikt.

Gooi batterijen niet weg, maar lever ze in als Klein Chemisch Afval.



## ● Voeding

Ofschoon de PSS-15 zowel met een optionele AC adapter als met batterijen werkt, beveelt Yamaha het gebruik van de meer milieuvriendelijke AC adapter aan.

### • Een AC Power adapter gebruiken

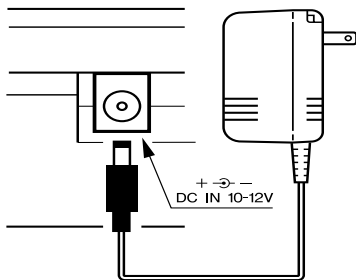

De PA-3B optionele adapter gebruiken.

① Sluit de AC adapter's DC stekker aan op de DC IN aansluiting op het achterpaneel.

② Sluit de stekker aan op een geschikt stopcontact.

\* De AC adapter is geen speelgoed.

#### ⚠ **PAS OP!**

*Als u een AC adapter gebruikt, let er dan op dat u uitsluitend de PA-3B adapter (optioneel gebruikt). Het gebruik van een andere adapter kan tot schade, oververhitting of brand leiden. In zo'n geval komt de garantie te vervallen, dus wees voorzichtig.*

### • Batterijen gebruiken

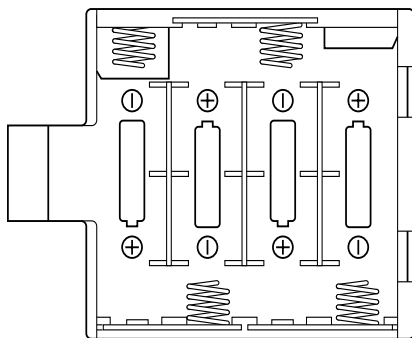
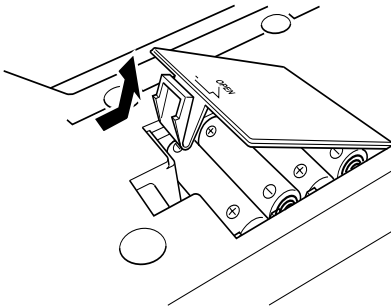

① Draai de PSS-15 ondersteboven en verwijder het klepje van het batterijencompartiment.

② Plaats vier 1,5V maat "AA" (R6P, SUM-3, penlite) of equivalent mangaan or alkaline batterijen. Let er op dat de batterijen op dezelfde manier worden geplaatst als in de illustratie.

③ Plaats het klepje van het batterijencompartiment weer terug.

\* Om de batterijen te verwijderen, volgt u ook de bovenstaande procedure, maar haalt u de vier batterijen eruit bij stap 2.

#### ⚠ **PAS OP!**

*Het is ten eerste aan te raden dat u lege batterijen zo snel mogelijk vervangt. Als de batterijen leeg raken wordt het volume zachter en de geluidskwaliteit slechter. Als dit gebeurt, schenk dan aandacht aan de volgende maatregelen en vervang de batterijen.*

- *Let goed op de +/- polariteitsaanduidingen onderin het batterijencompartiment, als u de batterijen plaatst. Verkeerd om plaatsen van de batterijen kan resulteren in oververhitting, brand en lekken van de batterijen.*
- *Vervang ALLE batterijen tegelijk. Meng nooit oude en nieuwe batterijen. meng ook nooit verschillende soorten batterijen (alkaline en mangaan, verschillende merken of verschillende typen van hetzelfde merk). Mengen van batterijen kan resulteren in oververhitting, brand en lekken van de batterijen.*
- *Als de batterijen leeg raken of het instrument wordt voor langere tijd niet gebruikt, haal dan de batterijen uit het instrument om mogelijk lekken van batterijvloeistof te voorkomen.*

#### 📖 **OPMERKING**

- *Zelfs als er batterijen zijn geplaatst, zal het keyboard automatisch omschakelen naar de AC adaptervoeding als er een AC adapter wordt aangesloten.*

## ● Hoofdtelefoon gebruiken

Als u rustig alleen wilt oefenen of 's avonds laat wilt spelen, kunt u een hoofdtelefoon op de hoofdtelefoonaansluiting op het achterpaneel aansluiten. Zodra er een hoofdtelefoon wordt aangesloten, wordt de interne luidspreker automatisch uitgeschakeld.

Als u een hoofdtelefoon gebruikt, speel dan niet met een te hoog volume, waardoor uw gehoor zou kunnen beschadigen.

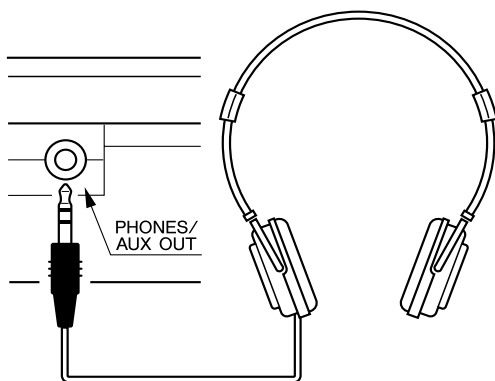

# ● Instrument lijst

		NORMAAL	VARIATION		
			EFFECT (V x 1)	PHRASE (V x 2)	FUNNY (V x 3)
1	COMBO	PIANO (1 x 1)	SUSTAIN PIANO	RAGTIME PIANO	GAME OVER
		E GUITAR (1 x 2)	ECHO GUITAR	CHOKING GUITAR	UNLUCKY
		SAXOPHONE (1 x 3)	TENOR SAX	SAX SOLO	TAP DANCE
		E BASS (1 x 4)	SYNTH BASS	BASS SOLO	SYNTH BASS PHRASE
		PERCUSSION (1 x 5)	8 BEAT	DRUM SOLO	COMIC DRUM
2	KEYBOARD	E PIANO (2 x 1)	ECHO E PIANO	E PIANO PHRASE	PUNCH LINE
		HARPSICHORD (2 x 2)	SUSTAIN HARPSICHORD	BAROQUE PHRASE	MUSIC BOX
		ORGAN (2 x 3)	ECHO ORGAN	WEDDING	FUGA
		CLAVI (2 x 4)	SUSTAIN CLAVI	CLAVI PHRASE	CHINA
		ACCORDION (2 x 5)	ECHO ACCORDION	ACCORDION PHRASE	BOUNCE
	STRING	FOLK GUITAR (2 x 6)	TREMOLO GUITAR	GUITAR ARPEGGIO	GUITAR PHRASE
		VIOLIN (2 x 7)	ECHO VIOLIN	VIOLIN PHRASE	COMPUTER
		STRINGS (2 x 8)	ECHO STRINGS	STRINGS PHRASE	FANTASIA
		HARP (2 x 9)	SUSTAIN HARP	HARP ARPEGGIO	HARP ARPEGGIO 2
		BANJO (2 x 10)	ECHO BANJO	COUNTRY PHRASE	TAISHO-KOTO
3	WIND & Mallet	TRUMPET (3 x 1)	ECHO TRUMPET	TRUMPET PHRASE	FANFARE
		FLUTE (3 x 2)	CLARINET	FLUTE PHRASE	AMBULANCE
		HARMONICA (3 x 3)	ECHO HARMONICA	HARMONICA PHRASE	THE END
		VIBRAPHONE (3 x 4)	TREMOLO VIB	VIB PHRASE	RIGHT ANSWER
		MARIMBA (3 x 5)	TREMOLO MARIMBA	MARIMBA PHRASE	BELL
	SOUND EFFECT	PIG (3 x 6)	DOG	PIG'S SONG	DOG'S SONG
		CAT (3 x 7)	COW	CAT'S SONG	COW'S SONG
		TELEPHONE (3 x 8)	LINE IS BUSY	TIME SIGNAL	POLICE CAR
		TV GAME (3 x 9)	TV GAME 2	PICOPICO	WRONG ANSWER
		CHORUS (3 x 10)	ECHO CHORUS	SYMPHONY NO.9	BACK CHORUS

Probeer dit eens uit !!

## Lol maken met de "Pig's Song"

U kunt de "The Pig's Song", "The Dog's Song", "The Cat's Song" en "The Cow's Song" in de Phrase en Funny van de Variation Instrumenten vinden. Kies een geluid en probeer het via het toetsenbord te bespelen. Waar leek dat geluid op? Klonk het geluid echt leuk? U kunt geen melodie met dit geluid spelen, maar het is wel ontzettend leuk, toch?

Probeer ook eens een ander geinig geluid te selecteren zoals "Police Car", "Ambulance", enz.

Als u het geluid wilt vinden, dat u wilt bespelen, druk dan eerst op het aantal maal dat in het overzicht wordt aangegeven op de 1 ~ 3 knop, en zonodig het aantal maal dat in het overzicht wordt aangegeven op de V knop.

Als de PSS-15 wordt aangezet, wordt het eerste instrument in het 1 overzicht (PIANO) geselecteerd. Om een andere voice van het 1 overzicht te selecteren als de PSS-15 net is aangezet, trek dan 1 maal af van het aantal keer dat een knop moet worden ingedrukt om een voice te selecteren.

# Geinige Gein Gids

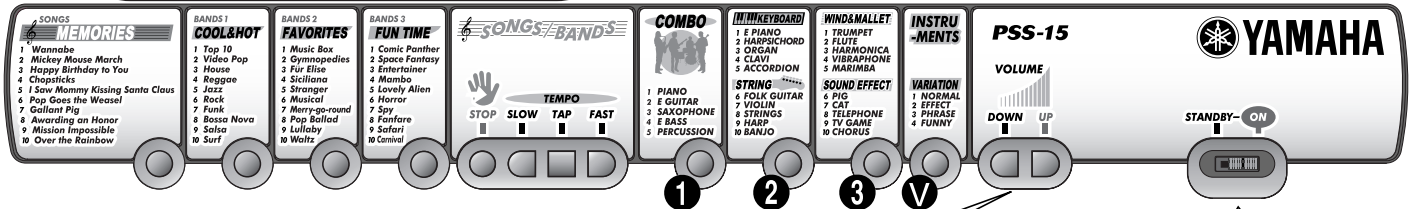

## ★ De VOLUME [UP], [DOWN] knoppen

Druk op de VOLUME [UP] knop en het "PONG" geluid dat u hoort wordt iets harder. Druk op de VOLUME [DOWN] knop en het "PONG" geluid dat u hoort wordt iets zachter.

### ⚠ OPMERKING

- Als u op de [UP] of [DOWN] knop drukt en u hoort geen "PONG", staat het volume al op zijn hoogst of laagst en kan het niet verder worden ingesteld.
- Gelijktijdig op de [UP] en [DOWN] knoppen drukken zet het volumeniveau maximaal.
- Het volumeniveau wordt ook maximaal gezet als de STANDBY—ON schakelaar op "ON" wordt gezet.

## ★ De STANDBY — ON schakelaar.

Zet de STANDBY—ON schakelaar op "ON" en u wordt verwelkomd door een fanfare en u kunt de PSS-15 bespelen. Zet de schakelaar op "STANDBY" om de PSS-15 uit te zetten.

- Als u de schakelaar op "ON" laat staan... Als de schakelaar op "ON" blijft staan, geeft de PSS-15 een waarschuwingsgeluid. Let erop dat u de schakelaar op "STANDBY" zet zodat u de batterijen spaart. Als de schakelaar toch op "ON" blijft staan en het toetsenbord wordt 10 minuten niet bespeeld, volgt er nog een waarschuwingsgeluid. Als het toetsenbord dan nog steeds niet bespeeld wordt, zal het geluid elke 10 minuten klinken.

## Laten we luisteren en spelen

De PSS-15 bevat 10 songs. Laten we eerst eens luisteren naar de tweede song in de song lijst "Mickey Mouse March" en dan proberen mee te spelen.

### 1 Start "Mickey Mouse March".

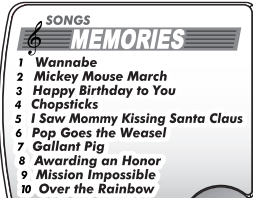

Druk twee keer op de rode [SONGS] knop. U kent deze song vast. Het is de "Mickey Mouse March".

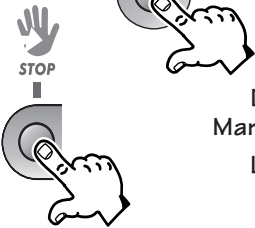

Druk op de rode [STOP] knop en de "Mickey Mouse March" stopt.

Laten we nu eens proberen met de song mee te spelen.

### 2 Probeer met de song mee te spelen.

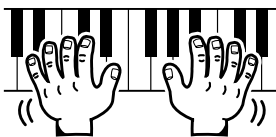

Als u klaar bent, probeer dan eens met de song mee te spelen op het toetsenbord. De melodie verdwijnt en u hoort de noten die u speelt.

Probeer de melodie van de "Mickey Mouse March" in karaoke stijl te spelen.

Hoe ging het? Als het te moeilijk was, probeer het dan eens op een langzamer tempo (de snelheid van de song).

### 3 1,2,3,4! Probeer de song zo te starten.

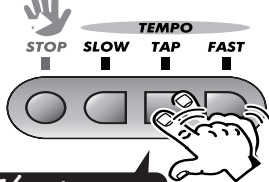

Eén, twee drie, vier.

Druk op de rode [STOP] knop om de song te stoppen.

Tik vier keer zo op de [TAP] knop. "1, 2, 3, 4".

Speelde de song in het tempo dat u tikte?

Is dit een makkelijker tempo om mee te spelen? U kunt ook de TEMPO [SLOW], [FAST] knoppen gebruiken om het tempo in te stellen.

Als u denkt dat het iets te snel is, druk dan op de [SLOW] knop. U hoort "PONG" en het tempo wordt iets lager.

Als u denkt dat het iets te langzaam is, druk dan op de [FAST] knop. U hoort "PONG" en het tempo wordt iets hoger.

Als u op de rode [SONGS] knop drukt, start de eerste song van de song lijst "Wannabe". Als u nogmaals drukt start de tweede song "Mickey Mouse March", enz.

Na de tiende song "Over the Rainbow" is de volgende song weer de eerste in de song lijst "Wannabe".

### ⚠ OPMERKING

- Om het afspelen vanaf het begin van de gekozen song te starten, drukt u op de rode [STOP] knop om het afspelen te stoppen en dan op de [SONGS] knop om het afspelen vanaf het begin te starten.



Probeer dit eens !!

### Probeer song "Gallant Pig" met een varkens voice te spelen.

Kies de 7e song in de song lijst "Gallant Pig". Kies vervolgens "Pig" als instrument. Wat denkt u dat er gaat gebeuren? Klinkt dat niet grappig? Het klinkt alsof een varken "Gallant Pig" zingt. Probeer zelf de melodie te spelen. Probeer hetzelfde eens met andere dieren voices zoals "Cat", "Dog" of "Cow".

### ⚠ OPMERKING

- Als er een maat lang niet op het toetsenbord is gespeeld, speelt de PSS-15 de melodie weer.
- Als u op de [SONGS] knop drukt om een song te selecteren, kiest de PSS-15 automatisch een instrument voor het toetsenbord, dat bij de song past.

### ⚠ OPMERKING

- Als de song een 3/4 maat heeft tik dan 3 keer op de [TAP] knop.
- Als u op de [TAP] knop tikt, terwijl de song speelt, wordt het tempo aangepast aan het tempo dat u tikte.
- Als u te langzaam op de [TAP] knop tikt, werkt de tapfunctie niet. Tik u te snel, dan wordt het tempo 240 tellen per minuut.

### ⚠ OPMERKING

- Het tempo kan worden ingesteld van  $\text{♩} = 40-240$ .
- Als u op de [SLOW] of [FAST] knop drukt en u hoort geen "PONG", staat het tempo al minimaal of maximaal.
- Gelijktijdig op de [SLOW] en [FAST] knoppen drukken, zet de song weer in het originele tempo terug.

# Probeer in de band te spelen

De PSS-15 bevat 30 verschillende soorten band "optredens" (begeleiding). In het BANDS1 overzicht vindt u enkele fantastische ritmes waarmee u mee kunt spelen. BANDS2 bevat enkele mooie klassieke werken met melodieën en BANDS 3 bevat enkele geïnjekte stukken waarmee u mee kunt spelen. Laten we eerst "Für Elise" beluisteren, de derde song in de BANDS2 lijst. Net alsof u een bandlid van een uit vijf mensen bestaande band (COMBO) bent, kunt u gewoon meespelen.

## 1 Start "Für Elise".

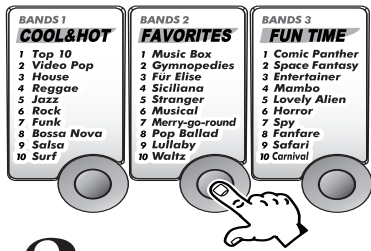

Als u drie keer op de groene [BANDS 2] knop drukt, speelt de derde song in de BANDS2 lijst, "Für Elise" af.

Druk op de rode [STOP] knop en de band stopt met spelen.

Als u op de groene [BANDS 2] knop drukt, start de eerste song in de BANDS 2 lijst "Music Box". De volgende keer dat u drukt, start de tweede song "Gymnopédies", enz.. Na de tiende song in de lijst "Waltz", is de volgende song die wordt geselecteerd weer de eerste van de lijst "Music Box".

Druk op de groene [BANDS 1] / [BANDS 3] knop en op dezelfde manier start de eerste song in de BANDS 1 / BANDS 3 lijst. Ook start elke keer als u op de [BANDS 1] / [BANDS 3] knop drukt de volgende song in de lijst. Na de tiende song wordt de eerste song weer geselecteerd.

### OPMERKING

- Het optreden van de band wordt continu herhaald totdat er op de rode [STOP] knop wordt gedrukt.
- Om het optreden van de band vanaf het begin te starten, drukt u op de rode [STOP] knop om het afspelen te stoppen, en drukt dan op de [BANDS 1] - [BANDS 3] knop om het optreden vanaf het begin te starten.
- Als u een optreden van de band selecteert wordt automatisch het tempo dat bij het optreden hoort ingesteld.

Als u voor het eerst op de 1 knop drukt, wordt het eerste instrument in de lijst geselecteerd. Elke keer daarna dat u drukt, wordt het volgende instrument in de lijst geselecteerd. U kunt kiezen uit vijf instrumenten (combo) in de 1 knop lijst. Het combo is een preset band samengesteld met standaard instrumenten.

Nadat u percussion heeft geselecteerd, is het volgende instrument piano.

### OPMERKING

- Als u op de gele 1, 2 of 3 knop drukt, klinkt het geselecteerde instrument en kunt u het bespelen via het toetsenbord.

## 2 Word een bandlid (piano/electrische gitaar, enz.)



Druk eens op de gele 1 knop. Wat voor een instrument hoort u? Elke keer als u op de 1 knop drukt, hoort u een ander instrument spelen. Gebruik uw gehoor om het pianogeluid te vinden; het eerste instrument in de gele 1 lijst (COMBO). Voelt u zich al een pianist? Probeer eens of u met de melodie mee kunt spelen.

Druk op de gele 1 knop en het geluid dat u zojuist via het toetsenbord bespeelde (PIANO) verandert in E GUITAR, het tweede instrument in de gele 1 lijst.

Voelt u zich al een gitarist? Probeer eens of u mee kunt spelen.

Druk nogmaals op de 1 knop en probeer met de SAXOPHONE, E BASS of PERCUSSION gedeelten in de band te spelen.

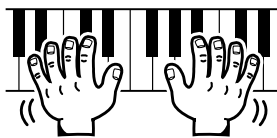

## 3 "Eén, twee, drie!" Start de band!

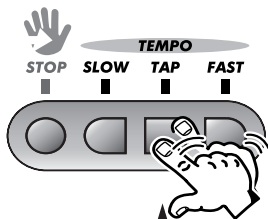

Eén, twee, drie.

Druk op de rode [STOP] knop om de band te stoppen.

Tik drie keer als volgt op de [TAP] knop. "Eén, twee, drie".

Ging de band spelen in het door u ingetikte tempo?

U kunt het tempo van de band net zo veranderen als bij de song, door de TEMPO [SLOW] en [FAST] knoppen te gebruiken.



### OPMERKING

- Tik 4 keer op de [TAP] knop als het bandoptreden een 4/4 maat heeft.
- Als u op de [TAP] knop tikt, terwijl de band speelt, wordt het tempo aangepast aan het tempo dat u tikte.
- Als u te langzaam op de [TAP] knop tikt, werkt de tapfunctie niet. Tikt u te snel, dan wordt het tempo 240 tellen per minuut.

### Normale instrumenten selecteren.

Er zijn 100 soorten instrumentgeluiden in de PSS-15. Laten we eens proberen enkele van de 25 normale instrumentgeluiden te spelen (staan op het paneel).

Druk eenmaal op de gele 2 knop en het eerste instrument in de 2 INSTRUMENTS lijst klinkt (Keyboard/String).

Druk eenmaal op de gele 3 knop en het eerste instrument in de 3 INSTRUMENTS lijst klinkt (Wind & Mallet/Sound Effect).

Nogmaals drukken op een van de knoppen, selecteert het volgende instrument van de lijst.

### Variatie instrumenten selecteren.

Zie de "Instrument Lijst" op de voorkant van de gebruiksaanwijzing.

Alle instrumenten in de lijst op het paneel hebben drie variaties (25 x 3 = 75 types).

Kijk naar de instrument lijst en probeer een paar van de verschillende typen instrumenten (Effect/Phrase/Funny) te selecteren en te bespelen.

Om een variatie instrument te selecteren, drukt u op de gele V knop. Elke keer als u op de V knop drukt, worden variaties in deze volgorde geselecteerd:

Normaal → Effect → Phrase → Funny → Normaal → ...

Als bijvoorbeeld de piano (Normaal) is geselecteerd en er wordt op de V knop gedrukt, gaat het in deze volgorde

→ Sustain Piano → Ragtime Piano → Game Over → Piano  
(Effect) (Phrase) (Funny) (Normaal)

### OPMERKING

- Als u op de V knop drukt, klinkt het geselecteerde instrument en kunt u het bespelen.

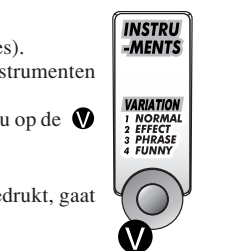
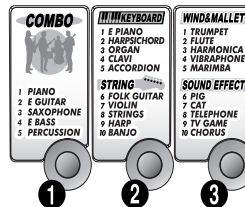



Probeer dit eens !!

## Lol maken met percussie spelen.

Druk op de gele ❶ knop zodat "Percussion" wordt geselecteerd, speel op het toetsenbord en u hoort vele verschillende percussie instrumenten.

Druk op de groene [BANDS 3] knop en speel de "Safari" of "Carnival" af. OK, voelt u zich al een drummer? Laten we eens met de band meespelen.

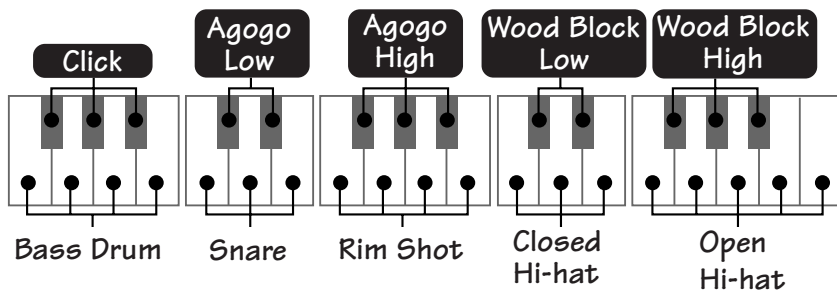

# YAMAHA

Yamaha PK CLUB (Portable Keyboard Home Page)  
<http://www.yamaha.co.jp/english/product/pk/>  
ook bereikbaar via [www.yamaha.nl](http://www.yamaha.nl)