



**YAMAHA**

# Clavinova®

**CLP-920**

**Owner's Manual**

**Bedienungsanleitung**

**Mode d'emploi**

**Manual de instrucciones**

ENGLISH

DEUTSCH

FRANÇAIS

ESPAÑOL

## **IMPORTANT**

### **Check your power supply**

Make sure that your local AC mains voltage matches the voltage specified on the name plate on the bottom panel. In some areas a voltage selector may be provided on the bottom panel of the main keyboard unit near the power cord. Make sure that the voltage selector is set for the voltage in your area. The voltage selector is set at 240V when the unit is initially shipped. To change the setting use a "minus" screwdriver to rotate the selector dial so that the correct voltage appears next to the pointer on the panel.

## **WICHTIG**

### **Überprüfung der Stromversorgung**

Vergewissern Sie sich vor dem Anschließen an das Stromnetz, daß die örtliche Netzspannung den Betriebsspannungswerten auf dem Typenschild an der Unterseite des Instruments entspricht. In bestimmten Verkaufsgebieten ist das Instrument mit einem Spannungswähler an der Unterseite neben der Netzkabeldurchführung ausgestattet. Falls vorhanden, muß der Spannungswähler auf die örtliche Netzspannung eingestellt werden. Der Spannungswähler wurde werkseitig auf 240 V voreingestellt. Zum Verstellen drehen Sie den Spannungsregler mit einem Schlitzschraubendreher, bis der Zeiger auf den korrekten Spannungswert weist.

## **IMPORTANT**

### **Contrôler la source d'alimentation**

Vérifiez que la tension spécifiée sur le panneau arrière correspond à la tension du secteur. Dans certaines régions, l'instrument peut être équipé d'un sélecteur de tension situé sur le panneau inférieur du clavier à proximité du cordon d'alimentation. Vérifiez que ce sélecteur est bien réglé en fonction de la tension secteur de votre région. Le sélecteur de tension est réglé sur 240 V au départ d'usine. Pour modifier ce réglage, utilisez un tournevis à lame plate pour tourner le sélecteur afin de mettre l'indication correspondant à la tension de votre région vis à vis du repère triangulaire situé sur le panneau.

## **IMPORTANTE**

### **Verifique la alimentación de corriente**

Asegúrese de que tensión de alimentación de CA de su área corresponde con la tensión especificada en la placa de características del panel inferior de la unidad del teclado principal, cerca del cable de alimentación. Asegúrese de que el selector de tensión esté ajustado a la tensión de su área. El selector de tensión se ajusta a 240V cuando la unidad sale de fábrica. Para cambiar el ajuste, emplee un destornillador de cabeza "recta" para girar el selector de modo que aparezca la tensión correcta al lado del indicador del panel.

# SPECIAL MESSAGE SECTION

**PRODUCT SAFETY MARKINGS:** Yamaha electronic products may have either labels similar to the graphics shown below or molded/stamped facsimiles of these graphics on the enclosure. The explanation of these graphics appears on this page. Please observe all cautions indicated on this page and those indicated in the safety instruction section.

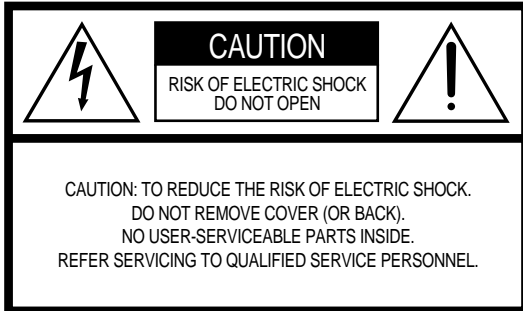

See bottom of Keyboard enclosure for graphic symbol markings



The exclamation point within the equilateral triangle is intended to alert the user to the presence of important operating and maintenance (servicing) instructions in the literature accompanying the product.

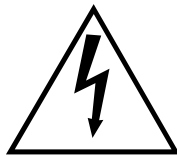

The lightning flash with arrowhead symbol, within the equilateral triangle, is intended to alert the user to the presence of uninsulated "dangerous voltage" within the product's enclosure that may be of sufficient magnitude to constitute a risk of electrical shock.

**IMPORTANT NOTICE:** All Yamaha electronic products are tested and approved by an independent safety testing laboratory in order that you may be sure that when it is properly installed and used in its normal and customary manner, all foreseeable risks have been eliminated. **DO NOT** modify this unit or commission others to do so unless specifically authorized by Yamaha. Product performance and/or safety standards may be diminished. Claims filed under the expressed warranty may be denied if the unit is/has been modified. Implied warranties may also be affected.

**SPECIFICATIONS SUBJECT TO CHANGE:** The information contained in this manual is believed to be correct at the time of printing. However, Yamaha reserves the right to change or modify any of the specifications without notice or obligation to update existing units.

**ENVIRONMENTAL ISSUES:** Yamaha strives to produce products that are both user safe and environmentally friendly. We sincerely believe that our products and the production methods used to produce them, meet these goals. In keeping with both the letter and the spirit of the law, we want you to be aware of the following:

**Battery Notice:** This product MAY contain a small non-rechargeable battery which (if applicable) is soldered in place. The average life span of this type of battery is approximately five years. When replacement becomes necessary, contact a qualified service representative to perform the replacement.

**Warning:** Do not attempt to recharge, disassemble, or incinerate this type of battery. Keep all batteries away from children. Dispose of used batteries promptly and as regulated by applicable laws. Note: In some areas, the servicer is required by law to return the defective parts. However, you do have the option of having the servicer dispose of these parts for you.

**Disposal Notice:** Should this product become damaged beyond repair, or for some reason its useful life is considered to be at an end, please observe all local, state, and federal regulations that relate to the disposal of products that contain lead, batteries, plastics, etc.

**NOTICE:** Service charges incurred due to lack of knowledge relating to how a function or effect works (when the unit is operating as designed) are not covered by the manufacturer's warranty, and are therefore the owners responsibility. Please study this manual carefully and consult your dealer before requesting service.

**NAME PLATE LOCATION:** The graphic below indicates the location of the name plate. The model number, serial number, power requirements, etc., are located on this plate. You should record the model number, serial number, and the date of purchase in the spaces provided below and retain this manual as a permanent record of your purchase.

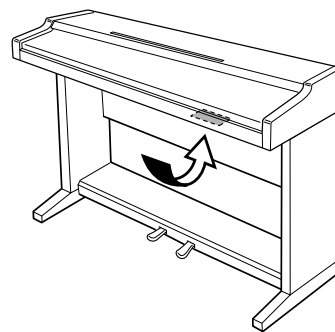

**Model** \_\_\_\_\_

**Serial No.** \_\_\_\_\_

**Purchase Date** \_\_\_\_\_

# PRECAUCIONES

## LEER DETENIDAMENTE ANTES DE CONTINUAR

\* Guarde estas precauciones en un lugar seguro para su referencia futura.



### PRECAUCIÓN

**Siempre obedezca las precauciones básicas indicadas abajo para evitar así la posibilidad de lesiones graves o incluso peligro de muerte debido a descargas eléctricas, incendios u otras contingencias. Estas precauciones incluyen, pero no se limitan, a los siguientes puntos:**

- No abra el instrumento ni trate de desarmar o modificar de ninguna forma los componentes internos. El instrumento tiene componentes que no pueden ser reparados por el usuario. En caso de anomalías en el funcionamiento, deje de utilizar el instrumento inmediatamente y hágalo inspeccionar por personal de servicio calificado de Yamaha.
- No exponga el instrumento a la lluvia, ni lo use cerca del agua o en lugares donde haya mucha humedad. No ponga recipientes que contengan líquido encima del instrumento, ya que puede derramarse y penetrar en el interior del aparato.
- Si el cable o el enchufe de corriente se deteriora o daña, si el sonido se interrumpe repentinamente durante el uso del instrumento o si se detecta olor a quemado o humo a causa de ello, apague el instrumento inmediatamente, desenchufe el cable del tomacorriente y haga inspeccionar el instrumento por personal de servicio calificado de Yamaha.
- Utilice la tensión correcta para su instrumento. La tensión requerida se encuentra impresa en la placa identificatoria del instrumento.
- Antes de limpiar el instrumento, desenchufe sin falta el cable de corriente de la toma de corriente. Jamás enchufe o desenchufe este cable con las manos mojadas.
- Revise el estado del enchufe de corriente periódicamente o límpielo siempre que sea necesario.



### CUIDADO

**Siempre obedezca las precauciones básicas indicadas abajo para evitar así la posibilidad de sufrir Ud. u otros lesiones físicas o de dañar el instrumento u otros objetos. Estas precauciones incluyen, pero no se limitan, a los siguientes puntos:**

- No tienda el cable de corriente cerca de fuentes de calor (estufas, radiadores, etc.), no lo doble demasiado, no ponga objetos pesados sobre el mismo ni tampoco lo tienda por lugares donde pueda pasar mucha gente y ser pisado.
  - Cuando desenchufe el cable del instrumento o del tomacorriente, hágalo tomándolo del enchufe y no del cable. Si tira del cable, éste puede dañarse.
  - No conecte el instrumento a tomas de corriente usando conectores múltiples. La calidad de sonido puede verse afectada o el enchufe puede sobrecalentarse.
  - Desenchufe el cable de alimentación eléctrica de la toma de corriente cuando no vaya a utilizar el instrumento por períodos de tiempo prolongados y durante tormentas eléctricas.
  - Antes de conectar el instrumento a otros componentes electrónicos, desconecte la alimentación de todos los componentes. Antes de apagar o encender los componentes, baje el volumen al mínimo. Asimismo, recuerde ajustar el volumen de todos los componentes al nivel mínimo y subirlo gradualmente mientras ejecuta el instrumento, para establecer el nivel de escucha deseado.
  - No exponga el instrumento a polvo o vibraciones excesivas ni a temperaturas extremas (evite ponerlo al sol, cerca de estufas o dentro de automóviles durante el día), para evitar así la posibilidad de que se deforme el panel o se dañen los componentes internos.
  - No utilice el instrumento cerca de artefactos eléctricos como televisores, radios o altavoces, ya que éstos pueden causar interferencias capaces de afectar el correcto funcionamiento de otros aparatos.
  - No ponga el instrumento sobre superficies inestables, donde pueda caerse por accidente.
  - Antes de cambiar el instrumento de lugar, desconecte todos los cables.
  - Para limpiar el instrumento, utilice un paño suave y seco o un paño ligeramente humedecido. No utilice disolventes de pintura, líquidos limpiadores, ni paños impregnados en productos químicos. Tampoco deje objetos de vinilo, plástico o goma encima del instrumento, ya que pueden descolorar el panel o el teclado.
  - No se apoye con todo el peso de su cuerpo ni coloque objetos muy pesados sobre los botones, conmutadores o conectores del teclado.
  - Tenga cuidado de no atraparse los dedos con la tapa del teclado. No meta los dedos ni la mano en las aberturas de la tapa.
  - Jamás inserte ni deje caer papeles u objetos (especialmente metálicos) entre las ranuras de la tapa del teclado y el teclado. Si se le cae algún objeto, apague inmediatamente el instrumento, desenchufe el cable de alimentación eléctrica de la toma de corriente y haga inspeccionar el instrumento por personal técnico autorizado de Yamaha.
  - No ponga el instrumento pegado contra la pared (deje un espacio de por lo menos 3 cm/1 pulgada), ya que puede afectar la circulación de aire y hacer que el instrumento se caliente en exceso.
  - Lea detenidamente la documentación adjunta en la que se explica el proceso de armado. Si el instrumento no se arma en el orden correcto, puede dañarse o incluso causar lesiones.
  - No utilice el instrumento por mucho tiempo a niveles de volumen excesivamente altos, ya que ello puede causar pérdida de audición permanente. Si nota pérdida de audición o si le zumban los oídos, consulte a un médico.
- USO DEL BANCO (si está incluido)**
- No juegue ni se suba al banco. Su uso como herramienta, escalera o con cualquier otro objetivo puede ser la causa de accidentes o lesiones.
  - En el banco debe sentarse solamente una persona por vez, para evitar la posibilidad de accidentes o lesiones.
  - Si los tornillos del banco se aflojan con el uso, apriételos periódicamente utilizando la herramienta suministrada.

Yamaha no se responsabiliza por daños debidos a uso inapropiado o modificaciones hechas al instrumento, ni tampoco por datos perdidos o destruidos.

Siempre apague el instrumento cuando no lo usa.

# Introducción

Enhorabuena por la selección de una Clavinova CLP-920 Yamaha. Su Clavinova es un excelente instrumento musical que emplea tecnología musical de Yamaha avanzada. Teniendo el cuidado adecuado, la Clavinova le dará muchos años de placer musical.

- El piano digital Clavinova CLP-920 ofrece un sonido con realismo incomparable y una capacidad para tocar del tipo de piano de cola gracias a la tecnología de generación de tonos "AWM por muestreo estéreo" que hace posible conseguir voces musicales ricas, y su teclado especial de "Martillo regulado" que proporciona pesos de teclas graduados y respuesta táctil en todo el teclado. La voz de piano de cola incorpora muestras totalmente nuevas grabadas tras muchos esfuerzos en un piano de cola para conciertos.
- El modo de interpretación dual permite tocar simultáneamente 2 voces.
- El efecto de reverberación digital añade más profundidad y expresión al sonido de la Clavinova.
- Con la compatibilidad MIDI y la amplia gama de funciones MIDI, la Clavinova puede incorporarse con facilidad en avanzados sistemas MIDI.
- La interfaz de computadora incorporada permite la conexión directa con computadoras personales que ejecutan avanzados programas musicales. El atril puede extraerse para poder colocar una computadora personal portátil u otro equipo encima del instrumento.

Para aprovechar al máximo el potencial de interpretación y las características de la Clavinova, le aconsejamos que lea completamente este manual de instrucciones y que lo guarde en un lugar seguro para poder consultarlo en el futuro.

#### ■ Marcas comerciales

- Apple y Macintosh son marcas comerciales de Apple Computer, Inc., registradas en EE.UU. y otros países.
- IBM-PC/AT es una marca comercial de International Business Machines Corporation.
- Windows es una marca comercial registrada de Microsoft® Corporation.

Todas las otras marcas comerciales son propiedad de sus propietarios respectivos.

## Índice

<b>El panel de control</b> .....	5	<b>Funciones MIDI</b> .....	13
<b>Cubierta del teclado y atril</b> .....	6	● Breve introducción a MIDI .....	13
● Cubierta del teclado .....	6	● Selección de canal de transmisión y recepción MIDI ...	13
● Atril .....	6	● Activación/desactivación de control local .....	14
<b>Conexiones</b> .....	7	<b>Conexión a una computadora personal</b> .....	15
<b>Selección e interpretación de voces</b> .....	8	● Conexión a una computadora de la serie Apple Macintosh .	15
<b>Reproducción de las canciones de demostración</b> .....	9	● Conexión a una computadora de la serie IBM PC/AT ..	16
<b>El modo dual</b> .....	9	● Empleo de una interfaz USB	
<b>Reverberación</b> .....	10	(como por ejemplo la Yamaha UX256) .....	17
<b>Los pedales</b> .....	10	<b>Localización y reparación de averías</b> .....	18
● Pedal apagador (derecho) .....	10	<b>Opciones y módulos de expansión</b> .....	18
● Pedal suave (izquierdo) .....	10	<b>Formato de datos MIDI</b> .....	19
<b>Transposición</b> .....	11	<b>Gráfica de implementación MIDI</b> .....	21
<b>Afinación</b> .....	12	<b>Conjunto del soporte del teclado</b> .....	22
● Afinación ascendente .....	12	<b>Descripciones de las voces</b> .....	28
● Afinación descendente .....	12	<b>Lista de canciones de demostración</b> .....	28
● Para reponer el tono estándar .....	12	<b>Especificaciones</b> .....	29

#### Accesorios incluidos

- Manual de instrucciones
- Banqueta (incluida u opcional, dependiendo del destino)

"The Clavinova-Computer Connection" es una guía suplementaria para principiantes que describe lo que puede hacerse con el Clavinova y una computadora personal, y cómo se configura un sistema con el Clavinova y una computadora personal (el manual no está escrito para ningún modelo específico). El documento está disponible en forma de archivo PDF (en inglés) en la dirección de Internet siguiente:

#### Clavinova Home Page:

<http://www.yamaha.co.jp/english/product/cl/>

#### Yamaha Manual Library (Electronic Musical Instruments)

<http://www2.yamaha.co.jp/manual/english/>

#### UBICACION DE LA PLACA DE CARACTERÍSTICAS:

La placa de características está situada en el panel inferior. En esta placa se indican el modelo, el número de serie, la tensión de alimentación, etc. Anote el modelo, el número de serie, y la fecha de adquisición en los espacios ofrecidos a continuación, y guarde este manual como registro permanente de su adquisición.

Modelo

N.º de serie

Fecha de adquisición

# El panel de control

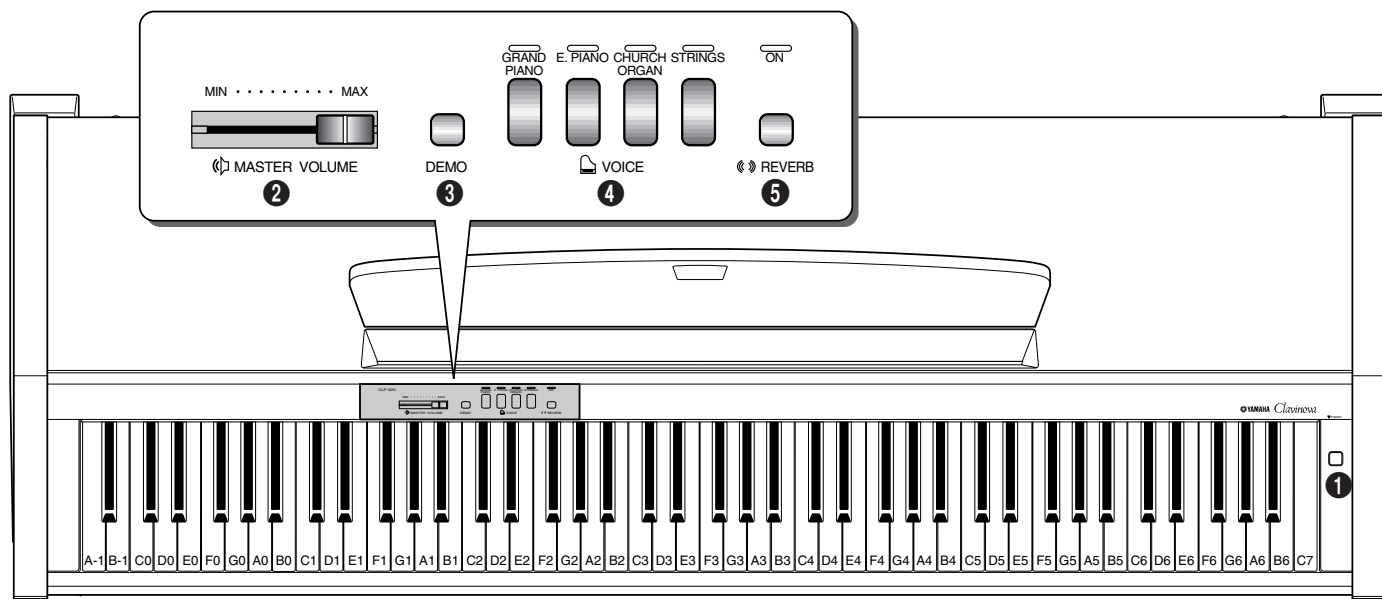

↑ Tomas PHONES del panel inferior (vea la página 7)

## 1 Interruptor de alimentación [POWER]

Presione el interruptor [POWER] una vez para conectar la alimentación, y otra vez para desconectarla. Cuando se conecte la alimentación, se encenderá el indicador POWER (situado a la izquierda del teclado).

## 2 Control de volumen principal [MASTER VOLUME]

El control [MASTER VOLUME] ajusta el volumen (el nivel) del sonido producido por el sistema de sonido estéreo interno de la Clavinova. El control [MASTER VOLUME] ajusta también el volumen de los auriculares cuando se han enchufado unos auriculares a la toma PHONES (página 8).

## 3 Botón de demostración [DEMO]

Activa el modo de reproducción de demostración en el que usted podrá seleccionar la reproducción de distintas secuencias de demostración para cada una de las voces de la Clavinova, vea la página 9.

## 4 Selectores de voz

Presione simplemente cualquiera de los selectores de voz para seleccionar la voz correspondiente. Se encenderá el LED del selector de voz para indicar la voz actualmente seleccionada.

Hay también el modo DUAL en el que pueden interpretarse simultáneamente dos voces por toda la gama del teclado. (Vea la página 9 para más detalles).

## 5 Botón de reverberación [REVERB]

El efecto [REVERB] activa y desactiva el efecto de reverberación del Clavinova. Para más detalles, vea la página 10.

## 6 Pedales

Los pedales de suave (izquierdo) y apagador (derecho) de la CLP-920 proporcionan una serie de posibilidades de control de la expresión similares a las de un piano acústico. Vea la página 10 - para más detalles.

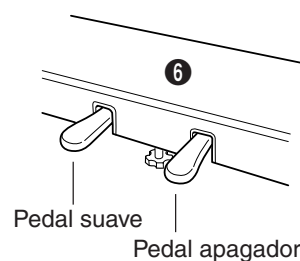

# Cubierta del teclado y atril

## Cubierta del teclado

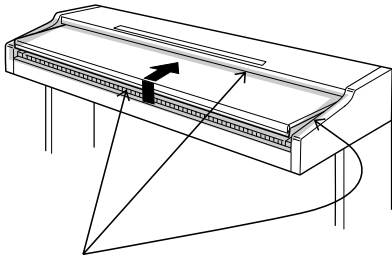

Tenga cuidado para no pillarse los dedos cuando abra o cierre la cubierta.

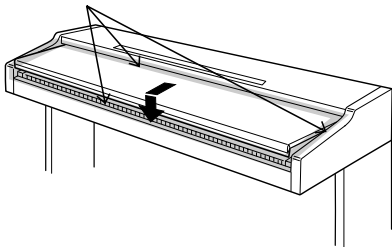

### Para abrir la cubierta del teclado:

- 1 Levante un poco la cubierta.
- 2 Abra la cubierta deslizándola.

### Para cerrar la cubierta del teclado:

- 1 Deslice la cubierta del teclado hacia usted.
- 2 Baje con cuidado la cubierta sobre las teclas.

#### **CUIDADO**

- *Retenga la cubierta con ambas manos cuando la mueva, y no la suelte hasta que esté completamente abierta o cerrada. Tenga cuidado en no pillarse los dedos (los suyos o de los demás) entre la cubierta y la unidad principal.*
- *No ponga ningún objeto encima de la cubierta del teclado. Los objetos pequeños puestos sobre la cubierta del teclado pueden caerse dentro de la unidad principal cuando se abre la cubierta y es posible que no puedan sacarse. Esto puede causar descargas eléctricas, cortocircuitos, incendios u otros daños serios en el instrumento.*

## Atril

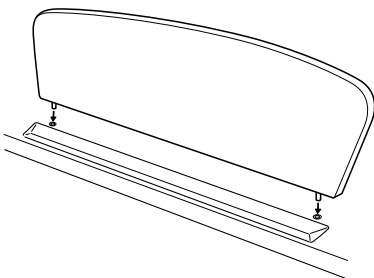

El Clavinova se suministra con un atril que puede colocarse en el instrumento insertándolo en los orificios de la parte superior del panel.



- *El atril puede extraerse para poder colocar una computadora personal portátil u otro equipo encima del instrumento.*

# Conexiones

- ⚠ CUIDADO**
- Antes de conectar el Clavinova a otros componentes electrónicos, desconecte la alimentación de todos los componentes. Antes de conectar o desconectar la alimentación de todos los componentes, ajuste los niveles de volumen al mínimo.

## Panel inferior

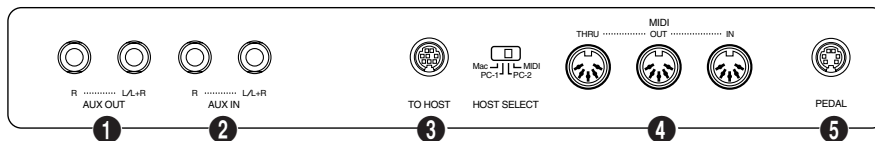

### 1 Tomas izquierda/derecha de salida auxiliar (AUX OUT L/L+R y R)

Las tomas AUX OUT L/L+R y R suministran el sonido de la Clavinova para la conexión con un amplificador de instrumentos, consola de mezcla, sistema de discursos públicos, o equipo de grabación. Si conecta la Clavinova a un sistema de sonido monofónico, emplee sólo la toma L/L+R. Cuando se inserte la clavija sólo en la toma L/L+R, las señales de los canales izquierdo y derecho se combinan y se suministran a través de la toma L/L+R para no perder ninguno de los sonidos de la Clavinova.

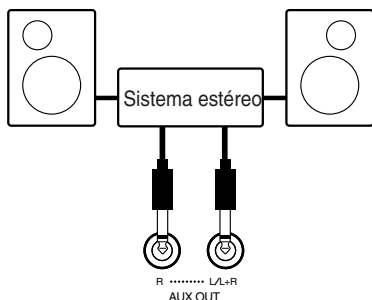

### ⚠ CUIDADO

- Cuando se han conectado las tomas AUX OUT del Clavinova a un sistema de sonido exterior, primero deberá conectar la alimentación del Clavinova, y luego la alimentación del amplificador/sistema de altavoces exterior. Para desconectar la alimentación, deberá invertir este orden.
- La señal de la toma AUX OUT nunca debe devolverse a las tomas AUX IN, ya sea directamente ni a través de un equipo externo.

### NOTA

- La señal de la toma AUX OUT no se controla con el control de volumen de la Clavinova. Emplee el control de volumen del equipo de audio exterior para ajustar el nivel.

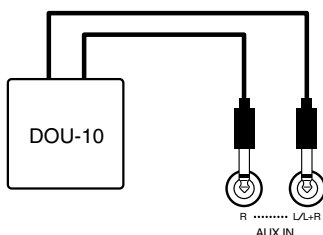

### 2 Tomas izquierda/derecha de entrada auxiliar (AUX IN L/L+R y R)

Estas tomas se utilizan para conectar un módulo generador de tonos externo como pueda ser la unidad de discos orquestales Yamaha DOU-10. Las salidas estéreo desde el módulo del generador de tonos externo se conectan a las tomas AUX IN L/L+R y R, permitiendo la reproducción del sonido del generador de tonos a través del sistema de sonido interno y altavoces de la Clavinova. Puede conectarse una fuente monofónica de nivel de línea a la toma L/L+R.

### ⚠ CUIDADO

- Cuando se han conectado las tomas AUX IN del Clavinova a una fuente de sonido exterior, primero deberá conectar la alimentación del dispositivo exterior, y luego la alimentación del Clavinova. Para desconectar la alimentación, deberá invertir este orden.

### NOTA

- La señal de entrada procedente de las tomas AUX IN se controla con el control de volumen del Clavinova. La función de reverberación no tiene ningún efecto.
- La señal de entrada de las tomas AUX IN se suministra a las tomas AUX OUT.

Computadora personal

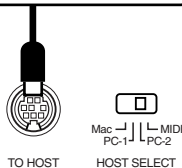

### 3 Conector TO HOST y selector HOST SELECT

Esta toma y selector permiten la conexión directa a una computadora personal para aplicaciones de secuencias u otras aplicaciones musicales, sin requerirse una interfaz MIDI separada. Para más detalles, vea la página 15.

### 4 Conectores MIDI (IN, THRU y OUT)

El conector MIDI recibe los datos MIDI desde un dispositivo MIDI externo (como por ejemplo la unidad de discos orquestales Yamaha DOU-10) que pueden utilizarse para controlar la Clavinova. El conector MIDI THRU, retransmite los datos recibidos en el conector MIDI IN, permitiendo el “encadenamiento” de varios instrumentos u otros dispositivos MIDI. El conector MIDI OUT transmite los datos MIDI generados por la Clavinova (por ejemplo, los datos de velocidad y notas producidos al tocar el teclado de la Clavinova).

En la sección de “Funciones MIDI”, de la página 13, se dan más detalles sobre MIDI.

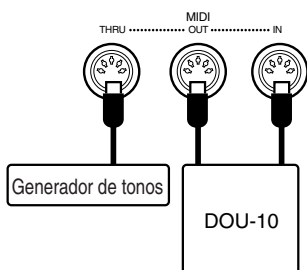

### 5 Toma de PEDAL

Este terminal sirve para conectar el cable del pedal desde la caja de pedales (consulte el apartado “Montaje del soporte del teclado” en las páginas 26-27).

### ● Tomas de auriculares (PHONES) (panel inferior)

Pueden enchufarse dos pares de auriculares estéreo estándar a estas tomas para la practica en privado o para tocar a altas horas de la noche. El sistema de altavoces interno se desconecta automáticamente cuando se enchufan unos auriculares a una de las tomas PHONES.

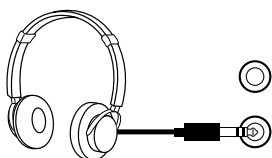

# Selección e interpretación de voces

▽ POWER



## 1) Conecte la alimentación .....

Después de asegurarse de que la clavija de CA de la Clavinova está correctamente enchufada a la misma Clavinova y en un tomacorriente de CA adecuado, presione el interruptor **[POWER]**, situado a la derecha del teclado, para conectar la alimentación. En algunas zonas puede suministrarse un adaptador de clavija para adaptarla a la configuración de los tomacorrientes de CA de la localidad.

Cuando se haya conectado la alimentación, se encenderá el indicador POWER situado a la izquierda del teclado.

MIN ..... MAX

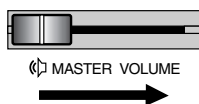

## 2) Ajuste el volumen .....

Ajuste inicialmente el control **[MASTER VOLUME]** a una posición intermedia entre “MIN” y “MAX”, Luego, cuando empiece a tocar, reajuste la posición del control **[MASTER VOLUME]** al nivel de audición más adecuado.

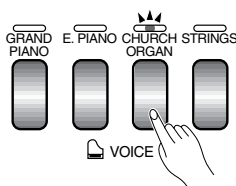

## 3) Seleccione una voz .....

Seleccione la voz deseada presionando uno de los selectores de voz.



• Vea “Descripciones de las voces” en la página 28.

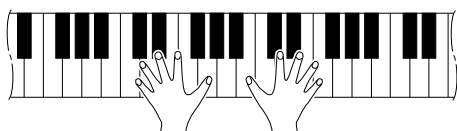

## 4) Toque .....

La Clavinova ofrece también respuesta a la pulsación, para que el volumen y el timbre de las notas tocadas pueda controlarse de acuerdo con la fuerza aplicada al tocar las teclas. La cantidad de variación disponible depende de la voz seleccionada.



• La voz *CHURCH ORGAN* no tiene respuesta a la pulsación del teclado.

# Reproducción de las canciones de demostración

El CLP-290 incluye cuatro piezas de demostración que demuestran sus posibilidades sonoras. A continuación se indica cómo puede seleccionar y reproducir las canciones de demostración:



- No se reproduce ninguna recepción MIDI en el modo de demostración.
- Los datos de la canción de demostración no se transmiten a través de los conectores MIDI.

\* Para la lista completa de canciones de demostración, vea la página 28.



## 1) Active el modo de demostración.....

Presione el botón [DEMO] para activar el modo de demostración; los selectores de voces parpadearán en secuencia.

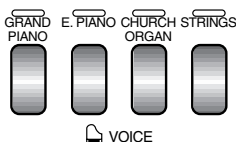

## 2) Reproduzca una demostración de voces.....

Presione uno de los selectores de voz para iniciar la reproducción de todas las canciones empezando por la canción de demostración de la voz correspondiente, ofreciendo la voz normalmente seleccionada con este botón selector de voz. El indicador de la voz seleccionada parpadeará durante la reproducción. Podrá iniciar la reproducción de cualquier canción de demostración de voces presionando simplemente el selector de la voz correspondiente. Podrá detener la reproducción en cualquier momento presionando el selector de la voz de la pieza de demostración que se esté reproduciendo.



- Emplee el control [MASTER VOLUME] para ajustar el volumen.



## 3) Salga del modo de demostración.....

Presione el botón [DEMO] para salir del modo de demostración y volver al modo de reproducción normal.

# El modo dual

El modo dual hace posible tocar dos voces simultáneamente por todo el margen del teclado.

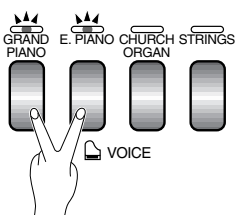

Para activar el modo dual, presione simplemente dos selectores de voz al mismo tiempo (o presione un selector de voz mientras mantiene otro presionado). Los indicadores de voz de ambas voces seleccionadas se encenderán cuando el modo dual esté activado. Para volver al modo de interpretación normal de una voz, presione cualquier selector de voz sencillo.



- El efecto de reverberación (página 10) estará activado para ambas voces si se ha activado individualmente para una de las voces.

# Reverberación

El efecto de reverberación, activado y desactivado con el botón [REVERB], puede utilizarse para añadir una presencia y profundidad adicionales al sonido del Clavinova.



Presione el botón [REVERB] para activar el efecto de reverberación (se encenderá el indicador). Cuando el efecto de reverberación está activado, al presionar el botón [REVERB] se desactiva el efecto de reverberación (se apaga el indicador).



- Los ajustes de activación/desactivación de la reverberación se memorizan individualmente para cada voz (inicialmente se activa la reverberación para todas las voces antes de salir de fábrica).

# Los pedales

La CLP-920 tiene dos pedales que producen una gama de efectos de expresión similares a los producidos por los pedales de un piano acústico.

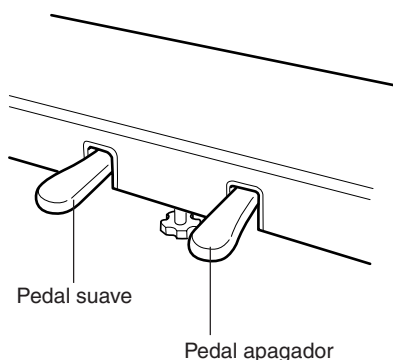

## Pedal apagador (derecho).....

El pedal apagador funciona del mismo modo que el pedal apagador de un piano acústico. Cuando se pisa el pedal apagador, las notas tocadas tienen un sostenido largo. Al soltar el pedal, el sostenido de las notas se detiene (apaga) inmediatamente.



- Si el pedal apagador no funciona, o si las notas se sostienen incluso cuando no se pisa el pedal, asegúrese de que el cable del pedal esté correctamente enchufado en la unidad principal (página 26).

## Pedal suave (izquierdo).....

Presionando el pedal suave se reduce el volumen y se cambia ligeramente el timbre de las notas tocadas. El pedal suave no afecta las notas que ya se están tocando cuando se pisa.

# Transposición

La función TRANSPOSE de la Clavinova hace posible desplazar todo el teclado ascendente o descendente en intervalos de semitono hasta un máximo de seis semitonos. La “transposición” del tono del teclado de la Clavinova facilita la interpretación en claves difíciles, y podrá adaptar con facilidad el tono del teclado al alcance del cantante u otro instrumento.

Las teclas **A-1** y **C#0** más las teclas **F#2** a **F#3** del teclado se emplean para la transposición.

- 1** Presione simultáneamente y mantenga presionadas las teclas **A-1** y **C#0**.
- 2** Presione cualquier tecla entre **F#2** y **F#3** de acuerdo con la cantidad deseada de transposición.\*
- 3** Suelte las teclas **A-1** y **C#0**.

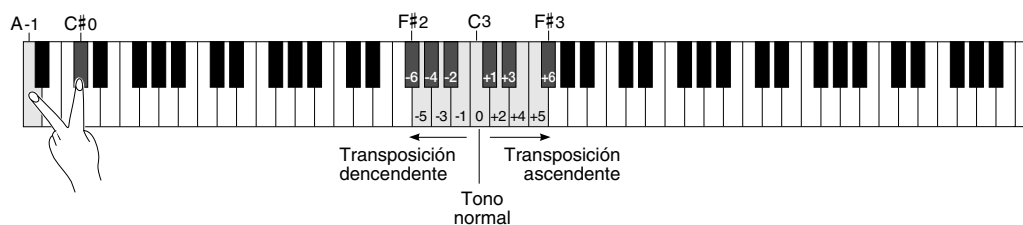

- \* Al presionar la tecla **C3** se produce el tono normal del teclado. Al presionar la tecla de la izquierda de **C3** (**B2**) se transpone el tono del teclado un semitono descendente, presionando la tecla siguiente de la izquierda (**Bb2**) se transpone descendente un tono entero (dos semitonos), etc. hasta la tecla **F#2** que transpone el teclado descendente 6 semitonos. La transposición ascendente se realiza del mismo modo empleando las teclas de la derecha de **C3** hasta **F#3** que transpone ascendente 6 semitonos.



- Las notas de debajo y encima de **A-1** — **C7** de la Clavinova suenan una octava más alta y más baja, respectivamente.

La afinación hace posible afinar el tono de la Clavinova por un margen de 427,0 Hz a 453,0 Hz (correspondiente a los Hz de la nota A3) en intervalos de 0,2 hertz aproximadamente. El control del tono es útil para afinar la Clavinova para adaptarla a otros instrumentos o música grabada.

## Afinación ascendente .....

- 1** Para afinar ascendentemente (aumentar el tono), mantenga presionadas simultáneamente las teclas **A-1** y **B-1**.
- 2** Presione cualquier tecla entre **C3** y **B3**. Cada vez que se presione una tecla de este margen, el tono se aumentará aproximadamente 0,2 Hz.
- 3** Suelte las teclas **A-1** y **B-1**.

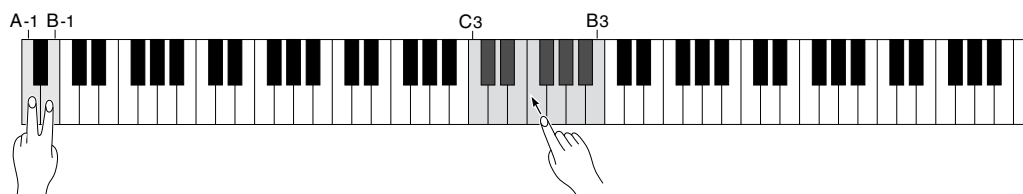

## Afinación descendente .....

- 1** Para afinar descendentemente (reducir el tono), mantenga presionadas simultáneamente las teclas **A-1** y **A#-1**.
- 2** Presione cualquier tecla entre **C3** y **B3**. Cada vez que se presione una tecla de este margen, el tono se reducirá aproximadamente 0,2 Hz.
- 3** Suelte las teclas **A-1** y **A#-1**.

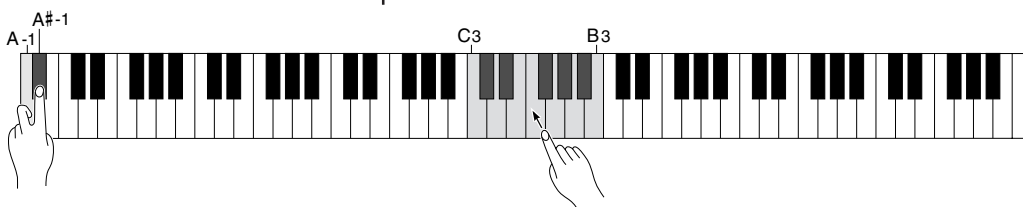

## Para reponer el tono estándar\* .....

- 1** Para reponer el tono de ajuste inicial (A3 = 440 Hz), mantenga presionadas simultáneamente las teclas **A-1**, **A#-1** y **B-1**.
- 2** Presione cualquier tecla entre **C3** y **B3**.  
(Al presionarlas una vez, se repone el teclado al tono estándar, independientemente de la cantidad de ajuste del tono.)
- 3** Suelte las teclas **A-1**, **A#-1** y **B-1**.

\* El tono estándar (A3 = 440 Hz) se ajusta cuando se conecta la alimentación con el interruptor [POWER].

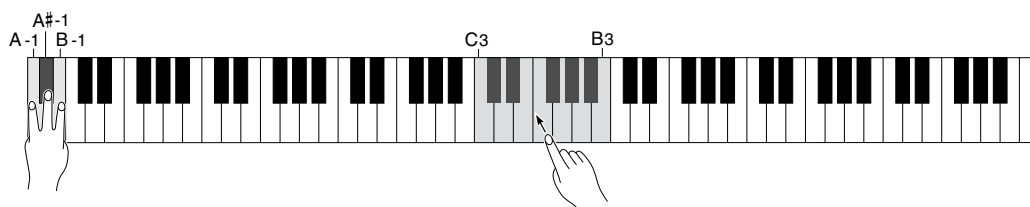

## ● Breve introducción a MIDI

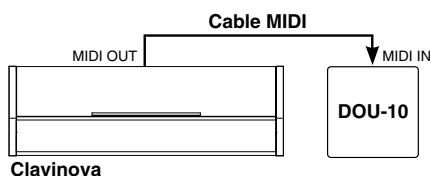

MIDI, la Interfaz Digital de Instrumentos Musicales, es una interfaz de comunicaciones mundial que permite a los instrumentos musicales, computadoras personales, y otros equipos compatibles con MIDI compartir la información musical y controlarse entre sí. De este modo, es posible crear “sistemas” de instrumentos MIDI, computadoras personales y otros equipos, que ofrecen mayor versatilidad y control que el disponible con componentes individuales. Por ejemplo, la mayor parte de teclados MIDI (incluyendo la Clavinova, naturalmente) transmiten la información de notas y velocidad (respuesta de pulsación) a través del conector MIDI OUT siempre que se toca una nota en el teclado. Si el conector MIDI OUT está conectado al conector MIDI IN de un segundo teclado (sintetizador, etc.) o generador de tonos (esencialmente un sintetizador sin teclado), el segundo teclado o generador de tonos responderá con precisión a las notas tocadas en el teclado de transmisión original. El resultado es que usted podrá tocar con efectividad dos instrumentos a la vez, proporcionando sonidos de instrumentos múltiples.

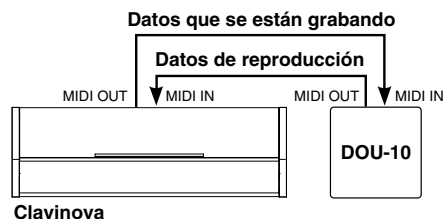

Este mismo tipo de transferencia de información musical se usa para la grabación de secuencias MIDI. Una grabadora de secuencias puede utilizarse para “grabar” datos MIDI recibidos desde una Clavinova, por ejemplo. Cuando se reproducen los datos grabados, la Clavinova “reproduce” automáticamente la interpretación grabada con detalle preciso.

Los ejemplos dados arriba en realidad sólo tocan la superficie. MIDI puede hacer muchísimo más. La CLP-920 ofrece cierto número de funciones MIDI que permiten utilizarlo en sistemas MIDI bastante sofisticados.

**NOTA**

- El interruptor **HOST SELECT** del panel inferior debe ajustarse a “MIDI” para poder usar los conectores MIDI. Cuando emplee el conector **TO HOST**, ajuste el selector **HOST SELECT** a la posición adecuada para el tipo de computadora que utilice (vea la página 15). En esta situación, todos los ajustes MIDI descritos a continuación tendrán efecto en la señal MIDI de entrada y salida del conector **TO HOST**.
- Emplee siempre un cable MIDI de alta calidad para conectar los terminales MIDI OUT a MIDI IN. No emplee nunca cables MIDI más largos de unos 15 pies, porque los cables más largos pueden captar ruido, lo cual puede ocasionar errores de datos.

## □ Selección de canal de transmisión y recepción MIDI .....

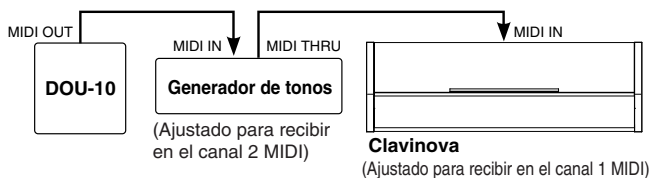

El sistema MIDI permite la transmisión y recepción de datos MIDI en 16 canales distintos. Se han implementado canales múltiples para permitir el control selectivo de ciertos instrumentos o dispositivos conectados en serie. Por ejemplo, una sola grabadora de secuencias MIDI puede usarse para “tocar” dos instrumentos o generadores de tonos distintos. Uno de los instrumentos o generadores de tonos podría ajustarse para recibir sólo en el canal 1, mientras que el otro para recibir en el canal 2. En esta situación, el primer instrumento o generador de tonos responderá sólo a la información

del canal 1 transmitida por la grabadora de secuencias, mientras que el segundo instrumento o generador de tonos responderá sólo a la información del canal 2. Esto permite a la grabadora de secuencias “tocar” dos partes completamente distintas en los instrumentos o generadores de tonos de recepción.

En cualquier disposición de control MIDI, los canales MIDI del equipo de transmisión y de recepción deben corresponderse para la transmisión adecuada de los datos. Hay también disponible un modo de recepción de “timbres múltiples”, que permite la recepción simultánea de partes distintas en todos los 16 canales MIDI, permitiendo a la Clavinova la reproducción de datos de canción de canales múltiples recibidos desde una computadora musical o secuenciador. Para seleccionar el modo de timbres múltiples, ajuste el canal de recepción a “ALL”.

## ● Ajuste de los canales MIDI de la Clavinova

- 1** Presione simultáneamente y mantenga presionadas las teclas **A-1** y **C#0**.
- 2** Presione la tecla del teclado que corresponda al canal MIDI\* deseado de transmisión o recepción.
- 3** Suelte las teclas **A-1** y **C#0**.

\* Las teclas **C1** a **D#2** del teclado se emplean para el canal de transmisión MIDI. La tecla **E2** desactiva ("OFF") la transmisión si usted no desea que la Clavinova transmita datos MIDI. Las teclas **C4** a **D#5** se emplean para ajustar el canal de recepción MIDI como se muestra en la ilustración de abajo. La tecla **E5** ajusta el modo de recepción a "ALL".



**NOTA**

- Cuando se conecta la alimentación, la recepción MIDI se ajusta al modo ALL y el canal de transmisión se ajusta al 1.
- En el modo dual, la voz del botón izquierdo se transmite por el número de canal de transmisión especificado mientras que la voz del botón derecho se transmite por el siguiente número de canal (es decir el número de canal de transmisión especificado + 1). Cuando se ha ajustado el canal de transmisión a "OFF" no se transmite ninguna voz.
- No se reproduce ninguna recepción MIDI en el modo de demostración.
- Los datos de la canción de demostración no se transmiten a través de los conectores MIDI.
- Los mensajes de canal de cambio de programa y de semejantes recibidos no tendrán efecto en los ajustes del panel de la Clavinova ni en lo que se esté tocando en el teclado.

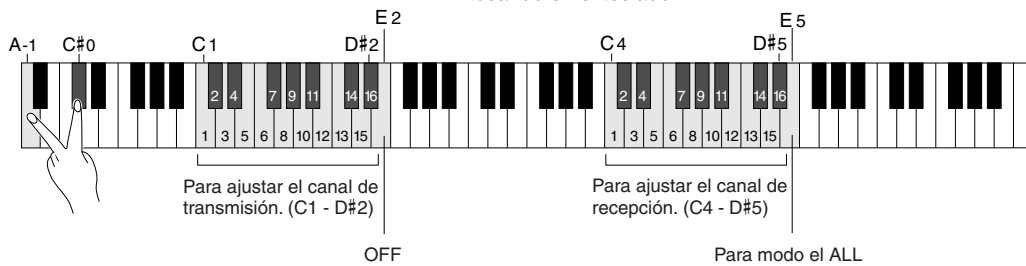

## ☐ Activación/desactivación de control local .....

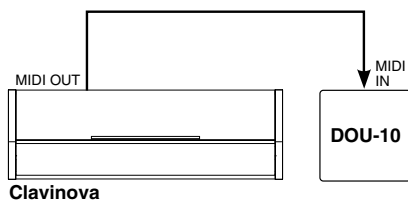

El "control local" se refiere al hecho de que, normalmente, el teclado de la Clavinova controla su generador de tonos interno, permitiendo que las voces internas puedan reproducirse directamente desde el teclado. Esta situación es "Activación de control local" porque el generador de tonos interno está controlado localmente por su propio teclado.

Sin embargo, el control local puede desactivarse para que el teclado de la Clavinova no toque las voces internas, pero que la información MIDI apropiada se siga transmitiendo a través del conector MIDI OUT cuando se tocan las teclas en el teclado. Al mismo tiempo, el generador de tonos responde a la información MIDI recibida a través del conector MIDI IN.

Cuando se utiliza la unidad de discos orquestales Yamaha DOU-10 con la Clavinova, por ejemplo, el control local debe desactivarse para grabar empleando sólo las voces del DOU-10, y activarse cuando se graben las voces de la Clavinova mientras se escucha la reproducción de las voces del DOU-10.

- 1** Presione simultáneamente y mantenga presionadas las teclas **A-1** y **C#0**.
- 2** Presione la tecla **C6** para cambiar el control local entre OFF y ON.
- 3** Suelte las teclas **A-1** y **C#0**.



**NOTA**

- Cuando se conecta la alimentación, el control local se ajusta a "ON".

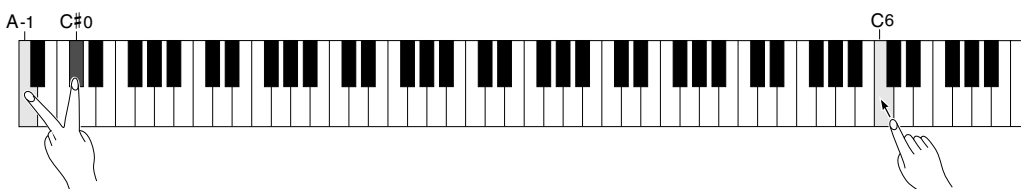

# Conexión a una computadora personal

Aunque la Clavinova puede conectarse a una computadora personal a través de los conectores MIDI IN/OUT y de una interfaz MIDI, el conector TO HOST y el selector permiten la conexión directa a computadoras personales Apple Macintosh o IBM-PC/AT para secuencias y otras aplicaciones musicales sin necesidad de una interfaz MIDI separada.

“The Clavinova-Computer Connection” es una guía suplementaria para principiantes que describe lo que puede hacerse con el Clavinova y una computadora personal, y cómo se configura un sistema con el Clavinova y una computadora personal (el manual no está escrito para ningún modelo específico). El documento está disponible en forma de archivo PDF (en inglés) en la dirección de Internet siguiente:

**Clavinova Home Page:**

<http://www.yamaha.co.jp/english/product/cl/>

**Yamaha Manual Library** (Electronic Musical Instruments)

<http://www2.yamaha.co.jp/manual/english/>

**NOTAS**

- Cuando conecte el Clavinova a una computadora personal, deberá desconectar primero la alimentación del Clavinova y de la computadora personal antes de conectar el cable y de ajustar el interruptor HOST SELECT. Después de haber conectado el cable y de haber realizado el ajuste apropiado del interruptor HOST SELECT, conecte primero la alimentación de la computadora personal y luego la del Clavinova.
- Cuando no emplee el terminal [TO HOST] de la Clavinova, asegúrese de que el cable esté desconectado del terminal [TO HOST]. Si se deja el cable conectado, es posible que la Clavinova no funcione correctamente.
- Cuando el selector HOST SELECT se ajusta a “MAC”, “PC-1”. o “PC-2”, no se produce ninguna transferencia de datos a través de los conectores MIDI. Para emplear los conectores MIDI para la conexión a través de una interfaz MIDI estándar, ajuste el selector HOST SELECT a “MIDI”.

## Conexión a una computadora de la serie Apple Macintosh

Conecte el conector TO HOST de la Clavinova al acceso de modem o de impresora de su Macintosh, dependiendo del acceso que emplee su software MIDI para la comunicación de datos MIDI, empleando un cable periférico del sistema Macintosh estándar de 8 patillas. Ajuste el selector HOST SELECT a la posición “Mac”.

Es posible que también deba ajustar los ajustes de interfaz MIDI de la computadora como se muestra abajo, dependiendo del tipo de software que emplee consulte el manual de instrucciones de su software). En cualquier caso, la velocidad del reloj deberá ajustarse a 1 MHz.

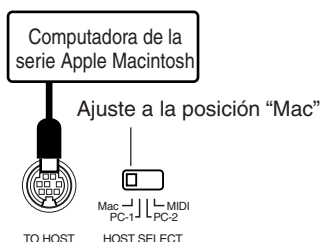

### ● Conexiones del cable “Mac”

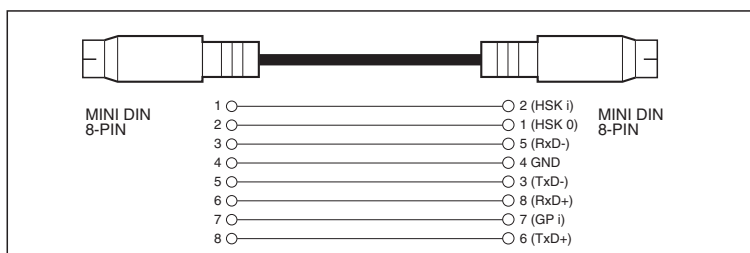

- Cable periférico del sistema de 8 patillas.
- Velocidad de transferencia de datos: 31.250 bps.

# Conexión a una computadora personal



## Conexión a una computadora de la serie IBM PC/AT .....

Conecte el conector TO HOST de la Clavinova al acceso RS-232C de su computadora IBM, empleando un cable MINI DIN estándar de 8 patillas → D-SUB de 9 patillas. Ajuste el selector HOST SELECT a la posición “PC-2”.

Consulte el manual de instrucciones de su software para ver la información sobre los ajustes que deban efectuarse en el lado de la computadora.

### ● Conexiones del cable “PC-2”

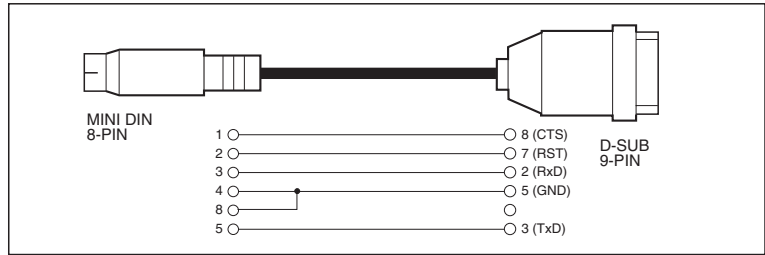
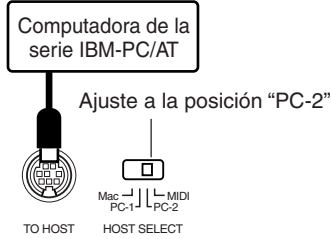

- Cable DIN de 8 patillas → D-SUB de 9 patillas.
- Velocidad de transferencia de datos: 38.400 bps.

### NOTAS

- Si el sistema no funciona correctamente con las conexiones y ajustes arriba enumerados, es posible que su software requiera ajustes distintos. Compruebe el manual de operación del software que esté utilizando y si requiere una velocidad de transferencia de datos de 31.250 bps, ajuste el selector HOST SELECT a la posición “PC-1”.
- Cuando emplee el terminal TO HOST para conectar un ordenador personal empleando Windows, deberá instalarse un controlador MIDI Yamaha en el ordenador personal. El controlador MIDI Yamaha puede obtenerse en la página de World Wide Web <<http://www.yamaha.co.jp/english/xg/>>.

### ● Números de patillas del conector

MINI DIN DE 8 PATILLAS



D-SUB DE 9 PATILLAS

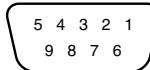

## Empleo de una interfaz USB (como por ejemplo la Yamaha UX256) .....

Conecte la interfaz USB (Yamaha UX256 o equivalente) su computadora empleando un cable USB. Instale el software del controlador suministrado con la interfaz (u otro software apropiado) en su computadora de acuerdo con las instrucciones suministradas. Conecte el instrumento a la interfaz USB usando un cable estándar para periféricos del sistema de 8 patillas Macintosh o cables MIDI. Consulte el manual suministrado con la interfaz USB para encontrar más detalles al respecto.

### ● Conexión de la interfaz USB y del instrumento mediante un cable en serie

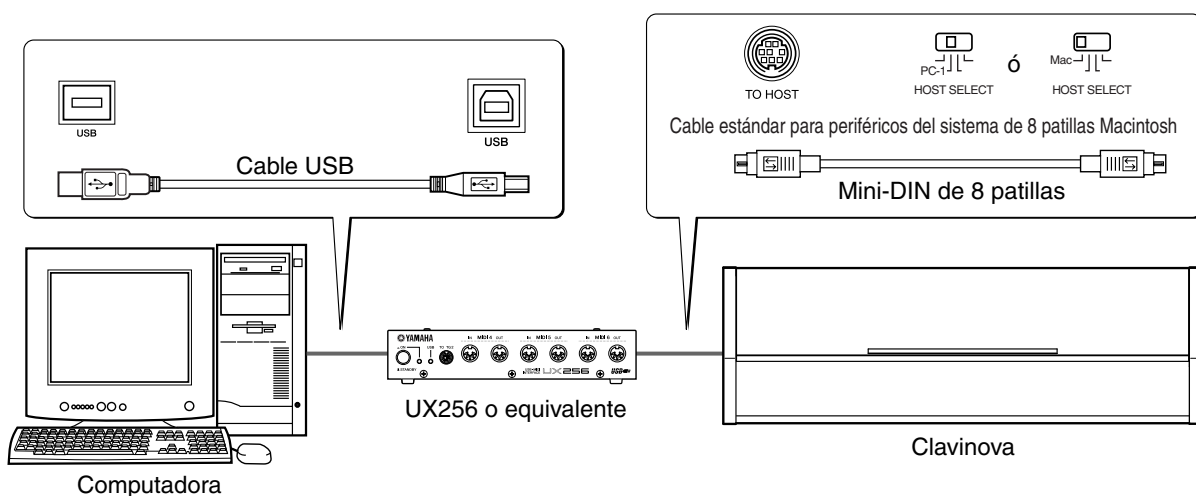

### ● Conexión de la interfaz USB y del instrumento mediante cables MIDI

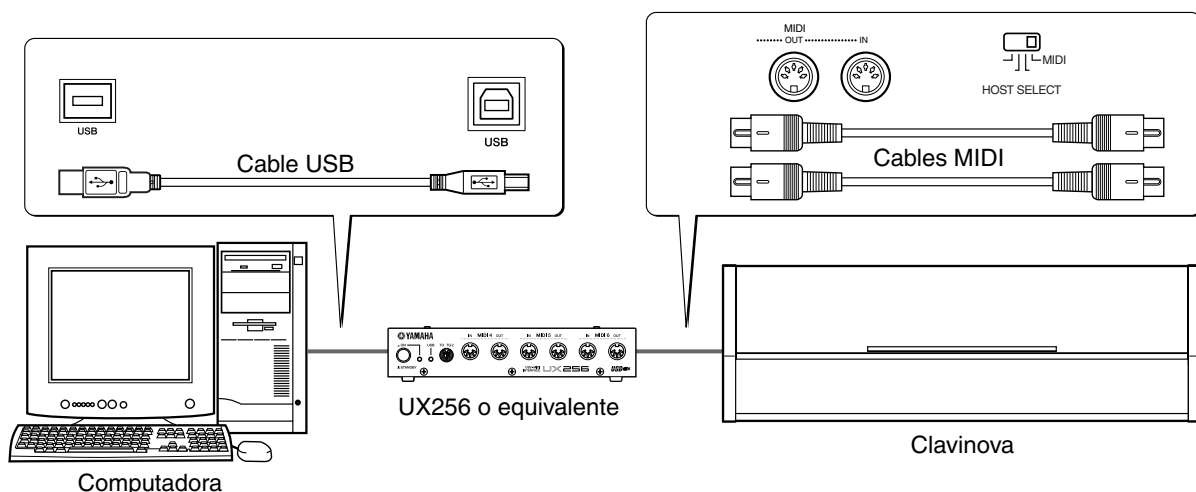

# Localización y reparación de averías

Si se encuentra con algo que parece ser un mal funcionamiento, compruebe los puntos siguientes antes de pensar que ha ocurrido una avería en la Clavinova.

## 1. No hay sonido cuando se conecta la alimentación

¿Está la clavija de CA correctamente enchufada a la Clavinova y al tomacorriente de CA? Compruebe con cuidado la conexión de la alimentación de CA. ¿Está el control MASTER VOLUME ajustado a un nivel de audición razonable?

Asegúrese también que no se hayan enchufado auriculares a la toma PHONES y que el control local (página 14) esté activado (ON).

## 2. El pedal apagador no funciona

Si el pedal apagador no funciona, o si las notas se sostienen incluso cuando no se pisa el pedal, asegúrese de que el cable del pedal esté correctamente enchufado en la unidad principal (página 26).

## 3. La Clavinova reproduce sonido de la radio o TV

Esto puede ocurrir si hay un transmisor de alta potencia en su vecindad. Póngase en contacto con el distribuidor de Yamaha.

## 4. Ruido estático intermitente

Normalmente se debe a la conexión o desconexión de un electrodoméstico u otro equipo electrónico que se alimenta con la misma línea de la red de CA que la Clavinova.

## 5. Aparecen interferencias en la radio o televisor situados cerca de la Clavinova

La Clavinova contiene circuitos digitales que pueden generar ruido de radiofrecuencia. La solución es apartando la Clavinova del equipo afectado, o viceversa.

## 6. Se oye ruido por los altavoces o auriculares

El ruido puede deberse a interferencias causadas por el empleo de un teléfono móvil cerca del Clavinova. Desconecte la alimentación del teléfono móvil o empléelo más lejos del Clavinova.

## 7. Sonido distorsionado cuando se conecta la Clavinova a un amplificador/sistema de altavoces externos.

Si se conecta la Clavinova a un sistema estéreo o amplificador de instrumentos y se distorsiona el sonido, reduzca el volumen del equipo exterior a un nivel que cese la distorsión.

# Opciones y módulos de expansión

## ● Opciones

### **Banqueta BC-8**

Es una banqueta cómoda que coordina bien con la Clavinova Yamaha.

### **Auriculares estéreo HPE-160**

Auriculares dinámicos de alto rendimiento y poco peso con almohadillas muy blandas para el oído.

## ● Módulos de expansión

### **DOU-10 Unidad de discos orquestales**

Una amplia gama de funciones de grabación y reproducción MIDI, más capacidad de reproducción de la DOC de Yamaha, Disklavier PianoSoft™, y de discos de archivos MIDI General/MIDI estándar.

# MIDI Data Format / MIDI-Datenformat / Format des données MIDI / Formato de datos MIDI

If you're already very familiar with MIDI, or are using a computer to control your music hardware with computer-generated MIDI messages, the data provided in this section can help you to control the Clavinova.

Falls Sie bereits mit MIDI vertraut sind oder einen Computer zur Erzeugung von MIDI-Steuermeldungen für die Instrumente verwenden, können Sie sich zur Steuerung des Clavinovas nach den im folgenden Abschnitt aufgeführten Spezifikationen richten.

## 1. NOTE ON/OFF

Data format: [9nH] -> [kk] -> [vv]

9nH = Note ON/OFF event (n = channel number)  
kk = Note number (Transmit: 0FH ~ 72H = E<sub>b</sub>-1 ~ F#7 / Receive: 00H ~ 7FH = C-2 ~ G8)\*  
vv = Velocity (Key ON = 01H ~ 7FH, Key OFF = 00H)

Data format: [8nH] -> [kk] -> [vv] (reception only)

8nH = Note OFF event (n = channel number)  
kk = Note number: 00H ~ 7FH = C-2 ~ G8  
vv = Velocity

\* If received value exceeds the supported range for the selected voice, the note is adjusted by the necessary number of octaves.

## 2. CONTROL CHANGE

Data format: [BnH] -> [cc] -> [vv]

BnH = Control change (n = channel number)  
cc = Control number  
vv = Data Range

### (1) Bank Select

ccH	Parameter	Data Range (vvH)
00H	Bank Select MSB	00H:Normal
20H	Bank Select LSB	00H...7FH

Bank selection processing does not occur until receipt of next Program Change message.

### (2) Main Volume (reception only)

ccH	Parameter	Data Range (vvH)
07H	Volume MSB	00H...7FH

### (3) Expression

ccH	Parameter	Data Range (vvH)
0BH	Expression MSB	00H...7FH

### (4) Damper

ccH	Parameter	Data Range (vvH)
40H	Damper MSB	00H...7FH

### (5) Sostenuto

ccH	Parameter	Data Range (vvH)
42H	Sostenuto	00H-3FH:off, 40H-7FH:on

### (6) Soft Pedal

ccH	Parameter	Data Range (vvH)
43H	Soft Pedal	00H-3FH:off, 40H-7FH:on

### (7) Reverb Depth

ccH	Parameter	Data Range (vvH)
5BH	Reverb Depth	00H...7FH

Adjusts the reverb send level.

## 3. MODE MESSAGES

Data format: [BnH] -> [cc] -> [vv]

BnH = Control event (n = channel number)  
cc = Control number  
vv = Data Range

### (1) All Sound Off

ccH	Parameter	Data Range (vvH)
78H	All Sound Off	00H

Switches off all sound from the channel. Does not reset Note On and Hold On conditions established by Channel Messages.

### (2) Reset All Controllers

ccH	Parameter	Data Range (vvH)
79H	Reset All Controllers	00H

Resets controllers as follows.

Controller	Value
Expression	127 (max)

Si vous êtes très familier avec l'interface MIDI ou si vous utilisez un ordinateur pour commander votre matériel de musique au moyen de messages MIDI générés par ordinateur, les données suivantes vous seront utiles et vous aideront à commander le Clavinova.

Si usted está ya familiarizado con MIDI, o si emplea una computadora para controlar sus aparatos musicales con mensajes MIDI generados por computadora, los datos proporcionados en esta sección le ayudarán a controlar la Clavinova.

Damper Pedal	0 (off)
Sostenuto	0 (off)
Soft Pedal	0 (off)

### (3) Local Control (reception only)

ccH	Parameter	Data Range (vvH)
7AH	Local Control	00H (off), 7FH (on)

### (4) All Notes Off

ccH	Parameter	Data Range (vvH)
7BH	All Notes Off	00H

Switches OFF all the notes that are currently ON on the specified channel. Any notes being held by the damper pedal will continue to sound until the pedal is released.

### (5) Omni Off (reception only)

ccH	Parameter	Data Range (vvH)
7CH	Omni Off	00H

Same processing as for All Notes Off.

### (6) Omni On (reception only)

ccH	Parameter	Data Range (vvH)
7DH	Omni On	00H

Same processing as for All Notes Off.

### (7) Mono (reception only)

ccH	Parameter	Data Range (vvH)
7EH	Mono	00H

Same processing as for All Sound Off.

### (8) Poly (reception only)

ccH	Parameter	Data Range (vvH)
7FH	Poly	00H

Same processing as for All Sound Off.

- When a voice bank MSB/LSB is received, the number is stored in the internal buffer regardless of the received order, then the stored value is used to select the appropriate voice when a program change message is received.
- The Multi-timbre and Poly modes are always active. No change occurs when OMNI ON, OMNI OFF, MONO, or POLY mode messages are received.

## 4. PROGRAM CHANGE

Data format: [CnH] -> [ppH]

CnH = Program event (n = channel number)  
ppH = Program change number

### Program change number

Vioce	Bank MSB	Bank LSB	Program Change Number
GRAND PIANO	0	112	0
E.PIANO	0	112	5
CHURCH ORGAN	0	112	19
STRINGS	0	112	48

## 5. SYSTEM REALTIME MESSAGES

### Active sensing

[FEH]

- Transmitted every 200 milliseconds.
- If a signal is not received via MIDI for more than 400 milliseconds, the same processing will take place for All Sound Off, All Notes Off and Reset All Controllers as when those signals are received.

- Caution: If an error occurs during MIDI reception, the Damper and Soft effects for all channels are turned off and an All Note Off occurs.

## 6. SYSTEM EXCLUSIVE MESSAGES (Universal System Exclusive)

### (1) Universal Realtime Message

Data format: [F0H] -> [7FH] -> [XnH] -> [04H] -> [01H] -> [//H] -> [mmH] -> [F7H]

**MIDI Master Volume**

- Simultaneously changes the volume of all channels.
- When a MIDI master volume message is received, the volume only has affect on the MIDI receive channel, not the panel master volume.

F0H = Exclusive status  
 7FH = Universal Realtime  
 7FH = ID of target device  
 04H = Sub-ID #1=Device Control Message  
 01H = Sub-ID #2=Master Volume  
 //H = Volume LSB  
 mmH = Volume MSB  
 F7H = End of Exclusive

or

F0H = Exclusive status  
 7FH = Universal Realtime  
 XnH = When received, n=0-F. X = don't care  
 04H = Sub-ID #1=Device Control Message  
 01H = Sub-ID #2=Master Volume  
 //H = Volume LSB  
 mmH = Volume MSB  
 F7H = End of Exclusive

**(2) Universal Non-Realtime Message (GM 0n)**

**General MIDI Mode On**

Data format: [F0H] -> [7EH] -> [XnH] -> [09H] -> [01H] -> [F7H]

F0H = Exclusive status  
 7EH = Universal Non-Realtime  
 7FH = ID of target device  
 09H = Sub-ID #1=General MIDI Message  
 01H = Sub-ID #2=General MIDI On  
 F7H = End of Exclusive

or

F0H = Exclusive status  
 7EH = Universal Non-Realtime  
 XnH = When received, n=0-F. X = don't care  
 09H = Sub-ID #1=General MIDI Message  
 01H = Sub-ID #2=General MIDI On  
 F7H = End of Exclusive

When the General MIDI mode ON message is received, the MIDI system will be reset to its default settings.  
 This message requires approximately 50ms to execute, so sufficient time should be allowed before the next message is sent.

**7. SYSTEM EXCLUSIVE MESSAGES (XG Standard)**

**(1) XG Native Parameter Change**

Data format: [F0H] -> [43H] -> [1nH] -> [4CH] -> [hhH] -> [mmH] -> [//H] -> [ddH] -> [F7H]

F0H = Exclusive status  
 43H = YAMAHA ID  
 1nH = When received, n=0-F. When transmitted, n=0.  
 4CH = Model ID of XG  
 hhH = Address High  
 mmH = Address Mid  
 //H = Address Low  
 ddH = Data

F7H = End of Exclusive

Data size must match parameter size.

When the XG System On message is received, the MIDI system will be reset to its default settings.

The message requires approximately 50ms to execute, so sufficient time should be allowed before the next message is sent.

**(2) XG Native Bulk Data (reception only)**

Data format: [F0H] -> [43H] -> [0nH] -> [4CH] -> [aaH] -> [bbH] -> [hhH] -> [mmH] -> [//H] -> [ddH] ->...-> [ccH] -> [F7H]

F0H Exclusive status  
 43H YAMAHA ID  
 0nH When received, n=0-F. When transmitted, n=0.  
 4CH Model ID of XG  
 aaH ByteCount  
 bbH ByteCount  
 hhH Address High  
 mmH Address Mid  
 //H Address Low  
 ddH Data

ccH Check sum  
 F7H End of Exclusive

- Receipt of the XG SYSTEM ON message causes reinitialization of relevant parameters and Control Change values. Allow sufficient time for processing to execute (about 50 msec) before sending the Clavinova another message.
- XG Native Parameter Change message may contain two or four bytes of parameter data (depending on the parameter size).
- For information about the Address and Byte Count values, refer to Table 1 below. Note that the table's Total Size value gives the size of a bulk block. Only the top address of the block (00H, 00H, 00H) is valid as a bulk data address.

**8. SYSTEM EXCLUSIVE MESSAGES (Special Control)**

Data format: [F0H] -> [43H] -> [73H] -> [xxH] -> [11H] -> [0nH] -> [ccH] -> [vvH] -> [F7H]

F0H = Exclusive status  
 43H = Yamaha ID  
 73H = Clavinova ID  
 67H = CLP-920 ID  
 11H = Clavinova special control  
 0nH = Control MIDI change (n=channel number)  
 cc = Control number  
 vv = Value  
 F7H = End of Exclusive

**Control On ccH vvH**  
 Voice Reserve ch: 00H-0FH 45H 00H : Reserve off  
 7FH : on\*

\* When Volume, Expression is received for Reserve On, they will be effective from the next Key On. Reserve Off is normal.

**9. SYSTEM EXCLUSIVE MESSAGES (Others)**

Data format: [F0H] -> [43H] -> [1nH] -> [27H] -> [30H] -> [00H] -> [00H] -> [mmH] -> [//H] -> [ccH] -> [F7H]

Master Tuning (XG and last message priority) simultaneously changes the pitch of all channels.  
 F0H = Exclusive Status  
 43H = Yamaha ID  
 1nH = Transmission from n=CLP is always 0. 0-F is received.  
 27H = Model ID of TG100  
 30H = Sub ID  
 00H =  
 00H =  
 mmH = Master Tune MSB  
 //H = Master Tune LSB  
 ccH = don't care (under 7FH)  
 F7H = End of Exclusive

<Table 1>

**MIDI Parameter Change table ( SYSTEM )**

Address (H)	Size (H)	Data (H)	Parameter	Description	Default value (H)
00 00 00	4	020C - 05F4(*1)	MASTER TUNE	-50 - +50[cent]	00 04 00 00
01				1st bit 3 - 0 → bit 15 - 12	400
02				2nd bit 3 - 0 → bit 11 - 8	
03				3rd bit 3 - 0 → bit 7 - 4	
04	1	00 - 7F	MASTER VOLUME	4th bit 3 - 0 → bit 3 - 0	7F
05	1	—		0 - 127	
06	1	34 - 4C(*2)	TRANSPOSE	-12 - +12[semitones]	40
7E		00	XG SYSTEM ON	00=XG sytem ON	
7F		00	RESET ALL PARAMETERS	00=ON (receive only)	
TOTAL SIZE	07				

\*1: Values lower than 020CH select -50 cents. Values higher than 05F4H select +50 cents.

\*2: Values from 28H through 33H are interpreted as -12 through -1. Values from 4DH through 58H are interpreted as +1 through +12.

MIDI Implementation Chart

Function	Transmitted	Recognized	Remarks
Basic Default Channel Changed	1 1~16	1 1~16	
Mode Default Messages Altered	3 × *****	1 × ×	*1 Poly Mode only
Note Number : True voice	15~114 *****	0~127 21~108	
Velocity Note on Note off	○ 9nH, v=1~127 × 9nH, v=0	○ v=1~127 ×	
After key's Touch Ch's	× ×	× ×	
Pitch Bender	×	×	
Control Change	0, 32 ○ 07 × 11 ○ 64 ○ 66 × 67 ○ 91 ○ 94 ×  120 × 121 ×	○ ○ ○ ○ ○ ○ ○ ○ ×  ○ ○	Bank Select Volume Expression Damper Sostenuto Soft pedal Reverb Depth Effect Depth  All sounds off Reset All Controllers
Program Change : True #	○ *****	○	
System Exclusive	○	○	
System : Song Position : Song Select Common : Tune	× × ×	× × ×	
System : Clock Real Time : Commands	○ ×	× ×	
Aux : Local ON/OFF : All Notes Off Messages : Active Sense : Reset	× × ○ ×	○ ○ (123~127) ○ ×	

Notes : \*1 = Recieve Mode is always multi timbre and Poly mode.

# Assembly Parts / Bauteile / Éléments à assembler / Partes del conjunto

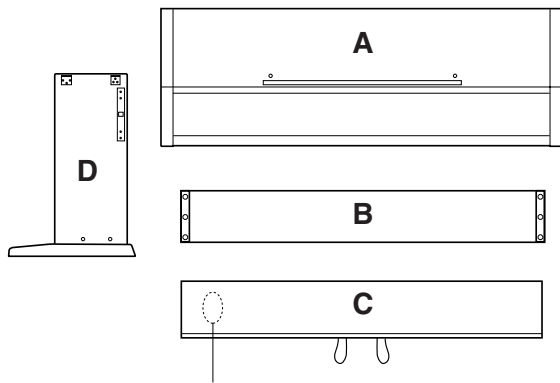

Bundled pedal cord inside  
Gebündeltes Pedalkabel  
Cordon de pédalier enroulé à l'intérieur  
Cable de pedales enrollado en el interior

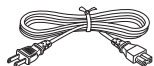

- AC power cord
- Netzkabel
- Cordon d'alimentation
- Cable de alimentación de CA



- Cord holders x 2
- Kabelhalter x 2
- Serre-câble x 2
- Soportes de cable x 2



- 6 x 25 mm round-head screws
- 6 x 25 mm Halbrundsrauben
- Vis à tête ronde de 6 x 25 mm
- Tornillos de cabeza redonda de 6 x 25 mm

x 4 ①



- 6 x 16 mm flat-head screws
- 6 x 16 mm Senkschrauben
- Vis à tête plate de 6 x 16 mm
- Tornillos de cabeza plana de 6 x 16 mm

x 8 ②

- The music stand is packaged in cardboard, and included inside the box. Do not forget to remove it from the box.
- Der Notenständer ist in einer separaten Verpackung im Karton enthalten. Vergessen Sie beim Auspacken nicht, auch den Notenständer aus dem Karton zu nehmen.
- Le pupitre à partition est emballé dans du carton et se trouve dans la boîte. Ne pas oublier de le retirer la boîte.
- El atril está embalado con cartón y se encuentra dentro de la caja. No se olvide de sacarlo de la caja.

## Keyboard Stand Assembly

### ⚠ CAUTION

- Be careful not to confuse parts, and be sure to install all parts in the correct direction. Please assemble in accordance with the sequence given below.
- Assembly should be carried out by at least two persons.
- Be sure to use the correct screw size, as indicated above. Use of incorrect screws can cause damage.
- Be sure to tighten up all screws upon completing assembly of each unit.
- To disassemble, reverse the assembly sequence given below.

Have a Phillips-head (+) screwdriver ready.

The parts shown in the "Assembly Parts" illustration will be used. Follow the assembly instructions and select the parts as needed.

### 1 Attach the side panels (D) to the pedal box (C).

Before installing the pedal box, untie and straighten out the bundled cord attached to the bottom of the pedal box. Don't discard the vinyl tie, you'll need it later in step 4.

Align the holes on the side of the pedal box (C) with those on the side panels (D), attach the pedal box to the side panels using the four 6 x 25 millimeter round-head screws ① — two screws on each side. Make sure the pedals extend in the same direction as the feet.

## Zusammenbau und Aufstellung

### ⚠ VORSICHT

- Achten Sie darauf, die Teile nicht zu verwechseln, und installieren Sie alle Teile in der richtigen Ausrichtung. Gehen Sie beim Zusammenbau bitte in der angegebenen Reihenfolge vor.
- Die Montage sollte von mindestens zwei Personen vorgenommen werden.
- Achten Sie darauf, die richtige Schraubengröße zu verwenden, wie es oben gezeigt ist. Die Verwendung der falschen Schrauben kann zu Schäden führen.
- Achten Sie während der Montage darauf, bei jedem Arbeitsschritt alle Schrauben festzuziehen.
- Für die Demontage muß die angegebene Reihenfolge umgekehrt befolgt werden.

Sie benötigen einen Kreuzschlitzschraubendreher (+).

Es werden die in der "Bauteile"-Zeichnung abgebildeten Teile verwendet. Folgen Sie beim Zusammenbau den Anweisungen, und wählen Sie die jeweils benötigten Teile.

### 1 Befestigen Sie die Seitenwände (D) am Pedalkasten (C).

Bevor Sie den Pedalkasten montieren, nehmen Sie zunächst das gebündelte Kabel aus dem Pedalkasten, entfernen den Kabelbinder und ziehen das Kabel dann gerade aus. Werfen Sie den Kabelbinder nicht wg, er wird in Schritt 4 wieder gebraucht.

Bringen Sie die Schraubenbohrungen an der Seite des Pedalkastens (C) mit denen an den Seitenwänden (D) zur Deckung, und schrauben Sie den Pedalkasten mit den vier 6 x 25 mm Halbrundsrauben ①, jeweils zwei Schrauben links und rechts, an den Seitenwänden fest. Achten Sie dabei darauf, daß die Pedale in dieselbe Richtung weisen wie die vorspringenden Teile der Füße.

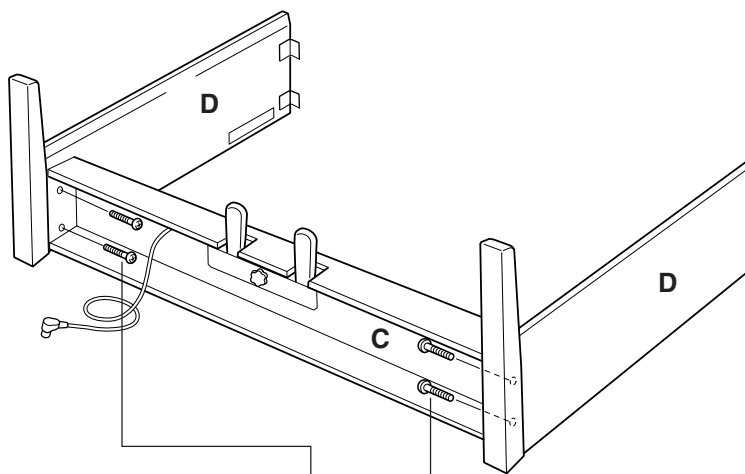
**1**

- 6 x 25 mm round-head screws ❶
- 6 x 25 mm Halbrundsrauben ❶
- Vis à tête ronde de 6 x 25 mm ❶
- Tornillos de cabeza redonda de 6 x 25 mm ❶

## Assemblage du support de clavier

### **⚠ PRECAUTION**

- Veiller à ne pas mélanger les pièces et à les installer dans le sens correct. Veuillez assembler l'instrument dans l'ordre indiqué ci-dessous.
- La présence de deux personnes minimum est nécessaire pour procéder au montage.
- Toujours utiliser des vis aux dimensions correctes, comme indiqué cidessus. L'utilisation de vis aux dimensions incorrectes pourrait en effet endommager l'instrument.
- Resserer convenablement toutes les vis après le montage de chaque élément.
- Pour démonter le Clavinova, inverser l'ordre des indications données ci-dessous.

Munissez-vous d'un tournevis Phillips (cruciforme).

Les éléments qui sont représentés sur la figure intitulée "Éléments à assembler" seront utilisés. Veuillez vous conformer aux instructions d'assemblage et sélectionner les éléments nécessaires.

### **1** Fixez les panneaux latéraux (D) au pédalier (C)

Avant de poser le pédalier, détacher le cordon de la partie inférieure du pédalier et le dérouler. Ne jetez pas l'attache en vinyle, vous la réutiliserez ultérieurement à l'étape 4.

Faites correspondre les trous visibles sur le flanc du pédalier (C) avec deux des panneaux latéraux (D), puis fixer le pédalier sur les panneaux latéraux à l'aide de quatre vis de fixation à tête ronde de 6 x 25 millimètres ❶ - soit deux vis de chaque côté. Veuillez à ce que les pédales soient dirigées dans le même sens que les supports inférieurs.

## Conjunto del soporte del teclado

### **⚠ CUIDADO**

- Observe cuidado para no confundir las piezas, y asegúrese de montar todas ellas en el sentido correcto. Proceda al montaje en el orden indicado a continuación.
- El montaje deberá realizarse al menos por dos personas.
- Procure utilizar los tornillos del tamaño adecuado, según se indica arriba. El empleo de tornillos inadecuados puede ocasionar daños en el instrumento.
- Asegúrese de apretar bien todos los tornillos después de montar cada unidad.
- Para desmontar las unidades, invierta la secuencia de montaje facilitada a continuación.

Tenga preparado un destornillador de cabeza en cruz (+).

Se usarán las partes mostradas en la ilustración de "Partes del conjunto". Siga las instrucciones de montaje y seleccione las partes a medida que se requieran.

### **1** Acople los paneles laterales (D) en la caja de pedales (C).

Antes de instalar la caja de pedales, desate y enderezca el cable plegado unido a la parte inferior de la caja de pedales. No tire la abrazadera de vinilo, porque la necesitará en el paso 4 de más adelante.

Alinee los orificios del lado de la caja de pedales (C) con los de los paneles laterales (D), y acople la caja de pedales a los paneles laterales empleando los cuatro tornillos de cabeza redonda de 6 x 25 milímetros ❶ — dos tornillos en cada lado. Asegúrese de que el pedal se extiende en la misma dirección que la pata.

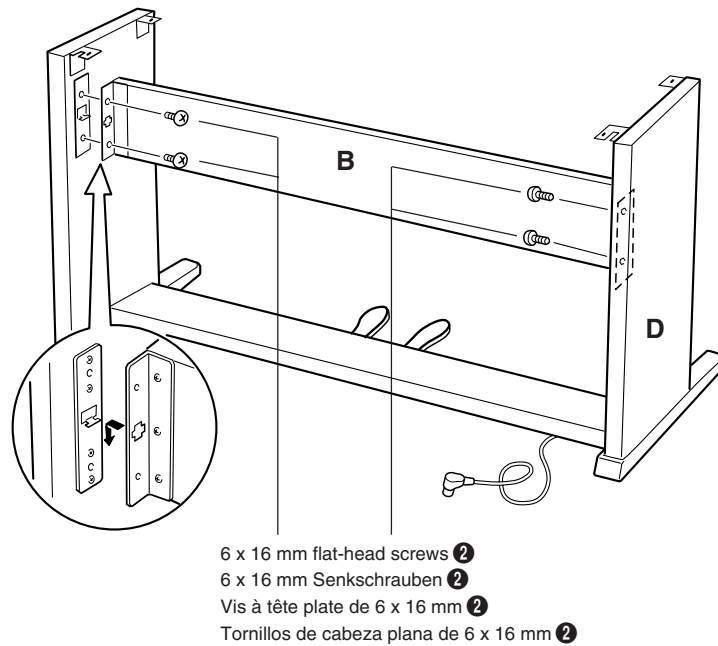

## 2 Attach the rear panel (B) to the side panels (D).

The rear panel (B) is installed between the side panels (D) with the brackets on each end toward the rear of the stand assembly. Place the square holes in the rear-panel brackets over the lugs extending from the side panels, then slide down. Each side of the rear panel is attached using two 6 x 16 flat-head screws ②.

## 3 Install the main unit (A).

Place the main unit (A) on the side panels (D) with the screws on its bottom panel (toward the rear of the main unit) just behind the grooves in the brackets located at the top of the side panels. Then slide the main unit forward until it stops. **WATCH YOUR FINGERS WHEN DOING THIS!!**

Align the holes on the bottom panel of the main unit with the holes in the brackets on the side panels (also center the main unit to produce equal clearance on the left and right sides, as shown in the illustration), then use the four 6 x 16 millimeter flat-head screws ② to attach the main unit. Two screws can be attached from the front side and two screws from the rear.

### ⚠ CAUTION

- Do not hold the keyboard in any position other than the position shown in the above illustration.
- Fingers can become pinched between the main unit and the side panels, be extra careful so as not to drop the main unit.

## 2 Schrauben Sie die Rückwand (B) an die beiden Seitenwände (D).

Die Rückwand (B) wird mit den Winkelblechen an beiden Enden nach hinten weisend an den Seitenwänden (D) befestigt. Lassen Sie dabei die Führungsnasen an den Seitenwänden in die Schlitzbohrungen in den beiden Winkelblechen greifen, und drücken Sie die Rückwand dann nach unten. Sichern Sie die Rückwand dann mit jeweils zwei kurzen schwarzen Schrauben ② an den Seitenwänden.

## 3 Montieren Sie die Tastatureinheit (A).

Setzen Sie die Tastatureinheit (A) so auf den fertigen Ständer, daß die beiden Schrauben an ihrer Unterseite hinter den Winkelblechen mit Führungsschlitz an der Hinterseite des Ständers zu liegen kommen. Schieben Sie die Tastatureinheit dann bis zum Anschlag in die Schlitzbohrungen. **KLEMMEN SIE IHRE FINGER DABEI NICHT EIN!!**

Richten Sie die Schraubenbohrungen an der Unterseite der Tastatureinheit mit den Bohrungen der Winkelbleche aus (achten Sie auch darauf, daß sie mittig auf dem Ständer steht, wie in der Abbildung gezeigt), um die Tastatureinheit dann mit den vier 6 x 16 mm Senkschrauben ② festzuschrauben. Zwei Schrauben werden von der Vorderseite her eingeführt, die beiden anderen von der Rückseite her.

### ⚠ VORSICHT

- Halten Sie die Tastatureinheit nur wie in der obigen Abbildung!
- Achten Sie darauf, daß Sie Ihre Finger nicht zwischen Tastatureinheit und den Seitenwänden einklemmen — die Tastatureinheit könnte dadurch zu Fall kommen!

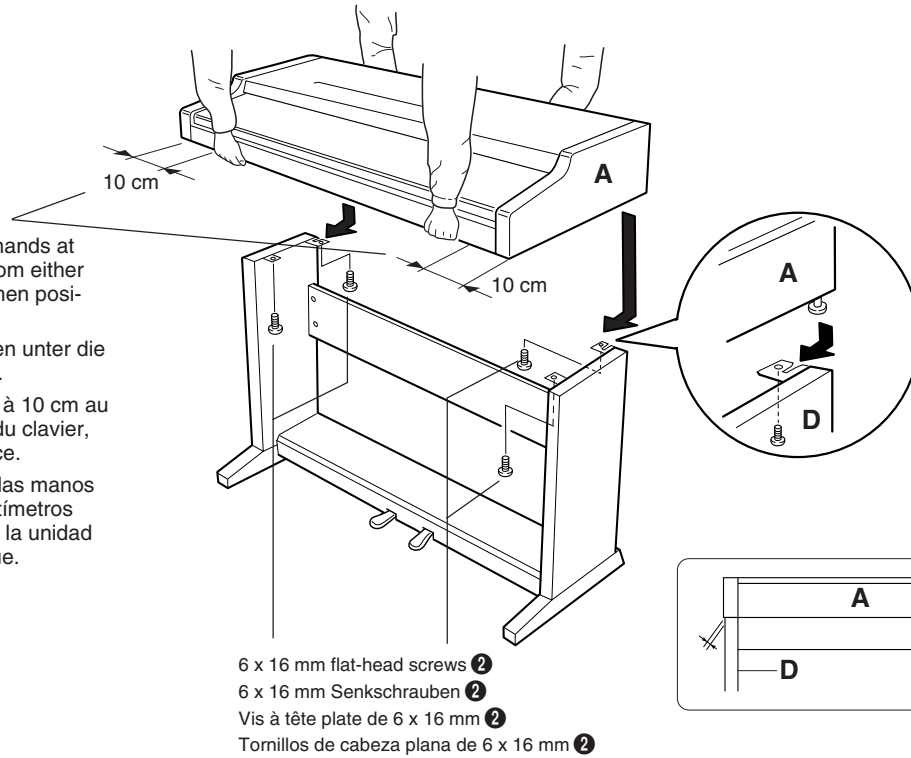
**3**

- Be sure to place your hands at least 10 centimeters from either end of the main unit when positioning it.
- Mindestens 10 cm innen unter die Tastatureinheit greifen.
- Placez bien vos mains à 10 cm au moins des extrémités du clavier, lors de sa mise en place.
- Asegúrese de colocar las manos por lo menos a 10 centímetros desde los extremos de la unidad principal cuando la sitúe.

6 x 16 mm flat-head screws ②  
 6 x 16 mm Senkschrauben ②  
 Vis à tête plate de 6 x 16 mm ②  
 Tornillos de cabeza plana de 6 x 16 mm ②

## 2 Fixez le panneau arrière (B) aux panneaux latéraux (D)

Le panneau arrière (B) doit être posé entre les panneaux latéraux (D) en prenant soin de diriger la ferrure située à chaque extrémité vers l'arrière du support. Placez les orifices carrés des ferrures du panneau arrière sur les languettes dépassant des panneaux latéraux et faites glisser vers le bas. Chaque côté du panneau arrière doit être fixé à l'aide de deux vis courtes noires ②.

## 3 Installez le clavier (A)

Placez le clavier sur les panneaux latéraux (D), avec les vis de son panneau inférieur (situées vers l'arrière du clavier) placées immédiatement derrière les rainures des ferrures situées à la partie supérieure des panneaux latéraux (D), puis faites glisser le clavier vers l'avant jusqu'à ce qu'il vienne en butée. **FAITES ATTENTION A VOS DOIGTS EN EXECUTANT CETTE OPERATION!!**

Alignez les trous du panneau inférieur du clavier sur les trous des ferrures des panneaux latéraux (centrez également le clavier de manière à avoir un jeu identique de chaque côté) utilisez ensuite quatre vis de fixation à tête plate de 6 x 16 millimètres ② pour immobiliser le clavier. Deux des vis de fixation peuvent être mises en place de l'avant et deux vis de fixation peuvent être mises en place de l'arrière.

### ⚠ PRECAUTION

- Ne tenez pas le clavier d'une autre manière que celle indiquée sur l'illustration ci-dessus.
- Attention car vous risquez de vous faire pincer les doigts entre le clavier et les panneaux latéraux de sorte que vous devez veiller à ne pas faire tomber le clavier.

## 2 Acople el panel posterior (B) en los paneles laterales (D).

El panel posterior (B) se instala entre los paneles laterales (D) con las ménsulas de cada extremo encaradas hacia la parte posterior del conjunto del soporte. Coloque los orificios cuadrados de las ménsulas del panel posterior por encima de las lengüetas que se extienden desde los paneles laterales, después deslice hacia abajo. Cada lado del panel posterior se acopla usando dos tornillos negros cortos ②.

## 3 Instale la unidad principal (A).

Coloque la unidad principal en los paneles laterales (D) con los tornillos de su panel inferior (hacia la parte posterior de la unidad principal) justo detrás de las ranuras de la ménsula ubicada en la parte superior de los paneles laterales (D), después deslice el teclado hacia adelante hasta que se pare. **¡TENGA CUIDADO CON SUS DEDOS MIENTRAS LO HACE!**

Alinee los orificios del panel inferior de la unidad principal con los orificios de las ménsulas de los paneles laterales (también centre la unidad principal para producir una holgura igual en los lados derecho e izquierdo, como se muestra en la ilustración), y emplee entonces los cuatro tornillos de cabeza plana de 6 x 16 milímetros ② para montar la unidad principal. Dos tornillos pueden colocarse desde el lado frontal y dos desde el lado posterior.

### ⚠ CUIDADO

- No sostenga el teclado en ninguna posición que no sea la posición mostrada en la ilustración de arriba.
- Podría pillarse los dedos ente la unidad principal y los paneles laterales, por lo que deberá tener mucho cuidado que no se caiga la unidad principal.

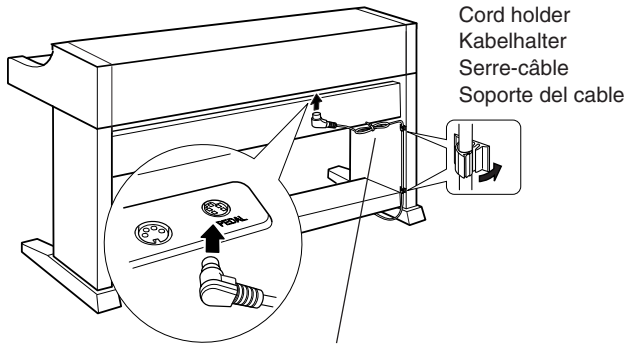
**4**

- Use the vinyl tie that was removed from the bundled pedal cord in step 1 to tie up any slack in the pedal cord.
- Nehmen Sie überlanges Kabel mit dem in Schritt 1 entfernten Kabelbinder auf.
- Utilisez l'attache en vinyle qui a été enlevée du cordon de pédalier à l'étape 1 pour attacher le fil excédentaire du cordon de pédalier.
- Emplee la abrazadera de vinilo que se sacó del cable plegado de los pedales en el paso 1 para fijar el cable de pedales sobrante.

**5**

- A voltage selector is provided in some areas.
- Spannungswähler (nur in bestimmten Verkaufsgebieten)
- Un sélecteur de tension est prévu pour certaines régions
- El selector de tensión está provisto para ciertos destinos.

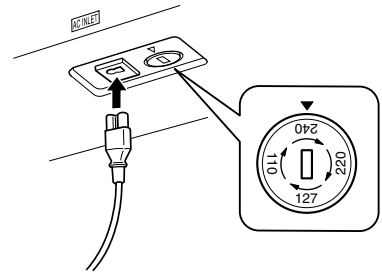

#### 4 Connect the pedal cord.

The pedal cord from the pedal box must be plugged into the PEDAL connector located at the rear of the main unit's underside. Once connected, attach the cord holders to the side panel as shown, then clip the cord into the holders.

#### 5 Voltage Selector

Before connecting the AC power cord, check the setting of the voltage selector which is provided in some areas. To set the selector for 110V, 127V, 220V or 240V main voltages, use a "minus" screwdriver to rotate the selector dial so that the correct voltage for your region appears next to the pointer on the panel. The voltage selector is set at 240V when the unit is initially shipped.

After the proper voltage has been selected, connect the AC power cord to the AC INLET and an AC wall outlet. A plug adaptor may be also provided in some areas to match the pin configuration of the AC wall outlets in your area.

#### ! CAUTION

- An improper voltage setting can cause serious damage to the Clavinova or result in improper operation.

#### 6 Set the adjuster.

For stability, an adjuster is provided on the bottom of the pedal box (C). Rotate the adjuster until it comes in firm contact with the floor surface. The adjuster ensures stable pedal operation and facilitates pedal effect control. If the adjuster is not in firm contact with the floor surface, distorted sound may result.

#### ■ After completing the assembly, please check the following.

- Are there any parts left over?
  - Review the assembly procedure and correct any errors.
- Is the Clavinova clear of doors and other movable fixtures?
  - Move the Clavinova to an appropriate location.
- Does the Clavinova make a rattling noise when you shake it?
  - Tighten all screws.
- Does the pedal box rattle or give way when you step on the pedals?
  - Turn the adjuster so that it is set firmly against the floor.
- Are the pedal and power cords inserted securely into the sockets?
  - Check the connection.
- If the main unit creaks or is otherwise unsteady when you play on the keyboard, refer to the assembly diagrams and retighten all screws.

- After assembly is complete, it will be necessary to remove the keyboard string. This procedure is performed once only and the string will never have to be reattached again. For instructions on its removal, refer to the paper titled "REQUEST" that can be found on the keys underneath the key cover (see page 6).

#### 4 Schließen Sie das Pedalkabel an.

Das vom Pedalkasten kommende Pedalkabel wird an die PEDAL-Buchse hinten an der Unterseite der Tastatureinheit angeschlossen. Bringen Sie nach dem Anschluß die Kabelhalter an der Seitenwand an, um das Kabel dann in diese Halter zu klemmen.

#### 5 Den Spannungswähler einstellen.

Bevor Sie nun das Netzkabel anschließen, müssen Sie den Spannungswähler (falls vorhanden) auf die örtliche Netzspannung einstellen. Zum Verstellen drehen Sie den Spannungswähler mit einem Schlitzschraubendreher, bis der richtige Spannungswert (110, 127, 220 oder 240) an der Pfeilmarkierung steht. Bei der Auslieferung werden alle Instrumente mit Spannungswähler auf "240" voreingestellt.

Nachdem Sie den Spannungswähler auf den richtigen Spannungswert eingestellt haben, stecken Sie das Netzkabel in die AC INLET-Buchse und schließen es an eine Steckdose an. In manchen Gebieten wird ein Steckeradapter mitgeliefert, um den Anschluß an die evtl. unterschiedlich geformte Steckdose zu ermöglichen.

#### ! VORSICHT

- Eine falsche Spannungseinstellung kann das Clavinova schwer beschädigen und Funktionsstörungen zur Folge haben.

#### 6 Justieren Sie schließlich noch den Höhenversteller.

Zur Stabilisierung ist an der Unterseite des Pedalkastens (C) ein Höhenversteller vorgesehen. Schrauben Sie den Höhenversteller heraus, bis er fest auf dem Fußboden steht. Der Höhenversteller sorgt für stabile Pedalbetätigung und ermöglicht eine präzise Regelung des Betätigungshubs. Wenn er nicht fest auf dem Boden steht, können beim Treten der Pedale Klangverzerrungen auftreten.

#### ■ Wenn der Zusammenbau beendet ist, prüfen Sie bitte folgende Dinge:

- Sind Teile übrig geblieben?
  - Gehen Sie den Vorgang des Zusammenbaus noch einmal durch und korrigieren Sie eventuelle Fehler.
- Befindet sich das Clavinova weit genug von Türen und anderen beweglichen Vorrichtungen entfernt?
  - Bewegen Sie das Clavinova an einen entsprechend sicheren Ort.
- Macht das Clavinova Klappergeräusche, wenn Sie es schütteln?
  - Ziehen Sie alle Schrauben fest.
- Klappert der Pedalkasten oder gibt er nach, wenn Sie das Pedal treten?
  - Drehen Sie den Höhenversteller, bis er fest auf dem Fußboden steht.
- Sind Pedal- und Netzkabel richtig an den Buchsen angeschlossen?
  - Prüfen Sie die Verbindung.
- Wenn die Haupteinheit knarrt oder beim Spielen wackelt, betrachten Sie die Abbildungen und ziehen Sie alle Schrauben noch einmal nach.

- Nach dem Zusammenbau müssen Sie den Tastatur-Sicherungsdraht entfernen. Diese Arbeit wird nur einmal ausgeführt, und der Draht braucht später nicht wieder angebracht zu werden. Anweisungen hierzu entnehmen Sie bitte dem unter der Tastaturabdeckung auf den Tasten liegenden Hinweisblatt (siehe Seite 6).

6

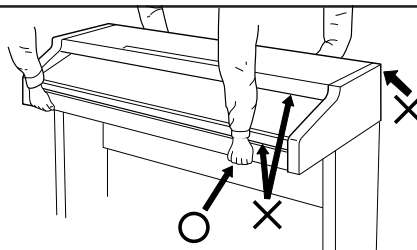
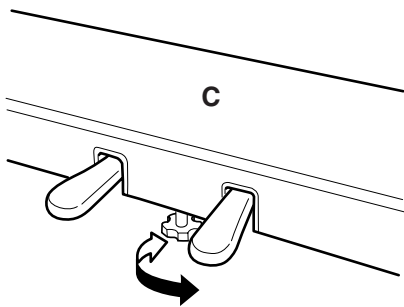

#### ⚠ CAUTION

- When moving the instrument after assembly, always hold the lower surface of the main unit, NEVER the top portion or keyboard cover. Improper handling can result in damage to the instrument or personal injury.

#### ⚠ VORSICHT

- Fassen Sie zum Umstellen des Instruments nach dem Zusammenbau stets unter das Gehäuse; heben Sie es NIEMALS am oberen Teil des Gehäuses oder am Tastaturdeckel. Bei Nichtbeachtung dieses Punkts kann das Instrument beschädigt und im Extremfall eine Verletzung hervorgerufen werden.

#### ⚠ PRECAUTION

- Pour déplacer l'instrument après le montage, toujours tenir l'instrument par la surface inférieure, JAMAIS par sa partie supérieure ou par le protège-clavier. Une mauvaise manipulation peut provoquer des dommages ou des blessures.

#### ⚠ CUIDADO

- Cuando mueva el instrumento después del montaje, sostenga siempre la superficie inferior de la unidad principal, y NUNCA la parte superior de la cubierta del teclado. La manipulación indebida puede causar daños en el instrumento o personales.

## 4 Raccordez le câble du pédalier

Le câble du pédalier qui sort du logement de pédalier doit être raccordé au connecteur PEDAL implanté à l'arrière du panneau de dessus de l'instrument. Une fois branché, fixez les attaches de câble sur le panneau latéral en procédant de la façon représentée sur la figure, puis emboîtez le câble dans les attaches.

## 5 Sélecteur de tension

Avant de connecter le cordon d'alimentation, vérifiez le réglage du sélecteur de tension qui est prévu pour certaines régions. Pour régler le sélecteur sur 110 V, 127 V, 220 V ou 240 V, utilisez un tournevis à lame plate pour tourner le cadran du sélecteur afin de mettre l'indication correspondant à la tension de votre région vis à vis du repère triangulaire situé sur le panneau. Le sélecteur de tension est réglé sur 240 V au départ d'usine.

Après avoir choisi la tension appropriée, branchez le cordon d'alimentation secteur dans la prise AC INLET de l'instrument et une prise de sortie secteur. Un adaptateur de prise peut également être fourni dans certaines régions pour pouvoir brancher le cordon à la prise secteur murale.

#### ⚠ PRECAUTION

- Vous risquez de sérieusement endommager le Clavinova ou de provoquer un fonctionnement anormal de l'instrument en ne choisissant pas correctement la tension d'alimentation.

## 6 N'oubliez pas de régler la hauteur du pédalier

Pour assurer la stabilité du pédalier (C), un dispositif de réglage a été prévu à sa partie inférieure. Tournez ce dispositif jusqu'à ce qu'il soit en contact ferme avec la surface du sol. Ce dispositif assure la stabilité du pédalier lors de son utilisation et facilite la commande au pied des effets. Si ce dispositif n'est pas en contact ferme avec le sol, il pourra se produire une distorsion du son.

### ■ Lorsque le montage est terminé, veuillez mener à bien les vérifications suivantes.

- Reste-t-il des pièces non utilisées?  
→ Passer en revue la procédure de montage et corriger toute erreur éventuelle.
- Le Clavinova est-il placé à l'écart des portes et de toute autre structure mobile?  
→ Déplacer le Clavinova vers un emplacement approprié.
- Lorsque vous secouez quelque peu le Clavinova, entendez-vous un cliquetis?  
→ Serrer convenablement toutes les vis.
- Le pédalier fait-il du bruit ou s'écarte-t-il lorsque vous appuyez sur les pédales?  
→ Tourner le stabilisateur de sorte que le Clavinova repose fermement sur le sol.
- Les cordons des pédales et d'alimentation sont-ils bien enfoncés dans les prises?  
→ Vérifier toutes les connexions.
- Si la partie principale de l'appareil craque ou est instable lorsque vous jouez sur le clavier, consulter les diagrammes de montage et resserrer toutes les vis.

- Dès que l'assemblage est complètement terminé, la corde de clavier doit être retirée. Ceci n'est exécuté qu'une seule fois et il ne sera plus nécessaire de fixer la corde à nouveau. En ce qui concerne les instructions pour retirer cette corde, veuillez vous référer à la page intitulée "REQUEST" qui est placée sur les touches du clavier sous le couvre-clavier (voir page 6).

## 4 Conecte el cable de los pedales.

El cable de los pedales procedente de la caja de pedales debe enchufarse al conector PEDAL situado en la parte posterior del lado inferior de la unidad principal. Una vez se ha conectado, coloque los soportes de cable del panel lateral como se muestra, y sujete el cable en los soportes.

## 5 Selector de tensión

Antes de conectar el cable de alimentación de CA, compruebe el ajuste del selector de tensión que se incorpora para ciertos destinos. Para ajustar el selector a 110V, 127V, 220V ó 240V de la red de alimentación, emplee un destornillador de cabeza recta "-" para girar el selector de modo que la tensión correcta de su zona aparezca al lado del indicador del panel. El selector de tensión se ajusta a 240V cuando la unidad sale de fábrica.

Después de haber seleccionado la tensión correcta, enchufe el cable de alimentación de CA a la toma AC INLET y a una toma de corriente de la pared. En algunas zonas puede suministrarse también un adaptador para adaptar la configuración de las patillas de los tomacorrientes de CA de su localidad.

#### ⚠ CUIDADO

- Un ajuste incorrecto de la tensión puede causar daños serios a la Clavinova o ser motivo de mal funcionamiento.

## 6 Asegúrese de ajustar el ajustador.

Para la estabilidad del aparato, se proporciona un ajustador en la parte inferior de la caja de pedales (C). Gire el ajustador hasta que contacte firmemente con el suelo. El ajustador asegura una operación estable de los pedales y facilita el control del efecto de los pedales. Si el ajustador no contacta firmemente con el suelo, puede resultar en sonido distorsionado.

### ■ Cuando haya concluido el montaje, compruebe los siguientes puntos:

- ¿Ha quedado alguna pieza sin instalar?  
→ Revise el procedimiento de montaje y corrija cualquier error que se haya podido cometer.
- ¿Está el Clavinova alejado del recorrido de puertas y muebles?  
→ Traslade el Clavinova a una posición adecuada.
- ¿Suena algún ruido de holgura cuando se mueve el Clavinova?  
→ Apriete con firmeza todos los tornillos.
- ¿Vibra o cede la caja de pedales cuando se pisan los pedales?  
→ Gire el estabilizador hasta que apoye firmemente sobre el suelo.
- ¿Están perfectamente insertados los cables de pedal y alimentación en los conectores?  
→ Revise las conexiones.
- Si la unidad principal cruje o presenta algún signo de inestabilidad cuando se toca el teclado, consulte los esquemas de montaje y vuelva a apretar todos los tornillos.

- Después de haber terminado el montaje, será necesario extraer la cuerda del teclado. Este procedimiento sólo se lleva a cabo una vez y la cuerda no se tendrá que volver a atar nunca más. Para las instrucciones sobre la extracción de la cuerda, consulte el documento titulado "RUEGO" que encontrará sobre las teclas debajo de la cubierta del teclado (vea la página 6).

# Voice Descriptions / Beschreibung der Stimmen / Description des voix / Descripciones de las voces

Voice	Stereo/ Mono	Touch Response	Voice Descriptions
GRAND PIANO	Stereo	○	Newly-recorded samples from a full concert grand piano. Perfect for classical compositions as well as any other style that requires acoustic piano.
			Neu aufgezeichnete Samples eines echten Konzertflügels. Perfekt für klassische Kompositionen sowie viele andere Musikrichtungen, für die ein akustischer Klavierklang wichtig ist.
			Nouveaux échantillons enregistrés d'un vrai piano de concert. Parfaits pour les compositions classiques comme pour tout autre style nécessitant un piano acoustique.
			Muestras nuevas grabadas en un piano de cola para conciertos. Son perfectas para composiciones clásicas así como para otros estilos que requieren piano acústico.
E.PIANO	Stereo	○	An electronic piano sound created by FM synthesis. Extremely "musical" response with varying timbre according to keyboard dynamics.
			Ein elektronischer Pianosound, der durch FM-Synthese erzeugt wird. Äußerst "musikalische" Ansprache mit anschlagstärkeabhängiger Klangfärbung.
			Sonorité de piano électronique créée par synthèse FM. Réponse extrêmement "musicale" avec un timbre variant en proportion de la dynamique du clavier.
			Sonido de piano electrónico creado con síntesis de FM. Tiene una respuesta muy "musical" con variación del timbre de acuerdo con la dinámica del teclado.
CHURCH ORGAN	Stereo	×	A soft pipe-organ type voice that is ideal for hymn accompaniment and other styles.
			Ein sanfter pfeifenorgelähnlicher Klang, der sich ideal für Hymnenbegleitung und andere Musikstile eignet.
			Voix de type orgue à tuyaux et sonorité enveloppée convenant parfaitement pour l'accompagnement d'un hymne ou d'autres styles.
			Una voz del tipo de órgano de tubos que es ideal para acompañamientos de himnos y otros estilos.
STRINGS	Stereo	○	A large string ensemble. Try combining this voice with piano in the DUAL mode.
			Ein großes Streicherensemble. Probieren Sie diese Stimme einmal kombiniert mit Piano im Dualmodus aus.
			Grand ensemble à cordes. Essayez d'associer cette voix avec le piano en mode DUAL.
			Un conjunto de instrumentos de cuerdas grande. Pruebe combinando esta voz con la de piano en el modo DUAL.

## Demo Song List / Verzeichnis der Demo-Songs / Liste des morceaux de démonstration / Lista de canciones de demostración

Voice Name	Title	Composer
GRAND PIANO	Étude op. 10-5 "Black Key"	F.F.Chopin
E.PIANO	Clair de lune	C.A.Debussy
CHURCH ORGAN	Organ Concerto op.4 No.2	G.F.Händel
STRINGS	Brandenburgisches Konzert No.3	J.S.Bach

- Some of the demonstration pieces listed above are short rearranged excerpts from the original compositions.
- Bei manchen der oben aufgeführten Demo-Stücke handelt es sich um kurze, umgestaltete Auszüge aus den Originalkompositionen.
- Certains des morceaux de démonstration cités ci-dessus sont de courts extraits arrangés des compositions originales.
- Algunas de las piezas de demostración arriba mencionadas son pasajes cortos arreglados de las composiciones originales.

# Specifications/Technische Daten/Caractéristiques techniques/Especificaciones

		CLP-920
<b>KEYBOARD</b>		88 KEYS (A-1 ~ C7)
<b>POLYPHONY</b>		32 NOTES MAX.
<b>VOICES</b>		GRAND PIANO, E.PIANO, CHURCH ORGAN, STRINGS
<b>REVERB CONTROL</b>		ON/OFF
<b>PEDAL CONTROLS</b>		SOFT, DAMPER
<b>OTHER CONTROL</b>		MASTER VOLUME
<b>JACKS/CONNECTORS</b>		PHONES x 2, AUX OUT R & L/L+R, AUX IN R & L/L+R, MIDI IN/OUT/THRU, HOST SELECT, TO HOST, PEDAL
<b>INPUT &amp; OUTPUT LEVEL/IMPEDANCE</b>		AUX OUT: Output impedance 600 Ω AUX IN: Input impedance 10 kΩ / Input sensitivity 0.26V
<b>MAIN AMPLIFIERS</b>		20W x 2
<b>SPEAKERS</b>		16 cm x 2
<b>DIMENSIONS (W x D x H)</b>	without music stand	1370 x 501 x 843 mm (54" x 19-3/4" x 33-1/4")
	with music stand	1370 x 501 x 1030 mm (54" x 19-3/4" x 40-1/2")
<b>WEIGHT</b>		49.0 kg (108 lbs.)

• Specifications and descriptions in this owner's manual are for information purposes only. Yamaha Corp. reserves the right to change or modify products or specifications at any time without prior notice. Since specifications, equipment or options may not be the same in every locale, please check with your Yamaha dealer.

• Die technischen Daten und Beschreibungen in dieser Bedienungsanleitung dienen nur der Information. Yamaha Corp. behält sich das Recht vor, Produkte oder deren technische Daten jederzeit ohne vorherige Ankündigung zu verändern oder zu modifizieren. Da die technischen Daten, das Gerät selbst oder Sonderzubehör nicht in jedem Land gleich sind, setzen Sie sich im Zweifel bitte mit Ihrem Yamaha-Händler in Verbindung.

• Les caractéristiques techniques et les descriptions du mode d'emploi ne sont données que pour information. Yamaha Corp. se réserve le droit de changer ou modifier les produits et leurs caractéristiques techniques à tout moment sans aucun avis. Du fait que les caractéristiques techniques, les équipements et les options peuvent différer d'un pays à l'autre, adressez-vous au distributeur Yamaha le plus proche.

• Las especificaciones y descripciones de este manual del propietario tienen sólo el propósito de servir como información. Yamaha Corp. se reserva el derecho a efectuar cambios o modificaciones en los productos o especificaciones en cualquier momento sin previo aviso. Puesto que las especificaciones, equipos u opciones pueden no ser las mismas en todos los mercados, solicite información a su distribuidor Yamaha.

# IMPORTANT SAFETY INSTRUCTIONS

## INFORMATION RELATING TO PERSONAL INJURY, ELECTRICAL SHOCK, AND FIRE HAZARD POSSIBILITIES HAS BEEN INCLUDED IN THIS LIST.

**WARNING-** When using any electrical or electronic product, basic precautions should always be followed. These precautions include, but are not limited to, the following:

- 1.** Read all Safety Instructions, Installation Instructions, Special Message Section items, and any Assembly Instructions found in this manual **BEFORE** marking any connections, including connection to the main supply.
- 2.** Main Power Supply Verification: Yamaha products are manufactured specifically for the supply voltage in the area where they are to be sold. If you should move, or if any doubt exists about the supply voltage in your area, please contact your dealer for supply voltage verification and (if applicable) instructions. The required supply voltage is printed on the name plate. For name plate location, please refer to the graphic found in the Special Message Section of this manual.
- 3.** This product may be equipped with a polarized plug (one blade wider than the other). If you are unable to insert the plug into the outlet, turn the plug over and try again. If the problem persists, contact an electrician to have the obsolete outlet replaced. Do **NOT** defeat the safety purpose of the plug.
- 4.** Some electronic products utilize external power supplies or adapters. Do **NOT** connect this type of product to any power supply or adapter other than one described in the owners manual, on the name plate, or specifically recommended by Yamaha.
- 5.** **WARNING:** Do not place this product or any other objects on the power cord or place it in a position where anyone could walk on, trip over, or roll anything over power or connecting cords of any kind. The use of an extension cord is not recommended! If you must use an extension cord, the minimum wire size for a 25' cord (or less) is 18 AWG. **NOTE:** The smaller the AWG number, the larger the current handling capacity. For longer extension cords, consult a local electrician.
- 6.** Ventilation: Electronic products, unless specifically designed for enclosed installations, should be placed in locations that do not interfere with proper ventilation. If instructions for enclosed installations are not provided, it must be assumed that unobstructed ventilation is required.
- 7.** Temperature considerations: Electronic products should be installed in locations that do not significantly contribute to their operating temperature. Placement of this product close to heat sources such as; radiators, heat registers and other devices that produce heat should be avoided.
- 8.** This product was **NOT** designed for use in wet/damp locations and should not be used near water or exposed to rain. Examples of wet/damp locations are; near a swimming pool, spa, tub, sink, or wet basement.
- 9.** This product should be used only with the components supplied or; a cart, rack, or stand that is recommended by the manufacturer. If a cart, rack, or stand is used, please observe all safety markings and instructions that accompany the accessory product.
- 10.** The power supply cord (plug) should be disconnected from the outlet when electronic products are to be left unused for extended periods of time. Cords should also be disconnected when there is a high probability of lightning and/or electrical storm activity.
- 11.** Care should be taken that objects do not fall and liquids are not spilled into the enclosure through any openings that may exist.
- 12.** Electrical/electronic products should be serviced by a qualified service person when:
  - a. The power supply cord has been damaged; or
  - b. Objects have fallen, been inserted, or liquids have been spilled into the enclosure through openings; or
  - c. The product has been exposed to rain; or
  - d. The product does not operate, exhibits a marked change in performance; or
  - e. The product has been dropped, or the enclosure of the product has been damaged.
- 13.** Do not attempt to service this product beyond that described in the user-maintenance instructions. All other servicing should be referred to qualified service personnel.
- 14.** This product, either alone or in combination with an amplifier and headphones or speaker/s, may be capable of producing sound levels that could cause permanent hearing loss. **DO NOT** operate for a long period of time at a high volume level or at a level that is uncomfortable. If you experience any hearing loss or ringing in the ears, you should consult an audiologist. **IMPORTANT:** The louder the sound, the shorter the time period before damage occurs.
- 15.** Some Yamaha products may have benches and/or accessory mounting fixtures that are either supplied as a part of the product or as optional accessories. Some of these items are designed to be dealer assembled or installed. Please make sure that benches are stable and any optional fixtures (where applicable) are well secured **BEFORE** using. Benches supplied by Yamaha are designed for seating only. No other uses are recommended.

## PLEASE KEEP THIS MANUAL

For details of products, please contact your nearest Yamaha or the authorized distributor listed below.

Pour plus de détails sur les produits, veuillez-vous adresser à Yamaha ou au distributeur le plus proche de vous figurant dans la liste suivante.

Die Einzelheiten zu Produkten sind bei Ihrer unten aufgeführten Niederlassung und bei Yamaha Vertragshändlern in den jeweiligen Bestimmungsländern erhältlich.

Para detalles sobre productos, contacte su tienda Yamaha más cercana o el distribuidor autorizado que se lista debajo.

## NORTH AMERICA

### CANADA

**Yamaha Canada Music Ltd.**  
135 Milner Avenue, Scarborough, Ontario,  
M1S 3R1, Canada  
Tel: 416-298-1311

### U.S.A.

**Yamaha Corporation of America,  
Keyboard Division**  
6600 Orangethorpe Ave., Buena Park, Calif. 90620,  
U.S.A.  
Tel: 714-522-9011

## CENTRAL & SOUTH AMERICA

### MEXICO

**Yamaha de Mexico S.A. De C.V.,  
Departamento de ventas**  
Javier Rojo Gomez No.1149, Col. Gpe Del  
Moral, Deleg. Iztapalapa, 09300 Mexico, D.F.  
Tel: 686-00-33

### BRAZIL

**Yamaha Musical do Brasil LTDA.**  
Av. Rebouças 2636, São Paulo, Brasil  
Tel: 011-853-1377

### ARGENTINA

**Yamaha Music Argentina S.A.**  
Viamonte 1145 Piso-2-B 1053,  
Buenos Aires, Argentina  
Tel: 1-4371-7021

### PANAMA AND OTHER LATIN AMERICAN COUNTRIES/ CARIBBEAN COUNTRIES

**Yamaha de Panama S.A.**  
Torre Banco General, Piso 7, Urbanización Marbella,  
Calle 47 y Aquilino de la Guardia,  
Ciudad de Panamá, Panamá  
Tel: 507-269-5311

## EUROPE

### THE UNITED KINGDOM

**Yamaha-Kemble Music (U.K.) Ltd.**  
Sherbourne Drive, Tilbrook, Milton Keynes,  
MK7 8BL, England  
Tel: 01908-366700

### IRELAND

**Danfay Ltd.**  
61D, Sallynoggin Road, Dun Laoghaire, Co. Dublin  
Tel: 01-2859177

### GERMANY/SWITZERLAND

**Yamaha Europa GmbH.**  
Siemensstraße 22-34, 25462 Rellingen,  
F.R. of Germany  
Tel: 04101-3030

### AUSTRIA

**Yamaha Music Austria**  
Schleiergasse 20, A-1100 Wien Austria  
Tel: 01-60203900

### THE NETHERLANDS

**Yamaha Music Nederland**  
Kanaalweg 18G, 3526KL, Utrecht, The Netherlands  
Tel: 030-2828411

### BELGIUM

**Yamaha Music Belgium**  
Keiberg Imperiastraat 8, 1930 Zaventem, Belgium  
Tel: 02-7258220

### FRANCE

**Yamaha Musique France,  
Division Claviers**  
BP 70-77312 Marne-la-Vallée Cedex 2, France  
Tel: 01-64-61-4000

### ITALY

**Yamaha Musica Italia S.P.A.,  
Home Keyboard Division**  
Viale Italia 88, 20020 Lainate (Milano), Italy  
Tel: 02-935-771

### SPAIN/PORTUGAL

**Yamaha-Hazen Electronica Musical, S.A.**  
Ctra. de la Coruna km. 17, 200, 28230  
Las Rozas (Madrid) Spain  
Tel: 91-201-0700

### GREECE

**Philippe Nakas S.A.**  
Navarinou Street 13, P.Code 10680, Athens, Greece  
Tel: 01-364-7111

### SWEDEN

**Yamaha Scandinavia AB**  
J. A. Wettergrens Gata 1  
Box 30053  
S-400 43 Göteborg, Sweden  
Tel: 031 89 34 00

### DENMARK

**YS Copenhagen Liaison Office**  
Generatorvej 8B  
DK-2730 Herlev, Denmark  
Tel: 44 92 49 00

### FINLAND

**F-Musiikki Oy**  
Kluuvikatu 6, P.O. Box 260,  
SF-00101 Helsinki, Finland  
Tel: 09 618511

### NORWAY

**Norsk filial av Yamaha Scandinavia AB**  
Grini Næringspark 1  
N-1345 Østerås, Norway  
Tel: 67 16 77 70

### ICELAND

**Skifan HF**  
Skeifan 17 P.O. Box 8120  
IS-128 Reykjavik, Iceland  
Tel: 525 5000

### OTHER EUROPEAN COUNTRIES

**Yamaha Europa GmbH.**  
Siemensstraße 22-34, 25462 Rellingen,  
F.R. of Germany  
Tel: 04101-3030

## AFRICA

**Yamaha Corporation,  
Asia-Pacific Music Marketing Group**  
Nakazawa-cho 10-1, Hamamatsu, Japan 430-8650  
Tel: 053-460-2312

## MIDDLE EAST

### TURKEY/CYPRUS

**Yamaha Europa GmbH.**  
Siemensstraße 22-34, 25462 Rellingen,  
F.R. of Germany  
Tel: 04101-3030

### OTHER COUNTRIES

**Yamaha Music Gulf FZE**  
LB21-128 Jebel Ali Freezone  
P.O.Box 17328, Dubai, U.A.E.  
Tel: 971-4-881-5868

## ASIA

### HONG KONG

**Tom Lee Music Co., Ltd.**  
11/F., Silvercord Tower 1, 30 Canton Road,  
Tsimshatsui, Kowloon, Hong Kong  
Tel: 2737-7688

### INDONESIA

**PT. Yamaha Music Indonesia (Distributor)  
PT. Nusantik**  
Gedung Yamaha Music Center, Jalan Jend. Gatot  
Subroto Kav. 4, Jakarta 12930, Indonesia  
Tel: 21-520-2577

### KOREA

**Cosmos Corporation**  
1461-9, Seocho Dong, Seocho Gu, Seoul, Korea  
Tel: 02-3486-0011

### MALAYSIA

**Yamaha Music Malaysia, Sdn., Bhd.**  
Lot 8, Jalan Perbandaran, 47301 Kelana Jaya,  
Petaling Jaya, Selangor, Malaysia  
Tel: 3-703-0900

### PHILIPPINES

**Yupango Music Corporation**  
339 Gil J. Puyat Avenue, P.O. Box 885 MCPO,  
Makati, Metro Manila, Philippines  
Tel: 819-7551

### SINGAPORE

**Yamaha Music Asia Pte., Ltd.**  
11 Ubi Road #06-00, Meiban Industrial Building,  
Singapore  
Tel: 65-747-4374

### TAIWAN

**Yamaha KHS Music Co., Ltd.**  
10F, 150, Tun-Hwa Northroad,  
Taipei, Taiwan, R.O.C.  
Tel: 02-2713-8999

### THAILAND

**Siam Music Yamaha Co., Ltd.**  
121/60-61 RS Tower 17th Floor,  
Ratchadaphisek RD., Dindaeng,  
Bangkok 10320, Thailand  
Tel: 02-641-2951

### THE PEOPLE'S REPUBLIC OF CHINA AND OTHER ASIAN COUNTRIES

**Yamaha Corporation,  
Asia-Pacific Music Marketing Group**  
Nakazawa-cho 10-1, Hamamatsu, Japan 430-8650  
Tel: 053-460-2317

## OCEANIA

### AUSTRALIA

**Yamaha Music Australia Pty. Ltd.**  
Level 1, 99 Queensbridge Street, Southbank, Victoria  
3006, Australia  
Tel: 3-9693-5111

### NEW ZEALAND

**Music Houses of N.Z. Ltd.**  
146/148 Captain Springs Road, Te Papapa,  
Auckland, New Zealand  
Tel: 9-634-0099

### COUNTRIES AND TRUST TERRITORIES IN PACIFIC OCEAN

**Yamaha Corporation,  
Asia-Pacific Music Marketing Group**  
Nakazawa-cho 10-1, Hamamatsu, Japan 430-8650  
Tel: 053-460-2312

**HEAD OFFICE** Yamaha Corporation, Pro Audio & Digital Musical Instrument Division  
Nakazawa-cho 10-1, Hamamatsu, Japan 430-8650  
Tel: 053-460-3273

# FCC INFORMATION (U.S.A.)

## 1. IMPORTANT NOTICE: DO NOT MODIFY THIS UNIT!

This product, when installed as indicated in the instructions contained in this manual, meets FCC requirements. Modifications not expressly approved by Yamaha may void your authority, granted by the FCC, to use the product.

## 2. IMPORTANT:

When connecting this product to accessories and/or another product use only high quality shielded cables. Cable/s supplied with this product MUST be used. Follow all installation instructions. Failure to follow instructions could void your FCC authorization to use this product in the USA.

## 3. NOTE:

This product has been tested and found to comply with the requirements listed in FCC Regulations, Part 15 for Class "B" digital devices. Compliance with these requirements provides a reasonable level of assurance that your use of this product in a residential environment will not result in harmful interference with other electronic devices. This equipment generates/uses radio frequencies and, if not installed and used according to the instructions found in the users manual, may cause interference harmful to the operation of other electronic devices. Compliance with FCC

regulations does not guarantee that interference will not occur in all installations. If this product is found to be the source of interference, which can be determined by turning the unit "OFF" and "ON", please try to eliminate the problem by using one of the following measures:

Relocate either this product or the device that is being affected by the interference.

Utilize power outlets that are on different branch (circuit breaker or fuse) circuits or install AC line filter/s.

In the case of radio or TV interference, relocate/reorient the antenna. If the antenna lead-in is 300 ohm ribbon lead, change the lead-in to co-axial type cable.

If these corrective measures do not produce satisfactory results, please contact the local retailer authorized to distribute this type of product. If you can not locate the appropriate retailer, please contact Yamaha Corporation of America, Electronic Service Division, 6600 Orangethorpe Ave, Buena Park, CA90620

The above statements apply ONLY to those products distributed by Yamaha Corporation of America or its subsidiaries.

\* This applies only to products distributed by YAMAHA CORPORATION OF AMERICA.

(class B)

## IMPORTANT NOTICE FOR THE UNITED KINGDOM Connecting the Plug and Cord

IMPORTANT. The wires in this mains lead are coloured in accordance with the following code:

BLUE : NEUTRAL  
BROWN : LIVE

As the colours of the wires in the mains lead of this apparatus may not correspond with the coloured markings identifying the terminals in your plug proceed as follows:

The wire which is coloured BLUE must be connected to the terminal which is marked with the letter N or coloured BLACK.

The wire which is coloured BROWN must be connected to the terminal which is marked with the letter L or coloured RED.

Making sure that neither core is connected to the earth terminal of the three pin plug.

(2 wires)

• This applies only to products distributed by Yamaha-Kemble Music (U.K.) Ltd.

**CAUTION:** TO PREVENT ELECTRIC SHOCK, MATCH WIDE BLADE OF PLUG TO WIDE SLOT, FULLY INSERT.

**ATTENTION:** POUR ÉVITER LES CHOCs ÉLECTRIQUES, INTRODUIRE LA LAME LA PLUS LARGE DE LA FICHE DANS LA BORNE CORRESPONDANTE DE LA PRISE ET POUSSER JUSQU'AU FOND.

• This applies only to products distributed by Yamaha Canada Music Ltd. (polarity)  
• Ceci ne s'applique qu'aux produits distribués par Yamaha Canada Musique Ltée.



Clavinova Web site (English only)

<http://www.yamaha.co.jp/english/product/cl/>

Yamaha Manual Library (English versions only)

<http://www2.yamaha.co.jp/manual/english/>

M.D.G., Pro Audio & Digital Musical Instrument Division, Yamaha Corporation  
© 2000 Yamaha Corporation

V576720 0??POZC??.-??B0 Printed in Indonesia