

Clavinova®

使用说明书

CLP-585

CLP-575

CLP-545

CLP-535

CLP-565GP

重要

—检查电源— (CLP-585/575)

确保您所在地的交流电源电压与位于底部面板的铭牌上指定的电压匹配。在某些地区，可能在电源线附近的主键盘装置的底部面板上提供电压选择器。确保电压选择器设定为您所在区域的电压。本机出厂时，电压选择器设定在 **240V**。如要更改设置，请使用“—”型螺丝刀旋转选择器拨盘，使正确的电压显示在面板上的指针旁。

使用本乐器前，务必先阅读第 **6-7** 页上的“注意事项”。
有关组装本乐器的信息，请参见本说明书最后的指示。

CLP-585

| 部件名称 | 有毒有害物质或元素 | | | | | |
|-------|-----------|--------|--------|---------------|------------|--------------|
| | 铅 (Pb) | 汞 (Hg) | 镉 (Cd) | 六价铬 (Cr (VI)) | 多溴联苯 (PBB) | 多溴二苯醚 (PBDE) |
| 印刷电路板 | × | ○ | ○ | ○ | ○ | ○ |

○：表示该有毒有害物质在该部件所有均质材料中的含量均在 SJ/T 11363-2006 标准规定的限量要求以下。

×：表示该有毒有害物质至少在该部件的某一均质材料中的含量超出 SJ/T 11363-2006 标准规定的限量要求。



此标识适用于在中华人民共和国销售的电子信息产品。
标识中间的数字为环保使用期限的年数。

PS 23

保护环境

如果需要废弃设备时，请与本地相关机构联系，获取正确的废弃方法。请勿将设备随意丢弃或作为生活垃圾处理。

CLP-545, CLP-535

| 部件名称 | 有毒有害物质或元素 | | | | | |
|-------|-----------|--------|--------|---------------|------------|--------------|
| | 铅 (Pb) | 汞 (Hg) | 镉 (Cd) | 六价铬 (Cr (VI)) | 多溴联苯 (PBB) | 多溴二苯醚 (PBDE) |
| 外壳、框架 | × | ○ | ○ | ○ | ○ | ○ |
| 印刷线路板 | × | ○ | ○ | ○ | ○ | ○ |

○：表示该有毒有害物质在该部件所有均质材料中的含量均在 SJ/T 11363-2006 标准规定的限量要求以下。

×：表示该有毒有害物质至少在该部件的某一均质材料中的含量超出 SJ/T 11363-2006 标准规定的限量要求。



此标识适用于在中华人民共和国销售的电子信息产品。
标识中间的数字为环保使用期限的年数。

PS 58

保护环境

如果需要废弃设备时，请与本地相关机构联系，获取正确的废弃方法。请勿将设备随意丢弃或作为生活垃圾处理。



仅适用于海拔 2000m 以下地区安全使用。

2000m تىزىمىدا ئىشلىتىشكە مەسئۇل ئەمەس. 2000m تىزىمىدا ئىشلىتىشكە مەسئۇل ئەمەس.

قۇرغاقچىلىق سىستېمىسى 2000م ئېگىزلىك تەۋەن رايونلاردا بىخەتەر ئىشلىتىشكە مەسئۇل ئەمەس.

دېڭىز يۈزىدىن 2000 مېتىر تۆۋەن رايونلاردا بىخەتەر ئىشلىتىشكە مەسئۇل ئەمەس.

Dan hab yungh youq gij digih haijbaz 2 000m doxroengz haenx ancienz sawjyungh.

(ccc_sea_level_01)

这个符号位于本机的背部或底部。

بۇ بەلگە ماشىنىنىڭ دۈمبە قىسمىغا ياكى تەگ قىسمىغا جايلاشتۇرۇلدى.

قۇرغاقچىلىق سىستېمىسى 2000م ئېگىزلىك تەۋەن رايونلاردا بىخەتەر ئىشلىتىشكە مەسئۇل ئەمەس.

دېڭىز يۈزىدىن 2000 مېتىر تۆۋەن رايونلاردا بىخەتەر ئىشلىتىشكە مەسئۇل ئەمەس.

Aen mai de voh youq laeng gei roxnaeuw daix gei.

本产品的型号、序列号、电源要求等规格可能标在铭牌上或铭牌附近，铭牌位于本机底部。请将该序列号填写到下方的横线上，并妥善保存本说明书，以便在产品被盗时作为永久购买凭证使用。

型号名称

序列号

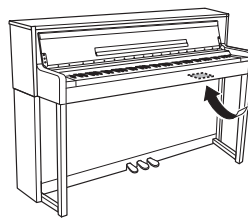

铭牌位于本乐器底部。

(bottom_zh_01)

注意事项

请在操作使用前，首先仔细阅读下述内容

请将本说明书存放在安全且便于取阅的地方，以便将来随时参阅。



警告

为了避免因触电、短路、损伤、火灾或其它危险可能导致的严重受伤甚至死亡，请务必遵守下列基本注意事项。这些注意事项包括但不限于下列情况：

电源 / 电源线

- 请勿将电源线放置在取暖器或暖气片附近。此外，不要过分弯折、损伤电源线，或在其上加压重物。
- 只能使用本乐器所规定的额定电压。所要求的电压被印在本乐器的铭牌上。
- 只能使用提供的电源线 / 插头。
- 定期检查电插头，擦除插头上积起来的脏物或灰尘。

请勿打开

- 本乐器不含任何用户可自行修理的零件。请勿打开本乐器或试图拆卸其内部零件或进行任何方式的改造。若出现异常，请立即停止使用，并请有资质的 Yamaha 维修人员进行检修。

关于潮湿的警告

- 请勿让本乐器淋雨或在水附近及潮湿环境中使用，或将盛有液体的容器（如花瓶、瓶子或玻璃杯）放在其上，否则可能会导致液体溅入任何开口。如果任何液体如水渗入本乐器，请立即切断电源并从 AC 电源插座拔下电源线。然后请有资质的 Yamaha 维修人员对设备进行检修。
- 切勿用湿手插拔电源线插头。

火警

- 请勿在乐器上放置燃烧着的物体，比如蜡烛。燃烧的物体可能会倾倒并引发火灾。

当意识到任何异常情况时

- 当出现以下任何一种问题时，请立即关闭电源开关并从电源插座中拔出电源线插头。然后请 Yamaha 维修人员进行检修。
 - 电源线或插头出现磨损或损坏。
 - 散发出异常气味或冒烟。
 - 一些物体掉入乐器中。
 - 使用乐器过程中声音突然中断。

注意

为了避免您或周围他人可能发生的人身伤害、乐器或财产损失，请务必遵守下列基本注意事项。这些注意事项包括但不限于下列情况：

电源 / 电源线

- 不要多用多路连接器把乐器连接到电源插座上。否则会降低声音质量，或者可能使插座过热。
- 当从本乐器或电源插座中拔出电源线插头时，请务必抓住插头而不是电源线。直接拽拉电源线可能会导致损坏。
- 长时间不使用乐器时，或者在雷电风暴期间，从插座上拔下电插头。

组装

- 请认真阅读说明组装过程的附带文档。如未能按正确的顺序组装乐器，可能会损坏乐器，甚至造成伤害。

安放位置

- 请勿将本乐器放在不稳定的地方，否则可能会导致突然翻倒。
- 当运输或移动本乐器时，请务必由两个或两个以上的人进行。独自一人搬动乐器可能损伤背部，导致其它伤害，或者对乐器本身造成损坏。
- 搬动乐器之前，请务必拔出所有的连接电缆，以防止损坏电缆或绊倒他人造成人身伤害。
- 设置本产品时，请确认要使用的 AC 电源插座伸手可及。如果发生问题或者故障，请立即断开电源开关并从电源插座中拔下插头。即使关闭了电源开关，仍有极少量的电流流向本产品。预计长时间不使用本产品时，请务必将电源线从 AC 电源插座拔出。

连接

- 将本乐器连接到其它电子设备之前，请关闭所有设备的电源开关。在打开或关闭所有设备的电源开关之前，请将所有音量都调到最小。
- 务必将所有元件的音量调到最小值，并且在演奏乐器时逐渐提高音量，以达到理想的听觉感受。

小心操作

- 请勿在琴键盖或乐器的间隙中插入手指或手。另外，当心不要让琴键盖夹住您的手指。
- 请勿在琴键盖、面板或键盘上的间隙内插入或掉落纸张、金属或其他物体。否则可能会对您或他人造成人身伤害、对设备或其它财物造成损坏，或造成操作故障。
- 请勿将身体压在本乐器上或在其上放置重物，操作按钮、开关或插口时要避免过分用力。
- 请勿长时间持续在很高或不舒服的音量水平使用本乐器 / 设备或耳机，否则可能会造成永久性听力损害。若发生任何听力损害或耳鸣，请去看医生。

使用琴凳（如果提供的话）

- 请勿将琴凳放在不稳定的地方，否则可能会导致突然翻倒。
- 使用琴凳时切忌粗心大意，也不要站到上面去。使用琴凳作为工具、梯子或用于任何其他用途可能导致意外事故或伤害。
- 每次琴凳上只能坐一人，以防发生意外事故或伤害。
- 对于可调节的琴凳，请勿尝试坐在琴凳上时对其进行调节，因为这会对调节装置施加过多压力，可能导致装置损坏或甚至受伤。
- 如果长时间使用后琴凳的螺丝松开了，请定期使用附带的工具把螺丝拧紧。
- 请特别留心小孩，以防其从琴凳上向后翻倒。由于琴凳不带靠背，使用时如果不当心可能会造成事故或人身伤害。

对由于不正当使用或擅自改造本乐器所造成的损失、数据丢失或破坏，Yamaha 不负任何责任。

当不使用本乐器时，请务必关闭其电源。

即使当 [⏻]（待机 / 开机）开关处在待机状态（电源指示灯熄灭）时，仍有极少量的电流流向本乐器。

当长时间不使用本乐器时，请务必从壁式 AC 插座上拔下电源线。

须知

为了避免损坏本产品、数据或其它财产，请遵照以下注意事项。

■ 操作处理

- 请勿在电视机、收音机、立体声设备、移动电话或其他电子设备附近使用本乐器。否则，本乐器、电视机或收音机可能会产生噪声。当您想要将本乐器和 iPad、iPhone 或 iPod touch 上的应用程序组合使用时，建议您在设备上将“Airplane Mode（飞行模式）”设定为“ON”以避免通信噪音。
- 为了避免操作面板发生变形、损坏内部组件或操作不稳定，请勿将本乐器放在有大量灰尘、震动、极端寒冷或炎热（如阳光直射、靠近加热器或烈日下的汽车里）的环境中。（经验证的工作温度范围：5° - 40°C。）
- 请勿在本乐器上放置乙烯、塑料或橡胶物体，否则可能使面板或键盘脱色。
- 对于经抛光处理的型号，用金属、瓷器或其他硬物碰撞乐器表面可能会使表面涂层破裂或剥落。使用时务请小心。

■ 乐器 / 琴凳维护保养

为了使您的 Clavinova 数码钢琴保持最佳状态，建议您定期遵循以下保养要点。

- 清洁本乐器时，请使用柔软干布或略微潮湿的布。请勿使用油漆稀释剂、溶剂、清洗液或蘸有化学物质的擦布。
- 如果是经抛光处理的型号，请用软布轻柔地擦除灰尘和脏物。擦拭时不要太用力，否则脏物的小颗粒会刮伤乐器的表面涂层。为了保持表面光洁，请在软布上涂上市售的钢琴抛光剂，然后对乐器表面进行擦拭。然后，用另外的布进行抛光。在使用任何钢琴抛光剂之前，请务必阅读其使用说明，以便正确使用。
- 当温度和湿度剧烈变化时，可能会出现冷凝，且本乐器表面上可能会积聚水汽。如果水汽积聚，则木制部件可能会吸收水汽并损坏。请务必立即用软布擦去水汽。
- 和原声钢琴一样，使用多年以后，踏板可能会失去光泽。当出现这种情况时，请使用钢琴踏板专用抛光剂来抛光踏板。在使用抛光剂之前，请务必阅读其使用说明，以便正确使用。

■ 保存数据

- 当关闭乐器电源未进行保存时，录制的乐曲将丢失。将录音数据保存到乐器或者 USB 闪存（第 52 页）。保存的数据可能会因故障或不正确的操作而丢失。请将重要数据保存到 USB 闪存 / 外接设备（比如计算机）。
- 为避免数据因存储介质损坏丢失，建议您将重要数据保存到两个 USB 闪存设备上。

信息

■ 关于版权

- 除个人用途以外，严禁复制任何市售的音乐数据（包括但不限于 MIDI 数据和 / 或音频数据）。
- 对于本产品中采用和绑定的计算机程序及内容，Yamaha 拥有版权或经许可可以使用其它公司的版权。此类受版权保护的材料包括但不限于所有计算机软件、伴奏文件、MIDI 文件、WAVE 数据、音乐乐谱及录音资料。非个人使用的情况下，未经授权使用此类程序及内容属于非法。任何侵犯版权的行为都将承担法律后果。严禁制造、传播或使用盗版。

■ 关于本乐器的功能 / 附带的的功能

- 一些预设乐曲的长度或编排已经被编辑过，可能与原始乐曲不大一样。
- 本设备能够使用多种类型 / 格式的音乐数据，使用设备时，它会事先按照最适当的格式优化音乐数据。因此，本设备可能不会按照制作人或作曲者的本意准确播放。
- 本乐器中使用的位图字体由 Ricoh Co.,Ltd 提供，这些位图字体归该公司所有。

■ 关于本说明书

- 为便于您理解使用说明书的内容，本公司已经依据国家的相关标准尽可能的将其中的英文表述部分翻译成中文。但是，由于（音乐上旋律、节奏、曲目等的）专业性、通用性及特殊性，仍有部分内容仅以原文形式予以记载。如您有任何问题，烦请随时与本公司客服联系（热线：400-051-7700）。
- Apple、Mac、Macintosh、iPad、iPhone 和 iPod touch 是 Apple Inc.，在美国和其它国家的注册商标。
- 本说明书中所使用的公司名和产品名均系其各自公司的商标或注册商标。

感谢购买 Yamaha Clavinova 数码钢琴。
为充分利用 Clavinova 数码钢琴的演奏潜能和功能，
请通读本使用说明书，并将其保存在安全的场所以供日后参考。

随机附件

- **Owner's Manual**（使用说明书）（本书）
- **Data List**（数据列表）（仅限 CLP-585）
- **“50 Greats for the Piano”**（50 首钢琴名曲）（乐谱）
- **在线会员产品注册**
填写用户注册表时，您需要用到该单页上的 PRODUCT ID（产品编码）。
- **交流电源线**
- **琴凳**
琴凳可能附送也有可能需选购，视购买地而定。
- **质量保证书**
根据您所在地区而定，可能提供。

关于各说明书

本乐器随附以下文档和说明材料。

附带的文档



Owner's Manual（使用说明书） （本书）

本文档介绍如何使用 Clavinova 数码钢琴。

• 前言：

本章节介绍设定方法及开始使用 Clavinova 数码钢琴。设置非常简单，立刻就能开始弹奏。

• 高级功能：

本章节介绍对练习有用的各项功能，如预置乐曲播放和乐曲录音。

• 详细设置：

本章节中介绍如何对 Clavinova 数码钢琴的各种功能进行详细设置。如果必要，请参见此章节。

• 附录：

本章节介绍信息列表、预置音色的描述和其他参考指南材料。



Data List（数据列表）（仅限 CLP-585）

本文档包含 CLP-585 上可以选择的 XG 音色和 XG 打击乐器组列表。

本说明书的图标

示例 **585** 575 545 535 565GP

这表示相关功能仅适用于特定型号。这些图标表示此功能适用于 CLP-585，但不适用于 CLP-575/545/535/565GP。

在线材料（可从网站下载）



iPhone/iPad Connection Manual （iPhone/iPad 连接说明书）

介绍如何将本乐器连接到智能设备，如 iPhone、iPad 等。



Computer-related Operations（计算机相关操作）

介绍将本乐器与计算机相连的说明以及传送乐曲数据的相关操作。



MIDI Reference（MIDI 参考指南）

包含效果参数和 MIDI 相关信息的列表。

若要获取上述说明书，请访问 Yamaha Downloads 网站，选择国家，在型号名称框中输入“CLP-585”，然后单击 [Search]。

Yamaha Downloads

<http://download.yamaha.com/>

功能特点



全音阶钢琴演奏

▶▶ 第 24、31 页

本乐器具有由 Yamaha 旗舰型号 CFX 音乐会用三角钢琴样本制作的钢琴音色，并配有特制键盘，能够再现真实音乐会用三角钢琴的自然力度感响应和细节表现力，包括快速重复能力。本乐器的另外一种音色具有知名的 Bösendorfer* 音乐会用三角钢琴的声音，让您能够更好地选择最合适的钢琴音色进行演奏。此外，CLP-585/575 具有 VRM 功能，可以模拟原声钢琴上琴弦共鸣的独特效果：一个琴弦的振动导致其它琴弦和音板和谐地振动。这样能够表达出精妙绝伦的细节，而且可以精确响应您的踏板动作和键盘弹奏。在 CLP-545/535/565GP 上，制音回响和琴弦共鸣功能可以实现类似的细腻丰富的效果。总而言之，这些型号能够演奏出丰富多样的接近真实原声钢琴音色的声音效果。

* Bösendorfer 是 Yamaha 的一家子公司。

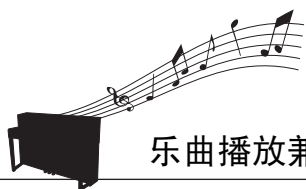

乐曲播放兼具聆听享受与练习之目的

▶▶ 第 38 页

本乐器也自带了 50 首著名的经典钢琴乐曲及 303 首教程乐曲，方便您掌握钢琴技巧。您可以聆听这些自带的乐曲，或者利用它们进行单独的右手 / 左手练习。*303 首教程乐曲包括取自各种标准钢琴指导说明书（如 “The Virtuoso Pianist”）的练习曲目。

* 声部打开 / 关闭功能仅适用于有右手和左手声部的 MIDI 乐曲。



20 种不同节奏 (CLP-585/575/545)

▶▶ 第 49 页

伴随着乐器自带的 20 种基本节奏之一进行弹奏是增加演奏表现力的好办法。这些节奏具有各种来自爵士乐、流行音乐等的不同模板，帮助您使弹奏变得更加有趣和生动。



录制您的演奏

▶▶ 第 50 页

本乐器支持将演奏保存到内存记忆或 USB 闪存（另售）。您可以根据需要使用 MIDI 录音或音频录音的方法之一录制您的演奏。MIDI 录音非常适合制作独立的音轨 — 例如，先将右手声部录制到音轨 1，然后将左手声部录制到音轨 2 — 这样就可以制作出很难用双手现场演奏的乐段。音频录音则可将录音数据以立体声、CD 质量的 WAV 格式保存到 USB 闪存，然后保存到计算机上或者在便携式音乐播放器上播放。

目录

| | |
|--------------|----|
| 注意事项 | 6 |
| 须知 | 8 |
| 信息 | 8 |
| 随机附件 | 9 |
| 关于各说明书 | 9 |
| 功能特点 | 10 |

前言 12

| | |
|--------------------------------|----|
| 面板控制器和端口 | 12 |
| 控制面板 | 12 |
| 入门指南 — 弹奏 Clavinova 数码钢琴 | 14 |
| 打开或关闭电源 | 14 |
| 乐谱架 | 17 |
| 谱夹 | 18 |
| 盖子 | 18 |
| 设定音量 — [MASTER VOLUME] | 19 |
| 使用耳机 | 20 |
| 使用踏板 | 21 |
| 基本操作 | 22 |
| 三大功能 | 22 |
| 详细设置 | 22 |

高级功能 24

| | |
|------------------------------------|----|
| 弹奏各种乐器的声音（音色） | 24 |
| 选择音色 | 24 |
| 试听示范乐曲 | 27 |
| 增强和自定义声音 | 29 |
| 弹奏回响增强的逼真 VRM 音色 | 31 |
| 同时弹奏两种音色（叠音） | 32 |
| 分隔键盘范围并弹奏两种不同的音色 （分割模式） | 33 |
| 同时使用叠音和分割 | 34 |
| 使用节拍器 | 35 |
| 力度感响应 | 37 |
| 播放乐曲 | 38 |
| 播放乐曲 | 39 |
| 弹奏单手声部 — 声部取消功能 （MIDI 乐曲） | 43 |
| 反复播放一首乐曲 | 44 |
| 调节音量平衡 | 47 |
| 有用的播放功能 | 48 |
| 在节奏播放时弹奏键盘 | 49 |
| 录制您的演奏 | 50 |
| 录制方法 | 50 |
| 快速 MIDI 录音 | 51 |
| MIDI 录音 — 独立音轨 | 53 |
| MIDI 录音到 USB 闪存 | 55 |
| 音频录音到 USB 闪存 | 56 |

| | |
|--|----|
| 其它录制技巧 | 57 |
| 处理乐曲文件 | 61 |
| 乐曲类型与文件操作的限制 | 61 |
| 基本乐曲文件操作 | 62 |
| 删除文件 — Delete（删除） | 63 |
| 拷贝文件 — Copy（拷贝） | 63 |
| 移动文件 — Move（移动） | 64 |
| 播放期间将 MIDI 乐曲转换为音频乐曲 — MIDIToAudio（MIDI 到音频） | 65 |
| 重命名文件 — Rename（重命名） | 66 |
| 连接 | 67 |
| 接口 | 67 |
| 连接 USB 设备（USB [TO DEVICE] 端口） | 70 |
| 连接到计算机（USB [TO HOST] 端口） | 71 |
| 连接外接 MIDI 设备（MIDI 端口） | 71 |
| 连接到 iPhone/iPad（USB [TO DEVICE]、 USB [TO HOST] 和 MIDI 端口） | 72 |

详细设置 80

| | |
|-------------|----|
| 基本操作 | 80 |
| 音色菜单 | 81 |
| 乐曲菜单 | 87 |
| 节拍器菜单 | 91 |
| 录制菜单 | 92 |
| 系统菜单 | 93 |

附录 103

| | |
|------------------------------|-----|
| 预置音色列表（详细） | 103 |
| 乐曲列表 | 110 |
| 50 首钢琴乐曲 | 110 |
| 教程乐曲 | 111 |
| 节奏列表 (CLP-585/575/545) | 112 |
| 信息列表 | 113 |
| 故障排除 | 116 |
| 组装 Clavinova 数码钢琴 | 118 |
| 组装注意事项 | 118 |
| CLP-585 组装 | 119 |
| CLP-575 组装 | 123 |
| CLP-545/535 组装 | 126 |
| CLP-565GP 组装 | 129 |
| 规格 | 132 |
| 索引 | 135 |

面板控制器和端口

控制面板

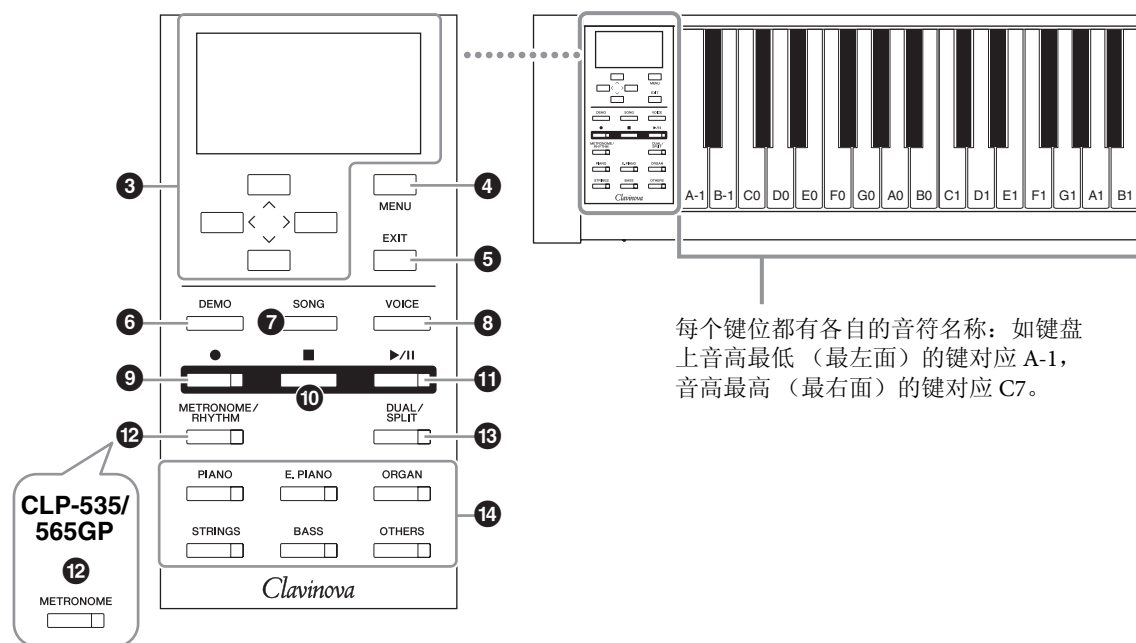

每个键位都有各自的音符名称：如键盘上音高最低（最左面）的键对应 A-1，音高最高（最右面）的键对应 C7。

- ① [⏻] 待机 / 开机开关 第 15 页
用于打开电源或设定为待机。
- ② [MASTER VOLUME] 滑杆 第 19 页
用于调节总体音量。
- ③ [^]/[v]/[<]/[>] 按钮，画面 第 22 页
用于使用对应于画面指示的按钮选择项目或者设定值。
- ④ [MENU] 按钮 第 80 页
按此按钮可在音色菜单、乐曲菜单、节拍器菜单、录制菜单和系统菜单画面之间切换，在这些画面中，可针对相关功能进行详细设置。
- ⑤ [EXIT] 按钮 第 23 页
按此按钮退出当前的画面，或者返回音色或歌曲画面。
- ⑥ [DEMO] 按钮 第 27 页
调出可以选择特定音色的示范乐曲播放的画面。
- ⑦ [SONG] 按钮 第 39 页
用于选择所需播放或编辑的乐曲。
- ⑧ [VOICE] 按钮 第 25 页
调出音色画面，显示当前音色，或者可选择音色。
- ⑨ [●]（录制）按钮 第 51 页
用于对您的键盘演奏进行录音。
- ⑩ [■]（停止）按钮 第 41 页
用于停止乐曲播放。
- ⑪ [▶/||]（播放 / 暂停）按钮 第 41 页
用于交替地播放和暂停预置乐曲或录音材料。
- ⑫ [METRONOME/RHYTHM] 按钮
(CLP-585/575/545) 第 35 页
用于使用节拍器或节奏功能。
[METRONOME] 按钮
(CLP-535/565GP) 第 35 页
用于使用节拍器功能。
- ⑬ [DUAL/SPLIT] 按钮 第 32 页
用于同时弹奏两种音色或者在键盘上的左手和右手乐段弹奏不同的音色。
- ⑭ 音色组按钮 第 24 页
用于选择音色。

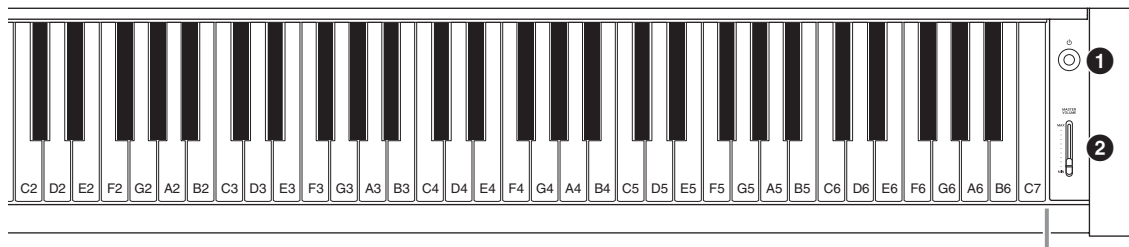

CLP-585

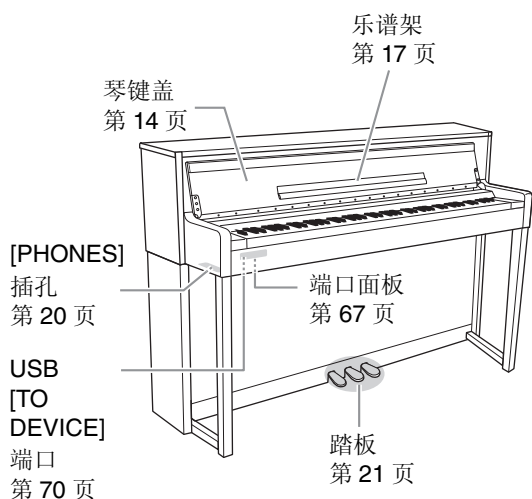

CLP-575/545/535

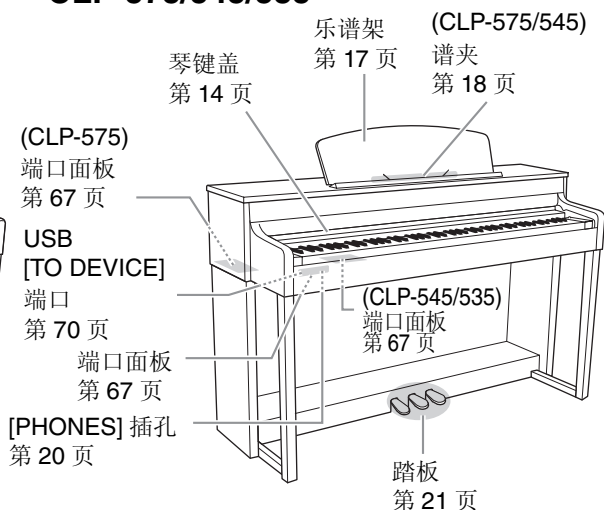

CLP-565GP

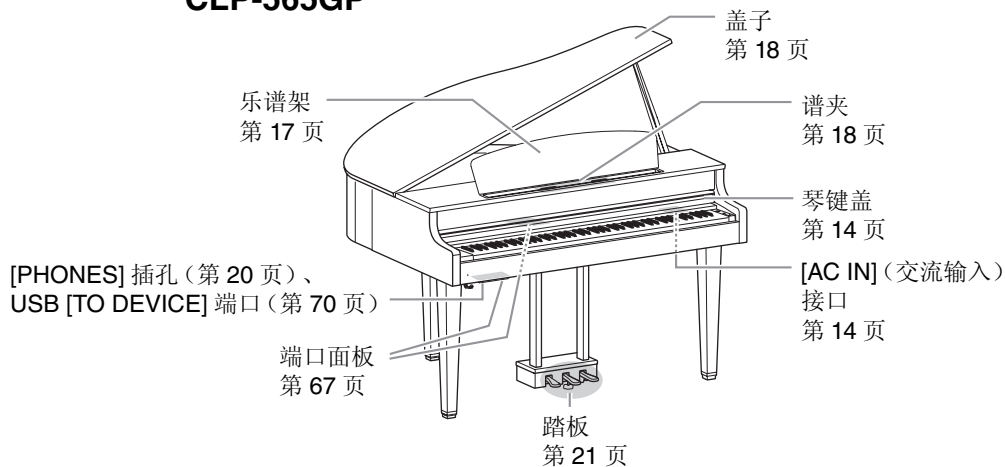

入门指南 — 弹奏 Clavinova 数码钢琴

本乐器配备一整套踏板和极富表现力的键盘，为您带来真实原声钢琴的弹奏体验。本章节介绍如何简单地设定乐器和弹奏。我们也随附了“50 Greats for the Piano”（乐谱）帮助您掌握本乐器，增强您的钢琴演奏乐趣。

打开或关闭电源

1. 连接电源线。

首先将电源线插头插入本乐器上的 AC 接口，然后将电源线的另一端插入墙壁上适当 AC 电源插座中。在某些地方，可能需要插头适配器才能与壁式交流插座插孔相匹配。

有关连接电源线的更多信息，请参见第 121、125、127 或 131 页的组装说明书。

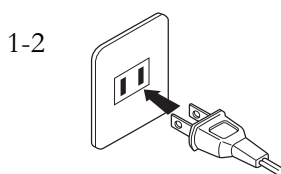
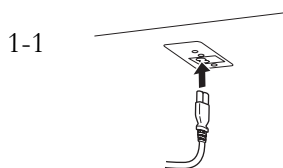

各地区的插头和插座形状有所不同。

2. 打开琴键盖。

585 | 575 | 545 | 535 | 565GP

2-1. 用双手托住把手，然后抬起并打开琴键盖。

2-2. 向下折叠琴键盖的顶部。

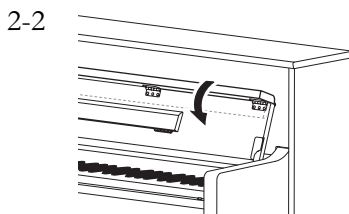
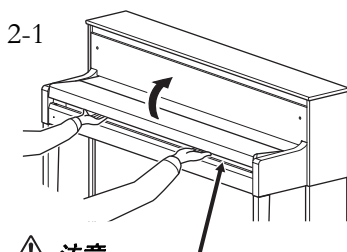

⚠ 注意

打开或关闭琴键盖时，小心不要让手指被夹住。

⚠ 警告

- 请确保您的乐器所使用的电压与您所在地区的交流电压相一致（额定电压标注在底板的铭牌上）。在某些地区，在主键盘底板的 AC IN（交流输入）插孔旁边可能会配备有电压选择器。请务必将电压选择器设定为您所在地区的电压。将本设备与错误的 AC 电源相连可能会造成内部电路的严重损坏，甚至可能会造成触电危险！
- 只可使用本乐器附带的 AC 电源线。如果附带的电源线丢失或损坏或需要更换，请联系 Yamaha 经销商。如果更换了不正确的电源线可能会造成火灾和触电危险！
- 本乐器附带的 AC 电源线类型可能有所不同，视您购买所在国而定。（在某些地方，可能需要插头适配器才能与壁式交流插座插孔相匹配。）切勿改装随本乐器附带的插头。若插头与插座不匹配，请由专业电工安装合适的插座。

⚠ 注意

- 请勿将金属物或纸张放置于琴键盖上。放在琴键盖上的小物件在盖子打开时可能会掉入乐器内部，并且可能无法取出。这样可能会造成触电、短路、火灾或对乐器造成其它严重损坏。
- 打开或关闭琴键盖时，请用双手托住琴键盖。请在完全打开或关闭后再放开盖子。请避免让手指（您或其他人特别是儿童的手指）夹在琴键盖和主体之间。

585 575 545 535 565GP

略微抬起琴键盖，然后推动琴键盖并将其完全滑到底，使左侧的面板按钮和键盘都看得见。这时，您可以进行各种面板操作，如音色选择、乐曲录音 / 播放及弹奏键盘。



⚠ 注意

打开或关闭琴键盖时，小心不要让手指被夹住。

3. 按前面板右端的 [⏻]（待机 / 开机）开关打开电源。

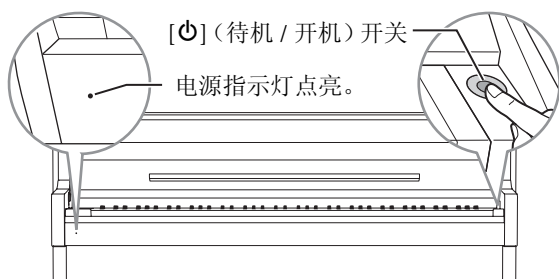

位于前面板左端的显示屏以及位于键盘左下侧的电源指示灯将亮起。

4. 使用前面板右端的 [MASTER VOLUME] 滑杆调节音量。

在弹奏键盘时，调节音量。有关详细说明，请参见第 19 页上的“设定音量 — [MASTER VOLUME]”。

5. 使用本乐器之后，按住 [⏻]（待机 / 开机）开关 1 秒钟以关闭电源。

显示屏及电源指示灯将熄灭。

自动关机功能

为避免不必要的功率消耗，本乐器提供了自动关机功能，乐器处于不操作状态一段时间后，能够自动关闭电源。默认情况下，电源自动关闭前约有 30 分钟时间，您也可以更改此设置（第 98 页）。

调音

与原声钢琴不同，本乐器无需专业人员进行调音（所以可自行调节音高以配合其它乐器）。这是因为数字乐器的音高始终保持精准。

⚠ 注意

即使乐器的电源已经关闭，也会有极少量的电流通向乐器。预计长时间不使用本乐器或雷暴期间，请务必从壁式交流插座上拔下交流电源插头。

须知

- 如果电源自动关闭，任何未保存的乐曲录音都将丢失。请务必及时保存您的数据。
- 根据乐器的状态的不同，即使指定的计时消耗时间已经过去，电源也可能无法自动关闭。不使用乐器时请务必手动关闭电源。

6. 关上琴键盖。

585 575 545 535 565GP

- 6-1. 如果乐谱架仍处于展开状态，请将其折好。
- 6-2. 用双手打开琴键盖的折叠顶部，然后轻轻地关上琴键盖。

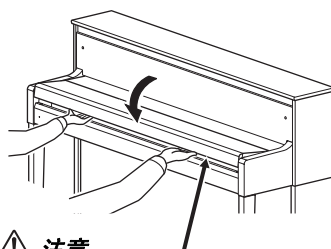

⚠ 注意

打开或关闭琴键盖时，小心不要让手指被夹住。

585 575 545 535 565GP

将琴键盖朝着您身体的方向滑动，然后将琴键盖轻轻放下盖住琴键。



⚠ 注意

打开或关闭琴键盖时，小心不要让手指被夹住。

乐谱架

585 | 575 | 545 | 535 | 565GP

展开乐谱架：

在打开琴键盖时，展开乐谱架。

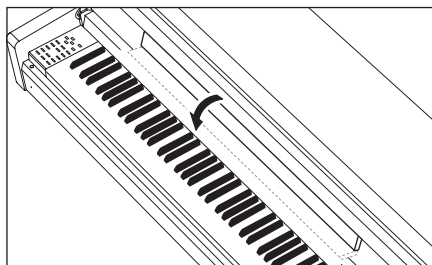

折叠乐谱架：

在关闭琴键盖时，折叠乐谱架。

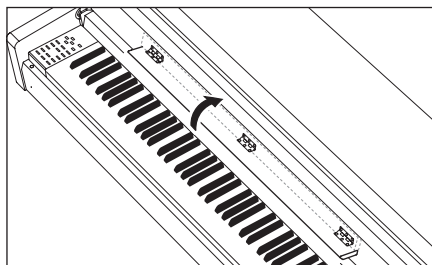

585 | 575 | 545 | 535 | 565GP

升起乐谱架：

1. 将乐谱架朝向您身体的方向向上拉起，直到完全拉出。
2. 翻下乐谱架背面左右两侧的金属支架。
3. 放下乐谱架，使金属支架锁入到位。

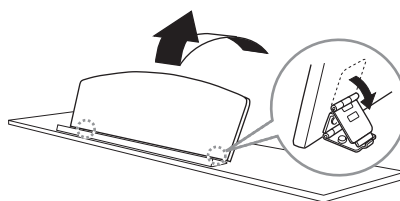

⚠ 注意

请勿在乐谱架升到一半的位置时使用乐谱架。抬起或放下乐谱架时，在乐谱架没有完全抬起或放下之前请勿放开您的手。

放下乐谱架：

1. 将乐谱架朝向您身体的方向拉起，直到完全拉出。
2. 升起 2 个金属支架（位于乐谱架背面）。
3. 将乐谱架轻轻向后放下直到完全到底。

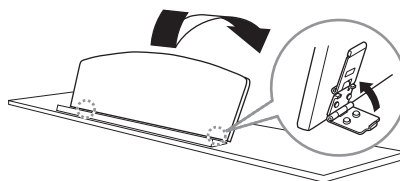

谱夹

585 | 575 | 545 | 535 | **565GP**

这些谱夹用于固定乐谱书页。

打开

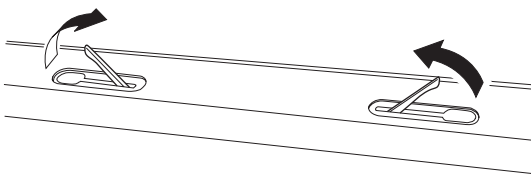

关闭

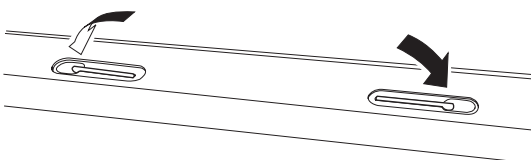

盖子

585 | 575 | 545 | 535 | **565GP**

打开盖子：

1. 抬起并握住盖子的右侧（从乐器键盘端来看）。
2. 翻起盖子撑条并小心地放下盖子，使撑条的端部卡入盖子的凹槽。

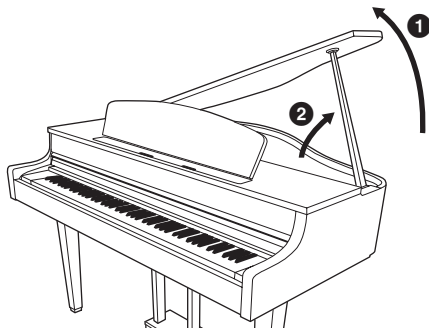

关闭盖子：

1. 握住盖子撑条并小心地抬起盖子。
2. 将盖子固定在升起的位置，然后放下盖子撑条。
3. 小心地放下盖子。

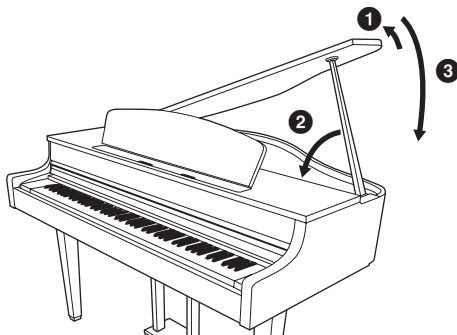

⚠ 注意

- 请确保撑条的末端牢牢卡入盖子凹槽。如果撑条没有正确卡入凹槽，盖子可能会滑落，导致钢琴损坏或人身伤害。
- 当抬起盖子时，小心您自己或他人不要碰撞撑条。撑条可能被撞出盖子凹槽，导致盖子滑落。
- 在抬起或放下盖子时，请避免夹住手指（您或者其他入特别是儿童的手指）。

设定音量 — [MASTER VOLUME]

若要调节音量，请使用位于面板右侧的 [MASTER VOLUME] 滑杆。在调节音量时，弹奏键盘使其实际发出声音。

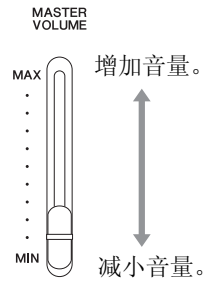

主音量：整个键盘音的音量。

调节 [MASTER VOLUME] 滑杆也会影响 [PHONES] 插孔的输出电平和 AUX OUT 插孔的输出电平。

⚠ 注意

请勿在高音量的状态下长期使用本乐器，否则您的听力将受损。

智能声学控制 (IAC)

IAC 是一项根据乐器的总体音量自动调节和控制音质的功能。即使音量较低，您仍可听清楚低音和高音。

IAC 控制只对来自乐器扬声器的声音输出有效。

您可以通过系统菜单画面：“Sound” → “IAC” 将 IAC 设置设定为打开或关闭。此功能的默认设定为 “On”。

注
系统菜单画面（第 93 页）

使用耳机

将一副耳机连接至任意一个 [PHONES] 插孔。当耳机插入任意一个 [PHONES] 插孔时，内置扬声器系统就会自动关闭。本数码钢琴配备有 2 个 [PHONES] 插孔。可以插入两副标准立体声耳机。（如果您只使用一副耳机，则可将其插入任意一个插孔。）

585 575 545 535 565GP

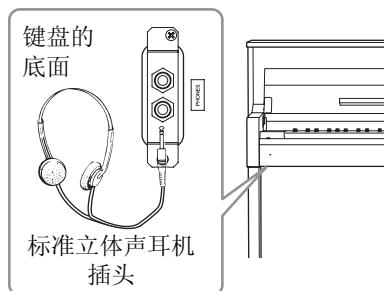

585 575 545 535 565GP

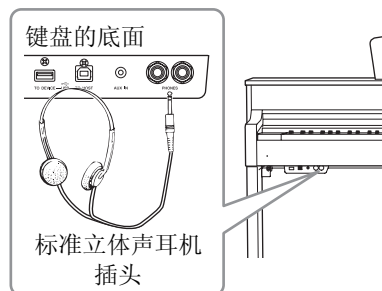

⚠ 注意

请勿在高音量状态下长时间使用耳机。否则可能会造成听力损伤。

再现自然声程（立体声优化器）

585 575 545 535 565GP

此立体声优化器能够为耳机再现您弹奏原声钢琴时听到的宽阔辽远感觉。一般而言，从耳机听到的声音比耳朵听到天然声音近得多。当此功能设定为打开时，即使是戴着耳机听，您也可以感受天然的声程，声音仿佛来自于钢琴一样。可通过系统菜单画面：

“Sound” → “SP Optimizer” 设定为打开 / 关闭。默认设置为开 (HP)。

使用耳机挂架

当您不使用耳机时，可以将耳机方便地挂在乐器上。如图所示，使用附带的 2 个螺钉 (4 × 10mm) 安装耳机挂架。

585 575 545 535 565GP

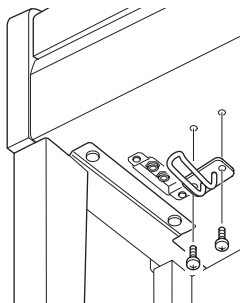

585 575 545 535 565GP

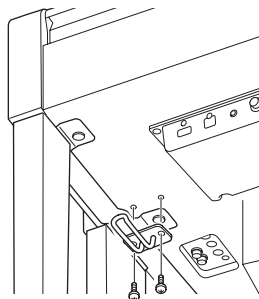

须知

请勿将耳机以外的任何物件挂到挂架上。否则，本乐器或挂架可能会损坏。

使用踏板

本乐器配备三个脚踏板：制音踏板（右）、延音踏板（中）和柔音踏板（左）。

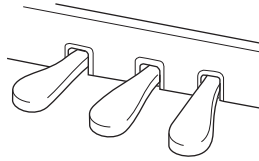

制音踏板（右踏板）

当您踩下制音踏板时，您弹奏的音符会有较长的延音。

当您选择与 VRM（CLP-585/575：第 31 页）兼容或者与制音回响（CLP-545/535/565GP：第 30 页）兼容的钢琴音色时，踩下制音踏板会激活 VRM 或制音回响，从而精确地再现原声三角钢琴的音板和琴弦的独特共鸣。

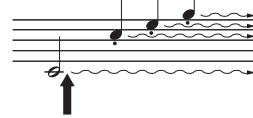

如果在此处踩下制音踏板，则放开踏板之前弹奏的音符会有较长的延音。

注
有关与 VRM 或制音回响兼容的钢琴音色的详细信息，请参见第 103 页上的“预置音色列表（详细）”。

注
您可以通过音色菜单画面中的“Pedal Assign”（第 84 页）为每个踏板指定其它功能。

半踏板功能

本乐器也具有半踏板功能，通过此功能，您可以使用半制音技术，将制音踏板踩到下限位置和上限位置之间的某个地方。在（真实钢琴上的）半制音状态，制音垫只会部分使琴弦静音。Clavinova 数码钢琴上的半制音功能让您精细地控制踏板压力影响制音器静音的程度，从而实现精细入微和富于表现力的操控，在演奏中加入精妙的细节表现力。可通过系统菜单画面：“Pedal”→“Half Pedal Point”（第 94 页）设定此功能。

GP 响应式制音踏板

585 575 545 535 565GP

CLP-585/575 的制音踏板为 GP 响应式制音踏板。此专用踏板可增强触感响应，当踏板踩下时，在感觉上更接近真实三角钢琴的踏板。此踏板让您更容易从身体上感觉踏板半踏点，也比其它踏板更容易实现半踏板效果。因为踩踏板感觉可能因不同状况（包括安装乐器的位置）而存在差异，您应该将上述的踏板半踏点调节到所需设置。

注
工厂出货时，踏板表面覆盖有乙烯塑料罩。如果您的乐器配备 GP 响应式制音踏板，请从制音踏板上拆除塑料罩，以达到最佳的踏板效果。

延音踏板（中间踏板）

如果在键盘上弹奏音符或和弦，在按住音符的同时踩下延音踏板，这些音符将一直延续到踏板释放为止。但是后续弹奏的音符将不延长。

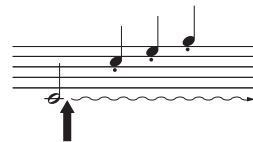

如果一边弹奏音符一边踩下延音踏板，则可以使音符延长到踏板被放开为止。

注
当您踩下延音（中）踏板时，释放音符后，可能会持续且不衰减地发出弦乐或风琴等音色的延音（非衰减）。

注
通过在系统菜单画面上设定“Play/Pause”参数（第 95 页），中间踏板或左踏板的作用可以等同于面板上的 [▶/■]（播放 / 暂停）按钮。

柔音踏板（左踏板）

踩下柔音踏板可使此时弹奏的音符减小音量并稍稍改变音色。踩下柔音踏板不会影响已经弹奏的音符。踩下柔音踏板后，弹奏音符即可应用此效果。请牢记，根据所选的音色，此踏板功能可能不会是柔音踏板功能。当选择“Mellow Organ”时，踩下并松开此踏板将在旋转扬声器速度的“fast”和“slow”之间切换（第 83 页上的“Rotary Speed”）。当选择颤音琴时，此踏板可打开和关闭颤音（第 83 页上的“VibeRotor”）。

基本操作

通过位于控制面板中央的三个按钮，可以调用三大功能：音色（第 24 页）、乐曲（第 38 页）和示范（第 27 页）。它们提供各种演奏和其它功能。此外，通过 [MENU] 按钮可进行各项详细设置，实现更加出色的适合弹奏性和演奏可能性。

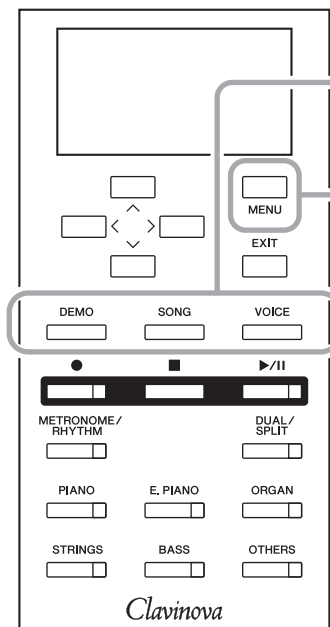

三大功能

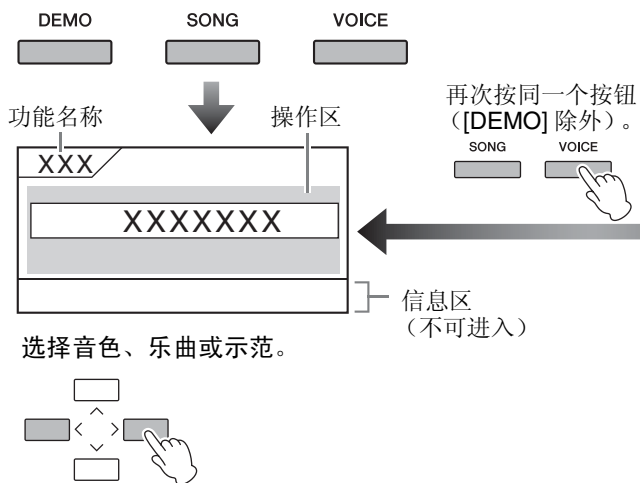

详细设置

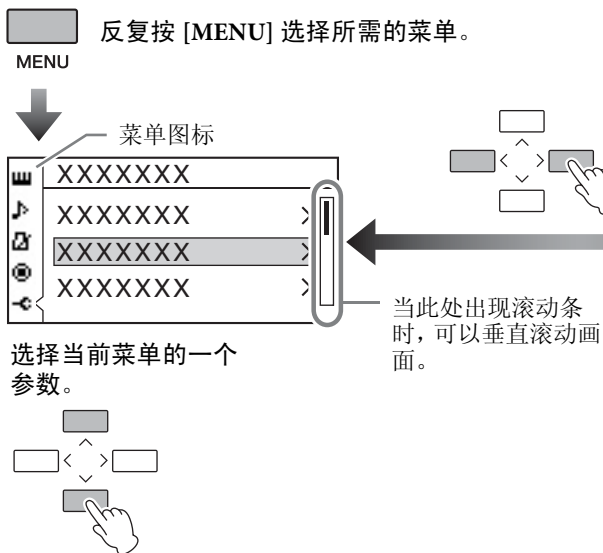

音色： 弹奏键盘时的乐器声音。除了钢琴音，还有各种其它乐器声音可选。
乐曲： 用于聆听欣赏或者用于播放和伴奏练习的一段音乐。
示范： 音色示范让您体验音色的特点，而钢琴示范展示了纯熟的真实钢琴采样技术和高级 DSP 技术。

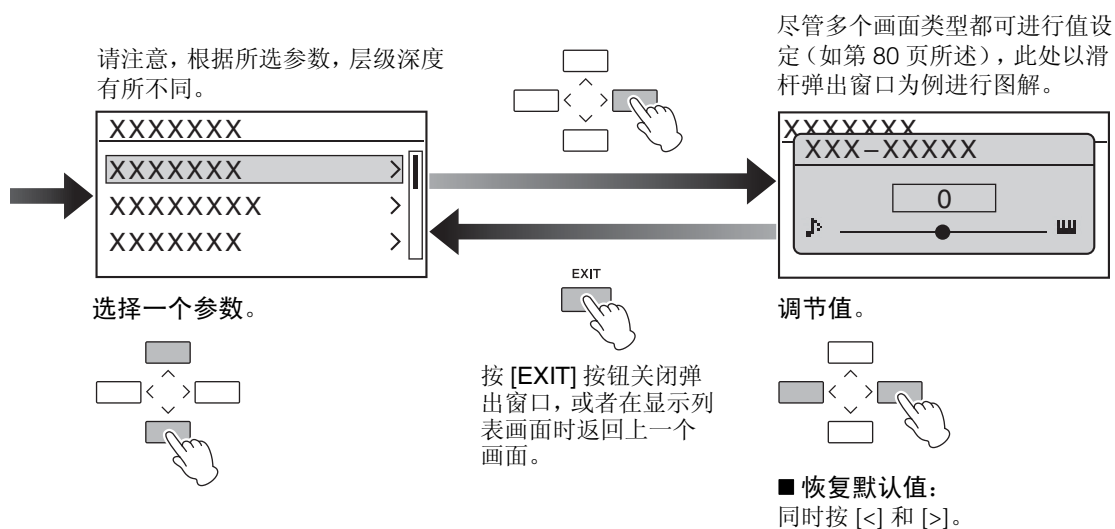
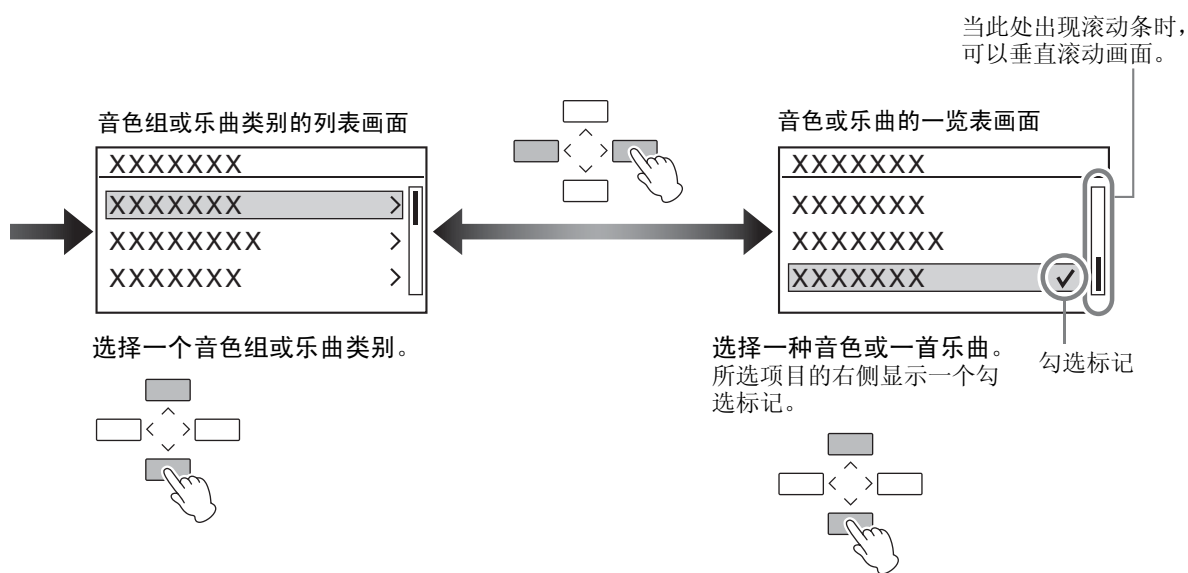

弹奏各种乐器的声音（音色）

除了非常逼真的钢琴音以外，还可选择和弹奏其它乐器声音（音色），如风琴或弦乐器。接通电源时，一般情况下“CFX Grand”音色被选择。

选择音色

乐器的音色便捷地分为不同的组，每组都指定到本乐器面板上的音色组按钮。有两种方法来选择音色：使用音色组按钮，和使用音色一览表画面。

使用所需的音色组按钮

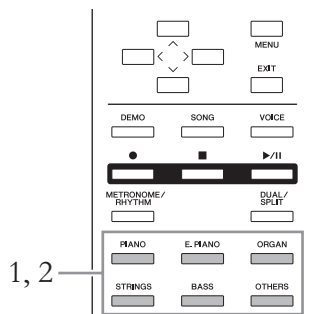

1. 按其中一个音色组按钮选择一个音色组。

从所选音色组按钮调出一种音色，音色画面上显示该音色的名称。试着弹奏键盘并聆听声音。

音色画面



打开混响时出现。

注

若要聆听和体验音色的特点，请试听各种音色的示范乐曲（第 27 页）。有关各种预置音色的详细特性，请参见第 103 页上的“预置音色列表（详细）”。

注

力度感响应（第 37 页）不能应用于某些音色。有关可以应用力度感响应的音色的信息，请参见第 103 页上的“预置音色列表（详细）”。

注

按另一个音色组按钮会调出音色组中最近选择的音色。

2. 反复按同一个音色组按钮（同步骤 1）从当前组按顺序调出可用音色，然后选择所需音色。

请参见第 103 页上的“预置音色列表（详细）”。

也可使用 [<]/[>] 按钮按顺序选择上一个或下一个音色。选择范围为当前所选的音色组（音色组按钮亮起）。若要选择组内第一个音色，请同时按 [<] 和 [>] 按钮。

3. 弹奏键盘。

使用音色一览表画面

您也可从 XG 音色中选择一个音色（仅限 CLP-585），这些音色不能通过音色组按钮选择。

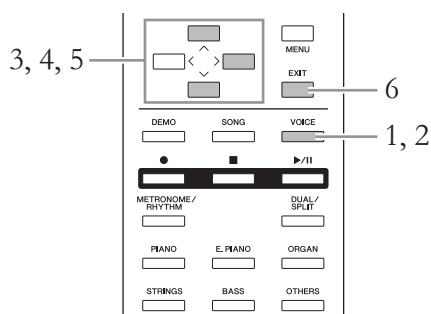

XG

XG 是对 GM System Level 1（通用 MIDI 系统标准 1）格式（第 38 页）的有力增强，由 Yamaha 研发，该格式提供了更多的音色和变化，更具表现力的音色控制和效果控制，并保证对未来数据的良好兼容性。

1. 按 [VOICE] 按钮调出音色画面。

2. 再次按 [VOICE] 按钮调出音色一览表画面。

画面中列出音色组。当前所选的音色高亮显示。



按 [VOICE] 按钮在音色和音色一览表画面之间切换。

3. 使用 [^]/[v] 按钮选择音色组。

高亮显示您想使用的音色组名称。

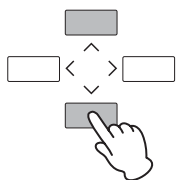

4. 按 [>] 按钮。

画面中列出所选音色组中的音色。

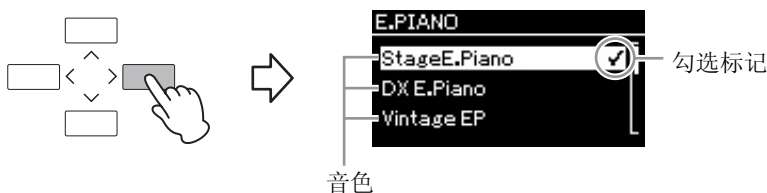

5. 使用 [^]/[v] 按钮选择所需音色。

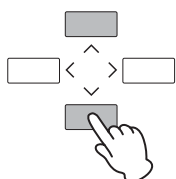

在音色一览表画面中选择一个音色后，音色旁边会出现一个勾选标记，表明将从键盘弹奏指定的音色。

6. 按 [EXIT] 按钮返回音色画面。

7. 弹奏键盘。

选择 XG 音色。

585 575 545 535 565GP

如果您想从 XG 音色中选择一个音色，请在步骤 3 中选择“XG”。



按 [v] 按钮，滚动画面到底部。

因为 XG 音色组包括非常多的音色，此组细分为子组。按 [>] 按钮调出音色组列表，然后使用 [^]/[v] 按钮从列表中选择所需的音色组。之后，从上述步骤 4 开始操作。

* 关于 XG 音色的详细说明，请参见单独的数据列表中的“XG 音色一览表”。

试听示范乐曲

示范分两种：音色示范和钢琴示范。音色示范让您倾听和体验各种音色的特点，而钢琴示范让您体味 Yamaha DSP/采样技术（第 28 页）的微妙之处。

试听音色示范

对于每个音色组，本乐器包括多个示范录音，可以展示相应音色的特点。有关具有可以播放的示范的音色信息，请参见第 103 页上的“预置音色列表（详细）”。

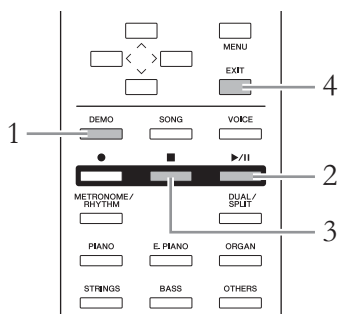

1. 按 [DEMO] 按钮进入示范模式。

所选音色组按钮的指示灯会亮起，组内第一个示范将显示在画面上。

2. 按 [▶/⏸]（播放 / 暂停）按钮开始播放。

示范乐曲将从左上音色组按钮连续播放，直到您停止播放。对于每个音色组，可以播放多个示范。也可按相应的音色组按钮选择所需的音色组。

选择上一个 / 下一个示范

可以使用 [◀]/[▶] 按钮按顺序选择上一个或下一个音色示范。选择范围为所有音色示范。若要选择第一个音色示范，请同时按 [◀] 和 [▶] 按钮。

也可反复按同一个音色组按钮从音色组中按顺序选择音色示范。

3. 按 [■]（停止）按钮停止播放。

4. 按 [EXIT] 按钮退出示范模式。

模式：

模式指的是执行某种功能所处的状态。在示范模式下，您可播放示范乐曲。

试听钢琴示范（采用 DSP 技术和采样技术）

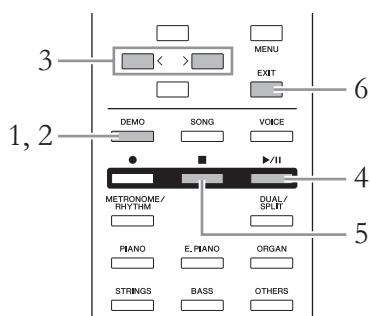

- 按 [DEMO] 按钮进入示范模式。
调出音色示范画面。
- 再次按 [DEMO] 按钮切换至钢琴示范画面。
当前所选的钢琴示范名称显示在画面上。



按 [DEMO] 按钮在音色示范和钢琴示范画面之间切换。

- 参照下表使用 [<] / [>] 按钮选择所需的钢琴示范。

CLP-585/575

| 钢琴示范列表 | |
|------------------|---|
| 1 CFX Grand 采样 | |
| 2 Bösendorfer 采样 | |
| 3 VRM | 有 |
| 4 VRM | 无 |
| 5 离键取样 | 有 |
| 6 离键取样 | 无 |

CLP-545/535/565GP

| 钢琴示范列表 | |
|------------------|---|
| 1 CFX Grand 采样 | |
| 2 Bösendorfer 采样 | |
| 3 制音回响 | 有 |
| 4 制音回响 | 无 |
| 5 离键取样 | 有 |
| 6 离键取样 | 无 |
| 7 琴弦共鸣 | 有 |
| 8 琴弦共鸣 | 无 |

- 按 [▶/||]（播放 / 暂停）按钮开始播放。
当钢琴示范播放完毕时，钢琴示范自动停止。
- 按 [■]（停止）按钮停止播放。
- 按 [EXIT] 按钮退出示范模式。

DSP

表示 Digital Signal Processor（数字信号处理器或处理）。DSP 以数字的方式改变与增强音频信号，从而产生各种效果，包括 VRM 和制音回响。

采样

根据从键盘接收到的信息录制原声乐器声音并将声音存储到要播放音源的技术。

注

由于钢琴示范指定到 [PIANO] 音色按钮，您可以在显示钢琴示范画面时反复按 [PIANO] 按钮选择钢琴示范。

注

有关 VRM 的信息，请参见第 31 页。

注

有关 DSP/采样的说明，以及可以应用 DSP 或者采用了采样技术的音色的详细信息，请参见第 103 页上的“预置音色列表（详细）”。请参见第 81 页设定音色采样效果的深度。

增强和自定义声音

应用以下效果可以实现更强烈和更丰富的表现力。

亮度

用于调节声音的亮度。此设置通用于所有部件（键盘音色 / 乐曲 / MIDI）。

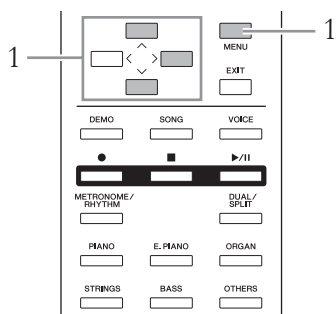

1. 反复按 [MENU] 按钮调出系统菜单画面，然后如下图所示在每个画面中选择高亮的项目。

系统菜单画面

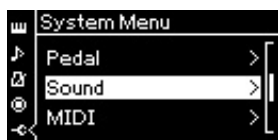

1-1. 使用 [^]/[V] 按钮选择“Sound”。

1-2. 按 [>] 按钮调出下一个画面。

声音画面

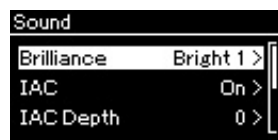

1-3. 使用 [^]/[V] 按钮选择“Brilliance”。

1-4. 按 [>] 按钮调出下一个画面。

亮度画面

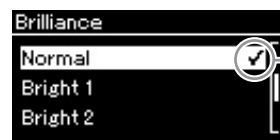

1-5. 使用 [^]/[V] 按钮选择值。

勾选标记

使用 [^]/[V] 按钮在亮度画面中选择所需的音调。若要复位默认设置，请同时按 [^] 和 [V] 按钮。

- **Mellow 1 - 3（柔和 1 - 3）**
柔和圆润音调。声音随着数值的增大而变得更加柔和圆润。
- **Normal（标准）**
标准音。
- **Bright 1 - 3（明亮 1 - 3）**
明亮音调。声音随着数值的增大而变得更加明亮。

默认设置：**Normal**（标准）

注

如果选择 Bright 1 - 3 作为亮度类型，音量将略微增大。

在这种情况下，如果提高 [MASTER VOLUME] 滑杆设置，声音可能会失真。如果发生这种情况，请相应地减小音量。

混响

此控制通过模拟音乐厅的自然混响增强声音的混响效果。每当您选择一种音色时，本乐器都会自动选择理想的混响类型，不过您也可以选择提供的任何混响类型。

若要选择所需混响类型，请使用音色菜单画面：“**Reverb**”（第 81 页）。此设置通用于所有部件（键盘音色 / 乐曲 / MIDI）。

合唱

此控制使声音增加温暖感和宽敞感。每当您选择一种音色时，本乐器都会自动选择理想的合唱效果类型，不过您也可以选择提供的任何合唱效果类型。

若要选择所需合唱效果类型，请使用音色菜单画面：“**Chorus**”（第 81 页）。此设置通用于所有部件（键盘音色 / 乐曲 / MIDI）。

效果

本乐器具有各种类型的效果，可在键盘演奏的所选音色中加入回响或震音等增强效果。每当您选择一种音色时，本乐器会自动选择理想的效果类型，不过您可以通过音色菜单画面：“**Voice Edit**” → “**Effect**”（第 83 页）选择提供的任何效果类型。

制音回响 (CLP-545/535/565GP)

当您从 CLP-545/535/565GP 的 [PIANO] 按钮上选择钢琴音色时，制音回响自动被选择为效果类型，您在踩下制音踏板时能够立即欣赏到制音回响效果。

注
您可以通过音色菜单画面：“**Voice Edit**” → “**Reverb Depth**”（第 82 页）调节所选音色的混响深度。

注
您可以通过音色菜单画面：“**Voice Edit**” → “**Chorus Depth**”（第 83 页）调节所选音色的合唱效果深度。

注
当您想将叠奏效果应用于合唱效果类型默认设定为关闭的音色时，先将合唱效果类型设定为“Off”之外的设置，然后根据需要设定合唱效果深度值（大于“0”）。

弹奏回响增强的逼真 VRM 音色

585 | 575 | 545 | 535 | 565GP

在原声钢琴上，如果您踩下制音踏板并弹奏一个琴键，不仅是所按琴键的琴弦振动，也会导致其它琴弦和音板振动，相互影响，形成层次丰富、非常明亮的回响音效，创造出余音绕梁、辽阔悠远的境界。VRM（虚拟回响建模）技术应用于 CLP-585/575，使用虚拟的乐器真实地再现琴弦和音板共鸣的复杂相互作用（物理建模），使声音更接近于原声钢琴。因为瞬时回响是根据键盘或踏板的状态即时产生的，您可以改变按琴键的时间及踏板的时间和深度，使声音更加富于变化和表现力。

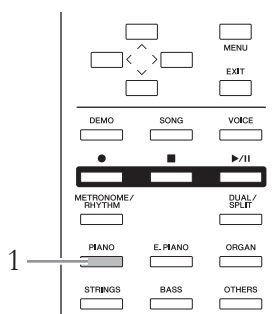

1. 使用 [PIANO] 按钮选择所需的钢琴音色。

当您通过 [PIANO] 按钮选择一个钢琴音色时，VRM 功能被自动启用，您可以立即欣赏 VRM 效果。

您可以通过设置

音色菜单：“Piano setting” → “VRM”（第 81 页）中的“VRM”参数开启和关闭 VRM。默认设置为“On”。

2. 弹奏键盘。

注

当 VRM 开启时，您可以使用 VRM 调节制音回响和所产生的琴弦共鸣的深度。

音色菜单：“Piano setting” → “Damper Res.” 或 “String Res.”（第 81 页）

同时弹奏两种音色（叠音）

可以同时演奏两种音色。您可以同时层叠不同音色组的音色或者使用同一个音色组的音色，形成具有温暖感和层次丰富的音色。

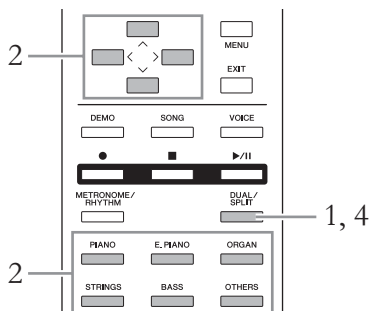

1. 若要进入双音色模式，请按一次 [DUAL/SPLIT] 按钮，使指示灯点亮为红色。



显示在上方的音色为音色 1，在下方的为音色 2。

2. 选择要层叠的音色。
 - 2-1. 使用 [^]/[V] 按钮在画面中高亮显示 [1]（音色 1）。
 - 2-2. 使用 [<]/[>] 按钮或音色组按钮选择所需的音色。
按照音色 1 的相同方法，选择音色 2。
3. 弹奏键盘。
4. 若要退出双音色模式，请反复按 [DUAL/SPLIT] 按钮，使指示灯熄灭。

注
您也可以通过同时按除 [BASS] 以外的两个不同音色组按钮，进入双音色模式。如果其中一个按钮为 [BASS]，则不能进入双音色模式。

注
当画面上的音色 1 或音色 2 高亮显示时，按另一个音色组按钮调出音色组中最近选择的音色。

分隔键盘范围并弹奏两种不同的音色（分割模式）

分割模式使您可以在键盘上弹奏两种不同的音色 — 左手弹奏一种音色，右手弹奏另一种音色。

- 若要进入分割模式，请反复按 [DUAL/SPLIT] 按钮，使指示灯点亮为绿色。



显示在上方的音色为音色 R，在下方的为音色 L。

- 选择右手区域和左手区域的音色。
 - 使用 [^]/[v] 按钮在画面中高亮显示 (音色 R)。
 - 使用 [<]/[>] 按钮或音色组按钮选择所需的音色。
按照音色 R 的相同方法，选择音色 L。

- 弹奏键盘。

改变分割点

您可在默认设置“F#2”到任何其他键位的范围内更改分割点（右和左手范围之间的界限）。在分割模式下，按住 [DUAL/SPLIT] 按钮，然后按下您想指定为分割点的任何键位。

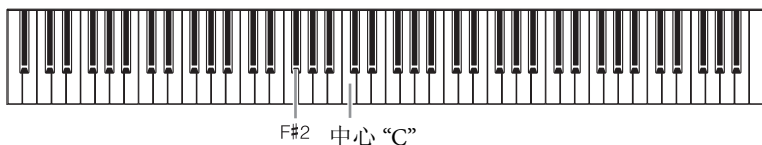

- 若要退出分割模式，请反复按 [DUAL/SPLIT] 按钮，使指示灯熄灭。

注
您也可以通过同时按下 [BASS] 按钮和另一个音色组按钮进入分割模式。但是，如果按两个除 [BASS] 以外的音色按钮，就会进入另一项功能（叠音）。

注
当画面上的音色 R 或音色 L 高亮显示时，按另一个音色组按钮调出音色组中最近选择的音色。

注
左手范围内包含指定的分割点键位。

注
通过系统菜单画面：“Keyboard” → “Split Point”（第 94 页）也可设定分割点。

同时使用叠音和分割

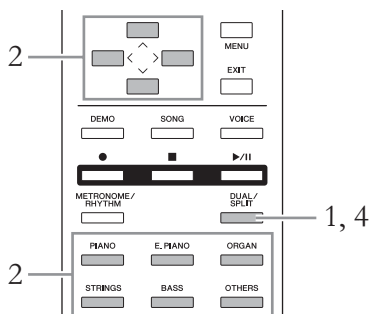

1. 若要同时进入叠音和分割模式，请反复按 [DUAL/SPLIT] 按钮，使指示灯点亮为橙色。

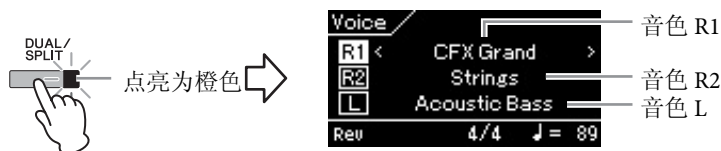

显示在上方的音色是音色 R1，中间的是音色 R2，下方的是音色 L。

2. 选择要层叠的音色和左手区域的音色。
 - 2-1. 使用 [^]/[v] 按钮在画面中高亮显示 [R1]（音色 R1）。
 - 2-2. 使用 [<]/[>] 按钮或音色组按钮选择所需的音色。
按照音色 R1 的相同方法，选择音色 R2 和音色 L。
3. 弹奏键盘。
4. 若要退出叠音和分割模式，请反复按 [DUAL/SPLIT] 按钮，使指示灯熄灭。

注
当画面上的音色 R1、R2 或音色 L 高亮显示时，按另一个音色组按钮调出音色组中最近选择的音色。

注
左手范围内包含指定的分割点键位。

注
通过系统菜单画面：“Keyboard” → “Split Point”（第 94 页）也可设定分割点。

使用节拍器

本乐器配有内置节拍器（一种可保持精确节拍速度的装置）— 可方便用于演奏练习的工具。

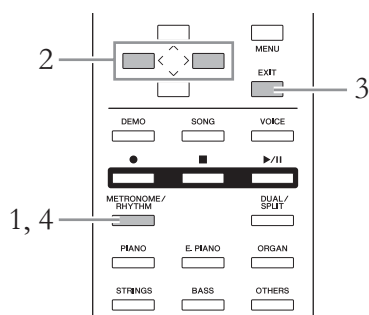

1. 按 [METRONOME/RHYTHM] 按钮（或 CLP-535/565GP 上的 [METRONOME] 按钮）启动节拍器。

节拍器画面显示。

2. 按 [<]/[>] 按钮调节速度。



当速度值高亮显示时，您可使用 [<]/[>] 按钮调节速度值（拍数 / 分钟）。如果速度值未高亮显示，按 [V] 按钮高亮显示速度，然后设定值。若要将速度复位为默认设置，请同时按 [<] 和 [>] 按钮。如果没有执行任何操作，节拍器画面会在几秒钟之后自动关闭。

3. 按 [EXIT] 按钮关闭节拍器画面。

如果您想在保持节拍器播放的同时调出节拍器画面，请按住 [METRONOME/RHYTHM] 按钮（或 CLP-535/565GP 上的 [METRONOME] 按钮）1 秒钟。

4. 按 [METRONOME/RHYTHM] 按钮（或 CLP-535/565GP 上的 [METRONOME] 按钮）停止节拍器。

注
当显示音色或乐曲以外的画面时，或者乐曲正在播放或者被暂停时，或者在乐器处于乐曲录音模式时，无法调出节拍器画面。

注
您可以通过节拍器菜单画面（第 91 页）设定节拍器音量、BPM 等。

设定节拍器拍号

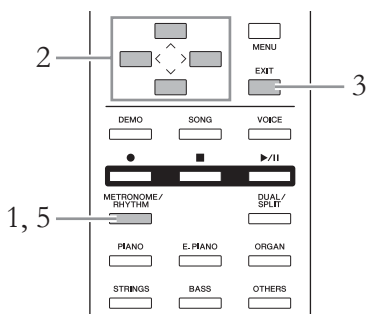

1. 按 [METRONOME/RHYTHM] 按钮（或 CLP-535/565GP 上的 [METRONOME] 按钮）调出节拍器画面。

节拍器播放开始。

2. 设定拍号。

585 **575** **545** **535** **565GP**

使用 [^]/[v]/[<]/[>] 按钮如下图所示在每个画面中选择高亮的项目。

在 Click 画面中，选择所需的拍号。

节拍器画面

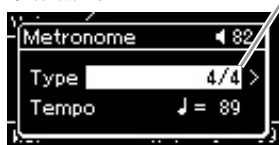

拍号

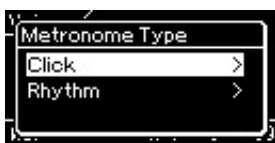

勾选标记

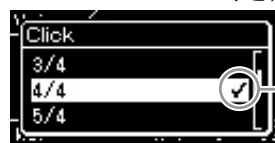

2-1. 使用 [^]/[v] 按钮选择 “Type”。

2-2. 按 [>] 按钮调出下一个画面。

2-3. 使用 [^]/[v] 按钮选择 “Click”。

2-4. 按 [>] 按钮调出下一个画面。

2-5. 使用 [^]/[v] 按钮选择所需拍号。

585 **575** **545** **535** **565GP**

高亮显示 “Time Signature”，然后使用 [<]/[>] 按钮选择所需的拍号。

节拍器画面

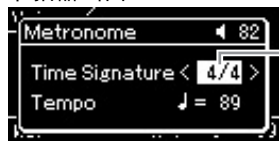

拍号

注
当显示音色或乐曲以外的画面时，或者乐曲正在播放或者被暂停时，或者在乐器处于乐曲录音模式时，无法调出节拍器画面。

注
可从节拍器画面中选择节奏（第 49 页）。

设置范围： 2/2、1/4、2/4、3/4、4/4、5/4、6/4、7/4、3/8、6/8、7/8、9/8、12/8

默认设置： 4/4（选择 MIDI 乐曲将使速度值变为在所选 MIDI 乐曲数据中指定的速度值）

速度指示和设置范围

速度显示为“note type=xxx”（例如：♪=120）。选择拍号会如下改变可用参数：

| 音符类型 | 拍号 | 设置范围 |
|----------|-----------------------------|--------------------|
| ♪ 二分音符 | 2/2 | 3 – 250 |
| ♪ 四分音符 | 1/4、2/4、3/4、4/4、5/4、6/4、7/4 | 5 – 500 |
| ♪ 符点四分音符 | 6/8、9/8、12/8 | 4 – 332（仅偶数） |
| ♪ 八分音符 | 3/8、7/8 | 10 – 998（仅偶数）和 999 |

* 当所选 MIDI 乐曲的速度值超出乐器的设置范围时，速度值将会被调整到设置范围内。

* 只要节拍器菜单画面中的“BPM”参数被设为“Crotchet”，不管设定的拍号如何，音符类型都将固定为四分音符。

3. 按 [EXIT] 按钮退出节拍器画面。

4. 打开“Bell”设置。

有关详细信息，请参见节拍器菜单中的“Bell”。

节拍器根据所选的拍号进行播放，每个小节的第一个节拍都有镲帽音。

5. 按 [METRONOME/RHYTHM] 按钮（或 CLP-535/565GP 上的 [METRONOME] 按钮）停止节拍器。

音符类型

一个节拍的长度

节拍器详细设置

您可以通过节拍器菜单画面（第 91 页）设定节拍器音量、BPM 等。

力度感响应

可指定力度感响应（声音如何根据您的按键方式作出反应）。应根据正在弹奏的特定音色或者正在演奏的特定乐曲调节此设置。有关如何进行设置的信息，请参见第 94 页上系统菜单画面中的“Touch”。

播放乐曲

本乐器可以播放预置乐曲、在本乐器上录制的乐曲或者市面上购买的乐曲。除了聆听这些乐曲外，您还可以在乐曲播放时弹奏键盘。

MIDI 乐曲和音频乐曲

本乐器可以录制和播放两种类型的乐曲：MIDI 乐曲和音频乐曲。

MIDI 乐曲中包含您的键盘演奏信息，而不是实际声音本身的录音。演奏信息指的是弹奏哪个琴键，弹奏的时机以及弹奏力度，就像乐谱一样。

（Clavinova 数码钢琴等的）音源将根据已录制的演奏信息输出相应声音。

MIDI 乐曲使用相对音频乐曲而言较少的数据容量，您可以轻松改变声音的特征，如使用的音色等。

音频乐曲是所演奏声音本身的录音。此数据按照与录音磁带、录音机等相同的方式录制。可使用便携式音乐播放器等播放此数据，方便让他人听到您的演奏。

本乐器可播放以下类型的乐曲。

- 预置乐曲：50 首预设钢琴曲（“Piano 50”）和 303 首教程乐曲（“Lesson”）
- 您自己录制的乐曲（有关录制说明，请参见第 50 页）
- 市面上购买的 MIDI 乐曲数据：SMF（标准 MIDI 文件）
本乐器可以播放的最大容量约为 500KB/MIDI 乐曲。
- 市面上购买的音频乐曲数据：Wav（文件扩展名 = .wav，44.1 kHz 采样率，16 Bit 精度，立体声，最长 80 分钟）

585 **575** **545** **535** **565GP**

CLP-585 兼容下面的格式。

GM System Level 2（通用 MIDI 系统标准 2）

“GM（通用 MIDI）”是最常用音色分配格式之一。“GM System Level 2”是一个标准规范，它增强了原有“GM”，改善了乐曲数据的兼容性。它提供了更多的复音数和更多的音色选择，扩展了音色参数，并集成了效果处理。

XG

XG 是对 GM System Level 1（通用 MIDI 系统标准 1）格式的有力增强，由 Yamaha 研发，该格式提供了更多的音色和变化，更具表现力的音色控制和效果控制，并保证对未来数据的良好兼容性。

GS

GS 规格是由 Roland Corporation 开发的。与 Yamaha XG 类似，GS 规格是对 GM 规格的有力增强，提供了更多的音色和打击乐器组及它们的变化，还有更具表现力的音色和效果控制。

MIDI 乐曲和音频乐曲能够使用的功能有所不同。在本章中，下面的图标指示功能说明是否分别适用于 MIDI 乐曲或音频乐曲。

示例：

MIDI

Audio

指示功能说明仅适用于 MIDI 乐曲

播放乐曲

MIDI | Audio

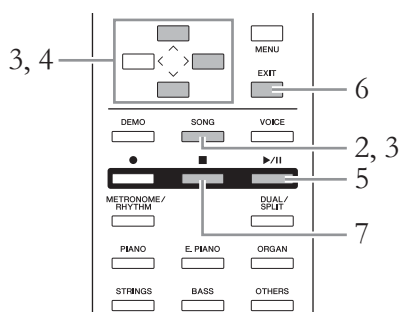

1. 若想播放 USB 闪存中的乐曲，请先将包含乐曲数据的 USB 闪存连接到 USB [TO DEVICE] 端口。

要播放的音频文件必须在 USB 闪存上。

2. 按 [SONG] 按钮。

出现乐曲画面，您可以看到当前所选乐曲名称及其类别名称。在默认设置下，第一首乐曲会从“Piano 50”类别中选择。

乐曲画面：MIDI 乐曲
类别名称

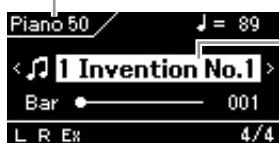

乐曲画面：音频乐曲
类别名称



选择上一首 / 下一首乐曲

当乐曲名称高亮显示时，可使用 [<]/[>] 按钮在类别 / 文件夹中按顺序选择上一首或下一首乐曲。若要选择类别 / 文件夹中的第一首乐曲，请同时按 [<] 和 [>] 按钮。

若要从不同类别 / 文件夹中选择乐曲，请按如下说明调出乐曲列表画面进行选择。

注
连接 USB 闪存之后，本乐器即可自动选择 USB 闪存根目录中保存的乐曲文件。有关说明，请参见第 98 页上的“USB 自动加载”。

注
在使用 USB 闪存之前，请务必阅读第 70 页上的“连接 USB 设备（USB [TO DEVICE] 端口）”。

注
如果乐曲名称未高亮显示，使用 [^]/[v] 按钮高亮显示乐曲名称，然后使用 [<]/[>] 按钮选择所需乐曲。

3. 再次按 [SONG] 按钮调出乐曲列表画面，然后使用 [^]/[v] 按钮选择所需类别。

参照下面的类别描述，从“Piano 50”、“Lesson”、“User”或“USB”中选择一个所需选项。



| | |
|-----------------------------|---|
| Piano 50 (50首钢琴曲) | 50首预设钢琴曲（MIDI乐曲）。对于这些乐曲，本乐器中包含了乐谱“50 Greats for the Piano”。 |
| Lesson (教程) | 303首预置乐曲（MIDI乐曲），非常适合练习，取自“The Virtuoso Pianist”等。关于这些乐曲，请参见第111页上的教程乐曲。教程乐曲按类型分为多个文件夹。 |
| User (用户) | 使用录音功能（第50页）录制和保存到乐器的MIDI乐曲，及使用文件操作功能（第61页）拷贝/移动到乐器的MIDI乐曲。 |
| USB | 通过使用本乐曲录制而保存到USB闪存的MIDI/音频乐曲，或者从MIDI乐曲转化而成的音频乐曲（第65页），或者保存到USB闪存的MIDI/音频乐曲。 |

按 [SONG] 按钮在乐曲画面和乐曲列表画面之间切换。

4. 按 [>] 按钮显示特定类别中的乐曲，然后使用 [^]/[v] 按钮选择所需乐曲。

指示乐曲类型的图标显示在乐曲名称的左侧。

乐曲列表

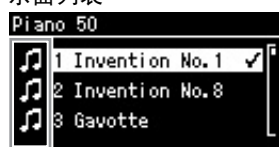

图标

| 图标 | 数据格式 |
|----|---------|
| | MIDI 乐曲 |
| | 音频乐曲 |
| | 文件夹 |

因为教程乐曲便捷地分为特定的文件夹，所以选择文件夹并按 [>] 按钮，然后选择一首乐曲。

选择保存到 USB 闪存的录制乐曲：

当您录制一首乐曲并将其保存到 USB 闪存时，录制的乐曲会自动保存到 USB 闪存中 USER FILES 文件夹中。若想从 USER FILES 文件夹中选择乐曲，请在步骤 3 中选择 USB，并在步骤 4 中选择 USER FILES 文件夹。

注
当该文件夹中没有数据时，画面上将显示“NoSong”。

无法从 USB 闪存读取乐曲时

如果乐曲无法读取，可能需要在系统菜单画面中更改乐曲名称的语言设置（第99页）。

- 按 [▶/||] (播放 / 暂停) 按钮开始播放。
- 按 [EXIT] 按钮返回乐曲画面。

将显示乐曲播放的当前位置。



当前位置



当前位置

您可在播放乐曲的伴奏下弹奏键盘。也可改变键盘演奏时的音色。若要调节键盘演奏与 MIDI 乐曲播放之间的音量平衡，或者调节音频音量，请在乐曲菜单画面中分别设定合适的音量参数（第 47 页）。

- 按 [■] (停止) 按钮停止播放。

即使不按 [■] (停止) 按钮，当乐曲播放完毕时，乐曲也会自动停止播放。

注
如果乐曲已经被选择，则会使用乐曲的原速度，节拍器设置（第 35 页）将被忽略。

注
第 43-48 页描述了有用的播放功能。

快倒 / 快进

- 使用 [^]/[v] 按钮高亮显示乐曲画面上当前小节编号（适用于 MIDI 乐曲）或当前已播放时间（适用于音频乐曲）。



小节编号



已播放时间

- 播放期间或者播放暂停时，按 [<] 或 [>] 按钮将后退或前进小节或秒数。

按住其中一个按钮可连续向后 / 向前滚动。同时按 [<] 和 [>] 按钮可返回乐曲的开头位置。

暂停

按 [▶/||]（播放 / 暂停）按钮将在当前位置停止播放。再次按 [▶/||] 按钮将从该位置开始播放。当播放暂停时，画面上的小节编号或已播放时间将闪烁。

调节速度

您可以调节乐曲的播放速度。

1. 使用 [^]/[v] 按钮高亮显示乐曲画面上的速度值。



注
更改音频乐曲的速度可能会改变其音调特性。

2. 使用 [<]/[>] 按钮更改速度值。

同时按 [<] 和 [>] 按钮可调用当前乐曲的原速度。

选择 MIDI 乐曲时，速度范围会随所选乐曲的拍号而发生变化。根据拍号，可用的设置值只能是 2 的倍数。有关更多信息，请参见第 37 页。

当选择音频乐曲时，速度范围为 75%-125%。100% 为原速度值。值越大，速度越快。

弹奏单手声部 — 声部取消功能（MIDI 乐曲）

MIDI Audio

一些 MIDI 乐曲，如预置乐曲，被分为右手和左手声部。使用这种乐曲数据，您可以仅开启右手声部来练习左手弹奏，也可以仅开启左手声部来练习右手弹奏，从而实现分开练习声部，更容易掌握复杂的乐曲材料。

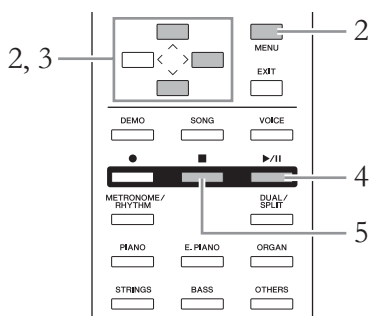

1. 选择要练习的乐曲。

有关说明，请参见第 39 页。建议使用乐曲类别“Piano 50”或“Lesson”进行练习。

2. 选择想要练习的声部，然后将此声部设定为关闭。

反复按 [MENU] 按钮调出乐曲菜单画面，然后如下图所示在每个画面中选择高亮的项目。

在音轨开 / 关画面中，选择您想要设置为静音以方便练习的声部（音轨）。选择“Track R”练习右手声部，或选择“Track L”练习左手声部。

乐曲菜单画面

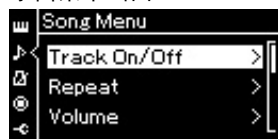

音轨开 / 关画面

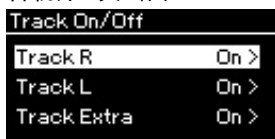

- 2-1. 使用 [^]/[V] 按钮选择“Track On/Off”。
- 2-2. 按 [>] 按钮调出下一个画面。

- 2-3. 使用 [^]/[V] 按钮选择所需音轨。

3. 使用 [>] 按钮为所选声部选择“Off”。

4. 按 [▶/||]（播放 / 暂停）按钮开始播放。

聆听着播放声部作为指导，弹奏并练习刚刚静音的声部。

注
即使在播放过程中也可打开或关闭声部。

注
通常，通道 1 被指定为“Track R”，通道 2 被指定为“Track L”，而通道 3-16 被指定为“Track Extra”。但是，这种分配也会随具体乐曲而有所不同。

注
每当您选择另一首 MIDI 乐曲时，两个声部都会自动开启。

5. 按 [■]（停止）按钮停止播放。

即使不按 [■] 按钮，当乐曲播放完毕时，乐曲也会自动停止播放。

反复播放一首乐曲

有三个反复项目，如下所述：这些项目方便反复练习复杂的乐句。如果是 MIDI 乐曲，则适合使用此功能和声部取消功能（上述）练习复杂的乐句。

- **AB 反复** 指定乐曲中的特定范围，反复播放 MIDI 乐曲。
- **乐句反复** 指定乐曲中的乐句，反复播放 MIDI 乐曲。
- **乐曲反复** 反复播放一首 MIDI/ 音频乐曲，或者按顺序或随机地反复播放指定文件夹中保存的所有 MIDI/ 音频乐曲。

此处的说明仅适用于 AB 反复和乐曲反复。有关乐句反复，请参见第 87 页。

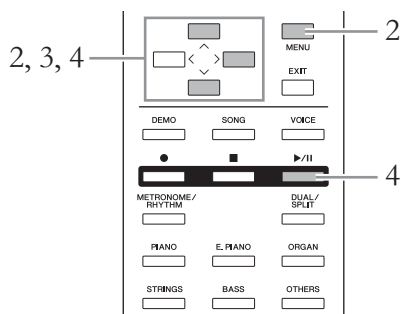

1. 选择要播放的乐曲。

有关说明，请参见第 39 页。

2. 调出反复画面。

反复按 [MENU] 按钮调出乐曲菜单画面。选择“Repeat”，然后按 [>] 按钮。

乐曲菜单画面

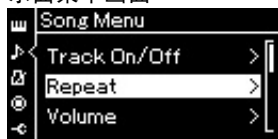

反复画面

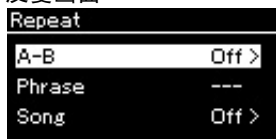

3. 在反复画面中，使用 [^]/[v] 按钮选择所需的项目，然后按 [>] 按钮。

若想设定 AB 反复，请选择“A - B”。

若想设定乐曲反复，请选择“Song”。

4. 在设置画面进行设定。

- AB 反复 参见下文。
- 乐曲反复 参见第 46 页。

AB 反复设置

MIDI Audio

指定反复的范围。

- 4-1. 按 [▶/||] 按钮开始乐曲播放。

- 4-2. 在要反复播放范围的起点 (A) 处按 [>] 按钮。

A - B 画面

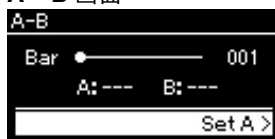

- 4-3. 在终点 (B) 处再次按 [>] 按钮。

在一段自动前奏之后（为了帮助引导您进入这个乐句），将反复播放 A 点到 B 点的范围。

5. 若要关闭反复功能，请在“Repeat Off”高亮显示时按 [>] 按钮，或者选择另一首乐曲。



当 AB 反复打开时，乐曲画面上显示 **AB C** 。

指定乐曲的开头作为 A 点

在开始播放之前指定 A 点，然后开始播放并指定 B 点。

指定乐曲的结束点作为 B 点

仅仅指定 A 点，就会导致反复播放 A 点到乐曲结束点（作为 B 点）之间的范围。

注

您也可按照下述步骤指定反复范围。

- 1 使用 [^]/[v] 按钮高亮显示小节编号，然后使用 [<]/[>] 按钮快进乐曲到 A 点。
- 2 使用 [^]/[v] 按钮高亮显示“Set A”，然后按 [>] 按钮。
指定 A 点之后，调出指定 B 点的画面。
- 3 按照指定 A 点的相同方式指定 B 点。

乐曲反复设置

MIDI | Audio

4-1. 在设置画面中使用 [^]/[v] 按钮选择所需的反复类型。



- **Off (关):**
禁用反复播放。
- **Single (单曲):**
反复播放选择的文件。
- **All (全部):**
连续按顺序播放指定范围内的所有乐曲。
- **Random (随机):**
连续随机地播放指定范围内的所有乐曲。

当反复设置开启时，乐曲画面上显示 、 或 。

4-2. 按 [▶/||] (播放 / 暂停) 按钮开始反复播放。

5. 若要关闭反复功能，请按 [■] (停止) 按钮停止播放，然后在步骤 4-1 中选择“Off”。

调节音量平衡

MIDI | Audio

当选择 MIDI 乐曲时，您可以调节乐曲播放和您在键盘上弹奏的声音之间或者所选择乐曲右手声部和左手声部之间的音量平衡。当选择音频乐曲时，您可以调节音频乐曲音量。

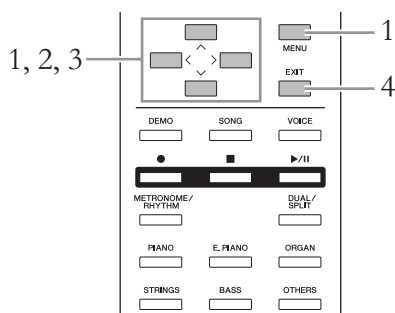

事先选择所需的乐曲。

1. 反复按 [MENU] 按钮调出乐曲菜单画面。选择“Volume”，然后按 [>] 按钮。

乐曲菜单画面（选择 MIDI 乐曲时）

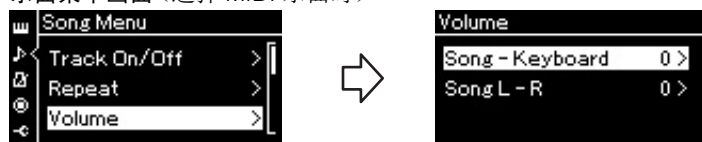

乐曲菜单画面（选择音频乐曲时）

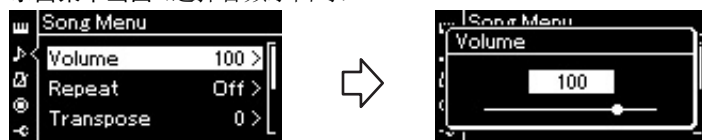

2. 当选择 MIDI 乐曲时，使用 [^]/[v] 按钮选择“Song - Keyboard”或“Song L - R”，然后按 [>] 按钮调出设置画面。

当选择音频乐曲时，使用 [<]/[>] 按钮设定音频播放音量。设定音量之后，请进入步骤 4。

- **Song - Keyboard**（乐曲 - 键盘）
调节 MIDI 乐曲播放和您在键盘上弹奏的声音之间的音量平衡。
- **Song L - R**（乐曲 L - R）
调节所选 MIDI 乐曲右手声部和左手声部之间的音量平衡。

注
一些市面上购买的音乐数据有着非常高的音量。使用这些数据时，请调节“Song - Keyboard”。

3. 使用 [<] / [>] 按钮调节音量平衡。

如果是“Song - Keyboard”



弹奏的音量将减小。 乐曲播放音量将减小。

如果是“Song L - R”



右手声部的音量将减小。 左手声部的音量将减小。

4. 按两次 [EXIT] 按钮退出乐曲菜单画面。

每当您选择另一首 MIDI 乐曲时，“Song L - R”的设置将恢复为默认设置。对于“Song - Keyboard”和音频音量，选择另一首乐曲将不会复位此值。

有用的播放功能

弹奏键盘的同时自动开始播放（同步开始）

在称为“同步开始”的特殊模式下，按键盘上的任何一个音符都将开始乐曲播放。

若要调出同步开始模式，请选择一首乐曲，然后在按住 [■]（停止）按钮的同时按 [▶/||]（播放 / 暂停）按钮。[▶/||] 指示灯将根据当前速度闪烁。

（按 [■] 按钮可退出同步开始模式）。

您一开始弹奏键盘，乐曲又将开始播放。

使用踏板开始 / 暂停播放

您可以将乐曲播放 / 暂停功能（相当于 [▶/||]（播放 / 暂停）按钮）指定到系统菜单的中间或左踏板（第 95 页）。

当您在演奏且无法将双手移开键盘时，此功能方便开始或暂停播放。

在节奏播放时弹奏键盘

585 575 545 535 565GP

本乐器具有多个节奏模式组。在节奏播放的同时，您可以欣赏自己的键盘演奏。

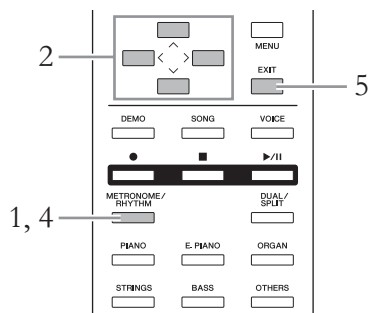

1. 按 [METRONOME/RHYTHM] 按钮调出节拍器画面。
节拍器播放开始。

2. 使用 [^]/[v]/[<]/[>] 按钮调出所需的节奏。
有关可用节奏的详细说明，请参见节奏列表（第 112 页）。

节拍器画面

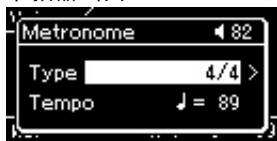

- 2-1. 使用 [^]/[v] 按钮选择“Type”。
- 2-2. 按 [>] 按钮调出下一个画面。

节拍器类型画面

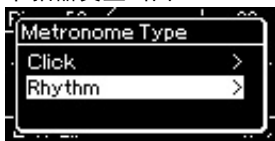

- 2-3. 使用 [^]/[v] 按钮选择“Rhythm”。
- 2-4. 按 [>] 按钮调出下一个画面。

节奏画面



- 2-5. 使用 [^]/[v] 按钮选择所需节奏。

勾选标记

3. 在节奏播放时弹奏键盘
4. 若要停止节奏播放，再次按 [METRONOME/RHYTHM] 按钮。
5. 按 [EXIT] 按钮退出节拍器画面。

关于节奏速度

- 节奏速度等同于为节拍器（第 35 页）设定的速度。
- 尽管设定了节奏速度，但选择 MIDI 乐曲将使速度值变为在所选 MIDI 乐曲数据中指定的速度值。

节奏的详细设置

从节拍器菜单画面（第 91 页），可以设定详细的参数，如节奏音量和同步开始，按一个键位将会开始节奏播放。

注

当显示音色或乐曲以外的画面时，或者乐曲正在播放或者被暂停时，或者在乐器处于乐曲录音模式时，无法调出节拍器画面。

弹奏前奏和尾奏

各节奏均提供“前奏”和“尾奏”，您可以灵活改变伴奏的安排。若要播放前奏和尾奏，在节拍器菜单画面上将“Intro”和“Ending”分别设定为“on”。在此设置下，按 [METRONOME/RHYTHM] 按钮将开始播放前奏再播放节奏，再次按 [METRONOME/RHYTHM] 按钮将转换至尾奏播放然后停止播放。

录制您的演奏

本乐器可以通过下面两种方法录制您的演奏。

• MIDI 录音 **MIDI**

通过这种方法，录制的演奏以 SMF（0 格式）MIDI 文件的形式保存到本乐器或 USB 闪存。若想重新录制特定的乐段或编辑音色等参数，请使用此方法。也可以逐个地将演奏录制到每个音轨。因为在录制后 MIDI 乐曲可以转化为音频乐曲（第 65 页），所以您可能想使用 MIDI 录音（有叠加录制和多重声部）首先创建一个复杂的编排（否则将无法现场弹奏），然后将其转化为音频乐曲。本乐器支持为每首乐曲录制约 500 KB 数据。

• 音频录音 **Audio**

通过这种方法，录制的演奏以音频文件的形式保存到 USB 闪存。无需指定录制的声部，即可完成录音。因为录音默认保存为标准 CD 质量分辨率（44.1kHz/16 位）的立体声 WAV 格式，所以可以使用计算机将录音传输到便携式音乐播放器，并通过便携式音乐播放器播放。由于通过 [AUX IN] 插孔的音频信号也会被录制，您可以同时录制您的键盘演奏和所连接 CD 播放机或便携式音乐播放器的演奏声音。本乐器允许每次最多录制 80 分钟。

有关 MIDI 乐曲和音频乐曲之间区别的详细信息，请参见第 38 页。

录制方法

本章节介绍了下面四种方法。请注意，根据方法、MIDI 或音频，创建的数据格式会有所不同。

• 快速 MIDI 录音 **MIDI** 第 51 页

此方法可最快地开始录制。您的演奏将被录制并保存到本乐器内存记忆的“User”类别。

• MIDI 录音 — 独立音轨 **MIDI** 第 53 页

这样可对左、右和额外声部进行分别录音。因为您可在播放右手声部的同时录制左手声部，该功能在录制二重奏的两个声部时非常有用。由于最多可以分别录制 16 个声部，您可以逐个录制乐器每个声部的演奏，然后创建丰富的管弦乐编曲。

• MIDI 录音到 USB 闪存 **MIDI** 第 55 页

此方法适用于覆盖写入 USB 闪存中已录制的 MIDI 乐曲或者在 USB 闪存上创建新的 MIDI 乐曲。

• 音频录音到 USB 闪存 **Audio** 第 56 页

通过此方法，可将您的演奏作为音频数据录制到连接至 USB [TO DEVICE] 端口的 USB 闪存。

快速 MIDI 录音

MIDI

这是开始录音的最快方法。

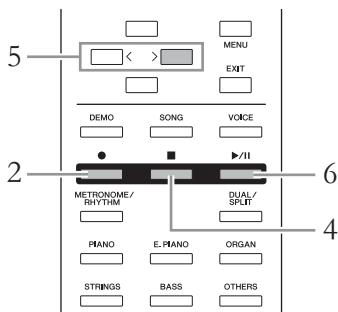

1. 进行必要的设置，如音色选择和拍号。

开始录制操作之前，为键盘演奏选择一个音色（第 24 页），根据需要打开或关闭叠音 / 分割，设定拍号和节奏音量（第 91 页），然后根据需要选择混响 / 合唱 / 效果类型。

2. 按 [●]（录音）按钮进入录制模式。

自动设定一个空白的乐曲，用以录制。



新的（空白）乐曲文件

[▶/||]（播放 / 暂停）按钮将在当前速度下闪烁。若要退出录制模式，请再次按 [●]（录音）按钮。

3. 弹奏键盘开始录制。

当您想在乐曲开头录制空白乐段，按 [▶/||]（播放 / 暂停）按钮开始录制。

录制期间，画面上显示当前小节编号。



使用节拍器 / 节奏 (CLP-585/575/545)

录音期间可以使用节拍器 / 节奏。不能录制节拍器声音，但可以录制节奏声音。请务必进入录制模式后再开始节奏播放，因为在播放节奏期间进入录制模式会停止播放。

注

若想分别录制左手和右手声部，请参见“MIDI 录音—独立音轨”（第 53 页），因为这里的录制方法假设同时录制左手和右手声部。

注

“Song – Keyboard”音量平衡不会被录制。

注

在 MIDI 录音中，演奏将被录制到音轨 1。但是，在叠音 / 分割模式中，指定进行录制的音轨和实际用于录制的音轨是不同的。有关详细信息，请参见第 53 页上的“录制音轨分配”。

注

按住 [●] 按钮 1 秒钟将调出列有录制目标乐曲的画面。在这种情况下，参照第 55 页上的表格选择 [New Song]，然后按 [>] 按钮。

在节奏开始时开始录音: (CLP-585/575/545)

当选择一个节奏（第 49 页）时，按 [METRONOME/RHYTHM] 按钮同时开始节奏播放和 MIDI 录音。

4. 完成演奏后，按 [■]（停止）按钮停止录音。

此操作后会退出录制模式，并调出用于保存所录制演奏数据的画面。

5. 若想保存录制的演奏，请在“Save”高亮显示时按 [>] 按钮执行保存操作。

保存操作完成后，画面上显示“Save Completed”，然后返回乐曲画面。

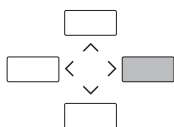
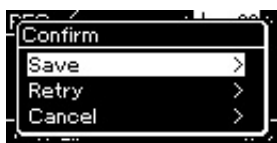

- 如果您对演奏不满意并想要再次录音，请高亮显示“Retry”，然后按 [>] 按钮。从步骤 3 开始重试录制。
- 如果您不想保存录音数据，请高亮显示“Cancel”，然后按 [>] 按钮。

6. 若要聆听录制的演奏，请按 [▶/||]（播放 / 暂停）按钮。

录制的乐曲将被命名为“USERSONGxxx”（xxx：编号）并保存到“User”类别。

须知

如果不执行保存操作，当您选择了另外一首乐曲，或者是关闭了电源，录制的 MIDI 乐曲将丢失。

重命名录制的乐曲

录制的乐曲会自动命名，不过您也可以随意重命名乐曲（第 66 页）。

| 可以录制到 MIDI 乐曲的数据 | |
|--|--|
| <p>各音轨的数据</p> <ul style="list-style-type: none"> • 音符数据（您的键盘演奏） • 音色选择 • 踏板操作（制音 / 柔音 / 延音） • 混响深度 • 合唱效果深度 • 效果深度 • 声音亮度 — “Brightness” • 回响效果设置 — “HarmonicContent” • 八度 • 各音色的音量设置 — “Volume” • 各音色的声像 • 微调 • 力度灵敏度 | <p>所有音轨通用的数据</p> <ul style="list-style-type: none"> • 音阶 • 速度 • 拍号 • 混响类型 • 合唱效果类型 • 效果类型 |

注

录音后无法更改除音色和速度以外的参数设置，如音符数据、踏板（制音 / 柔音 / 延音）数据、八度设置和拍号。

MIDI 录音 — 独立音轨

MIDI

在 MIDI 录音中，您可以逐个录制您的演奏到各音轨，创建包括 16 个音轨的 MIDI 乐曲。例如录制钢琴曲时，可以将右手声部录制到音轨 1，然后将左手声部录制到音轨 2，从而创建一个很难用双手现场弹奏的复杂曲目。若要在节奏播放的同时录制演奏（仅适用于 CLP-585/575/545），例如可将节奏播放录制到音轨 9-10，然后在聆听已录制的节奏播放时将旋律录制到音轨 1。这样可以创建一整首难以或者无法现场弹奏的乐曲。

示例：

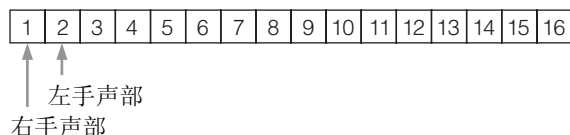

1. 执行第 51 页上步骤 1 和步骤 2 中的相同操作，选择一个新的空白乐曲，进入录制模式。
2. 按 [V] 按钮高亮显示音轨，然后使用 [<]/[>] 按钮选择录制音轨。

当您想录制右手声部时，请高亮显示“R”（音轨 1）。

当您想录制左手声部时，请高亮显示“L”（音轨 2）。

或者，当您想将演奏录制到音轨 3-16 时，请通过反复按 [<]/[>] 按钮调出所需音轨。



录制音轨

包含数据。

不包含数据。

3. 弹奏键盘开始录制。
4. 完成演奏后，按 [■]（停止）按钮停止录音。

此操作后会退出录制模式，并调出用于保存所录制演奏数据的画面。

注
若想将演奏录制到 USB 闪存，或者想向 USB 闪存中的 MIDI 乐曲添加录音，请参见“MIDI 录音到 USB 闪存”（第 55 页）。

注
节奏无法添加到已录制的乐曲。

当您想为已录制的 MIDI 乐曲录制一个新音轨时：
选择目标 MIDI 乐曲（第 39 - 40 页上的步骤 1-4）后，按住 [●]（录音）按钮一秒钟调出列有录制目标乐曲的画面，选择第 4 个项目（所选的 MIDI 乐曲），按 [>] 按钮，然后继续该页所述的步骤 2。

注
如果您将双手演奏录制到音轨 R，然后再录制到音轨 L，则两者可以作为一首乐曲同时播放。

录制音轨分配

当叠音 / 分割开启时，只有 R1 音色演奏将被录制到所选音轨，R2 音色演奏将被录制到编号为 6 加上所选音轨编号的音轨，L 音色演奏将被录制到编号为 3 加上所选音轨编号的音轨。节奏播放将被录制到音轨 9/10。

5. 若想保存录制的演奏，请在“Save”高亮显示时按 [>] 按钮执行保存操作。

保存操作完成后，画面上显示“Save Completed”，然后返回乐曲画面。

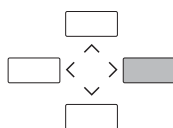
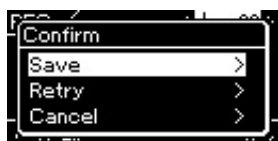

- 如果您对演奏不满意并想要再次录音，请高亮显示“Retry”，然后按 [>] 按钮。从步骤 3 开始重试录制。
- 如果您不想保存录音数据，请高亮显示“Cancel”，然后按 [>] 按钮。

音轨数据状态

可以检查各音轨是否包含录音数据。



在音轨包含数据时出现。

6. 若要聆听录制的演奏，请按 [▶/||]（播放 / 暂停）按钮。

录制的乐曲将被命名为“USERSONGxxx”（xxx：编号）并保存到“User”类别。

7. 若要录制另一个音轨，请再次进入乐曲录音模式。

7-1. 按住 [●]（录音）按钮 1 秒钟。

画面上将列出录制目标乐曲。



7-2. 使用 [V] 按钮选择已有的 MIDI 乐曲（在列表底部），然后按 [>] 按钮。

8. 重复本节的步骤 2 到步骤 6，将您的演奏录制到另一个音轨。

在步骤 2 中，选择没有录音数据的音轨。在步骤 3 中，聆听已录音数据的同时弹奏键盘。

须知

如果不执行保存操作，当您选择了另外一首乐曲，或者是关闭了电源，录制的 MIDI 乐曲将丢失。

重命名录制的乐曲

录制的乐曲会自动命名，不过您也可以随意重命名乐曲（第 66 页）。

MIDI 录音到 USB 闪存

MIDI

这些说明描述了如何覆盖写入 USB 闪存中已录制的 MIDI 乐曲或者在 USB 闪存上创建新的 MIDI 乐曲。

1. 将 USB 闪存连接到 USB [TO DEVICE] 端口。
2. 选择一首 MIDI 乐曲作为录制目标，然后进入录制模式。

- 2-1. 若想为已录制的 MIDI 乐曲录制另一个音轨，请从 USB 闪存中选择所需的 MIDI 乐曲。若想从头开始录音，可跳过此步骤。
- 2-2. 按住 [●]（录音）按钮 1 秒钟，调出列有录制目标乐曲的画面。



- 2-3. 从录制目标乐曲中，使用 [^]/[V] 按钮选择“New Song (USB)”或“xxxxx”（下面第 4 个项目），然后按 [>] 按钮进入录制模式。

| 录制目标乐曲 | 描述 |
|--------------------------------|--|
| New Song | 当您想要将演奏录制到空白 MIDI 乐曲并保存到本乐器内存记忆中的“User”类别时选择此选项。 |
| New Song (USB)* | 当您想要将演奏录制到空白 MIDI 乐曲并保存到 USB 闪存时选择此选项。 |
| New Audio (USB)* | 当您想要将演奏录制到空白音频数据并保存到 USB 闪存时选择此选项。 |
| xxxxx（上面步骤 2-1 中选择的 MIDI 乐曲）** | 当您想要另外录制到 / 覆盖写入当前所选 MIDI 乐曲时选择此选项。 |

* 只有当 USB 闪存连接到 USB [TO DEVICE] 端口时才能选择。

** 当上面步骤 2-1 中未选择已录制的 MIDI 乐曲时，或者当步骤 2-1 中选择了预置乐曲或者受保护乐曲时，将不会显示。

注
若要连接 USB 闪存，请务必阅读第 70 页上的章节“连接 USB 设备（USB [TO DEVICE] 端口）”。

注
开始录制操作之前，请检查 USB 闪存的剩余存储容量。系统菜单：“Utility” → “USB Properties”（第 98 页）。

3. 执行录制操作，然后保存录制的演奏。

- 当您想要另外录制到当前所选 MIDI 乐曲，或者录制到空白 MIDI 乐曲的指定音轨时：
执行第 53 页上“MIDI 录音 — 独立音轨”中的步骤 2 - 8。
- 当您想要快速录制到空白 MIDI 乐曲时：
执行第 51 页上“快速 MIDI 录音”中的步骤 3 - 6。

音频录音到 USB 闪存

Audio

这些说明描述了如何将演奏录制为音频数据。请注意，要录制演奏的音频文件只能保存在 USB 闪存中。因此，开始录制操作之前，应准备好 USB 闪存设备。

1. 将 USB 闪存连接到 USB [TO DEVICE] 端口。
2. 按住 [●] (录音) 按钮 1 秒钟，调出列有录制目标乐曲的画面。
3. 使用 [^]/[v] 按钮选择“New Audio (USB)”，然后按 [>] 按钮。
4. 执行“快速 MIDI 录音”中的步骤 3 - 6 (第 51 页)。
与 MIDI 录音不同，在执行音频录音时，画面上会显示已录制的时间。



须知

请注意，将演奏录制到包含数据的音轨会消除之前录制的的数据。

注

在替换现有 MIDI 乐曲声部时，拍号和速度不能更改。

注

若要连接 USB 闪存，请务必阅读第 70 页上的章节“连接 USB 设备 (USB [TO DEVICE] 端口)”。

注

开始录制操作之前，请检查 USB 闪存的剩余存储容量。系统菜单：“Utility” → “USB Properties” (第 98 页)。

注

在音频录音中，如果音色音量的设置值高于默认设置，可能会产生声音失真。开始录音前，请务必通过音色菜单画面将音色音量设定为默认值或更低：“Voice Edit” → “Volume” (第 82 页)。

注

在音频录音中，通过 [AUX IN] 插孔的音频信号也会被录制。

其它录制技巧

部分重新录制 MIDI 乐曲

MIDI

您可以重新录制 MIDI 乐曲的指定范围。

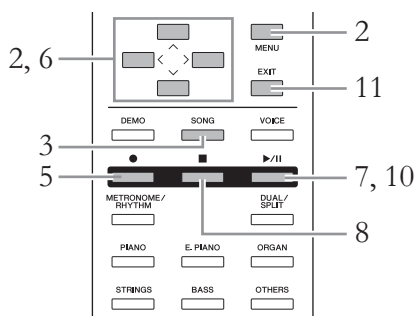

1. 选择所需的 MIDI 乐曲。

有关说明，请参见第 39 页。

2. 设定定义如何开始和停止录制的参数。

2-1. 反复按 [MENU] 按钮调出录制菜单画面。

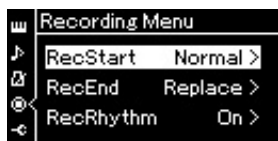

2-2. 使用 [^]/[V] 按钮选择“RecStart”，然后使用 [>] 按钮选择定义如何开始录制的值。

- **Normal**（标准）

一旦开始录制，已经录制的数据将被替换为新的录制数据。

- **KeyOn**（按键打开）

已经录制的数据将被保留，直至您按一个键位，当您按下键位时，实际录制开始。

2-3. 使用 [^]/[V] 按钮选择“RecEnd”，然后使用 [>] 按钮选择定义如何停止录制的值。

- **Replace**（替换）

您停止录制的点之后的数据也将被清除。

- **PunchOut**（切出）

您停止录制的点之后的数据将被保留。

3. 按 [SONG] 按钮调出乐曲画面。

4. 指定您想要重新录制的开始点。

使用 [^]/[v] 按钮高亮显示小节编号，然后使用 [<]/[>] 按钮将播放位置（小节编号）移动到所需点。也可以按 [▶/■]（播放 / 暂停）按钮开始播放，然后在所需点之前再次轻按 [▶/■] 按钮。

如必要，选择设置（音色和其它参数）。

如果您需要改变以前的设置，请选择所需的设置。

5. 按住 [●]（录音）按钮 1 秒钟调出列有录制目标乐曲的画面，选择第 4 个项目（步骤 1 中选择的乐曲），然后按 [>] 按钮进入录制模式。

注
在替换现有乐曲声部时，
拍号不能更改。

6. 按 [v] 按钮高亮显示音轨，然后使用 [<]/[>] 按钮选择要重新录制的音轨。

7. 弹奏键盘或者按 [▶/■]（播放 / 暂停）按钮开始录音。

8. 按 [■]（停止）按钮停止录音。

9. 按照第 54 页上的步骤 5 保存录制的演奏。

此操作后会退出录制模式。

10. 若要聆听录制的演奏，请按 [▶/■]（播放 / 暂停）按钮。

更改之前所录制 MIDI 乐曲的速度或音色

MIDI

对于 MIDI 乐曲，可在录制后更改速度和音色，以改变乐感或者设定更加合适的速度。

若要更改速度：

1. 选择您希望更改的 MIDI 乐曲。
有关说明，请参见第 39 页。
2. 设定需要应用于当前 MIDI 乐曲的速度。
调出乐曲画面，然后使用 [^]/[v] 按钮高亮显示速度，并使用 [<]/>] 按钮设定值。
3. 反复按 [MENU] 按钮调出乐曲菜单画面，然后如下图所示在每个画面中选择高亮的项目。



- 3-1. 使用 [^]/[v] 按钮选择 “Edit”。
- 3-2. 按 [>] 按钮调出下一个画面。
- 3-3. 使用 [^]/[v] 按钮选择 “Tempo Change”。
- 3-4. 按 [>] 按钮调出下一个画面。

4. 将所选速度值应用于当前 MIDI 乐曲数据。
按 [v] 按钮高亮显示 “Execute”，然后按 [>] 按钮将新的速度值应用于当前 MIDI 乐曲数据。

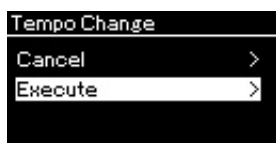

此操作完成时，画面上显示 “Completed”，速度更改画面将在一会之后恢复。

5. 按 [EXIT] 按钮退出乐曲菜单画面。

若要更改音色：

1. 选择您希望更改的 MIDI 乐曲。
有关说明，请参见第 39 页。
2. 选择所需的音色。
有关说明，请参见第 24 页。
3. 反复按 [MENU] 按钮调出乐曲菜单画面，然后如下图所示在每个画面中选择高亮的项目。

乐曲菜单画面

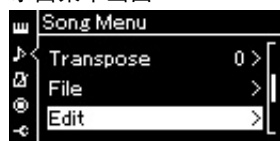

编辑画面

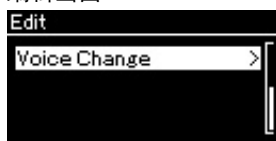

音色更改画面

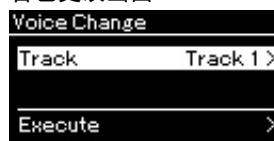

3-1. 使用 [^]/[v] 按钮选择“Edit”。

3-2. 按 [>] 按钮调出下一个画面。

3-3. 使用 [^]/[v] 按钮选择“Voice Change”。

3-4. 按 [>] 按钮调出下一个画面。

4. 按 [>] 按钮调出设置画面，然后使用 [^]/[v] 按钮选择所需的音轨。

5. 将步骤 2 中为步骤 4 中所选音轨选择的音色应用于当前 MIDI 乐曲数据。

按 [←] 按钮返回音色更改画面。按 [v] 按钮高亮显示“Execute”，然后按 [>] 按钮将新音色应用于当前 MIDI 乐曲数据。



此操作完成时，画面上显示“Completed”，音色更改画面将在一会之后恢复。

6. 按 [EXIT] 按钮退出乐曲菜单画面。

处理乐曲文件

通过乐曲菜单画面（第 87 页）上的“File”菜单，可对乐曲文件 — 本乐器上录制的乐曲或者市面上购买的乐曲应用多种操作。

若要连接 USB 闪存，请务必阅读第 70 页上的章节“使用 USB [TO DEVICE] 端口时的注意事项”。

| 操作 | 文件菜单 | 页码 |
|----------------------|----------------------------|-----------|
| 删除文件 | Delete（删除） | 第 62、63 页 |
| 拷贝文件 | *Copy（拷贝） | 第 62、63 页 |
| 移动文件 | *Move（移动） | 第 62、64 页 |
| 播放期间将 MIDI 乐曲转换为音频乐曲 | *MIDItoAudio (MIDI 到音频) | 第 62、65 页 |
| 重命名文件 | Rename（重命名） | 第 62、66 页 |

标有“*”的设置只有在选择 MIDI 乐曲时才有效。

乐曲类型与文件操作的限制

在乐曲画面中，乐曲类型以类别名称和图标指示。下表显示乐曲类型及文件操作的限制。



文件

一个文件包含一组数据。在本乐器上，一个乐曲文件包含乐曲数据和乐曲名称。

受保护乐曲的限制

商业性提供的乐曲数据可能具有防止非法拷贝或删除的特点。

○：有，×：无

| 数据位置 | 类别 | 乐曲类型 | 删除文件 | 重命名文件 | 拷贝文件 | 移动文件 | 播放期间将 MIDI 乐曲转换为音频乐曲 | |
|----------------|-----|------------------------|-----------|-------|------|------|----------------------|---|
| | 乐器 | Piano 50 (50 首钢琴曲) | 50 首预设钢琴曲 | × | × | × | × | × |
| Lesson (教程) | | 教程预置乐曲 | × | × | × | × | × | |
| User (用户) | | 自己录制的乐曲 (MIDI) | | ○ | ○ | ○ | ○ | ○ |
| | | 受保护的 MIDI 乐曲 | | ○ | ○ | × | × | × |
| | | 受 Yamaha 专利保护的 MIDI 乐曲 | | ○ | ○ | × | ○ | × |
| USB 闪存设备 | USB | MIDI 乐曲 | ○ | ○ | ○ | ○ | ○ | |
| | | 音频乐曲 | ○ | ○ | × | × | × | |
| | | 受保护的 MIDI 乐曲 | × | × | ○ | × | × | |
| | | 受 Yamaha 专利保护的 MIDI 乐曲 | ○ | ○ | × | ○ | × | |

* 有两种乐曲类型：原乐曲和经过编辑的乐曲。原乐曲和经过编辑的乐曲应当保存在相同文件夹中。如果没有，则无法播放。

基本乐曲文件操作

可按照下面的说明处理乐曲文件。

1. 如必要，将 USB 闪存连接到 USB [TO DEVICE] 端口。
若要使用 USB 闪存中的文件，文件必须保存到 USB 闪存。

2. 选择要处理的乐曲。
有关选择乐曲的信息，请参见第 39 页。

3. 调出文件模式。

3-1. 反复按 [MENU] 按钮调出乐曲菜单画面。使用 [^]/[V] 按钮选择“File”，然后按 [>] 按钮。

乐曲菜单画面

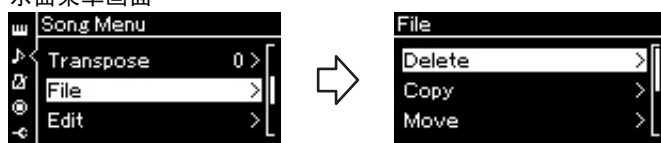

3-2. 从“Delete”、“Copy”、“Move”、“MIDItoAudio”或“Rename”中选择所需的操作。

例如：重命名文件



在这里，如果您想关闭文件模式，请按一次或两次 [EXIT] 按钮。

4. 执行所选的操作。

有关具体说明，请参见相应的章节。

- **Delete**（删除）..... 第 63 页
- **Copy**（拷贝）..... 第 63 页
- **Move**（移动）..... 第 64 页
- **MIDItoAudio**（MIDI 到音频）.... 第 65 页
- **Rename**（重命名）..... 第 66 页

在操作期间，画面上可能显示信息（信息、确认等）。有关说明和详细信息，请参见第 113 页上的“信息列表”。

5. 按 [EXIT] 按钮关闭文件模式。

须知

在文件处理期间或者连接了 USB 闪存时，请勿拔出 USB 闪存。否则，可能会删除 USB 闪存和乐器中的所有数据。

删除文件 — Delete（删除）

有关可以删除的乐曲类型的详细信息，请参见第 61 页。

有关基本操作的信息，请参见第 62 页。

下面是该页上步骤 4 的详细操作步骤。

4-1. 当“Delete”高亮显示时，按 [>] 按钮调出设置画面。

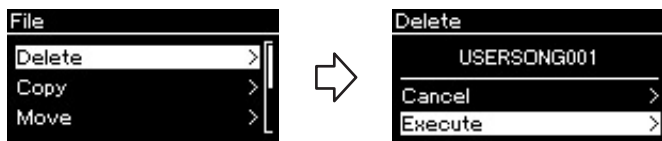

4-2. 按 [v] 按钮高亮显示“Execute”，然后按 [>] 按钮。

乐曲被删除后，画面返回乐曲列表画面。

须知

当画面上显示“Executing”时，请勿关闭电源或退出 USB 闪存。

拷贝文件 — Copy（拷贝）

有关可以拷贝的乐曲类型的详细信息，请参见第 61 页。

拷贝 / 移动操作的范围

对于乐器中“User”类别的 MIDI 乐曲，只能将其拷贝 / 移动到 USB 闪存上的 USER FILES 文件夹。从“User”选择 MIDI 乐曲进行拷贝 / 移动时，USER FILES 文件夹被自动指定为目的地。

对于 USB 闪存中的 MIDI 乐曲，您可将其拷贝 / 移动到乐器中的“User”类别。

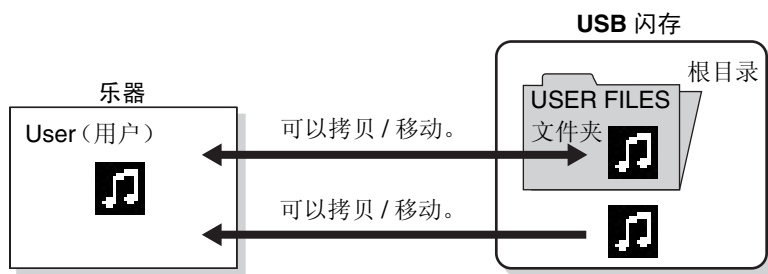

有关基本操作的信息，请参见第 62 页。

下面是该页上步骤 4 的详细操作步骤。

USER FILES 文件夹

如果插入乐器的 USB 闪存设备中没有 USER FILES 文件夹，当您格式化该设备或录制乐曲到该设备时将自动创建一个文件夹。乐曲录音就会被保存在该文件夹内。

注

请注意，拷贝功能仅供您个人使用。

注

文件夹不能被拷贝。

根目录：

层级结构的最高级别。指示不属于文件夹的一个区域。

4-1. 当“Copy”高亮显示时，按 [>] 按钮调出设置画面。



4-2. 按 [v] 按钮高亮显示“Execute”，然后按 [>] 按钮。

所选的乐曲将被拷贝到目的地，其名称与拷贝源文件的名称相同。

移动文件 — Move（移动）

有关可以移动的乐曲类型的详细信息，请参见第 61 页。

有关基本操作的信息，请参见第 62 页。

下面是该页上步骤 4 的详细操作步骤。

4-1. 当“Move”高亮显示时，按 [>] 按钮调出设置画面。

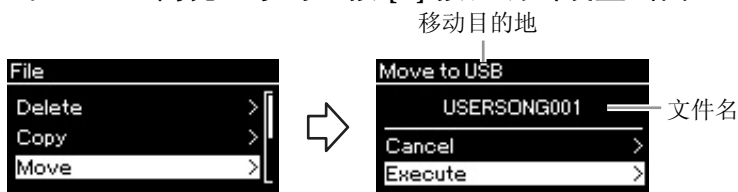

4-2. 按 [v] 按钮高亮显示“Execute”，然后按 [>] 按钮。

所选乐曲将被移动到目的地，且画面返回乐曲列表画面。

拷贝目的地:

当拷贝目的地是 USB 闪存时将显示“USB”，当本乐器是拷贝目的地时将显示“User”。拷贝到 USB 闪存的文件保存到其中的 USER FILES 文件夹中。

注

当拷贝目的地已存在相同名称的乐曲时，会出现一条信息。如果您想覆盖写入所选乐曲，请选择“Overwrite”；或者使用 [^]/[v] 按钮选择“Cancel”进行取消，然后按 [>] 按钮。

须知

覆盖写入操作会清除拷贝目的地文件的任何现有数据，并以拷贝源文件的数据覆盖写入。

须知

当画面上显示“Executing”时，请勿关闭电源或退出 USB 闪存。

移动目的地

当移动目的地是 USB 闪存时将显示“USB”，当本乐器是移动目的地时将显示“User”。移动到 USB 闪存的文件保存到其中的 USER FILES 文件夹中。

注

当移动目的地已存在相同名称的乐曲时，会出现一条信息。如果您想覆盖写入所选乐曲，请选择“Overwrite”；或者使用 [^]/[v] 按钮选择“Cancel”进行取消，然后按 [>] 按钮。

须知

覆盖写入操作会清除移动目的地文件的任何现有数据，并以移动源文件的数据覆盖写入。

须知

当画面上显示“Executing”时，请勿关闭电源或退出 USB 闪存。

播放期间将 MIDI 乐曲转换为音频乐曲 —MIDItoAudio（MIDI 到音频）

本乐器“User”存储器中或者 USB 闪存上的 MIDI 乐曲可以转换为音频乐曲，并保存到 USB 闪存上的 USER FILES 文件夹。有关可以转换的乐曲类型的信息，请参见第 61 页。

有关基本操作的信息，请参见第 62 页。

下面是该页上步骤 4 的详细操作步骤。

4-1. 当“MIDItoAudio”高亮显示时，按 [>] 按钮调出设置画面。

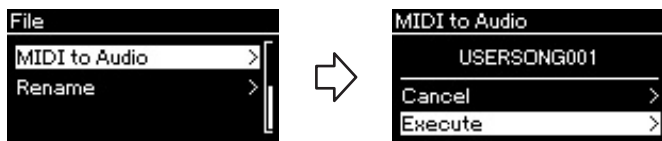

4-2. 按 [v] 按钮高亮显示“Execute”，然后按 [>] 按钮。

此操作会开始播放并将 MIDI 转换为音频。这与音频乐曲录音基本相同，允许您录制键盘演奏和经过 [AUX IN] 插孔的音频信号。转换乐曲之后，将出现“Convert completed”的信息，画面返回歌曲列表画面。

注
转换之后，MIDI 乐曲仍保留在原数据位置。

重命名文件 — Rename（重命名）

有关可以重命名的乐曲类型的详细信息，请参见第 61 页。

有关基本操作的信息，请参见第 62 页。

下面是该页上步骤 4 的详细操作步骤。

4-1. 当“Rename”高亮显示时，按 [>] 按钮调出设置画面。

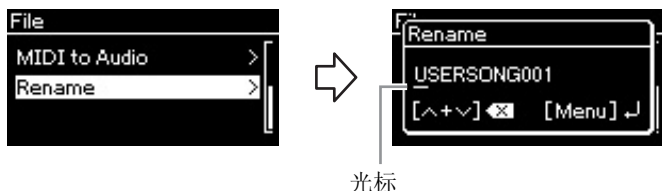

4-2. 为乐曲指定名称。

使用 [<]/[>] 按钮移动高亮显示（下划线）。

使用 [^]/[v] 按钮更改当前光标位置处的字符。同时按两个按钮将删除当前光标位置处的字符。

乐曲名称最多可包含 46 个字符。如果字符超出画面的显示范围且无法查看，可使用 [<]/[>] 按钮移动高亮显示进行查看。

4-3. 按 [MENU] 按钮。

重命名乐曲之后，画面返回歌曲列表画面，可在此画面中选择重命名的乐曲。

注
有关乐曲名称可用字符类型的信息，请参见第 99 页上的“Language”。

须知
当画面上显示“Executing”时，请勿关闭电源或退出 USB 闪存。

连接

接口

有关这些接口安放位置的信息，请参见第 13 页上的“面板控制器和端口”。

CLP-585

键盘下方的端口

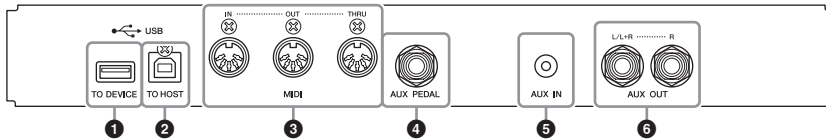

底部（后视图）

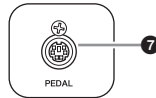

CLP-575/545/535/565GP

键盘下方的端口

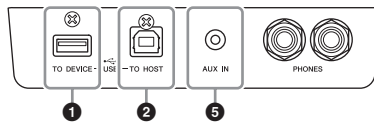

底部（后视图）

CLP-575

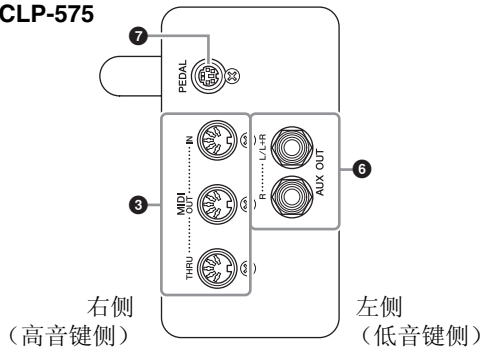

CLP-545/535/565GP

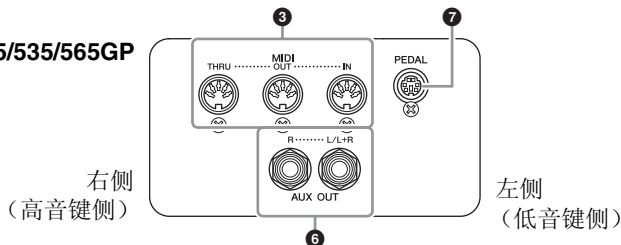

⚠ 注意

将本乐器连接到其它电子设备组件上之前，请先关闭所有设备组件的电源。同时，在打开或关闭组件的电源之前，确定将各个部分的音量调到最小值 (0)。否则，可能导致组件损坏、触电事故或者永久性听力受损。

❶ USB [TO DEVICE] 端口

此端口可连接 USB 闪存和 USB 无线 LAN 适配器（另售）。请参见第 70 页上的“连接 USB 设备（USB [TO DEVICE] 端口）”和第 72 页上的“连接到 iPhone/iPad”。

❷ USB [TO HOST] 端口

此端口可直接连接到个人计算机，或者可通过 Yamaha i-UX1（另售）连接到 iPhone 或 iPad 等智能设备。请参见第 71 页上的“连接计算机”和第 72 页上的“连接到 iPhone/iPad”。

❸ MIDI [IN]、[OUT]、[THRU] 端口

利用 MIDI 电缆将外接 MIDI 设备连接到这些接口。有关详细信息，请参见第 71 页上的“连接外接 MIDI 设备”。

也可通过 Yamaha i-MX1（另售）将智能设备连接到 MIDI 端口。请参见第 72 页上的“连接到 iPhone/iPad”。

❹ [AUX PEDAL] 插孔 (CLP-585)

可将另售的 FC7 踏板控制器或 FC4/FC5 脚踏开关连接到此插孔。

利用 FC7，可在弹琴时控制音量增强演奏的表现力，或者控制各项其它功能。利用 FC4/FC5，可打开 / 关闭选择的各项功能。使用系统菜单画面上的“Aux Assign”（第 95 页）选择要控制的功能。“Play/Pause”功能也可指定到脚踏开关（第 95 页）。

❺ [AUX IN] 插孔

可将便携式音频播放器的耳机插孔连接到本乐器的 [AUX IN] 插孔，通过本乐器内置扬声器聆听音频播放器的声音。

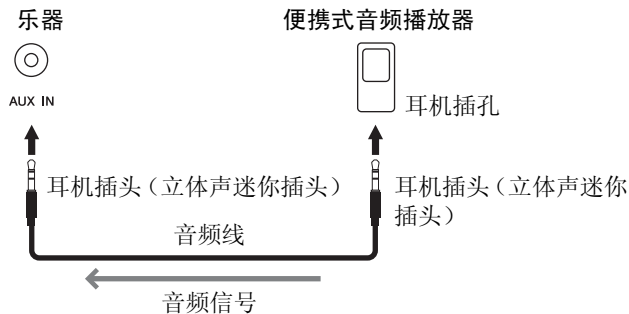

注

本乐器上带有 2 种不同类型的 USB 端口：USB [TO DEVICE] 和 USB [TO HOST]。当心，不要搞混两种端口和相应的线缆接口。请按照正确方向连接正确的插头。

注

- 在本乐器的电源关闭时连接或断开踏板。
- 在接通电源时，请勿踩住脚踏开关 / 踏板。否则会改变识别出的脚踏开关极性，导致脚踏开关的踩放效果正好相反。

须知

当 Clavinova 数码钢琴的 [AUX IN] 插孔连接至外接设备时，请先打开外接设备的电源，然后打开 Clavinova 数码钢琴的电源。当关闭电源时，请按相反的顺序操作。

注

乐器上的 [MASTER VOLUME] 设置对 [AUX IN] 插孔的输入信号有效。

注

请使用无阻抗的音频线或适配器。

⑥ AUX OUT [L/L+R] [R] 插孔 (CLP-585)

AUX OUT [R] [L/L+R] 插孔 (CLP-575/545/535/565GP)

通过这些插孔，可将 Clavinova 数码钢琴连接到外接有源音箱系统，增加在更大的表演场地演奏时的音量。

CLP-585

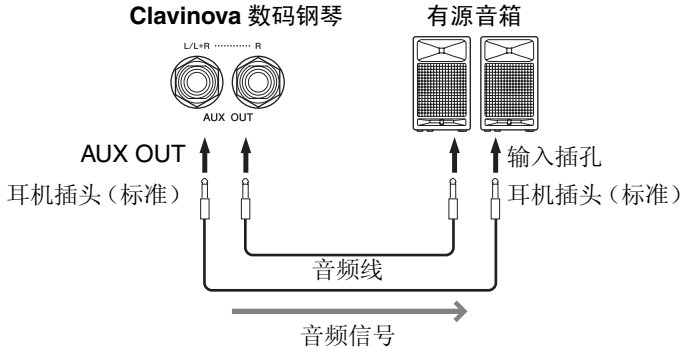

CLP-575/545/535/565GP

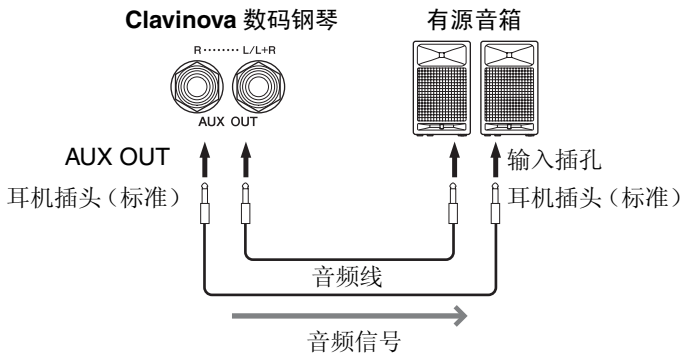

Clavinova 数码钢琴的 [MASTER VOLUME] 设置会影响从 AUX OUT 插孔输出的声音。当 Clavinova 数码钢琴的 AUX OUT 插孔连接到外接扬声器时，如果想关闭 Clavinova 数码钢琴扬声器的声音，请通过系统菜单：“Utility” → “Speaker”（第 98 页）将 “speaker” 参数切换为 “off”。

⑦ [PEDAL] 插孔

此插孔可连接踏板连接线（CLP-585：第 121 页，CLP-575：第 125 页，CLP-545/535：第 127 页，CLP-565GP：第 130 页）。

注
连接单声道设备，仅用一个 [L/L+R] 插孔。

须知

- 为避免可能造成的损坏，请先打开本乐器的电源，然后再打开外接设备的电源。关闭电源时，请先关闭外接设备的电源，然后再关闭本乐器的电源。本乐器具有自动关机功能（第 15 页），乐器的电源可能会被自动关闭，因此，在不打算操作乐器时，请关闭外接设备的电源，或者禁用自动关机功能。
- 不要将来自 [AUX OUT] 插孔的输出连接到 [AUX IN] 插孔。如果这样连接了，[AUX IN] 插孔的输入信号将从 [AUX OUT] 插孔输出。这样就会导致循环反馈，无法进行正常演奏，并且可能损坏乐器。

连接 USB 设备（USB [TO DEVICE] 端口）

可将 USB 闪存或 USB 无线 LAN 适配器（另售）连接到 USB [TO DEVICE] 端口。可将在本乐器上创建的数据保存到 USB 闪存（第 61、101 页），或者通过无线 LAN（第 72 页）将本乐器连接到 iPad 等智能设备。

使用 USB [TO DEVICE] 端口时的注意事项

本乐器带有一个内置 USB [TO DEVICE] 端口。当将 USB 设备连接至此端口时，请务必小心使用 USB 设备。使用时请遵循下述重要注意事项。

注
有关使用 USB 设备的详细信息，请参见 USB 设备的使用说明书。

■ 可兼容 USB 设备

- USB 闪存
- USB 集线器
- USB 无线适配器（另售）第 134 页

不能使用其它 USB 设备，如计算机键盘或鼠标。尽管本乐器上可以使用 USB 设备 1.1 到 3.0，但根据数据类型或乐器状态，保存到 USB 设备或从中加载的时间可能有所不同。

本乐器不一定支持市场上出售的所有 USB 设备。Yamaha 并不保证能够正常使用您所购买的 USB 设备。购买供本乐器使用的 USB 设备之前，请访问下列网页：<http://download.yamaha.com/>

注
USB [TO DEVICE] 端口的额定值最大为 5V/500mA。请勿连接超过上述额定值的 USB 设备，因为这可能导致乐器损坏。

■ 连接 USB 设备

将 USB 设备连接到 USB [TO DEVICE] 端口时，确保设备上的接口适用且连接方向正确。

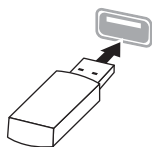

须知

- 避免在执行播放 / 录制和文件管理操作（如保存、拷贝、删除和格式化）或者在访问 USB 设备时连接或断开 USB 设备。否则可能会造成本乐器“死机”或者 USB 设备和数据损坏。
- 在连接后断开 USB 设备（或者反之）时，请务必在 2 个操作之间等待几秒钟。

注

- 如果您要同时在端口上连接 2 个或 3 个设备，则您应该使用总线供电的 USB 集线器设备。仅可以使用一个 USB 集线器。如果在使用 USB 集线器期间出现出错讯息，请从乐器上断开集线器的连接，然后打开乐器的电源，重新连接 USB 集线器。
- 连接 USB 线缆时，请确保其长度不超过 3 米。

使用 USB 闪存

将本乐器连接到 USB 闪存后，您可以将创建的数据保存到相连的设备上，也可以从相连的 USB 闪存读取数据。

■ 允许使用的 USB 闪存最大数量

USB [TO DEVICE] 端口上只可连接一个 USB 闪存。（即使使用 USB 集线器，可与乐器同时使用的 USB 闪存的最大数量还是 1。）

■ 格式化 USB 闪存

只能使用本乐器格式化 USB 闪存（第 97 页）。在其它设备上格式化的 USB 闪存可能无法正常运行。

须知

格式化操作将覆盖之前已有的数据。确保要格式化的 USB 闪存不含重要数据。

■ 保护您的数据（写保护）

为了防止重要的数据被误删除，请使用每个 USB 闪存附带的写保护功能。当向 USB 闪存保存数据的时候，确定已禁用了写保护。

■ 关闭本乐器

关闭本乐器时，请确认本乐器没有由于播放 / 录制或文件管理（如保存、拷贝、删除和格式化操作）而存取 USB 闪存。否则可能会损坏 USB 闪存和数据。

连接到计算机（USB [TO HOST] 端口）

通过将计算机连接至 USB [TO HOST] 端口，您可通过 MIDI 在乐器和计算机之间进行数据传输。

有关通过本乐器使用计算机的详细信息，请参见站点上的“Computer-related Operations（计算机相关操作）”（第 9 页）。

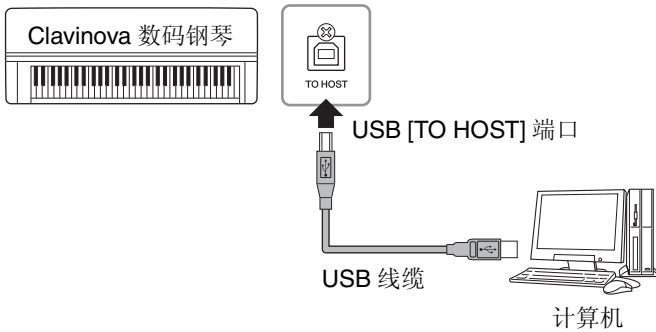

须知

请使用长度小于 3 米的 AB 型 USB 线缆。不可使用 USB 3.0 线缆。

注

- USB 连接完成后，乐器将马上就开始数据传输。
- 当使用 USB 线缆连接乐器和电脑时，请直接连接，不要经过 USB 集线器。
- 关于如何连接安装音序软件的信息，请参见相应软件的使用说明书。

连接外接 MIDI 设备（MIDI 端口）

复杂的 MIDI 功能为扩展音乐表现力、提升音乐创作力提供了强大的工具。使用 MIDI 端口和标准 MIDI 线连接外接 MIDI 设备（键盘、音序器等）。

- **MIDI [IN]** . . . 接收来自其它 MIDI 设备的 MIDI 信息。
- **MIDI [OUT]** .. 将本乐器上生成的 MIDI 信息发送到其它 MIDI 设备。
- **MIDI [THRU]** . 只将 MIDI IN（MIDI 输入）接收的 MIDI 信息中转。

CLP-585

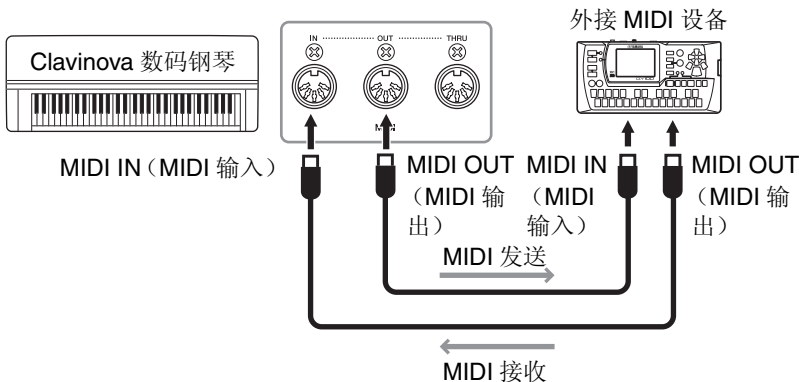

注意

将本乐器连接到其它 MIDI 设备上之前，请先关闭所有设备组件的电源。

注

关于 MIDI 的详细信息，请参见可从 Yamaha 站点下载的“MIDI Basics（MIDI 基础知识）”（第 9 页）。

注

因为 MIDI 设备类型不同，可发送或接收的 MIDI 数据也有所不同，因此，请参见 MIDI 数据格式查看您的设备可发送或接收的 MIDI 数据和指令。MIDI 数据格式包含在可从 Yamaha 站点下载的“MIDI Reference（MIDI 参考指南）”中（第 9 页）。

CLP-575/545/535/565GP

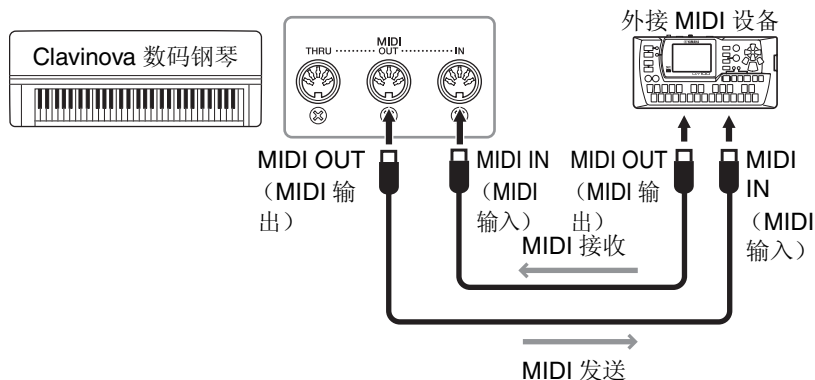

连接到 iPhone/iPad (USB [TO DEVICE]、USB [TO HOST] 和 MIDI 端口)

可将 iPhone 或 iPad 等智能设备连接到本乐器。通过智能设备上的应用程序工具，您可以更好地利用便捷功能，从本乐器中得到更多乐趣。

- 关于连接的详细信息，请参见站点上的“iPhone/iPad Connection Manual (iPhone/iPad 连接说明书)”(第 9 页)。
- 关于可兼容智能设备和应用程序工具的信息，请访问以下页面：
<http://www.yamaha.com/kbdapps/>

使用 USB 无线 LAN 适配器 UD-WL01 (另售) 连接:

通过 USB 无线 LAN 适配器 UD-WL01，可将 Clavinova 数码钢琴无线连接到 iPhone/iPad。为此，请遵循站点上“iPhone/iPad Connection Manual (iPhone/iPad 连接说明书)”中的说明，并返回使用说明书(本说明书)查看无线连接所需的以下“无线 LAN 设置”。

无线 LAN 设置

根据站点上“iPhone/iPad Connection Manual (iPhone/iPad 连接说明书)”中的说明开始无线连接，然后根据以下说明进行正确的设置：“显示网络并连接到访问点”、“通过 WPS 自动设置”、“手动设置”或“通过 Accesspoint (访问点模式) 连接”。请参见本使用说明书中的第 76-79 页，然后根据需要进行设置。

注

- 在使用 USB [TO DEVICE] 端口之前，请务必阅读第 70 页上的“使用 USB [TO DEVICE] 端口时的注意事项”。
- 当您想要将本乐器和 iPhone/iPad 上的应用程序组合使用时，建议您先在 iPhone/iPad 上将“Airplane Mode (飞行模式)”设定为“ON”，然后将“Wi-Fi”设定为“ON”，以避免通信噪音。

须知

请勿将 iPhone/iPad 放在不稳的地方。否则，可能导致设备摔落并造成损坏。

当您将 USB 无线 LAN 适配器连接到本乐器上的 USB [TO DEVICE] 端口时，将显示以下菜单。在下面两种模式下，标有 * 的菜单在无线 LAN 模式参数上有所不同：“Infrastructure（基础架构）”和“Accesspoint（访问点）”。无线 LAN 模式的默认设置为“Infrastructure（基础架构）”。

| 若要调出所需参数： 按 [MENU] 按钮数次，选择“System Menu”，然后使用 [^]/[v]/[<]/[>] 按钮选择所需的参数。 | | | | | | | | |
|--|--|---------------------------------|-------------------------------|-----------------------------|--|-------------|--|-----------------------------|
| [>] [<] | [>] [<] | [>] [<] | [>] [<] | [>] [<] | 描述 | 默认设置 | 设置范围 | |
| Utility (工具) | Wireless LAN (无线 LAN) * (在 “Infrastructure (基础架构)”模式 中) | Select Network (选择网 络) | (网络) | | 选择网络，连接到访问 点。 | - | - | |
| | | | Other (其 它) | SSID | 设定 SSID。 | - | 最多 32 个半角字 符、字母数字字 符、符号 | |
| | | | | Security (安全) | 设定安全。 | None (无) | None (无)、 WEP、WPA-PSK (TKIP)、WPA- PSK (AES)、 WPA2-PSK (AES)、WPA/ WPA2 mixed PSK (WPA/WPA2 混 合 PSK) | |
| | | | | Password (密 码) | 设定密码。 | - | 最多 64 个半角字 符、字母数字字 符、符号 | |
| | | | Connect (连 接) | 使用“Other (其它)”画 面中的设置连接。 | - | - | | |
| | | Detail (详细信 息) | DHCP | | 设定无线 LAN 详细设 置。当 DHCP 设定为 Off (关闭) 时，可以设定 IP Address (IP 地址)、 Subnet Mask (子网掩 码)、Gateway (网 关)、DNS Server1 (DNS 服务器 1)、DNS Server2 (DNS 服务器 2)，而当 DHCP 设定为 On (打开) 时，不能设 定这些选项。使用 [^]/ [v] 按钮在输入画面中 选择每个八位字节，然后 使用 [^]/[v] 按钮输入 值。按 [MENU] 按钮完 成设置。 | | On (打 开) | On/Off (打开/ 关闭) |
| | | | IP Address (IP 地址) | | | | 0.0.0.0 | 0.0.0.0- 255.255.255.255 |
| | | | Subnet Mask (子网掩 码) | | | | 0.0.0.0 | 0.0.0.0- 255.255.255.255 |
| | | | Gateway (网 关) | | | | 0.0.0.0 | 0.0.0.0- 255.255.255.255 |
| | | | DNS Server1 (DNS 服务器 1) | | | | 0.0.0.0 | 0.0.0.0- 255.255.255.255 |
| | | | DNS Server2 (DNS 服务器 2) | | | | 0.0.0.0 | 0.0.0.0- 255.255.255.255 |
| | | | Save (保存) | | 保存“Detail (详细信 息)”画面中的设置。将 高亮移动到“Save (保 存)”，然后按 [^] 按钮 执行保存。 | | - | - |

| 若要调出所需参数： 按 [MENU] 按钮数次，选择“System Menu”，然后使用 [^]/[v]/[<]/[>] 按钮选择所需的参数。 | | | | | | | |
|--|------------------------------------|----------------------------------|------------------------------|--|------------------------------|--|-------------------------------------|
| [>] [<] | [>] [<] | [>] [<] | [>] [<] | [>] [<] | 描述 | 默认设置 | 设置范围 |
| Utility (工具) | Wireless LAN Option (无线 LAN 选项) | Wireless LAN Mode (无线 LAN 模式) | Infrastructure Mode (基础架构模式) | Infrastructure Mode (基础架构模式) 或者不用于此连接 (访问点模式)。 | Infrastructure Mode (基础架构模式) | - | |
| | | | Accesspoint Mode (访问点模式) | | | | |
| | | Initialize (初始化) | Cancel (取消) | 初始化无线 LAN 画面中的设置。将高亮移动到“Execute (执行)”，然后按 [v] 按钮执行初始化。 | Cancel (取消) | - | |
| | | | Execute (执行) | | | | |
| | | Detail (详细信息) | Host Name (主机名称) | Host Name (主机名称) | 设定主机名称。 | [CLP-****]-[xxxxxx] (MAC 地址低 6 位数字) | 最多 57 个半角字符，包括字母数字字符、下划线“_”和连字符“-”。 |
| | | | Mac Address (MAC 地址) | Mac Address (MAC 地址) | 显示 USB 无线 LAN 适配器的 MAC 地址。 | - | - |
| Status (状态) | Status (状态) | | 显示网络功能的出错代码。 | - | - | | |

访问点模式无线 LAN

| 若要调出所需参数： 按 [MENU] 按钮数次，选择“System Menu”，然后使用 [^]/[v]/[<]/[>] 按钮选择所需的参数。 | | | | | |
|--|--|----------------------------------|--------------------|--|---|
| [>] [<] | [>] [<] | [>] [<] | 描述 | 默认设置 | 设置范围 |
| Utility (工具) | Wireless LAN (无线 LAN) (在 “Accesspoint (访问点)”模式 中) | SSID | 设定作为访问点时的 SSID。 | ap-[CLP-****]- [xxxxxx (MAC 地址 低 6 位数字)] | 最多 32 个半角字符、 字母数字字符、符号 |
| | | Security (安全) | 设定作为访问点时的 安全。 | WPA2-PSK (AES) | None (无)、WEP、 WPA-PSK (TKIP)、 WPA-PSK (AES)、 WPA2-PSK (AES)、 WPA/WPA2 mixed PSK (WPA/WPA2 混合 PSK) |
| | | Password (密码) | 设定作为访问点时的 密码。 | 00000000 | 最多 64 个半角字符、 字母数字字符、符号 |
| | | Channel (通道) | 设定作为访问点时的 通道。 | 11 | 根据 USB 无线 LAN 适 配器的不同型号而变 化。 • 适用于美国和加拿大 的型号：1 - 11 • 其它地区：1 - 13 当没有连接 USB 无线 LAN 适配器时，设置范 围为通道 1-13。 |
| | | DHCP Server (DHCP 服 务器) | 设定 IP 地址相关的 设置。 | On (打开) | On (打开)、Off (关 闭) |
| | | IP Address (IP 地址) | | 192.168.0.1 | 192.168.0-255.1-254. |
| | | Subnet Mask (子 网掩码) | | 255.255.255.0 | 255.255.0.0、 255.255.128.0、 255.255.192.0、 255.255.224.0、 255.255.240.0、 255.255.248.0、 255.255.252.0、 255.255.254.0、 255.255.255.0 |
| Save (保 存) | 保存在无线 LAN 画 面中设定的设置 (在 “Accesspoint (访问 点)”模式中) | - | - | | |

显示无线 LAN 中的网络并连接到网络

请务必将 USB 无线 LAN 适配器（另售）连接至 USB [TO DEVICE] 端口，否则，不会显示设置画面。

1. 反复按 [MENU] 按钮调出系统菜单画面，然后如下图所示在每个画面中选择高亮的项目。

系统菜单画面

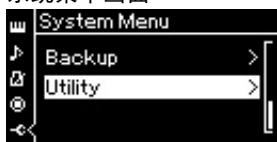

工具画面

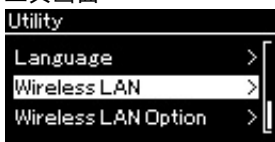

无线 LAN 画面

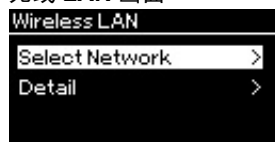

1-1. 使用 [^]/[V] 按钮选择“Utility”。

1-2. 按 [>] 按钮调出下一个画面。

1-3. 使用 [^]/[V] 按钮选择“Wireless LAN”。

1-4. 按 [>] 按钮调出下一个画面。

1-5. 使用 [^]/[V] 按钮选择“Select Network”。

2. 按 [>] 按钮调出网络列表。

需要输入正确的密码才能连接带锁定图标  的网络。



3. 将乐器连接到网络。

3-1. 选择所需网络，然后按 [>] 按钮。

画面上将完整显示所选择网络的名称，让您确认这是您想使用的网络。

3-2. 按 [>] 按钮。

- 对于不带锁定图标的网络：

连接开始。

- 对于带锁定图标的网络：

需要输入正确的密码。关于如何输入字符的详细信息，请参见第 66 页上的“重命名文件”。输入密码后，按 [MENU] 按钮完成设置。之后，自动开始连接。

成功建立连接后，画面上显示“Completed”，并返回“Select Network”画面。

4. 将 iPhone/iPad 连接到访问点。

请参见站点上的“iPhone/iPad Connection Manual（iPhone/iPad 连接说明书）”（第 9 页）。

注

如果没有从访问点接收到信号，访问点将无法列出。关闭的访问点也无法列出。

通过 WPS 自动设置

请务必将 USB 无线 LAN 适配器（另售）连接至 USB [TO DEVICE] 端口，否则，不会显示设置画面。

如果您的访问点支持 WPS，您可以通过 WPS 轻松将本乐器连接到访问点，无需进行任何设置，如输入密码等。按 USB 无线 LAN 适配器上的 WPS 按钮，然后在 2 分钟内按访问点上的 WPS 按钮。

成功建立连接后，画面上显示“Completed”，并将出现音色画面。

最后，参照站点上的“iPhone/iPad Connection Manual（iPhone/iPad 连接说明书）”将 iPhone/iPad 连接到访问点（第 9 页）。

手动设置

请务必将 USB 无线 LAN 适配器（另售）连接至 USB [TO DEVICE] 端口，否则，不会显示设置画面。

1. 执行“显示无线 LAN 中的网络并连接到网络”（第 76 页）中的步骤 1 - 2，调出网络列表。

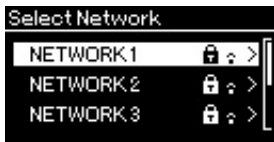

2. 选择网络列表底部的“Other”，然后按 [>] 按钮。
3. 将 SSID、Security（安全）和 Password（密码）设定为访问点上的相同设置。



- 3-1. 选择“SSID”，然后按 [>] 按钮调出 SSID 输入的画面，然后输入 SSID。

关于如何输入字符的详细信息，请参见第 66 页上的“重命名文件”。输入 SSID 后，按 [MENU] 按钮完成设置。操作回到“Other”画面。

注
当乐器处于以下特定模式时，WPS 设置不可用：

- 处于示范模式时，或者乐曲正在播放或者被暂停时，或者乐器处于乐曲录音模式时。
- 当系统菜单中的无线 LAN 模式被设定为“Accesspoint Mode”

3-2. 选择“Security”，然后按 [>] 按钮调出安全列表。选择安全，然后按 [<] 按钮回到“Other”画面。

3-3. 选择“Password”，然后按照 SSID 中的方法设定密码。

4. 选择步骤 3 中所显示画面底部的“Connect >”，然后按 [>] 按钮开始连接。

成功建立连接后，画面上显示“Completed”，并返回“Select Network”画面。

5. 将 iPhone/iPad 连接到访问点。

请参见站点上的“iPhone/iPad Connection Manual（iPhone/iPad 连接说明书）”（第 9 页）。

注
当您为安全设置选择“none”时，无法设定密码。

通过 Accesspoint Mode（访问点模式）连接

请务必将 USB 无线 LAN 适配器（另售）连接至 USB [TO DEVICE] 端口，否则，不会显示设置画面。

注
此项不能用于连接到互联网或另一个无线 LAN 设备。

1. 将乐器切换为“Accesspoint Mode”。

反复按 [MENU] 按钮调出系统菜单画面，然后如下图所示在每个画面中选择高亮的项目。

系统菜单画面

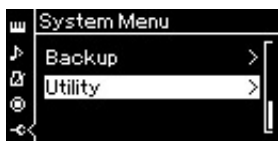

工具画面

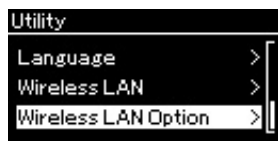

1-1. 使用 [^]/[V] 按钮选择“Utility”。

1-2. 按 [>] 按钮调出下一个画面。

1-3. 使用 [^]/[V] 按钮选择“Wireless LAN Option”。

1-4. 按 [>] 按钮调出下一个画面。

无线 LAN 选项画面

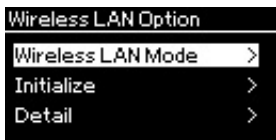

无线 LAN 模式画面

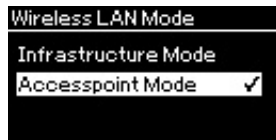

1-5. 使用 [^]/[V] 按钮选择“Wireless LAN Mode”。

1-6. 按 [>] 按钮调出下一个画面。

1-7. 使用 [^]/[V] 按钮选择“Accesspoint Mode”。

成功完成模式变化后，画面上显示“Completed”，操作返回无线 LAN 模式画面。

2. 设定 SSID、Security（安全）、Password（密码）和 Channel（通道）。

2-1. 在系统菜单画面上，按下图所示在每个画面上选择高亮的项目。

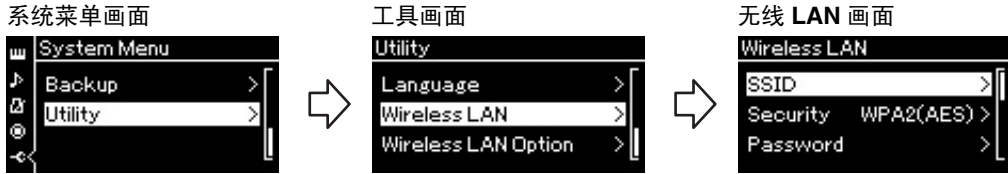

2-2. 设定 SSID、Security（安全）、Password（密码）和 Channel（通道）。

按照“手动设置”步骤 3 中相同的方式选择并输入各个值 / 设置。关于每个项目的设置范围，请参见第 75 页上的表格。

3. 保存设置。

选择无线 LAN 画面底部的“Save >”，然后按 [>] 按钮开始保存。成功保存后，画面上显示“Completed”，操作返回工具画面。

4. 将 iPhone/iPad 连接到乐器（作为访问点）。

请参见站点上的“iPhone/iPad Connection Manual（iPhone/iPad 连接说明书）”（第 9 页）。

按 [MENU] 按钮可对音色、乐曲播放、节拍器、乐曲录音及本乐器整个系统进行各项重要设置。

基本操作

1. 根据需要，进行音色设置或选择一首乐曲。

- 若想（通过调出音色菜单）编辑音色相关参数，请选择一个音色。若想编辑与 R1/R2/L 音色相关的参数，如音量平衡，请打开叠音 / 分割，然后选择所需音色。
- 若想设定乐曲播放参数（如反复），请选择一首乐曲。
- 若想（通过调出乐曲菜单中的编辑）编辑录制的 MIDI 乐曲数据，请选择录制的 MIDI 乐曲。

2. 按 [MENU] 按钮数次，选择所需菜单。

反复按 [MENU] 按钮将根据画面左侧的垂直菜单按顺序调出以下菜单画面。

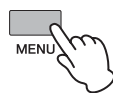

- Voice Menu**（音色菜单）（第 81 页）
- Song Menu**（乐曲菜单）（第 87 页）
- Metronome Menu**（节拍器菜单）（第 91 页）
- Recording Menu**（录制菜单）（第 92 页）
- System Menu**（系统菜单）（第 93 页）

3. 使用 [^]/[v]/[<]/[>] 按钮选择所需参数。

在根据需要参照步骤 2 中所列各页面上的参数列表时，使用 [^]/[v] 按钮可在画面中上下移动，使用 [<]/[>] 按钮可在画面上左右移动。

4. 在步骤 3 中调出的画面上，选择一个值或者执行操作。

大多数画面都支持使用 [^]/[v] 按钮选择值，但一些画面，如歌曲菜单中的 Edit（编辑）和系统菜单中的 Backup（备份），通过这两个按钮可执行操作。

如果出现一个滑杆画面，使用 [<]/[>] 按钮设定值，然后使用 [EXIT] 按钮退出画面。

当所选参数只有两个选项（例如，on 和 off）时，只需按 [>] 按钮即可在两个选项值中切换。

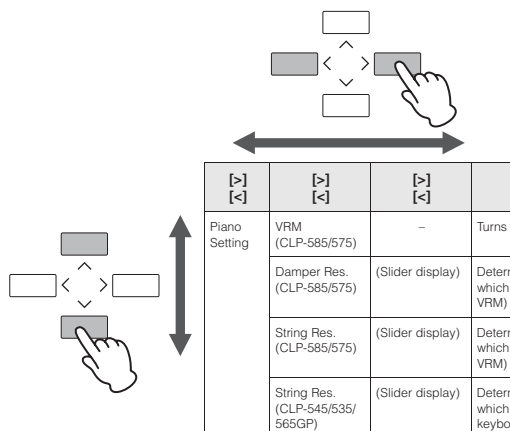

5. 若要退出菜单画面，请按 [EXIT] 按钮。

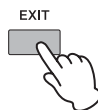

四 音色菜单

通过此菜单，您可以编辑或设定作为音色参数的键盘演奏的各项相关参数。打开叠音 / 分割之后，可以为每种音色或每种音色组合进行设定。弹奏键盘和聆听声音时，更改参数值，找到您所需的声音。请注意，您应该先打开叠音 / 分割，再调出音色菜单画面。

注
带 * 的参数只有在叠音 / 分割打开时才会出现。

| 若要调出所需参数： 根据需要打开叠音或分割，选择所需的音色，按 [MENU] 按钮数次选择“Voice Menu”，然后使用 [^]/[v]/[<]/[>] 按钮选择所需参数。 | | | | | |
|---|---|------------|--|----------------|----------------------|
| [>] [<] | [>] [<] | [>] [<] | 描述 | 默认设置 | 设置范围 |
| Piano Setting (钢琴设置) | VRM (CLP-585/ 575) | - | 打开 / 关闭 VRM 效果。 | On (打开) | On (打开)、Off (关闭) |
| | Damper Res. (制音回响) (CLP-585/ 575) | (滑杆画面) | 确定制音踏板 (第 21 页) 被踩下时应用于钢琴音色 (兼容 VRM) 的琴弦共鸣效果的深度。 | 5 | 0 - 10 |
| | String Res. (琴弦共鸣) (CLP-585/ 575) | (滑杆画面) | 确定键盘上的音符被按下时应用于钢琴音色 (兼容 VRM) 的琴弦共鸣效果的深度。 | 5 | 0 - 10 |
| | String Res. (琴弦共鸣) (CLP-545/ 535/ 565GP) | (滑杆画面) | 确定键盘上的音符被按下时应用于某些音色的琴弦共鸣效果的深度。有关可以应用此效果的音色，请参见“预置音色列表 (详细)” (第 106 页)。 | 5 | Off (关闭), 1 - 10 |
| | Key Off Sample (离键取样) | (滑杆画面) | 确定琴键释放声音 (释放琴键时产生的细微声音) 的音量，只适用于一些音色。有关可以应用此效果的音色，请参见音色一览表 (第 103 页)。 | 5 | Off (关闭), 1 - 10 |
| Reverb (混响) | (设置画面) | - | 确定应用于整个声音，包括键盘演奏、乐曲播放和外接 MIDI 设备的 MIDI 数据输入的混响类型。 | 视不同音色或音色组合而变化。 | 请参见混响类型一览表 (第 85 页) |
| Chorus (合唱) | (设置画面) | - | 确定应用于整个声音，包括键盘演奏、乐曲播放和外接 MIDI 设备的 MIDI 数据输入的合唱类型。 | 视不同音色或音色组合而变化。 | 请参见合唱效果类型列表 (第 85 页) |

| 若要调出所需参数： 根据需要打开叠音或分割，选择所需的音色，按 [MENU] 按钮数次选择“Voice Menu”，然后使用 [^]/[v]/[<]/[>] 按钮选择所需参数。 | | | | | |
|---|-------------------------------------|----------------------------|--|----------------|-------------------------------------|
| [>] [<] | [>] [<] | [>] [<] | 描述 | 默认设置 | 设置范围 |
| Balance (平衡) * | Volume R2 - R1 (音量 R2 - R1) * | (滑杆画面) | 当叠音打开时调节 R1 和 R2 音色之间的音量平衡。 | 视不同音色或音色组合而变化。 | R2+10 - 0 - R1+10 |
| | Volume L - R (音量左 - 右) * | (滑杆画面) | 当分割打开时调节键盘左侧和右侧之间的音量平衡。通过 [<]/[>] 按钮调节之后，按 [EXIT] 按钮退出滑杆画面。 | 视不同音色或音色组合而变化。 | L+10 - 0 - R+10 |
| | Detune (微调) * | (滑杆画面) | 在双音色模式中微调 R1 音色和 R2 音色，产生出更浑厚的声音。在画面上，通过 [>] 按钮向右移动滑杆将增加 R1 音色的音高和减小 R2 音色的音高，反之亦然。 | 视不同音色或音色组合而变化。 | R2+20 - 0 - R1+20 |
| Voice Edit (音色 编辑) | (音色名) * | Octave (八度) | 以八度为单位向上和向下调整键盘的音高。当叠音 / 分割打开时，此参数分别为 R1/R2/L 音色进行设定。 | 视不同音色或音色组合而变化。 | -2 (低两个八度) - 0 (无音高变化) - +2 (高两个八度) |
| | | Volume (音量) | 分别调节 R1/R2/L 音色的音量。当叠音 / 分割打开时，可调节 R1/R2/L 音色之间的平衡。 | 视不同音色或音色组合而变化。 | 0 - 127 |
| | | Reverb depth (混 响深度) | 分别调节 R1/R2/L 音色的混响深度。当叠音 / 分割打开时，可调节 R1/R2/L 音色之间的平衡。设置“0”不会产生任何效果。 注 (CLP-585/575) 当一个 VRM 音色同时用于多个声部时，可能会产生预期之外的声音，因为具有优先级的声部的混响深度将成为各声部的共同设置。在乐曲播放期间，使用针对乐曲声部的设置 (优先级顺序: Ch. 1、Ch. 2...Ch.16)，当乐曲播放停止时，则使用键盘声部的设置 (优先级顺序: R1、L 和 R2 音色)。 | 视不同音色或音色组合而变化。 | 0 - 127 |

| 若要调出所需参数： 根据需要打开叠音或分割，选择所需的音色，按 [MENU] 按钮数次选择 “Voice Menu”，然后使用 [^]/[v]/[<]/[>] 按钮选择所需参数。 | | | | | |
|--|------------|--------------------------------|--|----------------|--------------------------------|
| [>] [<] | [>] [<] | [>] [<] | 描述 | 默认设置 | 设置范围 |
| Voice Edit (音色编辑) | (音色名) * | Chorus Depth (合唱效果深度) | 分别调节 R1/R2/L 音色的合唱效果深度。当叠音 / 分割打开时，可调节 R1/R2/L 音色之间的平衡。设置 “0” 不会产生任何效果。 注 (CLP-585/575) 当一个 VRM 音色同时用于多个声部时，可能会产生预期之外的声音，因为具有优先级的声部的合唱效果深度将成为各声部的共同设置。在乐曲播放期间，使用针对乐曲声部的设置 (优先级顺序: Ch. 1、Ch. 2...Ch.16)，当乐曲播放停止时，则使用键盘声部的设置 (优先级顺序: R1、L 和 R2 音色)。 | 视不同音色或音色组合而变化。 | 0 - 127 |
| | | Effect (效果) | 除了混响和合唱之外，还有一个效果可分别应用于键盘的 R1/R2/L 音色。请注意，最多可为两个音色选择此效果类型。 注 (CLP-585/575) 此效果类型不能应用于 VRM 钢琴音色。 | 视不同音色或音色组合而变化。 | 请参见效果类型一览表 (第 85 页)。 |
| | | Rotary Speed (旋转速度) | 仅适用于效果类型设定为 “Rotary” 的音色。此参数确定旋转扬声器效果的旋转速度。 | 视不同音色或音色组合而变化。 | Fast (快)、Slow (慢) |
| | | VibeRotor | 仅适用于效果类型设定为 “VibeRotor” 的音色。此参数可打开或关闭 VibeRotor 效果。 | 视不同音色或音色组合而变化。 | On (打开)、Off (关闭) |
| | | VibeRotor Speed (VibeRotor 速度) | 仅适用于效果类型设定为 “VibeRotor” 的音色。此参数确定颤音琴颤音效果的速度。 | 视不同音色或音色组合而变化。 | 1 - 10 |
| | | Effect depth (效果深度) | 分别调节 R1/R2/L 音色的效果深度。请注意，一些效果类型不允许调节深度。 注 (CLP-585/575) 效果深度不能应用于 VRM 钢琴音色。 | 视不同音色或音色组合而变化。 | 1 - 127 |
| | | Pan (声像) | 分别调节 R1/R2/L 音色的立体声声相位。 | 视不同音色或音色组合而变化。 | L64 (最左端) - C (中央) - R63 (最右端) |
| | | Harmonic Cont (谐波内容) | 通过增加滤波器的共鸣值产生独特的 “多峰值” 音调。当叠音 / 分割打开时，此参数分别为 R1/R2/L 音色进行设定。 注 谐波内容可能只有细微的声音效果，或者不适用于某些音色。 | 视不同音色或音色组合而变化。 | -64 - +63 |

| 若要调出所需参数： 根据需要打开叠音或分割，选择所需的音色，按 [MENU] 按钮数次选择“Voice Menu”，然后使用 [^]/[v]/[<]/[>] 按钮选择所需参数。 | | | | | |
|---|---------------|-----------------------|---|--|---|
| [>] [<] | [>] [<] | [>] [<] | 描述 | 默认设置 | 设置范围 |
| Voice Edit (音色编辑) | (音色名) * | Brightness (亮度) | 分别调节 R1/R2/L 音色的亮度。 | 视不同音色或音色组合而变化。 | -64 - +63 |
| | | Touch Sens (力度灵敏度) | 确定音量随着您在键盘上的力度（您按琴键的力度）而变化的程度。因为一些音色（如大键琴和风琴）的音量不会随着您弹奏时按键盘的力度而变化，这些音色的默认设置为 127。 | 视不同音色或音色组合而变化。 | 0（最柔和） - 64（音量变化最大） - 127（无论您弹奏时按键盘的力度多大，都会产生最大的音量） |
| | | RPedal (右踏板) | 分别为 R1/R2/L 音色打开或关闭右踏板功能。当您想要确保踏板功能影响右手演奏但不影响左手演奏等效果时，此参数很有帮助。 | 视不同音色或音色组合而变化。 | On（打开）、Off（关闭） |
| | | CPedal (中间踏板) | 分别为 R1/R2/L 音色打开或关闭中间踏板功能。当您想要确保踏板功能影响右手演奏但不影响左手演奏等效果时，此参数很有帮助。 | 视不同音色或音色组合而变化。 | On（打开）、Off（关闭） |
| | | LPedal (左踏板) | 分别为 R1/R2/L 音色打开或关闭左踏板功能。当您想要确保踏板功能影响右手演奏但不影响左手演奏等效果时，此参数很有帮助。 | 视不同音色或音色组合而变化。 | On（打开）、Off（关闭） |
| Pedal Assign (踏板指定) | Right (右) | (设置画面) | 在各项功能中为右踏板指定一项功能（不同于原功能）。 | SustainCont (持续延音) | 请参见踏板功能列表（第 85 页）。 |
| | Center (中) | (设置画面) | 在各项功能中为中间踏板指定一项功能（不同于原功能）。 | Sostenuto (延音) | 请参见踏板功能列表（第 85 页）。 |
| | Left (左) | (设置画面) | 在各项功能中为左踏板指定一项功能（不同于原功能）。 | Rotary Speed (柔和风琴)、Vibe Rotor (颤音琴)、Soft (其它音色) | 请参见踏板功能列表（第 85 页）。 |

■ 混响类型一览表

| | |
|--------------|---------------------------|
| Off | 无效果 |
| Recital Hall | 模拟适合钢琴独奏的中型音乐厅内的清澈混响。 |
| Concert Hall | 模拟适用于公开管弦乐演奏的大型音乐厅内的明亮混响。 |
| Chamber | 模拟适用于室内乐的小房间内的优雅混响。 |
| Cathedral | 模拟高房顶石制大教堂内的庄严混响。 |
| Club | 模拟爵士乐俱乐部或小酒吧内的生动回响。 |
| Plate | 模拟录音工作室所使用混响装备的清晰回响。 |

■ 合唱效果类型一览表

| | |
|---------|-----------------------|
| Off | 无效果 |
| Chorus | 加入丰富、辽远的声音。 |
| Celeste | 加入响亮、辽远的声音。 |
| Flanger | 加入类似于喷气式飞机升降时声音的响亮效果。 |

■ 效果类型一览表

| | |
|--|--------------------|
| Off | 无效果 |
| Damper Resonance (制音回响) (CLP-545/535/565GP) | 模拟踩下制音踏板时产生的回响。 |
| DelayLCR | 左侧、中央和右侧位置应用的延迟。 |
| DelayLR | 左侧和右侧位置应用的延迟。 |
| Echo | 像回响一样的延迟。 |
| CrossDelay | 左侧和右侧延迟相互交替。 |
| Symphonic | 加入丰富、深沉的原声效果。 |
| Rotary | 加入旋转扬声器的颤音效果。 |
| Tremolo | 音量快速变化。 |
| VibeRotor | 颤音琴的颤音效果。 |
| AutoPan | 声音左右和前后移相。 |
| Phaser | 相位周期性发生变化，增强声音效果。 |
| AutoWah | 哇音滤波器的中心频率周期性发生变化。 |

■ 踏板功能一览表

| 功能 | 描述 | 可用踏板 (○: 可被指定, X: 不可指定) | | |
|---------------------------|----------------------------|----------------------------|------|----------------------------------|
| | | 左踏板 | 中间踏板 | 右踏板和连接至 [AUX PEDAL] 插孔 的踏板 |
| Sustain (Switch) | On/off 开关类型制音 | ○ | ○ | ○ |
| Sustain Continuously * | 根据您踩下踏板的深度延续声音的制音 (第 21 页) | X | X | ○ |
| Sostenuto | 延音 (第 21 页) | ○ | ○ | ○ |

| 功能 | 描述 | 可用踏板 (○: 可被指定, X: 不可指定) | | |
|-----------------|-----------------------------------|----------------------------|------|----------------------------------|
| | | 左踏板 | 中间踏板 | 右踏板和连接至 [AUX PEDAL] 插孔 的踏板 |
| Soft | 柔和 (第 21 页) | ○ | ○ | ○ |
| Expression* | 在弹奏时产生动态 (音量) 变化的功能 | X | X | ○ |
| PitchBend Up* | 平滑地增加音高的功能 | X | X | ○ |
| PitchBend Down* | 平滑地减小音高的功能 | X | X | ○ |
| Rotary Speed | 改变柔和风琴旋转扬声器的旋转速度 (每次踩下踏板在快和慢之间切换) | ○ | ○ | ○ |
| VibeRotor | 打开 / 关闭颤音琴颤音 (每次踩下踏板时打开 / 关闭) | ○ | ○ | ○ |

如果您想将标有 * 的功能指定到连接至 [AUX PEDAL] 插孔的踏板时, 应使用踏板控制器 (第 68 页)。有关其它功能, 应使用脚踏开关 (第 68 页)。

乐曲菜单

通过此菜单，您可以设定有关乐曲播放的各项参数，并以单触的方式编辑乐曲数据。

注

- 标有 * 的参数只有在选择 MIDI 乐曲时才可用。当选择音频乐曲时，这些参数不会显示出来。
- 标有 ** 的参数只有在选择音频乐曲时才可用。
- 使用“File”菜单时，选择除预置乐曲外的 MIDI 乐曲。
- Execute（执行）功能可编辑或更改当前乐曲数据。请注意，按 [>] 按钮会实际改变乐曲数据。
- 乐曲菜单的内容因当前所选乐曲的类型（MIDI/ 音频）而异。

| 若要调出所需参数： 选择需要的乐曲，按 [MENU] 按钮数次，选择乐曲菜单，然后使用 [^]/v]/<]/>] 按钮选择所需的参数。 | | | | | |
|--|---|---------------------------|--|---------|--|
| [>] [<] | [>] [<] | [>] [<] | 描述 | 默认设置 | 设置范围 |
| Track On/Off (音轨 开/关) * | Track R (右音轨) Track L (左音轨) Track Extra (其它音 轨) | - | 打开（播放）或关闭（静音）各乐曲音轨。有关详细说明，请参见第 43 页。 | On（打开） | On（打 开）、Off （关闭） |
| Repeat (反复) | A - B* | (设置画 面) | 可反复播放当前乐曲的指定范围（从 A 点到 B 点）。有关说明，请参见第 44 页。 | Off（关闭） | On（打 开）、Off （关闭） |
| | Phrase (乐句) * | Phrase Mark (乐 句标记) | 此参数只有在 MIDI 乐曲包含乐句标记时才可用。通过在此指定乐句编号，可从标记点开始播放当前乐曲，或者反复播放相应的乐句。如果在乐句设置为“On”时开始乐曲播放，倒计时开始，然后反复播放指定的乐句或者乐句组，直至您按 [■]（停止）按钮。 在乐句反复播放期间，乐曲画面上显示相应的图标  。 | 000 | 000- 乐曲最 后的乐句编 号 |
| | | Repeat (反复) | | Off（关闭） | On（反复播 放）/Off（不 反复） |
| | Song（乐 曲） | (设置画 面) | 通过设定此参数，您可以仅播放一首乐曲，或者按顺序反复或随机播放指定乐曲。 | Off（关闭） | Off（关 闭）、Single (单曲)、All (全部)、All Random (随机) |
| Volume (音量) | Song - Keyboard (乐曲 - 键 盘) * | (滑杆画 面) | 调节乐曲播放声音和键盘演奏之间的音量平衡。 | 0 | Key（键位） +64 - 0 - Song（乐 曲）+64 |
| | Song L - R (乐曲左 - 右) * | (滑杆画 面) | 调节乐曲播放的右手声部和左手声部之间的音量平衡。 | 0 | L+64 - 0 - R+64 |
| | (滑杆画面) ** | | 调节音频音量。 | 100 | 0 - 127 |

| 若要调出所需参数： 选择需要的乐曲，按 [MENU] 按钮数次，选择乐曲菜单，然后使用 [^]/[v]/[<]/[>] 按钮选择所需的参数。 | | | | | |
|---|----------------------------|--------------|--|------|----------------------------------|
| [>] [<] | [>] [<] | [>] [<] | 描述 | 默认设置 | 设置范围 |
| Transpose (移调) | (设置画面) | - | 以半音为单位向上或向下调整乐曲播放的音高。例如，如果您将此参数设定为“5”，以 C 大调制作的乐曲将以 F 大调进行播放。 注 移调设置不会影响从 [AUX IN] 插孔输入的音频信号。 注 MIDI 乐曲播放数据将通过移调的音符编号进行传送，而从外接 MIDI 设备或计算机接收的 MIDI 音符编号不会受到移调设置的影响。 注 将移调应用于音频乐曲可能会改变其音调属性。 | 0 | -12 (低八度) - 0 (标准音高) - +12 (高八度) |
| File (文件) | Delete (删除) | Cancel (取消) | 删除特定的乐曲。有关可以删除的乐曲类型的详细信息，请参见第 61 页。 | - | - |
| | | Execute (执行) | | - | - |
| | Copy (拷贝) * | Cancel (取消) | 拷贝特定的 MIDI 乐曲，然后将其保存到不同位置。有关可以拷贝的乐曲类型的详细信息，请参见第 61 页。 | - | - |
| | | Execute (执行) | | - | - |
| | Move (移动) * | Cancel (取消) | 将 MIDI 乐曲移动到不同位置。有关可以移动的乐曲类型的详细信息，请参见第 61 页。 | - | - |
| | | Execute (执行) | | - | - |
| | MIDI to Audio (MIDI 到音频) * | Cancel (取消) | 将 MIDI 乐曲转换为音频文件。有关可以转换的乐曲类型的详细信息，请参见第 61 页。 | - | - |
| | | Execute (执行) | | - | - |
| | Rename (重命名) | (设置画面) | 编辑乐曲名称。有关可以重命名的乐曲类型的详细信息，请参见第 61 页。 | - | - |

| 若要调出所需参数： 选择需要的乐曲，按 [MENU] 按钮数次，选择乐曲菜单，然后使用 [^]/v]/[<]/>] 按钮选择所需的参数。 | | | | | |
|---|---------------------|---|--|---|-----------------------------------|
| [>] [<] | [>] [<] | [>] [<] | 描述 | 默认设置 | 设置范围 |
| Edit (编辑) * | Quantize (量化) | Quantize (量化) | 通过量化功能，您可以在正确的时间点将当前 MIDI 乐曲中的八分音符、十六分音符等所有音符排列起来。 | 1/16 | 请参见“量化设置范围”。(第 90 页) |
| | | Strength (力度) | 1. 将 MIDI 乐曲的量化值设定为最小音符。 2. 设定确认音符量化程度的强度值。 3. 将高亮移动到“Execute”，然后按 [>] 按钮实际更改 MIDI 乐曲数据。 | 100% | 0% – 100% 请参见“力度设置范围”。(第 90 页) |
| | | Execute (执行) | | – | – |
| | Track Delete (音轨删除) | Track (音轨) | 删除当前 MIDI 乐曲的特定音轨数据。 1. 选择要删除的所需音轨。 2. 将高亮移动到“Execute”，然后按 [>] 按钮实际删除指定的音轨数据。 | Track 1 (音轨 1) | Track 1 – Track 16 (音轨 1 - 音轨 16) |
| | | Execute (执行) | | – | – |
| | Tempo Change (速度变化) | Cancel (取消) | 将当前 MIDI 乐曲作为数据，更改其速度值。 将高亮移动到“Execute”，然后按 [>] 按钮实际更改 MIDI 乐曲数据的速度值。 | 因不同乐曲而异 | *** – *** |
| | | Execute (执行) | | – | – |
| | Voice Change (音色变换) | Track (音轨) | 将当前 MIDI 乐曲中特定音轨的音色作为数据更改为当前音色。 1. 选择要更改音色的音轨。 2. 将高亮移动到“Execute”，然后按 [>] 按钮实际更改 MIDI 乐曲数据的音色。 | Track 1 (音轨 1) | Track 1 – Track 16 (音轨 1 - 音轨 16) |
| | | Execute (执行) | | – | – |
| | Others (其它) * | Quick Play (快速播放) | – | 此参数允许您指定从小节中间开始的乐曲或者第一个音符前有静音的乐曲应该从第一个音符还是从小节的开始（休止符或空白）开始播放。此参数对于开头有一两拍休止或前奏的 MIDI 乐曲非常有用。 | On (打开) |
| Track Listen (音轨聆听) | | Track (音轨) | 此参数可以仅播放所选音轨以聆听其内容。为此，选择一个音轨，将高亮移动到“Start”，然后按住 [>] 按钮开始从第一个音符播放。在按住 [>] 按钮时，播放继续。 | Track 1 (音轨 1) | Track 1 – Track 16 (音轨 1 - 音轨 16) |
| | | Start (开始) | | | |
| Play Track (播放音轨) | – | 此参数可指定在本乐器上播放的音轨。如果选择“1&2”，将仅播放音轨 1 和 2，而音轨 3-16 则将通过 MIDI 传送。如果选择“All”，本乐器将播放所有音轨。 | All (全部) | All (全部)、1&2 | |

■ 量化补充信息

量化设置范围

- 1/4..... ♩ 四分音符
- 1/6..... ♪₃ 四分三连音音符
- 1/8..... ♪ 八分音符
- 1/12..... ♪₃ 八分三连音音符
- 1/16..... ♪ 十六分音符
- 1/24..... ♪₃ 十六分三连音音符
- 1/32..... ♪ 三十二分音符
- 1/8+1/12..... ♪+♪₃ 八分音符 + 八分三连音音符 *
- 1/16+1/12..... ♪+♪₃ 十六分音符 + 八分三连音音符 *
- 1/16+1/24..... ♪+♪₃ 十六分音符 + 十六分三连音音符 *

上面三种标记为星号 (*) 的量化设置是极其方便的，因为它们允许同时量化两种不同的音符值。例如，当同一个声部同时含有八分音符和八分三连音音符时，如果用八分音符为精度做量化，声部中所有音符都量化为八分音符 — 完全失去了三连音的感觉。然而，如果使用八分音符 + 八分三连音音符设置，八分音符和八分三连音音符都将得到正确的量化。

力度设置范围

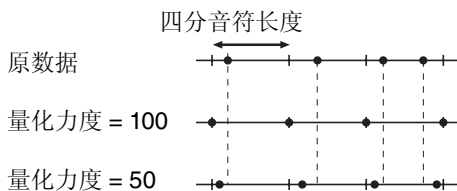

节拍器菜单

此菜单允许您设定节拍器（第 35 页）或节奏（第 49 页）的音量和速度指示格式。此外，您可以设定第一节拍要播放的节拍器镣帽音，并调整与节奏播放变化相关的参数。请注意，可在通过按住 [METRONOME/RHYTHM] 按钮（或 CLP-535/565GP 上的 [METRONOME] 按钮）一秒钟调出的画面上设定拍号和速度等参数。

| 若要调出所需参数： 按 [MENU] 按钮数次，选择“Metronome Menu”，然后使用 [▲]/[▼] 按钮选择所需的参数。 | | | | | |
|---|------------|------------|---|-------------------|--|
| [>] [<] | [>] [<] | [>] [<] | 描述 | 默认设置 | 设置范围 |
| Volume (音量) | (滑杆画面) | — | 确定节拍器或节奏的音量。可以调节键盘演奏和节拍器 / 节奏播放之间的音量平衡。 | 82 | 0 – 127 |
| BPM | — | — | 确定速度指示的音符类型是否受节拍器拍号（第 35 页）的影响（四分音符）。当选择“Time Sig.”时，拍号的分母表示为速度指示的音符类型。（只有当拍号设定为“6/8”、“9/8”或“12/8”时，符点四分音符才能表示为速度指示的音符类型。） | Time Sig. (拍号) | Time Sig. (拍号)、 Crotchet (四分音符) |
| Bell (镣帽) | — | — | 确定是否在指定拍号的第一个节拍播放镣帽音。 | Off (关闭) | On (打开)、 Off (关闭) |
| Intro (前奏) (CLP-585/575/ 545) | — | — | 确定是否在节奏模板开始前播放前奏。 注 在乐曲播放期间，即使您将此参数设定为“on”时启用了节拍器，也不能播放前奏。如果乐曲的“同步开始”功能设定为打开（第 48 页），按 [METRONOME/RHYTHM] 按钮可从前奏开始播放节奏。 | On (打开) | On (打开)、 Off (关闭) |
| Ending (尾奏) (CLP-585/575/ 545) | — | — | 确定是否在节奏模板停止前播放尾奏。 | On (打开) | On (打开)、 Off (关闭) |
| SyncStart (同步开始) (CLP-585/575/ 545) | — | — | 当此参数设定为“on”时，您可以通过在键盘上按任何音符开始节奏播放。 若想使用此功能，请遵循以下说明： 1. 将此功能设定为打开。 2. 按 [METRONOME/RHYTHM] 按钮进入同步开始待机模式。 [METRONOME/RHYTHM] 按钮闪烁。 3. 按任何键位从节奏开始。 | Off (关闭) | On (打开)、 Off (关闭) |

录制菜单

通过此菜单，可进行 MIDI 录音（第 50 页）相关的详细设置。

注

此处的设置不会影响音频录音。

| 若要调出所需参数： 按 [MENU] 按钮数次，选择“Recording Menu”，然后使用 [^]/[v] 按钮选择所需的参数。 | | | | | |
|---|------------|------------|--|--------------|----------------------------|
| [>] [<] | [>] [<] | [>] [<] | 描述 | 默认设置 | 设置范围 |
| RecStart (录制开始) | — | — | 此参数用于覆盖写入已经录好的 MIDI 乐曲，确定在您执行录音开始操作后什么时候开始实际 MIDI 录音。当设定为“Normal”时，在您执行录音开始操作后，实际录音立即开始。当设定为“KeyOn”时，在您执行录音开始操作后，一旦您按键实际录音就开始。 | Normal (标准) | Normal (标准)、KeyOn (按键打开) |
| RecEnd (录制结束) | — | — | 此参数用于覆盖写入已经录好的 MIDI 乐曲，确定是否清除您停止录制处之后的已有数据。 | Replace (替换) | Replace (替换)、PunchOut (切出) |
| RecRhythm (录制节奏) (CLP-585/575/545) | — | — | 确定当节拍器类型设定为“Rhythm”时 MIDI 录音期间是否录制节奏播放。 | On (打开) | On (打开)、Off (关闭) |

系统菜单

通过此菜单，可对整个乐器进行总体设置。

| 若要调出所需参数： 按 [MENU] 按钮数次，选择“System Menu”，然后使用 [^]/[v]/[<]/[>] 按钮选择所需的参数。 | | | | | |
|--|-------------------------------|------------|--|--|---|
| [>] [<] | [>] [<] | [>] [<] | 描述 | 默认设置 | 设置范围 |
| Transpose (移调) | (滑杆画面) | - | <p>可以半音为单位上调或下调整个键盘的音高，以便弹奏难度较高的调号，以及使键盘音高配合歌手或其它乐器的音域。例如，如果您将此参数设定为“5”，弹奏键位 C 会产生 F 音高。这样，就可以弹奏 F 大调乐曲，仿佛其在 C 大调一样。</p> <p>注 此处的设置不会影响 MIDI 乐曲播放。如果您想对乐曲播放移调，请使用乐曲菜单中的移调参数（第 87 页）。</p> <p>注 键盘演奏数据将通过移调的音符编号进行传送，而从外接 MIDI 设备或计算机接收的 MIDI 音符编号不会受到移调设置的影响。</p> | 0 | -12（低八度）- 0（标准音高）- +12（高八度） |
| Tuning (调音) | Master Tune (主调音) | (滑杆画面) | <p>微调整个乐器的音高。当您将本乐器与其它乐器或 CD 音乐一起演奏时，该功能特别有用。</p> <p>注 这些设置不会应用于打击乐器组音色或音频乐曲。此外，这些设置也不会录制到 MIDI 乐曲中。</p> | A3=440.0Hz | A3 = 414.8 Hz – 466.8 Hz（以 0.2 Hz 为单位） |
| | Scale Tune (音阶调律) | (设置画面) | <p>现代的原声钢琴大多数都是以平均律调音，将 1 个八度分为 12 个平均的间隔。同样地，电子钢琴也采用平均律，但可以通过按钮进行改变，实现以 16 世纪到 19 世纪所使用的历史性调律弹奏。</p> | Equal Temperament (平均律) | 请参见“音阶调律列表”（第 100 页） |
| | Base Note (基本音) | (设置画面) | <p>决定上面所选音阶的基本音。当改变了基本音时，就相当于将键盘音高移调了，但音高之间的原始音高关系保持不变。当音阶调律设定为除“Equal Temperament”以外的其它选项时，此设置非常必要。</p> <p>注 当音阶调律设定为“Equal Temperament”时，画面上显示“---”，且此参数不可编辑。</p> | C | C, C#, D, Eb, E, F, F#, G, Ab, A, Bb, B |
| | Tuning Curve (调音曲线) (CLP-585) | | - | <p>决定应用于“CFX Grand”音色的调音曲线。此参数默认设定为“Normal”，这样可调出适用于钢琴的最佳调音曲线。如果您觉得此设置不太适合其它音色的调音曲线，请选择“Flat”调出整个键盘范围内的频率都精确地高八度的调音曲线。</p> | Normal (标准) |

| 若要调出所需参数： 按 [MENU] 按钮数次，选择 “System Menu”，然后使用 [^]/[v]/[<]/[>] 按钮选择所需的参数。 | | | | | |
|---|---------------------------------|------------|--|-------------|--|
| [>] [<] | [>] [<] | [>] [<] | 描述 | 默认设置 | 设置范围 |
| Keyboard (键盘) | Touch (力度) | (设置画面) | <p>决定声音如何响应您的演奏力量。此设置不会改变键盘的重量。</p> <ul style="list-style-type: none"> • Soft2 (柔和 2)：即使以较轻的演奏力量也会产生相对较高的音量。适合按键力量较轻的演奏者。 • Soft1 (柔和 1)：以中等演奏力量产生高音量。 • Medium (中等)：标准力度灵敏度。 • Hard1 (硬 1)：需要中强的力度产生高音量。 • Hard2 (硬 2)：需要很强的力度产生高音量。适合按键力量很大的演奏者。 • Fixed (固定)：无力度感相应。无论您以何种力度按键，音量始终不变。 <p>注 此设置不会录制到 MIDI 乐曲中，也不会作为 MIDI 信息进行传送。</p> | Medium (中等) | Soft 2 (柔和 2)，Soft 1 (柔和 1)，Medium (中等)，Hard 1 (硬 1)，Hard 2 (硬 2)，Fixed (固定) |
| | Fixed Velocity (固定力度) | (滑杆画面) | <p>决定 Touch (力度) (如上述) 设定为 “Fixed” 时您按下琴键的力度。</p> <p>注 此设置不会录制到 MIDI 乐曲中，也不会作为 MIDI 信息进行传送。</p> | 64 | 1 – 127 |
| | Split Point (分割点) | (设置画面) | <p>决定分割点 (右手和左手键盘区域之间的边界)。</p> | F#2 | A-1 – C7 |
| Pedal (踏板) | Half Pedal Point (踏板半踏点) | (滑杆画面) | <p>您可以在这里指定您必须将 (右和 AUX) 踏板踩到那个位置才能使指定的效果开始发挥作用。此设置仅适用于指定到右或 AUX 踏板的 “Sustain Continuously (持续延音)” 效果 (第 85 页)。</p> | 0 | -2 (最浅踩下位置时有效) - 0 - +4 (最深踩下位置时有效) |
| | Soft Pedal Depth (柔音踏板深度) | (滑杆画面) | <p>决定柔音踏板效果的应用深度。此参数仅适用于指定为 “Soft (柔和)” (第 86 页) 的踏板。</p> | 5 | 1 – 10 |
| | Pitch Bend Range (弯音范围) | (滑杆画面) | <p>决定通过踏板产生的弯音的范围，以半音为单位。此设置仅适用于被指定为 “Pitch Bend Up” 或 “Pitch Bend Down” (第 86 页) 的踏板。</p> <p>注 对于某些音色而言，根据此处设定的弯音范围值，音高可能不会变化。</p> | 2 | 0 – +12 (踩踏板将使音高升高 / 降低 12 个半音 [1 个八度]) |
| | Aux Polarity (Aux 极性) (CLP-585) | – | <p>连接到 [AUX PEDAL] 插孔的踏板可能以不同方式打开 / 关闭。例如，当您踩下踏板时，有的踏板会打开效果，而其它踏板则关闭效果。使用此参数可颠倒此机制。</p> | Make | Make, Break |

| 若要调出所需参数： 按 [MENU] 按钮数次，选择 “System Menu”，然后使用 [^]/[v]/[<]/[>] 按钮选择所需的参数。 | | | | | |
|---|--|------------|---|-----------------|---|
| [>] [<] | [>] [<] | [>] [<] | 描述 | 默认设置 | 设置范围 |
| Pedal (踏板) | Aux Assign (Aux 指 定) (CLP- 585) | (设置画 面) | 为连接到 [AUX PEDAL] 插孔的踏板指定 一项功能。 | Expression | 请参见踏板 功能列表 (第 85 页)。 |
| | Aux Area (Aux 区 域) (CLP-585) | (设置画 面) | 决定连接到 [AUX PEDAL] 插孔的踏板功 能发生作用的键盘区域。 | All (全部) | All (全部)、 Right (右)、Left (左) |
| | Play/Pause (播放 / 暂 停) | (设置画 面) | 将 [▶/■] (播放 / 暂停) 按钮的功能指 定到左踏板、中间踏板和连接到 [AUX PEDAL] 插孔的踏板之一。如果此处所选 的值不是 “Off”，在音色菜单 (第 84 页) 中指定的相应踏板的功能将被禁用。 | Off (关闭) | Off (关 闭)、Left (左)、 Center (中)、AUX (CLP-585) |
| Sound (声音) | Brilliance (亮度) | (设置画 面) | 调节通过整个键盘弹奏的音色的亮度。 | Normal (标 准) | Mellow 1 – 3 (柔和 1 – 3)、Normal (标准)、 Bright 1 – 3 (明亮 1 – 3) |
| | IAC | – | 打开或关闭 IAC 效果。 | On (打开) | On (打 开)、Off (关闭) |
| | IAC depth (IAC 深 度) | (滑杆画 面) | 决定 IAC 的深度。设定值越高，低音 / 高 音在低音量时听起来越清楚。 | 0 | -3 – +3 |
| | SP Optimizer (立体声优 化器) (CLP-585/ 575/545) | – | 使立体声优化器效果在 HP (打开) 或 Off (关闭) 之间切换。有关详细说明， 请参见第 20 页。 | HP | HP、Off (关 闭) |

| 若要调出所需参数： 按 [MENU] 按钮数次，选择 “System Menu”，然后使用 [^]/[v]/[<]/[>] 按钮选择所需的参数。 | | | | | |
|---|-------------------------|------------|--|---------------------------|---|
| [>] [<] | [>] [<] | [>] [<] | 描述 | 默认设置 | 设置范围 |
| MIDI | MIDI OUT (MIDI 输出) | (设置画面) | 决定通过键盘演奏产生 MIDI 信息的 MIDI 通道将从 MIDI [OUT] 还是 USB [TO HOST] 端口进行传送。当叠音 / 分割打开时，MIDI 通道如下指定。 <ul style="list-style-type: none"> •通过 R1 音色演奏 = n (设置值) •通过 R2 音色演奏 = n+2 •通过 L 音色演奏 = n+1 | Ch1 | Ch1-Ch16、Off (未被传送) |
| | MIDI IN (MIDI 输入) | (设置画面) | 决定乐器的哪个部分将被来自 MIDI [IN] 和 USB [TO HOST] 端口的 MIDI 信息的各通道数据所控制。 <ul style="list-style-type: none"> •Song (乐曲)：乐曲部分由 MIDI 信息控制。 •Keyboard (键盘)：无论叠音 / 分割设定成什么选项，整个键盘都受控制。 •R1：通过 R1 音色的键盘演奏受控制。 •L：通过 L 音色的键盘演奏受控制。 •R2：通过 R2 音色的键盘演奏受控制。 •Off (关闭)：任何部分均不受控制。 | 所有 MIDI 通道均设为 “Song (乐曲)” | 对于各 MIDI 通道： <ul style="list-style-type: none"> •Song (乐曲) •Keyboard (键盘) •R1 •L •R2 •Off (关闭) |
| | Local Control (本地控制) | - | 在 “Local Control On (本地控制打开)” 状态下，当您弹奏键盘时，本乐器从其音源产生声音。在 “Local Control Off (本地控制关闭)” 状态下，键盘和音源相互断开。这就意味着，即使您弹奏键盘，本乐器也不会发出任何声音。相反，键盘数据可通过 MIDI 传送到相连的 MIDI 设备或计算机，从而产生声音。在本乐器上弹奏琴键时，如果您只想弹奏外部声音来源，“Local Control Off (本地控制关闭)” 设置非常有用。 | On (打开) | On (打开)、Off (关闭) |
| | Receive Param (接收参数) | (设置画面) | 决定本乐器可以接受或识别哪些类型的 MIDI 信息。 MIDI 信息类型： 音符打开 / 关闭、控制变化、程序变更、弯音、系统专有数据 | On (对于所有 MIDI 信息而言) | On, Off (对于各 MIDI 信息而言) |
| | Transmit Param. (传送参数) | (设置画面) | 决定本乐器可以传送哪些类型的 MIDI 信息。 MIDI 信息类型： 音符打开 / 关闭、控制变化、程序变更、弯音、系统实时、系统专有数据 | On (对于所有信息) | On, Off (对于每条信息) |

| 若要调出所需参数： 按 [MENU] 按钮数次，选择“System Menu”，然后使用 [^]/[v]/[<]/[>] 按钮选择所需的参数。 | | | | | |
|--|--------------------------|---|---|------|------|
| [>] [<] | [>] [<] | [>] [<] | 描述 | 默认设置 | 设置范围 |
| MIDI | Initial Setup (初始设置) | (执行画面) • Cancel (取消) • Send (发送) | 将当前面板设置（如音色选择）传送到相连的 MIDI 设备或计算机。在开始将演奏录制到相连的 MIDI 设备或计算机前，执行此操作可在演奏数据的开始记录当前面板设置。这样播放录制的演奏时，可以调出相同的面板设置。 操作： 将高亮移动到“Execute”，然后按 [>] 按钮将面板设置作为 MIDI 信息传送。 | — | — |
| Backup (备份) | Backup Setting (备份设置) | | 有关这些功能的说明，请参见第 101-102 页。 | — | — |
| | Backup (备份) | | | | |
| | Restore (恢复) | | | | |
| | Factory Set (出厂设定) | | | | |
| Utility (工具) | USB Format (USB 格式) | Cancel (取消) | 可格式化或初始化连接到 USB [TO DEVICE] 端口的 USB 闪存。 须知 执行格式化操作将删除 USB 闪存中保存的所有数据。请将重要数据保存到计算机或另外的存储设备上。 注 将 USB 闪存连接到 [USB TO DEVICE] 端口时，会出现一条提醒您执行格式化操作的信息。如果发生这种情况，请执行格式化操作。 操作 将高亮移动到“Execute”，然后按 [>] 按钮开始格式化操作。格式化完成之后，出现一条信息，本乐器在一会之后返回工具画面。 须知 当画面上显示“Executing”时，切勿关闭电源或断开 USB 闪存。 | — | — |
| | | Execute (执行) | | | |

| 若要调出所需参数： 按 [MENU] 按钮数次，选择 “System Menu”，然后使用 [^]/[v]/[<]/[>] 按钮选择所需的参数。 | | | | | |
|---|-----------------------------------|------------|--|---|---|
| [>] [<] | [>] [<] | [>] [<] | 描述 | 默认设置 | 设置范围 |
| Utility (工具) | USB Properties (USB 属 性) | - | 显示连接到 USB [TO DEVICE] 端口的 USB 闪存中的剩余空间和整个内存大小。  | - | - |
| | USB Autoload (USB 自动 加载) | - | 当此参数设定为 “on” 时，一旦 USB 闪存 连接到 USB [TO DEVICE] 端口，根目录 中保存的乐曲就会自动被选择（显示在 画面上）。 | Off（关闭） | On（打 开）、Off （关闭） |
| | Speaker (扬声器) | (设置画 面) | 用于打开 / 关闭扬声器。 <ul style="list-style-type: none"> • Normal (HeadphoneSW)（标准（耳 机开关）） 只有在未连接耳机时，此扬声器才会发 出声音。 • On（打开） 扬声器将始终发出声音。 • Off（关闭） 扬声器不发出声音。 | Normal (Headphone SW)（标准 （耳机开 关）） | Normal（标 准）、On （打开）、Off （关闭） |
| | Contrast (对比度) | (滑杆画 面) | 调节画面的对比度。 | 0 | -5 - +5 |
| | Auto Power Off (自动 关机) | (设置画 面) | 用于设定自动关机功能（第 15 页）关闭 电源之前需要经过的时间。若要禁用自动 关机，请选择 “Off”。 禁用自动关机  按住键盘上的最低音琴键的同时打开电 源。在短时间内显示一条信息，然后自 动关机被禁用。 | 30（分钟） | Off（关 闭），5、 10、15、 30、60、120 （分钟） |

| 若要调出所需参数： 按 [MENU] 按钮数次，选择“System Menu”，然后使用 [^]/[v]/[<]/[>] 按钮选择所需的参数。 | | | | | | | | | | | | | | | | | | | | | | | | | | | | | | | | | | | | | | | | | | | | | | | | | | | | | | | | | | | | | | | | | | | | | | | | | | | | | | | | | | | | | | | | | | | | | | | | | | | | | | | | | | | | | | | | | | | | | | | | | | |
|--|---|----------------|---|------|------|-----|---|---|---|---|---|---|---|---|---|---|---|---|---|----|---|---|---|---|---|---|---|---|---|---|---|---|---|---|---|---|---|---|---|---|----|---|---|---|---|---|---|---|---|---|---|---|---|---|---|---|---|---|---|---|---|--|-----|-----|-----|---|---|---|---|---|---|---|---|---|---|---|---|---|---|---|---|---|---|---|----|---|---|---|---|---|---|---|---|---|---|---|---|---|---|---|---|---|---|---|---|--|--|--|--|--|--|--|--|--|--|--|--|--|--|--|----|-------|
| [>] [<] | [>] [<] | [>] [<] | 描述 | 默认设置 | 设置范围 | | | | | | | | | | | | | | | | | | | | | | | | | | | | | | | | | | | | | | | | | | | | | | | | | | | | | | | | | | | | | | | | | | | | | | | | | | | | | | | | | | | | | | | | | | | | | | | | | | | | | | | | | | | | | | | | | | | | | |
| Utility (工具) | Language (语言) | System (系统) | 分别决定系统画面（除乐曲名称外的常规指示）和乐曲画面（乐曲名称）上显示字符的类型。 字符表 国际 <table border="1"> <tr> <td>0~9</td><td>A~Z</td><td>a~z</td><td>Ä</td><td>Ë</td><td>Ï</td><td>Ö</td><td>Ü</td><td>ä</td><td>ë</td><td>ï</td><td>ö</td><td>ü</td><td>à</td><td>è</td><td>ì</td><td>ò</td> </tr> <tr> <td>ù</td><td>á</td><td>é</td><td>í</td><td>ó</td><td>ú</td><td>â</td><td>ê</td><td>î</td><td>ô</td><td>û</td><td>ñ</td><td>ñ</td><td>ç</td><td>ç</td><td>°</td><td>¡</td><td>£</td><td>!</td><td>#</td><td>\$</td> </tr> <tr> <td>%</td><td>&</td><td>'</td><td>(</td><td>)</td><td>+</td><td>,</td><td>-</td><td>;</td><td>=</td><td>@</td><td>[</td><td>]</td><td>^</td><td>_</td><td>`</td><td>{</td><td>}</td><td>~</td><td>.</td><td></td> </tr> </table> 日文 <table border="1"> <tr> <td>0~9</td><td>A~Z</td><td>a~z</td><td>ア</td><td>ン</td><td>ア</td><td>オ</td><td>ヤ</td><td>ユ</td><td>ヨ</td><td>ツ</td><td>ッ</td><td>^</td><td>°</td><td>-</td><td>。</td> </tr> <tr> <td>「</td><td>」</td><td>,</td><td>.</td><td>!</td><td>#</td><td>\$</td><td>%</td><td>&</td><td>'</td><td>(</td><td>)</td><td>+</td><td>,</td><td>-</td><td>;</td><td>=</td><td>@</td><td>[</td><td>]</td><td>^</td> </tr> <tr> <td>_</td><td>`</td><td>{</td><td>}</td><td>~</td><td>.</td><td></td><td></td><td></td><td></td><td></td><td></td><td></td><td></td><td></td><td></td><td></td><td></td><td></td><td></td><td></td> </tr> </table> | 0~9 | A~Z | a~z | Ä | Ë | Ï | Ö | Ü | ä | ë | ï | ö | ü | à | è | ì | ò | ù | á | é | í | ó | ú | â | ê | î | ô | û | ñ | ñ | ç | ç | ° | ¡ | £ | ! | # | \$ | % | & | ' | (|) | + | , | - | ; | = | @ | [|] | ^ | _ | ` | { | } | ~ | . | | 0~9 | A~Z | a~z | ア | ン | ア | オ | ヤ | ユ | ヨ | ツ | ッ | ^ | ° | - | 。 | 「 | 」 | , | . | ! | # | \$ | % | & | ' | (|) | + | , | - | ; | = | @ | [|] | ^ | _ | ` | { | } | ~ | . | | | | | | | | | | | | | | | | 国际 | 日文、国际 |
| | | 0~9 | A~Z | a~z | Ä | Ë | Ï | Ö | Ü | ä | ë | ï | ö | ü | à | è | ì | ò | | | | | | | | | | | | | | | | | | | | | | | | | | | | | | | | | | | | | | | | | | | | | | | | | | | | | | | | | | | | | | | | | | | | | | | | | | | | | | | | | | | | | | | | | | | | | | | | | | | | | | | | |
| ù | á | é | í | ó | ú | â | ê | î | ô | û | ñ | ñ | ç | ç | ° | ¡ | £ | ! | # | \$ | | | | | | | | | | | | | | | | | | | | | | | | | | | | | | | | | | | | | | | | | | | | | | | | | | | | | | | | | | | | | | | | | | | | | | | | | | | | | | | | | | | | | | | | | | | | | | | | | | | | | | |
| % | & | ' | (|) | + | , | - | ; | = | @ | [|] | ^ | _ | ` | { | } | ~ | . | | | | | | | | | | | | | | | | | | | | | | | | | | | | | | | | | | | | | | | | | | | | | | | | | | | | | | | | | | | | | | | | | | | | | | | | | | | | | | | | | | | | | | | | | | | | | | | | | | | | | | | |
| 0~9 | A~Z | a~z | ア | ン | ア | オ | ヤ | ユ | ヨ | ツ | ッ | ^ | ° | - | 。 | | | | | | | | | | | | | | | | | | | | | | | | | | | | | | | | | | | | | | | | | | | | | | | | | | | | | | | | | | | | | | | | | | | | | | | | | | | | | | | | | | | | | | | | | | | | | | | | | | | | | | | | | | | |
| 「 | 」 | , | . | ! | # | \$ | % | & | ' | (|) | + | , | - | ; | = | @ | [|] | ^ | | | | | | | | | | | | | | | | | | | | | | | | | | | | | | | | | | | | | | | | | | | | | | | | | | | | | | | | | | | | | | | | | | | | | | | | | | | | | | | | | | | | | | | | | | | | | | | | | | | | | | |
| _ | ` | { | } | ~ | . | | | | | | | | | | | | | | | | | | | | | | | | | | | | | | | | | | | | | | | | | | | | | | | | | | | | | | | | | | | | | | | | | | | | | | | | | | | | | | | | | | | | | | | | | | | | | | | | | | | | | | | | | | | | | | | | | | | | | |
| | Wireless LAN（无线 LAN）， Wireless LAN Option（无线 LAN 选项） | | 请参见第 73 页。 | | | | | | | | | | | | | | | | | | | | | | | | | | | | | | | | | | | | | | | | | | | | | | | | | | | | | | | | | | | | | | | | | | | | | | | | | | | | | | | | | | | | | | | | | | | | | | | | | | | | | | | | | | | | | | | | | | | | | | | |

■ 音阶调律列表（乐律列表）

| | |
|---------------------------------------|---|
| Equal Temperament (平均律) | 一个八度分为 12 个均等的音程。目前使用最为广泛的钢琴调音音阶。 |
| PureMajor/ PureMinor (纯律大调 / 纯律小调) | 基于自然泛音，使用这些音阶的 3 个大和弦可产生优美、纯净的声音。 |
| Pythagorean (五度相生律) | 这个由希腊哲学家 Pythagoras (毕达哥拉斯) 设计的音阶基于完全五度的音程。第三度产生声音的抑扬，但是第四度和第五度比较优美，最适合某些合成主奏。 |
| MeanTone (中庸全音律) | 该音阶是五度相生律的改良，第三度的抑扬被削弱。在 16 世纪晚期到 18 世纪晚期得以传播。Handel (汉德尔) 使用过此音阶。 |
| Werckmeister/ Kirnberger | 这 2 个音阶将中庸全音律和五度相生律以不同方式结合在一起。使用这些音阶，调制可改变乐曲的印象和感觉。在巴赫和贝多芬时代这 2 个音阶被广泛使用。如今我们经常使用这 2 个音阶在大键琴上还原那个时代的音乐。 |

■ 备份设置

(即使关闭电源, 选择的参数也将保留)

此设置用于设定在关闭电源时是否保留备份设置(见下文)中的一些设置。备份设置包括两组: “Voice (音色)” (包括音色相关的设置, 如音色选择) 和 “Other (其它)” (包括各项设置, 如乐曲反复和调音); 两组可以分别进行设定。

即使关闭电源, 数据也将保留

- 用户 MIDI 乐曲 (保存在本乐器的 “User (用户)” 存储器中)
- 工具
- 备份设置 (此处讲述)

1. 按 [MENU] 按钮数次, 选择 “System Menu”。
2. 使用 [^]/[v] 按钮选择 “Backup”, 使用 [>] 按钮调出下一个画面, 然后使用 [^]/[v] 按钮选择 “Backup Setting”。
3. 使用 [>] 按钮及 [^]/[v] 按钮选择 “Voice”, 然后使用 [>] 按钮选择 “On” 或 “Off”。
每种 “Voice” 都包含以下设置:
 - 针对 R1、R2 和 L 的音色选择
 - 叠音 / 分割的开 / 关状态。
 - 音色菜单中除了分割点以外的所有参数
4. 使用 [^]/[v] 按钮选择 “Other”, 然后使用 [>] 按钮选择 “On” 或 “Off”。
“Other” 包含以下设置:
 - 在音色菜单中: 分割点
 - 在乐曲菜单中: 乐曲反复、乐曲 - 键盘、音频音量、快速播放、播放音轨
 - 在节拍器菜单中: 音量、BPM、镣帽开 / 关、前奏、尾奏
 - 在系统菜单中: 调音、键盘、踏板、声音、MIDI
5. 按 [EXIT] 按钮退出系统菜单画面。

■ 备份

(为内部数据保存备份文件)

此设置用于将内存上的数据保存到相连的 USB 闪存上作为备份文件 (命名为 “clp-***.bup”)。日后可通过恢复功能 (第 102 页) 将备份文件加载到本乐器。

须知

- 可能需要 1-2 分钟才能完成此操作。在此操作期间, 切勿关闭电源 (当显示 “Executing” 时)。否则会导致数据损坏。
- 如果 USB 闪存中已经保存了相同的备份文件 (clp-***.bup), 此操作将覆盖写入或将此文件替换为新文件。

1. 将 USB 闪存连接到 USB [TO DEVICE] 端口。
2. 按 [MENU] 按钮数次, 选择 “System Menu”。
3. 使用 [^]/[v] 按钮选择 “Backup”, 使用 [>] 按钮调出下一个画面, 然后使用 [^]/[v] 按钮选择 “Backup”。
4. 使用 [>] 按钮调出下一个画面, 然后使用 [^]/[v] 按钮选择 “Execute”。
5. 按 [>] 按钮执行备份操作。
6. 按 [EXIT] 按钮退出系统菜单画面。

注
当您想要恢复备份文件中的设置时, 执行恢复功能。

注
受保护乐曲不能备份。

■ 恢复

(重启乐器时加载备份文件)

此设置用于将通过备份功能 (第 101 页) 保存的备份文件 (clp-***.bup) 加载到乐器。

须知

- 可能需要 1-2 分钟才能完成此操作。在此操作期间, 切勿关闭电源 (当显示 “Executing” 时)。否则会导致数据损坏。
- 如果受保护乐曲或者录制的乐曲位于 “User” 存储器, 请务必在执行此操作之前按照第 64 页的说明将乐曲移动到 USB 闪存。否则, 此操作将删除乐曲。

1. 将包含备份文件的USB闪存连接到USB [TO DEVICE] 端口。
2. 按 [MENU] 按钮数次, 选择 “System Menu”。
3. 使用 [^]/[v] 按钮选择 “Backup”, 使用 [>] 按钮调出下一个画面, 然后使用 [^]/[v] 按钮选择 “Restore”。
4. 使用 [>] 按钮调出下一个画面, 然后使用 [^]/[v] 按钮选择 “Execute”。
5. 按 [>] 按钮执行恢复操作。

显示一条指示操作已完成的信息, 然后乐器将重启。

■ 出厂设定

(重启乐器时加载初始的出厂设定)

此设置用于将本乐器复位为出厂默认设置, 即从工厂出货时预编程的初始设置, 您首次打开乐器电源时将调出。

请注意以下事项。

- 此操作会将备份设置 (第 101 页) 复位为默认设置。
- 此操作不会删除用户文件夹中保存的乐曲。

须知

在此操作期间切勿关闭电源 (当显示 “Factory set executing” 时)。否则会导致数据损坏。

1. 按 [MENU] 按钮数次, 选择 “System Menu”。
2. 使用 [^]/[v] 按钮选择 “Backup”, 使用 [>] 按钮调出下一个画面, 然后使用 [^]/[v] 按钮选择 “Factory Set”。
3. 使用 [>] 按钮调出下一个画面, 然后使用 [^]/[v] 按钮选择 “Execute”。
4. 按 [>] 按钮执行操作。

显示一条指示操作已完成的信息, 然后乐器将重启。

● 恢复默认设置的其它方法

按住右端的白键 (C7), 并按 [⏻] (待机 / 开机) 开关打开本乐器的电源。此操作不会删除用户文件夹中的乐曲。

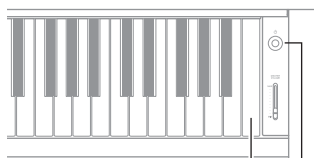

C7

[⏻] 待机 / 开机开关

预置音色列表（详细）

CLP-585

| 音色组 | 音色名 | VRM | 力度 | 立体声采样 | 离键取样 | 音色示范 | 音色描述 |
|------------------|----------------|-----|----|-------|------|---------------------|--|
| PIANO (钢琴) | CFX Grand | ○ | ○ | ○ | ○ | ● ⁽¹⁾ | Yamaha 旗舰型号 CFX 音乐会三角钢琴音，动态范围广泛，实现最强的表现力控制。适合在任何音乐流派和风格下弹奏。 |
| | Bösendorfer | ○ | ○ | ○ | — | ● ⁽²⁾ | 源自维也纳的 Bösendorfer 音乐会三角钢琴的卓越音色。其空旷音对应于乐器的尺寸，非常适合表现作曲中的柔和部分。 |
| | Bright Grand | ○ | ○ | ○ | ○ | ○ | 明亮的钢琴音色。适合在合奏中清晰表达和“穿透”其他乐器。 |
| | Mellow Grand | ○ | ○ | ○ | ○ | — | 柔和的钢琴音色。适合轻柔舒缓的音乐。 |
| | Ballad Grand | ○ | ○ | ○ | ○ | — | 柔和温暖音调的三角钢琴音色。适用于演奏民歌。 |
| | Warm Grand | ○ | ○ | ○ | — | — | 温暖柔和的钢琴音色。适合轻音乐。 |
| | Upright Piano | ○ | ○ | ○ | ○ | — | 立体声采样的立式钢琴音色，具有独特的音调特性和更加轻柔、更加随意的感觉。 |
| | HonkyTonk Pf | ○ | ○ | ○ | ○ | — | 酒吧或夜总会风格的钢琴。欣赏非常不同于三角钢琴的音调特性。 |
| | Pop Grand | ○ | ○ | ○ | ○ | — | 略微明快的钢琴音色。适合流行音乐风格。 |
| | Jazz Grand | ○ | ○ | ○ | — | — | 具有独特音调特性的钢琴音色。适合爵士乐风格。 |
| Rock Grand | ○ | ○ | ○ | ○ | — | 明亮回响的钢琴。非常适合摇滚音乐风格。 | |
| E.PIANO (电钢琴) | StageE.Piano | — | ○ | — | ○ | ○ | 使用音锤击打式金属“音叉”的电钢琴的音色。弹得轻时声音柔和，弹得重时声音有力。 |
| | DX E.Piano | — | ○ | — | — | ○ | 由 FM 合成器产生的电钢琴音色。音调将随着您的按键力度而变化。非常适合流行音乐。 |
| | Vintage EP | — | ○ | — | ○ | ○ | 一种不同于 Stage E.piano 的电钢琴音色。广泛应用于摇滚和流行音乐。 |
| | Soft EP | — | ○ | — | ○ | — | 具有独特平移效果的电钢琴。适用于演奏安静的民歌。 |
| | Phaser EP | — | ○ | — | ○ | — | 独特的移相器效果，非常适合融合风格。 |
| | DX Bright | — | ○ | — | — | — | 由 FM 合成器产生的电钢琴音色的变体。其明亮欢快的音色特征让音乐更富情趣。 |
| | TremoloVintage | — | ○ | — | ○ | — | 包括非常适合 Vintage EP 的震音。常用于摇滚乐。 |

| 音色组 | 音色名 | VRM | 力度 | 立体声采样 | 离键取样 | 音色示范 | 音色描述 |
|-----------------|----------------|-----|----|-------|------|------|---|
| ORGAN (风琴) | OrganGrandJeu | — | — | ○ | — | ○ | 一种因用于法国风琴作曲而闻名的音色。这种激动人心的声音非常适合结束演奏。 |
| | OrganPrincipal | — | — | ○ | — | — | 这种音色具有主音栓（铜管乐器）风琴的管乐组合(8'+4'+2')的特点。适合巴洛克教堂音乐。 |
| | Organ Tutti | — | — | ○ | — | ○ | 此音色具有管风琴的联键音栓，因用于巴赫 Toccata and Fugue 的音色而闻名。 |
| | Jazz Organ 1 | — | — | — | — | ○ | 一种“音轮”型电子风琴音色。采样中加入旋转 SP 效果，旋转速度慢。经常在爵士和摇滚风格中听到。 |
| | Jazz Organ 2 | — | — | — | — | — | 与 Jazz Organ 1 相同类型的电风琴音色。这种音色是在旋转扬声器较快旋转速度下采样的。音色在 Jazz Organ 1 和 Jazz Organ 2 中切换可增加演奏的变化性。 |
| | Mellow Organ | — | — | — | — | — | 柔和的电风琴音色。非常适合静谧的乐曲。 |
| | Organ Flute 1 | — | — | ○ | — | — | 结合不同音高(8'+4')的笛管型（木管乐型）音调的管风琴音色。声音轻柔，非常适合用于给圣歌伴奏。 |
| | Organ Flute 2 | — | — | ○ | — | — | 结合不同音高(8'+4'+1-1/3')的笛管型（木管乐型）音调的管风琴音色。声音比 Organ Flute1 更明亮，适合独奏。 |
| STRINGS (弦乐) | Strings | — | ○ | ○ | — | ○ | 立体声采样、宽音域琴弦结合逼真的混响效果。可尝试在双音色模式中将此音色与钢琴音色进行组合。 |
| | Slow Strings | — | ○ | ○ | — | — | 弦乐合奏的音色，起音缓慢。适合用于钢琴或电钢琴的双音色模式。 |
| | Choir | — | ○ | ○ | — | ○ | 一种响亮、空旷的合唱音色。适合在较慢速的乐曲中创造丰富的泛音。 |
| | Slow Choir | — | ○ | ○ | — | — | 一种合唱的音色，起音缓慢。适合用于钢琴或电钢琴的双音色模式。 |
| | Mellow Strings | — | ○ | ○ | — | — | 一种柔和的弦乐合奏。欣赏不同于弦乐的的音调特性。 |
| | Synth Pad 1 | — | ○ | — | — | ○ | 一种温暖、柔和和辽远的合成音色。非常适用于合奏背景中延音部分，或者用于钢琴或电钢琴的双音色模式。 |
| | Synth Pad 2 | — | ○ | — | — | — | 类似弦乐的合成音色，起音迟。非常适合用于明亮音调钢琴或电钢琴的双音色模式。 |
| | Synth Pad 3 | — | ○ | ○ | — | — | 一种独特辽远的合成音色。非常适用于演奏慢音乐，或者用于钢琴或电钢琴的双音色模式。 |

| 音色组 | 音色名 | VRM | 力度 | 立体声采样 | 离键取样 | 音色示范 | 音色描述 |
|----------------|---------------|-----|----|-------|------|--|---|
| BASS (贝司) | Acoustic Bass | — | ○ | — | — | ○ | 一种手指弹奏立式贝司的音色。常用于爵士乐和拉丁乐曲。 |
| | Bass & Cymbal | — | ○ | — | — | — | 将钹的音色叠加到贝司上。用于爵士行走贝司伴奏时非常有效。 |
| | E.Bass | — | ○ | — | — | ○ | 一种电贝司的音色。常用于爵士乐、摇滚乐和流行音乐。 |
| | Fretless Bass | — | ○ | — | — | ○ | 一种无品贝司的音色。适合诸如爵士、合成乐等音乐类型。 |
| | Vintage Bass | — | ○ | — | — | — | 一种不同的电贝司音色，层次丰富。 |
| OTHERS (其他) | Harpischord8' | — | — | ○ | ○ | ● ⁽³⁾ | 常用于巴洛克音乐的乐器的音色。按键力度的不同不会影响音量，释放键位时会听到一种独特的声音。 |
| | Harpsi.8'+4' | — | — | ○ | ○ | — | 具有额外的高八度音的大键琴。产生更加明亮的声音。 |
| | Harp | — | ○ | — | — | ○ | 此声音是从三角竖琴采集的样本。具有明亮的起音，特别适合演奏欢快的乐句。 |
| | Vibraphone | — | ○ | ○ | — | ○ | 一种颤音琴音色，以立体声采样。声音清澈辽远，非常适合流行音乐。 |
| | Marimba | — | ○ | ○ | — | — | 一种木琴音色，以立体声采样，声音辽远、逼真。 |
| | Celesta | — | ○ | ○ | — | — | 钢片琴（一种由锤子敲击金属片产生声音的打击乐器）音色。此乐器因出现在柴可夫斯基“Nutcracker Suite”的“Dance of the Sugar-plum Fairies”而闻名。 |
| | Nylon Guitar | — | ○ | ○ | — | ○ | 立体声采样的尼龙弦吉他，具有真实天然之感。适合任何风格的音乐。 |
| | Steel Guitar | — | ○ | — | — | — | 一种明亮的钢弦吉他音色。非常适合流行音乐。 |
| Scat | — | ○ | — | — | — | 通过此音色，可以欣赏到爵士乐的“拟声唱法”。根据您的弹奏的力度和音符范围，产生的声音会不同。 | |
| XG | XG | — | ○ | — | — | ○ | |

VRM

在制音踏板被踩下或琴键被按下时通过物理建模模拟的琴弦共鸣音色。

离键取样

释放琴键时产生的极其微弱噪音的样本。

| | 音色组 | 音色名 | 标题 | 作曲家 |
|------------------|------------|--------------|--|--------------|
| ● ⁽¹⁾ | PIANO（钢琴） | CFXGrand | Bargarolle op.60 | F. F. Chopin |
| ● ⁽²⁾ | PIANO（钢琴） | Bösendorfer | 6 Stücke Intermezzo, op.118-2 | J. Brahms |
| ● ⁽³⁾ | OTHERS（其他） | Harpsichord8 | Concerto a cembalo obbligato, 2 violini, viola e continuo No.7, BWV.1058 | J. S. Bach |

上表中标有（●）的音色示范是根据原作曲改编的选段。所有其它乐曲为原曲（© 2014 Yamaha Corporation）。

CLP-575/545/535/565GP

| 音色组 | 音色名 | VRM (CLP-575) | 力度 | 立体声采样 | 离键取样 | 制音回响 (CLP-545/535/565GP) | 琴弦共鸣 (CLP-545/535/565GP) | 音色示范 | 音色描述 |
|-----------|--------------|---------------|----|-------|------|--------------------------|--------------------------|------------------|--|
| PIANO（钢琴） | CFX Grand | ○ | ○ | ○ | ○ | ○ | ○ | ● ⁽¹⁾ | Yamaha 旗舰型号 CFX 音乐会三角钢琴音，动态范围广，实现最强的表现力控制。适合在任何音乐流派和风格下弹奏。 |
| | Bösendorfer | ○ | ○ | ○ | — | ○ | — | ● ⁽²⁾ | 源自维也纳的 Bösendorfer 音乐会三角钢琴的卓越音色。其空旷音对应于乐器的尺寸，非常适合表现作曲中的柔和部分。 |
| | Bright Grand | ○ | ○ | ○ | ○ | ○ | ○ | ○ | 明亮的钢琴音色。适合在合奏中清晰表达和“穿透”其他乐器。 |
| | Mellow Grand | ○ | ○ | ○ | ○ | ○ | ○ | — | 柔和的钢琴音色。适合轻柔舒缓的音乐。 |
| | Warm Grand | ○ | ○ | ○ | — | ○ | — | — | 温暖柔和的钢琴音色。适合轻音乐。 |
| | Pop Grand | ○ | ○ | ○ | ○ | ○ | ○ | — | 略微明快的钢琴音色。适合流行音乐风格。 |
| | Jazz Grand | ○ | ○ | ○ | — | ○ | — | — | 具有独特音调特性的钢琴音色。适合爵士乐风格。 |
| | Rock Grand | ○ | ○ | ○ | ○ | ○ | ○ | — | 明亮回响的钢琴。非常适合摇滚音乐风格。 |

| 音色组 | 音色名 | VRM (CLP-575) | 力度 | 立体声采样 | 离键取样 | 制音回响 (CLP-545/535/565GP) | 琴弦共鸣 (CLP-545/535/565GP) | 音色示范 | 音色描述 |
|------------------|----------------|---------------|----|-------|------|--------------------------|--------------------------|------------------|---|
| E.PIANO (电钢琴) | StageE.Piano | — | ○ | — | ○ | — | — | ○ | 使用音锤击打式金属“音叉”的电钢琴的音色。弹得轻时声音柔和，弹得重时声音有力。 |
| | DX E.Piano | — | ○ | — | — | — | — | ○ | 由 FM 合成器产生的电钢琴音色。音调将随着您的按键力度而变化。非常适合流行音乐。 |
| | Vintage EP | — | ○ | — | ○ | — | — | ○ | 一种不同于 Stage E.piano 的电钢琴音色。广泛应用于摇滚和流行音乐。 |
| | Soft EP | — | ○ | — | ○ | — | — | — | 具有独特平移效果的电钢琴。适用于演奏安静的民歌。 |
| | Phaser EP | — | ○ | — | ○ | — | — | — | 独特的移相器效果，非常适合融合风格。 |
| | DX Bright | — | ○ | — | — | — | — | — | 由 FM 合成器产生的电钢琴音色的变体。其明亮欢快的音色特征让音乐更富情趣。 |
| | TremoloVintage | — | ○ | — | ○ | — | — | — | 包括非常适合 Vintage EP 的震音。常用于摇滚乐。 |
| ORGAN (风琴) | OrganPrincipal | — | — | ○ | — | — | — | ● ⁽³⁾ | 这种音色具有主音栓（铜管乐器）风琴的管乐组合 (8'+4'+2') 的特点。适合巴洛克教堂音乐。 |
| | Organ Tutti | — | — | ○ | — | — | — | ○ | 此音色具有管风琴的联键音栓，因用于巴赫 Toccata and Fugue 的音色而闻名。 |
| | Jazz Organ 1 | — | — | — | — | — | — | ○ | 一种“音轮”型电子风琴音色。采样中加入旋转 SP 效果，旋转速度慢。经常在爵士和摇滚风格中听到。 |
| | Jazz Organ 2 | — | — | — | — | — | — | — | 与 Jazz Organ 1 相同类型的电风琴音色。这种音色是在旋转扬声器较快旋转速度下采样的。音色在 Jazz Organ 1 和 Jazz Organ 2 中切换可增加演奏的变化性。 |
| | Mellow Organ | — | — | — | — | — | — | — | 柔和的电风琴音色。非常适合静谧的乐曲。 |

| 音色组 | 音色名 | VRM (CLP-575) | 力度 | 立体声采样 | 离键取样 | 制音回响 (CLP-545/535/565GP) | 琴弦共鸣 (CLP-545/535/565GP) | 音色示范 | 音色描述 |
|-----------------|--------------------------|---------------|----|-------|------|--------------------------|--------------------------|------------------|--|
| STRINGS (弦乐) | Strings | — | ○ | ○ | — | — | — | ○ | 立体声采样、宽音域琴弦结合逼真的混响效果。可尝试在双音色模式中将此音色与钢琴音色进行组合。 |
| | Slow Strings | — | ○ | ○ | — | — | — | — | 弦乐合奏的音色，起音缓慢。适合用于钢琴或电钢琴的双音色模式。 |
| | Choir | — | ○ | — | — | — | — | ○ | 一种响亮、空旷的合唱音色。适合在较慢速的乐曲中创造丰富的泛音。 |
| | Slow Choir | — | ○ | — | — | — | — | — | 一种合唱的音色，起音缓慢。适合用于钢琴或电钢琴的双音色模式。 |
| | Synth Pad (合成打击板) | — | ○ | — | — | — | — | ○ | 一种温暖、柔和和辽远的合成音色。非常适用于合奏背景中延音部分，或者用于钢琴或电钢琴的双音色模式。 |
| BASS (贝司) | Acoustic Bass | — | ○ | — | — | — | — | ○ | 一种手指弹奏立式贝司的音色。常用于爵士乐和拉丁乐曲。 |
| | Bass & Cymbal | — | ○ | — | — | — | — | — | 将钹的音色叠加到贝司上。用于爵士行走贝司伴奏时非常有效。 |
| | E. Bass | — | ○ | — | — | — | — | ○ | 一种电贝司的音色。常用于爵士乐、摇滚乐和流行音乐。 |
| | Fretless Bass | — | ○ | — | — | — | — | ○ | 一种无品贝司的音色。适合诸如爵士、合成乐等音乐类型。 |
| OTHERS (其他) | Harpsichord ⁸ | — | — | ○ | ○ | — | — | ● ⁽⁴⁾ | 常用于巴洛克音乐的乐器的音色。按键力度的不同不会影响音量，释放键位时会听到一种独特的声音。 |
| | Harpsi.8'+4' | — | — | ○ | ○ | — | — | — | 具有额外的高八度音的大键琴。产生更加明亮的声音。 |
| | Vibraphone | — | ○ | ○ | — | — | — | ○ | 一种颤音琴音色，以立体声取样。声音清澈辽远，非常适合流行音乐。 |
| | Nylon Guitar | — | ○ | ○ | — | — | — | ○ | 立体声采样的尼龙弦吉他，具有真实天然之感。适合任何风格的音乐。 |
| | Steel Guitar | — | ○ | — | — | — | — | — | 一种明亮的钢弦吉他音色。非常适合流行音乐。 |

VRM

在制音踏板被踩下或琴键被按下时通过物理建模模拟的琴弦共鸣音色。

离键取样

释放琴键时产生的极其微弱噪音的样本。

制音回响

在制音踏板被踩下时的音板和琴弦回响的模拟音色。

琴弦共鸣

采集的琴键被按下时的琴弦共鸣样本。

| | 音色组 | 音色名 | 标题 | 作曲家 |
|------------------|----------------|--------------------|--|--------------|
| ● ⁽¹⁾ | PIANO (钢琴) | CFXGrand | Bargarolle op.60 | F. F. Chopin |
| ● ⁽²⁾ | PIANO (钢琴) | Bösendorfer | 6 Stücke Intermezzo, op.118-2 | J. Brahms |
| ● ⁽³⁾ | ORGAN (风琴) | Organ Principal | Herr Christ, der ein'ge Gottes-Sohn, BWV.601 | J. S. Bach |
| ● ⁽⁴⁾ | OTHERS (其他) | Harpsichord8' | Concerto a cembalo obbligato, 2 violini, viola e continuo No.7, BWV.1058 | J. S. Bach |

上表中标有（●）的音色示范是根据原作曲改编的选段。所有其它乐曲为原曲（© 2014 Yamaha Corporation）。

乐曲列表

50 首钢琴乐曲

| 编号 | 乐曲标题 | 作曲家 |
|----|---|-------------------|
| 1 | Invention No. 1 | J.S.Bach |
| 2 | Invention No. 8 | J.S.Bach |
| 3 | Gavotte | J.S.Bach |
| 4 | Prelude (Wohltemperierte Klavier I No.1) | J.S.Bach |
| 5 | Menuett G dur BWV.Anh.114 | J.S.Bach |
| 6 | Le Coucou | L-C.Daquin |
| 7 | Piano Sonate No.15 K.545 1st mov. | W.A.Mozart |
| 8 | Turkish March | W.A.Mozart |
| 9 | Menuett G dur | W.A.Mozart |
| 10 | Little Serenade | J.Haydn |
| 11 | Perpetuum mobile | C.M.v.Weber |
| 12 | Ecossaise | L.v.Beethoven |
| 13 | Für Elise | L.v.Beethoven |
| 14 | Marcia alla Turca | L.v.Beethoven |
| 15 | Piano Sonate op.13 "Pathétique" 2nd mov. | L.v.Beethoven |
| 16 | Piano Sonate op.27-2 "Mondschein" 1st mov. | L.v.Beethoven |
| 17 | Piano Sonate op.49-2 1st mov. | L.v.Beethoven |
| 18 | Impromptu op.90-2 | F.P.Schubert |
| 19 | Moments Musicaux op.94-3 | F.P.Schubert |
| 20 | Frühlingslied op.62-2 | J.L.F.Mendelssohn |
| 21 | Jägerlied op.19b-3 | J.L.F.Mendelssohn |
| 22 | Fantaisie-Impromptu | F.F.Chopin |
| 23 | Prelude op.28-15 "Raindrop" | F.F.Chopin |
| 24 | Etude op.10-5 "Black keys" | F.F.Chopin |
| 25 | Etude op.10-3 "Chanson de l'adieu" | F.F.Chopin |
| 26 | Etude op.10-12 "Revolutionary" | F.F.Chopin |
| 27 | Valse op.64-1 "Petit chien" | F.F.Chopin |
| 28 | Valse op.64-2 | F.F.Chopin |
| 29 | Valse op.69-1 "L'adieu" | F.F.Chopin |
| 30 | Nocturne op.9-2 | F.F.Chopin |
| 31 | Träumerei | R.Schumann |
| 32 | Fröhlicher Landmann | R.Schumann |
| 33 | La prière d'une Vierge | T.Badarzewska |
| 34 | Dolly's Dreaming and Awakening | T.Oesten |
| 35 | Arabesque | J.F.Burgmüller |

| 编号 | 乐曲标题 | 作曲家 |
|----|-----------------------------|-----------------|
| 36 | Pastorale | J.F.Burgmüller |
| 37 | La chevaleresque | J.F.Burgmüller |
| 38 | Liebesträume Nr.3 | F.Liszt |
| 39 | Blumenlied | G.Lange |
| 40 | Barcarolle | P.I.Tchaikovsky |
| 41 | Melody in F | A.Rubinstein |
| 42 | Humoresque | A.Dvořák |
| 43 | Tango (España) | I.Albéniz |
| 44 | The Entertainer | S.Joplin |
| 45 | Maple Leaf Rag | S.Joplin |
| 46 | La Fille aux Cheveux de Lin | C.A.Debussy |
| 47 | Arabesque 1 | C.A.Debussy |
| 48 | Clair de lune | C.A.Debussy |
| 49 | Rêverie | C.A.Debussy |
| 50 | Cakewalk | C.A.Debussy |

教程乐曲

| 专辑标题 | 编号 / 乐曲标题 | 作曲家 |
|--|--------------------------|--------------------|
| Vorschule im Klavierspiel Op.101 | 1-106 | F.Beyer |
| 25 Etudes faciles et progressives Op.100 | 1 | La candeur |
| | 2 | Arabesque |
| | 3 | Pastorale |
| | 4 | Petite réunion |
| | 5 | Innocence |
| | 6 | Progrès |
| | 7 | Courant limpide |
| | 8 | La gracieuse |
| | 9 | La chasse |
| | 10 | Tendre fleur |
| | 11 | La bergeronnette |
| | 12 | Adieu |
| | 13 | Consolation |
| | 14 | La styrienne |
| | 15 | Ballade |
| | 16 | Douce plainte |
| | 17 | Babillarde |
| | 18 | Inquiétude |
| | 19 | Ave Maria |
| | 20 | Tarentelle |
| | 21 | Harmonie des anges |
| | 22 | Barcarolle |
| | 23 | Retour |
| | 24 | L'hirondelle |
| | 25 | La chevaleresque |
| 100 Übungsstücke Op.139 | 1-100 | C.Czerny |
| 30 Etudes de mécanisme Op.849 | 1-30 | C.Czerny |
| The Virtuoso Pianist | 1-20 1-Variation.1-22 | C- L.Hanon |

Vorschule im Klavierspiel Op.101 的第 1-11 及 32-34、41-44、63-64 和 86-87 需要四手联弹。第一位弹奏者负责右手声部，第二位弹奏者负责左手声部。

节奏列表 (CLP-585/575/545)

| 类别 | 编号 | 名称 |
|---------|----|------------------------|
| 流行和摇滚 | 1 | 8Beat (8拍) |
| | 2 | 16Beat (16拍) |
| | 3 | Shuffle1 (随机1) |
| | 4 | Shuffle2 (随机2) |
| | 5 | Shuffle3 (随机3) |
| | 6 | 8BeatBallad (8拍情歌) |
| | 7 | 6-8SlowRock (6/8拍慢板摇滚) |
| 爵士乐 | 8 | Swing (摇摆) |
| | 9 | SwingFast (摇摆快板) |
| | 10 | Five-Four (5/4拍) |
| | 11 | JazzWaltz (爵士华尔兹) |
| 拉丁 | 12 | Samba (桑巴) |
| | 13 | BossaNova (巴萨诺瓦) |
| | 14 | Rumba (伦巴) |
| | 15 | Salsa (萨尔萨) |
| | 16 | Tango (探戈) |
| 儿歌和节日圣歌 | 17 | 2-4Kids (2/4拍儿歌) |
| | 18 | 6-8March (6/8拍进行曲) |
| | 19 | ChristmasSwing (圣诞摇摆) |
| | 20 | Christmas3-4 (圣诞3/4拍) |

信息列表

一些信息画面保持开启。在这种情况下，按 [EXIT] 按钮关闭信息画面。

| 信息 | 含义 |
|---|---|
| Access error （访问错误） | 操作失败。可能是以下原因。如果不是下面的情况，则文件可能已损坏。 <ul style="list-style-type: none"> • 文件操作不正确。遵循“处理乐曲文件”（第 61 页）或“备份”/“恢复”（第 101 – 102 页）中的说明。 • 连接的 USB 闪存不兼容本乐器。有关可兼容 USB 闪存的信息，请参见第 70 页。 • 您尝试操作的受保护乐曲有错误。 |
| Cannot be executed （无法执行） | 操作失败。可能是以下原因。排除错误原因，然后重试。 <ul style="list-style-type: none"> • 您尝试的文件操作无法对预置乐曲或音频乐曲执行。有关处理乐曲文件的限制的信息，请参见第 61 页。 • 无法对空白乐曲文件执行乐曲文件操作（第 51 页）或 NoSong（无乐曲）。NoSong（无乐曲）：当您选择一个不包含任何乐曲的文件夹时，会显示此信息。 |
| Change to Current Tempo （更改为当前速度） | 此信息指示您正在将当前速度应用于所选乐曲。 |
| Change to Current Voice （更改为当前音色） | 此信息指示您正在将乐曲的音色更改为当前音色。 |
| Completed （已完成） | 此信息指示操作已完成。继续下一步。 |
| Completed （已完成） Restart now （立即重启） | 恢复已完成。本乐器将自动重新打开。 |
| Convert canceled （转换取消） | 当转换操作被取消时，会出现此信息。 |
| Convert completed to USB/USERFILES/ （转换到 USB/USERFILES/ 已完成） | 当转换到 USB 闪存上“USER FILES”文件夹的操作已完成时，会出现此信息。 |
| Convert to Audio （转换为音频） | 在转换操作期间，会出现此信息。 |
| Copy completed to USB/USERFILES/ （拷贝到 USB/USERFILES/ 已完成） | 当拷贝到 USB 闪存上“USER FILES”文件夹的操作已完成时，会出现此信息。 |
| Copy completed to User （拷贝到 User 已完成） | 当拷贝到本乐器上“User”的操作已完成时，会出现此信息。 |
| Device busy （设备忙碌） | 转换为音频乐曲或者音频乐曲播放 / 录音等操作失败。当您尝试使用反复执行录制 / 删除操作的 USB 闪存时，会出现此信息。确认 USB 闪存中没有重要数据后，执行格式化操作（第 97 页），然后重试。 |
| Device removed （设备已移除） | 当 USB 闪存从本乐器移除时，会出现此信息。 |
| Duplicate name （相同名称） | 此信息指示已存在一个相同名称的文件。重命名文件（第 66 页）。 |
| Executing （正在执行） | 乐器正在执行操作。请等待直至信息消失，然后再继续下一步。 |

| 信息 | 含义 |
|---|---|
| Factory set executing (正在执行出厂设定) Memory Song excluded (存储乐曲除外) | 默认设置 (除“User”中的乐曲以外) 已恢复 (第 102 页)。如果您按住 C7 键并打开乐器电源, 也会出现此信息。 |
| Factory set executing (正在执行出厂设定) Memory Song included (包括存储乐曲) | 默认设置 (包括“User”中的乐曲) 已恢复 (第 102 页)。 |
| FactorySet Completed (出厂设定已完成) Restart (重启) | 出厂设定已完成。之后, 本乐器会重启。 |
| Incompatible device (设备不兼容) | 当连接了一个不兼容的 USB 闪存时, 会出现此信息。请使用 Yamaha 已确认其兼容性的设备 (第 70 页)。 |
| Internal hardware error (内置硬件错误) | 乐器发生了故障。请联系就近的 Yamaha 经销商或授权分销商。 |
| Last power off invalid (上次断电无效) Checking memory (正在检查内存) | 如果在处理乐曲文件 (第 61 页) 或保存备份文件 (第 101 页) 期间关闭电源, 之后再打开电源时, 就会出现此信息。出现此信息时, 表明正在检查内存记忆。如果内置设置被损坏, 将恢复为默认设置。如果“User”中的乐曲被损坏, 则会被删除。 |
| Maximum no. of devices exceeded (超过最大设备数量) | 设备的数量超过了限制。最多可以同时连接 2 个 USB 设备。有关详细说明, 请参见第 70 页。 |
| Memory full (内存已满) | 因为“User”/USB 闪存中容量和文件数量已满, 操作无法完成。删除“User”/USB 闪存中的一些乐曲或将乐曲移动到另一个 USB 闪存, 然后重试。 |
| Move completed to USB/USERFILES/ (移动到 USB/USERFILES/ 已完成) | 当移动到 USB 闪存上“USER FILES”文件夹的操作已完成时, 出现此信息。 |
| Move completed to User (移动到 User 已完成) | 当移动到本乐器上“User”的操作已完成时, 会出现此信息。 |
| No device (无设备) | 当您尝试执行与设备相关的操作时, USB 闪存未连接到本乐器。连接设备并重试。 |
| No response from USB device (USB 设备无响应) | 乐器无法与相连的 USB 设备通信。重新连接 (第 70 页)。如果仍然出现此信息, USB 设备可能已损坏。 |
| Notice: Protected Song (须知: 受保护乐曲) | 当您尝试处理受保护乐曲时, 会出现此信息。有关文件操作限制的信息, 请参见第 61 页。 |
| Please wait (请稍等) | 乐器正在处理数据。请等待直至信息消失, 然后再继续下一步。 |
| Protected device (受保护的设备) | 当您在只读 USB 闪存上尝试文件操作 (第 61 页)、录制演奏或保存数据时, 会出现此信息。如果可以, 请取消只读设置, 然后重试。如果仍出现此信息, USB 闪存内部数据可能受保护 (如市面上购买的音乐数据)。您无法对这样的设备执行文件操作或录制演奏。 |

| 信息 | 含义 |
|---|--|
| Protected Song (受保护乐曲) | 您尝试对受保护乐曲或只读文件执行文件操作。这些类型的数据有处理限制 (第 61 页), 而且不能用于编辑 (第 57 页)。取消只读设置后再使用只读文件。 |
| Remaining space on drive is low (驱动器剩余空间小) | 因为“User”/USB 闪存上的剩余空间小, 请在录音之前删除任何不必要的文件 (第 63 页)。 |
| Same file name exists (存在相同文件名) | 当执行拷贝 / 移动 / MIDI 到音频操作时, 会出现此信息提示您确认是否覆盖写入。 |
| Song error (乐曲错误) | 当您选择一首乐曲或者播放乐曲时, 如果在乐曲数据中发现了问题, 会出现此信息。在这种情况下, 重新选择乐曲, 并重试播放。如果仍出现信息, 乐曲数据可能已经损坏。 |
| Song too large (乐曲太大) | 乐曲数据 (MIDI/ 音频) 的大小超过了限制。可能是以下原因。 <ul style="list-style-type: none"> • 您尝试播放的乐曲大小超过了限制。播放上限约为 500KB (MIDI)、80 分钟 (音频)。 • 录音期间, 乐曲大小超过了限制。录制上限约为 500KB (MIDI)、80 分钟 (音频)。音频录音将自动停止, 停止之前的录音数据将被保存; 但是, MIDI 乐曲将丢失。 • 在将 MIDI 乐曲转换为音频乐曲时, 乐曲大小超过了限制。上限为 80 分钟 (音频)。 |
| System limit (系统限制) | 当文件数量超过系统限制时, 会出现此信息。文件夹中最多可以保存 250 个文件。删除 / 移动不必要的文件后重试。 |
| Unformatted device (设备未格式化) | 当您尝试使用未经格式化的 USB 闪存时, 会出现此信息。格式化设备 (第 97 页), 然后重试。 |
| Unsupported device (不支持设备) | 当连接了一个不受支持的 USB 闪存时, 会出现此信息。请使用 Yamaha 已确认其兼容性的设备 (第 70 页)。 |
| USB device overcurrent error (USB 设备过电流错误) | 与 USB 设备的通信因异常电涌而中断。从 USB [TO DEVICE] 端口断开 USB 设备, 打开乐器的 [⏻] (待机 / 开启) 至待机, 然后再次打开。 |
| USB hub hierarchical error (USB 集线器层级错误) | USB 集线器分两层连接。USB 集线器使用仅限于第一层。 |
| USB power consumption exceeded (超过 USB 功率消耗) | 通常建议使用总线供电 USB 集线器。不过, 出现此信息时, 请使用自供电 USB 集线器 (有自己的电源), 然后打开电源, 或者使用 Yamaha 已确认其兼容性的设备 (第 70 页)。 |
| Wrong device (设备错误) | 无法对相连的 USB 闪存进行文件操作。可能是以下原因。 <ul style="list-style-type: none"> • USB 闪存未格式化。格式化设备 (第 97 页), 然后重试。 • 文件数量超过系统限制。文件夹中最多可以保存 250 个文件 / 文件夹。删除 / 移动不必要的文件后重试。 |
| Wrong name (名称错误) | 乐曲名称不合适。在“重命名文件” (第 66 页) 操作期间, 如果出现以下情况, 会出现此信息。请正确地重命名文件。 <ul style="list-style-type: none"> • 未输入字符。 • 乐曲名称开头 / 结尾使用了句号或空格。 |

故障排除

当显示信息时，请参见“信息列表”（第 113 页）获取故障排除方面的帮助。

| 问题 | 可能的原因及对策 |
|--|--|
| 无法打开乐器的电源。 | 未正确插入乐器的电源插头。将凹入式插头牢牢插入乐器的插座，然后将插入式插头插入合适的 AC 电源插座（第 14 页）。 |
| 当电源打开或关闭时，听到“咔嚓”声或爆裂声。 | 这是本乐器电源接通时的正常情况。 |
| 电源自动关闭。 | 这是正常现象，是自动关机功能的作用。如果必要，请设定自动关机功能的参数（第 98 页）。 |
| 显示信息“USB device overcurrent error”（USB 设备过电流错误），且 USB 设备无响应。 | 由于 USB 设备电流过载，与 USB 设备的通信被切断。从 USB [TO DEVICE] 端口上断开设备，然后打开乐器电源。 |
| 从扬声器或耳机中听到噪音。 | 噪音可能是由在乐器附近使用移动电话产生的干扰引起的。关闭移动电话，或者使用移动电话时远离乐器。 |
| 当将本乐器与 iPhone/iPad 上的应用程序组合使用时，乐器的扬声器或耳机发出噪音。 | 当您想要将本乐器和 iPhone/iPad 上的应用程序组合使用时，建议您在 iPhone/iPad 上将“Airplane Mode（飞行模式）”设定为“ON”以避免通信噪音。 |
| 整体音量偏低或听不见任何声音。 | 主音量设定得过低；请使用 [MASTER VOLUME] 滑杆将音量设定至适当水平（第 19 页）。 |
| | 键盘演奏的音量设定得过低。通过乐曲菜单画面：“Volume”→“Song - Keyboard”（第 47 页）调节音量平衡以增加键盘音量。 |
| | 当扬声器设置为“Normal”（第 98 页）时连接了耳机。断开耳机插头。 |
| | 扬声器设置为“Off”。通过系统菜单画面：“Utility”→“Speaker”（第 98 页）将扬声器设定为“Normal”。 |
| | 本地控制为“Off”。通过系统菜单画面：“MIDI”→“Local Control”（第 96 页）将本地控制设定为“On”。 |
| | “Expression”被指定到右踏板或 AUX 踏板（CLP-585）。将除“Expression”以外的任何功能指定到踏板（第 84 页），方法为通过音色菜单画面：“Pedal Assign”→“Right”（第 84 页）或系统菜单画面：“Pedal”→“Aux Assign”（CLP-585）（第 95 页）。 |
| 一对耳机连接到 [PHONES] 插孔后扬声器未关闭。 | 扬声器设置为“On”。通过系统菜单画面：“Utility”→“Speaker”（第 98 页）将扬声器设定为“Normal”。 |
| 踏板不起作用。 | 踏板连接线可能未牢固连接至 [PEDAL] 插孔。请务必将踏板连接线插入到底，直到看不见连接线插头的金属部分为止（第 121、125、127 或 130 页）。 |
| (CLP-585) 连接到 AUX PEDAL 插孔的踏板的开/关设置颠倒了。 | 一些类型的踏板可能以相反的方式打开和关闭。通过系统菜单画面：“Pedal”→“Aux Polarity”（第 94 页）设定为合适的参数。 |
| 键盘音量低于乐曲播放音量。 | 键盘演奏的音量设定得过低。通过乐曲菜单画面：“Volume”→“Song - Keyboard”（第 47 页）调节音量平衡以增加键盘音量。 |

| 问题 | 可能的原因及对策 |
|--|---|
| 按钮无响应。 | 当您使用一种功能时，将禁用某些不用于该功能的按钮。如果正在播放乐曲，请停止播放。否则，按 [EXIT] 按钮返回音色或乐曲画面，然后执行所需的操作。 |
| 当进行了移调或八度设置时，更高或更低的音符发出的声音不正确。 | 在设定移调或八度时，本乐器可以覆盖的范围是 C -2-G8。如果弹奏低于 C -2 的音符，则声音会高一个八度。如果弹奏高于 G8 的音符，则声音会低一个八度。 |
| 无法在双音色或分割模式中录制演奏，或者部分数据意外丢失。 | 在乐曲中间切换到双音色或分割模式无法录音。此外，音色 2（双音色模式）或左手音色（分割模式）的录音声部是自动指定的（第 53 页）。如果指定的声部已经存在数据，在录音时数据将被覆盖写入和删除。 |
| 乐曲标题不正确。 | “Language” 设置可能与您在命名乐曲时所选的设置不一样。此外，如果乐曲是在另一台乐器上录制的，标题也可能不会正确显示。设定“Language” 参数（第 99 页），方法是通过系统菜单画面：“Utility” → “Language” → “Song” 更改设置。但是，如果乐曲是在另一台乐器上录制的，更改“Language” 参数设置可能无法解决这个问题。 |
| 无法调出菜单画面。 | 当乐曲正在播放或播放暂停时，或者乐曲“同步开始”模式启用时，除了音色菜单和乐曲菜单画面外，不会显示其他菜单画面。按 [■]（停止）按钮，停止乐曲播放或者禁用“同步开始”模式。此外，在录制就绪模式中，只会出现录制菜单画面。 |
| 节拍器无法启动。 | “SynchStart” 设置打开。在节拍器菜单画面中将“SynchStart” 设定为关闭。 |
| 即使已经连接了 USB 无线 LAN 适配器，画面上还是不显示无线 LAN 的内容。 | 断开 USB 无线 LAN 适配器，再重新连接。 |

组装 Clavinova 数码钢琴

组装注意事项

⚠ 注意

- 请在地面坚硬平坦且空间充足的地方组装本乐器。
- 注意不要混淆各个零部件，请务必按正确的方向安装所有零部件。请按照下文中的顺序进行组装。
- 组装工作至少应该由两人共同执行。
- 务必使用附带的指定尺寸的螺钉。请勿使用任何其它螺钉。使用不正确的螺钉会引起产品的损坏或故障。
- 各部件组装完成后请务必拧紧所有螺钉。
- 若要进行拆卸，请颠倒下文中的组装步骤。

准备一把大小合适的十字 (+) 螺丝刀。

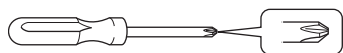

组装完成后，请检查下列事项。

- 是否还有剩下的零部件？
回顾组装步骤并纠正错误。
- 乐器是否远离门及其它活动物件？
将乐器移动到合适的位置。
- 摇动乐器时，是否会听到卡嗒卡嗒的声响？
拧紧所有螺丝。
- 踩踏踏板时，踏板箱是否会发出卡嗒卡嗒的声音或向下塌陷？
转动调整器，使其紧贴地面。
- 踏板连接线和电源线是否牢牢地插入插座？
检查连接情况。
- 如果在弹奏键盘时装置吱吱作响或不稳，请查看组装示意图并拧紧所有螺丝。

参考页

| | |
|-----------|---------|
| CLP-585 | 第 119 页 |
| CLP-575 | 第 123 页 |
| CLP-545 | 第 126 页 |
| CLP-535 | 第 126 页 |
| CLP-565GP | 第 129 页 |

⚠ 注意

- 组装完毕后想要搬动本乐器时，请务必抓住主体底部。
- 请勿抓住琴键盖或顶部。处理不当可能会造成本乐器损坏或人身伤害。
- 如果在弹奏键盘时主机吱吱作响或不稳，请查看组装示意图并拧紧所有螺钉。

585 | 575 | 545 | 535 | 565GP

请勿抓住此处。

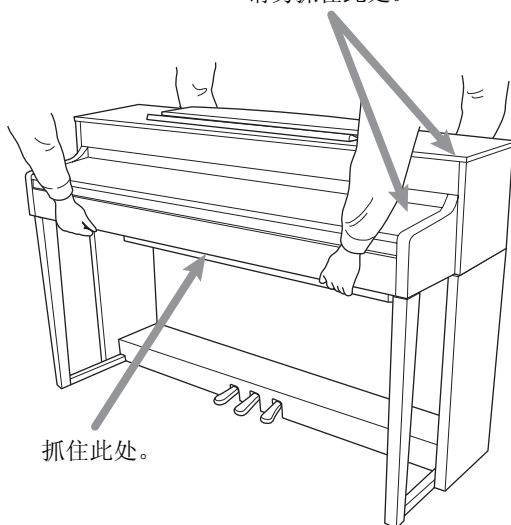

抓住此处。

585 | 575 | 545 | 535 | 565GP

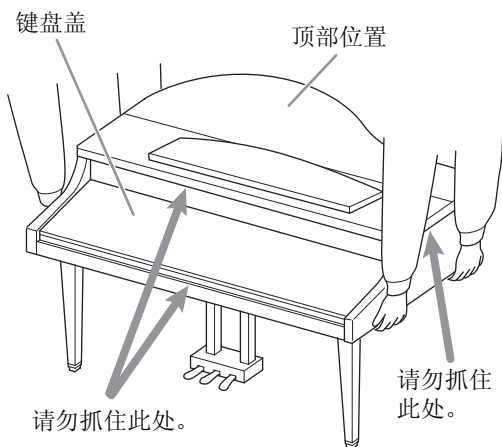

请勿抓住此处。

请勿抓住此处。

CLP-585 组装

从包装中取出所有零部件，并确保所有零部件都齐全。

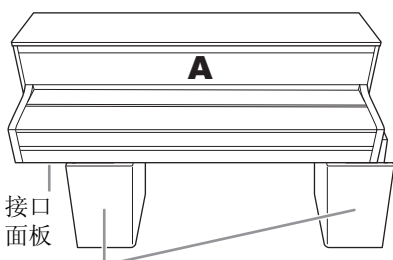

泡沫苯乙烯垫

将泡沫苯乙烯垫从包装箱中取出，将其放在地板上，然后将部件 A 放在泡沫苯乙烯垫上。放置泡沫苯乙烯垫时，请勿使垫子挡住部件 A 底部的接口面板。

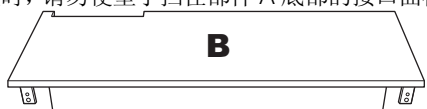

内有捆绑好的踏板连接线。

出厂时，踏板上覆盖有塑料膜。开始组装之前，请务必取下制音踏板上的塑料膜。

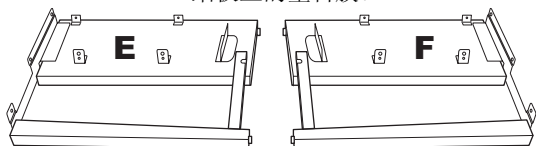

6 × 20 mm 圆头螺钉 × 4

连接线固定夹 × 2

6 × 20 mm 平头螺钉 × 6

4 × 10 mm 细螺钉 × 2

4 × 14 mm 圆头螺钉 × 10

耳机挂架

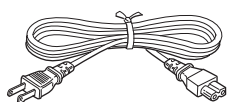

电源线

1. 将部件 E 和 F 安装到 D 上。

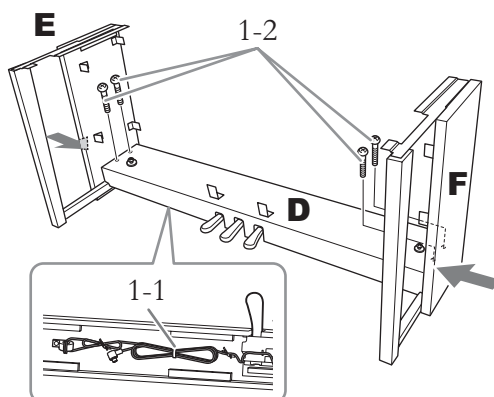

1-1. 解开捆扎踏板连接线的捆扎带。

请勿丢弃捆扎带，在之后的步骤 6 中要用到该捆扎带。

1-2. 一边从外侧推部件 E 和 F 的下部，一边使用 4 个 6 × 20 mm 圆头螺钉固定部件 D。

2. 安装部件 B。

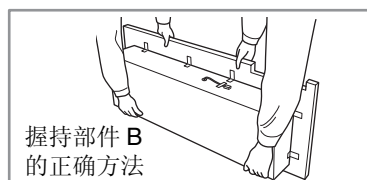

握持部件 B 的正确方法

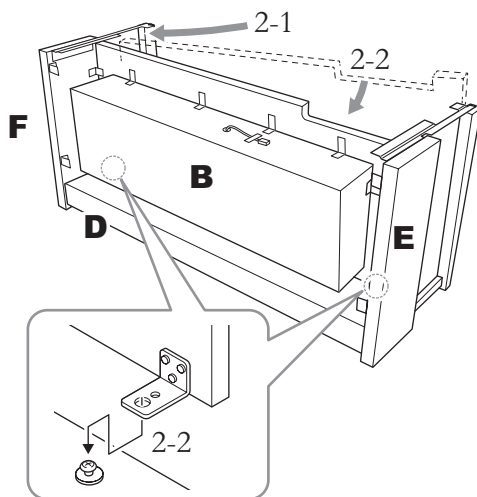

2-1. 如下图所示，将 B 插入到 E 和 F 之间。

2-2. 将部件 B 对准并安装到 D、E 和 F 的正面，然后将部件 B 支架上的大孔对准 D 的螺钉。

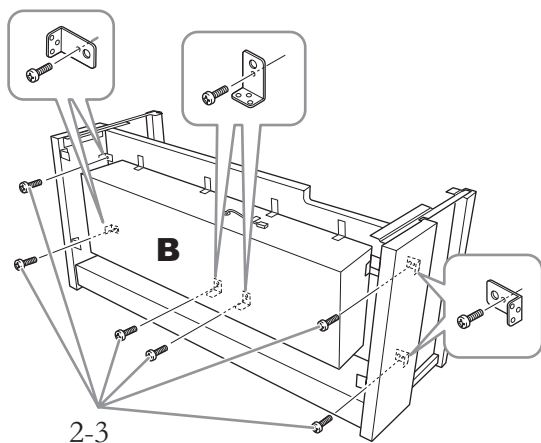

2-3. 使用 4 × 14 mm 细螺钉临时固定。
插入 6 个 4 × 14 mm 圆头螺钉。

3. 安装部件 A。

安装主体时，请务必双手抓住距离主体两端至少 15 cm 的区域。

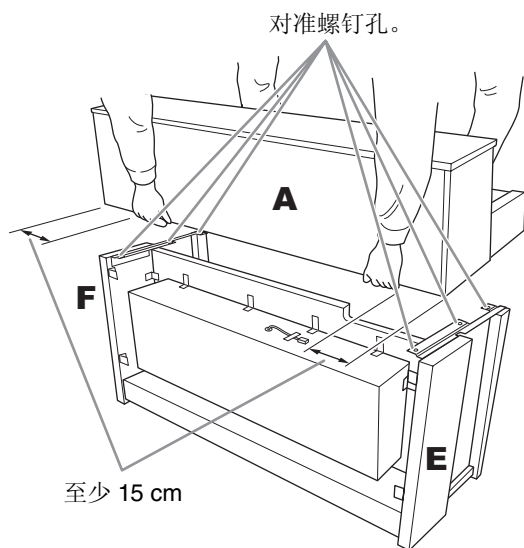

⚠ 注意

- 请特别小心不要让钢琴主体跌落或被其夹到手指。
- 请务必抓住上文中指定的区域。

4. 固定部件 A。

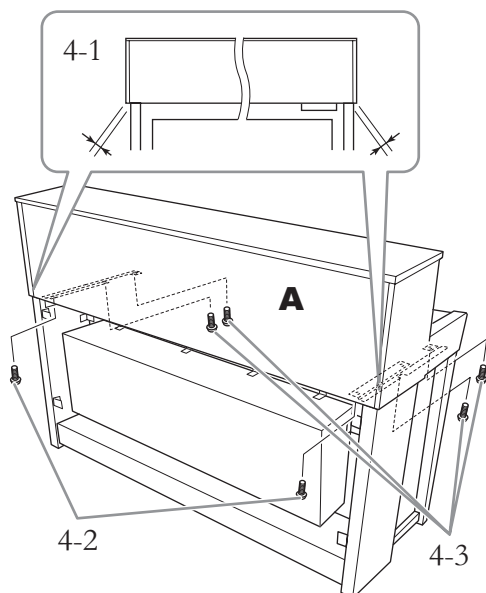

4-1. 调节 A 的位置，使得 A 的左右两端超出 E 和 F 的长度相等（从背面看）。

4-2. 使用 6 × 20 mm 平头螺钉从背面固定部件 A。

4-3. 使用 6 × 20 mm 平头螺钉从正面固定部件 A。

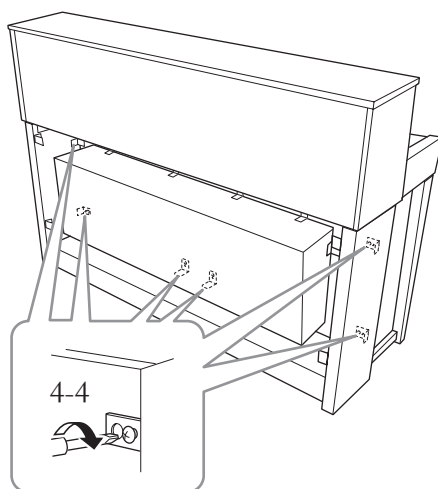

4-4. 牢牢拧紧在之前步骤 2-3（组件 B）中临时拧紧的上部螺钉。

5. 连接扬声器连接线。

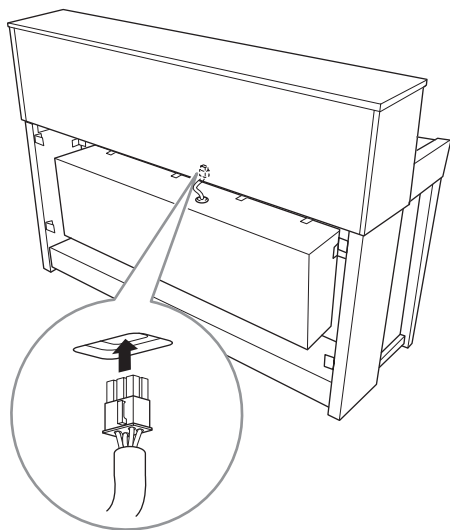

- 5-1. 解开捆扎扬声器连接线的捆扎带。
- 5-2. 将扬声器连接线插头插入接口，使得从后面看凸片朝着前面。

6. 连接踏板连接线。

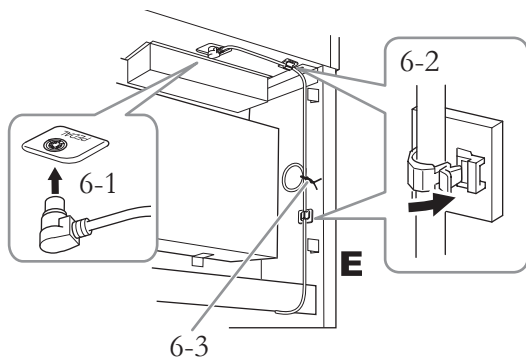

- 6-1. 将踏板连接线的插头插入 [PEDAL] 接口。
- 6-2. 如图所示，将连接线固定器安装到本乐器上，然后将连接线扣入固定器。此时，请注意不要使插头和连接线固定器之间的踏板连接线过于松弛。
- 6-3. 使用乙烯系带将踏板连接线中的松弛部分扎起来。

牢牢插入踏板连接线，直到电源插头的金属部分完全没入不见为止。否则，踏板可能无法正常工作。

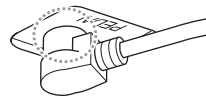

7. 将电源插头插入电源接口。

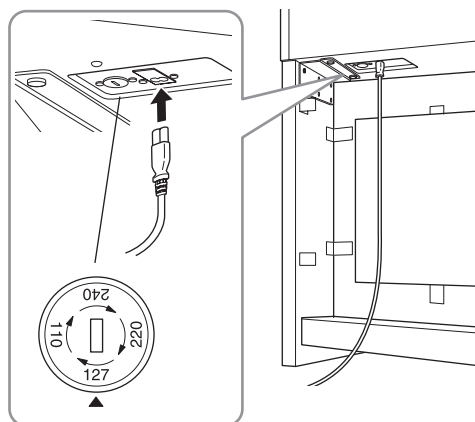

对于带有电压选择器的型号：
请将电压选择器设定到合适的电压位置。

电压选择器

连接 AC 电源线前，请检查在某些地区提供的电压选择器的设置。如要将选择器设定用于 110V、127V、220V 或 240V 电源电压，请使用“-”型螺丝刀旋转选择器拨盘，使适合您所在地区的正确电压显示在面板上的指针旁。本机出厂时，电压选择器设定在 240V。选择好适当的电压后，将 AC 电源线连接至 AC IN 和 AC 壁式电源插座。在某些地区，也可能提供插头适配器，以匹配您所在地区的 AC 壁式电源插座的引脚结构。

警告

错误的电压设置会造成本乐器严重损坏或导致错误操作。

8. 安装部件 C。

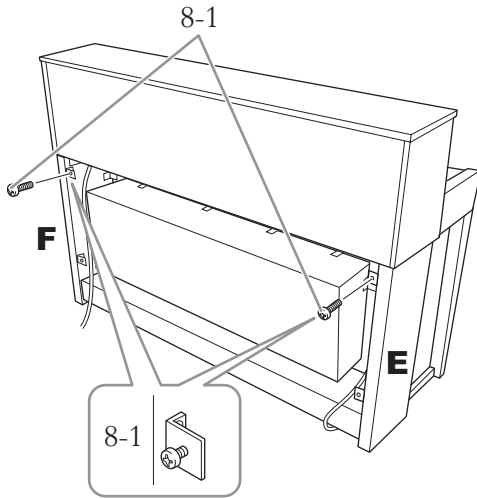

- 8-1. 将 4×14 mm 圆头螺钉安装到部件 E 和 F 上方的支架。
不要完全拧紧螺钉，务必留出小空隙。

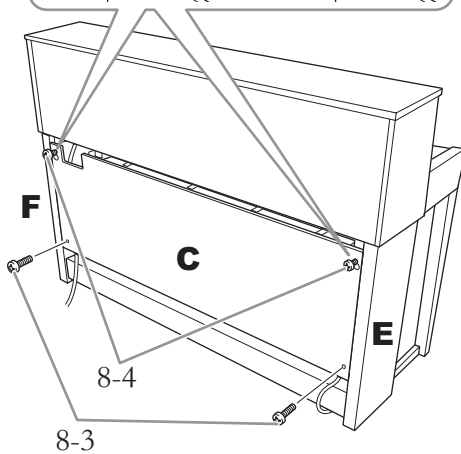
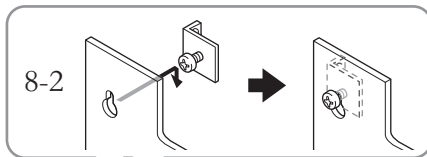

- 8-2. 将 C 的孔挂到步骤 8-1 中安装的螺钉上。
8-3. 使用 2 个 4×14 mm 圆头螺钉固定部件 C 的下部。
8-4. 牢牢拧紧部件 C 上部的螺钉。

9. 设定调节器。

转动调节器，直到其紧贴地面为止。

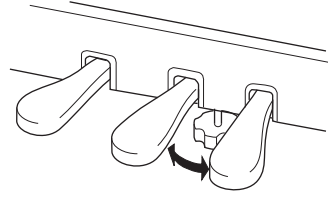

10. 安装耳机挂架。

如图所示，使用 2 个细螺钉 (4×10 mm) 安装挂架。

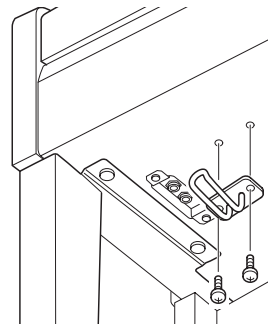

CLP-575 组装

从包装中取出所有零部件，并确保所有零部件都齐全。

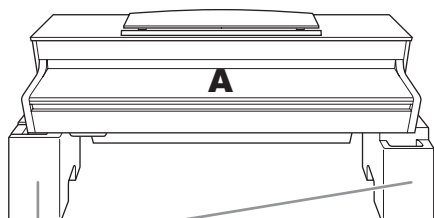

泡沫苯乙烯垫

将泡沫苯乙烯垫从包装箱中取出，将其放在地板上，然后将部件 A 放在泡沫苯乙烯垫上。放置泡沫苯乙烯垫时，请勿使垫子挡住部件 A 底部的扬声器箱。

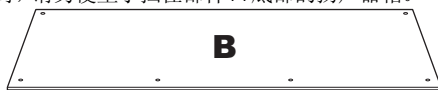

内有捆绑好的踏板连接线。

出厂时，踏板上覆盖有塑料膜。开始组装之前，请务必取下制音踏板上的塑料膜。

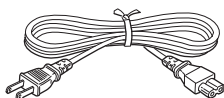
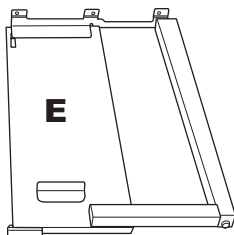
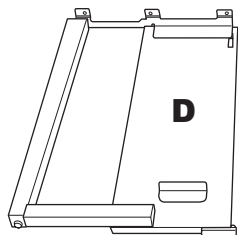

1. 将部件 C 装到 D 和 E 上。

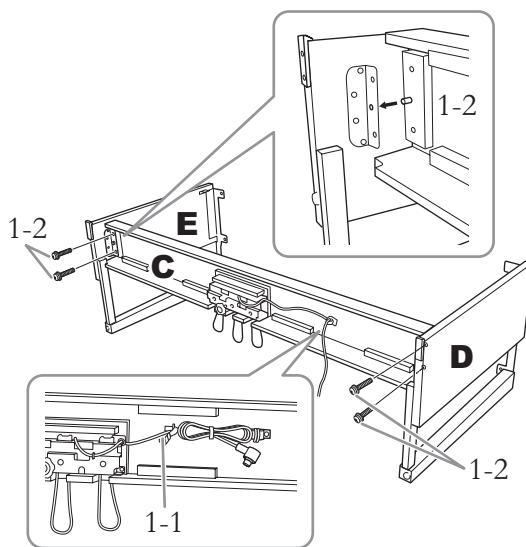

1-1. 解开并展开附带的踏板连接线。请勿丢弃乙烯系带。在步骤 5 中将用到该系带。

1-2. 将突出部分插入支架上的孔中，然后拧紧 4 个粗螺钉 (6 x 20 mm) 将部件 D 和 E 装到 C 上。

2. 装上部件 B。

视您所购买的电子钢琴型号而定，部件 B 两面涂层的颜色可能会有所不同。在该情况下，放置部件 B 时，请使表面涂层颜色与 D 和 E 相近的一面朝着演奏者。

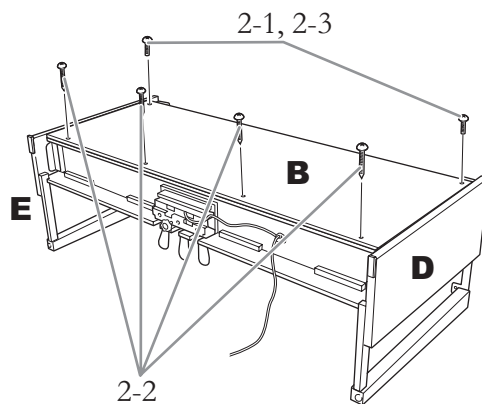

- 2-1. 将 B 上侧的螺钉孔对准 D 和 E 上的支架孔，然后用手拧紧 2 个细螺钉 (4 × 12 mm)，将 B 上部的 2 个角安装到 D 和 E 上。
- 2-2. 用 4 个自攻螺钉 (4 × 20 mm) 固定部件 B 的底部。
- 2-3. 牢牢拧紧在步骤 2-1 中安装在部件 B 上部的螺钉。

3. 安装部件 A。

安装主体时，请务必双手抓住距离主体两端至少 15 cm 的区域。

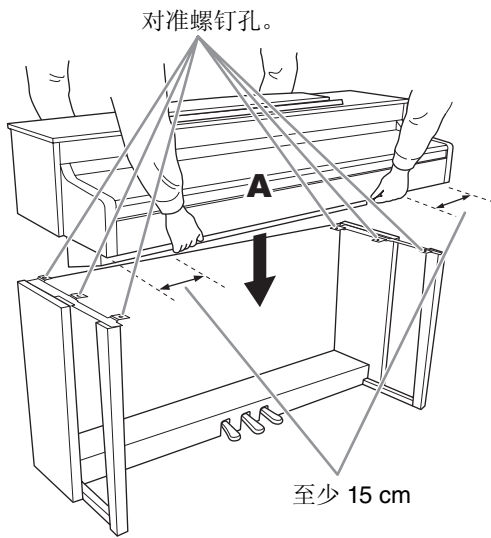

⚠ 注意

- 请特别小心不要让钢琴主体跌落或被其夹到手指。
- 请务必抓住上文中指定的区域。

4. 固定部件 A。

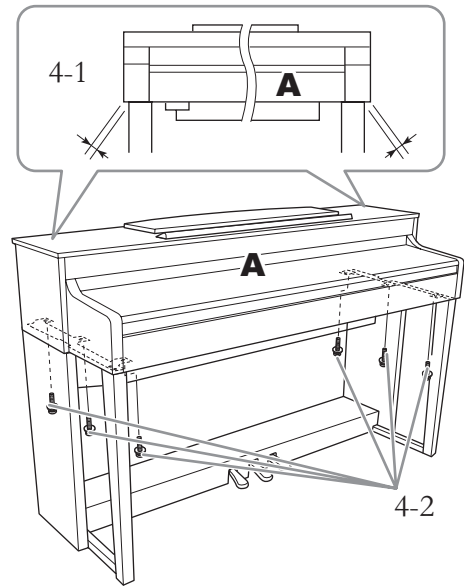

- 4-1. 调节 A 的位置，使得部件 A 的左右两端突出 D 和 E 的部分长度相等（从前侧看）。
- 4-2. 从前侧拧紧 6 个粗螺钉 (6 × 20 mm) 固定部件 A。

5. 连接踏板连接线和电源线。

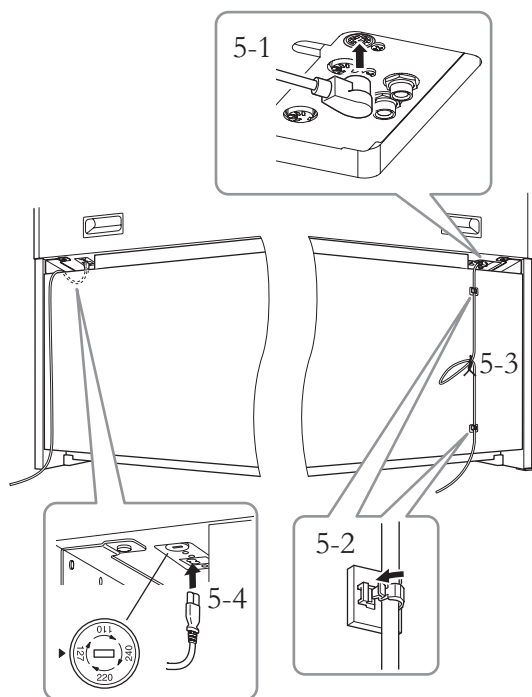

对于带有电压选择器的型号：
请将电压选择器设定到合适的电压位置。

电压选择器

连接 AC 电源线前，请检查在某些地区提供的电压选择器的设置。如要将选择器设定用于 110V、127V、220V 或 240V 电源电压，请使用“-”型螺丝刀旋转选择器拨盘，使适合您所在地区的正确电压显示在面板上的指针旁。本机出厂时，电压选择器设定在 240V。选择好适当的电压后，将 AC 电源线连接至 AC IN 和 AC 壁式电源插座。在某些地区，也可能提供插头适配器，以匹配您所在地区的 AC 壁式电源插座的引脚结构。

⚠ 警告

错误的电压设置会造成本乐器严重损坏或导致错误操作。

- 5-1. 将踏板连接线的插头插入踏板接口。
- 5-2. 如图所示，将连接线固定器安装到后面板上，然后将电源线扣入固定器。
- 5-3. 使用乙烯系带将踏板连接线中的松弛部分扎起来。
- 5-4. 将电源插头插入电源接口。

牢牢插入踏板连接线，直到电源插头的金属部分完全没入不见为止。否则，踏板可能无法正常工作。

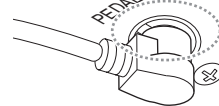

6. 设定调节器。

转动调节器，直到其紧贴地面为止。

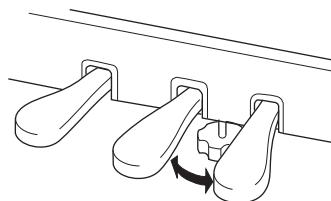

7. 安装耳机挂架。

如图所示，使用 2 个细螺钉 (4 × 10mm) 安装挂架。

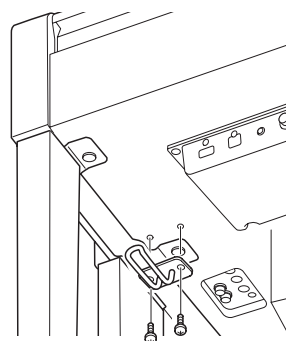

CLP-545/535 组装

从包装中取出所有零部件，并确保所有零部件都齐全。

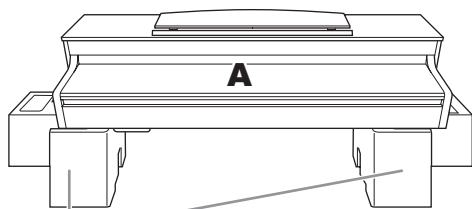

泡沫苯乙烯垫

将泡沫苯乙烯垫从包装箱中取出，将其放在地板上，然后将部件 A 放在泡沫苯乙烯垫上。放置泡沫苯乙烯垫时，请勿使垫子挡住部件 A 底部的接口。

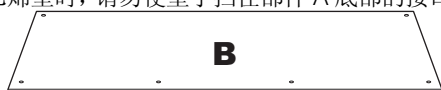

内有捆绑好的踏板连接线。

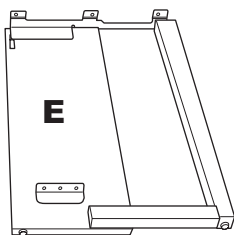
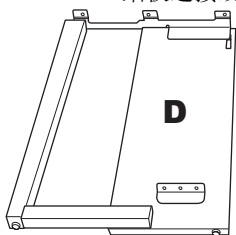

6 x 20 mm 粗螺钉 x 10



4 x 12 mm 细螺钉 x 2



4 x 20 mm 自攻螺钉 x 4

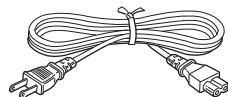

电源线



连接线固定夹 x 2



4 x 10 mm 细螺钉 x 2



耳机挂架

1. 将部件 C 装到 D 和 E 上。

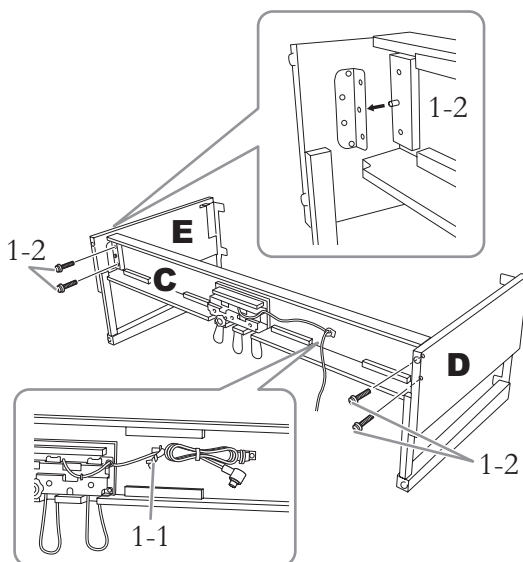

1-1. 解开并展开附带的踏板连接线。请勿丢弃乙烯系带。在步骤 5 中将用到该系带。

1-2. 将突出部分插入支架上的孔中，然后拧紧 4 个粗螺钉 (6 x 20 mm) 将部件 D 和 E 装到 C 上。

2. 装上部件 B。

视您所购买的电子钢琴型号而定，部件 B 两面涂层的颜色可能会有所不同。在该情况下，放置部件 B 时，请使表面涂层颜色与 D 和 E 相近的一面朝着演奏者。

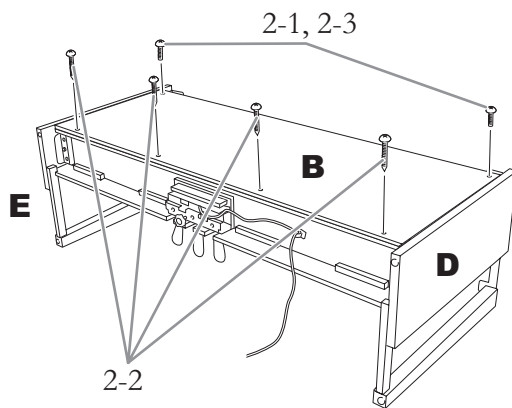

- 2-1. 将 B 上侧的螺钉孔对准 D 和 E 上的支架孔，然后用手拧紧 2 个细螺钉 (4 × 12 mm)，将 B 上部的 2 个角安装到 D 和 E 上。
- 2-2. 用 4 个自攻螺钉 (4 × 20 mm) 固定部件 B 的底部。
- 2-3. 牢牢拧紧在步骤 2-1 中安装在部件 B 上部的螺钉。

3. 安装部件 A。

安装主体时，请务必双手抓住距离主体两端至少 15 cm 的区域。

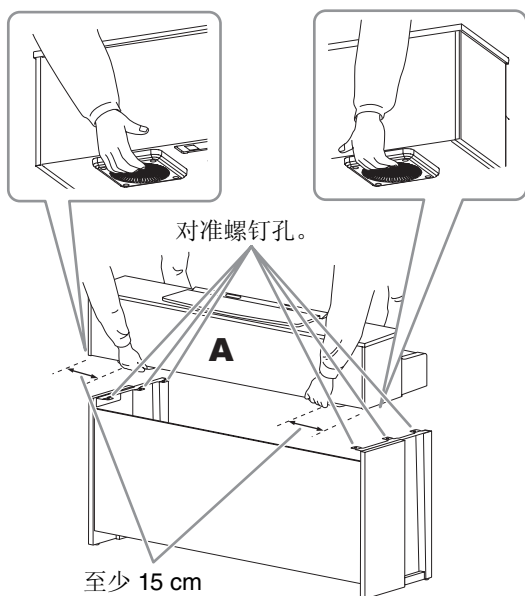

⚠ 注意

- 请特别小心不要让钢琴主体跌落或被其夹到手指。
- 请务必抓住上文中指定的区域。

4. 固定部件 A。

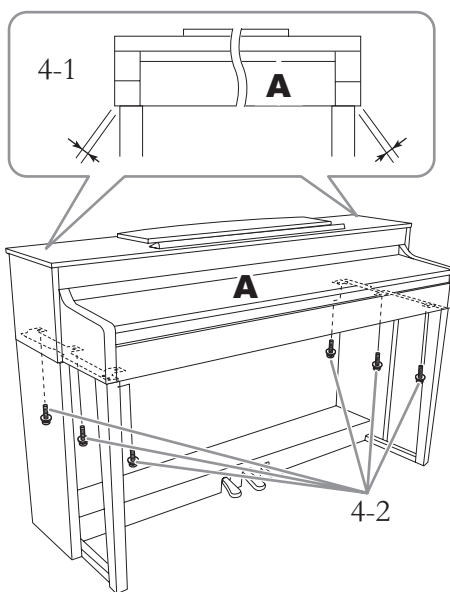

- 4-1. 调节 A 的位置，使得部件 A 的左右两端突出 D 和 E 的部分长度相等（从前侧看）。
- 4-2. 从前侧拧紧 6 个粗螺钉 (6 × 20 mm) 固定部件 A。

5. 连接踏板连接线和电源线。

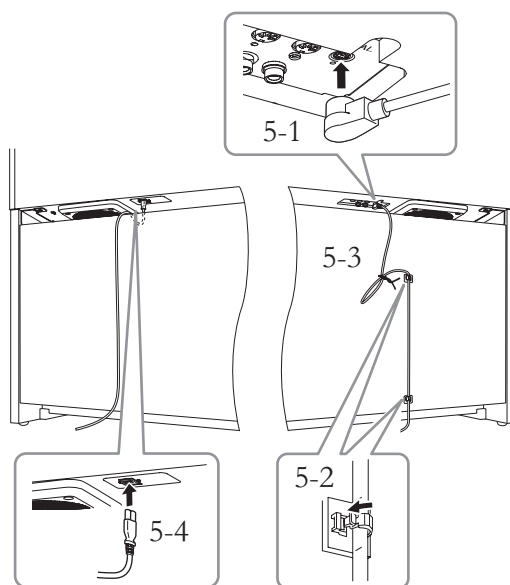

- 5-1. 将踏板连接线的插头插入踏板接口。
- 5-2. 如图所示，将连接线固定器安装到后面板上，然后将电源线扣入固定器。
- 5-3. 使用乙烯系带将踏板连接线中的松弛部分扎起来。
- 5-4. 将电源插头插入电源接口。

牢牢插入踏板连接线，直到电源插头的金属部分完全没入不见为止。否则，踏板可能无法正常工作。

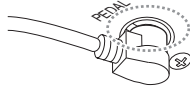

6. 设定调节器。

转动调节器，直到其紧贴地面为止。

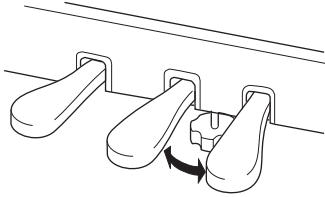

7. 安装耳机挂架。

如图所示，使用 2 个细螺钉 (4 × 10 mm) 安装挂架。

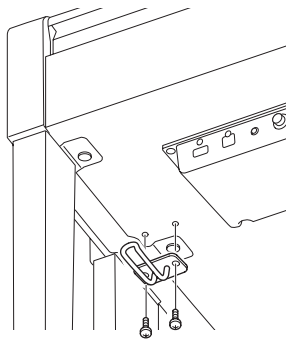

CLP-565GP 组装

从包装中取出所有零部件，并确保所有零部件都齐全。

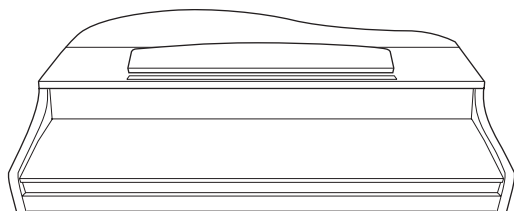

主机

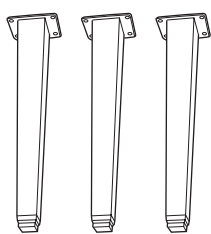

琴架腿

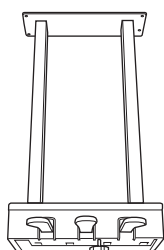

踏板箱



6 × 40 mm 固定螺丝 × 12



连接线固定夹



6 × 20 mm 固定螺丝 × 4



4 × 10 mm 细螺丝 × 2

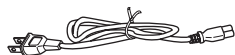

AC 电源线



耳机挂架

如何安放主机

如下图所示，使主机背靠墙壁。



注意

小心不要挤压到手指。

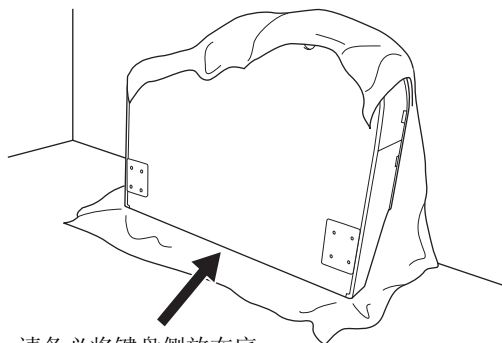

请务必将键盘侧放在底部。

在地板上铺一大块软织物（如毯子）。在琴键盖闭合且键盘侧置于底部的情况下，将主机放在布上并使主机靠在墙壁上，使其不会掉落或滑落。在墙壁上垫一块软布，防止乐器和墙壁之间的刮碰。

不正确



注意

不要让主机底部直接接触地板。

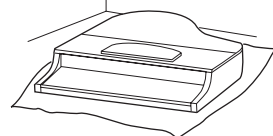

不正确



注意

不要将主机上下颠倒放在地板上。

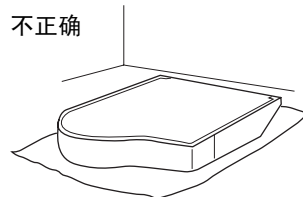

不正确



注意

不要将主机后部朝下放置。

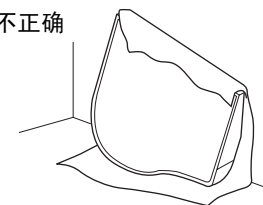

1. 安装两个前琴架腿和一个后琴架腿。

参照下图确定琴架腿的方向。

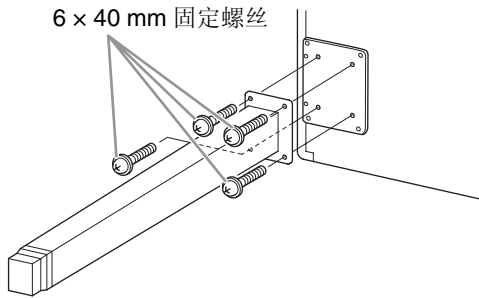
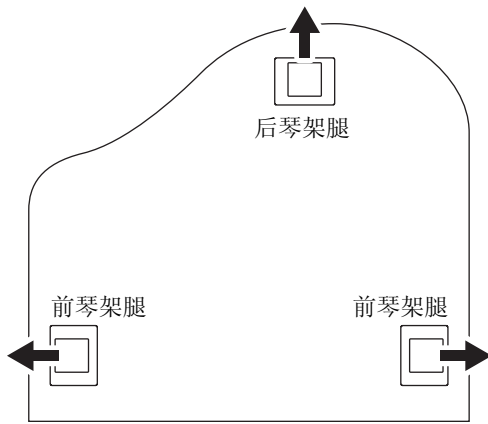

- 1-1. 从其中一个前琴架腿开始，将四个螺丝安装并拧紧到每个琴架腿上。
- 1-2. 慢慢地向前倾斜主机，直至前琴架腿接触到地板。

2. 安装踏板箱。

- 2-1. 拆下将踏板连接线固定到踏板箱上部的扎带。

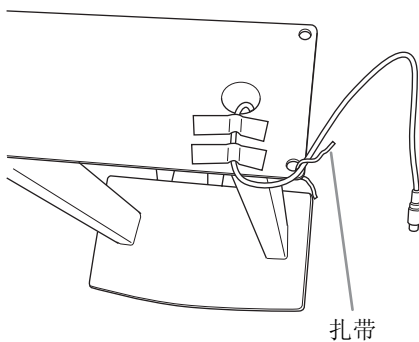

- 2-2. 使连接线对准主机上的凹槽，并使用四个螺丝安装踏板箱。

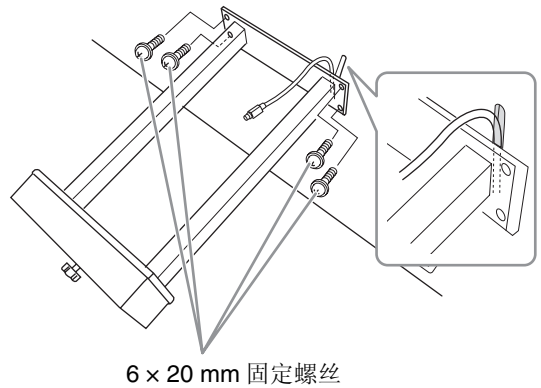

- 2-3. 将踏板连接线插头插入踏板接口。将箭头侧朝前（朝向键盘侧），插入插头。如果不能轻易将插头插入，请勿用力。再次检查插头的方向，然后再重试。
牢固插入踏板连接线，直到看不见连接线插头的金属部分为止。否则，踏板可能无法正常起作用。
- 2-4. 如图所示，将连接线固定夹安装到后面板上，然后将连接线扣入固定夹。

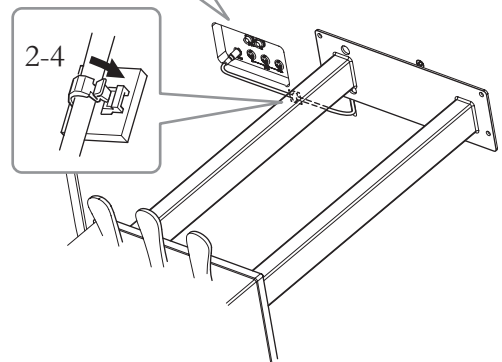
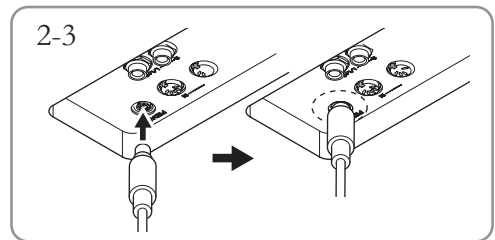

3. 将主机抬到直立位置。

使用前琴架腿作为支撑，抬起主机。

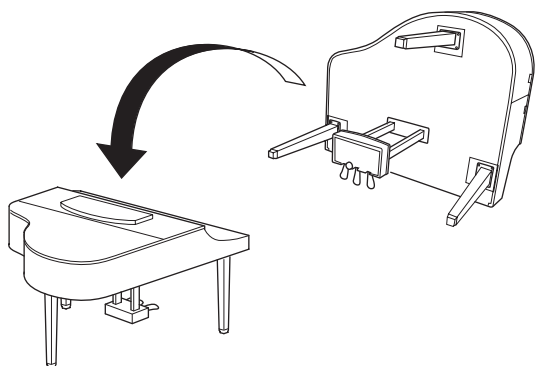

⚠ 注意

小心不要挤压到手指。抬起主机时，不要拿住琴键盖。

4. 连接电源线。

将 AC 电源线插头插入 [AC IN] 接口。

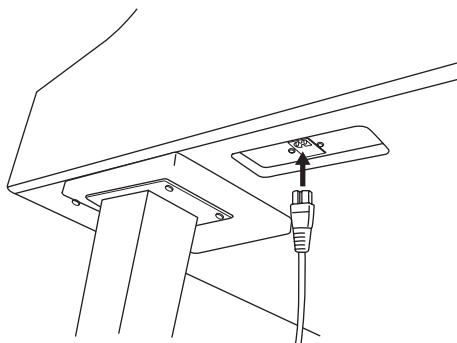

5. 设定调整器。

转动调整器，直到其紧贴地面为止。

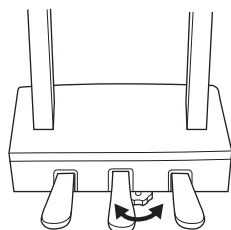

6. 安装耳机挂架。

您可在 Clavinova 数码钢琴上安装耳机挂架以悬挂耳机。

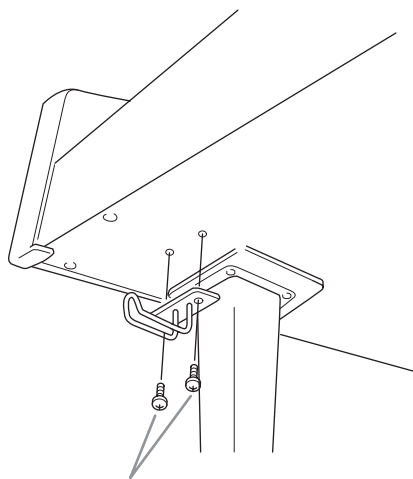

4 × 10 mm 细螺丝

规格

| 项目 | | CLP-585 | CLP-575 | CLP-545 | CLP-535 | CLP-565GP | |
|---------|----------------------|--|--|--|---|------------------------------|-----------------------|
| 尺寸 / 重量 | 尺寸 | 宽度 [如果是表面抛光处理的型号] | 1461 mm (57-1/2") [1467 mm (57-3/4")] | 1461 mm (57-1/2") [1466 mm (57-11/16")] | | 1430 mm (56-5/16") | |
| | | 高度 [如果是表面抛光处理的型号] | 1013 mm (39-7/8") [1015 mm (39-15/16")] | 927 mm (36-1/2") [930 mm (36-5/8")] | | 932 mm (36-11/16") | |
| | | 高度（包括乐谱架） [如果是表面抛光处理的型号] | - | 1096 mm (43-1/8") [1097 mm (43-3/16")] | 1081 mm (42-9/16") [1082 mm (42-5/8")] | 1103 mm (43-7/16") | |
| | | 高度（盖子打开） | - | | | | 1400 mm (55-1/8") |
| | | 深度 [如果是表面抛光处理的型号] | 477mm (18-3/4") [478 mm (18-13/16")] | 465 mm (18-5/16") [465 mm (18-5/16")] | 459 mm (18-1/16") [459 mm (18-1/16")] | | 1147 mm (45-3/16") |
| | 重量 [如果是表面抛光处理的型号] | 88.0kg (194 lbs.0 oz.) [90.5kg (199 lbs. 8 oz.)] | 70.0kg (154 lbs.5 oz.) [73.5kg (162 lbs. 1 oz.)] | 61.5kg (135 lbs. 9 oz.) [65.0kg (143 lbs. 5 oz.)] | 58.0kg (127 lbs. 14 oz.) [61.5kg (135 lbs. 9 oz.)] | 101kg (222 lbs.11 oz.) | |
| 控制接口 | 键盘 | 琴键数 | 88 | | | | |
| | | 类型 | NWX（人造象牙琴键，控键装置） | | GH3X（人造象牙琴键，控键装置） | | |
| | | 计数器重量 | 有 | - | | | |
| | | 88 键线性分级音锤 | 有 | | - | | |
| | | 力度感应 | 硬 2、硬 1、中等、柔和 1、柔和 2、固定 | | | | |
| | 踏板 | 踏板数 | 3 | | | | |
| | | 半踏板 | 有（制音） | | | | |
| | | 功能 | 制音（带半踏板效果）、延音、柔音 | | | | |
| | | GP 响应式制音踏板 | 有 | | - | | |
| | 显示屏 | 类型 | 全点 LCD | | | | |
| | | 大小 | 128 × 64 点 | | | | |
| | | 对比度 | 可调节 | | | | |
| | | 语言 | 英语、日语 | | | | |
| | 面板 | 语言 | 英语 | | | | |

| 项目 | | CLP-585 | CLP-575 | CLP-545 | CLP-535 | CLP-565GP |
|-----------|-------|-----------|--|-----------------------------------|---------|-----------|
| 外壳 | 琴键盖样式 | 折叠式 | 滑动式 | | | |
| | 乐谱架 | 有 | | | | |
| | 谱夹 | - | 有 | - | 有 | |
| 音色 | 音源 | 钢琴音 | Yamaha CFX, Bösendorfer Imperial | | | |
| | 钢琴效果 | VRM | 有 | - | | |
| | | 琴弦共鸣 | - | 有 | | |
| | | 制音回响 | - | 有 | | |
| | | 离键取样 | 有 | | | |
| | | 平滑释音 | 有 | | | |
| | 复音 | 复音数 (最大值) | 256 | | | |
| | 预置 | 音色数 | 48 种音色 + 14 组打击乐器 /SFX 组 + 480 种 XG 音色 | 34 | | |
| 兼容性 | XG | 有 | - | | | |
| | GS | 有 | - | | | |
| 音色 | 兼容性 | GM | 有 | - | | |
| | | GM2 | 有 | - | | |
| 效果 | 类型 | 混响 | 6 种类型 | | | |
| | | 合唱 | 3 种类型 | | | |
| | | 亮度 | 7 种类型 | | | |
| | | 效果 | 11 种类型 | 12 种类型 | | |
| | | IAC | 有 | | | |
| | | 立体声优化器 | 有 | - | | |
| | 功能 | 叠音 / 层叠 | 有 | | | |
| | | 分割 | 有 | | | |
| 乐曲 (MIDI) | 预置 | 预置乐曲数 | 20 首音色示范乐曲 + 50 首钢琴乐曲 + 303 首教程乐曲 | 18 首音色示范乐曲 + 50 首钢琴乐曲 + 303 首教程乐曲 | | |
| | 录制 | 乐曲数 | 250 | | | |
| | | 音轨数 | 16 | | | |
| | | 数据容量 | 约 500KB/ 乐曲 | | | |
| | 播放 | 数据容量 | 约 500KB/ 乐曲 | | | |
| | 数据格式 | 录制 | SMF (0 格式) | | | |
| | | 播放 | SMF (0 格式和 1 格式) | | | |

| 项目 | | CLP-585 | CLP-575 | CLP-545 | CLP-535 | CLP-565GP | |
|-----------------------------|----------------|---|------------------------|---------------|----------|----------------|--|
| 乐曲 (音频) | 录音时间 (最多) | 80 分钟 / 乐曲 | | | | | |
| | 数据格式 (录制 / 播放) | .wav (44.1 kHz 采样率、16 Bit 精度、立体声) | | | | | |
| 功能 | 节奏 | 预置 | 20 | | - | | |
| | 整体控制 | 节拍器 | 有 | | | | |
| | | 速度范围 | 5 - 500 (四分音符) | | | | |
| | | 移调 | -12 - 0 - +12 | | | | |
| | | 调音 | 414.8 - 440 - 466.8 Hz | | | | |
| | | 音阶类型 | 7 种类型 | | | | |
| 存储和连接 | 存储 | 内置存储器 | 合计最大尺寸约 1.5MB | | | | |
| | | 外接设备 | USB 闪存 (另售) | | | | |
| | 连接 | 耳机 | 有 (× 2) | | | | |
| | | MIDI | [IN][OUT][THRU] | | | | |
| | | AUX IN | 立体声迷你插头 | | | | |
| | | AUX OUT | [L/L+R] [R] | | | | |
| | | AUX PEDAL | 有 | - | | | |
| | | USB TO DEVICE | 有 | | | | |
| | | USB TO HOST | 有 | | | | |
| 放大器 / 扬声器 | 放大器 | (30W+30W+30W) × 2 | (40W+40W) × 2 | (25W+25W) × 2 | 30W × 2 | (25W+10W) × 2 | |
| | 扬声器 | (16cm+8cm+2.5cm) × 2 | (16cm+8cm) × 2 | | 16cm × 2 | (16cm+5cm) × 2 | |
| | 声学优化器 | 有 | | | | | |
| 电源 | 自动关机 | 有 | | | | | |
| 随机附件 | | 使用说明书、数据列表 (CLP-585)、质量保证书*、“50 Greats for the Piano”乐谱、在线会员产品注册、琴凳*、AC 电源线* 根据您所在地区而定, 可能提供。 | | | | | |
| 选购附件 (根据您所在地区而定, 可能不提供。) | | 脚踏开关 FC4/FC5 (CLP-585)、踏板控制器 FC7 (CLP-585)、MIDI 接口 i-MX1、USB MIDI 接口 i-UX1 | | | | | |

* 本使用说明书的内容为印刷时最新的技术规格。由于 Yamaha 公司不断改善产品, 可能本说明书中的规格与您的产品规格不符。请至 Yamaha 网站下载最新版本的使用说明书。技术规格、设备或选购配件在各个地区可能会有所不同, 因此如有问题, 请与当地 Yamaha 经销商确认。

索引

A

- AB 反复 45
- Aux 指定 95

B

- 半踏板 21
- 保存 (备份文件) 101
- 备份 97, 101
- 备份设置 101
- 本地控制 96
- 编辑 (音色) 82
- 编辑 (乐曲) 89
- 播放 (节奏) 49
- 播放 (乐曲) 39

C

- 菜单 80
- 镣帽 91
- 重命名 66
- 出厂设定 102
- 初始设置 97

D

- 电源 14
- 叠音 32
- 对比度 98

E

- 耳机 20

F

- 反复 44
- 访问点 78
- 分割 33
- 分割点 33

G

- 盖子 18
- 钢琴设置 81
- 钢琴示范 28
- 格式化 38
- 格式化 (USB 闪存) 97
- 格式化 (乐器) 102
- 工具 97
- GP 响应式制音踏板 21
- 故障排除 116

H

- 合唱 30
- 合唱效果类型列表 85
- 画面 22
- 恢复 102
- 混响 30
- 混响类型一览表 85

I

- IAC 19

J

- 计算机 71
- 键位 (乐曲) 88
- 节拍器 35
- 节拍器菜单 91
- 节奏 49
- 节奏列表 112
- 静音 43

K

- 拷贝 63
- 快倒 41
- 快进 41

L

- 力度感响应 37
- 连接 67
- 亮度 29
- 录制 50
- 录制菜单 92

M

- MASTER VOLUME 19
- MIDI 96
- MIDItoAudio 65
- MIDI 乐曲 38
- MIDI 录音 50

P

- 拍号 36
- 谱夹 18

Q

- 前奏 49
- 琴弦共鸣 (CLP-545/535/565GP) 81, 106
- 琴弦共鸣 (CLP-585/575) 81

R

柔音踏板21

S

删除63

声部取消43

声音95

示范27

速度35, 37, 42

T

踏板21, 94

踏板功能列表85

调音93

同步开始48

U

USB 闪存70

USB 属性98

USB 自动加载98

V

VRM31

W

弯音94

网络76

尾奏49

文件操作61

WPS77

无线 LAN72

X

XG25

系统菜单93

详细设置80

效果类型一览表85

效果深度83

信息列表113

Y

延音踏板21

扬声器98

移调 (键盘)93

移调 (乐曲)88

移动64

音高88

音轨53

音阶调律100

音量19

音量 (节拍器)91

音量 (MIDI)47

音量平衡47

音量 (音频)47

音量 (乐曲声部)47

音频录音50

音频乐曲38

音色24

音色菜单81

音色示范27

音色一览表25, 103

用户40

语言99

乐谱架17

乐曲38, 61

乐曲菜单87

乐曲反复46

乐曲类别40

乐曲列表40, 110

Z

暂停42

制音回响 (CLP-585/575)81

制音回响 (CLP-545/535/565GP)85, 106

制音踏板21

转换65

自动关机15

组装118

备忘

备忘



雅马哈乐器音响（中国）投资有限公司

上海市静安区新闸路1818号云和大厦2楼

客户服务热线：4000517700

公司网址：<http://www.yamaha.com.cn>

制造商：雅马哈株式会社

制造商地址：日本静冈县滨松市中区中泽町10-1

进口商：雅马哈乐器音响（中国）投资有限公司

进口商地址：上海市静安区新闸路1818号云和大厦2楼

原产地：印度尼西亚



ZH80270

Yamaha Global Site
<http://www.yamaha.com/>
Yamaha Downloads
<http://download.yamaha.com/>

C.S.G., DMI Development Division
© 2014 Yamaha Corporation

ZH80270

2014年6月发行 YCAP*.*- **A0
Printed in Vietnam