



DIGITAL WORKSTATION

# PSR-S550

Português

Italiano

Nederlands

Español

Manual do Proprietário  
Manuale di istruzioni  
Gebruikershandleiding  
Manual de instrucciones



PT  
IT  
NL  
ES



**OBSERVERA!**

Apparaten kopplas inte ur växelströmskällan (nätet) så länge som den är ansluten till vägguttaget, även om själva apparaten har stängts av.

**ADVARSEL:** Netspændingen til dette apparat er IKKE afbrudt, så længe netledningen sidder i en stikkontakt, som er tændt — også selvom der er slukket på apparatets afbryder.

**VAROITUS:** Laitteen toisiopiiriin kytketty käyttökytkin ei irroita koko laitetta verkosta.

(standby)

# VOORZICHTIG

## LEES DIT ZORGVULDIG DOOR VOORDAT U VERDERGAAT

\* Bewaar deze gebruikershandleiding op een veilige plaats voor eventuele toekomstige raadpleging.



### WAARSCHUWING

Volg altijd de algemene voorzorgsmaatregelen op die hieronder worden opgesomd om te voorkomen dat u gewond raakt of zelfs sterft als gevolg van elektrische schokken, kortsluiting, schade, brand of andere gevaren. De maatregelen houden in, maar zijn niet beperkt tot:

#### Spanningsvoorziening/Netadapter

- Gebruik alleen het voltage dat als juist wordt aangegeven voor het instrument. Het vereiste voltage wordt genoemd op het naamplaatje van het instrument.
- Gebruik uitsluitend de aangegeven adapter (PA-301/PA-300B/PA-300 of een door Yamaha aanbevolen equivalent). Gebruik van een andere adapter kan oververhitting en defecten veroorzaken.
- Controleer de elektrische stekker regelmatig en verwijder al het vuil of stof dat zich erop verzameld heeft.
- Plaats de netadapter niet in de buurt van warmtebronnen zoals kachels of radiatoren. Verbuig of beschadig het snoer niet, plaats er geen zware voorwerpen op en leg het niet op een plaats waar mensen erover kunnen struikelen of er voorwerpen over kunnen rollen.

#### Niet openen

- Open het instrument niet, haal de interne onderdelen niet uit elkaar en modificeer ze op geen enkele manier. Het instrument bevat geen door de gebruiker te repareren onderdelen. Als het instrument stuk lijkt te zijn, stop dan met het gebruik ervan en laat het nakijken door Yamaha-servicepersoneel.

#### Waarschuwing tegen water

- Stel het instrument niet bloot aan regen, gebruik het niet in de buurt van water of onder natte of vochtige omstandigheden en plaats geen voorwerpen op het instrument die vloeistoffen bevatten die in de openingen kunnen vallen. Als er een vloeistof, zoals water, in het instrument terechtkomt, zet dan onmiddellijk het instrument uit en trek de stekker uit het stopcontact. Laat vervolgens uw instrument nakijken door gekwalificeerd Yamaha-servicepersoneel.
- Haal nooit een stekker uit en steek nooit een stekker in het stopcontact als u natte handen heeft.

#### Waarschuwing tegen brand

- Plaats geen brandende voorwerpen, zoals kaarsen, op het instrument. Een brandend voorwerp kan omvallen en brand veroorzaken.

#### Als u onregelmatigheden opmerkt

- Als het snoer van de adapter beschadigd is of stuk gaat, als er plotseling geluidsverlies is in het instrument, of als er plotseling een geur of rook uit het instrument komt, moet u het instrument onmiddellijk uitzetten, de stekker uit het stopcontact halen en het instrument na laten kijken door gekwalificeerd Yamaha-servicepersoneel.



### LET OP

Volg altijd de algemene voorzorgsmaatregelen op die hieronder worden opgesomd om te voorkomen dat u of iemand anders gewond raakt of dat het instrument of andere eigendommen beschadigd raken. De maatregelen houden in, maar zijn niet beperkt tot:

#### Spanningsvoorziening/Netadapter

- Als u de stekker uit het instrument of uit het stopcontact haalt, moet u altijd aan de stekker trekken, nooit aan het snoer.
- Haal de adapter uit het stopcontact gedurende een elektrische storm (b.v. onweer), of als u het instrument gedurende lagere tijd niet gebruikt.
- Sluit het instrument niet aan op een stopcontact via een verdeelstekker. Dit kan resulteren in een verminderde geluidskwaliteit en hierdoor kan het stopcontact oververhitten.

#### Locatie

- Stel het instrument niet bloot aan overdreven hoeveelheden stof of trillingen, of extreme kou of hitte (zoals in direct zonlicht, bij een verwarming of overdag in een auto) om de kans op vervorming van het paneel of beschadiging van de interne componenten te voorkomen.
- Gebruik het instrument niet in de nabijheid van een tv, radio, stereo-apparatuur, mobiele telefoon of andere elektrische apparaten. Anders kan het instrument, de tv of radio bijgeluiden opwekken.

- Plaats het instrument niet in een onstabiele positie, waardoor het per ongeluk om kan vallen.
- Haal voordat u het instrument verplaatst alle kabels en de adapter los.
- Zorg er bij het opstellen van het product voor dat het gebruikte stopcontact makkelijk toegankelijk is. Schakel de POWER-schakelaar bij storingen of een slechte werking onmiddellijk uit en trek de stekker uit het stopcontact. Zelfs als de stroom is uitgeschakeld, loopt er nog een minimale hoeveelheid stroom naar het product. Als u het product gedurende langere tijd niet gebruikt, moet u de stekker uit het stopcontact trekken.
- Gebruik uitsluitend de standaard die voor uw instrument aanbevolen is. Als u het instrument vastmaakt aan de standaard of het rek, gebruik dan uitsluitend de bijgeleverde schroeven. Anders kan dit leiden tot beschadiging van de interne componenten of het vallen van het instrument.

## Aansluitingen

- Voordat u het instrument aansluit op andere elektronische componenten, moet u alle betreffende apparatuur uitzetten. Voordat u alle betreffende apparatuur aan- of uitzet, moet u alle volumes op het minimum zetten. Voer de volumes van alle componenten, na het aanzetten, geleidelijk op tot het gewenste luisterniveau, terwijl u het instrument bespeelt.

## Onderhoud

- Gebruik bij het schoonmaken een zachte droge doek. Gebruik geen verfvandunners, oplosmiddelen, schoonmaakmiddelen of met chemicaliën geïmpregneerde schoonmaakdoekjes.

## Zorgvuldig behandelen

- Steek geen vinger of hand in de openingen van het instrument.
- Steek nooit papier, metaal of andere voorwerpen in de openingen van het paneel of het keyboard en laat dergelijke voorwerpen er niet invallen. Als dit gebeurt, zet dan onmiddellijk het instrument uit en haal de stekker uit het stopcontact. Laat vervolgens uw instrument nakijken door gekwalificeerd Yamaha-servicepersoneel.
- Plaats geen vinylen, plastic of rubberen voorwerpen op het instrument, aangezien dit verkleuring van het paneel of het toetsenbord tot gevolg kan hebben.
- Leun niet op het instrument, plaats geen zware voorwerpen op het instrument en vermijd het uitoefenen van overmatig veel kracht op de knoppen, schakelaars en aansluitingen.
- Gebruik een hoofdtelefoon niet te lang op een hoog of oncomfortabel geluidsniveau, aangezien dit permanent gehoorverlies kan veroorzaken. Consulteer een KNO-arts als u geruis in uw oren of gehoorverlies constateert.

Yamaha kan niet verantwoordelijk worden gesteld voor schade die wordt veroorzaakt door oneigenlijk gebruik van of modificaties aan het instrument, of data die verloren zijn gegaan of gewist.

Zet het instrument altijd uit als u het niet gebruikt.

Zelfs als de STANDBY/ON-schakelaar in de 'STANDBY' positie staat, loopt er nog een minimale hoeveelheid stroom door het instrument. Als u het instrument voor een lange tijd niet gebruikt, zorg er dan voor dat u de netadapter uit het stopcontact haalt.

De afbeeldingen en LCD-schermen zoals deze in deze handleiding te zien zijn, zijn uitsluitend bedoeld voor instructiedoeleinden en kunnen dus enigszins afwijken van de werkelijkheid.

## ● Handelsmerken

- De in dit instrument gebruikte bitmapfonts zijn geleverd door en zijn eigendom van Ricoh Co., Ltd.
- Windows is een geregistreerd handelsmerk van Microsoft® Corporation.
- De bedrijfsnamen en productnamen in deze handleiding zijn de handelsmerken of geregistreerde handelsmerken van hun respectieve bedrijven.

Het serienummer van dit product staat onder aan de eenheid. Het is verstandig om dit serienummer in de hieronder gereserveerde ruimte te noteren. Bewaar ook deze handleiding als permanent aankoopbewijs om identificatie te vergemakkelijken in geval van diefstal.

**Modelnummer**

---

**Serienummer**

---

(bottom)

## Data opslaan

### Uw data opslaan en back-ups maken

- De paneelinstellingen en enkele andere type data worden niet bewaard in het geheugen als u het instrument uitschakelt. Data die u wilt behouden, kunt u opslaan in het Registration Memory (pagina 85).

Opgeslagen data kunnen verloren gaan ten gevolge van een storing of foutieve handeling. Sla belangrijke data op een USB-opslagapparaat of extern apparaat zoals een computer op (pagina 98).

### Back-up maken van het USB-opslagapparaat/de externe media

- Om dataverlies door beschadiging van de media te voorkomen, adviseren wij u belangrijke data op te slaan op twee USB-opslagapparaten/externe media.

Dit product bevat en gaat vergezeld van computerprogramma's en inhoud waarvan Yamaha alle auteursrechten heeft of waarvan het over de licenties beschikt om gebruik te mogen maken van de auteursrechten van derden. Onder dergelijk materiaal waarop auteursrechten berusten, vallen, zonder enige beperkingen, alle computersoftware, stijlbestanden, MIDI-bestanden, WAVE-data, bladmuziek en geluidsoptnamen. Elk ongeautoriseerd gebruik van dergelijke programma's en inhoud, buiten het persoonlijke gebruik van de koper, is volgens de desbetreffende wettelijke bepalingen niet toegestaan. Elke schending van auteursrechten heeft strafrechtelijke gevolgen. **HET IS VERBODEN ILLEGALE KOPIEËN TE MAKEN, DISTRIBUEREN OF GEBRUIKEN.**

Het kopiëren van commercieel verkrijgbare muziekdata, inclusief maar niet beperkt tot MIDI-data en/of audiodata, is strikt verboden, uitgezonderd voor persoonlijk gebruik.

## Logo's



### GM System Level 1

'GM System Level 1' is een aanvulling op de MIDI-standaard die er voor zorgt dat GM-compatibele muziekdata op elke willekeurige GM-compatibele toongenerator accuraat kunnen worden teruggespeeld, ongeacht de fabrikant. Het GM-logo is aangebracht op alle software en hardware die GM System Level ondersteunt.



### XG

XG is een enorme verbetering van de GM System Level 1-indeling, en is door Yamaha speciaal ontwikkeld om in meer voices en variaties, evenals in een grotere expressieve besturing van de voices en effecten te voorzien, en om een goede datacompatibiliteit in de toekomst veilig te stellen.



### XF

De bestandsindeling XF van Yamaha voegt grotere functionaliteit en open uitbreidbaarheid toe aan de industriestandaard SMF (Standard MIDI File). Het instrument kan songteksten weergeven als er een XF-bestand met songtekstdata wordt afgespeeld.



### STYLE FILE

SFF (Style File Format) is een originele stijlbestandsindeling van Yamaha, die gebruikmaakt van een uniek conversiesysteem om in automatische begeleiding van hoge kwaliteit te voorzien, gebaseerd op een uitgebreide reeks akkoordsoorten.



### USB

USB is een afkorting van Universal Serial Bus. Het is een seriële interface voor het verbinden van een computer met randapparatuur. Hiermee is 'hot swapping' mogelijk (randapparatuur aansluiten terwijl de computer aan staat).

***Gefeliciteerd met de aanschaf van de Yamaha PSR-S550!***

***Lees deze gebruikershandleiding zorgvuldig voordat u het instrument gebruikt, om volledig gebruik te kunnen maken van de vele mogelijkheden.***

***Bewaar deze handleiding nadat u deze hebt uitgelezen op een veilige en handige plaats. U kunt de handleiding dan raadplegen wanneer u meer uitleg over een bewerking of functie nodig hebt.***

## **Accessoires**

De verpakking van het instrument bevat de volgende items. Controleer of u ze allemaal hebt.

- Muziekstandaard
- Meegeleverde cd-rom
- Gebruikershandleiding (dit boek)
- Netadapter (Wordt mogelijk niet meegeleverd in uw regio. Neem hiervoor contact op met uw Yamaha-leverancier.)

**■ Speel verschillende instrumentvoices** ▶ Pagina 17

U kunt de instrumentvoice, die u hoort als u het keyboard bespeelt, wijzigen in een viool, fluit, harp of een van de vele andere voices. U kunt ook de instrumentatie wijzigen van een song die voor piano is geschreven, bijvoorbeeld door deze met viool te spelen. Ontdek een nieuwe wereld van muzikale verscheidenheid.



**■ Speel mee met stijlen** ▶ Pagina 23

Wilt u spelen met volledige begeleiding? Probeer dan eens de automatische begeleidingsstijlen. De begeleidingsstijlen zijn als een volledige begeleidingsband die een verscheidenheid aan stijlen kan spelen van walsen tot 8-beat tot samba en nog veel meer. Bovendien kunt u uw eigen originele stijlen maken en opslaan voor een nog grotere verscheidenheid.

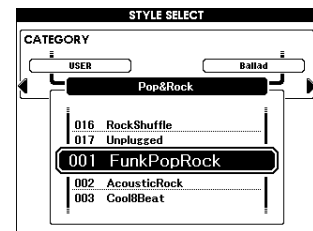

**■ Paneelinstellingen opslaan in en ophalen uit het Registration Memory** ▶ Pagina 77

Met deze handige functie kunt u een 'momentopname' van uw aangepaste paneelinstellingen opslaan, tot maximaal 64 volledige 'Registraties'. U kunt deze instellingen snel oproepen wanneer u ze nodig hebt, en dat is perfect voor imposante wijzigingen in geluid en effecten als u live speelt.

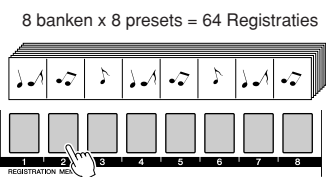

**■ Makkelijk spelen door de muzieknotatie weer te geven** ▶ Pagina 30

Als u een song afspeelt, wordt de bijbehorende muzieknotatie op de display weergegeven terwijl de song wordt afgespeeld. Dit is een geweldige manier om muziek te leren lezen. Als de song akkoord- en songtekstdata\* bevat, worden de songteksten en akkoorden ook weergegeven.

\* Als de song die u afspeelt met gebruik van de weergavefunctie voor de muzieknotatie niet de juiste songtekst- of akkoorddata bevat, verschijnen er geen songteksten of akkoorden op de display.

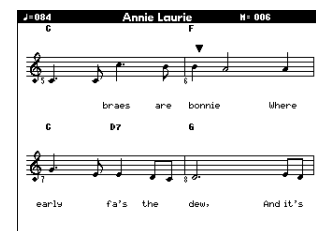

**■ Data opslaan en laden op USB-flashgeheugen of computer** ▶ Pagina 83 en 94

Met deze organisatiehulpmiddelen kunt u uw oorspronkelijke gebruikerssongs of aangepaste paneelinstellingen (Registration Memory) opslaan op een USB-flashgeheugenapparaat of een computer en de data vervolgens wanneer u ze weer nodig hebt, terugzetten op het instrument.

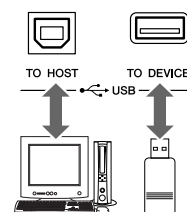



# Inhoudsopgave

|  |           |
|--|-----------|
| Logo's .....   | 6         |
| Accessoires .....  | 7         |
| Speciale kenmerken van de PSR-S550 .....                                     | 8         |
| <b>Configureren</b> .....  | <b>10</b> |
| Spanningsvereisten .....   | 10        |
| Een hoofdtelefoon aansluiten<br>(PHONES/OUTPUT-aansluiting) .....            | 10        |
| Een voetschakelaar aansluiten (SUSTAIN-aansluiting) .....                    | 10        |
| Aansluiten op een computer (USB-aansluiting) .....                           | 11        |
| De apparatuur aanzetten .....  | 11        |
| De displaytaal veranderen .....  | 12        |
| Het LCD-contrast aanpassen .....   | 12        |
| <b>Bedieningspaneel en aansluitingen</b> .....                               | <b>14</b> |
| Voorpaneel .....   | 14        |
| Achterpaneel .....   | 15        |
| <b>Beknopte handleiding</b> .....  | <b>16</b> |
| <b>Songs afspelen</b> .....  | <b>16</b> |
| <b>Speel allerlei verschillende instrumentvoices</b> .....                   | <b>17</b> |
| Een voice selecteren en spelen .....   | 17        |
| Twee voices tegelijkertijd bespelen - DUAL .....                             | 18        |
| Verschillende voices met de linker- en rechterhand<br>bespelen - LEFT .....  | 19        |
| Drumkits bespelen .....  | 21        |
| <b>Stijlen spelen</b> .....  | <b>22</b> |
| Het ritme van een stijl selecteren .....                                     | 22        |
| Meespelen met een stijl .....  | 23        |
| Akkoorden voor automatische begeleiding spelen .....                         | 25        |
| <b>Spelen met behulp van de muziekdatabank</b> .....                         | <b>26</b> |
| <b>Songs gebruiken</b> .....   | <b>27</b> |
| Een song selecteren en beluisteren .....                                     | 27        |
| Song snel vooruitspoelen, Snel terugspoelen en Pauze .....                   | 28        |
| Songtypen .....  | 29        |
| Het weergeven van songs in muzieknotatie .....                               | 30        |
| De songteksten weergeven .....   | 31        |
| <b>Uw eigen spel opnemen</b> .....   | <b>32</b> |
| Trackconfiguratie .....  | 32        |
| Procedure voor Quick Recording .....   | 33        |
| Procedure voor Multi Track Recording<br>(Meersporig opnemen) .....           | 34        |
| Song Clear - Gebruikerssongs verwijderen .....                               | 37        |
| Track Clear - Een bepaalde track van een gebruikerssong<br>verwijderen ..... | 38        |
| <b>Back-up en initialisatie</b> .....  | <b>39</b> |
| Back-up .....  | 39        |
| Initialisatie .....  | 39        |
| <b>Basisbediening en displays</b> .....                                      | <b>40</b> |
| Basisbediening .....   | 40        |
| De displays .....  | 42        |
| Items op de hoofddisplay .....   | 43        |
| <b>Naslaginformatie</b> .....  | <b>44</b> |
| <b>Met de effecten spelen</b> .....  | <b>44</b> |
| Harmonie toevoegen .....   | 44        |
| Het reverbtype wijzigen .....  | 45        |
| Het chorustype wijzigen .....  | 46        |
| Panel Sustain .....  | 47        |
| DSP toevoegen .....  | 47        |
| Pitch Bend .....   | 48        |
| <b>Verschillende functies gebruiken</b> .....                                | <b>49</b> |
| Spelen met de metronoom .....  | 49        |
| Tap Start gebruiken .....  | 51        |
| Touch Response .....   | 51        |
| EQ-instellingen .....  | 52        |
| Toonhoogtebesturingen .....  | 53        |
| De toonhoogte van het instrument wijzigen in octaven .....                   | 54        |

|   |            |
|---|------------|
| <b>Stijlfuncties (functies voor automatische begeleiding)</b> .....             | <b>55</b>  |
| Patroonvariaties (secties) .....  | 55         |
| One Touch Setting .....   | 58         |
| Variatiewijziging en OTS (OTS LINK) .....                                       | 58         |
| Het splitpunt instellen .....   | 59         |
| Een stijl afspelen met akkoorden maar zonder ritme<br>(stop begeleiding) .....  | 60         |
| Het stijlvolume aanpassen .....   | 60         |
| Grondbeginselen akkoorden .....   | 61         |
| Gebruikersstijl .....   | 63         |
| Stijlen spelen met behulp van het volledige Keyboard .....                      | 63         |
| <b>Originele stijlen maken (Style Creator)</b> .....                            | <b>64</b>  |
| Stijlstructuur .....  | 64         |
| Hoofddisplay van Style Creator .....  | 64         |
| Volg de Style Creator-instructies .....   | 65         |
| Basisbediening .....  | 66         |
| Parameterinstellingen, opnemen en opslaan .....                                 | 67         |
| <b>Songinstellingen</b> .....   | <b>72</b>  |
| Songvolume .....  | 72         |
| Het tempo wijzigen .....  | 72         |
| A-B Repeat .....  | 73         |
| Individuele songgedeelten dempen .....  | 74         |
| <b>MIXER</b> .....  | <b>75</b>  |
| Mixer-display .....   | 75         |
| Basisbediening .....  | 75         |
| Track ON/OFF en andere parameterinstellingen .....                              | 76         |
| <b>Uw favoriete paneelinstellingen opslaan in het geheugen</b> .....            | <b>77</b>  |
| Opslaan in het registratiegeheugen .....  | 77         |
| Een registratiegeheugen terugzetten .....                                       | 78         |
| Registratie wissen - Een specifiek registratiegeheugen<br>verwijderen .....     | 79         |
| <b>De functies</b> .....  | <b>80</b>  |
| Functies selecteren en instellen .....  | 80         |
| <b>USB-flashgeheugen gebruiken</b> .....  | <b>83</b>  |
| USB-flashgeheugen gebruiken .....   | 83         |
| USB-flashgeheugen formatteren .....   | 84         |
| De registratiedata opslaan .....  | 85         |
| Een gebruikerssong of -stijl opslaan .....                                      | 86         |
| Registratie-, stijl-, song- of MDB-bestanden laden .....                        | 87         |
| Data uit USB-flashgeheugen wissen .....   | 88         |
| Songs of stijlen afspelen die in het USB-flashgeheugen<br>zijn opgeslagen ..... | 89         |
| <b>Aansluitingen</b> .....  | <b>90</b>  |
| Connectoren .....   | 90         |
| Aansluiten op een USB-opslagapparaat .....                                      | 90         |
| Een pc aansluiten .....   | 92         |
| Speldata van en naar een computer overbrengen .....                             | 94         |
| Initial Send .....  | 95         |
| Dataoverdracht tussen de computer en het instrument .....                       | 96         |
| <b>Installatiegids voor de meegeleverde cd-rom</b> .....                        | <b>99</b>  |
| Belangrijke informatie over de cd-rom .....                                     | 99         |
| Inhoud van de cd-rom .....  | 100        |
| Software-installatie .....  | 101        |
| <b>Appendix</b> .....   | <b>107</b> |
| Problemen oplossen .....  | 107        |
| Berichten .....   | 108        |
| Index .....   | 110        |
| Voice-overzicht .....   | 112        |
| Drumkitoverzicht .....  | 120        |
| Stijloverzicht .....  | 125        |
| Muziekdatabankoverzicht .....   | 126        |
| Voice-effecttypeoverzicht .....   | 129        |
| MIDI-implementatieoverzicht .....   | 136        |
| MIDI Data Format .....  | 138        |
| Specificaties .....   | 140        |



# Configureren

Zorg ervoor de volgende handelingen uit te voeren **VOORDAT** u het instrument aanzet.

## Spanningsvereisten

- 1 Zorg dat de [STANDBY/ON]-schakelaar van het instrument op STANDBY staat.

### **WAARSCHUWING**

- Gebruik **UITSLUITEND** de Yamaha PA-301/PA-300B/PA-300 netadapter (of een andere speciaal door Yamaha aanbevolen adapter) om uw instrument via het lichtnet te voeden. Gebruik van andere adapters kan leiden tot onherstelbare beschadiging van zowel de adapter als het instrument.

- 2 Sluit de DC-stekker van de netadapter aan op de voedingsaansluiting.

- 3 Sluit de netadapter aan op een stopcontact.

### **LET OP**

- Haal de netadapter uit het stopcontact tijdens onweer of wanneer u het instrument niet gebruikt.

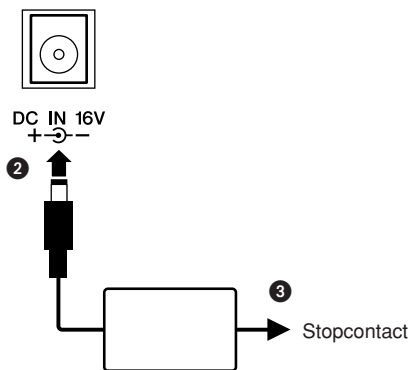

Maak alle benodigde aansluitingen die hieronder zijn aangegeven **VOORDAT** u het instrument aanzet.

## Een hoofdtelefoon aansluiten (PHONES/OUTPUT-aansluiting)

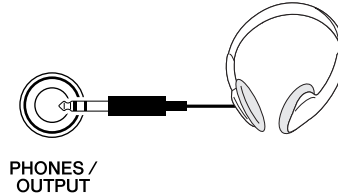

De luidsprekers van het instrument worden automatisch uitgeschakeld wanneer u een stekker in deze aansluiting steekt. De PHONES/OUTPUT-aansluiting functioneert ook als externe uitgang. U kunt de PHONES/OUTPUT-aansluiting verbinden met een keyboardversterker, stereo-installatie, mengpaneel, taperecorder of een ander lijnniveau-audioapparaat. Het uitgangssignaal van het instrument wordt dan naar dat apparaat gestuurd.

### **WAARSCHUWING**

- Luister niet gedurende langere tijd via de hoofdtelefoon met een hoog volume. Dit kan niet alleen vermoeiend voor de oren zijn, maar kan ook uw gehoor beschadigen.

### **LET OP**

- Zet, om beschadiging van de luidsprekers te voorkomen, de volumeregeling van het externe apparaat op de minimumstand voordat u de aansluiting maakt. Het negeren van deze waarschuwingen kan leiden tot elektrische schokken of beschadiging van apparatuur. Stel, als de apparatuur weer aan staat, het gewenste volume in door geleidelijk tijdens het spelen het volume weer te verhogen.

## Een voetschakelaar aansluiten (SUSTAIN-aansluiting)

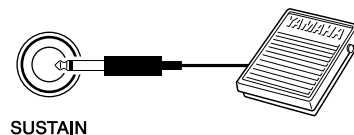

De sustain-functie stelt u in staat een natuurlijke sustain te maken door terwijl u speelt een voetschakelaar in te drukken. Sluit een Yamaha FC4- of FC5-voetschakelaar op deze aansluiting aan en gebruik deze om de sustain in en uit te schakelen.

### **OPMERKING**

- Zorg dat het pedaal juist is aangesloten op de SUSTAIN-aansluiting vóór u het instrument aanzet.
- Houd de voetschakelaar niet ingedrukt op het moment dat u het instrument aanzet. Hierdoor zou de polariteit van de voetschakelaar worden omgedraaid, wat een omgekeerde werking tot gevolg heeft.

## Aansluiten op een computer (USB-aansluiting)

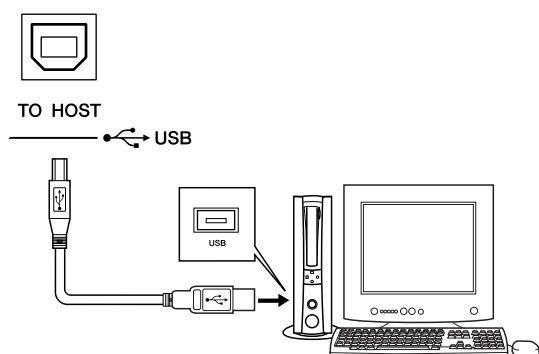

Als u een verbinding maakt tussen de USB-aansluiting van het instrument en de USB-aansluiting van een computer, kunt u speeldata en songbestanden tussen deze twee overdragen (pagina 96). Om data uit te wisselen via USB, gaat u als volgt te werk:

- Controleer eerst of de **POWER-schakelaar** van het instrument op **OFF** staat en sluit vervolgens het instrument met een USB-kabel aan op de computer. Nadat u de passende aansluitingen hebt gemaakt, kunt u het instrument aanzetten.
- Installeer het **USB MIDI-stuurprogramma** vanaf cd-rom op de computer (zie pagina 101).
- Installeer het **MusicSoft Downloader** vanaf de website op de computer (zie pagina 103).

## De apparatuur aanzetten

Zet het volume laag door de **[MASTER VOLUME]**-regelaar naar links te draaien en druk op de **[STANDBY/ON]**-schakelaar om het instrument aan te zetten. Druk opnieuw op de **[STANDBY/ON]**-schakelaar om het instrument uit te zetten.

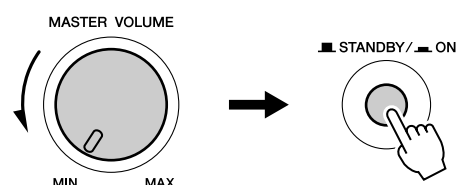

Back-updata in het flashgeheugen worden in het instrument geladen als dit wordt aanzet. Als er geen back-updata aanwezig zijn in het flashgeheugen, worden alle instrumentinstellingen teruggezet naar de fabrieksinstellingen als het instrument wordt aanzet.

### **LET OP**

- Zelfs als de schakelaar in de 'STANDBY'-positie staat, loopt er nog een minimale hoeveelheid stroom door het instrument. Als u het instrument gedurende een lange tijd niet gebruikt, zorg er dan voor dat u de netadapter uit het stopcontact haalt.

### **LET OP**

- Probeer nooit het instrument uit te zetten als het bericht 'Writing...' op de display te zien is. Als u dit doet, kunt u het flashgeheugen beschadigen en kunnen data verloren gaan.

## De displaytaal veranderen

U kunt op dit instrument Engels of Japans als displaytaal selecteren. De standaard displaytaal is Engels, maar als u overschakelt naar Japans worden de songteksten, bestandsnamen en enkele meldingen in het Japans weergegeven (indien van toepassing).

- 1 Druk op de [FUNCTION]-knop.

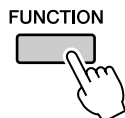

- 2 Druk op de CATEGORY [◀]- en [▶]-knoppen zo vaak als nodig is om het item 'Language' weer te geven.  
De displaytaal die momenteel is geselecteerd, wordt onder het item 'Language' weergegeven.

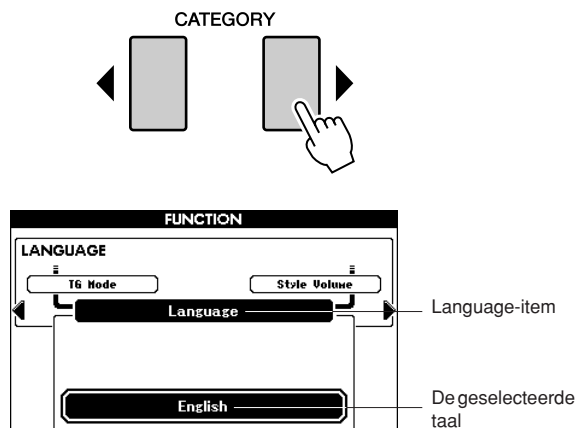

- 3 Selecteer een displaytaal.  
Met de knop [+] selecteert u Engels en met de knop [-] selecteert u Japans.  
De geselecteerde taal wordt opgeslagen in het interne flashgeheugen zodat de instelling behouden blijft, zelfs als het instrument wordt uitgezet.



- 4 Druk op de [EXIT]-knop om naar de MAIN-display terug te keren.

## Het LCD-contrast aanpassen

Gebruik de LCD CONTRAST-regelaar op het achterpaneel van het instrument om de leesbaarheid van de display optimaal in te stellen.

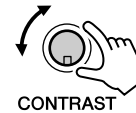

### ⚠ LET OP

- Langdurig in het donker naar de display kijken, kan vermoeidheid van de ogen veroorzaken of het gezichtsvermogen beschadigen. Gebruik het instrument met zo veel mogelijk omgevingslicht en rust regelmatig.

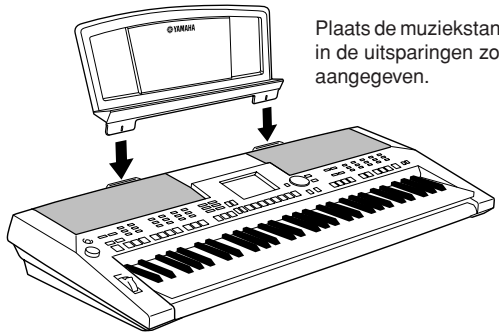
**● Muziekstandaard**

Plaats de muziekstandaard  
in de uitsparingen zoals  
aangegeven.



# Bedieningspaneel en aansluitingen

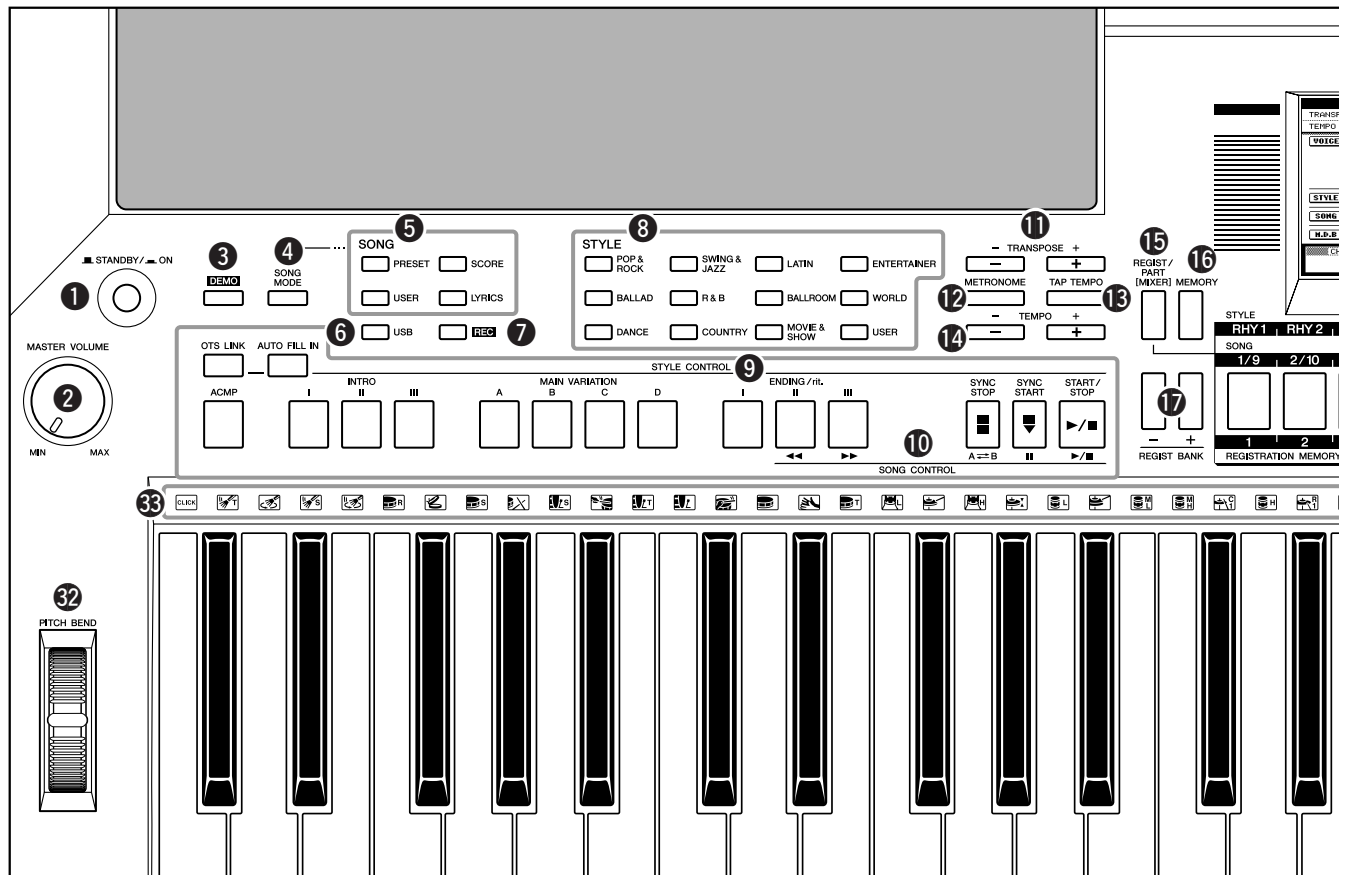

## Voorpaneel

- ① [STANDBY/ON]-schakelaar ..... pagina 16
- ② [MASTER VOLUME]-regelaar .. pagina 16, 40
- ③ [DEMO]-knop ..... pagina 16
- ④ [SONG MODE]-knop ..... pagina 27
- ⑤ SONG
  - [PRESET]-, [USER]-knoppen ..... pagina 27
  - [SCORE]-knop ..... pagina 30
  - [LYRICS]-knop ..... pagina 31
- ⑥ [USB]-knop ..... pagina 27
- ⑦ [REC]-knop ..... pagina 33
- ⑧ STYLE ..... pagina 22
- ⑨ STYLE CONTROL
  - [OTS LINK]-knop ..... pagina 58
  - [AUTO FILL IN]-knop ..... pagina 55
  - [ACMP]-knop ..... pagina 23
  - INTRO [I]-[III] knoppen ..... pagina 55
  - MAIN VARIATION [A]-[D] knoppen ..... pagina 55
  - ENDING/rit. [I]-[III] knoppen ..... pagina 55
  - [SYNC STOP]-knop ..... pagina 57
  - [SYNC START]-knop ..... pagina 23, 56
  - [START/STOP]-knop ..... pagina 22, 41
- ⑩ SONG CONTROL
  - [◀◀]-knop ..... pagina 28
  - [▶▶]-knop ..... pagina 28
  - [A ↔ B]-knop ..... pagina 73
  - [||]-knop ..... pagina 28
  - [▶/■]-knop ..... pagina 28, 41
- ⑪ TRANSPOSE [+] en [-] knoppen ... pagina 53
- ⑫ [METRONOME]-knop ..... pagina 49
- ⑬ [TAP TEMPO]-knop ..... pagina 51
- ⑭ TEMPO [+] en [-] knoppen ..... pagina 49
- ⑮ [REGIST/PART [MIXER]]-knop ..... pagina 74
- ⑯ [MEMORY]-knop ..... pagina 77
- ⑰ REGIST BANK [+] en [-] knoppen ..... pagina 77
- ⑱ Stijl-/songgedeelte [1/9]-[8/16]/REGISTRATION MEMORY [1]-[8] knoppen ..... pagina 77
- ⑲ Display ..... pagina 12, 42
- ⑳ [EXIT]-knop ..... pagina 42
- ㉑ Draaiknop ..... pagina 41
- ㉒ [+ / YES]- en [- / NO]-knoppen ..... pagina 41

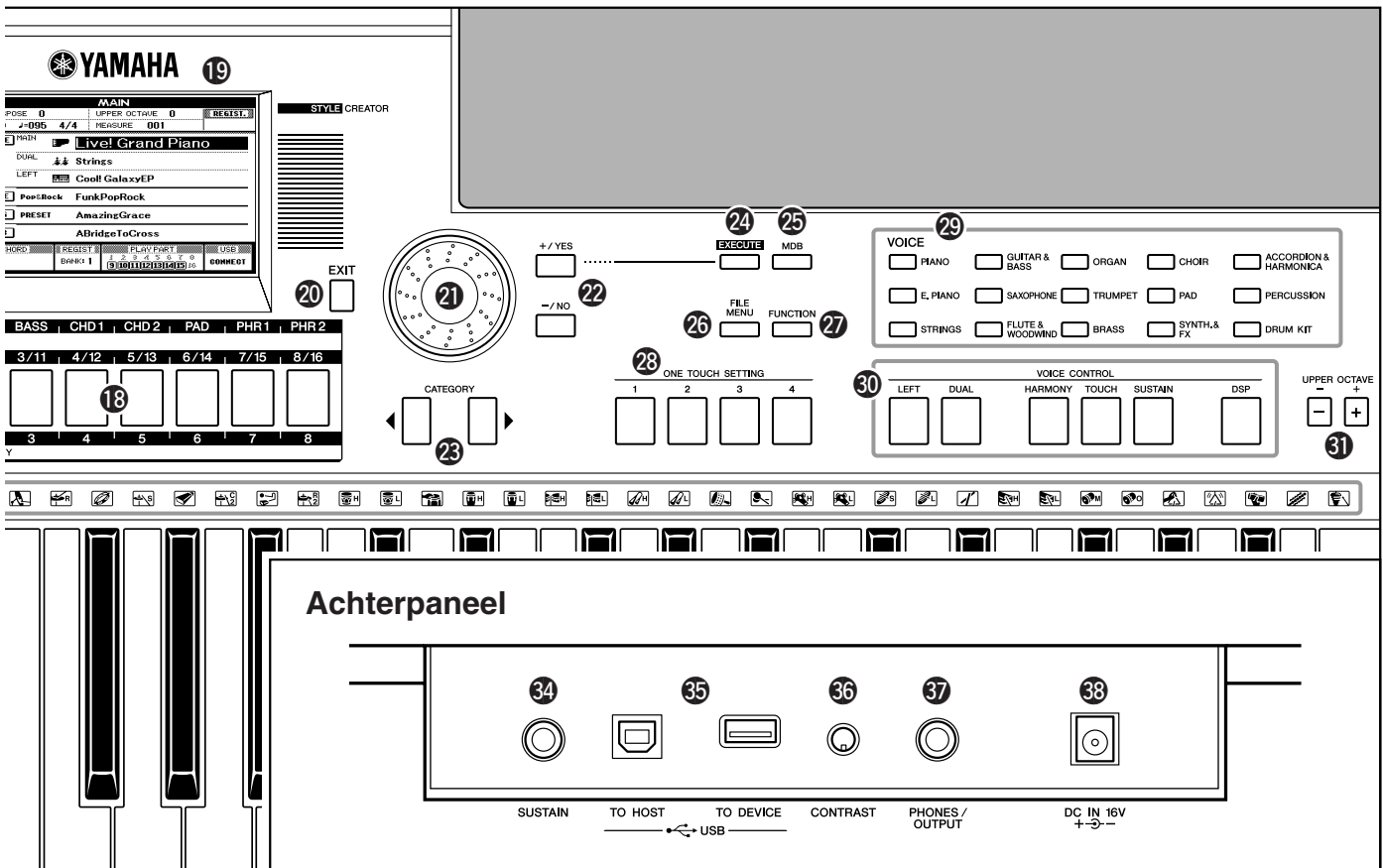

- 23 CATEGORY [◀]- en [▶]-knoppen... pagina 41
- 24 [EXECUTE]-knop..... pagina 68
- 25 [MDB]-knop ..... pagina 26
- 26 [FILE MENU]-knop ..... pagina 83
- 27 [FUNCTION]-knop ..... pagina 80
- 28 ONE TOUCH SETTING [1]-[4] knoppen  
..... pagina 58
- 29 VOICE..... pagina 17
- 30 VOICE CONTROL  
[LEFT]-knop..... pagina 19  
[DUAL]-knop ..... pagina 18  
[HARMONY]-knop ..... pagina 44  
[TOUCH]-knop ..... pagina 51  
[SUSTAIN]-knop ..... pagina 47  
[DSP]-knop ..... pagina 47
- 31 UPPER OCTAVE [+] en [-] knoppen  
..... pagina 54
- 32 [PITCH BEND]-wiel ..... pagina 48
- 33 Drumkit ..... pagina 21

### Achterpaneel

- 34 SUSTAIN-aansluiting ..... pagina- 10
- 35 USB TO HOST- en TO DEVICE-  
aansluitingen ..... pagina 90
- 36 CONTRAST-regelaar ..... pagina 12
- 37 PHONES/OUTPUT-aansluiting ..... pagina 10
- 38 DC IN 16V-aansluiting..... pagina 10

# Songs afspelen

Dit instrument bevat een demonstratiesong. Laten we beginnen met het afspelen van de demonstratiesong.

## 1 Druk op de [STANDBY/ON]-knop totdat deze in de stand ON wordt vergrendeld.

De hoofddisplay verschijnt op het LCD-scherm.

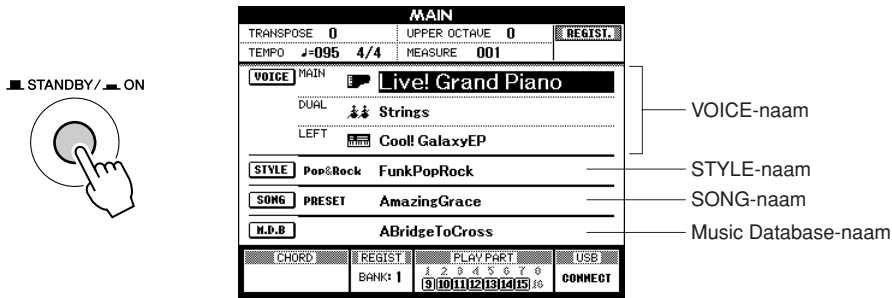

## 2 Druk op de [DEMO]-knop om de demo te starten.

De Demo-display verschijnt op het LCD-scherm.

Schuif de [MASTER VOLUME]-regelaar tijdens het bespelen van het instrument geleidelijk omhoog tot het gewenste luisterniveau.

Als het einde van de demosong is bereikt, wordt opnieuw begonnen met afspelen.



## 3 Druk op de [▶/■]-knop om de demo te stoppen.

Het instrument schakelt automatisch terug naar de hoofddisplay.

### OPMERKING

- De [DEMO]-knop werkt niet als de Demo Cancel-functie is ingeschakeld. (Zie pagina 82.)

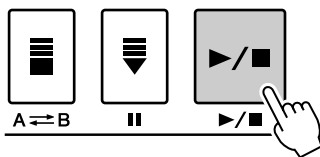



Naast piano, orgel en andere 'normale' toetseninstrumenten bevat dit instrument een groot aantal realistische voices zoals gitaar, bas, strijkinstrumenten, saxofoon, trompet, drums en percussie, geluidseffecten en een grote verscheidenheid aan andere muziekgeluiden.

## Een voice selecteren en spelen

Met deze handeling selecteert u een hoofdvoice en speelt u deze op het keyboard.

### 1 Selecteer de gewenste voicecategorie in het Voice-gedeelte en druk op de desbetreffende knop.

De Main Voice-selectiedisplay wordt weergegeven.  
De naam van de momenteel geselecteerde categorie, en het nummer en de naam van de geselecteerde voice zijn gemarkeerd.  
Selecteer voor dit voorbeeld de category 'Flute&Woodwind'.

**OPMERKING**

- Druk op een andere categorieknop als u naar een andere voicecategorie wilt gaan.

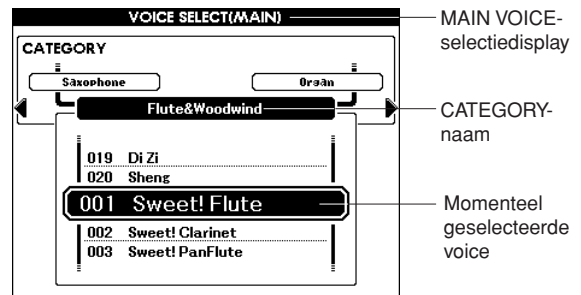
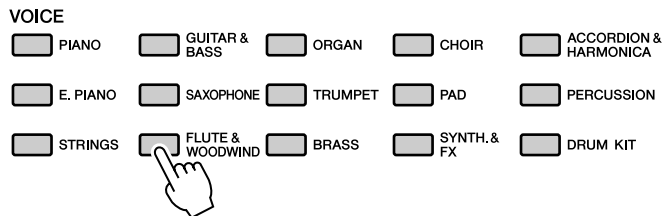

### 2 Selecteer de voice waarmee u wilt spelen.

Kijk naar de geselecteerde voicenaam en draai aan de draaiknop.  
De beschikbare voices worden geselecteerd en na elkaar weergegeven.  
De voice die u hier selecteert, wordt de hoofdvoice.  
Selecteer voor dit voorbeeld de voice '010 Flute'.

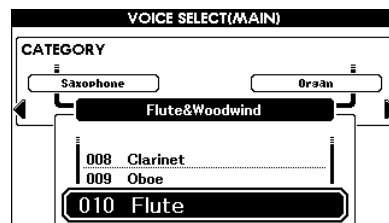
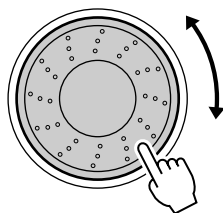

### 3 Bespeel het keyboard.

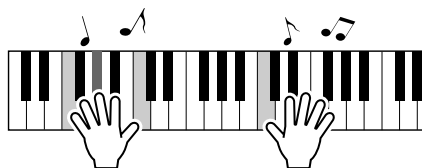

Selecteer en speel uiteenlopende voices.  
Druk op de [EXIT]-knop om naar de hoofddisplay terug te keren.

## Twée voices tegelijkertijd bespelen - DUAL

Hiermee kunt u een tweede voice selecteren die wordt afgespeeld naast de hoofdvoice. Deze tweede voice wordt de dual-voice genoemd.

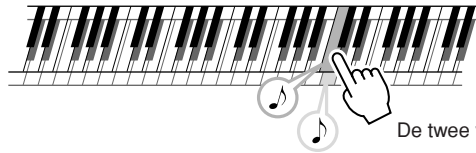

De twee voices klinken tegelijkertijd

### 1 Druk op de [DUAL]-knop.

Met de [DUAL]-knop wordt de dual-voice aan- of uitgezet. Als Dual Voice is ingeschakeld, brandt de [DUAL]-knop. De geselecteerde dual-voice wordt tegelijkertijd met de hoofdvoice weergegeven wanneer u het keyboard bespeelt.

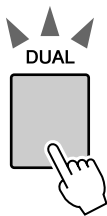

De [DUAL]-knop brandt

### 2 Houd de [DUAL]-knop langer dan een seconde ingedrukt.

De Dual Voice-selectiedisplay wordt weergegeven. De naam van de momenteel geselecteerde categorie, en het nummer en de naam van de geselecteerde voice zijn gemarkeerd.

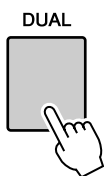

Langer dan een seconde ingedrukt houden

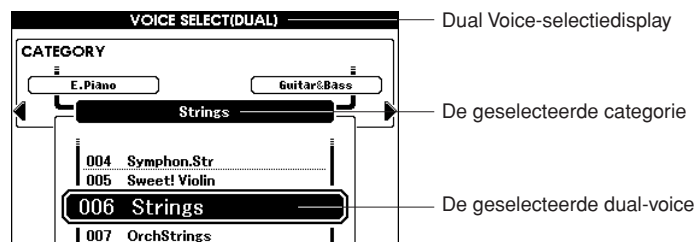

Dual Voice-selectiedisplay

De geselecteerde categorie

De geselecteerde dual-voice

### 3 Selecteer de gewenste voicecategorie in het Voice-gedeelte en druk op de desbetreffende knop.

Selecteer voor dit voorbeeld de categorie 'Percussion'.

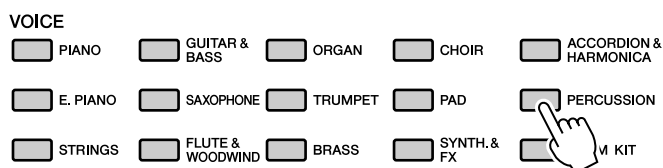

## 4 Selecteer de voice waarmee u wilt spelen.

Kijk naar de geselecteerde voicenaam en draai aan de draaiknop.  
De beschikbare voices worden geselecteerd en na elkaar weergegeven.  
De voice die u hier selecteert, wordt de dual-voice.  
Selecteer voor dit voorbeeld de voice '003 Marimba'.

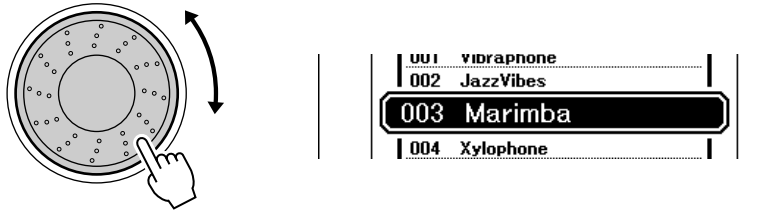

## 5 Bespeel het keyboard.

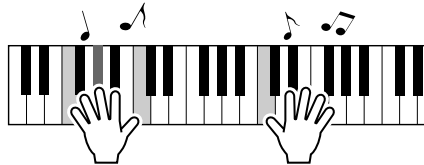

Probeer eens diverse dual-voices te selecteren en te bespelen.

Druk op de [EXIT]-knop om naar de hoofddisplay terug te keren.

## Verschillende voices met de linker- en rechterhand bespelen - LEFT

In de Left-modus kunt u links en rechts van het 'splitpunt' op het keyboard verschillende voices bespelen. Rechts van het splitpunt kunt u de hoofdvoice en dual-voice bespelen. De voice die u links van het splitpunt bespeelt, wordt de linkervoice genoemd. U kunt de instelling voor het splitpunt naar wens wijzigen (pagina 59).

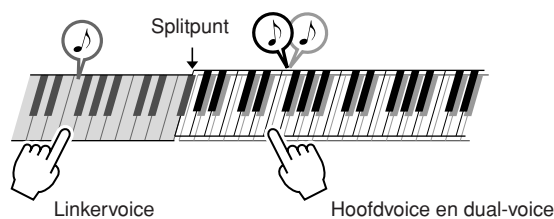

## 1 Druk op de [LEFT]-knop.

Met de [LEFT]-knop wordt de linkervoice aan- of uitgezet.  
De geselecteerde linkervoice klinkt als u toetsen links van het splitpunt op het keyboard bespeelt.

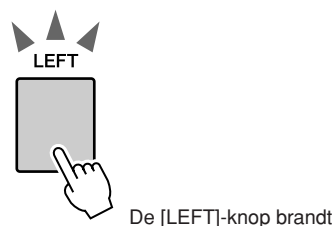

De [LEFT]-knop brandt

## 2 Houd de [LEFT]-knop langer dan een seconde ingedrukt.

De LEFT Voice-selectiedisplay wordt weergegeven.  
De naam van de momenteel geselecteerde categorie, en het nummer en de naam van de geselecteerde voice zijn gemarkeerd.

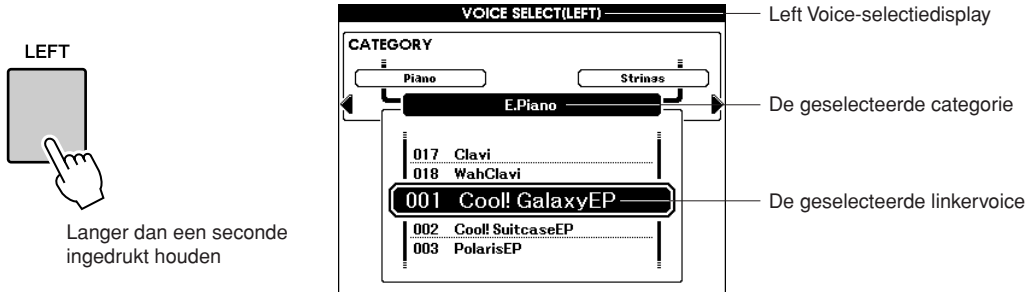

## 3 Selecteer de gewenste voicecategorie in het VOICE-gedeelte en druk op de desbetreffende knop.

Selecteer voor dit voorbeeld de categorie 'Guitar&Bass'.

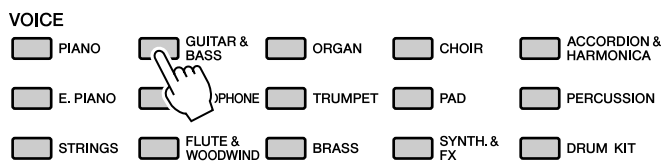

## 4 Selecteer de voice waarmee u wilt spelen.

Kijk naar de geselecteerde voicenaam en draai aan de draaiknop.  
De beschikbare voices worden geselecteerd en na elkaar weergegeven.  
De voice die u hier selecteert, wordt de linkervoice.  
Selecteer voor dit voorbeeld de voice '041 FolkGuitar'.

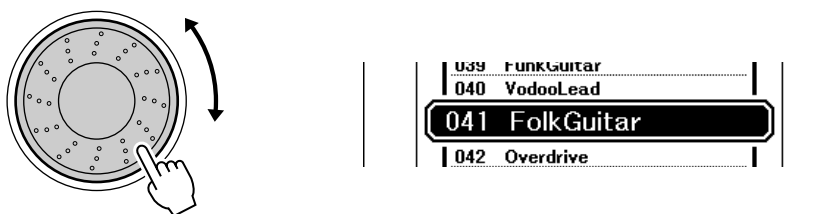

## 5 Bespeel het keyboard.

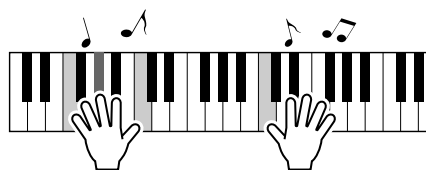

Probeer de geselecteerde linkervoice te spelen.

Druk op de [EXIT]-knop om naar de hoofddisplay terug te keren.

## Drumkits bespelen

Drumkits zijn verzamelingen drum- en percussie-instrumenten. Wanneer u bijvoorbeeld een viool of een ander gebruikelijk instrument kiest, bijvoorbeeld als hoofdvoice, geven alle toetsen het geluid van dezelfde viool op verschillende toonhoogten. Selecteert u echter een drumkit als hoofdvoice, dan geeft iedere toets een geluid van een verschillende drum of ander percussie-instrument.

### 1 Druk op de [DRUM KIT]-knop.

De categorie 'Drum Kit' wordt weergegeven.

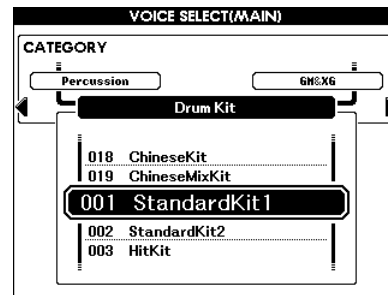
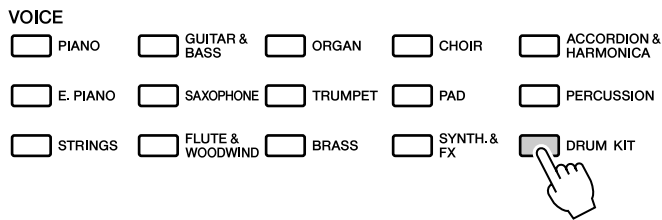

### 2 Draai aan de draaiknop en selecteer de drumkit die u wilt afspelen (001-019).

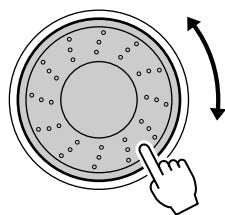

#### Drumkitoverzicht

| Voice nr. | Drumkitnaam   | Voice nr. | Drumkitnaam | Voice nr. | Drumkitnaam  | Voice nr. | Drumkitnaam         |
|-----------|---------------|-----------|-------------|-----------|--------------|-----------|---------------------|
| 001       | Standard Kit1 | 006       | Room Kit    | 011       | Symphony Kit | 016       | Arabic Mixture Kit  |
| 002       | Standard Kit2 | 007       | Rock Kit    | 012       | Cuban Kit    | 017       | Indian Kit          |
| 003       | Hit Kit       | 008       | Electro Kit | 013       | PopLatin Kit | 018       | Chinese Kit         |
| 004       | Jazz Kit      | 009       | Analog Kit  | 014       | Arabic Kit   | 019       | Chinese Mixture Kit |
| 005       | Brush Kit     | 010       | Dance Kit   | 015       | Arabic Kit2  |           |                     |

### 3 Probeer elke toets en laat u verrassen door de drumkit.

Een goede drumkit om mee te beginnen is 001, Standard Kit 1.

Voorbeeld: 001 Standard Kit 1

#### OPMERKING

- Zie het drumkitoverzicht op pagina 120.

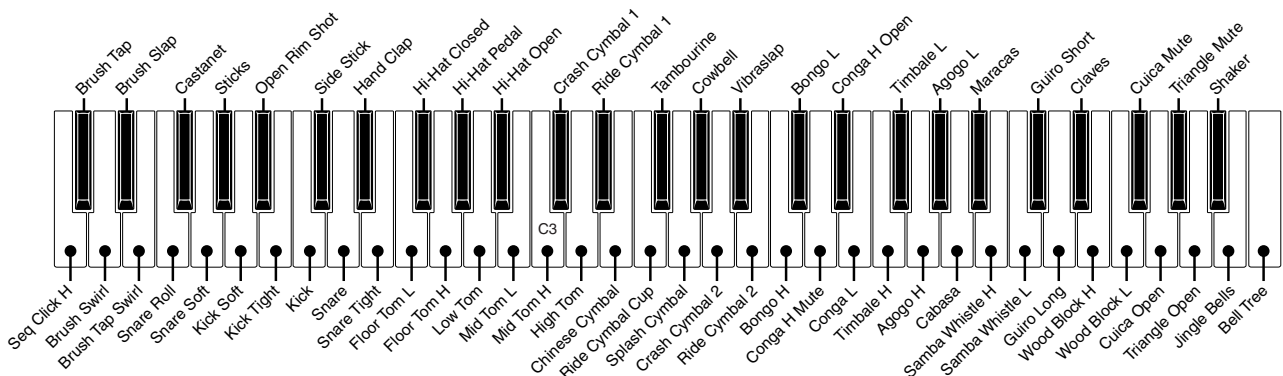



# Stijlen spelen

Dit instrument bevat een functie voor automatische begeleiding waarmee geschikte 'stijlen' (ritme + bas + akkoordenbegeleiding) worden afgespeeld wanneer u met de linkerhand akkoorden speelt. U kunt kiezen uit 176 verschillende stijlen met een verscheidenheid aan muziekgenres en maatsoorten (voor een volledig overzicht van de beschikbare stijlen, zie pagina 125). U kunt ook kiezen uit de originele stijlen die u zelf hebt gecreëerd. U kunt als volgt de functie voor automatische begeleiding gebruiken.

## Het ritme van een stijl selecteren

Bijna alle stijlen hebben een ritmepartij. U kunt kiezen uit een grote verscheidenheid aan ritmetypen - rock, blues, samba en nog veel meer. Laten we beginnen door te luisteren naar het basisritme. De ritmepartij bestaat uitsluitend uit percussie-instrumenten.

### 1 Selecteer de gewenste stijlcategorie in het Style-gedeelte en druk op de desbetreffende knop.

De Style-selectiedisplay wordt weergegeven.

De naam van de momenteel geselecteerde categorie, en het nummer en de naam van de geselecteerde stijl zijn gemarkeerd.

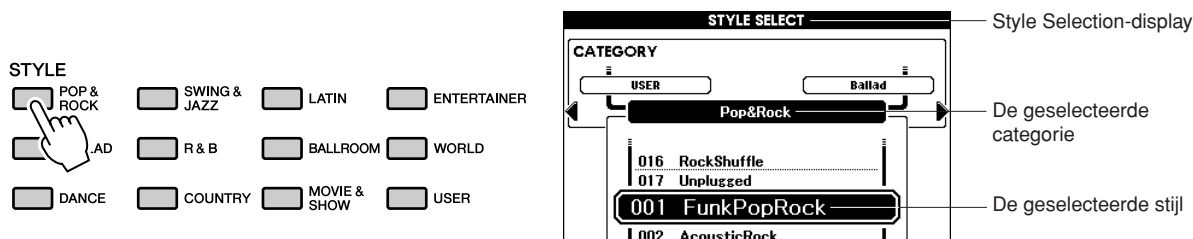

De door u gecreëerde stijlen zijn opgeslagen op de [USER]-knop.

### 2 Selecteer de stijl waarmee u wilt spelen.

Kijk naar de geselecteerde stijlnaam en draai aan de draaiknop. De beschikbare stijlen worden geselecteerd en na elkaar weergegeven. Zie het stijloverzicht op pagina 125.

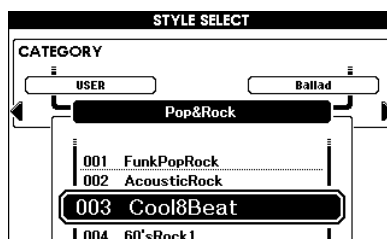
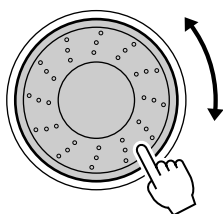

### 3 Druk op de [START/STOP]-knop.

Het ritme van de stijl wordt afgespeeld.

Om het afspelen te stoppen, drukt u nogmaals op de [START/STOP]-knop.

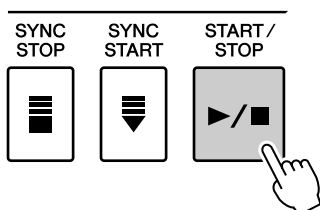

## Meespelen met een stijl

Op de vorige pagina hebt u geleerd hoe u het ritme van een stijl kunt selecteren. We laten u nu zien hoe u een bas- en akkoordbegeleiding aan een basisritme kunt toevoegen voor een volle en rijke begeleiding waarbij u kunt meespelen.

### 1 Selecteer de gewenste stijlcategorie in het Style-gedeelte en druk op de desbetreffende knop.

Druk op de [EXIT]-knop om naar de hoofddisplay terug te keren.

### 2 Zet de automatische begeleiding aan.

Druk op de [ACMP]-knop.

Druk nogmaals op deze knop om de automatische begeleiding uit te zetten.



De [ACMP]-knop brandt.

#### ● Als de automatische begeleiding aan staat...

Wordt het gedeelte links van het splitpunt (54 : F#2) het 'gedeelte voor automatische begeleiding' dat alleen wordt gebruikt voor het aangeven van de begeleidingsakkoorden.

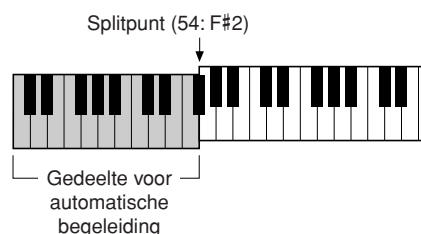

#### OPMERKING

- U kunt het splitpunt wijzigen; zie pagina 59.

### 3 Zet Sync Start (synchroon starten) aan.

Druk op de [SYNC START]-knop om de Sync Start-functie aan te zetten.

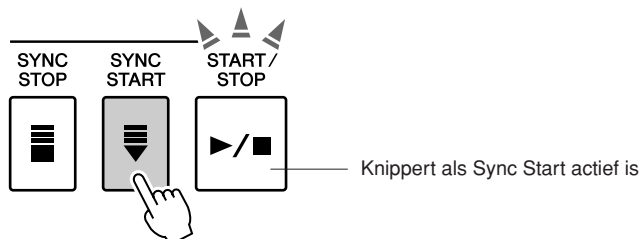

Als Sync Start actief is, begint de bas- en akkoordbegeleiding in een bepaalde stijl te spelen zodra u links van het splitpunt op het keyboard een toets indrukt. Als u Sync Start wilt annuleren of uitschakelen, drukt u nogmaals op de knop om de Sync Start-functie uit te zetten.

## 4 Speel met de linkerhand een akkoord om de stijl te starten.

Ook als u geen akkoorden kent, kunt u toch akkoorden 'spelen'. Dit instrument herkent een enkele noot als akkoord. Druk links van het splitpunt een tot drie toetsen tegelijkertijd in. Het akkoord past zich vervolgens aan de noten aan die u met uw linkerhand speelt.

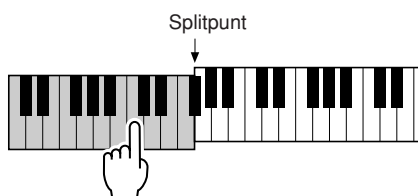

## 5 Speel met uw linkerhand verschillende akkoorden, terwijl u met uw rechterhand een melodie speelt.

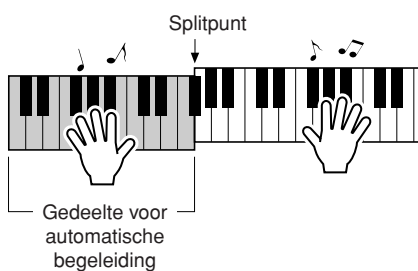

## 6 Als u klaar bent, drukt u op de [START/STOP]-knop om het afspelen van een stijl te stoppen.

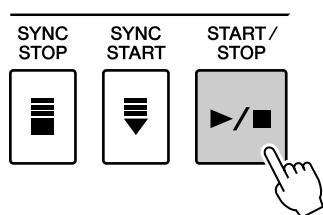

U kunt ook van 'stijlsectie' wisselen om variatie aan te brengen in de begeleiding.  
Zie 'Patroonvariaties (secties)' op pagina 55.



## Akkoorden voor automatische begeleiding spelen

Akkoorden voor automatische begeleiding kunnen op twee manieren worden gespeeld:

- **Gemakkelijke akkoorden**
- **Standaardakkoorden**

Het instrument herkent automatisch de verschillende soorten akkoorden.

Het keyboard links van het splitpunt (standaard: 54/F#2) wordt het 'begeleidingsgedeelte'.

Speel begeleidingsakkoorden op dit gedeelte van het keyboard.

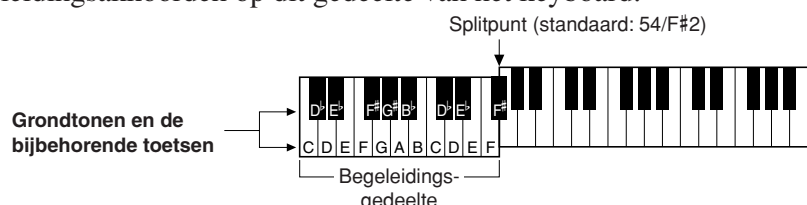

### ■ Gemakkelijke akkoorden .....

Met deze methode kunt u in het begeleidingsgedeelte van het keyboard met één, twee of drie vingers gemakkelijk akkoorden spelen.

|                       |  |
|-----------------------|--|
| <b>C</b>              | <ul style="list-style-type: none"> <li>• <b>Een majeurakkoord spelen</b><br/>Speel de grondtoon van het akkoord.</li> <li>• <b>Een mineurakkoord spelen</b><br/>Speel de grondtoon van het akkoord met de dichtstbijzijnde zwarte noot links ervan.</li> <li>• <b>Een septiemakkoord spelen</b><br/>Speel de grondtoon van het akkoord met de dichtstbijzijnde witte noot links ervan.</li> <li>• <b>Een mineurseptiemakkoord spelen</b><br/>Druk de grondtoon van het desbetreffende akkoord in met de dichtstbijzijnde witte en zwarte noot links ervan (drie in totaal).</li> </ul> |
|                       |  |
| <b>C<sub>m</sub></b>  |  |
|                       |  |
| <b>C<sub>7</sub></b>  |  |
|                       |  |
| <b>C<sub>m7</sub></b> |  |
|                       |  |

### ■ Standaardakkoorden .....

Met deze methode kunt u de begeleiding verzorgen door akkoorden te spelen met een normale vingerzetting in het begeleidingsgedeelte van het keyboard.

#### ● Standaardakkoorden spelen [voorbeeld van 'C'-akkoorden]

|                                      |                                       |                                       |                                      |
|--------------------------------------|---------------------------------------|---------------------------------------|--------------------------------------|
| <b>C</b>                             | <b>Cadd9</b>                          | <b>C<sub>6</sub></b>                  | <b>C<sub>6</sub><sup>(9)</sup></b>   |
|                                      |                                       |                                       |                                      |
| <b>C<sub>M7</sub></b>                | <b>C<sub>M7</sub><sup>(9)</sup></b>   | <b>C<sub>M7</sub><sup>(#11)</sup></b> | <b>C<sub>M7</sub><sup>(-5)</sup></b> |
|                                      |                                       |                                       |                                      |
| <b>C<sub>M7</sub><sup>(-5)</sup></b> | <b>C<sub>sus4</sub></b>               | <b>C<sub>aug</sub></b>                | <b>C<sub>M7aug</sub></b>             |
|                                      |                                       |                                       |                                      |
| <b>C<sub>m</sub></b>                 | <b>C<sub>m</sub>add9</b>              | <b>C<sub>m6</sub></b>                 | <b>C<sub>m7</sub></b>                |
|                                      |                                       |                                       |                                      |
| <b>C<sub>m7</sub><sup>(9)</sup></b>  | <b>C<sub>m7</sub><sup>(11)</sup></b>  | <b>C<sub>mM7</sub></b>                | <b>C<sub>mM7</sub><sup>(9)</sup></b> |
|                                      |                                       |                                       |                                      |
| <b>C<sub>m7</sub><sup>(-5)</sup></b> | <b>C<sub>mM7</sub><sup>(-5)</sup></b> | <b>C<sub>dim</sub></b>                | <b>C<sub>dim7</sub></b>              |
|                                      |                                       |                                       |                                      |
| <b>C<sub>7</sub></b>                 | <b>C<sub>7</sub><sup>(9)</sup></b>    | <b>C<sub>7</sub><sup>(-13)</sup></b>  | <b>C<sub>7</sub><sup>(9)</sup></b>   |
|                                      |                                       |                                       |                                      |
| <b>C<sub>7</sub><sup>(#11)</sup></b> | <b>C<sub>7</sub><sup>(13)</sup></b>   | <b>C<sub>7</sub><sup>(#9)</sup></b>   | <b>C<sub>7</sub><sup>(-5)</sup></b>  |
|                                      |                                       |                                       |                                      |
| <b>C<sub>7aug</sub></b>              | <b>C<sub>7sus4</sub></b>              | <b>C<sub>7sus2</sub></b>              |                                      |
|                                      |                                       |                                       |                                      |

\* Nooten tussen haakjes ( ) zijn optioneel, de akkoorden worden ook zonder deze noten herkend.

#### ● Meervoudige vingerzetting en Volledig keyboard

Hiermee kunt u het begeleidingsgedeelte van het keyboard voor het afspelen van akkoorden selecteren.

(Zie het gedeelte 'Chord Fingering' in de lijst met functie-instellingen op pagina 81.)

**Multi Fingering (Meervoudige vingerzetting):** zoals hierboven is uitgelegd, worden de toetsen links van het splitpunt (standaard: 54, F#2) het begeleidingsgedeelte. Deze methode laat u de begeleidingsakkoorden spelen in het desbetreffende gedeelte van het keyboard; het is de standaardinstelling van het instrument.

**Full Keyboard (Volledig keyboard):** hiermee kunt u de begeleidingsakkoorden overal op het keyboard spelen.



# Spelen met behulp van de muziekdatabank

Als u muziek wilt spelen in uw favoriete stijl maar u niet zeker weet welke voice en stijl het beste passen bij het soort muziek dat u wilt spelen, kunt u de gewenste stijl selecteren in de muziekdatabank. De paneelinstellingen worden automatisch aangepast aan de ideale combinatie van sounds en stijl!

## 1 Druk op de [MDB]-knop.

De Music Database-selectiedisplay wordt weergegeven. De naam van de momenteel geselecteerde categorie, en het nummer en de naam van de geselecteerde MDB zijn gemarkeerd.

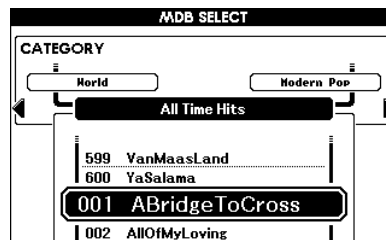
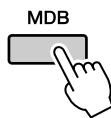

## 2 Selecteer de muziekdatabank die past bij de gewenste muziekstijl of het type muziek dat u wilt spelen.

Druk op de [◀], [▶]-categori knop als u een andere MDB-categorie wilt selecteren.

Raadpleeg het muziekdatabankoverzicht op pagina 126 van de handleiding, en selecteer een muziekdatabank met de draaiknop. Selecteer een muziekdatabank die past bij de stijl van de song die u wilt spelen. Selecteer voor dit voorbeeld '315 BigKissForDream' in de categorie Swing.

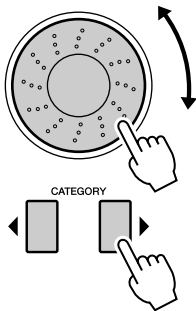

## 3 Speel met uw linkerhand de akkoorden en met uw rechterhand de melodie.

De swingstijl wordt afgespeeld wanneer u links van het splitpunt een linkerhandakkoord aanslaat (pagina 23). Raadpleeg pagina 25 voor informatie over het spelen van akkoorden.

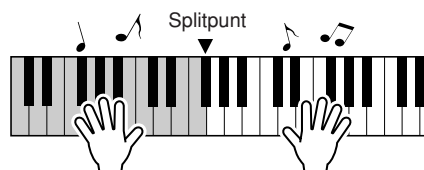

U kunt nu de toegewezen voice en stijl controleren door op de [EXIT]-knop te drukken, waardoor u naar de hoofddisplay terugkeert.

## 4 Druk op de [▶/■]-knop om het afspeelen te stoppen.

# Songs gebruiken

De term 'song' wordt bij dit instrument gebruikt voor de data die samen een muziekstuk vormen.  
In dit gedeelte wordt uitgelegd hoe u songs kunt selecteren en afspelen.

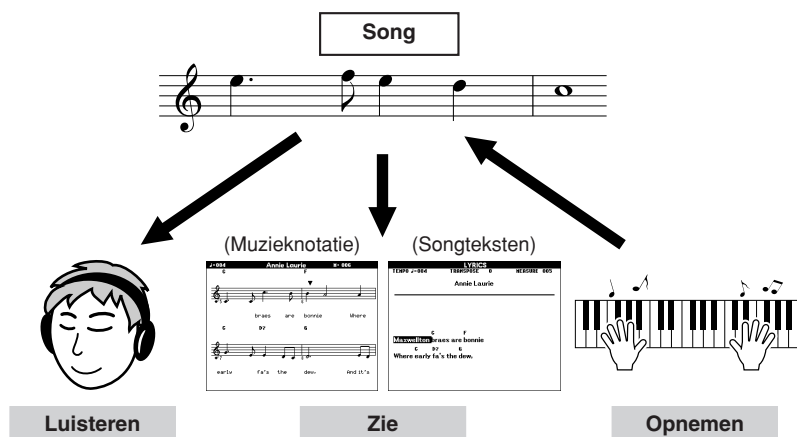

## Een song selecteren en beluisteren

### 1 Selecteer en druk op de songcategori knop die overeenkomt met het type song dat u wilt beluisteren.

[PRESET]: Er zijn 9 vooraf ingestelde songs beschikbaar.

[USER] : Dit geheugen bevat uw opgenomen songs en songs die van het USB-flashgeheugen of de computer zijn geladen.

[USB] : Dit geheugen bevat USB-songs als er een USB-flashgeheugenapparaat is aangesloten op de USB TO DEVICE-aansluiting.

De naam van het bestand in het USB-flashgeheugen kan worden weergegeven als u de data hebt opgeslagen in de hoofddirectory of op de volgende twee niveaus (zie pagina 91).

De Song Selection-display wordt weergegeven.

Het nummer en de naam van de geselecteerde song zijn gemarkeerd.

#### OPMERKING

- In de songmodus brandt de [SONG MODE]-knop. Als de stijlmodus is ingeschakeld, brandt deze knop niet.

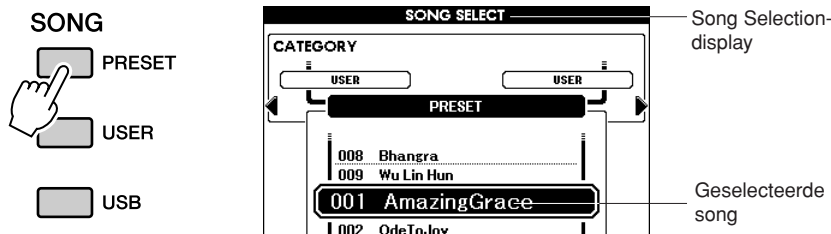
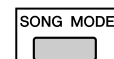

### 2 Selecteer een song.

Selecteer met de draaiknop de song die u wilt horen.

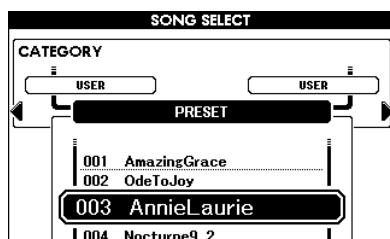
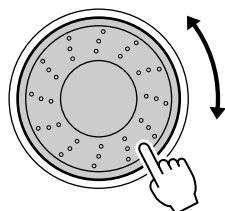

|        |  |
|--------|--|
| PRESET | Ingebouwde songs<br>1 Amazing Grace (Traditional)<br>2 OdeToJoy (L.v. Beethoven)<br>3 Annie Laurie (Traditional)<br>4 Nocturne 9-2 (Chopin)<br>5 Fossiles (Le Carnaval des Animaux) (C. Saint-Saëns)<br>6 Latin (Original)<br>7 Arabic (Original)<br>8 Bhangra (Original)<br>9 Wu Lin Hun (Original) |
| USER   | Gebruikerssongs (songs die u zelf hebt opgenomen) of songs die zijn overgebracht van USB-flashgeheugen of een computer (pagina 96-98)  |
| USB    | Songs in USB-flashgeheugen dat is aangesloten op het instrument (pagina 87, 89)  |

### 3 Beluister de song.

Druk op de [▶/■]-knop om de geselecteerde song af te spelen. U kunt het afspelen altijd stoppen door nogmaals op de [▶/■]-knop te drukken.

#### OPMERKING

- Sommige vooraf ingestelde songs zijn ingekort of bewerkt, en zijn daarom niet precies hetzelfde als het origineel.

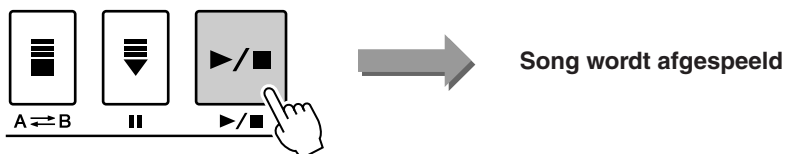

## Song snel vooruitspoelen, Snel terugspoelen en Pauze

Deze functies lijken op de knoppen van een cd-speler, waarmee u een song kunt vooruitspoelen [▶▶], terugspoelen [◀◀] en pauzeren [||].

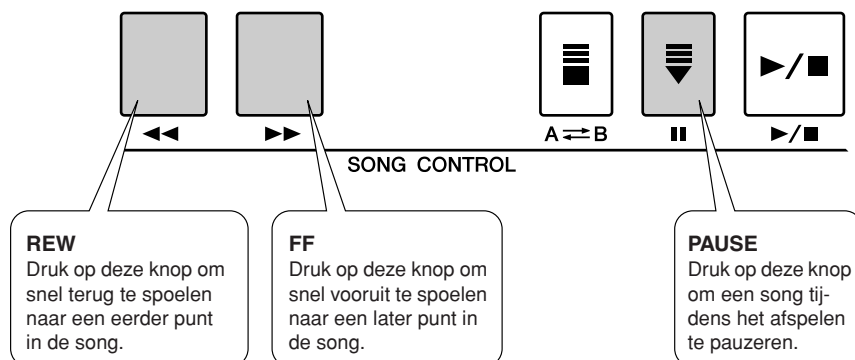

## Songtypen

De volgende vier songtypen zijn geschikt voor dit instrument.

- **Vooraf ingestelde songs** (de 9 songs die zijn ingebouwd in het instrument) ..... **Vooraf ingestelde songs 001-009.**
- **Gebruikerssongs** (opnamen van uw eigen spel) ..... **USER-songnummer 001-005.**
- **Geladen songs** (van een computer geladen songdata)..... **USER-songnummer 006-**
- **USB-songs** (songdata in het USB-flashgeheugen)..... **Songnummers**

Het onderstaande diagram geeft de basisprocedures aan voor het gebruik van de vooraf ingestelde songs, gebruikerssongs, geladen songs en USB-songs, van opslaan tot afspelen.

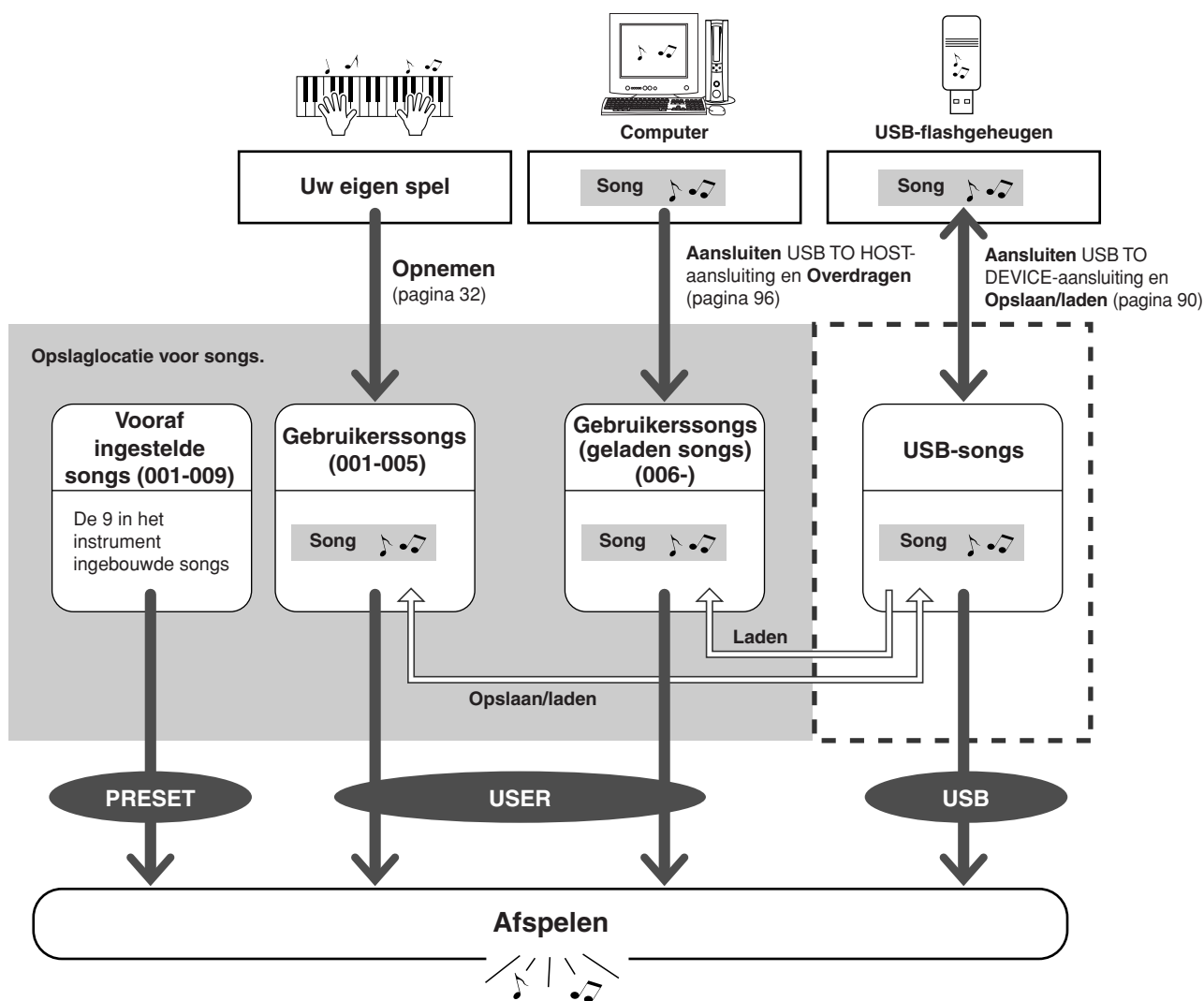

### OPMERKING

- Gebruikerssongs en geladen songbestanden van een computer worden opgeslagen in verschillende delen van het interne geheugen. Gebruikerssongs kunnen niet rechtstreeks worden overgebracht naar het gedeelte van het interne geheugen voor geladen songs, en omgekeerd.

## Het weergeven van songs in muzieknotatie

Dit instrument kan de songs in muzieknotatie (bladmuziek) weergeven.

Er kan ook bladmuziek worden weergegeven voor songs die zijn geladen van een USB-flashgeheugen of een computer.

### 1 Selecteer een song.

Volg stap 1 en 2 van de procedure die is beschreven op pagina 27.

### 2 Druk op de [SCORE]-knop om de muzieknotatie met een enkele notenbalk weer te geven.

De muzieknotatie kan op twee manieren worden weergegeven: met een enkele en met een dubbele notenbalk.

U kunt tussen deze weergaven schakelen door op de [SCORE]-knop te drukken.

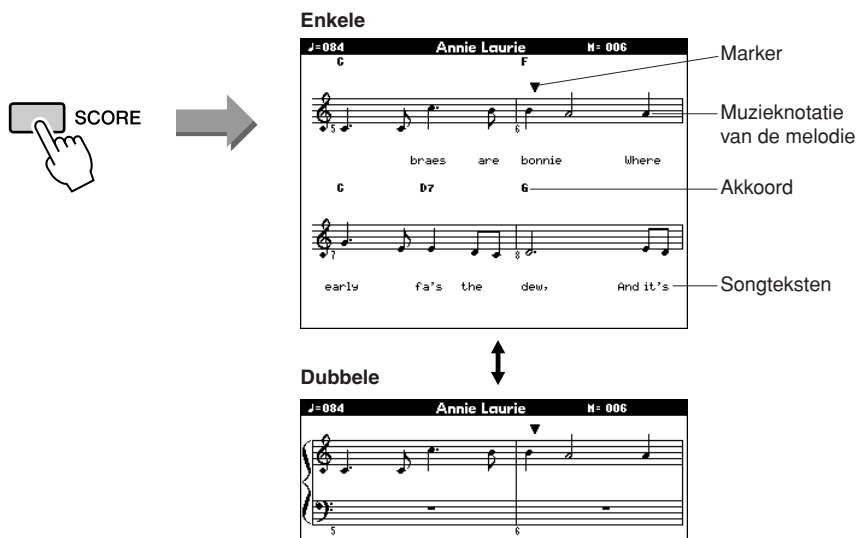

#### OPMERKING

- Bij een song met akkoord- en songtekstdata worden zowel de akkoorden als de songteksten weergegeven op de display voor muzieknotatie met een enkele notenbalk.
- Als een song veel songteksten bevat, worden deze per maat in twee rijen weergegeven.
- Sommige songteksten of akkoorden kunnen zijn afgekort als de geselecteerde song te veel tekst bevat.
- Kleine noten die moeilijk te lezen zijn, kunt u beter leesbaar maken door middel van de quantize-functie (pagina 82).

#### OPMERKING

- Bij een dubbele notenbalk worden geen songteksten weergegeven.

### 3 Druk op de [▶/■]-knop.

Het afspelen van de song wordt gestart. De driehoekige cursor verspringt boven aan de muzieknotatie om de huidige positie in de song aan te geven.

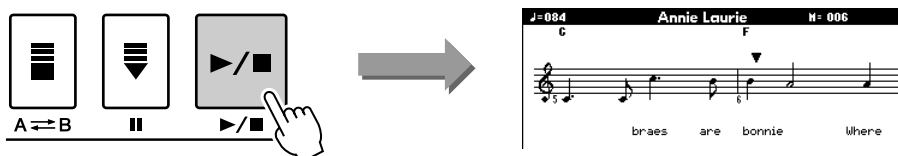

### 4 Druk om terug te keren naar de hoofddisplay op de [EXIT]-knop.



## De songteksten weergeven

Als een song tekstdata bevat, kunnen de songteksten op de display worden weergegeven.

Als een song geen tekstdata bevat, worden geen songteksten weergegeven, ook niet wanneer u op de [LYRICS]-knop drukt.

### 1 Selecteer een song.

Volg stap 1 en 2 van de procedure die is beschreven op pagina 27. Selecteer de vooraf ingestelde song 001 of 003.

#### OPMERKING

- Songs die van internet zijn gedownload of commercieel verkrijgbare songbestanden, waaronder songs met de bestandsindeling XF (pagina 6), zijn compatibel met de weergavefunctie voor songteksten mits het gaat om standaard MIDI-bestanden met songteksten. Bij sommige bestanden is de weergave van songteksten niet mogelijk.

### 2 Druk op de [LYRICS]-knop.

De titel, tekstschrijver en componist van de song worden op de display weergegeven.

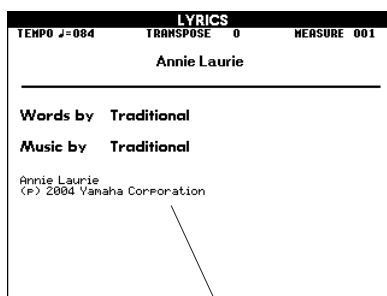

Titel, tekstschrijver, componist van de song

#### OPMERKING

- Als in de weergave van songteksten verminkte tekens verschijnen, dient u wellicht de displaytaal te wijzigen (pagina 12).

### 3 Druk op de [▶/■]-knop.

De song wordt afgespeeld terwijl de songteksten en akkoorden op de display worden weergegeven. De songteksten worden gemarkeerd om de huidige positie in de song aan te geven.

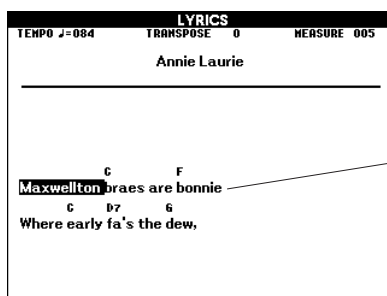
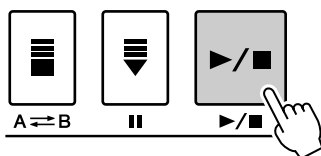

Songteksten en akkoorden

#### ■ Vooraf ingestelde songs die u kunt gebruiken voor de weergave van songteksten

| Song nr. | Naam van song |
|----------|---------------|
| 001      | Amazing Grace |
| 003      | Annie Laurie  |



# Uw eigen spel opnemen

U kunt maximaal vijf songs met uw eigen spel opnemen en opslaan als gebruikerssong 001 tot en met 005. Bovendien wordt tijdens het afspelen van de song de muzieknotatie van de song in de display weergegeven. Dit is een geweldige manier om muziek te leren lezen. Als de song akkoord- en songtekstdata bevat, worden de songteksten en akkoorden ook weergegeven.

## ■ Opnamedata

Wanneer de Style-functie uit staat, kunt u track [1]-[16] opnemen als melodietracks.

Wanneer de Style-functie aan staat, kunt u track [1]-[8] opnemen als melodietracks, en track [9]-[16] als begeleidingstracks.

### **OPMERKING**

- Als u alleen de melodietracks opneemt, kunt u een maximum van ongeveer 30.000 noten opnemen.

## ■ Opnamemethoden

- **Quick Recording**..... Onmiddellijk beginnen met opnemen door drukken op de [REC]-knop. (Zie pagina 33.)
- **Multi Recording**..... Het song- of gedeeltenummer opgeven en dan beginnen met opnemen. (Zie pagina 34.)

## Trackconfiguratie

Songdata bestaan in het algemeen uit 16 tracks. Op dit instrument kunt u uw spel stapsgewijs opnemen op elk van de tracks 1-16. U kunt bijvoorbeeld de hoofdvoice selecteren voor opname op Track 1, en vervolgens de dual-voice opnemen op Track 2, enzovoort. (Als de Quick Recording-modus is geselecteerd, worden de afspelgedeelten en de overeenkomstige tracks automatisch ingesteld.)

## ■ Opnametrack

Als Multi Track Recording is geselecteerd en de begeleiding uit staat, kunt u opnametrack [1]-[16] opgeven voor de melodie. Als de begeleiding aan staat, kunt u track [1]-[8] opgeven voor de melodie en track [9]-[16] voor de begeleiding. Trackknoppen van [1/9]-[8/16] die opgenomen data bevatten, branden groen. Knoppen zonder data branden niet. Tracknummers die opgenomen data bevatten, worden ook aangegeven met omkaderde rechthoeken in de display.



■ Voorbeeld: gedeelte-instellingen bij Multi Recording

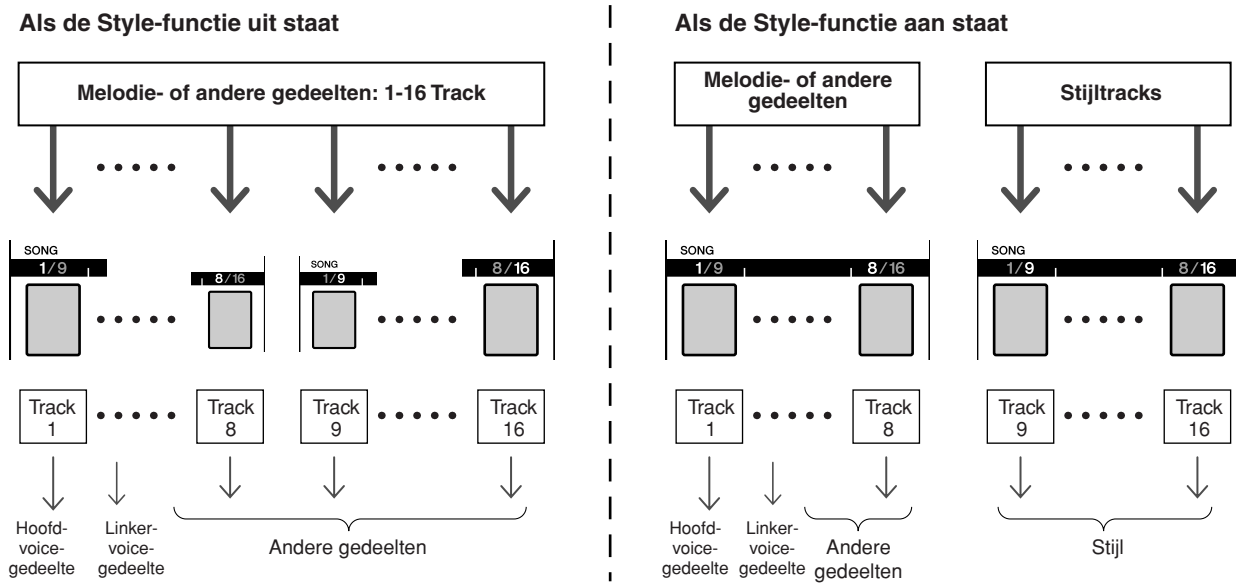

## Procedure voor Quick Recording

U kunt gemakkelijk beginnen met het opnemen van uw spel door in [SONG]-modus op de [REC]-knop te drukken. In dit geval worden het track- en gedeeltenummer van de tracks automatisch ingesteld.

### 1 Druk op de [REC]-knop.

Het gebruikerssongnummer voor opname wordt automatisch geselecteerd. De spelgedeelten zijn als volgt. Track [9]-[16] worden automatisch voorbereid voor opname.

**OPMERKING**

- U kunt het opgenomen gebruikerssongnummer handmatig selecteren als u dit selecteert voordat u op de [REC]-knop drukt.
- Wijzig indien nodig de stijl of het tempo.

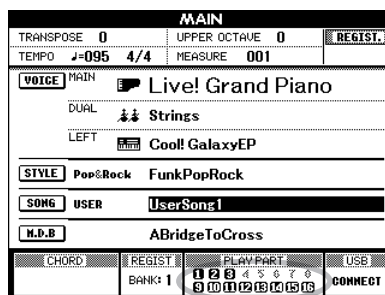

Klaar voor opname

|            |                      |
|------------|----------------------|
| Track 1    | Hoofdvoicegedeelte   |
| Track 2    | Linker-voicegedeelte |
| Track 3    | Dual-voicegedeelte   |
| Track 9-16 | Begeleidingsgedeelte |

Zorg dat u de dual-voice of de linkervoice inschakelt als u de dual-voice of de linkervoice wilt opnemen.

## 2 De opname begint zodra u op het keyboard speelt.

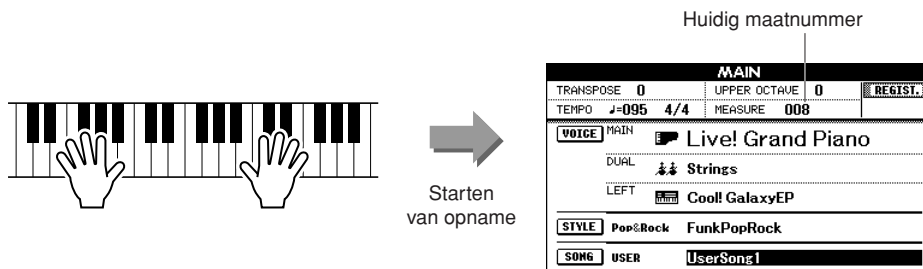

## 3 Stop het opnemen door op de [▶/■]- of [REC]-knop te drukken.

Tracknummers die opgenomen data bevatten, worden aangegeven met omkaderde rechthoeken.

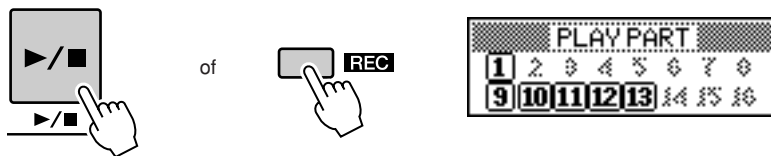

## 4 Druk op de [▶/■]-knop om de opname af te spelen.

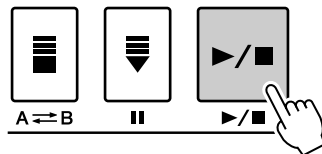

## Procedure voor Multi Track Recording (Meersporig opnemen)

U kunt het nummer van de opgenomen gebruikerssong en de gedeelten voor tracks afzonderlijk instellen.

### 1 Druk in de hoofddisplay op de [USER]-knop. Selecteer vervolgens met behulp van de draaiknop het nummer van de gebruikerssong (001-005) waarop u wilt opnemen.

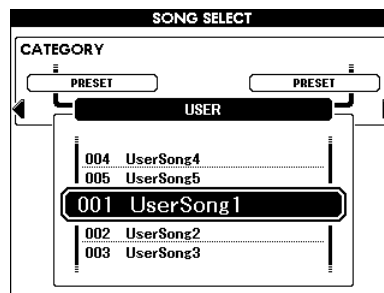
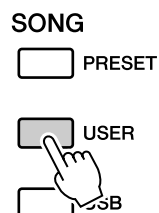

## 2 Druk op de [EXIT]-knop en selecteer het opnamegedeelte voor elke track (Part Assign).

### ◆ Het gedeelte voor de melodietrack selecteren

Als de Style-functie uit staat: kunt u track [1]-[16] voor de opname selecteren.

Als u de Track-functie wijzigt tussen [TR 1-8] en [TR 9-16], drukt u meerdere keren op de [REGIST/PART [MIXER]]-knop tot het gewenste item boven aan de display verschijnt.

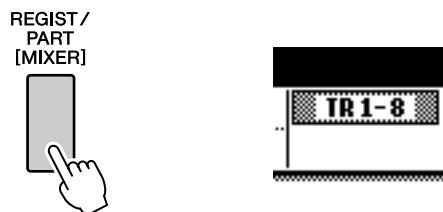

Houd de [REC]-knop ingedrukt en druk op een van de trackknoppen [1/9]-[8/16] tot het gewenste gedeelte bij de trackknop wordt weergegeven. Elke keer dat u op de knop drukt, wordt het gedeelte in een vaste volgorde (bijvoorbeeld MAIN, DUAL, LEFT) in de hoofddisplay gewijzigd.

Als de Style-functie aan staat: kunt u alleen [TR 1-8] selecteren voor de melodietracks.

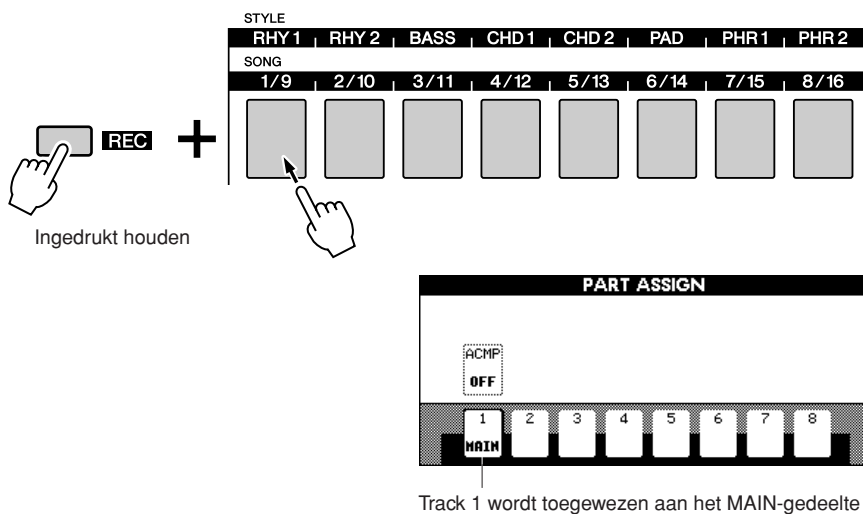

### ◆ Het gedeelte voor de begeleidingstrack selecteren

Houd de [REC]-knop ingedrukt en druk op de [ACMP]-knop. De REC-indicatie wordt gemarkeerd in de display en de bewerking wordt ingesteld op de modus Klaar voor opname.

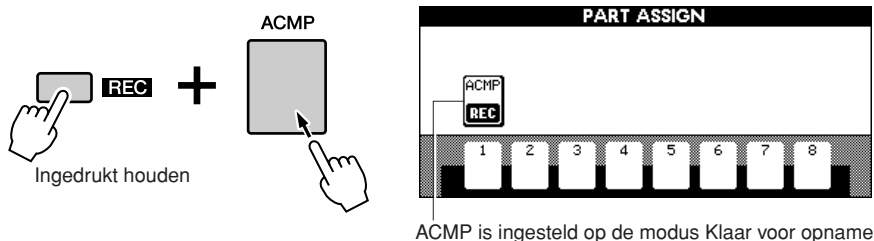

#### ⚠ LET OP

- Als u uw spel opneemt op een track waarop al data waren opgeslagen, worden de aanwezige data overschreven door de nieuwe data.

#### OPMERKING

- Als de ACMP-track is ingesteld op REC ON, wordt de begeleiding automatisch ingesteld op ON.
- ACMP ON/OFF wordt niet gewijzigd tijdens een opname.
- Een toegewezen gedeelte kan niet worden toegewezen aan een andere track.
- Er kunnen maximaal drie melodietracks tegelijk worden opgenomen.

#### OPMERKING

- Als u de modus Klaar voor opname van een track wilt opheffen, houdt u de [REC]-knop ingedrukt en drukt u tegelijkertijd nogmaals op de knop voor de track die u wilt opheffen.

### 3 De opname begint zodra u op het keyboard speelt.

U kunt het opnemen ook starten door op de [▶/■]-knop te drukken. Als de opname wordt gestart, keert de display automatisch naar de hoofddisplay terug en wordt het maatnummer in de hoofddisplay weergegeven.

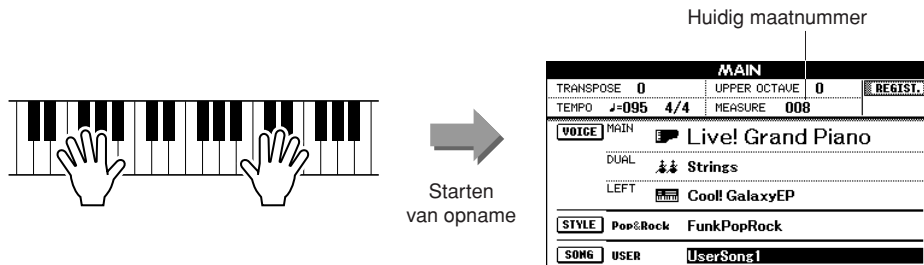

#### OPMERKING

- Als het songgeheugen vol is, wordt het overeenkomstige bericht op de display weergegeven en wordt de opname gestopt. Verwijder in dat geval overbodige songdata met Song Clear of Track Clear en start de opname vervolgens opnieuw. (Zie pagina 37.)

### 4 Stop het opnemen door op de [▶/■]- of [REC]-knop te drukken.



U kunt ook tijdens het opnemen van de ACMP-track op een van de ENDING/rit. [I]-[III] knoppen drukken om een passend ENDING-patroon te spelen, waarna de opname stopt. Als de opname stopt, wordt het huidige maatnummer weer ingesteld op 001 en verschijnt op de display een kader rond de nummers van de tracks waarop u hebt opgenomen.

Er verschijnt een bericht dat u vraagt of u het opslaan van de data wilt bevestigen.

### 5 Sla de opgenomen song op.

Druk op de [+ / YES]-knop.

#### ■ Andere tracks opnemen

Herhaal stap 2 tot en met 4 om op te nemen op de overige tracks.

U kunt de eerder opgenomen tracks beluisteren door tijdens de opname op de desbetreffende knoppen [1/9]-[8/16] te drukken. Nummers van eerder opgenomen tracks worden weergegeven in een kader.

U kunt reeds opgenomen tracks ook dempen terwijl u nieuwe tracks opneemt (de gedempte tracks verschijnen niet op de display) (pagina 74).

#### ■ De opname opnieuw uitvoeren

Selecteer gewoon de track waarop u opnieuw wilt opnemen.

Het nieuwe opgenomen materiaal overschrijft de vorige data.

## 6 Als de opname is voltooid:

### ◆ De gebruikerssong afspelen

De procedure is dezelfde als die voor vooraf ingestelde songs (zie pagina 27).

- 1 Druk op de [USER]-knop.
- 2 De huidige songnaam en het huidige songnummer worden gemarkeerd. Selecteer met de draaiknop de gebruikerssong (001-005) die u wilt afspelen.
- 3 Druk op de [▶/■]-knop.

### ◆ Opslaan in het USB-flashgeheugen (zie pagina 86)

#### ● Data die niet worden opgenomen

De volgende data worden opgenomen aan het begin van een song. Zelfs als u de data wijzigt tijdens de opname, worden de data niet opnieuw opgenomen.

Stijlnummer, Stijlvolume, Maatsoort

## Song Clear - Gebruikerssongs verwijderen

Met deze functie wist u een hele gebruikerssong (alle tracks).

#### OPMERKING

- Als u één bepaalde track wilt wissen, raadpleegt u de Track wissen-functie op pagina 38.

**1** Selecteer op de hoofddisplay de gebruikerssong (001-005) die u wilt wissen.

**2** Houd de TRACK [1]-knop ingedrukt, druk op de TRACK [8]-knop en houd deze langer dan een seconde ingedrukt.

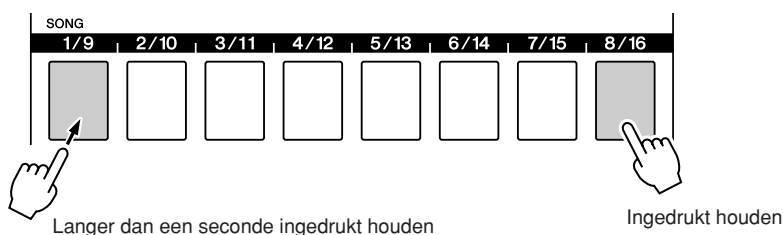

U wordt gevraagd dit te bevestigen.

**3** Druk op de [+ / YES]-knop om de song te wissen.

Terwijl de song wordt gewist, verschijnt kort het bericht op de display dat de Song Clear-functie wordt uitgevoerd.

#### OPMERKING

- Druk op de [+ / YES]-knop om de Song Clear-functie uit te voeren. Druk op [- / NO] om de Song Clear-functie te annuleren.

Songs kunnen ook op de volgende manier worden gewist.

- 1 Zorg dat het USB-geheugen zich niet in het instrument bevindt en druk op de [FILE MENU]-knop.
- 2 Draai aan de draaiknop en selecteer een song.
- 3 Druk op de [EXECUTE]-knop.  
U wordt gevraagd dit te bevestigen.
- 4 Druk op de [+ / YES]-knop om de song te wissen.

## Track Clear - Een bepaalde track van een gebruikerssong verwijderen

Met deze functie kunt u een bepaalde track van een gebruikerssong verwijderen.

**1** Selecteer in de hoofddisplay de gebruikerssong (001-005) die u wilt verwijderen en druk vervolgens op de [EXIT]-knop.

**2** Druk meerdere keren op de [REGIST/PART [MIXER]]-knop tot het gewenste item op de display wordt weergegeven.

Het item verandert in een vaste volgorde van 'REGIST.' in 'TR 1-8' en vervolgens in 'TR 9-16'. Selecteer de gewenste track: 'TR 1-8' of 'TR 9-16'.



**3** Houd de trackknop ([1/9] tot [8/16]) van de track die u wilt wissen, langer dan een seconde ingedrukt.

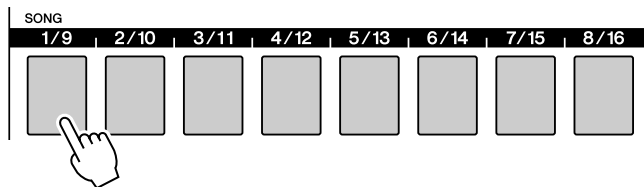

Langer dan een seconde ingedrukt houden

U wordt gevraagd dit te bevestigen.

**4** Druk op de [+ / YES]-knop om de track te wissen. Terwijl de track wordt gewist, verschijnt kort het bericht op de display dat de Track Clear-functie wordt uitgevoerd.

### **OPMERKING**

- Druk op de [+ / YES]-knop om de Track Clear-functie uit te voeren. Druk op [- / NO] om de Track Clear-functie te annuleren.



# Back-up en initialisatie

## Back-up

De volgende data-items worden automatisch als back-updata in het interne geheugen opgeslagen, zelfs als u het instrument uitschakelt. Gebruik de initialisatieprocedure om de standaardinstellingen en -data terug te zetten.

### ● Back-updata

- Registratiegeheugen
- Auto Fill In On/Off
- De volgende parameters worden in de Function-display weergegeven:  
Tuning, Split point, Touch ON/OFF, Touch sensitivity, Style volume, Song volume, Metronome volume, Demo cancel, Language, Master EQ type, Chord fingering, SUSTAIN ON/OFF, TG mode

## Initialisatie

Met deze functie wist u alle gebruikerssongs, gebruikersstijlen, gebruikersmuziekdatabanken en back-updata in het interne geheugen van het instrument. De oorspronkelijke standaardinstellingen en -data worden hersteld.

U kunt de volgende initialisatieprocedures gebruiken.

### ■ Backup Clear .....

Als u back-updata in het interne geheugen wilt wissen, houdt u de hoogste witte toets op het keyboard ingedrukt terwijl u het instrument inschakelt door op de [STANDBY/ON]-schakelaar te drukken. De back-updata worden gewist en de standaardwaarden worden hersteld.

#### **OPMERKING**

- Taalinstellingen voor het instrument kunnen niet met deze procedure worden gewijzigd. Als u de taal wilt wijzigen, gebruikt u de Function-instellingen.

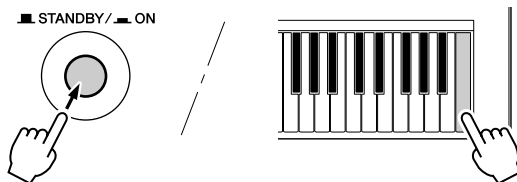

### ■ MEMORY Clear .....

Als u de data van gebruikerssongs, gebruikersstijlen of gebruikersmuziekdatabanken wilt wissen die vanaf een computer naar het interne geheugen zijn overgebracht, houdt u gelijktijdig de hoogste witte toets en de hoogste drie zwarte toetsen ingedrukt en zet u het instrument aan door op de [STANDBY/ON]-schakelaar te drukken.

#### **LET OP**

- Als u de Clear-functie uitvoert, worden ook gebruikerssongs, gebruikersstijlen of gebruikersmuziekdatabanken gewist die u hebt gekocht. Zorg dat alle belangrijke data op een computer worden opgeslagen.

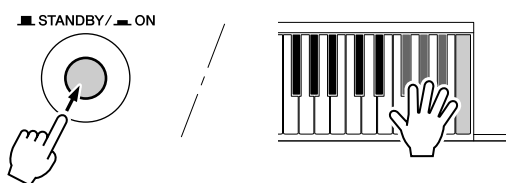



# Basisbediening en displays

## Basisbediening

De basisbediening van de PSR-S550 is gebaseerd op de volgende eenvoudige handelingen.

- 1** Gebruik de categorieknoppen om een basisfunctie of een categorie te selecteren.
- 2** Gebruik de draaiknop om een item of waarde te selecteren.
- 3** Een song of stijl starten/stoppen.

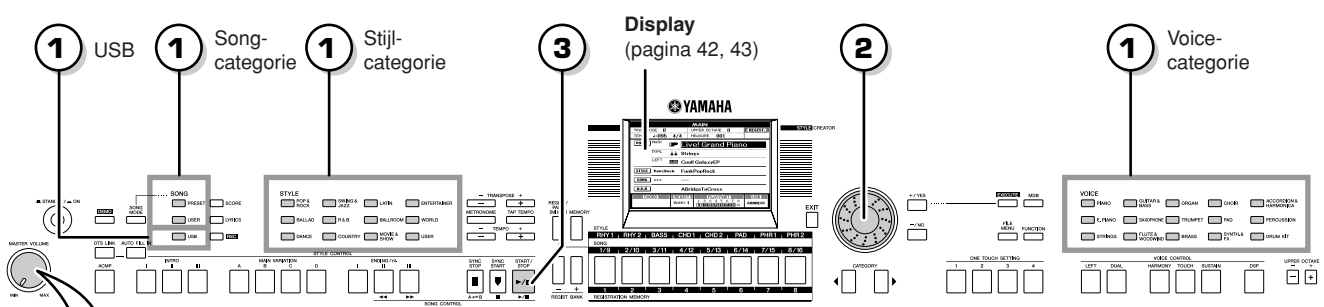

### ● Volume aanpassen

Hiermee regelt u het volume van het geluid dat te horen is via de luidsprekers van het instrument of via een hoofdtelefoon die op de PHONES-aansluiting is aangesloten.

Als u linksom draait, gaat het volume omlaag.

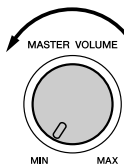

Als u rechtsom draait, gaat het volume omhoog.

## 1 Gebruik de categorieknoppen om een categorie te selecteren.

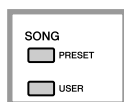

### ● Songcategorie

Selecteer de songcategorie die u wilt spelen.



### ● USB

Selecteer een song of stijl in het USB-geheugen.

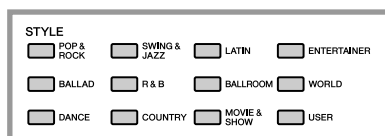

### ● Stijlcategorie

Selecteer de stijlcategorie die u wilt spelen.

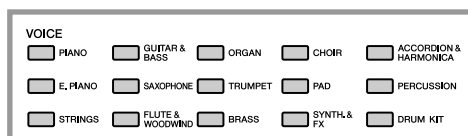

### ● Voicecategorie

Selecteer de voicecategorie die u wilt spelen.

\* Als u een andere categorie wilt selecteren, drukt u op een andere categorieknop of gebruikt u de Category [◀]-, [▶]-knop.



● **Categorieknoppen [◀], [▶]**

U kunt een andere categorie selecteren nadat u een song-, stijl- of voicecategorie hebt geselecteerd. Als u op deze knoppen drukt, kunt u door de verschillende categorieën bladeren.

Voorbeeld: Voice-selectiedisplay

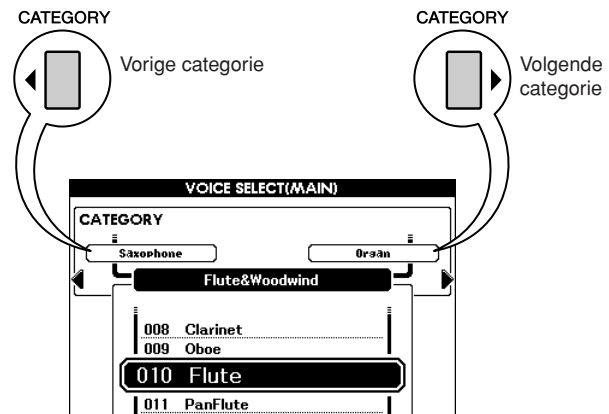

## 2 Gebruik de draaiknop om een item of waarde te selecteren.

Als u de categorie (song, stijl of voice) selecteert, worden de geselecteerde categorienaam en het item weergegeven op de display. U kunt een ander item selecteren met de draaiknop of de [+ / YES]- en [- / NO]-knoppen.

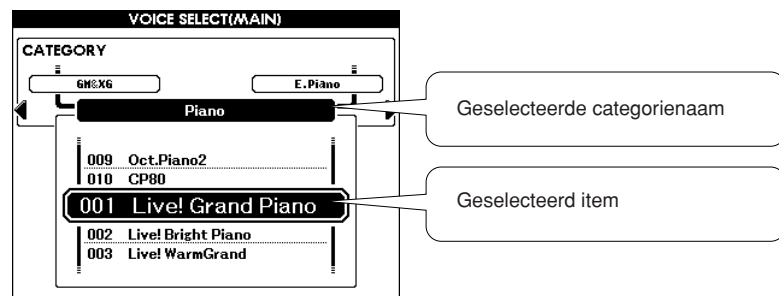

● **Draaiknop**

Draai de knop rechtsonder als u de waarde van het geselecteerde item wilt verhogen en linksom als u de waarde wilt verlagen. Draai de draaiknop voortdurend om de waarde doorlopend te verhogen of te verlagen.

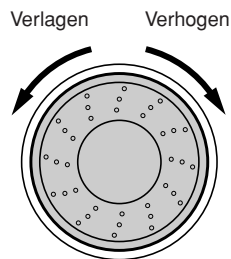

● **[+ / YES]-, [- / NO]-knoppen**

Druk kort op de [+ / YES]-knop om de waarde met 1 te verhogen of druk kort op de [- / NO]-knop om de waarde met 1 te verlagen. Houd een van deze knoppen ingedrukt om de waarde verder te verhogen of te verlagen.

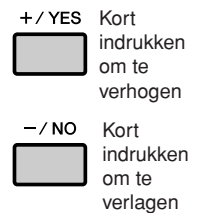

In de meeste procedures in deze handleiding wordt de draaiknop aanbevolen omdat dit de eenvoudigste en meest intuïtieve selectiemethode is. De meeste items of waarden die met behulp van de draaiknop kunnen worden geselecteerd, kunnen echter ook met behulp van de [+ / YES]- en [- / NO]-knoppen worden geselecteerd.

## 3 Een song of stijl starten/stoppen.



Nadat u de song- of stijlcategorie hebt geselecteerd, drukt u op de [START/STOP]-knop om de geselecteerde song of stijl (ritme) af te spelen.

## De displays

### ● Namen van displays

De display bevat belangrijke, gemakkelijk te begrijpen aanduidingen voor het uitvoeren van alle bewerkingen.

De naam van de actieve display staat bovenaan.

U ziet de indicatie 'MAIN' boven aan de display.

### ● Hoofddisplay

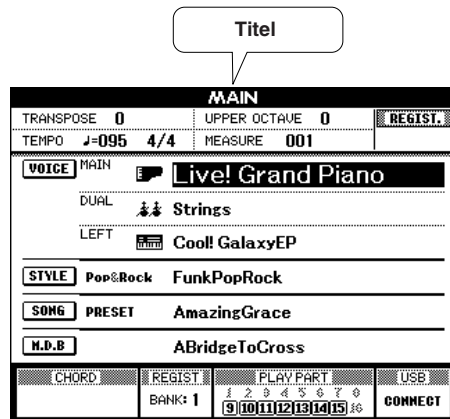

#### De hoofddisplay oproepen



De meeste basishandelingen worden uitgevoerd vanuit de hoofddisplay van het instrument.

U kunt vanuit iedere andere display naar de hoofddisplay terugkeren door op de [EXIT]-knop rechtsonder naast de display te drukken.

### ● FUNCTION-display (pagina 80)

De FUNCTION-display geeft toegang tot 51 utilityfuncties. De FUNCTION-display verschijnt als u op de [FUNCTION]-knop drukt.

Op de FUNCTION-display kunt u met behulp van de CATEGORY [◀]- en [▶]-knoppen (pagina 41) 51 verschillende functie-items selecteren.

Druk zo vaak als nodig is op de CATEGORY-knop(pen) tot de gewenste functie verschijnt. Vervolgens kunt u de draaiknop of de [+ / YES]- en [- / NO]-knoppen gebruiken om de waarde van de functie naar wens aan te passen.

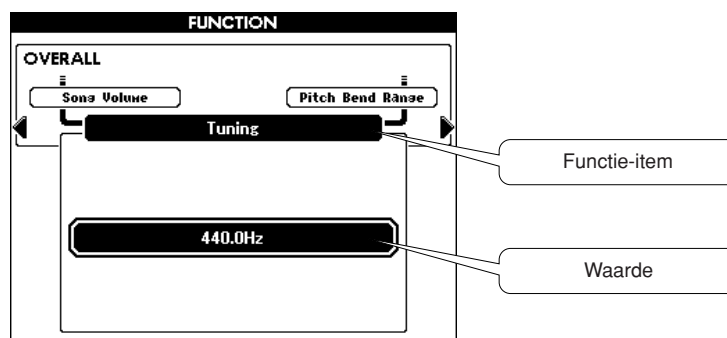

## Items op de hoofddisplay

De hoofddisplay laat alle huidige basisinstellingen zien: song, stijl, voice.

De display bevat ook een reeks aanduidingen die aangeven of de verschillende functies aan of uit staan.

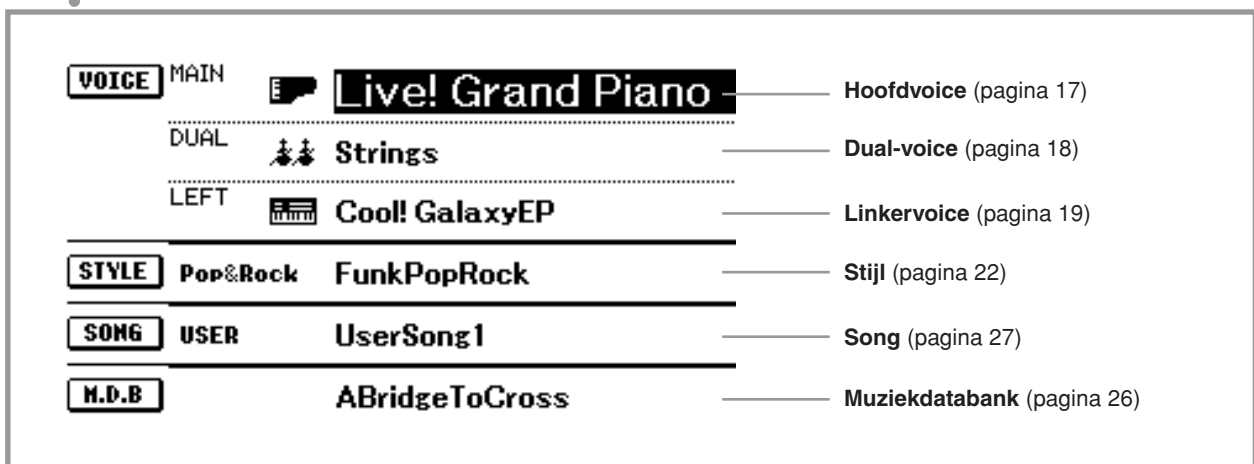
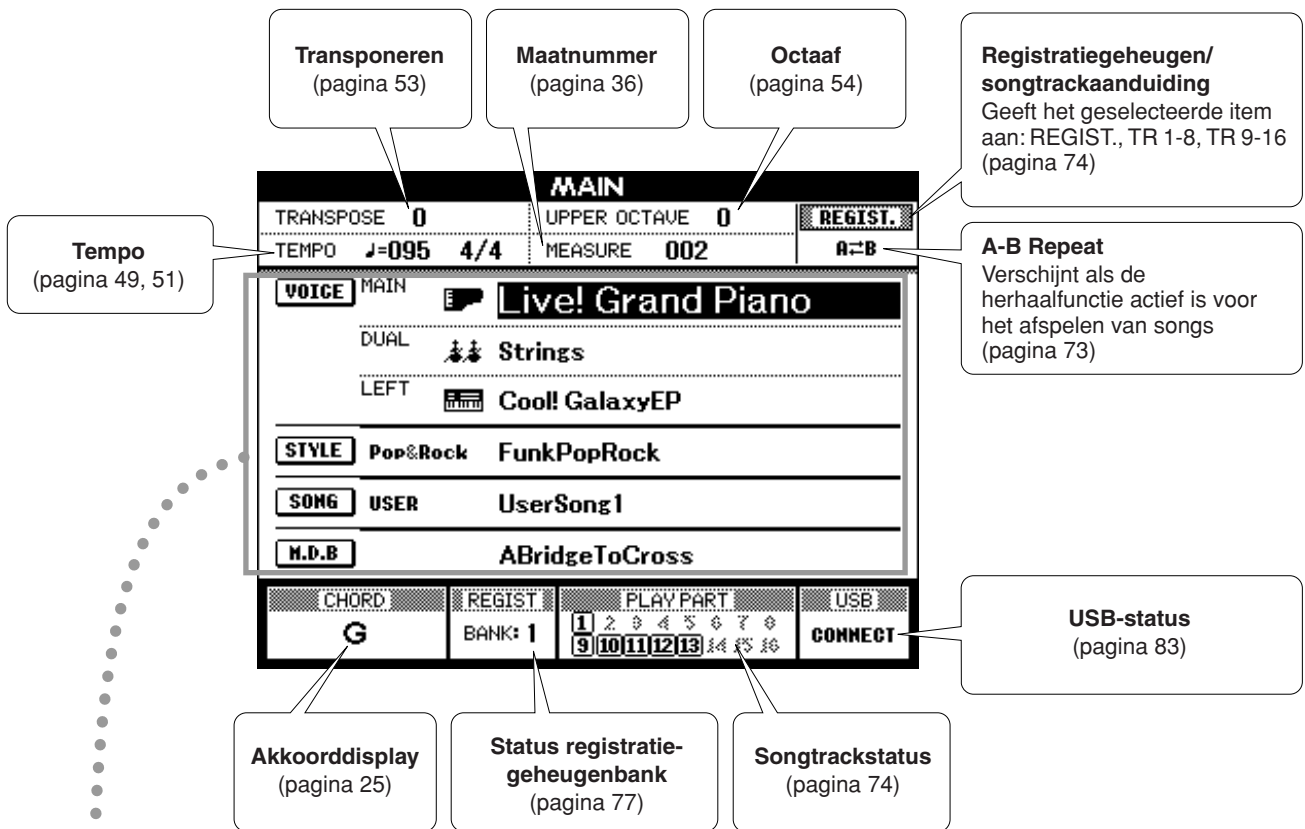

## Harmonie toevoegen

Met deze functie voegt u harmonie-, tremolo- of echo-effecten toe aan de hoofdvoice.

### 1 Druk op de [HARMONY]-knop om de harmoniefunctie aan te zetten.

De [HARMONY]-knop gaat branden om aan te geven dat de harmoniefunctie is aangezet. Druk nogmaals op de [HARMONY]-knop om de functie uit te zetten.



**OPMERKING**

- Als u op de [HARMONY]-knop drukt om deze functie aan te zetten, wordt automatisch het juiste harmonietype voor de huidige hoofdvoice geselecteerd.

### 2 Houd de [HARMONY]-knop langer dan een seconde ingedrukt.

Op de display ziet u dan het harmonietype verschijnen dat op dat moment is geselecteerd.

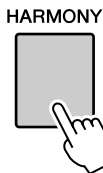

Langer dan een seconde ingedrukt houden

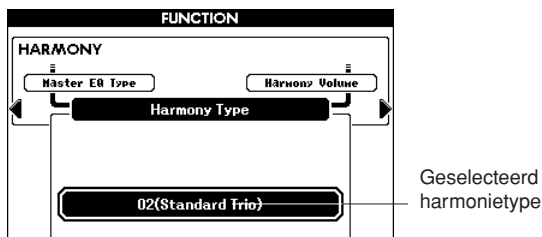

### 3 Gebruik de draaiknop om een harmonietype te selecteren.

Zie het Effecttypeoverzicht op pagina 129 voor informatie over de beschikbare harmonietypen. Probeer het keyboard te bespelen met de harmoniefunctie. Het effect en de werking van elk harmonietype is verschillend. Zie het onderstaande gedeelte 'De harmonietypen afspelen' en het Effecttypeoverzicht voor details.

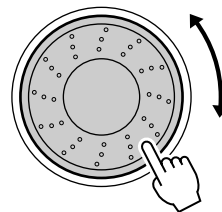

**OPMERKING**

- De harmonienoten kunnen alleen aan de hoofdvoice worden toegevoegd, en niet aan dual- of linkervoices.
- De toetsen links van het splitpunt van het keyboard produceren geen harmonienoten als de automatische begeleiding aan is (ACMP ON-lampje brandt).
- Als de vingerakkoorden worden ingesteld op Full Keyboard, wordt de harmoniefunctie automatisch uitgeschakeld.

#### ● De harmonietypen afspelen

- Harmonietypen 01 t/m 14



Druk op de rechterhandtoetsen terwijl u akkoorden speelt in het gedeelte voor automatische begeleiding van het keyboard. De automatische begeleiding moet hierbij zijn aangezet (pagina 23).

- Harmonietypen 15 t/m 18 (Echo)

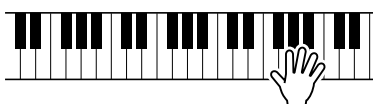

Blijf de toetsen ingedrukt houden.

- Harmonietypen 19 t/m 22 (Tremolo)



Blijf de toetsen ingedrukt houden.

- Harmonietypen 23 t/m 26 (Trill)

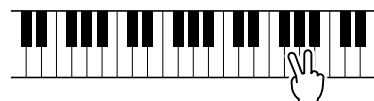

Houd twee toetsen ingedrukt.

Bij de functie-instellingen kunt u het harmonievolume aanpassen (pagina 82).

## Het reverbtype wijzigen

Met de reverbfuncties wordt het geluid van de voices verrijkt met de rijke klank van een concertzaal. Als u een stijl of song selecteert, wordt automatisch het optimale reverbtype voor de gebruikte voice geselecteerd. Volg de hieronder beschreven procedure als u een ander reverbtype wilt selecteren.

### 1 Druk op de [FUNCTION]-knop om de FUNCTION-display op te roepen.

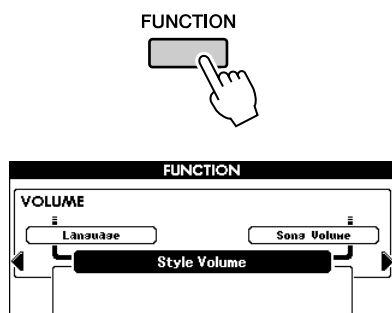

### 2 Druk op de CATEGORY [◀]- en [▶]-knoppen zo vaak als nodig is om Reverb Type te selecteren.

Op de display ziet u dan het reverbtype verschijnen dat op dat moment is geselecteerd.

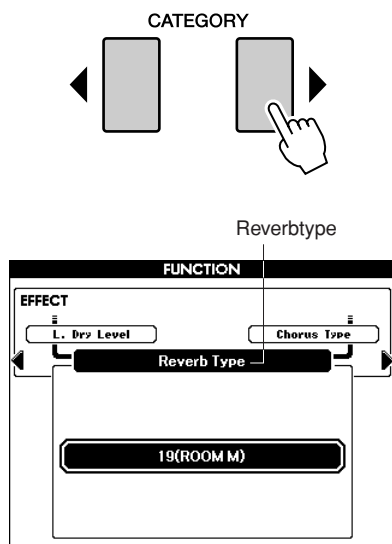

### 3 Gebruik de draaiknop om een reverbtype te selecteren.

Controleer hoe het geselecteerde reverbtype klinkt door op het keyboard te spelen.

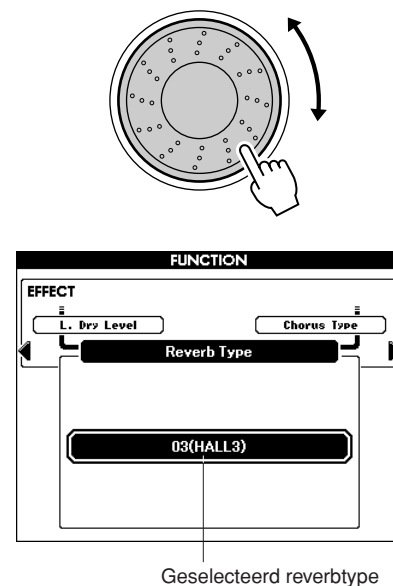

Zie het Effecttypeoverzicht op pagina 130 voor informatie over de beschikbare reverbtypen.

#### ● Het reverbniveau aanpassen

U kunt de hoeveelheid reverb die wordt toegepast op de hoofd-, dual en linkervoices afzonderlijk aanpassen. (Zie pagina 81).

## Het chorustype wijzigen

Het choruseffect creëert een dik geluid, gelijk aan veel van dezelfde voices die unisono worden gespeeld. Wanneer u een stijl of een song selecteert, wordt het optimale chorustype voor de gebruikte voice automatisch geselecteerd. Volg de hieronder beschreven procedure als u een ander chorustype wilt selecteren.

- 1 Druk op de [FUNCTION]-knop om de FUNCTION-display op te roepen.**

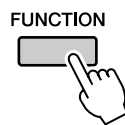

- 2 Druk op de CATEGORY [◀]- en [▶]-knoppen zo vaak als nodig is om Chorus Type te selecteren.**

Op de display ziet u dan het chorustype verschijnen dat op dat moment is geselecteerd.

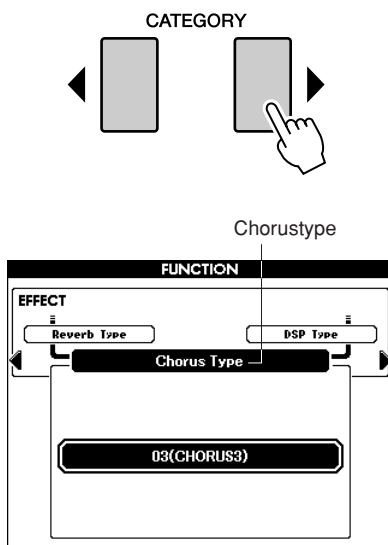

- 3 Gebruik de draaiknop om een chorustype te selecteren.**

Controleer hoe het geselecteerde chorustype klinkt door op het keyboard te spelen.

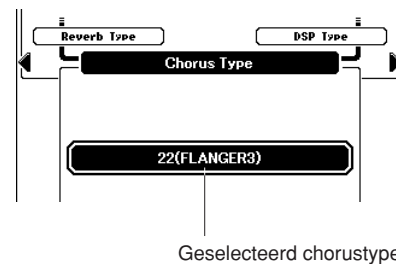
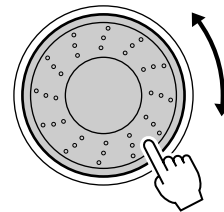

Zie het Effecttypeoverzicht op pagina 131 voor informatie over de beschikbare chorustypen.

- **Het chorusniveau aanpassen**

U kunt de hoeveelheid chorus die wordt toegepast op de hoofd-, dual en linkervoices afzonderlijk aanpassen. (Zie pagina 81).

## Panel Sustain

Met deze functie voegt u sustain toe aan de keyboardvoices. Gebruik deze functie wanneer u sustain aan de voices wilt toevoegen, ongeacht de bediening van de voetschakelaar. De sustainfunctie heeft geen invloed op de linkervoice.

### Druk op de [SUSTAIN]-knop om de sustainfunctie aan te zetten.

De [SUSTAIN]-knop gaat branden om aan te geven dat de sustainfunctie is aangezet.

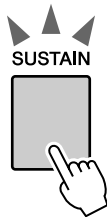

#### OPMERKING

- Voor sommige voices zal het sustain-effect niet duidelijk of hoorbaar zijn, zelfs wanneer deze functie is aangezet.

## DSP toevoegen

Er kunnen in totaal 178 DSP-effecten worden toegevoegd aan de hoofd-, dual en linkervoces. Deze variëren van reverb-achtige effecten tot vervorming en andere dynamische verwerkingsfuncties waarmee u het geluid kunt verbeteren of het helemaal kunt veranderen.

#### OPMERKING

- DSP is een afkorting van Digital Signal Processor (digitale signaalverwerker). Bij DSP wordt met een microprocessor de audio op verschillende manieren veranderd.

### 1 Gebruik de [DSP]-knop om de DSP-functie aan te zetten.

De [DSP]-knop gaat branden om aan te geven dat de DSP-functie is aangezet. Druk nogmaals op de [DSP]-knop om de functie uit te zetten.

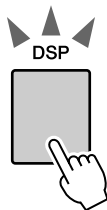

De [DSP]-knop gaat branden om aan te geven dat de DSP-functie is aangezet

#### OPMERKING

- Als DSP is ingeschakeld, wordt automatisch het optimale DSP-type voor de huidige voice geselecteerd.
- Het volume van de afgespeelde voice wordt gewijzigd als DSP wordt in- of uitgeschakeld. Dit is geen fout. Hoeveel het volume wijzigt, is afhankelijk van de geselecteerde voice.
- Het DSP-type is een algemene instelling; er kan slechts één type worden geselecteerd. Hierdoor kan het voorkomen dat, als u bijvoorbeeld een net geladen song of stijl afspeelt, de afgespeelde voices niet klinken zoals u had verwacht. Dit is normaal, omdat de song of stijl een eigen DSP-type heeft, dat het DSP-type vervangt dat u vóór het laden had geselecteerd. Iets gelijksoortigs doet zich voor als u de [▶▶]-, [◀◀]-knoppen of de A-B Repeat-functie gebruikt tijdens het afspelen van een song.

### 2 Houd de [DSP]-knop langer dan een seconde ingedrukt.

Op de display ziet u dan het DSP-type verschijnen dat op dat moment is geselecteerd.

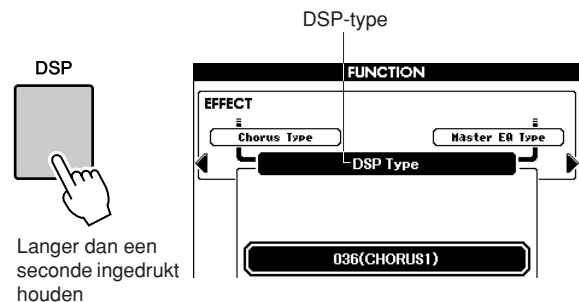

### 3 Gebruik de draaiknop om een DSP-type te selecteren.

Zie de DSP-typelijst op pagina 132 voor informatie over de beschikbare DSP-typen.

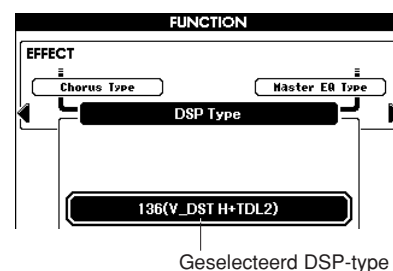
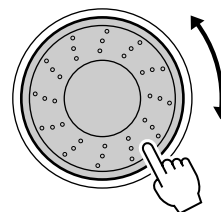

## Pitch Bend

U kunt het Pitch Bend-wiel gebruiken om zachte variaties van de toonhoogte toe te voegen aan de noten die u op het keyboard speelt. Rol het wiel naar boven als u de toonhoogte wilt verhogen of naar beneden als u de toonhoogte wilt verlagen. Als u deze functie gebruikt in combinatie met een voice zoals de gitaarvoice '042 Overdrive' (pagina 17), kunt u opmerkelijk realistische string-bending effecten produceren. U kunt de hoeveelheid pitchbend die door het wiel wordt geproduceerd, veranderen op de manier die beschreven staat op pagina 81.

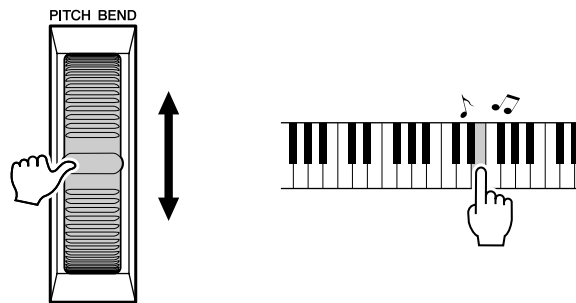

**OPMERKING**

- Pitchbend wordt niet op de linkervoice toegepast als de begeleiding is ingeschakeld.



## Spelen met de metronoom

Dit instrument bevat een metronoom waarvan u het tempo en de maatsoort kunt instellen. Stel het tempo in waarin u het prettigst speelt.

### ■ De metronoom aanzetten .....

Druk op de [METRONOME]-knop om de metronoom te starten.

Om de metronoom te stoppen, drukt u nogmaals op de [METRONOME]-knop.

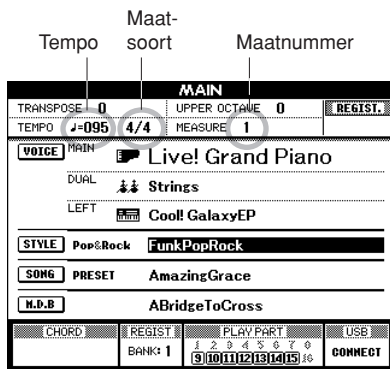
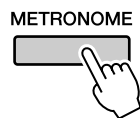

### ■ Het tempo van de metronoom instellen .....

1 Druk op de TEMPO [+]/[-] knoppen om de tempo-instelling weer te geven en gebruik de knoppen om het tempo te versnellen of te vertragen.

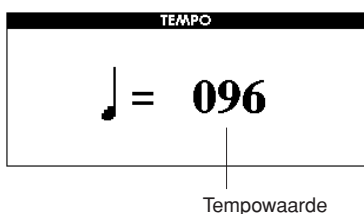
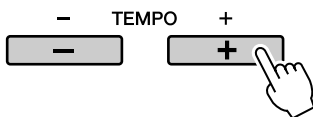

2 Selecteer een tempo (5 t/m 280) met de draaiknop.

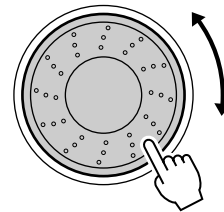

Druk op de [EXIT]-knop om naar de hoofddisplay terug te keren.

#### OPMERKING

- U kunt het tempo ook wijzigen door de TEMPO [+]/[-] knoppen herhaaldelijk in te drukken of ze ingedrukt te houden.

### ■ Het belgeluid dempen .....

U kunt het metronoomgeluid dempen dat klinkt op de eerste tel van elke maat.

1 Druk op de [FUNCTION]-knop.

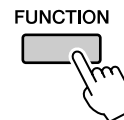

2 Druk op de CATEGORY [◀]- en [▶]-knoppen zo vaak als nodig is om 'Bell' te selecteren.

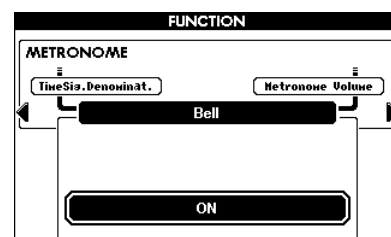
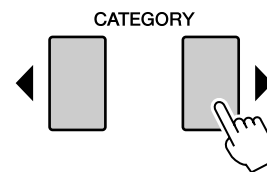

3 Draai aan de draaiknop en selecteer ON (geluid) of OFF (geen geluid).

## ■ De maatsoort wijzigen .....

In dit voorbeeld wordt de maatsoort ingesteld op 3/8.

### 1 Houd de [METRONOME]-knop langer dan een seconde ingedrukt.

De geselecteerde maatsoort wordt weergegeven.

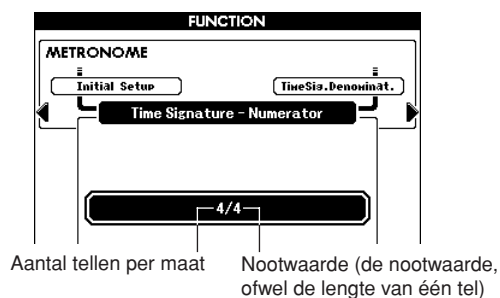

### 2 Selecteer het aantal tellen in de maat met behulp van de draaiknop.

Als het belgeluid is ingeschakeld, klinkt op de eerste tel van elke maat een bel en op elke andere tel van de maat klinkt het tikken van de metronoom. U kunt de maatsoort instellen op een waarde tussen 01 en 60. Selecteer in dit voorbeeld 3.

#### OPMERKING

- Tijdens het afspelen van de song of stijl kan de maatsoort niet worden gewijzigd, omdat de maat wordt gesynchroniseerd met de geselecteerde song of stijl.

### 3 Druk één keer op de CATEGORY [▶]-knop om de Time Signature Denominator-display op te roepen.

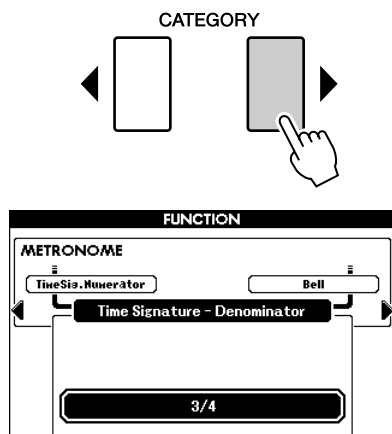

### 4 Selecteer een tellengte met behulp van de draaiknop.

Selecteer de gewenste lengte van elke tel: 2, 4, 8 of 16 (halve noot, kwartnoot, achtste noot of zestiende noot). Selecteer in dit voorbeeld 8. Stel de maatsoort nu in op 3/8.

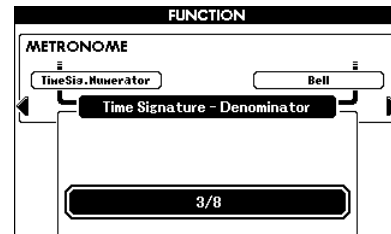

Druk op de [METRONOME]-knop om de instellingen te bevestigen.

## ■ Het metronoomvolume aanpassen .....

### 1 Druk op de [FUNCTION]-knop.

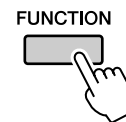

### 2 Druk op de CATEGORY [◀]- en [▶]-knoppen zo vaak als nodig is om Metronome Volume op te roepen.

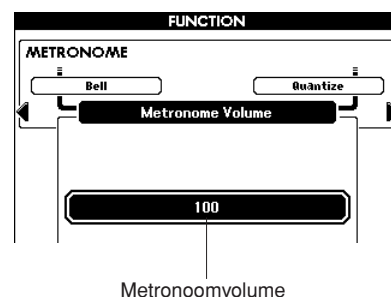
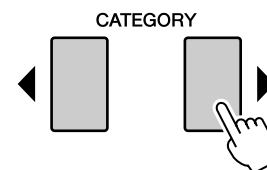

### 3 Stel het metronoomvolume in met behulp van de draaiknop.

## Tap Start gebruiken

U kunt het tempo ook instellen door in het gewenste tempo op de [TAP TEMPO]-knop te tikken: vier tikken voor een vierkwartsmaat en drie keer voor een driekwartsmaat. Als u het tempo wilt wijzigen terwijl een song of stijl wordt afgespeeld, drukt u slechts tweemaal op de knop.

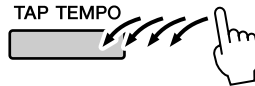

## Touch Response

### ■ Aanslagreactie aan-/uitzetten . . .

De aanslagreactie (Touch Response) van het keyboard kan worden ingeschakeld met de [TOUCH]-knop.

Wanneer de aanslagreactie is ingeschakeld, kunt u het volume van noten aanpassen door de toetsen harder of minder hard aan te slaan.

De [TOUCH]-knop gaat branden om aan te geven dat de aanslagreactie aan staat.

Zet de aanslagreactie uit door nogmaals op de [TOUCH]-knop te drukken.

Wanneer de aanslagreactie is uitgeschakeld, verandert het volume niet als u de toetsen harder of minder hard aanslaat.

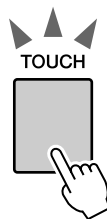

De [TOUCH]-knop gaat branden als de aanslagreactie aan staat

### ■ De gevoeligheid van de aanslagreactie aanpassen . . . . .

De gevoeligheid van de aanslagreactie van het keyboard kan in drie stappen (1-3) worden aangepast. Hoe hoger het getal, hoe groter de volumevariatie die wordt geproduceerd naarmate u de toetsen harder of zachter bespeelt; het keyboard wordt dus 'gevoeliger'.

#### 1 Houd de [TOUCH]-knop langer dan een seconde ingedrukt.

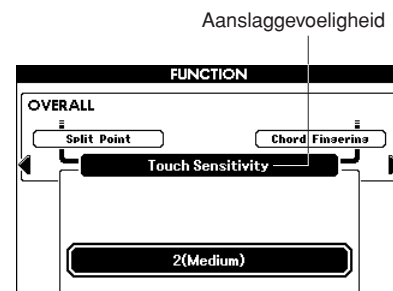
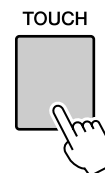

**2** Selecteer met behulp van de draaiknop een instelling tussen 1 en 3 voor de aanslaggevoeligheid. Hogere waarden leiden naar een grotere (eenvoudigere) variatie in volume als respons op de grotere gevoeligheid (dynamiek) van het keyboard.

**OPMERKING**

- De standaardinstelling is 2.

## EQ-instellingen

U kunt kiezen uit vijf vooraf geprogrammeerde EQ-instellingen. Instelling 1 en 2 zijn zeer geschikt voor het luisteren via de ingebouwde luidsprekers van het instrument, instelling 3 is voor een hoofdtelefoon en instelling 4 en 5 zijn ideaal voor het luisteren via externe luidsprekers of wanneer het keyboard is aangesloten op een externe mengtafel.

### 1 Druk op de [FUNCTION]-knop.

Op de display verschijnt de momenteel geselecteerde functie.

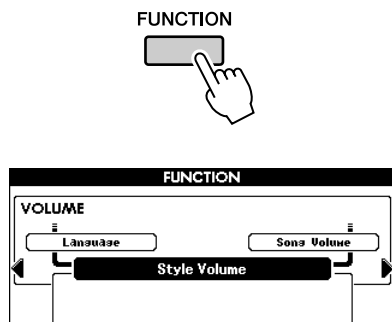

### 2 Druk op de CATEGORY [◀]- en [▶]-knoppen zo vaak als nodig is om Master EQ Type op te roepen.

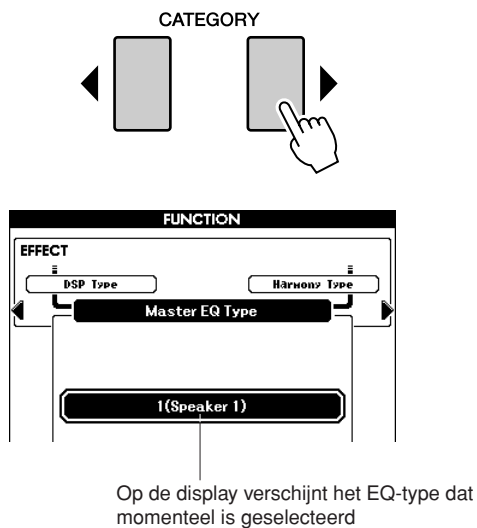

### 3 Gebruik de draaiknop om de EQ-instelling voor een optimaal geluid te selecteren.

## Toonhoogtebesturingen

### ◆ Grote toonhoogtewijzigingen (transponeren)

De algemene toonhoogte van het instrument kan met maximaal één octaaf omhoog of omlaag worden verschoven, in eenheden van een halve toon.

#### 1 Druk op een van de TRANSPOSE [+] / [-] knoppen.

De waarde wordt in de display weergegeven, om de transponering boven of onder de normale waarde aan te geven.

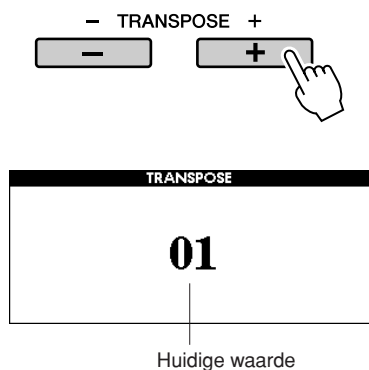

#### 2 Stel met behulp van de draaiknop de transponeerwaarde tussen -12 en +12 in.

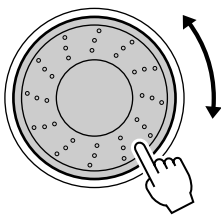

#### **OPMERKING**

• Deze instelling heeft geen invloed op drumkitvoices.

Druk op de [EXIT]-knop om naar de hoofddisplay terug te keren.  
Als u op de TRANSPOSE [+] / [-] knoppen drukt, kunt u wijzigingen van één stap maken. Door een van de TRANSPOSE [+] / [-] knoppen ingedrukt te houden wordt de waarde continu verhoogd of verlaagd.

### ◆ Kleine toonhoogtewijzigingen (stemmen)

De algehele stemming van het instrument kan met maximaal één halve toon omhoog of omlaag worden verschoven. De standaardinstelling is 440 Hz.

#### 1 Druk op de [FUNCTION]-knop.

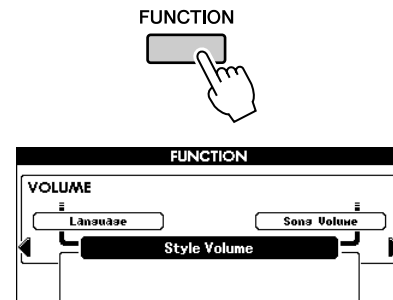

#### 2 Druk op de CATEGORY [◀]- en [▶]-knoppen zo vaak als nodig is om Tuning op te roepen.

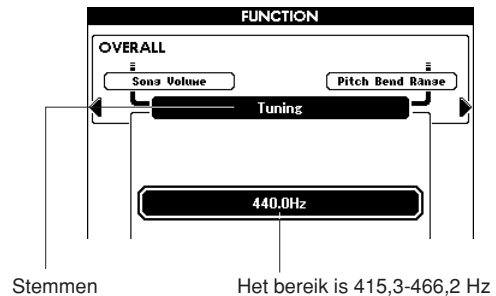

#### 3 Gebruik de draaiknop om de stemmingswaarde naar wens tussen 415,3 en 466,2 Hz in te stellen.

#### **OPMERKING**

• Deze instelling heeft geen invloed op drumkitvoices.

## De toonhoogte van het instrument wijzigen in octaven

U kunt de afspeltoonhoogte van de hoofd- en dual-voices wijzigen in intervallen van een octaaf.

### 1 Druk op de UPPER OCTAVE [+] knop om de toonhoogte met één octaaf te verhogen.

De gewijzigde waarde wordt weergegeven op het LCD-scherm.

Druk op de [EXIT]-knop om naar de hoofddisplay terug te keren.

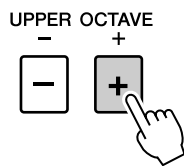

● Bij UPPER OCTAVE +1

Eén octaaf omhoog

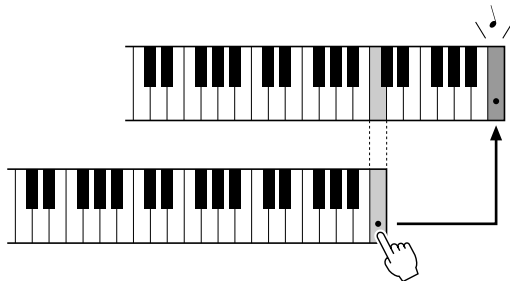

**OPMERKING**

- Als een drumkit is geselecteerd, worden percussievoices die aan het keyboard zijn toegewezen wel in locatie verplaatst, maar niet in toonhoogte.

### 2 Druk op de UPPER OCTAVE [-] knop om de toonhoogte met één octaaf te verlagen.

De gewijzigde waarde, nu één octaaf lager, wordt weergegeven op het LCD-scherm.

Druk nogmaals op de UPPER OCTAVE [-] knop om de toonhoogte met nog een octaaf te verlagen.

Druk op de [EXIT]-knop om naar de hoofddisplay terug te keren.

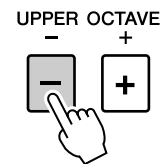

● Bij UPPER OCTAVE -1

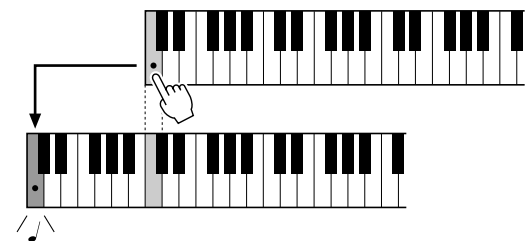

Eén octaaf omlaag

De basisbediening van de stijlfunctie (automatische begeleiding) wordt beschreven op pagina 22 van de Beknopte handleiding.

U vindt hier informatie over verschillende manieren waarop u de stijlen kunt afspelen, hoe u het stijlvolume kunt aanpassen, hoe u akkoorden kunt spelen met gebruik van de stijlen, enzovoort.

## Patroonvariaties (secties)

Het instrument beschikt over een grote verscheidenheid aan stijlsecties die het u mogelijk maken de arrangementen van de begeleiding te variëren om ze zo passend te maken voor de song die u speelt.

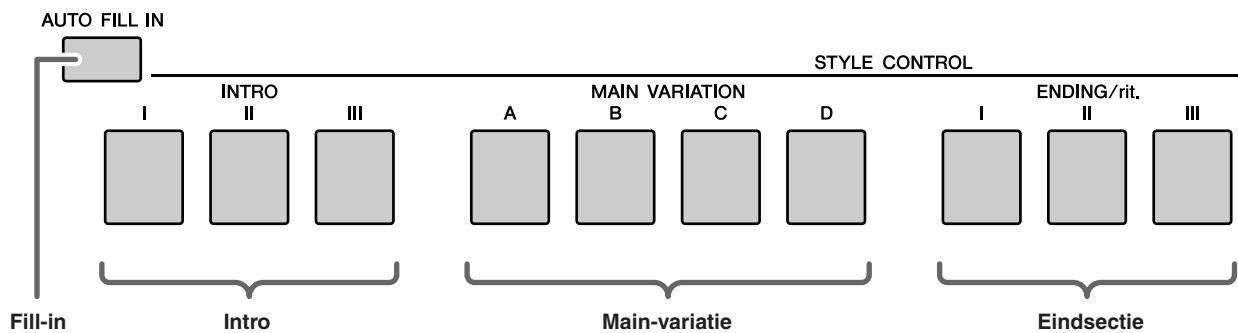

### ●INTRO-sectie

Dit wordt gebruikt voor het begin van de song. Nadat de intro is afgespeeld, gaat de begeleiding door met de Main-sectie. De lengte van de intro (in maten) is verschillend en afhankelijk van de geselecteerde stijl.

### ●MAIN VARIATION-sectie

De Main-sectie wordt gebruikt voor het spelen van het hoofdgedeelte van de song. Er wordt een begeleidingspatroon gespeeld dat wordt herhaald tot er een andere sectieknop wordt ingedrukt. Er zijn vier variaties op het basispatroon (A-D), en het afspelen van de stijl verandert harmonisch, gebaseerd op de akkoorden die u met uw linkerhand speelt.

### ●ENDING-sectie

De Ending-sectie wordt gebruikt voor het einde van de song. Nadat de Ending-sectie is afgespeeld, stopt de automatische begeleiding automatisch. De lengte van de Ending-sectie (in maten) is verschillend en afhankelijk van de geselecteerde stijl.

### ●AUTO Fill-in-sectie

Deze sectie wordt automatisch toegevoegd voordat de huidige sectie wordt gewijzigd in een geselecteerde sectie.

**1** Selecteer de gewenste stijl.  
(Zie pagina 22.)

**2** Druk op de [ACMP]-knop om de automatische begeleiding aan te zetten.

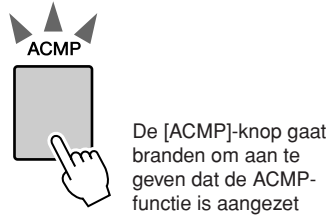

**3** Druk op de [AUTO FILL IN]-knop om de Auto Fill In-functie aan te zetten.

De standaardinstelling voor Auto Fill In is 'on' (aan).



**4** Druk op de [SYNC START]-knop om Synchro Start aan te zetten.

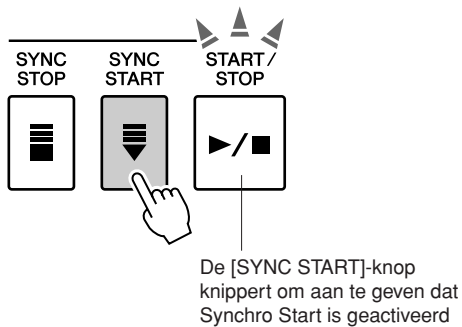

### ● Synchro Start

Als Synchro Start is ingeschakeld, kunt u de stijl starten door een willekeurige toets te spelen in het begeleidingsgedeelte van het keyboard.

**5** Druk op een van de MAIN VARIATION [A]-[D] knoppen.

De geselecteerde Main Variation-knop knippert.

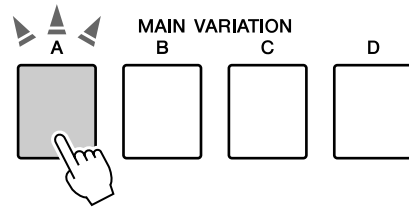

**6** Druk op een van de INTRO [I]-[III] knoppen.

De geselecteerde Intro-knop gaat branden.

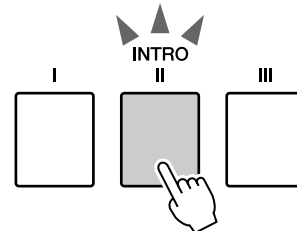

**7** Speel een akkoord in het begeleidingsgedeelte en start de Intro-sectie.

Probeer een C majeur-akkoord te spelen. (Zie 'Akkoorden voor automatische begeleiding spelen' op pagina 25.)

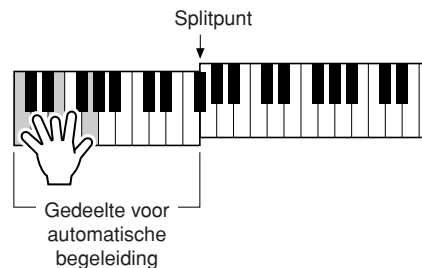

#### OPMERKING

- De stijl Baroque Air in de categorie MOVIE & SHOW heeft geen ritmegeedeelte, dus er is geen ritmegeeluid voor deze stijl.



## 8 Druk op een van de MAIN VARIATION [A]-[D] knoppen.

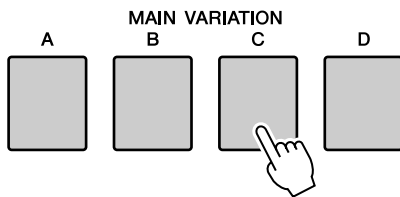

Nadat de fill-in is afgespeeld, gaat deze vloeiend over in de geselecteerde Main-sectie A-D.

## 9 Druk op een van de ENDING/rit. [I]-[III] knoppen.

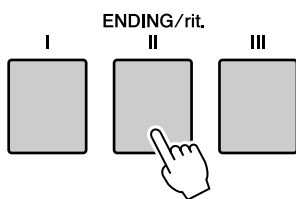

Hierdoor wordt naar de Ending-sectie geschakeld.

Nadat de Ending-sectie is afgespeeld, stopt de automatische begeleiding automatisch. U kunt de Ending-sectie geleidelijk laten vertragen (ritardando) door nogmaals op een van de ENDING/rit. [I]-[III] knoppen te drukken terwijl de Ending-sectie wordt afgespeeld.

## ● Synchro Stop

Als deze functie is geselecteerd, speelt de begeleidingsstijl alleen af als u akkoorden speelt in het begeleidingsgedeelte van het keyboard.

Het afspelen van de stijl stopt als u de toetsen loslaat. Om de functie aan te zetten drukt u op de [SYNC STOP]-knop.

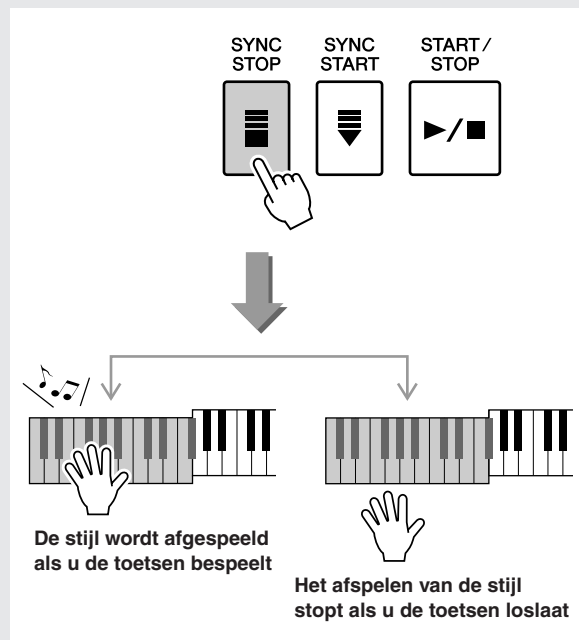

## One Touch Setting

Het kan soms lastig zijn om de juiste voice te selecteren bij een song of stijl. De One Touch Setting-functie selecteert automatisch vier voices die het beste passen bij de door u geselecteerde stijl.

**1** Selecteer de gewenste stijl.  
(Zie pagina 22.)

**2** Druk op een van de ONE TOUCH SETTING [1]-[4] knoppen.

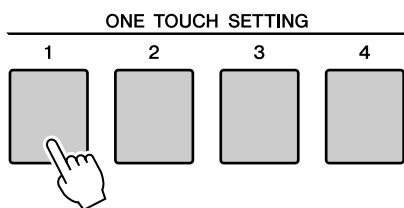

**3** Speel het akkoord in het begeleidingsgedeelte en start de stijl.

Druk op een van de ONE TOUCH SETTING [1]-[4] knoppen en luister naar het resultaat.

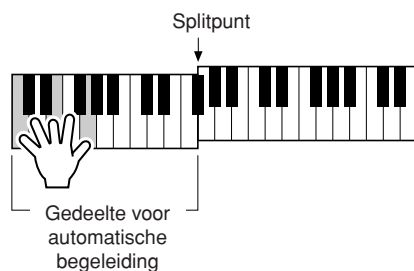

## Variatiewijziging en OTS (OTS LINK)

Als de MAIN VARIATION [A]-[D] wordt gewijzigd in een andere MAIN VARIATION [A]-[D] wanneer OTS LINK is ingeschakeld, wordt het nummer van OTS 1-4 automatisch gewijzigd in het geselecteerde variatienummer. (zie hieronder)

**Druk op de [OTS LINK]-knop om de OTS Link-functie in te schakelen.**

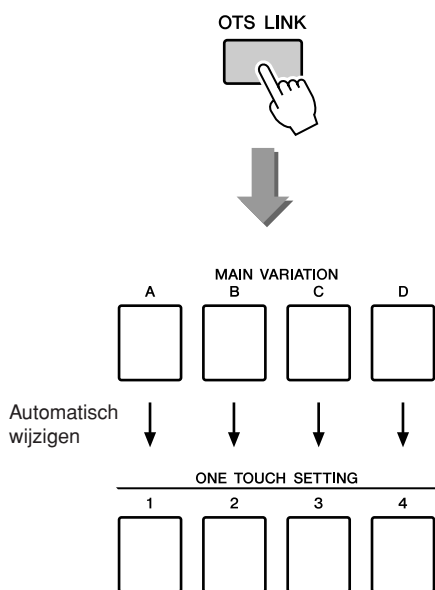

## Het splitpunt instellen

De standaardwaarde voor het splitpunt is toetsnummer 54 (de toets F#2). Dit toetsnummer kunt u wijzigen met de hieronder beschreven procedure.

### 1 Druk op de [FUNCTION]-knop.

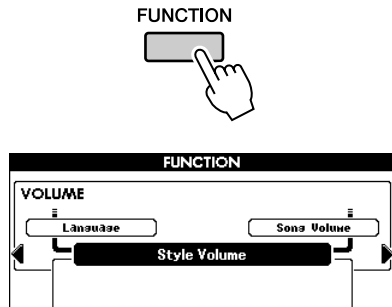

### 2 Gebruik de CATEGORY [◀]- en [▶]-knoppen zo vaak als nodig is om Split Point op te roepen.

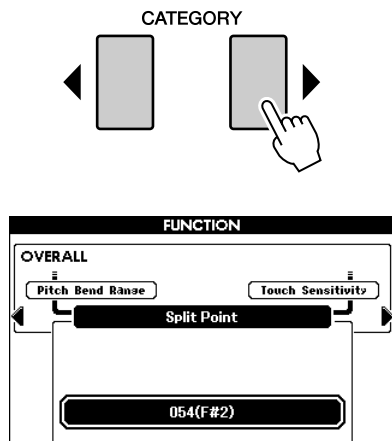

### 3 Gebruik de draaiknop om het splitpunt in te stellen op een willekeurige toets tussen 036 (C1) en 096 (C6).

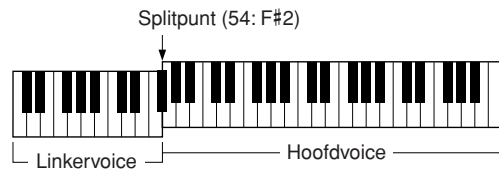

#### **OPMERKING**

- Als u het splitpunt hier wijzigt, verandert ook het splitpunt voor automatische begeleiding.
- De linkervoice weerklinkt wanneer de splitpuntoets wordt gespeeld.

## Een stijl afspelen met akkoorden maar zonder ritme (stop begeleiding)

Als de automatische begeleiding is ingeschakeld (de ACMP-knop brandt) en Synchro Start is uitgeschakeld, kunt u akkoorden spelen in het begeleidingsgedeelte van het keyboard (linkerhand) terwijl de stijl is gestopt, en toch de begeleidingsakkoorden horen. Dit heet 'Stop Accompaniment' (stop begeleiding) en alle akkoordvingerzettingen die door het instrument worden herkend, kunnen worden gebruikt (pagina 25).

Selecteer een stijl en druk vervolgens op de [ACMP]-knop om de automatische begeleiding aan te zetten.

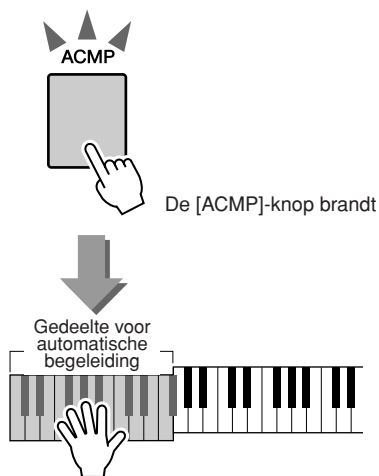

## Het stijlvolume aanpassen

Als het instrument in de songmodus staat, drukt u op een van de stijlcategorieknoppen om de stijlmodus te activeren. (pagina 22)

**1** Druk op de [FUNCTION]-knop.

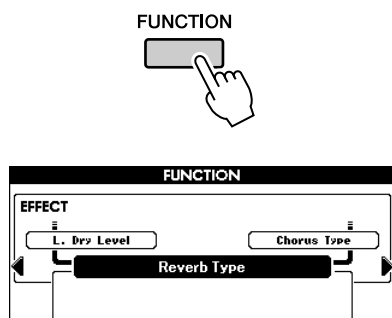

**2** Gebruik de CATEGORY [◀]- en [▶]-knoppen zo vaak als nodig is om Style Volume op te roepen.

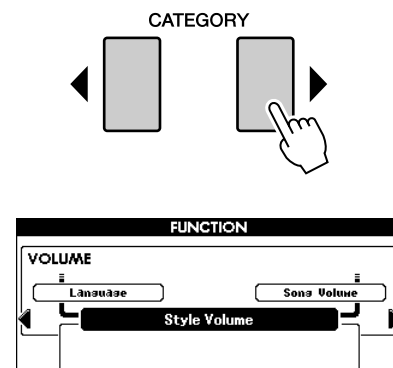

**3** Gebruik de draaiknop om het stijlvolume in te stellen tussen 000 en 127.

## Grondbeginselen akkoorden

Twee of meer noten die samen worden gespeeld, vormen een 'akkoord'.

Het meest eenvoudige akkoordtype is de 'drieklank', die uit drie noten bestaat: de grondtoon, de terts en de vijfde graad van de overeenstemmende schaal. Een C-majeur drieklank bijvoorbeeld bestaat uit de noten C (de grondtoon), E (de derde noot van de C-majeur schaal) en G (de vijfde noot van de C-majeur schaal).

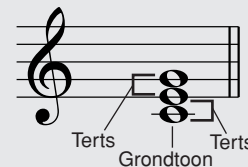

In de C-majeur drieklank hierboven is de laagste noot de 'grondtoon' van het akkoord (dit is de 'grondtoonpositie'; wanneer de andere akkoordnoten voor de laagste noot worden gebruikt, krijgt u 'inversies'). De grondtoon is het centrale geluid van het akkoord, dat de andere noten van het akkoord ondersteunt en verankert.

De afstand (het interval) tussen opeenvolgende noten van een drieklank in een grondtoonpositie is ofwel een grote ofwel een kleine terts.

Grote terts - vier halve stappen (halve noten)

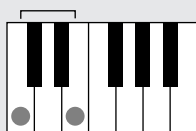

Kleine terts - drie halve stappen (halve noten)

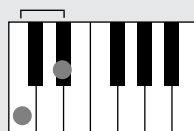

Het laagste interval in onze grondtoonpositie drieklank (tussen de grondtoon en de terts) bepaalt of de drieklank een majeure- of een mineurakkoord is. We kunnen dan de hoogste noot een halve toon verhogen of verlagen en op die manier twee extra akkoorden maken, zoals hieronder wordt weergegeven.

|   |   |   |  |
|---|---|---|--|
| <p><b>Majeurakkoord</b><br/>C<sub>M</sub></p> | <p><b>Mineurakkoord</b><br/>C<sub>m</sub></p> | <p><b>Vermeerdert akkoord</b><br/>C<sub>aug</sub></p> | <p><b>Verminderd akkoord</b><br/>C<sub>dim</sub></p> |
|---|---|---|--|

De basiseigenschappen van het akkoordgeluid blijven intact, zelfs als we de volgorde van de noten veranderen om op die manier verschillende inversies te creëren. Opeenvolgende akkoorden in een akkoordprogressie kunnen op een vloeiende manier met elkaar worden verbonden wanneer bijvoorbeeld de juiste inversies (of akkoordliggingen) worden gebruikt.

### ● Akkoordnamen lezen

Akkoordnamen vertellen u zo ongeveer alles wat u over een akkoord moet weten (behalve de inversie/akkoordligging). De akkoordnaam vertelt u wat de grondtoon van het akkoord is, of het een majeure-, mineur- of verminderd akkoord is, of er een majeure- of verminderde septiem wordt gebruikt, welke veranderingen of spanningen het gebruikt... en dit alles met één oogopslag.

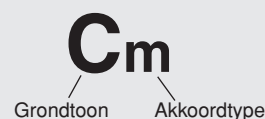

### ● Enkele akkoordtypen (Dit zijn maar enkele van de 'standaard akkoordtypen' die door de PSR-S550 worden herkend.)

|  |  |   |   |
|--|--|---|---|
| <p><b>Voorhoudingskwart</b><br/>C<sub>sus4</sub></p> <p>Reine kwint   Reine kwart</p>        | <p><b>Septiem</b><br/>C<sub>7</sub></p> <p>Verminderde septiem   Majeurakkoord</p>                                   | <p><b>Mineurseptiem</b><br/>C<sub>m7</sub></p> <p>Verminderde septiem   Mineurakkoord</p>   | <p><b>Majeurseptiem</b><br/>C<sub>M7</sub></p> <p>Majeurseptiem   Majeurakkoord</p>                                 |
| <p><b>Mineur-/majeurseptiem</b><br/>C<sub>mM7</sub></p> <p>Majeurseptiem   Mineurakkoord</p> | <p><b>Septiem, verminderde kwint</b><br/>C<sub>7</sub><sup>(b5)</sup></p> <p>Verminderde kwint   Septiem-akkoord</p> | <p><b>Mineurseptiem, verminderde kwint</b><br/>C<sub>m7</sub><sup>(b5)</sup></p> <p>Verminderde kwint   Mineurseptiem-akkoord</p> | <p><b>Septiem, overmatige kwart</b><br/>C<sub>7sus4</sub></p> <p>Verminderde septiem   Voorhoudingskwartakkoord</p> |

## ■Herkende standaardakkoorden

Alle akkoorden in het overzicht zijn 'grondtoon C'-akkoorden.

| Akkoordnaam/[Afkorting]                           | Normale ligging   | Akkoord (C)                      | Display            |
|---|---|----------------------------------|--------------------|
| Majeur [M]  | 1 - 3 - 5   | C                                | C                  |
| Toegevoegde none [(9)]                            | 1 - 2 - 3 - 5   | C <sup>(9)</sup>                 | Cadd9              |
| Sext [6]  | 1 - (3) - 5 - 6   | C <sub>6</sub>                   | C6                 |
| Sext met toegevoegde none [6(9)]                  | 1 - 2 - 3 - (5) - 6                                       | C <sub>6</sub> <sup>(9)</sup>    | C6 <sup>9</sup>    |
| Majeurseptiem [M7]                                | 1 - 3 - (5) - 7   | CM7                              | CM7                |
| Majeurseptiem met toegevoegde none [M7(9)]        | 1 - 2 - 3 - (5) - 7                                       | CM <sub>7</sub> <sup>(9)</sup>   | CM7 <sup>9</sup>   |
| Majeurseptiem met overmatige undecime [M7(#11)]   | 1 - (2) - 3 - #4 - 5 - 7 of<br>1 - 2 - 3 - #4 - (5) - 7   | CM <sub>7</sub> <sup>(#11)</sup> | CM7#11             |
| Verminderde kwint [(b5)]                          | 1 - 3 - b5  | C <sup>(b5)</sup>                | C <sup>b5</sup>    |
| Majeurseptiem met verminderde kwint [M7b5]        | 1 - 3 - b5 - 7  | CM <sub>7</sub> <sup>(b5)</sup>  | CM7 <sup>b5</sup>  |
| Voorhoudingskwart [sus4]                          | 1 - 4 - 5   | Csus4                            | Csus4              |
| Vermeerderd [aug]                                 | 1 - 3 - #5  | Caug                             | Caug               |
| Vermeerderde majeureseptiem [M7aug]               | 1 - (3) - #5 - 7  | CM7aug                           | CM7aug             |
| Mineur [m]  | 1 - b3 - 5  | Cm                               | Cm                 |
| Mineur met toegevoegde none [m(9)]                | 1 - 2 - b3 - 5  | Cm <sup>(9)</sup>                | Cm add9            |
| Mineursext [m6]                                   | 1 - b3 - 5 - 6  | Cm6                              | Cm6                |
| Mineurseptiem [m7]                                | 1 - b3 - (5) - b7   | Cm7                              | Cm7                |
| Mineurseptiem met toegevoegde none [m7(9)]        | 1 - 2 - b3 - (5) - b7                                     | Cm <sub>7</sub> <sup>(9)</sup>   | Cm7 <sup>9</sup>   |
| Mineurseptiem met toegevoegde undecime [m7(11)]   | 1 - (2) - b3 - 4 - 5 - (b7)                               | Cm <sub>7</sub> <sup>(11)</sup>  | Cm7 <sup>11</sup>  |
| Mineurmajeurseptiem [mM7]                         | 1 - b3 - (5) - 7  | CmM7                             | CmM7               |
| Mineurmajeurseptiem met toegevoegde none [mM7(9)] | 1 - 2 - b3 - (5) - 7                                      | CmM <sub>7</sub> <sup>(9)</sup>  | CmM7 <sup>9</sup>  |
| Mineurseptiem met verminderde kwint [m7b5]        | 1 - b3 - b5 - b7  | Cm <sub>7</sub> <sup>(b5)</sup>  | Cm7 <sup>b5</sup>  |
| Mineurmajeurseptiem met verminderde kwint [mM7b5] | 1 - b3 - b5 - 7   | CmM <sub>7</sub> <sup>(b5)</sup> | CmM7 <sup>b5</sup> |
| Verminderd [dim]                                  | 1 - b3 - b5   | Cdim                             | Cdim               |
| Verminderde septiem [dim7]                        | 1 - b3 - b5 - 6   | Cdim7                            | Cdim7              |
| Septiem [7]                                       | 1 - 3 - (5) - b7 of<br>1 - (3) - 5 - b7                   | C7                               | C7                 |
| Septiem met verminderde none [7(b9)]              | 1 - b2 - 3 - (5) - b7                                     | C <sub>7</sub> <sup>(b9)</sup>   | C7 <sup>b9</sup>   |
| Septiem met toegevoegde tredicime [7(b13)]        | 1 - 3 - 5 - b6 - b7                                       | C <sub>7</sub> <sup>(b13)</sup>  | C7 <sup>b13</sup>  |
| Septiem met toegevoegde none [7(9)]               | 1 - 2 - 3 - (5) - b7                                      | C <sub>7</sub> <sup>(9)</sup>    | C7 <sup>9</sup>    |
| Septiem met overmatige undecime [7(#11)]          | 1 - (2) - 3 - #4 - 5 - b7 of<br>1 - 2 - 3 - #4 - (5) - b7 | C <sub>7</sub> <sup>(#11)</sup>  | C7#11              |
| Septiem met toegevoegde tredicime [7(13)]         | 1 - 3 - (5) - 6 - b7                                      | C <sub>7</sub> <sup>(13)</sup>   | C7 <sup>13</sup>   |
| Septiem met overmatige none [7(#9)]               | 1 - #2 - 3 - (5) - b7                                     | C <sub>7</sub> <sup>(#9)</sup>   | C7#9               |
| Septiem met verminderde kwint [7(b5)]             | 1 - 3 - b5 - b7   | C7 <sup>b5</sup>                 | C7 <sup>b5</sup>   |
| Vermeerderde septiem [7aug]                       | 1 - 3 - #5 - b7   | C7aug                            | C7aug              |
| Septiem met voorhoudingskwart [7sus4]             | 1 - 4 - 5 - b7  | C7sus4                           | C7sus4             |
| Opgeschorte seconde [sus2]                        | 1 - 2 - 5   | Csus2                            | Csus2              |

### OPMERKING

- Noten tussen haakjes kunnen worden weggelaten.
- Het spelen van twee dezelfde grondtonen in aangrenzende octaven geeft een op de grondtoon gebaseerde begeleiding.
- Een reine kwint (1 + 5) produceert een begeleiding gebaseerd op de grondtoon en de kwint, en kan dus zowel met mineur als majeur worden gebruikt.

## Gebruikersstijl

Dit instrument heeft 11 interne stijlcategorieën, maar u kunt daarnaast extra stijlen importeren (alleen stijlen met de extensie .sty) die u hebt gedownload van internet of via andere bronnen hebt verkregen. Vervolgens kunt u deze stijlen in een gebruikersstijl laden en ze op dezelfde manier gebruiken als interne stijlen. Meer details over het laden van een stijlbestand vindt u in 'Registratie-, stijl-, song- of MDB-bestanden laden' op pagina 87.

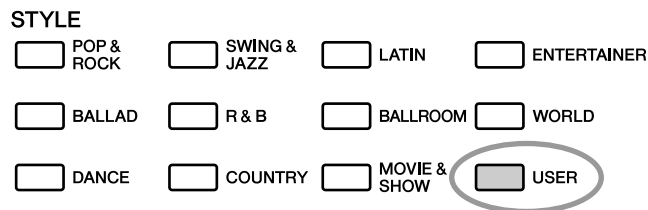

Als u een stijlbestand wilt laden, zet u dit eerst over van een computer naar het instrument. U kunt ook een USB-flashgeheugen met het stijlbestand op de USB TO DEVICE-aansluiting aansluiten. Zie 'Dataoverdracht tussen de computer en het instrument' op pagina 96 voor een gedetailleerde beschrijving van de procedure om de bestanden te transfereren. Zie 'Registratie-, stijl-, song- of MDB-bestanden laden' op pagina 87 als u een USB-flashgeheugen gebruikt. U kunt de gebruikersstijl in het USB-geheugen rechtstreeks afspelen zonder dat u deze hoeft te laden (pagina 89).

## Stijlen spelen met behulp van het volledige Keyboard

In 'Meespelen met een stijl' op pagina 23 beschreven we twee methoden om stijlen te spelen (Multi en Full Keyboard), waarin akkoorden alleen links van het splitpunt van het keyboard of op het hele keyboard werden gedetecteerd. Met de instellingen die hieronder worden beschreven, vindt de akkoorddetectie voor de stijlbegeleiding op het volledige keyboard plaats, waardoor er een nog meer dynamische stijl kan worden toegepast. Op deze manier kunnen alleen de akkoorden die op de normale manier worden gespeeld (pagina 25), worden gedetecteerd.

**1** Houd de [ACMP]-knop langer dan een seconde ingedrukt.

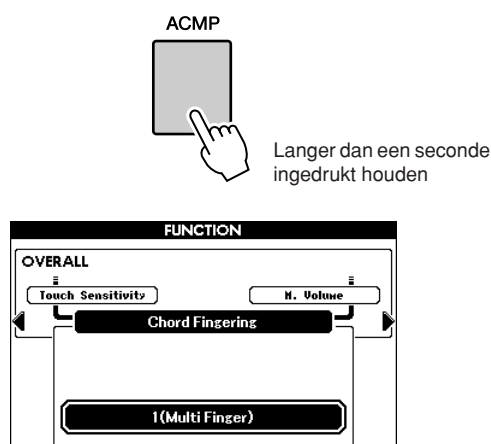

**2** Selecteer met behulp van de draaiknop 2 'FullKeyboard'.

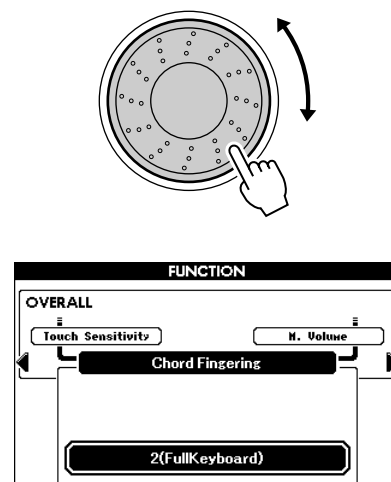

Dit instrument heeft een Style Creator-functie, waarmee u uw eigen originele stijlen kunt opnemen en opslaan.

Opgenomen stijlen kunnen op dezelfde manier worden afgespeeld als vooraf ingestelde stijlen.

## Stijlstructuur

Stijldata bestaan uit 18 secties, elk met 8 aparte gedeelten.

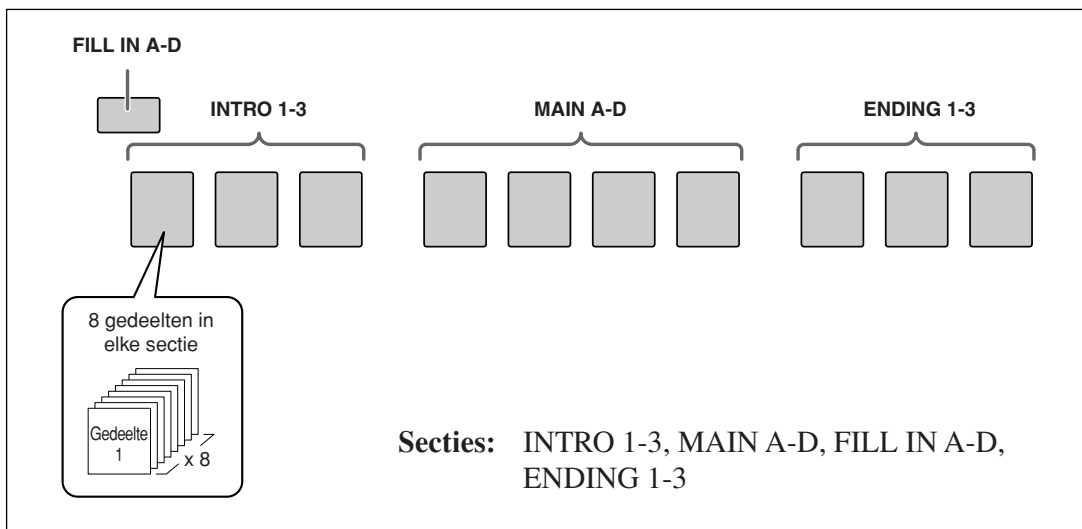

## Hoofddisplay van Style Creator

De volgende display verschijnt wanneer u Style Creator opent.

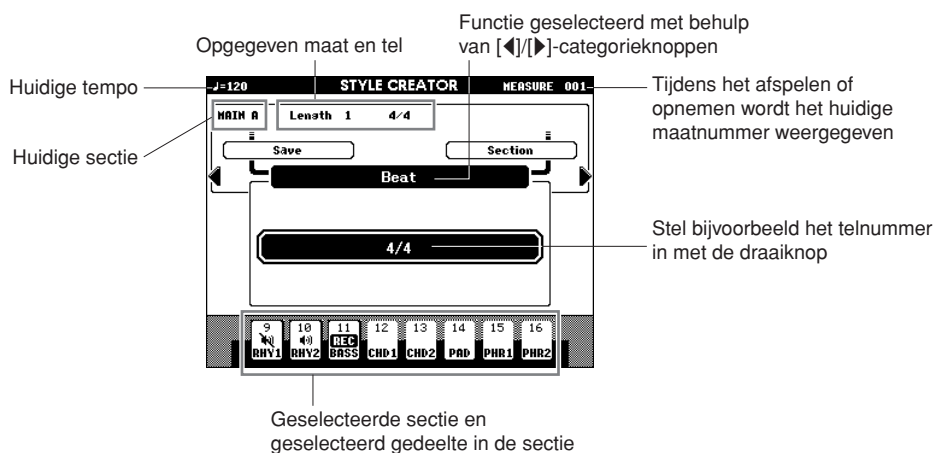



## Volg de Style Creator-instructies

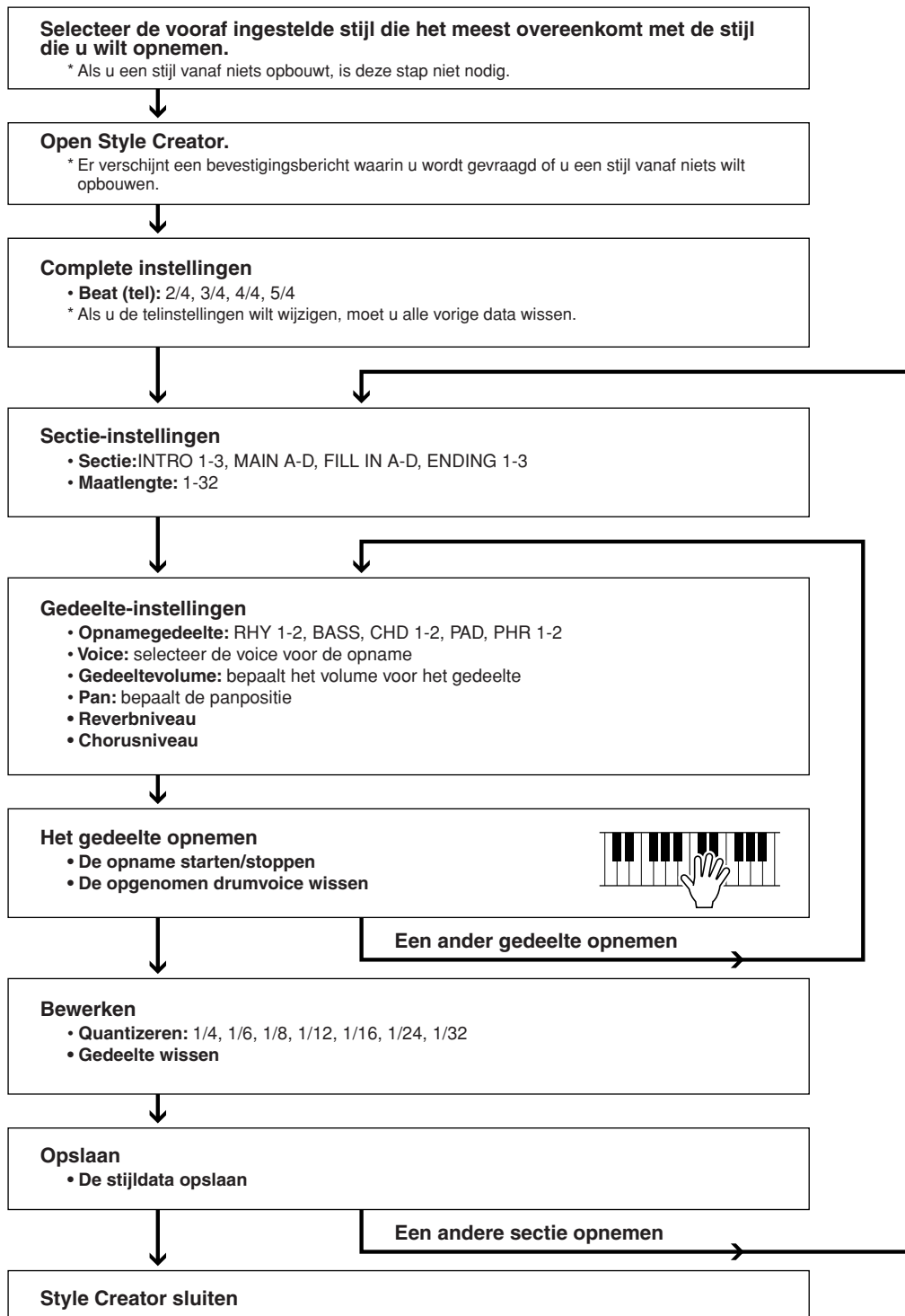

\* Druk op de [EXIT]-knop wanneer u Style Creator wilt sluiten (behalve tijdens de opname).

## Basisbediening

### 1 Druk op een van de [STYLE CATEGORY]-knoppen.

Selecteer de [STYLE CATEGORY]-knop die het meest overeenkomt met de stijl die u wilt creëren.

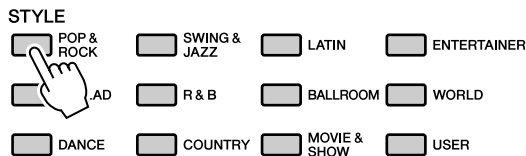

### 2 Selecteer de stijl die het meest overeenkomt met de stijl die u wilt creëren.

U kunt ook een stijl uit de gebruikersstijlen selecteren.

Als u een stijl vanaf niets opbouwt, gaat u door naar de volgende stap.

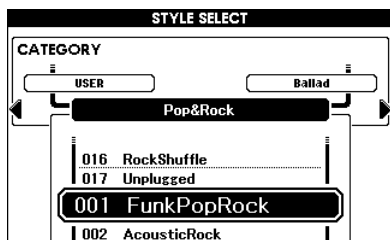
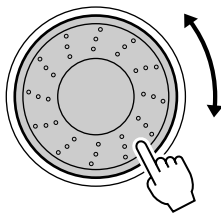

### 3 Druk op [REC] en open Style Creator .



#### OPMERKING

- Als er op het instrument niet voldoende capaciteit meer is voor het opslaan van de data, wordt een bericht weergegeven in de display. Verwijder ongewenste data van het instrument om geheugen vrij te maken.

U wordt gevraagd dit te bevestigen.



### 4 Selecteer de manier waarop u in Style Creator wilt werken.

Als u een stijl vanaf niets opbouwt, drukt u op de [YES]-knop.

Als u een stijl op een bestaande stijl baseert (stap 2), drukt u op de [NO]-knop.

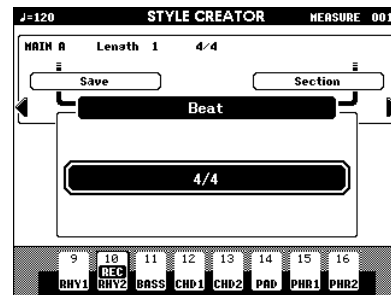

### 5 Stel de gewenste maten en tellen in, en neem de stijl op voor elk gedeelte en elke sectie.

### 6 Sla de opgenomen stijldata in een gebruikersstijl op.

### 7 Druk op [EXIT] om Style Creator te sluiten.

- Regel het volume van de individuele tracks voordat u de opname start.

U kunt de mixerfunctie (pagina 75) gebruiken om het volume van individuele tracks te regelen voordat u doorgaat naar stap 3.

## Parameterinstellingen, opnemen en opslaan

Selecteer de manier waarop u in Style Creator wilt werken (zie stap 1-4 op pagina 66) en voer de volgende instructies uit.

### ■ Complete instellingen.....

#### Tel

Als u de telwaarde wijzigt, moet u alle data wissen en vervolgens een nieuwe stijl vanaf niets opbouwen.

- 1 Druk op de CATEGORY [◀]/[▶]-knop zo vaak als nodig is om 'Beat' op te roepen.

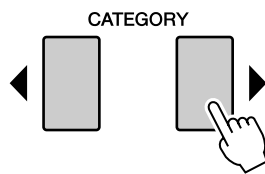

- 2 Draai aan de draaiknop en selecteer de gewenste telwaarde.

Bereik: 2/4, 3/4, 4/4, 5/4

- 3 Druk op de [EXECUTE]-knop om de telwaarde in te stellen.

Als u een stijl op een bestaande stijl baseert, verschijnt het volgende bericht.



Als u de stijl wilt wissen en een nieuwe stijl wilt creëren, drukt u op de [+]/[YES]-knop.

### ■ Sectie-instellingen:.....

#### Selecteer een sectie

- 1 Druk op de CATEGORY [◀]/[▶]-knop zo vaak als nodig is om 'Section' op te roepen.
- 2 Draai aan de draaiknop of druk rechtstreeks op de [SECTION]-knop in het STYLE CONTROL-gebied om een opgenomen sectie te selecteren.

Instellingen: INTRO 1-3, MAIN A-D, FILL IN A-D, ENDING 1-3

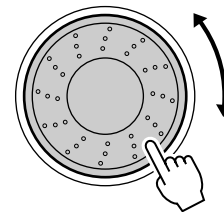

of

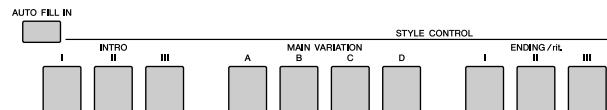

#### OPMERKING

- U kunt ook de FILL IN A-D sectie selecteren door op de [AUTO FILL IN]-knop te drukken en vervolgens FILL IN A-D selecteren met behulp van de draaiknop.

- 3 Druk op de [EXECUTE]-knop om de sectie in te stellen.

#### Maatlengte

- 1 Druk op de CATEGORY [◀]/[▶]-knop zo vaak als nodig is om 'Length' op te roepen.
- 2 Draai aan de draaiknop en selecteer de gewenste maatlengte.  
Bereik: 1-32

#### OPMERKING

- Als u een kleinere lengte dan de bestaande instelt, worden alle bestaande data achter de nieuwe lengte verwijderd.

- 3 Druk op de [EXECUTE]-knop om de maatlengte in te stellen.

## ■ Gedeelte-instellingen: . . . . .

### Selecteer een gedeelte

- 1 Druk op de CATEGORY [◀]/[▶]-knop zo vaak als nodig is om 'Part' op te roepen.
- 2 Draai aan de draaiknop en selecteer een opgenomen gedeelte.  
Bereik: RHYTHM 1-2, BASS, CHORD 1-2, PAD, PHRASE 1-2
- 3 Druk op de [EXECUTE]-knop om het gedeelte in te stellen.

### Selecteer een voice

- 1 Druk op de CATEGORY [◀]/[▶]-knop zo vaak als nodig is om 'Voice' op te roepen.
- 2 Druk op de gewenste [VOICE CATEGORY]-knop om een voicecategorie te selecteren.
- 3 Draai aan de draaiknop en kies een voice.  
Bereik: Als **RHY 1** is geselecteerd als gedeelte, kunt u uit alle voices kiezen.  
Als **RHY 2** is geselecteerd als gedeelte, kunt u alleen uit de drumvoices kiezen.  
Als **een ander gedeelte** is geselecteerd, kunt u uit alle voices kiezen, behalve drumvoices.

### Gedeeltevolume

- 1 Druk op de CATEGORY [◀]/[▶]-knop zo vaak als nodig is om 'Part Volume' op te roepen.
- 2 Draai aan de draaiknop en stel het gedeeltevolume in.  
Bereik: 0-127

### Pan

- 1 Druk op de CATEGORY [◀]/[▶]-knop zo vaak als nodig is om 'Pan' op te roepen.
- 2 Draai aan de draaiknop en stel de panpositie in.  
Bereik: 0-64-127

### Reverbniveau

- 1 Druk op de CATEGORY [◀]/[▶]-knop zo vaak als nodig is om 'Reverb Level' op te roepen.
- 2 Draai aan de draaiknop en stel de reverbdiepte in.  
Bereik: 0-127

### Chorusniveau

- 1 Druk op de CATEGORY [◀]/[▶]-knop zo vaak als nodig is om 'Chorus Level' op te roepen.
- 2 Draai aan de draaiknop en stel het chorusniveau in.  
Bereik: 0-127

## ■ Een gedeelte opnemen . . . . .

Indicatie van gedeelteknoppen

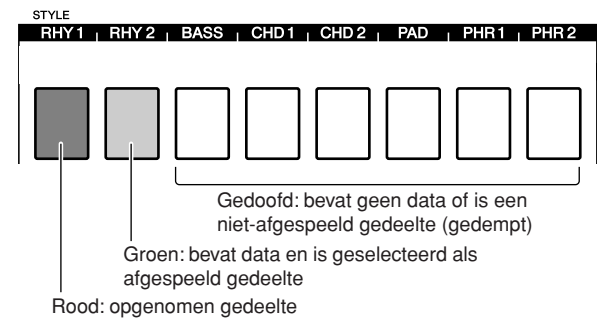

### Ritmedeelte opnemen

Controleer of de gewenste sectienaam in de rechterbovenhoek van de display staat en voer vervolgens de onderstaande instructies uit.

- 1 Houd de [REC]-knop ingedrukt en druk op de [RHY 1]- of [RHY 2]-knop in het ritmedeelte.

'RHYTHM1' of 'RHYTHM2' verschijnt in de display.

- 2 Druk op de [EXECUTE]-knop.

De REC-markering verschijnt in de display bij het opgenomen gedeelte. In deze modus gaat het lampje van de [PART]-knop rood branden.

EXECUTE

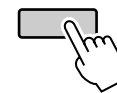

Huidig maatnummer

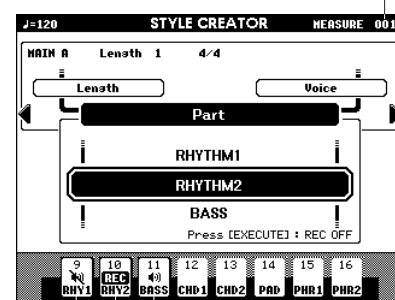

Bevat geen data  
Bevat data en wordt afgespeeld (Part ON)  
Opgenomen gedeelte  
Bevat data maar is gedempt (Part OFF)

Bespeel het keyboard om te controleren of u de juiste drumvoices hoort. U kunt de gedeelten tijdens de opname dempen (behalve het gedeelte dat u opneemt) door op de [PART]-knop te drukken zodat de dempingsmarkering wordt weergegeven bij het gedeelte. In deze modus wordt het lampje van de [PART]-knop gedoofd.

Als u een gedeelte wilt oefenen voordat u het opneemt, drukt u op de [EXECUTE]-knop. De REC-markering in de display voor het gedeelte verdwijnt.

In deze modus kunt u het oefenen ook starten door op de [START/STOP]-knop te drukken. Stop het oefenen door op de [START/STOP]-knop te drukken om naar de modus Klaar voor opname van een gedeelte terug te keren, en druk vervolgens weer op de [EXECUTE]-knop.

**3 Druk op de [START/STOP]-knop om de opname te starten.**

**4 Bespeel het keyboard en neem de drumvoices op.**

Aangezien de volledige stijl continu wordt afgespeeld, kunt u op elk gewenst moment opnemen.

**5 Druk op de [START/STOP]-knop om de opname te stoppen.**

**De opgenomen drumvoices wissen**

Als u de opgenomen drumvoices wilt wissen nadat de opname is gestart (zie stap 3 van de opnamehandeling), volgt u de onderstaande instructies uit.

Met deze handeling kunt u alleen het ritme gedeelte wissen. Andere gedeelten (zoals bas of akkoorden) kunnen niet worden gewist.

**1 Houd de [-] knop ingedrukt en bespeel de toets(en) voor de gewiste voice.**

**2 Druk op de [START/STOP]-knop om het wissen af te sluiten.**

**Bas-, akkoord-, pad- en frasegedeelten opnemen**

**1 Houd de [REC]-knop ingedrukt en druk op de [PART]-knop waarop u wilt opnemen.**

**2 Druk op de [EXECUTE]-knop en controleer of de REC-markering in de display bij het gedeelte verschijnt. In deze modus gaat het lampje van de [PART]-knop rood branden.**

**3 Druk op de [START/STOP]-knop om de opname te starten.**

**4 Bespeel het keyboard en neem uw spel op.**

**● Regels voor het opnemen van niet-ritme gedeelten:**

- Gebruik tijdens het opnemen van de bas- en frasegedeelten alleen noten uit de CM7-toonschaal (d.w.z. C, D, E, G, A en B).
- Gebruik tijdens het opnemen van de akkoord- en padgedeelten alleen de C-akkoordnoten (d.w.z. C, E, G en B).

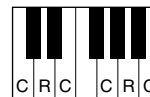

C = Akkoordnoten  
C, R = Aanbevolen noten

Met gebruikmaking van hier opgenomen data wordt de automatische begeleiding (het afspelen van stijl) op de juiste manier geconverteerd, afhankelijk van de akkoordwisselingen die u maakt tijdens uw spel.

**OPMERKING**

- Voor de Intro- en Ending-secties kan een willekeurig akkoord of willekeurige akkoordprogressie worden gebruikt.

**5 Druk op de [START/STOP]-knop om de opname te stoppen.**

Neem andere gedeelten in andere secties op.

**6 De stijldata opslaan (pagina 71)**

## ■ Bewerken (quantizeren en gedeelten wissen) .....

### Quantizeren

Met deze functie kunt u de timing van alle opgenomen noten automatisch gelijkmaken.

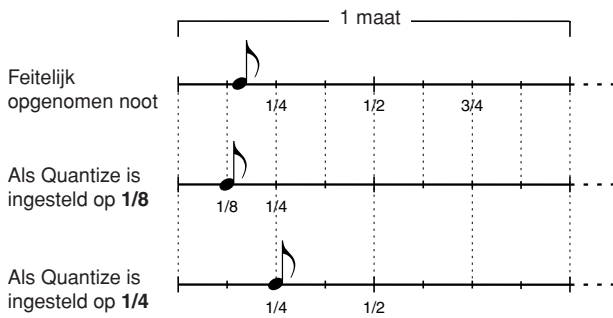

- 1** Druk op de CATEGORY [◀]/[▶]-knop zo vaak als nodig is om 'Quantize' op te roepen.
- 2** Draai aan de draaiknop en selecteer de gewenste waarde.  
Instellingen: 1/4, 1/6, 1/8, 1/12, 1/16, 1/24, 1/32
- 3** Druk op de [EXECUTE]-knop.



Het bericht 'UNDO' verschijnt.

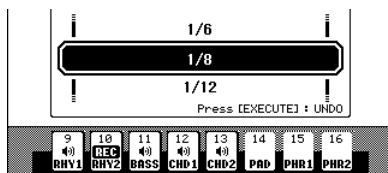

- 4** Druk nogmaals op de [EXECUTE]-knop als u de vorige Quantize-waarde wilt vervangen.

#### **OPMERKING**

- Als er geen opgenomen gedeelte is opgegeven, kan Quantize niet worden ingesteld. Geef het gewenste gedeelte voor de opname op en gebruik vervolgens de Quantize-functie.
- Het pictogram Undo in de display verdwijnt wanneer u de huidige display verlaat.

### Een opgenomen gedeelte wissen

Selecteer de sectie die u wilt wissen en volg de onderstaande instructies.

- 1** Druk op de CATEGORY [◀]/[▶]-knop zo vaak als nodig is om 'Part Clear' op te roepen.
- 2** Houd de gewenste [PART]-knop langer dan een seconde ingedrukt.

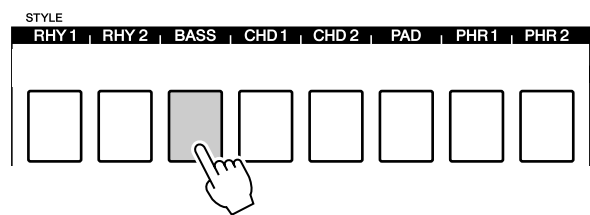

#### **OPMERKING**

- U kunt de draaiknop gebruiken om een gedeelte te selecteren. In dat geval drukt u op de [EXECUTE]-knop om te wissen.

U wordt gevraagd dit te bevestigen.

- 3** Druk op de [+]/[YES]-knop om het geselecteerde gedeelte te wissen.

## De data opslaan

De opgenomen data opslaan

### 1 Druk op de CATEGORY [◀]/[▶]-knop zo vaak als nodig is om 'Save' op te roepen.

Er wordt automatisch een nieuw gebruikersstijlnummer toegewezen en in de display weergegeven.

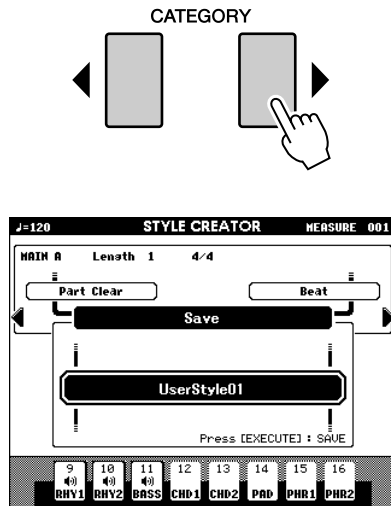

### 2 Als u een ander gebruikersstijlnummer wilt selecteren, gebruikt u de draaiknop.

#### ⚠ LET OP

- Als u een gebruikersstijlnummer selecteert waarin al data zijn opgeslagen, worden de bestaande data gewist en door de nieuwe data overschreven.

#### OPMERKING

- Als u Style Creator wilt sluiten zonder op te slaan, drukt u op de [EXIT]-knop.
- Er kunnen maximaal 50 stijlbestanden worden opgeslagen.

### 3 Druk op de [EXECUTE]-knop om de data op te slaan.



U wordt gevraagd dit te bevestigen.



### 4 Druk op de [+ / YES]-knop om de data op te slaan.

#### OPMERKING

- Als u een gebruikersstijlnummer selecteert waarin al data zijn opgeslagen, verschijnt het bevestigingsbericht 'Overwrite?'. Als u de data wilt opslaan en overschrijven, drukt u op de [+ / YES]-knop.

De volgende display verschijnt wanneer het opslaan is voltooid.

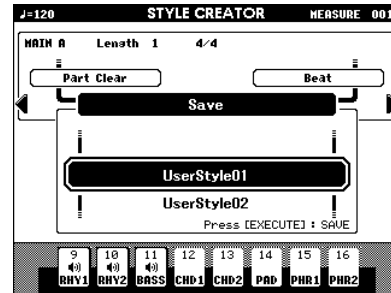

U kunt desgewenst terugkeren, andere secties instellen met de sectie-instellingen (pagina 67) en vervolgens extra gedeelten opnemen.

Raadpleeg de sectie 'Een gebruikerssong of -stijl opslaan' op pagina 86 voor informatie over het opslaan van een stijl in USB-flashgeheugen.

#### ● Een gebruikersstijl verwijderen

- Zorg dat er geen USB-flashgeheugen op de [TO DEVICE]-aansluiting is aangesloten.
- Druk op de [FILE MENU]-knop.
- Selecteer met de draaiknop de gebruikersstijldata die u wilt verwijderen.
- Druk op de [EXECUTE]-knop.
- Druk op de [+ / YES]-knop om het bestand te verwijderen.

## Songvolume

**1** Druk op de [FUNCTION]-knop.

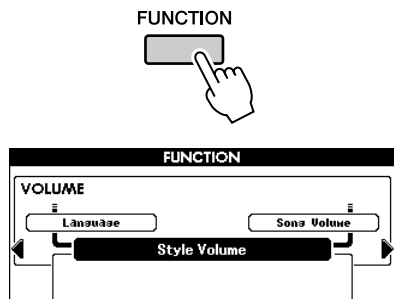

**2** Gebruik de CATEGORY [◀]- en [▶]-knoppen zo vaak als nodig is om 'Song Volume' op te roepen.

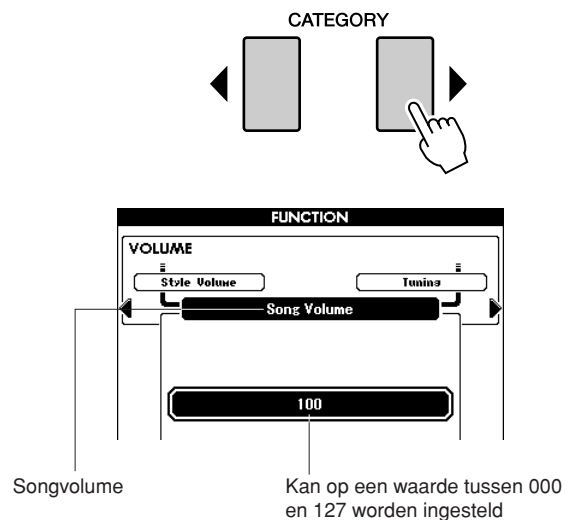

**3** Gebruik de draaiknop om het songvolume in te stellen tussen 000 en 127.

**OPMERKING**

- Het songvolume kan worden aangepast terwijl een song is geselecteerd.

## Het tempo wijzigen

Tijdens het afspelen van de song kunt u het tempo naar wens wijzigen. Druk op de TEMPO [+] / [-] knoppen. De tempodisplay verschijnt en met de draaiknop of de TEMPO [+] / [-] knoppen kunt u het tempo instellen van 5 tot 280 kwartnoottellen per minuut.

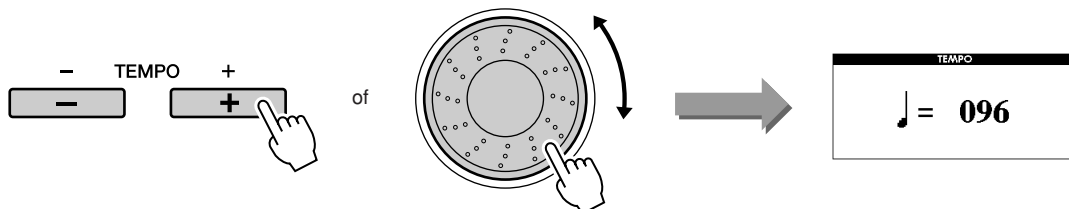

Als u terug wilt naar het oorspronkelijke tempo, drukt u tegelijkertijd op de TEMPO [+] en [-] knoppen. Druk op de [EXIT]-knop om naar de hoofddisplay terug te keren.

Als u op de TEMPO [+] / [-] knoppen drukt, kunt u wijzigingen van één stap maken. Door een van de knoppen ingedrukt te houden wordt de waarde continu verhoogd of verlaagd.



## A-B Repeat

Met deze functie kunt u een sectie van een song opgeven om die herhaald af te spelen. 'A' is hierbij het beginpunt, 'B' het eindpunt.

De A-B Repeat-functie is ook erg handig bij het oefenen, wanneer u de functie gebruikt in combinatie met de functies voor weergave van de muzieknotatie op het instrument (pagina 30).

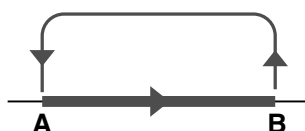

- 1** Speel de song af (pagina 27) en druk op de [A ⇌ B]-knop aan het begin van de sectie die u wilt herhalen (punt 'A').

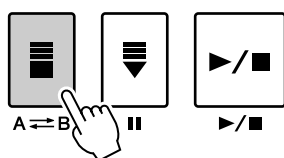

- 2** Druk nogmaals op de [A ⇌ B]-knop aan het eind van de sectie die u wilt herhalen (punt 'B').

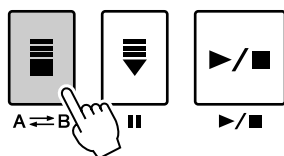

- 3** De opgegeven A-B-sectie van de song speelt nu herhaaldelijk af.

U kunt het herhaald A-B afspelen annuleren door op de [A ⇌ B]-knop te drukken.

**OPMERKING**

- Het huidige maatnummer wordt in de display getoond tijdens het afspelen.
- Als u beginpunt 'A' wilt instellen aan het begin van de song, drukt u op de [A ⇌ B]-knop voordat u de song gaat afspelen.

## Individuele songgedeelten dempen

Elke 'track' van een song bevat een ander gedeelte van de song: melodie, percussie, begeleiding, enz. U kunt afzonderlijke tracks dempen en het gedempte deel zelf op het keyboard spelen, of gewoon de tracks dempen die u niet wilt beluisteren.

Gebruik de [REGIST/PART [MIXER]]-knop om TR 1-8 of TR 9-16 te selecteren en gebruik de SONG PART [1/9]-[8/16] knoppen om de overeenkomstige tracks ([1]-[8] of [9]-[16]) te dempen of het dempen ervan op te heffen. Elke trackknop brandt groen wanneer de desbetreffende track niet is gedempt, en wordt gedoofd wanneer de track wordt gedempt. Bovendien verdwijnt de rand rond het tracknummer in de display wanneer de desbetreffende track wordt gedempt.

Zie pagina 32 voor informatie over de songtrackconfiguratie.

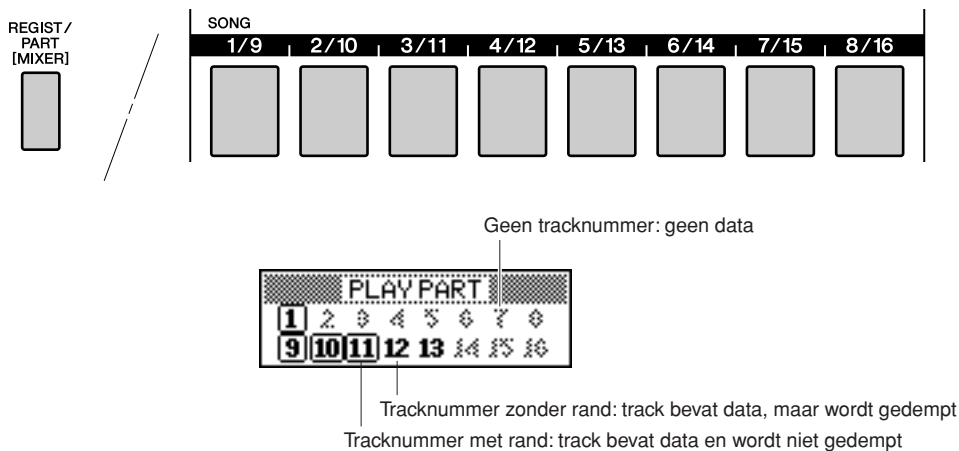

### 1 Druk op de [REGIST/PART [MIXER]]-knop tot de gewenste track in de display wordt weergegeven.

De volgende items worden in de display weergegeven als u op de [REGIST/PART [MIXER]]-knop drukt.

'REGIST' → 'TR 1-8' → 'TR 9-16'.

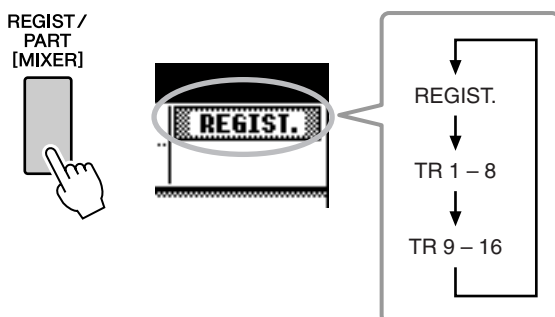

### 2 Druk op de gewenste TRACK [1/9]-[8/16] knoppen om de gedempte track in te stellen.

Als u het dempen wilt annuleren, drukt u nogmaals op de desbetreffende REGISTRATION MEMORY [1/9]-[8/16] knoppen.

| Display | Instelling  |
|---------|---|
| TR 1-8  | Geef de gedempte tracks 1-8 op door op de [1/9]-[8/16] knoppen te drukken.  |
| TR 9-16 | Geef de gedempte tracks 9-16 op door op de [1/9]-[8/16] knoppen te drukken. |

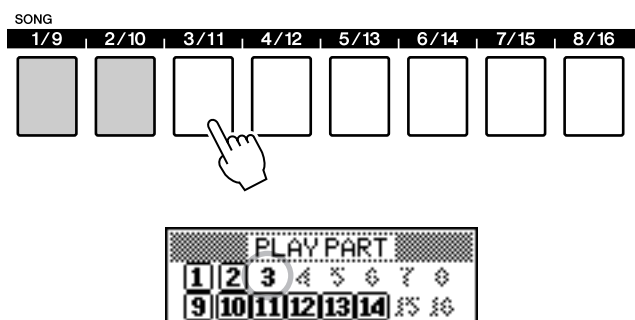

Dit instrument is voorzien van een MIXER-functie waarmee u het gedeeltevolume, de panpositie, het reverbniveau en het chorusniveau kunt regelen tijdens het afspelen van een song of stijl.

In songmodus: bepaal de groep van tracknummers (1-8 of 9-16) en gebruik vervolgens de onderstaande functies.

In stijlmodus: gebruik de onderstaande functies rechtstreeks.

- Track ON/OFF
- Selecteer de Mixer-parameter (Volume, Pan, Reverb Level of Chorus Level)

## Mixer-display

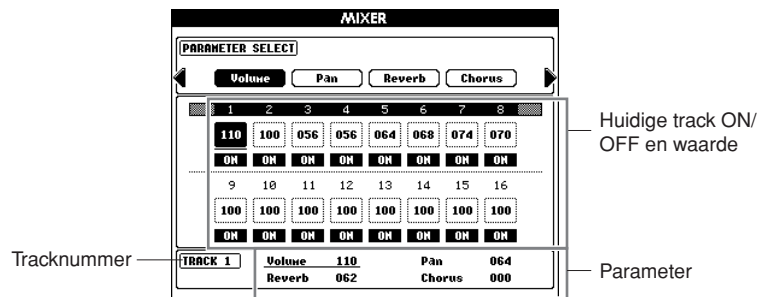

De huidige track en de waarde van de track worden gemarkeerd in de display.

In dit voorbeeld is Track 1 geselecteerd en ingesteld op ON. Het trackvolume is 110.

## Basisbediening

**1** Houd de [REGIST/PART [MIXER]]-knop langer dan een seconde ingedrukt zodat de Mixer-display verschijnt.

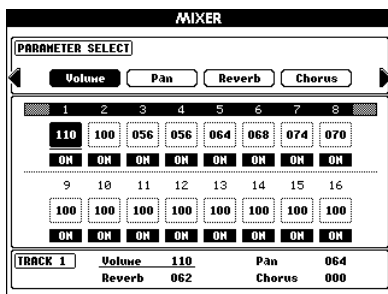

Stel de parameter in met de draaiknop of de [+ / YES]- en [- / NO]-knoppen

Als u de Mixer-functie wilt sluiten, drukt u op de [EXIT]-knop.

**2** In songmodus drukt u op de [REGIST/PART [MIXER]]-knop en selecteert u de gewenste groep van tracks (1-8 of 9-16).

Met de knop schakelt u tussen track 1-8 en 9-16.

In stijlmodus worden automatisch track 9-16 geselecteerd.

Als track 1-8 zijn geselecteerd

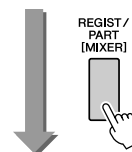
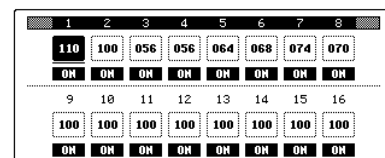

Als track 9-16 zijn geselecteerd

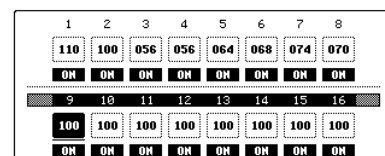

**3** Druk op de [TRACK]-knop van de track die u wilt instellen.

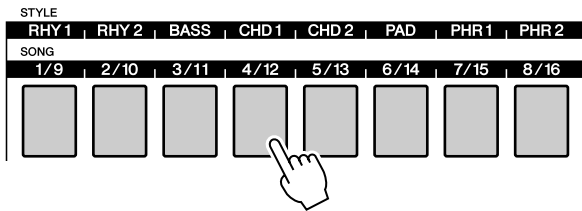

De geselecteerde track wordt automatisch ingeschakeld.

**4** Stel de ON/OFF-parameter of andere parameters in voor elke track.

(Volg de onderstaande instructies.)

Herhaal indien nodig stap 2-4 om andere tracks in te stellen.

**5** Druk op [EXIT] om de Mixer-functie te sluiten.



## Track ON/OFF en andere parameterinstellingen

### Track ON/OFF .....

Hiermee bepaalt u voor elke track of deze is in- of uitgeschakeld (niet of wel gedempt)

Selecteer de track die u wilt in- of uitschakelen (zie stap 1-3 van de basisbediening op pagina 75) en volg de onderstaande instructies.

De geselecteerde track wordt automatisch ingeschakeld.

**1** Druk nogmaals op de [TRACK]-knop om de track weer uit te schakelen.

De knop schakelt tussen ON en OFF, en de [TRACK]-knop schakelt ook tussen groen brandend en gedoofd.

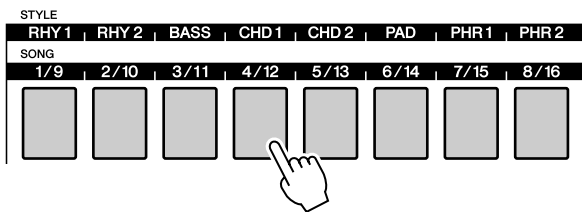

### Parameterinstellingen.....

Activeer de Mixer-modus (zie stap 1-3 van de basisbediening op pagina 75) en stel het volume, de panpositie, het reverbniveau en het chorusniveau in.

|                     |  |                  |
|---------------------|--|------------------|
| <b>Volume</b>       | Hiermee stelt u het gedeeltevolume in. | Bereik: 0-127    |
| <b>Pan</b>          | Hiermee stelt u de panpositie in.      | Bereik: 0-64-127 |
| <b>Reverb Level</b> | Hiermee stelt u de reverbdiepte in.    | Bereik: 0-127    |
| <b>Chorus Level</b> | Hiermee stelt u het chorusniveau in.   | Bereik: 0-127    |

**1** Druk op de CATEGORY [◀/▶]-knop om het gewenste item te selecteren.

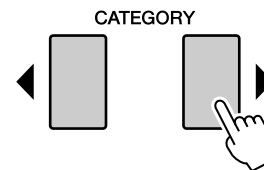

**2** Draai aan de draaiknop en stel de parameter in.

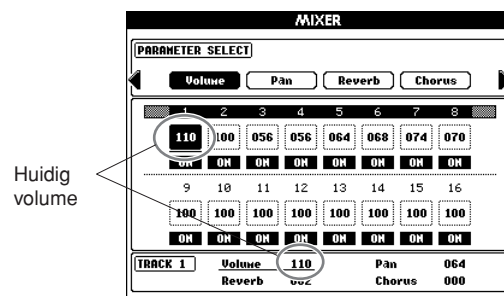
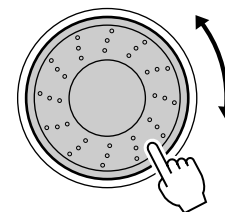

Herhaal indien nodig stap 1-2 om andere tracks in te stellen.

**3** Druk op de [EXIT]-knop om de Mixer-functie te sluiten.

Dit instrument is uitgerust met een registratiegeheugenfunctie waarmee u uw favoriete instellingen kunt opslaan. U kunt die daarna gemakkelijk opnieuw oproepen als u ze nodig hebt. U kunt maximaal 64 complete configuraties opslaan (8 banken van elk 8 configuraties).

U kunt maximaal 64 presets opslaan (8 banken van elk 8).

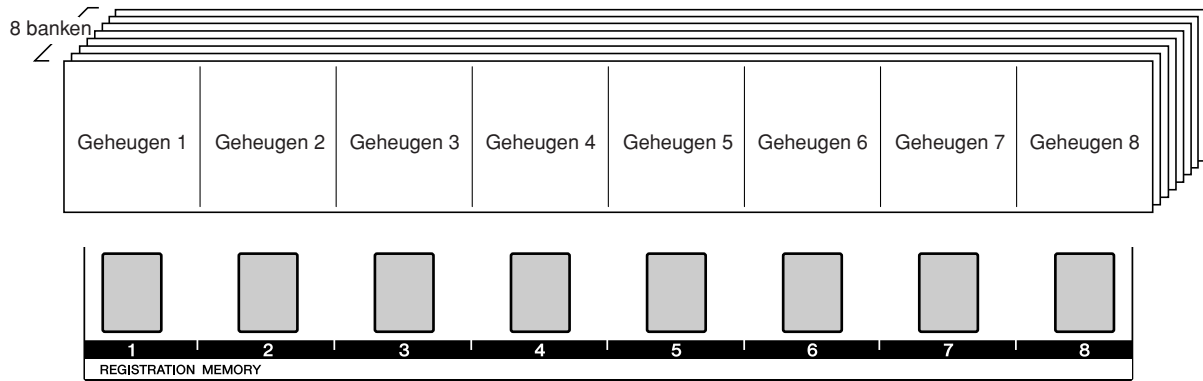

De status van de individuele geheugenknoppen voor de geselecteerde bank wordt met een kleur aangegeven.

- Groen .....Bevat data
- Gedoofd .....Bevat geen data
- Rood.....Momenteel ingestelde knop

## Opslaan in het registratiegeheugen

- 1** Zet de paneelregelaars in de gewenste stand - selecteer een voice, begeleidingsstijl, enz.
- 2** Druk op de REGIST BANK [+] / [-] knoppen tot het gewenste banknummer in de display wordt weergegeven.  
U kunt ook de draaiknop in de Bank Select-display gebruiken.

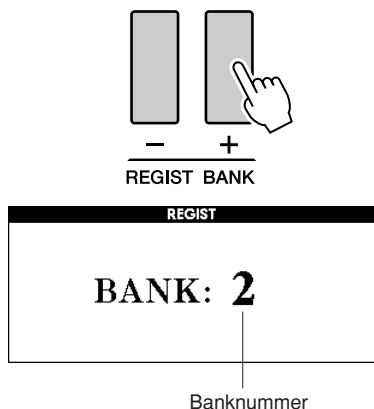

### OPMERKING

- Tijdens het afspelen van een song kunnen geen data in het registratiegeheugen worden opgeslagen.

- 3** Als u de huidige paneelinstellingen wilt opslaan, houdt u de [MEMORY]-knop ingedrukt terwijl u op een van de REGISTRATION MEMORY [1]-[8] knoppen drukt.

De knop die overeenkomt met de opgeslagen registratie, gaat rood branden.

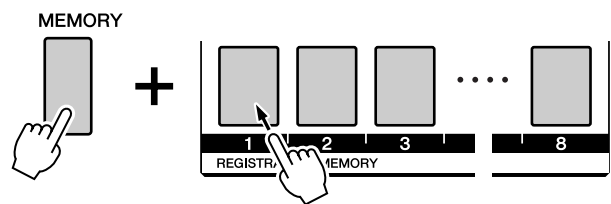

### OPMERKING

- De paneelinstellingen die in het registratiegeheugen zijn opgeslagen, kunt u ook in een gebruikersbestand in het USB-flashgeheugen opslaan (zie pagina 85).

### LET OP

- Als u een registratiegeheugennummer selecteert waarin al data zijn opgeslagen, worden de bestaande data gewist en door de nieuwe data overschreven.

### LET OP

- Schakel het apparaat niet uit terwijl er instellingen in het registratiegeheugen worden opgeslagen. Anders kunnen de data beschadigd raken of verloren gaan.

## Een registratiegeheugen terugzetten

Controleer of 'REGIST' in de display wordt weergegeven (druk op de [REGIST/PART [MIXER]]-knop tot deze tekst wordt weergegeven).

REGIST/  
PART  
[MIXER]

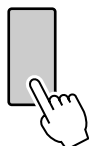

### 1 Druk op de REGIST BANK [+]/[-] knop om de gewenste bank te selecteren.

U kunt ook de draaiknop gebruiken om het banknummer te selecteren.

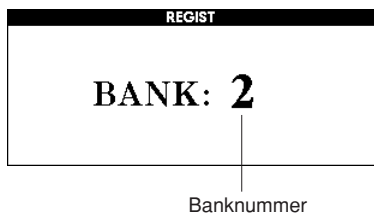
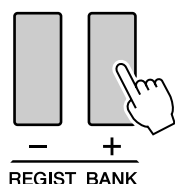

### 2 Druk op de REGISTRATION MEMORY [1]-[8] knop met de instellingen die u wilt terugzetten. De paneelinstellingen worden onmiddellijk dienovereenkomstig ingesteld.

De knop waarop de data zijn opgeslagen, brandt groen en de momenteel ingestelde knop brandt rood.

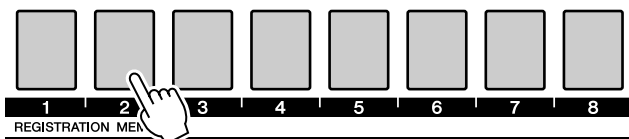

#### ● Instellingen die kunnen worden opgeslagen in het registratiegeheugen

##### • Stijlinstellingen\*

Stijlnummer, automatische begeleiding AAN/UIT, splitpunt, stijlinstellingen (Main A-D, INTRO 1-3, ENDING 1-3), stijlvolume, tempo, akkoordvingerzetting, upper-octavering

##### • Voice-instellingen

Hoofdvoice-instelling (voicenummer, volume, octaaf, pan, reverbniveau, chorusniveau, DSP-niveau, droog niveau), dual-voice-instellingen (Dual AAN/UIT, voicenummer, volume, octaaf, pan, reverbniveau, chorusniveau, DSP-niveau, droog niveau), linkervoice-instellingen (Links AAN/UIT, voicenummer, volume, octaaf, pan, reverbniveau, chorusniveau, DSP-niveau, droog niveau)

##### • Effectinstellingen

Reverbtype, chorustype, paneelsustain AAN/UIT, DSP AAN/UIT, DSP-type

##### • Harmonie-instellingen

Harmonie AAN/UIT, harmonietype, harmonievolume

##### • Overige instellingen

Transponeren, pitchbendbereik, upper-octavering

\*Stijlinstellingen zijn niet beschikbaar voor het registratiegeheugen als de songfuncties worden gebruikt.

## Registratie wissen - Een specifiek registratiegeheugen verwijderen

Bedenk dat groepen data niet tegelijk kunnen worden verwijderd of gewist uit het instrument.

- 1** Druk op de [REGIST/PART [MIXER]]-knop zo vaak als nodig is om het item 'REGIST.' weer te geven.

Het item verandert in een vaste volgorde van 'REGIST.' in 'TR 1-8' en vervolgens in 'TR 9-16'.

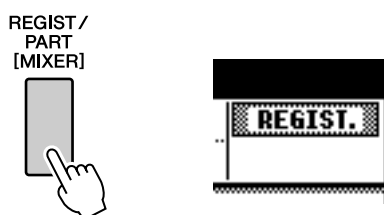

- 2** Druk op de REGIST BANK [+]/[-] knop zo vaak als nodig is om het gewenste banknummer weer te geven.

De REGISTRATION MEMORY-knop brandt groen als er registratiedata zijn opgeslagen in het geheugen.

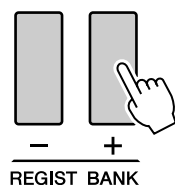

- 3** Druk op de REGISTRATION MEMORY-knop van de registratie die u wilt wissen en houd deze langer dan een seconde ingedrukt.

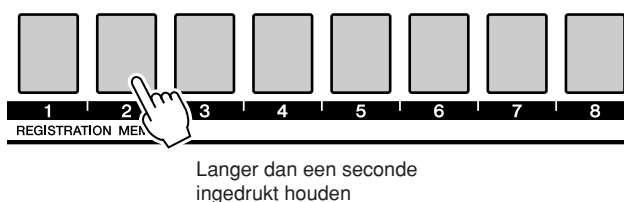

U wordt gevraagd dit te bevestigen.

- 4** Druk op de [+]/YES]-knop om een registratiegeheugen te wissen.

Er verschijnt nogmaals een bevestigingsbericht op de display.

Gebruik de [-]/NO]-knop om het wissen te annuleren.

- 5** Druk nogmaals op de [+]/YES]-knop om het registratiegeheugen te wissen.

Terwijl de song wordt gewist, verschijnt kort het bericht op de display dat de Song Clear-functie wordt uitgevoerd.

Via de 'functies' beschikt u over een groot aantal gedetailleerde en algemene instrumentparameters, bijvoorbeeld voor het aanpassen van de stemming, het instellen van het splitpunt en het bewerken van voices en effecten.

## Functies selecteren en instellen

Er zijn in totaal 51 functieparameters.

**1** Zoek de functie die u wilt instellen in de lijst die begint op pagina 81.

**2** Druk op de [FUNCTION]-knop.

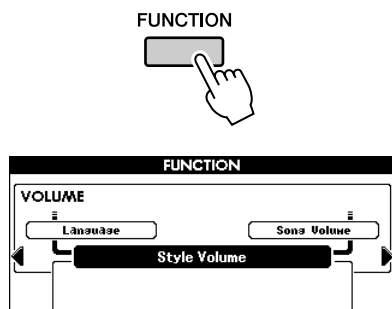

**3** Selecteer een functie. Druk op de CATEGORY [◀]- en [▶]-knoppen zo vaak als nodig is om de displaynaam van de functie in de display weer te geven.

Kijk eens naar de functielijst die begint op pagina 81.

De naam van het vorige item in de lijst wordt linksboven weergegeven en de naam van het volgende item in de lijst staat rechtsboven het momenteel geselecteerde item.

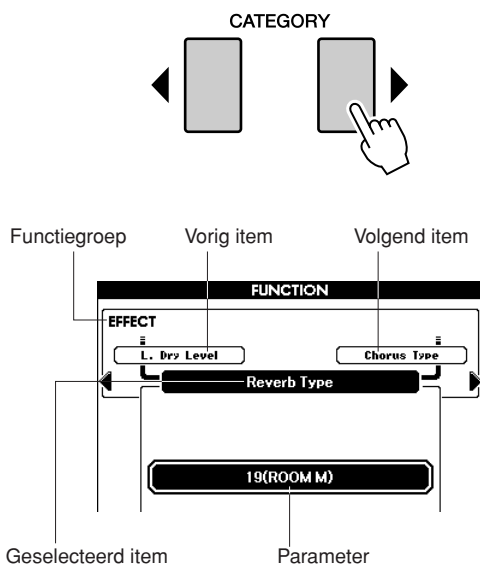

**4** Gebruik de draaiknop of de [+ / YES]- en [- / NO]-knoppen om de parameters in te stellen.

De [+ / YES]- en [- / NO]-knoppen worden gebruikt voor AAN/UIT-instellingen: [+ / YES] = AAN, [- / NO] = UIT.

In sommige gevallen wordt de [+ / YES]-knop gebruikt om de geselecteerde functie uit te voeren en de [- / NO]-knop om de selectie te annuleren.

Druk tegelijkertijd op de [+ / YES]- en [- / NO]-knoppen om de standaardinstelling terug te zetten (met uitzondering van de aanvankelijke MIDI-configuratie).

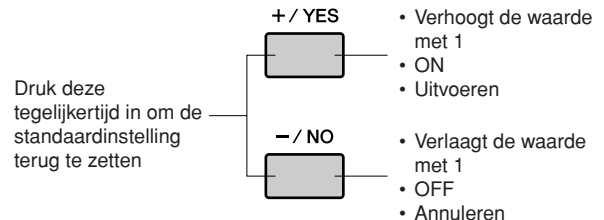



## ■ Lijst met functie-instellingen

| Groep      | Functie-item      | Display-indicatie | Bereik/Instellingen                                     | Beschrijving   |
|------------|-------------------|-------------------|---|--|
| VOLUME     | Style Volume      | Style Volume      | 000-127   | Bepaalt het volume van de stijl.   |
|            | Song Volume       | Song Volume       | 000-127   | Bepaalt het volume van de song.  |
| OVERALL    | Tuning            | Tuning            | 415,3-466,2   | Bepaalt de toonhoogte van het geluid van het instrument.   |
|            | Pitch Bend Range  | Pitch Bend Range  | 01-12   | Bepaalt het Pitch Bend-bereik in stappen van een halve toon.   |
|            | Split Point       | Split Point       | 036-096 (C1-C6)   | Bepaalt de hoogste toets voor de linkervoice en stelt het splitpunt in (met andere woorden, de toets die de grens is tussen de linker- (lage) en de hoofdvoice (hoge)). De splitpunt- en de begeleidingssplitpuntinstelling worden automatisch ingesteld op dezelfde waarde.   |
|            | Touch Sensitivity | Touch Sensitivity | 1 (zacht),<br>2 (normaal),<br>3 (hard)                  | Bepaalt de gevoeligheid van de functie.  |
|            | Chord Fingering   | Chord Fingering   | 1 (meervoudige vingerzetting),<br>2 (volledig keyboard) | Stelt de akkoorddetectiemodus in. Bij meervoudige vingerzetting (Multi Finger) worden zowel de normale akkoorden gedetecteerd als de eenvoudige akkoorden die links van het splitpunt worden gespeeld. Bij volledig keyboard (Full Keyboard) worden normale akkoorden gedetecteerd die op een willekeurige positie van het keyboard worden gespeeld, en worden ook de gespeelde noten gehoord. |
| MAIN VOICE | Volume            | Main Volume       | 000-127   | Bepaalt het volume van de hoofdvoice.  |
|            | Octave            | Main Octave       | -2+2  | Bepaalt het octaafbereik voor de hoofdvoice.   |
|            | Pan               | Main Pan          | 000 (links)-<br>64 (midden)-<br>127 (rechts)            | Bepaalt de panpositie van de hoofdvoice in het stereobeeld. Bij de waarde '0' wordt het geluid volledig links gepand; bij de waarde '127' wordt het geluid volledig rechts gepand.   |
|            | Reverb Level      | Main Reverb Level | 000-127   | Bepaalt hoeveel van het hoofdvoicesignaal naar het reverbeffect wordt verzonden.   |
|            | Chorus Level      | Main Chorus Level | 000-127   | Bepaalt hoeveel van het hoofdvoicesignaal naar het choruseffect wordt verzonden.   |
|            | DSP Level         | Main DSP Level    | 000-127   | Bepaalt hoeveel van het hoofdvoicesignaal naar het DSP-effect wordt verzonden.   |
|            | Dry Level         | Main Dry Level    | 000-127   | Bepaalt hoeveel van het onverwerkte hoofdvoicesignaal klinkt (zonder verwerking van reverb, chorus of DSP).  |
| DUAL VOICE | Volume            | Dual Volume       | 000-127   | Bepaalt het volume van de dual-voice.  |
|            | Octave            | Dual Octave       | -2+2  | Bepaalt het octaafbereik voor de dual-voice.   |
|            | Pan               | Dual Pan          | 000 (links)-<br>64 (midden)-<br>127 (rechts)            | Bepaalt de panpositie van de dual-voice in het stereobeeld. Bij de waarde '0' wordt het geluid volledig links gepand; bij de waarde '127' wordt het geluid volledig rechts gepand.   |
|            | Reverb Level      | Dual Reverb Level | 000-127   | Bepaalt hoeveel van het dual-voicesignaal naar het reverbeffect wordt verzonden.   |
|            | Chorus Level      | Dual Chorus Level | 000-127   | Bepaalt hoeveel van het dual-voicesignaal naar het choruseffect wordt verzonden.   |
|            | DSP Level         | Dual DSP Level    | 000-127   | Bepaalt hoeveel van het dual-voicesignaal naar het DSP-effect wordt verzonden.   |
|            | Dry Level         | Dual Dry Level    | 000-127   | Bepaalt hoeveel van het onverwerkte dual-voicesignaal klinkt (zonder verwerking van reverb, chorus of DSP).  |
|            | LEFT VOICE        | Volume            | Left Volume   | 000-127  |
|            | Octave            | Left Octave       | -2+2  | Bepaalt het octaafbereik voor de linkervoice.  |
|            | Pan               | Left Pan          | 000 (links)-<br>64 (midden)-<br>127 (rechts)            | Bepaalt de panpositie van de linkervoice in het stereobeeld. Bij de waarde '0' wordt het geluid volledig links gepand; bij de waarde '127' wordt het geluid volledig rechts gepand.  |
|            | Reverb Level      | Left Reverb Level | 000-127   | Bepaalt hoeveel van het linkervoicesignaal naar het reverbeffect wordt verzonden.  |
|            | Chorus Level      | Left Chorus Level | 000-127   | Bepaalt hoeveel van het linkervoicesignaal naar het choruseffect wordt verzonden.  |
|            | DSP Level         | Left DSP Level    | 000-127   | Bepaalt hoeveel van het linkervoicesignaal naar het DSP-effect wordt verzonden.  |
|            | Dry Level         | Left Dry Level    | 000-127   | Bepaalt hoeveel van het onverwerkte linkervoicesignaal klinkt (zonder verwerking van reverb, chorus of DSP).   |

| Groep      | Functie-item               | Display-indicatie          | Bereik/Instellingen   | Beschrijving   |
|------------|----------------------------|----------------------------|---|--|
| EFFECT     | Reverb Type                | Reverb Type                | 01-36   | Bepaalt het reverbtype, waaronder 'uit' (36). (Zie de lijst op pagina 130.)  |
|            | Chorus Type                | Chorus Type                | 1-45  | Bepaalt het chorustype, waaronder 'uit' (45). (Zie de lijst op pagina 131.)  |
|            | DSP Type                   | DSP Type                   | 001-239   | Bepaalt het DSP-type, waaronder 'uit' (239). (Zie de lijst op pagina 132.)   |
|            | Master EQ Type             | Master EQ Type             | 1 (Luidspreker 1),<br>2 (Luidspreker 2),<br>3 (Hoofdtelefoon),<br>4 (Lijn uit 1),<br>5 (Lijn uit 2)   | Bepaalt de equalizer die wordt toegepast op de instrumentuitgang (zoals luidsprekers, hoofdtelefoon of andere uitgangen) voor optimaal geluid in verschillende luisteromgevingen.  |
| HARMONY    | Harmony Type               | Harmony Type               | 01-26   | Bepaalt het harmonietype. (Zie de lijst op pagina 129.)  |
|            | Harmony Volume             | Harmony Volume             | 000-127   | Bepaalt het volume van het harmonie-effect.  |
| PC MODE    | PC Mode                    | PC Mode                    | PC1/PC2/OFF   | Optimaliseert de MIDI-instellingen wanneer u het instrument aansluit op een computer. (Zie pagina 95.)   |
| MIDI       | Local ON/OFF               | Local                      | ON/OFF  | Bepaalt of het keyboard van het instrument de interne toongenerator aanstuurt (ON) of niet aanstuurt (OFF). (Zie pagina 94.)   |
|            | External Clock ON/OFF      | External Clock             | ON/OFF  | Bepaalt of het instrument synchroniseert met de interne klok (OFF) of met een interne klok (ON). (Zie pagina 94.)  |
|            | Keyboard Out               | Keyboard Out               | ON/OFF  | Bepaalt of de toetsdata van het instrument worden verzonden (ON) of niet (OFF).  |
|            | Style Out                  | Style Out                  | ON/OFF  | Bepaalt of stijldata wel (ON) of niet (OFF) via USB TO HOST worden verzonden tijdens het afspelen van stijlen.   |
|            | Song Out                   | Song Out                   | ON/OFF  | Bepaalt of songdata wel (ON) of niet (OFF) via USB TO HOST worden verzonden tijdens het afspelen van songs.  |
|            | Initial Setup              | Initial Setup              | YES/NO  | Hiermee kunt u snel een 'momentopname' van alle paneelinstellingen naar een computer of sequencer verzenden. Druk op [+ / YES] om te verzenden of druk op [- / NO] om te annuleren.  |
| METRO-NOME | Time Signature Numerator   | Time Signature Numerator   | 00-60   | Bepaalt de maatsoort van de metronoom.   |
|            | Time Signature Denominator | Time Signature Denominator | 2, 4, 8, 16   | Stelt de lengte van iedere tel van de metronoom in.  |
|            | Bell ON/OFF                | Bell                       | ON/OFF  | Bepaalt of de metronoombel klinkt op de eerste tel van elke maat.  |
|            | Volume                     | Metronome Volume           | 000-127   | Bepaalt het volume van de metronoom.   |
| SCORE      | Quantize                   | Quantize                   | 1 (kwartnoot),<br>2 (kwartnoot triool),<br>3 (achtste noot),<br>4 (achtste noot triool),<br>5 (zestiende noot),<br>6 (zestiende noot triool),<br>7 (tweeëndertigste noot),<br>8 (tweeëndertigste noot triool) | Afhankelijk van de songdata kunt u de muzieknotatie leesbaarder maken door de timing van de noten aan te passen. Dit bepaalt de minimale timingresolutie die in de song wordt gebruikt. Als er zich bijvoorbeeld zowel kwartnoten als achtste noten in een song bevinden, wordt u aangeraden deze waarde in te stellen op 'achtste noot'. Alle noten en rusten die korter zijn dan deze waarde, worden niet in de muzieknotatie weergegeven.                       |
|            | Right-Part                 | Right-Part                 | GuideTrack 1-16   | Bepaalt het gidstracknummer voor uw rechterhandles. De instelling geldt voor alle songs, behalve vooraf ingestelde songs.  |
|            | Left-Part                  | Left-Part                  | GuideTrack 1-16   | Bepaalt het gidstracknummer voor uw linkerhandles. De instelling geldt voor alle songs, behalve vooraf ingestelde songs.   |
| UTILITY    | Demo Cancel                | Demo Cancel                | ON/OFF  | Bepaalt of de demoannuleerfunctie is geactiveerd. Als deze instelling aan staat (ON), wordt de demosong niet afgespeeld, zelfs niet wanneer u op de [DEMO]-knop drukt.   |
|            | TG Mode                    | TG Mode                    | XG/Normal   | Bepaalt of de externe song nauwkeurig wordt afgespeeld in XG-indeling. Als deze parameter is ingesteld op XG, wordt de externe song nauwkeurig afgespeeld in XG-indeling maar kunnen de songdata het geluid veranderen van de gedeelten die u op het keyboard speelt.  |
| LANGUAGE   | Language                   | Language                   | English/<br>Japanese  | Bepaalt de weergavetaal voor de demodisplays, songbestandsnamen, songteksten en bepaalde displayberichten. Alle andere berichten en namen worden in het Engels getoond. Als dit op Japans is ingesteld, worden de bestandsnamen met Japanse lettertekens weergegeven. De display voor de songteksten volgt de taalinstelling die oorspronkelijk in de songdata is gemaakt. Wanneer er zo geen instelling bestaat, wordt de hier geselecteerde instelling gebruikt. |

\* Al deze instellingen kunnen gemakkelijk op hun aanvankelijke standaardwaarden worden teruggezet door tegelijkertijd op de [+ / YES]- en [- / NO]-knoppen te drukken. (De uitzondering hierop is Initial Send. Dit is namelijk geen instelling maar een handeling.)

USB-flashgeheugen is een geheugenmedium dat wordt gebruikt om data op te slaan. Wanneer op de USB TO DEVICE-aansluiting van dit instrument een USB-flashgeheugen is aangesloten, kunnen de geregistreerde instellingen en de gebruikerssongs en -stijlen die op het instrument zijn gemaakt, worden opgeslagen naar of geladen van het apparaat. USB-flashgeheugen kan ook worden gebruikt om song-, stijl- en MDB-data die zijn gedownload van internet, over te brengen naar het instrument. Bovendien kunnen ook gebruikerssongs die in de MIDI-bestandsindeling op het USB-flashgeheugen zijn opgeslagen, met deze functies worden gebruikt.

In deze sectie bekijken we de procedures voor het instellen en formatteren van USB-flashgeheugenapparaten, en voor het opslaan en laden van data van en naar deze apparaten.

Als u geen USB-flashgeheugen hebt, zult u er een (of meer indien nodig) moeten kopen. Het instrument ondersteunt niet noodzakelijkerwijs alle in de handel verkrijgbare USB-opslagapparaten. Yamaha kan de werking van USB-opslagapparaten die u aanschaft, niet garanderen. Neem, voordat u een USB-opslagapparaat aanschaft, contact op met uw Yamaha-leverancier of een bevoegde Yamaha-distributeur (zie het overzicht achter in de gebruikershandleiding).

Lees het gedeelte 'Voorzorgsmaatregelen bij het gebruik van de [USB TO DEVICE]-aansluiting' op pagina 93 voordat u een USB-apparaat gebruikt. Lees 'Aansluiten op een USB-opslagapparaat' op pagina 90 voor meer informatie over USB-apparaten die met het instrument compatibel zijn.

## USB-flashgeheugen gebruiken

**1** Sluit een USB-flashgeheugen aan op de USB TO DEVICE-aansluiting en let daarbij op de juiste richting. (Forceer een niet-passende aansluiting niet.)

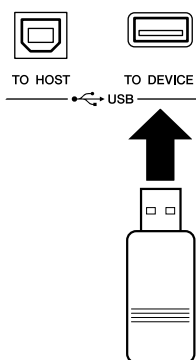

**2** Controleer of het bericht 'CONNECT' in de hoofddisplay wordt weergegeven.

**OPMERKING**

- Er wordt geen geluid voortgebracht wanneer u op het keyboard speelt terwijl de FILE CONTROL-display zichtbaar is. In deze toestand zullen ook alleen knoppen actief zijn die verband houden met de bestandsfuncties.

**OPMERKING**

- De FILE CONTROL-display is in de volgende gevallen niet zichtbaar:
  - Tijdens het afspelen van een stijl of song.
  - Terwijl er data van een USB-flashgeheugen worden geladen.

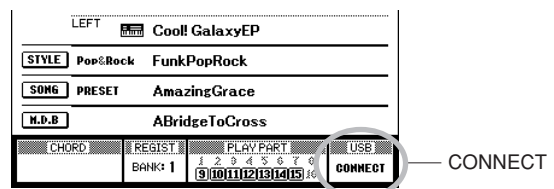

U kunt naar de FILE CONTROL-display gaan van waaruit u toegang krijgt tot de USB-flashgeheugenoperaties door in deze display op de [FILE MENU]-knop te drukken. (Druk niet nu op deze knop, maar alleen als dat moet volgens de instructies in de secties hieronder.)

| Menu            | Zie pagina |
|-----------------|------------|
| USB Format      | 84         |
| Load            | 87         |
| Regist Save     | 85         |
| User Song Save  | 86         |
| User Style Save | 86         |
| USB Delete      | 88         |
| *User Delete    | 88         |

\* Dit menu-item heeft geen betrekking op USB-handelingen maar kan worden gebruikt om een gebruikerssong te verwijderen.

Soms wordt een bericht (informatie- of bevestigingsdialoog) op de display weergegeven om de bediening te vergemakkelijken. Lees het gedeelte 'Berichten' op pagina 108 voor een uitleg van ieder bericht.

## USB-flashgeheugen formatteren

Een nieuw USB-flashgeheugen moet worden geformatteerd voordat het door dit instrument kan worden gebruikt.

### **⚠ LET OP**

- Als u een USB-flashgeheugen formateert waarop al data staan, worden al deze data verwijderd. Zorg dat u belangrijke data niet verwijdert wanneer u de formatterfunctie gebruikt.

**1** Wanneer u het USB-flashgeheugen dat moet worden geformatteerd op de USB TO DEVICE-aansluiting van het instrument aansluit, moet u controleren of het bericht 'CONNECT' in de hoofddisplay wordt weergegeven.

**2** Druk op de [FILE MENU]-knop.



**3** Gebruik de CATEGORY [◀]- en [▶]-knoppen om de USB Format-opdracht te selecteren.

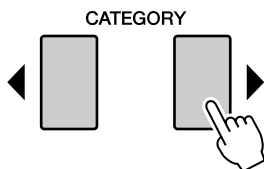

U wordt gevraagd dit te bevestigen.

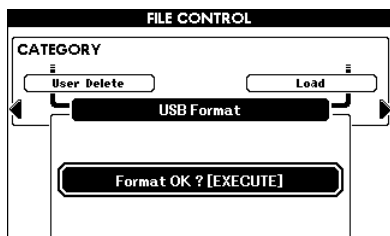

**4** Druk op de [EXECUTE]-knop. U wordt gevraagd dit te bevestigen.

Op dit punt kunt u op de [-/NO]-knop drukken om de handeling te annuleren.

**5** Druk nogmaals op de [EXECUTE]-knop of druk op de [+ /YES]-knop. Het formatteren wordt gestart.

### **⚠ LET OP**

- Nadat op de display het bericht is verschenen dat het formatteren is gestart, kan het formatteren niet meer worden geannuleerd. Schakel tijdens dit proces de stroom niet uit en verwijder ook het USB-flashgeheugen niet.

**6** Er verschijnt een bericht om aan te geven dat de handeling is voltooid.

Druk op de [EXIT]-knop om naar de hoofddisplay terug te keren.

### **OPMERKING**

- Als het USB-flashgeheugen met schrijfbeveiliging is uitgerust, verschijnt op de display een overeenkomstig bericht. U kunt de handeling dan niet uitvoeren.

## De registratiedata opslaan

De registratiedata die u op het instrument hebt gemaakt, kunnen op een USB-flashgeheugenapparaat worden opgeslagen.

**1** Zorg dat een juist geformatteerd USB-flashgeheugenapparaat op de juiste manier op de USB TO DEVICE-aansluiting van het instrument is aangesloten en dat het bericht 'CONNECT' op de hoofddisplay wordt weergegeven.

**2** Druk op de [FILE MENU]-knop.

**3** Gebruik de CATEGORY [◀]- en [▶]-knoppen om naar de Regist Save-opdracht te gaan.

Er wordt automatisch een standaard bestandsnaam gemaakt.

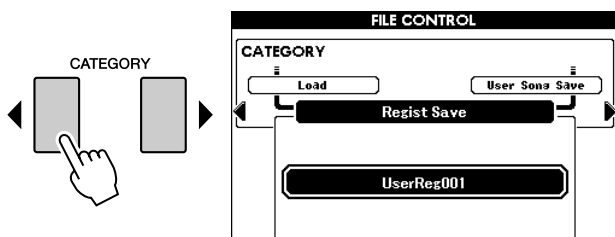

### ● Een bestaand bestand overschrijven

Als u een bestand in het USB-flashgeheugen wilt overschrijven, selecteert u het bestand met behulp van de draaiknop of de [+ / YES]- en [- / NO]-knoppen, en gaat u door naar stap 6.

#### **OPMERKING**

- Als het USB-flashgeheugen met schrijfbeveiliging is uitgerust, verschijnt op de display een overeenkomstig bericht. U kunt de handeling dan niet uitvoeren.
- Als er op het USB-flashgeheugenapparaat niet voldoende capaciteit meer is voor het opslaan van de data, verschijnt op de display een overeenkomstig bericht. U kunt de handeling dan niet uitvoeren. Verwijder ongewenste bestanden van het USB-flashgeheugenapparaat om meer geheugen beschikbaar te maken (pagina 88) of gebruik een ander USB-apparaat.
- Zie de lijst 'Berichten' op pagina 108 voor andere mogelijke fouten waardoor u het proces niet zou kunnen voltooien.

**4** Druk op de [EXECUTE]-knop. Onder het eerste teken van de bestandsnaam verschijnt een cursor.

**5** Verander de bestandsnaam indien nodig.

- Met de [1]-knop kunt u de cursor naar links verplaatsen; met de [2]-knop kunt u de cursor naar rechts verplaatsen.

- Selecteer met behulp van de draaiknop een teken voor de huidige locatie van de cursor.
- Met de [8]-knop kunt u het teken op de locatie van de cursor verwijderen.

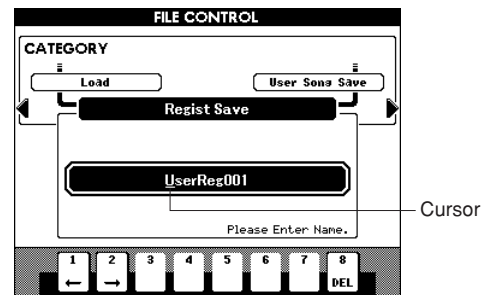
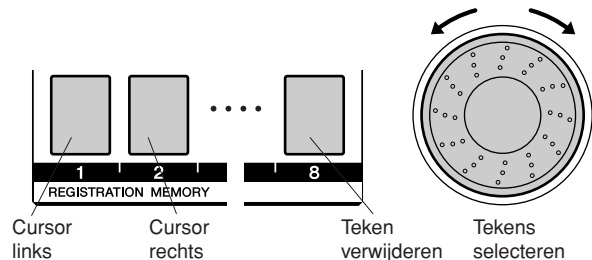

**6** Druk op de [EXECUTE]-knop. U wordt gevraagd dit te bevestigen.

U kunt het proces voor het opslaan op dat moment annuleren door op de [- / NO]-knop te drukken.

**7** Druk nogmaals op de [EXECUTE]-knop of druk op de [+ / YES]-knop. Het opslaan wordt gestart.

De registratiedata worden opgeslagen in de USER FILE-map op het USB-flashgeheugenapparaat.

#### **LET OP**

- Nadat op de display het bericht is verschenen dat het opslaan is gestart, kan het opslaan niet meer worden geannuleerd. Schakel tijdens dit proces de stroom niet uit en verwijder ook het USB-flashgeheugen niet.

**8** Druk op de [EXIT]-knop om naar de hoofddisplay terug te keren.

#### **OPMERKING**

- Als u een bestaande bestandsnaam hebt opgegeven, wordt u gevraagd dit te bevestigen. Druk op [EXECUTE] of [+ / YES] als het bestand mag worden overschreven, of op [- / NO] om te annuleren.
- De duur van het opslaan hangt af van het USB-flashgeheugenapparaat dat u gebruikt.

## Een gebruikerssong of -stijl opslaan

Met deze handeling worden gebruikerssongs (songnummer 001-005) of gebruikersstijlen opgeslagen in USB-flashgeheugen. Songs worden opgeslagen in SMF Format 0.

### ● Wat is SMF (Standard MIDI File)?

De SMF-indeling (Standard MIDI File) is een van de meest gebruikte en meest compatibele sequence-indelingen die worden gebruikt voor het opslaan van sequencedata. Er zijn twee varianten: Format 0 en Format 1. Een groot aantal MIDI-apparaten is compatibel met SMF Format 0 en de meeste in de handel verkrijgbare MIDI-sequencedata worden in SMF Format 0 geleverd.

**1** Zorg dat een juist geformatteerd USB-flashgeheugen op de juiste manier op de USB TO DEVICE-aansluiting van het instrument is aangesloten en controleer of het bericht 'CONNECT' op de hoofddisplay wordt weergegeven.

**2** Druk op de [FILE MENU]-knop.

**3** Gebruik de CATEGORY [◀]- en [▶]-knoppen om de User Song of User Style Save-opdracht weer te geven.

Het SOURCE FILE-veld (de naam van de gebruikerssong of -stijl) wordt gemarkeerd.

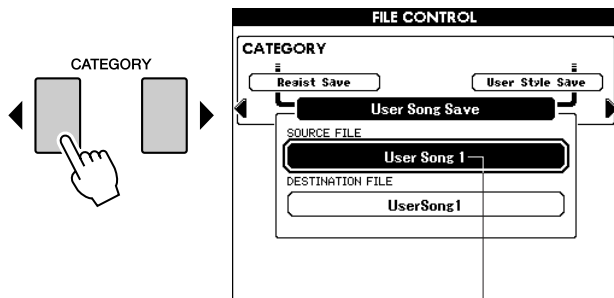

De naam van de brongebruikerssong

**4** Selecteer met behulp van de draaiknop de brongebruikerssong of -stijl.

Druk tegelijkertijd op de [+ / YES]- en [- / NO]-knoppen om de eerste gebruikerssong of -stijl te selecteren.

**5** Druk op de [EXECUTE]-knop.

De doelsong of -stijl wordt gemarkeerd en er verschijnt een standaardnaam voor het geconverteerde song- of stijlbestand.

### ● Een bestaand bestand overschrijven

Als u een bestand in het USB-flashgeheugen wilt overschrijven, selecteert u het bestand met behulp van de draaiknop of de [+ / YES]- en [- / NO]-knoppen, en gaat u door naar stap 8.

**6** Druk op de [EXECUTE]-knop. Onder het eerste teken van de bestandsnaam verschijnt een cursor.

**7** Verander de bestandsnaam indien nodig.

Zie 'De registratiedata opslaan' op pagina 85 voor het invoeren van de bestandsnaam.

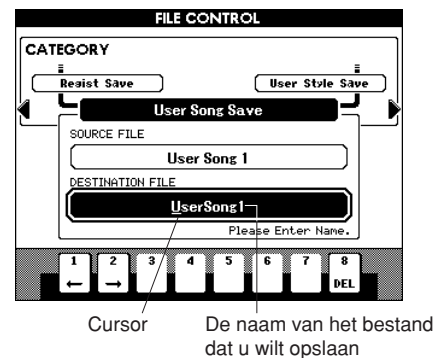

Cursor De naam van het bestand dat u wilt opslaan

**8** Druk op de [EXECUTE]-knop. U wordt gevraagd dit te bevestigen.

U kunt het proces voor het opslaan op dat moment annuleren door op de [- / NO]-knop te drukken.

**9** Druk nogmaals op de [EXECUTE]-knop of druk op de [+ / YES]-knop. Het opslaan wordt gestart.

De gebruikerssong wordt opgeslagen in de USER FILE-map op het USB-flashgeheugenapparaat.

### ⚠ LET OP

- Nadat op de display het bericht is verschenen dat het opslaan is gestart, kan het opslaan niet meer worden geannuleerd. Schakel tijdens deze handeling de stroom niet uit en verwijder ook het USB-flashgeheugen niet.

**10** Er verschijnt een bericht om aan te geven dat de handeling is voltooid.

Druk op de [EXIT]-knop om naar de hoofddisplay terug te keren.

### ⚠ OPMERKING

- Als u een bestaande bestandsnaam hebt opgegeven, wordt u gevraagd dit te bevestigen. Druk op [EXECUTE] of [+ / YES] als het bestand mag worden overschreven, of op [- / NO] om te annuleren.
- De duur van het opslaan hangt af van het USB-flashgeheugenapparaat dat u gebruikt.

## Registratie-, stijl-, song- of MDB-bestanden laden

Registratie-, stijl-, song- of MDB-bestanden in USB-flashgeheugen kunnen in het instrument worden geladen. U kunt het song- of stijlbestand ook rechtstreeks afspelen zonder dat u dit hoeft te laden (zie pagina 89).

### **⚠ LET OP**

- Als de bestandsnaam al in het interne geheugen van het instrument bestaat, wordt deze overschreven.

**1** Wanneer u het USB-flashgeheugen met het bestand dat u wilt laden op de USB TO DEVICE-aansluiting van het instrument aansluit, moet u controleren of het bericht 'CONNECT' in de hoofddisplay wordt weergegeven.

**2** Druk op de [FILE MENU]-knop.

**3** Gebruik de CATEGORY [◀]- en [▶]-knoppen om de Load-opdracht weer te geven.

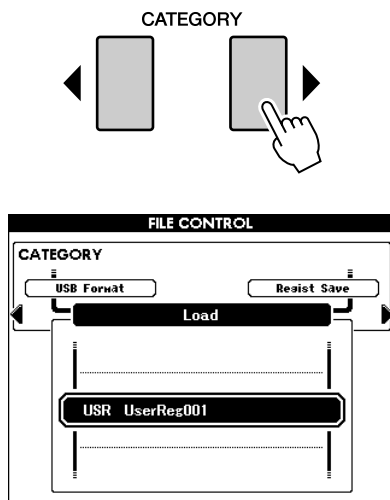

**4** Selecteer met behulp van de draaiknop het registratie-, stijl-, song- of MDB-bestand dat u wilt laden.

Eerst worden alle gebruikersbestanden op het USB-flashgeheugenapparaat weergegeven, gevolgd door de registratiebestanden.

### **OPMERKING**

- Het instrument herkent het stijlbestand niet als dit uit de USER FILES-map is verwijderd.

**5** Druk op de [EXECUTE]-knop. U wordt gevraagd dit te bevestigen.

U kunt het laden op dit moment annuleren door op de [-/NO]-knop te drukken.

**6** Druk nogmaals op de [EXECUTE]-knop of druk op de [+ /YES]-knop. Het laden wordt gestart.

### **⚠ LET OP**

- Nadat op de display het bericht is verschenen dat het laden is gestart, kan het laden niet meer worden geannuleerd. Schakel tijdens deze handeling de stroom niet uit en verwijder ook het USB-flashgeheugen niet.

**7** Er verschijnt een bericht om aan te geven dat de handeling is voltooid.

Druk op de [EXIT]-knop om naar de hoofddisplay terug te keren.

## Data uit USB-flashgeheugen wissen

Bij deze procedure worden de geselecteerde registratie-, stijl-, en songbestanden van een USB-flashgeheugenapparaat verwijderd.

**1** Wanneer u het USB-flashgeheugen met de bestanden die u wilt verwijderen op de USB TO DEVICE-aansluiting van het instrument aansluit, moet u controleren of het bericht 'CONNECT' in de hoofddisplay wordt weergegeven.

**2** Druk op de [FILE MENU]-knop.

**3** Gebruik de CATEGORY [◀]- en [▶]-knoppen om de USB Delete-opdracht weer te geven.

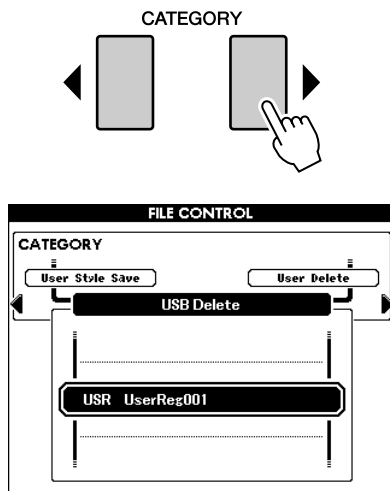

**4** Selecteer het bestand dat u wilt verwijderen.

Druk tegelijkertijd op de [+ / YES]- en [- / NO]-knoppen om de eerste song of het eerste gebruikersbestand in het USB-flashgeheugen te selecteren.

**5** Druk op de [EXECUTE]-knop. U wordt gevraagd dit te bevestigen.

U kunt het verwijderen op dit moment annuleren door op de [- / NO]-knop te drukken.

**6** Druk nogmaals op de [EXECUTE]-knop of druk op de [+ / YES]-knop. Het verwijderen wordt gestart.

### **⚠ LET OP**

- Nadat op de display het bericht is verschenen dat het verwijderen is gestart, kan het verwijderen niet meer worden geannuleerd. Schakel tijdens deze handeling de stroom niet uit en verwijder ook het USB-flashgeheugen niet.

**7** Er verschijnt een bericht om aan te geven dat de handeling is voltooid.

Druk op de [EXIT]-knop om naar de hoofddisplay terug te keren.

### **OPMERKING**

- Als het USB-flashgeheugen met schrijfbeveiliging is uitgerust, verschijnt op de display een overeenkomstig bericht. U kunt de handeling dan niet uitvoeren.

### ● User Delete

Bij deze procedure worden de geselecteerde gebruikerssongs uit het interne geheugen van het instrument verwijderd.

- 1** Druk op de [FILE MENU]-knop.
- 2** Gebruik de CATEGORY [◀]- en [▶]-knoppen om de User Delete-opdracht weer te geven.
- 3** Volg de bovenstaande procedure vanaf stap 4.



## Songs of stijlen afspelen die in het USB-flashgeheugen zijn opgeslagen

**1** Wanneer u het USB-flashgeheugen met de song of stijl die u wilt afspelen op de USB TO DEVICE-aansluiting van het instrument aansluit, moet u controleren of het bericht 'CONNECT' in de hoofddisplay wordt weergegeven.

**2** Als u een songbestand wilt afspelen, drukt u op de [SONG MODE]-knop zodat het lampje gaat branden. Als u een stijlbestand wilt afspelen, drukt u op de [SONG MODE]-knop zodat het lampje wordt gedoofd.

**3** Druk op de [USB]-knop.

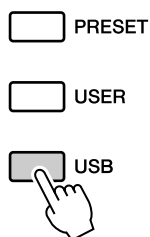

**4** Selecteer met de draaiknop de song of stijl die u wilt afspelen.

Songs kunnen met een hiërarchie worden opgeslagen wanneer ze met een computer in USB-flashgeheugen worden opgeslagen (zie pagina 91).

U kunt de directory in het USB-geheugen verplaatsen door te drukken op de CATEGORY [◀]/[▶]-knop.

**5** Druk op de [▶/■]-knop.

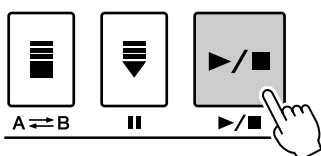

## Connectoren

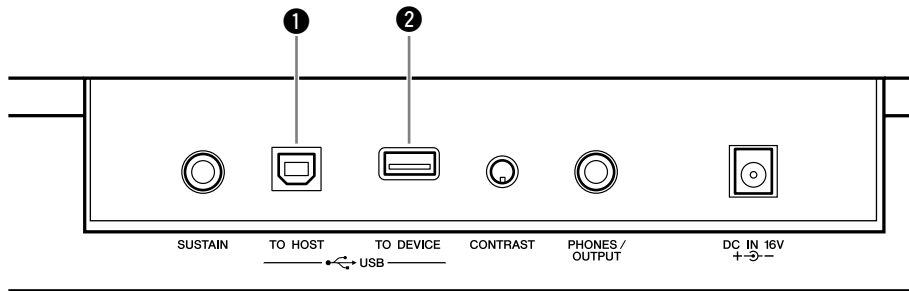

### 1 USB TO HOST-aansluiting

Via deze aansluiting kunt u een directe verbinding met een pc maken. Zie 'Een pc aansluiten' op pagina 92 voor meer informatie.

### 2 USB TO DEVICE-aansluiting

Via deze aansluiting kunt u USB-opslagapparaten aansluiten. Zie 'Aansluiten op een USB-opslagapparaat' hieronder.

## Aansluiten op een USB-opslagapparaat

Als u het instrument aansluit op een USB-opslagapparaat, kunt u de data die u hebt gemaakt, opslaan op het aangesloten apparaat en kunt u tevens data lezen van het aangesloten apparaat.

### Compatibele USB opslagapparaten .....

Er kan één USB-opslagapparaat, zoals een disktestation of flashgeheugen op de USB TO DEVICE-aansluiting worden aangesloten. Andere USB-apparaten zoals een computertoetsenbord of muis kunnen niet worden gebruikt.

Neem, voordat u een USB-opslagapparaat aanschaft, contact op met uw Yamaha-leverancier of een bevoegde Yamaha-distributeur (zie het overzicht achter in de gebruikershandleiding).

#### **LET OP**

- Vermijd het snel achter elkaar aan-/uitzetten van het USB-opslagapparaat, of het te vaak aansluiten/loskoppelen van de kabel. Als u dit doet, loopt u het risico dat het instrument vastloopt. Op het moment dat het instrument de data bewerkt (bijvoorbeeld bij opslaan of kopiëren) mag u de USB-kabel NIET loskoppelen, het opslagapparaat NIET loskoppelen van het instrument en het instrument noch het opslagapparaat uitzetten. Als u dit toch doet, kunnen de data op een of beide apparaten beschadigd raken.

### Aansluiten op een USB-opslagapparaat .....

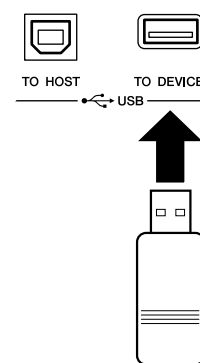

#### **LET OP**

- Het is mogelijk dat sommige USB-geheugenapparaten meer stroom nodig hebben dan het instrument kan leveren, waardoor de overstroombeveiliging van het instrument wordt geactiveerd en het apparaat niet kan worden gebruikt. In dat geval verschijnt rechtsonder in de hoofddisplay het bericht 'OverCurrent'. Als dat gebeurt, moet u het USB-apparaat van de USB TO DEVICE-aansluiting loskoppelen, en de stroomaansluiting van het instrument uit- en weer inschakelen.

## Een back-up van de instrumentdata naar een computer maken

Als u eenmaal de data op een USB-flashgeheugenapparaat hebt opgeslagen, kunt u de data naar de harde schijf van uw computer kopiëren. Vervolgens kunt u dan de bestanden naar wens archiveren en organiseren. Sluit gewoon het apparaat weer aan zoals hieronder aangegeven.

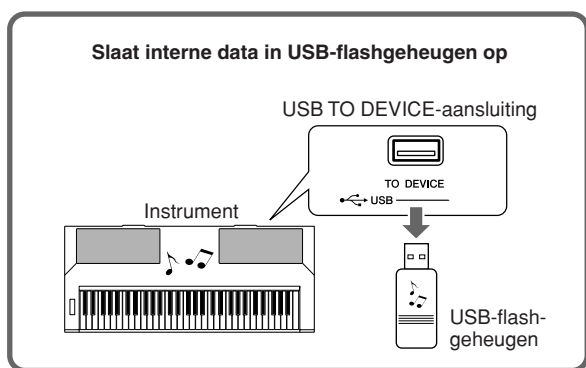

Koppel het USB-flashgeheugen los van de computer en sluit het aan op het instrument.

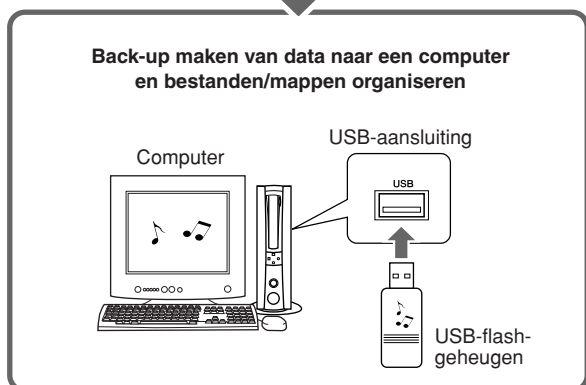

## Bestanden van de harde schijf van een computer kopiëren naar USB-flashgeheugen en de songs vervolgens afspelen op het instrument

Bestanden die zich op de harde schijf van een computer bevinden, kunnen worden overgebracht naar het instrument door ze eerst naar USB-flashgeheugen te kopiëren en vervolgens de media op het instrument aan te sluiten/in het instrument te plaatsen. Gebruikersbestanden, stijlbestanden en MIDI-songs kunnen van de harde schijf van de computer naar USB-flashgeheugen worden gekopieerd. Als u eenmaal de data hebt gekopieerd, sluit u het apparaat aan op de USB TO DEVICE-aansluiting van het instrument. Vervolgens speelt u de MIDI-songs af of laadt u het gebruikers- of stijlbestand op het instrument.

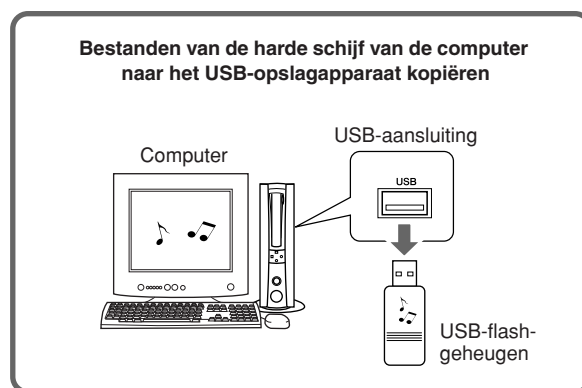

Koppel het USB-opslagapparaat los van de computer en sluit het aan op het instrument.

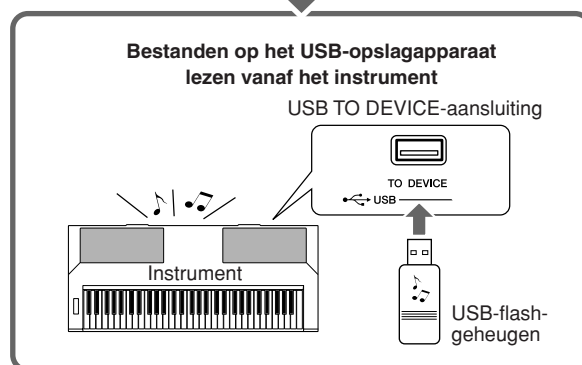

### **BELANGRIJK!**

- Als u songs of stijlen wilt afspelen die van een computer of een ander apparaat naar USB-flashgeheugen zijn gekopieerd, moeten de bestanden ofwel in de hoofddirectory van het USB-flashgeheugen of in een map van het eerste, tweede of derde niveau in de hoofddirectory worden opgeslagen. Songs die hier zijn opgeslagen, kunnen als een USB-song worden geselecteerd en afgespeeld (pagina 28). Songs op het vierde niveau binnen een map op het derde niveau kunnen niet worden geselecteerd en afgespeeld door dit instrument.

De directory kan worden verplaatst met de CATEGORY [◀/▶]-knoppen.

### USB-flashgeheugen (hoofddirectory)

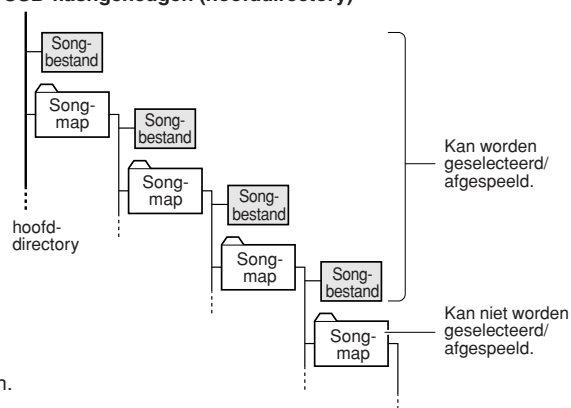

## Een pc aansluiten

Wanneer het instrument op een computer is aangesloten, kunt u van de volgende functies gebruikmaken.

- Speldata kunnen tussen het instrument en de computer worden overgedragen (zie pagina 94).
- Bestanden kunnen tussen het instrument en de computer worden overgedragen (zie pagina 96).

Hierbij wordt de volgende aansluitingsprocedure gevolgd:

### 1 Installeer het USB MIDI-stuurprogramma op de computer.

U vindt het USB MIDI-stuurprogramma op de cd-rom.

De installatie van het USB MIDI-stuurprogramma wordt beschreven op pagina 101-102.

### 2 Sluit de USB-aansluiting van de computer met behulp van een standaard USB-kabel op de USB-aansluiting van het instrument aan (USB-kabel wordt afzonderlijk verkocht).

Op de meegeleverde cd-rom vindt u instructies voor het downloaden van de Musicsoft Downloader-applicatie via internet. Met deze applicatie kunt u songbestanden van uw computer naar het flashgeheugen van het instrument overbrengen. Instructies voor de installatie van Musicsoft Downloader het overbrengen van songbestanden vindt u op pagina 103, 96.

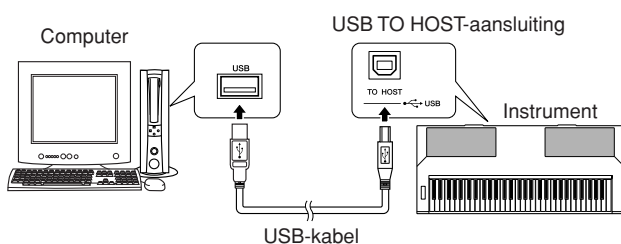

### ■ Voorzorgsmaatregelen bij het gebruik van de [USB TO HOST]-aansluiting

Neem de volgende punten in acht wanneer u de computer aansluit op de [USB TO HOST]-aansluiting. Als u dit niet doet, loopt u het risico dat de computer vastloopt en dat data worden beschadigd of verloren gaan. Als de computer of het instrument vastloopt, start u de toepassingssoftware of het besturingssysteem van de computer opnieuw op, of schakelt u het instrument uit en weer in.

#### ⚠ LET OP

- Gebruik een USB-kabel van het type AB die niet langer is dan ongeveer 3 meter.
- Voordat u de computer op de [USB TO HOST]-aansluiting aansluit, haalt u de computer uit eventuele energiebesparende modi (zoals de sluimerstand, de slaapstand of stand-by).
- Voordat u het instrument inschakelt, verbindt u de computer met de [USB TO HOST]-aansluiting.
- Voer de volgende stappen uit voordat u het instrument in- of uitschakelt en voordat u de USB-kabel aansluit op of verwijdert uit de [USB TO HOST]-aansluiting.
  - Sluit eventuele geopende softwaretoepassingen op de computer af.
  - Zorg dat er geen data door het instrument worden verzonden. (Er worden alleen data verzonden als er noten op het keyboard worden gespeeld of als er een song wordt afgespeeld.)
- Als er een computer op het instrument is aangesloten, wacht u minimaal zes seconden tussen deze handelingen: (1) het uitzetten en vervolgens weer aanzetten van het instrument, of (2) het aansluiten en vervolgens weer loskoppelen van de USB-kabel en andersom.

## ■ Voorzorgsmaatregelen bij het gebruik van de [USB TO DEVICE]-aansluiting

Dit instrument heeft een ingebouwde [USB TO DEVICE]-aansluiting. Ga voorzichtig om met het USB-apparaat wanneer u dit op de aansluiting aansluit. Volg de onderstaande belangrijke voorzorgsmaatregelen.

### **OPMERKING**

- Zie de gebruikershandleiding bij het USB-apparaat voor meer informatie over het omgaan met USB-apparaten.

### ● Compatibele USB-apparaten

- USB-opslagapparaten (flashgeheugen, diskettestation, harde schijf, enz.)

Het instrument ondersteunt niet noodzakelijkerwijs alle in de handel verkrijgbare USB-apparaten. Yamaha kan de werking van USB-opslagapparaten die u aanschaft, niet garanderen. Ga voordat u een USB-apparaat aanschaft voor gebruik met dit instrument naar de volgende webpagina:

<http://music.yamaha.com/download/>

### **OPMERKING**

- Andere USB-apparaten zoals een computertoetsenbord of muis kunnen niet worden gebruikt.

### ● USB-apparaat aansluiten

- Zorg als u een USB-apparaat aansluit op de [USB TO DEVICE]-aansluiting, dat u de juiste aansluiting op het apparaat gebruikt en in de juiste richting aansluit.
- Hoewel het instrument de USB 1.1-standaard ondersteunt, kunt u ook een USB 2.0-opslagapparaat aansluiten en gebruiken met het instrument. De overdrachtssnelheid is in dat geval echter wel die van USB 1.1.

### ● USB-opslagapparaten gebruiken

Als u het instrument aansluit op een USB-opslagapparaat, kunt u de data die u hebt gemaakt, opslaan op het aangesloten apparaat en data lezen van het aangesloten apparaat.

### **OPMERKING**

- Hoewel cd-r/rw-stations kunnen worden gebruikt om data op het instrument in te lezen, kunnen deze niet worden gebruikt voor het opslaan van data.

### Het aantal te gebruiken USB-opslagapparaten

Er kan één USB-opslagapparaat worden aangesloten op de [USB TO DEVICE]-aansluiting.

### USB-opslagmedia formatteren

Als een USB-opslagapparaat is aangesloten of er als er een medium is geplaatst, kan er een bericht verschijnen waarin u wordt gevraagd het apparaat/medium te formatteren. Als dat gebeurt, voert u de formatterehandeling uit (pagina 84).

### **LET OP**

- Met de formatterehandeling worden alle reeds bestaande data overschreven. Zorg dat het medium dat u formateert geen belangrijke data bevat.

### Uw data beveiligen (schrijfbeveiliging)

Gebruik de schrijfbeveiliging van het opslagapparaat of -medium om te voorkomen dat belangrijke data onopzettelijk worden gewist. Als u data op het USB-opslagapparaat wilt opslaan, moet u de schrijfbeveiliging uitschakelen.

### USB-opslagapparaat aansluiten/verwijderen

Controleer voordat u het medium uit het apparaat verwijdert, of het instrument geen data gebruikt (zoals bij het opslaan, kopiëren en verwijderen van data).

### **LET OP**

- Vermijd het snel achter elkaar aan-/uitzetten van het USB-opslagapparaat, of het te vaak aansluiten/loskoppelen van het apparaat. Als u dit doet, loopt u het risico dat het instrument vastloopt. Terwijl het instrument toegang zoekt tot data (zoals bij het opslaan, laden, verwijderen en formatteren) en terwijl het USB-opslagapparaat wordt gekoppeld (meteen na het aansluiten), mag u de USB-kabel NIET verwijderen, de media NIET uit het apparaat verwijderen en de apparaten NIET uitschakelen. Als u dit toch doet, kunnen de data op een of beide apparaten beschadigd raken.

## Speldata van en naar een computer overbrengen

Door het instrument op een computer aan te sluiten, kunnen de speldata van het instrument op een computer worden gebruikt en kunnen de speldata van de computer op het instrument worden afgespeeld.

- Wanneer het instrument met de computer is verbonden, verzendt/ontvangt het speldata.

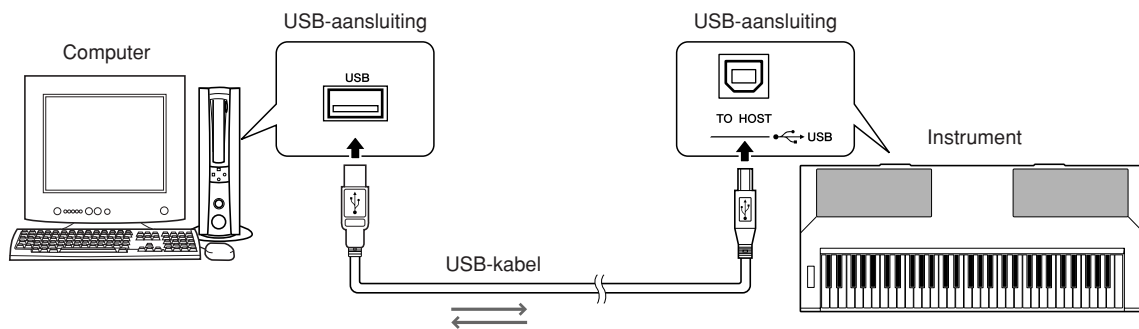

## MIDI-instellingen .....

Deze instellingen hebben specifiek betrekking op dataverzending en -ontvangst.

| Item           | Bereik/instellingen | Beschrijving  |
|----------------|---------------------|---|
| Local          | ON/OFF              | Met Local Control (lokale besturing) bepaalt u of de noten die op het instrument worden gespeeld, door het interne toongeneratorsysteem worden weergegeven. De interne toongenerator is actief als de lokale besturing aan staat en inactief als de lokale besturing uit staat. |
| External Clock | ON/OFF              | Dit bepaalt of het instrument wordt gesynchroniseerd met de eigen interne klok (OFF) of met een kloksignaal van een extern apparaat (ON).   |
| Keyboard Out   | ON/OFF              | Deze instellingen bepalen of de toetsdata van het instrument worden verzonden (ON) of niet (OFF).   |
| Style Out      | ON/OFF              | Deze instellingen bepalen of stijldata wel (ON) of niet (OFF) tijdens het afspelen van stijlen worden verzonden.  |
| Song Out       | ON/OFF              | Deze instellingen bepalen of songdata wel (ON) of niet (OFF) tijdens het afspelen van songs worden verzonden.   |

### ⚠ LET OP

- Als Local op OFF staat, brengt het instrument geen geluid voort wanneer u op het keyboard speelt.

### ⚠ LET OP

- Als de externe klok op ON staat en er geen kloksignaal wordt ontvangen van een extern apparaat, worden de functies voor song, stijl en metronoom niet gestart.

## 1 Druk op de [FUNCTION]-knop.

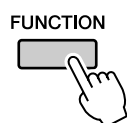

## 2 Druk op de CATEGORY [◀]- en [▶]-knoppen om het item te selecteren waarvan u de waarde wilt veranderen.

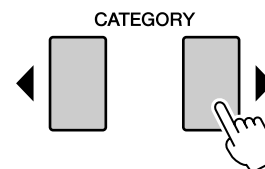

## 3 Selecteer ON of OFF met behulp van de draaiknop.

## ■ PC Mode .....

U moet een aantal MIDI-instellingen uitvoeren wanneer u speldata tussen de computer en het instrument wilt overbrengen. PC Mode kan in één enkele bewerking op een eenvoudige manier verschillende instellingen maken voor u. U kunt kiezen uit drie instellingen: PC1, PC2 en OFF. Deze instelling is niet nodig wanneer er song- of back-updata tussen de computer en het instrument worden overgebracht.

\* Stel PC Mode in op PC2 als u Digital Music Notebook gebruikt.

|                | PC1 | PC2* | OFF |
|----------------|-----|------|-----|
| Local          | OFF | OFF  | ON  |
| External Clock | ON  | OFF  | OFF |
| Song Out       | OFF | OFF  | OFF |
| Style Out      | OFF | OFF  | OFF |
| Keyboard Out   | OFF | ON   | ON  |

- 1 Druk op de [DEMO]-knop en houd deze langer dan een seconde ingedrukt tot PC Mode wordt geactiveerd.

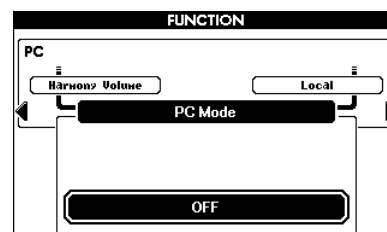

- 2 Selecteer PC1, PC2 of OFF met behulp van de draaiknop.

### OPMERKING

- Wanneer de PC2-instelling is geselecteerd, kunnen de stijl-, song-, demo-, songopname- en lesfuncties van het instrument niet worden gebruikt.

### OPMERKING

- U krijgt ook toegang tot PC Mode wanneer u eerst op de [FUNCTION]-knop drukt en daarna de CATEGORY [◀]- en [▶]-knoppen gebruikt om de opdracht te lokaliseren (pagina 80).

## Initial Send

Met deze functie kunt u de data van de paneelinstellingen naar een computer verzenden. Voordat u speldata opneemt op een sequencerapplicatie op uw computer, verzendt en registreert u het best eerst de data van de paneelinstellingen en daarna pas de eigenlijke speldata.

- 1 Druk op de [FUNCTION]-knop.

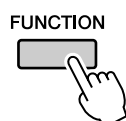

- 2 Gebruik de CATEGORY [◀]- en [▶]-knoppen om Initial Setup te selecteren.

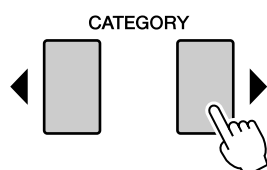

- 3 Druk op [+ / YES] om te verzenden of druk op [- / NO] om te annuleren.

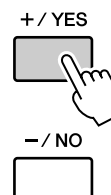

## Dataoverdracht tussen de computer en het instrument

MIDI-songs en stijlbestanden die op een computer zijn opgeslagen, kunnen worden overgebracht naar het instrument.

Ook back-updata kunnen van het instrument naar de computer worden overgebracht (en omgekeerd). Als u songs wilt overbrengen tussen uw computer en het instrument, moet u eerst het USB MIDI-stuurprogramma vanaf de meegeleverde cd-rom op uw computer installeren en vervolgens Musicsoft Downloader van internet downloaden en op uw computer installeren. Raadpleeg pagina 99 van de installatiehandleiding voor meer informatie.

### ● Data die kunnen worden overgebracht van een computer

- Datacapaciteit (max): 1.895 kB
- Het volgende aantal bestanden kan op de display worden weergegeven:
  - 100 songs
  - 50 stijlen
  - 50 MDB's
- Data-indeling: SMF Format 0, SMF Format 1, stijlbestand (extensie: .sty), back-updata

#### **OPMERKING**

- Zelfs als het aantal overgebrachte songs minder is dan 100, kunnen de songdata niet naar het instrument worden overgebracht als de hoeveelheid data groter is dan 1.895 kB.

### ■ Met Musicsoft Downloader kunt u het volgende doen: .....

- MIDI-songs en stijlbestanden die u van internet hebt gedownload of op uw computer hebt gemaakt, van de computer naar het flashgeheugen van het instrument overbrengen.

⇒ **Zie de hieronder beschreven procedure.**

- De back-updata kunnen van het instrument naar de computer worden overgebracht (en omgekeerd).

⇒ **Zie de procedure die wordt beschreven op pagina 98.**

Gebruik de Musicsoft Downloader-applicatie met Internet Explorer 5.5 of hoger.

### ■ Musicsoft Downloader gebruiken voor het overbrengen van songs van de computer naar het flashgeheugen van het instrument .....

#### **OPMERKING**

- Stop het afspelen van een song of stijl voordat u verder gaat.

**1** Installeer Musicsoft Downloader en het USB MIDI-stuurprogramma op uw computer en sluit dan de computer en het instrument aan (pagina 103, 101).

**2** Nadat u de taal hebt geselecteerd, dubbelklikt u op de snelkoppeling van Musicsoft Downloader op het bureaublad. Hiermee wordt de Musicsoft Downloader-applicatie opgestart. Het hoofdvenster verschijnt op het scherm.

#### **OPMERKING**

- Zolang Musicsoft Downloader draait, kan het instrument niet worden gebruikt.

**3** Klik op de knop 'Add File' (Bestand toevoegen). Het overeenstemmende venster verschijnt op het scherm.

**4** Klik op de knop rechts van 'Look in' (Zoeken in) en selecteer de map in de vervolgkeuzelijst die op het scherm verschijnt. Dubbelklik op de map 'SongData' in het venster. Selecteer het bestand dat u naar het instrument wilt overbrengen en klik op 'Open' (Openen).





**5** In de lijst van bestanden die tijdelijk zijn opgeslagen boven aan het venster verschijnt een kopie van het geselecteerde MIDI-songbestand. Het geheugenmedium verschijnt ook onder aan het venster om de bestemming van de overdracht op te geven. Klik op 'Instrument' en vervolgens op 'Flash Memory' (Flashgeheugen).

'Flash Memory' verwijst hier naar het interne geheugen van het instrument.

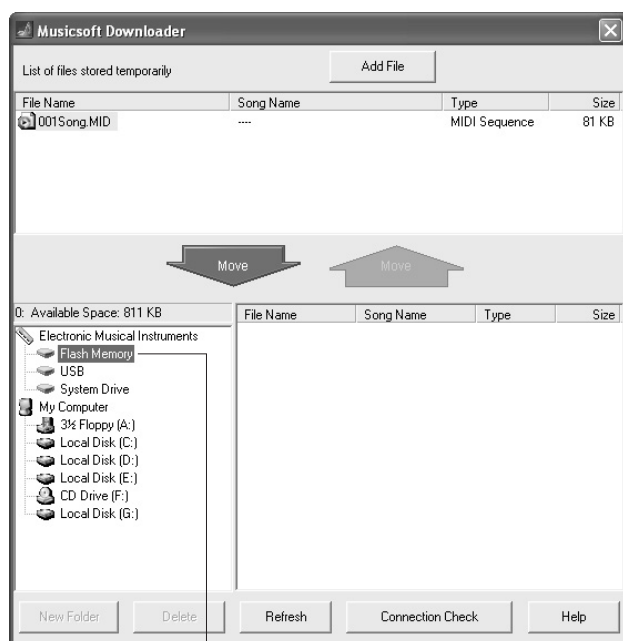

1 Klik op 'Electronic Musical Instruments' (Elektronische muziekinstrumenten) en vervolgens op Flash Memory

**6** Nadat u het bestand hebt geselecteerd in de lijst van bestanden die tijdelijk zijn opgeslagen, klikt u op de pijl-omlaag Move (Verplaatsen). U wordt gevraagd dit te bevestigen. Klik op [OK]. De song wordt dan van de lijst van bestanden die tijdelijk zijn opgeslagen naar het geheugen van het instrument overgebracht.

**7** Sluit het venster om Musicsoft Downloader af te sluiten.

**OPMERKING**

- Controleer voordat u de song afspeelt die u hebt overgebracht van uw computer, of het programma Musicsoft Downloader is afgesloten.

**8** Druk op de [USER]-knop om een song af te spelen die is opgeslagen in het geheugen van het instrument. Gebruik de draaiknop om de song te selecteren die u wilt afspelen en druk vervolgens op de [▶/■]-knop om het afspelen te starten.

**LET OP**

- Maak de USB-kabel niet los tijdens het overbrengen van data. De data worden hierdoor niet alleen niet overgebracht en opgeslagen, maar de werking van de geheugenmedia kan bovendien instabiel worden en de inhoud van het geheugen kan verdwijnen.

**LET OP**

- Opgeslagen data kunnen verloren gaan als gevolg van een onjuiste werking of bediening. Uit veiligheidsoverwegingen adviseren wij u om een kopie bij te houden van alle belangrijke data die op uw computer zijn opgeslagen.

## ■ Back-updata van het instrument naar een computer overbrengen .....

U kunt Musicsoft Downloader gebruiken om back-updata over te brengen (pagina 39) naar een computer. Als u in de Musicsoft Downloader-display eerst op 'Electronic Musical Instruments' en vervolgens op 'System Drive' (Systeemschijf) klikt, verschijnt in de rechterbenedenhoek van de Musicsoft Downloader-display een bestand met de naam 'PSR-S550.BUP'. Dit zijn de back-updata. Meer informatie over de manier waarop u met de Musicsoft Downloader-applicatie back-updata kunt overbrengen, vindt u in de online Help van de applicatie.

### **OPMERKING**

- Vooraf ingestelde songdata kunnen niet vanaf het instrument worden verzonden.

### **⚠ LET OP**

- De back-updata, waaronder de vijf gebruikerssongs, worden als één bestand verzonden of ontvangen. Hierdoor worden alle back-updata telkens overschreven wanneer u de data verzendt of ontvangt. Onthoud dit wanneer u data overbrengt.

### **⚠ LET OP**

- Geef de back-updata op de computer geen andere naam. Als u dit wel doet, worden ze niet herkend wanneer ze naar het instrument worden verzonden.

### ● Songs met notatie gebruiken

Als u songs met notatie (alleen in SMF Format 0) die van een computer zijn overgebracht, voor lessen en oefeningen wilt gebruiken, moet u opgeven welke kanalen als rechterhand- en linkerhandgedeelte worden gespeeld.

- 1 Druk op de [USER]-knop en selecteer in het interne geheugen de song waarvoor u de gidstrack wilt instellen.
- 2 Druk op de [FUNCTION]-knop.
- 3 Gebruik de CATEGORY [◀]- en [▶]-knoppen om R-Part of L-Part te selecteren.
- 4 Selecteer met behulp van de draaiknop het kanaal dat u wilt afspelen als het opgegeven rechter- of linkerhandgedeelte.

U wordt aangeraden om kanaal 1 te selecteren voor het rechterhandgedeelte en kanaal 2 voor het linkerhandgedeelte.

## BIJZONDERE KENNISGEVINGEN

- De software en deze installatiehandleiding vallen onder de exclusieve auteursrechten van Yamaha Corporation.
- Gebruik van de software en deze handleiding vallen onder de SOFTWARELICENTIE-OVEREENKOMST, waarmee de koper volledig akkoord gaat door het zegel van de softwareverpakking te verbreken. (Lees de OVEREENKOMST aan het eind van deze handleiding zorgvuldig door voordat u het programma installeert.)
- Het is uitdrukkelijk verboden op enigerlei wijze de software te kopiëren of deze handleiding te reproduceren, hetzij geheel of gedeeltelijk, zonder schriftelijke toestemming van de fabrikant.
- Yamaha geeft geen garanties met betrekking tot het gebruik van de software en documentatie en kan niet aansprakelijk worden gesteld voor de resultaten van het gebruik van deze handleiding en de software.
- Het kopiëren van commercieel verkrijgbare muziekdata is strikt verboden, uitgezonderd voor persoonlijk gebruik.
- Software zoals het USB MIDI-stuurprogramma kan zonder voorafgaande kennisgeving worden aangepast en bijgewerkt. Download indien nodig de meest recente versie van de software van de volgende website: <http://music.yamaha.com/download>
- Toekomstige upgrades van het programma en de systeemsoftware, en wijzigingen in specificaties en functies zullen afzonderlijk worden bekendgemaakt.

## Belangrijke informatie over de cd-rom

### ● Datatypes

Deze cd-rom bevat onder andere toepassingssoftware. Zie pagina 101 voor instructies voor het installeren van de software.

#### **LET OP**

- *Deze cd-rom is niet bestemd voor gebruik in een audiovisueel systeem (cd-speler, dvd-speler, enz.). Probeer nooit de schijf te gebruiken op andere apparatuur dan een computer.*

### ● Besturingssysteem

De toepassingen op deze cd-rom zijn geschikt voor verschillende versies van het Windows-besturingssysteem.

### ■ Cd-rom installeren .....

Lees de Softwarelicentie-overeenkomst aan het einde van deze handleiding zorgvuldig door voordat u het zegel van de softwareverpakking verbreekt.

- 1 Controleer de systeemvereisten om na te gaan of de software wel degelijk op uw computer zal draaien (pagina 100).**
- 2 Plaats de meegeleverde cd-rom in het cd-romstation.**  
Normaal gesproken verschijnt het startvenster automatisch op het scherm. (Gebruikers van Windows Vista moeten op [Start.exe] klikken om het startvenster te openen nadat de cd-rom in het station is geplaatst.)
- 3 Sluit het instrument op de computer aan (pagina 92).**
- 4 Installeer het USB MIDI-stuurprogramma op de computer (pagina 101-102).**
- 5 Installeer de software (pagina 103).**

### 6 Start de software.

Raadpleeg voor hieropvolgende handelingen de handleiding bij elk softwareprogramma (online Help/PDF-handleiding).

Raadpleeg 'Problemen oplossen' op pagina 104 als u problemen ondervindt bij het installeren van het stuurprogramma.

#### **OPMERKING**

- *U kunt PDF-bestanden bekijken als Adobe Reader op uw computer is geïnstalleerd. Als u niet beschikt over Adobe Reader, kunt u het programma gratis downloaden van de Adobe-website op het volgende adres: <http://www.adobe.com>*

## Inhoud van de cd-rom

Het volgende startvenster verschijnt automatisch nadat u de meegeleverde cd-rom in het cd-rom-station hebt geplaatst. (Gebruikers van Windows Vista moeten op [Start.exe] klikken om het startvenster te openen nadat de cd-rom in het station is geplaatst.) Klik op de verschillende menu's van het startvenster voor toegang tot de gebruikersregistratiepagina op internet en om de talrijke beschikbare softwareapplicaties te downloaden.



|   | Applicatie/Datanaam                            | Map                                 | Inhoud  |
|---|--|-------------------------------------|---|
| 1 | USB MIDI-stuurprogramma (Windows 2000/XP)      | USBdrv2k_                           | Deze software hebt u nodig als u het instrument via USB op een computer wilt aansluiten. Dit stuurprogramma maakt MIDI-communicatie en -besturing tussen het instrument en de computer mogelijk.  |
|   | USB MIDI-stuurprogramma (Windows Vista/XP x64) | USBdrvVista_                        |   |
| 2 | Digital Music Notebook                         | DMN_                                | Digital Music Notebook is een combinatie van een programma voor het leren van muziek en een online service waarmee u uw favoriete songs gemakkelijk kunt oefenen en onder de knie kunt krijgen. U kunt de handige en krachtige functies van Digital Music Notebook met de demosong gebruiken nadat u Digital Music Notebook hebt geïnstalleerd. |
|   | Digital Music Notebook-flashdemo               | DMN_FlashDemo                       | Bewegende demonstratiesoftware waarmee alle functies van Digital Music Notebook vanuit het programma worden voorgesteld.  |
| 3 | Microsoft Downloader                           | (Beschikbaar op de Yamaha-website.) | Via een verbinding tussen het instrument en een computer kunt u met deze applicatie rechtstreeks songdata naar het instrument downloaden. Microsoft Downloader kan van internet worden gedownload.  |

\* Alle applicaties uit de bovenstaande lijst zijn voorzien van online/PDF-handleidingen.

## ■ Minimale systeemvereisten

| Applicatie/Data  | Besturingssysteem  | CPU  | Geheugen   | Harde schijf                               | Display                               |
|--|--|--|--|--|---------------------------------------|
| USB-stuurprogramma voor Windows 2000/XP                                    | Windows 2000/XP Home Edition/XP Professional   | 166 MHz of hoger; Intel® Pentium®/Celeron®-processorfamilie  | 32 MB of meer (64 MB of meer wordt aanbevolen)   | ten minste 3 MB beschikbare schijfruimte   | -                                     |
| USB-stuurprogramma voor Windows Vista/XP x64                               | Windows Vista/XP Professional x64 Edition  | 800 MHz of meer; Intel® Pentium®/Celeron®-processorfamilie of Intel® 64-compatibele processor                                  | 512 MB of meer                                   | ten minste 3 MB beschikbare schijfruimte   | -                                     |
| Digital Music Notebook   | Windows XP Home/ Professional Edition, Service Pack 1a (SP1a) of hoger/ Windows Vista<br>* Alleen 32-bits wordt ondersteund. | processorkloknelheid van 400 MHz of meer (Intel® Pentium®/Celeron®-processorfamilie of compatibele processor wordt aanbevolen) | 128 MB of meer (256 MB of meer wordt aanbevolen) | ten minste 150 MB beschikbare schijfruimte | 1024 x 768 met hoge kleuren (16-bits) |
| Digital Music Notebook (Vereisten voor het afspelen van inhoud met video.) | Windows 2000/XP Home Edition/XP Professional/ Vista<br>* Alleen 32-bits wordt ondersteund.                                   | 1 GHz of meer; Intel® Pentium®/Celeron®-processorfamilie (1,4 GHz of meer wordt aanbevolen)                                    | 256 MB of meer                                   |  |                                       |

### OPMERKING

- Voor de systeemvereisten van de andere software op de cd-rom raadpleegt u de overeenkomstige downloadpagina op het web. U kunt deze downloadpagina weergeven door in het startvenster op het softwaremenu te klikken en op de volgende pagina op de knop Download te klikken.

## Software-installatie

### ■ USB MIDI-stuurprogramma.....

U kunt het instrument alleen vanaf uw computer bedienen via USB als u het benodigde stuurprogramma installeert. Het USB MIDI-stuurprogramma is software waarmee MIDI-data via een USB-kabel kunnen worden uitgewisseld tussen sequencesoftware en het instrument.

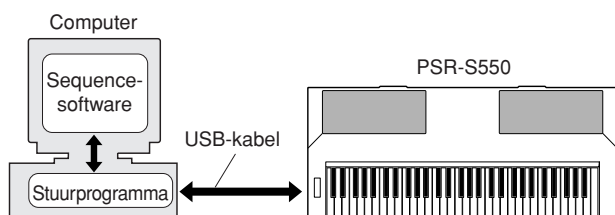

- Voor Windows XP: zie hieronder.
- Voor Windows 2000: Zie pagina 102.
- Voor Windows Vista: Zie pagina 102.

#### **OPMERKING**

- Raadpleeg de Yamaha-downloadpagina op het volgende adres voor het meest recente nieuws over het USB MIDI-stuurprogramma: <http://music.yamaha.com/download/>

Controleer de naam van het cd-rom-station dat u wilt gebruiken (D:, E:, Q:, enz.). De naam van het station kunt u aflezen naast het pictogram van de cd-rom in de map Deze Computer. De hoofddirectory van het cd-rom-station is respectievelijk D:\, E:\ of Q:\.

### Het stuurprogramma installeren in Windows XP

- 1 Start de computer en meld u met beheerdersrechten (Administrator) aan bij Windows XP.**
- 2 Klik op Start → Configuratiescherm.**  
Als het Configuratiescherm wordt weergegeven in de categorie weergave, klikt u linksboven in het venster op 'Klassieke weergave'. Alle onderdelen van het Configuratiescherm worden nu in een lijst weergegeven.
- 3 Ga naar Systeem → Hardware → Handtekeningverificatie, selecteer Negeren en klik op OK.**
- 4 Klik nogmaals op OK om het venster Systeemeigenschappen te sluiten en klik vervolgens op Sluiten (X) in de rechterbovenhoek van het venster om het Configuratiescherm te sluiten.**
- 5 Plaats de meegeleverde cd-rom in het cd-rom-station.**  
Het startvenster wordt automatisch geopend.

- 6 Controleer of de POWER-schakelaar van het instrument op OFF staat en sluit vervolgens de USB-aansluiting van de computer met een USB-kabel aan op de USB TO HOST-aansluiting van het instrument. Wanneer u het instrument aanzet, verschijnt op de computer automatisch de wizard 'Nieuwe hardware gevonden'.**

Als dit wizardvenster niet automatisch wordt geopend, gaat u naar het gedeelte 'Problemen oplossen'.

Als 'Nieuwe hardware gevonden' in de rechterbenedenhoek verschijnt, moet u wachten tot het venster van de wizard 'Nieuwe hardware gevonden' op het scherm verschijnt. (Bij sommige computers kan het een tijdje duren voordat het wizardvenster op het scherm verschijnt.)

Als de wizard u vraagt of u verbinding wilt maken met Windows Update, selecteert u het keuzerondje 'Nee, niet op dit moment' en klikt u daarna op [Volgende].

- 7 Selecteer het keuzerondje 'De software automatisch installeren (aanbevolen)' en klik daarna op [Volgende]. De installatie wordt gestart.**

#### **OPMERKING**

- Als tijdens de installatie het bericht '...voldoet niet aan de eisen van de Windows Logo-test, die op compatibiliteit met Windows XP controleert' verschijnt, klikt u op Toch doorgaan.

- 8 Wanneer de installatie is voltooid, wordt dit op het scherm aangegeven. Klik op [Voltoeien].**

(Bij sommige computers kan het een tijdje duren voordat het wizardvenster op het scherm verschijnt.)

- 9 Start de computer opnieuw op.**

Als 'Nieuwe hardware gevonden' in de rechterbenedenhoek verschijnt, moet u wachten tot 'Systeeminstellingen wijzigen' verschijnt. (Bij sommige computers kan het een tijdje duren voordat het wizardvenster op het scherm verschijnt.)

#### **OPMERKING**

- Dit wizardvenster wordt niet weergegeven als u Windows XP Professional x64 Edition gebruikt. U hoeft de computer niet opnieuw te starten.

- 10 Als u Windows XP Professional x64 Edition gebruikt, moet de ondersteuningsmodule worden geïnstalleerd.**

Nadat u de USB MIDI-stuurprogramma's voor alle aangesloten USB-apparaten hebt geïnstalleerd, selecteert u Computer in het menu Start. Klik met de rechtermuisknop op het pictogram van de cd-rom en kies 'Openen' in het snelmenu. Selecteer 'USBdrvVista\_' → 'XPx64SupportModule' → 'Setup.exe' en start 'Setup.exe'. Volg de aanwijzingen op het scherm.

#### **OPMERKING**

- Als de ondersteuningsmodule eenmaal is geïnstalleerd, is deze stap niet meer nodig, ook niet als u een nieuw USB-apparaat hebt aangesloten of het USB MIDI-stuurprogramma hebt bijgewerkt.

De installatie van het USB MIDI-stuurprogramma is voltooid.

## Het stuurprogramma installeren in Windows 2000

- 1** Start de computer en meld u met beheerdersrechten (Administrator) aan bij Windows 2000.
- 2** Selecteer [Deze computer] → [Configuratiescherm] → [Systeem] → [Hardware] → [Stuurprogramma ondertekenen] → [Controle van bestandshandtekeningen] en selecteer het keuzerondje 'Negeren: alle bestanden installeren, ongeacht bestandshandtekening'. Klik vervolgens op [OK].
- 3** Plaats de meegeleverde cd-rom in het cd-romstation.  
Het startvenster wordt automatisch geopend.
- 4** Controleer of de POWER-schakelaar van het instrument op OFF staat en sluit vervolgens de USB-aansluiting van de computer met een USB-kabel aan op de USB TO HOST-aansluiting van het instrument. Wanneer u het instrument aanzet, verschijnt op de computer automatisch de wizard 'Nieuwe hardware gevonden'. Klik op [Volgende].  
(Bij sommige computers kan het een tijdje duren voordat het wizardvenster op het scherm verschijnt.)  
Als dit wizardvenster niet automatisch wordt geopend, gaat u naar het gedeelte 'Problemen oplossen' (pagina 104).
- 5** Selecteer het keuzerondje 'Zoeken naar een geschikt stuurprogramma voor dit apparaat (aanbevolen)' en klik daarna op [Volgende].
- 6** Schakel het selectievakje 'Cd-rom-stations' in en schakel alle andere opties uit. Klik op [Volgende].

### **OPMERKING**

- Het is mogelijk dat u tijdens het zoeken naar het stuurprogramma wordt gevraagd de installatie-cd van Windows te plaatsen. Geef de map 'USBdrv2k\_' op de cd op (bijvoorbeeld D:\USBdrv2k\_) en ga verder met de installatie.

- 7** Klik op [Volgende].

### **OPMERKING**

- Klik op [Ja] als het bericht 'De software die u wilt installeren bevat geen digitale handtekening van Microsoft' verschijnt.

- 8** Wanneer de installatie is voltooid, wordt dit op het scherm aangegeven. Klik op [Voltooien].  
(Bij sommige computers kan het een tijdje duren voordat het wizardvenster op het scherm verschijnt.)
- 9** Start de computer opnieuw op.  
De installatie van het USB MIDI-stuurprogramma is voltooid.

## Het stuurprogramma installeren in Windows Vista

- 1** Start de computer en meld u met beheerdersrechten (Administrator) aan bij Windows Vista.
- 2** Plaats de meegeleverde cd-rom in het cd-romstation.  
Het venster Automatisch afspelen wordt geopend.
- 3** Klik op [Uitvoeren Start.exe].  
Het startvenster wordt automatisch geopend.
- 4** Controleer of de POWER-schakelaar van het instrument op OFF staat en sluit vervolgens de USB-aansluiting van de computer met een USB-kabel aan op de USB TO HOST-aansluiting van het instrument. Wanneer u het instrument aanzet, wordt op de computer automatisch het venster 'Nieuwe hardware gevonden' geopend. Klik op 'Stuurprogramma software zoeken en installeren (aanbevolen)'.  
Als dit venster niet automatisch wordt geopend, gaat u naar pagina 104 in het gedeelte 'Problemen oplossen'. (Bij sommige computers kan het een tijdje duren voordat het venster verschijnt.)

### **OPMERKING**

- Als het venster 'Gebruikersaccountbeheer' wordt weergegeven, klikt u op Doorgaan.

- 5** Als u wordt gevraagd of Windows online naar een stuurprogramma mag zoeken, klikt u op 'Niet online zoeken'.
- 6** Als u wordt gevraagd de schijf te plaatsen die bij het apparaat is geleverd, klikt u op [Volgende].  
De installatie wordt gestart.

### **OPMERKING**

- Als het venster 'Windows-beveiliging' wordt weergegeven, bevestigt u dat deze software afkomstig is van Yamaha Corporation en klikt u op [Installeren].

- 7** Als de installatie is voltooid, verschijnt het bericht 'De software voor dit apparaat is geïnstalleerd'. Klik op [Sluiten].  
(Bij sommige computers kan het een tijdje duren voordat het venster verschijnt.)  
De installatie van het USB MIDI-stuurprogramma is voltooid.

## ■ Digital Music Notebook.....

### **BELANGRIJK**

- Wanneer u Digital Music Notebook in Windows XP of Vista installeert, moet u zich met beheerdersrechten (Administrator) aanmelden.
- Zorg er bij het installeren van Digital Music Notebook voor dat Internet Explorer 6.0 (met SP1) of hoger op uw computer is geïnstalleerd.
- U moet met creditcard betalen als u content voor Digital Music Notebook wilt aanschaffen. Het is misschien niet overal mogelijk om met creditcard te betalen. Ga van tevoren na of uw creditcard kan worden gebruikt.

### **1 Plaats de meegeleverde cd-rom in het cd-rom-station van de computer.**

Het startvenster wordt geopend. Elk menu in het venster geeft de overeenkomstige applicatie of data op de meegeleverde cd-rom aan.

### **2 Klik in het startvenster op 'DIGITAL MUSIC NOTEBOOK'.**

### **3 Klik op de knop 'Install' (Installeren) en volg de aanwijzingen op het scherm om de software te installeren.**

Zie het Help-menu voor bedieningsinstructies voor Digital Music Notebook: start Digital Music Notebook en klik op 'Help'.

## ■ Musicsoft Downloader .....

### **BELANGRIJK**

- Wanneer u Musicsoft Downloader in Windows XP, 2000 of Vista installeert, moet u zich met beheerdersrechten (Administrator) aanmelden.
- Als u Musicsoft Downloader wilt installeren, moet uw computer verbonden zijn met internet en online zijn.
- Voor het instrument waarbij deze cd-rom is geleverd, kunt u alleen Musicsoft Downloader gebruiken als software voor bestandsoverdracht. Andere applicaties, zoals File Utility of Song Filer, kunnen niet worden gebruikt.

### **1 Plaats de meegeleverde cd-rom in het cd-rom-station van de computer.**

Het startvenster wordt geopend. Elk menu in het venster geeft de overeenkomstige applicatie of data op de meegeleverde cd-rom aan.

### **2 Klik in het startvenster op 'Musicsoft Downloader'.**

De pagina met gedetailleerde informatie over Musicsoft Downloader verschijnt in het venster.

### **3 Klik op de knop 'Musicsoft Downloader Download' onder aan het venster.**

De downloadpagina op het web wordt weergegeven. Controleer voordat u de software installeert of uw computer voldoet aan de systeemvereisten.

### **● Installatie ongedaan maken (het geïnstalleerde programma verwijderen)**

Geïnstalleerde programmasoftware verwijderen:  
Klik op [START] → [Instellingen] → [Configuratiescherm] → [Software] → [Installeren] en verwijderen, selecteer het programma dat moet worden verwijderd en klik op [Toevoegen/Verwijderen].  
Volg de instructies op het scherm om de installatie van het programma ongedaan te maken.

### **OPMERKING**

- De knopnamen of menu's kunnen afwijken, afhankelijk van het besturingssysteem van de computer.
- Raadpleeg 'How can I remove the driver?' in het gedeelte 'Problemen oplossen' (pagina 104) voor meer informatie over het verwijderen van het USB MIDI-stuurprogramma.

## ■ Problemen oplossen .....

### ● Het stuurprogramma kan niet worden geïnstalleerd.

- Is de USB-kabel goed aangesloten?  
Controleer de aansluiting van de USB-kabel. Koppel de USB-kabel los en sluit deze dan weer aan.
- Is de USB-functie geactiveerd op uw computer?  
Als u het instrument voor de eerste keer op de computer aansluit en de Wizard nieuwe hardware verschijnt niet, kan het zijn dat de USB-functie van de computer is uitgeschakeld. Voer de volgende stappen uit.

**1** Klik op [Configuratiescherm]\* → [Systeem] → [Hardware] → [Apparaatbeheer] (in Windows XP/2000), of klik op [Configuratiescherm] → [Apparaatbeheer] (in Windows Vista).

\* Alleen Klassieke weergave in Windows XP.

**2** Controleer of er geen '!' of 'x' wordt weergegeven bij USB-controllers of de USB-hoofdhub. Als dat wel het geval is, is de USB-controller uitgeschakeld.

- Is er een onbekend apparaat geregistreerd?  
Als het stuurprogramma niet kan worden geïnstalleerd, wordt het instrument als 'Onbekend apparaat' gemarkeerd en kunt u het stuurprogramma niet installeren. Ga als volgt te werk om het onbekende apparaat te verwijderen.

**1** Klik op [Configuratiescherm]\* → [Systeem] → [Hardware] → [Apparaatbeheer] (in Windows XP/2000), of klik op [Configuratiescherm] → [Apparaatbeheer] (in Windows Vista).

\* Alleen Klassieke weergave in Windows XP.

**2** Kies de optie Apparaten op type in het menu 'Beeld' (deze weergave is standaard geselecteerd) en kijk of u ergens 'Overige apparaten' ziet staan.

**3** Als u 'Overige apparaten' vindt, dubbelklikt u erop om deze open te klappen en naar 'Onbekend apparaat' te zoeken. Als er een onbekend apparaat wordt weergegeven, selecteert u het apparaat en klikt u op de knop [Verwijderen].

**4** Haal de USB-kabel uit het instrument en sluit de kabel weer aan.

**5** Installeer het stuurprogramma opnieuw. (Zie pagina 101-102.)

### ● Wanneer u het instrument vanaf uw computer bedient via USB, werkt het instrument niet goed of hoort u geen geluid.

- Is het stuurprogramma geïnstalleerd (pagina 101-102)?
- Is de USB-kabel goed aangesloten?
- Zijn de volume-instellingen van het instrument, het afspelapparaat en het applicatieprogramma juist?
- Hebt u een juiste poort in de sequencesoftware geselecteerd?
- Gebruikt u de meest recente versie van het USB MIDI-stuurprogramma?  
Het meest recente stuurprogramma kan worden gedownload van de website (pagina 101).

### ● Het afspelen gaat met iets vertraging.

- Voldoet uw computer aan de systeemvereisten?
- Loopt er een ander programma of een ander stuurprogramma?

### ● De computer kan niet op de juiste manier in de slaapstand worden gezet of uit de slaapstand worden gehaald.

- Zet de computer niet in de slaapstand als de MIDI-toepassing wordt uitgevoerd.
- U kunt de computer mogelijk niet op de gebruikelijke manier in de slaapstand zetten of uit de slaapstand halen vanuit deze modus. Dit probleem komt voor in bepaalde configuraties (USB-hostcontroller, enzovoort). U kunt het probleem in ieder geval oplossen door de USB-kabel los te koppelen en weer aan te sluiten.

### ● Hoe kan ik het stuurprogramma verwijderen?

- 1** Start de computer en meld u met beheerdersrechten (Administrator) aan bij Windows.  
Sluit alle openstaande programma's en vensters.
- 2** Plaats de meegeleverde cd-rom in het cd-rom-station.
- 3** Klik op [Start] → [Deze computer] (in Windows XP), klik op [Deze Computer] (in Windows 2000) of klik op [Start] → [Computer] (in Windows Vista).
- 4** Klik met de rechtermuisknop op het pictogram van de cd-rom en kies 'Openen' in het snelmenu.
- 5** Selecteer de map 'USBdrvVista\_' of 'USBdrv2k\_' → de map 'uninstall' → het bestand 'uninstall.exe' en start het bestand 'uninstall.exe'.  
Volg de instructies op het scherm om de installatie van het stuurprogramma ongedaan te maken.

#### **OPMERKING**

- Als u een 64-bits besturingssysteem gebruikt, klikt u op 'uninstall\_x64.exe' in de map 'USBdrvVista\_'.
- Als het venster 'Gebruikersaccountbeheer' wordt weergegeven, klikt u op [Doorgaan].



# ATTENTIE

# SOFTWARELICENTIEOVEREENKOMST

LEES DEZE SOFTWARELICENTIEOVEREENKOMST ('OVEREENKOMST') ZORGVULDIG DOOR VOORDAT U DEZE SOFTWARE GEBRUIKT. U MAG DEZE SOFTWARE ALLEEN GEBRUIKEN ALS U INSTEMT MET ALLE VOORWAARDEN EN BEPALINGEN DIE IN DEZE OVEREENKOMST WORDEN GENOEMD. DIT IS EEN OVEREENKOMST TUSSEN U (ALS INDIVIDU OF JURIDISCHE EENHEID) EN YAMAHA CORPORATION ('YAMAHA'). DOOR DE VERZEGELING VAN DIT PAKKET TE VERBREKEN STEM U ERMEE IN DAT DE VOORWAARDEN IN DEZE OVEREENKOMST BINDEND ZIJN. ALS U NIET MET DE VOORWAARDEN INSTEMT, MOET U DE SOFTWARE NIET INSTALLEREN, KOPIËREN OF ANDERSZINS GEBRUIKEN.

## 1. TOEKENNING VAN LICENTIE EN COPYRIGHT

Yamaha kent u hierbij het recht toe om één exemplaar te gebruiken van de softwareprogramma's en gegevens ('SOFTWARE') die bij deze overeenkomst worden geleverd. De term SOFTWARE omvat eventuele updates van de meegeleverde software en gegevens. De SOFTWARE is eigendom van Yamaha en/of licentienemers van Yamaha en wordt beschermd door de toepasselijke wetten en bepalingen op het gebied van copyright. Hoewel u het recht hebt om het eigendom te claimen van de gegevens die met behulp van de SOFTWARE zijn gemaakt, blijft de bescherming van de SOFTWARE door de toepasselijke copyrights van kracht.

- **Het is u toegestaan** de SOFTWARE op één computer te gebruiken.
- **Het is u toegestaan** om, uitsluitend voor back-updoeleinden, één kopie van de SOFTWARE te maken, in een door computers leesbare vorm, mits de SOFTWARE zich bevindt op media waarvoor een dergelijk back-upexemplaar is toegestaan. Op het back-upexemplaar moet u de copyrightverklaring van Yamaha en eventuele andere eigendomsvermeldingen reproduceren die op de oorspronkelijke kopie van de SOFTWARE aanwezig waren.
- **Het is u toegestaan** om al uw rechten op de SOFTWARE definitief over te dragen aan een derde, mits u geen kopieën achterhoudt en de ontvangende partij alle voorwaarden in deze Overeenkomst leest en daarmee instemt.

## 2. BEPERKINGEN

- **Het is u niet toegestaan** de SOFTWARE aan reverse engineering te onderwerpen, te disassembleren of te decompileren of anderszins te trachten broncode van de SOFTWARE te achterhalen.
- **Het is u niet toegestaan** de SOFTWARE of enig deel daarvan te reproduceren, te wijzigen, te verhuilen, in lease te geven of te distribueren of afgeleide werken van de SOFTWARE te maken.
- **Het is u niet toegestaan** de SOFTWARE op elektronische wijze van de ene computer naar de andere over te brengen of de SOFTWARE gezamenlijk te gebruiken via een computernetwerk.
- **Het is u niet toegestaan** de SOFTWARE te gebruiken voor de distributie van illegale gegevens of van gegevens die de openbare orde schenden.
- **Het is u niet toegestaan** diensten te ontwikkelen die op het gebruik van de SOFTWARE zijn gebaseerd zonder toestemming van Yamaha Corporation.

Voor de gegevens waarop copyrights of auteursrechten rusten die via de SOFTWARE zijn verkregen, inclusief maar niet beperkt tot de MIDI-gegevens van songs, gelden de onderstaande beperkingen.

- Gegevens die door middel van de SOFTWARE zijn verkregen mogen niet voor commerciële doeleinden worden gebruikt, tenzij de eigenaar van het copyright of auteursrecht daarvoor toestemming heeft verleend.
- Gegevens die door middel van de SOFTWARE zijn verkregen mogen niet worden gedupliceerd, overgebracht, gedistribueerd of in het openbaar worden afgespeeld of uitgevoerd, tenzij de eigenaar van het copyright of auteursrecht daarvoor toestemming heeft verleend.
- De codering van gegevens die door middel van de SOFTWARE zijn verkregen mag niet worden verwijderd en het elektronische watermerk mag niet worden gewijzigd, tenzij de eigenaar van het copyright of auteursrecht daarvoor toestemming heeft verleend.

## 3. BEÏNDIGING

Deze Overeenkomst wordt van kracht op de dag waarop u de SOFTWARE ontvangt en blijft van kracht totdat de Overeenkomst is beëindigd. Indien copyrightwetten of bepalingen in deze Overeenkomst worden geschonden, wordt de Overeenkomst automatisch en onmiddellijk beëindigd, zonder kennisgeving van Yamaha. Bij een dergelijke beëindiging moet u de SOFTWARE waarop de licentie betrekking heeft en alle meegeleverde schriftelijke documenten en alle kopieën daarvan onmiddellijk vernietigen.

## 4. BEPERKTE GARANTIE OP MEDIA

Bij SOFTWARE die op tastbare media wordt verkocht geeft Yamaha de garantie dat de tastbare media waarop de SOFTWARE is vastgelegd bij normaal gebruik gedurende een periode van veertien (14) dagen na de datum van ontvangst, zoals kan worden aangetoond met een kopie van het ontvangstbewijs, vrij is van materiaal- en productiefouten. De enige verplichting van Yamaha en uw exclusieve recht op verhaal is vervanging van de defectieve media, mits deze binnen veertien dagen met een kopie van het ontvangstbewijs worden geretourneerd aan Yamaha of een geautoriseerde Yamaha-leverancier. Yamaha is niet verantwoordelijk voor de vervanging van media die door ongelukken, misbruik of verkeerde toepassingen zijn beschadigd. TOT HET MAXIMUM DAT WETTELIJK IS TOEGESTAAN WIJST YAMAHA NADRUKKELIJK ALLE IMPLICIETE GARANTIES OP DE TASTBARE MEDIA AF, DAARONDER BEGREPEN DE IMPLICIETE GARANTIES MET BETREKKING TOT VERHANDELBAARHEID EN GESCHIKTHEID VOOR EEN BEPAALD DOEL.

## 5. AFWIJZING VAN GARANTIE OP SOFTWARE

U verklaart nadrukkelijk en stemt ermee in dat u de SOFTWARE volledig op eigen risico gebruikt. De SOFTWARE en verwante documentatie worden 'ALS ZODANIG' ('as is') en zonder enige vorm van garantie geleverd. ONDANKS EVENTUELE ANDERE BEPALINGEN IN DEZE OVEREENKOMST WIJST YAMAHA NADRUKKELIJK ALLE GARANTIES OP DE SOFTWARE AF, UITDRUKKELIJK OF IMPLICIET, DAARONDER BEGREPEN DOCH NIET BEPERKT TOT IMPLICIETE GARANTIES MET BETREKKING TOT VERHANDELBAARHEID, GESCHIKTHEID VOOR EEN SPECIFIEK DOEL OF GARANTIES DAT GEEN INBREUK WORDT GEMAAKT OP RECHTEN VAN DERDEN. YAMAHA VERKLAART NADRUKKELIJK, DOCH ZONDER BEPERKING VAN HET VOORAFGAANDE, GEEN GARANTIE TE GEVEN DAT DE SOFTWARE AAN UW BEHOEFTE VOLDOET, DAT DE SOFTWARE ZONDER ONDERBREKINGEN OF FOUTLOOS KAN WORDEN UITGEVOERD OF DAT FOUTEN IN DE SOFTWARE WORDEN GECORRIGEERD.

## 6. BEPERKING VAN AANSPRAKELIJKHEID

DE ENIGE VERPLICHTING DIE YAMAHA OP BASIS VAN DEZE OVEREENKOMST HEEFT IS HET TOESTAAAN VAN HET GEBRUIK OP BASIS VAN DE IN DEZE OVEREENKOMST GENOEMDE VOORWAARDEN. IN GEEN GEVAL KAN YAMAHA DOOR U OF EEN ANDERE PERSOON AANSPRAKELIJK WORDEN GESTELD VOOR SCHADE, MET INBEGRIJ VAN MAAR NIET BEPERKT TOT EVENTUELE DIRECTE, INDIRECTE, INCIDENTELE OF GEVOLGSCHADE, KOSTEN, GEDERFDE WINSTEN, GEGEVENSVERLIES OF ANDERE SCHADE, VOORTVLOEIEND UIT HET GEBRUIK, HET ONEIGENLIJK GEBRUIK OF HET NIET KUNNEN GEBRUIKEN VAN DE SOFTWARE, ZELFS ALS YAMAHA OF EEN GEAUTORISEERDE LEVERANCIER OP DE HOOGTE IS GESTELD VAN DE MOGELIJKHEID VAN DERGELIJKE SCHADE. De totale aansprakelijkheid van Yamaha jegens u voor alle schade, verliezen en handelingen (gerelateerd aan contracten, onrechtmatige handelingen of anderszins) overschrijdt in geen geval het bedrag dat voor de SOFTWARE is betaald.

## 7. SOFTWARE VAN DERDEN

Bij de SOFTWARE worden mogelijk software en gegevens van derden ('SOFTWARE VAN DERDEN') geleverd. Indien Yamaha in de schriftelijke materialen of elektronische gegevens die bij de Software worden geleverd bepaalde software en gegevens als SOFTWARE VAN DERDEN aanduidt, verklaart u en stemt u ermee in zich te houden aan de voorwaarden in een eventuele Overeenkomst die bij de SOFTWARE VAN DERDEN wordt geleverd en dat de leverancier van de SOFTWARE VAN DERDEN verantwoordelijk is voor eventuele garanties of aansprakelijkheid gerelateerd aan of voortvloeiend uit de SOFTWARE VAN DERDEN. Yamaha draagt geen enkele verantwoordelijkheid voor de SOFTWARE VAN DERDEN of het gebruik daarvan.

- Yamaha biedt geen uitdrukkelijke garantie op de SOFTWARE VAN DERDEN. DAARNAAST WIJST YAMAHA NADRUKKELIJK ALLE IMPLICIETE GARANTIES AF, DAARONDER BEGREPEN DOCH NIET BEPERKT TOT IMPLICIETE GARANTIES MET BETREKKING TOT VERHANDELBAARHEID EN GESCHIKTHEID VOOR EEN SPECIFIEK DOEL, met betrekking tot de SOFTWARE VAN DERDEN.
- Yamaha biedt geen diensten of onderhoud aan met betrekking tot de SOFTWARE VAN DERDEN.
- Yamaha kan niet door u of een andere persoon aansprakelijk worden gesteld voor schade, met inbegrip maar niet beperkt tot eventuele directe, indirecte, incidentele of gevolgschade, kosten, gederfde winsten, gegevensverlies of andere schade, voortvloeiend uit het gebruik, het oneigenlijk gebruik of het niet kunnen gebruiken van de SOFTWARE VAN DERDEN.

## 8. ALGEMEEN

Op deze Overeenkomst is het Japanse recht van toepassing en deze Overeenkomst wordt op basis van het Japanse recht geïnterpreteerd, zonder verwijzingen naar principes met betrekking tot juridische conflicten. Eventuele disputen of procedures worden voorgelegd aan de rechtbank van het district Tokyo in Japan. Indien een rechtbank met competente jurisdictie een willekeurig gedeelte van deze Overeenkomst om een willekeurige reden niet kan bekrachtigen, blijft het resterende gedeelte van deze overeenkomst volledig van kracht.

## 9. VOLLEDIGE OVEREENKOMST

Deze Overeenkomst vormt de volledige overeenkomst tussen de partijen met betrekking tot het gebruik van de SOFTWARE en eventuele meegeleverde schriftelijke materialen en vervangt alle eerdere of gelijktijdige afspraken of overeenkomsten, schriftelijk of mondeling, met betrekking tot de inhoud van deze Overeenkomst. Geen enkele aanvulling op of herziening van deze Overeenkomst is bindend, tenzij deze op schrift is gesteld en is ondertekend door een volledig geautoriseerde vertegenwoordiger van Yamaha.

# MEMO

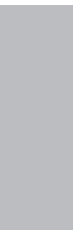



# Problemen oplossen

| Probleem   | Mogelijke oorzaak en oplossing   |
|--|--|
| Als het instrument wordt aan- of uitgezet, is er kort een ploppend geluid te horen.  | Dit is normaal en geeft aan dat het instrument elektrische stroom ontvangt.  |
| Bij gebruik van een mobiele telefoon worden er bijgeluiden geproduceerd.   | Als een mobiele telefoon in de onmiddellijke nabijheid van het instrument wordt gebruikt, kan dit storing veroorzaken. Om dit te voorkomen, kunt u of de mobiele telefoon uitschakelen of deze verder uit de buurt van het instrument gebruiken.   |
| Er is geen geluid, zelfs niet als het keyboard wordt bespeeld of als er een song of stijl wordt afgespeeld.  | Controleer of er niets op de PHONES/OUTPUT-aansluiting op het achterpaneel is aangesloten. Als er een hoofdtelefoon op deze aansluiting is aangesloten, komt er geen geluid uit de luidsprekers.   |
|  | Controleer of de lokale besturing is in- of uitgeschakeld. (Zie pagina 94.)  |
|  | Is de FILE CONTROL-display zichtbaar? Als dat het geval is, brengt het keyboard van het instrument enz. geen geluid voort. Druk op de [EXIT]-knop om naar de hoofddisplay terug te keren.  |
| De stijl of song wordt niet afgespeeld wanneer er op de [START/STOP]-knop wordt gedrukt.   | Staat External Clock op ON? Zorg dat External Clock is uitgezet (OFF). (Zie 'External Clock' op pagina 94.)  |
| De stijl klinkt niet zoals het hoort.  | Zorg dat het stijlvolume (zie pagina 81) op het juiste niveau staat.   |
|  | Is het splitpunt ingesteld op de juiste toets voor de akkoorden die u speelt? Stel het splitpunt in op de juiste toets. (zie pagina 59).   |
|  | Brandt het lampje van de [ACMP]-knop? Als dit niet het geval is, drukt u op de [ACMP]-knop zodat het lampje gaat branden.  |
| Er wordt geen ritmebegeleiding afgespeeld als u op de [START/STOP]-knop drukt nadat de stijl Baroque Air in de categorie MOVIE & SHOW is geselecteerd.                                 | Dit is geen fout. De stijl Baroque Air heeft geen ritmegedeelte, dus is er geen ritmegeluid voor deze stijl. Daarnaast heeft deze stijl geen Fill-In-gedeelte. De andere gedeelten worden afgespeeld zodra u een begeleidingsakkoord speelt.   |
| Niet alle voices lijken te klinken, of het geluid wordt soms afgekapt.   | Het instrument is polyfoon tot maximaal 32 noten. Als de dual-voice of linkervoice wordt gebruikt en er tegelijkertijd een song of stijl speelt, kunnen sommige noten/sounds worden weggelaten of worden 'gestolen' van de begeleiding of de song.   |
| De voetschakelaar (voor sustain) lijkt precies verkeerd om te werken. Indrukken van de voetschakelaar kapt het geluid bijvoorbeeld af en loslaten geeft juist sustain aan de geluiden. | De polariteit van de voetschakelaar is omgedraaid. Zorg dat het pedaal juist is aangesloten op de SUSTAIN-aansluiting vóór u het instrument aanzet.  |
| Het geluid van de voice klinkt iets anders van noot tot noot.  | Dit is normaal. De AWM-klankopwekkingsmethode gebruikt meerdere opnamen (samples) van een instrument over het hele keyboard. De voice kan dus iets anders klinken van noot tot noot.   |
| De Demo-display wordt in het Japans aangegeven en/of er staan Japanse lettertekens in de displaymededelingen.  | Zorg dat de taalinstelling in de FUNCTION-display op English is ingesteld. (Zie pagina 12.)  |
| De ACMP-aanduiding verschijnt niet wanneer op de [ACMP]-knop wordt gedrukt.  | Druk altijd eerst op de gewenste stijlcategorieknop als u een stijlfunctie gaat gebruiken.   |
| Er is geen harmoniegeluid.   | Het gedrag van de harmonie-effecten (01-26) is afhankelijk van hun type. Type 01-05 werkt wanneer het afspelen van de stijl aan staat, akkoorden worden gespeeld in het begeleidingsbereik van het keyboard en een melodie wordt gespeeld in het rechterhandbereik. Type 06-26 werkt altijd, ongeacht of het afspelen van de stijl aan staat. Voor type 06-12 moet u twee noten tegelijk spelen. |



# Berichten

| LCD-bericht                                  | Beschrijving   |
|--|--|
| Access error!                                | Geeft de fout aan bij het lezen of schrijven van/naar het medium, het USB-flashgeheugen of het interne flashgeheugen.  |
| All Memory Clearing...                       | Wordt weergegeven wanneer alle data in het flashgeheugen worden gewist. Schakel nooit de stroomtoevoer uit terwijl er data worden uitgewisseld.                              |
| Are you sure?                                | Bevestigt of Song Clear of Track Clear wordt uitgevoerd.   |
| Backup Clearing...                           | Wordt weergegeven terwijl de back-updata in het flashgeheugen worden gewist.   |
| Cancel                                       | Wordt weergegeven wanneer de verzending van Initial Send wordt geannuleerd.  |
| Can't clear TrackA.                          | Wordt weergegeven als er een fout optreedt bij het wissen van een track.   |
| Clearing...                                  | Wordt weergegeven tijdens het wissen van een song of een track van de gebruikerssongs.   |
| Com Mode                                     | Wordt weergegeven wanneer Musicsoft Downloader wordt gestart op de PC die met het keyboard is verbonden. Dit wordt niet weergegeven wanneer het instrument wordt afgespeeld. |
| Completed                                    | Geeft aan dat de opgegeven taak is voltooid (bijvoorbeeld opslaan en verzenden van data).  |
| Create Directory                             | Wordt weergegeven terwijl er een map in Musicsoft Downloader wordt aangemaakt.   |
| Data Error!                                  | Wordt weergegeven wanneer de gebruikerssong ongeldige data bevat.  |
| Delete File                                  | Wordt weergegeven terwijl er een bestand in Musicsoft Downloader wordt gekopieerd.   |
| Delete OK ?                                  | Bevestigt of het wissen wordt uitgevoerd.  |
| Delete Directory                             | Wordt weergegeven terwijl er een map in Musicsoft Downloader wordt verwijderd.   |
| Deleting...                                  | Wordt weergegeven wanneer de wisfunctie is ingeschakeld.   |
| End  | Wordt weergegeven wanneer de verzending van Initial Send is voltooid.  |
| Exit.  | Wordt weergegeven als de modus Klaar voor opname wordt afgesloten omdat er een ongeschikte stijl is geselecteerd tijdens Klaar voor stijlopname.                             |
| "File information area is not large enough." | Geeft aan dat de data niet op het medium kunnen worden opgeslagen omdat het totale aantal bestanden te groot is geworden.  |
| File is not found.                           | Geeft aan dat er geen bestand is.  |
| "File too large. Loading is impossible."     | Geeft aan dat de data niet konden worden geladen omdat de bestandsdata te groot zijn.  |
| Flash Clearing...                            | Wordt weergegeven bij het wissen van de song- of stijldata die naar het interne flashgeheugen worden verzonden.  |
| Format OK ? [EXECUTE]                        | Bevestigt of het formatteren van het medium wordt uitgevoerd.  |
| Formatting...                                | Wordt tijdens het formatteren weergegeven.   |
| Load OK ?                                    | Wordt gebruikt om te bevestigen of het laden wordt uitgevoerd.   |
| Loading...                                   | Wordt weergegeven tijdens het laden van data.  |
| Media is not inserted.                       | Wordt weergegeven wanneer men toegang probeert te krijgen tot het medium terwijl het niet aanwezig is.   |
| Media capacity is full.                      | Wordt weergegeven wanneer de data niet kunnen worden opgeslagen omdat het mediageheugen vol is.  |
| Memory Full                                  | Wordt weergegeven als het interne geheugen vol raakt tijdens de opname.  |
| "MIDI receive buffer overflow."              | Wordt weergegeven wanneer er op een bepaald moment te veel MIDI-data zijn ontvangen en de taak niet kan worden uitgevoerd.   |

| LCD-bericht  | Beschrijving   |
|--|--|
| Move File  | Wordt weergegeven terwijl er een bestand in Musicsoft Downloader wordt verplaatst.   |
| “Now Writing...<br>(Don't turn off the power now, otherwise the data may be damaged.)” | Wordt weergegeven terwijl er data naar het geheugen worden geschreven. Schakel tijdens het schrijven nooit de stroomtoevoer uit. Als u dat wel doet, is het mogelijk dat er data verloren gaan.              |
| OverCurrent  | Communicatie met het USB-apparaat is afgebroken omdat er te veel spanning op het USB-apparaat staat. Koppel het apparaat los van de USB TO DEVICE-aansluiting en schakel het instrument in.                  |
| Overwrite?   | Wordt gebruikt om te bevestigen of het overschrijven wordt uitgevoerd.   |
| Please Wait...   | Wordt weergegeven bij het uitvoeren van taken die enige tijd in beslag nemen, zoals het weergeven van muzieknotatie en songteksten, of het stoppen van een opname.   |
| Rename File  | Wordt weergegeven terwijl de bestandsnaam in Musicsoft Downloader wordt herschreven.   |
| Save OK ?  | Wordt gebruikt om te bevestigen of het opslaan wordt uitgevoerd.   |
| Saved data is not found.   | Wordt weergegeven wanneer de data die moeten worden opgeslagen, niet bestaan.  |
| Saving...  | Wordt weergegeven terwijl er data in het geheugen worden opgeslagen. Schakel tijdens het opslaan nooit de stroomtoevoer uit. Als u dat wel doet, is het mogelijk dat er data verloren gaan.                  |
| Send OK?   | Bevestigt of het verzenden van data is uitgevoerd.   |
| Sending...   | Wordt weergegeven tijdens het verzenden van data.  |
| “Since the media is in use now, this function is not available.”                       | Geeft aan dat de bestandsbesturingsfunctie op dat moment niet beschikbaar is omdat het medium wordt gebruikt.  |
| Sure ? [YES/NO]  | Wordt gebruikt om opnieuw te bevestigen of een handeling wordt uitgevoerd.   |
| “The limit of the media has been reached.”   | Geeft aan dat de data niet kunnen worden opgeslagen omdat de structuur van de map/directory te gecompliceerd is geworden.  |
| The media is not formatted.  | Geeft aan dat het aangebrachte medium niet is geformatteerd.   |
| “The media is write-protected.”  | Geeft aan dat het medium dat is aangebracht, niet kan worden beschreven omdat het daartegen beveiligd is. Zet de schrijfbeveiligingsschakelaar in de stand voor overschrijven voordat u het medium gebruikt. |
| “The song data is too large to be converted to notation.”                              | Geeft aan dat de muzieknotatie niet kan worden weergegeven omdat de songdata te groot zijn.  |
| There are too many files.  | Geeft aan dat de data niet kunnen worden opgeslagen omdat het totale aantal bestanden de capaciteit overschrijdt.  |
| “This function is not available now.”  | Geeft aan dat de opgegeven functie niet beschikbaar is omdat het instrument een andere taak uitvoert.  |
| [nnn] “file name”  | Geeft de naam aan van het bestand dat op dat moment wordt verzonden. 'nnn' geeft het ontvangstblok aan.  |

**OPMERKING**

- Niet alle berichten zijn in de tabel opgenomen, alleen de berichten die om een toelichting vragen.



# Index

|                             |            |
|-----------------------------|------------|
| + / YES-, - / NO-knop ..... | 14, 41     |
| ▶ / ■-knop .....            | 14, 28, 41 |
| ■-knop .....                | 14, 28     |
| A ⇌ B-knop .....            | 14, 73     |
| ▶▶-knop .....               | 14, 28     |
| ◀◀-knop .....               | 14, 28     |

|                            |               |
|----------------------------|---------------|
| <b>A</b>                   |               |
| A-B Repeat .....           | 73            |
| Accessoires .....          | 7             |
| ACMP-knop .....            | 14, 23        |
| Akkoord .....              | 23, 25, 61–62 |
| Akkoordvingerzetting ..... | 25, 63        |
| AUTO FILL IN-knop .....    | 55            |
| Auto Fill-in .....         | 55            |

|                                 |     |
|---------------------------------|-----|
| <b>B</b>                        |     |
| Back-up .....                   | 39  |
| Backup Clear .....              | 39  |
| Back-updata (overbrengen) ..... | 98  |
| Bank .....                      | 77  |
| Bericht (LCD) .....             | 108 |

|                         |                |
|-------------------------|----------------|
| <b>C</b>                |                |
| Categorie .....         | 17, 22, 27, 40 |
| Cd-rom .....            | 7, 99          |
| Chorus .....            | 46             |
| Chorustype .....        | 131            |
| Computer .....          | 91–92, 94, 96  |
| Contrast .....          | 12             |
| CONTRAST-regelaar ..... | 12, 15         |

|                               |        |
|-------------------------------|--------|
| <b>D</b>                      |        |
| DC IN 16V-aansluiting .....   | 10, 15 |
| Delete (File Menu) .....      | 88     |
| Demo Cancel .....             | 82     |
| DEMO-knop .....               | 14, 16 |
| Demosong .....                | 16     |
| Dempen .....                  | 74     |
| Display .....                 | 42     |
| Draaiknop .....               | 14, 41 |
| Drumkit .....                 | 21     |
| Drumkitoverzicht .....        | 120    |
| DSP .....                     | 47     |
| DSP-knop .....                | 15, 47 |
| DSP-type .....                | 132    |
| Dual Voice Chorus level ..... | 81     |
| Dual Voice Dry Level .....    | 81     |
| Dual Voice DSP Level .....    | 81     |
| Dual Voice Octave .....       | 81     |
| Dual Voice Pan .....          | 81     |
| Dual Voice Reverb Level ..... | 81     |

|                         |        |
|-------------------------|--------|
| Dual Voice Volume ..... | 81     |
| DUAL-knop .....         | 15, 18 |
| Dual-voice .....        | 18     |

|                                 |        |
|---------------------------------|--------|
| <b>E</b>                        |        |
| Effecttypeoverzicht .....       | 129    |
| Eindsectie .....                | 55     |
| ENDING/rit. I-III knoppen ..... | 14, 55 |
| EXECUTE-knop .....              | 15, 84 |
| EXIT-knop .....                 | 14, 42 |
| External Clock .....            | 94     |
| Externe song .....              | 29     |

|                             |           |
|-----------------------------|-----------|
| <b>F</b>                    |           |
| FF .....                    | 28        |
| File Control .....          | 83        |
| FILE MENU-knop .....        | 15, 83–84 |
| File Save (File Menu) ..... | 85        |
| Format (File Menu) .....    | 84        |
| FullKeyboard .....          | 63        |
| Functie-instellingen .....  | 80–82     |
| FUNCTION-display .....      | 42        |
| FUNCTION-knop .....         | 15, 80    |

|  |        |
|--|--------|
| <b>G</b>                                     |        |
| Gebruikersbestand .....                      | 85, 87 |
| Gebruikerssong .....                         | 29, 32 |
| Gebruikersstijl .....                        | 63     |
| Gedeelte voor automatische begeleiding ..... | 23     |
| Geladen song .....                           | 29     |

|                      |         |
|----------------------|---------|
| <b>H</b>             |         |
| Harmonie .....       | 44      |
| Harmonietype .....   | 44, 129 |
| Harmony Volume ..... | 82      |
| HARMONY-knop .....   | 15, 44  |
| Hoofddisplay .....   | 42      |
| Hoofdtelefoon .....  | 10      |
| Hoofdvoice .....     | 17      |

|                              |        |
|------------------------------|--------|
| <b>I</b>                     |        |
| Indeling van MIDI-data ..... | 138    |
| Initial Send .....           | 95     |
| Initial Setup .....          | 95     |
| Initialisatie .....          | 39     |
| INTRO I-III knoppen .....    | 14, 55 |

|                    |    |
|--------------------|----|
| <b>K</b>           |    |
| Keyboard Out ..... | 94 |

|                               |        |
|-------------------------------|--------|
| <b>L</b>                      |        |
| Left Voice Chorus Level ..... | 81     |
| Left Voice Dry Level .....    | 81     |
| Left Voice DSP Level .....    | 81     |
| Left Voice Octave .....       | 81     |
| Left Voice Pan .....          | 81     |
| Left Voice Reverb Level ..... | 81     |
| Left Voice Volume .....       | 81     |
| LEFT-knop .....               | 15, 19 |
| Linkergedeelte .....          | 98     |
| Linkerveoice .....            | 19     |
| Load (File Menu) .....        | 87     |
| Local .....                   | 94     |
| LYRICS-knop .....             | 14, 31 |

|                                    |            |
|------------------------------------|------------|
| <b>M</b>                           |            |
| Maat .....                         | 36         |
| Maatsoort .....                    | 50         |
| Main .....                         | 55         |
| MAIN A-D knoppen .....             | 14, 55     |
| MAIN VARIATION (stijl) .....       | 55         |
| Main Voice Chorus Level .....      | 81         |
| Main Voice Dry Level .....         | 81         |
| Main Voice DSP Level .....         | 81         |
| Main Voice Octave .....            | 81         |
| Main Voice Pan .....               | 81         |
| Main Voice Reverb level .....      | 81         |
| Main Voice Volume .....            | 81         |
| Master EQ Type .....               | 52         |
| MASTER VOLUME-regelaar .....       | 11, 14, 40 |
| MDB-knop .....                     | 15, 26     |
| MEMORY Clear .....                 | 39         |
| MEMORY-knop .....                  | 14, 77     |
| METRONOME-knop .....               | 14, 49–50  |
| Metronoom .....                    | 49         |
| Metronoomvolume .....              | 50         |
| MIDI .....                         | 94         |
| MIDI-implementatie-overzicht ..... | 136        |
| Multi Recording .....              | 34         |
| Music Database .....               | 26         |
| Muziekdatabankoverzicht .....      | 127        |
| Muziekstandaard .....              | 13         |

|                  |    |
|------------------|----|
| <b>N</b>         |    |
| Netadapter ..... | 10 |
| Notatie .....    | 30 |

|                                     |        |
|-------------------------------------|--------|
| <b>O</b>                            |        |
| Octaaf .....                        | 54     |
| ONE TOUCH SETTING 1-4 knoppen ..... | 15, 58 |
| Opnemen .....                       | 32     |

Opslaan (registratie) ..... 77  
 Opties ..... 140  
 OTS (One Touch Setting) ..... 58  
 OTS LINK-knop ..... 14, 58  
 Overbrengen ..... 96, 98

**P**

Part Assign ..... 35  
 PAUSE ..... 28  
 PC ..... 95  
 PHONES/OUTPUT-aansluiting.... 10, 15  
 Pitch Bend ..... 48  
 Pitch Bend Range ..... 81  
 PITCH BEND-wiel ..... 15, 48  
 PRESET-knop ..... 14, 27  
 Problemen oplossen  
 (installatiegids) ..... 104  
 Problemen oplossen (instrument)..... 107

**Q**

Quantize ..... 82  
 Quick Recording ..... 33

**R**

Rechtergedeelte ..... 98  
 REC-knop ..... 14, 33  
 REGIST BANK +, - knoppen ..... 14, 77  
 REGIST/PART [MIXER]-knop.... 14, 74  
 Registratiegeheugen ..... 77  
 REGISTRATION MEMORY 1-8  
 knoppen ..... 14, 77  
 Repeat (A-B Repeat) ..... 73  
 Reverb ..... 45  
 Reverbtype ..... 130  
 REW ..... 28

**S**

SCORE-knop ..... 14, 30  
 Sectie ..... 55  
 SMF (Standard MIDI File)..... 86  
 SMF Save ..... 86  
 SOFTWARELICENTIE-  
 OVEREENKOMST ..... 105  
 Song..... 27–29  
 Song Clear ..... 37  
 SONG MODE-knop ..... 14, 27  
 Song Out..... 94  
 SONG-categorieknoppen ..... 14, 27  
 Songgeheugen ..... 32, 35  
 Songteksten ..... 31  
 Songvolume..... 72  
 Specificaties ..... 140  
 Splitpunt ..... 19, 59  
 STANDBY/ON-schakelaar ..... 11, 14

START/STOP-knop..... 14, 22, 41  
 Stemmen ..... 53  
 Stijl..... 22, 55  
 Stijlbestand..... 63  
 Stijloverzicht..... 125  
 Stijlvolume..... 60  
 Stop Accompaniment..... 60  
 Style Out ..... 94  
 STYLE-categorieknoppen ..... 14, 22  
 Sustain (Panel) ..... 47  
 SUSTAIN (voetschakelaar) ..... 10  
 SUSTAIN-aansluiting..... 10, 15  
 SUSTAIN-knop ..... 15, 47  
 SYNC START-knop..... 14, 23, 56  
 SYNC STOP-knop..... 14, 57  
 Synchro Start..... 56  
 Synchro Stop..... 57

**T**

Taal ..... 12  
 Tap Start..... 51  
 TAP TEMPO-knop ..... 14, 51  
 Tel ..... 50  
 Tempo ..... 72  
 TEMPO +, - knoppen ..... 14, 49, 72  
 Touch Sensitivity ..... 51  
 TOUCH-knop ..... 15, 51  
 Track ..... 32, 74  
 Track Clear ..... 38  
 Transponeren ..... 53  
 TRANSPOSE +, - knoppen ..... 14, 53

**U**

UP- en DOWN-  
 categorieknoppen ..... 15, 41  
 UPPER OCTAVE +, - knoppen .... 15, 54  
 USB ..... 90  
 USB MIDI-stuurprogramma..... 101–102  
 USB TO DEVICE-  
 aansluiting ..... 15, 83, 90  
 USB TO HOST-aansluiting ..... 15, 90, 92  
 USB-knop ..... 14, 27  
 USB-song..... 29  
 USER (Song)-knop ..... 14, 27  
 USER (Stijl)-knop..... 63

**V**

Voetschakelaar..... 10  
 Voice ..... 17  
 VOICE-categorieknoppen ..... 15, 17  
 Voice-overzicht..... 112  
 Volume..... 40  
 Vooraf ingestelde song ..... 29

**W**

Wissen (gebruikerssong) ..... 37  
 Wissen (songtrack) ..... 38

**X**

XG ..... 6



# Lista de vozes / Elenco delle voci / Voice-

## ■ Polifonia máxima .....

Este instrumento possui uma polifonia máxima de 64 notas. Isso significa que ele pode reproduzir um número máximo de 64 notas ao mesmo tempo, independentemente das funções utilizadas. A função de acompanhamento automático utiliza uma parte das notas disponíveis; portanto, ao ser ativada, o número total de notas disponíveis para reprodução no teclado é reduzido de modo correspondente. O mesmo se aplica às funções Split Voice (Voz dividida) e Song (Música). Se a polifonia máxima for excedida, as notas anteriormente tocadas serão cortadas e as notas mais recentes terão prioridade (prioridade da última nota).

## ■ Polifonia massima .....

Lo strumento dispone di una polifonia massima di 64 note. Ciò significa che esso è in grado di suonare fino a 64 note contemporaneamente, a prescindere dalle funzioni utilizzate. L'accompagnamento automatico utilizza un certo numero delle note disponibili, pertanto, quando lo si utilizza, il numero totale di note a disposizione per l'esecuzione sulla tastiera si riduce di conseguenza. Lo stesso vale per le funzioni Split Voice (Voce Split) e Song. Se si supera la polifonia massima, le note suonate per prime verranno soppresse e verrà data la priorità a quelle più recenti (priorità all'ultima nota).

## ■ Maximale polyfonie .....

Het instrument is maximaal 64 noten polyfoon. Dit betekent dat er maximaal 64 noten tegelijk kunnen klinken, ongeacht de gebruikte functie. De automatische begeleiding gebruikt een aantal van deze beschikbare noten, dus als de automatische begeleiding wordt gebruikt, is het aantal beschikbare noten dat op het keyboard kan worden gespeeld dienovereenkomstig lager. Hetzelfde geldt voor de linkervoice en songfuncties. Als de maximale polyfonie wordt overschreden, zullen eerder gespeelde noten worden afgekapt en krijgen de meest recent gespeelde noten prioriteit (laatste-noot-prioriteit).

## ■ Polifonía máxima .....

El instrumento tiene una polifonía máxima de 32 notas. Esto significa que puede tocar un máximo de 32 notas a la vez, independientemente de las funciones que se usen. El acompañamiento automático utiliza una parte de las notas disponibles, de forma que cuando éste se utiliza el número de notas disponibles se reduce proporcionalmente. Lo mismo puede aplicarse a las funciones Split Voice (Voz de división) y Song (Canción). Si se excede la polifonía máxima, las notas tocadas con anterioridad se cortan y se da prioridad a las notas más recientes (prioridad de la última nota).

### **OBSERVAÇÃO**

- A Lista de vozes inclui números de alteração de programas MIDI para cada voz. Utilize esses números ao tocar o instrumento via MIDI a partir de um dispositivo externo.
- Os Números de programas de 001 a 128 estão diretamente relacionados aos Números de alteração de programas MIDI de 000 a 127. Ou seja, a diferença entre os Números de programas e os Números de alteração de programas corresponde a um valor de 1. Lembre-se de levar isso em consideração.
- Algumas vozes poderão ter uma sonoridade contínua ou apresentar um longo declínio depois de serem liberadas pelo pedal de prolongamento.

### **NOTA**

- L'elenco delle voci comprende i numeri di program change MIDI per ciascuna voce. Quando si suona lo strumento da un dispositivo esterno tramite l'interfaccia MIDI, utilizzare questi numeri program change.
- I numeri di programma da 001 a 128 sono in relazione diretta con i numeri program change MIDI da 000 a 127. Ciò significa che i numeri di programma e quelli program change differiscono di un'unità. Non dimenticare di tenere conto di questo aspetto.
- Quando si tiene premuto l'interruttore a pedale del sustain (foot switch), alcune voci possono suonare in modo continuo o presentare un decay lungo anche dopo il rilascio delle note.

### **OPMERKING**

- Het voice-overzicht bevat ook de MIDI-programmawijzigingsnummers voor elke voice. Gebruik deze programmawijzigingsnummers als u het instrument via MIDI vanaf een extern apparaat bespeelt.
- De programmanummers 001 t/m 128 zijn rechtstreeks gekoppeld aan de MIDI-programmawijzigingsnummers 000 t/m 127. U moet er dus rekening mee houden dat de programmanummers en programmawijzigingsnummers verschillen met een waarde van 1.
- Sommige voices kunnen continu doorklinken of hebben een lange uitstertijd als de noten al zijn losgelaten en het sustainpedaal (voetschakelaar) is ingedrukt.

### **NOTA**

- La lista de voces incluye números de cambio de programa MIDI para cada voz. Utilice estos números de cambio de programa cuando toque el instrumento a través del MIDI desde un dispositivo externo.
- Números de programa de 001 a 128 directamente relacionados con los números de cambio de programa MIDI de 000 a 127. Esto quiere decir que los números de programa y los números de cambio de programa difieren en un valor de 1, elemento que se debe tener en cuenta.
- Algunas voces podrían sonar de forma continuada o presentar una larga disminución después de soltar las notas mientras se mantiene presionado el pedal de sostenido (interrupción de pedal).



# overzicht / Lista de voces

## ● Lista de voces do painel / Elenco delle voci del pannello / Paneelvoice-overzicht / Lista de voces del panel

| Voice No.              | Voice No. (category) | Bank Select |             | MIDI Program Change# (1-128) | Voice Name         |
|------------------------|----------------------|-------------|-------------|------------------------------|--------------------|
|                        |                      | MSB (0-127) | LSB (0-127) |                              |                    |
| <b>Piano</b>           |                      |             |             |                              |                    |
| 1                      | 1                    | 0           | 113         | 1                            | Live! Grand Piano  |
| 2                      | 2                    | 0           | 112         | 2                            | Live! Bright Piano |
| 3                      | 3                    | 0           | 114         | 1                            | Live! WarmGrand    |
| 4                      | 4                    | 0           | 112         | 7                            | Harpichord         |
| 5                      | 5                    | 0           | 113         | 7                            | GrandHarpsi        |
| 6                      | 6                    | 0           | 112         | 4                            | HonkyTonk          |
| 7                      | 7                    | 0           | 112         | 3                            | MidiGrand          |
| 8                      | 8                    | 0           | 113         | 4                            | Oct.Piano1         |
| 9                      | 9                    | 0           | 114         | 4                            | Oct.Piano2         |
| 10                     | 10                   | 0           | 113         | 3                            | CP80               |
| <b>E.Piano</b>         |                      |             |             |                              |                    |
| 11                     | 1                    | 0           | 114         | 5                            | Cool! GalaxyEP     |
| 12                     | 2                    | 0           | 118         | 5                            | Cool! SuitcaseEP   |
| 13                     | 3                    | 0           | 115         | 5                            | PolarisEP          |
| 14                     | 4                    | 0           | 118         | 6                            | JazzChorus         |
| 15                     | 5                    | 0           | 113         | 6                            | HyperTines         |
| 16                     | 6                    | 0           | 119         | 5                            | Cool! E.Piano      |
| 17                     | 7                    | 0           | 120         | 5                            | PhaseEP            |
| 18                     | 8                    | 0           | 116         | 6                            | NewTines           |
| 19                     | 9                    | 0           | 112         | 5                            | FunkEP             |
| 20                     | 10                   | 0           | 112         | 6                            | DX Modern          |
| 21                     | 11                   | 0           | 116         | 5                            | VintageEP          |
| 22                     | 12                   | 0           | 114         | 6                            | VenusEP            |
| 23                     | 13                   | 0           | 115         | 6                            | ModernEP           |
| 24                     | 14                   | 0           | 113         | 5                            | TremoloEP          |
| 25                     | 15                   | 0           | 117         | 6                            | SuperDX            |
| 26                     | 16                   | 0           | 117         | 5                            | StageEP            |
| 27                     | 17                   | 0           | 112         | 8                            | Clavi              |
| 28                     | 18                   | 0           | 113         | 8                            | WahClavi           |
| <b>Strings</b>         |                      |             |             |                              |                    |
| 29                     | 1                    | 0           | 117         | 50                           | Live! Strings      |
| 30                     | 2                    | 0           | 116         | 50                           | Live! Orchestra    |
| 31                     | 3                    | 0           | 122         | 50                           | Allegro Strings    |
| 32                     | 4                    | 0           | 114         | 49                           | Symphon.Str        |
| 33                     | 5                    | 0           | 113         | 41                           | Sweet! Violin      |
| 34                     | 6                    | 0           | 112         | 49                           | Strings            |
| 35                     | 7                    | 0           | 113         | 49                           | OrchStrings        |
| 36                     | 8                    | 0           | 112         | 52                           | AnalogStrs         |
| 37                     | 9                    | 0           | 112         | 50                           | ChamberStrs        |
| 38                     | 10                   | 0           | 116         | 49                           | BowStrings         |
| 39                     | 11                   | 0           | 113         | 50                           | SlowStrings        |
| 40                     | 12                   | 0           | 112         | 45                           | TremoloStrs        |
| 41                     | 13                   | 0           | 115         | 50                           | MarcatoStrs        |
| 42                     | 14                   | 0           | 112         | 51                           | SynStrings1        |
| 43                     | 15                   | 0           | 112         | 46                           | PizzStrings        |
| 44                     | 16                   | 0           | 125         | 49                           | Watariyat          |
| 45                     | 17                   | 0           | 112         | 42                           | Viola              |
| 46                     | 18                   | 0           | 112         | 43                           | Cello              |
| 47                     | 19                   | 0           | 112         | 44                           | Contrabass         |
| 48                     | 20                   | 0           | 113         | 111                          | Er Hu              |
| 49                     | 21                   | 0           | 112         | 47                           | Harp               |
| 50                     | 22                   | 0           | 113         | 47                           | Hackbrett          |
| 51                     | 23                   | 0           | 113         | 108                          | Kanoun             |
| 52                     | 24                   | 0           | 112         | 111                          | Fiddle             |
| 53                     | 25                   | 0           | 112         | 106                          | Banjo              |
| 54                     | 26                   | 0           | 112         | 108                          | Koto               |
| 55                     | 27                   | 0           | 112         | 107                          | Shamisen           |
| 56                     | 28                   | 0           | 113         | 106                          | Oud                |
| 57                     | 29                   | 0           | 112         | 105                          | Sitar1             |
| 58                     | 30                   | 0           | 113         | 105                          | Sitar2             |
| 59                     | 31                   | 0           | 119         | 106                          | Pi Pa              |
| 60                     | 32                   | 0           | 112         | 41                           | SoloViolin         |
| 61                     | 33                   | 0           | 112         | 56                           | Orch.Hit           |
| <b>Guitar&amp;Bass</b> |                      |             |             |                              |                    |
| 62                     | 1                    | 0           | 116         | 25                           | Dynamic Nylon      |
| 63                     | 2                    | 0           | 117         | 26                           | Live! SteelGuitar  |

| Voice No.                 | Voice No. (category) | Bank Select |             | MIDI Program Change# (1-128) | Voice Name         |
|---------------------------|----------------------|-------------|-------------|------------------------------|--------------------|
|                           |                      | MSB (0-127) | LSB (0-127) |                              |                    |
| 64                        | 3                    | 0           | 115         | 27                           | Cool! JazzGuitar   |
| 65                        | 4                    | 0           | 114         | 29                           | Cool! Elec.Gtr     |
| 66                        | 5                    | 0           | 114         | 26                           | Sweet! Mandolin    |
| 67                        | 6                    | 0           | 118         | 26                           | Live! SlideSteel   |
| 68                        | 7                    | 0           | 117         | 29                           | Cool! SlideClean   |
| 69                        | 8                    | 0           | 125         | 28                           | Cool! VintageLead  |
| 70                        | 9                    | 0           | 113         | 26                           | Live! 12StringGtr  |
| 71                        | 10                   | 0           | 115         | 31                           | Cool! PowerLead    |
| 72                        | 11                   | 0           | 116         | 26                           | Live! DynamicSteel |
| 73                        | 12                   | 0           | 117         | 30                           | Cool! BluesGuitar  |
| 74                        | 13                   | 0           | 112         | 28                           | Cool! CleanGuitar  |
| 75                        | 14                   | 0           | 115         | 25                           | Classic Guitar     |
| 76                        | 15                   | 0           | 115         | 28                           | PedalSteel         |
| 77                        | 16                   | 0           | 116         | 30                           | RockGuitar         |
| 78                        | 17                   | 0           | 126         | 28                           | VintageStrum       |
| 79                        | 18                   | 0           | 117         | 31                           | PowerChord         |
| 80                        | 19                   | 0           | 117         | 28                           | 60'sClean          |
| 81                        | 20                   | 0           | 119         | 27                           | SmoothLead         |
| 82                        | 21                   | 0           | 115         | 30                           | VintageAmp         |
| 83                        | 22                   | 0           | 113         | 31                           | CrunchGtr          |
| 84                        | 23                   | 0           | 115         | 26                           | CampfireGtr        |
| 85                        | 24                   | 0           | 118         | 28                           | SolidGuitar        |
| 86                        | 25                   | 0           | 123         | 28                           | VintageOpen        |
| 87                        | 26                   | 0           | 115         | 29                           | VintageMute        |
| 88                        | 27                   | 0           | 114         | 30                           | LeadGuitar         |
| 89                        | 28                   | 0           | 124         | 28                           | ChorusGtr          |
| 90                        | 29                   | 0           | 120         | 28                           | VintageTrem        |
| 91                        | 30                   | 0           | 113         | 27                           | OctaveGtr          |
| 92                        | 31                   | 0           | 114         | 28                           | DeepChorus         |
| 93                        | 32                   | 0           | 113         | 28                           | TremoloGtr         |
| 94                        | 33                   | 0           | 114         | 31                           | HeavyStack         |
| 95                        | 34                   | 0           | 122         | 28                           | WahGuitar          |
| 96                        | 35                   | 0           | 112         | 31                           | Distortion         |
| 97                        | 36                   | 0           | 119         | 28                           | Elec.12Str         |
| 98                        | 37                   | 0           | 113         | 30                           | FeedbackGtr        |
| 99                        | 38                   | 0           | 112         | 29                           | MutedGuitar        |
| 100                       | 39                   | 0           | 113         | 29                           | FunkGuitar         |
| 101                       | 40                   | 0           | 116         | 31                           | VoodooLead         |
| 102                       | 41                   | 0           | 112         | 26                           | FolkGuitar         |
| 103                       | 42                   | 0           | 112         | 30                           | Overdrive          |
| 104                       | 43                   | 0           | 114         | 34                           | Cool! ElectricBass |
| 105                       | 44                   | 0           | 112         | 33                           | Aco.Bass           |
| 106                       | 45                   | 0           | 112         | 35                           | PickBass           |
| 107                       | 46                   | 0           | 112         | 36                           | Cool! Fretless     |
| 108                       | 47                   | 0           | 112         | 37                           | SlapBass           |
| 109                       | 48                   | 0           | 114         | 40                           | SubBass            |
| 110                       | 49                   | 0           | 114         | 39                           | HardBass           |
| 111                       | 50                   | 0           | 112         | 39                           | ResoBass           |
| 112                       | 51                   | 0           | 113         | 36                           | SuperFretless      |
| 113                       | 52                   | 0           | 113         | 37                           | FusionBass         |
| 114                       | 53                   | 0           | 114         | 33                           | Bass&Cymbal        |
| 115                       | 54                   | 0           | 112         | 40                           | AnalogBass         |
| 116                       | 55                   | 0           | 116         | 40                           | DrySynBass         |
| 117                       | 56                   | 0           | 115         | 40                           | 80'sSynBass        |
| 118                       | 57                   | 0           | 113         | 39                           | HiQBass            |
| 119                       | 58                   | 0           | 112         | 38                           | FunkBass           |
| 120                       | 59                   | 0           | 115         | 39                           | ClickBass          |
| 121                       | 60                   | 0           | 112         | 34                           | MellowFinger       |
| <b>Saxophone</b>          |                      |             |             |                              |                    |
| 122                       | 1                    | 0           | 117         | 67                           | Sweet! TenorSax    |
| 123                       | 2                    | 0           | 114         | 66                           | Sweet! AltoSax     |
| 124                       | 3                    | 0           | 113         | 65                           | Sweet! SopranoSax  |
| 125                       | 4                    | 0           | 118         | 67                           | GrowlSax           |
| 126                       | 5                    | 0           | 112         | 68                           | BaritoneSax        |
| 127                       | 6                    | 0           | 112         | 65                           | SopranoSax         |
| 128                       | 7                    | 0           | 112         | 67                           | TenorSax           |
| 129                       | 8                    | 0           | 112         | 66                           | AltoSax            |
| 130                       | 9                    | 0           | 113         | 67                           | WoodwindEns        |
| <b>Flute&amp;Woodwind</b> |                      |             |             |                              |                    |
| 131                       | 1                    | 0           | 114         | 74                           | Sweet! Flute       |
| 132                       | 2                    | 0           | 114         | 72                           | Sweet! Clarinet    |

| Voice No.      | Voice No. (category) | Bank Select |             | MIDI Program Change# (1-128) | Voice Name         |
|----------------|----------------------|-------------|-------------|------------------------------|--------------------|
|                |                      | MSB (0-127) | LSB (0-127) |                              |                    |
| 133            | 3                    | 0           | 113         | 76                           | Sweet! PanFlute    |
| 134            | 4                    | 0           | 112         | 70                           | EnglishHorn        |
| 135            | 5                    | 0           | 112         | 71                           | Bassoon            |
| 136            | 6                    | 0           | 115         | 74                           | Sweet! Class.Flute |
| 137            | 7                    | 0           | 112         | 73                           | Piccolo            |
| 138            | 8                    | 0           | 112         | 72                           | Clarinet           |
| 139            | 9                    | 0           | 112         | 69                           | Oboe               |
| 140            | 10                   | 0           | 112         | 74                           | Flute              |
| 141            | 11                   | 0           | 113         | 74                           | PanFlute           |
| 142            | 12                   | 0           | 112         | 79                           | Whistle            |
| 143            | 13                   | 0           | 112         | 76                           | EthnicFlute        |
| 144            | 14                   | 0           | 112         | 78                           | Shakuhachi         |
| 145            | 15                   | 0           | 112         | 75                           | Recorder           |
| 146            | 16                   | 0           | 112         | 80                           | Ocarina            |
| 147            | 17                   | 0           | 112         | 110                          | Bagpipe            |
| 148            | 18                   | 0           | 114         | 78                           | Nay                |
| 149            | 19                   | 0           | 118         | 74                           | Di Zi              |
| 150            | 20                   | 0           | 116         | 110                          | Sheng              |
| <b>Organ</b>   |                      |             |             |                              |                    |
| 151            | 1                    | 0           | 118         | 19                           | Cool! Organ        |
| 152            | 2                    | 0           | 117         | 17                           | Cool! JazzOrgan    |
| 153            | 3                    | 0           | 117         | 19                           | Cool! RotorOrgan   |
| 154            | 4                    | 0           | 115         | 19                           | Cool! FullRocker   |
| 155            | 5                    | 0           | 118         | 17                           | StadiumOrg         |
| 156            | 6                    | 0           | 116         | 19                           | RotaryDrive        |
| 157            | 7                    | 0           | 112         | 19                           | RockOrgan1         |
| 158            | 8                    | 0           | 113         | 18                           | DanceOrgan         |
| 159            | 9                    | 0           | 112         | 17                           | JazzOrgan1         |
| 160            | 10                   | 0           | 114         | 19                           | PurpleOrg          |
| 161            | 11                   | 0           | 118         | 18                           | Elec.Organ         |
| 162            | 12                   | 0           | 115         | 17                           | DrawbarOrg         |
| 163            | 13                   | 0           | 113         | 17                           | JazzOrgan2         |
| 164            | 14                   | 0           | 113         | 19                           | RockOrgan2         |
| 165            | 15                   | 0           | 112         | 18                           | ClickOrgan         |
| 166            | 16                   | 0           | 119         | 17                           | GospelOrg          |
| 167            | 17                   | 0           | 115         | 18                           | MellowDraw         |
| 168            | 18                   | 0           | 116         | 17                           | BrightDraw         |
| 169            | 19                   | 0           | 116         | 18                           | 60'sOrgan          |
| 170            | 20                   | 0           | 120         | 17                           | JazzOrgan3         |
| 171            | 21                   | 0           | 114         | 17                           | Tibia 16+4         |
| 172            | 22                   | 0           | 114         | 18                           | Tibia Full         |
| 173            | 23                   | 0           | 113         | 20                           | ChapelOrgn1        |
| 174            | 24                   | 0           | 114         | 20                           | ChapelOrgn2        |
| 175            | 25                   | 0           | 115         | 20                           | ChapelOrgn3        |
| 176            | 26                   | 0           | 112         | 20                           | PipeOrgan          |
| 177            | 27                   | 0           | 112         | 21                           | ReedOrgan          |
| 178            | 28                   | 0           | 114         | 21                           | Harmonium1         |
| 179            | 29                   | 0           | 115         | 21                           | Harmonium2         |
| <b>Trumpet</b> |                      |             |             |                              |                    |
| 180            | 1                    | 0           | 115         | 57                           | Sweet! Trumpet     |
| 181            | 2                    | 0           | 117         | 58                           | Sweet! Trombone    |
| 182            | 3                    | 0           | 116         | 57                           | JazzTrumpet        |
| 183            | 4                    | 0           | 112         | 57                           | SoloTrumpet        |
| 184            | 5                    | 0           | 113         | 57                           | FlugelHorn         |
| 185            | 6                    | 0           | 116         | 58                           | Trombone           |
| 186            | 7                    | 0           | 115         | 58                           | SoftTromb          |
| 187            | 8                    | 0           | 112         | 58                           | SoloTromb          |
| 188            | 9                    | 0           | 114         | 58                           | MellowTromb        |
| 189            | 10                   | 0           | 112         | 60                           | MutedTrump         |
| 190            | 11                   | 0           | 113         | 59                           | BaritonHorn        |
| 191            | 12                   | 0           | 114         | 59                           | BaritonHit         |
| 192            | 13                   | 0           | 112         | 59                           | Tuba               |
| 193            | 14                   | 0           | 113         | 34                           | AlpBass            |
| <b>Brass</b>   |                      |             |             |                              |                    |
| 194            | 1                    | 0           | 117         | 63                           | Live! PopBrass     |
| 195            | 2                    | 0           | 118         | 63                           | Live! HyperBrass   |
| 196            | 3                    | 0           | 116         | 63                           | Live! OctaveBrass  |
| 197            | 4                    | 0           | 112         | 61                           | Live! FrenchHorns  |
| 198            | 5                    | 0           | 115         | 67                           | BrassCombo         |
| 199            | 6                    | 0           | 112         | 62                           | BrassSection       |
| 200            | 7                    | 0           | 125         | 62                           | Sforzando          |

| Voice No.            | Voice No. (category) | Bank Select |             | MIDI Program Change# (1-128) | Voice Name  |
|----------------------|----------------------|-------------|-------------|------------------------------|-------------|
|                      |                      | MSB (0-127) | LSB (0-127) |                              |             |
| 201                  | 8                    | 0           | 121         | 62                           | BigBrass    |
| 202                  | 9                    | 0           | 113         | 60                           | BallroomBrs |
| 203                  | 10                   | 0           | 120         | 62                           | BrightBrass |
| 204                  | 11                   | 0           | 116         | 62                           | MellowBrass |
| 205                  | 12                   | 0           | 113         | 63                           | 80'sBrass   |
| 206                  | 13                   | 0           | 123         | 62                           | SoftBrass   |
| 207                  | 14                   | 0           | 114         | 62                           | FullHorns   |
| 208                  | 15                   | 0           | 118         | 58                           | SmoothTromb |
| 209                  | 16                   | 0           | 115         | 62                           | HighBrass   |
| 210                  | 17                   | 0           | 113         | 64                           | OberBrass   |
| 211                  | 18                   | 0           | 122         | 62                           | TrumpetEns  |
| 212                  | 19                   | 0           | 119         | 62                           | MellowHorns |
| 213                  | 20                   | 0           | 113         | 62                           | BigBandBrs  |
| 214                  | 21                   | 0           | 118         | 62                           | PopBrass    |
| 215                  | 22                   | 0           | 112         | 64                           | AnalogBrs   |
| 216                  | 23                   | 0           | 113         | 58                           | Trb.Section |
| 217                  | 24                   | 0           | 117         | 62                           | SmallBrass  |
| 218                  | 25                   | 0           | 114         | 64                           | SoftAnalog  |
| 219                  | 26                   | 0           | 115         | 63                           | FunkyAnalog |
| 220                  | 27                   | 0           | 114         | 63                           | TechnoBrass |
| 221                  | 28                   | 0           | 112         | 63                           | SynthBrass  |
| <b>Choir</b>         |                      |             |             |                              |             |
| 222                  | 1                    | 0           | 112         | 55                           | AirChoir    |
| 223                  | 2                    | 0           | 113         | 54                           | GothicVox   |
| 224                  | 3                    | 0           | 118         | 89                           | SweetHeaven |
| 225                  | 4                    | 0           | 121         | 89                           | DreamHeaven |
| 226                  | 5                    | 0           | 112         | 53                           | Choir       |
| 227                  | 6                    | 0           | 112         | 54                           | VoxHumana   |
| <b>Pad</b>           |                      |             |             |                              |             |
| 228                  | 1                    | 0           | 113         | 95                           | Insomnia    |
| 229                  | 2                    | 0           | 115         | 90                           | NeoWarmPad  |
| 230                  | 3                    | 0           | 113         | 100                          | CyberPad    |
| 231                  | 4                    | 0           | 112         | 96                           | Wave2001    |
| 232                  | 5                    | 0           | 112         | 100                          | Atmosphere  |
| 233                  | 6                    | 0           | 112         | 92                           | XenonPad    |
| 234                  | 7                    | 0           | 112         | 95                           | Equinox     |
| 235                  | 8                    | 0           | 112         | 89                           | Fantasia    |
| 236                  | 9                    | 0           | 112         | 93                           | DX Pad      |
| 237                  | 10                   | 0           | 113         | 89                           | Symbiont    |
| 238                  | 11                   | 0           | 114         | 89                           | Stargate    |
| 239                  | 12                   | 0           | 112         | 90                           | Area51      |
| 240                  | 13                   | 0           | 113         | 90                           | DarkMoon    |
| 241                  | 14                   | 0           | 115         | 95                           | Ionosphere  |
| 242                  | 15                   | 0           | 115         | 89                           | GoldenAge   |
| 243                  | 16                   | 0           | 114         | 95                           | Solaris     |
| 244                  | 17                   | 0           | 117         | 89                           | Millennium  |
| 245                  | 18                   | 0           | 114         | 90                           | Dunes       |
| <b>Synth.&amp;FX</b> |                      |             |             |                              |             |
| 246                  | 1                    | 0           | 122         | 82                           | Oxygen      |
| 247                  | 2                    | 0           | 123         | 82                           | Matrix      |
| 248                  | 3                    | 0           | 120         | 82                           | WireLead    |
| 249                  | 4                    | 0           | 113         | 81                           | HipLead     |
| 250                  | 5                    | 0           | 117         | 81                           | HopLead     |
| 251                  | 6                    | 0           | 116         | 82                           | FireWire    |
| 252                  | 7                    | 0           | 115         | 82                           | Analogon    |
| 253                  | 8                    | 0           | 114         | 82                           | Blaster     |
| 254                  | 9                    | 0           | 115         | 85                           | Skyline     |
| 255                  | 10                   | 0           | 112         | 81                           | SquareLead  |
| 256                  | 11                   | 0           | 112         | 82                           | Saw.Lead    |
| 257                  | 12                   | 0           | 118         | 81                           | TinyLead    |
| 258                  | 13                   | 0           | 121         | 82                           | FunkyLead   |
| 259                  | 14                   | 0           | 114         | 85                           | Paraglide   |
| 260                  | 15                   | 0           | 112         | 85                           | Portatone   |
| 261                  | 16                   | 0           | 113         | 82                           | BigLead     |
| 262                  | 17                   | 0           | 117         | 82                           | Warp        |
| 263                  | 18                   | 0           | 119         | 82                           | Fargo       |
| 264                  | 19                   | 0           | 113         | 85                           | Adrenaline  |
| 265                  | 20                   | 0           | 112         | 99                           | Stardust    |
| 266                  | 21                   | 0           | 112         | 84                           | AeroLead    |
| 267                  | 22                   | 0           | 114         | 81                           | MiniLead    |
| 268                  | 23                   | 0           | 113         | 88                           | Impact      |

| Voice No.                      | Voice No. (category) | Bank Select |             | MIDI Program Change# (1-128) | Voice Name    |
|--------------------------------|----------------------|-------------|-------------|------------------------------|---------------|
|                                |                      | MSB (0-127) | LSB (0-127) |                              |               |
| 269                            | 24                   | 0           | 113         | 99                           | SunBell       |
| 270                            | 25                   | 0           | 112         | 88                           | UnderHeim     |
| 271                            | 26                   | 0           | 116         | 81                           | HiBias        |
| 272                            | 27                   | 0           | 115         | 81                           | Vinylead      |
| 273                            | 28                   | 126         | 0           | 1                            | SFXKit1       |
| 274                            | 29                   | 126         | 0           | 2                            | SFXKit2       |
| 275                            | 30                   | 126         | 0           | 112                          | AnimalKit     |
| <b>Accordion&amp;Harmonica</b> |                      |             |             |                              |               |
| 276                            | 1                    | 0           | 112         | 22                           | Musette       |
| 277                            | 2                    | 0           | 117         | 22                           | Steirisch     |
| 278                            | 3                    | 0           | 113         | 22                           | TuttiAccrd    |
| 279                            | 4                    | 0           | 115         | 22                           | SmallAccrd    |
| 280                            | 5                    | 0           | 116         | 22                           | Accordion     |
| 281                            | 6                    | 0           | 112         | 24                           | BallroomAcc   |
| 282                            | 7                    | 0           | 113         | 24                           | Bandoneon     |
| 283                            | 8                    | 0           | 114         | 22                           | SoftAccrd     |
| 284                            | 9                    | 0           | 113         | 23                           | ModernHarp    |
| 285                            | 10                   | 0           | 114         | 23                           | BluesHarp     |
| <b>Percussion</b>              |                      |             |             |                              |               |
| 286                            | 1                    | 0           | 112         | 12                           | Vibraphone    |
| 287                            | 2                    | 0           | 113         | 12                           | JazzVibes     |
| 288                            | 3                    | 0           | 112         | 13                           | Marimba       |
| 289                            | 4                    | 0           | 112         | 14                           | Xylophone     |
| 290                            | 5                    | 0           | 112         | 115                          | SteelDrums    |
| 291                            | 6                    | 0           | 112         | 9                            | Celesta       |
| 292                            | 7                    | 0           | 112         | 10                           | Glocken       |
| 293                            | 8                    | 0           | 112         | 11                           | MusicBox      |
| 294                            | 9                    | 0           | 112         | 15                           | TubularBell   |
| 295                            | 10                   | 0           | 112         | 109                          | Kalimba       |
| 296                            | 11                   | 0           | 112         | 16                           | Dulcimer      |
| 297                            | 12                   | 0           | 112         | 48                           | Timpani       |
| <b>Drum Kit</b>                |                      |             |             |                              |               |
| 298                            | 1                    | 127         | 0           | 1                            | StandardKit1  |
| 299                            | 2                    | 127         | 0           | 2                            | StandardKit2  |
| 300                            | 3                    | 127         | 0           | 5                            | HitKit        |
| 301                            | 4                    | 127         | 0           | 33                           | JazzKit       |
| 302                            | 5                    | 127         | 0           | 41                           | BrushKit      |
| 303                            | 6                    | 127         | 0           | 9                            | RoomKit       |
| 304                            | 7                    | 127         | 0           | 17                           | RockKit       |
| 305                            | 8                    | 127         | 0           | 25                           | ElectroKit    |
| 306                            | 9                    | 127         | 0           | 26                           | AnalogKit     |
| 307                            | 10                   | 127         | 0           | 28                           | DanceKit      |
| 308                            | 11                   | 127         | 0           | 49                           | SymphonyKit   |
| 309                            | 12                   | 126         | 0           | 41                           | CubanKit      |
| 310                            | 13                   | 126         | 0           | 44                           | PopLatinKit   |
| 311                            | 14                   | 126         | 0           | 36                           | ArabicKit     |
| 312                            | 15                   | 126         | 0           | 37                           | ArabicKit 2   |
| 313                            | 16                   | 126         | 0           | 65                           | ArabicMixKit  |
| 314                            | 17                   | 126         | 0           | 115                          | IndianKit     |
| 315                            | 18                   | 126         | 0           | 125                          | ChineseKit    |
| 316                            | 19                   | 127         | 0           | 128                          | ChineseMixKit |

● Lista de voces GM e XG / Elenco delle voci GM&XG / GM en XG voice-overzicht / Lista de sonidos GM&XG

| Voice No. | Voice No. (category) | Bank Select |             | MIDI Program Change# (1-128) | Voice Name   |
|-----------|----------------------|-------------|-------------|------------------------------|--------------|
|           |                      | MSB (0-127) | LSB (0-127) |                              |              |
| 317       | 1                    | 0           | 0           | 1                            | GrandPiano   |
| 318       | 2                    | 0           | 1           | 1                            | GrndPianoKSP |
| 319       | 3                    | 0           | 18          | 1                            | MellowGrPno  |
| 320       | 4                    | 0           | 40          | 1                            | PianoStrings |
| 321       | 5                    | 0           | 41          | 1                            | Dream        |
| 322       | 6                    | 0           | 0           | 2                            | BrightPiano  |
| 323       | 7                    | 0           | 1           | 2                            | BritePnoKSP  |
| 324       | 8                    | 0           | 0           | 3                            | ElecGrandPno |
| 325       | 9                    | 0           | 1           | 3                            | ElecGrPnoKSP |
| 326       | 10                   | 0           | 32          | 3                            | DetunedCP80  |
| 327       | 11                   | 0           | 40          | 3                            | LayeredCP1   |
| 328       | 12                   | 0           | 41          | 3                            | LayeredCP2   |
| 329       | 13                   | 0           | 0           | 4                            | Honkytonk    |
| 330       | 14                   | 0           | 1           | 4                            | HonkytonkKSP |
| 331       | 15                   | 0           | 0           | 5                            | EI.Piano1    |
| 332       | 16                   | 0           | 1           | 5                            | EI.Piano1KSP |
| 333       | 17                   | 0           | 18          | 5                            | MellowEP1    |
| 334       | 18                   | 0           | 32          | 5                            | ChorusEP1    |
| 335       | 19                   | 0           | 40          | 5                            | HardEI.Piano |
| 336       | 20                   | 0           | 45          | 5                            | VXfadeEI.P1  |
| 337       | 21                   | 0           | 64          | 5                            | 60sEI.Piano1 |
| 338       | 22                   | 0           | 0           | 6                            | EI.Piano2    |
| 339       | 23                   | 0           | 1           | 6                            | EI.Piano2KSP |
| 340       | 24                   | 0           | 32          | 6                            | ChorusEP2    |
| 341       | 25                   | 0           | 33          | 6                            | DXEPHard     |
| 342       | 26                   | 0           | 34          | 6                            | DXLegend     |
| 343       | 27                   | 0           | 40          | 6                            | DXPhaseEP    |
| 344       | 28                   | 0           | 41          | 6                            | DX+AnalogEP  |
| 345       | 29                   | 0           | 42          | 6                            | DXKotoEP     |
| 346       | 30                   | 0           | 45          | 6                            | VXfadeEI.P2  |
| 347       | 31                   | 0           | 0           | 7                            | Harpsichord  |
| 348       | 32                   | 0           | 1           | 7                            | Harpsi.KSP   |
| 349       | 33                   | 0           | 25          | 7                            | Harpsichord2 |
| 350       | 34                   | 0           | 35          | 7                            | Harpsichord3 |
| 351       | 35                   | 0           | 0           | 8                            | Clavi.       |
| 352       | 36                   | 0           | 1           | 8                            | Clavi.KSP    |
| 353       | 37                   | 0           | 27          | 8                            | Clavi.Wah    |
| 354       | 38                   | 0           | 64          | 8                            | PulseClavi.  |
| 355       | 39                   | 0           | 65          | 8                            | PierceClavi. |
| 356       | 40                   | 0           | 0           | 9                            | Celesta      |
| 357       | 41                   | 0           | 0           | 10                           | Glockenspiel |
| 358       | 42                   | 0           | 0           | 11                           | MusicBox     |
| 359       | 43                   | 0           | 64          | 11                           | Orgel        |
| 360       | 44                   | 0           | 0           | 12                           | Vibraphone   |
| 361       | 45                   | 0           | 1           | 12                           | VibesKSP     |
| 362       | 46                   | 0           | 45          | 12                           | HardVibes    |
| 363       | 47                   | 0           | 0           | 13                           | Marimba      |
| 364       | 48                   | 0           | 1           | 13                           | MarimbaKSP   |
| 365       | 49                   | 0           | 64          | 13                           | SineMarimba  |
| 366       | 50                   | 0           | 97          | 13                           | Balimba      |
| 367       | 51                   | 0           | 98          | 13                           | LogDrums     |
| 368       | 52                   | 0           | 0           | 14                           | Xylophone    |
| 369       | 53                   | 0           | 0           | 15                           | TubularBells |
| 370       | 54                   | 0           | 96          | 15                           | ChurchBells  |
| 371       | 55                   | 0           | 97          | 15                           | Carillon     |
| 372       | 56                   | 0           | 0           | 16                           | Dulcimer     |
| 373       | 57                   | 0           | 35          | 16                           | Dulcimer2    |
| 374       | 58                   | 0           | 96          | 16                           | Cimbalom     |
| 375       | 59                   | 0           | 97          | 16                           | Santur       |
| 376       | 60                   | 0           | 0           | 17                           | DrawbarOrgan |
| 377       | 61                   | 0           | 32          | 17                           | DetDrawOrgan |
| 378       | 62                   | 0           | 33          | 17                           | 60sDrawOrg1  |
| 379       | 63                   | 0           | 34          | 17                           | 60sDrawOrg2  |
| 380       | 64                   | 0           | 35          | 17                           | 70sDrawOrg1  |
| 381       | 65                   | 0           | 36          | 17                           | DrawbarOrg2  |
| 382       | 66                   | 0           | 37          | 17                           | 60sDrawOrg3  |

| Voice No. | Voice No. (category) | Bank Select |             | MIDI Program Change# (1-128) | Voice Name   |
|-----------|----------------------|-------------|-------------|------------------------------|--------------|
|           |                      | MSB (0-127) | LSB (0-127) |                              |              |
| 383       | 67                   | 0           | 38          | 17                           | EvenBarOrg   |
| 384       | 68                   | 0           | 40          | 17                           | 16+2'2_3Org  |
| 385       | 69                   | 0           | 64          | 17                           | OrganBass    |
| 386       | 70                   | 0           | 65          | 17                           | 70sDrawOrg2  |
| 387       | 71                   | 0           | 66          | 17                           | CheezyOrgan  |
| 388       | 72                   | 0           | 67          | 17                           | DrawbarOrg3  |
| 389       | 73                   | 0           | 0           | 18                           | Perc.Organ   |
| 390       | 74                   | 0           | 24          | 18                           | 70sPercOrg1  |
| 391       | 75                   | 0           | 32          | 18                           | DetPercOrgan |
| 392       | 76                   | 0           | 33          | 18                           | LightOrgan   |
| 393       | 77                   | 0           | 37          | 18                           | Perc.Organ2  |
| 394       | 78                   | 0           | 0           | 19                           | RockOrgan    |
| 395       | 79                   | 0           | 64          | 19                           | RotaryOrgan  |
| 396       | 80                   | 0           | 65          | 19                           | SlowRotary   |
| 397       | 81                   | 0           | 66          | 19                           | FastRotary   |
| 398       | 82                   | 0           | 0           | 20                           | ChurchOrgan  |
| 399       | 83                   | 0           | 32          | 20                           | ChurchOrgan3 |
| 400       | 84                   | 0           | 35          | 20                           | ChurchOrgan2 |
| 401       | 85                   | 0           | 40          | 20                           | NotreDame    |
| 402       | 86                   | 0           | 64          | 20                           | OrganFlute   |
| 403       | 87                   | 0           | 65          | 20                           | Trem.OrganFl |
| 404       | 88                   | 0           | 0           | 21                           | ReedOrgan    |
| 405       | 89                   | 0           | 40          | 21                           | PuffOrgan    |
| 406       | 90                   | 0           | 0           | 22                           | Accordion    |
| 407       | 91                   | 0           | 32          | 22                           | AccordIt     |
| 408       | 92                   | 0           | 0           | 23                           | Harmonica    |
| 409       | 93                   | 0           | 32          | 23                           | Harmonica2   |
| 410       | 94                   | 0           | 0           | 24                           | TangoAccord  |
| 411       | 95                   | 0           | 64          | 24                           | TangoAccord2 |
| 412       | 96                   | 0           | 0           | 25                           | NylonGuitar  |
| 413       | 97                   | 0           | 16          | 25                           | NylonGuitar2 |
| 414       | 98                   | 0           | 25          | 25                           | NylonGuitar3 |
| 415       | 99                   | 0           | 43          | 25                           | VelGtrHarmo  |
| 416       | 100                  | 0           | 96          | 25                           | Ukulele      |
| 417       | 101                  | 0           | 0           | 26                           | SteelGuitar  |
| 418       | 102                  | 0           | 16          | 26                           | SteelGuitar2 |
| 419       | 103                  | 0           | 35          | 26                           | 12StrGuitar  |
| 420       | 104                  | 0           | 40          | 26                           | Nylon&Steel  |
| 421       | 105                  | 0           | 41          | 26                           | Steel&Body   |
| 422       | 106                  | 0           | 96          | 26                           | Mandolin     |
| 423       | 107                  | 0           | 0           | 27                           | JazzGuitar   |
| 424       | 108                  | 0           | 18          | 27                           | MellowGuitar |
| 425       | 109                  | 0           | 32          | 27                           | JazzAmp      |
| 426       | 110                  | 0           | 0           | 28                           | CleanGuitar  |
| 427       | 111                  | 0           | 32          | 28                           | ChorusGuitar |
| 428       | 112                  | 0           | 0           | 29                           | MutedGuitar  |
| 429       | 113                  | 0           | 40          | 29                           | FunkGuitar1  |
| 430       | 114                  | 0           | 41          | 29                           | MuteSteelGtr |
| 431       | 115                  | 0           | 43          | 29                           | FunkGuitar2  |
| 432       | 116                  | 0           | 45          | 29                           | JazzMan      |
| 433       | 117                  | 0           | 0           | 30                           | Overdriven   |
| 434       | 118                  | 0           | 43          | 30                           | GuitarPinch  |
| 435       | 119                  | 0           | 0           | 31                           | Distortion   |
| 436       | 120                  | 0           | 40          | 31                           | FeedbackGtr  |
| 437       | 121                  | 0           | 41          | 31                           | FeedbackGtr2 |
| 438       | 122                  | 0           | 0           | 32                           | GtrHarmonics |
| 439       | 123                  | 0           | 65          | 32                           | GtrFeedback  |
| 440       | 124                  | 0           | 66          | 32                           | GtrHarmonic2 |
| 441       | 125                  | 0           | 0           | 33                           | AcousticBass |
| 442       | 126                  | 0           | 40          | 33                           | JazzRhythm   |
| 443       | 127                  | 0           | 45          | 33                           | VXUprghtBass |
| 444       | 128                  | 0           | 0           | 34                           | FingerBass   |
| 445       | 129                  | 0           | 18          | 34                           | FingerDark   |
| 446       | 130                  | 0           | 27          | 34                           | FlangeBass   |
| 447       | 131                  | 0           | 40          | 34                           | Bass&DistEG  |
| 448       | 132                  | 0           | 43          | 34                           | FingerSlap   |
| 449       | 133                  | 0           | 45          | 34                           | FingerBass2  |
| 450       | 134                  | 0           | 65          | 34                           | Mod.Bass     |
| 451       | 135                  | 0           | 0           | 35                           | PickBass     |
| 452       | 136                  | 0           | 28          | 35                           | MutePickBass |

Lista de vozes / Elenco delle voci / Voice-overzicht / Lista de voces

| Voice No. | Voice No. (category) | Bank Select |             | MIDI Program Change# (1-128) | Voice Name    |
|-----------|----------------------|-------------|-------------|------------------------------|---------------|
|           |                      | MSB (0-127) | LSB (0-127) |                              |               |
| 453       | 137                  | 0           | 0           | 36                           | FretlessBass  |
| 454       | 138                  | 0           | 32          | 36                           | Fretless2     |
| 455       | 139                  | 0           | 33          | 36                           | Fretless3     |
| 456       | 140                  | 0           | 34          | 36                           | Fretless4     |
| 457       | 141                  | 0           | 96          | 36                           | Syn.Fretless  |
| 458       | 142                  | 0           | 97          | 36                           | SmthFretless  |
| 459       | 143                  | 0           | 0           | 37                           | SlapBass1     |
| 460       | 144                  | 0           | 27          | 37                           | ResonantSlap  |
| 461       | 145                  | 0           | 32          | 37                           | PunchThumb    |
| 462       | 146                  | 0           | 0           | 38                           | SlapBass2     |
| 463       | 147                  | 0           | 43          | 38                           | Velo.Sw.Slap  |
| 464       | 148                  | 0           | 0           | 39                           | SynthBass1    |
| 465       | 149                  | 0           | 18          | 39                           | SynBass1Dark  |
| 466       | 150                  | 0           | 20          | 39                           | FastResoBass  |
| 467       | 151                  | 0           | 24          | 39                           | AcidBass      |
| 468       | 152                  | 0           | 35          | 39                           | ClaviBass     |
| 469       | 153                  | 0           | 40          | 39                           | TechnoBass    |
| 470       | 154                  | 0           | 64          | 39                           | Orbiter       |
| 471       | 155                  | 0           | 65          | 39                           | SquareBass    |
| 472       | 156                  | 0           | 66          | 39                           | RubberBass    |
| 473       | 157                  | 0           | 96          | 39                           | Hammer        |
| 474       | 158                  | 0           | 0           | 40                           | SynthBass2    |
| 475       | 159                  | 0           | 6           | 40                           | MellowSyBass  |
| 476       | 160                  | 0           | 12          | 40                           | SequenceBass  |
| 477       | 161                  | 0           | 18          | 40                           | ClickSynBass  |
| 478       | 162                  | 0           | 19          | 40                           | SynBass2Dark  |
| 479       | 163                  | 0           | 32          | 40                           | SmoothSyBass  |
| 480       | 164                  | 0           | 40          | 40                           | ModulrSyBass  |
| 481       | 165                  | 0           | 41          | 40                           | DXBass        |
| 482       | 166                  | 0           | 64          | 40                           | XWireBass     |
| 483       | 167                  | 0           | 0           | 41                           | Violin        |
| 484       | 168                  | 0           | 8           | 41                           | SlwAtkViolin  |
| 485       | 169                  | 0           | 0           | 42                           | Viola         |
| 486       | 170                  | 0           | 0           | 43                           | Cello         |
| 487       | 171                  | 0           | 0           | 44                           | Contrabass    |
| 488       | 172                  | 0           | 0           | 45                           | Trem.Strings  |
| 489       | 173                  | 0           | 8           | 45                           | SlwAtTremStr  |
| 490       | 174                  | 0           | 40          | 45                           | SuspenseStr   |
| 491       | 175                  | 0           | 0           | 46                           | PizzicatoStr  |
| 492       | 176                  | 0           | 0           | 47                           | Orch.Harp     |
| 493       | 177                  | 0           | 40          | 47                           | YangChin      |
| 494       | 178                  | 0           | 0           | 48                           | Timpani       |
| 495       | 179                  | 0           | 0           | 49                           | Strings1      |
| 496       | 180                  | 0           | 3           | 49                           | StereoStrngs  |
| 497       | 181                  | 0           | 8           | 49                           | SlwAtkStrngs  |
| 498       | 182                  | 0           | 24          | 49                           | ArcoStrings   |
| 499       | 183                  | 0           | 35          | 49                           | 60'sStrings   |
| 500       | 184                  | 0           | 40          | 49                           | Orchestra     |
| 501       | 185                  | 0           | 41          | 49                           | Orchestra2    |
| 502       | 186                  | 0           | 42          | 49                           | TremOrchestra |
| 503       | 187                  | 0           | 45          | 49                           | Velo.Strings  |
| 504       | 188                  | 0           | 0           | 50                           | Strings2      |
| 505       | 189                  | 0           | 3           | 50                           | S.SlowStrngs  |
| 506       | 190                  | 0           | 8           | 50                           | LegatoStrngs  |
| 507       | 191                  | 0           | 40          | 50                           | WarmStrings   |
| 508       | 192                  | 0           | 41          | 50                           | Kingdom       |
| 509       | 193                  | 0           | 64          | 50                           | 70'sStrings   |
| 510       | 194                  | 0           | 65          | 50                           | Strings3      |
| 511       | 195                  | 0           | 0           | 51                           | SynStrings1   |
| 512       | 196                  | 0           | 27          | 51                           | ResoStrings   |
| 513       | 197                  | 0           | 64          | 51                           | SynStrings4   |
| 514       | 198                  | 0           | 65          | 51                           | SynStrings5   |
| 515       | 199                  | 0           | 0           | 52                           | SynStrings2   |
| 516       | 200                  | 0           | 0           | 53                           | ChoirAahs     |
| 517       | 201                  | 0           | 3           | 53                           | StereoChoir   |
| 518       | 202                  | 0           | 16          | 53                           | ChoirAahs2    |
| 519       | 203                  | 0           | 32          | 53                           | MellowChoir   |
| 520       | 204                  | 0           | 40          | 53                           | ChoirStrings  |
| 521       | 205                  | 0           | 0           | 54                           | VoiceOohs     |
| 522       | 206                  | 0           | 0           | 55                           | SynthVoice    |
| 523       | 207                  | 0           | 40          | 55                           | SynthVoice2   |

| Voice No. | Voice No. (category) | Bank Select |             | MIDI Program Change# (1-128) | Voice Name   |
|-----------|----------------------|-------------|-------------|------------------------------|--------------|
|           |                      | MSB (0-127) | LSB (0-127) |                              |              |
| 524       | 208                  | 0           | 41          | 55                           | Choral       |
| 525       | 209                  | 0           | 64          | 55                           | AnalogVoice  |
| 526       | 210                  | 0           | 0           | 56                           | OrchestraHit |
| 527       | 211                  | 0           | 35          | 56                           | OrchestrHit2 |
| 528       | 212                  | 0           | 64          | 56                           | Impact       |
| 529       | 213                  | 0           | 0           | 57                           | Trumpet      |
| 530       | 214                  | 0           | 16          | 57                           | Trumpet2     |
| 531       | 215                  | 0           | 17          | 57                           | BriteTrumpet |
| 532       | 216                  | 0           | 32          | 57                           | WarmTrumpet  |
| 533       | 217                  | 0           | 0           | 58                           | Trombone     |
| 534       | 218                  | 0           | 18          | 58                           | Trombone2    |
| 535       | 219                  | 0           | 0           | 59                           | Tuba         |
| 536       | 220                  | 0           | 16          | 59                           | Tuba2        |
| 537       | 221                  | 0           | 0           | 60                           | MutedTrumpet |
| 538       | 222                  | 0           | 0           | 61                           | FrenchHorn   |
| 539       | 223                  | 0           | 6           | 61                           | Fr.HornSolo  |
| 540       | 224                  | 0           | 32          | 61                           | FrenchHorn2  |
| 541       | 225                  | 0           | 37          | 61                           | HornOrchestr |
| 542       | 226                  | 0           | 0           | 62                           | BrassSection |
| 543       | 227                  | 0           | 35          | 62                           | Tp&TbSection |
| 544       | 228                  | 0           | 40          | 62                           | BrassSect2   |
| 545       | 229                  | 0           | 41          | 62                           | HighBrass    |
| 546       | 230                  | 0           | 42          | 62                           | MellowBrass  |
| 547       | 231                  | 0           | 0           | 63                           | SynthBrass1  |
| 548       | 232                  | 0           | 12          | 63                           | QuackBrass   |
| 549       | 233                  | 0           | 20          | 63                           | ResoSynBrass |
| 550       | 234                  | 0           | 24          | 63                           | PolyBrass    |
| 551       | 235                  | 0           | 27          | 63                           | SynthBrass3  |
| 552       | 236                  | 0           | 32          | 63                           | JumpBrass    |
| 553       | 237                  | 0           | 45          | 63                           | AnaVelBrass1 |
| 554       | 238                  | 0           | 64          | 63                           | AnalogBrass1 |
| 555       | 239                  | 0           | 0           | 64                           | SynthBrass2  |
| 556       | 240                  | 0           | 18          | 64                           | SoftBrass    |
| 557       | 241                  | 0           | 40          | 64                           | SynthBrass4  |
| 558       | 242                  | 0           | 41          | 64                           | ChoirBrass   |
| 559       | 243                  | 0           | 45          | 64                           | AnaVelBrass2 |
| 560       | 244                  | 0           | 64          | 64                           | AnalogBrass2 |
| 561       | 245                  | 0           | 0           | 65                           | SopranoSax   |
| 562       | 246                  | 0           | 0           | 66                           | AltoSax      |
| 563       | 247                  | 0           | 40          | 66                           | SaxSection   |
| 564       | 248                  | 0           | 43          | 66                           | HyperAltoSax |
| 565       | 249                  | 0           | 0           | 67                           | TenorSax     |
| 566       | 250                  | 0           | 40          | 67                           | BreathyTenor |
| 567       | 251                  | 0           | 41          | 67                           | SoftTenorSax |
| 568       | 252                  | 0           | 64          | 67                           | TenorSax2    |
| 569       | 253                  | 0           | 0           | 68                           | BaritoneSax  |
| 570       | 254                  | 0           | 0           | 69                           | Oboe         |
| 571       | 255                  | 0           | 0           | 70                           | EnglishHorn  |
| 572       | 256                  | 0           | 0           | 71                           | Bassoon      |
| 573       | 257                  | 0           | 0           | 72                           | Clarinet     |
| 574       | 258                  | 0           | 0           | 73                           | Piccolo      |
| 575       | 259                  | 0           | 0           | 74                           | Flute        |
| 576       | 260                  | 0           | 0           | 75                           | Recorder     |
| 577       | 261                  | 0           | 0           | 76                           | PanFlute     |
| 578       | 262                  | 0           | 0           | 77                           | BlownBottle  |
| 579       | 263                  | 0           | 0           | 78                           | Shakuhachi   |
| 580       | 264                  | 0           | 0           | 79                           | Whistle      |
| 581       | 265                  | 0           | 0           | 80                           | Ocarina      |
| 582       | 266                  | 0           | 0           | 81                           | SquareLead   |
| 583       | 267                  | 0           | 6           | 81                           | SquareLead2  |
| 584       | 268                  | 0           | 8           | 81                           | LMSquare     |
| 585       | 269                  | 0           | 18          | 81                           | Hollow       |
| 586       | 270                  | 0           | 19          | 81                           | Shroud       |
| 587       | 271                  | 0           | 64          | 81                           | Mellow       |
| 588       | 272                  | 0           | 65          | 81                           | SoloSine     |
| 589       | 273                  | 0           | 66          | 81                           | SineLead     |
| 590       | 274                  | 0           | 0           | 82                           | SawtoothLead |
| 591       | 275                  | 0           | 6           | 82                           | SawtoothLd2  |
| 592       | 276                  | 0           | 8           | 82                           | ThickSaw     |
| 593       | 277                  | 0           | 18          | 82                           | DynamicSaw   |
| 594       | 278                  | 0           | 19          | 82                           | DigitalSaw   |

Lista de voces / Elenco delle voci / Voice-overzicht / Lista de voces

| Voice No. | Voice No. (category) | Bank Select |             | MIDI Program Change# (1-128) | Voice Name   |
|-----------|----------------------|-------------|-------------|------------------------------|--------------|
|           |                      | MSB (0-127) | LSB (0-127) |                              |              |
| 595       | 279                  | 0           | 20          | 82                           | BigLead      |
| 596       | 280                  | 0           | 24          | 82                           | HeavySynth   |
| 597       | 281                  | 0           | 25          | 82                           | WaspySynth   |
| 598       | 282                  | 0           | 40          | 82                           | PulseSaw     |
| 599       | 283                  | 0           | 41          | 82                           | Dr.Lead      |
| 600       | 284                  | 0           | 45          | 82                           | VelocityLead |
| 601       | 285                  | 0           | 96          | 82                           | Seq.Analog   |
| 602       | 286                  | 0           | 0           | 83                           | CalliopeLead |
| 603       | 287                  | 0           | 65          | 83                           | PureLead     |
| 604       | 288                  | 0           | 0           | 84                           | ChiffLead    |
| 605       | 289                  | 0           | 64          | 84                           | Rubby        |
| 606       | 290                  | 0           | 0           | 85                           | CharangLead  |
| 607       | 291                  | 0           | 64          | 85                           | DistortedLd  |
| 608       | 292                  | 0           | 65          | 85                           | WireLead     |
| 609       | 293                  | 0           | 0           | 86                           | VoiceLead    |
| 610       | 294                  | 0           | 24          | 86                           | SynthAahs    |
| 611       | 295                  | 0           | 64          | 86                           | VoxLead      |
| 612       | 296                  | 0           | 0           | 87                           | FifthsLead   |
| 613       | 297                  | 0           | 35          | 87                           | BigFive      |
| 614       | 298                  | 0           | 0           | 88                           | Bass&Lead    |
| 615       | 299                  | 0           | 16          | 88                           | Big&Low      |
| 616       | 300                  | 0           | 64          | 88                           | Fat&Perky    |
| 617       | 301                  | 0           | 65          | 88                           | SoftWhirl    |
| 618       | 302                  | 0           | 0           | 89                           | NewAgePad    |
| 619       | 303                  | 0           | 64          | 89                           | Fantasy      |
| 620       | 304                  | 0           | 0           | 90                           | WarmPad      |
| 621       | 305                  | 0           | 16          | 90                           | ThickPad     |
| 622       | 306                  | 0           | 17          | 90                           | SoftPad      |
| 623       | 307                  | 0           | 18          | 90                           | SinePad      |
| 624       | 308                  | 0           | 64          | 90                           | HornPad      |
| 625       | 309                  | 0           | 65          | 90                           | RotaryStrngs |
| 626       | 310                  | 0           | 0           | 91                           | PolySynthPad |
| 627       | 311                  | 0           | 64          | 91                           | PolyPad80    |
| 628       | 312                  | 0           | 65          | 91                           | ClickPad     |
| 629       | 313                  | 0           | 66          | 91                           | AnalogPad    |
| 630       | 314                  | 0           | 67          | 91                           | SquarePad    |
| 631       | 315                  | 0           | 0           | 92                           | ChoirPad     |
| 632       | 316                  | 0           | 64          | 92                           | Heaven       |
| 633       | 317                  | 0           | 66          | 92                           | ltopia       |
| 634       | 318                  | 0           | 67          | 92                           | CCPad        |
| 635       | 319                  | 0           | 0           | 93                           | BowedPad     |
| 636       | 320                  | 0           | 64          | 93                           | Glacier      |
| 637       | 321                  | 0           | 65          | 93                           | GlassPad     |
| 638       | 322                  | 0           | 0           | 94                           | MetallicPad  |
| 639       | 323                  | 0           | 64          | 94                           | TinePad      |
| 640       | 324                  | 0           | 65          | 94                           | PanPad       |
| 641       | 325                  | 0           | 0           | 95                           | HaloPad      |
| 642       | 326                  | 0           | 0           | 96                           | SweepPad     |
| 643       | 327                  | 0           | 20          | 96                           | Shwimmer     |
| 644       | 328                  | 0           | 27          | 96                           | Converge     |
| 645       | 329                  | 0           | 64          | 96                           | PolarPad     |
| 646       | 330                  | 0           | 66          | 96                           | Celestial    |
| 647       | 331                  | 0           | 0           | 97                           | Rain         |
| 648       | 332                  | 0           | 45          | 97                           | ClaviPad     |
| 649       | 333                  | 0           | 64          | 97                           | HarmoRain    |
| 650       | 334                  | 0           | 65          | 97                           | AfricanWind  |
| 651       | 335                  | 0           | 66          | 97                           | Carib        |
| 652       | 336                  | 0           | 0           | 98                           | SoundTrack   |
| 653       | 337                  | 0           | 27          | 98                           | Prologue     |
| 654       | 338                  | 0           | 64          | 98                           | Ancestral    |
| 655       | 339                  | 0           | 0           | 99                           | Crystal      |
| 656       | 340                  | 0           | 12          | 99                           | SynthDr.Comp |
| 657       | 341                  | 0           | 14          | 99                           | Popcorn      |
| 658       | 342                  | 0           | 18          | 99                           | TinyBells    |
| 659       | 343                  | 0           | 35          | 99                           | RoundGlocken |
| 660       | 344                  | 0           | 40          | 99                           | GlockenChime |
| 661       | 345                  | 0           | 41          | 99                           | ClearBells   |
| 662       | 346                  | 0           | 42          | 99                           | ChorusBells  |
| 663       | 347                  | 0           | 64          | 99                           | SynthMallet  |
| 664       | 348                  | 0           | 65          | 99                           | SoftCrystal  |

| Voice No. | Voice No. (category) | Bank Select |             | MIDI Program Change# (1-128) | Voice Name   |
|-----------|----------------------|-------------|-------------|------------------------------|--------------|
|           |                      | MSB (0-127) | LSB (0-127) |                              |              |
| 665       | 349                  | 0           | 66          | 99                           | LoudGlocken  |
| 666       | 350                  | 0           | 67          | 99                           | ChristmasBel |
| 667       | 351                  | 0           | 68          | 99                           | VibeBells    |
| 668       | 352                  | 0           | 69          | 99                           | DigitalBells |
| 669       | 353                  | 0           | 70          | 99                           | AirBells     |
| 670       | 354                  | 0           | 71          | 99                           | BellHarp     |
| 671       | 355                  | 0           | 72          | 99                           | Gamelimba    |
| 672       | 356                  | 0           | 0           | 100                          | Atmosphere   |
| 673       | 357                  | 0           | 18          | 100                          | WarmAtmos.   |
| 674       | 358                  | 0           | 19          | 100                          | HollwRelease |
| 675       | 359                  | 0           | 40          | 100                          | NylonElPiano |
| 676       | 360                  | 0           | 64          | 100                          | NylonHarp    |
| 677       | 361                  | 0           | 65          | 100                          | HarpVox      |
| 678       | 362                  | 0           | 66          | 100                          | Atmos.Pad    |
| 679       | 363                  | 0           | 67          | 100                          | Planet       |
| 680       | 364                  | 0           | 0           | 101                          | Brightness   |
| 681       | 365                  | 0           | 64          | 101                          | FantasyBells |
| 682       | 366                  | 0           | 96          | 101                          | Smokey       |
| 683       | 367                  | 0           | 0           | 102                          | Goblins      |
| 684       | 368                  | 0           | 64          | 102                          | GoblinsSynth |
| 685       | 369                  | 0           | 65          | 102                          | Creepier     |
| 686       | 370                  | 0           | 66          | 102                          | RingPad      |
| 687       | 371                  | 0           | 67          | 102                          | Ritual       |
| 688       | 372                  | 0           | 68          | 102                          | ToHeaven     |
| 689       | 373                  | 0           | 70          | 102                          | Night        |
| 690       | 374                  | 0           | 71          | 102                          | Gliten       |
| 691       | 375                  | 0           | 96          | 102                          | BellChoir    |
| 692       | 376                  | 0           | 0           | 103                          | Echoes       |
| 693       | 377                  | 0           | 8           | 103                          | Echoes2      |
| 694       | 378                  | 0           | 14          | 103                          | EchoPan      |
| 695       | 379                  | 0           | 64          | 103                          | EchoBells    |
| 696       | 380                  | 0           | 65          | 103                          | BigPan       |
| 697       | 381                  | 0           | 66          | 103                          | SynthPiano   |
| 698       | 382                  | 0           | 67          | 103                          | Creation     |
| 699       | 383                  | 0           | 68          | 103                          | StarDust     |
| 700       | 384                  | 0           | 69          | 103                          | Reso&Panning |
| 701       | 385                  | 0           | 0           | 104                          | Sci-Fi       |
| 702       | 386                  | 0           | 64          | 104                          | Starz        |
| 703       | 387                  | 0           | 0           | 105                          | Sitar        |
| 704       | 388                  | 0           | 32          | 105                          | DetunedSitar |
| 705       | 389                  | 0           | 35          | 105                          | Sitar2       |
| 706       | 390                  | 0           | 96          | 105                          | Tambra       |
| 707       | 391                  | 0           | 97          | 105                          | Tamboura     |
| 708       | 392                  | 0           | 0           | 106                          | Banjo        |
| 709       | 393                  | 0           | 28          | 106                          | MutedBanjo   |
| 710       | 394                  | 0           | 96          | 106                          | Rabab        |
| 711       | 395                  | 0           | 97          | 106                          | Gopichant    |
| 712       | 396                  | 0           | 98          | 106                          | Oud          |
| 713       | 397                  | 0           | 0           | 107                          | Shamisen     |
| 714       | 398                  | 0           | 0           | 108                          | Koto         |
| 715       | 399                  | 0           | 96          | 108                          | Taisho-kin   |
| 716       | 400                  | 0           | 97          | 108                          | Kanoon       |
| 717       | 401                  | 0           | 0           | 109                          | Kalimba      |
| 718       | 402                  | 0           | 0           | 110                          | Bagpipe      |
| 719       | 403                  | 0           | 0           | 111                          | Fiddle       |
| 720       | 404                  | 0           | 0           | 112                          | Shanai       |
| 721       | 405                  | 0           | 64          | 112                          | Shanai2      |
| 722       | 406                  | 0           | 96          | 112                          | Pungi        |
| 723       | 407                  | 0           | 97          | 112                          | Hichiriki    |
| 724       | 408                  | 0           | 0           | 113                          | TinkleBell   |
| 725       | 409                  | 0           | 96          | 113                          | Bonang       |
| 726       | 410                  | 0           | 97          | 113                          | Altair       |
| 727       | 411                  | 0           | 98          | 113                          | GamelanGongs |
| 728       | 412                  | 0           | 99          | 113                          | StereoGamlan |
| 729       | 413                  | 0           | 100         | 113                          | RamaCymbal   |
| 730       | 414                  | 0           | 101         | 113                          | AsianBells   |
| 731       | 415                  | 0           | 0           | 114                          | Agogo        |
| 732       | 416                  | 0           | 0           | 115                          | SteelDrums   |
| 733       | 417                  | 0           | 97          | 115                          | GlassPerc.   |
| 734       | 418                  | 0           | 98          | 115                          | ThaiBells    |

| Voice No. | Voice No. (category) | Bank Select |             | MIDI Program Change# (1-128) | Voice Name   |
|-----------|----------------------|-------------|-------------|------------------------------|--------------|
|           |                      | MSB (0-127) | LSB (0-127) |                              |              |
| 735       | 419                  | 0           | 0           | 116                          | Woodblock    |
| 736       | 420                  | 0           | 96          | 116                          | Castanets    |
| 737       | 421                  | 0           | 0           | 117                          | TaikoDrum    |
| 738       | 422                  | 0           | 96          | 117                          | GranCassa    |
| 739       | 423                  | 0           | 0           | 118                          | MelodicTom   |
| 740       | 424                  | 0           | 64          | 118                          | MelodicTom2  |
| 741       | 425                  | 0           | 65          | 118                          | RealTom      |
| 742       | 426                  | 0           | 66          | 118                          | RockTom      |
| 743       | 427                  | 0           | 0           | 119                          | SynthDrum    |
| 744       | 428                  | 0           | 64          | 119                          | AnalogTom    |
| 745       | 429                  | 0           | 65          | 119                          | ElectroPerc. |
| 746       | 430                  | 0           | 0           | 120                          | Rev.Cymbal   |
| 747       | 431                  | 0           | 0           | 121                          | GtrFretNoise |
| 748       | 432                  | 0           | 0           | 122                          | BreathNoise  |
| 749       | 433                  | 0           | 0           | 123                          | Seashore     |
| 750       | 434                  | 0           | 0           | 124                          | BirdTweet    |
| 751       | 435                  | 0           | 0           | 125                          | TelephonRing |
| 752       | 436                  | 0           | 0           | 126                          | Helicopter   |
| 753       | 437                  | 0           | 0           | 127                          | Applause     |
| 754       | 438                  | 0           | 0           | 128                          | Gunshot      |
| 755       | 439                  | 64          | 0           | 1                            | CuttingNoise |
| 756       | 440                  | 64          | 0           | 2                            | CuttingNoiz2 |
| 757       | 441                  | 64          | 0           | 4                            | StringSlap   |
| 758       | 442                  | 64          | 0           | 17                           | Fl.KeyClick  |
| 759       | 443                  | 64          | 0           | 33                           | Shower       |
| 760       | 444                  | 64          | 0           | 34                           | Thunder      |
| 761       | 445                  | 64          | 0           | 35                           | Wind         |
| 762       | 446                  | 64          | 0           | 36                           | Stream       |
| 763       | 447                  | 64          | 0           | 37                           | Bubble       |
| 764       | 448                  | 64          | 0           | 38                           | Feed         |
| 765       | 449                  | 64          | 0           | 49                           | Dog          |
| 766       | 450                  | 64          | 0           | 50                           | Horse        |
| 767       | 451                  | 64          | 0           | 51                           | BirdTweet2   |
| 768       | 452                  | 64          | 0           | 55                           | Ghost        |
| 769       | 453                  | 64          | 0           | 56                           | Maou         |
| 770       | 454                  | 64          | 0           | 65                           | PhoneCall    |
| 771       | 455                  | 64          | 0           | 66                           | DoorSqueak   |
| 772       | 456                  | 64          | 0           | 67                           | DoorSlam     |
| 773       | 457                  | 64          | 0           | 68                           | ScratchCut   |
| 774       | 458                  | 64          | 0           | 69                           | ScratchSplit |
| 775       | 459                  | 64          | 0           | 70                           | WindChime    |
| 776       | 460                  | 64          | 0           | 71                           | TelphonRing2 |
| 777       | 461                  | 64          | 0           | 81                           | CarEngineIgn |
| 778       | 462                  | 64          | 0           | 82                           | CarTiresSql  |
| 779       | 463                  | 64          | 0           | 83                           | CarPassing   |
| 780       | 464                  | 64          | 0           | 84                           | CarCrash     |
| 781       | 465                  | 64          | 0           | 85                           | Siren        |
| 782       | 466                  | 64          | 0           | 86                           | Train        |
| 783       | 467                  | 64          | 0           | 87                           | JetPlane     |
| 784       | 468                  | 64          | 0           | 88                           | Starship     |
| 785       | 469                  | 64          | 0           | 89                           | Burst        |
| 786       | 470                  | 64          | 0           | 90                           | RollrCoaster |
| 787       | 471                  | 64          | 0           | 91                           | Submarine    |
| 788       | 472                  | 64          | 0           | 97                           | Laugh        |
| 789       | 473                  | 64          | 0           | 98                           | Scream       |
| 790       | 474                  | 64          | 0           | 99                           | Punch        |
| 791       | 475                  | 64          | 0           | 100                          | Heartbeat    |
| 792       | 476                  | 64          | 0           | 101                          | FootSteps    |
| 793       | 477                  | 64          | 0           | 113                          | MachineGun   |
| 794       | 478                  | 64          | 0           | 114                          | LaserGun     |
| 795       | 479                  | 64          | 0           | 115                          | Explosion    |
| 796       | 480                  | 64          | 0           | 116                          | Firework     |





# batteria / Drumkitoverzicht / Lista de juegos de batería

- ' ' geeft aan dat het drumgeluid gelijk is aan dat uit 'Standard Kit 1'.
- Elke percussievoice gebruikt één noot.
- Het MIDI-nootnummer en de noot zijn in feite een octaaf lager dan het keyboardnummer en de noot. In '1: Standard Kit 1' komt 'Seq Click H' (nootnr. 36/noot C1) overeen met (nootnr. 24/noot C0).
- Toets los: toetsen gemarkeerd met een 'O' stoppen onmiddellijk met klinken wanneer deze worden losgelaten.
- Voices met hetzelfde beurtwisselnootnummer (\*1 ... 4) kunnen niet tegelijkertijd worden gespeeld. (Ze zijn juist ontworpen om achter elkaar te worden gespeeld.)
- \*: optioneel XG-pakket.

- " " indica que el sonido de batería es el mismo que el "Standard Kit 1".
- Cada sonido de percusión utiliza una nota.
- La nota MIDI # y la nota son en realidad una octava menos de lo que aparece en la lista. Por ejemplo, en "128: Standard Kit 1", el "Seq Click H" (Nota# 36/Nota C1) corresponde a (Nota# 24/Nota C0).
- Tecla desactivada: las teclas marcadas con "O" dejan de sonar en el momento en que se sueltan.
- Los sonidos con el mismo número alterno de nota (\*1 ... 4) no pueden tocarse simultáneamente. (Están diseñados para tocarse alternativamente el uno con el otro.)
- \*: Kit opcional XGLite

|    |     | Voice No.                              |      |       |       |         |                 | 1               | 7              | 8                    | 9                      | 10                     |
|----|-----|--|------|-------|-------|---------|-----------------|-----------------|----------------|----------------------|------------------------|------------------------|
|    |     | MSB (0-127) / LSB (0-127) / PC (1-128) |      |       |       |         |                 | 127/000/001     | 127/000/017    | 127/000/025          | 127/000/026            | 127/000/28             |
|    |     | Keyboard                               |      | MIDI  |       | Key Off | Alternate Group | Standard Kit 1  | Rock Kit       | Electronic Kit       | Analog Kit             | Dance Kit              |
|    |     | Note#                                  | Note | Note# | Note  |         |                 |                 |                |                      |                        |                        |
|    |     | 25                                     | C# 0 | 13    | C# -1 |         | 3               | Surdo Mute      |                |                      |                        | Kick Dance 1           |
|    |     | 26                                     | D 0  | 14    | D -1  |         | 3               | Surdo Open      |                |                      |                        | Kick Dance 2           |
|    |     | 27                                     | D# 0 | 15    | D# -1 |         |                 | Hi Q            |                |                      |                        |                        |
|    |     | 28                                     | E 0  | 16    | E -1  |         |                 | Whip Slap       |                |                      |                        |                        |
|    |     | 29                                     | F 0  | 17    | F -1  |         | 4               | Scratch H       |                |                      |                        | Scratch Dance 1        |
|    |     | 30                                     | F# 0 | 18    | F# -1 |         | 4               | Scratch L       |                |                      |                        | Scratch Dance 2        |
|    |     | 31                                     | G 0  | 19    | G -1  |         |                 | Finger Snap     |                |                      |                        |                        |
|    |     | 32                                     | G# 0 | 20    | G# -1 |         |                 | Click Noise     |                |                      |                        |                        |
|    |     | 33                                     | A 0  | 21    | A -1  |         |                 | Metronome Click |                |                      |                        | Dance Percussion 1     |
|    |     | 34                                     | A# 0 | 22    | A# -1 |         |                 | Metronome Bell  |                |                      |                        | Reverse Dance 1        |
|    |     | 35                                     | B 0  | 23    | B -1  |         |                 | Seq Click L     |                |                      |                        | Dance Percussion 2     |
|    |     | 36                                     | C 1  | 24    | C 0   |         |                 | Seq Click H     |                |                      |                        | Hi Q Dance 1           |
| C1 | C#1 | 37                                     | C# 1 | 25    | C# 0  |         |                 | Brush Tap       |                |                      |                        | Snare Analog 3         |
| D1 | D#1 | 38                                     | D 1  | 26    | D 0   | O       |                 | Brush Swirl     |                |                      |                        | Vinyl Noise            |
| E1 | E#1 | 39                                     | D# 1 | 27    | D# 0  | O       |                 | Brush Slap      |                |                      |                        | Snare Analog 4         |
| F1 | F#1 | 40                                     | E 1  | 28    | E 0   | O       |                 | Brush Tap Swirl |                | Reverse Cymbal       | Reverse Cymbal         | Reverse Cymbal         |
| G1 | G#1 | 41                                     | F 1  | 29    | F 0   | O       |                 | Snare Roll      |                |                      |                        | Reverse Dance 2        |
|    |     | 42                                     | F# 1 | 30    | F# 0  |         |                 | Caanet          |                | Hi Q 2               | Hi Q 2                 | Hi Q 2                 |
|    |     | 43                                     | G 1  | 31    | G 0   |         |                 | Snare Soft      | Snare Noisy    | Snare Snappy Electro | Snare Noisy 4          | Snare Techno           |
|    |     | 44                                     | G# 1 | 32    | G# 0  |         |                 | Sticks          |                |                      |                        | Snare Dance 1          |
| A1 | A#1 | 45                                     | A 1  | 33    | A 0   |         |                 | Kick Soft       | Kick Tight 2   | Kick 3               | Kick Tight 2           | Kick Techno Q          |
| B1 | B#1 | 46                                     | A# 1 | 34    | A# 0  |         |                 | Open Rim Shot   |                |                      |                        | Rim Gate               |
| C2 | C#2 | 47                                     | B 1  | 35    | B 0   |         |                 | Kick Tight      | Kick 2         | Kick Gate            | Kick Analog Short      | Kick Techno L          |
| D2 | D#2 | 48                                     | C 2  | 36    | C 1   |         |                 | Kick            | Kick Gate      | Kick Gate Heavy      | Kick Analog            | Kick Techno            |
| E2 | E#2 | 49                                     | C# 2 | 37    | C# 1  |         |                 | Side Stick      |                |                      | Side Stick Analog      | Side Stick Analog      |
| F2 | F#2 | 50                                     | D 2  | 38    | D 1   |         |                 | Snare           | Snare Rock     | Snare Noisy 2        | Snare Analog           | Snare Clap             |
| G2 | G#2 | 51                                     | D# 2 | 39    | D# 1  |         |                 | Hand Clap       |                |                      |                        | Dance Clap             |
| A2 | A#2 | 52                                     | E 2  | 40    | E 1   |         |                 | Snare Tight     | Snare Rock Rim | Snare Noisy 3        | Snare Analog 2         | Snare Dry              |
| B2 | B#2 | 53                                     | F 2  | 41    | F 1   |         |                 | Floor Tom L     | Tom Rock 1     | Tom Electro 1        | Tom Analog 1           | Tom Analog 1           |
| C3 | C#3 | 54                                     | F# 2 | 42    | F# 1  | 1       |                 | Hi-Hat Closed   |                |                      | Hi-Hat Closed Analog   | Hi-Hat Closed Analog3  |
| D3 | D#3 | 55                                     | G 2  | 43    | G 1   |         |                 | Floor Tom H     | Tom Rock 2     | Tom Electro 2        | Tom Analog 2           | Tom Analog 2           |
| E3 | E#3 | 56                                     | G# 2 | 44    | G# 1  | 1       |                 | Hi-Hat Pedal    |                |                      | Hi-Hat Closed Analog 2 | Hi-Hat Closed Analog 4 |
| F3 | F#3 | 57                                     | A 2  | 45    | A 1   |         |                 | Low Tom         | Tom Rock 3     | Tom Electro 3        | Tom Analog 3           | Tom Analog 3           |
| G3 | G#3 | 58                                     | A# 2 | 46    | A# 1  | 1       |                 | Hi-Hat Open     |                |                      | Hi-Hat Open Analog     | Hi-Hat Open Analog 2   |
| A3 | A#3 | 59                                     | B 2  | 47    | B 1   |         |                 | Mid Tom L       | Tom Rock 4     | Tom Electro 4        | Tom Analog 4           | Tom Analog 4           |
| B3 | B#3 | 60                                     | C 3  | 48    | C 2   |         |                 | Mid Tom H       | Tom Rock 5     | Tom Electro 5        | Tom Analog 5           | Tom Analog 5           |
| C4 | C#4 | 61                                     | C# 3 | 49    | C# 2  |         |                 | Crash Cymbal 1  |                |                      | Crash Analog           | Crash Analog           |
| D4 | D#4 | 62                                     | D 3  | 50    | D 2   |         |                 | High Tom        | Tom Rock 6     | Tom Electro 6        | Tom Analog 6           | Tom Analog 6           |
| E4 | E#4 | 63                                     | D# 3 | 51    | D# 2  |         |                 | Ride Cymbal 1   |                |                      |                        |                        |
| F4 | F#4 | 64                                     | E 3  | 52    | E 2   |         |                 | Chinese Cymbal  |                |                      |                        |                        |
| G4 | G#4 | 65                                     | F 3  | 53    | F 2   |         |                 | Ride Cymbal Cup |                |                      |                        |                        |
| A4 | A#4 | 66                                     | F# 3 | 54    | F# 2  |         |                 | Tambourine      |                |                      |                        | Tambourine Analog      |
| B4 | B#4 | 67                                     | G 3  | 55    | G 2   |         |                 | Splash Cymbal   |                |                      |                        |                        |
| C5 | C#5 | 68                                     | G# 3 | 56    | G# 2  |         |                 | Cowbell         |                |                      | Cowbell Analog         | Cowbell Analog         |
| D5 | D#5 | 69                                     | A 3  | 57    | A 2   |         |                 | Crash Cymbal 2  |                |                      |                        |                        |
| E5 | E#5 | 70                                     | A# 3 | 58    | A# 2  |         |                 | Vibraslap       |                |                      |                        | Vibraslap Analog       |
| F5 | F#5 | 71                                     | B 3  | 59    | B 2   |         |                 | Ride Cymbal 2   |                |                      |                        | Ride Analog            |
| G5 | G#5 | 72                                     | C 4  | 60    | C 3   |         |                 | Bongo H         |                |                      |                        | Bongo Analog H         |
| A5 | A#5 | 73                                     | C# 4 | 61    | C# 3  |         |                 | Bongo L         |                |                      |                        | Bongo Analog L         |
| B5 | B#5 | 74                                     | D 4  | 62    | D 3   |         |                 | Conga H Mute    |                |                      | Conga Analog H         | Conga Analog H         |
| C6 | C#6 | 75                                     | D# 4 | 63    | D# 3  |         |                 | Conga H Open    |                |                      | Conga Analog M         | Conga Analog M         |
|    |     | 76                                     | E 4  | 64    | E 3   |         |                 | Conga L         |                |                      | Conga Analog L         | Conga Analog L         |
|    |     | 77                                     | F 4  | 65    | F 3   |         |                 | Timbale H       |                |                      |                        |                        |
|    |     | 78                                     | F# 4 | 66    | F# 3  |         |                 | Timbale L       |                |                      |                        |                        |
|    |     | 79                                     | G 4  | 67    | G 3   |         |                 | Agogo H         |                |                      |                        |                        |
|    |     | 80                                     | G# 4 | 68    | G# 3  |         |                 | Agogo L         |                |                      |                        |                        |
|    |     | 81                                     | A 4  | 69    | A 3   |         |                 | Cabasa          |                |                      |                        |                        |
|    |     | 82                                     | A# 4 | 70    | A# 3  |         |                 | Maracas         |                |                      | Maracas 2              | Maracas 2              |
|    |     | 83                                     | B 4  | 71    | B 3   | O       |                 | Samba While H   |                |                      |                        |                        |
|    |     | 84                                     | C 5  | 72    | C 4   | O       |                 | Samba While L   |                |                      |                        |                        |
|    |     | 85                                     | C# 5 | 73    | C# 4  |         |                 | Guiro Short     |                |                      |                        |                        |
|    |     | 86                                     | D 5  | 74    | D 4   | O       |                 | Guiro Long      |                |                      |                        |                        |
|    |     | 87                                     | D# 5 | 75    | D# 4  |         |                 | Claves          |                |                      | Claves 2               | Claves 2               |
|    |     | 88                                     | E 5  | 76    | E 4   |         |                 | Wood Block H    |                |                      |                        | Dance Percussion 3     |
|    |     | 89                                     | F 5  | 77    | F 4   |         |                 | Wood Block L    |                |                      |                        | Dance Percussion 4     |
|    |     | 90                                     | F# 5 | 78    | F# 4  |         |                 | Cuica Mute      | Scratch H 2    | Scratch H 2          |                        | Dance Breath 1         |
|    |     | 91                                     | G 5  | 79    | G 4   |         |                 | Cuica Open      | Scratch L 2    | Scratch L 3          |                        | Dance Breath 2         |
|    |     | 92                                     | G# 5 | 80    | G# 4  |         |                 | Triangle Mute   |                |                      |                        |                        |
|    |     | 93                                     | A 5  | 81    | A 4   | 2       |                 | Triangle Open   |                |                      |                        |                        |
|    |     | 94                                     | A# 5 | 82    | A# 4  | 2       |                 | Shaker          |                |                      |                        |                        |
|    |     | 95                                     | B 5  | 83    | B 4   |         |                 | Jingle Bells    |                |                      |                        |                        |
|    |     | 96                                     | C 6  | 84    | C 5   |         |                 | Bell Tree       |                |                      |                        |                        |
|    |     | 97                                     | C# 6 | 85    | C# 5  |         |                 |                 |                |                      |                        |                        |
|    |     | 98                                     | D 6  | 86    | D 5   |         |                 |                 |                |                      |                        |                        |
|    |     | 99                                     | D# 6 | 87    | D# 5  |         |                 |                 |                |                      |                        |                        |
|    |     | 100                                    | E 6  | 88    | E 5   |         |                 |                 |                |                      |                        |                        |
|    |     | 101                                    | F 6  | 89    | F 5   |         |                 |                 |                |                      |                        |                        |
|    |     | 102                                    | F# 6 | 90    | F# 5  |         |                 |                 |                |                      |                        |                        |
|    |     | 103                                    | G 6  | 91    | G 5   |         |                 |                 |                |                      |                        |                        |

Lista do conjunto de percussão / Elenco dei kit di batteria / Drumkitoverzicht / Lista de juegos de batería

|    |     | Voice No.                              |      |       |       | 1           | 11              | 12              | 13                  | 14                    |                       |                 |                    |
|----|-----|--|------|-------|-------|-------------|-----------------|-----------------|---------------------|-----------------------|-----------------------|-----------------|--------------------|
|    |     | MSB (0-127) / LSB (0-127) / PC (1-128) |      |       |       | 127/000/001 | 127/000/049     | 126/000/41      | 126/000/44          | 126/000/36            |                       |                 |                    |
|    |     | Keyboard                               |      | MIDI  |       | Key Off     | Alternate Group | Standard Kit 1  | Symphony Kit        | CubanKit              | PopLatinKit           | Alternate Group | ArabicKit          |
|    |     | Note#                                  | Note | Note# | Note  |             |                 |                 |                     |                       |                       |                 |                    |
|    |     | 25                                     | C# 0 | 13    | C# -1 |             | 3               | Surdo Mute      |                     |                       |                       |                 |                    |
|    |     | 26                                     | D 0  | 14    | D -1  |             | 3               | Surdo Open      |                     |                       |                       |                 |                    |
|    |     | 27                                     | D# 0 | 15    | D# -1 |             |                 | Hi Q            |                     |                       |                       |                 |                    |
|    |     | 28                                     | E 0  | 16    | E -1  |             |                 | Whip Slap       |                     |                       |                       |                 |                    |
|    |     | 29                                     | F 0  | 17    | F -1  |             | 4               | Scratch H       |                     |                       |                       |                 |                    |
|    |     | 30                                     | F# 0 | 18    | F# -1 |             | 4               | Scratch L       |                     |                       |                       |                 |                    |
|    |     | 31                                     | G 0  | 19    | G -1  |             |                 | Finger Snap     |                     |                       | Hand Clap             |                 |                    |
|    |     | 32                                     | G# 0 | 20    | G# -1 |             |                 | Click Noise     |                     |                       |                       |                 |                    |
|    |     | 33                                     | A 0  | 21    | A -1  |             |                 | Metronome Click |                     |                       |                       |                 |                    |
|    |     | 34                                     | A# 0 | 22    | A# -1 |             |                 | Metronome Bell  |                     | Conga H Tip           | Conga H Tip           |                 |                    |
|    |     | 35                                     | B 0  | 23    | B -1  |             |                 | Seq Click L     |                     | Conga H Heel          | Conga H Heel          |                 |                    |
|    |     | 36                                     | C 1  | 24    | C 0   |             |                 | Seq Click H     |                     | Conga H Open          | Conga H Open          |                 | Nakarazan Dom      |
| C1 | C#1 | 37                                     | C# 1 | 25    | C# 0  |             |                 | Brush Tap       |                     | Conga H Mute          | Conga H Mute          |                 | Cabasa             |
| D1 | D#1 | 38                                     | D 1  | 26    | D 0   | O           |                 | Brush Swirl     |                     | Conga H Slap Open     | Conga H Slap Open     |                 | Nakarazan Edge     |
| E1 | E#1 | 39                                     | D# 1 | 27    | D# 0  |             |                 | Brush Slap      |                     | Conga H Slap          | Conga H Slap          |                 | Hager Dom          |
| F1 | F#1 | 40                                     | E 1  | 28    | E 0   | O           |                 | Brush Tap Swirl |                     | Conga H Slap Mute     | Conga H Slap Mute     |                 | Hager Edge         |
| G1 | G#1 | 41                                     | F 1  | 29    | F 0   | O           |                 | Snare Roll      |                     | Conga L Tip           | Conga L Tip           |                 | Bongo H            |
|    |     | 42                                     | F# 1 | 30    | F# 0  |             |                 | Caanet          |                     | Conga L Heel          | Conga L Heel          |                 | Bongo L            |
|    |     | 43                                     | G 1  | 31    | G 0   |             |                 | Snare Soft      |                     | Conga L Open          | Conga L Open          |                 | Conga H Mute       |
|    |     | 44                                     | G# 1 | 32    | G# 0  |             |                 | Sticks          |                     | Conga L Mute          | Conga L Mute          |                 | Conga H Open       |
| A1 | A#1 | 45                                     | A 1  | 33    | A 0   |             |                 | Kick Soft       | Kick Soft 2         | Conga L Slap Open     | Conga L Slap Open     |                 | Conga L            |
| B1 | B#1 | 46                                     | A# 1 | 34    | A# 0  |             |                 | Open Rim Shot   |                     | Conga L Slap          | Conga L Slap          |                 | Zagrouda H         |
|    |     | 47                                     | B 1  | 35    | B 0   |             |                 | Kick Tight      | Gran Cassa          | Conga L Slide         | Conga L Slide         |                 | Zagrouda L         |
| C2 | C#2 | 48                                     | C 2  | 36    | C 1   |             |                 | Kick            | Gran Cassa Mute     | Bongo H Open 1 finger | Bongo H Open 1 finger |                 | Kick Soft          |
|    |     | 49                                     | C# 2 | 37    | C# 1  |             |                 | Side Stick      |                     | Bongo H Open 3 finger | Bongo H Open 3 finger |                 |                    |
| D2 | D#2 | 50                                     | D 2  | 38    | D 1   |             |                 | Snare           | Band Snare          | Bongo H Rim           | Bongo H Rim           |                 | Snare Soft         |
| E2 | E#2 | 51                                     | D# 2 | 39    | D# 1  |             |                 | Hand Clap       |                     | Bongo H Tip           | Bongo H Tip           |                 | Arabic Hand Clap   |
|    |     | 52                                     | E 2  | 40    | E 1   |             |                 | Snare Tight     | Band Snare 2        | Bongo H Heel          | Bongo H Heel          |                 | Snare              |
| F2 | F#2 | 53                                     | F 2  | 41    | F 1   |             |                 | Floor Tom L     | Tom Jazz 1          | Bongo H Slap          | Bongo H Slap          |                 |                    |
|    |     | 54                                     | F# 2 | 42    | F# 1  | 1           |                 | Hi-Hat Closed   |                     | Bongo L Open 1 finger | Bongo L Open 1 finger |                 |                    |
| G2 | G#2 | 55                                     | G 2  | 43    | G 1   |             |                 | Floor Tom H     | Tom Jazz 2          | Bongo L Open 3 finger | Bongo L Open 3 finger |                 |                    |
| A2 | A#2 | 56                                     | G# 2 | 44    | G# 1  | 1           |                 | Hi-Hat Pedal    |                     | Bongo L Rim           | Bongo L Rim           |                 |                    |
| B2 | B#2 | 57                                     | A 2  | 45    | A 1   |             |                 | Low Tom         | Tom Jazz 3          | Bongo L Tip           | Bongo L Tip           |                 |                    |
|    |     | 58                                     | A# 2 | 46    | A# 1  | 1           |                 | Hi-Hat Open     |                     | Bongo L Heel          | Bongo L Heel          |                 |                    |
|    |     | 59                                     | B 2  | 47    | B 1   |             |                 | Mid Tom L       | Tom Jazz 4          | Bongo L Slap          | Bongo L Slap          |                 |                    |
| C3 | C#3 | 60                                     | C 3  | 48    | C 2   |             |                 | Mid Tom H       | Tom Jazz 5          | Timbale L Open        | Timbale L Open        |                 |                    |
| D3 | D#3 | 61                                     | C# 3 | 49    | C# 2  |             |                 | Crash Cymbal 1  | Hand Cymbal         |                       |                       |                 |                    |
|    |     | 62                                     | D 3  | 50    | D 2   |             |                 | High Tom        | Tom Jazz 6          |                       |                       |                 |                    |
| E3 | E#3 | 63                                     | D# 3 | 51    | D# 2  |             |                 | Ride Cymbal 1   | Hand Cymbal Short   |                       |                       |                 |                    |
|    |     | 64                                     | E 3  | 52    | E 2   |             |                 | Chinese Cymbal  |                     |                       |                       |                 | Crash Cymbal 2     |
| F3 | F#3 | 65                                     | F 3  | 53    | F 2   |             |                 | Ride Cymbal Cup |                     | Paila L               | Paila L               |                 | Duhulla Dom        |
| G3 | G#3 | 66                                     | F# 3 | 54    | F# 2  |             |                 | Tambourine      |                     | Timbale H Open        | Timbale H Open        |                 |                    |
|    |     | 67                                     | G 3  | 55    | G 2   |             |                 | Splash Cymbal   |                     |                       |                       |                 | Duhulla Tak        |
| A3 | A#3 | 68                                     | G# 3 | 56    | G# 2  |             |                 | Cowbell         |                     |                       |                       |                 |                    |
|    |     | 69                                     | A 3  | 57    | A 2   |             |                 | Crash Cymbal 2  | Hand Cymbal 2       |                       |                       |                 | Duhulla Sak        |
| B3 | B#3 | 70                                     | A# 3 | 58    | A# 2  |             |                 | Vibraslap       |                     |                       |                       |                 | Claves             |
|    |     | 71                                     | B 3  | 59    | B 2   |             |                 | Ride Cymbal 2   | Hand Cymbal 2 Short | Paila H               | Paila H               |                 | Doff Dom           |
| C4 | C#4 | 72                                     | C 4  | 60    | C 3   |             |                 | Bongo H         |                     | Cowbell Top           | Cowbell Top           |                 | Katem Dom          |
| D4 | D#4 | 73                                     | C# 4 | 61    | C# 3  |             |                 | Bongo L         |                     |                       |                       |                 | Katem Tak          |
|    |     | 74                                     | D 4  | 62    | D 3   |             |                 | Conga H Mute    |                     |                       |                       |                 | Katem Sak          |
| E4 | E#4 | 75                                     | D# 4 | 63    | D# 3  |             |                 | Conga H Open    |                     |                       |                       |                 | Katem Tak          |
| F4 | F#4 | 76                                     | E 4  | 64    | E 3   |             |                 | Conga L         |                     | Guiro Short           | Guiro Short           |                 | Doff Tak           |
|    |     | 77                                     | F 4  | 65    | F 3   |             |                 | Timbale H       |                     | Guiro Long            | Guiro Long            |                 | Tabla Dom          |
| G4 | G#4 | 78                                     | F# 4 | 66    | F# 3  |             |                 | Timbale L       |                     |                       |                       |                 | Tabla Tak1         |
|    |     | 79                                     | G 4  | 67    | G 3   |             |                 | Agogo H         |                     |                       |                       |                 | Tabla Tik          |
| A4 | A#4 | 80                                     | G# 4 | 68    | G# 3  |             |                 | Agogo L         |                     | Tambourine            | Tambourine            |                 | Tabla Tak2         |
| B4 | B#4 | 81                                     | A 4  | 69    | A 3   |             |                 | Cabasa          |                     |                       |                       |                 | Tabla Sak          |
|    |     | 82                                     | A# 4 | 70    | A# 3  |             |                 | Maracas         |                     |                       |                       |                 | Tabla Roll of Edge |
| C5 | C#5 | 83                                     | B 4  | 71    | B 3   | O           |                 | Samba While H   |                     |                       |                       |                 | Tabla Flam         |
| D5 | D#5 | 84                                     | C 5  | 72    | C 4   | O           |                 | Samba While L   |                     | Maracas               | Maracas               |                 | Sagat 1            |
|    |     | 85                                     | C# 5 | 73    | C# 4  |             |                 | Guiro Short     |                     | Shaker                | Shaker                |                 | Tabel Dom          |
| E5 | E#5 | 86                                     | D 5  | 74    | D 4   | O           |                 | Guiro Long      |                     | Cabasa                | Cabasa                |                 | Sagat 3            |
|    |     | 87                                     | D# 5 | 75    | D# 4  |             |                 | Claves          |                     |                       | Cuica Mute            |                 | Tabel Tak          |
| F5 | F#5 | 88                                     | E 5  | 76    | E 4   |             |                 | Wood Block H    |                     |                       | Cuica Open            |                 | Sagat 2            |
|    |     | 89                                     | F 5  | 77    | F 4   |             |                 | Wood Block L    |                     |                       |                       |                 | Rik Dom            |
| G5 | G#5 | 90                                     | F# 5 | 78    | F# 4  |             |                 | Cuica Mute      |                     |                       |                       |                 | Rik Tak 2          |
|    |     | 91                                     | G 5  | 79    | G 4   |             |                 | Cuica Open      |                     |                       |                       |                 | Rik Finger 1       |
| A5 | A#5 | 92                                     | G# 5 | 80    | G# 4  |             | 2               | Triangle Mute   |                     |                       |                       |                 | Rik Tak 1          |
| B5 | B#5 | 93                                     | A 5  | 81    | A 4   |             | 2               | Triangle Open   |                     |                       | Triangle Mute         | 1               | Rik Finger 2       |
|    |     | 94                                     | A# 5 | 82    | A# 4  |             |                 | Shaker          |                     |                       | Triangle Open         | 1               | Rik Brass Tremolo  |
| C6 | C#6 | 95                                     | B 5  | 83    | B 4   |             |                 | Jingle Bells    |                     |                       |                       |                 | Rik Sak            |
|    |     | 96                                     | C 6  | 84    | C 5   |             |                 | Bell Tree       |                     |                       | Bell Tree             |                 | Rik Tik            |
|    |     | 97                                     | C# 6 | 85    | C# 5  |             |                 |                 |                     |                       |                       |                 |                    |
|    |     | 98                                     | D 6  | 86    | D 5   |             |                 |                 |                     |                       |                       |                 |                    |
|    |     | 99                                     | D# 6 | 87    | D# 5  |             |                 |                 |                     |                       |                       |                 |                    |
|    |     | 100                                    | E 6  | 88    | E 5   |             |                 |                 |                     |                       |                       |                 |                    |
|    |     | 101                                    | F 6  | 89    | F 5   |             |                 |                 |                     |                       |                       |                 |                    |
|    |     | 102                                    | F# 6 | 90    | F# 5  |             |                 |                 |                     |                       |                       |                 |                    |
|    |     | 103                                    | G 6  | 91    | G 5   |             |                 |                 |                     |                       |                       |                 |                    |

Lista do conjunto de percussão / Elenco dei kit di batteria / Drumkitoverzicht / Lista de juegos de batería

|    |     | Voice No.                              |      |       |       | 1           |                 | 15              |                       | 16                             |                 | 17          |                       |
|----|-----|--|------|-------|-------|-------------|-----------------|-----------------|-----------------------|--------------------------------|-----------------|-------------|-----------------------|
|    |     | MSB (0-127) / LSB (0-127) / PC (1-128) |      |       |       | 127/000/001 |                 | 126/000/037     |                       | 126/000/065                    |                 | 126/000/115 |                       |
|    |     | Keyboard                               |      | MIDI  |       | Key Off     | Alternate Group | Standard Kit 1  | Arabic Kit 2          | Arabic Mix Kit                 | Alternate Group | Indian Kit  | Alternate Group       |
|    |     | Note#                                  | Note | Note# | Note  |             |                 |                 |                       |                                |                 |             |                       |
|    |     | 25                                     | C# 0 | 13    | C# -1 |             | 3               | Surdo Mute      | Zarb Back mf          | Conga Analog H                 |                 |             |                       |
|    |     | 26                                     | D 0  | 14    | D -1  |             | 3               | Surdo Open      | Zarb Tom f            | Conga Analog M                 |                 |             |                       |
|    |     | 27                                     | D# 0 | 15    | D# -1 |             |                 | Hi Q            | Zarb Eshareh          | Conga Analog L                 |                 |             | Indian Hand Clap      |
|    |     | 28                                     | E 0  | 16    | E -1  |             |                 | Whip Slap       | Zarb Whipping         | Vibraslap                      |                 |             | Daffi Open            |
|    |     | 29                                     | F 0  | 17    | F -1  |             | 4               | Scratch H       | Tombak Tom f          | Kick Techno L                  |                 |             | Daffi Slap            |
|    |     | 30                                     | F# 0 | 18    | F# -1 |             | 4               | Scratch L       | Neghareh Tom f        | Side Stick Arabic Mix          |                 |             | Duff Open             |
|    |     | 31                                     | G 0  | 19    | G -1  |             |                 | Finger Snap     | Tombak Back f         | Snare Techno                   |                 |             | Duff Slap             |
|    |     | 32                                     | G# 0 | 20    | G# -1 |             |                 | Click Noise     | Neghareh Back f       | Guiro Long                     |                 |             | Duff Rim              |
|    |     | 33                                     | A 0  | 21    | A -1  |             |                 | Metronome Click | Tombak Snap f         | Kick Techno Q                  |                 |             | Hatheli Long          |
|    |     | 34                                     | A# 0 | 22    | A# -1 |             |                 | Metronome Bell  | Neghareh Pelang f     | Open Rim Shot                  |                 |             | Hatheli Short         |
|    |     | 35                                     | B 0  | 23    | B -1  |             |                 | Seq Click L     | Tombak Trill          | Funk Snare 2                   |                 |             | Baya ge               |
|    |     | 36                                     | C 1  | 24    | C 0   |             |                 | Seq Click H     | Khaligi Clap 1        | Kick Arabic Mix                |                 |             | Baya ke               |
|    |     | 37                                     | C# 1 | 25    | C# 0  |             |                 | Brush Tap       | Arabic Zalgouta Open  | Funk Snare 1                   |                 |             | Baya ghe              |
| C1 | C#1 | 38                                     | D 1  | 26    | D 0   |             |                 | Brush Swirl     | Khaligi Clap 2        | Snare Arabic Mix               |                 |             | Baya ka               |
| D1 | D#1 | 39                                     | D# 1 | 27    | D# 0  |             | O               | Brush Slap      | Arabic Zalgouta Close | Hand Clap                      |                 |             | Tabla na              |
| E1 | E 1 | 40                                     | E 1  | 28    | E 0   |             | O               | Brush Tap Swirl | Arabic Hand Clap      | Snare                          |                 |             | Tabla tin             |
| F1 | F#1 | 41                                     | F 1  | 29    | F 0   |             | O               | Snare Roll      | Tabel Tak 1           | Tom Electro 1                  |                 |             | Tabla dha             |
| G1 | G#1 | 42                                     | F# 1 | 30    | F# 0  |             |                 | Caanet          | Sagat 1               | Hi-Hat Closed Arabic Mix       | 1               |             | Dhol 1 Open           |
|    |     | 43                                     | G 1  | 31    | G 0   |             |                 | Snare Soft      | Tabel Dom             | Tom Electro 2                  |                 |             | Dhol 1 Slap           |
| A1 | A#1 | 44                                     | G# 1 | 32    | G# 0  |             |                 | Sticks          | Sagat 2               | Hi-Hat Half Arabic Mix         | 1               |             | Dhol 1 Mute           |
|    |     | 45                                     | A 1  | 33    | A 0   |             |                 | Kick Soft       | Tabel Tak 2           | Tom Electro 3                  |                 |             | Dhol 1 Open Slap      |
| B1 | B#1 | 46                                     | A# 1 | 34    | A# 0  |             |                 | Open Rim Shot   | Sagat 3               | Hi-Hat Open Arabic Mix         | 1               |             | Dhol 1 Roll           |
| C2 | C#2 | 47                                     | B 1  | 35    | B 0   |             |                 | Kick Tight      | Riq Tik 3             | Tom Electro 4                  |                 |             | Dandia Short          |
|    |     | 48                                     | C 2  | 36    | C 1   |             |                 | Kick            | Riq Tik 2             | Tom Electro 5                  |                 |             | Dandia Long           |
| D2 | D#2 | 49                                     | C# 2 | 37    | C# 1  |             |                 | Side Stick      | Riq Tik Hard 1        | Crash Cymbal 1                 |                 |             | Chutki                |
| E2 | E#2 | 50                                     | D 2  | 38    | D 1   |             |                 | Snare           | Riq Tik 1             | Tom Electro 6                  |                 |             | Chipri                |
| F2 | F#2 | 51                                     | D# 2 | 39    | D# 1  |             |                 | Hand Clap       | Riq Tik Hard 2        | Hi-Hat Open 3                  | 1               |             | Khanjira Open         |
| G2 | G#2 | 52                                     | E 2  | 40    | E 1   |             |                 | Snare Tight     | Riq Tik Hard 3        | Reverse Cymbal                 |                 |             | Khanjira Slap         |
| A2 | A#2 | 53                                     | F 2  | 41    | F 1   |             |                 | Floor Tom L     | Riq Tish              | Timbale L                      |                 |             | Khanjira Mute         |
|    |     | 54                                     | F# 2 | 42    | F# 1  |             | 1               | Hi-Hat Closed   | Riq Snouj 2           | Conga H Open                   |                 |             | Khanjira Bendup       |
| B2 | B#2 | 55                                     | G 2  | 43    | G 1   |             |                 | Floor Tom H     | Riq Roll              | Timbale H                      |                 |             | Khanjira Benddown     |
| C3 | C#3 | 56                                     | G# 2 | 44    | G# 1  |             | 1               | Hi-Hat Pedal    | Riq Snouj 1           | Conga H Mute                   |                 |             | Dholak 1 Open         |
| D3 | D#3 | 57                                     | A 2  | 45    | A 1   |             |                 | Low Tom         | Riq Sak               | Tambourine                     |                 |             | Dholak 1 Mute         |
| E3 | E#3 | 58                                     | A# 2 | 46    | A# 1  |             | 1               | Hi-Hat Open     | Riq Snouj 3           | Conga L                        |                 |             | Dholak 1 Slap         |
| F3 | F#3 | 59                                     | B 2  | 47    | B 1   |             |                 | Mid Tom L       | Riq Snouj 4           | Cowbell                        |                 |             | Dhol 2 Open           |
| G3 | G#3 | 60                                     | C 3  | 48    | C 2   |             |                 | Mid Tom H       | Riq Tak 1             | Claves                         |                 |             | Dhol 2 Slap           |
| A3 | A#3 | 61                                     | C# 3 | 49    | C# 2  |             |                 | Crash Cymbal 1  | Riq Brass 1           | Bongo H                        |                 |             | Dhol 2 Rim            |
| B3 | B#3 | 62                                     | D 3  | 50    | D 2   |             |                 | High Tom        | Riq Tak 2             | Wood Block H                   |                 |             | Mridangam na          |
| C4 | C#4 | 63                                     | D# 3 | 51    | D# 2  |             |                 | Ride Cymbal 1   | Riq Brass 2           | Bongo L                        |                 |             | Mridangam din         |
| D4 | D#4 | 64                                     | E 3  | 52    | E 2   |             |                 | Chinese Cymbal  | Riq Dom               | Wood Block L                   |                 |             | Mridangam ki          |
| E4 | E#4 | 65                                     | F 3  | 53    | F 2   |             |                 | Ride Cymbal Cup | Katem Tak Doff        | Kurdish Dhol Low f             |                 |             | Mridangam ta          |
| F4 | F#4 | 66                                     | F# 3 | 54    | F# 2  |             |                 | Tambourine      | Katem Dom             | Cabasa                         |                 |             | Mridangam Chapu       |
| G4 | G#4 | 67                                     | G 3  | 55    | G 2   |             |                 | Splash Cymbal   | Katem Sak 1           | Kurdish Dhol High f            |                 |             | Mridangam Lo Closed   |
| A4 | A#4 | 68                                     | G# 3 | 56    | G# 2  |             |                 | Cowbell         | Katem Tak 1           | Shaker                         |                 |             | Mridangam Lo Open     |
| B4 | B#4 | 69                                     | A 3  | 57    | A 2   |             |                 | Crash Cymbal 2  | Katem Sak 2           | Snap 1                         |                 |             | Chimta Normal         |
| C5 | C#5 | 70                                     | A# 3 | 58    | A# 2  |             |                 | Vibraslap       | Katem Tak 2           | Maracas                        |                 |             | Chimta Ring           |
| D5 | D#5 | 71                                     | B 3  | 59    | B 2   |             |                 | Ride Cymbal 2   | Daholla Sak 2         | Snap 2                         |                 |             | Dholki Hi Open        |
| E5 | E#5 | 72                                     | C 4  | 60    | C 3   |             |                 | Bongo H         | Daholla Sak 1         | Khaligi Twaizat 3              | 3               |             | Dholki Hi Mute        |
| F5 | F#5 | 73                                     | C# 4 | 61    | C# 3  |             |                 | Bongo L         | Daholla Tak 1         | Khaligi Twaizat 1              | 3               |             | Dholki Lo Open        |
| G5 | G#5 | 74                                     | D 4  | 62    | D 3   |             |                 | Conga H Mute    | Daholla Dom           | Khaligi Twaizat 2              | 3               |             | Dholki Hi Slap        |
| A5 | A#5 | 75                                     | D# 4 | 63    | D# 3  |             |                 | Conga H Open    | Daholla Tak 2         | Khaligi Twaizat 5 Open         | 3               |             | Dholki Lo Slide       |
| B5 | B#5 | 76                                     | E 4  | 64    | E 3   |             |                 | Conga L         | Tablah Prok           | Khaligi Twaizat 4 Open         | 3               |             | Khol Open             |
| C6 | C#6 | 77                                     | F 4  | 65    | F 3   |             |                 | Timbale H       | Tablah Dom 2          | Khaligi Tablah Small Dom       | 2               |             | Khol slide            |
| D6 | D#6 | 78                                     | F# 4 | 66    | F# 3  |             |                 | Timbale L       | Tablah Roll of Edge   | Khaligi Tar Barashim Group Dom |                 |             | Khol Mute             |
| E6 | E#6 | 79                                     | G 4  | 67    | G 3   |             |                 | Agogo H         | Tablah Tak Finger 4   | Khaligi Tablah Small Snap      |                 |             | Manjira Open          |
| F6 | F#6 | 80                                     | G# 4 | 68    | G# 3  |             |                 | Agogo L         | Tablah Tak Trill 1    | Khaligi Tar Barashim Group Sak |                 |             | Manjira Close         |
| G6 | G#6 | 81                                     | A 4  | 69    | A 3   |             |                 | Cabasa          | Tablah Tak Finger 3   | Khaligi Tablah Small Sak       | 2               |             | Jhanji Open           |
| A6 | A#6 | 82                                     | A# 4 | 70    | A# 3  |             |                 | Maracas         | Tablah Tak Trill 2    | Khaligi Tar Barashim Group Tak |                 |             | Jhanji Close          |
| B6 | B#6 | 83                                     | B 4  | 71    | B 3   |             | O               | Samba While H   | Tablah Tak Finger 2   | Khaligi Tablah Small Tik       | 2               |             | Mondira Open          |
| C7 | C#7 | 84                                     | C 5  | 72    | C 4   |             | O               | Samba While L   | Tablah Tak Finger 1   | Khaligi Tablah Big Dom 1       |                 |             | Mondira Close         |
| D7 | D#7 | 85                                     | C# 5 | 73    | C# 4  |             |                 | Guiro Short     | Tablah Tik 2          | Khaligi Tar Segal Dom          |                 |             | Indian Bhangra Scat 1 |
| E7 | E#7 | 86                                     | D 5  | 74    | D 4   |             | O               | Guiro Long      | Tablah Tik 4          | Khaligi Tablah Big Tak 1       |                 |             | Indian Bhangra Scat 2 |
| F7 | F#7 | 87                                     | D# 5 | 75    | D# 4  |             |                 | Claves          | Tablah Tik 3          | Khaligi Tar Segal Tak          |                 |             | Indian Bhangra Scat 3 |
| G7 | G#7 | 88                                     | E 5  | 76    | E 4   |             |                 | Wood Block H    | Tablah Tik 1          | Khaligi Tablah Big Sak 1       |                 |             | Indian Bhangra Scat 4 |
| A7 | A#7 | 89                                     | F 5  | 77    | F 4   |             |                 | Wood Block L    | Tablah Tak 3          | Tablah Dom 1                   |                 |             | Khomokh Normal        |
| B7 | B#7 | 90                                     | F# 5 | 78    | F# 4  |             |                 | Cuica Mute      | Tablah Tak 1          | Tablah Tak 1                   |                 |             | Khomokh Mute          |
| C8 | C#8 | 91                                     | G 5  | 79    | G 4   |             |                 | Cuica Open      | Tablah Tak 4          | Tablah Tremolo                 |                 |             | Khomokh mlattk        |
| D8 | D#8 | 92                                     | G# 5 | 80    | G# 4  |             | 2               | Triangle Mute   | Tablah Tak 2          | Tablah Tak 2                   |                 |             | Thavil Open           |
| E8 | E#8 | 93                                     | A 5  | 81    | A 4   |             | 2               | Triangle Open   | Tablah Sak 2          | Tablah Tik 1                   |                 |             | Thavil Slap           |
| F8 | F#8 | 94                                     | A# 5 | 82    | A# 4  |             |                 | Shaker          | Tablah Tremolo        | Tablah Sak 1                   |                 |             | Thavil Mute           |
| G8 | G#8 | 95                                     | B 5  | 83    | B 4   |             |                 | Jingle Bells    | Tablah Sak 1          | Tablah Tik 3                   |                 |             | Khartaal              |
| A8 | A#8 | 96                                     | C 6  | 84    | C 5   |             |                 | Bell Tree       | Tablah Dom 1          | Tablah Tik 2                   |                 |             | Dholak 2 Open         |
| B8 | B#8 | 97                                     | C# 6 | 85    | C# 5  |             |                 |                 |                       |                                |                 |             | Dholak 2 Slide        |
| C9 | C#9 | 98                                     | D 6  | 86    | D 5   |             |                 |                 |                       |                                |                 |             | Dholak 2 Rim 1        |
| D9 | D#9 | 99                                     | D# 6 | 87    | D# 5  |             |                 |                 |                       |                                |                 |             | Dholak 2 Rim 2        |
| E9 | E#9 | 100                                    | E 6  | 88    | E 5   |             |                 |                 |                       |                                |                 |             | Dholak 2 Ring         |
| F9 | F#9 | 101                                    | F 6  | 89    | F 5   |             |                 |                 |                       |                                |                 |             | Dholak 2 Slap         |
| G9 | G#9 | 102                                    | F# 6 | 90    | F# 5  |             |                 |                 |                       |                                |                 |             | G Dholak Body         |
| A9 | A#9 | 103                                    | G 6  | 91    | G 5   |             |                 |                 |                       |                                |                 |             |                       |





# Lista de estilos / Elenco degli stili / Stijloverzicht / Lista de estilos

| Style No.             | Style No. (Category) | Style Name      |
|-----------------------|----------------------|-----------------|
| <b>Pop&amp;Rock</b>   |                      |                 |
| 1                     | 1                    | FunkPopRock     |
| 2                     | 2                    | AcousticRock    |
| 3                     | 3                    | Cool8Beat       |
| 4                     | 4                    | 60'sRock1       |
| 5                     | 5                    | 60'sRock2       |
| 6                     | 6                    | VintageGtrPop   |
| 7                     | 7                    | 60'sGuitarPop   |
| 8                     | 8                    | 70's8Beat       |
| 9                     | 9                    | 90'sGuitarPop   |
| 10                    | 10                   | KoolShuffle     |
| 11                    | 11                   | BubblegumPop    |
| 12                    | 12                   | BritPopSwing    |
| 13                    | 13                   | JazzPop         |
| 14                    | 14                   | HardRock        |
| 15                    | 15                   | RootRock        |
| 16                    | 16                   | RockShuffle     |
| 17                    | 17                   | Unplugged       |
| <b>Ballad</b>         |                      |                 |
| 18                    | 1                    | 8BeatAdria      |
| 19                    | 2                    | OrganBallad     |
| 20                    | 3                    | PianoBallad     |
| 21                    | 4                    | 8BeatBallad     |
| 22                    | 5                    | EPBallad        |
| 23                    | 6                    | 6-8Modern       |
| 24                    | 7                    | Chillout1       |
| 25                    | 8                    | NewR&BBallad    |
| 26                    | 9                    | 16BeatBallad    |
| 27                    | 10                   | PowerBallad     |
| 28                    | 11                   | EasyBallad      |
| <b>Dance</b>          |                      |                 |
| 29                    | 1                    | ModChartPop     |
| 30                    | 2                    | RetroClub       |
| 31                    | 3                    | USChartHit      |
| 32                    | 4                    | ClubBeat        |
| 33                    | 5                    | Electronica     |
| 34                    | 6                    | FunkyHouse      |
| 35                    | 7                    | ChartR&B        |
| 36                    | 8                    | MellowHipHop    |
| 37                    | 9                    | SoulR&B         |
| 38                    | 10                   | Chillout2       |
| 39                    | 11                   | Ibiza           |
| 40                    | 12                   | TechnoParty     |
| 41                    | 13                   | DiscoHouse      |
| 42                    | 14                   | DiscoPhilly     |
| 43                    | 15                   | 70'sDisco       |
| 44                    | 16                   | 80'sDisco       |
| 45                    | 17                   | DreamDance      |
| 46                    | 18                   | House           |
| 47                    | 19                   | FrenchHouse     |
| 48                    | 20                   | Garage          |
| 49                    | 21                   | ClassicHipHop   |
| 50                    | 22                   | NewHipHop       |
| 51                    | 23                   | HipHopGroove    |
| 52                    | 24                   | LatinDJ's       |
| <b>Swing&amp;Jazz</b> |                      |                 |
| 53                    | 1                    | OrchBigBand     |
| 54                    | 2                    | OrchestraSwing1 |
| 55                    | 3                    | OrchestraSwing2 |
| 56                    | 4                    | BigBandFast     |
| 57                    | 5                    | BigBandShuffle  |
| 58                    | 6                    | MidnightSwing   |
| 59                    | 7                    | JumpJive        |

| Style No.       | Style No. (Category) | Style Name     |
|-----------------|----------------------|----------------|
| 60              | 8                    | OrganGroove    |
| 61              | 9                    | JazzClub       |
| 62              | 10                   | Five-Four      |
| 63              | 11                   | JazzWaltzFast  |
| 64              | 12                   | Dixieland      |
| 65              | 13                   | Ragtime        |
| 66              | 14                   | Charleston     |
| <b>R&amp;B</b>  |                      |                |
| 67              | 1                    | BluesRock      |
| 68              | 2                    | BluesBallad    |
| 69              | 3                    | Soul           |
| 70              | 4                    | FranklySoul    |
| 71              | 5                    | 6-8Soul        |
| 72              | 6                    | SoulBrothers   |
| 73              | 7                    | OldiesR&R      |
| 74              | 8                    | 60'sRock&Roll  |
| 75              | 9                    | Rock&Roll      |
| 76              | 10                   | Twist          |
| 77              | 11                   | GospelSisters  |
| 78              | 12                   | WorshipMed     |
| 79              | 13                   | DetroitPop     |
| 80              | 14                   | ModernR&B      |
| 81              | 15                   | ComboBoogie    |
| <b>Country</b>  |                      |                |
| 82              | 1                    | NewCountry     |
| 83              | 2                    | CountryHits    |
| 84              | 3                    | CountryBallad  |
| 85              | 4                    | CountryPop     |
| 86              | 5                    | CountryShuffle |
| 87              | 6                    | Country2-4     |
| 88              | 7                    | FingerPickin   |
| 89              | 8                    | Bluegrass      |
| 90              | 9                    | Hoedown        |
| 91              | 10                   | CountryWaltz   |
| <b>Latin</b>    |                      |                |
| 92              | 1                    | BrazilianSamba |
| 93              | 2                    | BossaNova      |
| 94              | 3                    | FastBossa      |
| 95              | 4                    | Pop Bossa      |
| 96              | 5                    | Forro          |
| 97              | 6                    | Beguine        |
| 98              | 7                    | Mambo          |
| 99              | 8                    | Salsa          |
| 100             | 9                    | Calypso        |
| 101             | 10                   | Merengue       |
| 102             | 11                   | Bachata        |
| 103             | 12                   | CubanSon       |
| 104             | 13                   | Rumbalsland    |
| 105             | 14                   | RumbaFlamenca  |
| 106             | 15                   | HappyReggae    |
| 107             | 16                   | LatinDisco     |
| 108             | 17                   | Joropo         |
| 109             | 18                   | Parranda       |
| 110             | 19                   | Reggaeton      |
| <b>Ballroom</b> |                      |                |
| 111             | 1                    | VienneseWaltz  |
| 112             | 2                    | EnglishWaltz   |
| 113             | 3                    | Slowfox        |
| 114             | 4                    | Foxtrot        |
| 115             | 5                    | Quickstep      |
| 116             | 6                    | Tango          |
| 117             | 7                    | Swingfox       |
| 118             | 8                    | Pasodoble      |

| Style No.             | Style No. (Category) | Style Name       |
|-----------------------|----------------------|------------------|
| 119                   | 9                    | Samba            |
| 120                   | 10                   | ChaChaCha        |
| 121                   | 11                   | Rumba            |
| 122                   | 12                   | Jive             |
| 123                   | 13                   | OrganSwing       |
| 124                   | 14                   | OrganSamba       |
| 125                   | 15                   | OrganQuickstep   |
| 126                   | 16                   | 9-8Waltz         |
| 127                   | 17                   | TraditionalWaltz |
| <b>Movie&amp;Show</b> |                      |                  |
| 128                   | 1                    | 70'sTVTheme      |
| 129                   | 2                    | Sci-fiMarch      |
| 130                   | 3                    | WildWest         |
| 131                   | 4                    | SaturdayNight    |
| 132                   | 5                    | Showtune         |
| 133                   | 6                    | Moonlight6-8     |
| 134                   | 7                    | ClassicPianoBld  |
| 135                   | 8                    | BaroqueAir       |
| 136                   | 9                    | OrchestralBolero |
| 137                   | 10                   | OrchestralMarch  |
| 138                   | 11                   | ChristmasSwing   |
| 139                   | 12                   | ChristmasWaltz   |
| <b>Entertainer</b>    |                      |                  |
| 140                   | 1                    | DiscoFox         |
| 141                   | 2                    | DiscoHands       |
| 142                   | 3                    | AlpBallad        |
| 143                   | 4                    | ScandSlowRock    |
| 144                   | 5                    | ScandShuffle     |
| 145                   | 6                    | 70'sFrenchHit    |
| 146                   | 7                    | SchlagerPop      |
| 147                   | 8                    | SchlagerBeat     |
| 148                   | 9                    | SchlagerPolka    |
| 149                   | 10                   | PolkaPop         |
| 150                   | 11                   | Tijuana          |
| 151                   | 12                   | Carnival         |
| 152                   | 13                   | PubPiano         |
| <b>World</b>          |                      |                  |
| 153                   | 1                    | IrishDance       |
| 154                   | 2                    | SpanishPaso      |
| 155                   | 3                    | FrenchMusette    |
| 156                   | 4                    | Sirtaki          |
| 157                   | 5                    | PopFlamenco      |
| 158                   | 6                    | Reel             |
| 159                   | 7                    | Jig              |
| 160                   | 8                    | Tarantella       |
| 161                   | 9                    | OberPolka        |
| 162                   | 10                   | OberWaltzer      |
| 163                   | 11                   | GermanMarch      |
| 164                   | 12                   | USMarch          |
| 165                   | 13                   | 6-8March         |
| 166                   | 14                   | Duranguense      |
| 167                   | 15                   | CumbiaGrupera    |
| 168                   | 16                   | Saeidy           |
| 169                   | 17                   | WehdaSaghira     |
| 170                   | 18                   | Laff             |
| 171                   | 19                   | ArabicEuro       |
| 172                   | 20                   | OrientalPop      |
| 173                   | 21                   | Bhajan           |
| 174                   | 22                   | Bhangra          |
| 175                   | 23                   | Xi Qing Luo Gu   |
| 176                   | 24                   | Jing Ju Jie Zou  |



# Lista do banco de dados de músicas / Elenco dei database musicali /

| No.                  | MDB Name                         |
|----------------------|----------------------------------|
| <b>All Time Hits</b> |                                  |
| 1                    | A Bridge To Cross Troubled Water |
| 2                    | All Of My Loving                 |
| 3                    | All OK Now                       |
| 4                    | A Song For New England           |
| 5                    | Blowing In The Folk              |
| 6                    | Boots For Walking                |
| 7                    | Call Me When You Rock            |
| 8                    | Don't Be Bad To Me               |
| 9                    | Get Back To Where You Belong     |
| 10                   | Guitar Wheels                    |
| 11                   | Heaven? Nobody Gets Too Much     |
| 12                   | I Was Born Smiling               |
| 13                   | I Watch My Tears Go By           |
| 14                   | Leave Me Tender, Love Me True    |
| 15                   | Let Me Hold Your Hand            |
| 16                   | Letters Of Love                  |
| 17                   | Living In A Colored Submarine    |
| 18                   | Love? Don't Throw It Away        |
| 19                   | Makin' It Thru The Night         |
| 20                   | Mrs. Robin's Son                 |
| 21                   | My Heart Is Very Simple          |
| 22                   | My Lover's A Dream               |
| 23                   | My Shell Swing                   |
| 24                   | Party? Oh, Blah Di!              |
| 25                   | Please Do Love Me In Liverpool   |
| 26                   | Riding Ticket                    |
| 27                   | These Ones Are Young             |
| 28                   | This Game Makes You Cry          |
| 29                   | This Night Has Been A Hard Day!  |
| 30                   | Till The Moon Deserts The Sky    |
| 31                   | Woods Of Norway                  |
| 32                   | You're Just OK!                  |
| 33                   | You're So Young At Heart         |
| <b>Modern Pop</b>    |                                  |
| 34                   | A Cosy Life In Italy             |
| 35                   | All Get Up                       |
| 36                   | Angles of Charlie                |
| 37                   | A Sunshine Walk                  |
| 38                   | Bossa Woman                      |
| 39                   | Cross The Mersey By Ferry        |
| 40                   | Dream Of A Lover                 |
| 41                   | Everything's Changed             |
| 42                   | I'm Torn                         |
| 43                   | It Is Always Raining On Me       |
| 44                   | It's Only Words                  |
| 45                   | It's Simply Love                 |
| 46                   | Life Groove                      |
| 47                   | Life's Walk                      |
| 48                   | Love Goes This Way               |
| 49                   | Not Full Time Love               |
| 50                   | Our Current Love                 |
| 51                   | Rollercoaster Through Life       |
| 52                   | Seriously Dippy                  |
| 53                   | She's One For Me                 |
| 54                   | Shining Light For Love           |
| 55                   | Sorry May Be Hard To Say         |
| 56                   | Stars To Reach For               |
| 57                   | Sure Of That?                    |
| 58                   | Swinging Sultan                  |
| 59                   | Tell Her Your Feelings           |
| 60                   | The Girl Belongs To Me           |
| 61                   | This Affair's In The Family      |
| 62                   | This Thing's Called Love         |
| 63                   | Time Riding                      |
| 64                   | What's Taken So Long?            |
| 65                   | You Only Need Love               |
| <b>Sing Alongs</b>   |                                  |
| 66                   | Danny's Boy                      |
| 67                   | Dear, My Clementine              |
| 68                   | Deep In Texas's Heart            |
| 69                   | Ease Up Mother Brown             |

| No.                   | MDB Name                        |
|-----------------------|---------------------------------|
| 70                    | Espana Viva                     |
| 71                    | Good Night For The Ladies       |
| 72                    | Here Are Happy Days Again       |
| 73                    | High Old Silver Lining          |
| 74                    | My Dad's A Dustman              |
| 75                    | My Man Is Old                   |
| 76                    | My Sunshine Is You              |
| 77                    | Old Smokey                      |
| 78                    | Smiling Irish Eyes              |
| 79                    | Song For Susanna                |
| 80                    | Song Of The Sideboard           |
| 81                    | This Iron Is Old!               |
| 82                    | Tipperary's A Long Way          |
| <b>Easy Listening</b> |                                 |
| 83                    | Balloon Bossa                   |
| 84                    | I'm Gonna Leave Durham          |
| 85                    | La Mer Is Swinging              |
| 86                    | Making It Through The Rain      |
| 87                    | Morning's New World             |
| 88                    | Mother!                         |
| 89                    | Portugal In April               |
| 90                    | Raindrops On My Head            |
| 91                    | The Wind And Me                 |
| 92                    | This Is Something Silly!        |
| 93                    | Whistling A Last Goodbye        |
| <b>Pop Classics</b>   |                                 |
| 94                    | All On My Own                   |
| 95                    | Are You Standing Still?         |
| 96                    | Boxing Song                     |
| 97                    | Broken Heart                    |
| 98                    | Complete Eclipse                |
| 99                    | Don't Break My Heart Beat       |
| 100                   | Drifting On Broadway            |
| 101                   | Easier To Say It Than Do It     |
| 102                   | Girl Belonging To Bobby         |
| 103                   | Girl With Brown Eyes            |
| 104                   | Give Thanks For Music           |
| 105                   | Heartache Beat                  |
| 106                   | Holiday In Summer Season        |
| 107                   | I'm Your Venus                  |
| 108                   | It's Really Not Usual In Wales  |
| 109                   | John B's Sloop                  |
| 110                   | Lane Of Pennies                 |
| 111                   | Loves You She Does              |
| 112                   | My Religion Is Misaid           |
| 113                   | Paradise Can't Be As Nice       |
| 114                   | Portatone Man?                  |
| 115                   | Raindrop Walk                   |
| 116                   | Rocking My Life                 |
| 117                   | Sally's Got A Mustang           |
| 118                   | Shape Me And Bend Me            |
| 119                   | Sky Spirits                     |
| 120                   | Somebody Needs Someone Else     |
| 121                   | Spin The Wheel                  |
| 122                   | Suzie Wake Up                   |
| 123                   | Sweden Takes A Chance           |
| 124                   | Sweet Lord Song                 |
| 125                   | This Afternoon's Sunny          |
| 126                   | This Day's Just Perfect         |
| 127                   | This Is My Party                |
| 128                   | To Love Some Reggae             |
| 129                   | Tulsa Is 24 Hours Away          |
| 130                   | We Are Together And Happy       |
| 131                   | With My Friends To Help Me      |
| 132                   | You Can Help Yourself           |
| <b>Pop Ballads</b>    |                                 |
| 133                   | Don't Let The Sun Set For Me    |
| 134                   | Heavenly Creatures With Halo    |
| 135                   | It's Crazy How I Miss You       |
| 136                   | Missing You Like Crazy          |
| 137                   | No Matter What The Boys Do Tell |
| 138                   | What Is One More Year?          |

| No.                  | MDB Name                       |
|----------------------|--------------------------------|
| 139                  | Where Are You Going To?        |
| <b>Ballad</b>        |                                |
| 140                  | At Once Ballad                 |
| 141                  | Ballad For A Hero              |
| 142                  | Ballad For A Woman             |
| 143                  | Candle On The Piano            |
| 144                  | Don't Leave Me Now             |
| 145                  | Do You Know Me Yet             |
| 146                  | Eyes Of Blue                   |
| 147                  | Friends Are For Singing        |
| 148                  | Hard To Say Sorry              |
| 149                  | Hello, Do You Hear Me Playing? |
| 150                  | I Can't Live Without You       |
| 151                  | I Will Be There For You        |
| 152                  | I'll Make Soul With You        |
| 153                  | I Love You In French           |
| 154                  | I'm Saving It All For You!     |
| 155                  | I Will Fly Away One Day        |
| 156                  | London Streets                 |
| 157                  | Love's Glory                   |
| 158                  | Love's Vision                  |
| 159                  | Nothing Will Change My Love    |
| 160                  | One Time When We Touch         |
| 161                  | San Francisco Heart            |
| 162                  | Soft Songs Are Killing Me!     |
| 163                  | Take It Back For Good          |
| 164                  | The World Is What We Are       |
| 165                  | Up? It's Where We Belong       |
| 166                  | You Are Inspiring              |
| 167                  | You Lift My Wings              |
| 168                  | Your True Color                |
| <b>Rock</b>          |                                |
| 169                  | 69 Summers Long                |
| 170                  | Alabama's Sweet Home           |
| 171                  | Born To Be Mild                |
| 172                  | Can't Get Satisfied            |
| 173                  | Can We Stick Together          |
| 174                  | Dave On The Road               |
| 175                  | Don't Think About Tomorrow     |
| 176                  | Dusting The Wind               |
| 177                  | Go For A Spin                  |
| 178                  | Is The Heat On?                |
| 179                  | I Want You To Want Rock        |
| 180                  | Jumping Rock                   |
| 181                  | Just Give Me Love And Rock     |
| 182                  | Last Countdown                 |
| 183                  | Nobody Else Is A Champion      |
| 184                  | This Woman Plays Honky Tonk    |
| 185                  | Tiger's Eye                    |
| 186                  | Velvet Is Black                |
| 187                  | Wanting To Break Free          |
| 188                  | Whatever You Rock              |
| 189                  | Your Kindness Is Magic         |
| <b>Rock&amp;Roll</b> |                                |
| 190                  | All Shaken Up                  |
| 191                  | Beethoven's Rocking            |
| 192                  | Crazy Little Love Thing        |
| 193                  | Don't Hurry Love               |
| 194                  | Good Looking Charm             |
| 195                  | Good Molly, Miss Golly         |
| 196                  | Great Fire Balls               |
| 197                  | I'm A Wanderer                 |
| 198                  | I Won't Be Cruel               |
| 199                  | Julie Does The Twist           |
| 200                  | Let's Play The Twist           |
| 201                  | Let's Sue Peggy                |
| 202                  | Particularly No Place To Go    |
| 203                  | Rock & Roll Jail               |
| 204                  | Rocking Blue Shoes             |
| 205                  | Rocking For 24 Hours           |
| 206                  | Shouting Twist                 |
| 207                  | Teddy Is A Bear                |

# Muziekdatabankoverzicht / Lista de la base de datos musical

| No.                | MDB Name                     |
|--------------------|------------------------------|
| 208                | The Music Is Rock&Roll       |
| 209                | What A Day That Will Be      |
| 210                | You Got Me Going, Really!    |
| <b>Oldies</b>      |                              |
| 211                | All I Need Is The Air        |
| 212                | Are You Sorry Now?           |
| 213                | Breaking Up Isn't Easy To Do |
| 214                | Diana's Twist                |
| 215                | Final Waltz                  |
| 216                | Girl From Uptown             |
| 217                | Going Down Town              |
| 218                | Golden Silence               |
| 219                | Guitar For An Apache         |
| 220                | Have I Got It?               |
| 221                | Heaven Has Three Steps       |
| 222                | He Kissed Crystal!           |
| 223                | Hey, Let's Rock Tonight!     |
| 224                | I'm A Pola!                  |
| 225                | Magic Puff                   |
| 226                | Marina's Song                |
| 227                | Mend A Chino                 |
| 228                | Motion Of Poetry             |
| 229                | My Pillow Has Tears On       |
| 230                | Pete Retite                  |
| 231                | Please Be Mine, Baby         |
| 232                | Star Of Movie                |
| 233                | Teenie Bikini                |
| 234                | The Ghetto Is In Me          |
| 235                | The Lovin' Feeling Has Gone  |
| 236                | These Lips Are Lucky         |
| 237                | This Doll's Alive!           |
| 238                | This Land Is Wonderful!      |
| 239                | This Woman's Pretty!         |
| 240                | Tomorrow Will You Love Me    |
| 241                | Tonight Do You Feel Lonesome |
| 242                | Twisting Again               |
| 243                | Walking Right Back           |
| 244                | We Don't Want Milk Today     |
| 245                | Words Aren't Easy            |
| 246                | You & You Alone              |
| <b>Organist</b>    |                              |
| 247                | Bamba Party                  |
| 248                | Cat Groove                   |
| 249                | El Ranchero                  |
| 250                | Face Of A Child              |
| 251                | Form                         |
| 252                | Guagli On Organ              |
| 253                | Guide Me To My Home          |
| 254                | It's Dolly, Say Hello!       |
| 255                | Nowhere It Came Out Of       |
| 256                | Ribbon Of Yellow             |
| 257                | Samba Cavaquinho             |
| 258                | Samba Delicado               |
| 259                | Side By Side In The Barn     |
| 260                | Steam Train Samba            |
| 261                | Tico Samba                   |
| 262                | Two Times Yeh!               |
| 263                | Whispering Organ             |
| 264                | White And Pale               |
| <b>Dance Floor</b> |                              |
| 265                | Adagio From Ibiza            |
| 266                | Baa Bee Girl                 |
| 267                | Baby I Love Loving You       |
| 268                | Buy Me Bailame, Please       |
| 269                | Catch 22                     |
| 270                | Children In Trance?          |
| 271                | Girl                         |
| 272                | High In The Sky              |
| 273                | It's So Horny                |
| 274                | Janeiro Samba                |
| 275                | Life Is High                 |
| 276                | London, R U Prepared?        |

| No.          | MDB Name                        |
|--------------|---------------------------------|
| 277          | Love First Time I Saw You       |
| 278          | My Eyes Can't Take Off!         |
| 279          | No Dinero, No Tengo             |
| 280          | Once More                       |
| 281          | Rose From The Desert            |
| 282          | She Believes In Life After Love |
| 283          | Tambor DJ                       |
| 284          | This Song Is Something!         |
| 285          | Up Is The Way To Move           |
| <b>Disco</b> |                                 |
| 286          | A Day's Difference              |
| 287          | Babylon Rivers                  |
| 288          | Born Alive Disco                |
| 289          | Brown Girl At The Disco         |
| 290          | Cool Daddy Disco                |
| 291          | Dee Eye Ess See Oh!             |
| 292          | Disco Hustle                    |
| 293          | Don't Misunderstand Me          |
| 294          | Do You Love To Love?            |
| 295          | Fever At Night                  |
| 296          | Go Where The Music Takes You    |
| 297          | I Love That Boat!               |
| 298          | It Really Is A Funky Town       |
| 299          | I've Never Known Love Likelt    |
| 300          | Keepin' Alive                   |
| 301          | Khan Disco                      |
| 302          | Local New Yorker                |
| 303          | Make My Fire Burn Again         |
| 304          | Mother Is Baking                |
| 305          | Never Give Up On You            |
| 306          | Philadelphia Sound              |
| 307          | Russia's Mad Priest             |
| 308          | Searching For Freedom           |
| 309          | Swedish Queen                   |
| 310          | Theme Of Love                   |
| 311          | Train Of Love                   |
| 312          | Wear It Out? Or Use It Up?      |
| 313          | Why Am See A?                   |
| 314          | You're Everything For Me        |
| <b>Swing</b> |                                 |
| 315          | Big Kiss For Dream Building     |
| 316          | Blue Roses For The Lady         |
| 317          | Call The Whole Thing Off        |
| 318          | Charles On                      |
| 319          | Get Out Of Bed                  |
| 320          | Goodbye To Blues Swing          |
| 321          | High Hope Swing                 |
| 322          | Joy I Love Her So               |
| 323          | Just Chickens Here!             |
| 324          | My Shadow And Me                |
| 325          | Not Forgettable                 |
| 326          | Not Misbehaving                 |
| 327          | Out Of Your Kick                |
| 328          | Rag Band Time For Alex?         |
| 329          | Ragtime Tiger                   |
| 330          | Safari Swing                    |
| 331          | Smiling Swing                   |
| 332          | Steam Train Boogie              |
| 333          | Swing Yourself Up               |
| 334          | Tap Dancing Bo                  |
| 335          | Thank You In Germany            |
| 336          | The Importance Of Roses         |
| 337          | The Sandman Gives Me A Dream    |
| 338          | Two Foot Five                   |
| 339          | Yes Sir, My Baby Can Swing      |
| 340          | You're My Coffee's Cream        |
| <b>Jazz</b>  |                                 |
| 341          | I Have All That Rhythm          |
| 342          | My Home Is Pasadena             |
| 343          | Not Decided                     |
| 344          | That Indigo Feeling             |
| 345          | These Winners Are Easy          |

| No.                   | MDB Name                         |
|-----------------------|----------------------------------|
| 346                   | Wild Cat Dixie                   |
| <b>BigBand</b>        |                                  |
| 347                   | Big Band Patrol                  |
| 348                   | If Only I Could Chime            |
| 349                   | Jiving Wailing And Jumping       |
| 350                   | Leroy Is Bad. Very Bad           |
| 351                   | L Is For The Way You Look At Me  |
| 352                   | Please Fly And Swing With Me     |
| 353                   | So What Is Not Old?              |
| 354                   | Tasty Honey                      |
| 355                   | This Lady? She's A Tramp         |
| 356                   | Wintry Wind Blowing              |
| <b>R&amp;B/Gospel</b> |                                  |
| 357                   | Admire                           |
| 358                   | As Played On Portatone           |
| 359                   | Baby Groove                      |
| 360                   | Boys At The End Of The Road      |
| 361                   | Don't Change Your Mind Baby      |
| 362                   | Don't Get Excited!               |
| 363                   | It's Soul, Man!                  |
| 364                   | Knocking Wood                    |
| 365                   | Loco Twist                       |
| 366                   | On The Rivers Side               |
| 367                   | Sir Duke Is Wondering            |
| 368                   | Unchained Heart                  |
| 369                   | When Man Loves Someone           |
| 370                   | Will I See You Again             |
| 371                   | Wish I Could Groove              |
| 372                   | You Should Think Frankly         |
| <b>Country</b>        |                                  |
| 373                   | A Boy From The Country           |
| 374                   | Back On The Road                 |
| 375                   | Blue Grass Bonanza               |
| 376                   | Forever In My Mind               |
| 377                   | Hi, Mary                         |
| 378                   | Home On Country Highways         |
| 379                   | I Only Ever Need You             |
| 380                   | Lucille Left Me                  |
| 381                   | Road Of The King                 |
| 382                   | Special Orange                   |
| 383                   | This Song Is Crazy!              |
| 384                   | Waltz In Tennessee               |
| <b>Latin</b>          |                                  |
| 385                   | At Daylight The Bananaboat Comes |
| 386                   | At The Copa                      |
| 387                   | Bossa Gets The Blame             |
| 388                   | Bossa In Blue                    |
| 389                   | Cherry And Apple - Colored       |
| 390                   | Corazon un Tengo                 |
| 391                   | Don't Worry, Reggae!             |
| 392                   | Eyes From Spain                  |
| 393                   | Farewell To Jamaica              |
| 394                   | Flea From Spain                  |
| 395                   | Frenetic Beguine                 |
| 396                   | Guitar For Volare                |
| 397                   | Have You Been In Guantanamo      |
| 398                   | I Can't Bear More Than This      |
| 399                   | Italian Mambo                    |
| 400                   | It Is A Band, Aah!               |
| 401                   | Jamaican Sun                     |
| 402                   | Just A Little Spanish City       |
| 403                   | Lots Of Besame                   |
| 404                   | Love's Amor In Latin             |
| 405                   | Luminous                         |
| 406                   | Mambo Jamming                    |
| 407                   | Mentiroso Es                     |
| 408                   | My Sweet Calypso Girl            |
| 409                   | Not Less                         |
| 410                   | Only One Note Makes A Samba      |
| 411                   | Pasodoble Cani                   |
| 412                   | Rumba Is Dancing The Cha Cha     |
| 413                   | Rumba For Volare                 |

| No.                  | MDB Name                         |
|----------------------|----------------------------------|
| 414                  | Rushing Fools                    |
| 415                  | Say No More In Brazil            |
| 416                  | Start The Beguine                |
| 417                  | Swaying Rumba                    |
| 418                  | Taxi In Tijuana                  |
| 419                  | Thirty Second Bossa              |
| 420                  | Three Times Perhaps              |
| 421                  | Vida De Los Caminos              |
| <b>Latin Pop</b>     |                                  |
| 422                  | Dance In The Morning             |
| 423                  | You're Mine Baby                 |
| <b>Ballroom</b>      |                                  |
| 424                  | Cumparsita Tango                 |
| 425                  | He's Got To Go                   |
| 426                  | Moon Waltz                       |
| 427                  | Old St. Bernards                 |
| 428                  | On Sunday? I Never Will!         |
| 429                  | Perfidious One                   |
| 430                  | Quando Samba                     |
| 431                  | Say Magnifique!                  |
| 432                  | This House Is Not Young          |
| 433                  | Yellow Bird Rumba                |
| <b>Christmas</b>     |                                  |
| 434                  | Christmas Jingle                 |
| 435                  | It's The Most Wonderful Time     |
| 436                  | Rednosed Rudolph                 |
| 437                  | Silent Christmas                 |
| 438                  | This Boy Child Is Mary's         |
| 439                  | Waltz At Christmas               |
| <b>Classical</b>     |                                  |
| 440                  | Cannot Remember My Dreams        |
| 441                  | Classical Maria                  |
| 442                  | Dream Of Love                    |
| 443                  | Gladiators Entry                 |
| 444                  | Skaters Dance                    |
| 445                  | Sonata In The Moonlight          |
| 446                  | Song In The Key Of F             |
| 447                  | Spring Voices                    |
| 448                  | Strings In The Air               |
| 449                  | The March Of Radetzky            |
| 450                  | Tristesse Third Etude            |
| 451                  | Waltz Of The Fledermaus          |
| <b>Family</b>        |                                  |
| 452                  | Califragidocilistic? It's Super! |
| 453                  | Necessary Bear                   |
| 454                  | Noisy Old Car?                   |
| <b>Instrumentals</b> |                                  |
| 455                  | Acapulco Swings In The 20s       |
| 456                  | Adagio Chillout                  |
| 457                  | Birds Played At Night            |
| 458                  | Concerto Of Love                 |
| 459                  | Dancing Musicbox                 |
| 460                  | Infant's Pavane Chillout         |
| 461                  | Invitation To The Shak           |
| 462                  | Jerry's Binx                     |
| 463                  | Lonely Piper                     |
| 464                  | Maple Ragtime                    |
| 465                  | Paris Has Many Poor People       |
| 466                  | Petite Clarinet                  |
| 467                  | Piece Of Funk                    |
| 468                  | Rumba For Elena                  |
| 469                  | String Holiday                   |
| 470                  | Waltz Around The World           |
| 471                  | Yak This Sax                     |
| <b>Party Time</b>    |                                  |
| 472                  | Aga Doo                          |
| 473                  | Big Samba Bamboo                 |
| 474                  | Blankenesenolop                  |
| 475                  | Dancing Bird                     |
| 476                  | Going With A Good Thing          |
| 477                  | Hands Up Party                   |

| No.                 | MDB Name                     |
|---------------------|------------------------------|
| 478                 | I Love To Drink Cider        |
| 479                 | Kreuzberg                    |
| 480                 | Louie's My Brother           |
| 481                 | Mexican Trumpet              |
| 482                 | Mr. Schmidtchen              |
| 483                 | No Beer on Hawaii            |
| 484                 | Russ' Ozone Party            |
| 485                 | Song Of The Chicken          |
| 486                 | The Bucklehuck               |
| <b>Schlager</b>     |                              |
| 487                 | Autobahnpolka                |
| 488                 | Blind Passenger              |
| 489                 | Capri Beat                   |
| 490                 | Deep Love                    |
| 491                 | Glaube An Wunder             |
| 492                 | Goodbye Amor                 |
| 493                 | I Have Sad Love              |
| 494                 | In Ewigkeit                  |
| 495                 | Italian Guy                  |
| 496                 | Mexican Fiesta               |
| 497                 | Moscow City                  |
| 498                 | No Tears                     |
| 499                 | Oh Maria                     |
| 500                 | Paloma Pop                   |
| 501                 | Spanish Island               |
| 502                 | The Little House             |
| 503                 | Where Can I Find Love?       |
| 504                 | Wonderful Blonde             |
| <b>Worship</b>      |                              |
| 505                 | Forever Singing Your Love    |
| 506                 | I Am Everything              |
| 507                 | Lord Is Great                |
| 508                 | Love Cannot Be Greater       |
| 509                 | Our God Is Mighty            |
| 510                 | Rain Down Holy Spirit        |
| 511                 | With My Total Heart          |
| <b>Screen Theme</b> |                              |
| 512                 | Ark Raiders March            |
| 513                 | A Spy Does It Better         |
| 514                 | Bank Robbers Ballad          |
| 515                 | Best On The Bill             |
| 516                 | Bills Barnacles              |
| 517                 | Dart Playing TV Theme        |
| 518                 | Daughters And Sons           |
| 519                 | Don't Be A Muppet!           |
| 520                 | Do You Think England's Done? |
| 521                 | Farm Based Soap Theme        |
| 522                 | Fighting Stars               |
| 523                 | Flash Disco                  |
| 524                 | Holiday Camp Rock            |
| 525                 | It's A Big Country           |
| 526                 | June & Terry's Theme         |
| 527                 | Lovin' Summer                |
| 528                 | Magnificent Flying Men       |
| 529                 | Main For Rain                |
| 530                 | Mi-Re-Do                     |
| 531                 | My Prince Will Come One Day  |
| 532                 | Only Friends But Good Ones   |
| 533                 | Paradise Conquest            |
| 534                 | Seven Magnificent Cowboys    |
| 535                 | Song Of The Trolley          |
| 536                 | The Fantastic Getaway        |
| 537                 | These Are My Favorites!      |
| 538                 | Tie, Tails, And A Hat        |
| 539                 | Twelve O'Clock Theme         |
| 540                 | You're The Only One I Want   |
| <b>Showtime</b>     |                              |
| 541                 | A Nickel In The Nickelodeon  |
| 542                 | Dance Lord                   |
| 543                 | Dance Of Fire                |
| 544                 | Entertainment That Is        |
| 545                 | It's Only A Day Away!        |

| No.                      | MDB Name                     |
|--------------------------|------------------------------|
| 546                      | It's Time For Cabaret!       |
| 547                      | I Wished I Danced All Night  |
| 548                      | No Business Like It!         |
| 549                      | Parade At Easter             |
| 550                      | The Cat's Memory             |
| 551                      | The Greatest Times           |
| 552                      | The Roses Are Coming Up      |
| 553                      | The Sun Sets, The Sun Rises  |
| 554                      | Tonight At The Westside      |
| <b>Traditional</b>       |                              |
| 555                      | Abide This Hymn              |
| 556                      | Ave Maria No More            |
| 557                      | Can Can Orpheus?             |
| 558                      | Fun In The Forest            |
| 559                      | Moulin Heart                 |
| 560                      | Texas Yellow Rose            |
| <b>March &amp; Polka</b> |                              |
| 561                      | Marching RAF                 |
| 562                      | Rosa                         |
| 563                      | That Polka Is Happy!         |
| 564                      | Vienna Forever               |
| <b>Waltz</b>             |                              |
| 565                      | Amsterdam's Favorite Flowers |
| 566                      | Amsterdam's Old Windmill     |
| 567                      | Charmaine's Waltz            |
| 568                      | Daisy's Bicycle              |
| 569                      | Fascination Waltz            |
| 570                      | I'm Trying To Remember       |
| 571                      | Is It True Love?             |
| 572                      | Lover Waltz                  |
| 573                      | Samson's Girl                |
| 574                      | Snow Waltz                   |
| 575                      | The Little Pub               |
| 576                      | Waltzing To Whatever Will Be |
| 577                      | Waltz In Raggy Time          |
| 578                      | Waltz Of Amore               |
| 579                      | Waltz Of The Cuckoo          |
| 580                      | Waltz Of The Emperor         |
| 581                      | Waltz To Skate In Wintertime |
| <b>World</b>             |                              |
| 582                      | Alabina Orient               |
| 583                      | Close Your Face              |
| 584                      | Die Sabber josija            |
| 585                      | Goodbye Roma                 |
| 586                      | I Land On The Sun            |
| 587                      | La Ballade De Gerard         |
| 588                      | La Cucarumba                 |
| 589                      | La Maison Viens              |
| 590                      | La Puntualidad               |
| 591                      | Latin Cuccuru                |
| 592                      | Musette De Reine             |
| 593                      | Oh Beautiful Italian Sun     |
| 594                      | Only Say Hello               |
| 595                      | Populaire Chanson            |
| 596                      | Santa Lou Cheer              |
| 597                      | Shenandoah's Far Away        |
| 598                      | The Classy Trumpeter         |
| 599                      | Van Maas Land                |
| 600                      | Ya Salama                    |





# Lista de tipos de efeitos de voz / Elenco dei tipi di effetto voce / Voice-effecttypeoverzicht / Lista de tipos de efectos de voz

## ● Tipos de harmonia / Tipi di armonia / Harmonietypen / Tipos de armonía

| No. | Harmony Type      | Description   |
|-----|-------------------|---|
| 1   | 01(Standard Duet) | Os tipos de harmonia de 01–14 baseiam-se na altura de afinação e adicionam harmonias de uma, duas ou três notas à melodia de nota única tocada com a mão direita. Esses tipos são reproduzidos apenas quando os acordes são tocados na área de acompanhamento automático do teclado. Esses tipos de harmonia também funcionarão quando estiverem sendo reproduzidas músicas que contêm dados de acorde.<br><br>De harmonietypen 01-14 zijn gebaseerd op toonhoogten en voegen harmonieën met één, twee of drie noten toe aan een melodie met één noot die met de rechterhand wordt gespeeld. Deze typen weerklinken wanneer er in het gedeelte voor automatische begeleiding van het keyboard akkoorden worden gespeeld. Deze harmonietypen werken ook wanneer er songs worden afgespeeld die akkoorddata bevatten.<br><br>I tipi di armonia da 01 a 14 si basano sul pitch e aggiungono armonie da una, due o tre note alla melodia a nota singola suonata con la mano destra. Questi tipi di armonia vengono eseguiti quando si suonano gli accordi nell'area di accompagnamento automatico della tastiera. Inoltre, entrano in funzione se si suonano song che contengono dati di accordi.<br><br>Los tipos de armonía 01–14 se basan en el tono y añaden armonías de una, dos o tres notas a la melodía de una sola nota tocada en la parte de la mano derecha. Estos tipos sólo suenan cuando se tocan acordes en la sección del acompañamiento automático del teclado.  |
| 2   | 02(Standard Trio) |   |
| 3   | 03(Full Chord)    |   |
| 4   | 04(Rock Duet)     |   |
| 5   | 05(Country Duet)  |   |
| 6   | 06(Country Trio)  |   |
| 7   | 07(Block)         |   |
| 8   | 08(4-Way Close 1) |   |
| 9   | 09(4-Way Close 2) |   |
| 10  | 10(4-Way Open)    |   |
| 11  | 11(1+5)           |   |
| 12  | 12(Octave)        |   |
| 13  | 13(Strum)         |   |
| 14  | 14(Multi Assign)  |   |
| 15  | 15(Echo 1/4)      | Os tipos de 15 a 26 são efeitos baseados no ritmo e adicionam ornamentos ou repetições com retardo em sincronia com o acompanhamento automático. Esses tipos são tocados quer o acompanhamento automático esteja ativado ou não; entretanto, a velocidade real do efeito depende da configuração de Tempo (página 72). Os valores das notas individuais em cada tipo permitem sincronizar o efeito com o ritmo de forma precisa. Também estão disponíveis configurações de Triplet (Terceto): 1/6 = tercina de semínimas, 1/12 = tercina de colcheias, 1/24 = tercina de semicolcheias.<br><br>• Os tipos de efeito Echo (“eco”) (15 a 18) criam repetições com retardo de cada nota tocada.<br>• Os tipos de efeito trêmulo (Tremolo) (19 a 22) repetem todas as notas mantidas pressionadas (até quatro).<br>• Os tipos de efeito Trill (“trinado”) (23 a 26) criam trinados de duas notas (alternando-as) quando duas notas são pressionadas.<br><br>I tipi da 15 a 26 sono effetti basati sul ritmo e aggiungono dettagli o ripetizioni ritardate a tempo con l'accompagnamento automatico. Questi tipi funzionano indipendentemente dall'attivazione o meno dell'accompagnamento automatico. Tuttavia, la velocità reale dell'effetto dipende dall'impostazione del tempo (pagina 72). I valori delle singole note in ogni tipo consentono di sincronizzare con precisione l'effetto con il ritmo. Sono disponibili anche impostazioni per le terzine: 1/6 = terzine di semiminima, 1/12 = terzina di croma, 1/24 = terzina di semicroma.<br><br>• I tipi di effetto Eco (da 15 a 18) creano ripetizioni ritardate di ciascuna nota suonata.<br>• I tipi di effetto Tremolo (da 19 a 22) ripetono tutte le note tenute (massimo quattro).<br>• Quando si tengono due note, i tipi di effetto Trillo (da 23 a 26) creano trilli di due note (note alternate).<br><br>De typen 15-26 zijn op ritme gebaseerde effecten en voegen klankverrijkingen of herhaalde vertragingen toe in de maat met de automatische begeleiding. Deze typen klinken altijd, ongeacht of de begeleiding aan staat; de daadwerkelijke snelheid hangt echter wel af van de tempo-instelling (pagina 72). Met behulp van de afzonderlijke nootwaarden in ieder type kunt u het effect nauwkeurig met het ritme synchroniseren. Er zijn ook trio-instellingen beschikbaar: 1/6 = kwartnoottrioelen, 1/12 = achtstenoottrioelen, 1/24 = zestiendenoottrioelen.<br><br>• De echo-effecttypen (15-18) produceren vertraagde herhalingen van elke gespeelde noot.<br>• De tremolo-effecttypen (19-22) herhalen alle ingedrukte noten (maximaal vier).<br>• De trill-effecttypen (23-26) produceren trillers van twee noten (afwisselend gespeelde noten) als er twee noten ingedrukt worden gehouden.<br><br>Los tipos 15 a 26 son efectos basados en el ritmo y añaden embellecimientos o repeticiones retardadas en sincronización con el acompañamiento automático. Estos tipos suenan tanto si el acompañamiento automático está activado como si no; sin embargo, la velocidad real del efecto depende del ajuste de tempo (página 72). Los valores de las notas individuales en cada tipo le permiten sincronizar el efecto y el ritmo con una gran precisión. También hay disponibles ajustes de tresillos: 1/6 = tresillos de notas negras, 1/12 = tresillos de corcheas, 1/24 = tresillos de semicorcheas.<br><br>• Los tipos de efectos de eco (15 a 18) crean repeticiones retardadas de cada nota tocada.<br>• Los tipos de efectos de trémolo (19 a 22) repiten todas las notas que se mantienen pulsadas (hasta cuatro).<br>• Los tipos de efectos de trino (23 a 26) crean trinos de dos notas (notas alternadas) cuando se mantienen pulsadas dos teclas. |
| 16  | 16(Echo 1/6)      |   |
| 17  | 17(Echo 1/8)      |   |
| 18  | 18(Echo 1/12)     |   |
| 19  | 19(Tremolo 1/8)   |   |
| 20  | 20(Tremolo 1/12)  |   |
| 21  | 21(Tremolo 1/16)  |   |
| 22  | 22(Tremolo 1/32)  |   |
| 23  | 23(Trill 1/12)    |   |
| 24  | 24(Trill 1/16)    |   |
| 25  | 25(Trill 1/24)    |   |
| 26  | 26(Trill 1/32)    |   |

● Tipos de reverberação / Tipi di riverbero / Reverbtypen / Tipos de reverberación

| No. | Type         | Description  | MSB | LSB |
|-----|--------------|--|-----|-----|
| 1   | HALL1        | Reverb simulating the acoustics of a hall.                         | 1   | 0   |
| 2   | HALL2        |  | 1   | 16  |
| 3   | HALL3        |  | 1   | 17  |
| 4   | HALL4        |  | 1   | 18  |
| 5   | HALL5        |  | 1   | 1   |
| 6   | HALL M       |  | 1   | 6   |
| 7   | HALL L       |  | 1   | 7   |
| 8   | BASIC HALL   |  | 1   | 30  |
| 9   | LARGE HALL   |  | 1   | 31  |
| 10  | ATMO HALL    |  | 1   | 23  |
| 11  | ROOM1        | Reverb simulating the acoustics of a room.                         | 2   | 16  |
| 12  | ROOM2        |  | 2   | 17  |
| 13  | ROOM3        |  | 2   | 18  |
| 14  | ROOM4        |  | 2   | 19  |
| 15  | ROOM5        |  | 2   | 0   |
| 16  | ROOM6        |  | 2   | 1   |
| 17  | ROOM7        |  | 2   | 2   |
| 18  | ROOM S       |  | 2   | 5   |
| 19  | ROOM M       |  | 2   | 6   |
| 20  | ROOM L       |  | 2   | 7   |
| 21  | ACOSTIC ROOM |  | 2   | 20  |
| 22  | DRUMS ROOM   |  | 2   | 21  |
| 23  | PERC ROOM    |  | 2   | 22  |
| 24  | STAGE1       | Reverb suitable for a solo instrument.                             | 3   | 16  |
| 25  | STAGE2       |  | 3   | 17  |
| 26  | STAGE3       |  | 3   | 0   |
| 27  | STAGE4       |  | 3   | 1   |
| 28  | PLATE1       | Reverb simulating a plate reverb unit.                             | 4   | 16  |
| 29  | PLATE2       |  | 4   | 17  |
| 30  | PLATE3       |  | 4   | 0   |
| 31  | GM PLATE     |  | 4   | 7   |
| 32  | TUNNEL       | Simulates a cylindrical space expanding to left and right.         | 17  | 0   |
| 33  | CANYON       | A hypothetical acoustic space which extends without limit.         | 18  | 0   |
| 34  | BASEMENT     | A bit of initial delay followed by reverb with a unique resonance. | 19  | 0   |
| 35  | WHITE ROOM   | A unique short reverb with a bit of initial delay.                 | 16  | 0   |
| 36  | NO EFFECT    | No effect.   | 0   | 0   |

● **Tipos de coros / Tipi di chorus / Chorustypen / Tipos de coro**

| No. | Type        | Description   | MSB                         | LSB |
|-----|-------------|---|-----------------------------|-----|
| 1   | CHORUS1     | Conventional chorus program with rich, warm chorusing.  | 66                          | 17  |
| 2   | CHORUS2     |   | 66                          | 8   |
| 3   | CHORUS3     |   | 66                          | 16  |
| 4   | CHORUS4     |   | 66                          | 1   |
| 5   | CHORUS5     |   | 65                          | 2   |
| 6   | CHORUS6     |   | 65                          | 0   |
| 7   | CHORUS7     |   | 65                          | 1   |
| 8   | CHORUS8     |   | 65                          | 8   |
| 9   | CHORUS FAST |   | 65                          | 16  |
| 10  | CHORUS LITE |   | 65                          | 17  |
| 11  | GM CHORUS1  |   | 65                          | 3   |
| 12  | GM CHORUS2  |   | 65                          | 4   |
| 13  | GM CHORUS3  |   | 65                          | 5   |
| 14  | GM CHORUS4  |   | 65                          | 6   |
| 15  | FB CHORUS   |   | 65                          | 7   |
| 16  | CELESTE1    | A 3-phase LFO adds modulation and spaciousness to the sound.                                    | 66                          | 0   |
| 17  | CELESTE2    |   | 66                          | 2   |
| 18  | SYMPHONIC1  | Adds more stages to the modulation of Celeste.  | 68                          | 16  |
| 19  | SYMPHONIC2  |   | 68                          | 0   |
| 20  | FLANGER1    | Creates a sound reminiscent of a jet airplane.  | 67                          | 8   |
| 21  | FLANGER2    |   | 67                          | 16  |
| 22  | FLANGER3    |   | 67                          | 17  |
| 23  | FLANGER4    |   | 67                          | 1   |
| 24  | FLANGER5    |   | 67                          | 0   |
| 25  | GM FLANGER  |   | 67                          | 7   |
| 26  | ROTARY SP1  |   | Simulates a rotary speaker. | 69  |
| 27  | ROTARY SP2  | 71  |                             | 17  |
| 28  | ROTARY SP3  | 71  |                             | 18  |
| 29  | ROTARY SP4  | 70  |                             | 17  |
| 30  | ROTARY SP5  | 66  |                             | 18  |
| 31  | ROTARY SP6  | 69  |                             | 0   |
| 32  | ROTARY SP7  | 71  |                             | 22  |
| 33  | 2WAY ROT SP | 86  | 0                           |     |
| 34  | AUTO PAN1   | Several panning effects that automatically shift the sound position (left, right, front, back). | 71                          | 16  |
| 35  | AUTO PAN2   |   | 71                          | 0   |
| 36  | EP AUTOPAN  |   | 71                          | 21  |
| 37  | T_AUTO PAN1 | Tempo synchronized Auto PAN.  | 121                         | 0   |
| 38  | TREMOLO1    | Rich Tremolo effect with both volume and pitch modulation.                                      | 70                          | 16  |
| 39  | TREMOLO2    |   | 71                          | 19  |
| 40  | TREMOLO3    |   | 70                          | 0   |
| 41  | EP TREMOLO  |   | 70                          | 18  |
| 42  | GT TREMOLO1 |   | 71                          | 20  |
| 43  | GT TREMOLO2 |   | 70                          | 19  |
| 44  | T_TREMOLO   |   | 120                         | 0   |
| 45  | NO EFFECT   |   | No effect.                  | 0   |

● Tipos de DSP / DSP-typen / Tipi di DSP / Tipos de DSP

| No. | Type         | Description   | MSB | LSB |
|-----|--------------|---|-----|-----|
| 1   | HALL1        | Reverb simulating the acoustics of a hall.  | 1   | 0   |
| 2   | HALL2        |   | 1   | 16  |
| 3   | HALL3        |   | 1   | 17  |
| 4   | HALL4        |   | 1   | 18  |
| 5   | HALL5        |   | 1   | 1   |
| 6   | HALL M       |   | 1   | 6   |
| 7   | HALL L       |   | 1   | 7   |
| 8   | BASIC HALL   |   | 1   | 30  |
| 9   | LARGE HALL   |   | 1   | 31  |
| 10  | ATMO HALL    |   | 1   | 23  |
| 11  | ROOM1        | Reverb simulating the acoustics of a room.  | 2   | 16  |
| 12  | ROOM2        |   | 2   | 17  |
| 13  | ROOM3        |   | 2   | 18  |
| 14  | ROOM4        |   | 2   | 19  |
| 15  | ROOM5        |   | 2   | 0   |
| 16  | ROOM6        |   | 2   | 1   |
| 17  | ROOM7        |   | 2   | 2   |
| 18  | ROOM S       |   | 2   | 5   |
| 19  | ROOM M       |   | 2   | 6   |
| 20  | ROOM L       |   | 2   | 7   |
| 21  | ACOSTIC ROOM | 2   | 20  |     |
| 22  | DRUMS ROOM   | 2   | 21  |     |
| 23  | PERC ROOM    | 2   | 22  |     |
| 24  | STAGE1       | Reverb suitable for a solo instrument.  | 3   | 16  |
| 25  | STAGE2       |   | 3   | 17  |
| 26  | STAGE3       |   | 3   | 0   |
| 27  | STAGE4       |   | 3   | 1   |
| 28  | PLATE1       | Reverb simulating a plate reverb unit.  | 4   | 16  |
| 29  | PLATE2       |   | 4   | 17  |
| 30  | PLATE3       |   | 4   | 0   |
| 31  | GM PLATE     |   | 4   | 7   |
| 32  | TUNNEL       | Simulates a cylindrical space expanding to left and right.  | 17  | 0   |
| 33  | CANYON       | A hypothetical acoustic space which extends without limit.  | 18  | 0   |
| 34  | BASEMENT     | A bit of initial delay followed by reverb with a unique resonance.  | 19  | 0   |
| 35  | WHITE ROOM   | A unique short reverb with a bit of initial delay.  | 16  | 0   |
| 36  | CHORUS1      | Conventional chorus program with rich, warm chorusing.  | 66  | 17  |
| 37  | CHORUS2      |   | 66  | 8   |
| 38  | CHORUS3      |   | 66  | 16  |
| 39  | CHORUS4      |   | 66  | 1   |
| 40  | CHORUS5      |   | 65  | 2   |
| 41  | CHORUS6      |   | 65  | 0   |
| 42  | CHORUS7      |   | 65  | 1   |
| 43  | CHORUS8      |   | 65  | 8   |
| 44  | CHORUS FAST  |   | 65  | 16  |
| 45  | CHORUS LITE  |   | 65  | 17  |
| 46  | GM CHORUS1   |   | 65  | 3   |
| 47  | GM CHORUS2   |   | 65  | 4   |
| 48  | GM CHORUS3   |   | 65  | 5   |
| 49  | GM CHORUS4   |   | 65  | 6   |
| 50  | FB CHORUS    |   | 65  | 7   |
| 51  | CELESTE1     | A 3-phase LFO adds modulation and spaciousness to the sound.  | 66  | 0   |
| 52  | CELESTE2     |   | 66  | 2   |
| 53  | SYMPHONIC1   | Adds more stages to the modulation of Celeste.  | 68  | 16  |
| 54  | SYMPHONIC2   |   | 68  | 0   |
| 55  | ENS DETUNE1  | Chorus effect without modulation, created by adding a slightly pitch-shifted sound.                                 | 87  | 0   |
| 56  | ENS DETUNE2  |   | 87  | 16  |
| 57  | KARAOKE1     | Echo for karaoke.   | 20  | 0   |
| 58  | KARAOKE2     |   | 20  | 1   |
| 59  | KARAOKE3     |   | 20  | 2   |
| 60  | ER1          | This effect isolates only the early reflection components of the reverb.  | 9   | 0   |
| 61  | ER2          |   | 9   | 1   |
| 62  | GATE REVERB  | Simulation of gated reverb.   | 10  | 0   |
| 63  | REVERS GATE  | Simulation of gated reverb played back in reverse.  | 11  | 0   |
| 64  | EQ DISCO     | Equalizer effect that boosts both high and low frequencies, as is typical in most disco music.                      | 76  | 16  |
| 65  | EQ TEL       | Equalizer effect that cuts both high and low frequencies, to simulate the sound heard through a telephone receiver. | 76  | 17  |
| 66  | 2BAND EQ     | A stereo EQ with adjustable LOW and HIGH. Ideal for drum Parts.   | 77  | 0   |
| 67  | 3BAND EQ     | A mono EQ with adjustable LOW, MID, and HIGH equalizing.  | 76  | 0   |

| No. | Type          | Description   | MSB  | LSB |
|-----|---------------|---|--|-----|
| 68  | ST 3BAND EQ   | Stereo EQ with adjustable LOW, MID and HIGH equalization.           | 76   | 18  |
| 69  | HM ENHANCE1   | Adds new harmonics to the input signal to make the sound stand out. | 81   | 16  |
| 70  | HM ENHANCE2   |   | 81   | 0   |
| 71  | FLANGER1      |   | 67   | 8   |
| 72  | FLANGER2      |   | 67   | 16  |
| 73  | FLANGER3      |   | 67   | 17  |
| 74  | FLANGER4      |   | 67   | 1   |
| 75  | FLANGER5      |   | 67   | 0   |
| 76  | GM FLANGER    | Creates a sound reminiscent of a jet airplane.                      | 67   | 7   |
| 77  | V_FLANGER     |   | 104  | 0   |
| 78  | TEMPO FLANGER |   | 107  | 0   |
| 79  | DELAY LCR1    |   | 5  | 16  |
| 80  | DELAY LCR2    |   | 5  | 0   |
| 81  | DELAY LR      |   | 6  | 0   |
| 82  | ECHO          |   | Two delayed sounds (L and R), and independent feedback delays for L and R. | 7   |
| 83  | CROSS DELAY   | The feedback of the two delayed sounds is crossed.                  | 8  | 0   |
| 84  | TEMPO DELAY   | Tempo synchronized delay.   | 21   | 0   |
| 85  | TEMPO ECHO    | Tempo synchronized delay.   | 21   | 8   |
| 86  | TEMPO CROSS   | Tempo synchronized L&R delay.                                       | 22   | 0   |
| 87  | V_DST ROCA    | Vintage Distortion.   | 103  | 18  |
| 88  | V_DST FUSION  |   | 103  | 19  |
| 89  | V_DST CRUNC   |   | 98   | 28  |
| 90  | V_DST VINTAG  |   | 98   | 29  |
| 91  | V_DST HARD2   |   | 98   | 30  |
| 92  | V_DST HEAVY   |   | 98   | 31  |
| 93  | V_DST HARD1   |   | 98   | 0   |
| 94  | V_DST SOFT    | 98  | 2  |     |
| 95  | DIST HARD1    | Hard-edge distortion.   | 75   | 16  |
| 96  | DIST HARD2    |   | 75   | 22  |
| 97  | DIST SOFT1    | Soft, warm distortion.  | 75   | 17  |
| 98  | DIST SOFT2    |   | 75   | 23  |
| 99  | DIST HEAVY    | Heavy distortion.   | 73   | 0   |
| 100 | OVERDRIVE1    | Adds mild distortion to the sound.                                  | 74   | 0   |
| 101 | OVERDRIVE2    |   | 74   | 9   |
| 102 | ST DIST       | Stereo distortion.  | 73   | 8   |
| 103 | ST OD         | Stereo Overdrive.   | 74   | 8   |
| 104 | ST DIST HARD  | Hard-edge stereo distortion.  | 75   | 18  |
| 105 | ST DIST SOFT  | Soft, warm soft distortion.   | 75   | 19  |
| 106 | AMP SIM1      | A simulation of a guitar amp.                                       | 75   | 0   |
| 107 | AMP SIM2      |   | 75   | 1   |
| 108 | ST AMP1       |   | 75   | 20  |
| 109 | ST AMP2       |   | 75   | 21  |
| 110 | ST AMP3       |   | 75   | 8   |
| 111 | ST AMP4       |   | 75   | 24  |
| 112 | ST AMP5       |   | 75   | 25  |
| 113 | ST AMP6       | 75  | 26   |     |
| 114 | DST+DELAY1    | Distortion and Delay are connected in series.                       | 95   | 16  |
| 115 | DST+DELAY2    |   | 95   | 0   |
| 116 | OD+DELAY1     | Overdrive and Delay are connected in series.                        | 95   | 17  |
| 117 | OD+DELAY2     |   | 95   | 1   |
| 118 | CMP+DST+DLY1  | Compressor, Distortion and Delay are connected in series.           | 96   | 16  |
| 119 | CMP+DST+DLY2  |   | 96   | 0   |
| 120 | CMP+OD+DLY1   | Compressor, Overdrive and Delay are connected in series.            | 96   | 17  |
| 121 | CMP+OD+DLY2   |   | 96   | 1   |
| 122 | V_DST H+DLY   | V Distortion and Delay are connected in series.                     | 98   | 1   |
| 123 | V_DST S+DLY   |   | 98   | 3   |
| 124 | DST+TDLY      | Distortion and Tempo Delay are connected in series.                 | 100  | 0   |
| 125 | OD+TDLY       | Overdrive and Tempo Delay are connected in series.                  | 100  | 1   |
| 126 | COMP+DIST1    | Compressor and Distortion are connected in series.                  | 73   | 16  |
| 127 | COMP+DIST2    |   | 73   | 1   |
| 128 | CMP+DST+TDLY  | Compressor, Distortion and Tempo Delay are connected in series.     | 101  | 0   |
| 129 | CMP+OD+TDLY1  | Compressor, Overdrive and Tempo Delay are connected in series.      | 101  | 1   |
| 130 | CMP+OD+TDLY2  |   | 101  | 16  |
| 131 | CMP+OD+TDLY3  |   | 101  | 17  |
| 132 | CMP+OD+TDLY4  |   | 101  | 18  |
| 133 | CMP+OD+TDLY5  |   | 101  | 19  |
| 134 | CMP+OD+TDLY6  |   | 101  | 20  |

| No. | Type         | Description   | MSB                | LSB |
|-----|--------------|---|--------------------|-----|
| 135 | V_DST H+TDL1 | V Distortion and Tempo Delay are connected in series.   | 103                | 0   |
| 136 | V_DST H+TDL2 |   | 103                | 17  |
| 137 | V_DST S+TDL1 |   | 103                | 1   |
| 138 | V_DST S+TDL2 |   | 103                | 16  |
| 139 | COMP MED     | Holds down the output level when a specified input level is exceeded. A sense of attack can also be added to the sound. | 83                 | 16  |
| 140 | COMP HEAVY   |   | 83                 | 17  |
| 141 | COMP MELODY  |   | 105                | 16  |
| 142 | COMP BASS    |   | 105                | 17  |
| 143 | MBAND COMP   | Multi-band compressor that allows you to adjust the compression effect for individual frequency bands.                  | 105                | 0   |
| 144 | COMPRESSOR   | Holds down the output level when a specified input level is exceeded. A sense of attack can also be added to the sound. | 83                 | 0   |
| 145 | NOISE GATE   | Gates the input when the input signal falls below a specified level.  | 84                 | 0   |
| 146 | VCE CANCEL   | Attenuates the vocal part of a CD or other source.  | 85                 | 0   |
| 147 | AMBIENCE     | Blurs the stereo positioning of the sound to add spatial width.   | 88                 | 0   |
| 148 | TALKING MOD  | Adds a vowel sound to the input signal.   | 93                 | 0   |
| 149 | ISOLATOR     | Controls the level of a specified frequency band of the input signal.   | 115                | 0   |
| 150 | PHASER1      | Cyclically modulates the phase to add modulation to the sound.  | 72                 | 0   |
| 151 | PHASER2      |   | 72                 | 8   |
| 152 | PHASER3      |   | 72                 | 19  |
| 153 | T_PHASER1    |   | 108                | 0   |
| 154 | T_PHASER2    |   | 108                | 16  |
| 155 | EP PHASER1   |   | 72                 | 17  |
| 156 | EP PHASER2   |   | 72                 | 18  |
| 157 | EP PHASER3   |   | 72                 | 16  |
| 158 | PITCH CHG1   | Changes the pitch of the input signal.  | 80                 | 16  |
| 159 | PITCH CHG2   |   | 80                 | 0   |
| 160 | PITCH CHG3   |   | 80                 | 1   |
| 161 | DUAL ROT BRT | Rotary speaker simulation with speed switching.   | 99                 | 16  |
| 162 | D ROT BRT F  |   | 99                 | 30  |
| 163 | DUAL ROT WRM |   | 99                 | 17  |
| 164 | D ROT WRM F  |   | 99                 | 31  |
| 165 | DUAL ROT SP1 |   | 99                 | 0   |
| 166 | DUAL ROT SP2 |   | 99                 | 1   |
| 167 | ROTARY SP1   | Simulates a rotary speaker.   | 69                 | 16  |
| 168 | ROTARY SP2   |   | 71                 | 17  |
| 169 | ROT SP2 FAST |   | 71                 | 23  |
| 170 | ROTARY SP3   |   | 71                 | 18  |
| 171 | ROT SP3 FAST |   | 71                 | 24  |
| 172 | ROTARY SP4   |   | 70                 | 17  |
| 173 | ROT SP4 FAST |   | 70                 | 20  |
| 174 | ROTARY SP5   |   | 66                 | 18  |
| 175 | ROT SP5 FAST |   | 66                 | 19  |
| 176 | ROTARY SP6   |   | 69                 | 0   |
| 177 | ROTARY SP7   |   | 71                 | 22  |
| 178 | ROT SP7 FAST |   | 71                 | 25  |
| 179 | ROTARY SP8   |   | 69                 | 17  |
| 180 | ROT SP8 FAST |   | 69                 | 18  |
| 181 | ROTARY SP9   |   | 69                 | 19  |
| 182 | ROT SP9 FAST | 69  | 20                 |     |
| 183 | 2WAY ROT SP  | 86  | 0                  |     |
| 184 | DST+ROT SP   | Distortion and rotary speaker connected in series.  | 69                 | 1   |
| 185 | DST+2ROT SP  | Distortion and 2-way rotary speaker connected in series.  | 86                 | 1   |
| 186 | OD+ROT SP    | Overdrive and rotary speaker connected in series.   | 69                 | 2   |
| 187 | OD+2ROT SP   | Overdrive and 2-way rotary speaker connected in series.   | 86                 | 2   |
| 188 | AMP+ROT SP   | Amp simulator and rotary speaker connected in series.   | 69                 | 3   |
| 189 | AMP+2ROT SP  | Amp simulator and 2-way rotary speaker connected in series.   | 86                 | 3   |
| 190 | AUTO PAN1    | Several panning effects that automatically shift the sound position (left, right, front, back).                         | 71                 | 16  |
| 191 | AUTO PAN2    |   | 71                 | 0   |
| 192 | AUTO PAN3    |   | 71                 | 1   |
| 193 | EP AUTOPAN   |   | 71                 | 21  |
| 194 | T_AUTO PAN1  | Tempo synchronized pan.   | 121                | 0   |
| 195 | T_AUTO PAN2  |   | 121                | 1   |
| 196 | TREMOLO1     | Rich Tremolo effect with both volume and pitch modulation.  | 70                 | 16  |
| 197 | TREMOLO2     |   | 71                 | 19  |
| 198 | TREMOLO3     |   | 70                 | 0   |
| 199 | EP TREMOLO   |   | 70                 | 18  |
| 200 | GT TREMOLO1  |   | 71                 | 20  |
| 201 | GT TREMOLO2  |   | 70                 | 19  |
| 202 | VIBE VIBRATE |   | Vibraphone effect. | 119 |

| No. | Type         | Description  | MSB | LSB |
|-----|--------------|--|-----|-----|
| 203 | T_TREMOLO    | Tempo synchronized tremolo.  | 120 | 0   |
| 204 | AUTO WAH1    | Cyclically modulates the center frequency of a wah filter.                 | 78  | 16  |
| 205 | AUTO WAH2    |  | 78  | 0   |
| 206 | AT WAH+DST1  | The output of an Auto Wah can be distorted by Distortion.                  | 78  | 17  |
| 207 | AT WAH+DST2  |  | 78  | 1   |
| 208 | AT WAH+OD1   | The output of an Auto Wah can be distorted by Overdrive.                   | 78  | 18  |
| 209 | AT WAH+OD2   |  | 78  | 2   |
| 210 | TEMPO AT WAH | Tempo synchronized auto wah.   | 79  | 0   |
| 211 | TOUCH WAH1   | Changes the center frequency of a wah filter according to the input level. | 82  | 0   |
| 212 | TOUCH WAH2   |  | 82  | 8   |
| 213 | TOUCH WAH3   |  | 82  | 20  |
| 214 | TC WAH+DST1  | The output of an Touch Wah can be distorted by Distortion.                 | 82  | 16  |
| 215 | TC WAH+DST2  |  | 82  | 1   |
| 216 | TC WAH+OD1   | The output of an Touch Wah can be distorted by Overdrive.                  | 82  | 17  |
| 217 | TC WAH+OD2   |  | 82  | 2   |
| 218 | WH+DST+DLY1  | Wah, Distortion and Delay are connected in series.                         | 97  | 16  |
| 219 | WH+DST+DLY2  |  | 97  | 0   |
| 220 | WH+DST+TDLY  | WAH, Distortion and Tempo Delay are connected in series.                   | 102 | 0   |
| 221 | WH+OD+DLY1   | Wah, Overdrive and Delay are connected in series.                          | 97  | 17  |
| 222 | WH+OD+DLY2   |  | 97  | 1   |
| 223 | WH+OD+TDLY1  | WAH, Overdrive and Tempo Delay are connected in series.                    | 102 | 1   |
| 224 | WH+OD+TDLY2  |  | 102 | 16  |
| 225 | CLVI TC WAH1 | Clavinet Touch Wah.  | 82  | 18  |
| 226 | CLVI TC WAH2 |  | 82  | 28  |
| 227 | EP TC WAH1   | EP Touch Wah.  | 82  | 19  |
| 228 | EP TC WAH2   |  | 82  | 29  |
| 229 | PEDAL WAH    | Pedal position changes the center frequency of the wah filter.             | 122 | 0   |
| 230 | PEDAL WH+DST | Distortion applied to the pedal wah output.                                | 122 | 1   |
| 231 | P.WH+DIST HD |  | 122 | 21  |
| 232 | P.WH+DIST HV |  | 122 | 23  |
| 233 | P.WH+DIST LT |  | 122 | 25  |
| 234 | PEDAL WH+OD  | Overdrive (distortion) applied to the pedal wah output.                    | 122 | 2   |
| 235 | P.WH+OD HD   |  | 122 | 22  |
| 236 | P.WH+OD HV   |  | 122 | 24  |
| 237 | P.WH+OD LT   |  | 122 | 26  |
| 238 | NO EFFECT    | No effect.   | 0   | 0   |
| 239 | THRU         | Bypass without applying an effect.   | 64  | 0   |



# Tabela de execução de MIDI / Prospetto di implementazione MIDI /

Date: 11-APR-2008  
Version: 1.0

YAMAHA [ Digital Keyboard ]  
Model PSR-S550 MIDI Implementation Chart

| Function...                   | Transmitted   | Recognized                 | Remarks  |
|-------------------------------|---|----------------------------|--|
| Basic Default Channel Changed | 1 - 16<br>1 - 16  | 1 - 16<br>1 - 16           |  |
| Mode Default Messages Altered | 3<br>x<br>*****   | 3<br>x<br>x                |  |
| Note Number : True voice      | 0 - 127<br>*****  | 0 - 127<br>0 - 127         |  |
| Velocity Note ON Note OFF     | o 9nH, v=1-127<br>x 9nH, v=0                              | o 9nH, v=1-127<br>x        |  |
| After Touch Key's Ch's        | x<br>x  | x<br>o                     |  |
| Pitch Bend                    | o 0-24 semi   | o 0-24 semi                |  |
| Control                       | 0, 32<br>1, 5, 7, 10, 11<br>6, 38<br>64-67<br>71-74<br>84 | o<br>o<br>o<br>o<br>o<br>o | Bank Select<br>Data Entry<br>Sound Controller<br>Portament Cntrl<br>Effect Depth |
| Change                        | 91, 93, 94<br>96-97<br>98-99<br>100-101                   | o<br>o<br>x<br>o<br>o      | RPN Inc, Dec<br>NRPN LSB, MSB<br>RPN LSB, MSB                                    |



# MIDI-implementatie-overzicht / Gráfico de implementación MIDI

|                      |  |                                       |  |
|----------------------|--|---------------------------------------|--|
| Prog Change : True # | <input type="radio"/> 0 - 127<br>***** | <input type="radio"/> 0 - 127         |  |
| System Exclusive     | <input type="radio"/>                  | <input type="radio"/>                 |  |
| : Song Pos.          | <input checked="" type="checkbox"/>    | <input checked="" type="checkbox"/>   |  |
| Common : Song Sel.   | <input checked="" type="checkbox"/>    | <input checked="" type="checkbox"/>   |  |
| : Tune               | <input checked="" type="checkbox"/>    | <input checked="" type="checkbox"/>   |  |
| System : Clock       | <input type="radio"/>                  | <input type="radio"/>                 |  |
| Real Time: Commands  | <input type="radio"/>                  | <input type="radio"/>                 |  |
| Aux :All Sound OFF   | <input checked="" type="checkbox"/>    | <input type="radio"/> (120, 126, 127) |  |
| :Reset All Cntrl's   | <input checked="" type="checkbox"/>    | <input type="radio"/> (121)           |  |
| :Local ON/OFF        | <input checked="" type="checkbox"/>    | <input type="radio"/> (122)           |  |
| :All Notes OFF       | <input checked="" type="checkbox"/>    | <input type="radio"/> (123-125)       |  |
| Mes- :Active Sense   | <input type="radio"/>                  | <input type="radio"/>                 |  |
| sages:Reset          | <input checked="" type="checkbox"/>    | <input checked="" type="checkbox"/>   |  |
| Notes:               |  |                                       |  |

Mode 1 : OMNI ON , POLY      Mode 2 : OMNI ON , MONO       : Yes  
 Mode 3 : OMNI OFF, POLY      Mode 4 : OMNI OFF, MONO       : No



# Formato de dados MIDI / Formato dati MIDI /

## OBSERVAÇÃO:

- 1 Por padrão (segundo as configurações de fábrica), o instrumento funciona normalmente como um gerador de tons de vários timbres de 16 canais, e os dados recebidos não afetam as vozes nem as configurações do painel. Entretanto, as mensagens MIDI listadas abaixo afetam as vozes do painel, o acompanhamento automático e as músicas.
    - MIDI Master Tuning (Afinação mestre de MIDI)
    - Mensagens exclusivas do sistema para alterar o tipo de reverberação, de coro e de DSP.
  - 2 As mensagens para esses números de alteração de controle não podem ser transmitidas a partir do próprio instrumento. No entanto, é possível transmiti-las durante a reprodução do acompanhamento ou da música, ou ao utilizar o efeito Harmony (Harmonia).
  - 3 Exclusivo  
<GM System ON> F0H, 7EH, 7FH, 09H, 01H, F7H
    - Essa mensagem restaura automaticamente todas as configurações padrão do instrumento, exceto o MIDI Master Tuning.  
<MIDI Master Volume> F0H, 7FH, 7FH, 04H, 01H, II, mm, F7H
    - Essa mensagem permite alterar o volume de todos os canais simultaneamente (Universal System Exclusive).
    - Os valores de "mm" são utilizados para MIDI Master Volume. (Os valores de "II" são ignorados.)  
<XG Master Tuning> F0H, 43H, 1nH, 4CH, 00H, 00H, 00H, ddH, ddH, ddH, ddH, F7H
    - Essa mensagem altera simultaneamente o valor de sintonia de todos os canais.
    - Os valores de "dd" são usados para XG Master Tuning.
    - O valor padrão de "dd" é 00H, 04H, 00H, 00H, respectivamente.  
<Reverb Type> F0H, 43H, 1nH, 4CH, 02H, 01H, 00H, mmH, IIH, F7H
    - mm : Reverb Type MSB
    - II : Reverb Type LSBConsulte a "Lista de tipos de efeitos" (página 130), para obter detalhes.
  - <Chorus Type> F0H, 43H, 1nH, 4CH, 02H, 01H, 20H, mmH, IIH, F7H
    - mm : Chorus Type MSB
    - II : Chorus Type LSBConsulte a "Lista de tipos de efeitos" (página 131), para obter detalhes.
  - <DSP Type> F0H, 43H, 1nH, 4CH, 02H, 01H, 40H, mmH, IIH, F7H
    - mm: DSP Type MSB
    - II: DSP Type LSBConsulte a "Lista de tipos de efeitos" (página 132), para obter detalhes.
- 4 Quando o acompanhamento é iniciado, é transmitida uma mensagem FAH. Quando o acompanhamento é parado, é transmitida uma mensagem FCH. Quando o relógio é definido como External (Externo), a mensagem FAH (iniciar acompanhamento) e a mensagem FCH (interromper acompanhamento) são reconhecidas.
  - 5 Local ON/OFF  
<Local ON> Bn, 7A, 7F  
<Local OFF> Bn, 7A, 00  
O valor de "n" é ignorado.

## NOTA:

- 1 Per default (impostazioni di fabbrica), lo strumento funziona normalmente come un generatore di suoni multitimbrico a 16 canali e i dati in ingresso non influiscono sulle voci o sulle impostazioni del pannello. Tuttavia, i messaggi MIDI elencati di seguito influiscono sulle voci del pannello, sull'accompagnamento automatico e sulle song.
    - MIDI Master Tuning (Accordatura master MIDI)
    - Messaggi esclusivi di sistema per le modifiche del tipo di riverbero, del tipo di chorus e del tipo di DSP.
  - 2 I messaggi per tali numeri di control change non possono essere trasmessi dallo strumento stesso. Tuttavia, possono essere trasmessi quando si esegue l'accompagnamento o una song, oppure quando si utilizza l'effetto armonia.
  - 3 Eccetto  
<GM System ON> (Sistema GM attivo) F0H, 7EH, 7FH, 09H, 01H, F7H
    - Questo messaggio ripristina automaticamente tutte le impostazioni predefinite dello strumento, ad eccezione di MIDI Master Tuning.  
<MIDI Master Volume> (Volume master MIDI) F0H, 7FH, 7FH, 04H, 01H, II, mm, F7H
    - Questo messaggio consente la variazione simultanea del volume di tutti i canali (Universal System Exclusive).
    - I valori di "mm" vengono utilizzati per MIDI Master Volume (i valori di "II" vengono ignorati).  
<XG Master Tuning> (Accordatura master XG) F0H, 43H, 1nH, 4CH, 00H, 00H, 00H, ddH, ddH, ddH, ddH, F7H
    - Questo messaggio modifica simultaneamente il valore di accordatura di tutti i canali.
    - I valori di "dd" vengono utilizzati per XG Master Tuning.
    - I valori predefiniti di "dd" sono, rispettivamente 00H, 04H, 00H, 00H.  
<Tipo di riverbero> F0H, 43H, 1nH, 4CH, 02H, 01H, 00H, mmH, IIH, F7H
    - mm : MSB del tipo di riverbero
    - II: LSB del tipo di riverberoPer ulteriori informazioni, fare riferimento all'elenco dei tipi di effetto (page 130).
  - <Tipo di chorus> F0H, 43H, 1nH, 4CH, 02H, 01H, 20H, mmH, IIH, F7H
    - mm: MSB del tipo di chorus
    - II: LSB del tipo di chorusPer ulteriori informazioni, fare riferimento all'elenco dei tipi di effetto (page 131).
  - <Tipo di DSP> F0H, 43H, 1nH, 4CH, 02H, 01H, 40H, mmH, IIH, F7H
    - mm: MSB del tipo di DSP
    - II: LSB del tipo di DSPPer ulteriori informazioni, fare riferimento all'elenco dei tipi di effetto (page 132).
- 4 Quando si avvia l'accompagnamento, viene trasmesso un messaggio FAH mentre quando lo si arresta viene trasmesso un messaggio FCH. Quando il clock è impostato su External (Esterno), vengono riconosciuti sia l'FAH (avvio dell'accompagnamento), sia l'FCH (arresto dell'accompagnamento).
  - 5 Local ON/OFF (Attivazione/disattivazione locale)  
<Local ON> (Attivazione locale) Bn, 7A, 7F  
<Local OFF> (Disattivazione locale) Bn, 7A, 00  
Il valore di "n" viene ignorato.

# Indeling van MIDI-data / Formato de datos MIDI

## OPMERKING:

- 1 Standaard (fabrieksinstellingen) functioneert het instrument gewoon als een 16-kanaals multitimbrale toongenerator, en binnenkomende data hebben geen invloed op de paneelvoices of -instellingen. De MIDI-berichten die hieronder worden opgesomd, hebben wel invloed op de paneelvoices, de automatische begeleiding en de songs.
  - MIDI Master Tuning
  - Systeem-exclusieve berichten voor het wijzigen van het reverb-, chorus- en DSP-type.
- 2 Berichten voor deze besturingswijzigingsnummers kunnen niet vanaf het instrument zelf worden verzonden. Ze kunnen wel worden verzonden bij het afspelen van de begeleiding of de song, of bij gebruik van het harmonie-effect.
- 3 Exclusive

<GM System ON> F0H, 7EH, 7FH, 09H, 01H, F7H

  - Dit bericht herstelt automatisch alle standaardinstellingen voor het instrument met uitzondering van MIDI Master Tuning.

<MIDI Master Volume> F0H, 7FH, 7FH, 04H, 01H, II, mm, F7H

  - Met dit bericht kan het volume van alle kanalen tegelijk worden veranderd (Universal System Exclusive).
  - De waarden voor 'mm' worden gebruikt voor het MIDI Master Volume. (Waarden voor 'II' worden genegeerd.)

<XG Master Tuning> F0H, 43H, 1nH, 4CH, 00H, 00H, 00H, ddH, ddH, ddH, ddH, F7H

  - Dit bericht verandert de stemmingswaarde van alle kanalen tegelijk.
  - De waarden van 'dd' worden gebruikt voor XG Master Tuning.
  - De standaardwaarden van 'dd' zijn respectievelijk 00H, 04H, 00H en 00H.

<Reverb Type> F0H, 43H, 1nH, 4CH, 02H, 01H, 00H, mmH, IIH, F7H

  - mm: Reverb Type MSB
  - II: Reverb Type LSB

Zie het effecttypeoverzicht (page 130) voor meer informatie.

<Chorus Type> F0H, 43H, 1nH, 4CH, 02H, 01H, 20H, mmH, IIH, F7H

  - mm: Chorus Type MSB
  - II: Chorus Type LSB

Zie het effecttypeoverzicht (page 131) voor meer informatie.

<DSP Type> F0H, 43H, 1nH, 4CH, 02H, 01H, 40H, mmH, IIH, F7H

  - mm: DSP Type MSB
  - II: DSP Type LSB

Zie het effecttypeoverzicht (page 132) voor meer informatie.
- 4 Wanneer de begeleiding wordt gestart, wordt er een FAH-bericht verzonden. Wanneer de begeleiding wordt beëindigd, wordt er een FCH-bericht verzonden. Wanneer de klok op Extern is ingesteld, worden zowel FAH (begin begeleiding) als FCH (einde begeleiding) herkend.
- 5 Local ON/OFF

<Local ON> Bn, 7A, 7F

<Local OFF> Bn, 7A, 00

De waarde van 'n' wordt genegeerd.

## NOTA:

- 1 Con los ajustes iniciales (ajustes de fabricación), el instrumento funciona normalmente como un generador de tonos de varios timbres de 16 canales, y los datos de entrada no afectan a las voces ni a los ajustes del panel. Sin embargo, los mensajes MIDI enumerados a continuación sí afectan a las voces del panel, al acompañamiento automático y a las canciones.
  - Afinación principal MIDI
  - Mensajes exclusivos del sistema para cambiar Reverb Type (tipo de reverberación), Chorus Type (tipo de coro) y DSP Type (tipo DSP).
- 2 Los mensajes para estos números de cambio de control no pueden transmitirse desde el instrumento. Sin embargo, podrían transmitirse al tocar el acompañamiento, la canción o bien al usar el efecto Harmony (Armonía).
- 3 Exclusivo

<GM System ON> (Sistema GM activado) F0H, 7EH, 7FH, 09H, 01H, F7H

  - Este mensaje restituye automáticamente todos los ajustes iniciales del instrumento, a excepción de la afinación principal MIDI.

<MIDI Master Volume> (Volumen principal MIDI) F0H, 7FH, 7FH, 04H, 01H, II, mm, F7H

  - Este mensaje permite cambiar simultáneamente el volumen de todos los canales [Universal System Exclusive (Exclusivo del Sistema Universal)].
  - Los valores de "mm" se usan para el volumen principal MIDI. (Los valores para "II" se omiten).

<XG Master Tuning> (Afinación principal XG) F0H, 43H, 1nH, 4CH, 00H, 00H, 00H, ddH, ddH, ddH, ddH, F7H

  - Este mensaje cambia simultáneamente el valor de afinación de todos los canales.
  - Los valores de "dd" se usan para la afinación principal XG.
  - El valor predeterminado para "dd" es 00H, 04H, 00H, 00H, respectivamente.

<Reverb Type> (Tipo de reverberación) F0H, 43H, 1nH, 4CH, 02H, 01H, 00H, mmH, IIH, F7H

  - mm: Tipo de reverberación MSB
  - II: Tipo de reverberación LSB

Para obtener más detalles, consulte la lista de tipos de efectos (página 130).

<Chorus Type> (Tipo de coro) F0H, 43H, 1nH, 4CH, 02H, 01H, 20H, mmH, IIH, F7H

  - mm: Tipo de coro MSB
  - II: Tipo de coro LSB

Para obtener más detalles, consulte la lista de tipos de efectos (página 131).

<DSP Type> (Tipo de DSP) F0H, 43H, 1nH, 4CH, 02H, 01H, 40H, mmH, IIH, F7H

  - mm: Tipo de DSP MSB
  - II: Tipo de DSP LSB

Consulte la lista de tipos de efectos (página 132) para obtener más información.
- 4 Cuando se inicia el acompañamiento se transmite un mensaje FAH. Cuando se para el acompañamiento, se transmite un mensaje FCH. Cuando el reloj está ajustado en externo, FAH (inicio del acompañamiento) y FCH (parada del acompañamiento) se reconocen.
- 5 Local ON/OFF (Local activado/desactivado)

<Local ON> Bn, 7A, 7F

<Local OFF> Bn, 7A, 00

El valor para "n" se omite.



# Especificações / Specifiche tecniche / Specificaties / Especificaciones

## Keyboards

- 61 Standard-size keys (C1–C6), with Touch Response.

## Display

- 320 x 240 dots LCD display (backlit)

## Setup

- STANDBY/ON
- MASTER VOLUME: MIN–MAX
- LCD CONTRAST

## Panel Controls

- DEMO, SONG MODE
- SONG-PRESET, SONG-USER, SONG-SCORE, SONG-LYRICS, SONG-REC
- USB
- STYLE CATEGORY, VOICE CATEGORY
- TRANPOSE [-] [+], METRONOME, TAP TEMPO, TEMPO [-] [+]
- OTS LINK, AUTO FILL IN, ACMP, INTRO [1]–[3], MAIN VARIATION [A]–[D], ENDING/rit. [1]–[3] (REW) (FF), SYNC STOP (A-B REPEAT), SYNC START (PAUSE), START/STOP
- REGIST/PART [MIXER], MEMORY, REGIST BANK [-] [+], REGISTRATION MEMORY [1]–[8], STYLE [1]–[8], SONG [1/9]–[8/16], EXIT, CATEGORY [◀] [▶], Dial. [+ / YES] [- / NO]
- EXECUTE, MDB, FILE MENU, FUNCTION, ONE TOUCH SETTING [1]–[4], LEFT, DUAL, HARMONY, TOUCH, SUSTAIN, DSP, UPPER OCTAVE [-] [+]

## Realtime Control

- Pitch Bend Wheel

## Voice

- 294 Voices + 12 Drum Kits + 10 SFX kits + 480 XG Voices (Included 11 Regional Voices and 8 Regional Drum/Percussion Kits)
- Polyphony: 64
- LEFT
- DUAL

## Style

- 176
- Style Control: ACMP ON/OFF, SYNC STOP, SYNC START, START/STOP, INTRO [1]–[3], MAIN VARIATION [A]–[D], ENDING/rit. [1]–[3], AUTO FILL IN
- Style Creator
- Fingering: Multi Finger, Full Keyboard
- Style Volume

## Music Database

- 600

## Registration Memory

- 8 banks x 8 memories
- Regist Clear

## Mixer

- Volume, Pan, Reverb, Chorus

## Function

- VOLUME: Style Volume, Song Volume
- OVERALL: Tuning, Pitch Bend Range, Split Point, Touch Sensitivity, Chord Fingering
- MAIN VOICE: Volume, Octave, Pan, Reverb Level, Chorus Level, DSP Level, Dry Level
- DUAL VOICE: Volume, Octave, Pan, Reverb Level, Chorus Level, DSP Level, Dry Level
- LEFT VOICE: Volume, Octave, Pan, Reverb Level, Chorus Level, DSP Level, Dry Level
- EFFECT: Reverb Type, Chorus Type, DSP Type, Master EQ Type
- HARMONY: Harmony Type, Harmony Volume
- PC: PC Mode
- MIDI: Local On/Off, External Clock, Keyboard Out, Style Out, Song Out, Initial Setup
- METRONOME: Time Signature Numerator, Time Signature Denominator, Bell On/Off, Metronome Volume Quantize, Right-Part, Left-Part
- SCORE: Demo Cancel, TG Mode
- UTILITY: Demo Cancel, TG Mode
- LANGUAGE: Language

## Effects

- Harmony: 26 types
- Reverb: 35 types
- Chorus: 44 types
- DSP: 237 types

## Song

- 5 Preset Songs + User Songs + USB Memory
- Song Clear, Track Clear
- Song Volume
- Song Control: A-B REPEAT, PAUSE, REW, FF, START/STOP

## Recording

- Song
  - User Song: 5 Songs
  - Recording Tracks: 1–16, STYLE
- Style Creator

## MIDI

- Local On/Off
- Initial Setup
- External Clock
- Keyboard Out
- Style Out
- Song Out

## Auxiliary jacks

- PHONES/OUTPUT, DC IN 16V, USB TO HOST, USB TO DEVICE, SUSTAIN

## Amplifier

- 12W x 2

## Speakers

- (12cm + 3cm) x 2

## Power Consumption

- 25W

## Power Supply

- Adaptor: Yamaha PA-301 or PA-300 AC power adaptor

## Dimensions (W x D x H)

- 946 x 402 x 130 mm (37-1/4" x 15-7/8" x 5-1/8")

## Weight

- 7.5kg (16 lbs., 9 oz.)

## Supplied Accessories

- Music Rest
- Accessory CD-ROM
- Owner's Manual
- AC Power adaptor (May not be included depending on your particular area.)

## Optional Accessories

- Headphones: HPE-150
- Keyboard Stand: L6
- Footswitch: FC4/FC5

\* As especificações e descrições contidas neste manual do proprietário têm caráter apenas informativo. A Yamaha Corp. reserva-se o direito de alterar ou modificar produtos ou especificações a qualquer momento, sem notificação prévia. Como as especificações, os equipamentos ou as opções talvez não sejam iguais em todos os locais, verifique esses itens com o revendedor Yamaha.

\* Le specifiche e le descrizioni presenti in questo manuale sono fornite a fini puramente informativi. Yamaha Corp. si riserva il diritto di modificare prodotti o specifiche in qualsiasi momento senza preavviso. Dato che le specifiche, le apparecchiature o le opzioni possono essere diverse da paese a paese, verificarle con il proprio rappresentante Yamaha.

\* Specificaties en beschrijvingen in deze gebruikersgebruikershandleiding zijn uitsluitend voor informatiedoeleinden. Yamaha Corp. behoudt zich het recht voor om producten of hun specificaties op elk gewenst moment zonder voorafgaande kennisgeving te wijzigen of te modificeren. Aangezien specificaties, apparatuur en opties per locatie kunnen verschillen, kunt u het best contact opnemen met uw Yamaha-leverancier.

\* Las especificaciones y descripciones de este manual del propietario tienen sólo el propósito de servir como información. Yamaha Corp. se reserva el derecho a efectuar cambios o modificaciones en los productos o especificaciones en cualquier momento sin previo aviso. Puesto que las especificaciones, equipos u opciones pueden no ser las mismas en todos los mercados, solicite información a su distribuidor Yamaha.

## Informações para usuários sobre a coleta e o descarte de equipamentos antigos



Este símbolo, exibido em produtos, pacotes e/ou em documentos auxiliares, significa que os produtos elétricos e eletrônicos usados não devem ser misturados ao lixo doméstico geral.

Para tratamento, recuperação e reciclagem apropriados de produtos antigos, leve-os até os pontos de coleta aplicáveis de acordo com a sua legislação nacional e com as Diretivas 2002/96/EC.

Ao descartar estes produtos corretamente, você ajudará a economizar valiosos recursos e evitará qualquer potencial efeito negativo sobre a saúde humana e sobre o ambiente que, caso contrário, poderia ocorrer devido à manipulação inadequada do lixo.

Para obter mais informações sobre a coleta e a reciclagem de produtos antigos, entre em contato com a sua câmara municipal, com o serviço de coleta e de tratamento de lixo ou com o ponto de venda onde os itens foram adquiridos.

### **[Para usuários comerciais da União Européia]**

Se você deseja descartar equipamento elétrico ou eletrônico, entre em contato com o seu fornecedor para obter mais informações.

### **[Informações sobre descarte em outros países fora da União Européia]**

Este símbolo só é válido na União Européia. Se você deseja descartar estes itens, entre em contato com as autoridades locais ou com o seu fornecedor e pergunte qual é o método de descarte correto.

## Informazioni per gli utenti sulla raccolta e lo smaltimento di vecchia attrezzatura

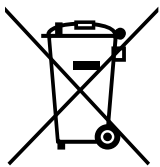

Questo simbolo sui prodotti, sull'imballaggio, e/o sui documenti che li accompagnano significa che i prodotti elettriche e elettroniche non dovrebbero essere mischiati con i rifiuti domestici generici.

Per il trattamento, recupero e riciclaggio appropriati di vecchi prodotti, li porti, prego, ai punti di raccolta appropriati, in accordo con la Sua legislazione nazionale e le direttive 2002/96/CE.

Smaltendo correttamente questi prodotti, Lei aiuterà a salvare risorse preziose e a prevenire alcuni potenziali effetti negativi sulla salute umana e l'ambiente, che altrimenti potrebbero sorgere dal trattamento improprio dei rifiuti.

Per ulteriori informazioni sulla raccolta e il riciclaggio di vecchi prodotti, prego contatti la Sua amministrazione comunale locale, il Suo servizio di smaltimento dei rifiuti o il punto vendita dove Lei ha acquistato gli articoli.

### **[Per utenti imprenditori dell'Unione europea]**

Se Lei desidera disfarsi di attrezzatura elettrica ed elettronica, prego contatti il Suo rivenditore o fornitore per ulteriori informazioni.

### **[Informazioni sullo smaltimento negli altri Paesi al di fuori dell'Unione europea]**

Questo simbolo è valido solamente nell'Unione europea. Se Lei desidera disfarsi di questi articoli, prego contatti le Sue autorità locali o il rivenditore e richieda la corretta modalità di smaltimento.

## Informatie voor gebruikers van inzameling en verwijdering van oude apparaten



Dit teken op de producten, verpakkingen en/of bijgaande documenten betekent dat gebruikte elektrische en elektronische producten niet mogen worden gemengd met algemeen huishoudelijk afval.

Breng alstublieft voor de juiste behandeling, herwinning en hergebruik van oude producten deze naar daarvoor bestemde verzamelpunten, in overeenstemming met uw nationale wetgeving en de instructies 2002/96/EC.

Door deze producten juist te rangschikken, helpt u het redden van waardevolle rijkdommen en voorkomt u mogelijke negatieve effecten op de menselijke gezondheid en de omgeving, welke zich zou kunnen voordoen door ongepaste afvalverwerking.

Voor meer informatie over het verzamelen en hergebruik van oude producten kunt u contact opnemen met uw plaatselijke gemeente, uw afvalverwerkingsbedrijf of het verkooppunt waar u de artikelen heeft gekocht.

### **[Voor zakelijke gebruikers in de Europese Unie]**

Mocht u elektrische en elektronisch apparatuur willen weggooien, neem dan alstublieft contact op met uw dealer of leverancier voor meer informatie.

### **[Informatie over verwijdering in ander landen buiten de Europese Unie]**

Dit symbool is alleen geldig in de Europese Unie. Mocht u artikelen weg willen gooien, neem dan alstublieft contact op met uw plaatselijke overheidsinstantie of dealer en vraag naar de juiste manier van verwijderen.

## Información para Usuarios sobre Recolección y Disposición de Equipamiento Viejo



Este símbolo en los productos, embalaje, y/o documentación que se acompañe significa que los productos electrónicos y eléctricos usados no deben ser mezclados con desechos hogareños corrientes.

Para el tratamiento, recuperación y reciclado apropiado de los productos viejos, por favor llévelos a puntos de recolección aplicables, de acuerdo a su legislación nacional y las directivas 2002/96/EC.

Al disponer de estos productos correctamente, ayudará a ahorrar recursos valiosos y a prevenir cualquier potencial efecto negativo sobre la salud humana y el medio ambiente, el cual podría surgir de un inapropiado manejo de los desechos.

Para mayor información sobre recolección y reciclado de productos viejos, por favor contacte a su municipio local, su servicio de gestión de residuos o el punto de venta en el cual usted adquirió los artículos.

### **[Para usuarios de negocios en la Unión Europea]**

Si usted desea deshacerse de equipamiento eléctrico y electrónico, por favor contacte a su vendedor o proveedor para mayor información.

### **[Información sobre la Disposición en otros países fuera de la Unión Europea]**

Este símbolo sólo es válido en la Unión Europea. Si desea deshacerse de estos artículos, por favor contacte a sus autoridades locales y pregunte por el método correcto de disposición.

Para obter detalhes de produtos, entre em contato com o representante mais próximo da Yamaha ou com o distribuidor autorizado relacionado a seguir.

Neem voor details over producten alstublieft contact op met uw dichtstbijzijnde Yamaha-vertegenwoordiging of de geautoriseerde distributeur uit het onderstaande overzicht.

Per ulteriori dettagli sui prodotti, rivolgersi al più vicino rappresentante Yamaha oppure a uno dei distributori autorizzati elencati di seguito.

Para detalles sobre productos, contacte su tienda Yamaha más cercana o el distribuidor autorizado que se lista debajo.

## NORTH AMERICA

### CANADA

**Yamaha Canada Music Ltd.**  
135 Milner Avenue, Scarborough, Ontario,  
M1S 3R1, Canada  
Tel: 416-298-1311

### U.S.A.

**Yamaha Corporation of America**  
6600 Orangethorpe Ave., Buena Park, Calif. 90620,  
U.S.A.  
Tel: 714-522-9011

## CENTRAL & SOUTH AMERICA

### MEXICO

**Yamaha de México S.A. de C.V.**  
Calz. Javier Rojo Gómez #1149,  
Col. Guadalupe del Moral  
C.P. 09300, México, D.F., México  
Tel: 55-5804-0600

### BRAZIL

**Yamaha Musical do Brasil Ltda.**  
Rua Joaquim Floriano, 913 - 4º andar, Itaim Bibi,  
CEP 04534-013 Sao Paulo, SP. BRAZIL  
Tel: 011-3704-1377

### ARGENTINA

**Yamaha Music Latin America, S.A.**  
**Sucursal de Argentina**  
Olga Cossetini 1553, Piso 4 Norte  
Madero Este-C1107CEK  
Buenos Aires, Argentina  
Tel: 011-4119-7000

### PANAMA AND OTHER LATIN AMERICAN COUNTRIES/ CARIBBEAN COUNTRIES

**Yamaha Music Latin America, S.A.**  
Torre Banco General, Piso 7, Urbanización Marbella,  
Calle 47 y Aquilino de la Guardia,  
Ciudad de Panamá, Panamá  
Tel: +507-269-5311

## EUROPE

### THE UNITED KINGDOM

**Yamaha Music U.K. Ltd.**  
Sherbourne Drive, Tilbrook, Milton Keynes,  
MK7 8BL, England  
Tel: 01908-366700

### IRELAND

**Danfay Ltd.**  
61D, Sallynoggin Road, Dun Laoghaire, Co. Dublin  
Tel: 01-2859177

### GERMANY

**Yamaha Music Central Europe GmbH**  
Siemensstraße 22-34, 25462 Rellingen, Germany  
Tel: 04101-3030

### SWITZERLAND/LIECHTENSTEIN

**Yamaha Music Central Europe GmbH,**  
**Branch Switzerland**  
Seefeldstrasse 94, 8008 Zürich, Switzerland  
Tel: 01-383 3990

### AUSTRIA

**Yamaha Music Central Europe GmbH,**  
**Branch Austria**  
Schleiergasse 20, A-1100 Wien, Austria  
Tel: 01-60203900

### CZECH REPUBLIC/SLOVAKIA/ HUNGARY/SLOVENIA

**Yamaha Music Central Europe GmbH,**  
**Branch Austria, CEE Department**  
Schleiergasse 20, A-1100 Wien, Austria  
Tel: 01-602039025

### POLAND

**Yamaha Music Central Europe GmbH**  
**Sp.z. o.o. Oddział w Polsce**  
ul. 17 Stycznia 56, PL-02-146 Warszawa, Poland  
Tel: 022-868-07-57

### THE NETHERLANDS/ BELGIUM/LUXEMBOURG

**Yamaha Music Central Europe GmbH,**  
**Branch Benelux**  
Clarissenhof 5-b, 4133 AB Vianen, The Netherlands  
Tel: 0347-358 040

### FRANCE

**Yamaha Musique France**  
BP 70-77312 Marne-la-Vallée Cedex 2, France  
Tel: 01-64-61-4000

### ITALY

**Yamaha Musica Italia S.P.A.**  
Viale Italia 88, 20020 Lainate (Milano), Italy  
Tel: 02-935-771

### SPAIN/PORTUGAL

**Yamaha Música Ibérica, S.A.**  
Ctra. de la Coruna km. 17, 200, 28230  
Las Rozas (Madrid), Spain  
Tel: 91-639-8888

### GREECE

**Philippos Nakas S.A. The Music House**  
147 Skiathou Street, 112-55 Athens, Greece  
Tel: 01-228 2160

### SWEDEN

**Yamaha Scandinavia AB**  
J. A. Wettergrens Gata 1, Box 30053  
S-400 43 Göteborg, Sweden  
Tel: 031 89 34 00

### DENMARK

**YS Copenhagen Liaison Office**  
Generatorvej 6A, DK-2730 Herlev, Denmark  
Tel: 44 92 49 00

### FINLAND

**F-Musiikki Oy**  
Kluuvikatu 6, P.O. Box 260,  
SF-00101 Helsinki, Finland  
Tel: 09 618511

### NORWAY

**Norsk filial av Yamaha Scandinavia AB**  
Grini Næringspark 1, N-1345 Østerås, Norway  
Tel: 67 16 77 70

### ICELAND

**Skifan HF**  
Skeifan 17 P.O. Box 8120, IS-128 Reykjavik, Ice-  
land  
Tel: 525 5000

### RUSSIA

**Yamaha Music (Russia)**  
Office 4015, entrance 2, 21/5 Kuznetskii  
Most street, Moscow, 107996, Russia  
Tel: 495 626 0660

### OTHER EUROPEAN COUNTRIES

**Yamaha Music Central Europe GmbH**  
Siemensstraße 22-34, 25462 Rellingen, Germany  
Tel: +49-4101-3030

## AFRICA

**Yamaha Corporation,**  
**Asia-Pacific Music Marketing Group**  
Nakazawa-cho 10-1, Naka-ku, Hamamatsu,  
Japan 430-8650  
Tel: +81-53-460-2312

## MIDDLE EAST

### TURKEY/CYPRUS

**Yamaha Music Central Europe GmbH**  
Siemensstraße 22-34, 25462 Rellingen, Germany  
Tel: 04101-3030

### OTHER COUNTRIES

**Yamaha Music Gulf FZE**  
LOB 16-513, P.O.Box 17328, Jubel Ali,  
Dubai, United Arab Emirates  
Tel: +971-4-881-5868

## ASIA

### THE PEOPLE'S REPUBLIC OF CHINA

**Yamaha Music & Electronics (China) Co.,Ltd.**  
25/F., United Plaza, 1468 Nanjing Road (West),  
Jingan, Shanghai, China  
Tel: 021-6247-2211

### HONG KONG

**Tom Lee Music Co., Ltd.**  
11/F., Silvercord Tower 1, 30 Canton Road,  
Tsimshatsui, Kowloon, Hong Kong  
Tel: 2737-7688

### INDONESIA

**PT. Yamaha Music Indonesia (Distributor)**  
**PT. Nusantik**  
Gedung Yamaha Music Center, Jalan Jend. Gatot  
Subroto Kav. 4, Jakarta 12930, Indonesia  
Tel: 21-520-2577

### KOREA

**Yamaha Music Korea Ltd.**  
8F, 9F, Dongsung Bldg. 158-9 Samsung-Dong,  
Kangnam-Gu, Seoul, Korea  
Tel: 080-004-0022

### MALAYSIA

**Yamaha Music Malaysia, Sdn., Bhd.**  
Lot 8, Jalan Perbandaran, 47301 Kelana Jaya,  
Petaling Jaya, Selangor, Malaysia  
Tel: 3-78030900

### PHILIPPINES

**Yupangco Music Corporation**  
339 Gil J. Puyat Avenue, P.O. Box 885 MCPO,  
Makati, Metro Manila, Philippines  
Tel: 819-7551

### SINGAPORE

**Yamaha Music Asia Pte., Ltd.**  
#03-11 A-Z Building  
140 Paya Lebor Road, Singapore 409015  
Tel: 747-4374

### TAIWAN

**Yamaha KHS Music Co., Ltd.**  
3F, #6, Sec.2, Nan Jing E. Rd. Taipei.  
Taiwan 104, R.O.C.  
Tel: 02-2511-8688

### THAILAND

**Siam Music Yamaha Co., Ltd.**  
4, 6, 15 and 16<sup>th</sup> floor, Siam Motors Building,  
891/1 Rama 1 Road, Wangmai,  
Pathumwan, Bangkok 10330, Thailand  
Tel: 02-215-2626

### OTHER ASIAN COUNTRIES

**Yamaha Corporation,**  
**Asia-Pacific Music Marketing Group**  
Nakazawa-cho 10-1, Naka-ku, Hamamatsu,  
Japan 430-8650  
Tel: +81-53-460-2317

## OCEANIA

### AUSTRALIA

**Yamaha Music Australia Pty. Ltd.**  
Level 1, 99 Queensbridge Street, Southbank,  
Victoria 3006, Australia  
Tel: 3-9693-5111

### NEW ZEALAND

**Music Works LTD**  
P.O.BOX 6246 Wellesley, Auckland 4680,  
New Zealand  
Tel: 9-634-0099

### COUNTRIES AND TRUST TERRITORIES IN PACIFIC OCEAN

**Yamaha Corporation,**  
**Asia-Pacific Music Marketing Group**  
Nakazawa-cho 10-1, Naka-ku, Hamamatsu,  
Japan 430-8650  
Tel: +81-53-460-2312

**HEAD OFFICE** Yamaha Corporation, Pro Audio & Digital Musical Instrument Division  
Nakazawa-cho 10-1, Naka-ku, Hamamatsu, Japan 430-8650  
Tel: +81-53-460-3273



Yamaha Home Keyboards Home Page  
<http://music.yamaha.com/homekeyboard/>  
Yamaha Manual Library  
<http://www.yamaha.co.jp/manual/>

U.R.G., Pro Audio & Digital Musical Instrument Division, Yamaha Corporation  
© 2008 Yamaha Corporation

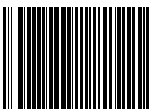

P77020629