



Digital Percussion

# DD-75

Gebruikershandleiding

Brugervejledning

Bruksanvisning



Nederlands

Dansk

Svenska

Lees de 'VOORZORGSMAATREGELEN' op pagina 5-6 voordat u het instrument in gebruik neemt.  
Før du tager instrumentet i brug, skal du læse "SIKKERHEDSFORSKRIFTER" på side 5-6.  
Läs "FÖRSIKTIGHETSÅTGÄRDER" på sidorna 5-6 innan du börjar använda instrumentet.



NL  
DA  
SV

**Entsorgung leerer Batterien (nur innerhalb Deutschlands)**

Leisten Sie einen Beitrag zum Umweltschutz. Verbrauchte Batterien oder Akkumulatoren dürfen nicht in den Hausmüll. Sie können bei einer Sammelstelle für Altbatterien bzw. Sondermüll abgegeben werden. Informieren Sie sich bei Ihrer Kommune.

(battery)

**OBSERVERA!**

Apparaten kopplas inte ur växelströmskällan (nätet) så länge som den är ansluten till vägguttaget, även om själva apparaten har stängts av.

**ADVARSEL:** Netspændingen til dette apparat er IKKE afbrudt, så længe netledningen sidder i en stikkontakt, som er tændt — også selvom der er slukket på apparatets afbryder.

**VAROITUS:** Laitteen toisiopiiriin kytketty käyttökytkin ei irroita koko laitetta verkosta.

(standby)

## Informatie over ophalen en weggooien van oude apparatuur en lege batterijen



Deze symbolen op de apparaten, verpakking en/of meegeleverde documenten betekenen dat gebruikte elektrische en elektronische apparaten en batterijen niet met het gewone huishoudelijke afval mogen worden gemengd.

Voor juist behandelen, hergebruik of recyclen van oude apparatuur en lege batterijen brengt u deze naar de desbetreffende ophaalpunten in overeenstemming met de nationale wetgeving.



Door deze apparatuur en batterijen op de juiste manier weg te gooien, helpt u waardevolle bronnen te sparen en mogelijk negatieve effecten op de gezondheid van de mens en op het milieu te voorkomen, die het gevolg kunnen zijn van niet-aangepaste afvalverwerking.



Voor meer informatie over ophalen en recyclen van oude apparatuur en batterijen neemt u contact op met de lokale overheid, uw afvalophaalmaatschappij of het verkooppunt waar u de items hebt gekocht.

### Voor zakelijke gebruikers in de Europese Unie:

Als u elektrische en elektronische apparatuur wilt weggooien, neemt u voor meer informatie contact op met uw dealer of leverancier.



### Informatie over weggooien in landen buiten de Europese Unie:

Deze symbolen zijn alleen geldig in de Europese Unie. Als u deze items wilt weggooien, neemt u contact op met de lokale overheid of een lokale dealer en vraagt u om instructies voor het correct weggooien.

### Opmerking bij het batterijsymbool (de twee onderste voorbeeldsymbolen):

Dit symbool kan in combinatie met een chemisch symbool worden gebruikt. In dat geval wordt voldaan aan de eis uit de batterijrichtlijn van de EU voor de desbetreffende chemische stof.

Cd

(weee\_battery\_eu\_nl\_02)

## Oplysninger til brugere om indsamling og bortskaffelse af gammelt udstyr og brugte batterier



Disse symboler på produkter, emballage og/eller medfølgende dokumenter angiver, at brugte elektriske og elektroniske produkter og batterier ikke må bortskaffes sammen med det øvrige husholdningsaffald.

Afløber gamle produkter og brugte batterier på egnede indsamlingssteder for at sikre korrekt behandling, genindvinding og genbrug i henhold til lokal lovgivning.



Ved at bortskaffe disse produkter og batterier på korrekt vis er du med til at redde værdifulde ressourcer og forebygge eventuelle skadelige virkninger på menneskers helbred og miljøet, der ellers kunne opstå som følge af forkert affaldsbehandling.



Du kan få flere oplysninger om indsamling og genbrug af gamle produkter og batterier ved at kontakte dine lokale myndigheder, de kommunale renovationsmyndigheder eller den forhandler, hvor du købte produktet.

### Før erhvervsbrugere i EU:

Kontakt din forhandler eller leverandør for at få flere oplysninger, hvis du ønsker at bortskaffe elektrisk og/eller elektronisk udstyr.



### Oplysninger om bortskaffelse i lande uden for EU:

Disse symboler har kun gyldighed i EU. Kontakt de lokale myndigheder eller din forhandler, og få oplysninger om den korrekte bortskaffelsesmetode.

### Bemærkning vedrørende batterisymbolet (de to nederste symboleksampler):

Dette symbol kan blive brugt i sammenhæng med et kemisk symbol. I dette tilfælde skal det overholde de krav, der er angivet i EU-batteridirektivet for det pågældende kemikalie.

Cd

(weee\_battery\_eu\_da\_02)

## Användarinformation, beträffande insamling och dumpning av gammal utrustning och använda batterier



De symboler, som finns på produkterna, emballaget och/eller bifogade dokument talar om att de använda elektriska och elektroniska produkterna, samt batterierna, inte ska blandas med allmänt hushållsavfall.

För rätt handhavande, återställande och återvinning av gamla produkter och gamla batterier, vänligen medtag dessa till lämpliga insamlingsplatser, i enlighet med din nationella lagstiftning.



Genom att slänga dessa produkter och batterier på rätt sätt, kommer du att hjälpa till att rädda värdefulla resurser och förhindra möjliga negativa effekter på mänsklig hälsa och miljö, vilka i annat fall skulle kunna uppstå, p.g.a. felaktig sophantering.



För mer information om insamling och återvinning av gamla produkter och batterier, vänligen kontakta din lokala kommun, ditt sophanteringsföretag eller inköpsstället för dina varor.

### För företagare inom EU:

Om du vill göra dig av med elektrisk och elektronisk utrustning, vänligen kontakta din försäljare eller leverantör för mer information.



### Information om sophantering i andra länder utanför EU:

Dessa symboler gäller endast inom EU. Om du vill slänga dessa föremål, vänligen kontakta dina lokala myndigheter eller försäljare och fråga efter det korrekta sättet att slänga dem.

### Kommentar ang. batterisymbolen (de två nedersta symboleksampler):

Denna symbol kan komma att användas i kombination med en kemisk symbol. I detta fall överensstämmer den med de krav, som har ställts genom direktiven för den aktuella kemikalien.

Cd

(weee\_battery\_eu\_sv\_02)

Het modelnummer, het serienummer, de stroomvereisten, enz. worden vermeld op of in de nabijheid van het naamplaatje, dat zich aan de onderzijde van het toestel bevindt. Het is raadzaam dit serienummer in de hieronder gereserveerde ruimte te noteren. Bewaar ook deze handleiding als permanent aankoopbewijs om identificatie in geval van diefstal te vergemakkelijken.

**Modelnummer**

---

**Serienummer**

---

(bottom\_nl\_01)

Modelnummeret, serienummeret, strømkrav osv. er angivet på eller i nærheden af navneskiltet på undersiden af enheden. Du skal notere dette serienummer nedenfor og gemme denne vejledning som et købsbevis og et middel til identifikation i tilfælde af tyveri.

**Modelnr.**

---

**Serienr.**

---

(bottom\_da\_01)

Modellnummer, serienummer, strömförsörjning osv. finns på eller i närheten av namnetiketten som sitter på enhetens undersida. Du bör anteckna serienumret i utrymmet nedan och förvara den här bruksanvisningen som ett bevis på ditt köp och för att underlätta identifiering i händelse av stöld.

**Modellnummer**

---

**Serienummer**

---

(bottom\_sv\_01)

# VOORZICHTIG

## LEES DIT ZORGVULDIG DOOR VOORDAT U VERDERGAAT

Bewaar deze gebruikershandleiding op een veilige en handige plaats voor eventuele toekomstige raadpleging.

### Voor netadapter



#### WAARSCHUWING

- Deze netadapter is uitsluitend bedoeld voor gebruik met elektronische instrumenten van Yamaha. Gebruik de netadapter niet voor andere doeleinden.
- Alleen voor binnenshuis gebruik. Niet gebruiken in vochtige omgevingen.
- Plaats geen brandende voorwerpen, zoals kaarsen, op het apparaat. Een brandend voorwerp kan omvallen en brand veroorzaken.



#### VOORZICHTIG

- Zorg er bij het opstellen voor dat het stopcontact makkelijk toegankelijk is. Schakel de aan/uit-schakelaar van het instrument bij storingen of een slechte werking onmiddellijk uit en trek de stekker van de netadapter uit het stopcontact. Als de netadapter is aangesloten op de AC-uitgang, is er nog een minimale stroomdoorvoer, zelfs als de aan/uit-schakelaar is uitgeschakeld. Als u het instrument gedurende een lange tijd niet gebruikt, zorg er dan voor dat u het netsnoer uit het stopcontact haalt.

### Voor DD-75



#### WAARSCHUWING

Volg altijd de hierna vermelde algemene voorzorgsmaatregelen op om ernstig of zelfs dodelijk letsel als gevolg van elektrische schokken, kortsluiting, beschadiging, brand of andere gevaren te voorkomen. Deze maatregelen houden in, maar zijn niet beperkt tot:

#### Spanningsvoorziening/netadapter

- Plaats het netsnoer niet in de buurt van warmtebronnen zoals verwarming en kachels. Verbuig of beschadig het snoer ook niet en plaats geen zware voorwerpen op het snoer.
- Gebruik het instrument uitsluitend op de voorgeschreven elektrische spanning. De vereiste spanning wordt vermeld op het naamplaatje van het instrument.
- Gebruik uitsluitend de voorgeschreven adapter (pagina 43). Gebruik van een andere adapter kan beschadiging of oververhitting veroorzaken.
- Controleer de elektrische stekker regelmatig en verwijder vuil of stof dat zich erop heeft verzameld.

#### Niet openen

- Dit instrument bevat geen door de gebruiker te repareren onderdelen. Maak het instrument nooit open en probeer niet de inwendige onderdelen te demonteren of te wijzigen. Als het instrument defect lijkt, stopt u onmiddellijk met het gebruik ervan en laat u het instrument nakijken door bevoegd Yamaha-servicepersoneel.

#### Waarschuwing tegen water

- Stel het instrument niet bloot aan regen en gebruik het niet in de buurt van water of in een vochtige omgeving. Plaats nooit voorwerpen (zoals vazen, flessen of glazen) die vloeistof bevatten op het instrument. Wanneer een vloeistof, zoals water, in het instrument lekt, schakelt u het instrument onmiddellijk uit en verwijdt u de stekker uit het stopcontact. Laat het instrument vervolgens nakijken door bevoegd Yamaha-servicepersoneel.
- Steek/verwijder nooit een stekker in/uit het stopcontact wanneer u natte handen hebt.

#### Waarschuwing tegen brand

- Plaats geen brandende voorwerpen, zoals kaarsen, op het apparaat. Een brandend voorwerp kan omvallen en brand veroorzaken.

#### Batterij

- Volg de onderstaande voorzorgsmaatregelen. Doet u dit niet, dan kan dit leiden tot ontploffing, brand, oververhitting of lekken van batterijvloeistof.
  - Probeer batterijen nooit te openen of te demonteren.
  - Gooi batterijen nooit in het vuur.
  - Probeer geen niet-oplaadbare batterijen op te laden.
  - Houd de batterijen uit de buurt van voorwerpen die metaal bevatten, zoals kettingen, haarspelden, munten en sleutels.
  - Gebruik alleen het opgegeven batterijtype (pagina 43).
  - Gebruik nieuwe batterijen en zorg dat alle batterijen van hetzelfde type en hetzelfde model zijn en door dezelfde fabrikant zijn gemaakt.
  - Vergewis u er van dat de batterijen altijd op de juiste manier geplaatst worden (let op de + en - tekens).
  - Haal de batterijen uit het instrument als u het gedurende een langere periode niet gebruikt.
  - Als u Ni-MH-batterijen gebruikt, volgt u de aanwijzingen die bij de batterijen zijn geleverd. Gebruik voor het opladen alleen het aangegeven oplaadapparaat.
- Houd batterijen uit de buurt van kleine kinderen, die ze per ongeluk kunnen inslikken.
- Vermijd contact met de vloeistof uit lekke batterijen. Wanneer batterijvloeistof in contact komt met uw ogen, mond of huid, spoelt u het desbetreffende lichaamsdeel onmiddellijk met water en raadpleegt u een arts. Batterijvloeistof is corrosief en kan gezichtsverlies of chemische brandwonden veroorzaken.

#### Als u onregelmatigheden opmerkt

- Als een van de volgende storingen optreedt, schakelt u de POWER-schakelaar onmiddellijk uit en verwijdt u de stekker uit het stopcontact. (Als u batterijen gebruikt, verwijdt u alle batterijen uit het instrument.) Laat het instrument vervolgens nakijken door bevoegd Yamaha-servicepersoneel.
  - Het netsnoer of de stekker raakt versleten of beschadigd.
  - Het instrument verspreidt een ongebruikelijke geur of er komt rook uit het instrument.
  - Er is een voorwerp gevallen in het instrument.
  - Het geluid valt plotseling weg tijdens het gebruik van het instrument.



## VOORZICHTIG

Volg altijd de hierna vermelde algemene voorzorgsmaatregelen op om lichamelijk letsel bij uzelf en anderen of beschadiging van het instrument en andere eigendommen te voorkomen. Deze maatregelen houden in, maar zijn niet beperkt tot:

### Spanningsvoorziening/netadapter

- Sluit het instrument niet via een verdeelstekker aan op het stopcontact. Dit kan leiden tot een verminderde geluidskwaliteit of oververhitting in het stopcontact.
- Trek altijd aan de stekker en nooit aan het snoer wanneer u de stekker verwijdert uit het instrument of het stopcontact. Het snoer kan beschadigd raken als u eraan trekt.
- Verwijder de stekker uit het stopcontact tijdens onweer of als u het instrument gedurende langere tijd niet gebruikt.

### Locatie

- Plaats het instrument niet op een onstabiele plek waar het per ongeluk kan omvallen.
- Verwijder voordat u het instrument verplaatst alle aangesloten snoeren, om beschadiging van de kabels te voorkomen en letsel bij personen die erover zouden kunnen struikelen.
- Let erop tijdens het opstellen van het instrument dat het te gebruiken stopcontact gemakkelijk bereikbaar is. Als er een storing optreedt of het instrument niet correct werkt, schakelt u de POWER-schakelaar onmiddellijk uit en verwijdert u de stekker uit het stopcontact. Ook wanneer de POWER-schakelaar is uitgeschakeld, loopt er nog een minimale hoeveelheid stroom naar het instrument. Verwijder de stekker uit het stopcontact als u het instrument gedurende langere tijd niet gebruikt.

Yamaha is niet aansprakelijk voor ontstane schade door oneigenlijk gebruik of modificatie van het instrument, noch voor verlies of beschadiging van gegevens.

Schakel het instrument altijd uit als u het niet gebruikt.

Zelfs als de [  ] (Standby/On)-schakelaar op stand-by staat (display is uit), loopt er nog een minimale hoeveelheid stroom door het instrument.

Als u het instrument gedurende een lange tijd niet gebruikt, zorg er dan voor dat u het netsnoer uit het stopcontact haalt.

Lege batterijen vallen onder Klein Chemisch Afval en dienen als zodanig te worden behandeld.

## LET OP

Houd u aan onderstaande waarschuwingen om storingen/schade aan het apparaat en schade aan de gegevens of andere eigendommen te voorkomen.

### ■ Behandeling

- Gebruik het instrument niet in de nabijheid van een tv, radio, stereoapparatuur, mobiele telefoon of andere elektrische apparaten. Het instrument, de tv of de radio kunnen bijgeluid genereren. Als u het instrument samen met een toepassing op uw iPad, iPhone of iPod touch gebruikt, adviseren we u om de vliegtuigmodus op dat apparaat aan te zetten, om bijgeluiden als gevolg van communicatie te vermijden.
- Stel het instrument niet bloot aan grote hoeveelheden stof of trillingen of aan extreme koude of hitte (zoals in direct zonlicht, bij een verwarming of overdag in een auto), om eventuele vervorming van het bedieningspaneel, beschadiging van de interne componenten of instabiele werking te voorkomen. (Gecontroleerd bedrijfstemperatuurbereik: 5° – 40°C)
- Plaats geen vinyl, plastic of rubberen voorwerpen op het instrument, aangezien dit verkleuring van het paneel of de pads tot gevolg kan hebben.

### ■ Onderhoud

- Reinig het instrument altijd met een zachte doek. Gebruik geen ververdunders, oplosmiddelen, alcohol, schoonmaakmiddelen of chemisch geïmpregneerde schoonmaakdoekjes.

### ■ Gegevens opslaan

- De opgeslagen gegevens kunnen verloren gaan als gevolg van een storing of bedieningsfout enzovoort. Sla belangrijke gegevens daarom op een extern apparaat op, bijvoorbeeld op een computer (pagina 38).

### Aansluitingen

- Schakel de stroomtoevoer naar alle onderdelen uit voordat u het instrument aansluit op andere elektronische componenten. Stel alle volumeniveaus in op het laagste niveau voordat u de stroomtoevoer naar alle onderdelen in- of uitschakelt.
- Zorg dat het volume van alle componenten is ingesteld op het laagste niveau en voer het volume tijdens het bespelen van het instrument geleidelijk op tot het gewenste niveau.

### Zorgvuldig behandelen

- Steek geen vinger of hand in de openingen van het instrument.
- Steek nooit papier, metaal of andere voorwerpen in de openingen van het paneel en laat deze nooit hierin vallen. Dit kan lichamelijk letsel bij u of anderen, schade aan het instrument of andere eigendommen of een verstoring van de werking veroorzaken.
- Leun niet op het instrument, plaats er geen zware voorwerpen op en ga voorzichtig om met de knoppen, schakelaars en aansluitingen.
- Gebruik het instrument/apparaat of een hoofdtelefoon niet te lang op een hoog of oncomfortabel geluidsniveau, aangezien dit permanent gehoorverlies kan veroorzaken. Consulteer een KNO-arts als u ruis in uw oren of gehoorverlies constateert.

## Informatie

### ■ Auteursrechten

- Het kopiëren van commercieel verkrijgbare muziekgegevens, inclusief maar niet beperkt tot MIDI-gegevens en/of audiogegevens, is strikt verboden, uitgezonderd voor persoonlijk gebruik.
- Dit product bevat en gaat vergezeld van inhoud waarvan Yamaha alle auteursrechten heeft of waarvoor Yamaha over de vergunning beschikt om gebruik te mogen maken van de auteursrechten van derden. Vanwege auteursrechtwetten en andere relevante wetten is het NIET toegestaan om media te distribueren waarop deze inhoud is opgeslagen of opgenomen indien deze nagenoeg niet verschilt van die in het product.
  - \* Onder de hierboven beschreven inhoud vallen computerprogramma's, begeleidingsstijlgegevens, MIDI-gegevens, WAVE-gegevens, voice-opnamegegevens, muzieknotaties, muzieknotatiegegevens enzovoort.
  - \* U mag media distribueren waarop uw performance of muziekproductie, gemaakt met deze inhoud, is opgenomen. In dergelijke gevallen hebt u geen toestemming nodig van Yamaha Corporation.

### ■ Over deze handleiding

- De afbeeldingen zoals deze in deze handleiding te zien zijn, zijn uitsluitend bedoeld voor instructiedoeleinden en kunnen dus enigszins afwijken van de werkelijkheid.
- iPhone, iPad, iPod Touch zijn handelsmerken van Apple Inc., geregistreerd in de Verenigde Staten en andere landen.
- De namen van bedrijven en producten die in deze handleiding worden genoemd, zijn handelsmerken of gedeponeerde handelsmerken van hun respectieve eigenaars.

**Dank u voor de aanschaf van deze Yamaha Digital Percussion!**  
**We adviseren u deze handleiding zorgvuldig te lezen, zodat u volledig gebruik kunt maken van de geavanceerde en handige functies van het instrument. Daarnaast raden wij u aan deze gebruikershandleiding op een veilige en handige plaats te bewaren voor toekomstige referentie.**

## Over de handleidingen

---

Voor dit instrument bestaan de volgende documenten en instructiehandleidingen.

### ■ Meegeleverde documenten



#### **Gebruikershandleiding (dit boek)**

In dit document wordt uitgelegd hoe u het instrument gebruikt.

### ■ Online materiaal (kan worden gedownload van internet)



#### **iPhone/iPad Connection Manual (Handleiding voor het aansluiten van een iPhone/iPad)**

In dit document wordt uitgelegd hoe u het instrument aansluit op 'slimme' apparaten, zoals iPhone, iPad enzovoort.



#### **Computer-related Operations (Computergelateerde handelingen)**

Bevat instructies om dit instrument op een computer aan te sluiten en handelingen voor het overbrengen van songgegevens.



#### **MIDI Reference**

Bevat MIDI-gerelateerde informatie.

Als u deze handleidingen wilt downloaden, gaat u naar de website Yamaha Downloads en vervolgens naar de modelnaam om de gewenste bestanden te zoeken.

**Yamaha-downloads**

<http://download.yamaha.com/>

## Meegeleverde accessoires

---

- Gebruikershandleiding (dit boek)
- Drumstokken (1 paar)
- Pedaal 1 & 2
- Netadapter
- Garantie<sup>\*1</sup>
- Online Member Product Registration (Online registratie van lid en product)<sup>\*2</sup>

<sup>\*1</sup>: Wordt mogelijk niet meegeleverd in uw regio. Neem hiervoor contact op met uw Yamaha-dealer.

<sup>\*2</sup>: U hebt de PRODUCT ID op dit blad nodig bij het invullen van het gebruikersregistratieformulier.

# Belangrijkste eigenschappen

## ■ Ontworpen voor comfortabel spelen

Alle drum pads staan onder een hoek en worden zodanig op het paneel geplaatst dat de bespeelbaarheid en het comfort maximaal zijn. De pads en pedaal 1 kunnen onafhankelijk van elkaar over vier niveaus worden aangepast, wat expressief drummen mogelijk maakt – niet alleen met de meegeleverde drumstokken maar ook met de handen. U schakelt dan gewoon de modus Hand Percussion in (pagina 18).

## ■ Realistisch drumgeluid – Stereosampling

U kunt kiezen uit 570 afspelbare voices die samen zorgen voor een groot scala aan percussiegeluiden, van realistische drumgeluiden (gemaakt met stereosampling) tot het etnische percussiegeluid van Japanse drums of uit Azië, Latijns-Amerika en andere gebieden.

## ■ 75 drumkits

Het instrument bevat 75 drumkits uit verschillende genres. Bovendien kunt u voices toewijzen aan de verschillende drum pads en pedalen en zo uw eigen originele drumkits maken.

## ■ 105 songs

Het instrument bevat 22 songs (inclusief de demo's) en 83 patronen uit zeer uiteenlopende muziekgenres. U kunt meespelen met de volledige song of bepaalde tracks dempen en de ontbrekende gedeeltes zelf spelen.

## ■ AUX IN-aansluiting

Deze aansluiting is voor het aansluiten van een externe audiobron, zodat u het instrument kunt bespelen met muziek en begeleiding.

### Compatibele indelingen en functies



#### GM System Level 1

'GM System Level 1' is een aanvulling op de MIDI-standaard die ervoor zorgt dat GM-compatibele muziekgegevens op elke willekeurige GM-compatibele toongenerator nauwkeurig kunnen worden teruggespeeld, ongeacht de fabrikant. Het GM-logo is aangebracht op alle software en hardware die GM-systeemniveau ondersteunen.



#### XGlite

Zoals de naam al aangeeft is 'XGlite' een vereenvoudigde versie van de kwalitatief hoogwaardige Yamaha XG-klankopwekkingsindeling. Uiteraard kunt u alle willekeurige XG-songgegevens afspelen via een XGlite-toongenerator. Sommige songs worden echter anders afgespeeld dan de originele gegevens als gevolg van de gereduceerde set besturingsparameters en effecten.



# Inhoudsopgave

VOORZICHTIG .....	5
LET OP .....	6
Informatie .....	6
Over de handleidingen.....	7
Meegeleverde accessoires .....	7
<b>Belangrijkste eigenschappen .....</b>	<b>8</b>
<b>Paneelregelaars .....</b>	<b>10</b>

## Configuratie

<b>Configuratie.....</b>	<b>12</b>
Spanningsvereisten .....	12
Pedaal 1 en 2 aansluiten .....	13
Het instrument aan-/uitzetten.....	13
Het type batterij instellen .....	13
Het mastervolume aanpassen .....	14
De automatische uitschakelfunctie instellen....	14
Het Master EQ-type selecteren .....	14
Een hoofdtelefoon of externe luidspreker aansluiten.....	14
Een snaredrumstandaard gebruiken .....	15

## Basishandelingen

<b>De demosong afspelen .....</b>	<b>16</b>
<b>De pads/pedalen bescapen.....</b>	<b>17</b>
Padnamen .....	17
Hand Percussion AAN/UIT zetten .....	18
Hand Percussion vergrendelen .....	18
Een drumkit selecteren en bescapen .....	19
Voices toewijzen aan afzonderlijke pads en pedalen en het geheel opslaan als aangepaste kit ('CB 1'-'C 10').....	20
Het reverbtype instellen .....	21
De padgevoeligheid instellen.....	22
Het klikgeluid aan-/uitzetten.....	25
Klikinstellingen .....	25
<b>Een song afspelen.....</b>	<b>28</b>
Een song afspelen en selecteren .....	28
Tap Start.....	29
Pad Start.....	30
Auto Kit Select instellen op AAN/UIT.....	31
Het tempo aanpassen.....	32

<b>Meescapen met een song.....</b>	<b>33</b>
De track aan-/uitzetten .....	33
Break .....	33
A-B Repeat gebruiken .....	34
<b>Een song opnemen .....</b>	<b>35</b>
Opnemen.....	35
De opgenomen song afspelen.....	36
Song Clear.....	37
<b>Externe apparaten aansluiten .....</b>	<b>38</b>
Externe MIDI-apparaten aansluiten.....	38
Aansluiten op een computer.....	38
Een extern audioapparaat via de ingebouwde luidsprekers weergeven.....	39

## Appendix

<b>De functies.....</b>	<b>40</b>
<b>Back-up en initialisatie .....</b>	<b>41</b>
<b>Problemen oplossen.....</b>	<b>42</b>
<b>Specificaties .....</b>	<b>43</b>
<b>Index.....</b>	<b>44</b>
<b>Drumvoice-overzicht.....</b>	<b>46</b>
<b>Overzicht van songs .....</b>	<b>51</b>
<b>Drumkitoverzicht.....</b>	<b>52</b>
<b>Drumscore .....</b>	<b>56</b>

# Paneelregelaars

## Voorpaneel

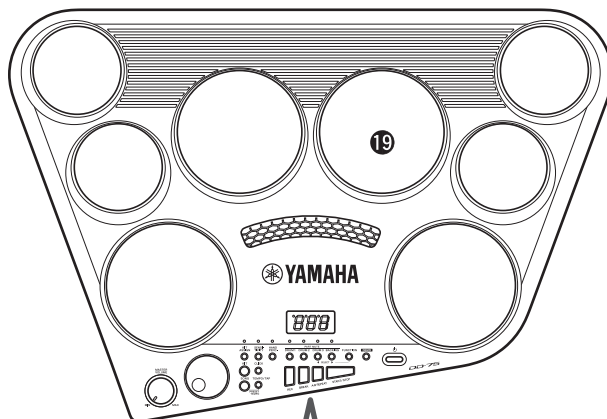

Geef het songnummer aan als het instrument is ingeschakeld.

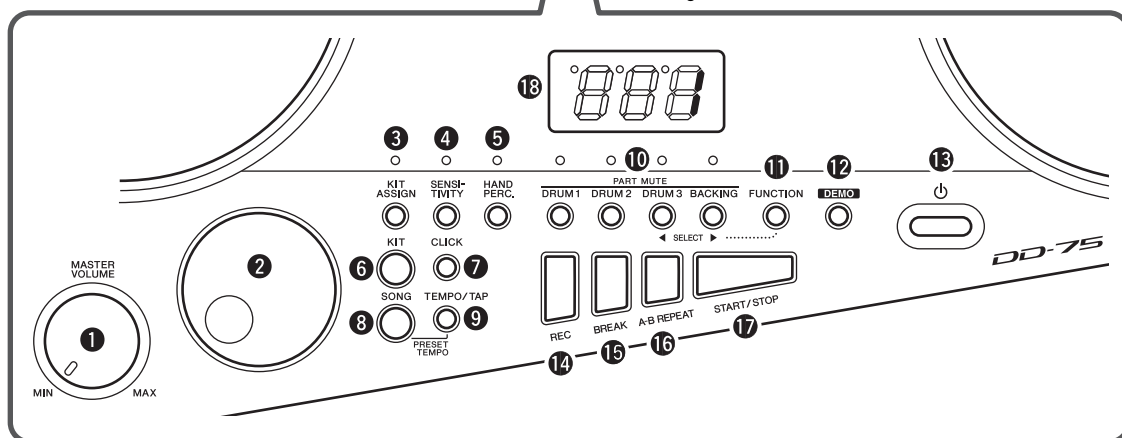

## Voorpaneel

① MASTER VOLUME-regelaar.....	14	⑪ FUNCTION-knop .....	40
② Draaiknop .....	13	⑫ DEMO-knop .....	16
③ KIT ASSIGN-knop.....	20	⑬ [ ] (Standby/On)-schakelaar .....	13
④ SENSITIVITY-knop.....	22	⑭ REC-knop .....	35
⑤ HAND PERC.-knop.....	18	⑮ BREAK-knop .....	33
⑥ KIT-knop .....	19	⑯ A-B REPEAT-knop.....	34
⑦ CLICK-knop .....	25	⑰ START/STOP-knop.....	28
⑧ SONG-knop.....	28	⑱ Display .....	13
⑨ TEMPO/TAP-knop .....	29	⑲ Drumpads (8).....	17
⑩ PART MUTE DRUM 1-3, BACKING-knoppen .....	33		

Achterpaneel

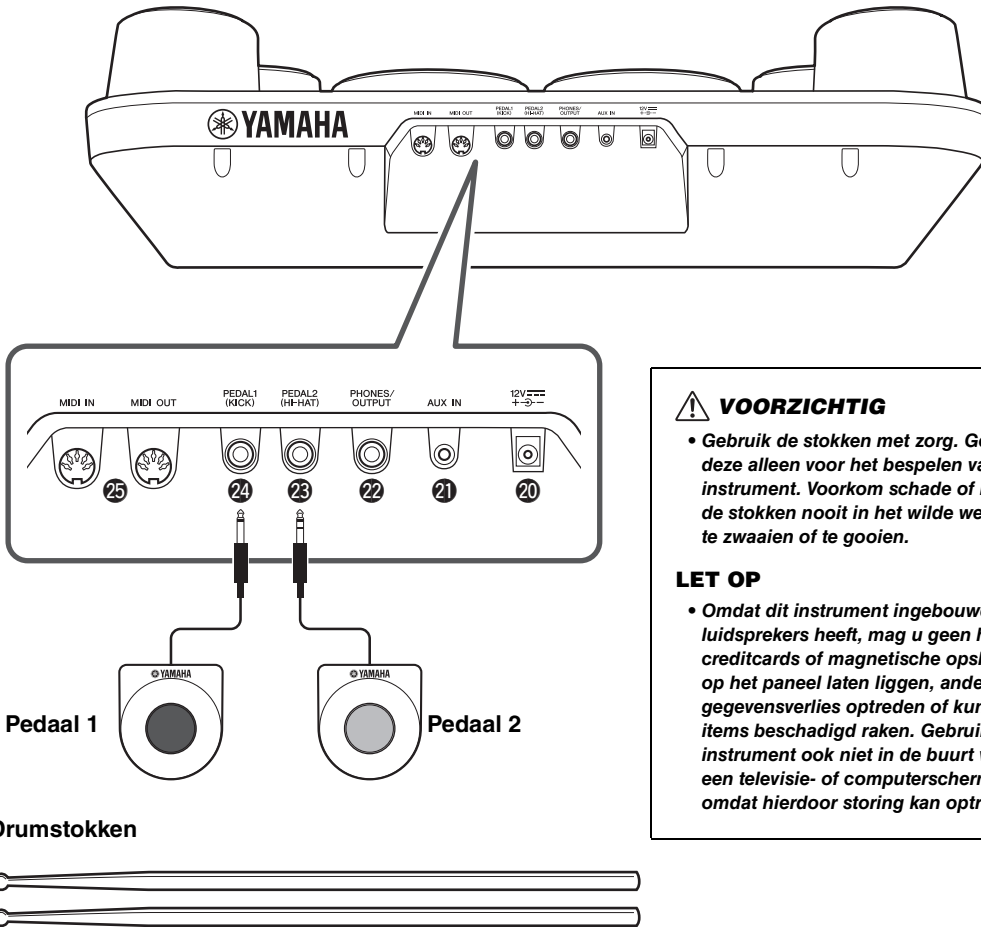

Achterpaneel

②① DC IN 12V-aansluiting (netadapter) .....	12	②③ PEDAL 2 • HI-HAT-aansluiting .....	13
②① AUX IN-aansluiting.....	39	②④ PEDAL 1 • KICK-aansluiting .....	13
②② PHONES/OUTPUT-aansluiting .....	14	②⑤ MIDI IN/OUT-aansluitingen .....	38

# Configuratie

Voer de volgende handelingen uit **VOORDAT** u het instrument aanzet.

## Spanningsvereisten

Hoewel het instrument zowel via een netadapter als via batterijen kan worden gevoed, beveelt Yamaha het gebruik van een netadapter aan, wanneer dat mogelijk is. Het gebruik van een netadapter is milieuvriendelijker dan batterijen.

## Een netadapter gebruiken

Zorg dat de schakelaar [  ] (Standby/On) is uitgeschakeld en sluit vervolgens de netadapter aan in de volgorde die is aangegeven in de afbeelding.

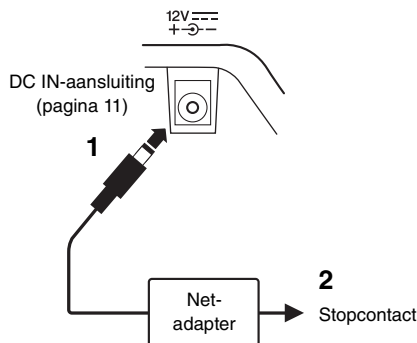

### WAARSCHUWING

- Gebruik alleen de aangegeven netadapter (pagina 43). Gebruik van de verkeerde netadapter kan oververhitting van het instrument en defecten veroorzaken.
- Zorg als u de netadapter met losse stekker gebruikt, dat de stekker aan de netadapter blijft zitten. Het gebruik van de stekker alleen kan elektrische schokken of brand veroorzaken.
- Raak nooit het metalen gedeelte aan wanneer u de stekker aansluit. U kunt elektrische schokken, kortsluiting of schade voorkomen door ervoor te zorgen dat er geen stof aanwezig is tussen de netadapter en de stekker.

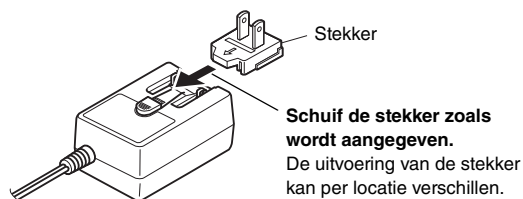

### VOORZICHTIG

- Zorg er bij het opstellen van het product voor dat het gebruikte stopcontact makkelijk toegankelijk is. Schakel de spanning bij storingen of een slechte werking onmiddellijk uit en trek de stekker uit het stopcontact.

#### OPMERKING

- Volg deze procedure in omgekeerde volgorde bij het loskoppelen van de netadapter/het netsnoer.

## Batterijen gebruiken

Dit instrument vereist alkaline- (LR14) of mangaanbatterijen (R14) of oplaadbare Ni-MH-batterijen van C-formaat. Voor dit instrument worden de alkalinebatterijen of oplaadbare Ni-MH-batterijen aanbevolen omdat andere typen kunnen leiden tot slechtere batterijprestaties.

- 1 Controleer of het instrument is uitgeschakeld.
- 2 Open het batterijcompartimentklepje aan de onderkant van het instrument.

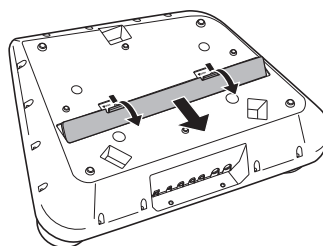

- 3 Plaats de zes nieuw batterijen en let daarbij goed op de polariteitsaanduidingen (+/-) aan de binnenzijde van het compartiment.

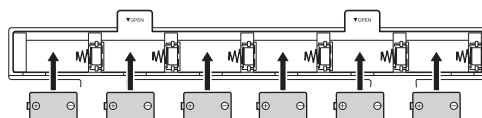

- 4 Plaats het compartimentklepje terug en let erop dat het goed vastklikt.

### LET OP

- Wanneer u de netadapter aansluit of loskoppelt terwijl de batterijen zijn geïnstalleerd, wordt het instrument mogelijk uitgeschakeld. Dit kan leiden tot verlies van gegevens die op dat moment worden opgenomen of overgebracht.
- Zorg ervoor dat u het type batterij correct instelt (pagina 13).
- Als de batterijspanning te laag wordt voor een betrouwbare werking, kan het volume teruglopen, het geluid vervormd klinken of kunnen er zich andere problemen voordoen. Als dit gebeurt moet u alle batterijen vervangen door nieuwe of opgeladen batterijen.

#### OPMERKING

- Met dit instrument kunt u de batterijen niet opladen. Gebruik voor het opladen alleen een geschikte oplader.
- Er wordt automatisch gebruik gemaakt van de netadapter wanneer een netadapter is aangesloten terwijl ook batterijen in het instrument zijn geplaatst.

## Pedaal 1 en 2 aansluiten

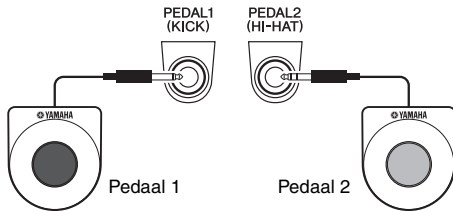

Sluit het meegeleverde Pedaal 1 aan op de aansluiting [PEDAL 1 (KICK)] en Pedaal 2 op de aansluiting [PEDAL 2 (HI-HAT)].

### ⚠ VOORZICHTIG

- Voorkom dat u komt vast te zitten in of valt over de pedaal snoeren, omdat het instrument hierdoor zou kunnen vallen, wat tot beschadiging of letsel kan leiden.

### LET OP

- Gebruik de pedalen nooit op een vloer met een zachte bovenlaag, omdat er krassen op het oppervlak van de vloer kunnen ontstaan.

### OPMERKING

- Zorg dat de pedaalstekkers juist zijn aangesloten op de PEDAL-aansluiting voordat u het instrument aanzet.
- Druk de pedalen niet in terwijl u het instrument aanzet. Hierdoor zou de polariteit van het pedaal worden omgedraaid, wat een omgekeerde werking tot gevolg heeft.
- U kunt een elektronische drumpad KP65 (afzonderlijk verkocht) gebruiken of een elektronische kickunit KU100 (afzonderlijk verkocht) en hi-hatcontroller HH65 of HH40 (afzonderlijk verkocht) in de aansluiting [PEDAL 1 (KICK)] EN [PEDAL 2 (HI-HAT)].

## Het instrument aan-/uitzetten

- 1 Draai de [MASTER VOLUME]-draaiknop naar links naar 'MIN'.

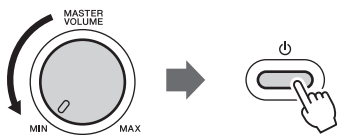

- 2 Druk op de schakelaar [⏻] (Standby/On) om het instrument aan te zetten.

De display gaat branden. Pas het volume zoals gewenst aan terwijl u de pads bespeelt.



Als het instrument wordt ingeschakeld, verschijnt het drumkitnummer nadat het item 'd' wordt weergegeven. Normaal gesproken is drumkitnummer '1' geselecteerd.

- 3 Houd de schakelaar [⏻] (Standby/On) ongeveer een seconde ingedrukt om het instrument uit te schakelen.

### ⚠ VOORZICHTIG

- Zelfs als de schakelaar POWER (aan/uit-schakelaar) is uitgeschakeld, loopt er nog een minimale hoeveelheid stroom naar het product. Als u het product gedurende een langere tijd niet gebruikt, zorg er dan voor dat u het netsnoer van het stopcontact loskoppelt.

### LET OP

- Probeer geen andere handelingen, zoals het indrukken van knoppen of het pedaal, uit te voeren. Dit kan leiden tot storingen in het instrument.
- Schakel het instrument niet uit terwijl er gegevens worden opgeslagen (het symbool '·' beweegt van links naar rechts over de display). Dit zou namelijk kunnen leiden tot gegevensverlies.

## Het type batterij instellen

Afhankelijk van het type batterij dat moet worden gebruikt, moet u de instelling voor het type batterij op het instrument mogelijk wijzigen. Als u de instellingen moet wijzigen, zet u eerst het instrument aan. Kies vervolgens het type batterij dat u wilt gebruiken. Standaard zijn alkaline- en mangaanbatterijen gekozen.

- 1 Druk op de knop [FUNCTION].

Druk enkele keren op de knop [DRUM 3] of [FUNCTION] totdat het item 'b t t' wordt weergegeven. Het momenteel geselecteerde type batterij wordt naast de indicatie 'b t t' weergegeven.

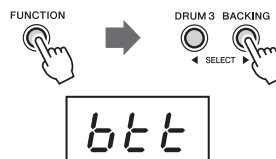

- 2 Wijzig het type batterij door de draaiknop te draaien.

Als u Ni-MH wilt selecteren, draait u de draaiknop naar rechts (met de klok mee) totdat het item 'n - H' wordt weergegeven. Als u alkaline/mangaan wilt selecteren, draait u de draaiknop naar links (tegen de klok in) totdat het item 'AL n' wordt weergegeven.

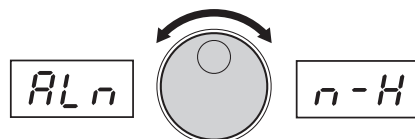

- 3 Druk op de [FUNCTION]-knop om af te sluiten.



### LET OP

- Een onjuiste instelling van het type batterij kan de levensduur van de batterij verkorten. Zorg ervoor dat u het type batterij correct instelt.

## Het mastervolume aanpassen

Als u het volume van het gehele pad-/pedaalgeluid wilt aanpassen, draait u aan de [MASTER VOLUME]-draaiknop terwijl u de pads bespeelt of de pedalen indrukt.

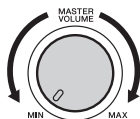

### ! VOORZICHTIG

- Gebruik het instrument niet langdurig met een hoog of onaangenaam volumeniveau. Dit kan permanente doofheid veroorzaken.

## De automatische uitschakelfunctie instellen

Om onnodig stroomverbruik te voorkomen, heeft dit instrument een automatische uitschakelfunctie waarmee de stroom automatisch wordt uitgeschakeld als het instrument gedurende een opgegeven tijd niet is gebruikt. De tijd die verstrijkt voordat het instrument automatisch wordt uitgezet, is standaard 30 minuten. U kunt deze instelling echter naar wens wijzigen (pagina 40).

### ■ De automatische uitschakelfunctie uitzetten (eenvoudige manier)

Houd de knop [SONG] ingedrukt en druk gelijktijdig op de [⏻] (Standby/On)-schakelaar om het instrument aan te zetten. Het item 'P<sub>o</sub>F' wordt weergegeven na 'd' om aan te geven dat de automatische uitschakelfunctie is uitgeschakeld.



## Het Master EQ-type selecteren

Masterequalizer-instellingen (EQ) laten u het best mogelijke geluid horen wanneer u met verschillende reproductiesystemen luistert: de interne luidsprekers, de hoofdtelefoon of een extern luidsprekersysteem.

### 1 Schakel de functie voor het instellen van het master-EQ-type in.

Druk één keer op de knop [FUNCTION] en druk vervolgens enkele keren op de knop [DRUM 3] of [BACKING] totdat het item 'E 9E' wordt weergegeven. Vervolgens wordt het huidige master-EQ-type weergegeven naast 'E 9E'.

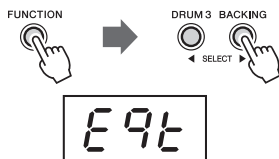

### 2 Selecteer het gewenste master-EQ-type.

Draai de draaiknop met de klok mee om 'HP' (Headphone, hoofdtelefoon) in te stellen en tegen de klok in om 'SP' (Speaker, luidspreker) in te stellen.

Display	Master EQ-type
HP	voor hoofdtelefoon of externe luidsprekers
SP (standaard)	voor interne luidsprekers

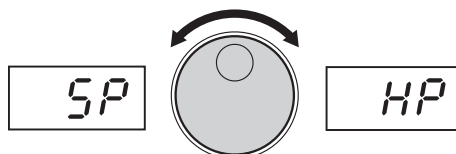

### 3 Druk op de knop [FUNCTION] om de functiemodus te verlaten.

FUNCTION



## Een hoofdtelefoon of externe luidspreker aansluiten

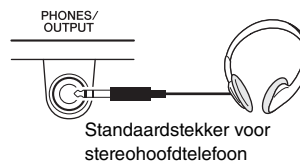

Sluit een hoofdtelefoon aan op de [PHONES/OUTPUT]-aansluiting. Deze aansluiting functioneert ook als externe uitgang. Door het instrument aan te sluiten op een computer, recorder of ander audioapparaat, kunt u het audiosignaal van het instrument uitvoeren via dat externe apparaat. De luidsprekers van dit instrument worden automatisch uitgeschakeld wanneer u een stekker in deze aansluiting steekt. U kunt ook de master-EQ-instelling wijzigen voor optimaal geluid voor beide manieren van luisteren.

### ! VOORZICHTIG

- Gebruik het instrument/apparaat of een hoofdtelefoon niet te lang op een hoog of oncomfortabel geluidsniveau, aangezien dit permanent gehoorverlies kan veroorzaken.
- Schakel alle componenten uit voordat u het instrument op andere elektronische componenten aansluit. Zorg er tevens voor dat u alle volumenniveaus op het minimum instelt, voordat u componenten aan- of uitzet. Anders kunnen de componenten beschadigd raken of kunt u een elektrische schok krijgen.

### LET OP

- Om eventuele schade aan het externe apparaat te voorkomen, dient u eerst het instrument en daarna pas het externe apparaat in te schakelen. Als u de stroom wilt uitschakelen, doet u dat in de omgekeerde volgorde: schakel eerst het externe apparaat en daarna pas het instrument uit.

## Een snaredrumstandaard gebruiken

Dit instrument kan worden geïnstalleerd op een snaredrumstandaard (afzonderlijk verkocht) zodat het comfortabeler en eenvoudiger bespeeld kan worden.

Snaredrumstandaard (afzonderlijk verkocht): SS662, SS740A

### ■ Configuratie

- Spreid de poten zo ver uit elkaar dat de snaredrumstandaard stabiel staat, maar niet zo ver dat de buis de vloer raakt. Draai de vleugelmoer **E** aan.
- Zoals u in de afbeelding ziet, moet u de snaredrumstandaard altijd zo plaatsen dat een van de poten naar de speler wijst.
- Gebruik vleugelmoer **D** om de hoogte aan te passen en zet **B** in de richting van de speler.
- Pas met vleugelmoer **C** de hoek van **B** aan, zodat het instrument horizontaal wordt geïnstalleerd.
- Gebruik draaimoer **A** om de mand met drie armen los te draaien zodat de armen in de drie inkepingen onder op het instrument vallen.
- Controleer of alle moeren stevig zijn vastgedraaid.

### ■ De snaredrumstandaard installeren

Steek de armkappen in de inkepingen onder op het instrument en draai draaimoer **A** aan totdat de armen stevig vast zitten. Controleer of alle moeren stevig zijn vastgedraaid.

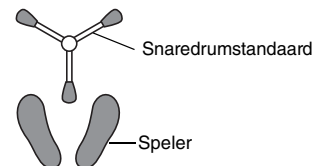
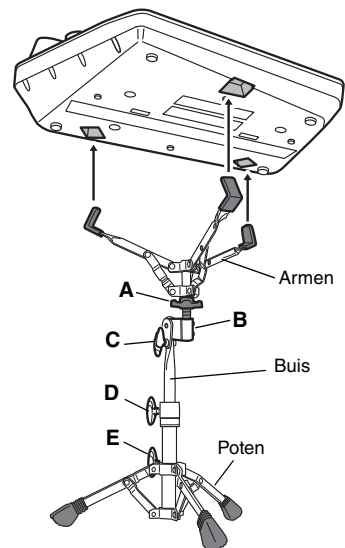

### ⚠ VOORZICHTIG

Ga voorzichtig om met de snaredrumstandaard. Volg de onderstaande belangrijke voorzorgsmaatregelen. Als u dat niet doet, kan de snaredrumstandaard omvallen waardoor het instrument valt en beschadigd kan raken, en er persoonlijk letsel kan ontstaan.

- Plaats de snaredrumstandaard altijd op een vlakke en stabiele ondergrond.
- Oefen geen grote druk uit op het instrument.
- Pas de hoogte van de snaredrumstandaard niet aan als het instrument erop geïnstalleerd is.
- Verwijder de snaredrumstandaard van het instrument voordat u het instrument verplaatst.
- Gebruik geen andere snaredrumstandaard dan de hiervoor bestemde standaards (pagina 43).

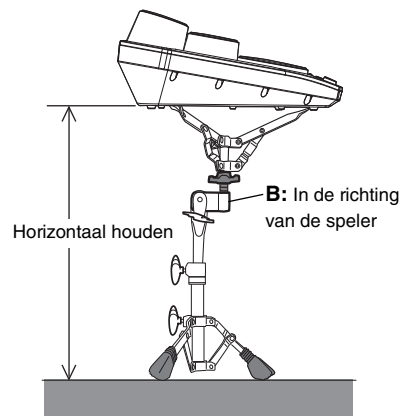

# De demosong afspelen

Dit instrument beschikt over verschillende demonstratiesongs ('001'–'005'), die speciaal zijn gemaakt om u de dynamische mogelijkheden van het instrument te tonen.

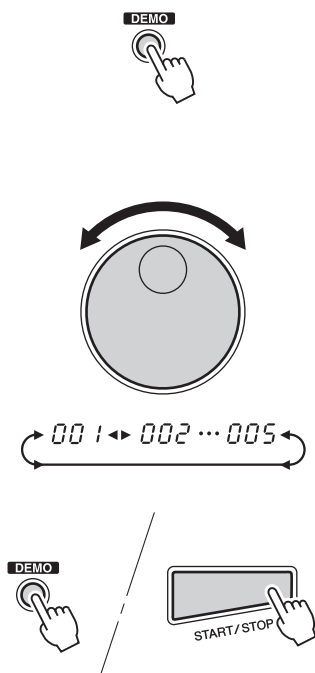

## 1 Start de demosong.

Druk op de knop [DEMO]. De demosong wordt afgespeeld.

### OPMERKING

- Als de functie *Auto Kit Select* is ingeschakeld, wordt de meest geschikte drumkit voor de song automatisch geselecteerd. (Zie '*Auto Kit Select instellen op AAN/UIT*' op pagina 31.)

## 2 Selecteer een songnummer.

Selecteer met de draaiknop een demosongnummer. Het demosongnummer wordt hoger als de draaiknop naar rechts wordt gedraaid (met de klok mee), en lager als de draaiknop naar links wordt gedraaid (tegen de klok in).

## 3 Stop de demosong.

Als u het afspelen wilt stoppen, drukt u opnieuw op de knop [DEMO] of drukt u op de knop [START/STOP].

### OPMERKING

- Het songvolume kan niet worden aangepast tijdens het afspelen van een demosong.



# De pads/pedalen bespelen

Sla met de geleverde drumstokken of met uw handen op de pads om de drumvoices af te spelen.

Als u de pads met de handen bespeelt, moet u de functie Hand Percussion inschakelen door op de knop [HAND PERC.] te drukken (het lampje licht op).

Het volume van de padgeluiden is afhankelijk van de kracht waarmee u de pads raakt; als u zacht speelt is het volume zacht en als u de pads hard raakt, is het volume hard.

## Padnamen

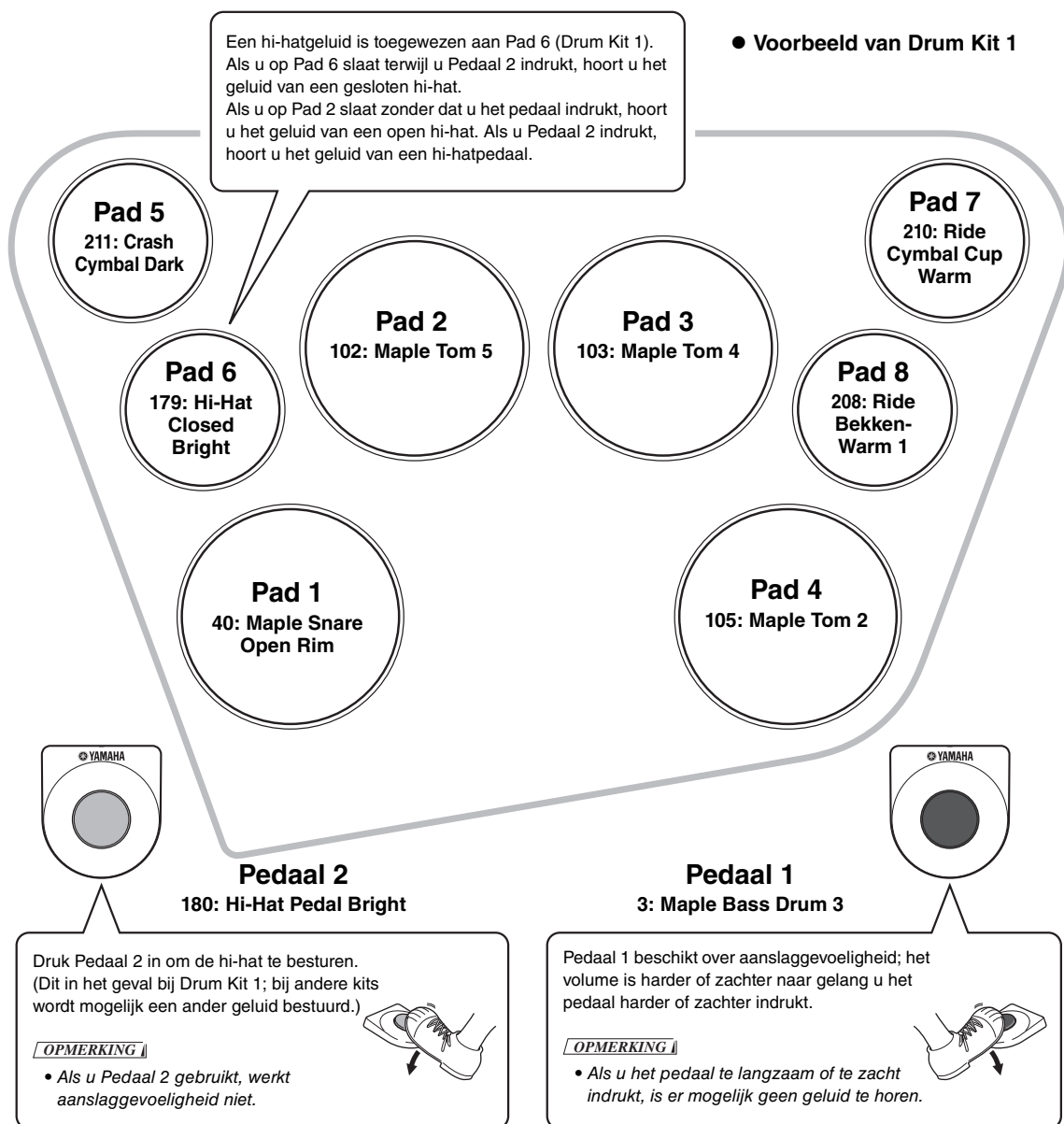

## Hand Percussion AAN/UIT zetten

U kunt de pads van het instrument met de meegeleverde stokken bespelen of met uw handen. Schakel de volgende knop in door deze in te drukken als u het instrument met de handen wilt bespelen.



### 1 Druk op de knop [HAND PERC.].

Als u op de knop [HAND PERC.] drukt, licht het lampje van de knop op en wordt de gevoeligheid van de pad automatisch aangepast voor optimale bespeling met de hand. Tegelijkertijd worden de bijbehorende song (057) en drumkit (51) automatisch opgeroepen.

#### **OPMERKING**

- Raak de pads alleen met uw handen als HAND PERCUSSION is ingeschakeld.

## Hand Percussion vergrendelen

Als u het instrument alleen met de hand bespeelt, raden wij u aan om deze handeling uit te voeren om de Hand Percussion te vergrendelen, zodat deze altijd ingeschakeld is. Hiermee voorkomt u dat het instrument ongewenst wordt gewijzigd tijdens uw performance.

Aan

HAND PERC.



Drukken en vasthouden



### 1 Controleer of Hand Percussion is ingeschakeld (het lampje wordt verlicht).

### 2 Stel vergrendeling van de Hand Percussion in op AAN.

Houd de knop [HAND PERC.] ingedrukt totdat 'LOL' wordt weergegeven op de display.

### 3 Als u de Hand Percussion-vergrendeling wilt uitschakelen, houdt u de knop [HAND PERC.] ingedrukt totdat 'LOL' niet meer wordt weergegeven op de display.

## Een drumkit selecteren en bespelen

U kunt op dit instrument kiezen uit 75 verschillende drumkits. Dit zijn vooraf ingestelde voicecombinaties die zijn ingesteld op de acht pads en twee pedalen. (Zie de 'Lijst met drumkits' op pagina 52.) Het instrument heeft ook tien aangepaste drumkits waarmee u de gewenste voices kunt toewijzen aan de pads of pedalen. (Zie 'Voices toewijzen aan afzonderlijke pads en pedalen en het geheel opslaan als aangepaste kit ('[C] [0] 1'-'[C] 10')' op pagina 20.)



### 1 Druk op de knop [KIT].

Als u op de knop [KIT] drukt, wordt het nummer van de momenteel geselecteerde drumkit op de display weergegeven.

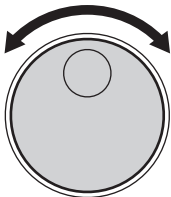

### 2 Selecteer een drumkitnummer.

Draai de draaiknop om een drumkitnummer te selecteren. Het drumkitnummer wordt hoger als de draaiknop naar rechts wordt gedraaid (met de klok mee), en lager als de draaiknop naar links wordt gedraaid (tegen de klok in).

#### OPMERKING

- Drumkitnummer '1' wordt normaal gesproken geselecteerd als u het instrument inschakelt.
- Drumkits '[C] 0 1'-'[C] 10' zijn aangepaste kits.
  - \* Aangepaste kits zijn kits waaraan u de gewenste voices hebt toegewezen voor elke pad en elk pedaal, waarna u de gehele toewijzing als een kit hebt opgeslagen. De aanvankelijke instellingen van '[C] 0 1'-'[C] 10' zijn drumkitnummer 1. (Zie 'Voices toewijzen aan afzonderlijke pads en pedalen en het geheel opslaan als aangepaste kit ('[C] 0 1'-'[C] 10')' op pagina 20.)

## Voices toewijzen aan afzonderlijke pads en pedalen en het geheel opslaan als aangepaste kit ('C0 1'-'C 10')

Drumkitvoices kunnen worden gewijzigd en opgeslagen als een aangepaste kit 'C0 1'-'C 10'. Het instrument heeft in totaal 570 drumgeluiden van hoge kwaliteit plus 30 drumfrasen (zie het 'Drumvoice-overzicht' op pagina 46—en u kunt deze vrij toewijzen aan elk van de 8 drumpads en 2 pedalen. U kunt de opgeslagen aangepaste kit oproepen door op de knop [KIT] te drukken en met de draaiknop het nummer van een aangepaste kit te selecteren.



**1** Selecteer de drumkit ('1'-'75' die u wilt wijzigen en druk vervolgens op de knop [KIT ASSIGN].

Als u op de knop [KIT ASSIGN] drukt, gaat de verlichting van de knop branden en wordt 'C0 1' weergegeven op de display.

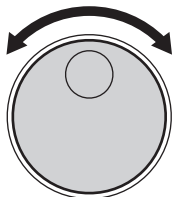

**2** Draai aan de draaiknop en selecteer een aangepaste kit 'C0 1'-'C 10' voor het opslaan.

C0 1 ▶ C02 ... C 10

**3** Selecteer een pad of pedaal waaraan u de kit wilt toewijzen.

Sla één keer op een van de pads (of druk een pedaal in). Het voicenummer van de momenteel toegewezen drumkit wordt op de display weergegeven.

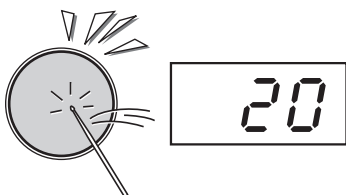

**4** Selecteer een voicenummer.

U kunt de voice selecteren door herhaaldelijk op de pad te slaan of het pedaal herhaaldelijk in te drukken (terwijl u de voice beluistert) of door de draaiknop te draaien.

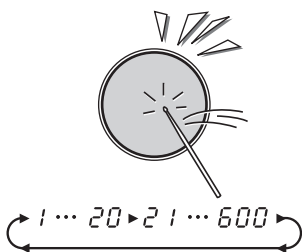

- **Op het pad slaan of het pedaal indrukken om een voice te selecteren.**

Elke keer dat u op de pad slaat of het pedaal indrukt, nemen de voicenummers toe met een waarde van een (1). Bij deze methode kunt u een toegewezen voice horen en selecteren.

- **Een voice selecteren met de draaiknop.**

Als u de draaiknop naar rechts draait (met de klok mee), wordt het voicenummer lager. Als u de draaiknop naar links draait (tegen de klok in), wordt het voicenummer hoger.

Druk op de knop [KIT] om te annuleren.

Zie het 'Drumvoice-overzicht' op pagina 46.

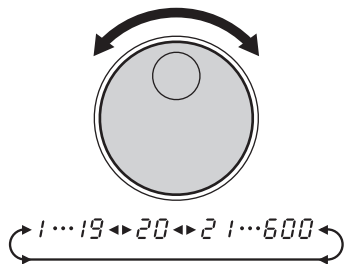

Herhaal stap **3** en **4** voor afzonderlijke pads en pedalen of voor alle pads en pedalen.



## 5 Een kit opslaan als aangepaste kit.

Druk op de knop [KIT ASSIGN] om een aangepaste kit op te slaan (het lampje gaat uit).

U kunt nu de voice afspelen die u aan de pad/het pedaal hebt toegewezen.

U kunt de opgeslagen aangepaste kit oproepen door op de knop [KIT] te drukken en met de draaiknop het nummer van een aangepaste kit te selecteren.

### OPMERKING

- Het reverbtype van de momenteel toegewezen drumkit wordt overgebracht. Als u het reverbtype wilt wijzigen, raadpleegt u 'Het reverbtype instellen.'

## Het reverbtype instellen

Deze regelaar voegt nagalm toe aan het geluid door de natuurlijke weerkaatsingen van een concertzaal te simuleren. Het ideale reverbtype wordt automatisch geselecteerd zodra u een kit kiest. U kunt dat echter desgewenst veranderen in een van de andere beschikbare reverbttypen.

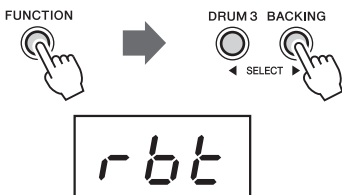

### 1 Schakel de functie voor het instellen van het reverbtype in.

Druk één keer op de knop [FUNCTION] en druk vervolgens enkele keren op de knop [DRUM 3] of [BACKING] totdat het item 'r b t' wordt weergegeven. Het nummer van het momenteel geselecteerde reverbtype wordt weergegeven naast de indicatie 'r b t'.

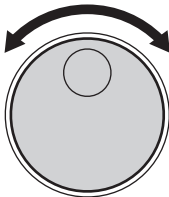

### 2 Wijzig het reverbtype door de draaiknop te draaien.

Display	Reverbtype	Display	Reverbtype
oFF	Off	r o 2	Room 2
H A 1	Hall 1	S t 1	Stage 1
H A 2	Hall 2	S t 2	Stage 2
H A 3	Hall 3	P L 1	Plate 1
r o 1	Room 1	P L 2	Plate 2

### 3 Druk op de knop [FUNCTION] om de functiemodus te verlaten.



## De padgevoeligheid instellen

Met het instrument kunt u de gevoeligheid van de pads en pedaal 1 aanpassen (niet van pedaal 2).

- Alle pads en pedaal instellen op dezelfde waarde ..... pagina 22
- Alle pads en pedalen instellen op verschillende waarden ..... pagina 23

### ■ Alle pads en pedaal instellen op dezelfde waarde .....

De gevoeligheidswaarde van pads en pedaal kan worden ingesteld op F (Fix) en 1 tot 4. De gevoeligheidswaarde van pad 2 kan niet worden aangepast. Hoe hoger het nummer, hoe hoger de gevoeligheid. Als u F instelt, is de gevoeligheid stabiel en wordt deze niet beïnvloed door de kracht waarmee u drumt. De standaardinstelling is 2.

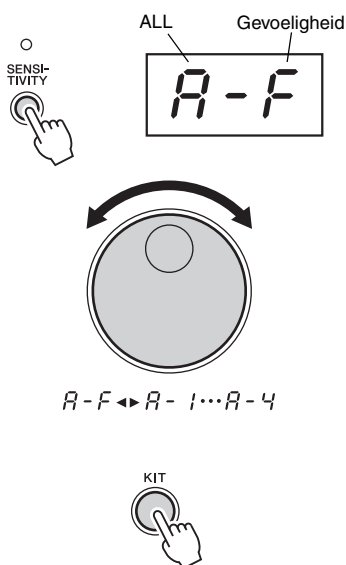

### 1 Druk op de knop [SENSITIVITY].

Als u op de knop [SENSITIVITY] drukt, wordt de huidige gevoeligheidswaarde op de display weergegeven.

### 2 Draai aan de draaiknop en selecteer een gevoeligheidswaarde.

**OPMERKING**

- De standaardwaarde is 'R-2' (2).
- Met de instellingen '50' tot '5' kunt u de gevoeligheid voor elk van de pads en het pedaal instellen.

### 3 Druk op de knop [KIT] om de modus voor het instellen van de gevoeligheid te verlaten.

■ **Alle pads en pedalen instellen op verschillende waarden .....**

Met het instrument kunt u de gevoeligheid van de pads en het pedaal zelf aanpassen. De gevoeligheidswaarde van pad 2 niet kan worden aangepast.

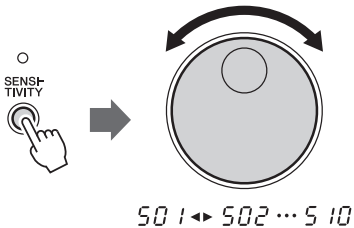

**1 Druk op de knop [SENSITIVITY].**

Draai aan de draaiknop om het opslagdoel te kiezen uit '50 1' tot '5 10'.

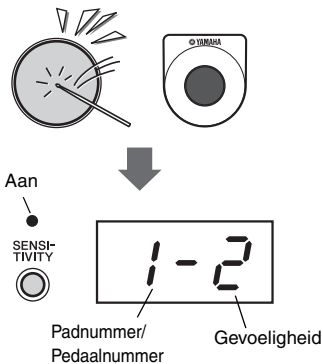

**2 Sla op een pad of druk pedaal 1 in.**

Om de momenteel toegewezen gevoeligheidswaarde voor de pad of pedaal 1 weer te geven. Zorg dat het padnummer of pedaalnummer waarvoor u de gevoeligheidswaarde wilt wijzigen, wordt weergegeven op de display.

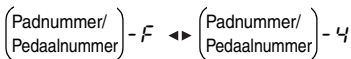
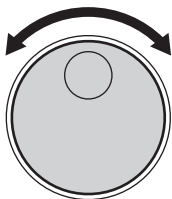
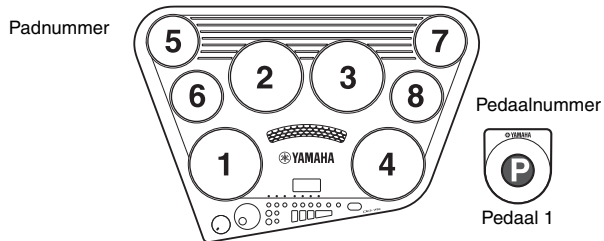

**3 Wijzig de waarde met de draaiknop.**

Het waardebereik loopt van F (Fix) en 1 tot 4. Druk op de knop [KIT] om de instelling te annuleren.



**4 Druk op de knop [SENSITIVITY] om de instelling op te slaan.**

**5 Druk op de knop [KIT] om de modus voor het instellen van de gevoeligheid te verlaten.**



### Over het instellen van de gevoeligheid

We raden beginnende percussionisten aan om het gevoeligheidsniveau wat hoger in te stellen, om zo een meer consistent geluidsvolume te produceren, ook als de pads met weinig kracht worden aangeslagen. Ervaren percussionisten raden we aan om het gevoeligheidsniveau wat lager in te stellen. De kracht waarmee de pads worden aangeslagen, is dan meteen hoorbaar en er is een intensere kracht nodig om een groter geluid te produceren.

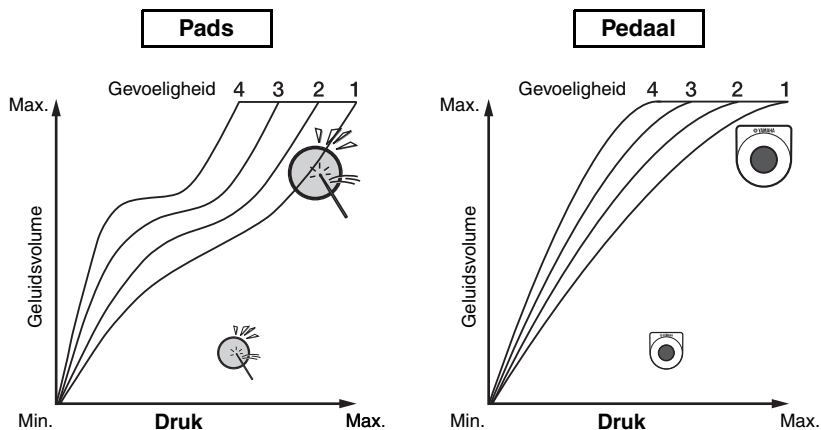

**OPMERKING**

- Als het geluidsvolume van het pedaal niet stabiel is, raden wij u aan de waarde in te stellen op 'P - F'.
- Met een elektronische drumpad KP65 (apart verkrijgbaar) of elektronische kickunit KU100 (apart verkrijgbaar) kan het geluid zachter lijken. U kunt dan proberen de gevoeligheidswaarde van de volume-instelling te verhogen.



### Informatie over het geluidsmechanisme van de pads

Elke keer dat u een pad raakt, wordt door de sensor die zich onderin de pad bevindt een elektronisch signaal afgegeven, en is een drumgeluid hoorbaar.

Als u de pad te hard raakt, kunnen naastgelegen sensors ook op de slag reageren, wat kan leiden tot ongewenst geluid. Dit instrument is ingesteld om zwakke signalen van de pads te negeren, zodat onbedoelde en ongewenste geluiden kunnen worden voorkomen. Dit kan echter tot problemen leiden als u expres twee pads tegelijkertijd raakt. Als u de ene pad hard raakt en de andere zwakker raakt, komt van de pad die u zwakker heeft geraakt mogelijk geen geluid (hoewel dit wel gewenst is).

U kunt dit oplossen door de instellingen te wijzigen of door uw speeltechniek aan te passen (zoals hieronder wordt beschreven).

- **Als u twee pads tegelijkertijd raakt, komt er slechts uit één pad geluid.**
  - Verhoog de padgevoeligheid. Dit kan het probleem oplossen als u met weinig kracht op een van de pads slaat.
  - Nog beter is het om te proberen om beide pads met gelijke kracht te raken.
- **Als u één pad raakt, produceren andere pads ook geluid, hoewel u deze niet wilde raken.**
  - Verlaag de padgevoeligheid. Bij deze instelling kunnen pads die niet bewust worden geraakt niet reageren op dichtbijgelegen pads die krachtig worden bespeeld.



## Het klinkgeluid aan-/uitzetten

Het instrument bevat een klinkgeluid waarvan u het tempo en de maatsoort kunt instellen.



Druk op de knop [CLICK].  
U hoort de klik op de maat van het huidige tempo.  
Druk nogmaals op dezelfde knop om het klinkgeluid uit te zetten.

## Klikinstellingen

### ■ De teller van de maatsoort instellen .....

Het bereik is 0 tot 16. (De teller is de bovenste waarde; in de maatsoort 6/8 is '6' bijvoorbeeld de teller).

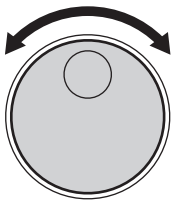

0 ◀▶ 1 ... 15 ▶▶ 16



### 1 Schakel de functie in voor het instellen van de teller van de maatsoort.

Druk één keer op de knop [FUNCTION] en druk vervolgens enkele keren op de knop [DRUM 3] of [BACKING] totdat de indicatie 'CLn' wordt weergegeven.  
Na enige tijd verschijnt de huidige tellerwaarde voor de maatsoort naast de indicatie 'CLn'.

### 2 Stel de tellerwaarde van de maatsoort in.

Als u de waarde wilt verhogen, draait u de draaiknop naar rechts (met de klok mee); draai de draaiknop naar links (tegen de klok in) om de waarde te verlagen.

### 3 Druk op de knop [FUNCTION] om de functiemodus te verlaten.

## ■ De noemer van de maatsoort instellen.....

Bepaalt de basisnootwaarde voor elke maat; in de maatsoort 6/8 is '8' bijvoorbeeld de noemer, of de basisnootwaarde.

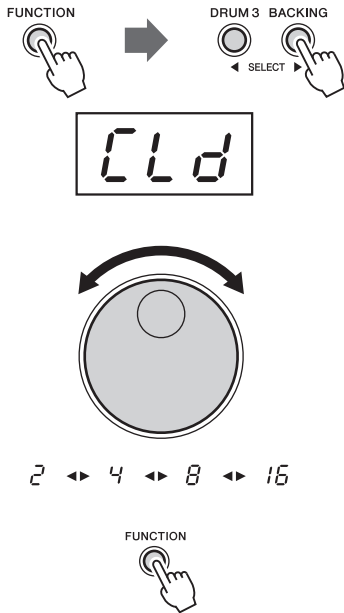

### 1 Schakel de functie in voor het instellen van de noemer van de maatsoort.

Druk één keer op de knop [FUNCTION] en druk vervolgens enkele keren op de knop [DRUM 3] of [BACKING] totdat de indicatie 'CLd' wordt weergegeven.

Na enige tijd verschijnt de huidige noemerwaarde naast de indicatie 'CLd'.

### 2 Stel de noemerwaarde van de maatsoort in.

Stel de noemerwaarde met de draaiknop in op een van de waarden 2 (♩), 4 (♩), 8 (♩), 16 (♩).

#### **OPMERKING**

- De standaardwaarde is 4.

### 3 Druk op de knop [FUNCTION] om de functiemodus te verlaten.

## ■ Het klikvolume instellen.....

Hiermee wordt het klikvolume ingesteld (bereik: 0–127).

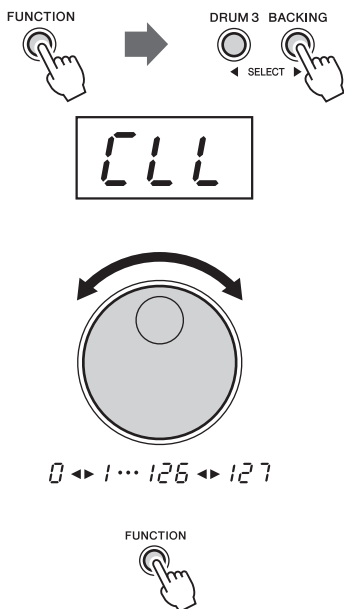

### 1 Schakel de functie in voor het instellen van het klikvolume.

Druk één keer op de knop [FUNCTION] en druk vervolgens enkele keren op de knop [DRUM 3] of [BACKING] totdat de indicatie 'CLL' wordt weergegeven.

Na enige tijd verschijnt het huidige klikvolume naast de indicatie 'CLL'.

### 2 Stel het klikvolume in met de draaiknop.

### 3 Druk op de knop [FUNCTION] om de functiemodus te verlaten.

## ■ De klikvoice instellen .....

Stel de klikvoice in op Metronome, Cowbell, Stick of Human voice.

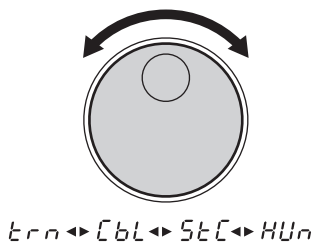
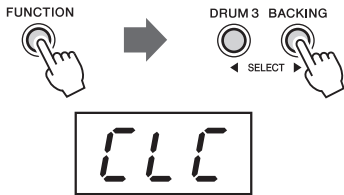

### 1 Ga naar de functie voor het instellen van de klikvoice.

Druk één keer op de knop [FUNCTION] en druk vervolgens enkele keren op de knop [DRUM 3] of [BACKING] totdat de indicatie 'CLL' wordt weergegeven.

Na enige tijd verschijnt de huidige klikvoice naast de indicatie 'CLL'.

### 2 Draai aan de draaiknop en selecteer een klikvoice.

Item	Klikvoice
<i>t r n</i>	Metronome
<i>C b L</i>	Cowbell
<i>S t C</i>	Stick (standaard)
<i>H U n</i>	Human voice (één, twee, drie, vier...)

### 3 Druk op de knop [FUNCTION] om de functiemodus te verlaten.

Druk op de knop [CLICK] om naar klikvoice te luisteren.



# Een song afspelen

Met dit instrument kunt u kiezen uit een groot aantal verschillende af te spelen songs: 105 songs, waaronder 5 demo's, 83 ritme-/fill-in-patronen en 17 volledige songs. (Zie de 'Songlijst' op pagina 51.)

Selecties '00 1'-'005' kunt u ook gebruiken voor het afspelen van songs die u zelf hebt opgenomen of vanaf een computer hebt geladen. Raadpleeg de sectie 'Songbestanden overbrengen tussen de computer en het instrument' op pagina 38 voor meer informatie. Selecteer een van de songs en luister hiernaar.

## Een song afspelen en selecteren



### 1 Druk op de knop [SONG].

Als u op de knop [SONG] drukt, wordt het huidige songnummer op de display weergegeven.

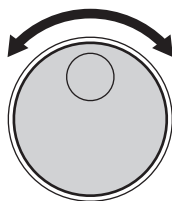

### 2 Selecteer een songnummer.

Selecteer met de draaiknop een songnummer. Het songnummer wordt hoger als de draaiknop naar rechts wordt gedraaid (met de klok mee), en lager als de draaiknop naar links wordt gedraaid (tegen de klok in).

#### OPMERKING

- Songnummer '00 1' wordt automatisch geselecteerd als u het instrument inschakelt.
- Als de functie Auto Kit Select is ingeschakeld, wordt bij het selecteren van een song ook automatisch de meest geschikte drumkit voor de betreffende song geselecteerd. (Zie 'Auto Kit Select instellen op AAN/UIT' op pagina 31.)



'00 1'-'005' zijn gebruikerssongs die u zelf hebt opgenomen en/of hebt geladen vanaf een computer. Als u op de knop [START/STOP] drukt, worden er geen geluiden afgespeeld en blijven de ledlampjes onder de display uit als er geen gegevens zijn.



### 3 Druk op de knop [START/STOP].

Als u op de knop [START/STOP] drukt, wordt een inleiding van een of twee maten afgespeeld en wordt het afspelen van de song gestart. Tijdens het afspelen van de song wordt de huidige maat van de song in de display weergegeven. Probeer de song te begeleiden door van de pads en pedalen te bespelen. Druk nogmaals op de knop [START/STOP] als u het afspelen van de song wilt stoppen.

#### OPMERKING

- Songs '00 1' - '005' hebben geen inleiding.
- U kunt ook de functie Tap Start gebruiken om songs te starten (pagina 29).

### ● Songvolume

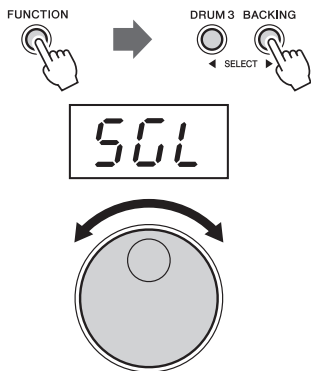

U kunt Song Volume gebruiken om de balans tussen de begeleiding bij de song en uw eigen spel aan te passen.

Ga naar de modus Function door op de knop [FUNCTION] te drukken en druk vervolgens enkele keren op de knop [DRUM 3] of [BACKING] totdat het item '50L' wordt weergegeven. De huidige songvolumewaarde wordt weergegeven als u de knop loslaat.

Als u de waarde wilt verhogen, draait u de draaiknop naar rechts (met de klok mee); draai de draaiknop naar links (tegen de klok in) om de waarde te verlagen.

Het volumebereik is van 0 tot 127.

U verlaat de functiemodus door op de knop [FUNCTION] te drukken.

### ● Over de telindicator

Tijdens het afspelen van de song lichten de beatlampjes in een bepaald patroon op in de display, zodat u de maat gemakkelijker kunt houden.

Voor een song in vierkwartsmaat bij een tempo van 120 bpm (pagina 32):

1e tel	2e tel	3e tel	4e tel
120	120	120	120

## Tap Start

Met de functie Tap Start kunt u het algehele tempo van de song instellen en tevens de begeleiding starten. Hiervoor hoeft u alleen het ritme te tikken.

De begeleiding wordt afgespeeld op het tempo waarmee u de pads raakt of de pedalen indrukt. U kunt het songtempo instellen van 32 tot 320 tellen per minuut.



Tempo: 125

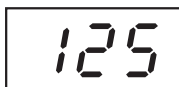

### 1 Druk op de knop [TEMPO/TAP].

Druk op de knop [TEMPO/TAP] als het afspelen van de song is gestopt. De drie beatlampjes knipperen, waarmee wordt aangeduid dat het instrument is ingesteld op Tap Start Standby. Druk nogmaals op de knop [SONG] om de modus Tap Start te annuleren.

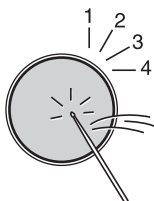

## 2 Speel een geschikte Tap Start af.

In het geval van een song in vierkwartsmaat, raakt u een pad of drukt u een pedaal (of de knop [TEMPO/TAP]) vier keer in een constant tempo in; de begeleiding start in het gewenste tempo.

### OPMERKING

- Het aantal keer dat u de pad moet raken verandert al naar gelang de maatsoort; 5/4, 5 keer; 4/4, 4 keer; 3/4, 3 keer en 6/8, 2 keer.

## 3 Stop het afspelen van de song.

Druk op de knop [START/STOP], waarmee het afspelen van de begeleiding van de song wordt gestopt.

### OPMERKING

- Als de externe clock is ingeschakeld, werkt Tap Start niet.
- U kunt de externe klok in-/uitschakelen via de knop [FUNCTION] (pagina 40).

# Pad Start

Met de functie Pad Start kunt u de song starten door op de pad te slaan of door een pedaal in te drukken.

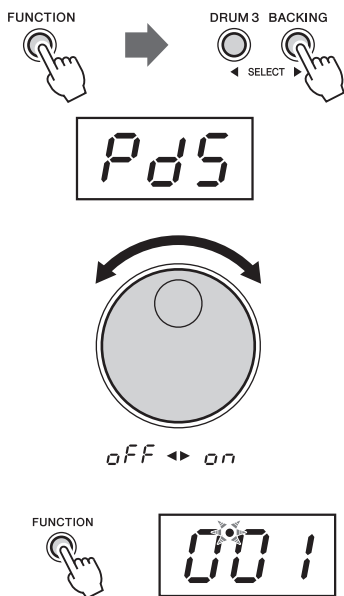

## 1 Schakel de functie voor het instellen van de functie Pad Start in.

Druk één keer op de knop [FUNCTION] en druk vervolgens enkele keren op de knop [DRUM 3] of [BACKING] totdat het item 'PdS' wordt weergegeven.

Na enige tijd verschijnt de huidige status voor Aan/uit naast de indicatie 'PdS'.

## 2 Zet Pad Start aan/uit.

Draai de draaiknop met de klok mee om de functie in te stellen op AAN of tegen de klok in om de functie in te stellen op UIT.

### OPMERKING

- Pad Start is standaard uitgeschakeld.

## 3 Druk op de knop [FUNCTION] om de functiemodus te verlaten.

De stip knippert, wat aangeeft dat Pad Start is ingeschakeld.

### OPMERKING

- Druk op de knop [START/STOP] als u de song wilt stoppen.

## Auto Kit Select instellen op AAN/UIT

Als de functie Auto Kit Select is ingeschakeld, wordt de meest geschikte drumkit voor de song automatisch geselecteerd.

Als Auto Kit Select is uitgeschakeld, wordt de drumkit niet gewijzigd, zelfs als het songnummer wordt gewijzigd.

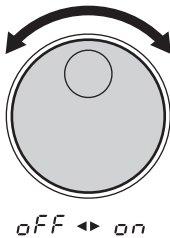
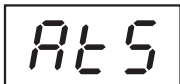

### 1 Schakel de functie voor het instellen van Auto Kit Select in.

Druk één keer op de knop [FUNCTION] en druk vervolgens enkele keren op de knop [DRUM 3] of [BACKING] totdat het item 'ALS' wordt weergegeven. Na enige tijd verschijnt de huidige status voor Aan/uit naast de indicatie 'ALS'.

### 2 Zet Auto Kit Select aan/uit.

Draai de draaiknop met de klok mee om de functie in te stellen op AAN of tegen de klok in om de functie in te stellen op UIT.



Auto Kit Select AAN

#### OPMERKING

- De standaardinstelling is AAN.

### 3 Druk op de knop [FUNCTION] om de functiemodus te verlaten.

## Het tempo aanpassen

U kunt het songtempo en het kliktempo instellen met de draaiknop of met de knop [TEMPO/TAP]. Hoe hoger de tempowaarde, hoe hoger het tempo.

### Tempowaardebereik

- draaiknop : 11–320 tellen per minuut
- [TEMPO/TAP]-knop: 32–320 tellen per minuut

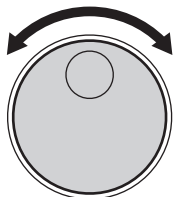
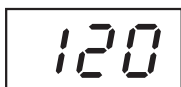

11 ◀▶ 12 ... 3 19 ▶◀ 320



### 1 Druk op de knop [TEMPO/TAP].

De huidige tempowaarde (11–320) wordt in de display weergegeven.

### 2 Stel het tempo in.

Als u het tempo selecteert met de draaiknop, draait u de draaiknop naar rechts (met de klok mee) om de tempowaarde te verhogen en naar links (tegen de klok in) om de waarde te verlagen.

Als u bij een song in 4/4 het tempo wijzigt met de knop [TEMPO/TAP], drukt u vier keer op de knop [TEMPO/TAP], waarna de begeleiding in het gewenste tempo start.

#### OPMERKING

- Als u het tempo wilt terugzetten op de oorspronkelijke vooraf ingestelde instelling, drukt u de knoppen [SONG] en [TEMPO/TAP] tegelijkertijd in.

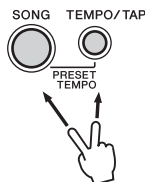

#### OPMERKING

- De tempowaarde kan niet worden gewijzigd tijdens demo en opnemen en als de externe clock is ingeschakeld.



# Meespelen met een song

Gebruik de pads en de pedalen om mee te spelen met de begeleiding van de song.

## OPMERKING

- Het instrument kan een totaal van 32 noten tegelijkertijd afspelen. Dit omvat noten die worden geproduceerd door de songbegeleiding, pads, voetpedalen en nootgegevens die worden ontvangen via de [MIDI IN]-aansluiting.

## De track aan-/uitzetten

De songbegeleiding op het instrument bestaat uit 4 tracks: drumtrack 1, 2 en 3, en de begeleidingstrack.

<b>DRUM 1</b>	Basdrum*
<b>DRUM 2</b>	Snaredrum*
<b>DRUM 3</b>	Bekken*
<b>BACKING</b>	Begeleiding

\* Bevat andere geluiden dan basdrum, snaredrum of bekken, afhankelijk van de geselecteerde song.

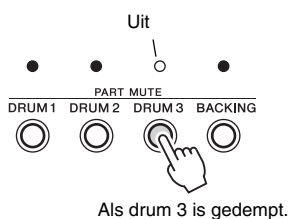

Als u op een Track-knop drukt ([DRUM 1], [DRUM 2], [DRUM 3], [BACKING]), wordt het geluid van de overeenkomstige track gedempt en gaat het bijbehorende indicatielampje uit.

Als u de tracks voor DRUM 1, DRUM 2 en DRUM 3 dempt, kunt u meespelen met de song en de ontbrekende partij oefenen.

## Break

Met de functie Break kunt u een song opvrolijken met uw eigen solo's of fills wanneer u dat wilt.

Als u op een pad slaat terwijl de Break-modus is ingeschakeld, wordt de begeleiding van de song gedempt tot het einde van de maat waarop u de fill of solo beëindigt.



### 1 Druk tijdens het afspelen van een song of terwijl het afspelen is gestopt op de knop [BREAK].

De drie maatlampjes in de display knipperen, waarmee wordt aangeduid dat het instrument zich in de stand-bymodus voor Break bevindt. Druk nogmaals op de knop [BREAK] om de modus Break te annuleren.

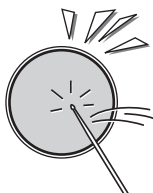

### 2 Speel de Break.

Sla tijdens het afspelen van een song op een pad of druk een pedaal in. De begeleiding wordt nu gedempt tot het einde van de maat waarin u hebt gespeeld. U kunt een drumfill of een drumsolo spelen tijdens deze break.

Als de Break-maat is voltooid, wordt de song verder afgespeeld vanaf de volgende maat.



### 3 Schakel de Break-modus uit.

Druk op de knop [BREAK] om de modus Break uit te schakelen. De Break-modus wordt tevens uitgeschakeld als de song wordt gestopt.

**OPMERKING**

- Break werkt niet als DEMO is gestart.

## A-B Repeat gebruiken

Als u een bepaald gedeelte van een song wilt oefenen kunt u het 'A'- (herhaling starten) en 'B'-punt (herhaling beëindigen) van het betreffende gedeelte opgeven. De begeleiding wordt voortdurend herhaald tussen punt 'A' en punt 'B', zodat u zolang als u wilt het gedeelte tussen die twee punten kunt oefenen.



### 1 Stel het punt 'A' in (herhalen starten).

Als tijdens het afspelen van een song het begin van het gedeelte dat u wilt oefenen is bereikt, drukt u op de knop [A-B REPEAT] om het herhaalpunt 'A' in te stellen. Er wordt een 'A' weergegeven in de display.



### 2 Stel het punt 'B' in (herhalen beëindigen).

Als het einde van het gedeelte dat u wilt oefenen is bereikt, drukt u nogmaals op de knop [A-B REPEAT] om het punt 'B' in te stellen (er wordt een 'b' weergegeven in de display). Er wordt een inleidende maat van een tel gespeeld ('A - b' wordt in de display weergegeven) en het opgegeven gedeelte wordt voortdurend afgespeeld. Het huidige maatnummer wordt tijdens het afspelen van het te herhalen gedeelte in de display weergegeven.

**OPMERKING**

- Het begin- en eindpunt voor A-B Repeat kunt u alleen in stappen van een maat instellen.

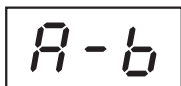

### 3 Stop A-B REPEAT.

Druk op de knop [START/STOP], waarmee het afspelen van de begeleiding van de song wordt gestopt. Druk opnieuw op de knop [START/STOP] en de begeleiding van het gedeelte tussen de twee punten wordt opnieuw herhaald.

**OPMERKING**

- Het herhalen wordt geannuleerd als een andere song wordt geselecteerd.



#### • Het herhalen afsluiten

Als u de functie A-B Repeat wilt afsluiten, drukt u op de knop [A-B REPEAT] tijdens het afspelen, waarmee de A-B Repeat-modus wordt geannuleerd (de A-B Repeat-herhalingspunten worden tevens gewist) en normale weergave van de begeleiding wordt voortgezet. Als de song wordt gestopt, kunt u de A-B Repeat-punten annuleren door op de knop [A-B REPEAT] te drukken.

# Een song opnemen

Met de functie User Songs (songnummer '00 1'-'005') kunt u vijf originele songs opnemen en afspelen. De gegevenscapaciteit is ongeveer 7000 noten per song. De opname stopt automatisch als de capaciteit is bereikt.

## U kunt de volgende gegevens opnemen in de modus User Song

- Met de drumpad en pedalen gespeelde gegevens
- Songgegevens (het nummer kan niet worden gewijzigd terwijl de modus RECORD ingeschakeld is)
- Instellingen voor Track aan/uit
- Tempo-instelling (het tempo kan niet worden gewijzigd als de modus RECORD is ingeschakeld)
- Songvolume-instelling

## Opnemen

### 1 Voorbereidingen treffen voor het opnemen.



Selecteer de gewenste song ('00 1'-'005'), drumkit en tempo-instelling. Selecteer een van de gebruikerssongs ('00 1'-'005') als u uw eigen spel wilt opnemen, zonder presetsong. Als u een eerder opgenomen gebruikerssong selecteert, gaan alle trackindicatielampjes branden. Als u een niet-opgenomen gebruikerssong selecteert, gaan alle trackindicatielampjes uit.

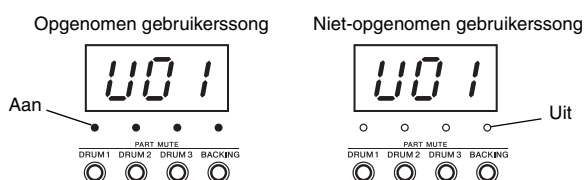

#### LET OP

- Als u een gebruikerssong selecteert die als is opgenomen of die gegevens bevat, wordt die overschreven met de gegevens die u nu gaat opnemen.



### 2 Druk op de knop [RECORD] om de opnamemodus te activeren.

De puntjes knipperen om aan te geven dat de opname stand-by is. Als u een presetsong of een opgenomen gebruikerssong selecteert, gaan de trackindicatielampjes van DRUM 1/DRUM 2/DRUM 3 uit.

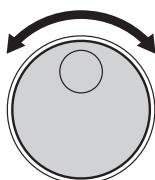

00 1 → 002 ... 005

### 3 Draai de draaiknop en selecteer de gebruikerssong '00 1'-'005' die u wilt opslaan.

Ga naar stap 4 als u in stap 1 een gebruikerssong hebt geselecteerd. Om de opname te annuleren drukt u op de knop [REC].

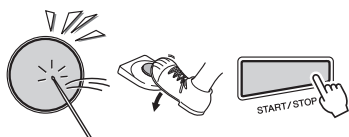

#### 4 Start de opname.

Druk op de knop [START/STOP] of begin gewoon met spelen om de opname te starten.

#### 5 Stop het opnemen.

Om het opnemen te stoppen, drukt u op de [START/STOP] knop.

**OPMERKING**

- Als het geheugen tijdens het opnemen volraakt, wordt de indicatie 'FUL' op de display weergegeven en wordt het opnemen automatisch gestopt.

**LET OP**

- Onderbreek nooit de spanningsvoorziening (bijv. door de batterijen te verwijderen of de netadapter los te koppelen) terwijl er gegevens worden opgenomen (als er een van links naar rechts bewegende '-' wordt weergegeven op de display). Dit zou namelijk kunnen leiden tot gegevensverlies.

## De opgenomen song afspelen

De opgenomen gebruikerssongs ('00 1'-'005') kunnen net als de andere songs worden afgespeeld (songnummer '00 1'-'100').



De gebruikerssongs ('00 1'-'005') bevinden zich naast het nummer '105' (vóór '00 1').

## Song Clear

De songwisfunctie wist volledig alle opgenomen gegevens op alle tracks van de geselecteerde gebruikerssong.

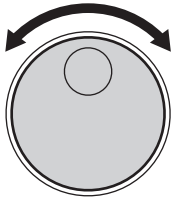

U01 → U02 ... U05

Uit



BACKING



Twee keer  
indrukken

### 1 Druk op de knop [REC].

### 2 Draai de draaiknop om de song te selecteren ('U01'-'U05') die u wilt wissen.

Druk opnieuw op de knop [REC] om de wisbewerking te annuleren.

### 3 Druk op de knop [BACKING] om het geluid van de track te dempen.

### 4 Druk twee keer snel na elkaar op de knop [START/STOP].

De wisbewerking wordt uitgevoerd.

#### LET OP

- *Onderbreek nooit de spanningsvoorziening (bijv. door de batterijen te verwijderen of de netadapter los te koppelen) terwijl er gegevens worden gewist (als er een van links naar rechts bewegende '-' wordt weergegeven op de display). Dit zou namelijk kunnen leiden tot gegevensverlies.*

# Externe apparaten aansluiten

## Externe MIDI-apparaten aansluiten

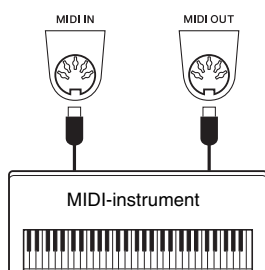

Gebruik de [MIDI]-aansluitingen en standaard MIDI-kabels om externe MIDI-apparaten (keyboard, sequencer enz.) aan te sluiten. De MIDI-instellingen kunnen worden geconfigureerd met de desbetreffende Function-parameter. Raadpleeg de 'MIDI Reference' voor meer informatie.

## Aansluiten op een computer

Als u dit instrument via een in de handel verkrijgbare USB-MIDI-interface aansluit op andere MIDI-apparaten of op een computer, kunnen de performancegegevens van het instrument worden gebruikt op deze andere MIDI-apparaten of een computer. Ook kunnen de performancegegevens van andere MIDI-apparaten en computers worden ontvangen en afgespeeld op dit instrument.

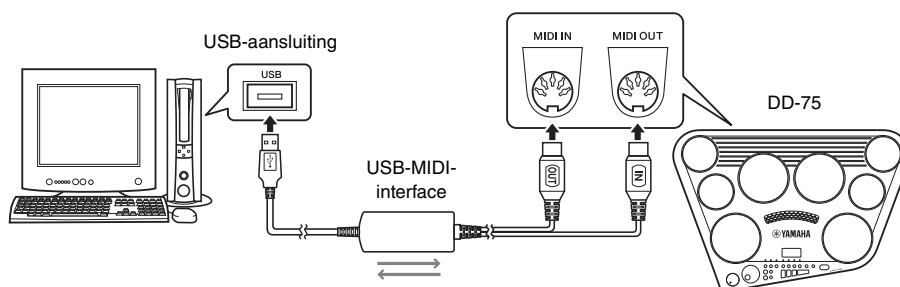

### ■ Songbestanden overbrengen tussen de computer en het instrument.....

U kunt songbestanden van uw computer naar het flashgeheugen van dit instrument overbrengen. Omdat het gebied in het flashgeheugen wordt gebruikt voor zowel gebruikerssongs ('U0 1'-'U05') als geladen songs, moet u mogelijk een aantal gebruikerssongs wissen om de gegevens te kunnen laden. Bestanden met de SMF-indeling 0 die u op het instrument hebt geladen, kunnen worden afgespeeld.

Zie voor meer informatie over het verzenden van de gegevens met Musicsoft Downloader het online Help-onderwerp 'Transferring Data Between the Computer and Instrument (for unprotected data)' van Musicsoft Downloader.

#### ● Gegevens die vanaf een computer naar het instrument kunnen worden geladen

- Songs: max. 5 songs ('U0 1'-'U05')
- Gegevens: 7000 noten per song
- Gegevensindeling songs: SMF-indeling 0 (extensie: mid)

#### ● Gegevens die kunnen worden overgebracht naar een computer vanaf dit instrument.

- Gebruikerssongs ('U0 1' (SONG001.mid)-'U05' (SONG005.mid))

## Een extern audioapparaat via de ingebouwde luidsprekers weergeven

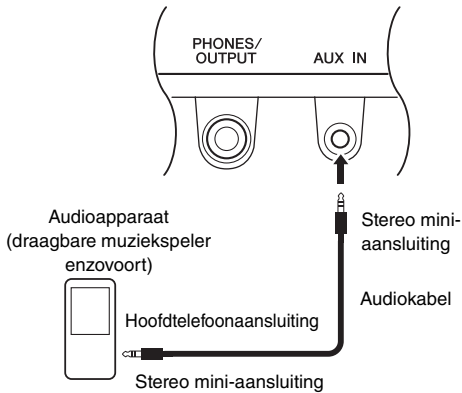

Door een audioapparaat zoals een draagbare muzikspeler aan te sluiten op de [AUX IN]-aansluiting van het instrument, kunt u het geluid van het audio-apparaat uitvoeren via de ingebouwde luidsprekers van dit instrument. Hiermee kunt u op het instrument meespelen met het afgespeelde geluid van uw audiospeler.

### LET OP

- *Om eventuele schade aan de apparaten te voorkomen, dient u eerst het externe apparaat en daarna pas instrument in te schakelen. Als u de stroom wilt uitschakelen, dient u eerst het instrument en daarna pas het externe apparaat uit te schakelen.*

# De functies

De functies bieden toegang tot diverse gedetailleerde instrumentparameters. Zoek het gewenste item in deze functielijst.

- 1 Druk op de knop [FUNCTION].
- 2 Druk enkele keren op de knop [DRUM 3] of [BACKING] tot het gewenste item wordt weergegeven.
- 3 Stel de waarde in met de draaiknop.
- 4 Druk op de knop [FUNCTION] om de modus te verlaten.

Display	Functie	Bereik/instellingen	Standaardwaarde	Omschrijving	Pagina
<b>Click</b>					
<i>CLn</i>	Time Signature Numerator	0–16	*	Hiermee wordt de noemer bepaald voor de maatsoort van de klik.	25
<i>CLd</i>	Time Signature Denominator	2/4/8/16	*	Hiermee wordt de basiswaarde van de noot bepaald voor elke maat.	26
<i>CLL</i>	Click Volume	0–127	100	Hiermee wordt het volume van de klik bepaald.	26
<i>CLC</i>	Click Voice	Metronoom ( <i>CLn</i> )/ Cowbell ( <i>CLd</i> )/ Stick ( <i>CLL</i> )/ Human voice ( <i>CLn</i> )	Stick ( <i>CLL</i> )	Hiermee wordt het kliekgeluid bepaald.	27
<b>Kit</b>					
<i>rbt</i>	Reverb Type	Off ( <i>OFF</i> )/ Hall 1 ( <i>H1</i> )/ Hall 2 ( <i>H2</i> )/ Hall 3 ( <i>H3</i> )/ Room 1 ( <i>R1</i> )/ Room 2 ( <i>R2</i> )/ Stage 1 ( <i>S1</i> )/ Stage 2 ( <i>S2</i> )/ Plate 1 ( <i>P1</i> )/ Plate 2 ( <i>P2</i> )	*	Hiermee wordt een reverbtype geselecteerd.	21
<i>ATS</i>	Auto Kit Select	ON ( <i>ON</i> ) OFF ( <i>OFF</i> )	ON ( <i>ON</i> )	Hiermee wordt bepaald of de functie Auto Kit Select is ingeschakeld.	31
<b>Song</b>					
<i>SVL</i>	Song Volume	0–127	100	Hiermee wordt het volume van songs bepaald.	29
<i>PdS</i>	Pad Start	ON ( <i>ON</i> ) OFF ( <i>OFF</i> )	OFF ( <i>OFF</i> )	Hiermee wordt bepaald of de functie Pad Start is ingeschakeld.	30
<b>MIDI</b>					
<i>LCI</i>	Local Control	ON ( <i>ON</i> ) OFF ( <i>OFF</i> )	ON ( <i>ON</i> )	Hiermee wordt bepaald of de pads en pedalen van het instrument de interne toongenerator aansturen (ON) of niet (OFF).	Zie de 'MIDI Reference'
<i>ECL</i>	External Clock	ON ( <i>ON</i> ) OFF ( <i>OFF</i> )	OFF ( <i>OFF</i> )	Bepaalt of het instrument synchroniseert met de interne klok (OFF) of met een externe klok (ON).	
<i>ANS</i>	MIDI Note Number Auto Selection	ON ( <i>ON</i> ) OFF ( <i>OFF</i> )	ON ( <i>ON</i> )	Hiermee wordt bepaald of het MIDI-nootnummer automatisch (ON) of handmatig (OFF) wordt toegewezen.	
<i>not</i>	MIDI Note Number	-C2–G8 (0–127)	-	Hiermee worden MIDI-nootnummers toegewezen voor alle pads en pedalen.	
<b>Overige</b>					
<i>EQE</i>	Master EQ Type	Luidspreker ( <i>SP</i> )/ Hoofdtelefoon ( <i>HP</i> )	Luidspreker ( <i>SP</i> )	Hiermee wordt bepaald of het geluid door interne speakers ( <i>SP</i> ) klinkt of door een hoofdtelefoon of een extern luidsprekersysteem ( <i>HP</i> ).	14
<i>APT</i>	Auto Power Off Time	OFF/5/10/15/30/60/120 (min.)	30 (min.)	Hiermee geeft u de tijd op die verstrijkt voordat het instrument automatisch wordt uitgeschakeld.	14
<i>bEt</i>	Battery Type	Alkaline-mangaan ( <i>RLn</i> )/Nikkelhydride ( <i>n-H</i> )	Alkaline-mangaan ( <i>RLn</i> )	Hiermee selecteert u het type batterijen dat u in dit instrument hebt geïnstalleerd.	13

\* Voor elke song of kit wordt automatisch de juiste waarde ingesteld.



# Back-up en initialisatie

## Back-up

Van bepaalde interne parameters wordt een back-up gemaakt in het interne geheugen, zelfs wanneer het instrument wordt uitgeschakeld.

U kunt de standaardinstellingen voor het volledige interne geheugen herstellen of het geheugen initialiseren met uitzondering van de songs.

### De volgende parameters blijven in het geheugen aanwezig

- Gebruikerssongs (waaronder songs die vanaf een computer zijn geladen)
- Aangepaste kit '50 1'-5 10'
- Pad-/pedaalgevoeligheid\*
- Klikvolume
- Klikvoice
- Auto Kit Select ON/OFF
- Songvolume
- Pad Start ON/OFF
- MIDI Note Number Auto Selection ON/OFF
- MIDI-nootnummer
- Master EQ-type
- Tijd van de automatische uitschakelfunctie
- Batterijtype

\* Geselecteerde waarde als het instrument wordt uitgeschakeld en waarden worden toegewezen aan aangepaste kit '50 1'-5 10'.

## Initialisatie

Met deze functie wist u alle back-upgegevens in het flashgeheugen van het instrument. De oorspronkelijke standaardinstellingen worden hersteld.

U kunt de volgende initialisatieprocedures gebruiken.

### ■ Initial Clear

Als u alle gegevens wilt wissen die als back-up zijn opgeslagen in het interne flashgeheugen (zoals hierboven beschreven), schakelt u het instrument in door op de schakelaar [⏻] (Standby/On) te drukken terwijl u de knop [DEMO] ingedrukt houdt. De backup-gegevens worden gewist en de standaardwaarden worden hersteld.

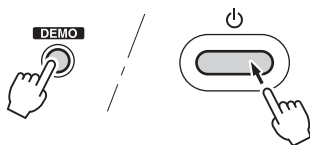

'FCL' wordt weergegeven,  
gevolgd door songnummer '00 1'

### LET OP

- Als u de functie Initial Clear uitvoert, worden alle back-upparameters gewist. U kunt de gegevens van de vijf ingebouwde gebruikerssongs opslaan op een computer met Musicsoft Downloader.

### ■ Back Up Clear

Als u alle gegevens wilt wissen die als back-up zijn opgeslagen in het interne flashgeheugen (met uitzondering van songgegevens), schakelt u het instrument in door op de schakelaar [⏻] (Standby/On) te drukken terwijl u de knop [FUNCTION] ingedrukt houdt.

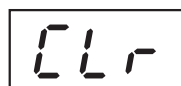

'CLR' wordt weergegeven,  
gevolgd door songnummer '00 1'

# Problemen oplossen

Probleem	Oorzaak/oplossing
Het instrument wordt onverwacht uitgeschakeld.	Dit is normaal en de automatische uitschakelfunctie is mogelijk geactiveerd (pagina 14). Schakel desgewenst de automatische uitschakelfunctie uit.
Wanneer het instrument is ingeschakeld, wordt het opeens en onverwacht uitgeschakeld.	Het beveiligingscircuit is geactiveerd vanwege overstroom. Dit kan zich voordoen wanneer een andere netadapter dan de opgegeven netadapter wordt gebruikt, of een netadapter is beschadigd. Gebruik alleen de op pagina 43 aangegeven adapter. Als het instrument stuk lijkt te zijn, stop dan met het gebruik ervan en laat het nakijken door Yamaha-servicepersoneel.
Het instrument zoemt of klikt tijdelijk als het wordt in- of uitgeschakeld	Dit is het normale geluid van de spanningsfluctuatie die plaatsvindt als de AAN/UIT-knop wordt bediend.
De LED-display is volledig donker.	De batterijen zijn bijna leeg en u moet deze onmiddellijk vervangen door een set van zes nieuwe batterijen. Normaal gesproken wordt het aanbevolen om een optionele netadapter te gebruiken om het instrument van stroom te voorzien.
Als ik op de pads sla (of pedalen indruk), wordt de display donker en keert deze terug naar 'I'.	
De voicetoewijzingen van de aangepaste kit of de gevoeligheidsinstellingen van de pads en pedalen zijn verdwenen of ingesteld op de standaardwaarden.	
Bij gebruik van een mobiele telefoon worden er bijgeluiden geproduceerd.	Als een mobiele telefoon in de onmiddellijke nabijheid van het instrument wordt gebruikt, kan dit storing veroorzaken. Om dit te voorkomen, zet u de mobiele telefoon uit of gebruikt u deze verder bij het instrument vandaan.
Er komt ruis uit de luidsprekers van het instrument of de hoofdtelefoon wanneer u het instrument samen met de toepassing op uw iPhone/iPad gebruikt.	Wanneer u het instrument samen met de toepassing op uw iPhone/iPad gebruikt, adviseren we u om de vliegtuigmodus (Airplane) op uw iPhone/iPad in te stellen op ON, om bijgeluiden als gevolg van communicatie te vermijden.
Er komt geen geluid uit het instrument.	<ul style="list-style-type: none"> <li>• Het volume is te laag. Pas het volume aan (pagina 29).</li> <li>• Er is een stekker in de aansluiting [PHONES/OUTPUT] gestoken die eruit moet worden verwijderd (pagina 14).</li> <li>• LOCAL ON/OFF is ingesteld op OFF. Stel LOCAL ON/OFF in op ON (pagina 40).</li> </ul>
'FUL' wordt plotseling weergegeven en de opname wordt gestopt.	De hoeveelheid opgenomen gegevens heeft de limiet van 7000 noten per song overschreden.
Er wordt automatisch een song gestart als ik een pad raak (of een pedaal indruk).	Pad Start is ingesteld op ON. Stel Pad Start in op OFF (pagina 30).

# Specificaties

<b>Productnaam</b>		Digital Percussion		
<b>Grootte/ gewicht</b>	Afmetingen (B x D x H)		602mm x 411mm x 180mm	
	Gewicht		4,2 kg (exclusief batterijen)	
<b>Pads/pedalen</b>	Aantal pads		8	
	Aantal pedalen		2	
	Hand Percussion-modus		Ja	
	Pad-/pedaalgevoeligheid		Preset: 5 typen (Fix, 1-4) Aangepaste instelling: 10	
<b>Display</b>	Type		Led met 7 segmenten	
<b>Paneel</b>	Taal		Engels	
<b>Voices</b>	Klankopwekkingstechnologie		AWM-stereosampling	
	Polyfonie		32 (max.)	
	Compatibiliteit		GM, XGlite	
	Aantal voices		570 voices + 30 frasen	
	Aantal drumkits	Presetkit	75	
	Aangepaste kit	10		
<b>Effecten</b>	Typen	Reverb	9 typen	
		Master-EQ	2 typen	
<b>Song</b>	Voorinstelling	Aantal presetsongs	105	
	Opname	Aantal songs	5	
		Aantal tracks	4 (DRUM 1/DRUM 2/DRUM 3/BACKING)	
		Gegevenscapaciteit	Ongeveer 7000 noten per song	
	Notatie	Playback	SMF (indeling 0), (alleen MIDI-gegevens; audio niet ondersteund.)	
		Opname	SMF (indeling 0), (alleen MIDI-gegevens; audio niet ondersteund.)	
	Overige eigenschappen	Auto Kit Select	Ja	
		Tap Start	Ja	
Break		Ja		
<b>Klikgeluid</b>	Tempobereik		11–320	
	Klikvoice		4 typen (Metronome/Cowbell/Stick/Human Voice)	
<b>Opslag en aansluitingen</b>	Opslag	Intern geheugen	Ca. 370 kB	
	Aansluitingen	DC IN	12 V	
		Hoofdtelefoon	Standaard stereosteekplug	
		AUX IN	Stereo mini-aansluiting	
		PEDAL	1, 2	
	MIDI	IN, OUT		
<b>Versterkers/ luidsprekers</b>	Versterkers		5W + 5W	
	Luidsprekers		8cm x 2	
<b>Stroom- voorziening</b>	Adapter		PA-150	
	Batterij		Batterij van formaat C (alkalische droge cel/mangaan-per-cel/oplaadbare Ni-MH-batterij) x 6	
	Stroomverbruik		18 W	
	Automatisch uitschakelen		Ja	
<b>Meegeleverde accessoires</b>			<ul style="list-style-type: none"> <li>• Gebruikershandleiding</li> <li>• Netadapter x 1 (PA-150 of een equivalent aanbevolen door Yamaha)</li> <li>• Drumstokken</li> <li>• Pedaal 1 &amp; 2</li> <li>• Online Member Product Registration (Online registratie van lid en product) x 1</li> </ul>	
<b>Afzonderlijk verkrijgbare accessoires (Mogelijk niet beschikbaar in uw regio.)</b>			<ul style="list-style-type: none"> <li>• Netadapter: <ul style="list-style-type: none"> <li>Gebruikers in de V.S. of Europa: stroomadapter (PA-150 of een equivalent aanbevolen door Yamaha)</li> <li>Overig: PA-150 of gelijkwaardig</li> </ul> </li> <li>• Hoofdtelefoon: HPH-50/HPH-100/HPH-150</li> <li>• Draadloze MIDI-adapter: MD-BT01</li> <li>• Hi-hatcontroller: HH40/HH65</li> <li>• Elektronische kickunit: KU100</li> <li>• Elektronische drumpad: KP65</li> <li>• Snaredrumstandaard: SS662/SS740A</li> </ul>	

\* De inhoud van deze handleiding geldt voor de meest recente specificaties op de datum dat de handleiding werd gepubliceerd. Voor de meest recente handleiding gaat u naar de website van Yamaha, waar u het bestand met de handleiding kunt downloaden. Aangezien specificaties, apparatuur en afzonderlijk verkochte accessoires kunnen verschillen per gebied, kunt u het beste contact opnemen met uw Yamaha-leverancier.

# Index

<b>A</b>	
Aangepaste kit .....	20
A-B Repeat .....	34
Auto Kit Select .....	31
Automatisch uitschakelen .....	14
<b>B</b>	
Back-up .....	41
Batterij .....	12, 13
Break .....	33
<b>C</b>	
Compatibele indelingen en functies .....	8
Computer .....	38
Computer-related Operations (Computergerelateerde handelingen) .....	7
<b>D</b>	
Demosong .....	16
Drumkit .....	19
Drumkitoverzicht .....	52
Drumscore .....	56
Drumvoice-overzicht .....	46
<b>E</b>	
Extern audioapparaat .....	39
<b>F</b>	
Function .....	40
<b>G</b>	
Gevoeligheid .....	22
<b>H</b>	
Hand Percussion .....	18
Hoofdtelefoon .....	14
<b>I</b>	
Initialisatie .....	41
iPhone/iPad Connection Manual (Handleiding voor het aansluiten van een iPhone/iPad) .....	7
<b>K</b>	
Klikgeluid .....	25
Klikvoice .....	27
Klikvolume .....	26
<b>M</b>	
Maatsoort .....	25
Master EQ-type .....	14
Mastervolume .....	14
MIDI Device .....	38
MIDI Reference .....	7, 38
Musicsoft Downloader .....	38
<b>N</b>	
Netadapter .....	12
<b>O</b>	
Online Member Product Registration (Online registratie van lid en product) .....	7
Opname .....	35
Overzicht van songs .....	51
<b>P</b>	
Pad .....	17
Pad Start .....	30
Pedaal .....	13, 17
Problemen oplossen .....	42
<b>R</b>	
Reverbtype .....	21
<b>S</b>	
Song Clear .....	37
Song Volume .....	29
Specificaties .....	43
<b>T</b>	
Tap Start .....	29
Telindicator .....	29
Tempo .....	32
Track .....	33

# NOTITIES



# Drumvoice-overzicht/Liste over trommelyde/Lista över trumljud

## ● Paneelvoicelijst/Liste over lyde på panelet/Lista över panel-Voices

Voice No.	Voice name	Voice No.	Voice name	Voice No.	Voice name
1	Maple Bass Drum 1	56	Snare Tight	111	Oak Tom 2
2	Maple Bass Drum 2	57	Open Rim Shot	112	Oak Tom 1
3	Maple Bass Drum 3	58	Snare Soft 2	113	Tom Hard Rock 6
4	Oak Bass Drum	59	Snare 2	114	Tom Hard Rock 5
5	Bass Drum Hard Rock 1	60	Snare Tight 2	115	Tom Hard Rock 4
6	Bass Drum Hard Rock 2	61	Open Rim Shot 2	116	Tom Hard Rock 3
7	Bass Drum Hard Rock 3	62	Snare Room L	117	Tom Hard Rock 2
♦ 8	Bass Drum Ambient+	63	Snare Room H	118	Tom Hard Rock 1
♦ 9	Bass Drum Open Power	64	Snare Noisy	♦119	Tom Power 6
♦10	Bass Drum Close Power	65	Snare Rock	♦120	Tom Power 5
11	Bass Drum Soft	66	Snare Rock Rim	♦121	Tom Power 4
12	Bass Drum Hard	67	Snare Snappy Electronic	♦122	Tom Power 3
13	Bass Drum	68	Snare Noisy 2	♦123	Tom Power 2
14	Bass Drum 2	69	Snare Analog 1	♦124	Tom Power 1
15	Bass Drum H	70	Snare Techno	125	High Tom
16	Bass Drum Rock	71	Snare Clap	126	Mid Tom H
17	Bass Drum Gate	72	Snare Dry	127	Mid Tom L
18	Bass Drum Analog L	73	Rim Gate	128	Low Tom
19	Bass Drum Analog H	74	Snare Jazz L	129	Floor Tom H
20	Kick Techno Q	75	Snare Jazz M	130	Floor Tom L
21	Kick Techno L	76	Band Snare 1	131	Tom Room 6
22	Kick Techno	77	Band Snare 2	132	Tom Room 5
23	Bass Drum Jazz	78	Orchestra Snare Left Hand	133	Tom Room 4
24	Bass Drum Soft L	79	Orchestra Snare Right Hand	134	Tom Room 3
25	Kick T8 1	80	Brush Tap	135	Tom Room 2
26	Kick T8 2	81	Brush Slap	136	Tom Room 1
27	Kick T8 3	82	Snare T8 1	137	Tom Rock 6
28	Kick T8 4	83	Snare T8 2	138	Tom Rock 5
29	Kick Tek Power	84	Snare T8 3	139	Tom Rock 4
30	Kick Zap Hard	85	Snare T8 4	140	Tom Rock 3
31	T8 Kick Bass	86	Snare T8 5	141	Tom Rock 2
32	Kick Blip	87	Snare T8 6	142	Tom Rock 1
33	Kick Fx Hammer	88	Snare T8 7	143	Tom Electronic 6
34	Bass Drum Vox 1	89	Snare Garage L	144	Tom Electronic 5
35	Bass Drum Vox 2	90	Snare Hammer	145	Tom Electronic 4
36	Kick Slimy	91	Snare Clap Analog	146	Tom Electronic 3
37	Gran Cassa	92	Snare T8 Rim	147	Tom Electronic 2
38	Gran Cassa Mute	93	Snare Analog CR	148	Tom Electronic 1
39	Maple Snare Head	94	Snare Hip 1	149	Tom Analog 6
40	Maple Snare Open Rim	95	Snare Hip 2	150	Tom Analog 5
41	Maple Side Stick	96	Snare Hip Gate	151	Tom Analog 4
42	Oak Snare Head	97	Snare Break 1	152	Tom Analog 3
43	Oak Snare Open Rim	98	Snare Fx 1	153	Tom Analog 2
44	Oak Side Stick	99	Snare Vox	154	Tom Analog 1
45	Snare Head Hard Rock	100	Snare Open Rim Vox	155	Tom Jazz 6
46	Snare Open Rim Hard Rock	101	Maple Tom 6	156	Tom Jazz 5
47	Side Stick Hard Rock	102	Maple Tom 5	157	Tom Jazz 4
♦48	Snare Soft Power	103	Maple Tom 4	158	Tom Jazz 3
♦49	Snare Power	104	Maple Tom 3	159	Tom Jazz 2
♦50	Snare Rough	105	Maple Tom 2	160	Tom Jazz 1
♦51	Open Rim Shot Power	106	Maple Tom 1	161	Tom Brush 6
♦52	Snare Power 2	107	Oak Tom 6	162	Tom Brush 5
♦53	Snare Rough 2	108	Oak Tom 5	163	Tom Brush 4
54	Snare Soft	109	Oak Tom 4	164	Tom Brush 3
55	Snare	110	Oak Tom 3	165	Tom Brush 2

Voice No.	Voice name	Voice No.	Voice name	Voice No.	Voice name
166	Tom Brush 1	*222	Crash Cymbal Power 1	278	Timpani F#2
167	Tom T8 7	*223	Crash Cymbal Power 2	279	Timpani G2
168	Tom T8 6	*224	Ride Cymbal Power 1	280	Timpani G#2
169	Tom T8 4	*225	Ride Cymbal Power 2	281	Conga H Open
170	Tom T8 3	*226	Ride Cymbal Cup Power	282	Conga H Mute
171	Tom T8 2	*227	Chinese Cymbal Power	283	Conga H Slap Open
172	Tom T8 1	*228	Splash Cymbal Power	284	Conga H Slap
173	Tom Vox 6	229	Crash Cymbal 1	285	Conga H Slap Mute
174	Tom Vox 5	230	Crash Cymbal 2	286	Conga H Tip
175	Tom Vox 4	231	Ride Cymbal 1	287	Conga H Heel
176	Tom Vox 3	232	Ride Cymbal 2	288	Conga L Open
177	Tom Vox 2	233	Ride Cymbal Cup	289	Conga L Mute
178	Tom Vox 1	234	Chinese Cymbal	290	Conga L Slap Open
*179	Hi-Hat Closed Bright	235	Splash Cymbal	291	Conga L Slap
*180	Hi-Hat Pedal Bright	236	Cymbal Analog	292	Conga L Tip
*181	Hi-Hat Open Bright	237	Hand Cymbal 1	293	Conga L Heel
*182	Hi-Hat Closed Dark	238	Hand Cymbal 1 Short	294	Conga L Slide
*183	Hi-Hat Pedal Dark	239	Hand Cymbal 2	295	Conga Open
*184	Hi-Hat Open Dark	240	Hand Cymbal 2 Short	296	Conga Mute
*185	Hi-Hat Closed Dark 2	241	Crash Cymbal T8	297	Conga Slap
*186	Hi-Hat Pedal Dark 2	242	Crash Cymbal Vox 1	298	Conga Tip
*187	Hi-Hat Open Dark 2	243	Ride Cymbal Vox	299	Conga Heel
**188	Hi-Hat Closed Power	244	Ride Cymbal Cup Vox	300	Conga Open-Slap
**189	Hi-Hat Pedal Power	245	Crash Cymbal Vox 2	301	Conga 2 H Open
**190	Hi-Hat Open Power	*246	Side Stick Power	302	Conga 2 H Mute
**191	Hi-Hat Closed Power 2	247	Side Stick	303	Conga 2 H Slap
*192	Hi-Hat Closed	248	Side Stick Analog	304	Conga 2 H Tip
*193	Hi-Hat Pedal	249	Hand Clap	305	Conga 2 H Heel
*194	Hi-Hat Open	250	Hand Clap 2	306	Conga 2 H Open-Slap
*195	Hi-Hat Closed Analog 1	251	Clap T9	307	Conga 2 L Slap
*196	Hi-Hat Closed Analog 2	252	Khaligi Clap 1	308	Conga 2 L Open
*197	Hi-Hat Open Analog	253	Hand Clap Vox	309	Conga 2 L Mute
*198	Hi-Hat Closed Analog 3	254	Sticks	310	Conga 2 L Tip
*199	Hi-Hat Closed Analog 4	255	Castanet	311	Conga 2 L Heel
*200	Hi-Hat Open Analog 2	256	Tambourine 2	312	Conga T8 1
*201	Hi-Hat Closed T8	257	Tambourine	313	Conga T8 2
*202	Hi-Hat Pedal T8	258	Finger Snap	314	Conga T8 3
*203	Hi-Hat Open T8	259	Vibraslap	315	Bongo H Open 1 Finger
*204	Hi-Hat Closed Vox	260	Metronome Click	316	Bongo H Open 3 Fingers
*205	Hi-Hat Pedal Vox	261	Metronome Bell	317	Bongo H Rim
*206	Hi-Hat Open Vox	262	Timpani D1	318	Bongo H Slap
207	Crash Cymbal Warm	263	Timpani D#1	319	Bongo H Tip
208	Ride Cymbal Warm 1	264	Timpani E1	320	Bongo H Heel
209	Ride Cymbal Warm 2	265	Timpani F1	321	Bongo L Open 1 Finger
210	Ride Cymbal Cup Warm	266	Timpani F#1	322	Bongo L Open 3 Fingers
211	Crash Cymbal Dark	267	Timpani G1	323	Bongo L Rim
212	Chinese Cymbal 2	268	Timpani G#1	324	Bongo L Slap
213	Splash Cymbal 2	269	Timpani A1	325	Bongo L Tip
214	Crash Cymbal Bright	270	Timpani A#1	326	Bongo L Heel
215	Ride Cymbal Bright	271	Timpani B1	327	Bongo 2 H Mute
216	Ride Cymbal Cup Bright	272	Timpani C2	328	Bongo 2 L Open 1 Finger
217	Crash Cymbal Dark 2	273	Timpani C#2	329	Quinto Slap
218	Crash Cymbal Warm 2	274	Timpani D2	330	Quinto Open
219	Ride Cymbal Warm 3	275	Timpani D#2	331	Quinto Mute
220	Ride Cymbal Cup Warm 2	276	Timpani E2	332	Quinto Heel
221	Crash Cymbal Dark 3	277	Timpani F2	333	Quinto Tip

Voice No.	Voice name	Voice No.	Voice name	Voice No.	Voice name
334	Quinto Open-Slap	390	Tamborim 1 Mute	445	Daholla Tak 1
335	Tumba Open	391	Zabumba Open Right Hand	446	Daholla Dom
336	Tumba Mute	392	Zabumba Mute Right Hand	447	Daholla Tak 2
337	Tumba Slap	393	Zabumba Stick Left Hand	448	Katem Tak Doff
338	Timbale H Open	394	Timbau Open	449	Katem Dom
339	Timbale L Open	395	Timbau Mute	450	Katem Sak 1
340	Paila H	396	Whistle Short	451	Katem Tak 1
341	Paila L	397	Whistle Long	452	Katem Sak 2
342	Timbale 2 H Rim	398	Tan Tan 1 Closed Right Hand	453	Katem Tak 2
343	Timbale 2 L Rim	399	Tan Tan 1 Open Right Hand	454	Zarb Back mf
344	Timbale H Rim	400	Tan Tan 1 Slap Right Hand	455	Zarb Tom f
345	Timbale L Rim	401	Tan Tan 1 Body Left Hand	456	Zarb Eshareh
346	Timbale 2 H	402	Pandeiro L Thumb Closed	457	Zarb Whipping
347	Timbale 2 L	403	Pandeiro L Thumb Open	458	Tombak Tom f
348	Cowbell Top	404	Pandeiro L Toe Rim	459	Tombak Back f
349	Cowbell 2	405	Pandeiro L Heel	460	Tombak Snap f
350	Cowbell T8	406	Pandeiro L Slap	461	Neghareh Tom f
351	Mambo Cowbell	407	Pandeiro Open	462	Neghareh Back f
352	Agogo H	408	Pandeiro Tip	463	Neghareh Pelang f
353	Agogo L	409	Pandeiro Slap	464	Riq Snouj 2
354	Cabasa	410	Repique Anel Thumb Rim Left Hand	465	Riq Snouj 1
355	Maracas	411	Repique Anel Thumb Rim Right Hand	466	Riq Sak
356	Guiro Short	412	Repique Anel Mute	467	Riq Snouj 3
357	Guiro Long	413	Repique Anel Open	468	Riq Snouj 4
358	Metal Guiro Short	414	Repique de Mao Slap	469	Riq Tak 1
359	Metal Guiro Long	415	Repique de Mao Thmb Rim	470	Riq Brass 1
360	Claves	416	Repique de Mao Open	471	Riq Tak 2
361	African Claves	417	Caixa Open Rim	472	Riq Brass 2
362	Wood Block H	418	Caxixi Shake	473	Riq Dom
363	Wood Block L	419	Cabasa Roll	474	Sagat 1
364	Cuica Mute	420	Caixa	475	Sagat 2
365	Cuica Open	421	Chajchas	476	Sagat 3
366	Cuica H Short	422	Agogo Bell 1	477	Baya ge
367	Cuica M Short	423	Agogo Bell 2	478	Baya ke
368	Cuica L Short	424	Agogo Click 1	479	Baya ghe
369	Triangle Mute	425	Agogo Click 2	480	Baya ka
370	Triangle Open	426	Ganza	481	Tabla na
371	Shaker	427	Reco-Reco	482	Tabla tin
372	Jingle Bells	428	Darbuka Open	483	Tablabaya dha
373	Wind Chime	429	Darbuka Mute	484	Chipri
374	Cajon 2 L	430	Darbuka Slap	485	Khanjira Open
375	Cajon 2 Mute	431	Tablah Tak 3	486	Khanjira Slap
376	Cajon 2 Slap	432	Tablah Tak 1	487	Khanjira Mute
377	Surdo 2 Mute	433	Tablah Tak 4	488	Khanjira Bend Up
378	Surdo 2 Open	434	Tablah Tak 2	489	Khanjira Bend Down
379	Surdo 2 Stop	435	Tablah Sak 2	490	Hatheli Long
380	Surdo 2 Side Stick	436	Tablah Sak 1	491	Hatheli Short
381	Surdo 1 Mute	437	Tablah Dom 1	492	Manjira Open
382	Surdo 1 Open	438	Tablah Tak Finger 4	493	Manjira Closed
383	Surdo 1 Stop	439	Tablah Tak Trill 1	494	Jhanji Open
384	Tamborim 2 Rim	440	Tablah Tak Finger 3	495	Jhanji Closed
385	Tamborim 2 Open	441	Tablah Tak Trill 2	496	Mondira Open
386	Tamborim 2 Finger Back	442	Tablah Prok	497	Mondira Closed
387	Tamborim 3 Down	443	Daholla Sak 2	498	Dafli Open
388	Tamborim 3 Up	444	Daholla Sak 1	499	Dafli Rim
389	Tamborim 1 Open			500	Dhol 1 Open



Voice No.	Voice name
501	Dhol 1 Slap
502	Dhol 2 Open
503	Dhol 2 Slap
504	Dhol 2 Rim
505	Dholak 1 Open
506	Dholak 1 Mute
507	Dholak 1 Slap
508	Dholak 2 Open
509	Dholak 2 Slide
510	Dholak 2 Rim 1
511	Dholak 2 Rim 2
512	Dholki H Open
513	Dholki H Mute
514	Dholki L Open
515	Dholki H Slap
516	Dholki L Slide
517	Mridangam na
518	Mridangam din
519	Mridangam ki
520	Mridangam ta
521	Mridangam Chapu
522	Mridangam L Closed
523	Mridangam L Open
524	Dandia Short
525	Dandia Long
526	Bangu
527	Paigu M
528	Dagu Heavy
529	Zhongcha Open
530	Zhongcha Mute
531	Luo Big
532	Luo H
533	Zhongluo Open
534	Xiaoluo Open
535	Xiaocha Mute
536	Muyu M
537	Djembe L
538	Djembe Mute
539	Djembe Slap
540	Pot Drum Open
541	Pot Drum Closed
542	Talking Drum Open
543	Talking Drum Bend Up
544	Talking Drum Slap
545	Talking Drum Left Hand Open
546	Oodaiko
547	Oodaiko Rim
548	Yaguradaiko
549	Yaguradaiko Rim
550	Atarigane
551	Shimedaiko
552	Tsudumi
553	Ainote
554	Scratch H
555	Scratch L
556	Yo!

Voice No.	Voice name
557	Go!
558	Get up!
559	Whoow!
560	Huuuah!
561	Uh!+Hit
562	Footsteps
563	Frog
564	Rooster
565	Dog
566	Cat
567	Owl
568	Horse Neigh
569	Cow
570	Lion

● Fraselijst/Liste over fraser/  
Fraslista

Voice No.	Voice Name
571	Rock 1
572	Rock 2
573	Rock 3
574	Rock 4
575	Rock'n Roll
576	16 beat
577	Hard Shuffles
578	Blues Shuffle
579	Contemporary 1
580	Contemporary 2
581	Soul
582	ClubMix
583	House
584	Jazz Funk
585	Ballad
586	R & B
587	Motown
588	Urban Funk
589	Jazz
590	Samba 1
591	Samba 2
592	Samba 3
593	Arabic 1
594	Arabic 2
595	Indian 1
596	Indian 2
597	African
598	Conga
599	Bongo
600	Timbal

- ♦ De voice wordt in stereo opgenomen.
- \* Als u Closed- en Open Hi-Hat-voices toewijst aan zowel de pad als voetpedaal 2, kunnen die voices op de volgende manier worden geregeld met voetpedaal 2:

- Raak de pad en houd voetpedaal 2 ingedrukt, de "Closed" Hi-Hat-voice is hoorbaar.
- Raak de pad en houd voetpedaal 2 niet ingedrukt, de "Open" Hi-Hat-voice is hoorbaar.
- Houd voetpedaal 2 ingedrukt en raak de pad niet, de Hi-Hat "Pedal"-voice is hoorbaar.

**OPMERKING:**

- Frasegegevens kunnen niet worden verzonden.
- De pangegevens voor elke voice zijn vast en kunnen niet worden gewijzigd, ongeacht de padtoewijzingen. Als een voice met een 'linker'-paninstelling bijvoorbeeld wordt toegewezen aan een rechterpad, komt het geluid van links.

- ♦ Lyden indspilles i stereo.

- \* Ved at tildele både pad'en og fodpedal 2 lyden fra en lukket og åben hi-hat kan disse lyde styres med fodpedal 2 på følgende måde:

- Slå på pad'en, mens du trykker på fodpedal 2, og lyden fra en 'lukket' hi-hat kan høres.
- Slå på pad'en uden at trykke på fodpedal 2, og lyden fra en 'åben' hi-hat kan høres.
- Tryk på fodpedal 2 uden at slå på pad'en, og hi-hat 'pedal'-lyden kan høres.

**BEMÆRK!**

- Frasedata kan ikke sendes.
- Panoreringsdataene for hver lyd er faste og kan ikke ændres, uanset padtildelingene. Hvis en lyd, der f.eks. indeholder en 'venstre' panoreringsindstilling, tildeles en højre pad, vil den faktiske lyd komme fra venstre.

- ♦ Ljudet spelas in i stereo.

- \* Om man lägger ljud för stängd och öppen hi-hat på både plattan och fotpedal 2 kan dessa ljud styras med fotpedal 2 enligt följande:

- Slå på plattan medan du trycker ner fotpedal 2 för att få ett "stängt" hi-hat-ljud.
- Slå på plattan utan att trycka ner fotpedal 2 för att få ett "öppet" hi-hat-ljud.
- Tryck på fotpedal 2 utan att slå på plattan för att få hi-hatens "pedalljud".

**Obs!**

- Frasedata kan inte överföras.
- Ljuden har fasta inställningar för höger/vänster som inte kan ändras, oavsett vilken platta ljudet tilldelats. Om man t.ex. lägger ett "vänsterljud" på en platta till höger kommer ljudet att höras från vänster.

# Overzicht van songs/Liste over melodier/Lista över Songer

Song No.	Song Name	Song No.	Song Name	Song No.	Song Name
<b>Demo</b>		035	Pop Shuffle 2	071	Baladi
001	Rockadelic	036	Rock'n Roll Shuffle	072	Laff
002	16 Beat Ballad	037	Electro Dance	073	Ayoub
003	Latin Pop	038	Dance Soul	074	Brazilian Samba
004	DD Funk	039	Dance Beat	075	Chorinho
005	World Beat	040	Hip Hop Shuffle 1	076	Partido Alto
<b>Pattern</b>		041	Hip Hop Shuffle 2	077	Forro
006	Hard Rock 1	042	Techno Pop	078	Baiao
007	Hard Rock 2	043	Disco 1	079	Bhangra
008	Hard Rock 3	044	Disco 2	080	Bhajan
009	Hard Rock 4	045	4 Beat	081	Bollywood Mix
010	Hard Rock 5	046	Swing Jazz	082	Rajasthan
011	Heavy Metal 1	047	5/4 Jazz	083	Dandiya
012	Heavy Metal 2	048	7/8 Jazz	084	African
013	Heavy Metal 3	049	Funky NYC	085	Folklore
014	Southern Rock	050	Soul	086	Japanese 1
015	Latin Rock	051	Soul Funk	087	Japanese 2
016	Groovy Rock	052	Rock'n Roll	088	Chinese
017	8 Beat 1	053	6/8 Blues	<b>Song</b>	
018	8 Beat 2	054	Country	089	Hard Rock
019	8 Beat 3	055	Samba	090	8 Beat Pop
020	8 Beat 4	056	Bossa Nova	091	8 Beat Rock
021	8 Beat Pop	057	Conga Bossa Nova	092	16 Beat Pop
022	8 Beat Rock'n Roll	058	Soul Bossa Nova	093	16 Beat Ballad
023	16 Beat 1	059	Mambo	094	6/8 Ballad
024	16 Beat 2	060	Cha Cha Cha	095	Pop Rock
025	16 Beat Dance	061	Rumba	096	Pop Shuffle
026	8 Beat Ballad 1	062	Salsa	097	Fusion Shuffle
027	8 Beat Ballad 2	063	Beguine	098	Rock'n Roll
028	16 Beat Ballad 1	064	Reggae	099	Club Mix
029	16 Beat Ballad 2	065	Waltz	100	Disco
030	16 Beat Ballad 3	066	Jazz Waltz	101	Jazz Funk
031	16 Beat Shuffle	067	March	102	Blues Shuffle
032	6/8 Ballad	068	6/8 March	103	Funk
033	6/8 Slow Rock	069	Saeidy	104	Bossa Nova
034	Pop Shuffle 1	070	Maksoum	105	Latin Fusion

**Demo:** Deze songs demonstreren de drumgeluiden en -ritmes.  
**Patroon:** Dit zijn speciale patronen met herhalende loops voor drumoefeningen.  
**Song:** Dit zijn drum- en fill-in-patronen. Ze bevatten geen loops.

**Demo:** Disse melodier demonstrerer trommeldyene og -rytmerne.  
**Figur:** Disse er specielle gentagelsesfigurer til at øve sig på trommer.  
**Melodi:** Disse indeholder tromme- og fill-in-figurer Der er ingen loopafspilning.

**Demo:** Dessa melodier demonstrerar trummljud och rytmer.  
**Mönster:** Detta är speciella mönster för trumövningar. Mönstren består av återupprepande loopar.  
**Song:** Dessa inkluderar trum- och fill-in-mönster. Det finns inga loopar.

# Drumkitoverzicht/Liste over trommesæt/Liste över trumset

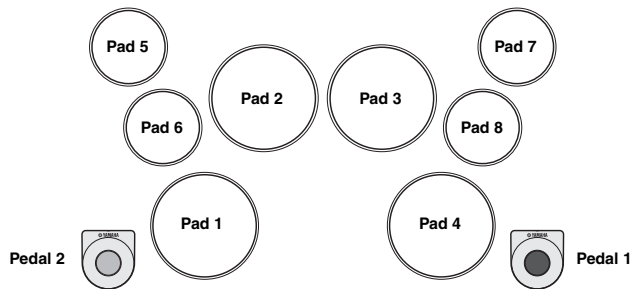

Kit No.	Kit Name	Voice No.	Pedal 1	Voice No.	Pedal 2	Voice No.	Pad 1	Voice No.	Pad 2	Voice No.	Pad 3
1	Maple Kit 1	3	Maple Bass Drum 3	180	Hi-Hat Pedal Bright	40	Maple Snare Open Rim	102	Maple Tom 5	103	Maple Tom 4
2	Maple Kit 2	3	Maple Bass Drum 3	180	Hi-Hat Pedal Bright	40	Maple Snare Open Rim	102	Maple Tom 5	103	Maple Tom 4
3	Maple Kit 3	3	Maple Bass Drum 3	180	Hi-Hat Pedal Bright	40	Maple Snare Open Rim	102	Maple Tom 5	208	Ride Cymbal Warm 1
4	Maple Kit 4	3	Maple Bass Drum 3	180	Hi-Hat Pedal Bright	39	Maple Snare Head	103	Maple Tom 4	105	Maple Tom 2
5	Oak Kit 1	4	Oak Bass Drum	183	Hi-Hat Pedal Dark	43	Oak Snare Open Rim	108	Oak Tom 5	109	Oak Tom 4
6	Oak Kit 2	4	Oak Bass Drum	183	Hi-Hat Pedal Dark	43	Oak Snare Open Rim	108	Oak Tom 5	109	Oak Tom 4
7	Oak Kit 3	4	Oak Bass Drum	183	Hi-Hat Pedal Dark	43	Oak Snare Open Rim	108	Oak Tom 5	215	Ride Cymbal Bright
8	Oak Kit 4	4	Oak Bass Drum	183	Hi-Hat Pedal Dark	42	Oak Snare Head	108	Oak Tom 5	111	Oak Tom 2
9	Hard Rock Kit 1	7	Bass Drum Hard Rock 3	186	Hi-Hat Pedal Dark 2	46	Snare Open Rim Hard Rock	114	Tom Hard Rock 5	115	Tom Hard Rock 4
10	Hard Rock Kit 2	10	Bass Drum Close Power	189	Hi-Hat Pedal Power	45	Snare Head Hard Rock	115	Tom Hard Rock 4	219	Ride Cymbal Warm 3
11	Hard Rock Kit 3	8	Bass Drum Ambient+	189	Hi-Hat Pedal Power	46	Snare Open Rim Hard Rock	114	Tom Hard Rock 5	115	Tom Hard Rock 4
12	Hard Rock Kit 4	16	Bass Drum Rock	193	Hi-Hat Pedal	66	Snare Rock Rim	137	Tom Rock 6	139	Tom Rock 4
13	Hard Rock Kit 5	16	Bass Drum Rock	193	Hi-Hat Pedal	65	Snare Rock	132	Tom Room 5	134	Tom Room 3
14	Analog T8 Kit 1	28	Kick T8 4	202	Hi-Hat Pedal T8	87	Snare T8 6	168	Tom T8 6	170	Tom T8 3
15	Analog T8 Kit 2	36	Kick Slimy	202	Hi-Hat Pedal T8	91	Snare Clap Analog	167	Tom T8 7	169	Tom T8 4
16	Analog T8 Kit 3	25	Kick T8 1	202	Hi-Hat Pedal T8	84	Snare T8 3	314	Conga T8 3	313	Conga T8 2
17	Vox Kit	34	Bass Drum Vox 1	205	Hi-Hat Pedal Vox	100	Snare Open Rim Vox	176	Tom Vox 3	177	Tom Vox 2
18	Stereo Kit 1	10	Bass Drum Close Power	189	Hi-Hat Pedal Power	49	Snare Power	119	Tom Power 6	121	Tom Power 4
19	Stereo Kit 2	9	Bass Drum Open Power	189	Hi-Hat Pedal Power	52	Snare Power 2	120	Tom Power 5	122	Tom Power 3
20	Stereo Kit 3	8	Bass Drum Ambient+	189	Hi-Hat Pedal Power	53	Snare Rough 2	119	Tom Power 6	121	Tom Power 4
21	Stereo Kit 4	8	Bass Drum Ambient+	189	Hi-Hat Pedal Power	48	Snare Soft Power	121	Tom Power 4	123	Tom Power 2
22	Stereo Kit 5	10	Bass Drum Close Power	189	Hi-Hat Pedal Power	50	Snare Rough	119	Tom Power 6	121	Tom Power 4
23	Stereo Ballad Kit	8	Bass Drum Ambient+	189	Hi-Hat Pedal Power	49	Snare Power	120	Tom Power 5	122	Tom Power 3
24	Ballad Kit 1	13	Bass Drum	193	Hi-Hat Pedal	55	Snare	127	Mid Tom L	129	Floor Tom H
25	Ballad Kit 2	14	Bass Drum 2	193	Hi-Hat Pedal	58	Snare Soft 2	127	Mid Tom L	129	Floor Tom H
26	Analog Ballad Kit 1	19	Bass Drum Analog H	196	Hi-Hat Closed Analog 2	69	Snare Analog 1	149	Tom Analog 6	151	Tom Analog 4
27	Analog Ballad Kit 2	18	Bass Drum Analog L	196	Hi-Hat Closed Analog 2	69	Snare Analog 1	149	Tom Analog 6	151	Tom Analog 4
28	Stereo Shuffle Kit 1	9	Bass Drum Open Power	189	Hi-Hat Pedal Power	50	Snare Rough	119	Tom Power 6	121	Tom Power 4
29	Stereo Shuffle Kit 2	10	Bass Drum Close Power	189	Hi-Hat Pedal Power	53	Snare Rough 2	119	Tom Power 6	121	Tom Power 4
30	Stereo Shuffle Kit 3	10	Bass Drum Close Power	189	Hi-Hat Pedal Power	53	Snare Rough 2	119	Tom Power 6	121	Tom Power 4
31	Stereo Slow Rock Kit	10	Bass Drum Close Power	189	Hi-Hat Pedal Power	48	Snare Soft Power	119	Tom Power 6	121	Tom Power 4
32	Electric Kit 1	17	Bass Drum Gate	193	Hi-Hat Pedal	68	Snare Noisy 2	143	Tom Electronic 6	145	Tom Electronic 4
33	Electric Kit 2	17	Bass Drum Gate	193	Hi-Hat Pedal	67	Snare Snappy Electronic	143	Tom Electronic 6	145	Tom Electronic 4
34	Dance Kit 1	21	Kick Techno L	199	Hi-Hat Closed Analog 4	71	Snare Clap	149	Tom Analog 6	151	Tom Analog 4
35	Dance Kit 2	22	Kick Techno	199	Hi-Hat Closed Analog 4	70	Snare Techno	149	Tom Analog 6	151	Tom Analog 4

Kit No.	Voice No.	Pad 4	Voice No.	Pad 5	Voice No.	Pad 6	Voice No.	Pad 7	Voice No.	Pad 8
1	105	Maple Tom 2	211	Crash Cymbal Dark	179	Hi-Hat Closed Bright	210	Ride Cymbal Cup Warm	208	Ride Cymbal Warm 1
2	105	Maple Tom 2	211	Crash Cymbal Dark	179	Hi-Hat Closed Bright	213	Splash Cymbal 2	208	Ride Cymbal Warm 1
3	105	Maple Tom 2	211	Crash Cymbal Dark	179	Hi-Hat Closed Bright	212	Chinese Cymbal 2	210	Ride Cymbal Cup Warm
4	41	Maple Side Stick	211	Crash Cymbal Dark	179	Hi-Hat Closed Bright	210	Ride Cymbal Cup Warm	208	Ride Cymbal Warm 1
5	111	Oak Tom 2	217	Crash Cymbal Dark 2	182	Hi-Hat Closed Dark	216	Ride Cymbal Cup Bright	215	Ride Cymbal Bright
6	111	Oak Tom 2	217	Crash Cymbal Dark 2	182	Hi-Hat Closed Dark	213	Splash Cymbal 2	215	Ride Cymbal Bright
7	111	Oak Tom 2	217	Crash Cymbal Dark 2	182	Hi-Hat Closed Dark	212	Chinese Cymbal 2	216	Ride Cymbal Cup Bright
8	44	Oak Side Stick	217	Crash Cymbal Dark 2	107	Oak Tom 6	215	Ride Cymbal Bright	182	Hi-Hat Closed Dark
9	117	Tom Hard Rock 2	221	Crash Cymbal Dark 3	185	Hi-Hat Closed Dark 2	220	Ride Cymbal Cup Warm 2	219	Ride Cymbal Warm 3
10	117	Tom Hard Rock 2	222	Crash Cymbal Power 1	185	Hi-Hat Closed Dark 2	220	Ride Cymbal Cup Warm 2	218	Crash Cymbal Warm 2
11	117	Tom Hard Rock 2	222	Crash Cymbal Power 1	185	Hi-Hat Closed Dark 2	234	Chinese Cymbal	225	Ride Cymbal Power 2
12	141	Tom Rock 2	229	Crash Cymbal 1	192	Hi-Hat Closed	348	Cowbell Top	231	Ride Cymbal 1
13	136	Tom Room 1	229	Crash Cymbal 1	192	Hi-Hat Closed	234	Chinese Cymbal	231	Ride Cymbal 1
14	172	Tom T8 1	241	Crash Cymbal T8	201	Hi-Hat Closed T8	350	Cowbell T8	251	Clap T9
15	171	Tom T8 2	241	Crash Cymbal T8	201	Hi-Hat Closed T8	92	Snare T8 Rim	93	Snare Analog CR
16	312	Conga T8 1	241	Crash Cymbal T8	201	Hi-Hat Closed T8	92	Snare T8 Rim	251	Clap T9
17	178	Tom Vox 1	242	Crash Cymbal Vox 1	204	Hi-Hat Closed Vox	244	Ride Cymbal Cup Vox	245	Crash Cymbal Vox 2
18	123	Tom Power 2	222	Crash Cymbal Power 1	188	Hi-Hat Closed Power	228	Splash Cymbal Power	225	Ride Cymbal Power 2
19	124	Tom Power 1	222	Crash Cymbal Power 1	191	Hi-Hat Closed Power 2	228	Splash Cymbal Power	225	Ride Cymbal Power 2
20	123	Tom Power 2	222	Crash Cymbal Power 1	191	Hi-Hat Closed Power 2	228	Splash Cymbal Power	225	Ride Cymbal Power 2
21	246	Side Stick Power	228	Splash Cymbal Power	256	Tambourine 2	222	Crash Cymbal Power 1	188	Hi-Hat Closed Power
22	123	Tom Power 2	222	Crash Cymbal Power 1	188	Hi-Hat Closed Power	228	Splash Cymbal Power	225	Ride Cymbal Power 2
23	124	Tom Power 1	222	Crash Cymbal Power 1	188	Hi-Hat Closed Power	228	Splash Cymbal Power	225	Ride Cymbal Power 2
24	247	Side Stick	230	Crash Cymbal 2	192	Hi-Hat Closed	233	Ride Cymbal Cup	231	Ride Cymbal 1
25	247	Side Stick	229	Crash Cymbal 1	192	Hi-Hat Closed	257	Tambourine	231	Ride Cymbal 1
26	153	Tom Analog 2	236	Cymbal Analog	195	Hi-Hat Closed Analog 1	360	Claves	232	Ride Cymbal 2
27	153	Tom Analog 2	236	Cymbal Analog	195	Hi-Hat Closed Analog 1	360	Claves	232	Ride Cymbal 2
28	123	Tom Power 2	222	Crash Cymbal Power 1	188	Hi-Hat Closed Power	228	Splash Cymbal Power	225	Ride Cymbal Power 2
29	123	Tom Power 2	222	Crash Cymbal Power 1	191	Hi-Hat Closed Power 2	228	Splash Cymbal Power	225	Ride Cymbal Power 2
30	123	Tom Power 2	222	Crash Cymbal Power 1	191	Hi-Hat Closed Power 2	256	Tambourine 2	225	Ride Cymbal Power 2
31	123	Tom Power 2	222	Crash Cymbal Power 1	188	Hi-Hat Closed Power	228	Splash Cymbal Power	225	Ride Cymbal Power 2
32	147	Tom Electronic 2	229	Crash Cymbal 1	192	Hi-Hat Closed	234	Chinese Cymbal	231	Ride Cymbal 1
33	147	Tom Electronic 2	229	Crash Cymbal 1	192	Hi-Hat Closed	234	Chinese Cymbal	231	Ride Cymbal 1
34	153	Tom Analog 2	236	Cymbal Analog	198	Hi-Hat Closed Analog 3	370	Triangle Open	369	Triangle Mute
35	153	Tom Analog 2	236	Cymbal Analog	198	Hi-Hat Closed Analog 3	249	Hand Clap	257	Tambourine

Drumkitoverzicht/Liste over trommesæt/Lista över trumset

Kit No.	Kit Name	Voice No.	Pedal 1	Voice No.	Pedal 2	Voice No.	Pad 1	Voice No.	Pad 2	Voice No.	Pad 3
36	Analog Kit	19	Bass Drum Analog H	196	Hi-Hat Closed Analog 2	69	Snare Analog 1	249	Hand Clap	151	Tom Analog 4
37	DJ Kit	20	Kick Techno Q	199	Hi-Hat Closed Analog 4	73	Rim Gate	556	Yo!	557	Go!
38	Disco Kit 1	13	Bass Drum	193	Hi-Hat Pedal	56	Snare Tight	126	Mid Tom H	128	Low Tom
39	Disco Kit 2	21	Kick Techno L	199	Hi-Hat Closed Analog 4	70	Snare Techno	249	Hand Clap	151	Tom Analog 4
40	Jazz Kit	23	Bass Drum Jazz	193	Hi-Hat Pedal	74	Snare Jazz L	155	Tom Jazz 6	157	Tom Jazz 4
41	Brush Kit	12	Bass Drum Hard	193	Hi-Hat Pedal	81	Brush Slap	161	Tom Brush 6	163	Tom Brush 4
42	5/4 Jazz Kit	11	Bass Drum Soft	193	Hi-Hat Pedal	58	Snare Soft 2	125	High Tom	127	Mid Tom L
43	Dixieland Kit	12	Bass Drum Hard	193	Hi-Hat Pedal	58	Snare Soft 2	80	Brush Tap	81	Brush Slap
44	Soul Kit	9	Bass Drum Open Power	189	Hi-Hat Pedal Power	53	Snare Rough 2	120	Tom Power 5	122	Tom Power 3
45	R & R Kit	13	Bass Drum	193	Hi-Hat Pedal	54	Snare Soft	125	High Tom	127	Mid Tom L
46	6/8 Blues Kit	8	Bass Drum Ambient+	189	Hi-Hat Pedal Power	48	Snare Soft Power	120	Tom Power 5	122	Tom Power 3
47	Country Kit	13	Bass Drum	193	Hi-Hat Pedal	62	Snare Room L	133	Tom Room 4	135	Tom Room 2
48	Samba Kit	13	Bass Drum	355	Maracas	364	Cuica Mute	352	Agogo H	353	Agogo L
49	Bossa Nova Kit 1	12	Bass Drum Hard	193	Hi-Hat Pedal	247	Side Stick	162	Tom Brush 5	164	Tom Brush 3
50	Bossa Nova Kit 2	4	Oak Bass Drum	183	Hi-Hat Pedal Dark	42	Oak Snare Head	108	Oak Tom 5	111	Oak Tom 2
51	Conga Kit	294	Conga L Slide	348	Cowbell Top	285	Conga H Slap Mute	281	Conga H Open	288	Conga L Open
52	Conga & Bongo Kit 1	14	Bass Drum 2	348	Cowbell Top	281	Conga H Open	288	Conga L Open	315	Bongo H Open 1 Finger
53	Conga & Bongo Kit 2	14	Bass Drum 2	348	Cowbell Top	301	Conga 2 H Open	308	Conga 2 L Open	327	Bongo 2 H Mute
54	Salsa Kit	13	Bass Drum	362	Wood Block H	322	Bongo L Open 3 Fingers	339	Timbale L Open	338	Timbale H Open
55	Beguine Kit	12	Bass Drum Hard	193	Hi-Hat Pedal	247	Side Stick	126	Mid Tom H	128	Low Tom
56	Reggae Kit	8	Bass Drum Ambient+	189	Hi-Hat Pedal Power	50	Snare Rough	339	Timbale L Open	338	Timbale H Open
57	Waltz Kit	23	Bass Drum Jazz	193	Hi-Hat Pedal	80	Brush Tap	81	Brush Slap	162	Tom Brush 5
58	March Kit	37	Gran Cassa	193	Hi-Hat Pedal	76	Band Snare 1	362	Wood Block H	363	Wood Block L
59	Timpani Kit	37	Gran Cassa	193	Hi-Hat Pedal	264	Timpani E1	269	Timpani A1	274	Timpani D2
60	Arabic Kit 1	449	Katem Dom	451	Katem Tak 1	437	Tablah Dom 1	436	Tablah Sak 1	433	Tablah Tak 4
61	Arabic Kit 2	449	Katem Dom	451	Katem Tak 1	446	Daholla Dom	444	Daholla Sak 1	447	Daholla Tak 2
62	Arabic Kit 3	474	Sagat 1	476	Sagat 3	449	Katem Dom	450	Katem Sak 1	451	Katem Tak 1
63	Brazil Kit 1	399	Tan Tan 1 Open Right Hand	398	Tan Tan 1 Closed Right Hand	402	Pandeiro L Thumb Closed	404	Pandeiro L Toe Rim	405	Pandeiro L Heel
64	Brazil Kit 2	378	Surdo 2 Open	377	Surdo 2 Mute	402	Pandeiro L Thumb Closed	404	Pandeiro L Toe Rim	405	Pandeiro L Heel
65	Brazil Kit 3	391	Zabumba Open Right Hand	392	Zabumba Mute Right Hand	402	Pandeiro L Thumb Closed	404	Pandeiro L Toe Rim	405	Pandeiro L Heel
66	Indian Kit 1	510	Dholak 2 Rim 1	491	Hatheli Short	479	Baya ghe	477	Baya ge	481	Tabla na
67	Indian Kit 2	502	Dhol 2 Open	504	Dhol 2 Rim	508	Dholak 2 Open	510	Dholak 2 Rim 1	511	Dholak 2 Rim 2
68	Indian Kit 3	498	Dafli Open	499	Dafli Rim	502	Dhol 2 Open	504	Dhol 2 Rim	513	Dholki H Mute
69	Indian Kit 4	498	Dafli Open	499	Dafli Rim	500	Dhol 1 Open	501	Dhol 1 Slap	503	Dhol 2 Slap
70	African Kit	13	Bass Drum	354	Cabasa	539	Djembe Slap	537	Djembe L	545	Talking Drum Left Hand Open
71	Folklore Kit	13	Bass Drum	372	Jingle Bells	376	Cajon 2 Slap	374	Cajon 2 L	373	Wind Chime
72	Japanese Kit	548	Yaguradaiko	549	Yaguradaiko Rim	546	Oodaiko	551	Shimedaiko	550	Atarigane
73	Chinese Kit	528	Dagu Heavy	530	Zhongcha Mute	527	Paigu M	526	Bangu	535	Xiaocha Mute
74	SE Kit 1	562	Footsteps	562	Footsteps	564	Rooster	568	Horse Neigh	569	Cow
75	SE Kit 2	557	Go!	562	Footsteps	556	Yo!	560	Huuuah!	561	Uh!+Hit

Kit No.	Voice No.	Pad 4	Voice No.	Pad 5	Voice No.	Pad 6	Voice No.	Pad 7	Voice No.	Pad 8
36	153	Tom Analog 2	236	Cymbal Analog	195	Hi-Hat Closed Analog 1	348	Cowbell Top	257	Tambourine
37	558	Get up!	236	Cymbal Analog	198	Hi-Hat Closed Analog 3	554	Scratch H	555	Scratch L
38	130	Floor Tom L	229	Crash Cymbal 1	192	Hi-Hat Closed	235	Splash Cymbal	231	Ride Cymbal 1
39	153	Tom Analog 2	236	Cymbal Analog	198	Hi-Hat Closed Analog 3	257	Tambourine	230	Crash Cymbal 2
40	159	Tom Jazz 2	229	Crash Cymbal 1	192	Hi-Hat Closed	233	Ride Cymbal Cup	231	Ride Cymbal 1
41	165	Tom Brush 2	229	Crash Cymbal 1	192	Hi-Hat Closed	233	Ride Cymbal Cup	232	Ride Cymbal 2
42	129	Floor Tom H	229	Crash Cymbal 1	192	Hi-Hat Closed	257	Tambourine	231	Ride Cymbal 1
43	130	Floor Tom L	229	Crash Cymbal 1	192	Hi-Hat Closed	235	Splash Cymbal	231	Ride Cymbal 1
44	124	Tom Power 1	222	Crash Cymbal Power 1	188	Hi-Hat Closed Power	249	Hand Clap	225	Ride Cymbal Power 2
45	129	Floor Tom H	229	Crash Cymbal 1	192	Hi-Hat Closed	235	Splash Cymbal	231	Ride Cymbal 1
46	124	Tom Power 1	222	Crash Cymbal Power 1	188	Hi-Hat Closed Power	249	Hand Clap	225	Ride Cymbal Power 2
47	247	Side Stick	229	Crash Cymbal 1	192	Hi-Hat Closed	235	Splash Cymbal	231	Ride Cymbal 1
48	365	Cuica Open	390	Tamborim 1 Mute	389	Tamborim 1 Open	397	Whistle Long	396	Whistle Short
49	81	Brush Slap	229	Crash Cymbal 1	192	Hi-Hat Closed	373	Wind Chime	231	Ride Cymbal 1
50	247	Side Stick	217	Crash Cymbal Dark 2	182	Hi-Hat Closed Dark	235	Splash Cymbal	215	Ride Cymbal Bright
51	289	Conga L Mute	287	Conga H Heel	286	Conga H Tip	356	Guiro Short	357	Guiro Long
52	322	Bongo L Open 3 Fingers	287	Conga H Heel	285	Conga H Slap Mute	356	Guiro Short	357	Guiro Long
53	328	Bongo 2 L Open 1 Finger	299	Conga Heel	297	Conga Slap	356	Guiro Short	357	Guiro Long
54	288	Conga L Open	360	Claves	315	Bongo H Open 1 Finger	373	Wind Chime	281	Conga H Open
55	130	Floor Tom L	229	Crash Cymbal 1	192	Hi-Hat Closed	231	Ride Cymbal 1	360	Claves
56	122	Tom Power 3	222	Crash Cymbal Power 1	188	Hi-Hat Closed Power	230	Crash Cymbal 2	231	Ride Cymbal 1
57	165	Tom Brush 2	229	Crash Cymbal 1	192	Hi-Hat Closed	233	Ride Cymbal Cup	232	Ride Cymbal 2
58	77	Band Snare 2	229	Crash Cymbal 1	192	Hi-Hat Closed	257	Tambourine	231	Ride Cymbal 1
59	279	Timpani G2	222	Crash Cymbal Power 1	192	Hi-Hat Closed	373	Wind Chime	231	Ride Cymbal 1
60	432	Tablah Tak 1	474	Sagat 1	476	Sagat 3	471	Riq Tak 2	473	Riq Dom
61	445	Daholla Tak 1	474	Sagat 1	476	Sagat 3	471	Riq Tak 2	473	Riq Dom
62	453	Katem Tak 2	471	Riq Tak 2	473	Riq Dom	472	Riq Brass 2	470	Riq Brass 1
63	403	Pandeiro L Thumb Open	414	Repique de Mao Slap	415	Repique de Mao Thmb Rim	426	Ganza	406	Pandeiro L Slap
64	403	Pandeiro L Thumb Open	422	Agogo Bell 1	423	Agogo Bell 2	366	Cuica H Short	368	Cuica L Short
65	403	Pandeiro L Thumb Open	422	Agogo Bell 1	424	Agogo Click 1	426	Ganza	406	Pandeiro L Slap
66	482	Tabla tin	480	Baya ka	478	Baya ke	497	Mondira Closed	496	Mondira Open
67	509	Dholak 2 Slide	513	Dholki H Mute	515	Dholki H Slap	495	Jhanji Closed	494	Jhanji Open
68	512	Dholki H Open	510	Dholak 2 Rim 1	511	Dholak 2 Rim 2	490	Hatheli Long	491	Hatheli Short
69	504	Dhol 2 Rim	524	Dandia Short	525	Dandia Long	490	Hatheli Long	491	Hatheli Short
70	543	Talking Drum Bend Up	229	Crash Cymbal 1	538	Djembe Mute	544	Talking Drum Slap	542	Talking Drum Open
71	258	Finger Snap	371	Shaker	375	Cajon 2 Mute	256	Tambourine 2	235	Splash Cymbal
72	372	Jingle Bells	552	Tsudumi	547	Oodaiko Rim	553	Ainote	360	Claves
73	531	Luo Big	533	Zhongluo Open	529	Zhongcha Open	532	Luo H	534	Xiaoluo Open
74	570	Lion	566	Cat	565	Dog	563	Frog	567	Owl
75	559	Whoow!	249	Hand Clap	558	Get up!	554	Scratch H	555	Scratch L

# Drumscore/Trommenoder/Trumnoter

Er zijn veel verschillende typen drumscores verkrijgbaar op de markt, maar wij hebben de volgende algemene indeling gekozen voor de onderstaande voorbeelden.

Der findes mange forskellige typer trommenoder, men vi har valgt følgende almindelige format i eksemplerne herunder.

Det finns många olika sorters trumnoter, men vi har valt detta vanligt förekommande format för exemplen nedan.

A diagram of a drum notation staff in bass clef. The staff contains several symbols: 'x' marks for Hi-Hat Cymbal (H.H.) and Ride Cymbal (RIDE), a bracketed 'o' for Hi-Hat (H.H.) Open, a bracketed '+' for Hi-Hat (H.H.) Close, a diamond for Crash Cymbal, a solid dot for Snare Drum, an 'x' for Snare Drum (Brush Slap), and solid dots for High Tom, Mid Tom, and Low Tom. A double-headed arrow below the staff indicates the pitch range from High to Low. Labels with arrows point to each symbol: Hi-Hat Cymbal (H.H.) / Ride Cymbal (RIDE), Hi-Hat (H.H.) Open, Hi-Hat (H.H.) Close, Crash Cymbal, Snare Drum, Snare Drum (Brush Slap), High Tom, Mid Tom, Low Tom, Hi-Hat Cymbal (PEDAL), and Bass Drum.

Hieronder volgt een werkelijk ritmepatroon in de notatie.

Følgende er en faktisk rytmisk figur med nodesystemet.

Följande är ett verkligt rytmmönster som använder detta format.

A musical staff in bass clef showing a drum rhythm pattern. The staff contains a series of 'x' marks for Hi-Hat Cymbal (H.H.) and Ride Cymbal (RIDE), a bracketed 'o' for Hi-Hat (H.H.) Open, a bracketed '+' for Hi-Hat (H.H.) Close, a diamond for Crash Cymbal, a solid dot for Snare Drum, and solid dots for High Tom, Mid Tom, and Low Tom. The pattern is written in a rhythmic notation style with stems and beams.



■ **8 Beat** (song No.021)

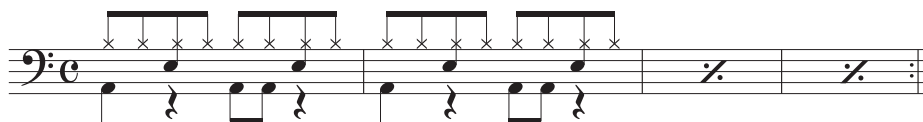

■ **16 Beat** (song No.023)

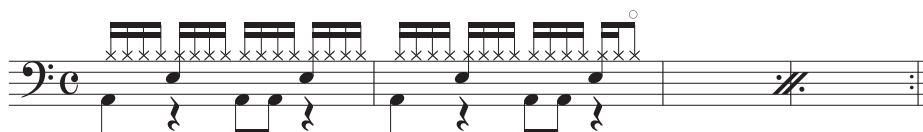

■ **4 Beat** (song No.045)

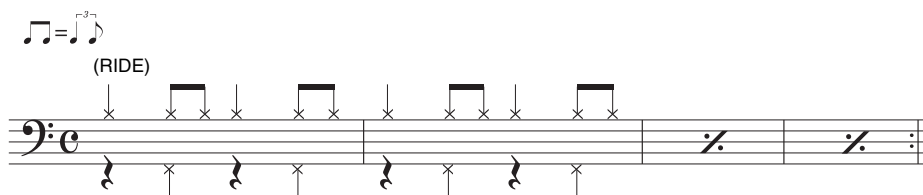

In de bovenstaande notatie worden acht noten gespeeld met een trioolgevoel (zoals in de onderstaande notatie wordt weergegeven). Voor swing- en shuffleritmes is deze directe notatie verkiesbaar boven de triolaanduiding omdat deze gemakkelijker te lezen is.

I nodesystemet herover skal ottendedele spilles trioliseret (som vist i nodesystemet herunder). Til swing- og shufflerytmer foretrækkes dette 'lige' nodesystem frem for triolisering, eftersom det er nemmere at læse.

I notsystemet ovan ska åttondelsnoter spelas med triolkänsla (som visas i notsystemet nedan). För swing och shuffle-rytmer är sådana raka noter att föredra framför trioler eftersom de är mer lättlästa.

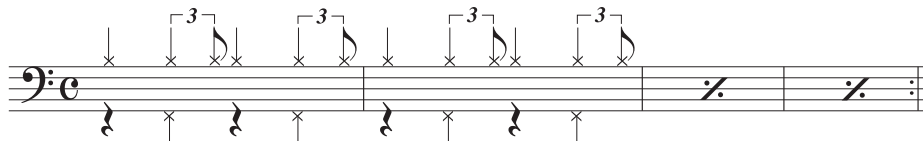

■ **Shuffle** (song No.034)

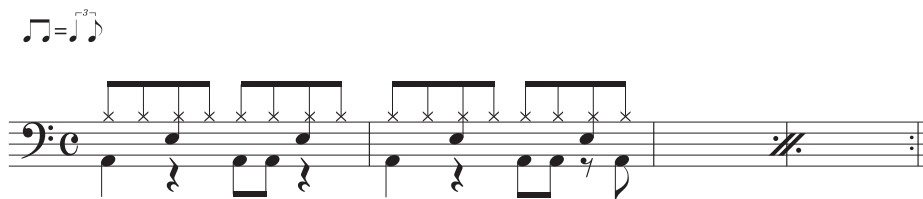

Speel het bovenstaande patroon swingend.

Spil ovenstående figur, så rytmen bliver 'swingende'.

Spela mönstret ovan med swing-känsla.

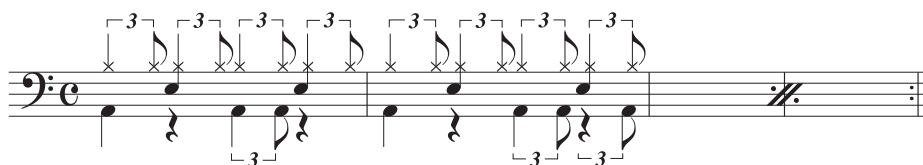

# Important Notice: Guarantee Information for customers in EEA\* and Switzerland (EEA) and Switzerland

<b>English</b>	<b>Important Notice: Guarantee Information for customers in EEA* and Switzerland</b> For detailed guarantee information about this Yamaha product, and Pan-EEA* and Switzerland warranty service, please either visit the website address below (Printable file is available at our website) or contact the Yamaha representative office for your country. * EEA: European Economic Area
<b>Deutsch</b>	<b>Wichtiger Hinweis: Garantie-Information für Kunden in der EWR* und der Schweiz</b> Für nähere Garantie-Information über dieses Produkt von Yamaha, sowie über den Pan-EWR*- und Schweizer Garantieservice, besuchen Sie bitte entweder die folgende angegebene Internetadresse (eine druckfähige Version befindet sich auch auf unserer Webseite), oder wenden Sie sich an den für Ihr Land zuständigen Yamaha-Vertrieb. *EWR: Europäische Wirtschaftsraum
<b>Français</b>	<b>Remarque importante: informations de garantie pour les clients de l'EEE et la Suisse</b> Pour des informations plus détaillées sur la garantie de ce produit Yamaha et sur le service de garantie applicable dans l'ensemble de l'EEE ainsi qu'en Suisse, consultez notre site Web à l'adresse ci-dessous (le fichier imprimable est disponible sur notre site Web) ou contactez directement Yamaha dans votre pays de résidence. * EEE : Espace Economique Européen
<b>Nederlands</b>	<b>Belangrijke mededeling: Garantie-informatie voor klanten in de EER* en Zwitserland</b> Voor gedetailleerde garantie-informatie over dit Yamaha-product en de garantieservice in heel de EER* en Zwitserland, gaart u naar de onderstaande website (u vindt een afprintbaar bestand op onze website) of neemt u contact op met de vertegenwoordiging van Yamaha in uw land. * EER: Europese Economische Ruimte
<b>Español</b>	<b>Aviso importante: Información sobre la garantía para los clientes del EEE* y Suiza</b> Para una información detallada sobre este producto Yamaha y sobre el soporte de garantía en la zona EEE* y Suiza, visite la dirección web que se incluye más abajo (la versión del archivo para imprimir está disponible en nuestro sitio web) o póngase en contacto con el representante de Yamaha en su país. * EEE: Espacio Económico Europeo
<b>Italiano</b>	<b>Aviso importante: informazioni sulla garanzia per i clienti residenti nell'EEA* e in Svizzera</b> Per informazioni dettagliate sulla garanzia relativa a questo prodotto Yamaha e l'assistenza in garanzia nei paesi EEA* e in Svizzera, potete consultare il sito Web all'indirizzo riportato di seguito (è disponibile il file in formato stampabile) oppure contattate l'ufficio di rappresentanza locale della Yamaha. * EEA: Area Economica Europea
<b>Português</b>	<b>Aviso importante: informações sobre as garantias para clientes da AEE* e da Suíça</b> Para obter uma informação pormenorizada sobre este produto da Yamaha e sobre o serviço de garantia na AEE* e na Suíça, visite o site a seguir (o arquivo para impressão está disponível no nosso site) ou entre em contato com o escritório de representação da Yamaha no seu país. * AEE: Área Económica Europeia
<b>Ελληνικά</b>	<b>Σημαντική σημείωση: Πληροφορίες εγγύησης για τους πελάτες στον EOX* και Ελβετία</b> Για λεπτομερείς πληροφορίες εγγύησης σχετικά με το παρόν προϊόν της Yamaha και την κάλυψη εγγύησης σε ότες τις χώρες του EOX* και την Ελβετία, επισκεφτείτε την παρακάτω ιστοσελίδα (επιθυμητό αρχείο είναι διαθέσιμο στην ιστοσελίδα μας) ή απευθείας στην αντιπροσωπεία της Yamaha στην χώρα σας. * EOX: Ευρωπαϊκός Οικονομικός Χώρος
<b>Svenska</b>	<b>Viktig: Garantierinformation för kunder i EES-området* och Schweiz</b> För detaljerad information om denna Yamaha-produkt samt garantier i hela EES-området* och Schweiz kan du antingen besöka nedanstående webbadress (en utskriftsvärdig fil finns på webbplatsen) eller kontakta Yamahas officiella representant i ditt land. * EES: Europeiska Ekonomiska Samarbetsområdet
<b>Norsk</b>	<b>Viktig merknad: Garantierinformasjon for kunder i EØS* og Sveits</b> Detaljert garantierinformasjon om dette Yamaha-produktet og garantier i hele EØS-området* og Sveits kan fås enten ved å besøke nettstedene nedenfor (utskriftsversjon finnes på våre nettsider) eller kontakte Yamaha-kontoret i landet der du bor. *EØS: Det europeiske økonomiske samarbeidsområdet
<b>Dansk</b>	<b>Vigtig oplysning: Garantierplysninger til kunder i EØO* og Schweiz</b> De kan finde detaljerede garantierplysninger om dette Yamaha-produkt og den fælles garantierkoordinering for EØO* (og Schweiz) ved at besøge det websted, der er angivet nedenfor (der findes en fil, som kan udskrives, på vores websted), eller ved at kontakte Yamahas nationale repræsentationskontor i det land, hvor De bor. * EØO: Det Europæiske Økonomiske Område

<b>Suomi</b>	<b>Tärkeä ilmoitus: Takuitiedot Euroopan talousalueen (ETA)* ja Sveitsin asiakkaille</b> Tämän Yamaha-tuotteen sekä ETA-alueen ja Sveitsin takuita koskevat yksityiskohtaiset tiedot saatte alla olevasta nettiosoitteesta. (Tulostettava tiedosto saatavissa sivustollamme.) Voitte myös ottaa yhteyttä paikalliseen Yamaha-edustajaan. *ETA: Euroopan talousalue
<b>Polski</b>	<b>Ważne: Warunki gwarancyjne obowiązujące w EOG* i Szwajcarii</b> Aby dowiedzieć się więcej na temat warunków gwarancyjnych tego produktu firmy Yamaha i serwisu gwarancyjnego w całym EOG* i Szwajcarii, należy odwiedzić wskazaną poniżej stronę internetową (plik gotowy do wydruku znajduje się na naszej stronie internetowej) lub skontaktować się z przedstawicielstwem firmy Yamaha w swoim kraju. * EOG — Europejski Obszar Gospodarczy
<b>Česky</b>	<b>Důležité oznámení: Zaruční informace pro zákazníky v EHS* a ve Švýcarsku</b> Podrobné zaruční informace o tomto produktu Yamaha a záručním servisu v celém EHS* a ve Švýcarsku naleznete na níže uvedené webové adrese (soubor k tisku je dostupný na našich webových stránkách) nebo se můžete obrátit na zástupce firmy Yamaha ve své zemi. * EHS: Evropský hospodářský prostor
<b>Magyar</b>	<b>Fontos figyelmeztetés: Garancia-információk az EGT* területén és Svájcban élő vásárlók számára</b> A jelen Yamaha termékre vonatkozó részletes garancia-információk, valamint az EGT*-re és Svájcra kiterjedő garanciális szolgáltatás tekintetében keressék fel webhelyünk az alábbi címen (a webhelyen nyomtatható fájl is látható), vagy pedig lépjen kapcsolatba az országában működő Yamaha képviselői roddal. * EGT: Európai Gazdasági Terület
<b>Eesti keel</b>	<b>Oluline märkus: Garantiteave Euroopa Majanduspiirkonna (EMP)* ja Šveitsi Klientidele</b> Täpsemat teabete saamiseks selle Yamaha toote garantii ning togu Euroopa Majanduspiirkonna ja Šveitsi garantiteeninduse kohta, külastage palun veebisaiti alljärgneval aadressil (meie saitil on saadaval printitav fail) või pöörduge Teie regiooni Yamaha esinduse poole. * EMP: Euroopa Majanduspiirkond
<b>Latviešu</b>	<b>Svarīgs paziņojums: garantijas informācija klientiem EEZ* un Šveicē</b> Lai saņemtu detaļizētā garantijas informāciju par šo Yamaha produktu, kā arī garantijas apkalpošanu EEZ* un Šveicē, lūdzam apmeklētiet zemāk norādīto tīmekļa vietnes adresi (tīmekļa vietnē ir pieejams drukājams fails) vai sazināties ar jūsu valsti apkalpojošo Yamaha pārstāvniecību. * EEZ: Eiropas Ekonomikas zona
<b>Lietuvių kalba</b>	<b>Dėmesio: informacija dėl garantijos pirkėjams EEE* ir Šveicarijoje</b> Jei reikia išsamios informacijos apie šį „Yamaha“ produktą ir jo techninę priežiūrą visoje EEE* ir Šveicarijoje, apsilankykite mūsų svetainėje toliau nurodytu adresu (svetainėje yra spausdinamas failas) arba kreipkitės į „Yamaha“ atsišlybę savo šalyje. *EEE — Europos ekonominė erdvė
<b>Slovenčina</b>	<b>Dôležité upozornenie: Informácie o záruke pre zákazníkov v EHP* a Švajčiarsku</b> Podrobné informácie o záruke týkajúcej sa tohto produktu od spoločnosti Yamaha a garancijnom servisu v EHP* a Švajčiarsku nájdete na webovej stránke uvedenej nižšie (na našej webovej stránke je k dispozícii súbor na tlač) alebo sa obráťte na zástupcu spoločnosti Yamaha vo svojej krajine. * EHP: Európsky hospodársky priestor
<b>Slovenščina</b>	<b>Pomembno obvestilo: Informacije o garanciji za kupce v EGP* in Švici</b> Za podrobnejše informacije o tem Yamahinem izdelku ter garancijskem servisu v celotnem EGP in Švici, obiščite spletno mesto, ki je navedeno spodaj (našlijniy datoteka je na voljo na našem spletnem mestu), ali se obrnite na Yamahinega predstavnika v svoji državi. * EGP: Evropski gospodarski prostor
<b>Български език</b>	<b>Важно съобщение: Информация за гаранцията за клиенти в ЕИПТ* и Швейцария</b> За подробна информация за гаранцията за този продукт на Yamaha и гаранционното обслужване в паневропейската зона на ЕИПТ* и Швейцария или посетете посочения по-долу уеб сайт (на нашия уеб сайт има файл за печат), или се свържете с представителния офис на Yamaha във вашата страна. * ЕИПТ: Европейско икономическо пространство
<b>Limba română</b>	<b>Notificare importantă: Informații despre garanție pentru clienții din SEE* și Elveția</b> Pentru informații detaliate privind acest produs Yamaha și serviciul de garanție Pan-SEE* și Elveția, vizitați site-ul la adresa de mai jos (fișierul imprimabil este disponibil pe site-ul nostru) sau contactați biroul reprezentanței Yamaha din țara dumneavoastră. * SEE: Spațiul Economic European

<http://europe.yamaha.com/warranty/>

Neem voor details over producten contact op met uw dichtstbijzijnde Yamaha-vertegenwoordiging of de geautoriseerde distributeur uit het onderstaande overzicht.

Kontakt den nærmeste Yamaha-repræsentant eller autoriserede distributør på nedenstående liste for at få detaljerede oplysninger om produkterne.

Kontakta nærmeste Yamaha-representant eller auktoriserade distributör i listan nedan om du vill ha mer information om produkterna.

## NORTH AMERICA

### CANADA

**Yamaha Canada Music Ltd.**  
135 Milner Avenue, Toronto, Ontario M1S 3R1,  
Canada  
Tel: +1-416-298-1311

### U.S.A.

**Yamaha Corporation of America**  
6600 Orangethorpe Avenue, Buena Park, CA 90620,  
U.S.A.  
Tel: +1-714-522-9011

## CENTRAL & SOUTH AMERICA

### MEXICO

**Yamaha de México, S.A. de C.V.**  
Av. Insurgentes Sur 1647 Piso 9, Col. San José  
Insurgentes, Delegación Benito Juárez, México,  
D.F., C.P. 03900, México  
Tel: +52-55-5804-0600

### BRAZIL

**Yamaha Musical do Brasil Ltda.**  
Rua Fidêncio Ramos, 302 – Cj 52 e 54 – Torre B –  
Vila Olímpia – CEP 04551-010 – São Paulo/SP,  
Brazil  
Tel: +55-11-3704-1377

### ARGENTINA

**Yamaha Music Latin America, S.A.,  
Sucursal Argentina**  
Olga Cossetini 1553, Piso 4 Norte,  
Madero Este-C1107CEK,  
Buenos Aires, Argentina  
Tel: +54-11-4119-7000

### PANAMA AND OTHER LATIN AMERICAN COUNTRIES/ CARIBBEAN COUNTRIES

**Yamaha Music Latin America, S.A.**  
Edif. Torre Banco General, F7, Urb. Marbella,  
Calle 47 y Aquilino de la Guardia, Panama,  
P.O.Box 0823-05863, Panama, Rep.de Panama  
Tel: +507-269-5311

## EUROPE

### THE UNITED KINGDOM/IRELAND

**Yamaha Music Europe GmbH (UK)**  
Sherbourne Drive, Tilbrook, Milton Keynes,  
MK7 8BL, U.K.  
Tel: +44-1908-366700

### GERMANY

**Yamaha Music Europe GmbH**  
Siemensstrasse 22-34, 25462 Rellingen, Germany  
Tel: +49-4101-303-0

### SWITZERLAND/LIECHTENSTEIN

**Yamaha Music Europe GmbH, Branch  
Switzerland in Thalwil**  
Seestrasse 18a, 8800 Thalwil, Switzerland  
Tel: +41-44-3878080

### AUSTRIA/CZECH REPUBLIC/ HUNGARY/ROMANIA/SLOVAKIA/ SLOVENIA

**Yamaha Music Europe GmbH, Branch Austria**  
Schleiergasse 20, 1100 Wien, Austria  
Tel: +43-1-60203900

### POLAND

**Yamaha Music Europe GmbH**  
Sp.z o.o. Oddział w Polsce  
ul. Wielicka 52, 02-657 Warszawa, Poland  
Tel: +48-22-880-08-88

### BULGARIA

**Dinacord Bulgaria LTD.**  
Bul.Iskarsko Schose 7 Targowski Zentar Ewropa  
1528 Sofia, Bulgaria  
Tel: +359-2-978-20-25

### MALTA

**Olimpus Music Ltd.**  
Valletta Road, Mosta MST9010, Malta  
Tel: +356-2133-2093

### NETHERLANDS/BELGIUM/ LUXEMBOURG

**Yamaha Music Europe, Branch Benelux**  
Clarissenhof 5b, 4133 AB Vianen, The Netherlands  
Tel: +31-347-358040

### FRANCE

**Yamaha Music Europe**  
7 rue Ambroise Croizat, Zone d'activités de Pariest,  
77183 Croissy-Beaubourg, France  
Tel: +33-1-6461-4000

### ITALY

**Yamaha Music Europe GmbH, Branch Italy**  
Via Tinelli N.67/69 20855 Gerno di Lesmo (MB),  
Italy  
Tel: +39-039-9065-1

### SPAIN/PORTUGAL

**Yamaha Music Europe GmbH Ibérica, Sucursal  
en España**  
Ctra. de la Coruna km. 17,200, 28231  
Las Rozas de Madrid, Spain  
Tel: +34-91-639-88-88

### GREECE

**Philippos Nakas S.A. The Music House**  
19th km. Leof. Lavriou 190 02 Peania – Attiki,  
Greece  
Tel: +30-210-6686260

### SWEDEN

**Yamaha Music Europe GmbH Germany filial  
Scandinavia**  
JA Wettergrensgata 1, 400 43 Göteborg, Sweden  
Tel: +46-31-89-34-00

### DENMARK

**Yamaha Music Denmark,  
Filial of Yamaha Music Europe GmbH, Tyskland**  
Generatorvej 8C, ST. TH., 2860 Søborg, Denmark  
Tel: +45-44-92-49-00

### FINLAND

**F-Musiikki Oy**  
Antaksentie 4  
FI-01510 Vantaa, Finland  
Tel: +358 (0)96185111

### NORWAY

**Yamaha Music Europe GmbH Germany -  
Norwegian Branch**  
Grini Næringspark 1, 1332 Østerås, Norway  
Tel: +47-6716-7800

### ICELAND

**Hljóðfaerahúsid Ehf.**  
Síðumúla 20  
IS-108 Reykjavík, Iceland  
Tel: +354-525-5050

### CROATIA

**Euro Unit D.O.O.**  
Slakovec 73  
40305 Nedelisce  
Tel: +38540829400

### RUSSIA

**Yamaha Music (Russia) LLC.**  
Room 37, entrance 7, bld. 7, Kievskaya street,  
Moscow, 121059, Russia  
Tel: +7-495-626-5005

### OTHER EUROPEAN COUNTRIES

**Yamaha Music Europe GmbH**  
Siemensstrasse 22-34, 25462 Rellingen, Germany  
Tel: +49-4101-303-0

## AFRICA

**Yamaha Music Gulf FZE**  
JAFZA-16, Office 512, P.O.Box 17328,  
Jebel Ali FZE, Dubai, UAE  
Tel: +971-4-801-1500

## MIDDLE EAST

### TURKEY

**Yamaha Music Europe GmbH**  
**Merkezi Almanya Türkiye Istanbul Şubesi**  
Maslak Meydanı Sokak, Spring Giz Plaza Bagimsiz  
Böl. No:3, Sarıyer İstanbul, Turkey  
Tel: +90-212-999-8010

### CYPRUS

**Nakas Music Cyprus Ltd.**  
Nikis Ave 2k  
1086 Nicosia  
Tel: +357-22-511080  
**Major Music Center**  
21 Ali Riza Ave. Ortakoy  
P.O.Box 475 Nicosia, Cyprus  
Tel: (392) 227 9213

## OTHER COUNTRIES

**Yamaha Music Gulf FZE**  
JAFZA-16, Office 512, P.O.Box 17328,  
Jebel Ali FZE, Dubai, UAE  
Tel: +971-4-801-1500

## ASIA

### THE PEOPLE'S REPUBLIC OF CHINA

**Yamaha Music & Electronics (China) Co., Ltd.**  
2F, Yunhedasha, 1818 Xinzha-lu, Jingan-qu,  
Shanghai, China  
Tel: +86-400-051-7700

### HONG KONG

**Tom Lee Music Co., Ltd.**  
11/F., Silvercord Tower 1, 30 Canton Road,  
Tsimshatsui, Kowloon, Hong Kong  
Tel: +852-2737-7688

### INDIA

**Yamaha Music India Private Limited**  
P-401, JMD Megapolis, Sector-48, Sohna Road,  
Gurgaon-122018, Haryana, India  
Tel: +91-124-485-3300

### INDONESIA

**PT. Yamaha Musik Indonesia (Distributor)**  
Yamaha Music Center Bldg. Jalan Jend. Gatot  
Subroto Kav. 4, Jakarta 12930, Indonesia  
Tel: +62-21-520-2577

### KOREA

**Yamaha Music Korea Ltd.**  
8F, Dongsung Bldg. 21, Teheran-ro 87-gil,  
Gangnam-gu, Seoul, 06169, Korea  
Tel: +82-2-3467-3300

### MALAYSIA

**Yamaha Music (Malaysia) Sdn. Bhd.**  
No.8, Jalan Perbandaran, Kelana Jaya, 47301  
Petaling Jaya, Selangor, Malaysia  
Tel: +60-3-78030900

### SINGAPORE

**Yamaha Music (Asia) Private Limited**  
Block 202 Hougang Street 21, #02-00,  
Singapore 530202, Singapore  
Tel: +65-6740-9200

### TAIWAN

**Yamaha Music & Electronics Taiwan Co., Ltd.**  
2F., No.1, Yuanfong Rd., Banqiao Dist.,  
New Taipei City 22063, Taiwan (R.O.C.)  
Tel: +886-2-7741-8888

### THAILAND

**Siam Music Yamaha Co., Ltd.**  
3, 4, 15, 16th Fl., Siam Motors Building,  
891/1 Rama 1 Road, Wangmai,  
Pathumwan, Bangkok 10330, Thailand  
Tel: +66-2215-2622

### VIETNAM

**Yamaha Music Vietnam Company Limited**  
15th Floor, Nam A Bank Tower, 201-203 Cach  
Mang Thang Tam St., Ward 4, Dist.3,  
Ho Chi Minh City, Vietnam  
Tel: +84-8-3818-1122

### OTHER ASIAN COUNTRIES

<http://asia.yamaha.com>

## OCEANIA

### AUSTRALIA

**Yamaha Music Australia Pty. Ltd.**  
Level 1, 99 Queensbridge Street, Southbank,  
VIC 3006, Australia  
Tel: +61-3-9693-5111

### NEW ZEALAND

**Music Works LTD**  
P.O.BOX 6246 Wellesley, Auckland 4680,  
New Zealand  
Tel: +64-9-634-0099

### COUNTRIES AND TRUST

**TERRITORIES IN PACIFIC OCEAN**  
<http://asia.yamaha.com>

Head Office/Manufacturer: Yamaha Corporation 10-1,  
Nakazawa-cho, Naka-ku, Hamamatsu, 430-8650, Japan  
(For European Countries) Importer: Yamaha Music Europe  
GmbH Siemensstrasse 22-34, 25462 Rellingen, Germany

Manual Development Group  
© 2017 Yamaha Corporation  
Published 03/2017 LB\*\*\*.\*\*\*A0



P77024348