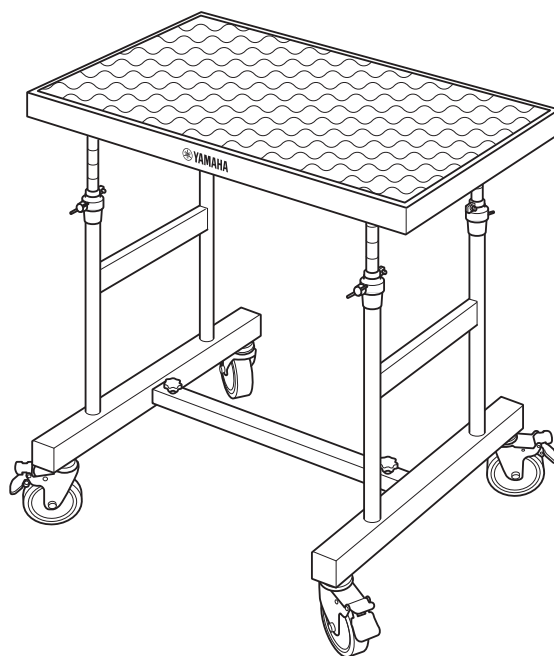

PERCUSSION STAND**YPS200****取扱説明書****Owner's Manual****Benutzerhandbuch****Mode d'emploi****Manual de instrucciones****Manual do Proprietário****Руководство пользователя****使用说明书****使用説明書****사용설명서**

『安全上のご注意』(2 ページ) を必ずお読みください。

Make sure to read the “PRECAUTIONS” on page 2.

Lesen Sie unbedingt die “VORSICHTSMASSNAHMEN” auf Seite 2.

Assurez-vous de lire “PRÉCAUTIONS D’USAGE” à la page 2.

Asegúrese de leer “PRECAUCIONES” en la página 2.

Certifique-se de ler “PRECAUÇÕES” na página 2.

Обязательно прочтите разделы «ПРАВИЛА ТЕХНИКИ БЕЗОПАСНОСТИ» на стр. 2.

务请阅读第 2 页 “注意事项”。

請務必詳閱第 2 頁的「注意事項」。

2 페이지의 “안전 주의사항” 을 반드시 읽어 주십시오.

안전 주의사항

사용 전에 반드시“안전 주의사항”을 읽어 주십시오.









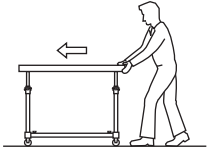

본 설명서를 찾기 쉬운 안전한 곳에 보관하여 향후에 참조하도록 하십시오.

⚠ 경고

이 표시의 경고를 무시하면 사망이나 중상을 입을 수 있습니다.



퍼커션 스탠드를 사용하기 전에 아래의 취급 지침과 설명을 읽으시기 바랍니다.

장소	운반
<p> 경사나 고르지 못한 바닥과 같이 불안정한 표면에 약기/스탠드를 놓지 마십시오. 약기/스탠드가 넘어지거나 뒤집혀 부상을 입을 수 있습니다.</p>	<p>스탠드를 캐스터로 옮길 경우 다음 주의사항에 따르십시오.</p> <p> 부드럽고 평평한 표면에서만 스탠드를 캐스터로 옮기십시오. 약기/스탠드가 넘어지거나 뒤집혀 부상을 입을 수 있습니다.</p>
<p>취급</p>	<p> 스탠드 프레임 끝을 잡고 천천히 앞으로 미십시오. 약기/스탠드가 넘어지거나 뒤집혀 부상을 입을 수 있습니다.</p> 
<p> 스탠드에 기대거나 올라가지 마십시오. 약기/스탠드가 넘어져 부상을 입을 수 있습니다.</p>	<p> 경사나 고르지 못하거나 자갈이 있는 표면에서는 스탠드를 옮기지 마십시오. 약기/스탠드가 넘어지거나 제어할 수 없게 되어 부상을 입을 수 있습니다.</p>
<p> 스탠드 높이를 조정할 때는 약기를 스탠드에서 제거하시기 바랍니다. 약기가 있는 상태에서 스탠드 높이를 변경하면 약기/스탠드가 넘어지거나 뒤집혀 부상을 입을 수 있습니다.</p>	<p> 스탠드를 밀며 뛰지 마십시오. 스탠드가 멈추지 않고 벽에 부딪히거나 중상을 입을 수 있습니다.</p>
<p> 약기/스탠드 주위에서 장난을 치지 마십시오. 약기에 부딪혀 부상을 입을 수 있습니다. 또는 약기가 뒤집힐 수 있습니다. 어린이가 약기/스탠드 주위에서 장난을 치게 하지 마십시오.</p>	
<p> 지진 중에는 절대 스탠드 근처에 서계시지 마십시오. 강진으로 스탠드가 넘어지며 부상을 입을 수 있습니다.</p>	
<p> 파이프 내부와 말단 표면에서 부상을 입지 않게 주의하십시오. 파이프 끝과 내부의 거친 면은 부상을 초래할 수 있습니다.</p>	

⚠ 주의

이 표시의 주의를 무시하면 인명 손상이나 동산의 손실이 발생할 수 있습니다.

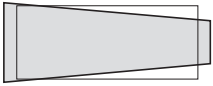
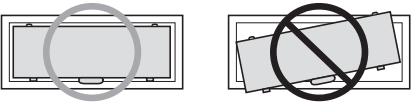
<p>! 스탠드를 옮기거나 운반할 때가 아니면 캐스터는 모두 잠그십시오. 이렇게 하지 않으면 약기/스탠드가 뒤집혀 부상을 입을 수 있습니다.</p>	<p>! 글로켄슈필을 제외한 약기(테이블탑 실로폰, 등)를 테이블에 놓을 때는 주의하십시오. 약기/스탠드가 넘어지거나 뒤집혀 부상을 입을 수 있습니다.</p>
<p>! 스탠드를 옮긴 후에는 나사와 볼트, 등이 모두 단단히 고정되었는지 점검하고 확인하십시오. 느슨한 항목은 모두 단단히 고정하십시오. 스탠드를 자주 옮기면 나사와 볼트, 등이 느슨해질 수 있습니다.</p>	<div style="text-align: center;">  <p>약기를 테이블 중앙에 놓으십시오.</p> </div>
<p>! 약기와 스탠드를 윗층이나 아랫층으로 운반할 때는 별도로 옮기십시오. 그렇지 않으면 약기 및/혹은 부품이 스탠드에서 떨어지거나 균형을 잃고 중상을 입을 수 있습니다.</p>	<p>⊘ 움직이는 부품 사이에 손을 넣지 마십시오. 그렇지 않으면 손이 부품 사이에 끼어 부상을 입을 수 있습니다.</p>
<p>! 글로켄슈피엘을 테이블에 놓을 때는 아래 그림에 나오는 대로 하십시오. 약기/스탠드가 넘어지거나 뒤집혀 부상을 입을 수 있습니다.</p> <div style="text-align: center;">  <p>약기는 테이블 테두리 안에 놓으십시오.</p> </div>	<p>⊘ 포함된 부속품을 제외한 나사는 사용하지 마십시오. 그렇지 않으면 약기/스탠드가 넘어지거나 뒤집혀 부상을 입고 약기가 손상될 수 있습니다.</p>
	<p>⊘ 타악기를 제외한 물건을 놓는데 스탠드를 사용해서는 안 됩니다. 그렇지 않으면 약기/스탠드가 넘어지거나 뒤집혀 부상을 입고 약기가 손상될 수 있습니다.</p>

주의사항

본 제품을 오래 연주하려면 다음 주의사항을 읽으십시오.

■ 나사

- 다리를 조정 한 후에는 볼트와 나사가 풀리지 않도록 단단히 조여야 합니다. 볼트와 나사가 느슨해지면 연주 중에 스탠드가 움직일 수 있으며 소음을 비롯한 문제가 발생할 수도 있습니다. 볼트와 나사는 수시로 조이십시오.

■ 장소

- 다음 장소에서 사용하거나 보관하면 포장을 하더라도 손상이 발생할 수 있습니다.
 - 창문 근처와 같은 직사광선, 또는 낮 시간 밀폐된 차량.
 - 난방 장치 근처, 또는 과도한 열이 발생할 수 있는 장소.
 - 극심하게 추운 환경.
 - 습도가 높거나 먼지가 많은 장소.
 - 진동이 발생하는 장소.
 - 스탠드가 비나 습기에 노출될 수 있는 장소.

■ 운반

- 스탠드를 옮길 때는 조심해서 다루십시오. 떨어뜨리거나 던지지 마십시오.
- 스탠드를 옮길 때는 캐스터를 모두 잠그십시오. 매끄럽거나 평평하지 않은 표면에 스탠드를 옮길 때는 스탠드를 약간 들어올리십시오.

■ 캐스터

- 공연 위치가 결정된 후, 캐스터를 잠그십시오. 뿐만 아니라 사용하지 않을 때도 캐스터를 잠그십시오.
- 캐스터를 잠그고 열 때는 손가락이 끼지 않게 주의하십시오.
- * 캐스터를 잠그거나 열 때는 앞발이나 발가락을 이용하는 것이 좋습니다.

■ 유지

- 청소할 때 시너나 벤젠을 사용해서는 안 됩니다. 마감재가 변색될 수 있습니다. 부드러운 마른 천으로 스탠드를 닦아내십시오.

정보

- 본 사용설명서에 표시된 그림은 설명용으로만 제공되기 때문에 실제 약기에서 나타나는 것과 다소 다르게 표시될 수 있습니다.
- 본 사용설명서에 기재된 회사와 제품명은 각 회사의 상표 또는 등록 상표입니다.

서론

Yamaha 퍼커션 스탠드 YPS200을 구매해 주셔서 감사합니다. YPS200은 캐스터가 포함된 타악기용 스탠드입니다. YPS200은 박스형 글로켄슈필이나 테이블탑 실로폰 스탠드나 소형 타악기나 말레트 등을 놓는 테이블로 사용할 수 있습니다.

본 제품을 최대한 활용하고 최적의 성능을 누리기 위해서는 장치를 사용하기 전에 본 사용설명서를 자세히 읽으시기 바랍니다.

설명서를 읽은 후에는 찾기 쉬운 안전한 곳에 보관하여 향후에 참조하도록 하십시오.

포장물 내용 확인

YPS200 배송 포장에는 아래에 표시되는 부품이 들어 있어야 합니다.

악기를 조립하기 전에 목록에 있는 부품이 모두 들어있는지 확인하십시오.

* 부품이 누락되었다면 구입처나 Yamaha 공식 AS 센터에 문의하시기 바랍니다.

① 사용설명서(본 책자)× 1



② 테이블 × 1

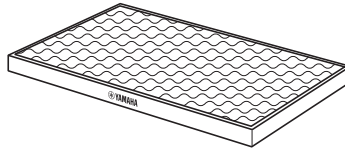

③ 다리 × 2

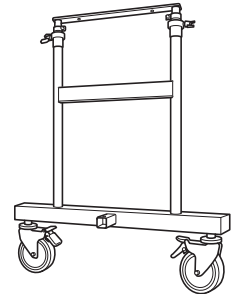

④ 크로스 바 × 1



⑤ 노브 볼트 × 6

⑥ 튜닝 키 × 1

부품 이름

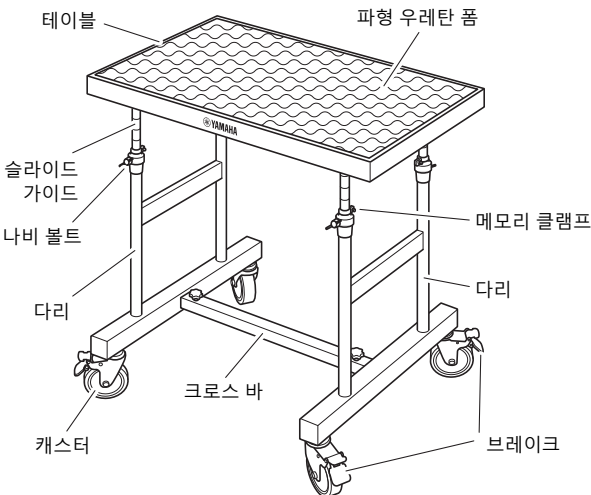

● 사양

테이블 크기(W × D × H):
836 × 546 × 38mm

테이블 내부 치수(W × D):
810 × 520mm

높이(바닥에서 테이블 윗면까지):
735 - 1095mm

중량:
15.4kg

* 본 매뉴얼의 내용은 출판일 기준으로 최신 사양에 적용됩니다. 최신 설명서를 얻으려면 Yamaha 웹사이트에 접속하여 설명서 파일을 다운로드 하십시오.

조립



주의
반드시 2인 이상이 약기를 조립하십시오.
• 충분한 공간이 있는 곳에서 약기를 조립하십시오.



주의
안전상의 이유 때문에, 조립이 완료될 때까지는 캐스터의 잠금을 해제하지 마십시오.

1. 다리 2개를 크로스 바와 연결하십시오.

- ① 다리 연결을 위한 돌출부를 크로스 바의 양쪽 끝에 끼우십시오.
이때, 다리와 크로스 바에 있는 각 나사 구멍의 위치도 맞추십시오.
- ② 노브 볼트 2개를 이용하여 다리와 크로스 바를 임시로 고정하십시오.

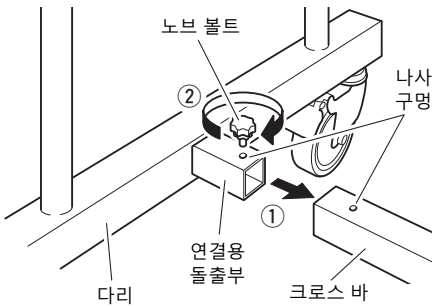

2. 다리를 테이블에 연결하십시오.

- ① 바닥이 굽히지 않도록 판지나 천을 펼친 후 스탠드 테이블을 뒤집어 놓으십시오.
- ② 테이블 바닥과 다리에 있는 나사 구멍 위치를 맞추십시오.
- ③ 노브 볼트 4개를 이용하여 테이블과 다리를 고정하십시오.
- ④ 1-② 단계에서 고정한 노브 볼트 2개를 조이십시오.

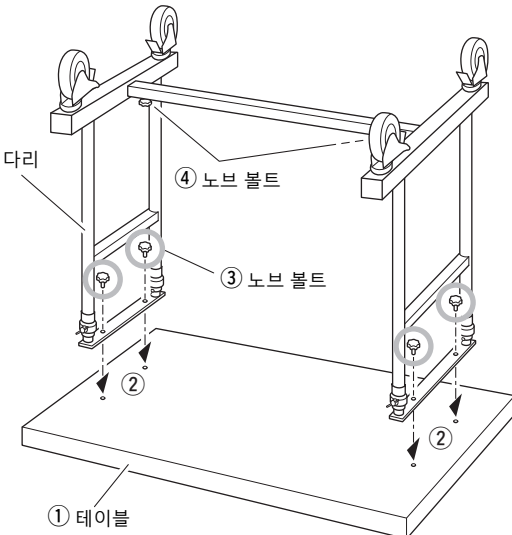

3. 스탠드가 뒤집어지거나 넘어지지 않게 주의하며 스탠드를 바로 세우십시오.

4. 테이블의 높이를 조정하십시오.

- ① 다리의 나비 볼트 4개를 푸십시오.
- ② 슬라이드 가이드의 높이를 조정하십시오.
이때, 슬라이드 가이드의 눈금 4개를 모두를 맞추십시오.
- ③ 나비 볼트 4개를 이용하여 슬라이드 가이드를 고정하십시오.
- ④ 튜닝 키를 이용하여 메모리 클램프 4개의 각 나사를 푼 다음 메모리 클램프를 다리와 슬라이드 가이드의 경계선으로 옮기십시오.
- ⑤ 튜닝 키를 이용하여 메모리 클램프 4개의 각 나사를 조이십시오.
- ⑥ 다리의 나비 볼트 4개를 단단히 조이십시오.

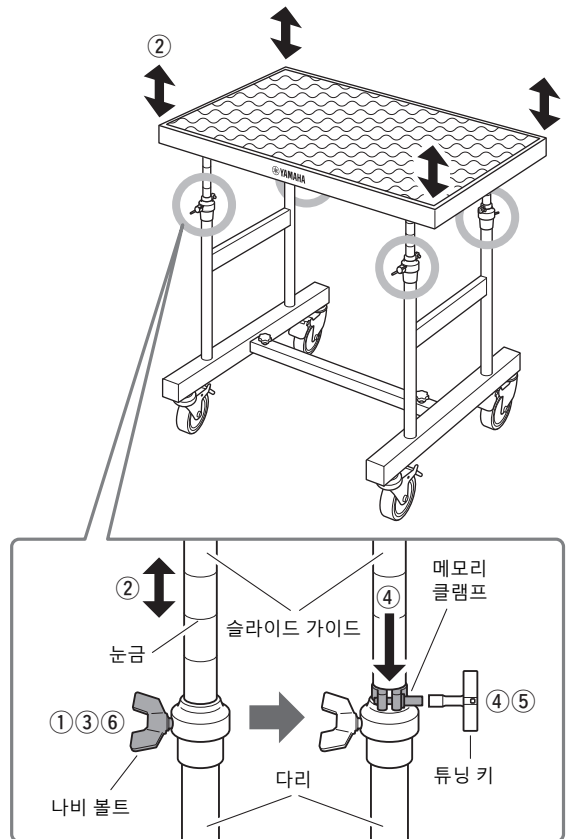

5. 볼트와 나사가 모두 단단히 고정되었는지 확인하십시오.

이제 조립이 완료되었습니다.



분해를 하려면 조립 단계를 역순으로 진행하십시오.

메모

메모

YAMAHA CORPORATION

10-1 Nakazawa-cho, Naka-ku,
Hamamatsu, 430-8650 Japan

ヤマハ株式会社

〒430-8650 静岡県浜松市中区中沢町10-1

Manual Development Group

© 2022 Yamaha Corporation

Published 01/2022

2022年1月发行

POOE-A0

保护环境

如果需要废弃设备时，请与本地相关机构联系，
获取正确的废弃方法。

请勿将设备随意丢弃或作为生活垃圾处理。

VFK5440