

CHIMES
YCH7118 YCH6118

CHIME STAND
YCHS7118 YCHS7106

取扱説明書

Owner's Manual

Benutzerhandbuch

Mode d'emploi

Manual de instrucciones

Manual do Proprietário

Руководство пользователя

使用说明书

使用説明書

사용설명서

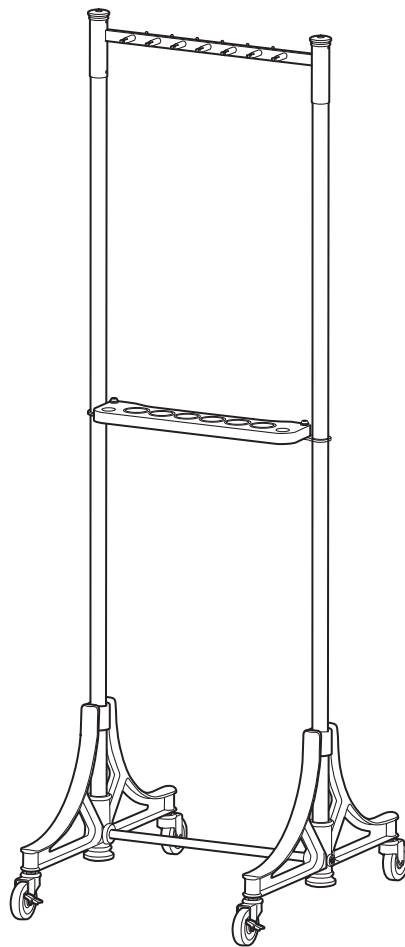

YCHS7106

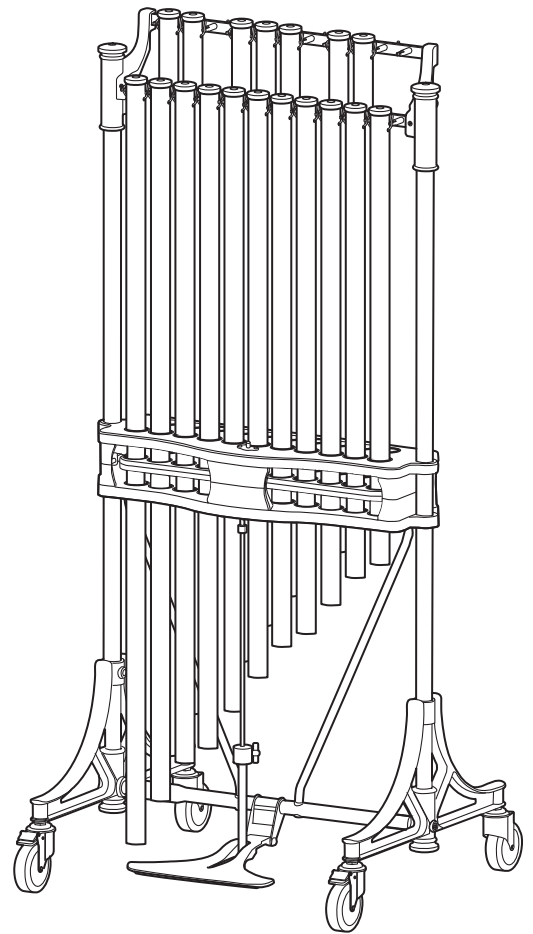

YCH7118

PRÉCAUTIONS D'USAGE

LISEZ ATTENTIVEMENT AVANT DE PROCÉDER À TOUTE MANIPULATION

Conservez ce manuel en lieu sûr et à portée de main afin de pouvoir le consulter ultérieurement.

AVERTISSEMENT

Observez toujours les précautions élémentaires ci-dessous pour éviter tout risque de blessure grave, voire de mort, en cas de renversement ou de chute des cloches-tubes, de perte de contrôle sur l'assemblage ou de chute de parties.

Déplacement de l'instrument

- Verrouillez les roulettes, hormis lors du déplacement ou du transport des cloches-tubes.
- Utilisez un nombre suffisant de personnes lors du déplacement ou du transport des cloches-tubes.
- Les cloches-tubes doivent être déplacées sur des surfaces planes et lisses à l'aide des roulettes. Déplacez toujours les cloches-tubes lentement, en soutenant les cadres latéraux comme illustré. Ne déplacez jamais les cloches-tubes sur une surface inclinée, instable ou en gravier.

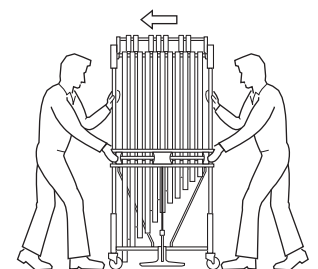

- Ne courez jamais lorsque vous déplacez ou transportez les cloches-tubes. Vous risqueriez de perdre tout contrôle sur les cloches-tubes, lesquelles pourraient heurter un obstacle ou un mur et provoquer de graves blessures.
- Lorsque les tubes sont fixés, ne soulevez pas les cloches-tubes et ne montez/descendez pas des escaliers avec celles-ci. Déplacez uniquement les cloches-tubes après avoir démonté l'unité.
- Si vous constatez l'une des anomalies suivantes au niveau des roulettes, cessez immédiatement de vous servir de l'instrument.
 - L'une des roulettes ne pivote plus lorsque vous déplacez l'instrument.
 - Le fonctionnement des freins est anormal.Cela risquerait d'entraîner un mouvement inattendu ou le renversement des cloches-tubes, ce qui pourrait provoquer des blessures.

Manipulation

- Si un jeune enfant joue de cet instrument, un instructeur ou un adulte doit impérativement être présent. Sinon l'enfant risquerait d'être blessé.

- Avant toute utilisation, vérifiez que les fils ne sont pas endommagés et qu'ils sont tous fixés correctement. Remplacez tout fil endommagé. Le non-respect de cette consigne peut provoquer la chute des tubes, ce qui risque d'entraîner des blessures.
- N'installez jamais ce produit sur toute surface instable (ou toute surface en pente ou n'étant pas de niveau, ou encore sur une table ou un socle bancal). Sinon l'instrument risque de se renverser et de causer des blessures.
- N'escaladez jamais l'instrument et ne vous appuyez jamais dessus. Cela risquerait d'endommager ou de renverser l'instrument et de causer des blessures.
- Ne vous approchez pas des cloches-tubes lors d'un tremblement de terre. De fortes secousses risquent d'entraîner des mouvements ou le renversement des cloches-tubes, ce qui pourrait provoquer des blessures.

ATTENTION

Observez toujours les précautions élémentaires ci-dessous pour éviter tout risque de blessures corporelles, à vous-même ou à votre entourage, ainsi que la détérioration de l'instrument ou d'autres biens. La liste des précautions ci-dessous n'est pas exhaustive :

Déplacement de l'instrument

- Avant de déplacer les cloches-tubes, vérifiez que tous les mécanismes de blocage des roulettes sont désactivés.

Montage

- Faites toujours appel à au moins deux personnes lorsque vous retirez les cloches-tubes de l'emballage, les dressez et montez leur châssis. Le non-respect de cette consigne peut provoquer des dégâts au niveau des cloches-tubes ou leur renversement, ce qui risque d'entraîner des blessures.
- Assemblez les cloches-tubes selon la séquence appropriée en suivant les instructions de montage contenues dans le présent manuel. Le non-respect de cette consigne peut provoquer le renversement des cloches-tubes, ce qui risque d'entraîner des blessures.
- Prenez soin de resserrer régulièrement les vis ou les boulons. Le non-respect de cette consigne peut provoquer un désalignement des cloches-tubes durant le jeu, de même que des bruits, voire un risque de blessures.
- Utilisez uniquement le châssis pour cloches-tubes spécifié. Le non-respect de cette consigne peut provoquer la chute des tubes, ce qui risque d'entraîner des blessures.
- Veillez à ne pas vous blesser les doigts en touchant le bord tranchant ainsi que la surface intérieure des tubes.

Manipulation

- Lors de la manipulation des tubes, veillez à ne pas les laisser tomber. Soyez particulièrement prudent lorsque vous transportez, fixez ou retirez les tubes, et remplacez les fils. Le non-respect de cette consigne peut provoquer la chute des tubes, ce qui risque d'entraîner des blessures.
- Ne balancez pas les maillets des cloches-tubes de manière désinvolte. Vous pourriez blesser des personnes ou abîmer des objets environnants.
- Prenez soin de vérifier régulièrement que les vis et les boulons ne sont pas desserrés. Utilisez la clé pour vis à six pans creux fournie avec le YCHS7106. Pour les modèles autres que le YCHS7106, utilisez une clé pour vis à six pans creux que vous possédez ou consultez un technicien Yamaha qualifié.

AVIS

- Avant de transporter les cloches-tubes, retirez tous les tubes du châssis pour cloches-tubes. Après avoir retiré tous les tubes, emballez-les dans un chiffon doux, etc. pour éviter de les rayer pendant le transport.
- Avant de jouer de l'instrument ou avant son rangement, veillez à installer tous les tubes sur le châssis. Si tous les tubes ne sont pas installés, le feutre de l'étouffoir risque de se détériorer prématurément ou de manière irrégulière.
- Procédez à la fixation et au retrait des tubes dans un endroit où vous disposez de suffisamment d'espace, de façon à ce que les tubes n'entrent pas en contact avec d'autres objets.
- Lors du transport ou du déplacement de l'instrument, ne le soumettez pas à des chocs violents.
- La hauteur et/ou le son des tubes peuvent être affectés si les tubes sont rayés ou pliés. Prenez soin d'éviter cela.
- Lorsque vous jouez des cloches-tubes, frappez leur tête. Ne frappez jamais directement le tube avec le maillet de cloches-tubes. Le non-respect de cette consigne peut endommager les tubes.

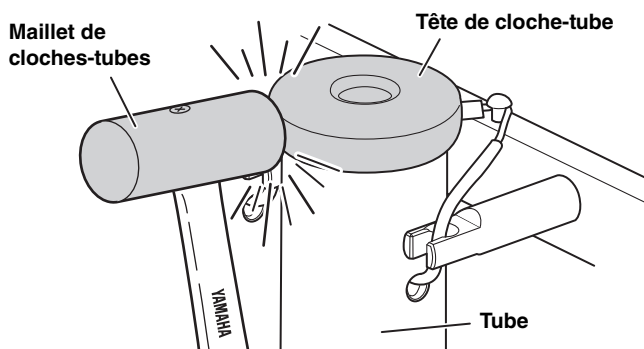

- N'utilisez pas des marteaux autres que des maillets de cloches-tubes pour jouer de l'instrument. Sinon, vous risquez d'endommager les tubes.
- N'utilisez pas les maillets de cloches-tubes à des fins autres que pour jouer de l'instrument.

- Conservez les petits éléments tels que les boulons hors de portée des enfants en bas âge. Ceux-ci risqueraient de les avaler accidentellement.
- Si les fils ou tubes en Téflon sont endommagés, remplacez-les immédiatement. Informez-vous auprès de votre revendeur Yamaha sur tout remplacement de pièce ou toute réparation.
- Ne touchez pas directement un fil effiloché avec la main.
- Avant de jouer de l'instrument, vérifiez que les fils de tous les tubes sont correctement attachés au châssis. Le non-respect de cette consigne peut provoquer la chute des tubes, ce qui risque d'entraîner des blessures.
- Ne glissez pas les doigts, la main ou le pied dans les fentes des roulettes, du mécanisme de réglage de la hauteur ou de la partie active des étouffoirs. Vous risqueriez de vous pincer les doigts/la main/le pied et de vous blesser.

- Utilisez toujours les cloches-tubes sur une surface plane et de niveau. Les cloches-tubes ne fonctionneront pas correctement sur une surface inclinée.
- N'appuyez pas de tout votre poids et ne placez pas d'objets lourds sur la pédale forte. Sinon vous risquez d'endommager la pédale forte.
- Lorsque vous n'utilisez pas les cloches-tubes, connectez la pédale forte aux tubes. Cela évitera aux tubes de résonner sous l'effet du son produit par les instruments environnants.
- Ne conservez pas les cloches-tubes dans un environnement présentant une température ou une humidité élevée.
- Pour nettoyer le produit, frottez-le avec un chiffon doux et sec. N'utilisez pas de diluants ou de préparations de polissage.

INFORMATIONS

- En cas d'exposition à l'air, les tubes peuvent se décolorer. Cela n'affecte toutefois pas la qualité du son.
- Utilisez la combinaison correcte de tube et de châssis pour cloches-tubes. Lorsqu'un tube destiné au YCH6118 est fixé sur le YCHS7118, la pédale forte ne permet pas de raccourcir la réverbération.
- Les illustrations figurant dans ce manuel sont fournies uniquement à titre indicatif et peuvent différer légèrement de celles apparaissant sur votre instrument.
- Les noms de société et les noms de produit mentionnés dans ce manuel sont des marques commerciales ou des marques déposées de leurs sociétés respectives.

Introduction

Merci d'avoir acheté les cloches-tubes Yamaha de la série YCH.

La référence YCH7118 correspond à l'ensemble châssis YCHS7118 et aux tubes YCHT7118.

La référence YCH6118 correspond à l'ensemble châssis YCHS6118 et aux tubes YCHT6118.

Le nom de produit utilisé dans ce manuel est celui de l'ensemble.

Accessoires

- **Maillet de cloches-tubes x 2** (fournis avec le YCH7118 et le YCH6118)
- **Housse x 1** (fournie avec le YCH7118 et le YCH6118)
- **Boulon x 4** (fournis avec le YCHS7106)
- **Clé pour vis à six pans creux 5 mm x 1** (fournie avec le YCHS7106)
- **Protection en caoutchouc x 2** (fournies avec le YCHS7106)
- **Mode d'emploi x 1** (le présent manuel)
- **Liste des représentants Yamaha ou des distributeurs agréés x 1**

Noms des parties

YCH7118 YCH6118 YCHS7118

L'illustration représente le YCH7118 mais les informations s'appliquent à tous les modèles (sauf stipulation contraire).

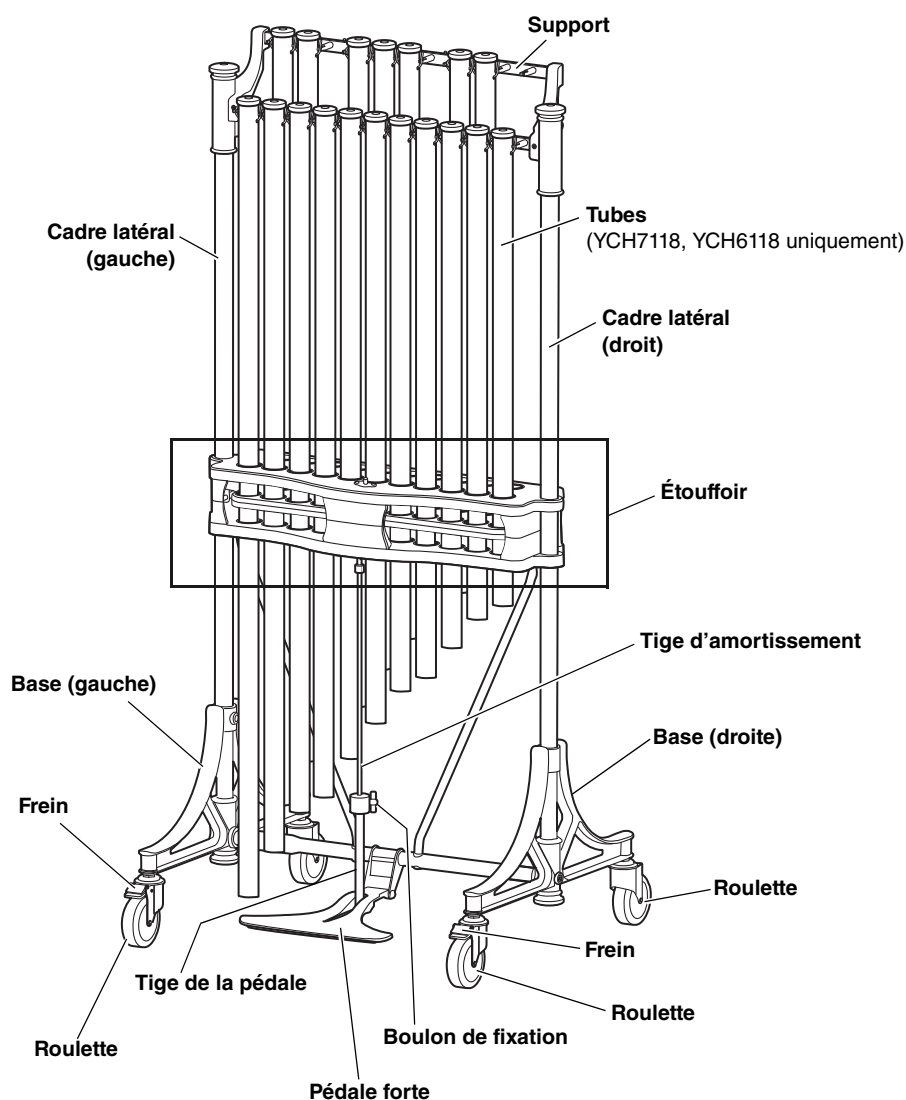

YCHS7106

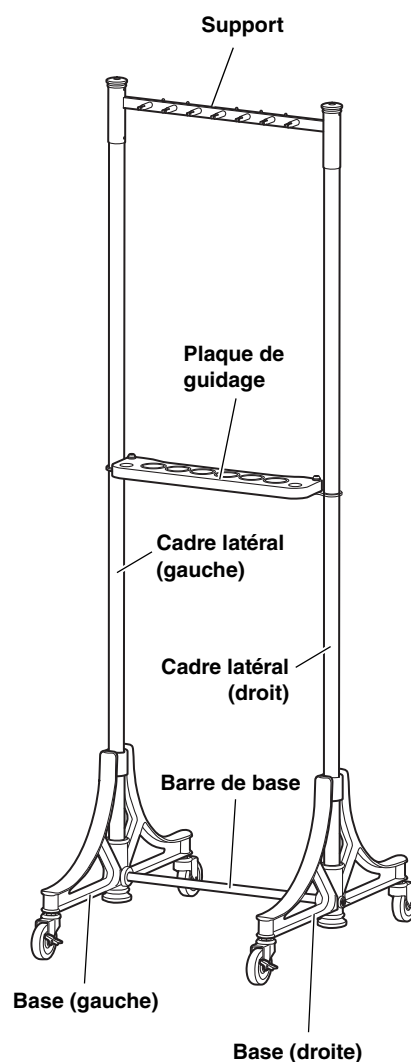

Procédure de montage

■ Montage du châssis pour cloches-tubes : YCH7118, YCH6118, YCHS7118

Le YCH7118, le YCH6118 et le YCHS7118 sont emballés montés.



Lorsque vous retirez les cloches-tubes de l'emballage et les dressez, faites toujours appel à au moins deux personnes.

1. Sortez le châssis de l'emballage et dressez-le sur une surface plane et de niveau.
2. Appuyez avec le pied sur les freins des roulettes pour les bloquer.

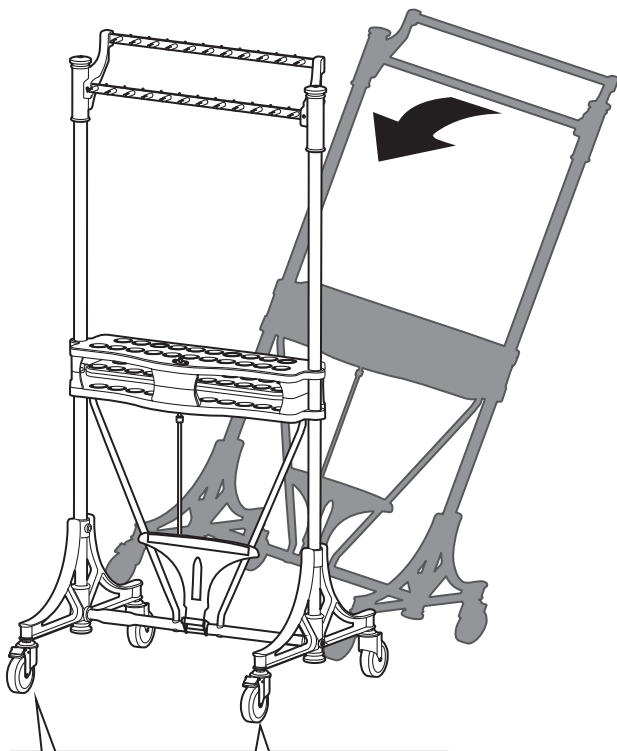

Ce frein bascule entre le verrouillage et le déverrouillage des roulettes. (Appuyez dessus pour les verrouiller.)

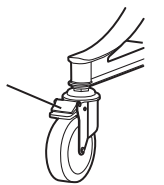

3. Abaissez la pédale forte.

Pour abaisser la pédale forte, desserrez le boulon de fixation, abaissez la pédale, puis resserrez à fond le boulon de fixation.

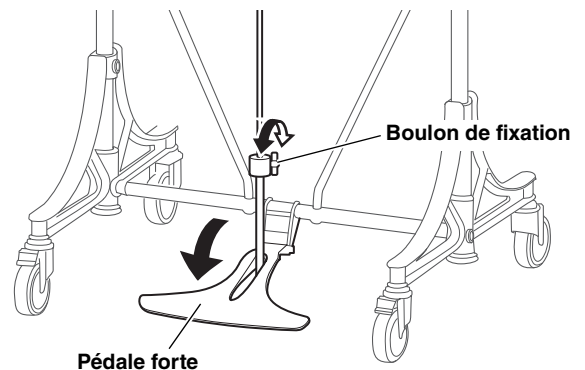

4. Réglez le degré d'enfoncement de la pédale forte en suivant les instructions de la section « Réglage de la pédale forte (YCH7118, YCH6118, YCHS7118) » à la page 8.

5. Relâchez l'étouffoir.

Pour relâcher l'étouffoir, poussez la butée d'étouffement tout en appuyant sur la pédale forte, puis retirez le pied de la pédale.

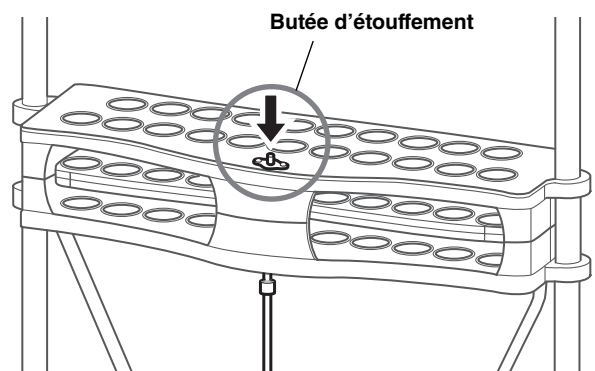

6. Installez les tubes en suivant les instructions de montage de la section « Fixation des tubes » (page 7).

Procédure de montage

■ Montage du châssis pour cloches-tubes : YCHS7106



Lors du montage des cloches-tubes, faites toujours appel à au moins deux personnes.

1. Reliez les bases gauche et droite à la barre de base.

Insérez la barre de base à fond dans les orifices des bases, puis serrez les boulons de fixation fournis à l'aide de la clé pour vis à six pans creux incluse.

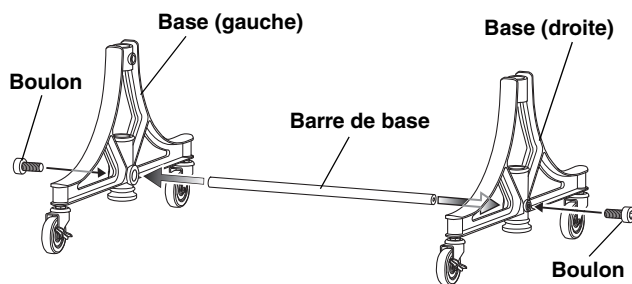

2. Verrouillez les freins des roulettes gauche et droite.

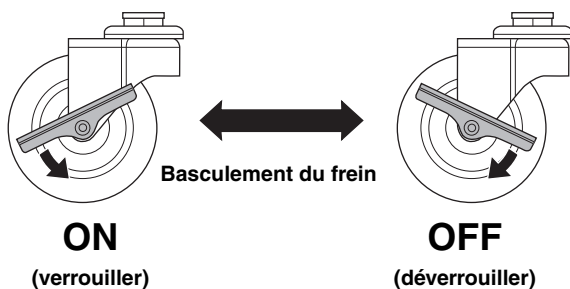

3. Insérez les cadres latéraux dans les bases de façon à ce que le support, la plaque de guidage et les roulettes avec le frein soient du côté du musicien.

Alignez les trous de boulons du cadre latéral sur les trous de boulons des bases et fixez-les temporairement l'aide des boulons fournis.

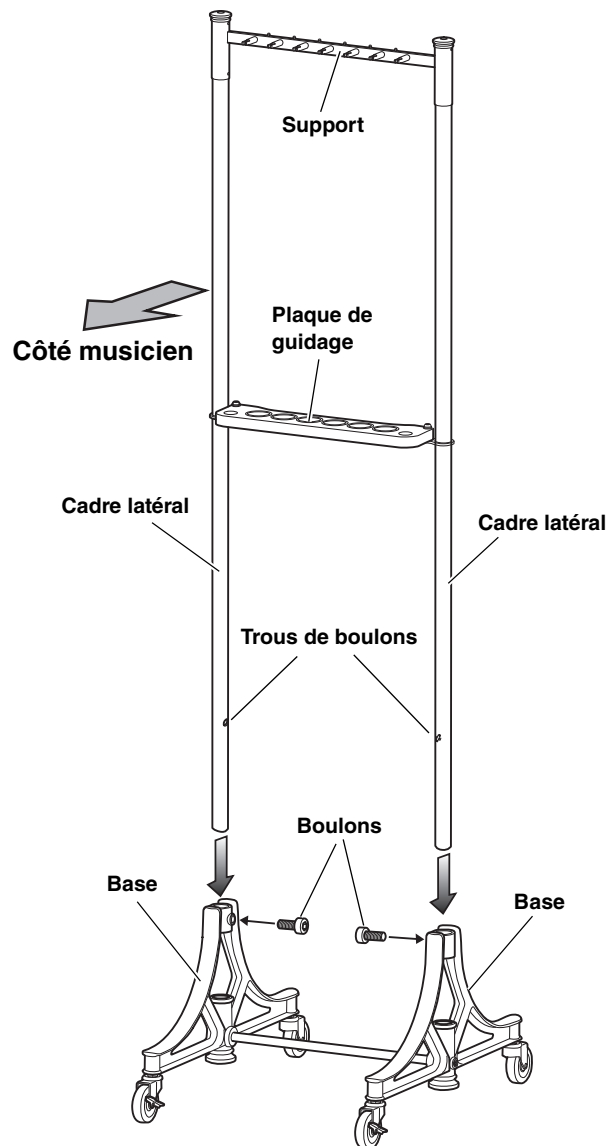

4. Serrez les deux boulons temporairement fixés à l'étape 3.

5. Fixez les tubes sur le cadre comme décrit à la section « Fixation des tubes » (page 7).

NOTE

- Si vous utilisez les tubes YCHT7149A ou YCHT7150A# (réalisés sur commande), ils risquent de toucher la barre de base, comme par exemple durant le transport. Dans ce cas, veuillez à monter les protections en caoutchouc fournies sur la barre de base pour protéger les tubes.

■ Fixation des tubes

Installez les tubes avec l'étouffoir relâché.

1. Placez les tubes sur une surface stable, plane et de niveau.

Pour éviter d'endommager les tubes, placez un chiffon doux sur le sol à l'endroit où vous comptez déposer les tubes.

2. Retirez le film protecteur présent sur la surface des tubes.

3. Orientez le nom de note présent sur chaque tube vers le musicien. Insérez le fil dans la rainure sur la goupille de suspension d'un côté du tube, puis passez-le autour du rivet arrondi sur le dessus du support, avant d'insérer le fil dans la rainure sur la goupille de suspension de l'autre côté du tube.

Veillez à ce que le fil soit correctement maintenu en place via le rivet arrondi et les deux goupilles de suspension.

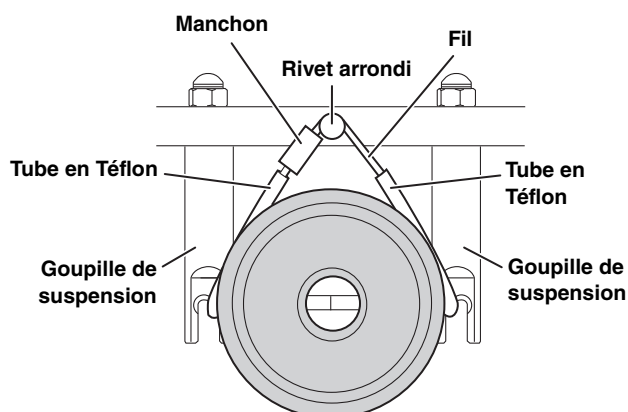
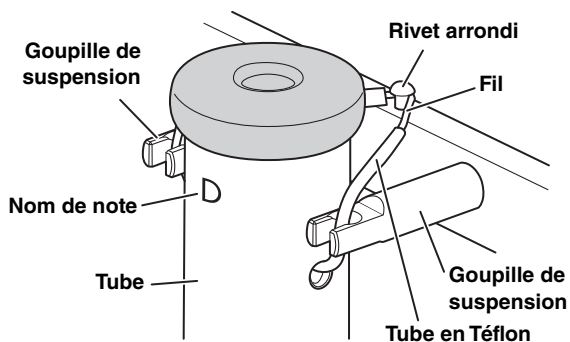

AVIS

- Réglez la position du fil de sorte que la portion couverte par le tube en Téflon soit accrochée aux goupilles de suspension, et de sorte que le manchon sur le fil n'entrave ni le rivet arrondi ni le tube. (Voyez la position de montage recommandée sur l'illustration ci-dessus.)

Pour faciliter le montage des tubes, nous vous conseillons de commencer avec les tubes des notes altérées (Do#53 – Ré#67) puis d'accrocher ensuite les tubes des notes naturelles (Do52 – Fa69). Cet ordre permet d'éviter que les tubes ne se gênent mutuellement lors du montage.

YCH7118, YCH6118, YCHS7118

De manière générale, agencez les tubes comme illustré ci-dessous. Les endroits en gris ne sont pas utilisés.

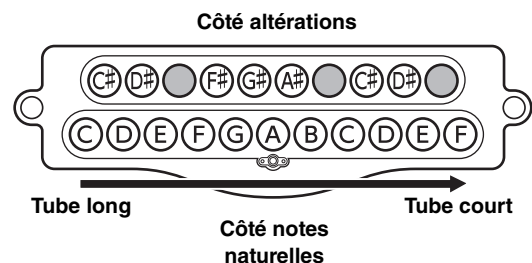

Pour démonter l'instrument, exécutez les étapes de montage dans l'ordre inverse.

Préparatifs avant de jouer

Jouez des cloches-tubes sur une surface plane et de niveau.

Sur le YCH7118, le YCH6118 et le YCHS7118, si des tubes entrent en contact avec le feutre de l'étouffoir même lors du relâchement de l'étouffoir, placez les cloches-tubes sur une surface plane et de niveau.

Dans le cas du YCHS7106, placez les cloches-tubes à un endroit où aucun tube n'est en contact avec la plaque de guidage.

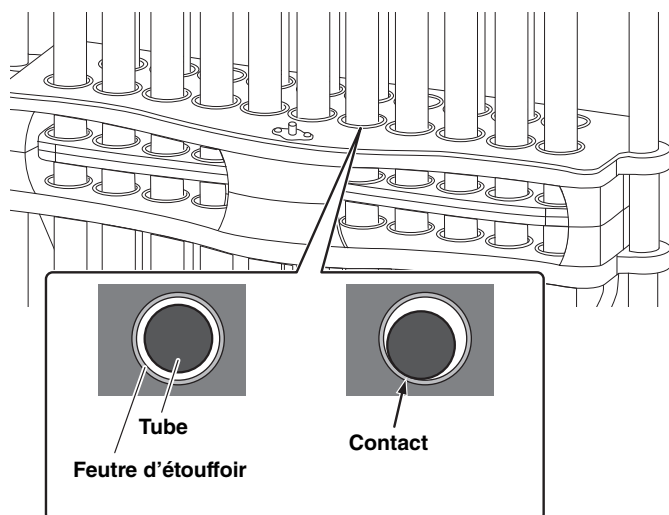

■ Réglage de la pédale forte (YCH7118, YCH6118, YCHS7118)

La pédale forte maintient les tubes avec le feutre d'étouffoir pour raccourcir la réverbération du son des cloches-tubes. Lorsque vous appuyez sur la pédale forte, l'étouffoir est relâché et les réverbérations sont audibles. Lorsque vous retirez le pied de la pédale forte, l'étouffoir fonctionne et la réverbération s'arrête.

La position de la pédale forte peut être réglée en procédant comme suit.

1. Desserrez le boulon de fixation.
2. Réglez la position de la pédale forte.
3. Serrez le boulon de fixation pour fixer la pédale forte.

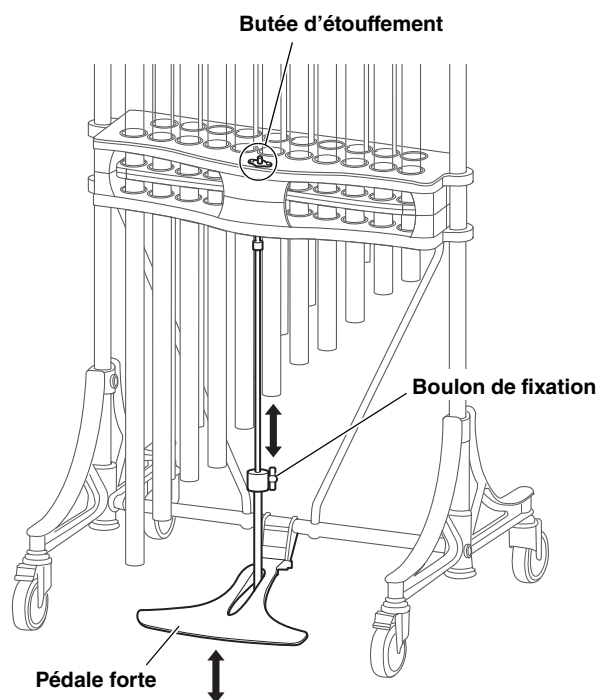

● Utilisation de la butée d'étouffement

Vous pouvez maintenir le relâchement de l'étouffoir en appuyant sur la butée d'étouffement tout en enfonçant la pédale forte. Pour libérer la butée d'étouffement, appuyez à nouveau sur la pédale forte.

NOTE

- Lorsque la profondeur d'enfoncement de la pédale est insuffisante, la butée d'étouffement ne peut pas être enfoncée. Dans ce cas, réglez la position de la pédale forte de façon à pouvoir l'enfoncer à fond.

Dépannage

L'étouffoir ne se relâche pas

- Arrêtez d'appuyer sur la pédale forte tout en appuyant sur la butée d'étouffement.
- Lorsque la profondeur d'enfoncement de la pédale forte est insuffisante, la butée d'étouffement ne peut pas être enfoncée. Dans ce cas, réglez la position de la pédale forte de façon à pouvoir l'enfoncer à fond.

Bruits, son de mauvaise qualité

- Placez les cloches-tubes sur une surface plane et de niveau.
- Si des fils sont endommagés, remplacez-les par des neufs. Informez-vous auprès de votre revendeur Yamaha sur tout remplacement de pièce.

La réverbération des tubes ne s'arrête pas.

- (YCH7118, YCH6118, et YCHS7118 uniquement) Si le feutre de l'étouffoir est détérioré et a rétréci, adressez-vous à votre revendeur Yamaha.

Graisse de maintenance

Appliquez une petite quantité de graisse aux endroits indiqués ci-dessous au moins une fois par an, ou selon les besoins. Il est recommandé d'utiliser de la graisse à base de savon de lithium en spray.

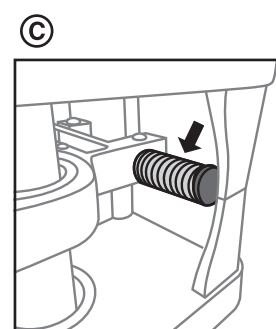
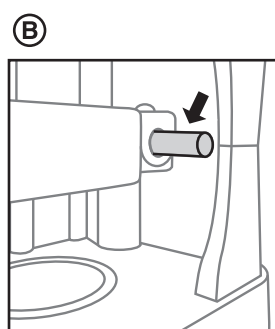
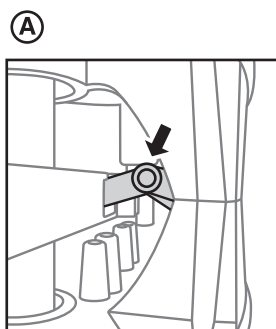
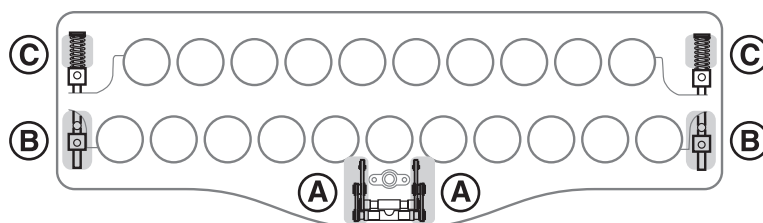
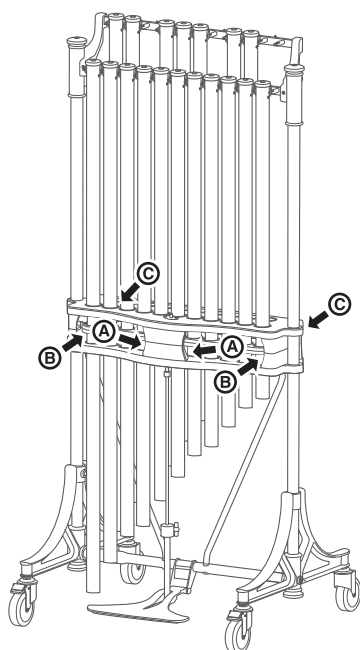

Caractéristiques techniques

	YCH7118	YCH6118	YCHS7118	YCHS7106
Tessiture	Do52-Fa69	Do52-Fa69	–	–
Diamètre des tubes (mm)	38,1	31,8	–	–
Dimensions (mm) L x P x H	80 x 71 x 177	80 x 71 x 166	80 x 71 x 176	56 x 68 x 181
Hauteur (Hz)	A=442	A=442	–	–
Étouffoir	Oui	Oui	Oui	–
Poids (kg)	84	63	31	16

* Le contenu de ce manuel s'applique aux dernières caractéristiques techniques connues à la date d'impression. Pour obtenir la version la plus récente du manuel, accédez au site Web de Yamaha et téléchargez le fichier du manuel concerné. Étant donné que les caractéristiques techniques, les équipements et les accessoires vendus séparément varient d'un pays à l'autre, adressez-vous à votre distributeur Yamaha.

雅马哈乐器音响（中国）投资有限公司

上海市静安区新闻路1818号云和大厦2楼

客户服务热线：4000517700

公司网址：<http://www.yamaha.com.cn>

制造商：雅马哈株式会社

制造商地址：日本静冈县滨松市中央区中泽町10-1

进口商：雅马哈乐器音响（中国）投资有限公司

进口商地址：上海市静安区新闻路1818号云和大厦2楼

原产地：日本

©2019 Yamaha Corporation

Published 02/2024

2024年2月发行

IPTO-A0

VGW4580