

YAMAHA Clavinova®

CLP-123

Owner's Manual Bedienungsanleitung Mode d'emploi Manual de instrucciones

IMPORTANT

Check your power supply

Make sure that your local AC mains voltage matches the voltage specified on the name plate on the bottom panel. In some areas a voltage selector may be provided on the rear panel of the main keyboard unit. Make sure that the voltage selector is set for the voltage in your area.

WICHTIG

Überprüfung der Stromversorgung

Sicherstellen, daß die örtliche Netzspannung den Betriebsspannungswerten entspricht, die in die Plakette auf der Unterseite des Keyboards eingetragen sind. Für manche Bestimmungsländer ist das Keyboard mit einem Spannungswähler auf der Rückseite ausgerüstet. Darauf achten, daß der Spannungswähler auf die örtliche Netzspannung eingestellt ist.

IMPORTANT

Contrôler la source d'alimentation

S'assurer que la tension secteur locale correspond à la tension indiquée sur la plaque d'identification située sur le panneau inférieur. Les modèles destinés à certaines régions peuvent être équipés d'un sélecteur de tension situé sur la plaque d'identification, sur le panneau arrière du clavier. Vérifier que le sélecteur est bien réglé pour la tension secteur utilisée.

IMPORTANTE

Verifique la alimentación de corriente

Asegúrese de que el voltaje local de CA concuerde con el especificado en la placa de identificación del panel inferior. En algunas áreas, la unidad viene provista de un selector de voltaje en el panel posterior de la unidad de teclado principal. Asegúrese de que este selector esté en la posición correspondiente al voltaje de su área.

SPECIAL MESSAGE SECTION

PRODUCT SAFETY MARKINGS: Yamaha electronic products may have either labels similar to the graphics shown below or molded/stamped facsimiles of these graphics on the enclosure. The explanation of these graphics appears on this page. Please observe all cautions indicated on this page and those indicated in the safety instruction section.

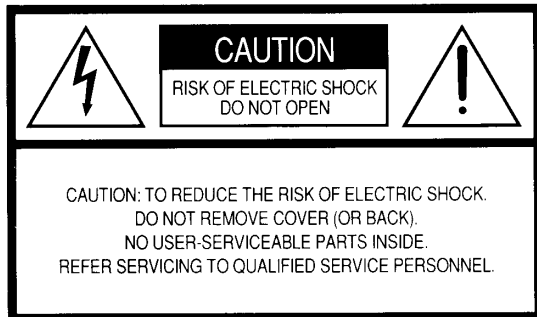

See bottom of Keyboard enclosure for graphic symbol markings



The exclamation point within the equilateral triangle is intended to alert the user to the presence of important operating and maintenance (servicing) instructions in the literature accompanying the product.

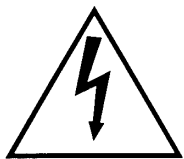

The lightning flash with arrowhead symbol, within the equilateral triangle, is intended to alert the user to the presence of uninsulated "dangerous voltage" within the product's enclosure that may be of sufficient magnitude to constitute a risk of electrical shock.

IMPORTANT NOTICE: All Yamaha electronic products are tested and approved by an independent safety testing laboratory in order that you may be sure that when it is properly installed and used in its normal and customary manner, all foreseeable risks have been eliminated. DO NOT modify this unit or commission others to do so unless specifically authorized by Yamaha. Product performance and/or safety standards may be diminished. Claims filed under the expressed warranty may be denied if the unit is/has been modified. Implied warranties may also be affected.

SPECIFICATIONS SUBJECT TO CHANGE: The information contained in this manual is believed to be correct at the time of printing. However, Yamaha reserves the right to change or modify any of the specifications without notice or obligation to update existing units.

ENVIRONMENTAL ISSUES: Yamaha strives to produce products that are both user safe and environmentally friendly. We sincerely believe that our products and the production methods used to produce them, meet these goals. In keeping with both the letter and the spirit of the law, we want you to be aware of the following:

Battery Notice: This product MAY contain a small non-rechargeable battery which (if applicable) is soldered in place. The average life span of this type of battery is approximately five years. When replacement becomes necessary, contact a qualified service representative to perform the replacement.

Warning: Do not attempt to recharge, disassemble, or incinerate this type of battery. Keep all batteries away from children. Dispose of used batteries promptly and as regulated by applicable laws. Note: In some areas, the servicer is required by law to return the defective parts. However, you do have the option of having the servicer dispose of these parts for you.

Disposal Notice: Should this product become damaged beyond repair, or for some reason its useful life is considered to be at an end, please observe all local, state, and federal regulations that relate to the disposal of products that contain lead, batteries, plastics, etc.

NOTICE: Service charges incurred due to lack of knowledge relating to how a function or effect works (when the unit is operating as designed) are not covered by the manufacturer's warranty, and are therefore the owners responsibility. Please study this manual carefully and consult your dealer before requesting service.

NAME PLATE LOCATION: The graphic below indicates the location of the name plate. The model number, serial number, power requirements, etc., are located on this plate. You should record the model number, serial number, and the date of purchase in the spaces provided below and retain this manual as a permanent record of your purchase.

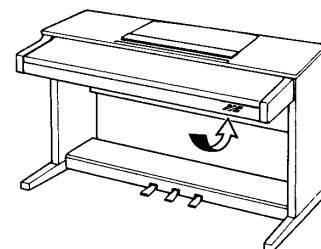

Model _____

Serial No. _____

Purchase Date _____

Clavinova®

CLP-123

Owner's Manual

Page 2 — 19

English

Bedienungsanleitung

Seite 20 — 37

Deutsch

Mode d'emploi

Pages 38 — 55

Français

Manual de instrucciones

Páginas 56 — 73

Español

Introduction

Nous vous remercions d'avoir choisi le Clavinova Yamaha CLP-123. Le Clavinova est un instrument de musique perfectionné faisant appel aux innovations les plus récentes de la technologie musicale mise au point par Yamaha. Si vous utilisez votre Clavinova avec le soin qui convient, il vous donnera de grandes satisfactions pendant de longues années.

- Le système générateur de sons AWM (de l'anglais Advanced Wave Memory) ultra-sophistiqué de Yamaha permet une reproduction riche et réaliste de toutes les voix. Le CLP-123 comprend de plus un système d'échantillonnage stéréo de la voix PIANO 1 vous offrant une puissance et un réalisme d'expression inégalés.
- Une polyphonie de 16 et 32 notes permet d'utiliser des techniques d'exécution extrêmement complexes.
- Une réponse au toucher dynamique similaire à celle d'un piano (réglable sur 3 paliers) vous permet un plus grand contrôle de l'expression et vous offre des possibilités d'exécution extraordinaires.
- Le mode d'exécution double vous permet de jouer 2 voix simultanément.
- La voix CLAVINOVA TONE au son unique vous offre de nouvelles possibilités d'expression.
- Une pédale damper vous permet de créer pour les voix de piano des effets de résonance naturels qui simulent la résonance des cordes et de la table d'harmonie d'un piano acoustique.
- La compatibilité MIDI et toute une série de fonctions MIDI permettent d'utiliser le Clavinova dans de très nombreux systèmes musicaux MIDI.

Afin d'obtenir du Clavinova le maximum des possibilités et fonctions qu'il offre, nous vous conseillons de lire attentivement ce mode d'emploi et de le conserver dans un endroit sûr afin de pouvoir vous y référer ultérieurement si besoin est.

Entretien du Clavinova

Le Clavinova est un instrument de musique perfectionné méritant d'être traité avec beaucoup de soin. Pour que votre Clavinova conserve pendant de longues années son bel aspect neuf et ses performances musicales, respectez les instructions suivantes.

- 1** N'ouvrez jamais le coffret et n'essayez jamais de toucher ou de modifier les circuits internes.
- 2** Mettez toujours l'instrument hors tension après l'avoir utilisé et refermez le cache afin de protéger le clavier.
- 3** Nettoyez le coffret et le clavier du Clavinova en utilisant exclusivement un chiffon propre légèrement humide. Vous pouvez éventuellement utiliser un produit de nettoyage neutre. N'utilisez jamais un produit de nettoyage détergent, de la cire, un solvant, ou un chiffon imprégné de produits chimiques car cela risquerait de ternir et d'endommager le fini.
- 4** Ne placez jamais de produits en vinyle sur le Clavinova. Le contact du vinyle peut endommager le fini d'une manière irréversible.
- 5** Installez le Clavinova dans un endroit à l'abri des rayons directs du soleil, de la chaleur et de l'humidité.
- 6** Ne forcez jamais les commandes, les connecteurs et autres pièces du Clavinova et évitez de le rayer ou de le heurter avec des objets durs.
- 7** Assurez-vous que la tension secteur de votre région correspond à la tension indiquée sur la plaque d'identification*. Les modèles destinés à certaines régions peuvent être équipés d'un sélecteur de tension situé sur le panneau arrière du clavier. Vérifiez que le sélecteur est bien réglé pour la tension secteur de la région d'utilisation.

* **Emplacement de la plaque d'identification**
La plaque d'identification du CLP-123 est située sur le panneau inférieur.

Table des matières

<p>Face avant 40</p> <p>Raccordements 42</p> <p>Sélection et exécution d'une voix 43</p> <p>■ Reproduction des morceaux de démonstration 44</p> <p>Mode double 45</p> <ul style="list-style-type: none"> ● Réglage de l'équilibre entre les voix en mode DOUBLE 45 ● Montée d'une voix double d'une octave 45 ● Voix STRINGS à attaque lente 45 <p>Reverb 46</p> <ul style="list-style-type: none"> ● Réglage de la profondeur de reverb 46 <p>Les pédales 47</p> <ul style="list-style-type: none"> ● Pédale douce (gauche) 47 ● Pédale sostenuto (centre) 47 ● Pédale damper (droite) 47 <p>Sensibilité au toucher 48</p> <p>Transposition 48</p> <p>Réglage de la hauteur 49</p> <ul style="list-style-type: none"> ● Montée de l'instrument 49 ● Baisse de l'instrument 49 ● Rétablissement de la hauteur standard 49 	<p>Fonctions MIDI 50</p> <ul style="list-style-type: none"> ● Quelques mots sur l'interface MIDI 50 ● "Messages" MIDI transmis et reçus par le Clavinova 50 50 ● Sélection des canaux MIDI de transmission et de réception 51 ● Transposition des données de transmission MIDI 51 <p>■ Autres fonctions MIDI 52</p> <ul style="list-style-type: none"> ● Commande locale ON/OFF 52 ● Changement de programme ON/OFF 52 ● Changement de commande ON/OFF 53 ● Mode multitimbre 53 ● Mode de partage MIDI et local gauche OFF 54 ● Mode de partage MIDI et local droit OFF 54 ● Transmission des réglages de panneau 54 <p>Dépistage des pannes 55</p> <p>Options et modules extendeurs 55</p> <p>Assemblage du support de clavier 74</p> <p>Format des données MIDI 80</p> <p>Caractéristiques techniques 81</p> <p>MIDI Implementation Chart 82</p>
---	--

EMPLACEMENT DE LA PLAQUE SIGNALÉTIQUE: La plaque signalétique se trouve sur le panneau inférieur. Le modèle, le numéro de série, l'alimentation requise et autres paramètres sont indiqués sur cette plaque. Inscrire le modèle, le numéro de série et la date de l'achat dans l'espace prévu cidessous et conserver le mode d'emploi à titre d'enregistrement permanent de l'achat.

Modèle _____

N° de série _____

Date de l'achat _____

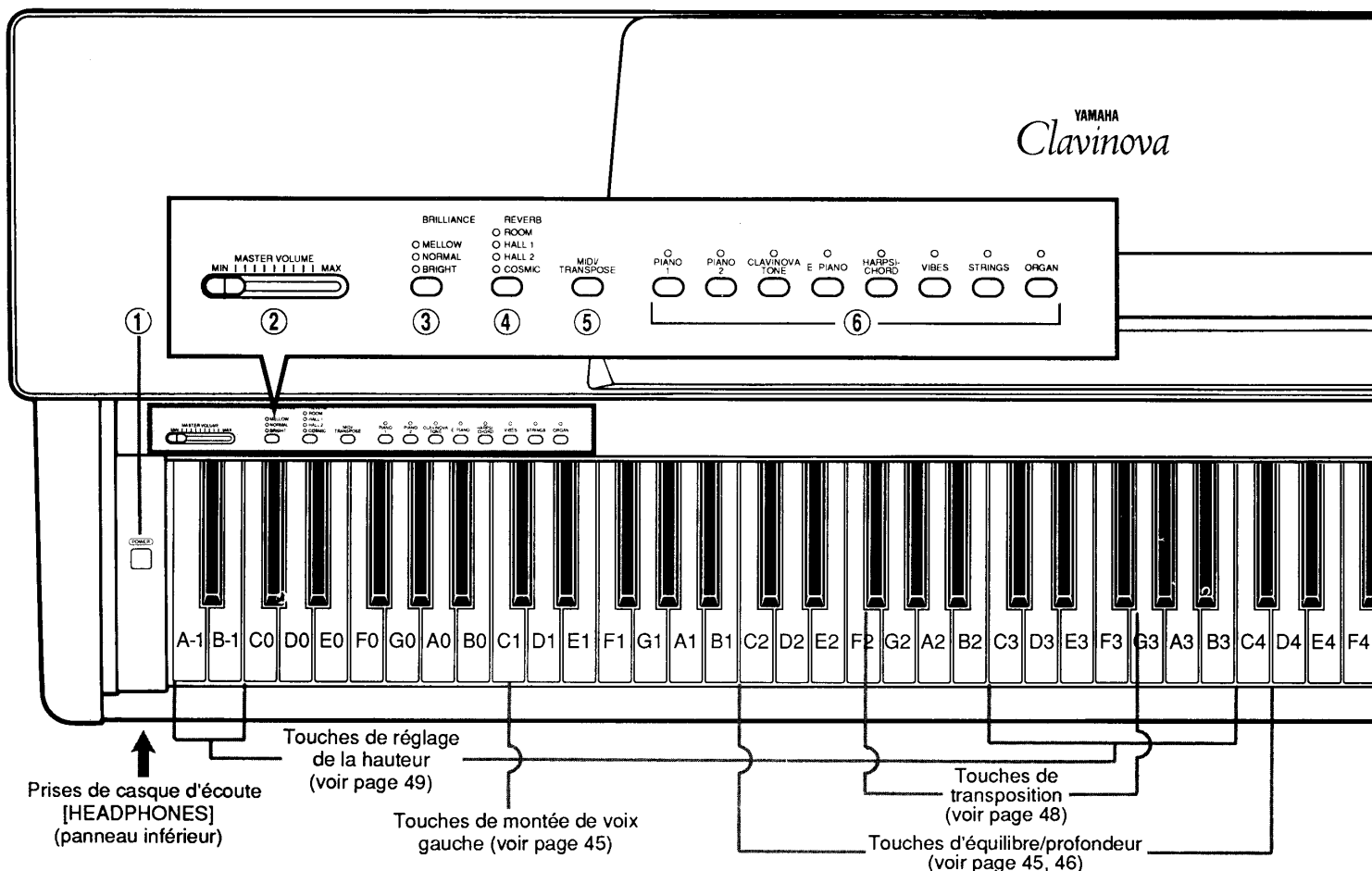

① Interrupteur d'alimentation [POWER]

Appuyez sur la touche [POWER] une première fois pour mettre sous tension et une deuxième fois pour mettre hors tension. Le témoin à LED du sélecteur de voix [PIANO 1] s'allume à la mise sous tension.

② Commande principale de réglage du volume [MASTER VOLUME]

La commande [MASTER VOLUME] permet de régler le volume (niveau) du son produit par le système stéréo interne du Clavinova. La commande [MASTER VOLUME] permet également de régler le volume du casque d'écoute branché à une prise HEADPHONES (page 42).

③ Commande de brillance [BRILLIANCE]

Cette commande permet de modifier la qualité tonale ou "timbre" de la voix sélectionnée. Trois réglages sont prévus: MELLOW, NORMAL et BRIGHT. Pour sélectionner un des réglages de brillance, appuyez sur la touche [BRILLIANCE] plusieurs fois de suite jusqu'à ce que le témoin correspondant au réglage souhaité s'allume. Le réglage NORMAL donne la tonalité "normale" de la voix sélectionnée. Le réglage BRIGHT donne un son plus clair et plus net, alors que le réglage MELLOW produit un son plus doux et plus enveloppant.

④ Touche reverb [REVERB]

La touche [REVERB] vous permet de sélectionner un certain nombre d'effets numériques qui peuvent être utilisés pour ajouter profondeur et puissance d'expression.

→ Pour plus de détails, reportez-vous à la page 46.

⑤ Touche MIDI/Transposition [MIDI/TRANPOSE]

La touche [MIDI/TRANPOSE] donne accès à la fonction transposeur (permettant de monter ou de baisser la hauteur de la totalité du clavier), à la fonction de sensibilité au toucher et aux fonctions MIDI du Clavinova. Pour plus de détails, reportez-vous aux instructions données sous les titres "SENSIBILITE AU TOUCHER" à la page 48, "TRANSPPOSITION" à la page 48 et "FONCTIONS MIDI" à la page 50.

⑥ Sélecteurs de voix

Le CLP-123 est pourvu de huit sélecteurs de voix. Appuyez simplement sur un sélecteur pour sélectionner la voix correspondante. Le témoin à LED situé au-dessus du sélecteur de voix sollicité s'allume pour indiquer que la voix est sélectionnée. Le CLP-123 est également pourvu d'un mode DOUBLE permettant de jouer deux voix simultanément sur tout le clavier. Pour plus de détails, reportez-vous à la page 45.

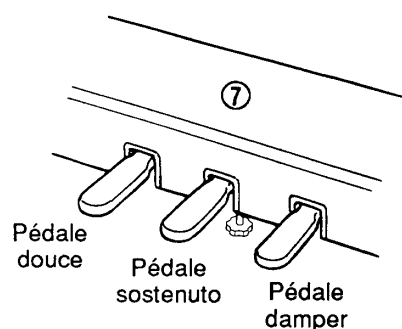
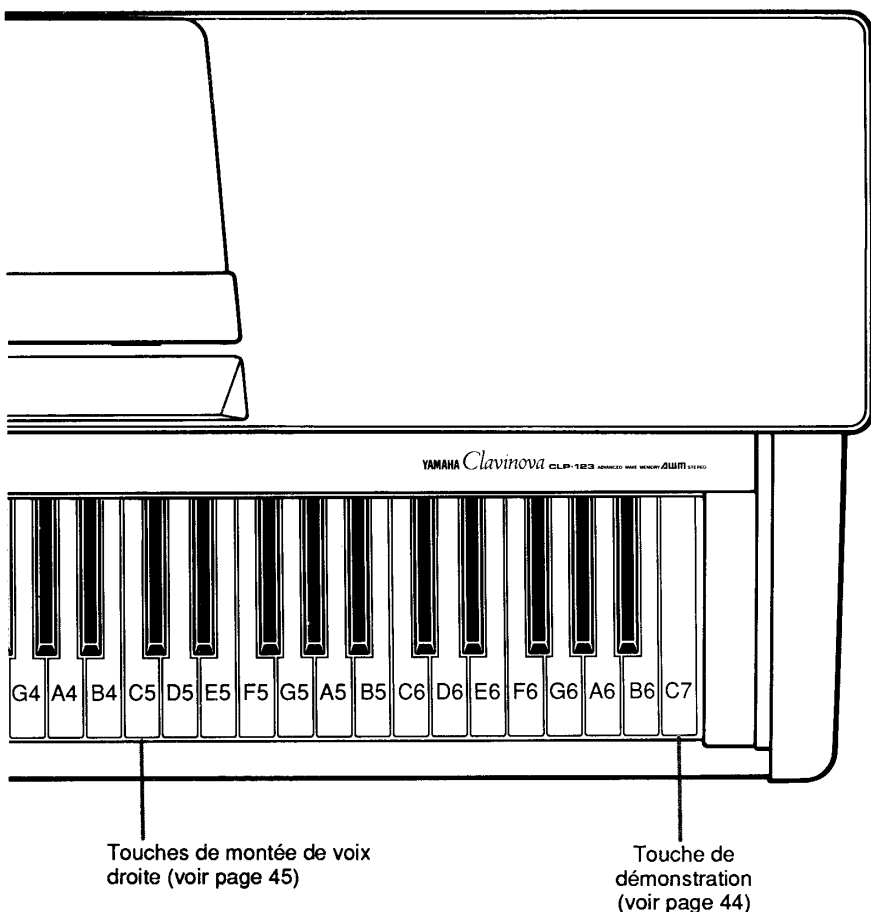

Remarque: La voix PIANO 1 est automatiquement sélectionnée à la mise sous tension de l'instrument.

⑦ Pédales

Les pédale douce (gauche), sostenuto (centre) et damper (droite) du CLP-123 offrent de nombreuses possibilités de contrôle de l'expression similaires aux fonctions des pédales d'un piano acoustique.

⇒ Pour plus de détails, reportez-vous à la page 47.

● Pupitre

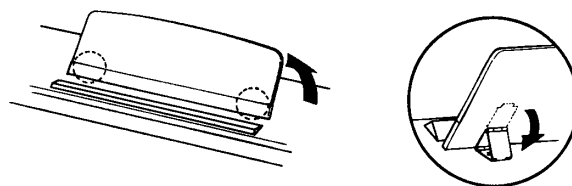

Si vous utilisez des partitions avec le Clavinova, sortez le pupitre incorporé dans le panneau supérieur en soulevant légèrement son bord arrière. Abaissez ensuite les deux ferrures et les introduire dans les creux correspondants.

Pour abaisser le pupitre, soulevez-le légèrement et repliez contre le pupitre les deux ferrures qui le supportent.

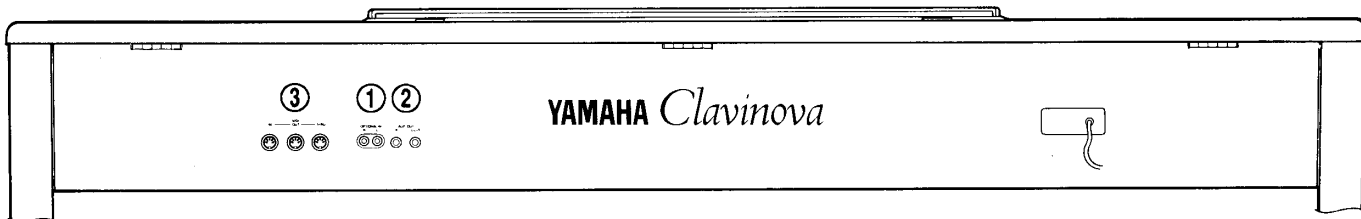

① Prises d'entrée d'options (OPTIONAL IN L/R)

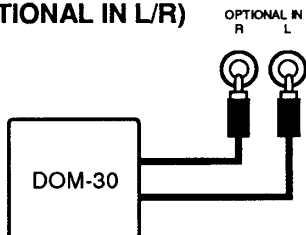

Ces prises ont été prévues essentiellement pour le raccordement d'un module générateur de sons externe, comme par exemple le module Disk Orchestra DOM-30. Les sorties stéréo du module générateur de sons externe sont connectées aux prises OPTIONAL IN L et R, ce qui permet la reproduction du son du module externe via les haut-parleurs et le système de sonorisation interne du Clavinova.

② Prises de sortie auxiliaire (AUX. OUT R et L/L+R)

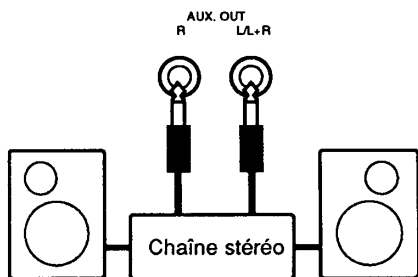

Les prises AUX. OUT R et L/L+R permettent de transmettre le son du Clavinova à un amplificateur d'instrument, une table de mixage, un amplificateur de puissance, ou un appareil d'enregistrement. Lorsque le Clavinova doit être connecté à un système de sonorisation mono, n'utilisez que la prise L/L+R. Lorsque la prise L/L+R est utilisée seule, les signaux du canal droit et du canal gauche sont combinés et sortis par la prise L/L+R de sorte que vous ne perdez rien du son du Clavinova.

Haut-parleurs et amplificateur internes

Le CLP-123 est équipé d'un amplificateur stéréo puissant délivrant 30 watts par canal et d'un système de haut-parleurs du type "servo-actif", une technologie unique mise au point par Yamaha, comprenant deux haut-parleurs de 13 centimètres et deux de 5 cm.

Remarque: Le signal des prises AUX. OUT ne doit jamais être renvoyé aux prises OPTIONAL IN, que ce soit directement ou indirectement via les équipements externes.

③ Connecteurs MIDI IN, THRU et OUT

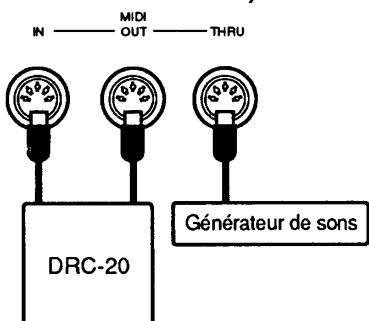

Le connecteur MIDI IN reçoit les données MIDI transmises par un appareil MIDI externe (comme par exemple l'enregistreur à disque DRC-20 ou le module Disk Orchestra DOM-30) qui peuvent être utilisées pour commander le Clavinova. Le connecteur MIDI THRU retransmet toutes les données reçues par le connecteur MIDI IN, ce qui permet le raccordement en chaîne de plusieurs instruments ou autres appareils MIDI. Le connecteur MIDI OUT transmet les données MIDI générées par le Clavinova (par exemple, les données de note et de dynamique générées au clavier du Clavinova).

Des explications plus détaillées sont données sous le titre "FONCTIONS MIDI" à la page 50).

● Prises de casque d'écoute [HEADPHONES] (panneau inférieur)

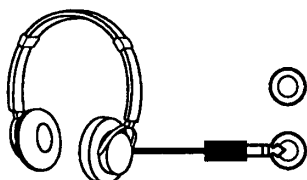

Deux casques stéréo standards peuvent être branchés à ces prises pour faire des exercices en silence ou jouer tard la nuit. Les haut-parleurs internes sont automatiquement coupés lorsqu'un casque est branché à l'une des prises HEADPHONES.

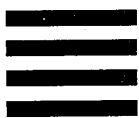

Sélection et exécution d'une voix

1 Mettez sous tension

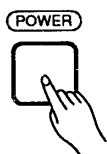

Vérifiez que le cordon d'alimentation du Clavinova est correctement branché à une prise secteur murale et appuyez sur l'interrupteur [POWER], situé sur le côté gauche du clavier, pour mettre sous tension.

Lorsque le Clavinova est sous tension, le témoin du sélecteur de voix [PIANO 1] s'allume (la voix PIANO 1 est automatiquement sélectionnée à la mise sous tension).

2 Réglez le volume

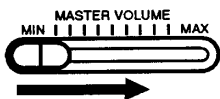

Mettez la commande [MASTER VOLUME] à mi-distance entre la position "MIN" et la position "MAX". Commencez à jouer et réglez alors la commande [MASTER VOLUME] de manière à obtenir le niveau d'écoute le plus confortable.

3 Sélectionnez une voix

Sélectionnez la voix que vous souhaitez en appuyant sur un des sélecteurs de voix.

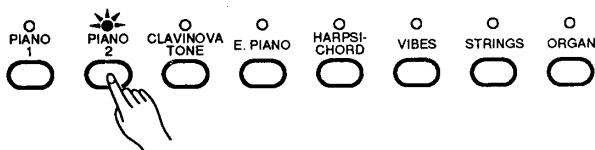

4 Jouez



La voix PIANO 2 du Clavinova CLP-122S/123 a une polyphonie de 32 notes, alors que les autres ont une polyphonie à 16 notes (reportez-vous au tableau polyphonie donné ci-dessous), ce qui signifie que vous pouvez jouer jusqu'à 16 ou 32 notes en même temps. Le Clavinova offre également une réponse au toucher similaire à celle d'un piano, ce qui veut dire que le volume et le timbre des notes jouées peuvent être contrôlés et dépendent de la force avec laquelle les notes sont jouées. Les variations possibles dépendent de la voix sélectionnée.

* Le nombre de notes pouvant effectivement être joué en même temps est réduit de moitié lorsque le mode d'exécution DOUBLE est sélectionné. Pour plus de détails sur le mode DOUBLE, reportez-vous à la pages 45.

Polyphonie du CLP-123

PIANO 1	PIANO 2	CLAVINOVA TONE	E. PIANO	HARPSICHORD	VIBES	STRINGS	ORGAN
16 (Stéréo)	32	16	16	16	16	16	16

5 Réglez le timbre et ajoutez les effets que vous désirez

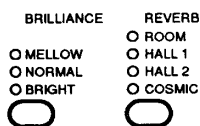

Vous pouvez également modifier le timbre général ou ajouter de la réverb et/ou des effets en utilisant la commande [REVERB] et la commande [BRILLIANCE] (reportez-vous à la page 40 pour l'utilisation de la commande [BRILLIANCE] et à la page 46 pour "Reverb").

Reproduction des morceaux de démonstration

Le CLP-123 comprend 8 morceaux de démonstration qui vous donneront une idée de la sonorité extraordinaire de l'instrument. Procédez de la manière suivante pour sélectionner et reproduire les morceaux de démonstration.

1 Activez le mode de démonstration

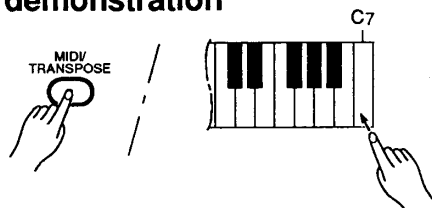

Appuyez sur la touche C7 du clavier tout en maintenant enfoncée la touche [MIDI/TRANSCOPE]. Les sélecteurs de voix se mettent à clignoter l'un après l'autre pour indiquer que le mode de démonstration a été activé.

2 Sélectionnez un morceau de démonstration

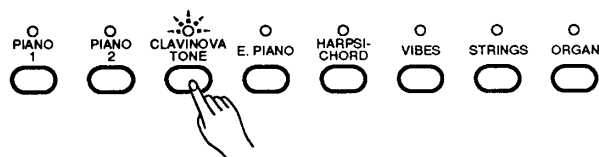

La sélection des morceaux de démonstration se fait via les sélecteurs de voix. Appuyez sur un sélecteur pour lancer la reproduction du morceau correspondant qui comprend la voix normalement sélectionnée à l'aide de ce sélecteur. Les morceaux de démonstration sont reproduits l'un après l'autre à partir du morceau sélectionné jusqu'à ce que vous arrêtez la reproduction. Le témoin du sélecteur clignote pendant la reproduction des morceaux de démonstration.

3 Réglez le volume



Utilisez la touche [MASTER VOLUME] pour régler le volume et jouez en même temps si vous le désirez.

4 Arrêtez la démonstration



Appuyez sur la touche [MIDI/TRANSCOPE] lorsque vous voulez arrêter la reproduction de la démonstration et revenir au mode d'exécution normal.

Morceaux de démonstration

[PIANO 1]	"Grande valse brillante" par F. F. Chopin
[PIANO 2]	"Lac Louise" par Yuhki Kuramoto
[CLAVINOVA TONE]	..	"Rêverie" par Debussy
[HARPSICHORD]	"Invention 3" par J. S. Bach
[ORGAN]	"Symphonie pour orgue No. 5" par Widor

- Les morceaux de démonstration énumérés ci-dessus sont de courts extraits des compositions originales. Les autres morceaux de démonstration sont des morceaux originaux (© 1992 par YAMAHA CORPORATION).



Mode double

Le mode DOUBLE permet de jouer simultanément deux voix sur tout le clavier. Pour activer le mode DOUBLE, appuyez simultanément sur deux sélecteurs de voix (ou appuyez sur un sélecteur tout en maintenant un autre sélecteur enfoncé). Lorsque le mode DOUBLE est activé, les témoins des deux voix sélectionnées s'allument. Pour revenir au mode normal à une voix, appuyez sur n'importe quel sélecteur de voix.

● Réglage de l'équilibre entre les voix en mode DOUBLE

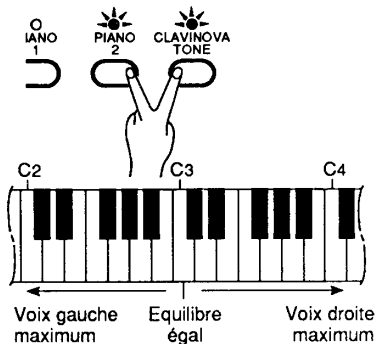

Le volume de chacune des deux voix combinées en mode DOUBLE est normalement réglé automatiquement pour produire une équilibre agréable (voir le tableau "Réglages par défaut" donné ci-après). L'équilibre peut être modifié manuellement, cependant, en utilisant les touches du clavier C2 à C4 tout en appuyant sur les deux sélecteurs des voix combinées en mode DOUBLE.

La touche C3 produit un équilibre égal (50:50) entre les deux voix, alors que les touches à gauche de C3 augmentent le volume de la voix gauche par rapport à celui de la voix droite et que les touches à droite de C3 augmentent le volume de la voix droite par rapport à celui de la voix gauche. Les termes voix "gauche" et voix "droite" désignent la position relative des sélecteurs de voix: par exemple: dans la combinaison PIANO 2/CLAVINOVA TONE, PIANO 2 est la voix gauche et CLAVINOVA TONE la voix droite.

● Montée d'une voix double d'une octave

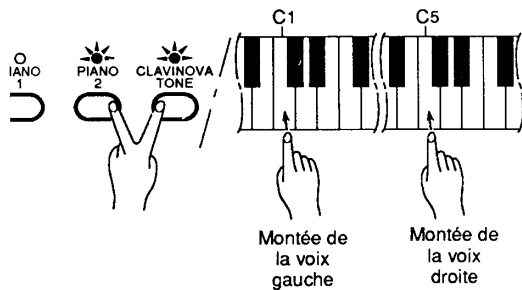

Selon les voix que vous combinez en mode DOUBLE, le son de la combinaison peut être meilleur si vous montez une des voix d'une octave. Pour monter la voix droite, appuyez sur la touche C5 tout en appuyant simultanément sur les deux sélecteurs des voix combinées en mode DOUBLE. Appuyez de nouveau sur C5 pour ramener la voix à sa hauteur normale. Utilisez la touche C1 de la même manière pour monter la hauteur de la voix gauche.

Des réglages d'octave par défaut sont prévus pour toutes les combinaisons de voix, comme indiqué dans le tableau "Réglages par défaut" ci-après.

● Voix STRINGS à attaque lente

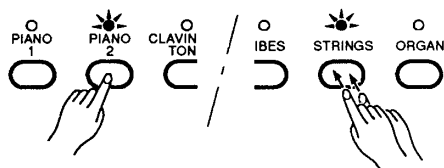

En mode DOUBLE, lorsque la voix STRINGS est sélectionnée avec une autre voix, il est possible d'activer une variation à attaque lente de la voix STRINGS en sélectionnant les voix en appuyant deux fois de suite sur le sélecteur [STRINGS] tout en maintenant l'autre sélecteur enfoncé.

Réglages par défaut

		Equilibre							
		PIANO 1	PIANO 2	CLAVINOVA TONE	E. PIANO	HARPSICHORD	VIBES	STRINGS	ORGAN
Changement d'octave	PIANO 1		C3	C3	C3	C3	C3	F2	E2
	PIANO 2	0		C3	C3	C3	C3	F2	E2
	CLAVINOVA TONE	0	0		C3	C3	C3	F2	F2
	E. PIANO	0	0	0		C3	C3	F2	E2
	HARPSICHORD	0	0	0	0		C3	F2	G2
	VIBES	R	R	R	R	R		B2	B2
	STRINGS	0	0	0	0	0	L		C3
	ORGAN	0	0	0	0	0	L	0	

C2... C4: touches d'équilibre 0: Octave normale L: Montée d'une octave de la voix gauche R: Montée d'une octave de la voix droite



Reverb

La touche [REVERB] donne accès à un certain nombre d'effets numériques que vous pouvez utiliser pour ajouter profondeur et puissance d'expression.

Pour sélectionner un effet, appuyez plusieurs fois de suite sur la touche [REVERB] jusqu'à ce que le témoin correspondant à l'effet souhaité s'allume (les témoins s'allument l'un après l'autre chaque fois que la touche [REVERB] est sollicitée.) Aucun effet reverb n'est produit lorsque tous les témoins sont éteints.

OFFLorsque pas d'effet reverb est sélectionné (aucun témoin REVERB allumé), un effet étouffoir naturel spécial est activé aux voix de piano. Cet effet simule la résonance naturelle des cordes et de la table d'harmonie d'un piano acoustique obtenue lorsque la pédale damper est enfoncée.

ROOMCe réglage ajoute au son un effet reverb continu, similaire à la réverbération acoustique d'une salle aux dimensions moyennes.

HALL 1Pour obtenir un effet de réverbération plus ample, utilisez le réglage HALL 1. L'effet obtenu est similaire à la réverbération naturelle se produisant dans une salle de concert de dimensions moyennes.

HALL 2Pour obtenir un effet de réverbération vraiment ample, utilisez le réglage HALL 2. L'effet obtenu est similaire à la réverbération naturelle se produisant dans une grande salle de concert.

COSMIC.....L'effet COSMIC produit un effet reverb avec écho qui ajoutera vie et animation à votre musique.

● Réglage de la profondeur de reverb

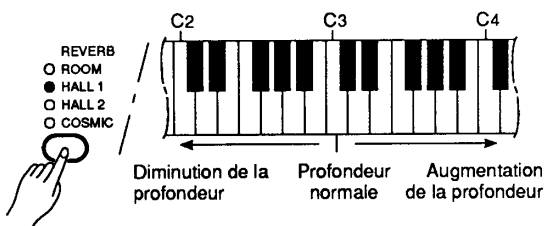

La profondeur de l'effet reverb sélectionné peut être réglée pour la voix active en utilisant les touches C2 à C4 du clavier tout en maintenant enfoncée la touche [REVERB]. La touche C3 règle la profondeur "normale" de l'effet sélectionné. Les touches à gauche de C3 diminuent la profondeur de reverb alors que les touches à droite de C3 l'augmentent. Des réglages de profondeur différents peuvent être affectés à chaque effet reverb et à chaque voix et ces réglages sont conservés en mémoire jusqu'à ce que l'instrument soit mis hors tension. La profondeur de l'effet étouffoir naturel est fixe.

Réglages par défaut

	ROOM	HALL 1	HALL 2	COSMIC
STRINGS, ORGAN	C3	C3	F3	E3

* Tous les types d'effet sont réglés sur C3 pour toutes les autres voix.

* Le réglage du type d'effet reverb est OFF.



Les pédales

Le CLP-123 est pourvu de trois pédales produisant une variété d'effets similaires à ceux produits par les pédales d'un piano acoustique.

● Pédale douce (gauche)

Une pression sur la pédale douce réduit le volume et modifie légèrement le timbre des notes jouées.

● Pédale sostenuto (centre)

Lorsque vous jouez une note ou un accord sur le clavier et que vous appuyez en même temps sur la pédale sostenuto, la ou les notes sont prolongées tant que vous maintenez la pédale enfoncée (de la même manière que pour la pédale damper) alors que les notes suivantes ne le sont pas. Ceci vous permet, par exemple, de jouer un accord avec sustain et les autres notes en staccato.

● Pédale damper (droite)

Cette pédale fonctionne de la même manière que la grande pédale d'un piano acoustique. Lorsque vous appuyez sur cette pédale, les notes jouées ont un long sustain. Lorsque aucun effet REVERB a été sélectionné et que vous avez sélectionné une voix de piano, la pédale produit en outre une "résonance" spéciale qui simule celle des cordes et de la table d'harmonie d'un piano acoustique. Le fait de relâcher la pédale arrête (étouffe) immédiatement les notes avec sustain. La pédale damper du CLP-123 permet d'étouffer le son d'une manière continue. Ceci permet de créer des effets plus courts en n'enfonçant la pédale qu'en partie.

Sensibilité au toucher

Trois types différents de sensibilité au toucher du clavier — DUR, MOYEN, DOUX — peuvent être sélectionnés pour satisfaire à diverses techniques ou préférences de jeu. Les divers réglages de sensibilité au toucher sont sélectionnés en utilisant la touche [MIDI/TRANSCOPE] et la touche [REVERB].

HARD (témoin ROOM) Réglage DUR qui demande que les notes soient jouées d'une manière assez dure pour obtenir le volume sonore maximal.

MEDIUM (témoin HALL 1) Réglage MOYEN qui produit une réponse du clavier relativement standard. Ce réglage est le réglage par défaut de départ d'usine.

SOFT (témoin HALL 2) Réglage DOUX qui permet d'obtenir le volume maximal avec une pression relativement légère des touches du clavier.

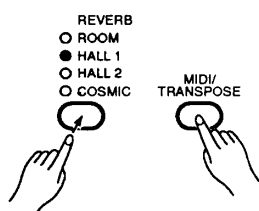

Pour sélectionner un réglage de sensibilité au toucher, appuyez sur la touche [REVERB] plusieurs fois de suite tout en maintenant enfoncée la touche [MIDI/TRANSCOPE] jusqu'à ce que le témoin correspondant au réglage voulu s'allume.

Transposition

Le Clavinova possède une fonction de TRANSCOPE qui permet d'augmenter ou de diminuer la hauteur de tout le clavier par bonds d'un demi-ton jusqu'à un maximum de six demi-tons. La "transposition" de la hauteur du clavier du Clavinova facilite l'exécution en clefs à armure difficile et permet d'accorder la hauteur du clavier sur le registre d'un chanteur ou d'un autre instrumentiste.

La touche [MIDI/TRANSCOPE] et les touches F#2 à F#3 du clavier sont utilisées pour la transposition.

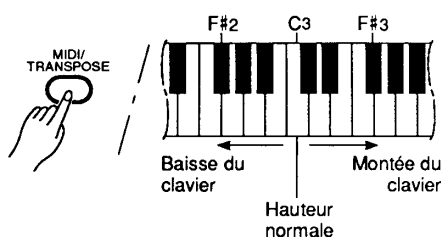

- 1 Appuyez sur et maintenez enfoncée la touche [MIDI/TRANSCOPE].
- 2 Appuyez sur une touche comprise entre F#2 et F#3 selon l'ampleur de la transposition que vous souhaitez.*
- 3 Relâchez la touche [MIDI/TRANSCOPE].

* Une pression sur la touche C3 produit la hauteur normale du clavier. Une pression sur la première touche à gauche de C3 (B2) diminue la hauteur d'un demi-ton, une pression sur la deuxième touche à gauche (Bb2) la diminue d'un ton entier (deux demi-tons), etc. jusqu'à la touche F#2 qui diminue la hauteur de 6 demi-tons. L'augmentation de la hauteur est accomplie de la même manière en utilisant les touches à la droite de C3, jusqu'à F#3 qui augmente la hauteur de 6 demi-tons.



Réglage de la hauteur

La fonction de réglage de la hauteur permet d'accorder le Clavinova sur une plage de ± 50 centièmes par bonds approximatifs de 1,2 centième. Cent centièmes égalent un demi-ton, de sorte qu'il est possible d'accorder avec une grande précision la hauteur d'ensemble sur une plage approximative d'un demi-ton. Cette fonction est utile pour accorder le Clavinova sur un autre instrument ou sur de la musique enregistrée.

● Montée de l'instrument

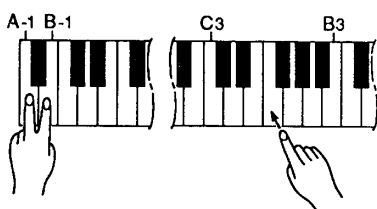

- 1** Pour monter l'instrument (augmenter la hauteur), maintenez simultanément enfoncées les touches A-1 et B-1.
- 2** Appuyez sur n'importe quelle touche comprise entre C3 et B3. A chaque pression sur l'une de ces touches la hauteur est augmentée d'environ 1,2 centième, jusqu'à un maximum de 50 centièmes au-dessus de la hauteur standard.
- 3** Relâchez les touches A-1 et B-1.

● Baisse de l'instrument

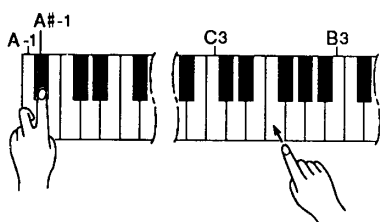

- 1** Pour baisser l'instrument (diminuer la hauteur), maintenez simultanément enfoncées les touches A-1 et A#-1.
- 2** Appuyez sur n'importe quelle touche comprise entre C3 et B3. A chaque pression sur l'une de ces touches la hauteur est diminuée d'environ 1,2 centième, jusqu'à un maximum de 50 centièmes au-dessous de la hauteur standard.
- 3** Relâchez les touches A-1 et A#-1.

● Rétablissement de la hauteur standard*

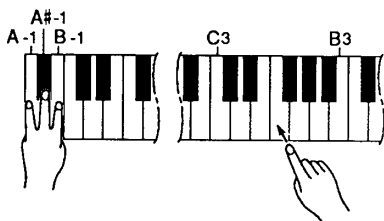

- 1** Pour rétablir la hauteur standard ($A_3 = 440$ Hz), maintenez simultanément enfoncées les touches A-1, A#-1 et B-1.
- 2** Appuyez sur n'importe quelle touche comprise entre C3 et B3.
- 3** Relâchez les touches A-1, A#-1 et B-1.

* La hauteur standard ($A_3 = 440$ Hz) est rétablie automatiquement à la mise sous tension.

Remarque: La fonction de réglage de la hauteur ne peut pas être utilisée lorsque LOCAL OFF est actif (voir "FONCTIONS MIDI" à la page 50).

● Quelques mots sur l'interface MIDI

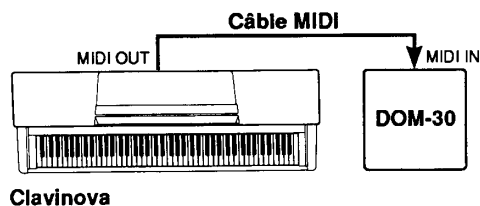

Clavinova

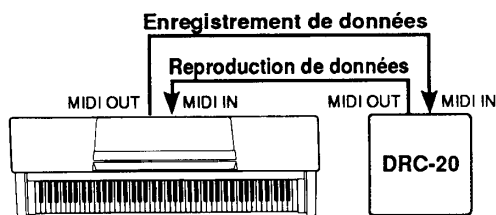

Clavinova

MIDI, de l'anglais "Musical Instrument Digital Interface" (interface pour instruments de musique numériques), est une interface de communication utilisée mondialement qui permet le partage de données musicales entre divers instruments ou appareils musicaux compatibles MIDI et la commande mutuelle de ces appareils. Ceci permet de créer des "systèmes" d'instruments et appareils MIDI offrant une plus grande souplesse et davantage de possibilités de commande qu'un instrument isolé. A titre d'exemple, la plupart des claviers MIDI (y compris bien sûr le Clavinova) transmettent via le connecteur MIDI OUT des données de note et de dynamique (réponse au toucher) chaque fois qu'une note est jouée sur le clavier. Si le connecteur MIDI OUT est relié au connecteur MIDI IN d'un second clavier (synthétiseur, etc.) ou d'un générateur de sons (qui est essentiellement un synthétiseur sans clavier), le second clavier ou le générateur de sons répondront avec précision aux notes jouées sur le clavier de transmission. Ceci signifie qu'il est possible de jouer effectivement de deux instruments en même temps, ce qui donne un son multi-instrumental d'une grande richesse.

Le même type de transfert de données musicales est utilisé pour effectuer un enregistrement de séquence MIDI. Un enregistreur de séquence, comme par exemple l'enregistreur à disque DRC-20, peut être utilisé pour "enregistrer" les données MIDI transmises par le Clavinova. Lorsque les données enregistrées sont reproduites, le Clavinova joue automatiquement la séquence enregistrée dans ses moindres détails.

Les exemples donnés ci-dessus ne sont qu'un exemple extrêmement simple des innombrables possibilités d'utilisation offertes par l'interface MIDI. Le CLP-123 offre de nombreuses fonctions MIDI, ce qui permet de l'utiliser dans des systèmes MIDI relativement complexes.

Remarque: Utilisez toujours un câble MIDI de bonne qualité pour relier les bornes MIDI IN et MIDI OUT. N'utilisez jamais un câble ayant une longueur supérieure à 4,50 m du fait que de tels câbles peuvent capter du bruit, ce qui peut provoquer des erreurs dans la transmission des données.

● "Messages" MIDI transmis et reçus par le Clavinova

Les données (ou messages) MIDI transmises et reçues par le Clavinova sont les suivantes:

Données de note et de dynamique

Ces données disent au clavier de réception ou au générateur de sons de jouer une certaine note (spécifiée par un numéro de note MIDI) à un certain niveau dynamique (spécifié par une valeur de vélocité MIDI). Des données de note et de dynamique sont transmises par le Clavinova chaque fois qu'une touche de son clavier est enfoncée. Parallèlement, le générateur de sons AWM incorporé au Clavinova "jouera" la note correspondante à la réception de données de note et de dynamique transmises par un appareil MIDI externe.

Numéros de changement de programme

Le CLP-123 transmet un numéro de programme MIDI compris entre 0 et 8 chaque fois qu'un de ses sélecteurs de voix est sollicité. Ceci entraîne normalement la sélection, sur l'appareil MIDI récepteur, de la voix ou du programme ayant le numéro correspondant. Le Clavinova répond de la même manière et sélectionne automatiquement la voix appropriée lorsqu'il reçoit un numéro de programme MIDI. Pour plus de renseignements sur l'activation et la désactivation de la réception et de la transmission de numéros de programme voir "Changement de programme ON/OFF" à la page 52.

Numéros de changement de commande

Les données de changement de commande générées par la pédale douce, la pédale sostenuto et la pédale damper sont transmises par le Clavinova chaque fois que l'une de ces pédales est actionnée. Si l'appareil de réception est un générateur de sons ou un autre clavier, il répondra de la même manière que le générateur de sons interne du Clavinova lorsqu'une des pédales est actionnée. Le Clavinova répond également aux données de changement de commande qu'il reçoit. Pour plus de renseignements sur l'activation et la désactivation de la réception et de la transmission de numéros de changement de commande voir "Changement de commande ON/OFF" à la page 53.

● Sélection des canaux MIDI de transmission et de réception

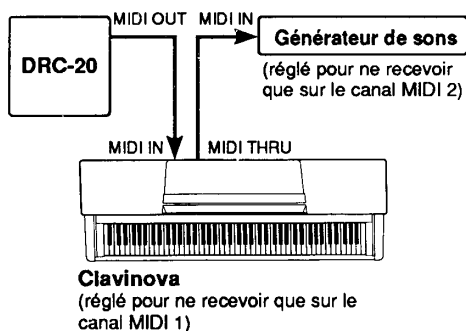

Le système MIDI permet la transmission et la réception de données MIDI sur 16 canaux différents. Le Clavinova est pourvu de plusieurs canaux afin de permettre la commande sélective de certains instruments ou appareils connectés en série. Par exemple, un seul enregistreur de séquence MIDI peut être utilisé pour "jouer" de deux instruments ou de deux générateurs de sons différents. Un des instruments ou générateurs de sons peut être réglé pour ne recevoir que sur le canal 1 et l'autre pour ne recevoir que sur le canal 2. Dans un tel cas, le premier instrument ou générateur de sons ne répondra qu'aux données transmises sur le canal 1 par l'enregistreur de séquence, alors que le second instrument ou générateur de sons ne répondra qu'aux données transmises sur le canal 2. Ceci permet à l'enregistreur de séquence de "jouer" deux morceaux complètement différents sur les instruments ou générateurs de sons récepteurs.

Dans n'importe quel système de commande MIDI, les canaux MIDI des appareils émetteurs et des appareils récepteurs doivent correspondre entre eux afin d'assurer un transfert correct des données. Le mode de réception "OMNI" est également prévu; ce mode permet la réception sur les 16 canaux MIDI. En mode OMNI, il n'est pas nécessaire de faire correspondre le canal de réception de l'appareil récepteur avec le canal de transmission de l'appareil émetteur (sauf en cas de réception de messages de mode).

Réglage des canaux MIDI du Clavinova

- 1** Appuyez sur et maintenez enfoncée la touche [MIDI/TRANSCOPE].
- 2** Appuyez sur la touche du clavier correspondant au canal MIDI de transmission ou de réception voulu.*
- 3** Relâchez la touche [MIDI/TRANSCOPE].

* Les touches du clavier comprises entre C1 et D#2 permettent de régler le canal MIDI de transmission, alors que les touches comprises entre C4 et D#5 permettent de désactiver le mode OMNI et de régler le canal MIDI de réception de la manière illustrée ci-contre. La touche E5 permet d'activer le mode de réception OMNI et de régler le canal de transmission sur 1 qui est le canal de base.

Remarque: A la mise sous tension, le Clavinova est réglé sur le mode de réception OMNI et le canal de transmission est réglé sur 1.

● Transposition des données de transmission MIDI

Cette fonction permet de transposer les données transmises par le Clavinova par bonds d'un demi-ton jusqu'à plus ou moins 6 demi-tons. La hauteur du Clavinova lui-même n'est pas affectée.

Réglage de la fonction de transposition MIDI

- 1** Appuyez sur et maintenez enfoncée la touche [MIDI/TRANSCOPE].
- 2** Appuyez sur la touche du clavier correspondant à la transposition voulue*.
- 3** Relâchez la touche [MIDI/TRANSCOPE].

* Les touches du clavier comprises entre F#5 à F#6 sont utilisées pour le réglage de la fonction de transposition MIDI de la manière illustrée ci-contre.

Remarque: A la mise sous tension, la fonction de transposition MIDI est réglée à 0 (pas de transposition).

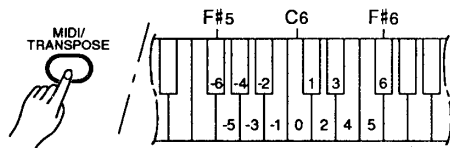
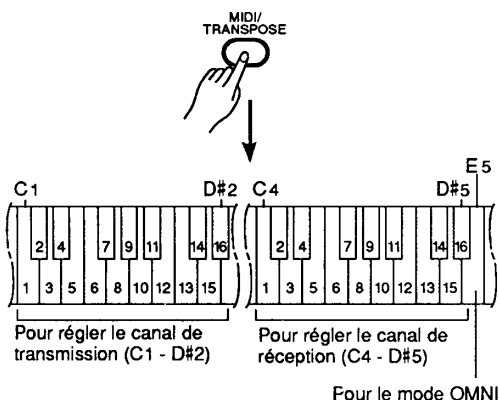

Autres fonctions MIDI

Les fonctions MIDI énumérées ci-contre sont activées en maintenant enfoncée la touche [MIDI/TRANSCOPE] et en appuyant sur le sélecteur de voix correspondant. Des explications détaillées sont données aux pages suivantes.

TABLEAU DES FONCTIONS MIDI

Fonction	Sélecteur de voix CLP-123
Commande locale ON/OFF	[PIANO 1]
Changement de programme ON/OFF	[PIANO 2]
Changement de commande ON/OFF	[CLAVINOVA TONE]
Mode multitimbre	[E. PIANO]
Partage MIDI et local gauche OFF	[HARPSICHORD]
Partage MIDI et local droit OFF	[VIBES]
Transmission de données de panneau	[STRINGS]

● Commande locale ON/OFF

Le terme "commande locale" fait référence au fait que le clavier du Clavinova commande normalement le générateur de sons interne, ce qui permet de jouer directement les voix à partir du clavier. Ceci correspond au mode "commande locale ON" du fait que le générateur de sons interne est commandé localement par son propre clavier.

La commande locale peut être désactivée afin que le clavier du Clavinova ne joue pas les voix internes, mais que les données MIDI soient malgré tout transmises, via la borne MIDI OUT, lorsque des notes sont jouées sur le clavier. Parallèlement, le générateur de sons interne répondra aux données MIDI reçues via le connecteur MIDI IN.

En cas d'utilisation d'un module Disk Orchestra DOM-30 avec le Clavinova par exemple, le mode de commande locale doit être désactivé pour enregistrer en n'utilisant que les voix du DOM-30, alors qu'il doit être activé pour enregistrer les voix du Clavinova toute en écoutant les voix du DOM-30.

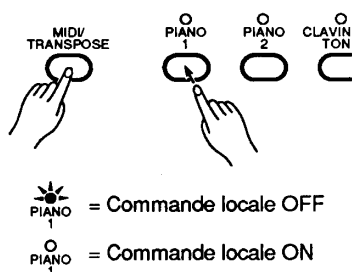

- 1** Maintenez enfoncée la touche [MIDI/TRANSCOPE].
- 2** Appuyez sur le sélecteur de voix [PIANO 1]. Si le témoin à LED PIANO 1 est allumé à la sollicitation du sélecteur de voix [PIANO 1], la commande locale a été désactivée. Si le témoin à LED PIANO 1 n'est pas allumé à la sollicitation du sélecteur de voix [PIANO 1] la commande locale a été activée.
- 3** Relâchez la touche [MIDI/TRANSCOPE].

● Changement de programme ON/OFF

Normalement le Clavinova répond aux numéros de programme MIDI qui lui sont transmis par un clavier ou autre appareil MIDI externe, ce qui entraîne la sélection de la voix correspondante. Le Clavinova transmet également un numéro de programme MIDI chaque fois que l'un de ses sélecteurs de voix est sollicité, ce qui entraîne la sélection sur l'appareil MIDI externe de la voix ou du programme ayant le numéro correspondant, à condition que l'appareil soit réglé pour recevoir des numéros de programme MIDI et y répondre.

Cette fonction permet d'annuler la réception et la transmission de numéros de programme MIDI afin que les voix puissent être sélectionnées sur le Clavinova sans affecter l'appareil MIDI externe et vice versa.

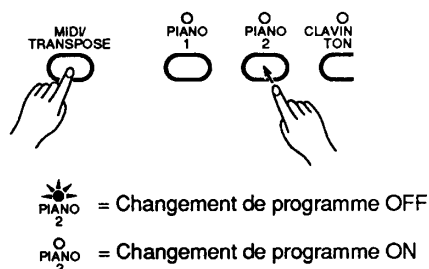

- 1** Maintenez enfoncée la touche [MIDI/TRANSCOPE].
- 2** Appuyez sur le sélecteur de voix [PIANO 2]. Si le témoin à LED PIANO 2 est allumé à la sollicitation du sélecteur de voix [PIANO 2], la réception/transmission de programme a été désactivée. Si le témoin à LED PIANO 2 n'est pas allumé à la sollicitation du sélecteur de voix [PIANO 2] la réception/transmission de changement de programme a été activée.
- 3** Relâchez la touche [MIDI/TRANSCOPE].

● Changement de commande ON/OFF

Normalement le Clavinova répond aux données de changement de commande MIDI qui lui sont transmises par un clavier ou autre appareil MIDI externe, ce qui permet de commander la voix sélectionnée du Clavinova au moyen des pédales et autres réglages de "commande" transmis par un appareil de commande. Le Clavinova transmet également des données de changement de commande MIDI chaque fois que l'une de ses pédales est actionnée.

Cette fonction permet d'annuler la réception et la transmission de données de changement de commande MIDI, lorsque vous ne souhaitez pas que les voix du Clavinova soient affectées par les données de changement de commande transmises par un appareil MIDI externe et vice versa.

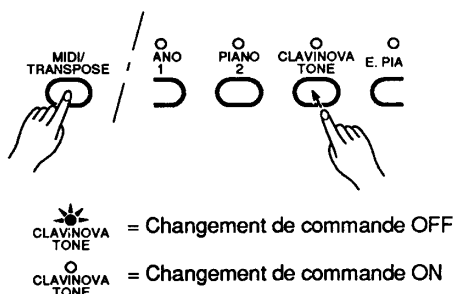

- 1** Maintenez enfoncée la touche [MIDI/TRANSPOSE].
- 2** Appuyez sur le sélecteur de voix [CLAVINOVA TONE]. Si le témoin à LED CLAVINOVA TONE est allumé à la sollicitation du sélecteur de voix [CLAVINOVA TONE], la réception/transmission de changement de commande a été désactivée. Si le témoin à LED CLAVINOVA TONE n'est pas allumé à la sollicitation du sélecteur de voix [CLAVINOVA TONE], la réception/transmission de changement de programme a été activée.
- 3** Relâchez la touche [MIDI/TRANSPOSE].

● Mode multitimbre

Le mode multitimbre est un mode spécial permettant de commander indépendamment les voix du Clavinova sur des canaux MIDI différents (1 à 10) au moyen d'un appareil MIDI externe, comme par exemple l'enregistreur à disque DRC-20. Le mode multitimbre peut être activé de la manière suivante:

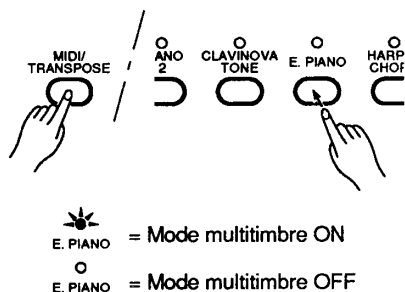

- 1** Maintenez enfoncée la touche [MIDI/TRANSPOSE].
- 2** Appuyez sur le sélecteur de voix [E. PIANO]. Si le témoin à LED E. PIANO est allumé à la sollicitation du sélecteur de voix [E. PIANO], le mode multitimbre a été activé. Si le témoin à LED E. PIANO n'est pas allumé à la sollicitation du sélecteur de voix [E. PIANO] le mode multitimbre a été désactivé.
- 3** Relâchez la touche [MIDI/TRANSPOSE].

Un exemple d'utilisation du mode multitimbre

Ci-dessous est donné un exemple de la manière dont vous pouvez utiliser le mode multitimbre pour enregistrer deux morceaux différents avec l'enregistreur de disque DRC-20, ce qui permettra de jouer deux voix différentes sur le Clavinova lors de la reproduction de ces morceaux.

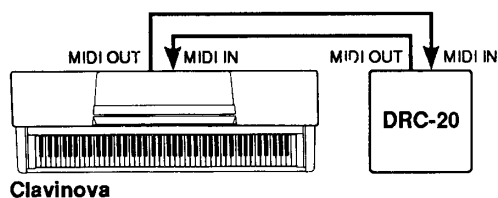

- 1** Connectez le DRC-20 au Clavinova de la manière illustrée ci-contre.
- 2** Activez le mode multitimbre du Clavinova.
- 3** Mettez la piste 1 du DRC-20 en mode enregistrement.
- 4** Sélectionnez une voix et enregistrez le premier morceau sur le DRC-20.
- 5** Mettez la piste 2 du DRC-20 en mode enregistrement.
- 6** Sélectionnez une autre voix et enregistrez le deuxième morceau sur le DRC-20.
- 7** Toujours en mode multitimbre, reproduisez l'enregistrement effectué sur le DRC-20. Les morceaux enregistrés seront reproduits en utilisant les voix sélectionnées pendant l'enregistrement, donnant ainsi un vrai son d'ensemble.

● Mode de partage MIDI et local gauche OFF

En mode de partage MIDI une partie du clavier du Clavinova est utilisée pour jouer les voix du Clavinova de la manière habituelle, alors que l'autre sert à commander un deuxième clavier ou un générateur de sons MIDI, comme par exemple le module Disk Orchestra DOM-30. Dans ce mode, la partie droite du clavier est utilisée pour jouer les voix internes du Clavinova, alors que la partie gauche sert à commander le clavier ou le générateur de sons externe. Le fait de jouer sur la partie gauche du clavier ne génère aucun son en provenance du Clavinova. Le "point de partage", c'est-à-dire la touche qui sépare la partie droite et la partie gauche du clavier, peut être réglé sur n'importe quelle touche.

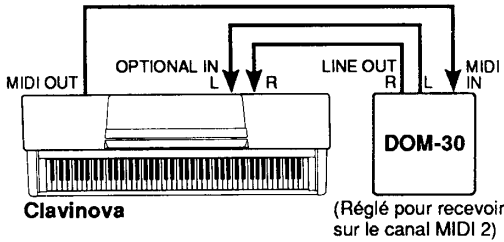

Le mode de partage MIDI est utile, par exemple, si vous souhaitez jouer une voix de piano (Clavinova) de la main droite et une ligne de basse ou une partie de corde d'un synthétiseur de la main gauche.

Lorsque le mode de partage MIDI est activé, les notes jouées sur la partie gauche sont transmises sur le canal MIDI 2 via le connecteur MIDI OUT du Clavinova. Les notes jouées sur la partie droite sont transmises sur le "canal de base" (c'est-à-dire le canal réglé en utilisant la fonction de réglage des canaux MIDI décrite plus haut).

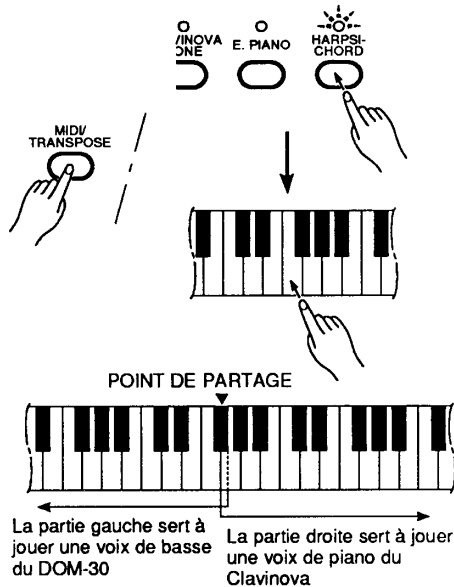

- 1** Appuyez sur le sélecteur de voix [HARPSICHORD] tout en maintenant enfoncée la touche [MIDI/TRANPOSE]. Le témoin à LED HARPSICHORD se met à clignoter.
- 2** Tout en maintenant enfoncée la touche [MIDI/TRANPOSE], appuyez sur la touche du clavier devant servir comme point de partage. Le témoin à LED HARPSICHORD reste alors allumé d'une manière continue. La touche du point de partage devient la première touche de la partie gauche du clavier.
- 3** Relâchez la touche [MIDI/TRANPOSE].
- 4** Pour revenir au mode de clavier normal, maintenez enfoncée la touche [MIDI/TRANPOSE] et appuyez sur le sélecteur de voix [HARPSICHORD], puis relâchez les deux touches.

Remarque: A la mise sous tension, la touche du point de partage par défaut (F#2) sera automatiquement sélectionnée. Si un autre point de partage est sélectionné il restera actif jusqu'à la mise hors tension de l'instrument ou jusqu'à ce qu'un nouveau point de partage soit choisi.

● Mode de partage MIDI et local droit OFF

Avec le CLP-123, il est possible d'assigner, soit la partie droite, soit la partie gauche du clavier à la commande d'un clavier ou générateur de sons externe. L'assignation de la partie gauche du clavier à la commande d'un générateur de sons externe a été décrite précédemment. Pour assigner la partie droite du clavier à la commande d'un générateur de sons externe, tout en jouant les voix du Clavinova de la main gauche, appuyez sur le sélecteur de voix [VIBES], au lieu du sélecteur de voix [HARPSICHORD], pour activer le mode de partage (reportez-vous aux instructions qui précèdent). Toutes les autres opérations sont exactement identiques à celles décrites précédemment.

● Transmission des réglages de panneau

Cette fonction permet de transmettre tous les réglages de commande du Clavinova (voix sélectionnée, etc.) via le connecteur MIDI OUT. Ceci est particulièrement utile si vous souhaitez enregistrer des exécutions sur un enregistreur de séquence MIDI qui sera utilisé pour commander le Clavinova lors de la reproduction. Le fait de transmettre les réglages de panneau du Clavinova et de les enregistrer, avant les données d'exécution proprement dites, sur un enregistreur de séquences MIDI permet de rétablir automatiquement ces réglages sur le Clavinova lorsque l'exécution est reproduite.

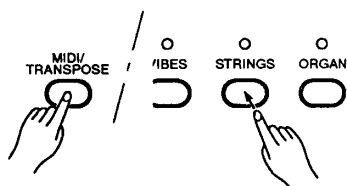

- 1** Maintenez enfoncée la touche [MIDI/TRANPOSE].
- 2** Appuyez sur le sélecteur de voix [STRINGS].
- 3** Relâchez la touche [MIDI/TRANPOSE].



Dépistage des pannes

Lorsque l'instrument semble ne pas fonctionner correctement, vérifiez d'abord les points suivants pour déterminer si le Clavinova est vraiment en panne.

1. Aucun son à la mise sous tension

Le cordon d'alimentation est-il correctement branché à une prise secteur? Vérifier le branchement avec soin. La commande [MASTER VOLUME] est-elle réglée à un niveau d'écoute suffisant?

2. Le Clavinova reproduit le son radio ou TV

Ceci peut se produire lorsqu'il y a une station émettrice très puissante dans la région. Dans un tel cas contactez un distributeur Yamaha.

3. Parasites intermittents

Ceci est généralement dû à la mise sous/hors tension d'appareils électroménagers ou appareils électroniques alimentés par la même ligne secteur que le Clavinova.

4. Perturbation de la réception d'appareils radio ou TV situés près du Clavinova

Le Clavinova comprend des circuits numériques pouvant générer des bruits de radiofréquence. La solution est d'éloigner le Clavinova de l'appareil affecté ou vice-versa.

5. Distorsion du son lorsque le Clavinova est connecté à un système extérieur d'amplification/enceintes acoustiques

En cas de distorsion du son lorsque le Clavinova est connecté à une chaîne stéréo ou à un amplificateur, réglez la commande de réglage du volume du Clavinova à un niveau ne produisant pas de distorsion du son.



Options et modules extendeurs

● Options

Banc BC-8

Un banc confortable dont le style s'harmonise parfaitement au Clavinova Yamaha.

Casque d'écoute stéréo HPE-6

Un casque d'écoute dynamique à hautes performances et léger, avec des garnitures d'oreilles extrêmement douces.

● Modules extendeurs

DRC-20 Enregistreur à disque
DOM-30 Module Disk Orchestra

Ces modules extendeurs ultra-modernes peuvent augmenter d'une manière spectaculaire le champ musical du Clavinova.

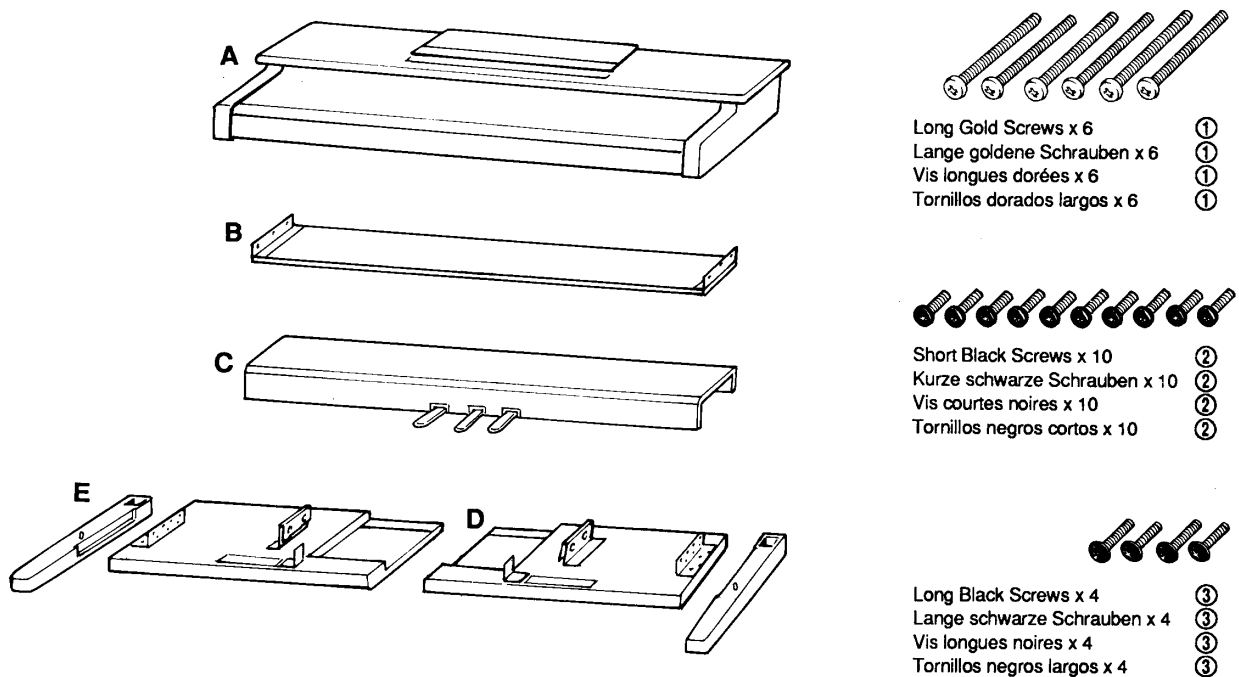

Keyboard Stand Assembly

Note: We do not recommend attempting to assemble the Clavinova alone. The job can be easily accomplished, however, with only two people.

1 Open the box and remove all the parts.

On opening the box you should find the parts shown in the illustration above. Check to make sure that all the required parts are provided.

2 Assemble the side panels (D) and feet (E).

Secure the feet (E) to the side panels (D) with the long gold-colored screws ① (3 each), making sure that the cut-outs on the feet face the bracket side of the side panels.

3 Attach the center panel (B) to the side panels (D).

The center panel (B) is installed between the side panels (D) with the brackets on each end toward the rear of the stand assembly. Place the square holes in the center-panel brackets over the lugs extending from the side panels, then slide down. Each side of the center panel is attached using two short black screws ②.

Zusammenbau und Aufstellung

Hinweis: Wir raten davon ab, das Clavinova alleine zusammenzubauen und aufzustellen. Zwei Personen können diese Arbeit jedoch problemlos ausführen.

1 Öffnen Sie den Karton und nehmen Sie alle Teile heraus.

Im Karton sollten die oben abgebildeten Teile enthalten sein. Prüfen Sie zunächst bitte, ob alle Teile vollständig vorhanden sind.

2 Schrauben Sie die Seitenwände (D) und die Füße (E) zusammen.

Machen Sie die Füße (E) mit den langen goldenen Schrauben ① (jeweils 3 Schrauben) so an den Seitenwänden fest, daß der Ausschnitt am jeweiligen Fuß unter dem Winkelblech an der Seitenwand zu liegen kommt.

3 Schrauben Sie die Rückwand (B) an die beiden Seitenwände (D).

Die Rückwand (B) wird mit den Winkelblechen an beiden Enden nach hinten weisend an den Seitenwänden (D) befestigt. Lassen Sie dabei die Führungsnasen an den Seitenwänden in die Schlitzbohrungen in den beiden Winkelblechen greifen, und drücken Sie die Rückwand dann nach unten. Sichern Sie die Rückwand mit jeweils zwei kurzen schwarzen Schrauben ② an den Seitenwänden.

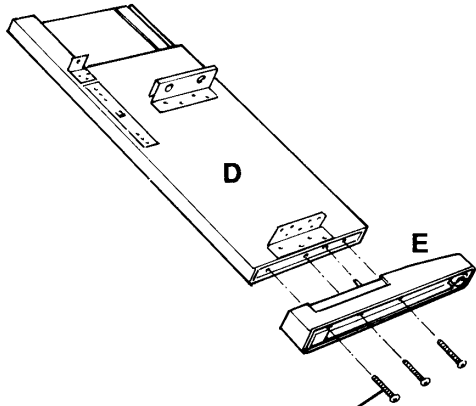
2

Long Gold Screws ①
 Lange goldene Schrauben ①
 Vis longues dorées ①
 Tornillos dorados largos ①

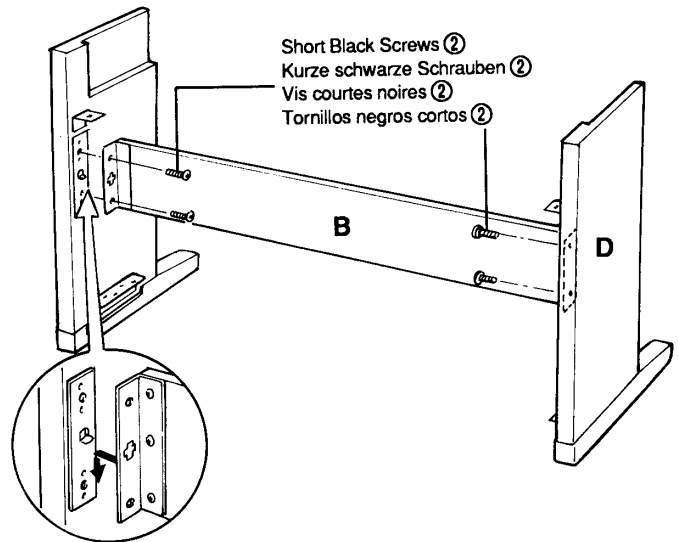
3

Short Black Screws ②
 Kurze schwarze Schrauben ②
 Vis courtes noires ②
 Tornillos negros cortos ②

Assemblage du support de clavier

Remarque: Nous ne vous conseillons pas d'essayer d'assembler le Clavinova seul. Toutefois, ce travail peut être facilement exécuté par deux personnes.

1 Ouvrez le carton et retirez toutes les pièces

Les pièces indiquées sur l'illustration devraient toutes se trouver dans le carton. Vérifiez qu'il n'en manque aucune.

2 Montez les panneaux latéraux (D) sur les supports inférieurs (E)

Fixez les supports inférieurs (E) aux panneaux latéraux (D) à l'aide des vis longues dorées ① (3 chacun) et veillez à ce que le bord découpé de chaque support soit dirigé vers le côté ferrure des panneaux latéraux.

3 Fixez le panneau central (B) aux panneaux latéraux (D)

Le panneau central (B) doit être posé entre les panneaux latéraux (D) en prenant soin de diriger la ferrure située à chaque extrémité vers l'arrière du support. Placez les orifices carrés des ferrures du panneau central sur les languettes dépassant des panneaux latéraux et faites glisser vers le bas. Chaque côté du panneau central doit être fixé à l'aide de deux vis courtes noires ②.

Conjunto del soporte del teclado

Nota: No le recomendamos que intente montar la Clavinova usted solo. El trabajo puede ser realizado fácilmente entre dos personas.

1 Abra la caja y extraiga todas las partes.

Al abrir la caja deberá encontrar todas las partes mostradas en la ilustración. Compruebe para asegurarse que se proporcionan todas las partes necesarias.

2 Monte los paneles laterales (D) y las patas (E).

Asegure las patas (E) en los paneles laterales (D) con los tornillos dorados largo ① (3 cada uno), asegurándose de que los cortes de las patas quedan encarados con el lado de la ménsula de los paneles laterales.

3 Acople el panel central (B) en los paneles laterales (D).

El panel central (B) se instala entre los paneles laterales (D) con las ménsulas de cada extremo encaradas hacia la parte posterior del conjunto del soporte. Coloque los orificios cuadrados de las ménsulas del panel central por encima de las lengüetas que se extienden desde los paneles laterales, después deslice hacia abajo. Cada lado del panel central se acopla usando dos tornillos negros cortos ②.

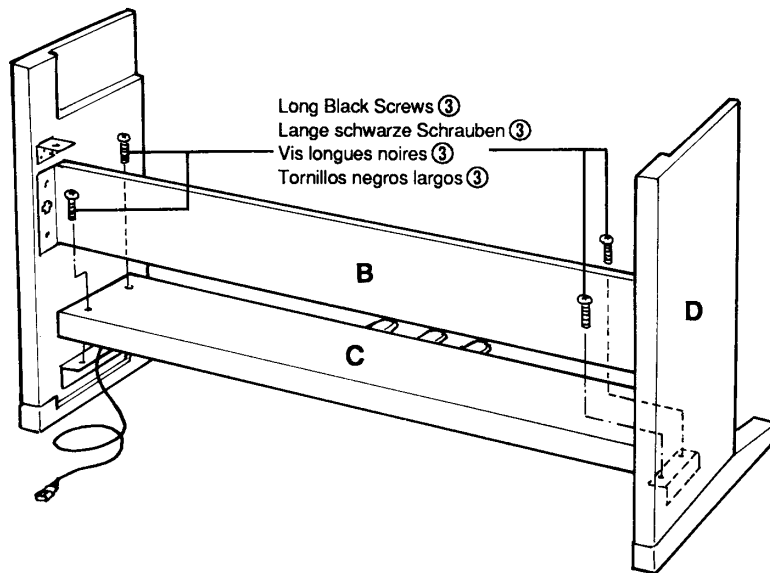

4 Attach the side panels (D) to the pedal box (C).

Before installing the pedal box: remove the bundled cord from the bottom of the pedal box, remove the plastic cover and cord binder, then straighten out the cord.

Place the pedal box on top of the brackets attached to the side panels (D), and attach using the four long black screws (3) on each side. Make sure the pedals extend in the same direction as the feet.

5 Install the main unit (A).

Rest the rear edge of the main unit (A) on the front edges of the cutouts in the side panels (D), then slide the main unit backward firmly until it stops (so that there is no clearance between the main unit side panels and the stand, as shown in the illustration "a"). **WATCH YOUR FINGERS WHEN DOING THIS!!** There is slight horizontal play between the main unit and side panels, so center the main unit, as shown in the illustration "b", then attach the main unit with 6 short black screws (2).

4 Schrauben Sie den Pedalkasten (C) an den Seitenwänden (D) fest.

Vorbereitender Schritt: Zunächst nehmen Sie das im Pedalkasten gebündelte Kabel heraus, entfernen die Kunststoffabdeckung sowie den Kabelbinder und ziehen das Kabel dann gerade aus.

Setzen Sie den Pedalkasten auf die Winkelbleche der beiden Seitenwände (D), und schrauben Sie ihn dann mit den vier langen schwarzen Schrauben (3) an beiden Seiten fest. Achten Sie dabei darauf, daß die Pedale in dieselbe Richtung weisen wie die vorspringenden Teile der Füße.

5 Montieren Sie die Tastatureinheit (A).

Setzen Sie die Hinterkante der Tastatureinheit (A) auf die ausgeschnittenen Ecken der beiden Seitenwände (D), und schieben Sie die Tastatureinheit dann bis zum Anschlag nach hinten (zwischen der Tastatureinheit und den Seitenwänden darf an dem in Abbildung "a" gezeigten Punkt kein Zwischenraum verbleiben). **KLEMMEN SIE IHRE FINGER DABEI NICHT EIN!!** Die Tastatureinheit hat zwischen den beiden Seitenwänden etwas Spiel. Richten Sie die Tastatureinheit gemäß Abbildung "b" mittig aus, und machen Sie sie dann mit sechs kurzen schwarzen Schrauben (2) fest.

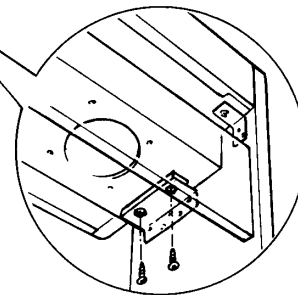
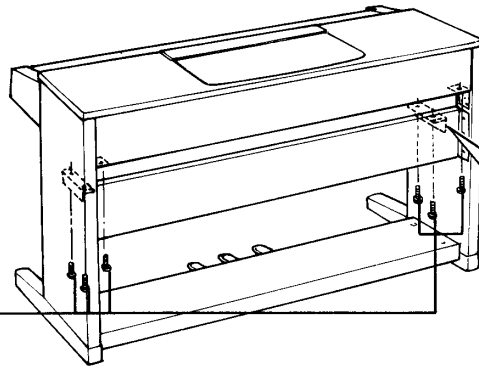
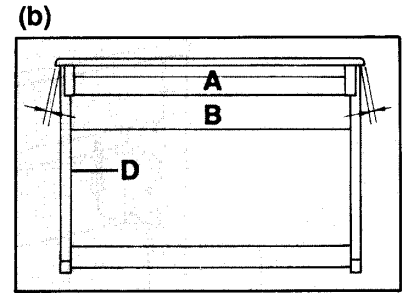
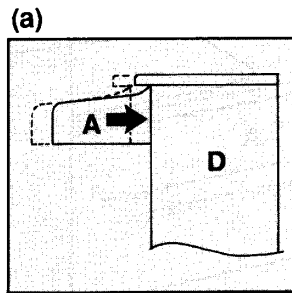
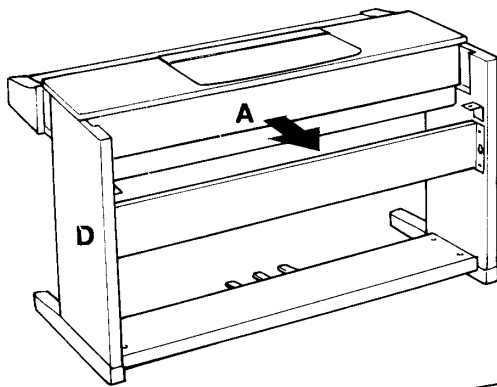
5

Short Black Screws ②
 Kurze schwarze Schrauben ②
 Vis courtes noires ②
 Tornillos negros cortos ②

4 Fixez les panneaux latéraux (D) au pédalier (C)

Avant de poser le pédalier, retirez le cordon de la partie inférieure du pédalier, retirez le cache en plastique et l'attache et déroulez ensuite le cordon.

Placez le pédalier sur les ferrures fixées aux panneaux latéraux (D) et fixez de chaque côté à l'aide de quatre vis longues noires ③. Veillez à ce que les pédales et la partie qui dépasse des supports inférieurs soient dirigées dans le même sens.

5 Posez le clavier (A)

Placez le bord arrière du clavier (A) sur le bord avant des découpes des panneaux latéraux (D), puis faites glisser le clavier vers l'arrière jusqu'à ce qu'il vienne en butée (de sorte qu'il n'y ait aucun jeu entre les panneaux latéraux du clavier et le support, comme montré sur l'illustration "a"). **FAITES ATTENTION A VOS DOIGTS EN EXECUTANT CETTE OPERATION!!**

Du fait qu'il y a un jeu horizontal très léger entre le clavier et les panneaux latéraux, vous devez d'abord centrer le clavier comme montré sur l'illustration "b" et le fixer ensuite à l'aide de 6 vis courtes noires ②.

4 Acople los paneles laterales (D) en la caja de pedales (C).

Antes de instalar la caja de pedales: extraiga los cables agrupados desde la parte inferior de la caja de pedales, extraiga la cubierta de plástico y el colocador del cable, después estire bien el cable.

Coloque la caja de pedales en la parte superior de las ménsulas acopladas a los paneles laterales (D) y acople usando los cuatro tornillos negros largos ③ en cada lado. Asegúrese de que los pedales se extienden en la misma dirección que las patas.

5 Instale la unidad principal (A).

Apoye el reborde posterior de la unidad principal (A) en los rebordes frontales de los cortes de los paneles laterales (D), después deslice la unidad principal hacia atrás firmemente hasta que se pare (de forma que no haya holgura entre los paneles laterales de la unidad principal y el soporte, como se muestra en la ilustración "a"). **¡TENGA CUIDADO CON SUS DEDOS MIENTRAS LO HACE!** Existe un poco de juego horizontal entre la unidad principal y los paneles laterales, por lo que deberá centrar la unidad principal, como se muestra en la ilustración "b", y luego deberá unir la unidad principal con 6 tornillos negros cortos ②.

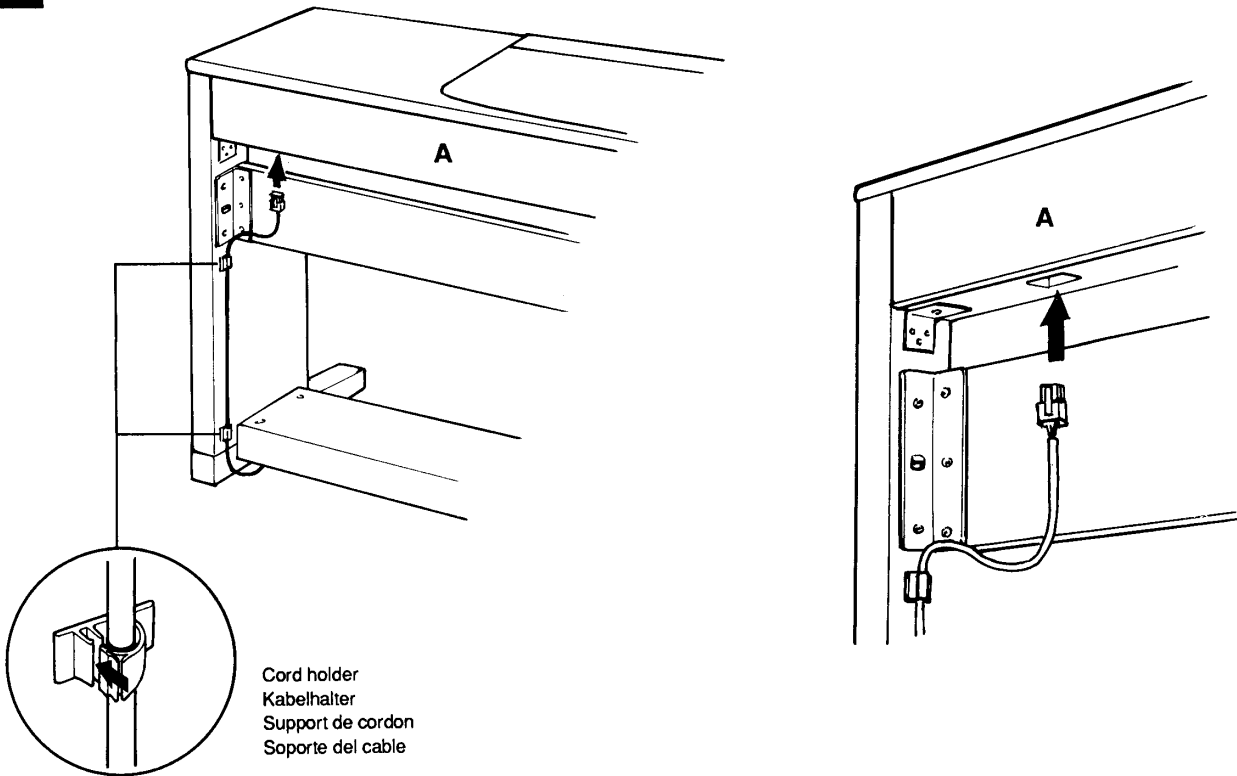
6**6 Connect the pedal cord.**

Pass the pedal cord through the two cord holders on the side panel. The plug can be plugged into the corresponding connector on the bottom of the main unit (A). The plug only goes in one way (the lug on the connector should face the rear of the unit, as shown in the illustration), so don't try to force it in the wrong way around.

7 Be sure to set the adjuster.

For stability, an adjuster is provided on the bottom of the pedal box (C). Rotate the adjuster until it comes in firm contact with the floor surface. The adjuster ensures stable pedal operation and facilitates pedal effect control. If the adjuster is not in firm contact with the floor surface, distorted sound may result.

Important: Check once more to make sure that all screws have been securely tightened.

6 Schließen Sie das Pedalkabel an.

Sichern Sie das Pedalkabel in den beiden Kabelhaltern an den Seitenwänden. Der Stecker wird an die zugehörige Buchse an der Unterseite der Tastatureinheit (A) angeschlossen. Der Stecker paßt nur in einer Richtung in die Buchse (mit der Führungsnase zur Rückseite des Instruments weisend — siehe Abbildung). Versuchen Sie nicht, den Stecker falsch herum mit Gewalt in die Buchse zu drücken!

7 Justieren Sie schließlich noch den Höhenversteller.

Zur Stabilisierung ist an der Unterseite des Pedalkastens (C) ein Höhenversteller vorgesehen. Schrauben Sie den Höhenversteller heraus, bis er fest auf dem Fußboden steht. Der Höhenversteller sorgt für stabile Pedalbetätigung und ermöglicht eine präzise Regelung des Betätigungshubs. Wenn er nicht fest auf dem Boden steht, können beim Treten der Pedale Klangverzerrungen auftreten.

Wichtiger Hinweis: Vergewissern Sie sich abschließend noch einmal davon, daß alle Schrauben fest angezogen sind.

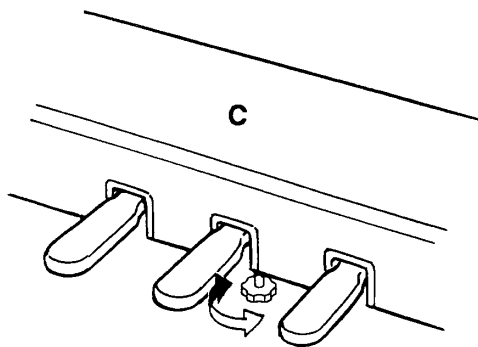
7

6 Connectez le cordon du pédalier

Faites passer le cordon du pédalier dans les deux supports de cordon situés sur le panneau latéral. La prise doit être branchée au connecteur correspondant situé à la partie inférieure du clavier (A). La prise ne peut être branchée que dans un seul sens (la languette de la prise doit être dirigée vers l'arrière du clavier, comme montré sur l'illustration) et n'essayez donc pas de la forcer pour la mettre en place du mauvais côté.

7 N'oubliez pas de régler la hauteur du pédalier

Pour assurer la stabilité du pédalier (C), un dispositif de réglage a été prévu à sa partie inférieure. Tournez ce dispositif jusqu'à ce qu'il soit en contact ferme avec la surface du sol. Ce dispositif assure la stabilité du pédalier lors de son utilisation et facilite la commande au pied des effets. Si ce dispositif n'est pas en contact ferme avec le sol, il pourra se produire une distorsion du son.

IMPORTANT: Vérifiez que toutes les vis sont bien serrées à fond.

6 Conecte el cable de los pedales.

Pase el cable de los pedales a través de los dos soportes de cable del panel lateral. La clavija puede enchufarse en el conector correspondiente de la parte inferior de la unidad principal (A). La clavija se enchufa sólo en una dirección (la lengüeta del conector debe estar encarada hacia la parte posterior de la unidad, como se muestra en la ilustración), por eso no la fuerce en la dirección errónea.

7 Asegúrese de ajustar el ajustador.

Para la estabilidad del aparato, se proporciona un ajustador en la parte inferior de la caja de pedales (C). Gire el ajustador hasta que contacte firmemente con el suelo. El ajustador asegura una operación estable de los pedales y facilita el control del efecto de los pedales. Si el ajustador no contacta firmemente con el suelo, puede resultar en sonido distorsionado.

Importante: Compruebe una vez más para asegurarse de que todos los tornillos se han apretado bien.

MIDI Data Format/MIDI-Datenformat/Format des données MIDI/Formato de datos MIDI

If you're already very familiar with MIDI, or are using a computer to control your music hardware with computer-generated MIDI messages, the data provided in this section can help you to control the Clavinova.

Falls Sie bereits mit MIDI vertraut sind oder einen Computer zur Erzeugung von MIDI-Steuermeldungen für die Instrumente verwenden, können Sie sich zur Steuerung des Clavinovas nach den im folgenden Abschnitt aufgeführten Spezifikationen richten.

Si vous êtes très familier avec l'interface MIDI ou si vous utilisez un ordinateur pour commander votre matériel de musique au moyen de messages MIDI générés par ordinateur, les données suivantes vous seront utiles et vous aideront à commander le Clavinova.

Si usted está ya familiarizado con MIDI, o si emplea una computadora para controlar sus aparatos musicales con mensajes MIDI generados por computadora, los datos proporcionados en esta sección le ayudarán a controlar la Clavinova.

1. NOTE ON/OFF

Data format: [9nH] -> [kk] -> [vv]

9nH = Note ON/OFF event (n = channel number)
 kk = Note number (Transmit: 15 ~ 114 = D#-1 ~ F#7 /
 Receive: 21 ~ 108 = A-1 ~ C7)
 vv = Velocity (Key ON = 1 ~ 127. Key OFF = 0)

Data format: [8nH] -> [kk] -> [vv]

8nH = Note OFF event (n = channel number)
 kk = Note number (21 ~ 108 = A-1 ~ C7)
 vv = Velocity (Key OFF = 0 ~ 127)

* Note OFF event format [8nH] -> [kk] also recognized (reception only).

2. CONTROL CHANGE & MODE MESSAGES

Data format: [BnH] -> [cc] -> [vv]

BnH = Control event (n = channel number)
 cc = Control number
 vv = Control value

cc	CONTROL	VALUE [vv]
07H	Volume (reception only)	00000000 : -∞ 01101111 : -3dB 01111111 : ±0dB
0AH	Pan Pot (reception only)	00H ~ 17H LEFT 6 18H ~ 1FH 5 20H ~ 27H 4 28H ~ 2FH 3 30H ~ 37H 2 38H ~ 3FH 1 40H ~ 47H CENTER 48H ~ 4FH SCALING PAN 50H ~ 57H RIGHT 1 58H ~ 5FH 2 60H ~ 67H 3 68H ~ 6FH 4 70H ~ 77H 5 78H ~ 7FH 6
0BH	Expression (reception only)	00000000 : -∞ 01101111 : -3dB 01111111 : ±0dB
40H	Damper Pedal	00H ~ 7FH : eight levels
42H	Sostenuto Pedal	00H ~ 3FH : OFF 40H ~ 7FH : ON
43H	Soft Pedal	00H ~ 3FH : OFF 40H ~ 7FH : ON
5BH	Reverb Depth	00H ~ 7FH
79H	Reset AllController (reception only)	00H
7AH	Local Control ON/OFF (reception only)	00H : OFF 7FH : ON
7BH	All Notes OFF (reception only)	00H
7CH	Omni OFF/All Notes OFF (reception only)	00H
7DH	Omni ON/All Notes OFF (reception only)	00H

3. PROGRAM CHANGE

Data format: [CnH] -> [pp]

CnH = program event (n = channel number)
 pp = Program number

pp	VOICE NAME
00	PIANO 1
01	PIANO 2
02	CLAVINOVA TONE
03	E. PIANO
04	HARPSICHORD
05	VIBES
06	STRINGS
07	ORGAN
08	STRINGS SLOW ATTACK (reception only)

4. SYSTEM REALTIME MESSAGES

Active Sensing (FEH)

Transmitted every 200 milliseconds. If not received for more than 400 milliseconds a NOTE OFF occurs.

5. SYSTEM EXCLUSIVE MESSAGES

(1) YAMAHA MIDI Format

Data format: [F0H] -> [43H] -> [xn] -> [ff] . . . [F7H]

43H : Yamaha
 xn : Substatus + channel number.
 ff : Format number.

x	ff	Information
2	7CH	Panel Data Send occurs when this data received.
2	7DH	Name Data Send occurs when this data received.

(2) Clavinova MIDI Format

Data format: [F0H] -> [43H] -> [73H] -> [32H] -> [yy] -> [F7H]

43H : Yamaha ID
 73H : Clavinova ID
 32H : CLP-123 ID
 yy : Substatus

yy	Information
13H	Multi-timbre mode OFF.
15H	Multi-timbre mode ON.
7cH	All notes OFF; receive channel = c+1; omni OFF.

(3) Special Control

Data format: [F0H] -> [43H] -> [73H] -> [32H] -> [11H] -> [0nH] -> [cc] -> [vv] -> [F7H]

43H : Yamaha ID
 73H : Clavinova ID
 32H : CLP-123 ID
 11H : Clavinova special control
 0nH : Control MIDI change + channel number
 cc : Control number
 vv : Value

cc	Control	Value [vv]
08H	Dual Balance	00H : Left Voice Max. 7FH : Right Voice Max.
26H	Touch Sensitivity	00H : Medium 01H : Soft 02H : Hard
58H	Brilliance	00H : Normal 01H : Mellow 02H : Bright
59H	Reverb	00H : Off 01H : Room 02H : Hall-1 03H : Hall-2 04H : Cosmic
5AH	Dual Mode	00H : Dual Off 01H : Dual On (Normal) 02H : Dual On (Left voice 1 octave up) 03H : Dual On (Right voice 1 octave up)
5CH	Dual Voice	[vv] : Dual Voice

PANEL DATA SEND FORMAT

F0H, 43H, 0nH, 7CH, 00H, 19H (n: channel number)
53H, 4BH, 20H, 20H (SK)
43H, 4CH, 50H, 31H, 32H, 33H (CLP-123)
3xH, 3yH (x, y: version number)
[**PANEL DATA**]
[CHECK SUM (1byte)] = 0-(53H+4BH+20H+.....+Data end)
F7H

• Panel Data Contents

- (1) VOICE
- (2) DUAL VOICE
- (3) DUAL ON/OFF
- (4) DUAL BALANCE
- (5) BRILLIANCE
- (6) 0
- (7) 0
- (8) REVERB NUMBER
- (9) REVERB DEPTH
- (10) TOUCH SENSITIVITY
- (11) 0
- (12) SPLIT POINT
- (13) 0

MODEL ID CODE SEND FORMAT

F0H, 43H, 0nH, 7DH, 00H, 10H (n: channel number)
53H, 4BH, 20H, 20H (SK)
43H, 4CH, 50H, 31H, 32H, 33H (CLP-123)
3xH, 3yH, 20H, 20H, 20H (x, y: version number)
[CHECK SUM (1byte)] = 0-(53H+4BH+20H+.....+20H)
F7H

Specifications/Technische Daten/Caractéristiques techniques/Especificaciones

CLP-123	
KEYBOARD	88 KEYS (A-1 ~ C7)
VOICE SELECTORS	PIANO1, PIANO2, CLAVINOVA TONE, E. PIANO, HARPSICHORD, VIBES, STRINGS, ORGAN
BRILLIANCE	MELLOW, NORMAL, BRIGHT
REVERB	ROOM, HALL 1, HALL 2, COSMIC
TOUCH SENSITIVITY	HARD, MEDIUM, SOFT
PEDAL CONTROLS	SOFT, SOSTENUTO, DAMPER
OTHER CONTROLS	MASTER VOLUME, MIDI/TRANPOSE
JACKS/CONNECTORS	HEADPHONES x 2, AUX. OUT R & L/L+R, OPTIONAL IN R/L, MIDI IN/OUT/THRU
INPUT & OUTPUT LEVEL/IMPEDANCE	AUX. OUT: 600Ω OPTIONAL IN: 22kΩ/-10 dBm (for nominal output level)
MAIN AMPLIFIERS	30W x 2
SPEAKERS	13 cm x 2, 5 cm x 2
DIMENSIONS (W x D x H)	1439.8 x 469.4 x 832.2 mm (56-3/4" x 18-1/2" x 32-3/4")
WEIGHT	59.0 kg (130.0 lbs.)

* Specifications subject to change without notice.

* Änderungen ohne Vorankündigung vorbehalten.

* Sous toute réserve de modification des caractéristiques sans préavis.

* Especificaciones sujetas a cambios sin previo aviso.

YAMAHA [Clavinova]
 Model CLP-123 MIDI Implementation Chart

Date : 04/29, 1992
 Version : 1.0

Function	Transmitted	Recognized	Remarks
Basic Default	: 1	: 1	
Channel Changed	: 1-16	: 1-16	
Mode Default	: 3	: 1	
Mode Messages	: X	: OMNIon,OMNIoff	
	: *****	: X	
Note Number : True voice	: 15-114	: 0-127	
	: *****	: 21-108	
Velocity Note on	: 0 9nH,v=1-127	: 0 v=1-127	
Velocity Note off	: X 9nH,v=0	: X	
After Key's	: X	: X	
Touch Ch's	: X	: X	
Pitch Bender	: X	: X	
Control 07	: X	: 0	:Volume
Control 10	: X	: 0	:Pan pot
Control 11	: X	: 0	:Expression
Change 64	: 0	: 0	:Damper
Change 66	: 0	: 0	:Sostenuto
Change 67	: 0	: 0	:Soft Pedal
Change 91	: 0	: 0	:Reverb Depth
Change 121	: X	: 0	:Reset All : Controllers
Program Change : True #	: 0 0-8	: 0 0-8	
	: *****	: 0-8	
System Exclusive	: 0	: 0	
System : Song Pos	: X	: X	
System : Song Sel	: X	: X	
Common : Tune	: X	: X	
System :Clock	: X	: X	
Real Time:Commands	: X	: X	
Aux :Local ON/OFF	: X	: 0	
Aux :All Notes OFF	: X	: 0 (123-125) *1	
Mes- :Active Sense	: 0	: 0	
sages:Reset	: X	: X	
Notes : *1 = receive (123) if omni off or multi-timbre on			
Mode 1 : OMNI ON, POLY	Mode 2 : OMNI ON, MONO	0 : Yes	
Mode 3 : OMNI OFF, POLY	Mode 4 : OMNI OFF, MONO	X : No	

FCC INFORMATION (U.S.A.)

1. IMPORTANT NOTICE: DO NOT MODIFY THIS UNIT!

This product, when installed as indicated in the instructions contained in this manual, meets FCC requirements. Modifications not expressly approved by Yamaha may void your authority, granted by the FCC, to use the product.

2. IMPORTANT: When connecting this product to accessories and/or another product use only high quality shielded cables. Cables supplied with this product MUST be used. Follow all installation instructions. Failure to follow instructions could void your FCC authorization to use this product in the USA.

3. NOTE: This product has been tested and found to comply with the requirements listed in FCC Regulations, Part 15 for Class "B" digital devices. Compliance with these requirements provides a reasonable level of assurance that your use of this product in a residential environment will not result in harmful interference with other electronic devices. This equipment generates/uses radio frequencies and, if not installed and used according to the instructions found in the users manual, may cause interference harmful to the operation of other electronic devices. Compliance with FCC regulations does not guarantee that interference will not occur in all installations. If this product is found to be the source of interference, which can be determined by turning the unit "OFF" and "ON", please try to eliminate the problem by using one of the following measures:

Relocate either this product or the device that is being affected by the interference.

Utilize power outlets that are on different branch (circuit breaker or fuse) circuits or install AC line filter/s.

In the case of radio or TV interference, relocate/reorient the antenna. If the antenna lead-in is 300 ohm ribbon lead, change the lead-in to co-axial type cable.

If these corrective measures do not produce satisfactory results, please contact the local retailer authorized to distribute this type of product. If you can not locate the appropriate retailer, please contact Yamaha Corporation of America, Electronic Service Division, 6600 Orangethorpe Ave, Buena Park, CA90620

The above statements apply ONLY to those products distributed by Yamaha Corporation of America or its subsidiaries.

* This applies only to products distributed by YAMAHA CORPORATION OF AMERICA.

Wichtiger Hinweis für die Benutzung in der Bundesrepublik Deutschland.

Bescheinigung des Importeurs

Hiermit wird bescheinigt, daß der/die/das

Electronic Piano Typ: CLP-123 Typ: CLP-123WII

(Gerät, Typ, Bezeichnung)

in Übereinstimmung mit den Bestimmungen der VERFÜGUNG 1046/84

(Amtsblattverfügung)

funk-entstört ist.

Der Deutschen Bundespost wurde das Inverkehrbringen dieses Gerätes angezeigt und die Berechtigung zur Überprüfung der Serie auf Einhaltung der Bestimmungen eingeräumt.

Yamaha Europa GmbH

Name des Importeurs

* Dies bezieht sich nur auf die von der Yamaha Europa GmbH vertriebenen Produkte.

IMPORTANT NOTICE FOR THE UNITED KINGDOM

Connecting the Plug and Cord

IMPORTANT. The wires in this mains lead are coloured in accordance with the following code:

BLUE : NEUTRAL
BROWN : LIVE

As the colours of the wires in the mains lead of this apparatus may not correspond with the coloured markings identifying the terminals in your plug proceed as follows:

The wire which is coloured BLUE must be connected to the terminal which is marked with the letter N or coloured BLACK.

The wire which is coloured BROWN must be connected to the terminal which is marked with the letter L or coloured RED.

Making sure that neither core is connected to the earth terminal of the three pin plug.

* This applies only to products distributed by Yamaha-Kemble Music (U.K.) Ltd.

CANADA

THIS DIGITAL APPARATUS DOES NOT EXCEED THE "CLASS B" LIMITS FOR RADIO NOISE EMISSIONS FROM DIGITAL APPARATUS SET OUT IN THE RADIO INTERFERENCE REGULATION OF THE CANADIAN DEPARTMENT OF COMMUNICATIONS.

LE PRESENT APPAREIL NUMERIQUE N'EMET PAS DE BRUITS RADIOELECTRIQUES DEPASSANT LES LIMITES APPLICABLES AUX APPAREILS NUMERIQUES DE LA "CLASSE B" PRESCRITES DANS LE REGLEMENT SUR LE BROUILLAGE RADIOELECTRIQUE EDICTE PAR LE MINISTERE DES COMMUNICATIONS DU CANADA.

CAUTION: TO PREVENT ELECTRIC SHOCK, MATCH WIDE BLADE OF PLUG TO WIDE SLOT, FULLY INSERT.

ATTENTION: POUR ÉVITER LES CHOCS ÉLECTRIQUES, INTRODUIRE LA LAME LA PLUS LARGE DE LA FICHE DANS LA BORNE CORRESPONDANTE DE LA PRISE ET POUSSER JUSQU'AU FOND.

* This applies only to products distributed by Yamaha Canada Music Ltd.
* Ceci ne s'applique qu'aux produits distribués par Yamaha Canada Musique Ltée.

Dit product is gefabriceerd in overeenstemming met de radiostoringsvoorschriften van de Richtlijn van de Raad (82/499/EEG).

ΑΥΤΗ Η ΣΥΣΚΕΥΗ ΑΝΤΑΠΟΚΡΙΝΕΤΑΙ ΣΤΙΣ ΑΠΑΙΤΗΣΕΙΣ ΤΩΝ ΟΔΗΓΙΩΝ ΤΗΣ ΕΥΡΩΠΑΙΚΗΣ ΟΙΚΟΝΟΜΙΚΗΣ ΚΟΙΝΟΤΗΤΑΣ 82/499/Ε.Ο.Κ..

Este produto está de acordo com o radio de interferencia frequente requiridos do Conselho Diretivo 82/499/EEC.

Dette apparat overholder det gældende EF-direktiv vedrørende radiostøj.

Cet appareil est conforme aux prescriptions de la directive communautaire 87/308/CEE.

Diese Geräte entsprechen der EG-Richtlinie 82/499/EWG und/oder 87/308/EWG.

This product complies with the radio frequency interference requirements of the Council Directive 82/499/EEC and/or 87/308/EEC.

Questo apparecchio è conforme al D.M. 13 aprile 1989 (Diretiva CEE/87/308) sulla soppressione dei radiodisturbi.

Este producto está de acuerdo con los requisitos sobre interferencias de radio frecuencia fijados por el Consejo Directivo 87/308/CEE.

YAMAHA CORPORATION

IMPORTANT SAFETY INSTRUCTIONS

INFORMATION RELATING TO PERSONAL INJURY, ELECTRICAL SHOCK, AND FIRE HAZARD POSSIBILITIES HAS BEEN INCLUDED IN THIS LIST.

WARNING- When using any electrical or electronic product, basic precautions should always be followed. These precautions include, but are not limited to, the following:

- 1.** Read all Safety Instructions, Installation Instructions, Special Message Section items, and any Assembly Instructions found in this manual **BEFORE** making any connections, including connection to the main supply.
- 2.** **Main Power Supply Verification:** Yamaha products are manufactured specifically for the supply voltage in the area where they are to be sold. If you should move, or if any doubt exists about the supply voltage in your area, please contact your dealer for supply voltage verification and (if applicable) instructions. The required supply voltage is printed on the name plate. For name plate location, please refer to the graphic found in the Special Message Section of this manual.
- 3.** This product may be equipped with a polarized plug (one blade wider than the other). If you are unable to insert the plug into the outlet, turn the plug over and try again. If the problem persists, contact an electrician to have the obsolete outlet replaced. Do **NOT** defeat the safety purpose of the plug.
- 4.** Some electronic products utilize external power supplies or adapters. Do **NOT** connect this type of product to any power supply or adapter other than one described in the owners manual, on the name plate, or specifically recommended by Yamaha.
- 5.** **WARNING:** Do not place this product or any other objects on the power cord or place it in a position where anyone could walk on, trip over, or roll anything over power or connecting cords of any kind. The use of an extension cord is not recommended! If you must use an extension cord, the minimum wire size for a 25' cord (or less) is 18 AWG. **NOTE:** The smaller the AWG number, the larger the current handling capacity. For longer extension cords, consult a local electrician.
- 6.** **Ventilation:** Electronic products, unless specifically designed for enclosed installations, should be placed in locations that do not interfere with proper ventilation. If instructions for enclosed installations are not provided, it must be assumed that unobstructed ventilation is required.
- 7.** **Temperature considerations:** Electronic products should be installed in locations that do not significantly contribute to their operating temperature. Placement of this product close to heat sources such as; radiators, heat registers and other devices that produce heat should be avoided.
- 8.** This product was **NOT** designed for use in wet/damp locations and should not be used near water or exposed to rain. Examples of wet/damp locations are; near a swimming pool, spa, tub, sink, or wet basement.
- 9.** This product should be used only with the components supplied or; a cart, rack, or stand that is recommended by the manufacturer. If a cart, rack, or stand is used, please observe all safety markings and instructions that accompany the accessory product.
- 10.** The power supply cord (plug) should be disconnected from the outlet when electronic products are to be left unused for extended periods of time. Cords should also be disconnected when there is a high probability of lightning and/or electrical storm activity.
- 11.** Care should be taken that objects do not fall and liquids are not spilled into the enclosure through any openings that may exist.
- 12.** Electrical/electronic products should be serviced by a qualified service person when:
 - a. The power supply cord has been damaged; or
 - b. Objects have fallen, been inserted, or liquids have been spilled into the enclosure through openings; or
 - c. The product has been exposed to rain; or
 - d. The product does not operate, exhibits a marked change in performance; or
 - e. The product has been dropped, or the enclosure of the product has been damaged.
- 13.** Do not attempt to service this product beyond that described in the user-maintenance instructions. All other servicing should be referred to qualified service personnel.
- 14.** This product, either alone or in combination with an amplifier and headphones or speaker/s, may be capable of producing sound levels that could cause permanent hearing loss. **DO NOT** operate for a long period of time at a high volume level or at a level that is uncomfortable. If you experience any hearing loss or ringing in the ears, you should consult an audiologist. **IMPORTANT:** The louder the sound, the shorter the time period before damage occurs.
- 15.** Some Yamaha products may have benches and/or accessory mounting fixtures that are either supplied as a part of the product or as optional accessories. Some of these items are designed to be dealer assembled or installed. Please make sure that benches are stable and any optional fixtures (where applicable) are well secured **BEFORE** using. Benches supplied by Yamaha are designed for seating only. No other uses are recommended.

PLEASE KEEP THIS MANUAL

YAMAHA

YAMAHA CORPORATION
P.O.Box 1, Hamamatsu, Japan

VP58350 501POCP15.2-08E0 Printed in Japan