

# YAMAHA Clavinova®

## CLP-555

### Owner's Manual Bedienungsanleitung Mode d'emploi Manual de instrucciones

#### IMPORTANT

##### Check Your Power Supply

Make sure that your local AC mains voltage matches the voltage specified on the name plate on the bottom panel. In some areas a voltage selector may be provided on the bottom panel of the main keyboard unit near the power cord. Make sure that the voltage selector is set for the voltage in your area. The voltage selector is set at 240V when the unit is initially shipped. To change the setting use a "minus" screwdriver to rotate the selector dial so that the correct voltage appears next to the pointer on the panel.

#### IMPORTANT

##### Contrôler la source d'alimentation

Vérifiez que la tension spécifiée sur le panneau arrière correspond à la tension du secteur. Dans certaines régions, l'instrument peut être équipé d'un sélecteur de tension situé sur le panneau inférieur du clavier à proximité du cordon d'alimentation. Vérifiez que ce sélecteur est bien réglé en fonction de la tension secteur de votre région. Le sélecteur de tension est réglé sur 240 V au départ d'usine. Pour modifier ce réglage, utilisez un tournevis à lame plate pour tourner le sélecteur afin de mettre l'indication correspondant à la tension de votre région vis à vis du repère triangulaire situé sur le panneau.

#### WICHTIG

##### Überprüfung der Stromversorgung

Vergewissern Sie sich vor dem Anschließen an das Stromnetz, daß die örtliche Netzspannung den Betriebsspannungswerten auf dem Typenschild an der Unterseite des Instruments entspricht. In bestimmten Verkaufsgebieten ist das Instrument mit einem Spannungswähler an der Unterseite neben der Netzkabeldurchführung ausgestattet. Falls vorhanden, muß der Spannungswähler auf die örtliche Netzspannung eingestellt werden. Der Spannungswähler wurde werkseitig auf 240 V voreingestellt. Zum Verstellen drehen Sie den Spannungsregler mit einem Schlitzschraubendreher, bis der Zeiger auf den korrekten Spannungswert weist.

#### IMPORTANTE

##### Verifique la alimentación de corriente

Asegúrese de que tensión de alimentación de CA de su área corresponde con la tensión especificada en la placa de características del panel inferior de la unidad del teclado principal, cerca del cable de alimentación. Asegúrese de que el selector de tensión esté ajustado a la tensión de su área. El selector de tensión se ajusta a 240V cuando la unidad sale de fábrica. Para cambiar el ajuste, emplee un destornillador de cabeza "recta" para girar el selector de modo que aparezca la tensión correcta al lado del indicador del panel.

ENGLISH

DEUTSCH

FRANÇAIS

ESPAÑOL

# SPECIAL MESSAGE SECTION

**PRODUCT SAFETY MARKINGS:** Yamaha electronic products may have either labels similar to the graphics shown below or molded/stamped facsimiles of these graphics on the enclosure. The explanation of these graphics appears on this page. Please observe all cautions indicated on this page and those indicated in the safety instruction section.

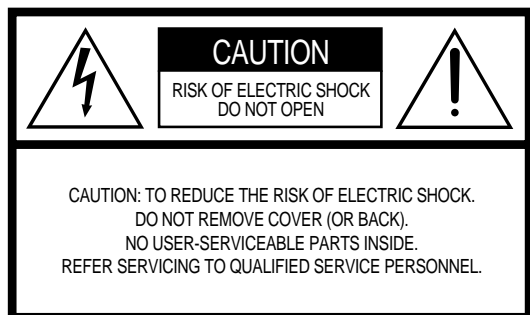

See bottom of Keyboard enclosure for graphic symbol markings



The exclamation point within the equilateral triangle is intended to alert the user to the presence of important operating and maintenance (servicing) instructions in the literature accompanying the product.



The lightning flash with arrowhead symbol, within the equilateral triangle, is intended to alert the user to the presence of uninsulated "dangerous voltage" within the product's enclosure that may be of sufficient magnitude to constitute a risk of electrical shock.

**IMPORTANT NOTICE:** All Yamaha electronic products are tested and approved by an independent safety testing laboratory in order that you may be sure that when it is properly installed and used in its normal and customary manner, all foreseeable risks have been eliminated. DO NOT modify this unit or commission others to do so unless specifically authorized by Yamaha. Product performance and/or safety standards may be diminished. Claims filed under the expressed warranty may be denied if the unit is/has been modified. Implied warranties may also be affected.

**SPECIFICATIONS SUBJECT TO CHANGE:** The information contained in this manual is believed to be correct at the time of printing. However, Yamaha reserves the right to change or modify any of the specifications without notice or obligation to update existing units.

**ENVIRONMENTAL ISSUES:** Yamaha strives to produce products that are both user safe and environmentally friendly. We sincerely believe that our products and the production methods used to produce them, meet these goals. In keeping with both the letter and the spirit of the law, we want you to be aware of the following:

**Battery Notice:** This product MAY contain a small non-rechargeable battery which (if applicable) is soldered in place. The average life span of this type of battery is approximately five years. When replacement becomes necessary, contact a qualified service representative to perform the replacement.

**Warning:** Do not attempt to recharge, disassemble, or incinerate this type of battery. Keep all batteries away from children. Dispose of used batteries promptly and as regulated by applicable laws. Note: In some areas, the servicer is required by law to return the defective parts. However, you do have the option of having the servicer dispose of these parts for you.

**Disposal Notice:** Should this product become damaged beyond repair, or for some reason its useful life is considered to be at an end, please observe all local, state, and federal regulations that relate to the disposal of products that contain lead, batteries, plastics, etc.

**NOTICE:** Service charges incurred due to lack of knowledge relating to how a function or effect works (when the unit is operating as designed) are not covered by the manufacturer's warranty, and are therefore the owners responsibility. Please study this manual carefully and consult your dealer before requesting service.

**NAME PLATE LOCATION:** The graphic below indicates the location of the name plate. The model number, serial number, power requirements, etc., are located on this plate. You should record the model number, serial number, and the date of purchase in the spaces provided below and retain this manual as a permanent record of your purchase.

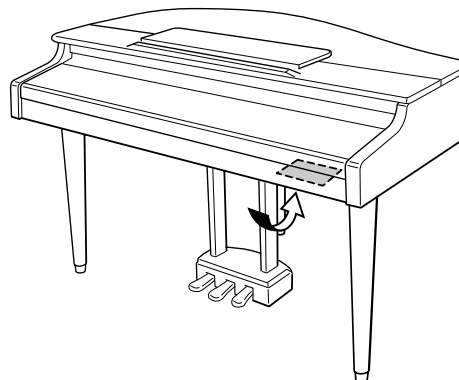

**Model** \_\_\_\_\_

**Serial No.** \_\_\_\_\_

**Purchase Date** \_\_\_\_\_

# PRECAUCIONES

## LEER DETENIDAMENTE ANTES DE CONTINUAR

\* Guarde estas precauciones en un lugar seguro para su referencia futura.



### PRECAUCIÓN

Siempre obedezca las precauciones básicas indicadas abajo para evitar así la posibilidad de lesiones graves o incluso peligro de muerte debido a descargas eléctricas, incendios u otras contingencias. Estas precauciones incluyen, pero no se limitan, a los siguientes puntos:

- No abra el instrumento ni trate de desarmar o modificar de ninguna forma los componentes internos. El instrumento tiene componentes que no pueden ser reparados por el usuario. En caso de anomalías en el funcionamiento, deje de utilizar el instrumento inmediatamente y hágalo inspeccionar por personal de servicio calificado de Yamaha.
- No exponga el instrumento a la lluvia, ni lo use cerca del agua o en lugares donde haya mucha humedad. No ponga recipientes que contengan líquido encima del instrumento, ya que puede derramarse y penetrar en el interior del aparato.
- Si el cable o el enchufe de corriente se deteriora o daña, si el sonido se interrumpe repentinamente durante el uso del instrumento o si se detecta olor a quemado o humo a causa de ello, apague el instrumento inmediatamente, desenchufe el cable del tomacorriente y haga inspeccionar el instrumento por personal de servicio calificado de Yamaha.
- Utilice la tensión correcta para su instrumento. La tensión requerida se encuentra impresa en la placa identificatoria del instrumento.
- Antes de limpiar el instrumento, desenchufe sin falta el cable de corriente de la toma de corriente. Jamás enchufe o desenchufe este cable con las manos mojadas.
- Revise el estado del enchufe de corriente periódicamente o límpielo siempre que sea necesario.



### CUIDADO

Siempre obedezca las precauciones básicas indicadas abajo para evitar así la posibilidad de sufrir Ud. u otros lesiones físicas o de dañar el instrumento u otros objetos. Estas precauciones incluyen, pero no se limitan, a los siguientes puntos:

- No tienda el cable de corriente cerca de fuentes de calor (estufas, radiadores, etc.), no lo doble demasiado, no ponga objetos pesados sobre el mismo ni tampoco lo tienda por lugares donde pueda pasar mucha gente y ser pisado.
  - Cuando desenchufe el cable de corriente, hágalo tomándolo del enchufe y no del cable. Si tira del cable, éste puede dañarse.
  - No conecte el instrumento a tomas de corriente usando conectores múltiples. La calidad de sonido puede verse afectada o el enchufe puede sobrecalentarse.
  - Desenchufe el cable de alimentación eléctrica de la toma de corriente cuando no vaya a utilizar el instrumento por períodos de tiempo prolongados y durante tormentas eléctricas.
  - Antes de conectar el instrumento a otros componentes electrónicos, desconecte la alimentación de todos los componentes. Antes de apagar o encender los componentes, baje el volumen al mínimo.
  - No exponga el instrumento a polvo o vibraciones excesivas ni a temperaturas extremas (evite ponerlo al sol, cerca de estufas o dentro de automóviles durante el día), para evitar así la posibilidad de que se deforme el panel o se dañen los componentes internos.
  - No utilice el instrumento cerca de artefactos eléctricos como televisores, radios o altavoces, ya que éstos pueden causar interferencias capaces de afectar el correcto funcionamiento de otros aparatos.
  - No ponga el instrumento sobre superficies inestables, donde pueda caerse por accidente.
  - Antes de cambiar el instrumento de lugar, desconecte todos los cables.
  - Para limpiar el instrumento, utilice una paño suave y seco. No utilice disolventes de pintura, líquidos limpiadores, ni paños impregnados en productos químicos. Tampoco deje objetos de vinilo o plástico encima del instrumento, ya que pueden descolorar el panel o el teclado.
  - Saque con cuidado el polvo y la suciedad con un paño blando. No frote con fuerza excesiva porque algunas partículas pequeñas de suciedad pueden rasar el acabado del instrumento.
  - Si se golpea la superficie del instrumento con objetos metálicos, de porcelana, u de otros materiales duros pueden producirse grietas o daños en el acabado. Tenga cuidado.
  - No se apoye con todo el peso de su cuerpo ni coloque objetos muy pesados sobre los botones, conmutadores o conectores del teclado.
  - Tenga cuidado de no atraparse los dedos con la tapa del teclado. No meta los dedos ni la mano en las aberturas de la tapa.
  - Jamás inserte ni deje caer papeles u objetos (especialmente metálicos) entre las ranuras de la tapa del teclado y el teclado. Si se le cae algún objeto, apague inmediatamente el instrumento, desenchufe el cable de alimentación eléctrica de la toma de corriente y haga inspeccionar el instrumento por personal técnico autorizado de Yamaha.
  - No ponga el instrumento pegado contra la pared (deje un espacio de por lo menos 3 cm/1 pulgada), ya que puede afectar la circulación de aire y hacer que el instrumento se caliente en exceso.
  - Lea detenidamente la documentación adjunta en la que se explica el proceso de armado. Si el instrumento no se arma en el orden correcto, puede dañarse o incluso causar lesiones.
  - No utilice el instrumento por mucho tiempo a niveles de volumen excesivamente altos, ya que ello puede causar pérdida de audición permanente. Si nota pérdida de audición o si le zumban los oídos, consulte a un médico.
- **USO DEL BANCO (si está incluido)**
- No juegue ni se suba al banco. Su uso como herramienta, escalera o con cualquier otro objetivo puede ser la causa de accidentes o lesiones.
  - En el banco debe sentarse solamente una persona por vez, para evitar la posibilidad de accidentes o lesiones.
  - No trate de ajustar la altura del banco mientras está sentado en ella, ya que ello puede hacer que el mecanismo de ajuste se someta a demasiada presión y que éste pueda dañarse o causar lesiones.
  - Si los tornillos del banco se aflojan con el uso, apriételes periódicamente utilizando la herramienta suministrada.
- **GRABACIÓN DE DATOS DEL USUARIO**
- Grabe todos los datos en un dispositivo externo como pueda ser la unidad de discos orquestales Yamaha DOU-10, para evitar así la posible pérdida de datos importantes debido a anomalías de funcionamiento o errores de manejo.
- Yamaha no se responsabiliza por daños debidos a uso inapropiado o modificaciones hechas al instrumento, ni tampoco por datos perdidos o destruidos.

Siempre apague el instrumento cuando no lo usa.

# Introducción

*Enhorabuena por la selección de una Clavinova CLP-555 Yamaha. Su Clavinova es un excelente instrumento musical que emplea tecnología musical de Yamaha avanzada. Teniendo el cuidado adecuado, la Clavinova le dará muchos años de placer musical.*

- El muestreo estéreo de las voces de piano acústico ofrece un realismo y fuerza de expresión incomparables, mientras que el sistema del generador de tonos AWM (memoria de ondas avanzada) de Yamaha ofrece una reproducción rica y realista de las voces.
- La respuesta a la pulsación semejante a la del piano, ajustable en 4 etapas, proporciona un gran control de la expresión y una capacidad excelente de interpretación.
- El modo de interpretación dual permite tocar simultáneamente 2 voces.
- El modo de división permite tocar voces distintas con las manos izquierda y derecha.
- La voz exclusiva de Clavinova Tone proporciona un sonido nuevo para una nueva expresión musical.
- Característica de metrónomo con tempo variable para facilitar la práctica.
- La grabadora digital le permite grabar y reproducir cualquier cosa que toque en el teclado (aproximadamente hasta 4.200 notas).
- La compatibilidad MIDI y la gama de funciones MIDI hacen que la Clavinova sea útil en una amplia gama de sistemas musicales MIDI avanzados.
- La interfaz de computadora incorporada permite la conexión directa con computadoras personales que ejecutan avanzados programas musicales.

*Para aprovechar al máximo el potencial de interpretación y las características de la Clavinova, le aconsejamos que lea completamente este manual de instrucciones y que lo guarde en un lugar seguro para poder consultarlo en el futuro.*

<b>Panel de control</b> .....	4
<b>Preparativos</b> .....	6
■ El atril .....	6
■ Cubierta del teclado .....	6
■ Abertura y cierre de la tapa .....	6
<b>Conexiones</b> .....	7
<b>Selección e interpretación de voces</b> .....	8
<b>Reproducción de las canciones de demostración</b> ....	9
■ Repetición A-B de canciones de piano .....	10
■ Cancelación de la parte de canción de piano .....	11
• Inicio sincronizado .....	11
• Inicio/parada con el pedal izquierdo .....	11
<b>El modo dual</b> .....	12
• Otras funciones del modo dual .....	12
<b>Modo de división</b> .....	13
• Selección de la voz de la mano izquierda ..	13
• Ajuste del punto de división .....	13
• Otras funciones del modo de división .....	13
<b>Reverberación</b> .....	14
• Ajuste de la profundidad de reverberación ..	14
<b>Efecto de coros</b> .....	15
• Ajuste de la profundidad del efecto .....	15
<b>Los pedales</b> .....	15
• Pedal suave (izquierdo) .....	15
• Pedal de sostenido (central) .....	15
• Pedal apagador (derecho) .....	15
<b>Sensibilidad a la pulsación</b> .....	16
<b>Transposición</b> .....	16
<b>Afinación</b> .....	17
• Afinación ascendente .....	17
• Afinación descendente .....	17
• Para reponer el tono estándar .....	17
<b>El metrónomo y el control del tempo</b> .....	18
■ El metrónomo .....	18
• Volumen del metrónomo .....	18
• Otras funciones del metrónomo .....	18

# Índice

■ Control del tiempo .....	18
<b>Empleo de la grabadora</b> .....	19
■ Grabación .....	19
• Cambio de los ajustes iniciales .....	20
• Borrado de una sola pista .....	20
■ Reproducción .....	21
• Inicio sincronizado .....	21
• Inicio/parada con el pedal izquierdo .....	21
<b>Modo de Función</b> .....	22
• Para seleccionar una función .....	22
■ F1: Afinación .....	23
■ F2: Escala .....	23
■ F3: Funciones del modo dual .....	24
F3.1: Balance dual .....	24
F3.2: Desafinación dual .....	24
F3.3: Desplazamiento de octava de la primera voz .....	24
F3.4: Desplazamiento de octava de la segunda voz .....	24
F3.5: Profundidad de efecto de la primera voz .....	25
F3.6: Profundidad de efecto de la segunda voz .....	25
F3.7: Cuerdas de ataque lento .....	25
F3.8: Reposición .....	25
■ F4: Funciones del modo de división .....	25
F4.1: Punto de división .....	25
F4.2: Balance de división .....	26
F4.3: Desplazamiento de octava de la voz de la derecha .....	26
F4.4: Desplazamiento de octava de la voz de la izquierda .....	26
F4.5: Profundidad de efecto de la voz de la derecha .....	26
F4.6: Profundidad de efecto de la voz de la izquierda .....	26
F4.7: Modo apagador .....	26
F4.8: Reposición .....	26
■ F5: Funciones del metrónomo .....	27
F5.1: Tiempo .....	27
F5.2: Volumen .....	27
■ F6: Modo del pedal izquierdo .....	27
■ F7: Volumen de cancelación de parte de canción de piano .....	27
■ F8: Funciones MIDI .....	28
• Una breve introducción a MIDI .....	28
F8.1: Selección de canal de transmisión MIDI .....	28
F8.2: Selección de canal de recepción MIDI .....	28
F8.3: Activación/desactivación de control local ..	29
F8.4: Activación/desactivación de cambio de programa .....	29
F8.5: Activación/desactivación de cambio de control .....	30
F8.6: Transposición de transmisión MIDI .....	30
F8.7: Transmisión de ajustes del panel/estados .....	30
F8.8: Vaciado de datos por lotes .....	30
■ F9: Funciones de protección .....	31
F9.1: Voz .....	31
F9.2: MIDI .....	31
F9.3: Afinación .....	31
F9.4: Pedal .....	31
<b>Conexión a una computadora personal</b> .....	32
• Conexión a una computadora de la serie Apple Macintosh .....	32
• Conexión a una computadora de la serie IBM PC/AT .....	33
• Conexión a una computadora de la serie NEC PC-9801/9821 .....	33
<b>Localización y reparación de averías</b> .....	34
<b>Llamada de los preajustes de fábrica</b> .....	34
<b>Opciones y módulos de expansión</b> .....	34
<b>Formato de datos MIDI</b> .....	35
<b>Gráfica de implementación MIDI</b> .....	39
<b>Conjunto del soporte del teclado</b> .....	40
<b>Lista de canciones de demostración</b> .....	48
<b>Lista de ajustes de fábrica</b> .....	48
<b>Especificaciones</b> .....	49

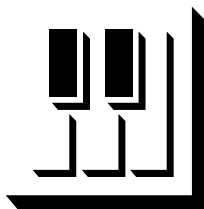

# Panel de control

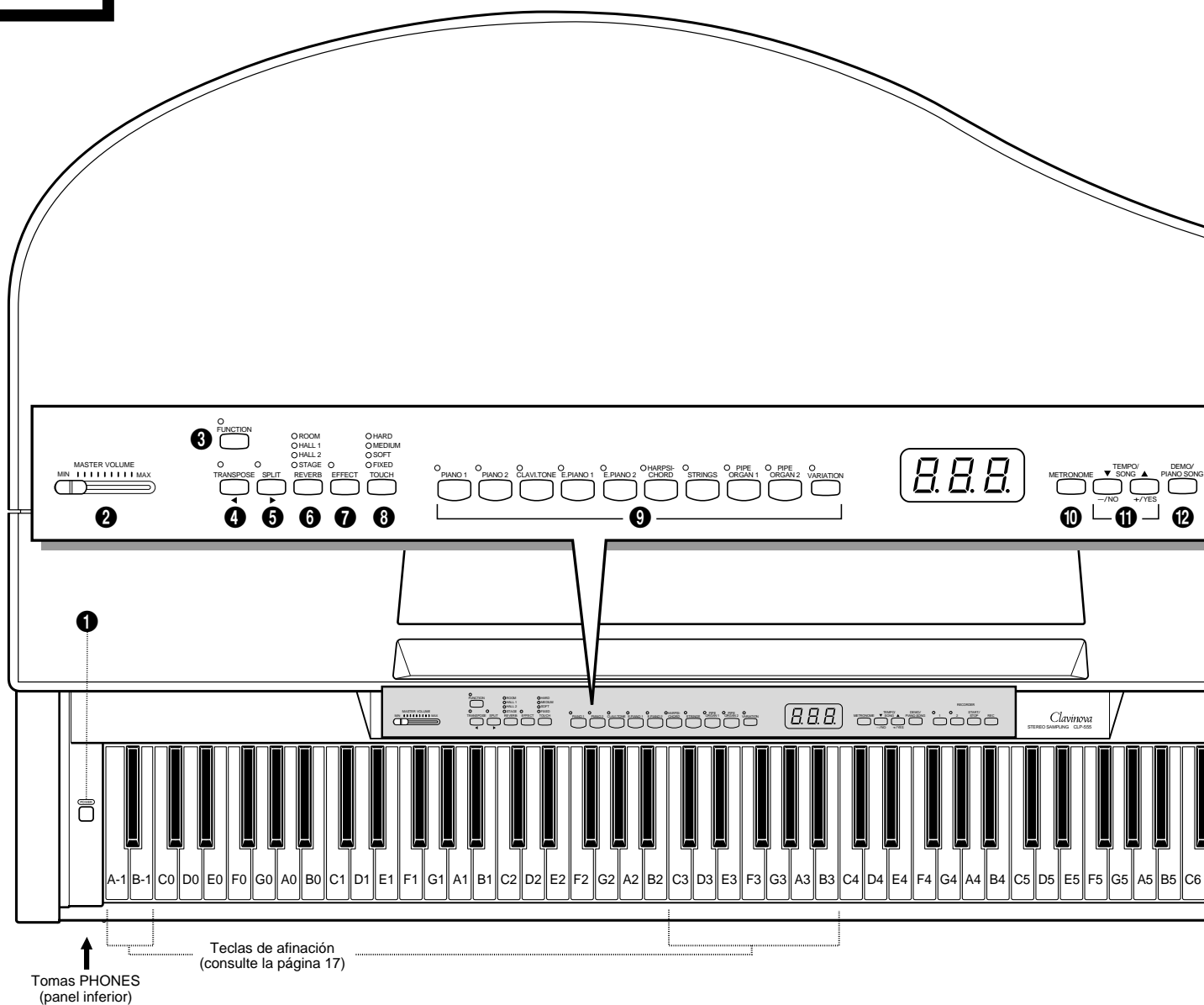

## 1 Interruptor de alimentación [POWER]

Presione el interruptor [POWER] una vez para conectar la alimentación, y otra vez para desconectarla. Cuando se conecte la alimentación, se encenderá el LED de un selector de voz y se encenderá el indicador de la alimentación situado debajo del extremo izquierdo del teclado.

## 2 Control de volumen principal [MASTER VOLUME]

El control [MASTER VOLUME] ajusta el volumen (el nivel) del sonido producido por el sistema de sonido estéreo interno de la Clavinova. El control [MASTER VOLUME] ajusta también el volumen de los auriculares cuando se han enchufado unos auriculares a la toma PHONES (página 7).

## 3 Botón de función [FUNCTION]

Este botón permite el acceso a una amplia gama de funciones de unidad, incluyendo las funciones MIDI, que mejoran en gran medida la versatilidad y capaci-

dad de interpretación. Para más detalles, vea la página 22.

## 4 Botón de transposición [TRANPOSE]

El botón [TRANPOSE] le permitirá el acceso a la función TRANPOSE de la Clavinova (para desplazar el tono de todo el teclado ascendente o descendentemente en intervalos de semitonos).

## 5 Botón de división [SPLIT]

Este botón activa el modo de división, en el que pueden tocarse voces distintas en las secciones de la mano izquierda y de la mano derecha del teclado. Para más detalles, vea la página 13.

## 6 Botón de reverberación [REVERB]

El botón [REVERB] selecciona cierto número de efectos de reverberación digital que usted podrá utilizar para conseguir mayor profundidad y fuerza de expresión. Vea la página 14 para más detalles.

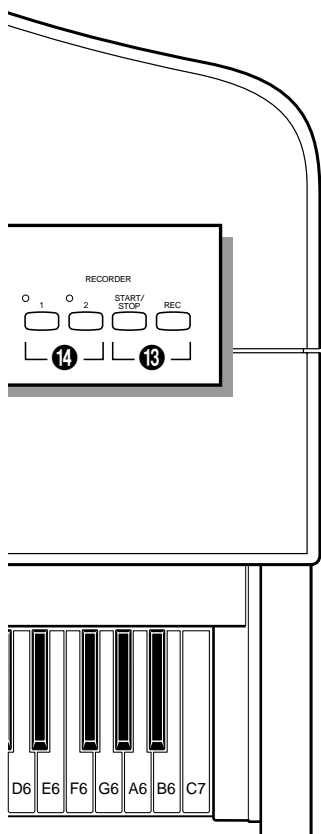

## 7 Botón de efectos [EFFECT]

Este botón activa un efecto de coros que le dará mayor profundidad y animación al sonido.

## 8 Botón de sensibilidad de pulsación [TOUCH]

El botón [TOUCH] facilita el ajuste de la respuesta de pulsación de la Clavinova para adaptarla a su forma de tocar. Vea la página 16 para más detalles.

## 9 Selectores de voz y botón de variación [VARIATION]

La CLP-555 tiene siete selectores de voz y un botón [VARIATION], y la CLP-555 tiene nueve selectores de voz y un botón [VARIATION]. Presione simplemente cualquiera de los selectores de voz para seleccionar la voz correspondiente. Se encenderá el LED del selector de voz para indicar la voz actualmente seleccionada. Presione el botón [VARIATION] de modo que se encienda su indicador para seleccionar una variación de la voz actualmente seleccionada.

Hay también el modo DUAL en el que pueden interpretarse simultáneamente dos voces por toda la gama del teclado. (Vea la página 12 para más detalles), y el modo de división que permite tocar voces distintas con las manos izquierda y derecha (vea la página 13 para más detalles).

## 10 Botón del metrónomo [METRONOME]

Activa y desactiva el sonido del metrónomo. Los botones [TEMPO/SONG], de abajo, se utilizan para ajustar el tempo del sonido del metrónomo, y el volumen del sonido del metrónomo mientras se mantiene presionado [METRONOME]; vea la página 18.

## 11 Botones del tempo/canción [TEMPO/SONG] (-/NO, +/YES)

Estos botones ajustan el tempo de la función del metrónomo así como el tempo de reproducción de la función de la grabadora. El margen del tempo es de 32 a 280 tiempos por minuto; página 18. Estos mismos botones también se usan para seleccionar un número de canción de piano para reproducción; página 9. Los botones [TEMPO/SONG] también se usan para ajustar una gama de otros parámetros (es decir, sus funciones “-/NO/ y “+/YES”).

## 12 Botón de demostración/canción de piano [DEMO/PIANO SONG]

Activa el modo de reproducción de demostración en el que usted podrá seleccionar la reproducción de distintas secuencias de demostración para cada una de las voces de la Clavinova, y una gama de 30 piezas de piano. Para más detalles, vea la página 9.

## 13 Botones de inicio/parada [START/STOP] y grabación [REC] de la grabadora (RECORDER)

Estos botones controlan la grabadora de la Clavinova, permitiéndole grabar y reproducir todo lo que usted toca en el teclado, hasta un máximo de 4.200 notas. Para más detalles, vea la página 19.

## 14 Botones [1] y [2] de la grabadora (RECORDER)

La CLP-555 tiene una grabadora de 2 pistas, y estos botones se usan para seleccionar la pista(s) a grabarse o reproducirse. Para más detalles, vea la página 19.

## 15 Pedales

Los pedales de suave (izquierdo), sostenido (central), y apagador (derecho) proporcionan una serie de posibilidades de control de la expresión similares a las de un piano acústico. Para más detalles, vea la página 15.

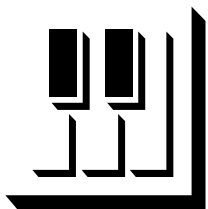

# Preparativos

## El atril

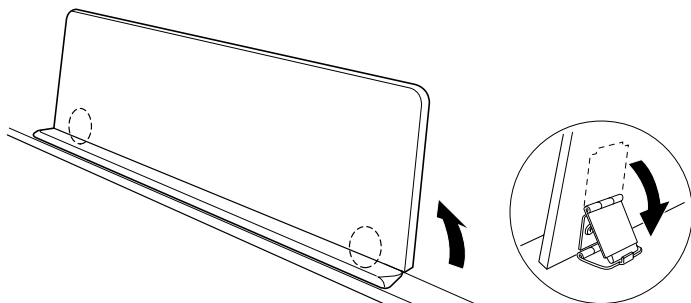

Si usted utiliza partituras con la Clavinova, levante el atril incorporado en el panel superior levantando el borde posterior del atril, e inserte los brazos del atril en los orificios correspondientes.

El atril puede bajarse después un poco levantándolo y plegando las dos ménsulas que lo sostienen contra la parte posterior del soporte.

## Cubierta del teclado

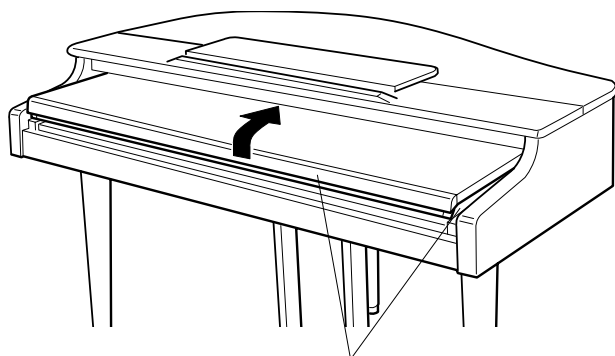

Tenga cuidado con los dedos al abrir o cerrar la cubierta.

Para abrir la cubierta del teclado de la CLP-555, levante un poco la cubierta (no la levante excesivamente) y deslícela un poco hacia atrás a la unidad principal. Para cerrar la cubierta, deslícela hacia adelante por completo y bájela con cuidado hasta que se cierre por completo.



- *Sostenga la cubierta con ambas cuando cambie su posición, y no la suelte mientras no se encuentre totalmente abierta o cerrada. Tenga cuidado con los dedos (propios y ajenos).*
- *No coloque objetos duros encima de la cubierta del teclado. Los objetos pequeños colocados encima de la cubierta del teclado podrían caerse al interior de la unidad principal cuando se abriera la cubierta.*

## Abertura y cierre de la tapa

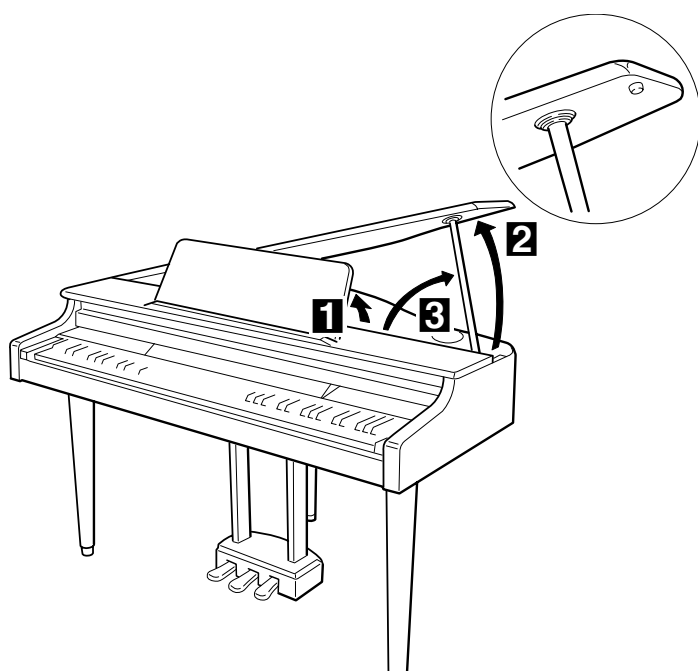

**1** Levante el atril como se describe en el apartado de “El atril” de arriba.

**2** Levante y retenga el lado derecho de la tapa (visto desde el extremo de teclado del instrumento).

**3** Levante el soporte de la tapa y baje con cuidado la tapa de modo que el extremo del soporte se adapte en el hueco de la tapa.



- *Asegúrese de que el extremo del soporte se adapte bien en el hueco de la tapa. Si el soporte no queda correctamente sentado en el hueco, la tapa podría caerse causando daños o heridas.*
- *Tenga cuidado de que los otros no golpeen el soporte cuando la tapa está levantada. El soporte podría salirse del hueco de la tapa causando la caída de la tapa.*
- *Tenga cuidado de no pillarse los dedos cuando levante o baje la tapa.*

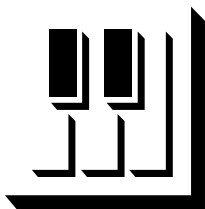

# Conexiones

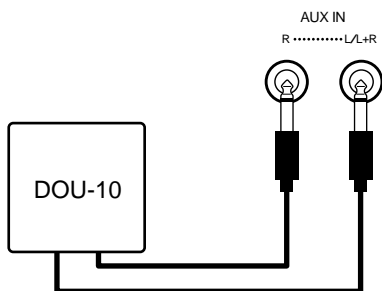
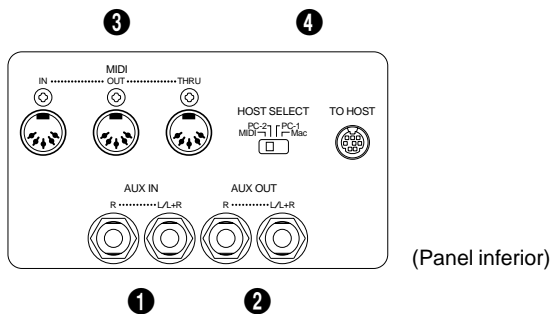

## 1 Tomas izquierda/derecha de entrada auxiliar (AUX IN L/L+R y R)

Estas tomas se utilizan para conectar un módulo generador de tonos externo como pueda ser la unidad de discos orquestales Yamaha DOU-10. Las salidas estéreo desde el módulo del generador de tonos externo se conectan a las tomas AUX IN L/L+R y R, permitiendo la reproducción del sonido del generador de tonos a través del sistema de sonido interno y altavoces de la Clavinova. Puede conectarse una fuente monofónica de nivel de línea a la toma L/L+R.



• La señal de entrada de las tomas AUX IN se suministra a las tomas AUX OUT, pero no queda afectada por el control de volumen ni efecto de reverberación de la Clavinova.

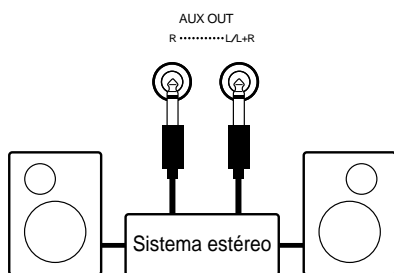

## 2 Tomas izquierda/derecha de salida auxiliar (AUX OUT L/L+R y R)

Las tomas AUX OUT L/L+R y R suministran el sonido de la Clavinova para la conexión con un amplificador de instrumentos, consola de mezcla, sistema de discursos públicos, o equipo de grabación. Si conecta la Clavinova a un sistema de sonido monofónico, emplee sólo la toma L/L+R. Cuando se inserte la clavija sólo en la toma L/L+R, las señales de los canales izquierdo y derecho se combinan y se suministran a través de la toma L/L+R para no perder ninguno de los sonidos de la Clavinova.



• La señal de la toma AUX OUT nunca debe devolverse a las tomas AUX IN, ya sea directamente ni a través de un equipo externo.

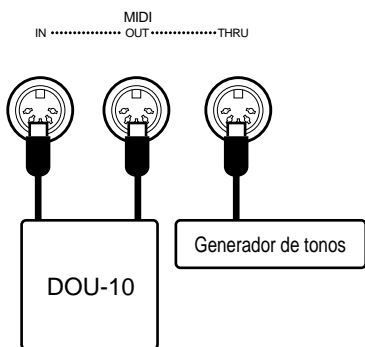

## 3 Conectores MIDI (IN, THRU y OUT)

El conector MIDI recibe los datos MIDI desde un dispositivo MIDI externo (como por ejemplo la unidad de discos orquestales Yamaha DOU-10) que pueden utilizarse para controlar la Clavinova. El conector MIDI THRU, retransmite los datos recibidos en el conector MIDI IN, permitiendo el “encañamiento” de varios instrumentos u otros dispositivos MIDI. El conector MIDI OUT transmite los datos MIDI generados por la Clavinova (por ejemplo, los datos de velocidad y notas producidos al tocar el teclado de la Clavinova).

En la sección de “FUNCIONES MIDI”, de la página 28, se dan más detalles sobre MIDI.

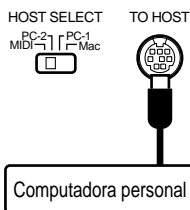

## 4 Conector TO HOST y selector HOST SELECT

Esta toma y selector permiten la conexión directa a una computadora personal para aplicaciones de secuencias u otras aplicaciones musicales, sin requerirse una interfaz MIDI separada. Para más detalles, vea la página 32.

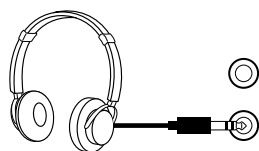

## ● Tomas de auriculares (PHONES) (panel inferior)

Pueden enchufarse dos pares de auriculares estéreo estándar a estas tomas para la practica en privado o para tocar a altas horas de la noche. El sistema de altavoces interno se desconecta automáticamente cuando se enchufan unos auriculares a una de las tomas PHONES.

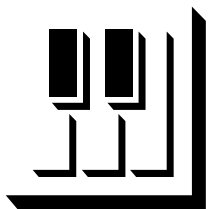

# Selección e interpretación de voces

## 1) Conecte la alimentación

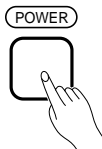

Después de asegurarse de que la clavija de CA de la Clavinova está correctamente enchufada a la misma Clavinova y en un tomacorriente de CA adecuado, presione el interruptor **[POWER]**, situado a la izquierda del teclado, para conectar la alimentación.

Cuando se haya conectado la alimentación, se encenderá uno de los LED del selector de voz.

## 2) Ajuste el volumen

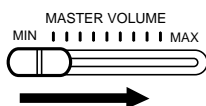

Ajuste inicialmente el control **[MASTER VOLUME]** a una posición intermedia entre “MIN” y “MAX”, Luego, cuando empiece a tocar, reajuste la posición del control **[MASTER VOLUME]** al nivel de audición más adecuado.

## 3) Seleccione una voz

Seleccione la voz deseada presionando uno de los selectores de voz. Emplee el botón **[VARIATION]** para seleccionar una variación de la voz actual cuando sea necesario.

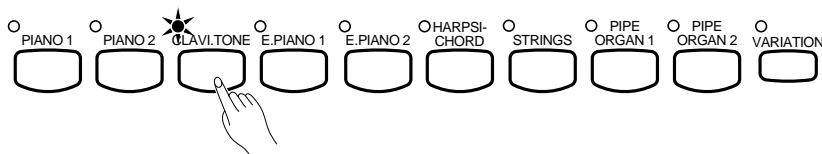

## 4) Toque

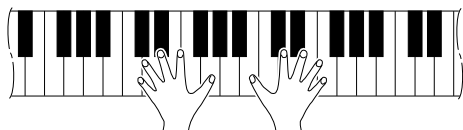

La Clavinova ofrece también respuesta a la pulsación, para que el volumen y el timbre de las notas tocadas pueda controlarse de acuerdo con la fuerza aplicada al tocar las teclas. La cantidad de variación disponible depende de la voz seleccionada.

## 5) Añada los efectos requeridos

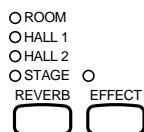

Usted podrá también cambiar el tono general y la reverberación y/o efectos de coros como desee empleando los botones **[REVERB]**, y **[EFFECT]** (vea la página 14 para la operación del botón **[REVERB]**, y la página 15 para la del botón **[EFFECT]**).

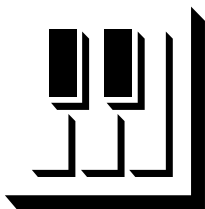

# Reproducción de las canciones de demostración

Las canciones de demostración que se incorporan, demuestran de forma eficaz cada una de las voces de la Clavinova. Hay también 30 voces de piano que podrá reproducir individualmente, todas en secuencia, o en orden aleatorio. Aquí se indica cómo se pueden seleccionar y reproducir las canciones de demostración.



## 1) Active el modo de demostración.....

Presione el botón [DEMO/PIANO SONG] para activar el modo de demostración; los selectores de voces parpadearán en secuencia.



## 2) Reproduzca una demostración de voces o canción de piano .

### ● Reproducción de demostración de voces

Presione uno de los selectores de voz para iniciar la reproducción de la canción correspondiente, ofreciendo la voz normalmente seleccionada con este botón selector de voz. El indicador de la voz seleccionada parpadeará durante la reproducción y aparecerá “- - -” (tempo relativo) en el visualizador de LED. Podrá iniciar la reproducción de cualquier canción de demostración de voces presionando simplemente el selector de la voz correspondiente. Podrá detener la reproducción en cualquier momento presionando el botón [START/STOP], o el selector de voz de la demostración actualmente en reproducción.

### ● Reproducción de canciones de piano

Para reproducir cualquiera de las 30 canciones de piano incorporadas, emplee los botones [TEMPO/SONG] para seleccionar el número de la canción que desee reproducir (el número aparecerá en el visualizador de LED), y presione entonces el botón [START/STOP]. La reproducción se reproducirá automáticamente cuando se termine la reproducción de la canción de piano seleccionada. Para seleccionar aleatoriamente y reproducir una de las canciones de piano, presione el botón [VARIATION] mientras la reproducción está parada.

Seleccione “ALL” en lugar de un número para reproducir todas las canciones de piano y canciones de demostración de voces en secuencia, o seleccione “rand” para reproducir continuamente todas las canciones de piano y canciones de demostración de voces en orden aleatorio. El indicador del botón [VARIATION] parpadeará durante la reproducción. Presione el botón [START/STOP] para detener la reproducción. Si se presiona un selector de voz mientras se indica “ALL” en el visualizador, la reproducción se iniciará desde el principio de la canción correspondiente.

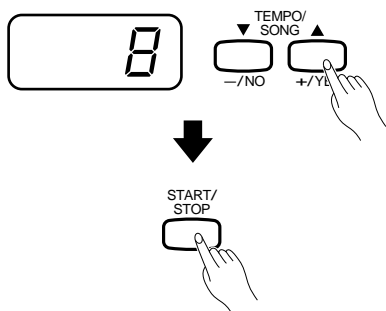

- Mientras se reproduce una canción de demostración de voces o canción de piano, podrá emplear los botones [TEMPO/SONG] para ajustar el tempo de la reproducción como sea necesario. Esto produce una variación del tempo relativa, con un margen desde “-99” a “+99” hasta “99”.
- Emplee el control [MASTER VOLUME] para ajustar el volumen.
- El modo de demostración no podrá activarse mientras se utilice la grabadora (página 19).
- El tempo de ajuste de fábrica se selecciona automáticamente siempre que se selecciona una canción nueva, o se inicia la reproducción de una nueva canción durante la reproducción de “ALL” o de “rand”.
- No se reproduce ninguna recepción MIDI en el modo de demostración.
- Los datos de la canción de demostración/piano no se transmiten a través de los conectores MIDI.

\* Para la lista completa de canciones de demostración, vea la página 48.



## 3) Salga del modo de demostración.....

Después de parar la reproducción de demostración, presione el botón [DEMO/PIANO SONG] para salir del modo de demostración y volver al modo de reproducción normal.

## Repetición A-B de canciones de piano

La función de repetición A-B puede usarse para repetir continuamente una frase especificada dentro de una canción de piano. Combinada con la función de cancelación de parte, que se describe más adelante, proporciona una forma excelente de practicar frases difíciles.

### 1) Especifique el principio (A) de la frase .....

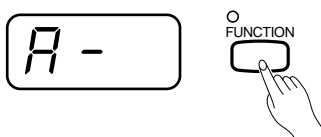

Seleccione y reproduzca una canción de piano, y presione después el botón **[FUNCTION]** al principio de la frase que desee repetir. De este modo ajustará el punto "A" (aparecerá "A-" en el visualizador).

Para ajustar el punto "A" al principio de la canción, **[FUNCTION]** antes de iniciar la reproducción.

### 2) Especifique el final (B) de la frase .....

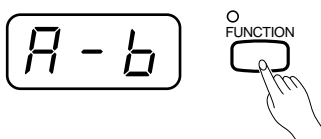

Presione el botón **[FUNCTION]** por segunda vez al final de la frase. Así se ajusta el punto "B" (aparecerá "A-b" en el visualizador). En este punto, la repetición de la reproducción se iniciará entre los puntos A y B especificados.

### 3) Pare la reproducción .....

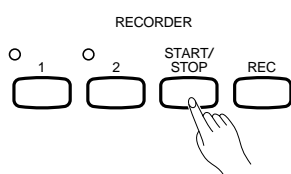

Presione el botón **[START/STOP]** para detener la reproducción mientras retiene los puntos A y B especificados. La repetición A-B de la reproducción se reanuda si se presiona de nuevo el botón **[START/STOP]**.

Para cancelar los puntos A y B, presione una vez el botón **[FUNCTION]**.



- Los puntos A y B se cancelan automáticamente cuando se selecciona una canción nueva.
- La función de repetición A-B no puede usarse durante la reproducción de "ALL" o "rand".

## Cancelación de la parte de canción de piano

Las 30 canciones de piano tienen partes separadas de las manos izquierda y derecha que pueden activarse y desactivarse como se requiere para practicar la parte correspondiente en el teclado. La parte de la mano derecha la reproduce la pista [1] de la grabadora, y la parte de la mano izquierda la reproduce la pista [2] de la grabadora.

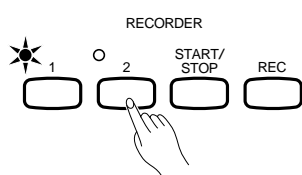

### 1) Desactive la parte deseada .....

Presione el botón **RECORDER** [1] o [2] para desactivar la parte correspondiente; el indicador correspondiente se apagará (estos botones controlan alternativamente la activación y desactivación de la parte correspondiente).



- Las partes pueden activarse y desactivarse incluso durante la reproducción.
- La función de cancelación de partes de canción de piano no puede usarse durante la reproducción de "All" o "r n d".
- La función de "Volumen de cancelación de la parte de canción de piano" descrita en la página 27 puede usarse para ajustar la parte cancelada para que se reproduzca a un volumen de "0" (sin sonido) a "20". El ajuste de fábrica es "5".
- Ambas partes se activan automáticamente siempre que se selecciona una nueva canción.

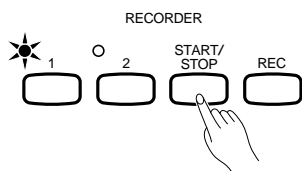

### 2) Inicio/parada de la reproducción .....

Presione el botón **[START/STOP]** para iniciar y detener la reproducción como sea necesario.

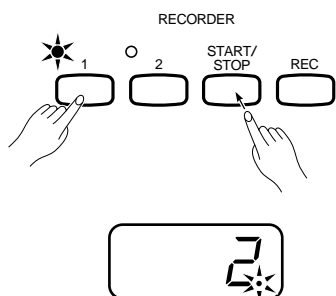

### Inicio sincronizado .....

Cuando se activa la función de inicio sincronizado, la reproducción de la canción de piano seleccionada se iniciará automáticamente así que usted inicie a tocar el teclado.

Para activar la función de inicio sincronizado, presione el botón **[START/STOP]** mientras mantiene presionado el botón de la parte correspondiente con la parte que está activada. El punto de la derecha del visualizador se encenderá. La reproducción se iniciará así que usted empiece a tocar el teclado.



- Si mantiene presionado el botón de una pista que está desactivada mientras presiona el botón **[START/STOP]**, esta pista se activará y se activará también el modo de inicio sincronizado.

### Inicio/parada con el pedal izquierdo .....

El pedal izquierdo puede asignarse para iniciar y parar la reproducción de la canción de piano mediante la función del "Modo del pedal izquierdo" descrita en la página 27.

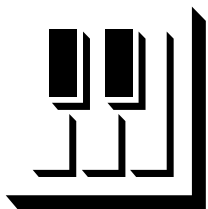

# El modo dual

El modo dual hace posible tocar dos voces simultáneamente por todo el margen del teclado.

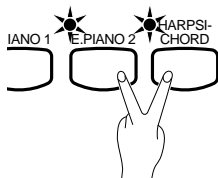

Para activar el modo dual, presione simplemente dos selectores de voz al mismo tiempo (o presione un selector de voz mientras mantiene otro presionado). Los indicadores de voz de ambas voces seleccionadas se encenderán cuando el modo dual esté activado. Para volver al modo de interpretación normal de una voz, presione cualquier selector de voz sencillo.



- Los modos dual y de división no pueden activarse al mismo tiempo.
- El indicador del botón [VARIATION] se encenderá si se activa la variación para una o para ambas voces del modo dual. Mientras el modo dual está activado, el botón [VARIATION] podrá utilizarse para activar y desactivar la variación para ambas voces. Para emplear la variación sólo para una de las voces, el ajuste deberá realizarse antes de activar el modo dual.
- El efecto de coros se aplicará a ambas voces del modo dual como se especifique después de activar el modo dual (los ajustes de fábrica de activación/desactivación del efecto son distintos para cada combinación de voces). La profundidad del efecto para las voces del modo dual podrá ajustarse individualmente a través de las funciones "Profundidad del efecto de la primera voz" y "Profundidad del efecto de la segunda voz" del modo dual, descritas en la página 25.



## Otras funciones del modo dual .....

El modo de Función de la CLP-555 proporciona acceso a algunas otras funciones del modo dual, enumeradas a continuación. Para más detalles, vea las páginas correspondientes.

- Balance de dual ..... 24
- Desafinación de dual ..... 24
- Desplazamiento de octava de la primera voz... 24
- Desplazamiento de octava de la segunda voz . 24
- Profundidad del efecto de la primera voz ..... 25
- Profundidad del efecto de la segunda voz ..... 25
- Cuerdas de ataque lento ..... 25
- Reposición ..... 25

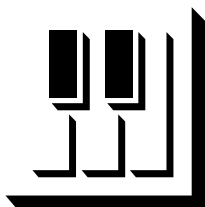

# Modo de división

El modo SPLIT le permite tocar dos voces distintas en el teclado — una con la mano izquierda y otra con la derecha. La voz de la mano izquierda se reproduce en todas las teclas situadas a la izquierda de la tecla (incluyendo ésta) del “punto de división”, mientras que voz de la mano derecha se reproduce en todas las teclas situadas a la derecha del punto de división.

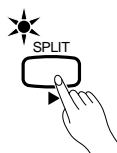

El modo de división se activa presionando el botón **[SPLIT]** de modo que su indicador se encienda. El modo de división puede desactivarse en cualquier momento presionando de nuevo el botón **[SPLIT]** de modo que se apague su indicador.



• Los modos dual y de división no pueden activarse al mismo tiempo.

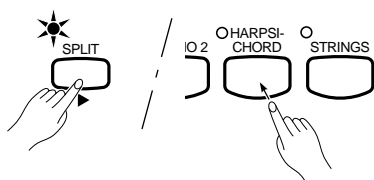

## Selección de la voz de la mano izquierda .....

La voz que se había seleccionado antes de activar el modo de división pasará a ser la voz de la mano derecha en el modo de división. Para seleccionar una voz para la mano izquierda, presione el selector de voz correspondiente mientras mantiene presionado el botón **[SPLIT]**. El indicador del selector de voz de la mano izquierda se encenderá mientras se presiona, y luego sólo quedarán encendidos los indicadores del selector de la voz de la mano derecha y del botón **[SPLIT]**.



- La variación puede activarse y desactivarse individualmente para las voces del modo de división. Normalmente, el indicador de voz de la voz de la mano derecha se enciende en el modo de división. **[VARIATION]** puede usarse para activar y desactivar la variación de la voz de la mano derecha como sea necesario. Sin embargo, mientras se retiene presionado el botón **[SPLIT]**, el indicador de voz de la voz de la mano izquierda se encenderá y, en este estado, podrá usarse el botón **[VARIATION]** para activar y desactivar la variación de la voz de la mano izquierda como sea necesario.
- El efecto de coros se aplicará a ambas voces del modo de división como se especifique después de activar el modo de división (los ajustes de fábrica de activación/desactivación del efecto son distintos para cada combinación de voces). La profundidad del efecto para las voces del modo de división podrá ajustarse individualmente a través de las funciones “Profundidad del efecto de la voz derecha” y “Profundidad del efecto de la voz izquierda” del modo de división, descritas en la página 26.

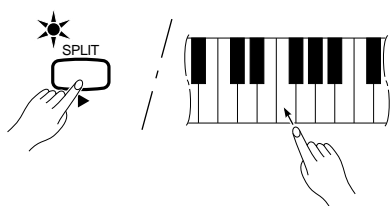

Ejemplo:

A-1	b=1	C2	F#2
A-1	Bb-1	C2	F#2

## Ajuste del punto de división .....

El punto de división se ajusta inicialmente en la tecla F#2, que es el ajuste de fábrica. Podrá reajustar el punto de división a cualquier otra tecla presionando la tecla mientras mantiene presionado el botón **[SPLIT]** (el nombre de la tecla del punto de división actual aparece en el visualizador LED mientras se mantiene presionado el botón **[SPLIT]**). El punto de división también puede ajustarse a través del modo de Función (vea a continuación).

## Otras funciones del modo de división .....

El modo de Función de la CLP-555 proporciona acceso a cierto número de otras funciones del modo de división, que se enumeran a continuación. Para más detalles, vea las páginas correspondientes.

- Punto de división ..... 25
- Balance de división ..... 26
- Desplazamiento de octava de la voz derecha ... 26
- Desplazamiento de octava de la voz izquierda . 26
- Profundidad del efecto de la voz derecha ..... 26
- Profundidad del efecto de la voz izquierda ..... 26
- Modo apagador ..... 26
- Reposición ..... 26

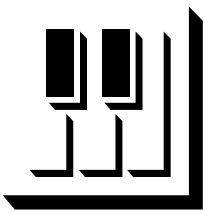

# Reverberación

El botón **[REVERB]** selecciona ciertos números de efectos de reverberación que usted podrá utilizar para mayor profundidad y fuerza de expresión.



Para seleccionar un tipo de reverberación, presione el botón **[REVERB]** algunas veces hasta que se encienda el indicador correspondiente al tipo deseado (los indicadores se encienden en secuencia cada vez que se presiona el botón **[REVERB]**). No se producirá ninguna reverberación cuando todos los indicadores estén apagados.

## OFF

No se selecciona ningún efecto de reverberación cuando no hay encendido ningún indicador de REVERB.

## ROOM

Este ajuste añade un efecto de reverberación continuo al sonido, que es similar al tipo de reverberación acústica que se oiría en una sala del tamaño medio. Este es el ajuste de reverberación ajustado en fábrica.

## HALL 1

Para obtener un sonido de reverberación "mayor", emplee el ajuste HALL 1. Este efecto simula la reverberación natural de una sala de conciertos de tamaño medio.

## HALL 2

Para obtener un sonido de reverberación realmente espacioso, emplee el ajuste HALL 2. Este efecto simula la reverberación natural de una gran sala de conciertos.

## STAGE

Es una simulación del tipo de reverberación producido en un lugar con escenario.

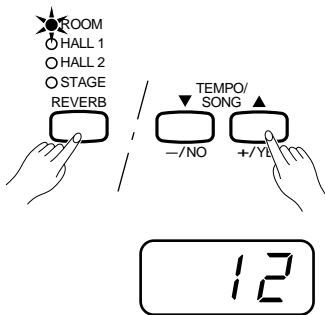

## Ajuste de la profundidad de reverberación .....

La profundidad del efecto de reverberación seleccionado puede ajustarse para la voz actual usando los botones **[-/NO]** y **[+/YES]** mientras mantiene presionado el botón **[REVERB]**. El valor de profundidad seleccionado es de 0 a 20 (el ajuste de profundidad actual se indicará en el visualizador de LED mientras se retiene presionado el botón **[REVERB]**). Un ajuste de "0" no produce ningún efecto, mientras que un ajuste de "20" produce la profundidad de reverberación máxima. Presione simultáneamente los botones **[-/NO]** y **[+/YES]** mientras presiona el botón **[REVERB]** para llamar el ajuste de fábrica: "10".



• Los ajustes del tipo de reverberación y de profundidad afectan a todas las voces.

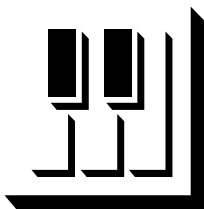

# Efecto de coros

El botón **[EFFECT]** activa un efecto de coros que le dará mayor profundidad y animación al sonido.

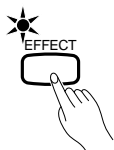

El botón **[EFFECT]** activa (indicador encendido) y desactiva (indicador apagado) el efecto de coros.



• Los ajustes de activación/desactivación del efecto de ajuste de fábrica son distintos para cada voz.

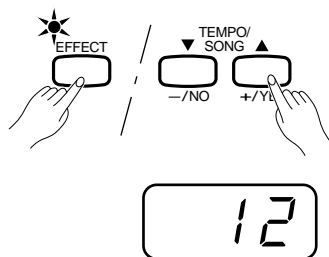

## Ajuste de la profundidad del efecto

Mientras el efecto de coros está activado, la profundidad del efecto de coros puede ajustarse individualmente para la voz seleccionada usando los botones **[-/NO]** y **[+/YES]** mientras mantiene presionado el botón **[EFFECT]**. El margen de profundidad seleccionado es de 0 a 20 (el ajuste de profundidad actual se indicará en el visualizador de LED mientras se retiene presionado el botón **[EFFECT]**). Un ajuste de “0” no produce ningún efecto, mientras que un ajuste de “20” produce la profundidad del efecto máxima. Presione simultáneamente los botones **[-/NO]** y **[+/YES]** mientras presiona el botón **[REVERB]** para llamar el ajuste de fábrica para la voz actual (los ajustes de profundidad de ajuste de fábrica son distintos para cada voz).

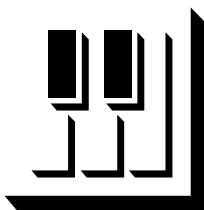

# Los pedales

La CLP-555 tiene tres pedales que producen una gama de efectos de expresión similares a los producidos por los pedales de un piano acústico.

## Pedal suave (izquierdo)

Presionando el pedal suave se reduce el volumen y se cambia ligeramente el timbre de las notas tocadas. El pedal suave no afecta las notas que ya se están tocando cuando se pisa.

El pedal suave también puede asignarse a la operación de inicio/parada de canciones a través del “Modo del pedal izquierdo” descrito en la página 27.

## Pedal de sostenido (central)

Si toca una nota o acorde en el teclado y presiona el pedal de sostenido mientras la nota(s) se retiene, estas notas se sostendrán mientras se tenga pisado el pedal (como si se hubiera pisado el pedal apagador) pero todas las notas subsiguientemente tocadas no se sostendrán. Esto hace posible sostener un acorde, por ejemplo, mientras se tocan otras notas en “staccato”.

## Pedal apagador (derecho)

El pedal apagador funciona del mismo modo que el pedal apagador de un piano acústico. Cuando se pisa el pedal apagador, las notas tocadas tienen un sostenido largo. Al soltar el pedal, el sostenido de las notas se detiene (apaga) inmediatamente.

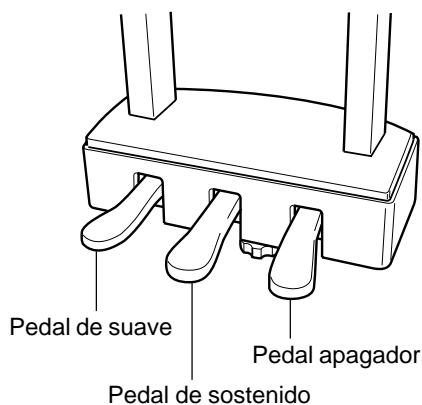

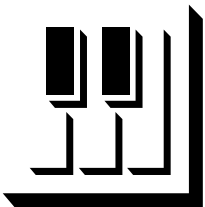

# Sensibilidad a la pulsación

Se pueden seleccionar cuatro tipos diferentes de sensibilidad de pulsación — HARD (dura), MEDIUM (media), SOFT (suave) o FIXED (fija) para adaptar los distintos estilos de interpretación y preferencias personales.

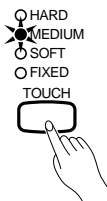

Para seleccionar un tipo de sensibilidad de pulsación presione el botón [TOUCH] algunas veces hasta que se encienda el indicador correspondiente al tipo deseado (los indicadores se encienden en secuencia cada vez que se presiona el botón [TOUCH]).

## HARD

El ajuste HARD requiere que se toquen las teclas con bastante fuerza para producir la sonoridad máxima.

## MEDIUM

El ajuste MEDIUM produce una respuesta del teclado bastante “estándar”. Es el ajuste inicial de fábrica.

## SOFT

El ajuste SOFT permite producir la máxima sonoridad con presión de las teclas relativamente ligera.

## FIXED

Todas las notas se producen al mismo volumen independientemente de lo fuerte que se toque en el teclado. Es un ajuste ideal para voces que normalmente no tienen sensibilidad de pulsación (por ejm., clavicordio y órgano).

El volumen de las notas tocadas en el modo FIXED puede ajustarse usando los botones [-/NO] y [+ /YES] mientras se mantiene presionado el botón [TOUCH] (el volumen actual aparece en el visualizador). El margen del volumen es de 1 a 127. El ajuste de fábrica es 64.

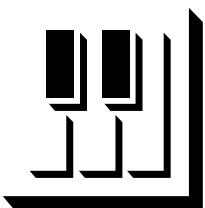

# Transposición

La función TRANSPOSE de la Clavinova hace posible desplazar el tono de todo el teclado ascendente o descendente en intervalos de semitono hasta un máximo de 12 semitonos (es decir, un máximo de una octava ascendente o descendente). La “transposición” del tono del teclado de la Clavinova facilita la interpretación en claves difíciles, y podrá adaptar con facilidad el tono del teclado al alcance del cantante u otro instrumento.

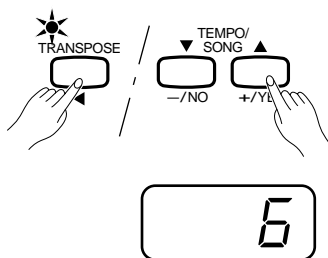

Emplee el botón [-/NO] o [+ /YES] mientras mantiene presionado el botón [TRANSPOSE] para transponer descendente o ascendente como sea necesario. El margen de transposición es desde “-12” (una octava hacia abajo) a “0” (tono normal) hasta “12” (una octava hacia arriba). La cantidad de transposición aparece en el visualizador LED mientras se mantiene presionado el botón [TRANSPOSE]. El ajuste de transposición de fábrica es “0”.



- El indicador del botón [TRANSPOSE] queda encendido cuando se selecciona un ajuste de transposición que no es “0”.
- Las notas por debajo y por encima del margen de A-1... C7 de la Clavinova suenan una octava más alta y más baja, respectivamente.

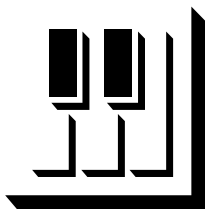

# Afinación

La afinación hace posible afinar el tono de la Clavinova por un margen de 427,0 Hz a 453,0 Hz (correspondiente a los Hz de la nota A3) en intervalos de 0,2 hertz aproximadamente. El control del tono es útil para afinar la Clavinova para adaptarla a otros instrumentos o música grabada.

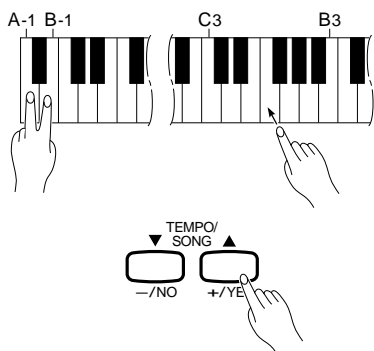

## Afinación ascendente

- 1 Para afinar ascendentemente (aumentar el tono), mantenga presionadas simultáneamente las teclas A-1 y B-1.
- 2 Presione cualquier tecla entre C3 y B3. Cada vez que se presione una tecla de este margen, el tono se aumentará aproximadamente 0,2 Hz. Los botones [-/NO] y [+ /YES] también pueden usarse para afinar descendente o ascendentemente, respectivamente, en incrementos de 1 Hz. Presione los botones [-/NO] y [+ /YES] simultáneamente para activar la afinación estándar (A3 = 440 Hz).
- 3 Suelte las teclas A-1 y B-1.

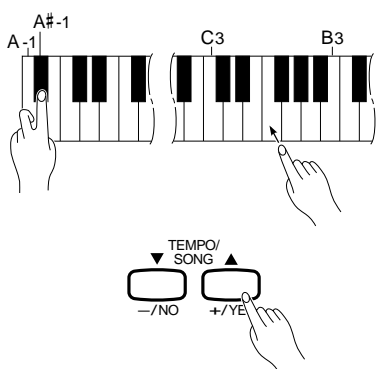

## Afinación descendente

- 1 Para afinar descendentemente (reducir el tono), mantenga presionadas simultáneamente las teclas A-1 y A#-1.
- 2 Presione cualquier tecla entre C3 y B3. Cada vez que se presione una tecla de este margen, el tono se reducirá aproximadamente 0,2 Hz. Los botones [-/NO] y [+ /YES] también pueden usarse para afinar descendente o ascendentemente, respectivamente, en incrementos de 1 Hz. Presione los botones [-/NO] y [+ /YES] simultáneamente para activar la afinación estándar (A3 = 440 Hz).
- 3 Suelte las teclas A-1 y A#-1.

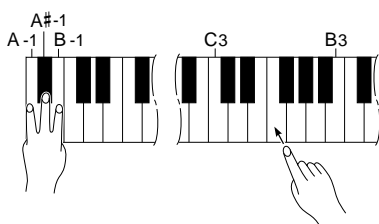

## Para reponer el tono estándar

- 1 Para reponer el tono de ajuste inicial (A3 = 440 Hz), mantenga presionadas simultáneamente las teclas A-1, A#-1, y B-1.
- 2 Presione cualquier tecla entre C3 y B3.
- 3 Suelte las teclas A-1, A#-1, y B-1.

En términos de “Hertz”, el margen de afinación total es desde 427,0 Hz a 453,0 Hz. El ajuste actual de afinación se muestra en el visualizador LED mientras se ajusta la afinación. Las décimas de Hertz se indican en el visualizador LED mediante la aparición y posición de uno o dos puntos, como en el ejemplo siguiente:

Visualización	Valor
440	440.0
440.	440.2
440.	440.4
440.	440.6
440.	440.8



- En el modo de Función hay disponible un método alternativo de afinación; página 23.
- El método de control del tono del teclado, descrito arriba, no tiene efecto cuando LOCAL OFF está activado (vea “FUNCIONES MIDI”, página 28).

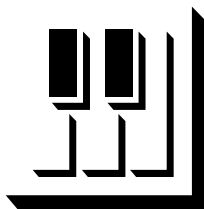

# El metrónomo y el control del tiempo

El metrónomo incorporado de la CLP-555 es una característica útil para la práctica, y puede proporcionar además una sólida guía rítmica cuando se graba usando la característica de la grabadora, que se describe a continuación.

## El metrónomo



Indicador de compás

El sonido del metrónomo se activa y desactiva mediante la presión del botón **[METRONOME]**. Cuando el metrónomo está activado, el indicador de compás parpadea al tiempo actual.

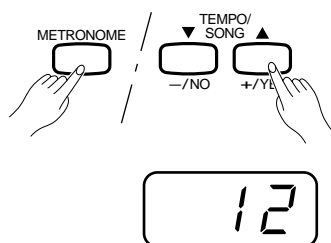

### Volumen del metrónomo

El volumen del sonido del metrónomo puede ajustarse utilizando los botones **[-/NO]** y **[+/YES]** mientras se mantiene presionado el botón **[METRONOME]**. El margen de volumen es de 1 a 20 (el ajuste actual del volumen aparece en el visualizador LED mientras se tiene presionado el botón **[METRONOME]**). Un ajuste de “1” produce el sonido mínimo, mientras que un ajuste de “20” produce el volumen máximo del metrónomo. Presione simultáneamente los botones **[-/NO]** y **[+/YES]** para llamar instantáneamente el ajuste inicial (“10”).

### Otras funciones del metrónomo

La signatura del tiempo (“tiempo del compás”) del metrónomo puede cambiarse mediante la función de “Tiempo” del metrónomo del modo de Función; página 27. El modo de Función también tiene un método alternativo para ajustar el volumen del metrónomo; página 27.

## Control del tiempo

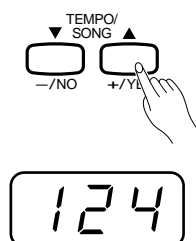

El tiempo de las funciones del metrónomo y de reproducción de la grabadora (la grabadora se describe en la sección siguiente) puede ajustarse entre 32 y 280 tiempos por minuto empleando los botones **[TEMPO/SONG ▼/▲]**. El botón **[▼]** reduce el tiempo y el botón **[▲]** incrementa el tiempo. El tiempo seleccionado aparece en el visualizador LED en el modo de reproducción normal y mientras se usan los botones **[TEMPO/SONG ▼/▲]** para ajustar el tiempo. El ajuste inicial del tiempo (120 o el tiempo de la canción grabada cuando la grabadora contiene datos y la lámpara de la pista de reproducción está encendida) puede activarse presionando simultáneamente los botones **[▼]** y **[▲]**.

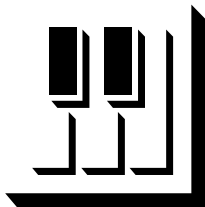

# Empleo de la grabadora

La CLP-555 incorpora una grabadora de dos pistas que le permite grabar lo que toque en el teclado para poder reproducirlo después. Puesto que dispone de dos pistas, podrá “sobreponer” una parte sobre otra, empleando una voz distinta, si así lo desea, para crear grabaciones de sonido rico y complejo. La característica de la grabadora es muy útil para un programa de estudio de teclado, porque le permite escuchar exactamente cómo suena lo que toca desde la perspectiva del oyente. También sirve para el entretenimiento.

## La grabadora graba en realidad los datos siguientes:

### ■ Paratodalacanción

- Tempo
- Tipo y profundidad de reverberación
- Tipo de efecto

### ■ Pistasindividuales

- Notas tocadas
- Selección de voces
- Variación de voces
- Voces del modo dual
- Voces del modo de división
- Pedal apagador
- Pedal suave
- Pedal de sostenido (no se graba como ajuste inicial)
- Profundidad de efecto
- Funciones del modo dual (F3)
- Funciones del modo de división (F4)

## Grabación

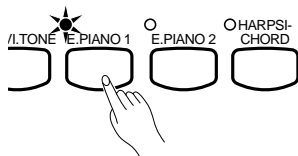

### 1) Efectúe todos los ajustes iniciales necesarios .....

Antes de empezar a grabar, seleccione la voz que desea grabar (o las voces si emplea el modo dual o de división). Podrá ajustar también el volumen y el tempo.

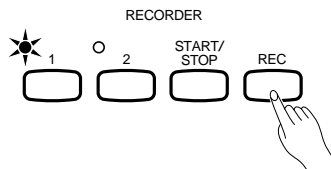

### 2) Active el modo de preparado para grabación .....

Presione el botón **RECORDER [REC]** para activar el modo de preparado para grabación (todavía no se inicia la grabación). El modo de preparado para grabación podrá desactivarse antes de grabar presionando por segunda vez el botón **[REC]**.



- El modo de preparado para grabación no puede activarse mientras el modo de demostración/canción de piano está activado.

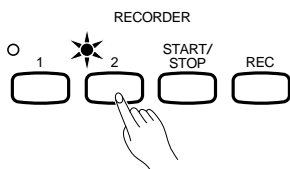

### 3) Seleccione la pista de grabación .....

Cuando se activa el modo de grabación en el paso anterior, la última pista grabada se seleccionará automáticamente para grabar y su indicador, es decir el indicador del botón [1] o [2], se encenderá en rojo. Si desea grabar en otra pista, presione el botón de la pista apropiada para que se encienda en rojo su indicador.



- Los indicadores de los botones de pista que contienen datos previamente grabados se encenderán en verde (a menos que la pista se desactive como se describe abajo). Los datos previamente grabados en la pista que no se graba se reproducirán con normalidad a medida que usted graba, para poder tocar junto a una pista previamente grabada. Si no desea escuchar la pista previamente grabada mientras efectúa la grabación, presione el botón de la pista de reproducción antes de presionar el botón **[REC]** (paso 1 de arriba), para que se apague su indicador.
- La grabación en una pista que ya contiene datos borrará todos los datos previos de tal pista.
- Cuando se activa el modo de grabación, la cantidad de memoria disponible para grabación se indicará en el visualizador LED de forma aproximada en kilobytes (empezando por “21”), y el punto de la derecha del visualizador LED parpadeará en el ajuste actual del tempo de METRONOME.

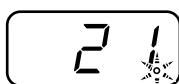

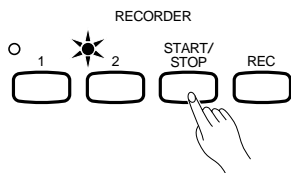
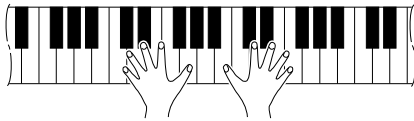

## 4 Inicie la grabación

La grabación se iniciará automáticamente así que usted toque una nota en el teclado o presione el botón **[START/STOP]**. El número de compás actual aparecerá en el visualizador durante la grabación.



- Puede asignarse el pedal izquierdo para iniciar y parar la grabación a través de la función del "Modo del pedal izquierdo" que se describe en la página 27.
- Si el metrónomo estaba activado al empezar la grabación, podrá marcar el tiempo con el metrónomo mientras graba, pero el sonido del metrónomo no quedará grabado.
- Podrá grabar un máximo de 4.200 notas, dependiendo de la utilización de los pedales y de otros factores. Los indicadores de la pista de grabación empezarán a parpadear cuando la memoria de la grabadora esté casi llena, "FUL" aparecerá en el visualizador, y la grabación se detendrá automáticamente.

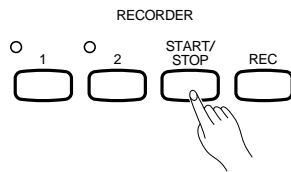

## 5 Detenga la grabación

Presione el botón **[REC]** o **[START/STOP]** de **RECORDER** para detener la grabación.

El indicador de la pista grabada se encenderá en verde para indicar que ahora contiene datos.

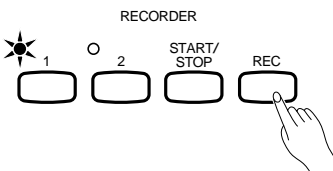

## Cambio de los ajustes iniciales

Los ajustes iniciales de la voz (incluyendo el modo dual) y ajuste del balance dual), pedal apagador, pedal suave, tempo, tipo de reverberación, profundidad de reverberación, y efectos efectuados en el paso 1 del procedimiento de grabación, quedan grabados en la CLP-555. Estos ajustes iniciales pueden cambiarse después de haber terminado la grabación presionando el botón **[REC]** para activar el modo de preparado para grabación, presionando el botón de la pista apropiada, haciendo los cambios requeridos, y presionando luego otra vez el botón **[REC]** para abandonar el modo de preparado para grabación y registrar los cambios. Si sigue estos procedimientos, tenga cuidado de no presionar el botón **[START/STOP]** ni ninguna tecla del teclado, porque se iniciaría la grabación y se borrarían todos los datos previamente grabados en la pista seleccionada. Es posible cancelar la operación incluso después de haber hecho cambios; seleccione cambio de pistas y presione entonces el botón **[REC]** para salir del modo de grabación (esto cancela los cambios de toda la canción).



- Los datos iniciales de las "funciones del modo dual (F3)" o "funciones del modo de división (F4)" no podrán cambiarse.

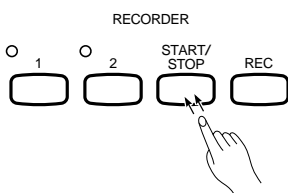

Presione dos veces

## Borrado de una sola pista

Podrán borrarse todos los datos de cualquiera de las pistas de la grabadora activando el modo de grabación, seleccionando la pista que desee borrar y presionando entonces el botón **[START/STOP]** dos veces sin grabar ningún dato.

## Reproducción

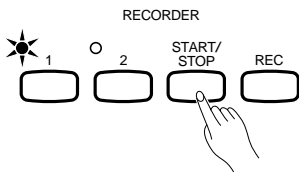

Para reproducir lo que usted ha grabado, asegúrese primero que estén encendidos los indicadores de pista verdes de las pistas que desea reproducir. Si no lo están, presione los botones de pista correspondientes para que se enciendan. Luego, presione el botón **RECORDER [START/STOP]**. La reproducción se inicia desde el principio de los datos grabados, y se detiene automáticamente al terminar los datos grabados. También podrá detener la reproducción en cualquier momento presionando el botón **[START/STOP]**. Para silenciar una pista para que no se reproduzca, presione el botón de la pista correspondiente de modo que se apague su indicador (presiónelo de nuevo para activar de nuevo la pista).

El número de compás actual aparece en el visualizador durante la reproducción.



- Es posible tocar el teclado durante la reproducción.
- El volumen y el tempo de reproducción podrá ajustarse usando el control [MASTER VOLUME] y los botones [TEMPO/SONG] (presione simultáneamente ambos botones de [TEMPO/SONG] para activar el tempo de ajuste de fábrica).
- Todos los datos de la grabadora se retendrán en la memoria durante aproximadamente una semana después de haber desconectado la alimentación. Para mantener los datos grabados durante períodos más largos, conecte la alimentación durante algunos minutos por lo menos una vez a la semana. Podrá almacenar también los datos en un dispositivo de almacenamiento MIDI externo como pueda ser la unidad de discos orquestales Yamaha DOU-10 usando la función de vaciado de datos por lotes descrita en la página 30.
- Los indicadores de pista no se encenderán automáticamente cuando se conecta la alimentación aunque la grabadora contenga datos. Por lo tanto, es necesario presionar los botones de pista de modo que se enciendan los indicadores verdes correspondientes antes de iniciar la reproducción de la grabadora **RECORDER**. También es una buena idea presionar los botones de pista para comprobar si las pistas contienen datos antes de la grabación. Si el indicador verde se enciende cuando se presiona el botón de la pista correspondiente, esta pista contiene datos que se borrarán y quedarán reemplazados por los nuevos datos grabados.
- Si se utiliza el metrónomo durante la reproducción, el metrónomo se parará cuando se detenga la reproducción.
- Durante la reproducción de la grabadora, el volumen de una pista que se ha desactivado siempre será "0" (es decir, la función de "Volumen de cancelación de parte de canción de piano", en la página 27 sólo afecta la reproducción de canciones de piano).
- Los datos de reproducción no se transmiten a través del conector MIDI OUT.
- La reproducción no podrá iniciarse cuando el modo de demostración/canción de piano o modo de función estén activados. Sin embargo, la reproducción podrá iniciarse desde el modo de función después de presionar uno de los botones de pista [1] o [2].
- La reproducción no podrá iniciarse cuando la grabadora no contenga datos, ni cuando los botones de ambas pistas estén desactivados.

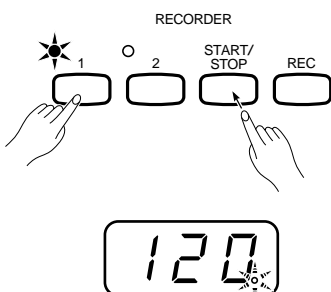

### Inicio sincronizado .....

Cuando se activa la función de inicio sincronizado, la reproducción de la grabadora se iniciará automáticamente así que usted empiece a tocar el teclado.

Para activar la función de inicio sincronizado, presione el botón **[START/STOP]** mientras mantiene presionado el botón de una pista que está activada. El punto de la derecha del visualizador parpadeará al tempo actual. La reproducción se iniciará entonces así que usted empiece a tocar el teclado.

Si mantiene presionado el botón de una pista que está desactivada mientras presiona el botón **[START/STOP]**, la pista se activará y se activará también el modo de inicio sincronizado.

### Inicio/parada con el pedal izquierdo .....

Podrá asignar el pedal izquierdo para iniciar y parar la reproducción de la grabadora mediante la función del "Modo del pedal izquierdo" descrita en la página 27.

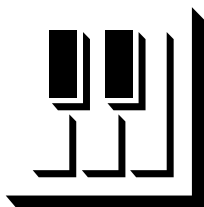

# Modo de Función

El botón **[FUNCTION]** proporciona acceso a una variedad de funciones que otorgan a la CLP-555 una versatilidad extraordinaria. Las funciones se categorizan en grupos como se indica a continuación.

F1	Afinación	23
F2	Escala	23
F3	Funciones del modo dual	24
F4	Funciones del modo de división	25
F5	Funciones del metrónomo	27
F6	Modo del pedal izquierdo	27
F7	Volumen de cancelación de parte de canción de piano	27
F8	Funciones MIDI	28
F9	Funciones de protección	31

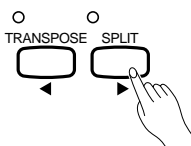
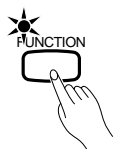

## ● Ejemplo de operación

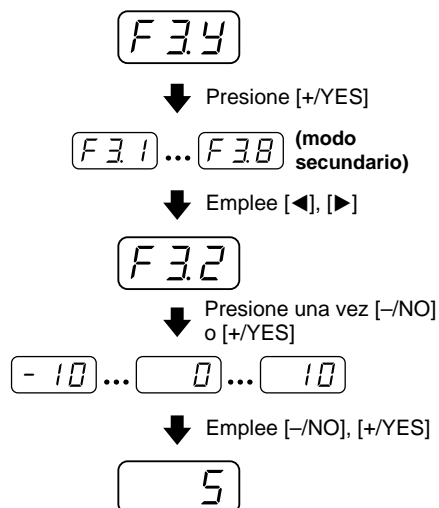

## Para seleccionar una función

**1** Presione el botón **[FUNCTION]** de modo que se encienda su indicador.



• Las funciones no puede seleccionarse durante la reproducción de canciones de demostración/piano ni cuando la grabadora está en operación.

**2** Emplee los botones **[◀]** y **[▶]** (es decir, los botones **[TRANSPOSE]** y **[SPLIT]**) para seleccionar la función deseada: F1 a F9.

**3** En el caso del modo dual (F3), modo de división (F4), metrónomo (F5), MIDI (F8), y protección (F9), deberá presionar el botón **[+ / YES]** una vez para entrar en el modo secundario respectivo después de haber seleccionado la función, y deberá emplear después los botones **[◀]** y **[▶]** otra vez para seleccionar la función secundaria deseada.



• El modo dual o de división debe activarse antes de poder seleccionar las funciones F3 y F4, respectivamente. Si el modo correspondiente no se activa, aparecerá "F3-" o "F4-" en el visualizador y el modo secundario correspondiente no quedará disponible.

• El modo dual puede activarse estando en el modo de función, pero el modo de función deberá abandonarse antes de poder activar el modo de división.

**4** Ajuste la función como sea necesario empleando los botones **[- / NO]** y **[+ / YES]** (vea a continuación las descripciones de las funciones individuales).

**5** Presione el botón **[FUNCTION]** de modo que se apague su indicador para salir del modo de función.

## F1 Afinación

Además del método de afinación descrito en la página 17, la afinación total podrá realizarse mediante la función F1.

Después de haber seleccionado “F1”, emplee los botones [–/NO] y [+ /YES] para bajar o subir el tono en incrementos de 0,2 Hz (la primera vez que se presiona el botón [–/NO] o [+ /YES] se cambia simplemente a la visualización del valor de afinación sin realizar en realidad el cambio de la afinación). El margen de afinación total es desde 427,0 Hz a 453,0 Hz (correspondiente a los Hz de la nota A3). Presione simultáneamente los botones [–/NO] y [+ /YES] para llamar el valor de ajuste de fábrica: 440 Hz.

Las decenas de Hertz se indican en el visualizador LED mediante la aparición y posición de uno o dos puntos, como en el ejemplo siguiente:

Visualización	Valor
440	440.0
440.	440.2
440.	440.4
440.	440.6
440.	440.8

## F2 Escala

Además de la afinación estándar de temperamento igual, la CLP-555 incluye 6 afinaciones clásicas que podrá seleccionar y emplear para tocar música del período correspondiente, o para probar dentro de un contexto más moderno. Las afinaciones son:

- 1: Temperamento igual
- 2: Mayor puro
- 3: Menor puro
- 4: Pitagórico
- 5: Tono medio
- 6: Werckmeister
- 7: Kirnberger

Después de haber seleccionado “F2”, emplee los botones [–/NO] y [+ /YES] para seleccionar el número de la afinación deseada, y presione entonces la tecla correspondiente a la clave en la que desea basar la afinación (a diferencia de la afinación de temperamento igual, muchas afinaciones clásicas deben afinarse a una clave específica). La clave seleccionada aparecerá en el visualizador, seguida de una barra baja si es bemol (por ejemplo, “ $\flat$ ” o de una barra alta si es sostenido (por ejemplo, “ $\sharp$ ”).

Presione simultáneamente los botones [–/NO] y [+ /YES] para llamar los ajustes de fábrica (afinación en el temperamento igual).



NOTA

• No puede ajustarse la clave base para la 1: afinación del temperamento igual.

## F3 Funciones del modo dual

Después de haber seleccionado “F 3.4”, presione el botón [+/**YES**] para activar el modo secundario de la función dual, y emplee entonces los botones [◀] y [▶] para seleccionar la función del modo dual deseada, según se enumera abajo.

Si no se activa el modo dual, aparecerá “F 3-” en lugar de “F 3.4” y no podrán seleccionarse las funciones del modo dual. Si así sucede, active el modo dual y siga el procedimiento.

■ **FORMA RAPIDA:** Podrá saltar directamente a las funciones del modo dual (F3) presionando el botón [**FUNCTION**] mientras mantiene presionados los dos selectores de voz del modo dual correspondientes a las voces que desea combinar en el modo dual.

### F3.1: Balance dual .....

Los niveles de volumen de las dos voces combinadas en el modo dual puede ajustarse como sea necesario empleando esta función. Emplee los botones [–/**NO**] y [+/**YES**] para ajustar el balance como sea necesario. El margen del balance es desde 0 a 20. Un ajuste de “10” produce un balance igual entre las dos voces del modo dual. Los ajustes por debajo de “10” aumentan el volumen de la segunda voz con relación a la primera voz, y los ajustes por encima de “10” aumentan el volumen de la primera voz con relación a la segunda voz (“primera” y “segunda” se refieren a los selectores de voz izquierdo y derecho, respectivamente). Presione simultáneamente los botones [–/**NO**] y [+/**YES**] para llamar el ajuste de fábrica (que es distinto para cada combinación de voces).

### F3.2: Desafinación dual .....

Esta función hace posible desafinar las voces primera y segunda del modo dual para crear un sonido más espeso. Emplee los botones [–/**NO**] y [+/**YES**] para ajustar la cantidad de desafinación requerida. El margen de desafinación es desde –10 a 10. Un ajuste de “0” ajusta ambas voces al mismo tono. Los ajustes por debajo de “0” aumentan el tono de la segunda voz con relación a la primera voz, y los ajustes por encima de “0” aumentan el tono de la primera voz con relación a la segunda voz (“primera” y “segunda” se refieren a los selectores de voz izquierdo y derecho, respectivamente). Presione simultáneamente los botones [–/**NO**] y [+/**YES**] para llamar el ajuste de fábrica (que es distinto para cada combinación de voces).

### F3.3: Desplazamiento de octava de la primera voz .....

### F3.4: Desplazamiento de octava de la segunda voz .....

Dependiendo de las voces que se combinan usando el modo dual, la combinación puede sonar mejor si una de las voces se desplaza una octava ascendente o descendientemente. Emplee los botones [–/**NO**] y [+/**YES**] para ajustar la octava de la primera o segunda voz como sea necesario (“primera” y “segunda” se refieren a los selectores de voz izquierdo y derecho, respectivamente). Los ajustes disponibles son “0” para el tono normal, “–1” para desplazar el tono descendientemente una octava, y “1” para desplazar el tono ascendientemente una octava. Presione simultáneamente los botones [–/**NO**] y [+/**YES**] para llamar el ajuste de fábrica (que es distinto para cada combinación de voces).

## F3.5: Profundidad de efecto de la primera voz .....

## F3.6: Profundidad de efecto de la segunda voz .....

Estas funciones hacen posible ajustar individualmente la profundidad del efecto de coros para la primera y segunda voces del modo dual (“primera” y “segunda” se refieren a los selectores de voz izquierdo y derecho, respectivamente). Emplee los botones [–/NO] y [+ /YES] para ajustar la profundidad del efecto para la voz correspondiente como sea necesario. El margen de profundidad es desde 0 a 20. Un ajuste de “0” no produce ningún efecto, mientras que un ajuste de “20” produce la profundidad máxima del efecto. Presione simultáneamente los botones [–/NO] y [+ /YES] para llamar el ajuste de fábrica (el ajuste de fábrica de la profundidad del efecto que es distinto para cada voz).



NOTA

• Los ajustes de la profundidad del efecto no pueden cambiarse a menos que EFFECT esté activado. El modo de función debe abandonarse antes de poder activar EFFECT.

## F3.7: Cuerdas de ataque lento .....

En una combinación de voces del modo dual, empleando una voz de cuerdas y cualquier otra voz puede producir algunas veces una “mezcla” mejor cambiando la voz de cuerdas a una variación de ataque lento. Emplee los botones [–/NO] y [+ /YES] para activar (“On”) o desactivar (“OFF”) la variación de ataque lento como sea necesario. Presione simultáneamente los botones [–/NO] y [+ /YES] para llamar el ajuste de fábrica: “OFF”.

## F3.8: Reposición .....

Esta función repone todas las funciones del modo dual a sus valores de fábrica. Presione el botón [+ /YES] para reponer los valores. Aparecerá “E r d” en el visualizador cuando se hayan repuesto todas las funciones.

## **F4** Funciones del modo de división

Después de haber seleccionado “F 4.5”, presione el botón [+ /YES] para activar el modo secundario de la función del modo de división, y emplee entonces los botones [◀] y [▶] para seleccionar la función del modo de división deseada, según se enumera abajo.

Si no se activa el modo de división, aparecerá “F 4 -” en lugar de “F 4.5” y no podrán seleccionarse las funciones del modo de división. Tenga presente que deberá salir del modo de Función antes de poder activar el modo de división.

■ **FORMA RAPIDA:** Podrá saltar directamente a las funciones del modo de división (F4) presionando el botón [FUNCTION] mientras mantiene presionado el botón [SPLIT].

## F4.1: Punto de división .....

Además del método de ajuste del punto de división descrito en la página 13, el punto de división puede ajustarse con esta función. Emplee los botones [–/NO] y [+ /YES] para ajustar el punto de división como sea necesario, o presione simplemente la tecla apropiada del teclado: desde “A-1” a “C7”. Presione simultáneamente los botones [–/NO] y [+ /YES] para llamar el ajuste de fábrica: “F#2”.

## **F4.2: Balance de división** .....

Los niveles de volumen de las dos voces combinadas en el modo de división puede ajustarse como sea necesario empleando esta función. Emplee los botones [-/NO] y [+YES] para ajustar el balance como sea necesario. El margen del balance es desde 0 a 20. Un ajuste de “10” produce un balance igual entre las dos voces del modo de división. Los ajustes por debajo de “10” aumentan el volumen de la voz de la izquierda con relación a la voz de la derecha, y los ajustes por encima de “10” aumentan el volumen de la voz de la derecha con relación a la voz de la izquierda. Presione simultáneamente los botones [-/NO] y [+YES] para llamar el ajuste de fábrica (que es distinto para cada combinación de voces).

## **F4.3: Desplazamiento de octava de la voz de la derecha** .....

## **F4.4: Desplazamiento de octava de la voz de la izquierda** .....

Dependiendo de las voces que se combinan usando el modo de división, la combinación puede sonar mejor si una de las voces se desplaza una octava ascendente o descendente. Emplee los botones [-/NO] y [+YES] para ajustar la octava de la voz de la izquierda o de la voz de la derecha como sea necesario. Los ajustes disponibles son “0” para el tono normal, “-1” para desplazar el tono descendente una octava, y “1” para desplazar el tono ascendente una octava. Presione simultáneamente los botones [-/NO] y [+YES] para llamar el ajuste de fábrica (que es distinto para cada combinación de voces).

## **F4.5: Profundidad de efecto de la voz de la derecha** .....

## **F4.6: Profundidad de efecto de la voz de la izquierda** .....

Estas funciones hacen posible ajustar individualmente la profundidad del efecto de coros para la voz de la izquierda y para la voz de la derecha del modo de división. Emplee los botones [-/NO] y [+YES] para ajustar la profundidad del efecto para la voz correspondiente como sea necesario. El margen de profundidad es desde 0 a 20. Un ajuste de “0” no produce ningún efecto, mientras que un ajuste de “20” produce la profundidad máxima del efecto. Presione simultáneamente los botones [-/NO] y [+YES] para llamar el ajuste de fábrica (el ajuste de fábrica de la profundidad del efecto que es distinto para cada voz).



• Los ajustes de la profundidad del efecto no pueden cambiarse a menos que EFFECT esté activado. El modo de función debe abandonarse antes de poder activar EFFECT.

## **F4.7: Modo apagador** .....

La función del modo apagador determina si el pedal apagador afecta la voz derecha, la voz izquierda, o ambas voces, derecha e izquierda, en el modo de división. Emplee los botones [-/NO] y [+YES] para seleccionar “2” para la voz izquierda, “1” para la voz derecha, o “ALL” para ambas voces. Presione simultáneamente los botones [-/NO] y [+YES] para llamar el ajuste de fábrica: “ALL”.

## **F4.8: Reposición** .....

Esta función repone todas las funciones del modo dual a sus valores de fábrica. Presione el botón [+YES] para reponer los valores. Aparecerá “E n d” en el visualizador cuando se hayan repuesto todas las funciones.

## F5 Funciones del metrónomo

Después de haber seleccionado “F 5.5”, presione el botón [+/**YES**] para activar el modo secundario de la función del metrónomo, y emplee entonces los botones [◀] y [▶] para seleccionar la función del metrónomo deseada, según se enumera abajo.

■ **FORMA RAPIDA:** Podrá saltar directamente a las funciones del metrónomo presionando el botón [**FUNCTION**] mientras mantiene presionado el botón [**METRONOME**].

### F5.1: Tiempo .....

Emplee esta función para ajustar la signatura de tiempo del metrónomo como sea necesario (es decir, el número de tiempos no acentuados que se producen entre cada tiempo acentuado). Emplee los botones [-/**NO**] y [+/**YES**] para ajustar la signatura de tiempo a “0” (sin acento), o a un valor entre “2” y “6”, como sea necesario. Presione simultáneamente los botones [-/**NO**] y [+/**YES**] para llamar el ajuste de fábrica: “0”.

### F5.2: Volumen .....

Emplee los botones [-/**NO**] y [+/**YES**] para ajustar el volumen del metrónomo como sea necesario. El margen de volumen es de 1 a 20. El ajuste de “1” produce el sonido mínimo, mientras que el ajuste de “20” produce el volumen máximo del metrónomo. Presione simultáneamente los botones [-/**NO**] y [+/**YES**] para llamar el ajuste de fábrica: “10”.

## F6 Modos del pedal izquierdo

Esta función ajusta el pedal izquierdo para la operación de pedal suave, o para la operación de inicio/parada de canción. Emplee los botones [-/**NO**] y [+/**YES**] para seleccionar el modo del pedal izquierdo deseado, “1” es el modo de pedal suave normal, y “2” es el modo de inicio/parada. Cuando se selecciona el modo de inicio/parada, el pedal izquierdo funciona del mismo modo que el botón [**START/STOP**] del panel.

## F7 Volumen de cancelación de parte de canción de piano

Esta función ajusta el volumen al que se reproduce una parte “cancelada” durante la reproducción de canciones de piano (vea la página 11 para más información sobre la función de “cancelación de parte”). Emplee los botones [-/**NO**] y [+/**YES**] para ajustar el volumen como desee. El margen de volumen es de 0 a 20. El ajuste de “0” no produce sonido, mientras que el ajuste de “20” produce el volumen máximo. Presione simultáneamente los botones [-/**NO**] y [+/**YES**] para llamar el ajuste de fábrica: “5”.

## F8 Funciones MIDI

### ● Una breve introducción a MIDI

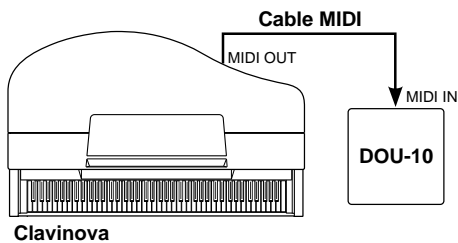

Clavinova

naturalmente) transmiten la información de notas y velocidad (respuesta de pulsación) a través del conector MIDI OUT siempre que se toca una nota en el teclado. Si el conector MIDI OUT está conectado al conector MIDI IN de un segundo teclado (sintetizador, etc.) o generador de tonos (esencialmente un sintetizador sin teclado), el segundo teclado o generador de tonos responderá con precisión a las notas tocadas en el teclado de transmisión original. El resultado es que usted podrá tocar con efectividad dos instrumentos a la vez, proporcionando sonidos de instrumentos múltiples.

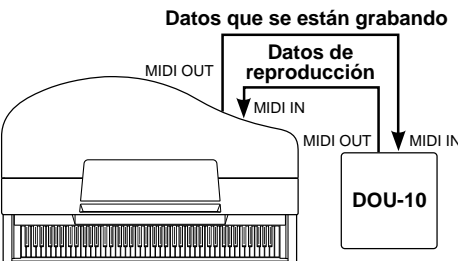

Clavinova

Datos que se están grabando

Datos de reproducción

Este mismo tipo de transferencia de información musical se usa para la grabación de secuencias MIDI. Una grabadora de secuencias puede utilizarse para “grabar” datos MIDI recibidos desde una Clavinova, por ejemplo. Cuando se reproducen los datos grabados, la Clavinova “reproduce” automáticamente la interpretación grabada con detalle preciso.

Los ejemplos dados arriba en realidad sólo tocan la superficie. MIDI puede hacer muchísimo más. La CLP-555 ofrece cierto número de funciones MIDI que permiten utilizarlo en sistemas MIDI bastante sofisticados.

Después de seleccionar “F8.4”, presione el botón [+ / YES] para activar el modo secundario de la función MIDI, y emplee entonces los botones [◀] y [▶] para seleccionar la función MIDI deseada, según se enumera abajo.



- El interruptor HOST SELECT del panel posterior debe ajustarse a “MIDI” para poder usar los conectores MIDI.
- Emplee siempre un cable MIDI de alta calidad para conectar los terminales MIDI OUT a MIDI IN. No emplee nunca cables MIDI más largos de unos 15 metros, porque los cables más largos pueden captar ruido, lo cual puede ocasionar errores de datos.

### ☐ F8.1: Selección de canal de transmisión MIDI .....

### ☐ F8.2: Selección de canal de recepción MIDI .....

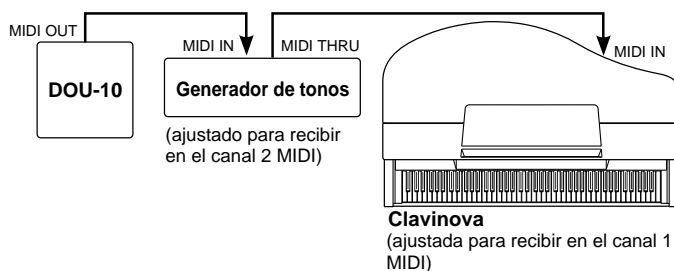

El sistema MIDI permite la transmisión y recepción de datos MIDI en 16 canales distintos. Se han implementado canales múltiples para permitir el control selectivo de ciertos instrumentos o dispositivos conectados en serie. Por ejemplo, una sola grabadora de secuencias MIDI puede usarse para “tocar” dos instrumentos o generadores de tonos distintos. Uno de los instrumentos

o generadores de tono podría ajustarse para recibir sólo en el canal 1, mientras que el otro para recibir en el canal 2. En esta situación, el primer instrumento o generador de tonos responderá sólo a la información del canal 1 transmitida por la grabadora de secuencias, mientras que el segundo instrumento o generador de tonos responderá sólo a la información del canal 2. Esto permite a la grabadora de secuencias “tocar” dos partes completamente distintas en los instrumentos o generadores de tonos de recepción.

En cualquier disposición de control MIDI, los canales MIDI del equipo de transmisión y de recepción deben corresponderse para la transmisión adecuada de los datos. Hay también disponible un modo de recepción de “timbres múltiples”, que permite la recepción simultánea de partes distintas en todos los 16 canales MIDI, permitiendo a la Clavinova la reproducción de datos de canción de canales múltiples recibidos desde una computadora musical o secuenciador. Hay también un modo “1-2” que permite la recepción simultánea en los canales 1 y 2.

Emplee los botones [–/NO] y [+ /YES] para seleccionar el canal de transmisión o recepción deseado. El parámetro del canal de transmisión también puede desactivarse (“OFF”) si no desea utilizar la Clavinova para transmitir datos MIDI. Para seleccionar el modo de timbres múltiples, ajuste el canal de recepción a “ALL”. Seleccione “1-2” para la recepción de timbres múltiples sólo en los canales 1 y 2.

Presione simultáneamente los botones [–/NO] y [+ /YES] para llamar el ajuste de fábrica: transmisión = “1”; recepción = “ALL”.



NOTAS

- En el modo dual, los datos de la segunda voz se transmiten por el canal 2, y en el modo de división, los datos de la voz izquierda se transmiten por el canal 2. En cualquiera de estos modos, no se transmiten datos si se ajusta el parámetro del canal de transmisión a “OFF”.
- Los datos de la canción de demostración/piano y los datos de reproducción de la grabadora no se transmiten a través de MIDI.
- No se produce la recepción MIDI cuando el modo de la canción de demostración/piano está activado.
- Los datos MIDI recibidos no afectarán los ajustes del panel de la Clavinova ni lo que se toque en el teclado, excepto los datos del tipo de reverberación, de la profundidad de reverberación, y de activación/desactivación de efectos, que afectarán los ajustes de la Clavinova.

### F8.3: Activación/desactivación de control local .....

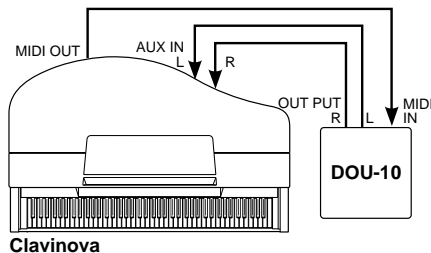

El “control local” se refiere al hecho de que, normalmente, el teclado de la Clavinova controla su generador de tonos interno, permitiendo que las voces internas puedan reproducirse directamente desde el teclado. Esta situación es “Activación de control local” porque el generador de tonos interno está controlado localmente por su propio teclado.

Sin embargo, el control local puede desactivarse para que el teclado de la Clavinova no toque las voces internas, pero que la información MIDI apropiada se siga transmitiendo a través del conector MIDI OUT cuando se tocan las teclas en el teclado. Al mismo tiempo, el generador de tonos responde a la información MIDI recibida a través del conector MIDI IN.

Cuando se utiliza la unidad de discos orquestales DOU-10, por ejemplo, el control local debe desactivarse para grabar empleando sólo las voces del DOU-10, y activarse cuando se graben las voces de la Clavinova mientras se escucha la reproducción de las voces del DOU-10.

Emplee los botones [–/NO] y [+ /YES] para activar o desactivar el control local.

Presione simultáneamente los botones [–/NO] y [+ /YES] para llamar el ajuste de fábrica: “On” (activado).

### F8.4: Activación/desactivación de cambio de programa .....

Normalmente, la Clavinova responde a los números de cambio de programa recibidos desde un teclado externo u otro dispositivo MIDI, causando la selección de la voz del número correspondiente en el canal correspondiente (la voz del teclado no cambia). La Clavinova normalmente emitirá también un número de cambio de programa MIDI siempre que se seleccione una de sus voces, causando la selección de la voz de número correspondiente o programa en el dispositivo MIDI externo si el dispositivo está ajustado para recibir y responder a los números de cambio de programa MIDI.

Esta función hace posible cancelar la recepción y transmisión del número de cambio de programa de modo que las voces puedan seleccionarse en la Clavinova sin afectar el dispositivo MIDI externo.

Emplee los botones [–/NO] y [+ /YES] para activar o desactivar la transmisión y recepción de cambio de programa.

Presione simultáneamente los botones [–/NO] y [+ /YES] para llamar el ajuste de fábrica: “On” (activado).

## F8.5: Activación/desactivación de cambio de control .....

Normalmente, la Clavinova responde a los datos de cambio de control recibidos desde un teclado externo u otro dispositivo MIDI, causando que la voz del canal correspondiente quede afectada por ajustes de pedal y otros de “control” recibidos desde el dispositivo de control (la voz del teclado no queda afectada pero los datos de profundidad de reverberación quedarán afectados por los ajustes de la Clavinova). La Clavinova también transmite información de cambio de control MIDI cuando se opera uno de sus pedales o controles apropiados.

Esta función hace posible cancelar la recepción y transmisión de los datos de cambio de control para que, por ejemplo, puedan operarse los pedales de la Clavinova y otros controles sin afectar el dispositivo MIDI externo.

Emplee los botones [-/NO] y [+ /YES] para activar o desactivar la transmisión y recepción de cambio de control.

Presione simultáneamente los botones [-/NO] y [+ /YES] para llamar el ajuste de fábrica: “On” (activado).

## F8.6: Transposición de transmisión MIDI .....

Esta función permite la transmisión por la Clavinova de los datos de nota MIDI a transponerse ascendente o descendientemente en incrementos de semitono hasta más o menos 12 semitonos. El tono de la misma Clavinova no queda afectado.

Emplee los botones [-/NO] y [+ /YES] para ajustar la cantidad de transposición de transmisión MIDI deseada. El margen es desde “-12” (una octava abajo), “0” (sin transposición) hasta “12” (una octava arriba).

Presione simultáneamente los botones [-/NO] y [+ /YES] para llamar el ajuste de fábrica: “0”.

## F8.7: Transmisión de ajustes del panel/estados .....

Esta función hace que todos los ajustes de control de la Clavinova actuales (voz seleccionada, etc.) se transmitan a través del terminal MIDI OUT. Es particularmente útil para grabar interpretaciones en una grabadora de secuencias MIDI (como por ejemplo la unidad de discos orquestales Yamaha DOU-10) que se use para controlar la Clavinova durante la reproducción. Transmitiendo los ajustes del panel de la Clavinova y grabándolos en la grabadora de secuencias MIDI antes de los datos de la interpretación en cuestión, la Clavinova se repondrá automáticamente a los mismos ajustes cuando se reproduzca la interpretación.

Presione el botón [+ /YES] para transmitir los datos del panel/estados. Aparecerá “END” en el visualizador LED cuando los datos se hayan transmitido con éxito.



• Consulte la página 36 para ver la lista de “Contenido de datos del panel” transmitidos con esta función.

• Los datos de ajuste de panel sólo pueden transferirse entre los mismos modelos (por ejemplo, los datos no pueden transferirse entre una CLP-555 y una CLP-411).

## F8.8: Vaciado de datos por lotes .....

Esta función se utiliza para transmitir todos los datos almacenados en la memoria de la grabadora a un dispositivo de almacenamiento de datos MIDI, como por ejemplo la unidad de discos orquestales Yamaha DOU-10, otras grabadoras de secuencias, o computadoras compatibles con el sistema MIDI.

Presione el botón [+ /YES] para iniciar la transmisión de datos por lotes. Aparecerá “END” en el visualizador LED cuando los datos se hayan transmitido con éxito.



• El vaciado de datos por lotes no funcionará cuando la grabadora esté funcionando.

• Los datos de la grabadora sólo pueden transferirse entre los mismos modelos (por ejemplo, los datos no pueden transferirse entre una CLP-555 y una CLP-411).

• No se produce ninguna transmisión de datos de notas MIDI/panel ni recepción de datos durante una operación de transmisión de vaciado por lotes.

## F9 Funciones de protección

Después de haber seleccionado “F 9.4”, presione el botón [+/**YES**] para activar el modo secundario de la función de protección, y emplee entonces los botones [◀] y [▶] para seleccionar la función de protección dual deseada, según se enumera abajo.



• *Los ajustes de protección en sí y el contenido de la memoria de la grabadora siempre están protegidos.*

Aunque se active la protección mediante una de las funciones descritas abajo, los datos sólo se retendrán en la memoria durante aproximadamente 1 semana si no se conecta la alimentación durante este período. Si se excede el período de protección, todos los ajustes se repondrán a los ajustes de fábrica. Si desea retener los ajustes de protección durante períodos más largos, asegúrese de conectar el interruptor de la alimentación durante algunos minutos por lo menos una vez a la semana.



### F9.1: Voz

Activa o desactiva la protección de las funciones de voces enumeradas a continuación. Emplee los botones [–/**NO**] y [+/**YES**] para activar (On) o desactivar (OFF) la protección.

El modo de protección de ajuste de fábrica es “OFF”.

- Voz (teclado, dual, división)
- Dual (voz, funciones duales)
- División (voz, funciones de división)
- Reverberación (tipo, profundidad)
- Efecto (activación/desactivación, profundidad)
- Variación
- Sensibilidad de pulsación
- Metrónomo (tiempo, volumen)



### F9.2: MIDI

Activa o desactiva la protección de las funciones MIDI enumeradas a continuación. Emplee los botones [–/**NO**] y [+/**YES**] para activar (On) o desactivar (OFF) la protección.

El modo de protección de ajuste de fábrica es “OFF”.

- Canal (transmisión, recepción)
- Activación/desactivación local
- Activación/desactivación de cambio de programa
- Activación/desactivación de cambio de control
- Transposición de transmisión MIDI



### F9.3: Afinación

Activa o desactiva la protección de las funciones de afinación enumeradas a continuación. Emplee los botones [–/**NO**] y [+/**YES**] para activar (On) o desactivar (OFF) la protección.

El modo de protección de ajuste de fábrica es “OFF”.

- Transposición
- Afinación
- Escala



### F9.4: Pedal

Activa o desactiva la protección de la función de pedal. Emplee los botones [–/**NO**] y [+/**YES**] para activar (On) o desactivar (OFF) la protección.

El modo de protección de ajuste de fábrica es “OFF”.

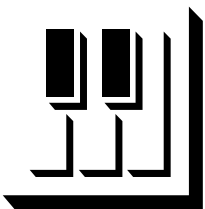

# Conexión a una computadora personal

Aunque la CLP-555 puede conectarse a una computadora personal a través de los conectores MIDI IN/OUT y de una interfaz MIDI, el conector TO HOST y el selector permiten la conexión directa a computadoras personales Apple Macintosh o IBM-PC/AT para secuencias y otras aplicaciones musicales sin necesidad de una interfaz MIDI separada.

## Conexión a una computadora de la serie Apple Macintosh

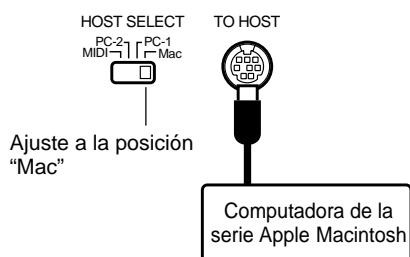

Conecte el conector TO HOST de la Clavinova al acceso de modem o de impresora de su Macintosh, dependiendo del acceso que emplee su software MIDI para la comunicación de datos MIDI, empleando un cable periférico del sistema Macintosh estándar de 8 patillas. Ajuste el selector HOST SELECT a la posición "Mac".

Es posible que también deba ajustar los ajustes de interfaz MIDI de la computadora como se muestra abajo, dependiendo del tipo de software que emplee consulte el manual de instrucciones de su software). En cualquier caso, la velocidad del reloj deberá ajustarse a 1 MHz.

### ● Conexiones del cable "Mac"

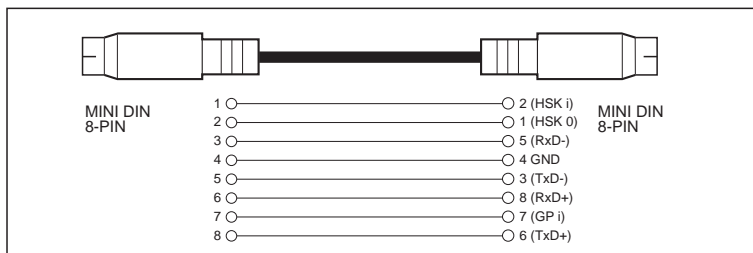

- Cable periférico del sistema de 8 patillas.
- Velocidad de transferencia de datos: 31.250 bps.

#### NOTAS

- Cuando emplee el terminal [TO HOST] de la CLP-555, desconecte primero la alimentación de la CLP-555 y del ordenador antes de conectar el cable. Después de haber conectado el cable, conecte primero la alimentación del ordenador y luego la de la CLP-555.
- Cuando no emplee el terminal [TO HOST] de la CLP-555, asegúrese de que el cable esté desconectado del terminal [TO HOST]. Si se deja el cable conectado, es posible que la CLP-555 no funcione correctamente.
- Cuando el selector HOST SELECT se ajusta a "MAC", "PC-1" o "PC-2", no se produce ninguna transferencia de datos a través de los conectores MIDI. Para emplear los conectores MIDI para la conexión a través de una interfaz MIDI estándar, ajuste el selector HOST SELECT a "MIDI".

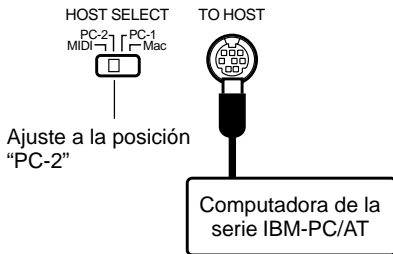

## Conexión a una computadora de la serie IBM PC/AT .....

Conecte el conector TO HOST de la Clavinova al acceso RS-232C de su computadora IBM, empleando un cable MINI DIN estándar de 8 patillas → D-SUB de 9 patillas. Ajuste el selector HOST SELECT a la posición “PC-2”.

Consulte el manual de instrucciones de su software para ver la información sobre los ajustes que deban efectuarse en el lado de la computadora.

### ● Conexiones del cable “PC-2”

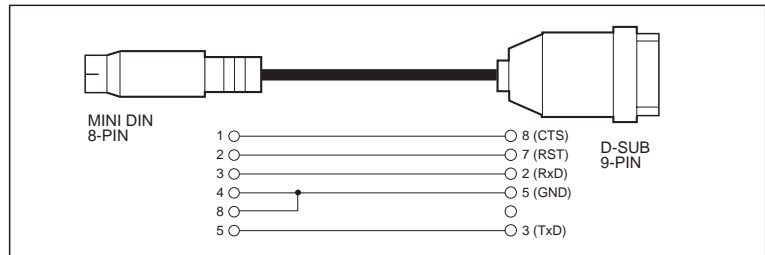

- Cable DIN de 8 patillas → D-SUB de 9 patillas.
- Velocidad de transferencia de datos: 38.400 bps.

#### NOTAS

- Si el sistema no funciona correctamente con las conexiones y ajustes arriba enumerados, es posible que su software requiera ajustes distintos. Compruebe el manual de operación del software que esté utilizando y si requiere una velocidad de transferencia de datos de 31.250 bps, ajuste el selector HOST SELECT a la posición “PC-1”.
- Cuando emplee el terminal TO HOST para conectar un ordenador personal empleando Windows, deberá instalarse un controlador MIDI Yamaha en el ordenador personal. El controlador MIDI Yamaha puede obtenerse en la página de World Wide Web <<http://www.yamaha.co.jp/english/xg/>>.

### ● Números de patillas del conector

MINI DIN DE 8 PATILLAS



D-SUB DE 9 PATILLAS

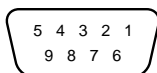

### ■ Marcas comerciales

- Apple y Macintosh son marcas comerciales de Apple Computer, Inc.
- IBM-PC/AT es una marca comercial de International Business Machines Corporation.
- Windows es una marca comercial registrada de Microsoft® Corporation.

Todas las otras marca comerciales son propiedad de sus propietarios respectivos.

# Localización y reparación de averías

Si se encuentra con algo que parece ser un mal funcionamiento, compruebe los puntos siguientes antes de pensar que ha ocurrido una avería en la Clavinova.

## 1. No hay sonido cuando se conecta la alimentación

¿Está la clavija de CA correctamente enchufada a la Clavinova y al tomacorriente de CA? Compruebe con cuidado la conexión de la alimentación de CA. ¿Está el control MASTER VOLUME ajustado a un nivel de audición razonable?

Asegúrese también que no se hayan enchufado auriculares a la toma PHONES y que el control local (página 29) esté activado (ON).

## 2. El pedal apagador no funciona

Si el pedal apagador no funciona, o si las notas se sostienen incluso cuando no se pisa el pedal, asegúrese de que el cable del pedal esté correctamente enchufado en la unidad principal (página 46).

## 3. La Clavinova reproduce sonido de la radio o TV

Esto puede ocurrir si hay un transmisor de alta potencia en su vecindad. Póngase en contacto con el distribuidor de Yamaha.

## 4. Ruido estático intermitente

Normalmente se debe a la conexión o desconexión de un electrodoméstico u otro equipo electrónico que se alimenta con la misma línea de la red de CA que la Clavinova.

## 5. Aparecen interferencias en la radio o televisor situados cerca de la Clavinova

La Clavinova contiene circuitos digitales que pueden generar ruido de radiofrecuencia. La solución es apartando la Clavinova del equipo afectado, o viceversa.

## 6. Sonido distorsionado cuando se conecta la Clavinova a un amplificador/sistema de altavoces externos.

Si se conecta la Clavinova a un sistema estéreo o amplificador de instrumentos y se distorsiona el sonido, reduzca el ajuste del control de volumen de la Clavinova a un nivel al que cese la distorsión.

● Si aparece “Scn” en el visualizador, significa que se ha producido un mal funcionamiento interno. En este caso, póngase en contacto con el distribuidor de Yamaha.

# Llamada de los preajustes de fábrica

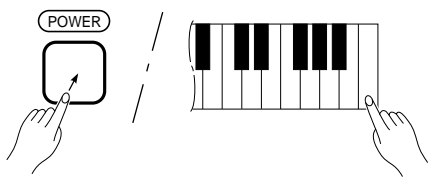

Todos los ajustes del modo dual, modo de división, reverberación, efectos, sensibilidad de pulsación, afinación y otros que afectan las funciones de protección pueden reponerse a sus valores originales de ajuste de fábrica manteniendo presionada la tecla C7 mientras pone en ON el interruptor [POWER]. De este modo se borran también todos los datos de la grabadora y desactiva (pone en “OFF”) todos los ajustes de activación/desactivación de protección (F9).

# Opciones y módulos de expansión

## ● Opciones

### Auriculares estéreo HPE-160

Auriculares dinámicos de alto rendimiento y poco peso con almohadillas muy blandas para el oído.

## ● Módulos de expansión

### DOU-10 Unidad de discos orquestales

Una amplia gama de funciones de grabación y reproducción MIDI, más capacidad de reproducción de la colección de discos orquestales de Yamaha, Disklavier PianoSoft™, MIDI General, y discos de archivos MIDI estándar.

# MIDI Data Format/MIDI-Datenformat/Format des données MIDI/ Formato de datos MIDI

If you're already very familiar with MIDI, or are using a computer to control your music hardware with computer-generated MIDI messages, the data provided in this section can help you to control the Clavinova.

Falls Sie bereits mit MIDI vertraut sind oder einen Computer zur Erzeugung von MIDI-Steuermeldungen für die Instrumente verwenden, können Sie sich zur Steuerung des Clavinovas nach den im folgenden Abschnitt aufgeführten Spezifikationen richten.

## 1. NOTEON/OFF

Data format: [9nH] -> [kk] -> [vv]

9nH = Note ON/OFF event (n = channel number)  
kk = Note number (Transmit: 09H ~ 78H = A-2 ~ C8 /  
Receive: 00H ~ 7FH = C-2 ~ G8)  
vv = Velocity (Key ON = 1 ~ 127. Key OFF = 0)

Data format: [8nH] -> [kk] -> [vv]

8nH = Note OFF event (n = channel number)  
kk = Note number: 00H ~ 7FH = C-2 ~ G8  
vv = Velocity (Key OFF = 0 ~ 127)

\* 8nH (note off) is receive only.  
9nH (vvH=00H) used for transmission.

## 2. CONTROLCHANGE&MODEMESSAGES

Data format: [BnH] -> [cc] -> [vv]

BnH = Control event (n = channel number)  
cc = Control number  
vv = Data Range

### 2.1 Control Change

#### 2.1.(1) Bank Select

Cntrl#	Parameter	Data Range
0	Bank Select MSB	0:Normal
32	Bank Select LSB	0...127
	112	Variation Off
	113	Variation On

A new bank selection does not become effective until receipt of the next Program Change message.

#### 2.1.(2) Main Volume (reception only)

Cntrl#	Parameter	Data Range
7	Volume MSB	0...127

#### 2.1.(3) Expression

Cntrl#	Parameter	Data Range
11	Expression MSB	0...127

#### 2.1.(4) Damper

Cntrl#	Parameter	Data Range
64	Damper MSB	0...127

Half pedal continuous data is received and accepted.

#### 2.1.(5) Sostenuto

Cntrl#	Parameter	Data Range
66	Sostenuto	0...127 (0-63:off, 64-127:on)

#### 2.1.(6) Soft Pedal

Cntrl#	Parameter	Data Range
67	Soft Pedal	0...127 (0-63:off, 64-127:on)

#### 2.1.(7) Attack Time

Cntrl#	Parameter	Data Range
73	Attack Time	0...127

#### 2.1.(8) Effect1 Depth ( Reverb Send Level )

Cntrl#	Parameter	Data Range
91	Effect1 Depth	0...127

Adjusts the reverb send level.

Si vous êtes très familier avec l'interface MIDI ou si vous utilisez un ordinateur pour commander votre matériel de musique au moyen de messages MIDI générés par ordinateur, les données suivantes vous seront utiles et vous aideront à commander le Clavinova.

Si usted está ya familiarizado con MIDI, o si emplea una computadora para controlar sus aparatos musicales con mensajes MIDI generados por computadora, los datos proporcionados en esta sección le ayudarán a controlar la Clavinova.

#### 2.1.(9) Effect4 Depth ( Variation Effect Send Level )

Cntrl#	Parameter	Data Range
94	Effect4 Depth	0...127

### 2.2 Mode Messages

The following Channel Mode messages are supported. (But the actual mode is fixed to Poly and can not be changed.)

Cntrl#	Parameter	Data Range
120	All Sound Off	0
121	Reset All Controllers	0
123	All Notes Off	0
124	Omni Off	0
125	Omni On	0
126	Mono	0 ~ 16
127	Poly	0

#### 2.2.(1) All Sound Off

Switches off all sound from the channel. Does not reset Note On and Hold On conditions established by Channel Messages.

#### 2.2.(2) Reset All Controllers

Resets controllers as follows.

Controller	Value
Expression	127 (max)
Damper Pedal	0 (off)
Sostenuto	0 (off)
Soft Pedal	0 (off)

#### 2.2.(3) All Notes Off

Switches off all of the channel's "on" notes. Any notes being held by DAMPER or SOSTENUTO continue to sound until DAMPER/SOSTENUTO goes off.

#### 2.2.(4) Omni Off (reception only)

Same processing as for All Notes Off.

#### 2.2.(5) Omni On (reception only)

Same processing as for All Notes Off.

#### 2.2.(6) Mono (reception only)

Same processing as for All Sound Off.

#### 2.2.(7) Poly (reception only)

Same processing as for All Sound Off.

- \* When control change reception is turned OFF in the Function mode, no control change data is transmitted or received.
- \* Local on/off, OMNI on/off are not transmitted. (The appropriate note off number is supplied with "All Note Off" transmission).
- \* When a voice bank MSB/LSB is received, the number is stored in the internal buffer regardless of the received order, then the stored value is used to select the appropriate voice when a program change message is received.
- \* The Multi-timbre and Poly modes are always active. No change occurs when OMNI ON, OMNI OFF, MONO, or POLY mode messages are received.

## 3.PROGRAMCHANGE

Data format: [CnH] -> [pp]

CnH = program event (n = channel number)  
pp = Program number

pp	VOICE NAME
00	PIANO 1
01	PIANO 2
88	CLAVINOVA TONE
05	E. PIANO 1
04	E. PIANO 2
06	HARPSICHORD
48	STRINGS
19	PIPE ORGAN 1
16	PIPE ORGAN 2

\* When program change reception is turned OFF in the Function mode, no program change data is transmitted or received.

## 4.SYSTEMREALTIMEMESSAGES

[rrH]  
F8H: Timing clock  
FAH: Start  
FCH: Stop  
FEH: Active sensing

Data	Transmission	Reception
F8H	Transmitted every 96 clocks	Received as 96-clock tempo timing when MIDI clock is set to External
FAH	Recorder start	Recorder start
FCH	Recorder stop	Recorder stop
FEH	Transmitted every 200 milliseconds	All notes are turned off if no data is received for more than 400 milliseconds

\* Caution: If an error occurs during MIDI reception, the Damper, Sostenuto, and Soft effects for all channels are turned off and an All Note Off occurs.

## 5.SYSTEMEXCLUSIVEMESSAGES

### (1) Panel Data Transmit

Data format: [F0H] -> [43H] -> [0nH] -> [7CH] -> ... -> [F7H]

F0H, 43H, 0nH, 7CH (n: channel number)  
00H, 2EH (data length)  
43H, 4CH, 20H, 20H (CL)  
43H, 4CH, 50H, 27H, 39H, 36H (CLP '96)  
30H, 30H (version x, y)  
[PANEL DATA]  
[CHECK SUM (1byte)] = 0-(43H+4CH+20H+.....+Data end)  
F7H

#### • Panel Data Contents

- (1) Voice
- (2) Dual On/Off
- (3) Dual Voice
- (4) Dual Balance
- (5) Dual Detune
- (6) Dual Voice1 Octave
- (7) Dual Voice2 Octave
- (8) Dual Voice1 Effect Depth
- (9) Dual Voice2 Effect Depth
- (10) Dual Slow-attack Strings On/Off
- (11) Split On/Off
- (12) Split Voice
- (13) Split Point
- (14) Split Balance
- (15) Split Voice1 Octave
- (16) Split Voice2 Octave
- (17) Split Voice1 Effect Depth
- (18) Split Voice2 Effect Depth
- (19) Split Damper Mode
- (20) Reverb Type 1
- (21) Reverb Depth 1
- (22) Effect Type 1

- (23) Effect Type 2
- (24) Effect Depth
- (25) - - -
- (26) Variation 1 On/Off
- (27) Variation 2 On/Off
- (28) Touch Sensitivity
- (29) Touch Volume in the FIXED Mode
- (30) Left Pedal (Soft/Start)
- (31) - - -
- (32) Absolute tempo low byte
- (33) Absolute tempo high byte
- (34) - - -

### (2) Universal Realtime Message

#### Master Volume

Data format: [F0H] -> [7FH] -> [XnH] -> [04H] -> [01H] -> [//] -> [mm] -> [F7H]

- F0 = Exclusive status  
7F = Universal Realtime  
7F = ID of target device  
04 = Sub-ID #1=Device Control Message  
01 = Sub-ID #2=Master Volume  
// = Volume LSB  
mm = Volume MSB  
F7 = End of Exclusive
- or
- F0 = Exclusive status  
7F = Universal Realtime  
XN = When N is received N=0~F, whichever is received.  
x = don't care  
04 = Sub-ID #1=Device Control Message  
01 = Sub-ID #2=Master Volume  
// = Volume LSB  
mm = Volume MSB  
F7 = End of Exclusive

### (3) Universal Non-Realtime Message

#### General MIDI Mode On

Data format: [F0H] -> [7EH] -> [XnH] -> [09H] -> [01H] -> [F7H]

- F0 = Exclusive status  
7E = Universal Non-Realtime  
7F = ID of target device  
09 = Sub-ID #1=General MIDI Message  
01 = Sub-ID #2=General MIDI On  
F7 = End of Exclusive
- or
- F0 = Exclusive status  
7E = Universal Non-Realtime  
XN = When N is received N=0~F, whichever is received.  
X = don't care  
09 = Sub-ID #1=General MIDI Message  
01 = Sub-ID #2=General MIDI On  
F7 = End of Exclusive

When the General MIDI mode ON message is received, the MIDI system will be reset to its default settings.  
This message requires approximately 50ms to execute, so sufficient time should be allowed before the next message is sent.

### (4) XG Native Parameter Change

Data format: [F0H] -> [43H] -> [1nH] -> [4CH] -> [hh] -> [mm] -> [//] -> [dd] -> [F7H]

- F0 = Exclusive status  
43 = YAMAHA ID  
1n = When n is received n=0~F, whichever is received.  
When n is transmitted n always=0.  
4C = Model ID of XG  
hh = Address High  
mm = Address Mid  
// = Address Low  
dd = Data  
|  
F7 = End of Exclusive

Data size must match parameter size (2 or 4 bytes).  
When the XG System On message is received, the MIDI system will be reset to its default settings.  
The message requires approximately 50ms to execute, so sufficient time should be allowed before the next message is sent.

### (5) XG Native Bulk Data (reception only)

Data format: [F0H] -> [43H] -> [0nH] -> [4CH] -> [aa] -> [bb] -> [hh] -> [mm] -> [ll] -> [dd] ->...-> [cc] -> [F7H]

F0	Exclusive status
43	YAMAHA ID
0n	When n is received n=0-F, whichever is received. When n is transmitted n always=0.
4C	Model ID of XG
aa	ByteCount
bb	ByteCount
hh	Address High
mm	Address Mid
ll	Address Low
dd	Data
cc	Check sum
F7	End of Exclusive

For information about "Address" and "Byte Count" fields, refer to attached tables.

In the attached tables "TOTAL SIZE" partitions a data series into single bulk dumps. The "address" is the first byte of the bulk data. The checksum value is set such that the sum of Byte Count, Address, Data, and Checksum has value zero in its seven least significant bits.

If too much bulk data is received at a time there is a chance of error. The total data for a bulk dump should not exceed 512 bytes, it is recommended that data be kept under 512 bytes with an interval time of 120msec or more between 512 byte bulk.

### (6) Clavinova MIDI Format

Data format: [F0H] -> [43H] -> [73H] -> [3BH] -> [yy] -> [F7H]

F0	= Exclusive status
43H	= Yamaha ID
73H	= Clavinova ID
3BH	= CLP-555 ID
yy	= Substatus

yy	Information
02H	Internal MIDI clock
03H	External MIDI clock
06H	Bulk Data

\* The bulk data follows 06H.

\* When yy=2, 3 or Clavinova common ID (01H) is recognized as well as 3BH.

#### BULK DUMP FORMAT

F0H, 43H, 73H  
nnH (Product ID: CLP-555=4F)  
06H (Bulk ID)  
05H (Sequence data, Bulk Dump Format)  
0xH, 0xH, 0xH, 0xH (Data length= xxxx bytes)  
[BULK DATA] (low, high.....low, high)  
[CHECK SUM (1byte)] = 0-sum (BULK DATA)  
F7H

### (7) Special Control

Data format: [F0H] -> [43H] -> [73H] -> [3BH] -> [11H] -> [0nH] -> [cc] -> [vv] -> [F7H]

43H	= Yamaha ID
73H	= Clavinova ID
3BH	= CLP-555 ID
11H	= Clavinova special control
0nH	= Control MIDI change + channel number
cc	= Control number
vv	= Value

Control	0nH	ccH	dd
Split Point	Always 00	14H	14H : Split Key Number
Metronome	Always 00	1BH	00H : off 01H : - 02H : 2/4 03H : 3/4 04H : 4/4 05H : 5/4 06H : 6/4 07H : No accent
Channel Detune	ch: 00-0F	43H	00H-7FH
Voice Reserve	ch: 00-0F	45H	00H : Reserve off 7FH : on *1

\*1 When Volume, Expression is received for Reserve On, they will be effective from the next Key On. Reserve Off is normal.

### (8) Others

Data format: [F0H] -> [43H] -> [1nH] -> [27H] -> [30H] -> [00H] -> [00H] -> [mmH] -> [llH] -> [ccH] -> [F7H]

Master Tuning (XG and last message priority) simultaneously changes the pitch of all channels.

F0H	= Exclusive Status
43H	= Yamaha ID
1nH	= Transmission from n=CLP is always 0. 0-F is received.
27H	= Model ID of TG100
30H	= Sub ID
00H	=
00H	=
mmH	= Master Tune MSB
llH	= Master Tune LSB
ccH	= don't care (under 7FH)
F7H	= End of Exclusive

# MIDI Data Format/MIDI-Datenformat/Format des données MIDI/Formato de datos MIDI

<Table1-1>

**MIDI Parameter Change table ( SYSTEM )**

Address (H)	Size (H)	Data (H)	Parameter	Description	Default value (H)
00 00 00	4	020C - 05F4(*1)	MASTER TUNE	-50 - +50[cent] 1st bit 3 - 0 → bit 15 - 12	00 04 00 00
01				2nd bit 3 - 0 → bit 11 - 8	400
02				3rd bit 3 - 0 → bit 7 - 4	
03				4th bit 3 - 0 → bit 3 - 0	
04	1	00 - 7F	MASTER VOLUME	0 - 127	7F
05	1	—	—	—	—
06	1	34 - 4C(*2)	TRANSCOPE	-12 - +12[semitones]	40
7E		00	XG SYSTEM ON	00=XG sytem ON	
7F		00	RESET ALL PARAMETERS	00=ON (receive only)	
TOTAL SIZE	07				

\*1: Values lower than 020CH select -50 cents. Values higher than 05F4H select +50 cents.

\*2: Values from 28 through 33 are interpreted as -12 through -1. Values from 4D through 58 are interpreted as +1 through +12.

<Table1-2>

**MIDI Parameter Change table ( EFFECT 1 )**

Refer to the "Effect MIDI Map" for a complete list of Reverb, Chorus and Variation type numbers.

Address (H)	Size (H)	Data (H)	Parameter	Description	Default value (H)
02 01 00	2	00-7F	REVERB TYPE MSB	Refer to Effect MIDI Map	01(=HALL1)
		00-7F	REVERB TYPE LSB	00 : basic type	00
0C	1	00-7F	REVERB RETURN	-∞dB...0dB...+6dB(0...64...127)	40
TOTAL SIZE	0E				
02 01 40	2	00-7F	VARIATION TYPE MSB	Refer to Effect MIDI Map	00(=Effect off)
		00-7F	VARIATION TYPE LSB	00 : basic type	00
TOTAL SIZE	21				

\* "VARIATION" refers to the EFFECT on the panel.

<Table1-3>

**MIDI Parameter Change table ( MULTI PART )**

Address (H)	Size (H)	Data (H)	Parameter	Description	Default value (H)
08 nn 11	1	00 - 7F	DRY LEVEL	0 - 127	7F

nn = PartNumber

## ● Effect MIDI Map

### REVERB TYPE

TYPE MSB		TYPE LSB			
DEC	HEX	00	01	02	03~
000	0	Effect Off	<—	<—	<—
001	1	Hall1	Hall2	Hall1	<—
002	2	Room1	<—	<—	<—
003	3	Stage1	<—	<—	<—
004	4	No Effect	<—	<—	<—
:	:	:			

<— ..... Same as Basic Effect (LSB=0)

### VARIATION TYPE

TYPE MSB		TYPE LSB			
DEC	HEX	00	01	02	03~
000	0	Effect Off	<—	<—	<—
:	:	No Effect	<—	<—	<—
065	41	Chorus1	<—	<—	<—
:	:	No Effect	<—	<—	<—

<— ..... Same as Basic Effect (LSB=0)

MIDI Implementation Chart

Function	Transmitted	Recognized	Remarks
Basic Default Channel Changed	1 1~16	1 1~16	
Mode Default Messages	3 × *****	1 × ×	*1 Poly Mode only
Note Number : True voice	9~120 *****	0~127 21~108	
Velocity Note on Note off	○ 9nH, v=1~127 × 9nH, v=0	○ v=1~127 ×	
After key's Touch Ch's	× ×	× ×	
Pitch Bender	×	×	
Control Change	0, 32 ○ 07 × 11 × 64 ○ 66 ○ 67 ○ 91 ○ 94 ○  120 × 121 ×	○ ○ ○ ○ ○ ○ ○ ○  ○ ○	Bank Select Volume Expression Damper Sostenuto Soft pedal Reverb Depth Effect Depth  All sounds off Reset All Controllers
Program Change : True #	○ *****	○	
System Exclusive	○	○	
System : Song Position : Song Select Common : Tune	× × ×	× × ×	
System : Clock Real Time : Commands	○ ○	○ ○	
Aux : Local ON/OFF : All Notes Off Messages : Active Sense : Reset	× ○ ○ ×	× ○ (123~127) ○ ×	
Notes : *1 = Recieve Mode is always multi timbre and Poly mode.			

Mode 1: OMNI ON, POLY  
Mode 3: OMNI OFF, POLY

Mode 2: OMNI ON, MONO  
Mode 4: OMNI OFF, MONO

○: Yes  
×: No

# 1

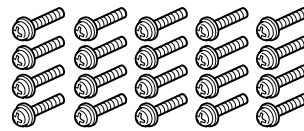
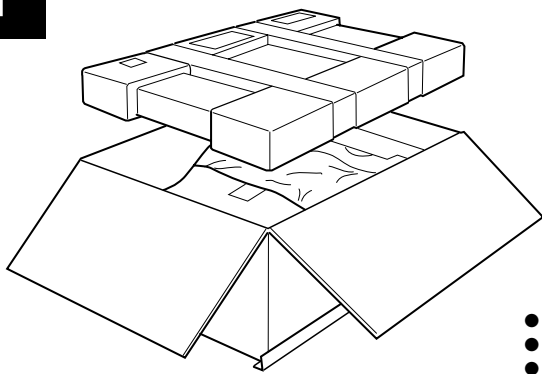

5 x 20 mm long screws  
Lange Schrauben  
(5 x 20 mm)  
Vis longue 5 x 20 mm  
Tornillos largos de 5 x 20 mm

x 20



● Cord holders  
● Kabelhalter  
● Serre-câble  
● Soportes de cable

x 2



● AC power cord  
● Netzkabel  
● Cordon d'alimentation  
● Cable de alimentación de CA

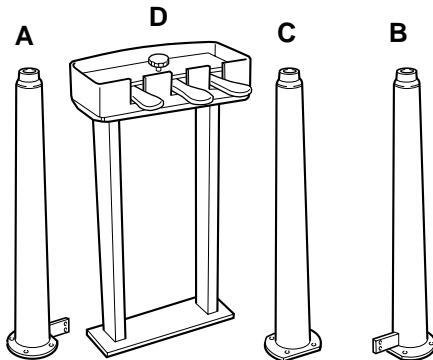

● Front leg A  
● Vorderes Standbein A  
● Pied avant A  
● Pata frontal A

● Front leg B  
● Vorderes Standbein B  
● Pied avant B  
● Pata frontal B

● Rear leg C  
● Hinteres Standbein C  
● Pied arrière C  
● Pata trasera C

● Pedal box D  
● Pedalkasten D  
● Pédalier D  
● Caja de pedales D

## Keyboard Stand Assembly

- NOTE**
- Be careful not to confuse parts, and be sure to install all parts in the correct direction. Please assemble in accordance with the sequence given below.
  - Assembly should be carried out by at least two persons.
  - Be sure to use the correct screw size, as indicated above. Use of incorrect screws can cause damage.
  - Be sure to tighten up all screws upon completing assembly of each unit.
  - The entire package must be turned over during assembly, so select an area that is large enough for the unpacking and assembly operation.

### 1 Open the carton and remove the parts from the upper level.

Referring to the illustration, make sure that you have all the required parts.

- NOTE**
- A bench may be supplied or optional, depending on the location in which the instrument was purchased.

### 2 Attach the three legs (A, B, C).

Use scissors or a cutter to remove the packing material in which the main unit is wrapped. Then attach the legs to the bottom of the main unit using four 5 x 20 mm long screws per leg. Please refer to the illustration carefully when attaching the legs, to ensure that the positions of the (A) and (B) legs are not reversed. Also make sure that there is minimum space between the (A) and (B) leg flanges and the metal frame on the bottom of the main unit (the screws which attach the legs to this frame will be installed later, in step 6).

## Zusammenbau und Aufstellung

- HINWEISE**
- Achten Sie darauf, die Teile nicht zu verwechseln, und installieren Sie alle Teile in der richtigen Ausrichtung. Gehen Sie beim Zusammenbau bitte in der angegebenen Reihenfolge vor.
  - Die Montage sollte von mindestens zwei Personen vorgenommen werden.
  - Achten Sie darauf, die richtige Schraubengröße zu verwenden, wie es oben gezeigt ist. Die Verwendung der falschen Schrauben kann zu Schäden führen.
  - Achten Sie während der Montage darauf, bei jedem Arbeitsgang alle Schrauben festzuziehen.
  - Das Instrument wird im Karton zusammengebaut und muß abschließend zum Aufstellen umgedreht werden. Achten Sie darauf, daß ausreichend Platz zum Auspacken und Aufstellen vorhanden ist.

### 1 Den Karton öffnen und die Teile der obersten Lage herausnehmen.

Prüfen Sie anhand der Abbildung, ob die Teile vollständig vorhanden sind.

- HINWEIS**
- Je nach Vertriebsland wird eine Sitzbank entweder standardmäßig mitgeliefert oder ist als Sonderzubehör erhältlich.

### 2 Die drei Standbeine (A, B und C) montieren.

Entfernen Sie das Verpackungsmaterial an der Unterseite des Instruments mit einer Schere oder einem anderen Schneidwerkzeug. Schrauben Sie dann die drei Standbeine mit jeweils vier langen Schrauben (5 x 20 mm) an das Instrument. Richten Sie sich bei der Montage der Standbeine bitte nach der Abbildung — die vorderen Standbeine (A und B) dürfen nicht vertauscht werden. Achten Sie auch darauf, daß zwischen den Ansätzen an den vorderen Standbeinen (A und B) und dem Metallrahmen an der Unterseite des Instruments ein möglichst kleiner Zwischenraum verbleibt (die Standbeine werden an späterer Stelle, in Schritt 6, mit diesem Rahmen verschraubt).

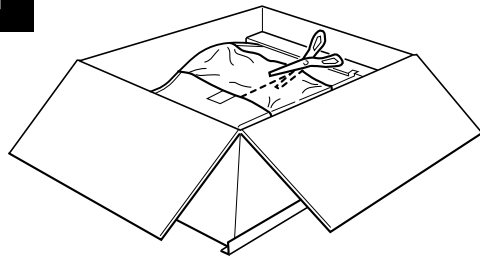
**2**

5 x 20 mm long screws  
Lange Schrauben (5 x 20 mm)  
Vis longue 5 x 20 mm  
Tornillos largos de 5 x 20 mm

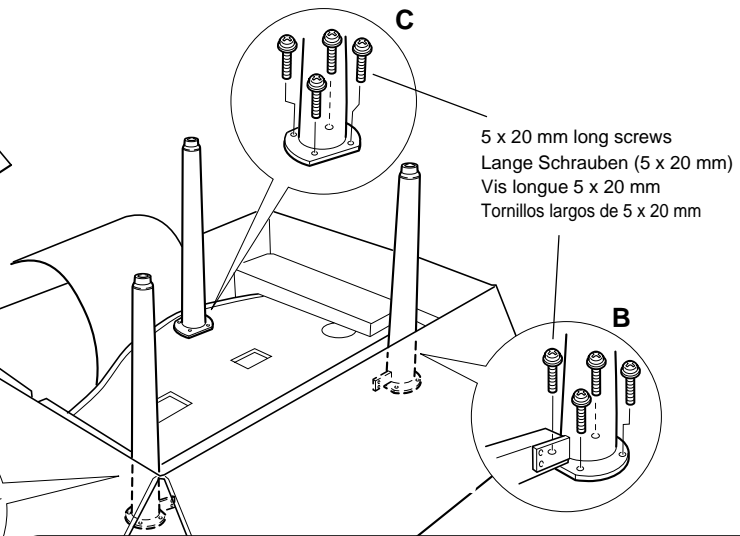
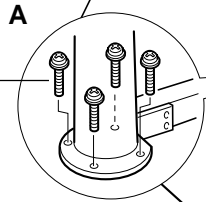

Minimum space between the leg flanges and the metal frame.

Minimaler Zwischenraum zwischen Ansatz und Metallrahmen.

Espace minimum entre les collerettes de pieds et le châssis métallique.

Espacio mínimo entre las bridas de las patas y el bastidor metálico.

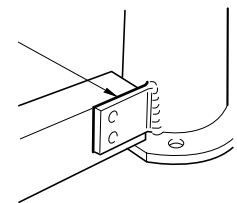

## Assemblage du support de clavier



- Veiller à ne pas mélanger les pièces et à les installer dans le sens correct. Veuillez assembler l'instrument dans l'ordre indiqué ci-dessous.
- La présence de deux personnes minimum est nécessaire pour procéder au montage.
- Toujours utiliser des vis aux dimensions correctes, comme indiqué cidessus. L'utilisation de vis aux dimensions incorrectes pourrait en effet endommager l'instrument.
- Resserrer convenablement toutes les vis après le montage de chaque élément.
- L'ensemble du carton d'emballage doit être retourné pendant le montage aussi, choisir un endroit suffisamment spacieux pour les opérations de déballage et de montage.

### 1 Ouvrir le carton et retirer les pièces du niveau supérieur.

Vérifier que toutes les pièces figurant sur l'illustration se trouvent bien dans le carton.



- Un banc peut être fourni ou en option, selon l'endroit où l'instrument a été acheté.

### 2 Monter les trois pieds (A, B, C).

Utiliser une paire de ciseaux ou un cutter pour retirer les matériaux dans lesquels l'instrument est emballé. Puis, monter les pieds au-dessous de l'instrument avec quatre vis longues 5 x 20 mm par pied. Pour le montage des pieds, se référer soigneusement à l'illustration afin de garantir que la position des pieds (A) et (B) n'est pas inversée. S'assurer aussi qu'il y a un espace minimum entre les collerettes de pieds (A) et (B) et le châssis métallique sous l'instrument (les vis qui fixent les pieds sur ce châssis seront installées ultérieurement, à l'étape 6).

## Conjunto del soporte del teclado



- Observe cuidado para no confundir las piezas, y asegúrese de montar todas ellas en el sentido correcto. Proceda al montaje en el orden indicado a continuación.
- El montaje deberá realizarse al menos por dos personas.
- Procure utilizar los tornillos del tamaño adecuado, según se indica arriba. El empleo de tornillos inadecuados puede ocasionar daños en el instrumento.
- Asegúrese de apretar bien todos los tornillos después de montar cada unidad.
- Deberá dar la vuelta a todo el paquete durante el montaje, por lo que es mejor que seleccione un lugar espacioso para efectuar el desembalaje y el montaje.

### 1 Abra el cartón y extraiga las partes del nivel superior.

Consultando la ilustración, asegúrese de que dispone de todas las partes necesarias.



- Es posible que se suministre un banco o que sea opcional, dependiendo del lugar de venta del instrumento.

### 2 Coloque las tres patas (A, B, C).

Emplee unas tijeras o un cortador para sacar el material de embalaje en el que está envuelta la unidad principal. Luego, monte las patas en la parte inferior de la unidad principal empleando cuatro tornillos largos de 5 x 20 mm por pata. Consulte con cuidado la ilustración para asegurarse de que las posiciones de las patas (A) y (B) no se invierten. Asegúrese también que existe un espacio mínimo entre las bridas de las patas (A) y (B) y el bastidor metálico en la parte inferior de la unidad principal (los tornillos que se unen las patas a este bastidor se instalarán después, en el paso 6).

**3**

5 x 20 mm long screws  
 Lange Schrauben (5 x 20 mm)  
 Vis longue 5 x 20 mm  
 Tornillos largos de 5 x 20 mm

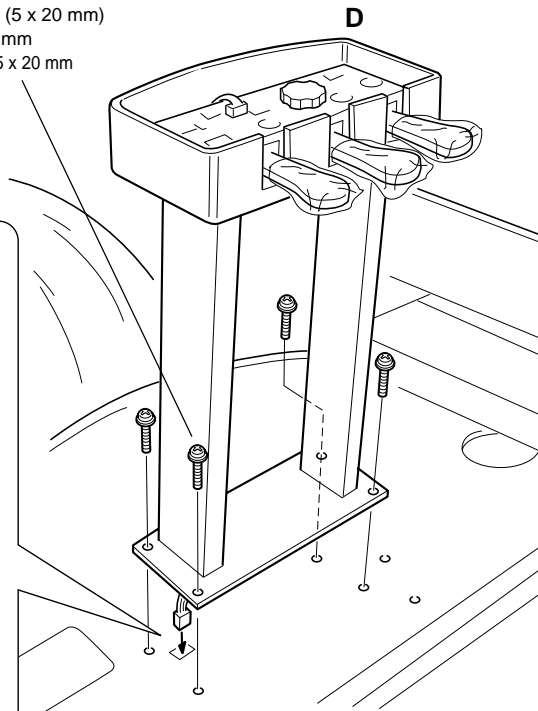
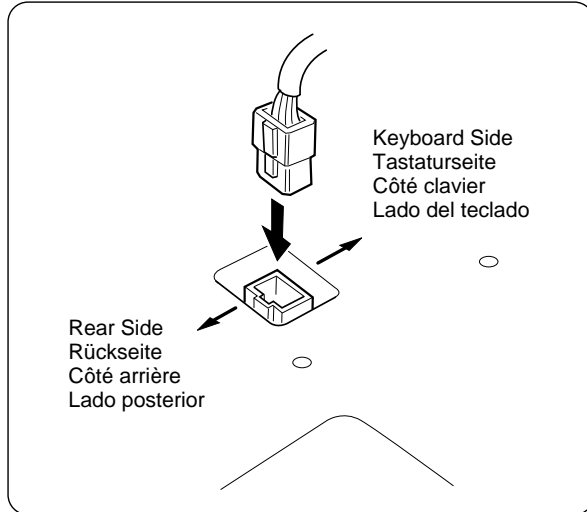

### **3 Attach the pedal box (D).**

Before attaching the pedal box, connect the pedal cord. Pull the pedal plug out from the hole in the base plate and plug it into the socket in the bottom of the main unit with the lug on the plug facing the rear of the main unit (refer to the illustration). If the plug won't go in properly, don't force it ... check the plug orientation and try again.

Making sure that the pedal cord doesn't get caught between the base plate and main unit, carefully lower the pedal box assembly onto the bottom of the main unit and line up the screw holes. Finally, attach the pedal box with four 5 x 20 mm long screws.

### **4 Turn over the instrument and packing.**

Make sure that the three legs are firmly attached, then using the front legs (A) and (B) for support, turn over the instrument and packing so that the carton is on top of the instrument.

### **3 Den Pedalkasten (D) montieren.**

Schließen Sie vor der Montage des Pedalkastens zunächst das Pedalkabel an. Führen Sie den Kabelstecker durch das Loch in der Grundplatte, um ihn dann, mit der Führungsnase zur Rückseite des Instruments weisend, an die Buchse an der Unterseite anzuschließen (siehe Abbildung). Wenn der Stecker nicht in die Buchse paßt, bitte nicht mit Gewalt hineinstecken ... prüfen Sie seine Ausrichtung, und versuchen Sie es dann noch einmal.

Setzen Sie den Pedalkasten nun so auf der Unterseite des Instruments an, daß das Pedalkabel nicht zwischen Grundplatte und Instrument eingeklemmt wird und die Schraubenbohrungen zur Deckung kommen. Schrauben Sie den Pedalkasten dann mit vier langen Schrauben (5 x 20 mm) fest.

### **4 Das Instrument mit dem Karton aufstellen.**

Prüfen Sie noch einmal, ob die drei Standbeine fest montiert sind, und stellen Sie das Instrument dann über die vorderen Standbeine (A und B) so aufrecht, daß der Karton oben ist.

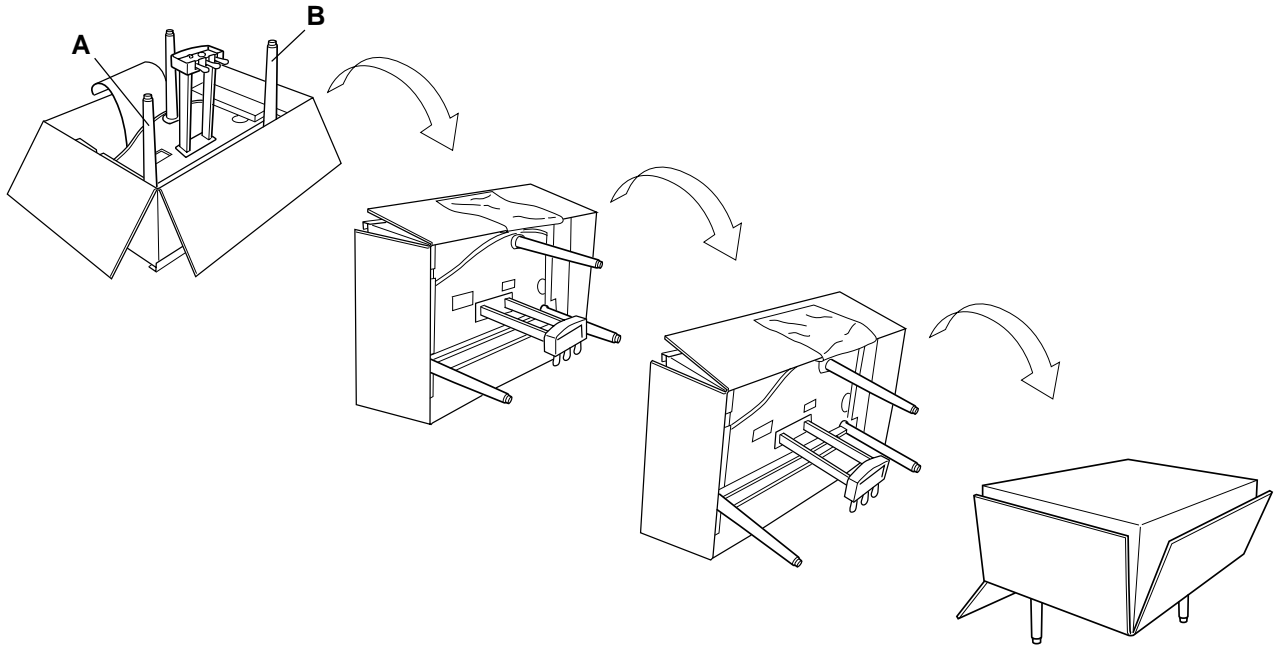
**4**

### **3** Monter le pédalier (D).

Avant de monter le pédalier, raccordez son cordon. Sortir le connecteur de pédalier de l'orifice de l'embase et le brancher dans la prise sous de l'instrument, la cosse du connecteur orienté vers l'arrière de l'instrument (comme indiqué sur l'illustration). Si la prise est difficile à enclencher, ne pas forcer... vérifier l'orientation de la prise et essayer à nouveau.

En vérifiant que le cordon du pédalier n'est pas pincé entre l'embase et l'instrument, abaisser soigneusement l'ensemble de pédalier en place au bas de l'instrument et l'aligner sur les trous de vis. Pour finir, monter le pédalier avec quatre vis longues 5 x 20 mm.

### **4** Retourner l'instrument et l'emballage.

Vérifier que les trois pieds sont fermement fixés, puis, en utilisant les pieds avant (A) et (B) comme support, retourner l'instrument et l'emballage, de manière à ce que le carton se trouve sur l'instrument.

### **3** Coloque la caja de pedales (D).

Antes de montar la caja de pedales, conecte el cable de los pedales. Tire de la clavija de pedales desde el orificio de la placa de la base y enchúfelo a la toma de la parte inferior de la unidad principal con el apéndice de la clavija encarado a la parte posterior de la unidad principal (consulte la ilustración). Si la clavija no entra correctamente, no la fuerza ... compruebe la orientación de la clavija e inténtelo de nuevo.

Teniendo cuidado de que el cable de los pedales no queda pillado entre la placa de la base y la unidad principal, baje con cuidado el conjunto de la caja de pedales a la parte inferior de la unidad principal y alinee los orificios de los tornillos. Finalmente, monte la caja de pedales con cuatro tornillos largos de 5 x 20 mm.

### **4** Dé la vuelta al instrumentos y al embalaje.

Asegúrese de que las tres patas estén firmemente unidas, y empleando las patas frontales (A) y (B) como soporte, dé la vuelta al instrumento y al embalaje de modo que el cartón quede en la parte superior del instrumento.

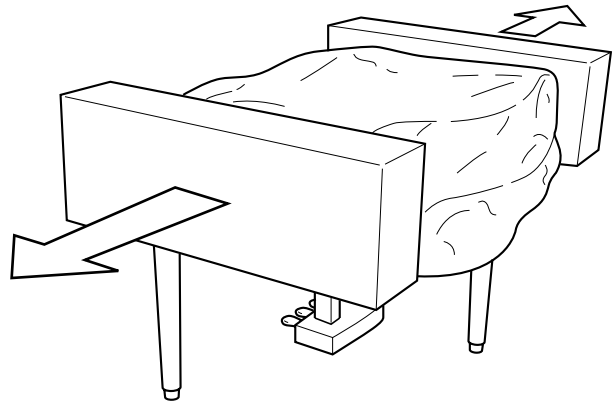
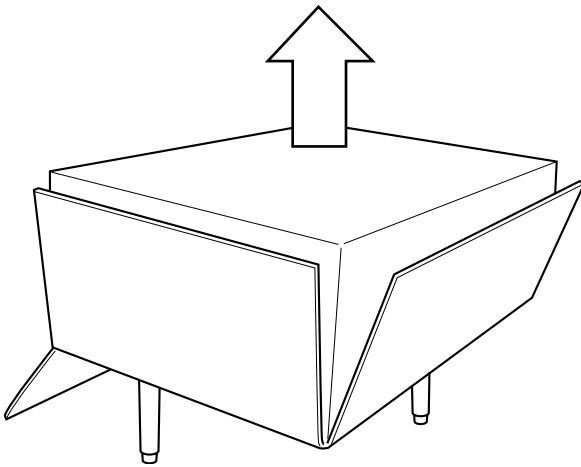
**5****5 Remove the carton and packing material.**

Lift and remove the carton, then remove the remaining packing material from the main unit.

**6 Attach the front leg/frame screws.**

Firmly attach the front legs (A) and (B) to the frame on the bottom of the main unit using two 5 x 20 mm long screws for each leg.

**7 Voltage Selector**

Check the setting of the voltage selector which is provided in some areas. To set the selector for 110V, 127V, 220V or 240V main voltages, use a “minus” screwdriver to rotate the selector dial so that the correct voltage for your region appears next to the pointer on the panel. The voltage selector is set at 240V when the unit is initially shipped.

**5 Den Karton und das Verpackungsmaterial entfernen.**

Heben Sie zunächst den Karton weg, und entfernen Sie dann die beiden Formstücke und das übrige Verpackungsmaterial.

**6 Die vorderen Standbeine mit dem Rahmen verschrauben.**

Schrauben Sie die vorderen Standbeine (A und B) mit jeweils zwei langen Schrauben (5 x 20 mm) gut am Rahmen an der Unterseite des Instruments fest.

**7 Den Spannungswähler einstellen.**

Stellen Sie den Spannungswähler (falls vorhanden) auf die örtliche Netzspannung ein. Zum Verstellen drehen Sie den Spannungswähler mit einem Schlitzschraubendreher, bis der richtige Spannungswert (110, 127, 220 oder 240) an der Pfeilmarkierung steht. Bei der Auslieferung werden alle Instrumente mit Spannungswähler auf “240” voreingestellt.

**6**

5 x 20 mm long screws  
 Lange Schrauben (5 x 20 mm)  
 Vis longue 5 x 20 mm  
 Tornillos largos de 5 x 20 mm

5 x 20 mm long screws  
 Lange Schrauben (5 x 20 mm)  
 Vis longue 5 x 20 mm  
 Tornillos largos de 5 x 20 mm

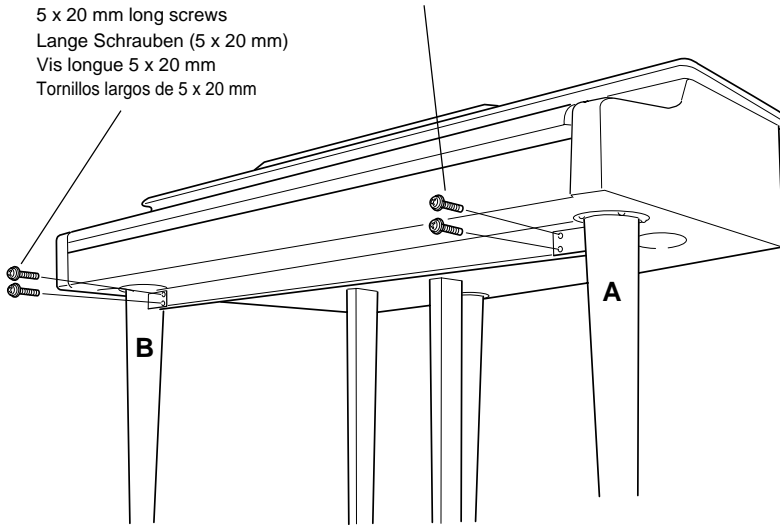
**7**

- A voltage selector is provided in some areas.
- Spannungswähler (nur in bestimmten Verkaufsgebieten)
- Un sélecteur de tension est prévu pour certaines régions
- El selector de tensión está provisto para ciertos destinos.

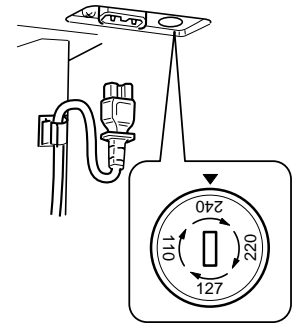

### 5 Retirer le carton et les matériaux de garniture.

Soulever le carton et le retirer, puis retirer les matériaux d'emballage qui restaient sur l'instrument.

### 6 Fixer les vis pieds avant/châssis.

Fixer fermement, sous l'instrument, les pieds avant (A) et (B) au châssis avec deux vis longues 5 x 20 mm par pied.

### 7 Sélecteur de tension.

Vérifiez le réglage du sélecteur de tension qui est prévu pour certaines régions. Pour régler le sélecteur sur 110 V, 127 V, 220 V ou 240 V, utilisez un tournevis à lame plate pour tourner le cadran du sélecteur afin de mettre l'indication correspondant à la tension de votre région vis à vis du repère triangulaire situé sur le panneau. Le sélecteur de tension est réglé sur 240 V au départ d'usine.

### 5 Extraiga el cartón y el material de embalaje.

Levante y extraiga el cartón, y saque entonces el material de embalaje restante de la unidad principal.

### 6 Monte los tornillos de las patas frontales/bastidor.

Coloque firmemente las patas frontales (A) y (B) en el bastidor en la parte inferior de la unidad principal empleando dos tornillos largos de 5 x 20 mm para cada pata.

### 7 Selector de tensión.

Compruebe el ajuste del selector de tensión que se incorpora para ciertos destinos. Para ajustar el selector a 110V, 127V, 220V ó 240V de la red de alimentación, emplee un destornillador de cabeza recta "-" para girar el selector de modo que la tensión correcta de su zona aparezca al lado del indicador del panel. El selector de tensión se ajusta a 240V cuando la unidad sale de fábrica.

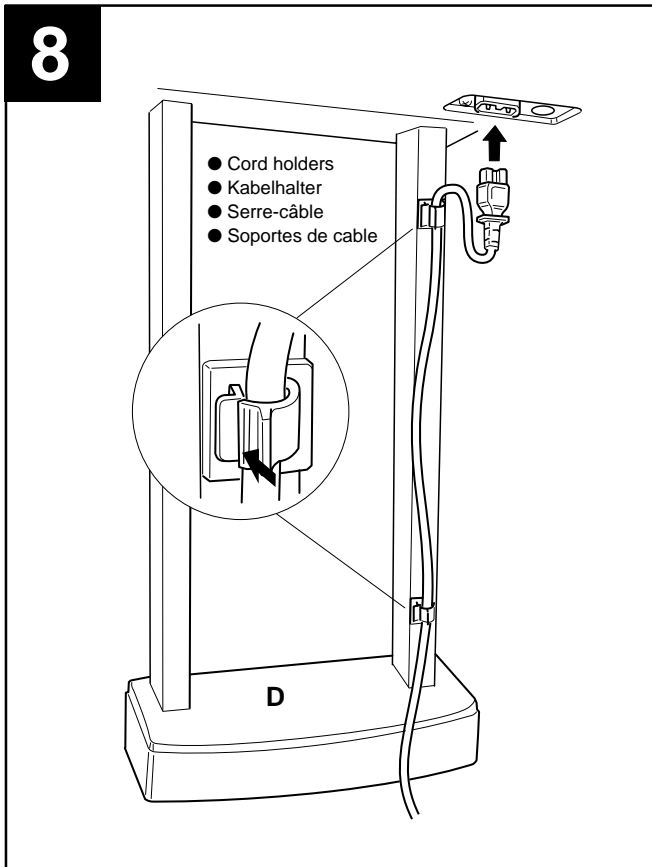

## 8 Attach the cord holders and plug in the AC cord.

Remove the protective backing from the adhesive surface of the cord holders, and attach at approximately the locations shown in the illustration. Plug the main-unit end of the AC cord into the corresponding socket on the bottom of the main unit, then secure the cord with the cord holders.

A plug adaptor may be also provided in some areas to match the pin configuration of the AC wall outlets in your area.

## 9 Set the adjuster.

For stability, an adjuster is provided on the bottom of the pedal box (D). Rotate the adjuster until it comes in firm contact with the floor surface. The adjuster ensures stable pedal operation and facilitates pedal effect control. If the adjuster is not in firm contact with the floor surface, distorted sound may result.

### ■ After completing the assembly, please check the following.

- Are there any parts left over?  
→ Review the assembly procedure and correct any errors.
- Is the Clavinova clear of doors and other movable fixtures?  
→ Move the Clavinova to an appropriate location.
- Does the Clavinova make a rattling noise when you shake it?  
→ Tighten all screws.
- Does the pedal box rattle or give way when you step on the pedals?  
→ Turn the adjuster so that it is set firmly against the floor.
- Are the pedal and power cords inserted securely into the sockets?  
→ Check the connection.
- If the main unit creaks or is otherwise unsteady when you play on the keyboard, refer to the assembly diagrams and retighten all screws.

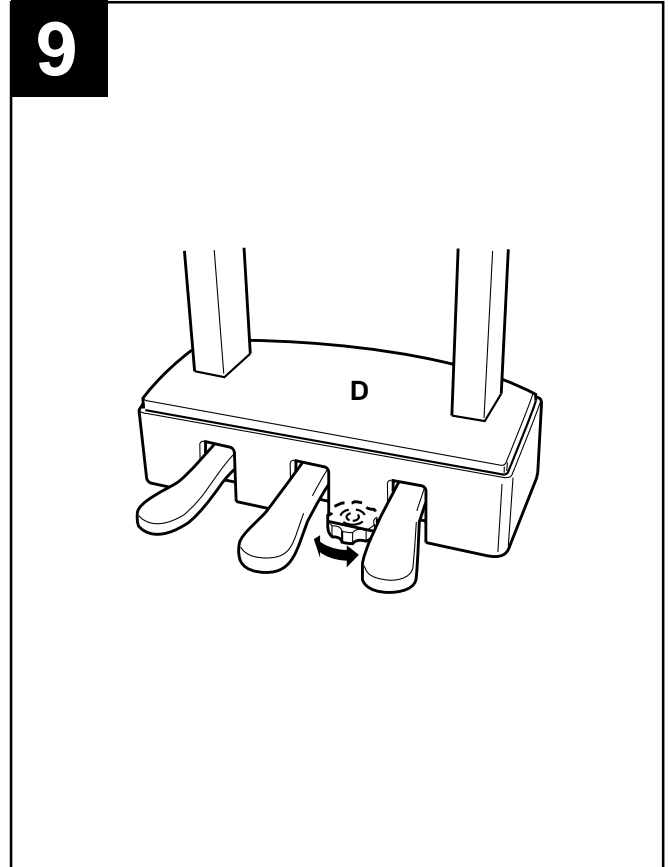

## 8 Die Kabelhalter anbringen und das Netzkabel anschließen.

Ziehen Sie das Schutzpapier von der Klebefläche der Kabelhalter ab, und bringen Sie die Halter ungefähr an den in der Abbildung gezeigten Stellen an. Stecken Sie den kleineren Stecker des Netzkabels in die entsprechende Buchse an der Unterseite des Instruments, um das Kabel dann in die Kabelhalter zu legen.

In manchen Gebieten wird ein Steckeradapter mitgeliefert, um den Anschluß an die evtl. unterschiedlich geformte Steckdose zu ermöglichen.

## 9 Den Pedalfuß einstellen.

Um dem Pedalkasten (D) mehr Standfestigkeit zu geben, ist er mit einem verstellbaren Pedalfuß ausgestattet. Drehen Sie diesen Fuß heraus, bis er fest auf der Bodenfläche steht. Der Pedalfuß stabilisiert den Pedalkasten und ermöglicht eine präzise Pedalbetätigung. Wenn der Pedalfuß nicht fest auf dem Boden steht, können Klangverzerrungen auftreten.

### ■ Wenn der Zusammenbau beendet ist, prüfen Sie bitte folgende Dinge:

- Sind Teile übrig geblieben?  
→ Gehen Sie den Vorgang des Zusammenbaus noch einmal durch und korrigieren Sie eventuelle Fehler.
- Befindet sich das Clavinova weit genug von Türen und anderen beweglichen Vorrichtungen entfernt?  
→ Bewegen Sie das Clavinova an einen entsprechend sicheren Ort.
- Macht das Clavinova Klappergeräusche, wenn Sie es schütteln?  
→ Ziehen Sie alle Schrauben fest.
- Klappert der Pedalkasten oder gibt er nach, wenn Sie das Pedal treten?  
→ Drehen Sie den Höhenversteller, bis er fest auf dem Fußboden steht.
- Sind Pedal- und Netzkabel richtig an den Buchsen angeschlossen?  
→ Prüfen Sie die Verbindung.
- Wenn die Haupteinheit knarrt oder beim Spielen wackelt, betrachten Sie die Abbildungen und ziehen Sie alle Schrauben noch einmal nach.

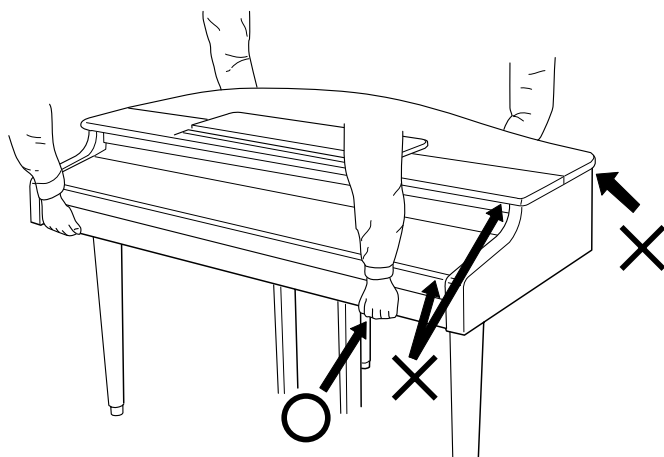

**CAUTION** • When moving the instrument after assembly, always hold the lower surface of the main unit, NEVER the lid or keyboard cover. Improper handling can result in damage to the instrument or personal injury.

**ACHTUNG** • Fassen Sie zum Umstellen des Instruments nach dem Zusammenbau stets unter das Gehäuse; heben Sie es niemals am Gehäuse- oder Tastaturdeckel. Bei Nichtbeachtung dieses Punkts kann das Instrument beschädigt und im Extremfall eine Verletzung hervorgerufen werden.

**ATTENTION** • Pour déplacer l'instrument après le montage, toujours tenir l'instrument par la surface inférieure, JAMAIS par le couvercle ou le protège-clavier. Une mauvaise manipulation peut provoquer des dommages ou des blessures.

**PRECAUCION** • Cuando mueva el instrumento después del montaje, sostenga siempre la superficie inferior de la unidad principal. NUNCA por la tapa ni cubierta del teclado. La manipulación indebida puede causar daños en el instrumento o personales.

## 8 Fixer les serre-fils et brancher le cordon de l'alimentation secteur.

Retirer le film protecteur des surfaces adhésives aux serre-fils et les fixer approximativement aux emplacements indiqués sur l'illustration. Brancher l'extrémité instrument du cordon secteur dans la prise correspondante au bas de l'instrument et fixer le cordon avec les serre-fils.

Un adaptateur de prise peut également être fourni dans certaines régions pour pouvoir brancher le cordon à la prise secteur murale.

## 9 Régler la hauteur du pédalier

Pour assurer la stabilité, un dispositif de réglage du pédalier (D) est équipé. Tourner ce dispositif jusqu'à ce qu'il soit en contact ferme avec le sol. Ce dispositif assure la stabilité du pédalier pendant son utilisation et facilite la commande au pied des effets. Si ce dispositif n'est pas fermement en contact avec le sol, le son pourra être déformé.

### ■ Lorsque le montage est terminé, veuillez mener à bien les vérifications suivantes.

- Reste-t-il des pièces non utilisées?  
→ Passer en revue la procédure de montage et corriger toute erreur éventuelle.
- Le Clavinova est-il placé à l'écart des portes et de toute autre structure mobile?  
→ Déplacer le Clavinova vers un emplacement approprié.
- Lorsque vous secouez quelque peu le Clavinova, entendez-vous un cliquetis?  
→ Serrer convenablement toutes les vis.
- Le pédalier fait-il du bruit ou s'écarte-t-il lorsque vous appuyez sur les pédales?  
→ Tourner le stabilisateur de sorte qu'il repose fermement sur le sol.
- Les cordons des pédales et d'alimentation sont-ils bien enfoncés dans les prises?  
→ Vérifier toutes les connexions.
- Si la partie principale de l'appareil craque ou est instable lorsque vous jouez sur le clavier, consulter les diagrammes de montage et resserrer toutes les vis.

## 8 Monte los soportes de cable y enchufe el cable de CA

Extraiga el dorso protector de la superficie adhesiva de los soportes de cable, y colóquelos aproximadamente en los lugares mostrados en la ilustración. Enchufe el extremo de la unidad principal del cable de CA en la toma correspondiente de la parte inferior de la unidad principal, y fije el cable con los soportes de cables.

En algunas zonas puede suministrarse también un adaptador para adaptar la configuración de las patillas de los tomacorrientes de CA de su localidad.

## 9 Ajuste el ajustador.

Para mayor estabilidad, se proporciona un ajustador en la parte inferior de la caja de pedales (D). Gire el ajustador hasta que se ponga firmemente en contacto con la superficie del suelo. El ajustador asegura la operación estable de los pedales y facilita el control de efectos de los pedales. Si el ajustador no está firmemente en contacto con la superficie del suelo, puede producirse sonido distorsionado.

### ■ Cuando haya concluido el montaje, compruebe los siguientes puntos:

- ¿Ha quedado alguna pieza sin instalar?  
→ Revise el procedimiento de montaje y corrija cualquier error que se haya podido cometer.
- ¿Está el Clavinova alejado del recorrido de puertas y muebles?  
→ Traslade el Clavinova a una posición adecuada.
- ¿Suena algún ruido de holgura cuando se mueve el Clavinova?  
→ Apriete con firmeza todos los tornillos.
- ¿Vibra o cede la caja de pedales cuando se pisan los pedales?  
→ Gire el ajustador hasta que se apoye firmemente sobre el suelo.
- ¿Están perfectamente insertados los cables de pedal y alimentación en los conectores?  
→ Revise las conexiones.
- Si la unidad principal cruje o presenta algún signo de inestabilidad cuando se toca el teclado, consulte los esquemas de montaje y vuelva a apretar todos los tornillos.

# Demo Song List/Verzeichnis der Demo-Songs/ Liste des morceaux de démonstration/Lista de canciones de demostración

## Voice Demo Tune Titles

Voice Name	Title	Composer
PIANO 1	Ballad No. 1 G minor op. 23	F. F. Chopin
PIANO 2	Lake Louise	Y. Kuramoto
CLAVINOVA TONE	Consolation No. 3	F. Liszt
HARPSICHORD	"Allemande" from French Suite No. 5 BWV816	J. S. Bach
STRINGS	Salut d'amour op.12	E. Elgar
PIPE ORPGAN 1	"Prelude No.1 C major" from 8 Short Prelude and Fugues BWV553 — 560	J. S. Bach
PIPE ORGAN 2	Hymn "Allein Gott in der Höh' sei Ehr" "	F. W. Zachow

\* The demonstration pieces listed above are short excerpts from the original compositions. All other demo tunes are original (© 1997 by YAMAHA CORPORATION).

\* Bei den oben aufgeführten Demo-Stücken handelt es sich um kurze Auszüge aus den Originalkompositionen. Die anderen Demo-Stücke sind geschützt (© 1997 by YAMAHA CORPORATION).

\* Les morceaux de démonstration énumérés ci-dessus sont de courts extraits des compositions originales. Les autres morceaux de démonstration sont des morceaux originaux (© 1997 par YAMAHA CORPORATION).

\* Las piezas de demostración arriba mencionadas son pasajes cortos de las composiciones originales. Todas las demás canciones son originales (© 1997 por YAMAHA CORPORATION).

## Piano Song Titles

No.	Title	Composer	No.	Title	Composer
1	Für Elise	L. v. Beethoven	16	The Harvest Time	G. Lange
2	Dolly's Dreaming and Awakening	T. Oesten	17	Impromptu op.90-2	F. P. Schubert
3	Blumenlied	G. Lange	18	Waltz op.64-2	F. F. Chopin
4	"Marche Turke" from Sonata A major K.331"	W. A. Mozart	19	Nocturne op.9-2	F. F. Chopin
5	Waltz "Petit Chien" op.64-1	F. F. Chopin	20	Sonata C major K.545 1st Mov.	W. A. Mozart
6	Türkischer Marsch	L. v. Beethoven	21	1ère Arabesque	C. A. Debussy
7	Spinnerlied	A. Ellmenreich	22	La Prière d'une Vierge	T. Badarzewska
8	Alpenabendröte	T. Oesten	23	Frühlingslied	J. L. F. Mendelssohn
9	Sonatine Anh.6	L. v. Beethoven	24	La Violette	L. Streabbog
10	Melodie op.68-1	R. A. Schumann	25	Ecossaise G major	L. v. Beethoven
11	Heidenröslein	G. Lange	26	Arabesque	J. F. F. Burgmüller
12	La chevaleresque	J. F. F. Burgmüller	27	The Entertainer	S. Joplin
13	Minuet G major BWV Anh.114	J. S. Bach	28	Gavotte	G. P. Telemann
14	Ronde alla Turca	J. F. F. Burgmüller	29	Little Serenade	J. Haydn
15	Minuet G minor K.1e	W. A. Mozart	30	Allegro B major K.3	W. A. Mozart

# Default Setting List/Liste der Vorgabeeinstellungen/ Liste des réglages par défaut/Lista de ajustes de fábrica

	Default
Voice	PIANO 1
Dual Mode	OFF
Split Mode	OFF
Split Mode Left-hand Voice	STRINGS
Reverb Type	ROOM
Reverb Depth	10
Effect	OFF
Effect Depth	Preset for each voice
Transpose	0
Touch Sensitivity	MEDIUM
Touch Volume in the FIXED Mode	64
Metronome	OFF
Metronome Volume	10
Tempo	120

## Function

Function	Default
F1 : Tuning	A3=440Hz
F2 : Scale	1 (Equal Temperament)
F3.1 : Dual Balance	Preset for each voice combination
F3.2 : Dual Detune	Preset for each voice combination
F3.3/F3.4 : Dual Octave Shift	Preset for each voice combination
F3.5/F3.6 : Dual Effect Depth	Preset for each voice combination
F3.7 : Slow-attack Strings	OFF
F4.1 : Split Point	F#2
F4.2 : Split Balance	Preset for each voice combination
F4.3/F4.4 : Split Octave Shift	Preset for each voice combination
F4.5/F4.6 : Split Effect Depth	Preset for each voice combination
F4.7 : Damper Mode	ALL
F5.1 : Metronome Beat	0 (no accent)
F5.2 : Metronome Volume	10
F6 : Left Pedal Mode	1 (soft pedal)
F7 : Piano Song Part Cancel Volume	5
F8.1 : MIDI Transmit Channel	1
F8.2 : MIDI Receive Channel	ALL
F8.3 : Local Control	ON
F8.4 : Program Change Send & Receive	ON
F8.5 : Control Change Send & Receive	ON
F8.6 : MIDI Transmit Transpose	0
F9 : Backup	All OFF

# Specifications/Technische Daten/Caractéristiques techniques/Especificaciones

		CLP-555
<b>KEYBOARD</b>		88 KEYS (A-1 ~ C7)
<b>POLYPHONY</b>		32 NOTES MAX.
<b>VOICE SELECTORS</b>		PIANO 1, PIANO 2, CLAVINOVA TONE, E. PIANO 1, E. PIANO 2, HARPSICHORD, STRINGS, PIPE ORGAN 1, PIPE ORGAN 2, VARIATION
<b>REVERB</b>		ROOM, HALL 1, HALL 2, STAGE
<b>TOUCH SENSITIVITY</b>		HARD, MEDIUM, SOFT, FIXED
<b>RECORDER</b>		1, 2, START/STOP, REC
<b>PEDAL CONTROLS</b>		SOFT, SOSTENUTO, DAMPER
<b>OTHER CONTROLS</b>		MASTER VOLUME, FUNCTION, TRANSPOSE, SPLIT, EFFECT, METRONOME, TEMPO/SONG [▲]/[▼], LED Display, DEMO/PIANO SONG
<b>JACKS/CONNECTORS</b>		PHONES x 2, AUX OUT L/L+R & R, AUX IN L/L+R & R, MIDI IN/OUT/THRU, HOST SELECT, TO HOST
<b>INPUT &amp; OUTPUT LEVEL/IMPEDANCE</b>		AUX OUT: Output impedance 600 Ω AUX IN: Input impedance 10 kΩ / Input sensitivity -10 dBm
<b>MAIN AMPLIFIERS</b>		30W x 2
<b>SPEAKERS</b>		14 cm x 2 , 5 cm x 2
<b>DIMENSIONS (W x D x H)</b>	Lid down	1417 x 870 x 884.4 mm (55-3/4" x 34-1/4" x 34-13/16")
	Lid up	1417 x 870 x 1228.9 mm (55-3/4" x 34-1/4" x 48-3/8")
<b>WEIGHT</b>		72 kg (158.7 lbs.)

\* Specifications subject to change without notice.

\* Änderungen ohne Vorankündigung vorbehalten.

\* Sous toute réserve de modification des caractéristiques sans préavis.

\* Especificaciones sujetas a cambios sin previo aviso.

# IMPORT ANTSAFETY INSTRUCTIONS

## INFORMATION RELATING TO PERSONAL INJURY, ELECTRICAL SHOCK, AND FIRE HAZARD POSSIBILITIES HAS BEEN INCLUDED IN THIS LIST.

**WARNING-** When using any electrical or electronic product, basic precautions should always be followed. These precautions include, but are not limited to, the following:

- 1.** Read all Safety Instructions, Installation Instructions, Special Message Section items, and any Assembly Instructions found in this manual BEFORE marking any connections, including connection to the main supply.
- 2.** Main Power Supply Verification: Yamaha products are manufactured specifically for the supply voltage in the area where they are to be sold. If you should move, or if any doubt exists about the supply voltage in your area, please contact your dealer for supply voltage verification and (if applicable) instructions. The required supply voltage is printed on the name plate. For name plate location, please refer to the graphic found in the Special Message Section of this manual.
- 3.** This product may be equipped with a polarized plug (one blade wider than the other). If you are unable to insert the plug into the outlet, turn the plug over and try again. If the problem persists, contact an electrician to have the obsolete outlet replaced. Do NOT defeat the safety purpose of the plug.
- 4.** Some electronic products utilize external power supplies or adapters. Do NOT connect this type of product to any power supply or adapter other than one described in the owners manual, on the name plate, or specifically recommended by Yamaha.
- 5.** **WARNING:** Do not place this product or any other objects on the power cord or place it in a position where anyone could walk on, trip over, or roll anything over power or connecting cords of any kind. The use of an extension cord is not recommended! If you must use an extension cord, the minimum wire size for a 25' cord (or less) is 18 AWG. NOTE: The smaller the AWG number, the larger the current handling capacity. For longer extension cords, consult a local electrician.
- 6.** Ventilation: Electronic products, unless specifically designed for enclosed installations, should be placed in locations that do not interfere with proper ventilation. If instructions for enclosed installations are not provided, it must be assumed that unobstructed ventilation is required.
- 7.** Temperature considerations: Electronic products should be installed in locations that do not significantly contribute to their operating temperature. Placement of this product close to heat sources such as; radiators, heat registers and other devices that produce heat should be avoided.
- 8.** This product was NOT designed for use in wet/damp locations and should not be used near water or exposed to rain. Examples of wet/damp locations are; near a swimming pool, spa, tub, sink, or wet basement.
- 9.** This product should be used only with the components supplied or; a cart, rack, or stand that is recommended by the manufacturer. If a cart, rack, or stand is used, please observe all safety markings and instructions that accompany the accessory product.
- 10.** The power supply cord (plug) should be disconnected from the outlet when electronic products are to be left unused for extended periods of time. Cords should also be disconnected when there is a high probability of lightening and/or electrical storm activity.
- 11.** Care should be taken that objects do not fall and liquids are not spilled into the enclosure through any openings that may exist.
- 12.** Electrical/electronic products should be serviced by a qualified service person when:
  - a. The power supply cord has been damaged; or
  - b. Objects have fallen, been inserted, or liquids have been spilled into the enclosure through openings; or
  - c. The product has been exposed to rain; or
  - d. The product does not operate, exhibits a marked change in performance; or
  - e. The product has been dropped, or the enclosure of the product has been damaged.
- 13.** Do not attempt to service this product beyond that described in the user-maintenance instructions. All other servicing should be referred to qualified service personnel.
- 14.** This product, either alone or in combination with an amplifier and headphones or speaker/s, may be capable of producing sound levels that could cause permanent hearing loss. DO NOT operate for a long period of time at a high volume level or at a level that is uncomfortable. If you experience any hearing loss or ringing in the ears, you should consult an audiologist. IMPORTANT: The louder the sound, the shorter the time period before damage occurs.
- 15.** Some Yamaha products may have benches and/or accessory mounting fixtures that are either supplied as a part of the product or as optional accessories. Some of these items are designed to be dealer assembled or installed. Please make sure that benches are stable and any optional fixtures (where applicable) are well secured BEFORE using. Benches supplied by Yamaha are designed for seating only. No other uses are recommended.

## PLEASE KEEP THIS MANUAL

For details of products, please contact your nearest Yamaha or the authorized distributor listed below.

Pour plus de détails sur les produits, veuillez-vous adresser à Yamaha ou au distributeur le plus proche de vous figurant dans la liste suivante.

Die Einzelheiten zu Produkten sind bei Ihrer unten aufgeführten Niederlassung und bei Yamaha Vertragshändlern in den jeweiligen Bestimmungsländern erhältlich.

Para detalles sobre productos, contacte su tienda Yamaha más cercana o el distribuidor autorizado que se lista debajo.

## NORTH AMERICA

### CANADA

**Yamaha Canada Music Ltd.**  
135 Milner Avenue, Scarborough, Ontario,  
M1S 3R1, Canada  
Tel: 416-298-1311

### U.S.A.

**Yamaha Corporation of America,  
Keyboard Division**  
6600 Orangethorpe Ave., Buena Park, Calif. 90620,  
U.S.A.  
Tel: 714-522-9011

## MIDDLE & SOUTH AMERICA

### MEXICO

**Yamaha De Mexico S.A. De C.V.,  
Departamento de ventas**  
Javier Rojo Gomez No.1149, Col. Gpe Del  
Moral, Deleg. Iztapalapa, 09300 Mexico, D.F.  
Tel: 686-00-33

### BRASIL

**Yamaha Musical Do Brasil LTDA.**  
Ave. Reboucas 2636, São Paulo, Brasil  
Tel: 011-853-1377

### PANAMA

**Yamaha De Panama S.A.**  
Edificio Interseco, Calle Elvira Mendez no.10,  
Piso 3, Oficina #105, Ciudad de Panama, Panama  
Tel: 507-69-5311

### OTHER LATIN AMERICAN COUNTRIES AND CARIBBEAN COUNTRIES

**Yamaha Music Latin America Corp.**  
6101 Blue Lagoon Drive, Miami, Florida 33126,  
U.S.A.  
Tel: 305-261-4111

## EUROPE

### THE UNITED KINGDOM

**Yamaha-Kemble Music (U.K.) Ltd.**  
Sherbourne Drive, Tilbrook, Milton Keynes,  
MK7 8BL, England  
Tel: 01908-366700

### IRELAND

**Danfay Ltd.**  
61D, Sallynoggin Road, Dun Laoghaire, Co. Dublin  
Tel: 01-2859177

### GERMANY/SWITZERLAND

**Yamaha Europa GmbH.**  
Siemensstraße 22-34, 25462 Rellingen,  
F.R. of Germany  
Tel: 04101-3030

### AUSTRIA

**Yamaha Music Austria**  
Schleiergasse 20, A-1100 Wien Austria  
Tel: 0222-60203900

### THE NETHERLANDS

**Yamaha Music Nederland**  
Kanaalweg 18G, 3526KL, Utrecht, The Netherlands  
Tel: 030-2828411

### BELGIUM

**Yamaha Music Belgium**  
Keiweg Imperiastraat 8, 1930 Zaventem, Belgium  
Tel: 02-7258220

### FRANCE

**Yamaha Musique France,  
Division Claviers**  
BP 70-77312 Marne-la-Valée Cedex 2, France  
Tel: 01-64-61-4000

### ITALY

**Yamaha Musica Italia S.P.A.,  
Home Keyboard Division**  
Viale Italia 88, 20020 Lainate (Milano), Italy  
Tel: 02-935-771

### SPAIN

**Yamaha-Hazen Electronica Musical, S.A.**  
Jorge Juan 30, 28001, Madrid, Spain  
Tel: 91-577-7270

### PORTUGAL

**Valentim de Carvalho CI SA**  
Estrada de Porto Salvo, Paço de Arcos 2780 Oeiras,  
Portugal  
Tel: 01-443-3398/4030/1823

### GREECE

**Philippe Nakas S.A.**  
Navarinou Street 13, P.Code 10680, Athens, Greece  
Tel: 01-364-7111

### SWEDEN

**Yamaha Scandinavia AB**  
J. A. Wettergrens Gata 1  
Box 30053  
S-400 43 Göteborg, Sweden  
Tel: 031 89 34 00

### DENMARK

**YS Copenhagen Liaison Office**  
Generatorvej 8B  
DK-2730 Herlev, Denmark  
Tel: 44 92 49 00

### FINLAND

**Warner Music Finland OY/Fazer Music**  
Aleksanterinkatu 11, P.O. Box 260  
SF-00101 Helsinki, Finland  
Tel: 0435 011

### NORWAY

**Narud Yamaha AS**  
Grini Næringspark 17  
N-1345 Østerås, Norway  
Tel: 67 14 47 90

### ICELAND

**Skifan HF**  
Skeifan 17 P.O. Box 8120  
IS-128 Reykjavik, Iceland  
Tel: 525 5000

### OTHER EUROPEAN COUNTRIES

**Yamaha Europa GmbH.**  
Siemensstraße 22-34, 25462 Rellingen, F.R. of  
Germany  
Tel: 04101-3030

## AFRICA

**Yamaha Corporation,  
International Marketing Division**  
Nakazawa-cho 10-1, Hamamatsu, Japan 430  
Tel: 053-460-2312

## MIDDLE EAST

### TURKEY/CYPRUS

**Yamaha Europa GmbH.**  
Siemensstraße 22-34, 25462 Rellingen,  
F.R. of Germany  
Tel: 04101-3030

### OTHER COUNTRIES

**Yamaha Corporation,  
International Marketing Division**  
Nakazawa-cho 10-1, Hamamatsu, Japan 430  
Tel: 053-460-2312

## ASIA

### HONG KONG

**Tom Lee Music Co., Ltd.**  
11/F., Silvercord Tower 1, 30 Canton Road,  
Tsimshatsui, Kowloon, Hong Kong  
Tel: 730-1098

### INDONESIA

**PT. Yamaha Music Indonesia (Distributor)  
PT. Nusantik**  
Gedung Yamaha Music Center, Jalan Jend. Gatot  
Subroto Kav. 4, Jakarta 12930, Indonesia  
Tel: 21-520-2577

### MALAYSIA

**Yamaha Music Malaysia, Sdn., Bhd.**  
16-28, Jalan SS 2/72, Petaling Jaya, Selangor,  
Malaysia  
Tel: 3-717-8977

### PHILIPPINES

**Yupango Music Corporation**  
339 Gil J. Puyat Avenue, P.O. Box 885 MCPO,  
Makati, Metro Manila, Philippines  
Tel: 819-7551

### SINGAPORE

**Yamaha Music Asia Pte., Ltd.**  
Blk 17A Toa Payoh #01-190 Lorong 7  
Singapore 1231  
Tel: 354-0133

### TAIWAN

**Kung Hsue She Trading Co., Ltd.**  
No. 322, Section 1, Fu Hsing S. Road,  
Taipei 106, Taiwan. R.O.C.  
Tel: 02-709-1266

### THAILAND

**Siam Music Yamaha Co., Ltd.**  
865 Phornprapha Building, Rama I Road,  
Patumwan, Bangkok 10330, Thailand  
Tel: 2-215-3443

### THE PEOPLE'S REPUBLIC OF CHINA AND OTHER ASIAN COUNTRIES

**Yamaha Corporation,  
International Marketing Division**  
Nakazawa-cho 10-1, Hamamatsu, Japan 430  
Tel: 053-460-2317

## OCEANIA

### AUSTRALIA

**Yamaha Music Australia Pty. Ltd.**  
17-33 Market Street, South Melbourne, Vic. 3205,  
Australia  
Tel: 3-699-2388

### NEW ZEALAND

**Music Houses of N.Z. Ltd.**  
146/148 Captain Springs Road, Te Papapa,  
Auckland, New Zealand  
Tel: 9-634-0099

### COUNTRIES AND TRUST TERRITORIES IN PACIFIC OCEAN

**Yamaha Corporation,  
International Marketing Division**  
Nakazawa-cho 10-1, Hamamatsu, Japan 430  
Tel: 053-460-2317

**HEAD OFFICE** Yamaha Corporation, Electronic Musical Instrument Division  
Nakazawa-cho 10-1, Hamamatsu, Japan 430  
Tel: 053-460-3255

# FCC INFORMATION

## (U.S.A.)

### 1. IMPORTANT NOTICE: DO NOT MODIFY THIS UNIT!

This product, when installed as indicated in the instructions contained in this manual, meets FCC requirements. Modifications not expressly approved by Yamaha may void your authority, granted by the FCC, to use the product.

### 2. IMPORTANT : When connecting this product to accessories and/or another product use only high quality shielded cables. Cable/s supplied with this product MUST be used. Follow all installation instructions. Failure to follow instructions could void your FCC authorization to use this product in the USA.

### 3. NOTE: This product has been tested and found to comply with the requirements listed in FCC Regulations, Part 15 for Class "B" digital devices. Compliance with these requirements provides a reasonable level of assurance that your use of this product in a residential environment will not result in harmful interference with other electronic devices. This equipment generates/uses radio frequencies and, if not installed and used according to the instructions found in the users manual, may cause interference harmful to the operation of other electronic devices. Compliance with FCC regulations does not guarantee that interference will not occur in all installations. If this product is found to be the source of interference, which can be determined by turning the unit "OFF" and "ON", please try to eliminate the problem by using one of the following measures:

Relocate either this product or the device that is being affected by the interference.

Utilize power outlets that are on different branch (circuit breaker or fuse) circuits or install AC line filter/s.

In the case of radio or TV interference, relocate/reorient the antenna. If the antenna lead-in is 300 ohm ribbon lead, change the lead-in to co-axial type cable.

If these corrective measures do not produce satisfactory results, please contact the local retailer authorized to distribute this type of product. If you can not locate the appropriate retailer, please contact Yamaha Corporation of America, Electronic Service Division, 6600 Orangethorpe Ave, Buena Park, CA90620

The above statements apply ONLY to those products distributed by Yamaha Corporation of America or its subsidiaries.

\* This applies only to products distributed by YAMAHA CORPORATION OF AMERICA.

## IMPORTANT NOTICE FOR THE UNITED KINGDOM

### Connecting the Plug and Cord

IMPORTANT. The wires in this mains lead are coloured in accordance with the following code:

BLUE : NEUTRAL  
BROWN : LIVE

As the colours of the wires in the mains lead of this apparatus may not correspond with the coloured markings identifying the terminals in your plug proceed as follows:

The wire which is coloured BLUE must be connected to the terminal which is marked with the letter N or coloured BLACK.

The wire which is coloured BROWN must be connected to the terminal which is marked with the letter L or coloured RED.

Making sure that neither core is connected to the earth terminal of the three pin plug.

• This applies only to products distributed by Yamaha-Kemble Music (U.K.) Ltd.

**CAUTION:** TO PREVENT ELECTRIC SHOCK, MATCH WIDE BLADE OF PLUG TO WIDE SLOT, FULLY INSERT.

**ATTENTION:** POUR ÉVITER LES CHOCs ÉLECTRIQUES, INTRODUIRE LA LAME LA PLUS LARGE DE LA FICHE DANS LA BORNE CORRESPONDANTE DE LA PRISE ET POUSSER JUSQU'AU FOND.

• This applies only to products distributed by Yamaha Canada Music Ltd.  
• Ceci ne s'applique qu'aux produits distribués par Yamaha Canada Musique Ltée.

**YAMAHA**  
YAMAHA CORPORATION