



5" DIGITAL Pedal

DRUM

Pro **DD-55**
Digital Percussion

Nederlandstalige Handleiding



SPECIALE MEDEDELINGEN

Dit product heeft batterijen of een externe spanningsvoorziening nodig (adapter). Sluit dit product NIET aan op een andere spanningsvoorziening of adapter dan in de handleiding wordt beschreven, dan op het naamplaatje staat of die speciaal wordt aanbevolen door Yamaha.

Dit product mag alleen gebruikt worden met de bijgeleverde componenten of: een kar, rek of standaard die speciaal wordt aanbevolen door Yamaha. Als een kar, of iets dergelijks, wordt gebruikt, neem dan alstublieft alle veiligheidsmarkeringen en instructies die het product vergezellen, in acht.

SPECIFICATIES ONDERHEVIG AAN WIJZIGINGEN:

Wij menen dat de informatie die deze handleiding bevat juist is op het moment van drukken. Yamaha houdt zich echter het recht voor de specificaties te veranderen of aan te passen, zonder kennisgeving en zonder de verplichting reeds bestaande modellen daar aan aan te passen.

Dit product, alleen of in combinatie met een versterker en hoofdtelefoon of luidsprekers, kan in staat zijn geluidsniveaus voort te brengen die tot permanente gehoorbeschadiging kunnen leiden. Gebruik GEEN hoge of onaangename volumeneiveaus gedurende een langere tijd. Mocht u gehoorbeschadiging of oorsuizen ervaren, dan kunt u het best contact opnemen met een KNO-arts of gehoordeskundige. BELANGRIJK: Des te harder het geluid, des te korter de tijd die nodig is om tot gehoorbeschadiging te leiden.

MERK OP:

Servicekosten die worden gemaakt vanwege een gebrek aan kennis van hoe een functie of effect werkt (als het apparaat wordt gebruikt waarvoor het is ontworpen) vallen niet onder de fabrieksgarantie en komen derhalve voor rekening van de gebruiker. Bestudeer daarom deze handleiding zorgvuldig en raadpleeg uw dealer voordat u om service verzoekt.

MILIEU ZAKEN:

Yamaha streeft ernaar om producten te maken die zowel veilig als milieuvriendelijk zijn. Wij menen oprecht dat onze producten en de gebruikte productie methodes aan deze doelstellingen voldoen. Om ons zowel aan de letter als de geest van de wet te houden, willen wij dat u zich bewust bent van de volgende zaken:

Kennisgeving batterij:

Dit product KAN een kleine niet oplaadbare batterij bevatten die (indien van toepassing) vastgesoldeerd zit. De gemiddelde levensduur van zo'n batterij is ongeveer vijf jaar. Als vervanging noodzakelijk wordt, neem dan contact op met gekwalificeerd service personeel om de vervanging uit te voeren.

Dit product kan ook werken met een normaal gangbaar type batterij. Enkele daarvan kunnen oplaadbaar zijn. Vergewis u ervan dat de op te laden batterij inderdaad oplaadbaar is en dat de oplader geschikt is voor het desbetreffende type batterij.

Als u batterijen plaatst, gebruik dan nooit oude en nieuwe batterijen en verschillende soorten batterijen door elkaar. De batterijen MOETEN juist worden geplaatst. Niet overeenkomende soorten of foutieve plaatsing kunnen leiden tot oververhitting en scheuren van de batterijbehuizing.

Waarschuwing:

Probeer geen enkele batterij uit elkaar te halen of te doorboren. Houd alle batterijen bij kinderen vandaan. Zorg dat lege batterijen niet bij het normale afval komen, maar zorg dat ze zo spoedig mogelijk als Klein Chemisch Afval worden ingeleverd. Opmerking: Informeer bij een willekeurige leverancier van batterijen in uw omgeving naar informatie over de verwijderingsvoorschriften voor batterijen.

Opmerking over verwijdering:

Als u dit product weg wilt doen omdat het kapot is en niet meer gemaakt kan worden of omdat het apparaat aan het eind van zijn bruikbare levensduur is, vergewis u er dan van wat de wettelijke regelingen op dat moment zijn voor het verwijderen van producten die lood, batterijen, plastics, etc. bevatten. Als uw leverancier u daarmee niet kan helpen, neem dan alstublieft direct contact op met Yamaha.

POSITIE NAAMPLAATJE:

Het naamplaatje bevindt zich aan de onderzijde van het product. U vindt hierop het modelnummer, serienummer, vereisten voor de spanningsvoorziening, enz. Het is verstandig om het modelnummer, het serienummer en de aankoopdatum in de hieronder gereserveerde ruimte te noteren. Bewaar ook uw officiële aankoopbon, aangezien dat uw garantiebewijs is.

Model

Serienummer

Aankoopdatum

BEWAAR DEZE HANDLEIDING ALSTUBLIEFT

VOORZORGSMAATREGELEN

LEES DIT ZORGVULDIG DOOR VOORDAT U VERDER GAAT

* Bewaar deze voorzorgsmaatregelen op een veilige plaats voor eventuele latere bestudering.



WAARSCHUWING

Volg altijd de algemene voorzorgsmaatregelen op die hieronder worden opgesomd om te voorkomen dat u gewond raakt of zelfs sterft als gevolg van elektrische schokken, kortsluiting, schade, brand of andere gevaren. De maatregelen houden in, maar zijn niet beperkt tot:

- Open het instrument niet, haal de interne onderdelen niet uit elkaar en modificeer het instrument niet. Het instrument bevat geen door de gebruiker te vervangen onderdelen. Als het instrument stuk schijnt te zijn, stop dan meteen met het gebruiken van het instrument en laat het nakijken door een Yamaha Service Center.
- Stel het instrument niet bloot aan regen, gebruik het niet in de buurt van water of onder natte of vochtige omstandigheden en plaats geen voorwerpen op het instrument die vloeistoffen bevatten die in de openingen kunnen vallen.
- Als het snoer van de adapter beschadigd is of stuk gaat, als er plotseling geluidsverlies is in het instrument, of als er plotseling een geur of rook uit

het instrument komt, moet u het instrument onmiddellijk uit zetten, de stekker uit het stopcontact halen en het instrument na laten kijken door een officieel Yamaha Service Center.

- Gebruik alleen de aanbevolen adapter (PA-5C of een gelijkwaardige door Yamaha aanbevolen adapter). Gebruik van een verkeerde adapter kan brand of defecten aan het instrument veroorzaken.
- Haal altijd de stekker uit het stopcontact voordat u het instrument schoonmaakt. Haal/steek nooit een stekker uit/in het stopcontact met natte handen.
- Controleer zo nu en dan de stroomstekker en verwijder stof en vuil dat zich erop verzameld heeft.



PAS OP

Volg altijd de algemene voorzorgsmaatregelen op die hieronder worden opgesomd om eventuele lichamelijke verwondingen te voorkomen, of beschadiging aan andere instrumenten of bezittingen. De maatregelen houden in, maar zijn niet beperkt tot:

- Plaats de adapter niet in de buurt van warmtebronnen zoals kachels of radiatoren. Verbuig of beschadig het snoer niet, plaats er geen zware voorwerpen op en leg het niet op een plaats waar mensen er over kunnen struikelen of er voorwerpen over kunnen rollen.
- Als u de stekker uit het instrument of het stopcontact haalt, moet u altijd aan de stekker trekken, nooit aan het snoer.
- Sluit het instrument niet aan op een stopcontact dat een T-plug bevat. Dit kan resulteren in een verminderde geluidskwaliteit en het stopcontact oververhitten.
- Haal de adapter uit het stopcontact gedurende een elektrische storm (b.v. onweer), of als u het instrument gedurende lagere tijd niet gebruikt.
- Vergewis u er van dat de batterijen altijd op de juiste manier geplaatst worden (let op de + en - tekens). Doet u dit niet, dan kan dit leiden tot oververhitting, brand of lekken van batterijvloeistof.
- Vervang altijd alle batterijen tegelijk. Gebruik geen nieuwe batterijen in combinatie met oude batterijen. Ook moet u geen verschillende batterijsoorten (bijvoorbeeld alkaline en mangaan of verschillende merken) door elkaar gebruiken. Dit kan leiden tot oververhitting, brand of lekken van batterijvloeistof.
- Gooi batterijen nooit in het vuur.
- Probeer geen niet oplaadbare batterijen op te laden.
- Haal de batterijen uit het instrument als ze leeg zijn of als u het instrument gedurende een langere periode niet gebruikt, om schade door lekken van de batterijen te voorkomen.
- Houd batterijen weg van kinderen.
- Vermijd contact met de vloeistof als een batterij lekt. Als de batterijvloeistof in contact mocht komen met uw ogen, mond of huid was het dan onmiddellijk met water en raadpleeg een arts. Batterijvloeistof is corrosief en kan mogelijk gezichtsverlies of chemische verbranding veroorzaken.
- Voordat u het instrument aansluit op andere elektronische componenten moet u alle betreffende apparatuur uitzetten. Voordat u alle betreffende apparatuur aanzet moet u alle volumes op het minimum zetten. Voer de volumes van alle componenten, na het aanzetten, geleidelijk op tot het gewenste luisterniveau.
- Stel het instrument niet bloot aan extreme schokken of stof, extreme koude of warme omstandigheden (zoals in direct zonlicht, bij de verwarming, of in de auto) om vervorming van het paneel of schade aan de interne elektronica te voorkomen.
- Gebruik het instrument niet in de buurt van elektrische producten zoals televisies, radio's of luidsprekers, aangezien dit interferentie kan

veroorzaken die de prestaties van de andere apparatuur kan beïnvloeden.

- Plaats het instrument niet op een onstabiele plek waar het kan omvallen.
- Haal voordat u het instrument verplaatst alle kabels en de adapter los.
- Gebruik bij het schoonmaken een zachte droge doek. Gebruik bij het schoonmaken geen ververduiners (b.v. thinner), oplosmiddelen, schoonmaakmiddelen of chemische schoonmaakdoekjes. Plaats ook geen vinylen, plastic of rubberen voorwerpen op het instrument, want dit kan verkleuring veroorzaken.
- Leun niet op en plaats geen zware voorwerpen op het instrument, ga voorzichtig om met de knoppen, schakelaars en aansluitingen.
- Gebruik het instrument niet te lang op een niet comfortabel geluidsniveau aangezien dit permanent gehoorverlies kan veroorzaken. Als u gehoorbeschadiging of suizen in uw oor constateert, neem dan contact op met een KNO-arts of gehoordeskundige.

■ GEGEVENS BACK-UP EN OPSLAG

- Yamaha raad u aan regelmatig uw gegevens op te slaan met behulp van een extern apparaat zoals de, op een diskette-gebaseerde, Yamaha MIDI data filer MDF3, en deze diskettes te bewaren op een veilige, koele en droge plaats. YAMAHA KAN NIET VERANTWOORDELIJK WORDEN GESTELD VOOR HET VERLOREN GAAN VAN BELANGRIJKE MUZIEK GEGEVENS! Betreffende de gegevens: zolang er volle batterijen zijn geplaatst (of een netadapter is aangesloten), zal het instrument de gegevens bewaren, zelfs als het instrument is uitgeschakeld. De gegevens worden ook lang genoeg vastgehouden om een set oude batterijen te kunnen vervangen door een set nieuwe. Als er zich belangrijke data in het instrument bevindt die u niet wilt kwijtraken, zorg er dan alstublieft voor dat er altijd volle batterijen in het instrument zitten (of houd de adapter aangesloten) en sla de data regelmatig op.

Yamaha kan niet verantwoordelijk worden gesteld voor schade veroorzaakt door oneigenlijk gebruik of modificaties aan het instrument, of data die verloren is gegaan.

Zet het instrument altijd uit als u het niet gebruikt.

Lege batterijen vallen onder Klein Chemisch Afval en dienen als zodanig behandeld te worden.

* De in deze handleiding getoonde illustraties en LCD-schermen zijn uitsluitend ter instructie bedoeld en kunnen afwijken van die op uw instrument.

Gefeliciteerd!

Dank u voor de aanschaf van de Yamaha DD-55. De DD-55 is ontwikkeld om te reageren en te spelen als een drumset — maar met een groter gemak, flexibiliteit en meer geavanceerde functies. Voordat u het instrument gebruikt, raden wij u aan deze handleiding zorgvuldig te bestuderen.

Inhoud

Opstellen	5	MIDI Functies	21
Spanningsvoorzieningen.....	5	Wat is MIDI?.....	21
Paneelregelaars	6	Wat u kunt doen met MIDI	23
De demosong afspelen	8	Aansluiten op een Personal Computer	24
De Pads/Pedalen bespelen	9	Activeer/verlaat de MIDI/Utility Mode	25
Pad namen.....	9	Instellen van de Klok	25
Hand Percussion ON/OFF	10	Local ON/OFF	26
Toekennen van een Drum Kit aan de Pads en Pedalen	10	Het MIDI verzendkanaal instellen	27
Toekennen van een Voice aan Individuele Pads en Pedalen (“ <i>CU</i> ” Custom Kit)	11	Instellen van het MIDI nootnummer	28
Reverb ON/OFF	12	Opslaan en laden van song gegevens.....	29
Instellen van de gevoeligheid van de pad.....	13		
Het volume van de pad aanpassen	14		
Click ON/OFF.....	14		
Een Song afspelen	15	Appendix	31
Een Song selecteren en afspelen	15	Initialiseren	31
Tap Start	16	Problemen oplossen	32
Auto Kit Select ON/OFF instelling	16	Drum Voice List.....	33MH*
Het tempo aanpassen	17	Song List	35MH*
Met een Song meespelen	18	Drum Kit List.....	36MH*
Track ON/OFF	18	Drum Map	38MH*
Break.....	18	GM Voice List.....	40MH*
A-B Repeat (herhaling)	19	MIDI Implementatie Overzicht.....	41MH*
Een Song opnemen	20	Specificaties	33
Opnemen	20		
Afspelen	20		

● Handelsmerken

- Apple en Macintosh zijn handelsmerken van Apple Computer, Inc., geregistreerd in de V.S. en andere landen.
- Windows is het geregistreerde handelsmerk van Microsoft® Corporation.

Alle andere handelsmerken zijn eigendom van hun respectieve eigenaren.

● Meegeleverde Accessoires

- Drumstok (x2)
- Pedaal 1 & 2
- Nederlandstalige handleiding
- Meertalige of Engelstalige Handleiding

Dit gedeelte bevat informatie over het opstellen van uw DD-55 zodat u het kunt bespelen. Lees dit gedeelte zorgvuldig door voordat u het instrument gaat gebruiken.

Spanningsvoorzieningen

Ofschoon de DD-55 zowel via een apart verkrijgbare adapter als op batterijen werkt, beveelt Yamaha het gebruik van de adapter aan, als dat maar enigszins mogelijk is. Gebruik van een adapter is milieuvriendelijker dan batterijen en put geen natuurlijke hulpbronnen uit.

Gebruik van een adapter

- ① Zorg ervoor dat de [STANDBY/ON] schakelaar van de DD-55 op STANDBY staat.
- ② Sluit de netadapter (PA-5C of een andere adapter die specifiek door Yamaha wordt aanbevolen) aan op DC IN aansluiting.
- ③ Sluit de netadapter aan op een stopcontact.

⚠ PAS OP

- *Onderbreek nooit de spanningsvoorziening (d.w.z. de batterijen verwijderen of de AC adapter los halen) tijdens een DD-55 opname! Hierdoor zouden uw gegevens verloren kunnen gaan.*

⚠ WAARSCHUWING

- *Gebruik UITSLUITEND de Yamaha PA-5C netadapter (of een andere speciaal door Yamaha aanbevolen adapter) om uw instrument via het lichtnet te voeden. Gebruik van andere adapters kan leiden tot onherstelbare beschadiging van zowel de adapter als de DD-55.*
- *Koppel de netadapter los als u de DD-55 niet gebruikt, of tijdens een elektrische storm (b.v. onweer).*

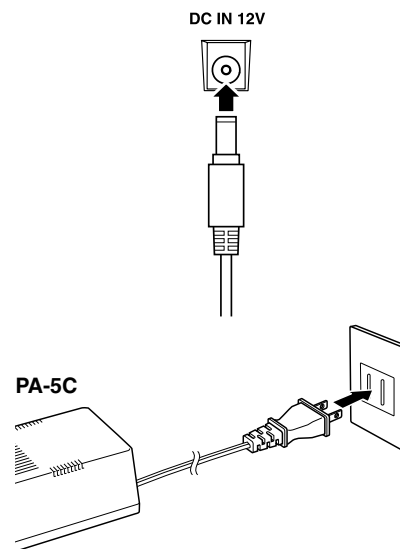

Gebruik van batterijen

Voor het werken op batterijen heeft de DD-55 zes 1.5V "C" grootte, R14P (LR14) of gelijkwaardige batterijen nodig. (Alkaline batterijen worden aanbevolen.) Als de batterijen moeten worden vervangen, kan het volume teruglopen, het geluid vervormd klinken of kunnen er zich andere problemen voordoen. Als dit gebeurt, zet dan de DD-55 uit en vervang de batterijen, zoals hieronder beschreven.

- ① Open het batterijencompartimentklepje dat zich aan de onderkant van het instrument bevindt.
- ② Plaats de zes nieuw batterijen, en let daarbij goed op de polariteitsaanduidingen (+/-) aan de binnenzijde van het compartiment.
- ③ Plaats het compartimentklepje weer en let erop dat deze goed vastklikt.

⚠ PAS OP

- *Als de batterijen leeg raken, vervang ze dan door een complete set van zes nieuwe batterijen. Gebruik NOOIT oude en nieuwe batterijen door elkaar.*
- *Gebruik geen verschillende soorten batterijen (zoals alkaline en mangaan) door elkaar.*
- *Haal de batterijen uit het instrument als u het gedurende een langere periode niet gebruikt, om mogelijke schade door lekken van de batterijen te voorkomen.*
- *Aansluiten of los halen van de netadapter, terwijl de batterijen worden geplaatst, zal de DD-55 terug zetten naar zijn standaardinstellingen.*

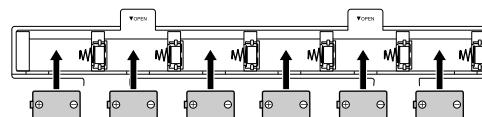
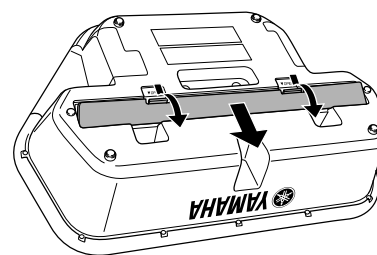

Bedieningspaneel

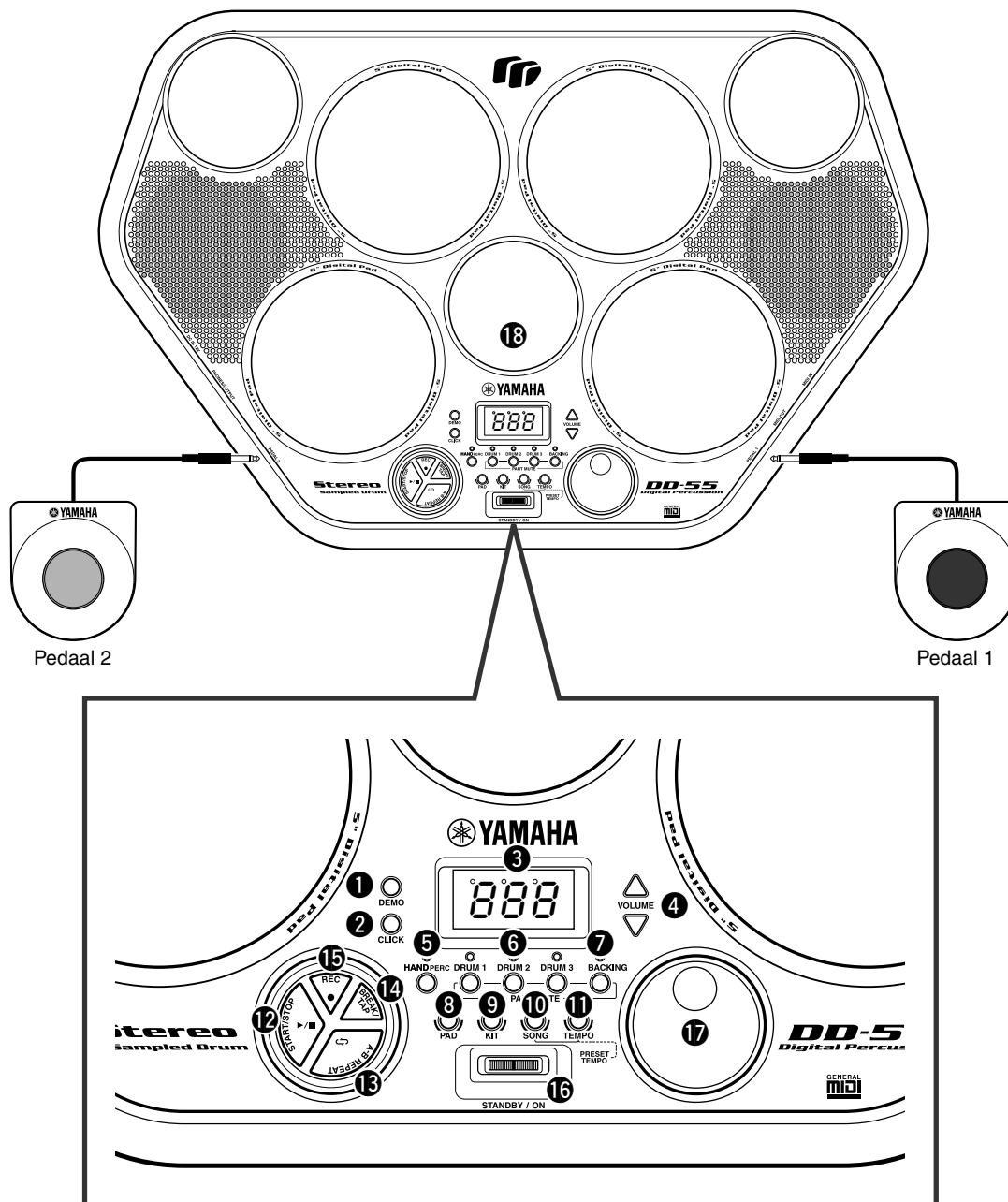

Bedieningspaneel

① DEMO knop.....	8, 25	⑩ SONG knop.....	8, 15, 16, 17
② CLICK knop.....	14	⑪ TEMPO knop.....	17
③ DISPLAY.....	10	⑫ START/STOP knop.....	8, 15, 25
④ VOLUME [▲], [▼] knoppen.....	8	⑬ A-B Repeat (herhaling) knop.....	19
⑤ HAND PERC knop.....	10	⑭ BREAK/TAP knop.....	16, 18
⑥ DRUM 1 - 3 knoppen.....	18	⑮ REC knop.....	20
⑦ BACKING knop.....	18	⑯ STANDBY/ON schakelaar.....	8, 31
⑧ PAD knop.....	11, 14, 27	⑰ DIAL.....	10
⑨ KIT knop.....	10, 28	⑱ Drum pads (7x).....	9



Gebruik van een hoofdtelefoon

Hier kan een standaard stereo hoofdtelefoon op aangesloten worden voor privé oefenen of laat op de avond spelen. Het interne stereo luidspreker systeem wordt automatisch uitgeschakeld als er een hoofdtelefoon op de PHONES/OUTPUT aansluiting is aangesloten. Luister niet met de hoofdtelefoon met een hoog volume gedurende langere tijd. Dit zou tot gehoorverlies kunnen leiden.

⚠ PAS OP

- Sluit de DD-55 alleen op externe apparatuur aan als alle apparaten uitgeschakeld zijn. Zet, om beschadiging van de speakers te voorkomen, de volumeregeling van de externe apparaten op de minimumstand voordat u de aansluiting maakt. Het negeren van deze waarschuwingen kan leiden tot elektrische schokken of beschadiging van apparatuur.

Zijpaneel (Links)

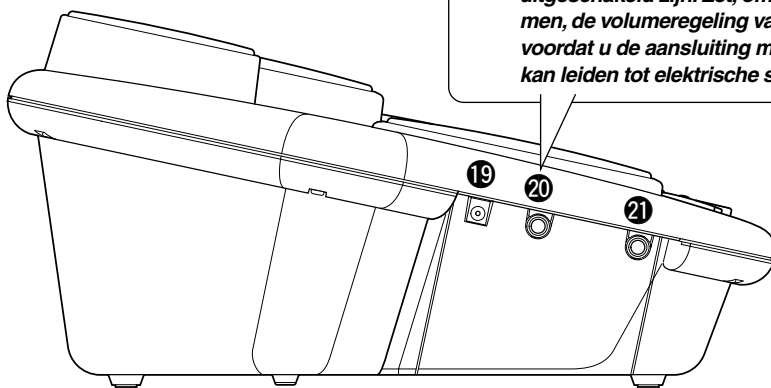

Zijpaneel (Rechts)

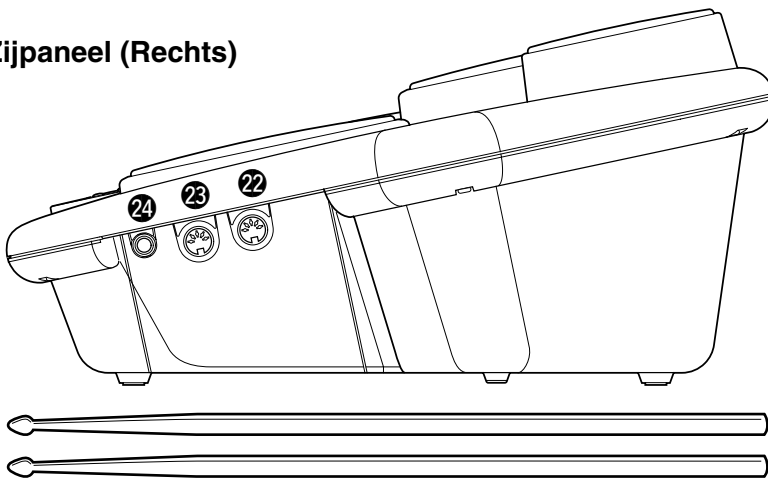

⚠ PAS OP

- Aangezien er luidsprekers zijn ingebouwd in de DD-55, moet u ervoor zorgen dat u nooit video banden, cassette bandjes, diskettes of elke soort van magnetische opslag media op het paneel achterlaat— dit kan resulteren in gegevensverlies of beschadiging aan de genoemde zaken. Vermijd ook het gebruik van de DD-55 dicht in de buurt van een televisie of computer monitor, aangezien er interferentie kan ontstaan.

Zijpaneel (Links)

19 DC IN 12V (netadapter) aansluiting	5
20 PHONES/OUTPUT aansluiting	7
21 PEDAL 2 aansluiting	7

Zijpaneel (Rechts)

22 MIDI IN aansluiting	22
23 MIDI OUT aansluiting	22
24 PEDAL 1 aansluiting	7

De pedalen gebruiken (1/2)

Deze pedalen kunnen, als ze aangesloten zijn, tegelijkertijd gebruikt worden bij het bespelen van het hi-hat pedaal of de bass drum voices van de drum set — of ze kunnen ook toegewezen worden aan andere voices. Sluit de meegeleverde Pedaal 1 aan op de PEDAL 1 aansluiting 24 en Pedaal 2 op de PEDAL 2 aansluiting 21.

⚠ PAS OP

- Zorg ervoor dat de pedaalpluggen goed zijn aangesloten op de PEDAL aansluitingen voordat u het apparaat aanzet.
- Houd Pedaal 2 niet ingedrukt op het moment dat u het apparaat aanzet. Hierdoor verandert de herkenning van de polariteit van het pedaal, wat een omgekeerde werking van het pedaal tot gevolg heeft.

De demosong afspelen

De DD-55 wordt geleverd met een demonstratie song, speciaal gemaakt om u de dynamische mogelijkheden van het instrument te laten zien.

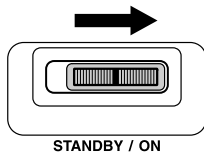

STANDBY / ON

1 Zet het instrument aan.

Zet de [STANDBY/ON] schakelaar aan (ON).

⚠ PAS OP

- *Zelfs als de schakelaar in de "STANDBY" positie staat, loopt er nog een minimale hoeveelheid stroom door het instrument. Als u de DD-55 gedurende langere tijd niet gebruikt, haal dan ook de netadapter los van het stopcontact en/of verwijder de batterijen uit het instrument.*

2 Start de demosong.

Druk op de [DEMO] knop en de demosong begint te spelen.

● MASTER VOLUME

Het overall volume niveau van de DD-55 wordt geregeld met twee VOLUME [▲], [▼] knoppen (10 volume niveaus L0 - L9).

Druk op de VOLUME [▲] knop om het overall volume met één niveau te verhogen. Druk op de VOLUME [▼] knop om het overall volume met één niveau te verlagen. Een van de twee knoppen ingedrukt houden, verhoogt of verlaagt het volume niveau snel.

L0	← L5 →	L9
Laag	← Volume Niveau →	Hoog

* Als het volume is ingesteld op L0, wordt er geen geluid geproduceerd.

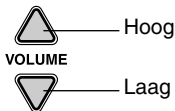

3 Stop de demosong.

Druk dan nogmaals op de [DEMO] knop of druk op de [START/STOP] knop, om het afspelen te stoppen.

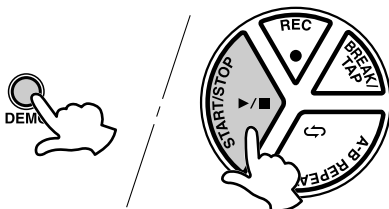

● SONG VOLUME

Om het volume niveau van de song te regelen, drukt u op de [SONG] knop en de song begint te spelen. Houd de [SONG] knop ingedrukt en gebruik de VOLUME [▲], [▼] knoppen (niveaus L0 - L9).

(Zie blz. 15 voor meer informatie over songs.)

Met behulp van het SONG VOLUME kunt u de balans regelen tussen de begeleiding van de song en uw eigen spel op de pads.

Houd tegelijkertijd de [SONG] knop ingedrukt en druk op de VOLUME [▲] knop om het song volume met één niveau te verhogen. Houd de [SONG] knop ingedrukt en druk op de VOLUME [▼] knop om het song volume met één niveau te verlagen. Een van de knoppen ingedrukt houden (terwijl de [SONG] knop ingedrukt is) zal het song volume niveau in snel tempo laten toenemen of afnemen.

L0	← L5 →	L9
Laag	← Volume Niveau →	Hoog

* Als het volume is ingesteld op L0, wordt er geen geluid geproduceerd door de song.

De pads/pedalen bespelen

Sla op de pad met de meegeleverde drumstokken of met uw handen om de drum voices te bespelen.

Als u de pads met uw handen bespeelt, zet dan de Hand Percussion functie aan door de [HAND PERC] knop in te drukken (het lampje licht op).

Het volume van de geluiden van de pads reageert op uw spel; als u zacht speelt is het volume zacht, en als u hard speelt is het volume hard.

De daadwerkelijke sterkte van het geluid kan variëren en is afhankelijk van het gedeelte van de pad dat geraakt wordt.

Pad namen

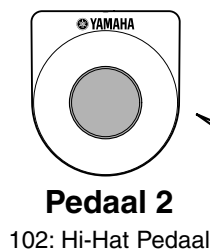
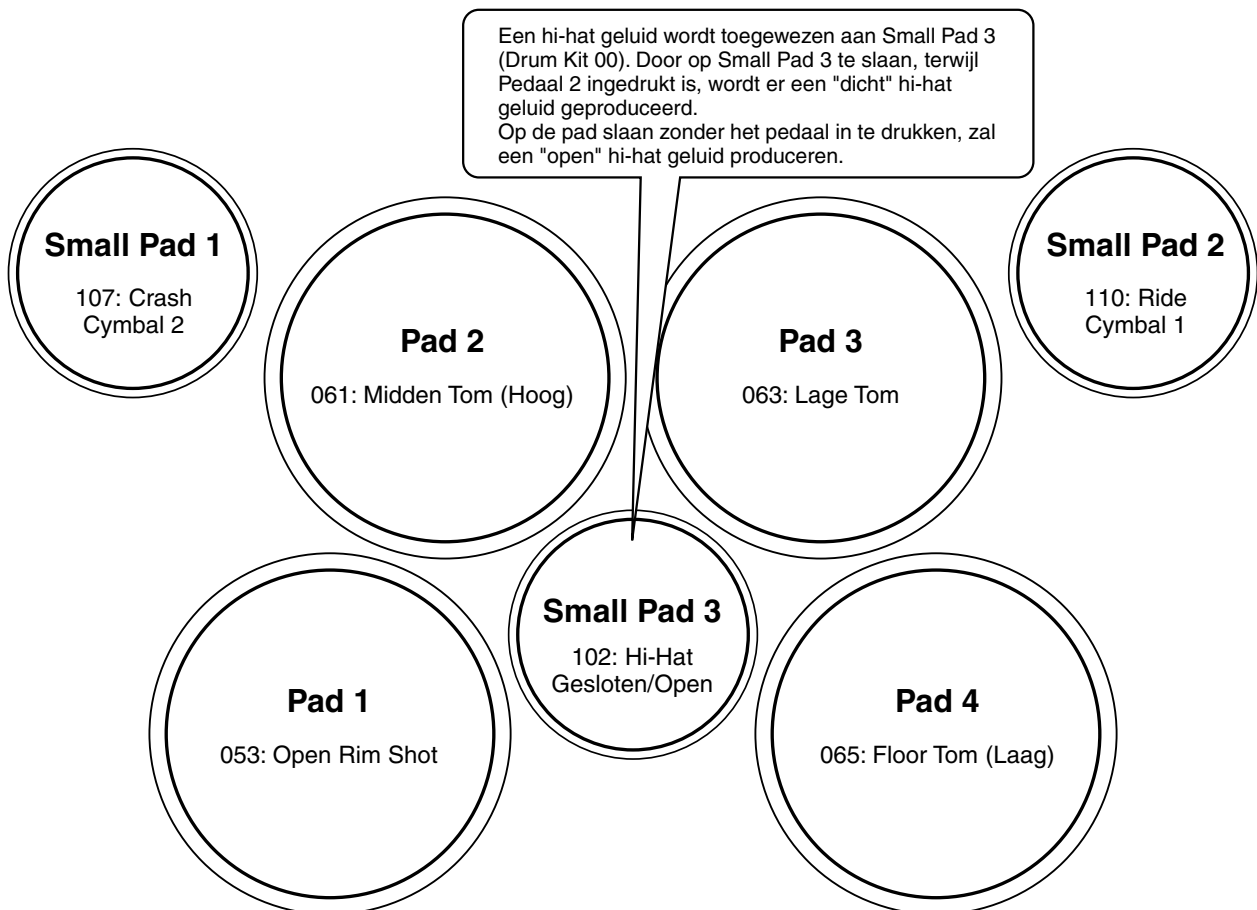

Voorbeeld laat Drum Kit 00 zien

De Bass Drum voice wordt bestuurd door het indrukken van Pedaal 1. Pedaal 1 bezit "touch response" eigenschappen; het volume reageert op de hardheid waarop u het pedaal indrukt. Gebruik Pedaal 2 om de Hi-hat te bespelen. (Dit geldt voor Drum Kit 00.)

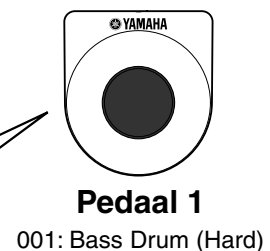

Hand Percussion ON/OFF

U kunt de pads van de DD-55 bescpen met de meegeleverde stokken of met uw handen.

Hand Percussion aan



1 Druk op de [HAND PERC] knop.

Als u op de [HAND PERC] knop drukt, licht het lampje van de knop op en de gevoeligheid van de pad wordt automatisch aangepast aan het zo optimaal mogelijk spelen met de hand.



- Als **HAND PERCUSSION** aan is, selecteert de DD-55 automatisch een geschikte song (94) en kit (29), ideaal voor het spelen met de hand en bij gebruik van de Hand Percussion functie.

PAS OP

- Als Hand Percussion aan is sla dan niet op de pads met drumstokken of iets anders dan met uw handen.

Toekennen van een Drum Kit aan de pads en pedalen

U kunt met de DD-55 snel en gemakkelijk een keuze maken uit 45 verschillende Drum Kits (00 - 44: zie het "Drum Kit Overzicht" op blz. 36MH). 45 van deze kits hebben vooraf ingestelde voice combinaties die aan de pads en pedalen toegekend worden als de kit wordt geselecteerd.

Selecteer een aantal verschillende kits en probeer ze te bescpen.

De DD-55 heeft ook één Custom Drum Kit waarmee u de gewenste voices aan de zeven pads of de twee pedalen kunt toekennen (zie "Toekennen van een voice aan individuele pads en pedalen" blz. 11).

Bij enkele drum kits (35 - 44), verandert het geluid elke keer als u op de pad slaat.



1 Druk op de [KIT] knop.

Als u op de [KIT] knop drukt, verschijnt het huidige geselecteerde Drum Kit nummer op de display.

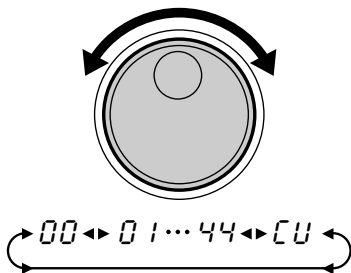

2 Selecteer een Drum Kit nummer.

Draai aan de **DIAL** schijf om een Drum Kit nummer te selecteren. Drum Kit nummers zullen in waarde toenemen als de **DIAL** schijf naar rechts gedraaid wordt (met de klok mee) en afnemen als de **DIAL** schijf naar links gedraaid wordt (tegen de klok in).



- Drum Kit nummer 00 is normaal gesproken geselecteerd als het apparaat aangezet wordt. Echter, als Auto Kit Select uitgezet(OFF) is, wordt de laatst geselecteerde Drum Kit, voordat het apparaat uitgezet was, geselecteerd als het apparaat aangezet wordt. (Zie "Auto Kit Select ON/OFF Instelling" op blz. 16.)
- De "CU" Drum Kit is de Custom Kit. Wijzigingen aan elk van de vooraf ingestelde drum kits worden hier opgeslagen. (Zie "Toekennen van een voice aan individuele pads en pedalen" blz. 11.)



Toekennen van een voice aan individuele pads en pedalen ("CU" Custom Kit)

De DD-55 bevat in totaal 212 drum geluiden van hoge kwaliteit (zie het "Drum Voice Overzicht" blz. 33MH) — en u kunt deze vrij toekennen aan elk van de 7 drum pads en de 2 pedalen. Probeer enkele verschillende voices toe te kennen en creëer uw eigen "CU" Custom Drum Kit.



- Elke wijziging aan één van de vooraf ingestelde drum kits zal automatisch in de "CU" Custom Drum Kit worden opgeslagen.
- Zowel de inhoud van de Custom drum kit als de "00" drum kit blijven hetzelfde, totdat ze gewijzigd worden (zie het "Drum Kit Overzicht" blz. 36MH).



1 Druk op de [PAD] knop.

Als u op de [PAD] knop drukt wordt het huidige toegekende voice nummer van Pad 1 in de display getoond.

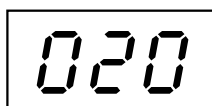
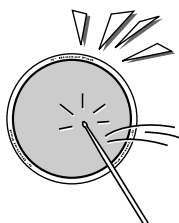

2 Selecteer de pad of pedaal die toegewezen moet worden.

Sla op één keer op een willekeurige pad (of druk op een pedaal), en het huidige toegewezen voice nummer voor die pad/pedaal wordt in de display getoond.

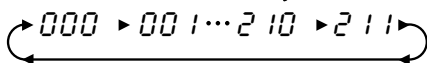
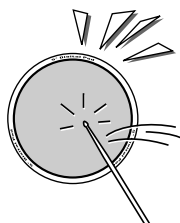

3 Selecteer een voicenummer.

U kunt de voice selecteren door herhaaldelijk op de pad te slaan of herhaaldelijk het pedaal in te drukken (terwijl u naar de voice luistert) of door aan de DIAL schijf te draaien.

● Sla op de pad of druk op het pedaal om een voice te selecteren.

Elke keer dat er op de pad geslagen wordt of het pedaal ingedrukt wordt, nemen de voice nummers toe met de waarde één (1).

● Gebruik de DIAL schijf om een voice te selecteren.

Draai de DIAL schijf naar rechts (met de klok mee), en de voice nummers zullen toenemen. Draai de DIAL schijf naar links (tegen de klok in), en de voice nummers zullen afnemen.

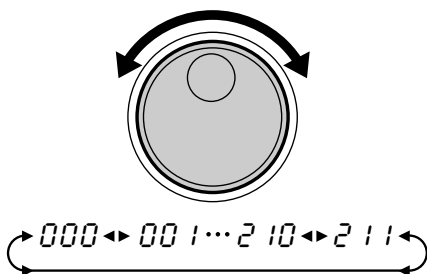

Herhaal de voorgaande stappen 2 en 3 voor elk (of alle) van de pads en pedalen van de DD-55.

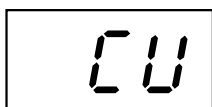

4 Bespreek de pads en pedalen.

Druk na toewijzing van een voice aan de gewenste pad/pedaal, op de [KIT] knop. U kunt nu de voice bescpelen die u hebt toegewezen aan de pad/pedaal.

Nadat u de voice hebt toegewezen, zal de DD-55 automatisch ingesteld zijn op de custom kit.

Reverb (nagalm) ON/OFF

Verscillende diepten van het nagalm effect van de DD-55 kunnen worden toegevoegd aan het overall geluid van de DD-55.

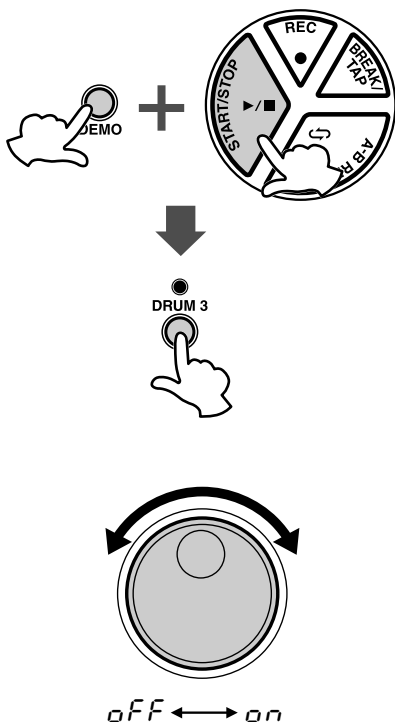

1 Toon de Reverb On/Off Instelling.

Druk tegelijkertijd op de [**DEMO**] en [**START/STOP**] knop om de MIDI/Utility mode te activeren, en druk vervolgens op de [**DRUM3**] knop. De huidige Reverb (nagalm) instelling verschijnt in de display.

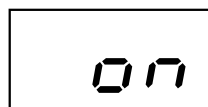

Reverb (nagalm) aan

2 Zet de Reverb Aan/Uit.

Om het “on” te zetten (AAN), draait u de **DIAL** schijf naar rechts (met de klok mee); om het “off” te zetten (UIT), draait u de **DIAL** schijf naar links (tegen de klok in).

3 Verlaat de Reverb (nagalm) Aan/Uit instelling.

Na het AAN/UIT instellen van de Reverb, drukt u tegelijkertijd de [**DEMO**] en de [**START/STOP**] knop in om de MIDI/Utility mode te verlaten.

Instellen van de gevoeligheid van de pad

Met de DD-55 kunt u naar uw eigen smaak de gevoeligheid van de pads instellen (bereik 0 - 2). Als het ingesteld is op de waarde 2, is de gevoeligheid van de pad het hoogst, waardoor het meest dynamische bereik voor uw spel geleverd wordt (volume van zachtst naar hardst).

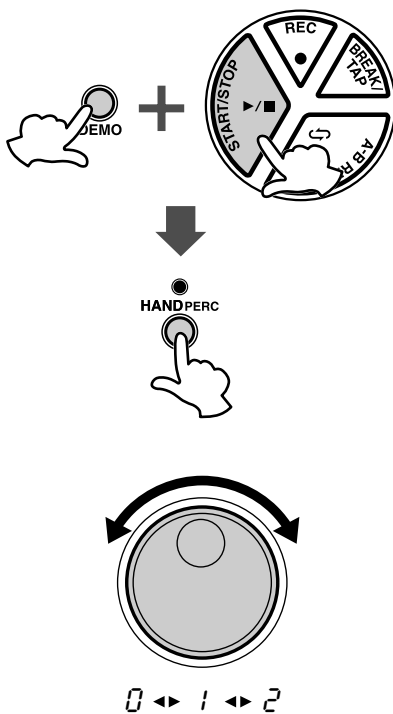

1 Toon de huidige instelling van de gevoeligheid van de pad.

Druk tegelijkertijd op de [DEMO] en de [START/STOP] knop om de MIDI/Utility mode te activeren, en druk vervolgens op de [HAND PERC] knop. De huidige instelling van de gevoeligheid van de pad verschijnt in de display.



2 Stel de gevoeligheidswaarde in.

Om de waarde te verhogen, draait u de DIAL schijf naar rechts (met de klok mee), en om de waarde te verlagen, draait u de DIAL schijf naar links (tegen de klok in).

3 Verlaat de gevoeligheid instelling.

Na het instellen van de gevoeligheid, drukt u tegelijkertijd op de [DEMO] en de [START/STOP] knop om de MIDI/Utility mode te verlaten.



• De standaard instelling is "1."

Het bijstellen van de gevoeligheid van de pad

De standaard fabrieksinstelling voor de gevoeligheid van de pad zou u een probleemloos gebruik moeten leveren. Het is echter mogelijk om de gevoeligheid van de pads bij te stellen (0 - 2, fabriek standaard = 1) als er zich één van de onderstaande problemen voordoet.

- **Als er op twee pads tegelijkertijd geslagen wordt geeft één van de pads geen geluid.**
 - Zet de gevoeligheid van de pad op niveau 2. Als er tegelijk op twee pads geslagen wordt met deze instelling, zullen beide pads samen geluid produceren.
 - Als u echter te hard op een pad slaat, kunt u onbedoeld het geluid van een andere pad activeren.
- **Als er op een pad geslagen wordt produceren andere pads ook geluid, alhoewel er niet op deze pads geslagen is.**
 - Zet de gevoeligheid van de pad op niveau 0. Met deze instelling zullen pads waar niet op geslagen wordt moeilijker geluid produceren.
 - Als u echter gelijktijdig te zacht op twee pads slaat, zou het zo kunnen zijn dat één van de pads, waarop geslagen is, geen geluid produceert.

Het volume van de pad aanpassen

Met de DD-55 kunt u het volume van elke pad aanpassen (bereik: L0 - L9), waardoor u de overall balans van de kit kunt regelen.

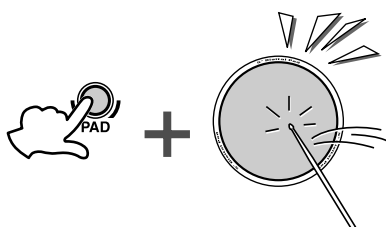

- 1** Druk op de [PAD] knop en houd deze ingedrukt en sla vervolgens op de pad waarvan u het volume wilt aanpassen.

De corresponderende pad is geselecteerd om het volume te veranderen.

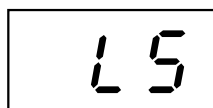

Pad Volume

- 2** Druk op de [PAD] knop en houd deze ingedrukt en druk tegelijkertijd op VOLUME [▲] of [▼] om het volume van de aangewezen pad aan te passen.



• Het standaard volume van de pad is "L 9."

Click ON/OFF



Druk op de [CLICK] knop.
De click (metronoom) klinkt in het ritme van het huidige tempo. (Zie "Het tempo aanpassen" op blz. 17.)
Om de click (metronoom) uit te zetten, drukt u nogmaals op de knop.

Een song afspelen

De DD-55 bevat 100 verschillende songs die als begeleiding kunnen worden gebruikt. (Zie het “Song Overzicht” op blz. 35MH.)
Selecteer één van de songs en luister eens.

Een song selecteren en afspelen

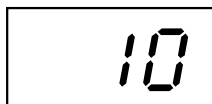

1 Druk op de [SONG] knop.

Als u op de [SONG] knop drukt, verschijnt het huidige song nummer in de display.

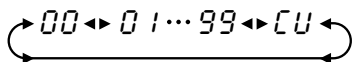
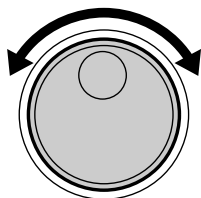

2 Selecteer een song nummer.

Gebruik de **DIAL** schijf om een song nummer te selecteren. Song nummers zullen toenemen als de **DIAL** schijf naar rechts wordt gedraaid (met de klok mee), en afnemen als de **DIAL** schijf naar links wordt gedraaid (tegen de klok in). (Zie het “Song Overzicht” op blz. 35MH.)



- Song nummer “00” wordt automatisch geselecteerd als het apparaat aangezet wordt (ON).
- Als de Auto Kit Select eigenschap aanstaat zal bij het selecteren van een song ook automatisch de meest geschikte Drum Kit voor die song geselecteerd worden. (Zie “Auto Kit Select ON/OFF Instelling” op blz. 16.)
- Song nummers zijn gegroepeerd per categorie, afhankelijk van hun complexiteit. Kortere nummers zijn gemakkelijker te spelen dan langere nummers.



3 Druk op de [START/STOP] knop.

Als u op de [START/STOP] knop drukt, wordt er één of twee maten afgeteld en dan begint de song te spelen. Terwijl de song afgespeeld wordt, wordt de huidige maat van de song in de display getoond. Probeer op de pads en de pedalen mee te spelen met de song.

Om het afspelen van de song te stoppen, drukt u nogmaals op de [START/STOP] knop.



- U kunt ook gebruik maken van de TAP START functie om songs af te spelen (zie blz. 16).

Tap Start

Met de TAP Start functie kunt u het overall tempo van de song instellen en ook de begeleiding starten — eenvoudig door het ritme "te slaan".

De begeleiding zal in het tempo spelen waarmee op de pads geslagen wordt of de pedalen ingedrukt worden.

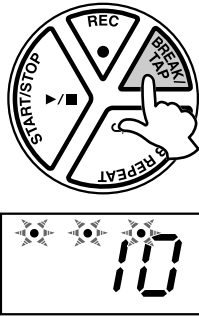

1 Druk op de [BREAK/TAP] knop.

Als het afspelen van de song gestopt is, druk dan op de **[BREAK/TAP]** knop. Alle drie de beat lampjes knipperen, waardoor er aangegeven wordt dat de DD-55 is ingesteld op de Tap Start stand. Om de TAP Start mode te annuleren, druk dan eenvoudig nogmaals op de **[BREAK/TAP]** knop (de beat lampjes gaan dan uit).

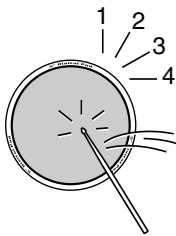

2 Speel de TAP Start.

In het geval van een song in 4/4 (vier kwarts maat), slaat u vier keer op een willekeurige pad of trapt u vier keer op een willekeurig pedaal, en de begeleiding zal in dat gewenste tempo starten.



• Het aantal keren waarop op de pad geslagen moet worden zal aan de hand van het volgende maatschema wijzigen; 5/4, 5 keer; 4/4, 4 keer; 3/4, 3 keer; 6/8, 2 keer.



3 Stop het afspelen van de song.

Druk op de **[START/STOP]** knop om de begeleiding van de song te stoppen.

Auto Kit Select ON/OFF Instelling

De Auto Kit Select functie selecteert automatisch de best passende Drum Kit voor de geselecteerd song. U kunt deze eigenschap deactiveren door de Auto Kit Select functie op OFF te zetten.

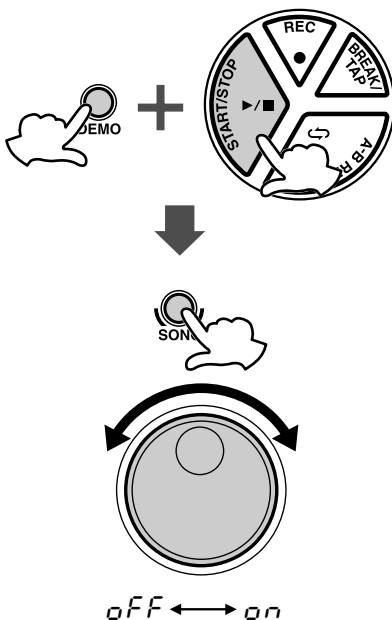

1 De Auto Kit Select functie ON/OFF (AAN/UIT) zetten.

Druk tegelijkertijd op de **[DEMO]** en de **[START/STOP]** knop om de MIDI/Utility mode te activeren. Een "???" verschijnt in de display wat aangeeft dat de MIDI/Utility mode aanstaat.

Druk vervolgens op de **[SONG]** knop. De huidige ON/OFF instelling verschijnt in de display.

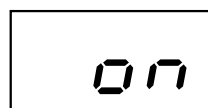

Auto Kit Select staat aan.

2 Selecteer ON/OFF.

Draai de **DIAL** schijf naar rechts (met de klok mee) om de Auto Kit Select functie te activeren (ON). Draai de schijf naar links (tegen de klok in) om de Auto Kit Select functie te deactiveren (OFF).

3 Verlaat de Auto Kit Select functie.

Druk nogmaals tegelijkertijd op de [DEMO] en de [START/STOP] knoppen om de MIDI/Utility mode te verlaten.



- De Auto Kit Select functie wordt automatisch ingesteld op "bFF" als het MIDI Verzend Kanaal (Transmit channel) gewijzigd is (zie "Instellen van het MIDI Note Nummer" op blz. 28).

Het tempo aanpassen

Het tempo van de song kan op elk moment worden ingesteld van 32 tot 280 kwartnoten per minuut. Hoe hoger de tempo-waarde, des te sneller het tempo.

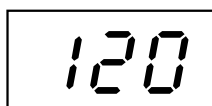

1 Druk op de [TEMPO] knop.

Als u op de [TEMPO] knop drukt, verschijnt de huidige tempowaarde (32 - 280) in de display.

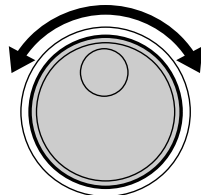

032 ◀▶ 033 ... 279 ▶◀ 280

2 Stel het Tempo in.

Gebruik de DIAL schijf om het TEMPO te selecteren. Draai de DIAL schijf naar rechts (met de klok mee) om de tempo waarde te verhogen, en draaien het naar links (tegen de klok in) om de waarde te verlagen. (Het Tempo bereik ligt tussen 32 - 280.) Druk op de [SONG] knop om de Tempo mode instelling te verlaten.



- Als zowel de [SONG] als de [TEMPO] knoppen gelijktijdig ingedrukt worden, wordt het vooraf ingestelde tempo van de huidige geselecteerde song automatisch ingesteld.

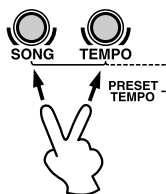

● Iets over de Beat (Tel) Indicator

Tijdens het afspelen van de song, knipperen de drie beat-lampjes in de display in een bepaald patroon om u te helpen in de maat te blijven.

Voor een song in 4/4 (vierkwartsmaat) bij een tempo van 120 bpm (kwartnoten per minuut):

1e tel	2e tel	3e tel	4e tel
· 120	· 120	° 120	° 120

Met een song meespelen

Gebruik de pads en pedalen om mee te spelen met de begeleiding van de song.



- De DD-55 kan in totaal 32 noten gelijktijdig spelen. Dat is inclusief noten die geproduceerd worden door song begeleiding, pads, pedalen, en gegevens ontvangen door de MIDI IN aansluiting.

Track ON/OFF

De song begeleiding van de DD-55 bestaat uit 4 tracks: Drum tracks 1, 2, en 3, en de Backing track.

DRUM 1	Bass Drum
DRUM 2	Snare Drum
DRUM 3	Cymbal
BACKING	Backing

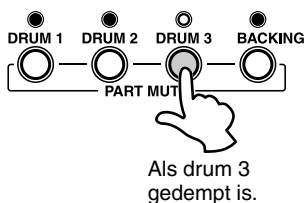

Door op een Track knop te drukken ([**DRUM 1**], [**DRUM 2**], [**DRUM 3**], [**BACKING**]) zal de corresponderende track gedempt worden (het geluid wordt uitgezet) en het bijbehorende indicator lampje zal uitgaan.

Door het dempen van DRUM 1, DRUM 2 en DRUM 3 tracks kunt u met de song meespelen en het ontbrekende gedeelte oefenen.

Break

Met de Break functie kunt u, wanneer u maar wilt, songs een extra dimensie geven door het toevoegen van uw eigen solo's of fill's.

Als u op een pad slaat (in Break mode), dan zal de begeleiding van de song gedempt worden totdat het einde van de maat, waarin u uw fill of solo hebt ingebracht, bereikt is.

1 Druk tijdens het afspelen van de song op de [**BREAK/TAP**] knop.



Druk tijdens het afspelen van de song op de [**BREAK/TAP**] knop. De drie beat lampjes in de display lichten op, waardoor aangegeven wordt dat de DD-55 in Break mode is en standby is.

Om de Break mode te annuleren, drukt u gewoon nogmaals op de [**BREAK/TAP**] knop. (De beat lampjes knipperen in de maat.)

2 Bespeel de Break.

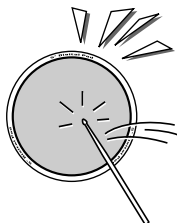

Sla op een willekeurige pad of pedaal, en de begeleiding zal gedempt worden totdat het einde van de maat waarin u speelt bereikt is. U kunt een drum fill of een drum solo spelen tijdens deze break.

De DD-55 keert terug in de Break standby mode als de maat van de Break beëindigd is.

3 Verlaat de Break mode.



Om de Break mode te verlaten, drukt u op de [**BREAK/TAP**] knop. De Break mode wordt ook verlaten als de song gestopt is.

A-B Repeat (herhaling)

Als u wilt oefenen met een bepaald gedeelte van een song, kunt u van dat gedeelte de “A” (begin herhaling) en “B” (einde herhaling) punten specificeren. De begeleiding zal continu tussen punt “A” en “B” herhaald worden, zodat u tussen deze twee punten zo vaak als u wilt kunt oefenen.



A03

1 Stel het “A” (begin herhaling) punt in.

Als, tijdens het afspelen van de song, het startpunt van het gedeelte dat u wilt oefenen bereikt is, druk dan op de [A-B REPEAT] knop en het “A” herhalingspunt wordt ingesteld. Een “A” zal in de display verschijnen.



b05

2 Stel het “B” (einde herhaling) punt in.

Als, tijdens het afspelen van de song, het eindpunt van het gedeelte dat u wilt oefenen bereikt is, druk dan nogmaals op de [A-B REPEAT] knop om het “B” punt in te stellen (“b” verschijnt in de display). Er wordt één maat afgeteld (“A - b” verschijnt in de display), en vervolgens wordt het betreffende gedeelte continu afgespeeld. Het huidige maatnummer zal tijdens het herhaald afspelen in de display verschijnen.



• De A-B (begin en eind) herhalingspunten kunnen alleen in stappen van een maat ingesteld worden.



A-b

3 Stop de A-B REPEAT functie.

Druk op de [START/STOP] knop om de begeleiding van de song te stoppen.

“A - b” zal in de display verschijnen, waardoor aangegeven wordt dat de A-B REPEAT mode nog steeds actief is.

Druk nogmaals op de [START/STOP] knop en de begeleiding zal opnieuw tussen de ingestelde punten herhaald worden.



• De herhaling wordt geannuleerd als er een andere song geselecteerd wordt.



● Verlaat de Herhalingsfunctie

Om de A-B Herhalingsfunctie te verlaten, drukt u op de [A-B REPEAT] knop tijdens het afspelen (“A - b” wordt aangegeven), en de A-B Herhalings mode zal geannuleerd worden (de A-B Herhalingspunten zullen ook geannuleerd worden) en het normaal afspelen van de begeleiding zal hervat worden.

Een song opnemen

De Custom Song functie van de DD-55 (song nummer “CU”) maakt het mogelijk één originele song op te nemen en af te spelen (ongeveer 20000 noten).

Informatie die kan worden opgenomen in de Custom Song Mode

- Drum pad en pedaal informatie
- Song informatie (het nummer kan niet gewijzigd worden tijdens de OPNAME Mode)
- Track ON/OFF instellingen
- Tempo instelling (Het tempo kan niet gewijzigd worden tijdens de OPNAME mode)
- Song Volume instelling

Opnemen

1 Opname Voorbereiding.

Selecteer de gewenste song, drum kit, tempo en track on/off instelling.



- Elke song van 00 - 99 kan geselecteerd worden. Na opname wordt de informatie automatisch opgeslagen in de “CU” song. (U kunt niet opnemen als de “CU” song geselecteerd is.)



2 Start Opname.

Druk op de [REC] knop om het opnemen te starten. Een aftel-geluid wordt afgespeeld, zodat u wordt ingeleid bij de start van de opname.

De volgende indicatie verschijnt (voor een vierkwartsmaat 4/4):

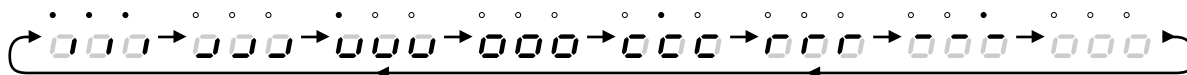

- Druk op de [CLICK] knop om het geluid van de click tijdens het opnemen aan of uit te zetten.



3 Stop Opname.

Om de opname te stoppen, drukt u op de [START/STOP] knop.



- Alle voorheen opgenomen informatie zal vervangen worden door nieuwe informatie.
- Als het geheugen vol raakt tijdens de opname zal “FL” in de display verschijnen en de opname zal automatisch stoppen.

Afspelen

De opgenomen Custom Song (CU) kan op dezelfde manier worden afgespeeld als elke andere song (song nummers 00 - 99).

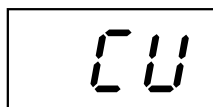

Song nummer “CU” volgt op Song nummer “99” (of gaat vooraf aan “00”).



- De A-B Herhalingsfunctie (zie blz. 19) kan niet in de Custom Song Mode gebruikt worden.

De MIDI IN en MIDI OUT aansluitingen, die zich aan de rechterzijkant van het paneel van de DD-55 bevinden, bieden brede muzikale mogelijkheden door het gebruik van MIDI. Wat is MIDI? Wat kunt u doen met MIDI? En hoe kunt u MIDI gebruiken met de DD-55? Hier zijn enkele antwoorden op die vragen...

Wat is MIDI?

U heeft zonder twijfel wel eens gehoord van de uitdrukkingen “akoestisch instrument” en “digitaal instrument.” Vandaag de dag zijn dit de twee hoofdcategoryën muziekinstrumenten. We nemen even een akoestische piano en een klassieke gitaar als representatieve akoestische instrumenten. Bij de piano slaat u een toets aan en intern slaat een hamertje tegen een snaar en speelt een noot. Bij de gitaar tokkelt u direct aan de snaar en de noot speelt. Maar hoe speelt een digitaal instrument een noot?

● Het produceren van noten via een akoestische gitaar

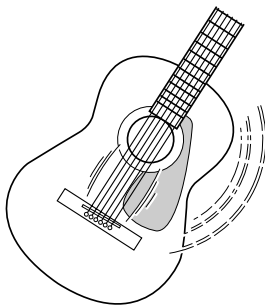

Tokkel aan een snaar en de kast resonanceert het geluid.

● Het produceren van noten via een digitaal instrument

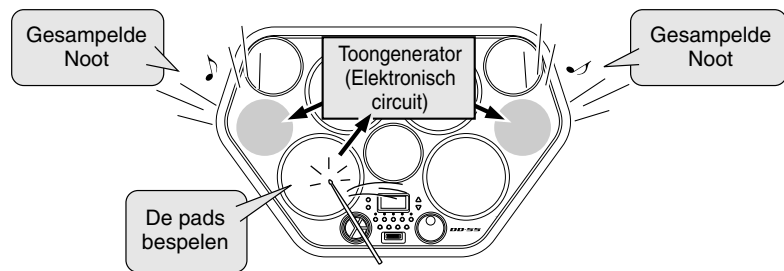

Gebaseerd op de speel informatie van de pads en de pedalen, wordt een in de toongenerator opgeslagen gesampelde noot via de luidsprekers afgespeeld.

Zoals in de bovenstaande illustratie te zien is, wordt bij een elektronisch instrument de gesampelde noot (van tevoren opgenomen noot) opgeslagen in het toongeneratorgedeelte en wordt afgespeeld op basis van informatie die van de pads en de pedalen wordt ontvangen. Maar welke informatie van de pads en pedalen vormt dan de basis voor het produceren van een noot?

Laten we bijvoorbeeld zeggen dat u een “C” kwartnoot speelt met het vleugelgeluid op het toetsenbord. In tegenstelling tot een akoestisch instrumentgeluid, stuurt het elektronische instrument informatie van het toetsenbord uit zoals “met welke voice,” “met welke toets,” “hoe sterk,” “wanneer werd die ingedrukt,” en “wanneer werd die losgelaten. Deze stukjes informatie worden vervolgens omgezet in numerieke waarden en verzonden naar de toongenerator. Op basis van deze nummers speelt de toongenerator de opgeslagen gesampelde noot.

● Voorbeeld van toetseninformatie

Voicenummer (met welke voice)	01 (vleugel)
Nootnummer (met welke toets)	60 (C3)
Noot aan (wanneer ingedrukt) en noot uit (wanneer losgelaten)	Timing numeriek uitgedrukt (kwartnoot)
Aanslag (hoe sterk)	120 (sterk)

MIDI is een afkorting van Musical Instrument Digital Interface, waarmee u elektronische muziekinstrumenten met elkaar kunt laten communiceren, door het versturen en ontvangen van uitwisselbare gegevens zoals Noten, Control Change (besturingswijzigingen), Program Change (programma wijzigingen) en verscheidene andere soorten MIDI gegevens en boodschappen.

De DD-55 kan een MIDI apparaat besturen door het versturen van informatie over de noten en verschillende soorten besturingsinformatie.

De DD-55 kan worden bestuurd door binnenkomende MIDI boodschappen die automatisch de toongenerator mode bepalen, de MIDI kanalen, voices en effecten selecteren, parameterwaarden wijzigen en natuurlijk de voices voor de verschillende partijen bespelen.

MIDI boodschappen bestaan uit twee groepen: kanaalboodschappen en systeemboodschappen.

★ Kanaalboodschappen (Channel Messages)

De DD-55 is een elektronisch muziekinstrument die 16 kanalen aankan. Er wordt dan meestal gezegd: "hij kan 16 instrumenten tegelijk spelen." Kanaalboodschappen bevatten informatie zoals noot aan/uit, programmawisselingen, voor elk van de 16 kanalen.

Naam v.d. boodschap	Bediening/Paneelinstelling van de DD-55
Noot aan/uit	Boodschappen die worden gegenereerd als de pad of het pedaal bespeeld wordt. Elke boodschap bevat een specifiek nootnummer die overeenkomt met de pad die geslagen wordt, plus een aanslagwaarde gebaseerd op de hardheid waarmee een pad geslagen word.
Programma Wijziging	Voice instelling (besturing bank wijziging selecteer MSB/LSB instelling; alleen ontvangen is beschikbaar)
Besturings Wijziging	Voice instelling (volume, pan pot, enz.; alleen ontvangen is beschikbaar)

● Systeem boodschappen (System Messages)

Deze informatie geldt over het algemeen voor het hele MIDI systeem. Systeem boodschappen bevatten boodschappen, zoals Exclusieve Boodschappen die gegevens verzenden die uniek zijn voor elke instrumenten-fabrikant en Realtime Boodschappen die het MIDI apparaat besturen.

Naam v.d. boodschap	Bediening/Paneelinstelling van de DD-55
Exclusieve Boodschap	Reverb/Chorus/DSP instellingen, enz.
Realtime boodschappen	Klok instelling Start/stop bediening

De boodschappen die de DD-55 ontvangt/verstuurt staan op de MIDI Implementation Chart op blz 41MH.

Over MIDI aansluitingen

Om MIDI gegevens tussen meerdere apparaten uit te kunnen wisselen, moet elk apparaat met een MIDI kabel worden verbonden.

De DD-55 is uitgerust met twee soorten MIDI aansluitingen, die zich beiden aan het rechterzijpaneel bevinden.

MIDI IN Gegevens die verzonden zijn vanaf andere MIDI instrumenten via MIDI, worden via deze aansluiting ontvangen.

MIDI OUT Gegevens die geproduceerd zijn door de DD-55, worden naar andere MIDI instrumenten via MIDI verzonden vanaf deze aansluiting.

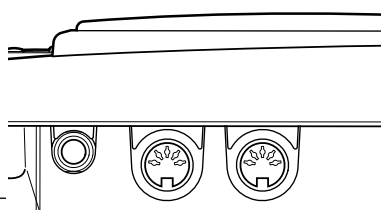

- Gebruik nooit MIDI kabels die langer zijn dan ongeveer 15 meter. Kabels die langer zijn kunnen ruis oppikken hetgeen fouten in gegevens kan veroorzaken.

Wat u kunt doen met MIDI

De DD-55 bezit ook MIDI aansluitingen aan het zijpaneel (MIDI IN en MIDI OUT) en tevens een uitgebreide set aan MIDI functies, zodat u het instrument in verschillende opname en uitvoerings toepassingen kunt gebruiken.

Zorg er altijd voor dat de MIDI Verzenden Kanalen (Transmit Channels) juist zijn aangesloten op de DD-55. Stel ook de aangesloten instrumenten op de juiste manier in. (Zie de betreffende gebruikershandleidingen voor details.)

- **U kunt de voices en sounds van de DD-55 vanaf een ander MIDI instrument afspelen.** Met deze opstelling kunt u de DD-55 bedienen vanaf een MIDI toetsenbord controller — in het bijzonder één die geen toongenerator heeft. Sluit de MIDI IN aansluiting van de DD-55 aan op de MIDI OUT aansluiting van het andere instrument.



- **U kunt de voices en sounds van een ander MIDI instrument vanaf de DD-55 afspelen.** In deze opstelling kunt u een ander MIDI instrument of toongenerator vanaf de DD-55 afspelen. Op deze manier kunt u bijvoorbeeld twee verschillende sounds mixen als u een pad bespeelt op de DD-55. Sluit de MIDI OUT aansluiting van de DD-55 aan op de MIDI IN aansluiting van het andere instrument.

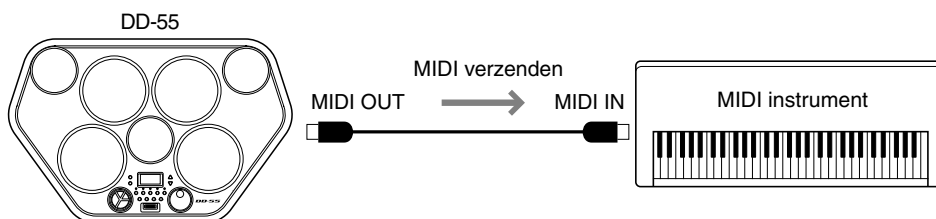

- **U kunt uw uitvoering op de DD-55 opnemen op een aangesloten sequencer of computer.** Hier kunt u alles wat u speelt opnemen, inclusief de automatische begeleiding van de DD-55, op een aangesloten computer of sequencer. Natuurlijk kunt u de geavanceerde functies van de computer of sequencer gebruiken om uw gegevens te bewerken en af te spelen, gebruik makend van de sounds van de DD-55. Met de DD-55 kunt u ook via maximaal 16 verschillende kanalen afspelen — waardoor u complexe opnames en composities kunt creëren.

Om dit mogelijk te maken sluit u de MIDI OUT aansluiting van de DD-55 aan op de MIDI IN aansluiting van de sequencer of computer (zodat u kunt opnemen). Sluit tevens de MIDI IN aansluiting van de DD-55 aan op de MIDI OUT aansluiting van de sequencer of computer (zodat u kunt afspelen). Voor het beste resultaat zou het nodig kunnen zijn dat u Local On/Off (blz. 26) uit (Off) moet zetten.

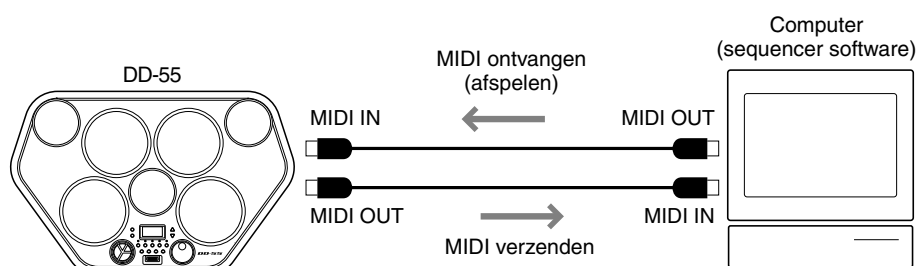

• Als u een computer gebruikt heeft u speciale software (sequencer software) nodig.

Aansluiting op een Personal Computer

U kunt genieten van personal computer muziek software als u de MIDI aansluitingen van de DD-55 op een personal computer aansluit. Zorg ervoor dat u alleen speciale MIDI kabels gebruikt.

- Sluit de MIDI aansluitingen van de DD-55 aan op de MIDI aansluitingen van de MIDI interface van uw personal computer.

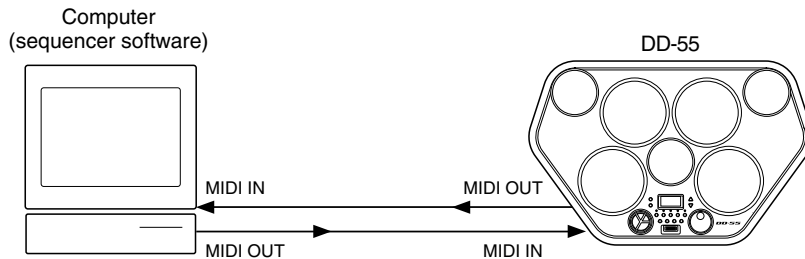

- Als u een MIDI interface met een Macintosh computer gebruikt, moet u de RS-422 aansluiting van de computer (modem of printer aansluiting) aansluiten op de MIDI interface, zoals getoond wordt in het onderstaande diagram.

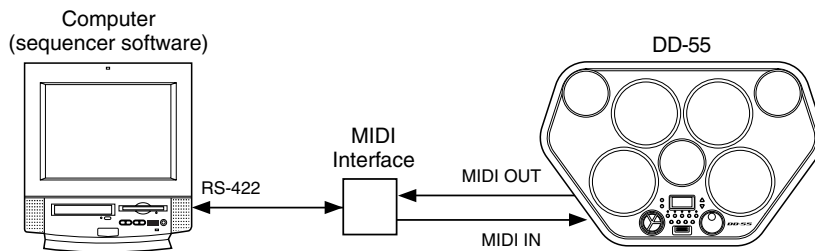

- Als u aansluit op een computer met een USB interface, gebruik dan de Yamaha UX256 USB/MIDI Interface. Verbindt de UX256 en de computer met een standaard USB kabel en maak de juiste MIDI connecties tussen de DD-55 en de UX256.

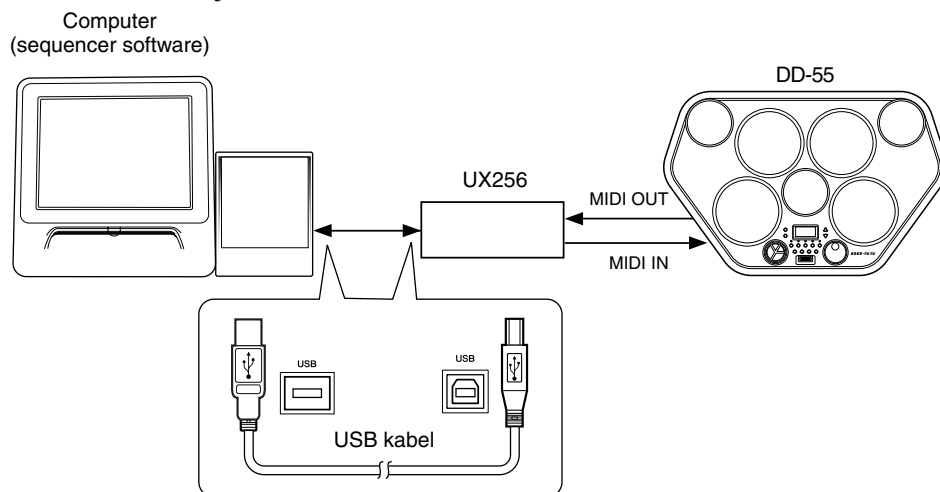

** Als u een Macintosh computer gebruikt, stel dan de MIDI interface klok van de software zo in dat deze overeenkomt met die van de gebruikte MIDI-interface. Lees voor de details zorgvuldig de gebruikershandleiding van de gebruikte software door.*

Activeer/Verlaat de MIDI/Utility Mode

Druk tegelijkertijd op de [DEMO] en de [START/STOP] knop om de MIDI/Utility mode te activeren. Een “*nn*” verschijnt in de display wat aangeeft dat de MIDI/Utility mode aanstaat.

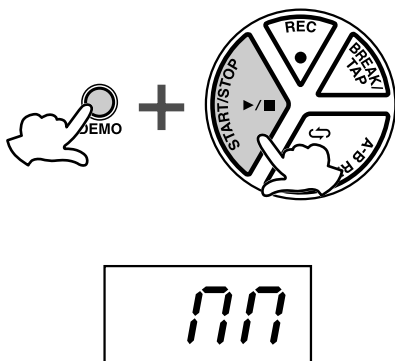

• In MIDI/Utility mode maken de pads en pedalen geen geluid.

Om de MIDI mode te verlaten, druk dan nogmaals tegelijkertijd op de [DEMO] en de [START/STOP] knoppen. De DD-55 verlaat de MIDI mode en keert naar de normale afspeel mode terug.

Instellen van de Klok

Als de DD-55 via MIDI is aangesloten op een ander MIDI apparaat — zoals een sequencer of ritme machine — kunt u de twee apparaten in perfecte synchronisatie laten spelen. Om dit goed te doen moet u er zeker van zijn dat de op tijd gebaseerde functies (afspelen van de song, enz.) op elke apparaat juist zijn ingesteld, hetzij bestuurd door een interne klok of externe klok. Als de interne klok (*!*) op de DD-55 is geactiveerd zal de timing bestuurd worden door de interne klok van de DD-55. Als de externe klok (*É*) geselecteerd is, zal de DD-55 synchroniseren met de externe klok van de sequencer of computer.

! (Intern).....De klok van de DD-55 wordt als timing klok gebruikt.

É (Extern).....De externe klok wordt gebruikt als de timing klok (Als de klok is ingesteld op "extern", zonder te zijn aangesloten op een ander MIDI apparaat, zullen de Song Play of Demo functies niet goed werken.)

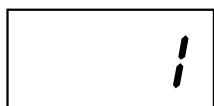

1 Toon de klok instelling

Druk, na het activeren van de MIDI/Utility mode, op de [DRUM 1] knop om de huidige instelling van de MIDI klok te zien.

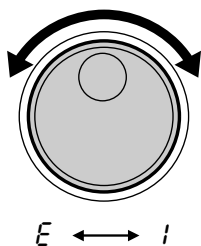

2 Zet de Klok op Extern/Intern.

Om de klok op “ *!* ” (intern) te zetten, draait u de **DIAL** schijf naar rechts (met de klok mee). Om de klok op “ *É* ” (extern) te zetten, draait u de **DIAL** schijf naar links (tegen de klok in).

3 Verlaat de MIDI/Utility mode.

Verlaat de MIDI/Utility mode, nadat de klok is ingesteld.



• De standaard instelling van de MIDI klok is “ *!* ” (intern).

Local ON/OFF

De Local ON/OFF instelling bepaalt of de interne voices wel of niet reageren op de noten die u speelt op de pads van de DD-55. Als u dit op OFF zet worden de pads van de DD-55 van de voices losgekoppeld. Echter, gegevens die geproduceerd worden door de DD-55 worden verzonden via de MIDI OUT aansluiting.

ON (Local ON)De interne voices zullen worden gespeeld en bestuurd door de DD-55 en de pads. Gegevens die ontvangen zijn via MIDI zullen ook gespeeld worden door de DD-55.

OFF (Local OFF)Het slaan van de pads zal geen geluid van de voices produceren. Echter, de gegevens zullen worden verzonden via de MIDI OUT. Echter, gegevens ontvangen via MIDI zullen worden afgespeeld door de DD-55.



- Normaal gesproken moet dit ingesteld zijn op "ON" — aangezien u het geluid van de DD-55 wilt horen als u het bespeelt. Echter, voor externe sequencer toepassingen, zult u dit op "OFF" moeten zetten om "dubbele" noten te vermijden, waarbij de geluiden van de DD-55 tweemaal gespeeld worden — eenmaal afkomstig van de pads en nogmaals afkomstig van de gegevens die door de sequencer uitgestuurd worden.



1 Toon de Local On/Off instelling.

Druk, na het activeren van de MIDI/Utility mode, op de [DRUM 2] knop en de huidige Local ON /OFF instelling zal in de display verschijnen.

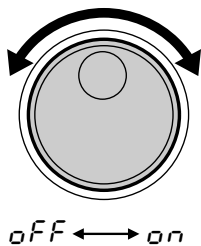

2 Stel de Local On/Off in.

Om het "ON" (aan) te zetten (Local ON), draait u de **DIAL** schijf naar rechts (met de klok mee), om het "OFF" (uit) te zetten (Local OFF), draait u de **DIAL** schijf naar links (tegen de klok in).

3 Verlaat de MIDI/Utility mode.

Na het instellen van de Local ON/OFF kunt u de MIDI/Utility mode verlaten.



- Ongeacht de instelling van de Local ON/OFF, worden de uitvoeringsgegevens van de DD-55 (inclusief demo song gegevens) altijd naar de MIDI OUT aansluitingen, voor verzending naar externe MIDI apparaten, verzonden.
- De standaard Local ON/OFF instelling is ON (Local ON).

Het MIDI verzendkanaal instellen

Elke willekeurige pad/pedaal (9 in totaal) kan worden toegewezen om via een van de 16 MIDI kanalen te verzenden, of kan worden uitgezet (aangeven als “OFF” in de display). Tevens zijn de song verzend kanalen als hieronder aangegeven:

	Verzend Kanaal	Standaard
Pad/Pedaal	1 - 16	10
Drum (Song)	10 (Vast)	10
Backing (Song)	11 - 16 (Vast)	11 - 16
Pad/Pedaal (Custom)	10 (Vast)	10

1 Toon het MIDI verzendkanaal nummer.

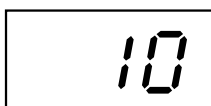

Druk, na het activeren van de MIDI/Utility mode, op de [PAD] knop en het huidige Pad 1 verzend kanaal zal getoond worden.

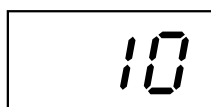
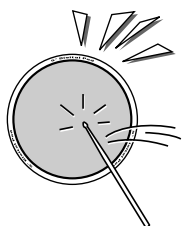

2 Selecteer een pad waaraan een MIDI Verzend Nummer toegewezen moet worden.

Om de pad te selecteren waaraan u een MIDI verzenden kanaal wilt toekennen, moet u op de juiste pad slaan. Het huidige MIDI verzend kanaal van die geselecteerde pad zal in de display verschijnen.

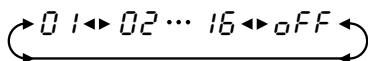
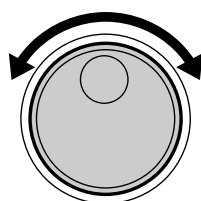

3 Stel het MIDI verzendkanaal nummer in.

Draai de DIAL schijf naar rechts (met de klok mee) om de MIDI verzend kanaal waarde te verhogen, of draai het naar links (tegen de klok in) om de waarde te verlagen.



- U kunt ook het MIDI verzend kanaal selecteren door herhaaldelijk op de pad te slaan. Elke keer als u de pad slaat neemt het MIDI verzend kanaal nummer toe met 1.

4 Verlaat de MIDI/Utility mode.

Nadat u elke pad, naar eigen wensen, aan een MIDI verzend kanaal hebt toegewezen, kunt u de MIDI/Utility mode verlaten.



- Zie het “MIDI Implementatie Overzicht” (blz. 41MH) voor meer informatie over het type gegevens dat via MIDI wordt verzonden.

Instellen van het MIDI Noot Nummer

Aan elke pad en pedaal (9 in totaal) kan een specifiek MIDI noot nummer (van C-2 tot G8) worden toegekend.

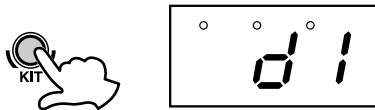

1 Toon het MIDI Noot Nummer.

Druk, na het activeren van de MIDI/Utility mode, op de [KIT] knop, en het huidige aan Pad 1 toegekend MIDI noot nummer zal in de display verschijnen.

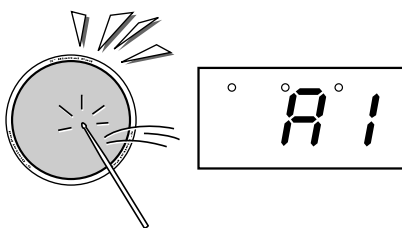

2 Selecteer de pad waaraan u een MIDI Noot Nummer wilt toekennen.

Sla op een willekeurige pad om het huidige toegewezen MIDI noot nummer voor de pad in de display te zien.

Kruis noten worden aangegeven door een beatlampje, rechts van de display.

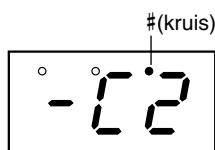

3 Toekennen van een MIDI Noot Nummer.

Om het gewenste MIDI noot nummer te selecteren, draait u de **DIAL** schijf naar rechts (met de klok mee) om de MIDI noot nummers te verhogen. Draai de **DIAL** schijf naar links (tegen de klok in) om de MIDI noot nummers te verlagen.

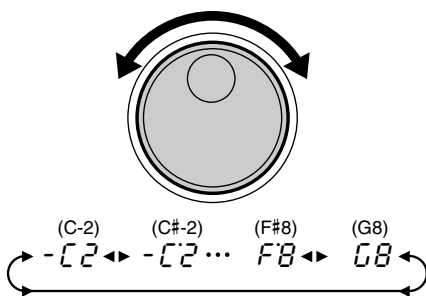

- U kunt ook het MIDI noot nummer selecteren door herhaaldelijk op de pad te slaan. Elke keer dat u op de pad slaat, zal de waarde met een halve noot toenemen.

4 Verlaat de MIDI/Utility mode.

Nadat u, naar eigen wensen, elke pad aan een MIDI noot nummer hebt toegekend, kunt u de MIDI/Utility mode verlaten.



- Zie de DD-55 "Drum Kaart" op blz. 38MH voor informatie over het verzenden van noten en voices.
- Als de Pad Assign functie of de Kit Assign functie is ingesteld, zal het MIDI Noot Nummer betrekking hebben op de vooraf ingestelde waarde. Als de Auto Kit Select aanstaat (ON) en een andere Song wordt geselecteerd, dan heeft het MIDI Noot Nummer betrekking op de vooraf ingestelde waarde.
- De Auto Kit Select functie wordt automatisch uitgezet als het MIDI Noot Nummer gewijzigd wordt.

Opslaan en laden van song gegevens

Met de DD-55 kunt u song gegevens opslaan en laden op/vanaf een aangesloten computer. Als de song eenmaal geladen is, kunt u deze, op dezelfde manier als de vooraf opgenomen songs, afspelen en oefenen.

Om song gegevens tussen de DD-55 en de aangesloten computer te kunnen uitwisselen, moet u eerst de speciale Song Filer software op de computer installeren.

DD-55 song gegevens die kunnen worden geladen en opgeslagen:

- Aantal songs: 1 song (song nummer "CU")
- Beschikbaar geheugen: 100 Kbytes
- Gegevens Formaat: SMF Formaat 0

■ Installeren Song Filer

U kunt de Song Filer software vanaf de volgende Yamaha PK CLUB website downloaden. Zorg ervoor dat uw computer een internet aansluiting heeft.

Yamaha PK CLUB (Portable Keyboard Home Page)
<http://www.yamahaPKclub.com/>

Systeemeisen voor Song Filer

[Windows]

OS: Windows 95/98/Me/2000
 CPU: Pentium/100MHz of sneller
 Beschikbaar Geheugen: 8MB of meer
 Vrije ruimte op Harde Schijf: 2MB of meer
 Scherm: 800 x 600, 256 kleuren of meer

[Macintosh]

OS: Mac OS 7,5 of hoger
 CPU: Power PC of hoger
 Beschikbaar Geheugen: 8MB of meer
 Vrije ruimte op Harde Schijf: 2MB of meer
 Scherm: 800 x 600, 256 kleuren of meer



- *Bezoek de Yamaha PK CLUB website voor meer informatie over de meest recente versie van Song Filer en hoe u het moet installeren.*

■ Song Filer Functies

Nadat u Song Filer op de computer hebt geïnstalleerd en de DD-55 op de computer hebt aangesloten, kunt u de twee functies gebruiken die hieronder worden beschreven.

Zie blz. 24 voor informatie over het aansluiten van de DD-55 op een computer.

Voor meer informatie over het gebruik van Song Filer, zie de PDF handleiding die meegeleverd is bij het downloaden van de Song Filer software.

● Het beheren van gegevens op de DD-55

De custom song gegevens van de DD-55 kunnen worden gewist met behulp van uw computer. U moet deze custom song gegevens verwijderen, voordat u gegevens van de computer naar de DD-55 stuurt.

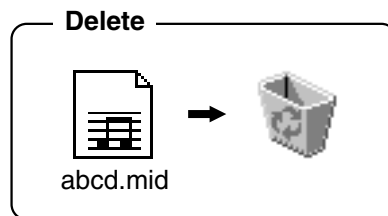

● Bestanden versturen en ontvangen

U kunt een song bestand versturen vanaf de DD-55 naar uw computer.

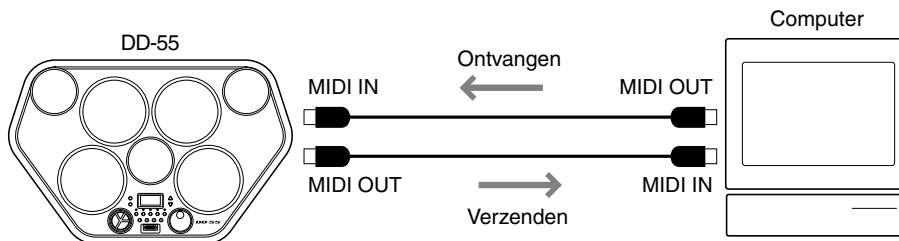

Initialiseren

De Custom Song, Custom Kit, en Paneel Instelling gegevens van de DD-55 worden opgeslagen, zolang de DD-55 van stroom wordt voorzien, door middel van batterijen of een netadapter.

Initialiseren betekent dat de gegevens worden teruggezet naar hun originele fabrieksinstellingen. Volg de onderstaande procedure om de DD-55 te initialiseren.

⚠ PAS OP

- Denk eraan dat het initialiseren van de gegevens **ALLE** gegevens die u voorheen hebt opgeslagen zal verwijderen.

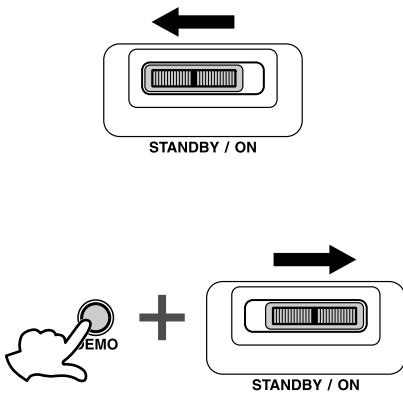

- ① Het instrument uit zetten. (Schuif de [STANDBY/ON] schakelaar in de STANDBY positie.)
- ② Terwijl u de [DEMO] knop ingedrukt houdt, zet u het instrument weer aan. (Schuif de [STANDBY/ON] schakelaar in de ON positie.) De DD-55 zal worden geïntialiseerd naar zijn fabrieksinstellingen. “[! r” zal in de display verschijnen als het initialisatieproces voltooid is.

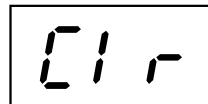

De volgende gegevens zullen in het geheugen blijven, zolang er batterijen zijn geïnstalleerd of een netadapter is aangesloten, zelfs als het apparaat wordt uitgezet.

- Custom Song
- Custom Kit
- Auto Kit Selectie
- MIDI Verzend Kanaal voor de pad
- MIDI Verzend Noot voor de pad
- Gevoeligheid van de Pad

Problemen oplossen

Problemen of gebreken kunnen tijdens het gebruik vaak vrij eenvoudig verholpen worden. Controleer alstublieft eerst het volgende overzicht, voordat u besluit dat uw DD-55 defect is.

Als de aangeraden oplossing ineffectief blijkt, breng de DD-55 dan naar een geautoriseerde Yamaha dealer voor een juiste diagnose en reparatie. Probeer dit digitale instrument niet zelf te repareren aangezien het dan ernstig beschadigd kan raken.

Probleem	Oorzaak/Oplissing
Er vindt kort een zoemend of een klickend geluid plaats als de DD-55 aan- of uitgezet wordt	Dit is een normaal opzwellend geluid van de stroom als de POWER schakelaar bediend wordt.
Het LCD scherm is geheel donker. Als er op de pads geslagen wordt, is de display donker en geeft daarna "000" aan.	De batterijen zijn bijna leeg en moeten meteen vervangen worden door een set van zes nieuwe batterijen. In het ideale geval moet een optionele netadapter type PA-5C gebruikt worden om de DD-55 van stroom te voorzien (zie blz. 5).
De custom pad voice toewijzingen zijn verdwenen of hebben hun standaard waarde gekregen.	
Er komt geen geluid uit de luidsprekers.	<ul style="list-style-type: none"> • Het volume niveau is te laag ingesteld. Pas het volume aan (zie blz. 8). • Er bevindt zich een plug in de PHONES/OUTPUT aansluiting en die moet eruit gehaald worden (zie blz. 7). • De Local ON/OFF functie is ingesteld op OFF. Zet de Local ON/OFF functie op ON (zie blz. 26). • U bent in de MIDI/Utility mode. Verlaat de MIDI/Utility mode (zie blz. 25).
Bij het op twee pads tegelijk slaan produceert één van de pads geen geluid.	Zie "Instelling van de gevoeligheid van de pad" om het probleem op te lossen (zie blz. 13).
Als er op een pad geslagen wordt, produceren ander pads ook geluid, alhoewel er niet op deze pads geslagen is.	
De geselecteerde voice produceert geen geluid als er op de pad geslagen wordt.	De gewenste voice is niet toegewezen aan de pad. Gebruik de pad ASSIGN functie om de gewenste voice aan de juiste pad te programmeren (zie blz. 11).
De song of Demo wordt niet afgespeeld.	De MIDI klok is ingesteld op "E" (extern). Wijzig de instelling van de MIDI klok in "I" (intern) (zie blz. 25).
"E I r" verschijnt in de display als de POWER schakelaar aangezet wordt, en opgeslagen gegevens zijn gewist.	Opgeslagen gegevens zijn geïnitieerd als er geen batterijen zijn geïnstalleerd of als de netadapter losgekoppeld is, terwijl het instrument is uitgezet (zie blz. 31).

Specificaties

Drum Pad's

7 pad's (125mm x 4, 88mm x 3), Aanslaggevoelig

Maximale Polyfonie

32

Drum Kits

45 voorgeprogrammeerd + 1 Custom

Songs

100

Tracks

4 (DRUM 1/DRUM 2/DRUM 3/BACKING)

Custom Song

1 Song (ongeveer 20.000 noten)

Voices

Drum Voices 192 + GM Voices 128 + Drum Kits 8

Functies

Track ON/OFF, TAP START, BREAK, A-B REPEAT (HERHALING), DEMO

Paneelregelaars

[STANDBY/ON] schakelaar, [PAD] knop, [KIT] knop, [SONG] knop, [TEMPO] knop, VOLUME [▲], [▼] knoppen, [HAND PERC] knop, TRACK (DRUM 1/DRUM 2/DRUM 3/BACKING) knop, [DEMO] knop, [CLICK] knop, [START/STOP] knop, [A-B REPEAT] knop, [BREAK/TAP] knop, [REC] knop, DIAL

LCD Scherm

Song/Drum Kit/Tempo enz.

Aansluitingen voor optionele accessoires

DC IN12 V, PHONES/OUTPUT, MIDI IN/OUT, PEDAL 1/2

Hoofd Versterker

5W + 5W (EIAJ)

Luidsprekers

8 cm 2 x

Stroomverbruik

16 W (bij gebruik van een PA-5C netadapter)

Spanningsvoorziening

Adapter : DC12V (Yamaha PA-5C apart verkrijgbaar)

Batterijen: Zes batterijen, maat "C", R14P(LR14), of gelijkwaardig (apart verkrijgbaar)

Afmetingen (LxDxH)

558 x 355 x 174 mm

Gewicht

3,9 Kg

Bijgeleverde accessoires

Drumstokken 2 x, Pedaal 1 & 2, Gebruikers Handleiding

Optionele Accessoires

Hoofdtelefoon HPE-150

* De specificaties en beschrijvingen in deze handleiding zijn uitsluitend voor informatieve doeleinden. Yamaha Corp. houdt zich het recht voor om producten of hun specificaties op elk gewenst moment te wijzigen of te modificeren, zonder kennisgeving vooraf. Aangezien specificaties, apparatuur en opties per lokatie kunnen verschillen, kunt u het best contact opnemen met uw Yamaha dealer.



Yamaha PK CLUB (Portable Keyboard Home Page, alleen Engels)
<http://www.yamaha.co.jp/english/product/pk>
Yamaha Handleidingen Bibliotheek (alleen Engelstalige versies)
<http://www2.yamaha.co.jp/manual/english/>