

# 01V96i

---

## DIGITAL MIXING CONSOLE

# Manual de Referência

## Como usar este Manual de Referência

No Manual de Referência do 01V96i (este documento), você pode procurar por termos e fazer uso dos links no texto.

## Procura por termos

Para procurar por um termo, use a função de pesquisa do software que você está usando para exibir este documento. Se estiver usando o Adobe Reader, digite o termo na caixa de pesquisa e pressione a tecla <Enter> no teclado do computador para procurar as ocorrências do termo.

**Observação:** a versão mais recente do Adobe Reader pode ser baixada da seguinte URL:  
<http://www.adobe.com/products/reader.html>

## Próxima exibição/exibição anterior

Se estiver usando o Adobe Reader, você poderá saltar para a exibição anterior ou a próxima exibição no seu histórico de exibição. Essa é uma forma prática de voltar direto para a página anterior depois de ter usado um link para saltar para outra página.

- Se os botões Exibição Anterior/Próxima Exibição não aparecerem na barra de ferramentas, você pode manter pressionada a tecla <Alt> do teclado e usar as teclas <<>> para saltar para a exibição anterior ou a próxima exibição.
- Para obter detalhes sobre como utilizar outros programas de exibição de PDF, consulte o manual do proprietário do software que você está usando.

## Uso da árvore de funções

A árvore de funções do 01V96i é mostrada na página 4 e na seguinte. Você pode usá-la para encontrar rapidamente a página com a explicação desejada.

# Conteúdo

Como usar este Manual de Referência .....	1
<b>Conteúdo do Manual do Proprietário (livreto) .....</b>	<b>3</b>
<b>Árvore de funções .....</b>	<b>4</b>
<b>Superfície de controle e painel traseiro .....</b>	<b>6</b>
Superfície de controle .....	6
Painel traseiro .....	10
<b>E/S analógica e E/S digital .....</b>	<b>12</b>
Entradas e saídas analógicas .....	12
Entradas e saídas digitais .....	13
Conversão de taxas de amostragem de sinais recebidos em entradas de placa de E/S .....	14
Status do canal de entrada digital de monitoração .....	14
Dither nas saídas digitais .....	15
Definição do formato de transferência para taxas de amostragem mais altas .....	16
<b>Canais de entrada .....</b>	<b>17</b>
Sobre canais de entrada .....	17
Definição dos canais de entrada a partir da tela .....	18
Definição dos canais de entrada a partir da superfície de controle .....	25
Emparelhamento dos canais de entrada .....	26
Nomeação de canais de entrada .....	28
<b>Saídas do barramento .....</b>	<b>29</b>
Sobre a saída estéreo .....	29
Bus Out 1–8 (saídas do barramento 1 a 8) .....	29
Definição de Stereo Out (saída estéreo) e Bus Out 1–8 (saídas do barramento 1 a 8) a partir da tela .....	30
Definição de Stereo Out (saída estéreo) e Bus Out 1–8 (saídas do barramento 1 a 8) a partir da superfície de controle .....	33
Emparelhamento de barramentos ou envios auxiliares .....	33
Atenuação de sinais de saída .....	34
Nomeação da saída estéreo e das saídas do barramento .....	35
<b>Saídas auxiliares .....</b>	<b>36</b>
Aux Out 1–8 (saída auxiliar 1 a 8) .....	36
Definição de Aux Out 1–8 (saída auxiliar 1 a 8) a partir da tela .....	36
Definição de Aux Out 1–8 (saída auxiliar 1 a 8) a partir da superfície de controle .....	38
Definição dos níveis de envio auxiliar .....	38
Exibição das configurações de envio auxiliar para vários canais .....	40
Panorâmica de envios auxiliares .....	41
Cópia das posições de atenuadores de canal para envios auxiliares .....	42
<b>Patch de entrada e saída .....</b>	<b>43</b>
Patch de entrada .....	43
Patch de saída .....	44
Patch das saídas diretas .....	46
Patch de inserção .....	47
<b>Monitoração .....</b>	<b>49</b>
Monitor .....	49
Configuração de monitoração e solo .....	49
Uso do monitor .....	50
Uso da função Solo .....	51
<b>Panorâmica surround .....</b>	<b>52</b>
Sobre a panorâmica surround .....	52
Configuração e seleção de modos de panorâmica surround .....	53
Panorâmica surround .....	56
<b>Agrupamento de canais e vinculação de parâmetros .....</b>	<b>59</b>
Agrupamento e vinculação .....	59
Uso de grupos de atenuadores e silenciadores de grupos .....	59
Uso do mestre de grupo de atenuadores .....	61
Uso do Mestre dos silenciadores de grupos .....	62
Vinculação de parâmetros EQ e Compressor .....	62
<b>Efeitos internos .....</b>	<b>64</b>
Sobre os efeitos internos .....	64
Uso de processadores de efeitos via envios auxiliares .....	64
Inserção dos efeitos internos em canais .....	65
Edição de efeitos .....	66
Sobre os efeitos adicionais .....	67
Sobre plug-ins .....	67
<b>Memórias de cena .....</b>	<b>68</b>
Sobre memórias de cena .....	68
O que é armazenado em uma cena? .....	68
Sobre números de cena .....	68
Armazenamento e chamada de cenas .....	69
Atualização de memória de cena automática .....	70
Cenas dos atenuadores .....	70
Chamada segura de cenas .....	71
Classificação de cenas .....	72
Cópia e colagem de uma cena (colagem global) .....	72
<b>Bibliotecas .....</b>	<b>74</b>
Sobre as bibliotecas .....	74
Operação geral de biblioteca .....	74
Uso de bibliotecas .....	75
<b>Controle remoto .....</b>	<b>83</b>
Sobre a função remota .....	83
Camada remota do Pro Tools .....	83
Camada remota do Nuendo/Cubase .....	93
Camada remota de outra DAW .....	94
Camada remota de MIDI .....	94
Função de controle de gravador .....	98
<b>MIDI .....</b>	<b>100</b>
MIDI e o 01V96i .....	100
Configuração de portas MIDI .....	101
Atribuição de cenas a mudanças de programa para chamada remota .....	103
Atribuição de parâmetros a mudanças de controle em tempo real .....	104
Controle de parâmetros usando mudanças de parâmetro .....	106
Transmissão de configurações de parâmetro via MIDI (transferência em lote) .....	107
<b>Outras funções .....</b>	<b>109</b>
Configuração de preferências .....	109
Criação de uma camada personalizada combinando canais (Camada Atribuível ao Usuário) .....	110
Consoles em cascata .....	111
Verificação da pilha e da versão do sistema .....	113
Calibração dos atenuadores .....	113
<b>Índice .....</b>	<b>115</b>
<b>Apêndice: Listas de parâmetros .....</b>	<b>119</b>
USER DEFINED KEYS (teclas definidas pelo usuário) .....	119
USER DEFINED KEYS – Atribuições iniciais .....	121
Parâmetros de patch de entrada .....	121
Configurações iniciais de patch de entrada .....	123
Parâmetros de patch de saída .....	125
Configurações iniciais de patch de saída .....	127
Configurações iniciais de banco de camada remota definida pelo usuário .....	128
Parâmetros de efeitos .....	132
Sincronização de efeitos e de tempo .....	146
Parâmetros de EQ predefinidos .....	147
Parâmetros de gate predefinidos (fs = 44,1 kHz) .....	148
Parâmetros de compressor predefinidos (fs = 44,1 kHz) .....	149
Parâmetros dinâmicos .....	151
<b>Apêndice: MIDI .....</b>	<b>156</b>
Tabela: memórias de cena e mudanças de programa .....	156
Tabela: parâmetros iniciais e mudanças de controle .....	157
Formato de dados MIDI .....	173

# Conteúdo do Manual do Proprietário (livreto)

O conteúdo do livreto separado do Manual do Proprietário é relacionado a seguir.

## PRECAUÇÕES

### Bem-vindo

- Conteúdo do pacote
- Sobre os discos incluídos
- Sobre o software da DAW incluído
- Sobre o software utilitário
- Atualizações de firmware
- Sobre este Manual do Proprietário
- Convenções usadas neste manual

### Superfície de controle e painel traseiro

- Superfície de controle
- Painel traseiro
- Instalação de uma placa opcional

### Operação básica

- Sobre a tela
- Seleção das páginas da tela
- Interface da tela
- Seleção de camadas
- Seleção de canais
- Seleção de modos dos atenuadores
- Medidores

### Conexões e configuração

- Conexões
- Conexões e configurações do relógio
- Patch de entrada e saída

### Tutorial

- Patch de entrada e saída
- Configuração dos níveis de entrada
- Emparelhamento de canais
- Configuração do roteamento
- Equalização dos sinais de entrada
- Uso da biblioteca de equalização
- Compressão dos sinais de entrada
- Uso dos efeitos internos
- Gravação no software da DAW através da porta USB
- Ajuste dos níveis de monitoração na DAW
- Uso de memórias de cena
- Mudança dos nomes de canais
- Criação de uma camada personalizada combinando canais (Camada Atribuível ao Usuário)
- Uso do oscilador
- Uso das teclas definidas pelo usuário
- Uso do bloqueio da operação
- Inicialização

### Solução de problemas

### Mensagens de erro

### Conteúdo do Manual do Referência

### Especificações

- Especificações gerais
- Bibliotecas
- Especificações das entradas analógicas
- Especificações das saídas analógicas
- Especificações das entradas digitais
- Especificações das saídas digitais
- Especificações dos compartimentos de E/S
- Especificações de E/S de MIDI/USB/relógio
- Dimensões

### Opções

- Montagem do suporte do 01V96i usando o kit de montagem em rack RK1

### Índice

### Diagrama de blocos do 01V96i

### Diagrama de níveis do 01V96i

# Árvore de funções

## DISPLAY ACCESS (Acesso à tela)

Os números entre parênteses ( ) são de páginas do Manual do Proprietário (livreto).

BOTÃO	FUNÇÃO	NOME DA PÁGINA	LINK
SCENE	SCENE	SCENE MEMORY	68
	IN FADE	INPUT FADE TIME	70
	OUT FADE	OUTPUT FADE TIME	71
	RCL SAFE	RECALL SAFE	71
	SORT	SORT	72
	PASTE SRC	GLOBAL PASTE SOURCE CH SELECT	72
	PASTE DST	GLOBAL PASTE DESTINATION SCENE	72
DIO/SETUP	WORD CLOCK	WORD CLOCK SELECT	14
	FORMAT	HIGHER SAMPLE RATE DATA TRANSFER FORMAT	14
			15
			16
	PREFER1	PREFERENCES 1	109
	PREFER2	PREFERENCES 2	110
	MIDI/HOST	MIDI/TO HOST SETUP	100
	MONITOR	MONITOR	49
	REMOTE	REMOTE	85
	MACHINE	MACHINE CONTROL	98
SURR BUS	SURROUND BAS SETUP	54	
CASCADE	CASCADE IN ATTENUATION	112	
OUTPUT ATT	OUTPUT PORT ATTENUATOR	34	
MIDI	SETUP	MIDI SETUP	101
	PGM ASGN	PROGRAM CHANGE ASSIGN TABLE	102
	CTL ASGN	CONTROL CHANGE ASSIGN TABLE	104
	BULK	BULK DUMP	107
UTILITY	OSCILLATOR	OSCILLATOR	(45)
	CH STATUS	CHANNEL STATUS MONITOR	14
	BATTERY	BATTERY CHECK	113
	USER DEF	USER DEFINED KEY ASSIGN	119
	LOCK	OPERATION LOCK	(47)
φ /INSERT/ DELAY	PHASE	PHASE	18
	INSERT	INSERT	47
	DLY 1-16	INPUT CH1-16 DELAY	18
	DLY17-32	INPUT CH17-32 DELAY	18
PAN/ ROUTING	OUT DLY	OUTPUT DELAY	30
	PAN	PAN	22
	ROUT1-16	INPUT CH1-16 ROUTING	22
	ROUT17-STI	INPUT CH17-32 ROUTING/ST IN	22
	BUS TO ST	BUS TO STEREO	31
	SURR MODE	SURROUND MODE	53
	CH EDIT	SELECTED CHANNEL SURROUND EDIT	56
	SURR1-16	INPUT CH1-16 SURROUND	58
	SURR17-32	INPUT CH17-32 SURROUND	58
	SURR ST IN	STEREO INPUT SURROUND	58

BOTÃO	FUNÇÃO	NOME DA PÁGINA	LINK	
PAIR/ GROUP	INPUT	INPUT PAIR	27	
	OUTPUT	OUTPUT PAIR	34	
	IN FADER	INPUT FADER GROUP	59	
	IN MUTE	INPUT MUTE GROUP	59	
	OUT FADER	OUTPUT FADER GROUP	59	
	OUT MUTE	OUTPUT MUTE GROUP	60	
	IN EQ	INPUT EQUALIZER LINK	62	
	OUT EQ	OUTPUT EQUALIZER LINK	62	
	IN COMP	INPUT COMP LINK	63	
	OUT COMP	OUTPUT COMP LINK	63	
	IN MASTER	INPUT FADER GROUP MASTER	61	
	OUT MASTER	OUTPUT FADER GROUP MASTER	61	
	PATCH	IN PATCH	INPUT PATCH	43
		INPUT INS	INPUT INSERT IN PATCH	48
EFFECT		EFFECT INPUT/OUTPUT PATCH	64	
CASCADE IN		CASCADE IN PATCH	112	
IN NAME		INPUT CHANNEL NAME	28	
IN LIB		INPUT PATCH LIBRARY	75	
OUT PATCH		SLOT OUTPUT PATCH	44	
USB OUT		USB OUT PATCH	45	
OUTPUT INS		OUTPUT INSERT IN PATCH	48	
DIRECT OUT		DIRECT OUT DESTINATION	46	
DYNAMICS	2TR OUT	2TR OUT DIGITAL PATCH	45	
	OUT NAME	OUTPUT CHANNEL NAME	35	
	OUT LIB	OUTPUT PATCH LIBRARY	76	
	GATE EDIT	GATE EDIT	19	
EQ	GATE LIB	GATE LIBRARY	79	
	COMP EDIT	COMP EDIT	20	
	COMP LIB	COMP LIBRARY	79	
EQ	EQ EDIT	EQUALIZER EDIT	21	
	EQ LIBRARY	EQUALIZER LIBRARY	81	
	IN ATT	INPUT ATTENUATOR	20	
	OUT ATT	OUTPUT ATTENUATOR	30	
EFFECT	FX1 EDIT	FX1 EDIT	66	
	FX2 EDIT	FX2 EDIT	66	
	FX3 EDIT	FX3 EDIT	66	
	FX4 EDIT	FX4 EDIT	66	
	FX1 LIB	FX1 LIBRARY	76	
	FX2 LIB	FX2 LIBRARY	76	
	FX3 LIB	FX3 LIBRARY	76	
	FX4 LIB	FX4 LIBRARY	76	
P-IN EDIT	PLUG-IN EFFECT CARD EDIT	67		
VIEW	PARAMETER	PARAMETER VIEW	23 31 37	
	FADER	FADER VIEW	24 32 38	
	LIBRARY	CHANNEL LIBRARY	75	
	1-16 AUX	INPUT CH1-16 AUX VIEW	40	
	17-STI AUX	INPUT CH17-ST IN AUX VIEW	40	

## FADER MODE (Modo dos atenuadores)

BOTÃO	FUNÇÃO	NOME DA PÁGINA	LINK
AUX1- AUX8	SEND	AUX1-AUX8 SEND	38
	PAN	AUX1-AUX8 PAN	41
	VIEW1-16	INPUT CH1-16 AUX VIEW	40
	VIEW17-STI	INPUT CH17-ST IN AUX VIEW	40
HOME (METER)	CH1-32	CH1-32 METER	8
	ST IN	ST IN METER	8
	MASTER	MASTER METER	8
	EFFECT	EFFECT1-4 INPUT/OUTPUT METER	8
	STEREO	STEREO METER	8
	POSITION	METER POSITION	8

## LAYER (Camada)

BOTÃO	FUNÇÃO	NOME DA PÁGINA	LINK
1-16			8
17-32			8
MASTER			8
REMOTE	USER DEFINED		94
	ProTools		83
	Nuendo		93
	Cubase		93
	General DAW		94
	USER ASSIGNABLE LAYER		110

# Superfície de controle e painel traseiro

## Superfície de controle

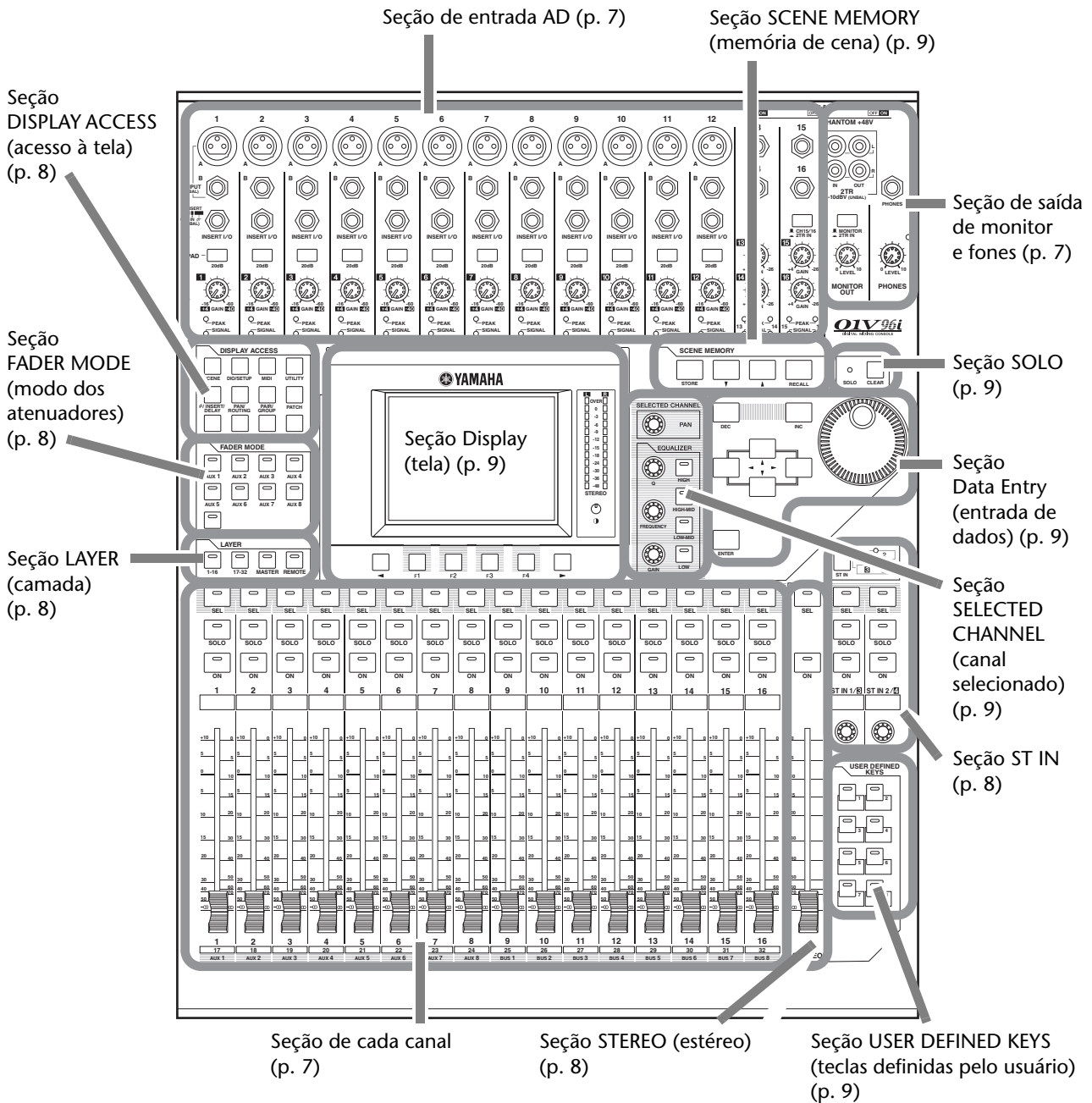

**Observação:** para obter detalhes sobre a função de cada item, consulte "Superfície de controle e painel traseiro", no Manual do Proprietário.

## Seção de entrada AD

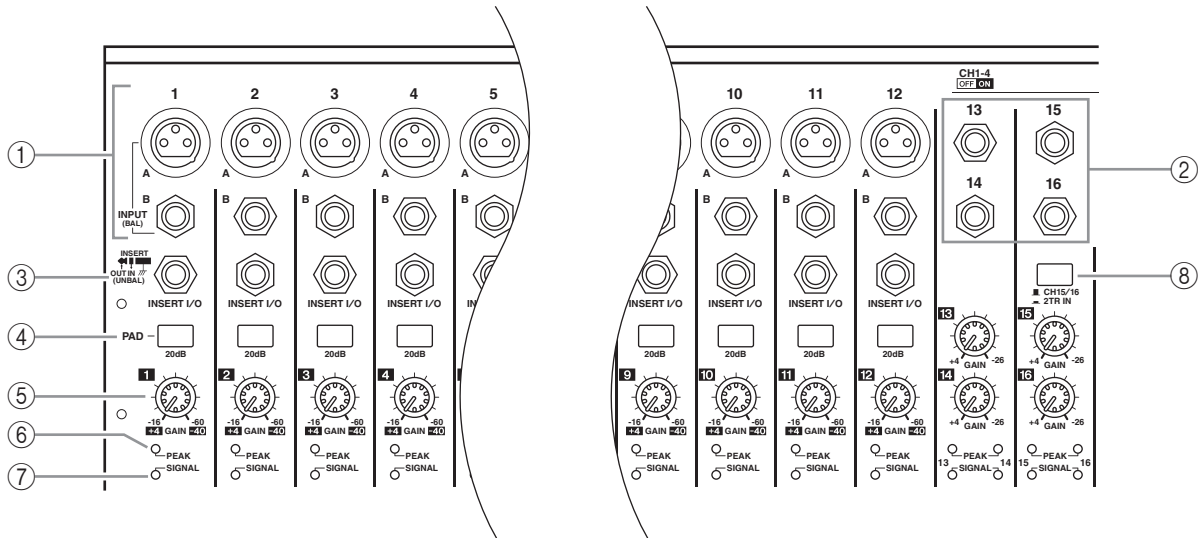

- ① Conectores de entrada A/B
- ② Conectores de entrada 13 a 16
- ③ Conectores de INSERT I/O (E/S de insercao)
- ④ Botões PAD (atenuador)
- ⑤ Controles de GAIN (ganho)
- ⑥ Indicadores de PEAK (pico)
- ⑦ Indicadores de SIGNAL (sinal)
- ⑧ Seletor de AD15/16

## Seção de saída de monitor e fones

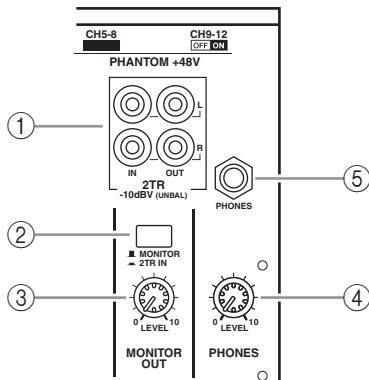

- ① Conectores 2TR IN/OUT (entrada/saída 2TR)
- ② Seletor Monitor Source (fonte do monitor)
- ③ Controle MONITOR LEVEL (nível de monitoração)
- ④ Controle PHONES LEVEL (nível de fones)
- ⑤ Saída PHONES (fones)

## Seção de cada canal

- ① Botões [SEL]
- ② Botões [SOLO]
- ③ Botões [ON] (liga)
- ④ Atenuadores dos canais

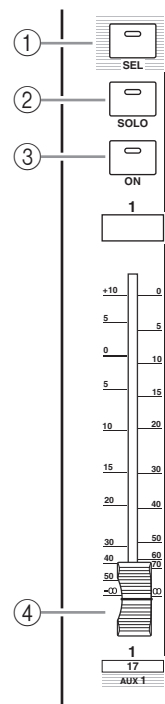

## Seção STEREO (estéreo)

- ① Botão [SEL]
- ② Botão [ON] (liga)
- ③ Atenuador [STEREO] (estéreo)

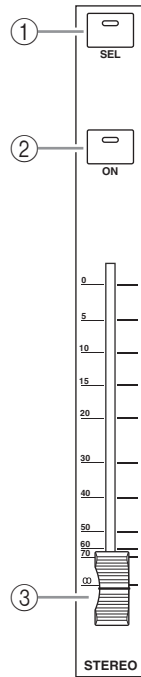

## Seção DISPLAY ACCESS (acesso à tela)

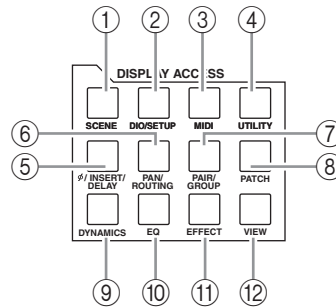

- ① Botão [SCENE] (cena)
- ② Botão [DIO/SETUP] (dio/configuração)
- ③ Botão [MIDI]
- ④ Botão [UTILITY] (utilitário)
- ⑤ Botão [ϕ /INSERT/DELAY] (inserção/atraso)
- ⑥ Botão [PAN/ROUTING] (panorâmica/roteamento)
- ⑦ Botão [PAIR/GROUP] (par/grupo)
- ⑧ Botão [PATCH]
- ⑨ Botão [DYNAMICS] (dinâmica)
- ⑩ Botão [EQ]
- ⑪ Botão [EFFECT] (efeito)
- ⑫ Botão [VIEW] (exibir)

## Seção ST IN

- ① Botão [ST IN]
- ② Botões [SEL]
- ③ Botões [SOLO]
- ④ Botões [ON] (liga)
- ⑤ Controles de nível

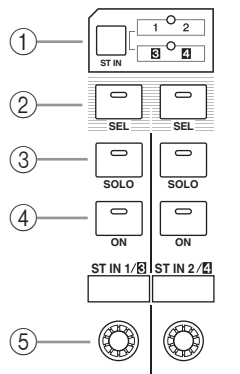

## Seção LAYER (camada)

- ① Botões [1-16]/[17-32]
- ② Botão [MASTER]
- ③ Botão [REMOTE] (remoto)

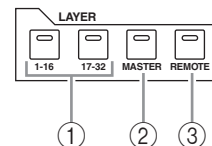

## Seção FADER MODE (modo dos atenuadores)

- ① Botões [AUX 1]–[AUX 8]
- ② Botão [HOME]

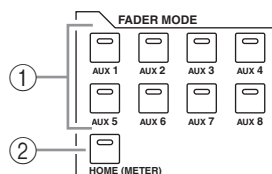

**Dica:** a seção ST IN não é afetada pelas configurações da camada.



## Seção Display (tela)

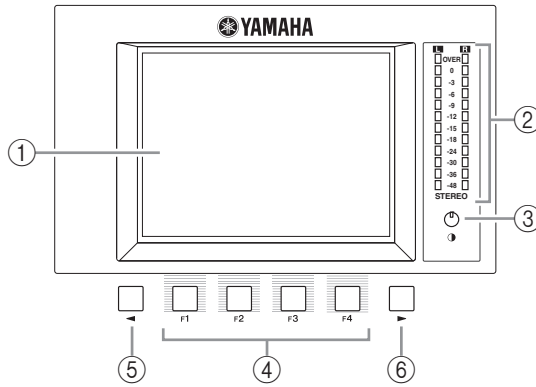

- ① Tela
- ② Medidores estéreo
- ③ Controle de contraste
- ④ Botões [F1] a [F4]
- ⑤ Botão Left Tab Scroll [◀] (rolagem de guia esquerda)
- ⑥ Botão Right Tab Scroll [▶] (rolagem de guia direita)

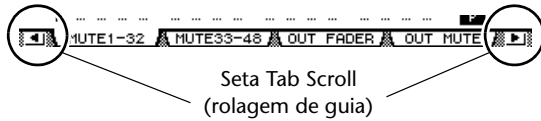

## Seção SELECTED CHANNEL (canal selecionado)

- ① Controle [PAN] (panorâmica)
- ② Botão [HIGH] (agudos)
- ③ Botão [HIGH-MID] (méio-agudos)
- ④ Botão [LOW-MID] (méio-graves)
- ⑤ Botão [LOW] (graves)
- ⑥ Controle [Q]
- ⑦ Controle [FREQUENCY] (frequência)
- ⑧ Controle [GAIN] (ganho)

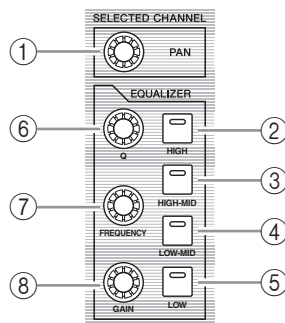

## Seção SCENE MEMORY (memória de cena)

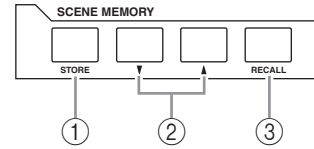

- ① Botão [STORE] (armazenar)
- ② Botões Scene Up [▲]/Down [▼] (cena acima/abaixo)
- ③ Botão [RECALL] (chamar)

## Seção USER DEFINED KEYS (teclas definidas pelo usuário)

- ① Botões [1]–[8]

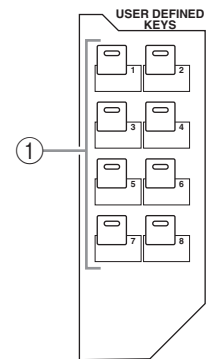

## Seção Data Entry (entrada de dados)

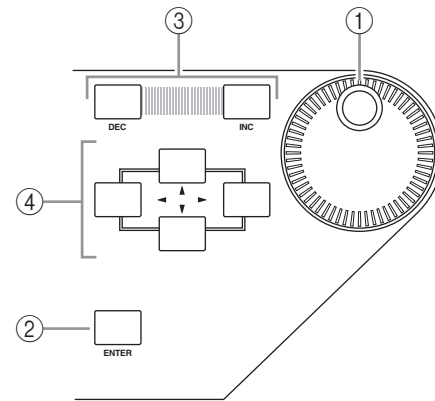

- ① Botão de rolagem Parameter (parâmetro)
- ② Botão [ENTER]
- ③ Botões [DEC] e [INC]
- ④ Botões de cursor Left, Right, Up, Down ([◀]/[▶]/[▲]/[▼]) (esquerda, direita, para cima, para baixo)

## Seção SOLO

- ① Indicador [SOLO]
- ② Botão [CLEAR] (limpar)

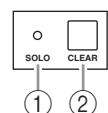

## Painel traseiro

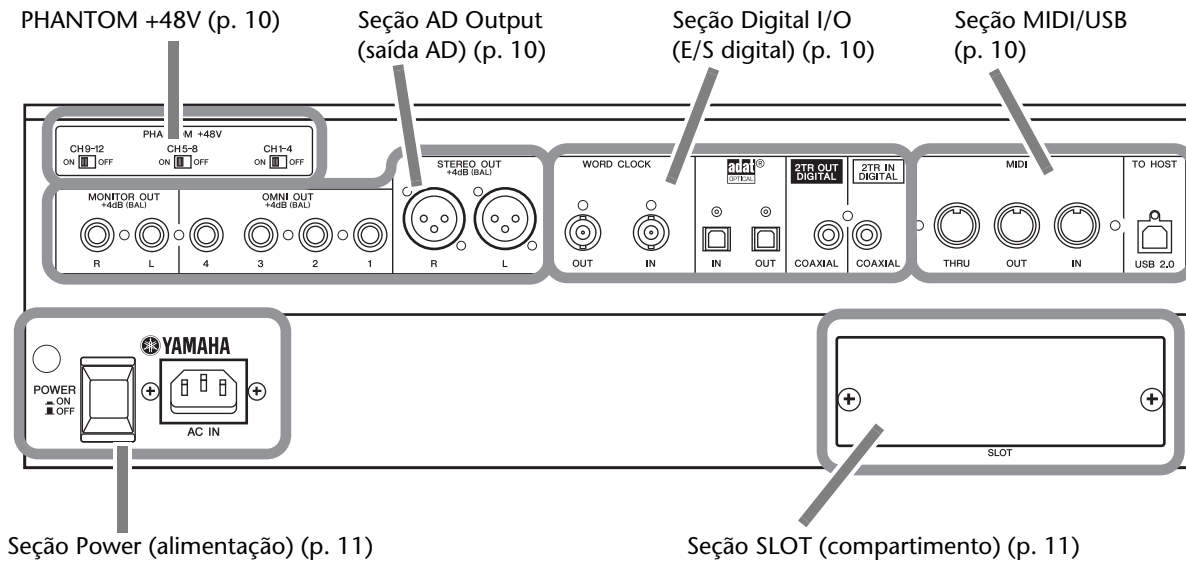

### PHANTOM +48V

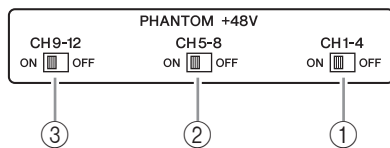

- ① Chave CH1-4 ON/OFF (liga/desliga dos canais 1 a 4)
- ② Chave CH5-8 ON/OFF (liga/desliga dos canais 5 a 8)
- ③ Chave CH9-12 ON/OFF (liga/desliga dos canais 9 a 12)

### Seção AD Output (saída AD)

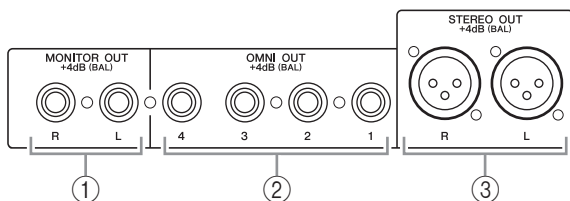

- ① Conectores MONITOR OUT (saída do monitor) E/D
- ② Conectores OMNI OUT (saída OMNI) 1 a 4
- ③ Conectores STEREO OUT (saída estéreo) E/D

### Seção Digital I/O (E/S digital)

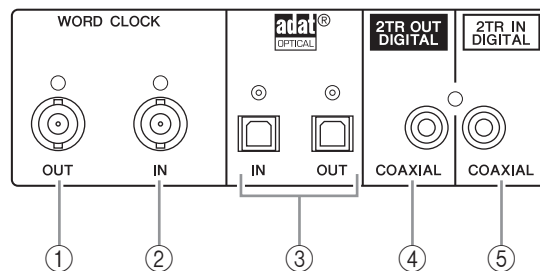

- ① Conector WORD CLOCK OUT (saída de relógio)
- ② Conector WORD CLOCK IN (entrada de relógio)
- ③ Conectores ADAT IN/OUT (entrada/saída adat)
- ④ 2TR OUT DIGITAL COAXIAL
- ⑤ 2TR IN DIGITAL COAXIAL

### Seção MIDI/USB

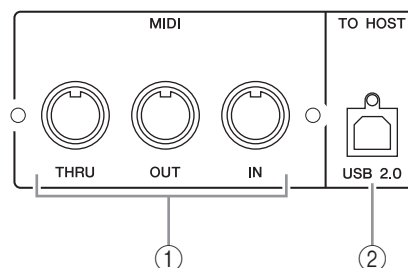

- ① Portas MIDI IN/THRU/OUT (entrada/thru/saída MIDI)
- ② Porta TO HOST USB

## Seção SLOT (compartimento)

- ① SLOT (compartimento)

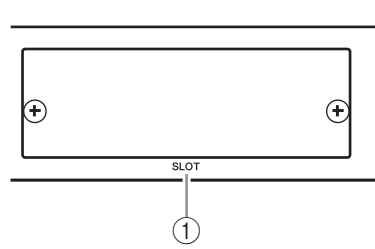

## Seção Power (alimentação)

- ① Chave POWER ON/OFF (liga/desliga)  
② Conector AC IN (entrada CA)

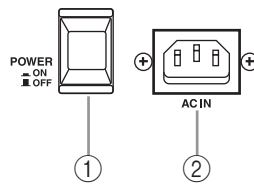

# E/S analógica e E/S digital

Este capítulo descreve os conectores de entrada/saída analógica e digital do 01V96i, bem como as operações básicas que envolvem E/Ss digitais.

## Entradas e saídas analógicas

### Seção Input (entrada)

O painel superior do 01V96i inclui conectores de entrada, que possibilitam a conexão de microfones e outras fontes em nível de linha.

**Conectores de Entrada A 1 a 12**

Esses conectores TRS balanceados aceitam sinais de microfone e em nível de linha. O intervalo de entrada nominal varia de -60 dB a +4 dB. As chaves phantom [+48V] no painel traseiro ligam ou desligam a alimentação phantom +48V fornecida a essas entradas.

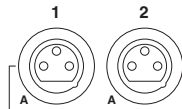

**Conectores de Entrada B 1 a 12**

Esses conectores TRS balanceados aceitam sinais de microfone e em nível de linha. O intervalo de entrada nominal varia de -60 dB a +4 dB. Não é possível usar conectores de Entrada A e de Entrada B com a mesma numeração simultaneamente. (Por exemplo, os conectores de Entrada A2 e de Entrada B2 não podem ser usados ao mesmo tempo.) Se você conectar cabos aos conectores A e B com o mesmo número, apenas o sinal de Entrada B ficará ativo (por exemplo, B2 tem prioridade sobre A2).



**Conectores de entrada 13 a 16**

Esses conectores TRS balanceados aceitam sinais em nível de linha. Quando o seletor de fonte AD 15/16 está ligado (pressionado), os sinais de INPUT 15 e INPUT 16 são ignorados. Em vez disso, os sinais do conector 2TR IN (entrada 2TR) serão encaminhados aos Canais de Entrada AD 15 e 16.

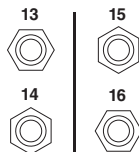

**Dica:** é possível enviar sinais provenientes dos conectores de Entrada para qualquer Canal de entrada. (Consulte a página 43 para obter informações sobre como enviar sinais de entrada para Canais de entrada.)

**Conectores de E/S de inserção**

Esses conectores TRS são usados para inserir dispositivos externos, como processadores de efeitos, em Canais de entrada AD.



**Alimentação Phantom**



As entradas de 1 a 12 apresentam alimentação phantom +48V inversível para uso com microfones condensadores e caixas diretas. As chaves phantom [+48V] no painel traseiro ligam ou desligam a alimentação phantom +48V fornecida às entradas correspondentes.

**Botões PAD (atenuador)**

As entradas de 1 a 12 apresentam botões atenuadores, que atenuam os sinais de entrada em 20 dB. Esses botões ficam ativos tanto em sinais de Entrada A quanto em sinais de Entrada B.



**Controles de ganho**

As entradas de 1 a 16 apresentam controles de ganho giratórios que ajustam a sensibilidade de entrada. A sensibilidade de entrada para os conectores de Entrada de 1 a 12 varia de -16 dB a -60 dB quando o atenuador está desligado e de +4 dB a -40 dB quando o atenuador está ligado. A sensibilidade de entrada para os conectores de Entrada de 13 a 16 varia de +4 dB a -26 dB.

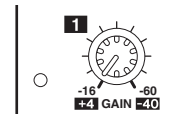

**Indicadores de Pico e Sinal**

O indicador de Sinal acende quando o nível de sinal de entrada nas Entradas de 1 a 16 excede -34 dB. O indicador de Pico acende quando o nível de sinal de entrada está 3 dB abaixo do nível de corte.

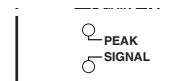

**Conectores 2TR IN (entrada 2TR)**

Esses conectores RCA desbalanceados recebem sinais em nível de linha provenientes de diversos dispositivos, como aparelhos de CD. Quando o seletor de fonte AD 15/16 está ligado (pressionado), os sinais que entram por esses condutores são direcionados às Entradas AD 15 e 16. Quando o seletor de fonte do monitor está ligado (pressionado), é possível monitorar esses sinais a partir dos conectores MONITOR OUT (saída de monitor).

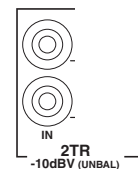

## Seção Output (saída)

Os painéis 01V96i superior e traseiro apresentam conectores que permitem conectar um sistema de monitoração, processadores de efeitos e outros dispositivos em nível de linha.

- **Conectores MONITOR OUT (saída do monitor) E/D**

Esses conectores TRS balanceados enviam sinais de monitoração ou a entrada de sinais que foram direcionados pelos conectores 2TR IN (entrada 2TR). O nível de saída nominal é de +4 dB.

Use o seletor de fonte do Monitor na Seção de saída de monitor e fones para selecionar a saída de sinal nesses conectores.

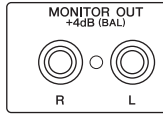

- **Conectores OMNI OUT (saída OMNI) 1 a 4**

Esses conectores TRS balanceados enviam a saída de qualquer Saída de barramento ou Saída direta de Canais de entrada. O nível de saída nominal é de +4 dB.

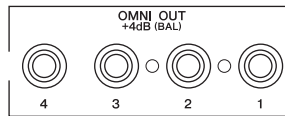

*Dica: qualquer caminho de sinal pode ser enviado aos conectores OMNI OUT (saída OMNI). (Consulte a página 44 para obter mais informações sobre como enviar sinais para os conectores OMNI OUT.)*

- **Conectores STEREO OUT (saída estéreo) E/D**

Esses conectores XLR-3-32 balanceados processam a saída dos sinais de saída estéreo. O nível de saída nominal é de +4 dB.

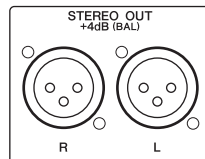

- **Conectores 2TR OUT (Saída 2TR)**

Esses conectores RCA desbalanceados enviam sinais em nível de linha para um gravador ou qualquer outro dispositivo externo conectado. Esses conectores sempre enviam sinais de saída estéreo.

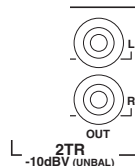

## Entradas e saídas digitais

O painel traseiro do 01V96i apresenta conectores de entrada e saída digitais que permitem conexões com dispositivos digitais externos. Qualquer caminho de sinal pode ser enviado a essas entradas e saídas digitais.

Também é possível adicionar E/Ss analógicas e digitais por meio da instalação de uma placa de E/S opcional no compartimento.

### Conectores de E/S digital

- **Conector 2TR IN DIGITAL (entrada 2TR digital)**

O conector 2TR IN DIGITAL (entrada 2TR digital) é um conector RCA e recebe áudio digital de formato doméstico (IEC 60958). É possível enviar sinais digitais presentes nesse conector para qualquer Canal de entrada (página 43).



- **Conector 2TR OUT DIGITAL (saída 2TR digital)**

Esse conector RCA processa a saída de áudio digital de formato doméstico (IEC 60958). É possível enviar qualquer saída de barramento ou saída direta de canal de entrada para essa saída (página 45).



- **Conector ADAT IN (entrada ADAT)**

Esse conector TOSLINK aceita sinais no formato ótico ADAT de 8 canais, que podem ser enviados a qualquer Canal de entrada (página 43).

- **Conector ADAT OUT (saída ADAT)**

Esse conector TOSLINK processa a saída de um sinal no formato ótico ADAT de 8 canais. É possível enviar qualquer saída de barramento ou saída direta de canal de entrada para essa saída (página 44).

### SLOT (compartimento)

Esse compartimento permite a instalação de uma placa de E/S opcional mini-YGDAI (Yamaha General Digital Audio Interface). Essa placa oferece conversão AD/DA, bem como várias opções de E/S analógica e interfaces de E/S digital em todos os formatos de interconexão de áudio digital mais populares, entre eles AES/EBU, ADAT e Tascam. É possível enviar sinais de entrada presentes nesses conectores de placa para qualquer Canal de entrada ou Entrada de inserção (consulte a página 43).

É possível enviar as saídas da placa para Saídas de barramento ou Saídas diretas do canal de entrada (consulte a página 46).

Para obter detalhes sobre as placas de E/S mini-YGDAI que podem ser utilizadas, consulte "Especificações de compartimentos de E/S", no Manual do Proprietário.

Para obter as informações mais recentes sobre placas de E/S mini-YGDAI, consulte o site Yamaha Professional Audio. <http://www.yamahaproaudio.com/>

## Conversão de taxas de amostragem de sinais recebidos em entradas de placa de E/S

Uma placa de E/S Digital MY8-AE96S opcional tem conversores de taxa de amostragem e, portanto, permite a fácil conversão da frequência de amostragem de entradas digitais para a taxa de amostragem atual do 01V96i.

### 1. Pressione o botão DISPLAY ACCESS (acesso à tela) [DIO/SETUP] (DIO/configuração) repetidamente até que a página DIO/Setup | Format (DIO/configuração | formato) apareça.

Use os botões nas seções SRC para ligar ou desligar os conversores de taxa de amostragem. É possível ligar ou desligar os conversores de taxa de amostragem da placa de E/S digital em pares (canais pares e ímpares, nesta ordem).

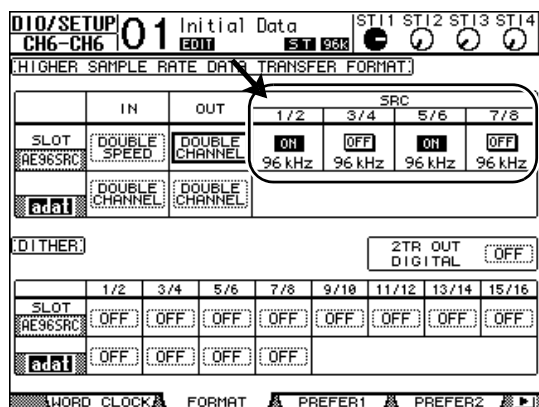

**Dica:** a caixa FS na página Word Clock (relógio) mostra a frequência de amostragem na qual o 01V96i está operando.

**Observação:** o conversor de taxa de amostragem só está disponível na placa de E/S Digital Yamaha MY8-AE96S. Se outro tipo de placa de E/S tiver sido instalado no compartimento, ou se não houver uma placa de instalada no 01V96i, os botões nas seções SRC ficarão desabilitados.

### 2. Use os botões de cursor para mover o cursor até qualquer botão de dois canais nas seções SRC. Em seguida, pressione [ENTER].

O conversor de taxa de amostragem para a entrada de 2 canais selecionada liga ou desliga. Quando ele está ligado, a taxa de amostragem do áudio digital recebido é convertida na taxa de amostragem atual do 01V96i.

## Status do canal de entrada digital de monitoração

Faça o seguinte para poder visualizar e monitorar o Status do canal (taxa de amostragem, ênfase, etc.) dos sinais de áudio digital conectados às Entradas digitais 2TR e às Entradas de compartimento.

### 1. Pressione o botão [UTILITY] (utilitário) e DISPLAY ACCESS (acesso à tela) depois o botão [F2].

A página Utility/CH Status (status do utilitário/canal) é exibida.

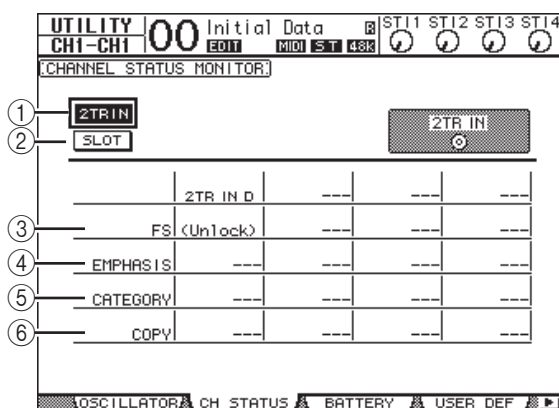

Nessa página, use os botões a seguir para selecionar um compartimento ou um conector cujo status de canal você deseja visualizar.

- ① **2TR IN (entrada 2TR)**  
Esse botão permite visualizar o Status do canal de qualquer sinal de entrada conectado às Entradas digitais 2TR.
- ② **SLOT (compartimento)**  
Esses botões permitem visualizar o Status do canal de cada dois sinais de canal adjacentes (par e ímpar, nesta ordem) conectados à placa de E/S digital instalada no compartimento.
- ③ **FS**  
Indica a taxa de amostragem. Se nenhuma entrada de sinal estiver sendo processada, ou se o relógio de entrada não estiver sendo sincronizado com o relógio interno, a indicação "Unlock" (Desbloquear) aparecerá.
- ④ **EMPHASIS (ênfase)**  
Indica o status de ativação/desativação do recurso Emphasis (ênfase).
- ⑤ **CATEGORY (categoria)**  
Indica o status do "Bit de código de categoria" incluído em formato IEC958 Parte 2 (S/PDIF Doméstico). Esse parâmetro pode exibir os seguintes valores:

Valor do parâmetro	Descrição
General (geral)	Usado temporariamente
Laser Optical (laser ótico)	Dispositivo ótico a laser
D/D Conv	Conversor do tipo Digital – Digital e dispositivo de processamento de sinais
Magnetic (magnético)	Dispositivo de fita magnética e dispositivo de disco magnético
D.Broadcast (transmissão digital)	Recepção de transmissão digital
Instruments (instrumentos)	Instrumento musical, microfone e fontes que geram sinais de corda
A/D Conv	Conversor A/D (sem informações de direitos autorais)
A/D Conv with (C) (A/D Conv com (C))	Conversor A/D (com informações de direitos autorais)
Solid Memory (memória sólida)	Dispositivo de memória sólida
Experimental	Dispositivo experimental
Unknown (desconhecido)	Unknown (desconhecido)

**Observação:** "AES/EBU" aparece na linha Category (categoria) durante a monitoração de sinais no formato IEC958 Parte 3 (AES/EBU Professional) (que não incluem o Bit de código de categoria).

### ⑥ COPY (cópia)

Indica o status das informações sobre proteção contra cópia incluídas nos sinais de formato IEC958 Parte 2 (S/PDIF Doméstico). "OK" aparecerá se cópias forem permitidas. "Prohibit" (proibido) aparecerá se houver proteção contra cópia.

3. Se você selecionar **01-08** **09-16** o botão SLOT (compartimento) para um compartimento que tenha uma placa MY16-AE instalada, use os botões 01 a 08 e 09 a 16 localizados no canto inferior direito da tela para selecionar um grupo de canais para exibição.

## Dither nas saídas digitais

Quando o áudio digital é transferido para sistemas de menor resolução, bits truncados podem gerar um ruído desagradável. Para cancelar o efeito audível desse ruído, um pequeno ruído complementar é propositalmente adicionado às saídas digitais. Esse processo é chamado de "dither".

No 01V96i, é possível aplicar dither das Saídas digitais 2TR e das Saídas de compartimento. Por exemplo, você pode aplicar dither aos dados de mixagem estéreo do 01V96i e gravar em gravador digital de 16 bits.

1. Pressione o botão **DISPLAY ACCESS** (acesso à tela) [DIO/SETUP] (DIO/configuração) repetidamente até que a página **DIO/Setup | Format** (DIO/configuração | formato) apareça.

As configurações de dither são exibidas no final da página.

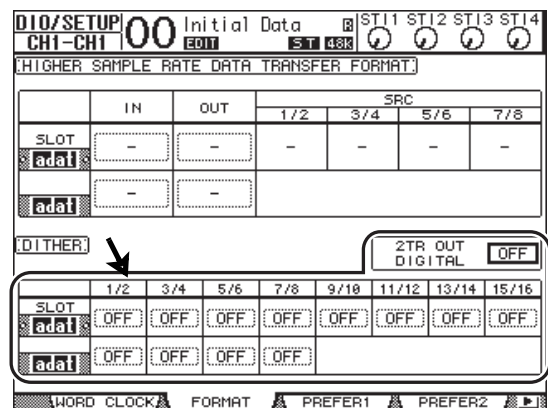

2. Mova o cursor até a saída ou o canal ao qual você deseja aplicar dither e depois gire o Botão de rolagem ou pressione os botões [INC]/[DEC] para selecionar o valor que corresponde à resolução do dispositivo receptor.

#### Observação:

- Não é possível aplicar dither a saídas ou canais definidos como "OFF" (desligado).
- O processo de dither só fica ativo quando a resolução do dispositivo receptor é menor que a do 01V96i.

**Dica:** para copiar a configuração atualmente selecionada em todos os canais, clique duas vezes no botão [ENTER]. A janela de confirmação de cópia é exibida.

## Definição do formato de transferência para taxas de amostragem mais altas

Para operar o 01V96i com frequências de amostragem mais altas (88,2 kHz ou 96 kHz) e transferir sinais de áudio digital de e para dispositivos externos, é necessário definir o formato de transferência de dados de acordo com as frequências de amostragem compatíveis com esses dispositivos externos.

1. Pressione o botão [DIO/SETUP] (DIO/configuração) de DISPLAY ACCESS (acesso à tela) repetidamente até que a página DIO/Setup | Word Clock (DIO/configuração | relógio) apareça.

2. Selecione INT88.2k ou INT96k como fonte de relógio.

**Observação:** quando o 01V96i opera com uma taxa de amostragem mais alta (88,2 kHz ou 96 kHz), apenas dois processadores de efeitos internos ficam disponíveis.

3. Pressione o botão DISPLAY ACCESS (acesso à tela) [DIO/SETUP] (DIO/configuração) repetidamente até que a página DIO/Setup | Format (DIO/configuração | formato) apareça.

The screenshot shows the 'DIO/SETUP' screen with the 'FORMAT' option selected. The 'HIGHER SAMPLE RATE DATA TRANSFER FORMAT' section is active. It features a table for 'IN' and 'OUT' slots, each with '1/2', '3/4', '5/6', and '7/8' SRC options. Below this is a 'DITHER' section with a '2TR OUT DIGITAL' toggle set to 'OFF'. At the bottom, there are more slot settings for '1/2' through '15/16' SRC, all currently set to 'OFF'. The bottom status bar shows 'WORD CLOCK', 'FORMAT', 'PREFER1', and 'PREFER2'.

4. Use os botões de cursor para mover o cursor até um campo de parâmetro IN/OUT (entrada/saída) (1) e, em seguida, gire o Botão de rolagem ou pressione os botões [INC]/[DEC] para definir o formato de transferência de dados.

Os parâmetros IN/OUT (entrada/saída) são usados para definir um dos seguintes formatos de transferência de dados para cada entrada e saída de compartimento.

- **DOUBLE CHANNEL (canal duplo)**

No modo Double Channel (canal duplo), os dados de áudio digital são recebidos e transmitidos como sinais mono a uma taxa de amostragem que corresponde exatamente à metade (44,1/48 kHz) da taxa de amostragem mais alta atual. Os dados são manipulados por dois canais. Isso é útil quando você deseja transferir dados entre o 01V96i operando com uma taxa de amostragem mais alta e um dispositivo digital externo que oferece suporte para 44,1/48 kHz.

**Observação:** o modo DOUBLE CHANNEL (canal duplo) reduz o número total de entradas ou saídas no compartimento correspondente. Os canais pares ficam desabilitados.

- **DOUBLE SPEED (velocidade dupla)**

No modo DOUBLE SPEED (velocidade dupla), os dados de áudio digital são recebidos e transmitidos na alta taxa de amostragem atual (ou seja, 88,2 kHz ou 96 kHz). Selecione esse modo se os dispositivos que oferecem suporte às taxas de amostragem mais altas transmitem ou recebem dados.

**Observação:** apenas é possível selecionar essa configuração para compartimentos nos quais uma placa de E/S digital que processa a entrada/saída de dados de áudio digital com velocidade dupla (por exemplo: MY8-AE96, MY8-AE96S) está instalada.

- **SINGLE (simples)**

No modo Single (simples), os dados de áudio digital são recebidos e transmitidos a uma taxa de amostragem que corresponde à metade (44,1/48 kHz) da taxa de amostragem mais alta atual do 01V96i. Por exemplo, isso é útil quando você deseja receber sinais de 44,1 kHz de um dispositivo digital externo enquanto o 01V96i está operando a 88,2 kHz.

**Observação:** não é possível selecionar essa configuração para compartimentos nos quais uma placa de E/S digital que processa a entrada/saída de dados de áudio digital com velocidade dupla (por exemplo: MY8-AE96, MY8-AE96S) está instalada.

**Dica:** os campos de parâmetro indicarão "-" se o compartimento não contiver uma placa de E/S ou se uma placa AD/DA ou outra placa de E/S que não permite a definição do formato de transferência tiver sido instalada.



# Canais de entrada

Este capítulo descreve como ajustar os parâmetros Input Channel (canal de entrada) do 01V96i.

## Sobre canais de entrada

A seção Input Channel (canal de entrada) permite ajustar o nível e o tom dos sinais nas entradas do 01V96i (e os sinais de saída dos processadores de efeitos internos 1 a 4) e direcionar esses sinais para Buses 1–8 (barramentos 1 a 8), Stereo Bus (barramento estéreo) e Aux Sends 1–8 (envios auxiliares 1 a 8). Há dois tipos de Canais de entrada, cada um apresentando funções um pouco diferentes uma das outras: canais de entrada mono 1 a 32 e canais estéreo ST IN 1 a 4.

## Input Channels 1–32 (canais de entrada 1 a 32)

Cada um desses canais de entrada mono possui um inversor de fase, um gate, um compressor, um atenuador e um equalizador para o processamento de sinais. O diagrama a seguir ilustra o fluxo de sinais de Input Channel 1–32 (canais de entrada 1 a 32).

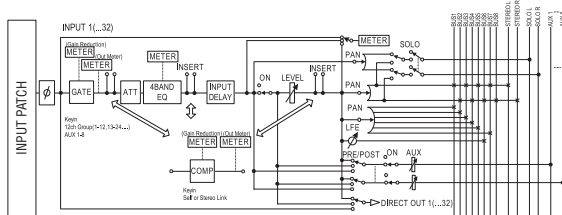

Os canais de entrada 1–32 possuem os seguintes parâmetros:

- **φ (fase)**  
Esta seção inverte a fase dos sinais de entrada.
- **GATE**  
Esse processador dinâmico pode ser usado como gate ou silenciador.
- **COMP (compressor)**  
Esse processador dinâmico pode ser usado como compressor, expander ou limitador. O compressor pode atuar antes do equalizador, antes do atenuador ou após o atenuador.
- **ATT (atenuador)**  
Esta seção permite atenuar ou amplificar o nível dos sinais cuja entrada será processada no equalizador. O atenuador permite impedir o corte dos sinais após a equalização e corrigir os níveis de sinais que estão baixos demais.
- **4 BAND EQ (equalizador de 4 bandas)**  
Esse equalizador paramétrico apresenta quatro bandas: HIGH (agudos), HIGH-MID (médio-agudos), LOW-MID (médio-graves) e LOW (graves).
- **INPUT DELAY (atraso de entrada)**  
Esta seção permite atrasar os sinais de entrada. O atraso pode ser usado para ajustar a sincronização entre canais ou como um efeito de atraso com realimentação.
- **ON (liga/desliga)**  
Esta seção permite ligar ou desligar o canal. O canal fica sem áudio com a configuração Off (desliga).

- **LEVEL (nível)**  
Esta seção permite ajustar o nível de entrada do sinal de Input Channel (canal de entrada).
- **PAN (panorâmica)**  
Esta seção permite ajustar a configuração de panorâmica dos sinais roteados dos canais de entrada até o barramento estéreo. A configuração de panorâmica também pode ser aplicada a um par de canais de barramento.
- **AUX (nível do envio auxiliar)**  
Esta seção permite ajustar o nível de sinais direcionados para Aux Sends 1–8 (envios auxiliares 1 a 8). Os sinais podem ser direcionados para envios auxiliares na posição do pré-atenuador ou do pós-atenuador.
- **INSERT (inserção)**  
Esta seção permite enviar sinais de entrada para dispositivos externos via placa de E/S ou conectores de E/S do console, ou inserir os processadores de efeitos internos. É possível enviar qualquer entrada, saída ou canal de placa de E/S. (Observe que isso é diferente dos conectores de E/S de inserção da Seção de entrada AD.)
- **METER (medidor)**  
Esta seção permite inverter a posição de medição dos níveis de sinais que são exibidos na página Meter (medidor). Para obter mais informações sobre como selecionar a posição de medição, consulte "Visualização dos medidores de nível", no Manual do Proprietário (folheto).

## Canais ST IN (entrada estéreo) 1 a 4

Esses canais estéreo permitem processar sinais estéreo usando a inversão de fase, o atenuador e o equalizador. O diagrama a seguir ilustra o fluxo de sinais de ST IN Channel 1–4 (canal de entrada estéreo 1 a 4).

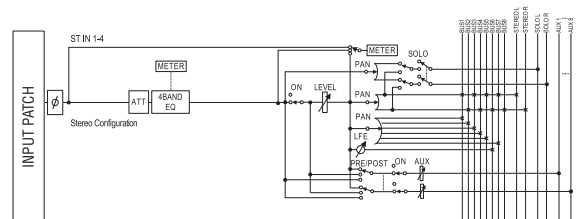

Os Canais ST IN (entrada estéreo) 1 a 4 têm os seguintes parâmetros:

- **φ (fase)**
- **ATT (atenuador)**
- **4 BAND EQ (equalizador de 4 bandas)**
- **ON (liga/desliga)**
- **LEVEL (nível)**
- **PAN (panorâmica)**
- **AUX (nível do envio auxiliar)**
- **METER (medidor)**

Para obter mais informações sobre cada parâmetro, consulte a seção anterior, Input Channel 1–32 (Canais de entrada 1 a 32).

**Dica:** é possível armazenar essas configurações de parâmetros de canal na biblioteca de canais. Também é possível armazenar as configurações dos parâmetros Gate, Compressor e EQ (equalizador) nas bibliotecas correspondentes.

## Definição dos canais de entrada a partir da tela

Para definir os parâmetros de Input Channel (canal de entrada), é possível mover o cursor até o parâmetro desejado na tela e alterar o valor ou operar o botão ou controle desejado no painel superior para alterar diretamente essa configuração.

Esta seção explica como definir os parâmetros na tela.

## Inversão da fase do sinal

Para inverter a fase de cada Canal de entrada, pressione o botão [  $\phi$  /INSERT/DELAY ] (inserção/atraso) repetidamente até que a seguinte página  $\phi$  /INS/DLY | Phase (inserção/atraso | fase) apareça.

Mova o cursor até o botão NOR/REV do canal cuja fase você deseja inverter. Em seguida, pressione os botões [ENTER] ou [INC]/[DEC] para alterar a configuração.

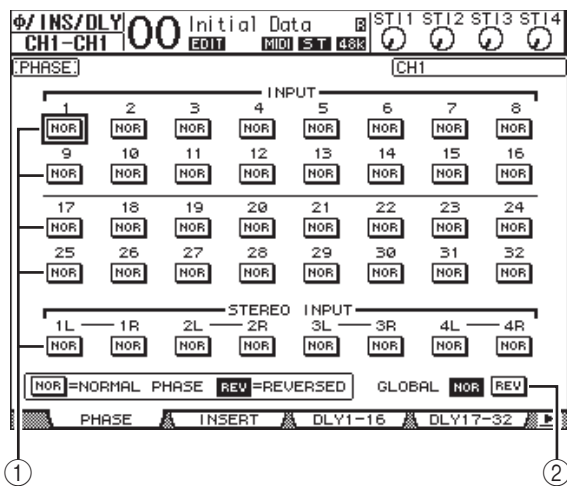

### 1 NOR/REV

Esses botões invertem a fase correspondente do Canal de entrada. Os botões NOR indicam a fase normal, enquanto os botões REV indicam a fase invertida.

### 2 GLOBAL

Os botões NOR/REV de GLOBAL permitem definir a fase de todos os canais de entrada simultaneamente.

#### Dica:

- O nome do canal atualmente selecionado é indicado no canto superior direito da tela.
- É possível definir a fase separadamente para cada um dos canais ST IN (entrada estéreo) ou para cada canal em um par de canais. Se você tiver selecionado o canal ST IN (entrada estéreo) desejado usando o botão [SEL] correspondente, pressionar o mesmo botão [SEL] várias vezes irá alternar entre os canais E e D.

## Atraso de canais de entrada

Para definir o atraso de cada canal, pressione o botão [  $\phi$  /INSERT/DELAY ] (inserção/atraso) repetidamente até que a página listada a seguir, contendo os canais desejados, apareça.

### • Página DLY 1-16 (atraso 1 a 16)

Essa página permite definir a função Delay (atraso) para os Canais de entrada 1 a 16.

### • Página DLY 17-32 (atraso 17 a 32)

Essa página permite definir a função Delay (atraso) para os Canais de entrada 17 a 32.

Os parâmetros nessas duas páginas (e os procedimentos para a configuração dos mesmos) são idênticos.

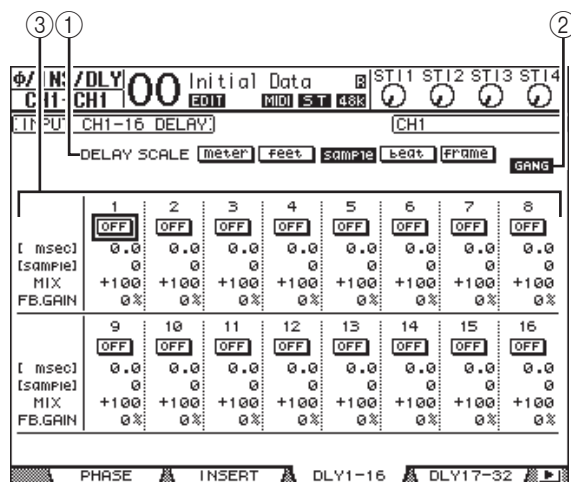

### 1 DELAY SCALE (escala de atraso)

Os botões a seguir determinam as unidades do valor de atraso indicadas abaixo do valor em ms.

- **meter (metro)** ..... Unidades definidas como metros.
- **feet (pé)** ..... Unidades definidas como pés.
- **sample (amostra)**... Unidades definidas como amostras.
- **beat (batida)** ..... Unidades definidas como batidas.
- **frame (quadro)** ..... Unidades definidas como quadros de código de tempo.

### 2 Botão GANG

Quando esse botão está ligado (realçado), o tempo de atraso para os dois canais em um par de canais pode ser definido simultaneamente. Quando essa opção está desligada, o tempo de atraso pode ser definido individualmente para cada canal em um par de canais.

### 3 Seção Channel (canal)

Aqui, é possível definir parâmetros de atraso individuais. Os parâmetros de atraso incluem os seguintes itens:

#### • ON/OFF (liga/desliga)

Esse botão liga ou desliga o atraso do canal correspondente.

#### • msec

Esse parâmetro define o tempo de atraso em milissegundos.

- **meter/feet/sample/beat/frame**

O tempo de atraso pode ser definido com o uso de unidades de metros, pés, amostras, batidas ou quadros, que são selecionadas com o uso dos botões DELAY SCALE (escala de atraso).

- **MIX**

Esse parâmetro define o equilíbrio de mixagem de sinais sem efeitos (canal de entrada) e com efeitos (atrasados).

- **FB.GAIN (ganho FB.)**

Esse parâmetro define a intensidade de realimentação de atraso.

**Dica:**

- Essa função não está disponível para os canais ST IN (entrada estéreo).
- O intervalo de tempo de atraso depende da taxa de amostragem na qual o 01V96i está operando.
- Se você selecionar o botão de metro ou pé em DELAY SCALE (escala de atraso), o valor de distância poderá ser convertido no tempo de atraso com base na velocidade do som (cerca de 343,59 m/s a 20° C). Essa opção é útil quando se deseja corrigir a diferença de duração entre duas fontes de som que se encontram longe uma da outra.
- Se você selecionar o botão de batida em DELAY SCALE (escala de atraso), serão exibidas abaixo do parâmetro DELAY SCALE uma caixa de parâmetro para definir uma notação que representa a batida e uma caixa de parâmetro para uma configuração de tempo (BPM). Definir configurações de notação e BPM nessas caixas de parâmetro permite também definir um tempo de atraso que é sincronizado com o tempo da música.

- 1 **KEYIN SOURCE**

Selecione um dos botões a seguir para determinar a fonte de disparo do gate do Canal de entrada atualmente selecionado.

- **SELF (auto)** ..... O próprio sinal de entrada do canal selecionado é a fonte de disparo.
- **CHANNEL (canal)** ... O sinal de entrada de outro canal é a fonte de disparo. Selecione o canal desejado na caixa de parâmetro abaixo do botão CHANNEL (canal).
- **AUX (auxiliar)** ..... Um sinal de envio auxiliar é a fonte de disparo. Selecione o barramento desejado na caixa de parâmetro abaixo do botão AUX (auxiliar).

- 2 **STEREO LINK (interligação estéreo)**

O botão ON/OFF (liga/desliga) desse parâmetro permite emparelhar gates para operação estéreo até mesmo quando os Canais de entrada não estão emparelhados.

- 3 **CURVE (curva)**

Essa área mostra a curva do gate atual.

- 4 **TYPE (tipo)**

Essa área mostra o tipo de gate atual (GATE ou DUCKING).

**Observação:** não é possível alterar o tipo de gate nessa página. Para fazer essa alteração, chame um programa que utilize o tipo de gate desejado na biblioteca de gates.

- 5 **Medidores**

Esses medidores indicam os níveis dos sinais pós-gate e a intensidade da redução de ganho.

- 6 **ON/OFF (liga/desliga)**

O botão ON/OFF (liga/desliga) liga ou desliga o gate do Canal de entrada atualmente selecionado.

- 7 **PARAMETER (parâmetro)**

Esses controles permitem definir os parâmetros de gate. (Consulte a página 148 para obter mais informações sobre os parâmetros.)

**Dica:**

- Essa função não está disponível para os canais ST IN (entrada estéreo).
- É possível armazenar as configurações de gate na biblioteca de gates, que inclui programas predefinidos a serem usados para várias aplicações (consulte a página 79).

## Gate dos canais de entrada

Para definir os gates de canais de entrada, use os botões [SEL] para selecionar o canal de entrada desejado e depois pressione o botão [DYNAMICS] (dinâmica) de DISPLAY ACCESS (acesso à tela) seguido do botão [F1]. A página Dynamics | Gate Edit (dinâmica | editor de gate) é exibida.

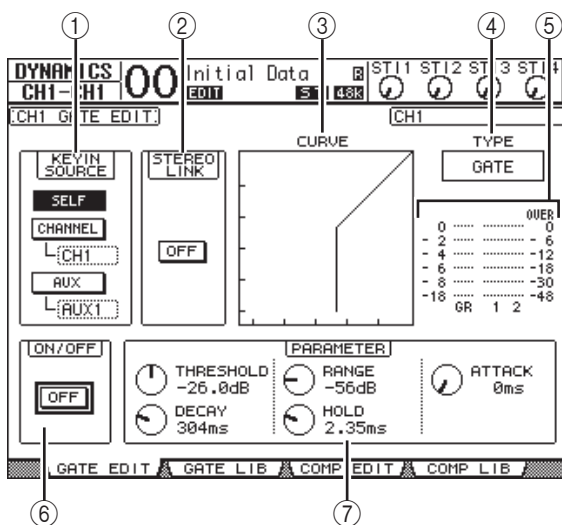

## Compressão de canais de entrada

Para definir os compressores de canal de entrada, use os botões [SEL] para selecionar o canal de entrada desejado e depois pressione o botão [DYNAMICS] (dinâmica) de DISPLAY ACCESS (acesso à tela) seguido do botão [F3] para mostrar a página Dynamics | Comp Edit (dinâmica | editor do compressor).

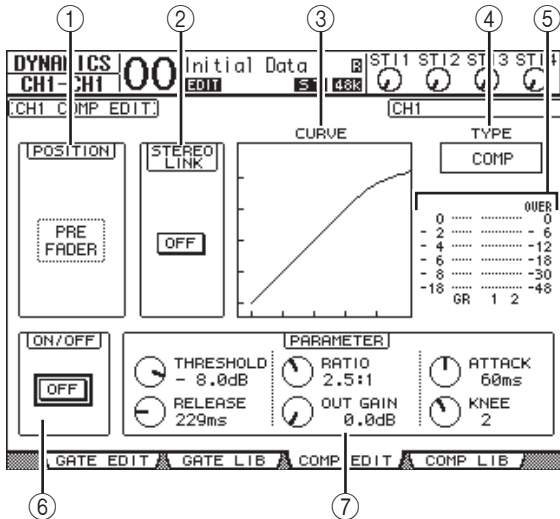

### 1 POSITION (posição)

Use o Botão de rolagem ou os botões [INC]/[DEC] para selecionar uma das opções a seguir para a posição do compressor dentro do canal:

- **PRE EQ** (pré-equalizador) .....Imediatamente antes do equalizador (padrão)
- **PRE FADER** (pré-atenuador).....Imediatamente antes atenuador
- **POST FADER** (pós-atenuador)....Imediatamente após o atenuador

### 2 STEREO LINK (interligação estéreo)

Esse botão ON/OFF (liga/desliga) permite emparelhar compressores para operação estéreo até mesmo quando os canais não estão emparelhados.

### 3 CURVE (curva)

Essa área mostra a curva do compressor atual.

### 4 TYPE (tipo)

Esse campo indica o tipo de compressor usado pelo compressor do canal atualmente selecionado (COMP/EXPAND/COMP (H)/COMP (S)).

**Observação:** não é possível alterar o tipo de compressor nessa página. Para fazer essa alteração, chame um programa que utilize o tipo de compressor desejado na biblioteca de compressores.

### 5 Medidores

Esses medidores indicam os níveis dos sinais pós-compressor e a intensidade da redução de ganho.

### 6 ON/OFF (liga/desliga)

O botão ON/OFF (liga/desliga) liga ou desliga o compressor do Canal de entrada atualmente selecionado.

### 7 Seção PARAMETER (parâmetro)

Esses controles permitem definir os parâmetros do compressor. (Consulte a página 149 para obter mais informações sobre os parâmetros de cada tipo de compressor.)

**Dica:**

- Essa função não está disponível para os canais ST IN (entrada estéreo).
- É possível armazenar as configurações de compressor na biblioteca de compressores, que inclui programas predefinidos a serem usados para várias aplicações (consulte a página 80).

## Atenuação de canais de entrada

Para definir o atenuador de cada canal de entrada, pressione o botão [EQ] (equalizador) de DISPLAY ACCESS (acesso à tela) e depois o botão [F3] para exibir a página EQ | In Att (equalizador | atenuador de entrada).

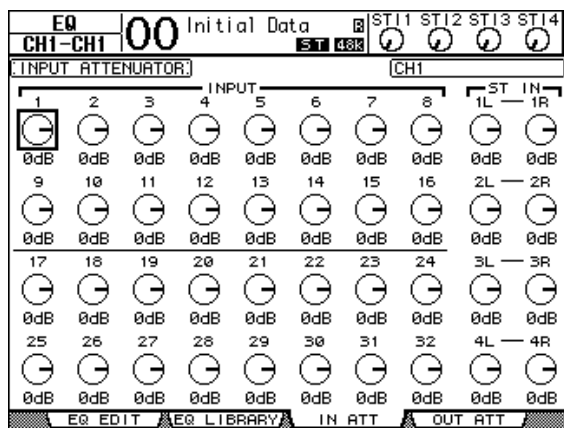

Mova o cursor até o botão do canal de entrada desejado e depois gire o Botão de rolagem para definir a intensidade de atenuação no intervalo de -96 dB a +12 dB.

**Dica:** você também pode definir a intensidade de atenuação (em dB) para o canal atualmente selecionado na página EQ | EQ Edit (equalizador | editor do EQ).

## Equalização dos canais de entrada

Os canais de entrada do 01V96i incluem um equalizador paramétrico de 4 bandas (LOW, LOW-MID, HIGH-MID, HIGH). As bandas LOW-MID (médio-graves) e HIGH-MID (médio-agudos) são um tipo de pico de equalização. As bandas LOW (graves) e HIGH (agudos) podem ser definidas para em degrau, pico ou HPF e LPF, respectivamente.

1. Pressione o botão [SEL] do canal cujo equalizador você deseja ajustar.
2. Pressione o botão [EQ] (equalizador) de DISPLAY ACCESS (acesso à tela) e depois o botão [F1] para exibir a página EQ | EQ Edit (equalizador | editor do EQ).

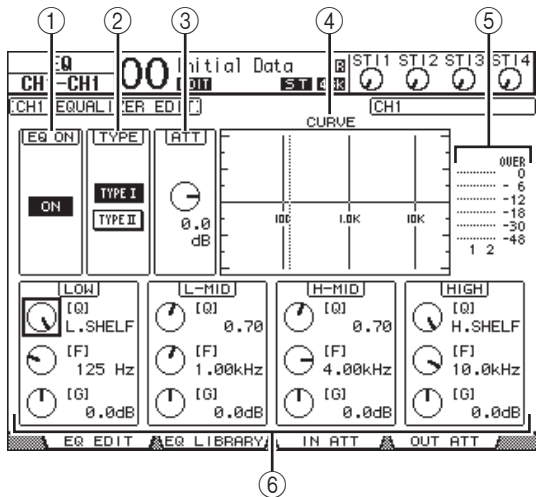

Os parâmetros dessa página estão descritos a seguir:

- 1 **EQ ON (equalizador ligado)**  
O botão ON/OFF (liga/desliga) liga ou desliga o equalizador do Canal de entrada atualmente selecionado. É possível pressionar o botão [ENTER] para ligar ou desligar o equalizador quando o cursor está localizado em qualquer parâmetro diferente de TYPE (tipo).
- 2 **TYPE (tipo)**  
Seleciona o tipo de equalizador. TYPE I (tipo I) é o tipo de equalizador usado em consoles de mixagem digital da série Yamaha 02R. O algoritmo TYPE II (tipo II) minimiza a interferência entre bandas.
- 3 **ATT (atenuador)**  
Determina a intensidade de atenuação de sinal de pré-equalização, em dB. Trata-se do mesmo parâmetro de atenuador que aparece na página EQ | ATT In (equalizador | entrada de atenuador).
- 4 **CURVE (curva)**  
Essa área mostra a curva de equalização atual.
- 5 **Medidores**  
Esses medidores indicam os níveis de sinais de pós-equalização do Canal de entrada atualmente selecionado, bem como o seu parceiro de par disponível.

### 6 Seções LOW (graves), L-MID (médio-graves), H-MID (médio-agudos), HIGH (agudos)

Essas seções contêm os parâmetros Q, Frequência (F) e Ganho (G) das quatro bandas. O intervalo desses valores de parâmetro é:

Parâmetro	LOW (graves)	LOW-MID (médio-graves)	HIGH-MID (médio-agudos)	HIGH (agudos)
Q	HPF, 10,0 a 0,10 (41 etapas), L.SHELF (passa baixas)	10,0 a 0,10 (41 etapas)		LPF, 10,0 a 0,10 (41 etapas), H.SHELF (passa altas)
Frequência	21,2 Hz a 20,0 kHz (120 etapas por 1/12 de oitava)			
Ganho	-18,0 dB a +18,0 dB (etapas de 0,1 dB) <sup>1</sup>			

1. Os Controles de ganho de LOW (graves) e HIGH (agudos) funcionam como controles para ligar/desligar filtros quando Q está definido como HPF ou LPF, respectivamente.

#### Dica:

- O equalizador da banda LOW (graves) funciona como um filtro passa altas quando o parâmetro Q na seção LOW (graves) está definido como HPF. Ele funciona como um equalizador do tipo em degrau quando o parâmetro Q está definido como L.SHELF.
- O equalizador da banda HIGH (agudos) funciona como um filtro passa baixas quando o parâmetro Q na seção HIGH (agudos) está definido como LPF. Ele funciona como um equalizador do tipo em degrau quando o parâmetro Q está definido como H.SHELF.

3. Mova o cursor até o parâmetro desejado e, em seguida, gire o Botão de rolagem para alterar o valor.

#### Dica:

- As configurações de equalizador para os canais E e D de ST IN (entrada estéreo) estão interligadas.
- Também é possível pressionar os botões na seção SELECTED CHANNEL (canal selecionado) para selecionar a banda desejada e usar os controles giratórios para editar diretamente os parâmetros Q, F e G (consulte a página 25).
- É possível armazenar as configurações de equalizador na biblioteca de equalizadores, que inclui programas predefinidos a serem usados para várias aplicações (consulte a página 147).

## Panorâmica dos canais de entrada

Canais de entrada podem ser deslocados no intervalo de E63 (todo à esquerda), até CENTER e até D63 (todo à direita). Para aplicar panorâmica em cada canal, pressione o botão [PAN/ROUTING] (panorâmica/roteamento) repetidamente até que a página Pan/Route | Pan (panorâmica/roteamento | panorâmica) apareça.

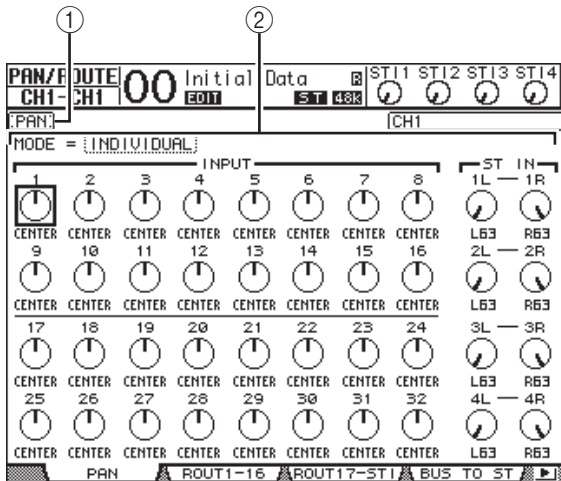

Mova o cursor até o controle de panorâmica desejado e, em seguida, gire o Botão de rolagem para definir o valor.

### 1 Controles de panorâmica

Esses botões ajustam as configurações de panorâmica dos canais.

Pressione o botão [ENTER] para colocar o controle de panorâmica atualmente selecionado no centro.

### 2 MODE (modo)

O parâmetro MODE (modo) determina como os canais de entrada emparelhados são deslocados. Existem três modos de panorâmica:

#### • INDIVIDUAL

No modo Individual, os controles de panorâmica de Canais de Entrada emparelhados operam independentemente.



#### • GANG

No modo Gang, os controles de panorâmica de Canais de Entrada emparelhados operam sincronizadamente, mantendo o intervalo de panorâmica atual.



#### • INV GANG

No modo Inverse Gang (conjunto inverso), os controles de panorâmica de Canais de Entrada emparelhados operam sincronizadamente, mas se movem em sentidos opostos.



**Dica:**

- É possível ajustar a configuração de panorâmica para os canais E/D de ST IN (entrada estéreo) separadamente.
- Também é possível ajustar a configuração de panorâmica para os canais de entrada usando o controle PAN (panorâmica) na seção SELECTED CHANNEL (canal selecionado).
- Surround Pan (panorâmica surround) está disponível quando o 01V96i se encontra no modo Surround. Consulte a página 52 para obter mais informações sobre Surround Pan (panorâmica surround).

## Roteamento de canais de entrada

É possível rotear cada canal de entrada para Stereo Bus (barramento estéreo), Bus 1-8 (barramento 1 a 8) ou sua própria saída direta. Com a configuração padrão, os sinais são direcionados apenas para Stereo Bus (barramento estéreo). Entretanto, se necessário, existe a opção de enviar sinais para um ou vários destinos.

### 1. Pressione o botão [PAN/ROUTING] (panorâmica/roteamento) de DISPLAY ACCESS (acesso à tela) repetidamente até que apareça a página listada a seguir, contendo os canais desejados.

#### • Página ROUT1-16 (roteamento 1 a 16)

Essa página permite alterar o roteamento para Input Channels 1-16 (canais de entrada 1 a 16).

#### • Página ROUT17-ST1 (roteamento 1 a 17-estéreo 1)

Essa página permite alterar o roteamento para Input Channels 17-32 (canais de entrada 17 a 32) e ST IN Channels 1-4 (canais de entrada estéreo 1 a 4).

Os parâmetros nessas duas páginas (e os procedimentos para a configuração dos mesmos) são idênticos.

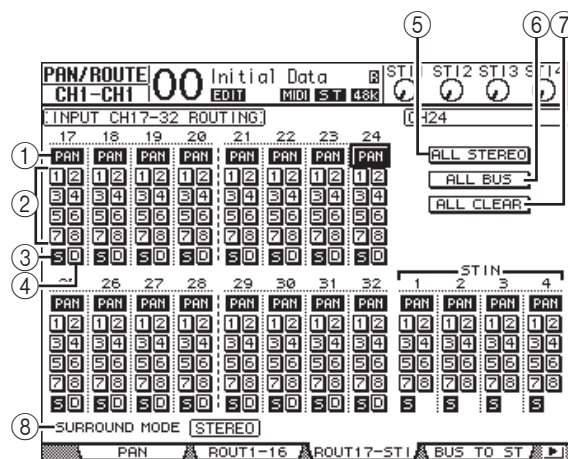

### 1 Botões PAN (panorâmica)

Esses botões determinam se a configuração de panorâmica do canal é aplicada às Saídas do barramento. No modo Surround, eles também determinam se a configuração Surround Pan (panorâmica surround) é aplicada às Saídas do barramento.

### 2 Botões de barramento 1 a 8

Esses botões roteiam o Canal de entrada atualmente selecionado para as Saídas do barramento. Se o 01V96i estiver no modo Surround, os indicadores dos botões mudarão da seguinte maneira, dependendo do modo Surround selecionado:

Botões de barramento	1	2	3	4	5	6	7	8
Modo Surround: 3-1	E	D	C	S	5	6	7	8
Modo Surround: 5.1	E	D	Es	Ds	C	E	7	8
Modo Surround: 6.1	E	D	Es	Ds	C	Bs	E	8

E=esquerda, D=direita, C=centro, S=surround,  
 Ls=esquerda surround  
 Rs=direita surround, E=efeito de baixa frequência,  
 Bs=surround traseiro

A tabela acima mostra a designação padrão.

A designação em vigor pode variar dependendo da configuração na página DIO/Setup | Surround Bus Setup (DIO/configuração | configuração do barramento surround).

- ③ **S**  
Quando esse botão está ligado, o canal de entrada atualmente selecionado é roteado para Stereo Bus (barramento estéreo).
- ④ **D**  
Quando esse botão está ligado, o canal de entrada atualmente selecionado é roteado para Direct Out (saída direta). Consulte a página 46 para obter mais informações sobre Direct Out (saída direta).
- ⑤ **ALL STEREO (tudo estéreo)**  
Esse botão liga o botão S para todos os canais da página.
- ⑥ **ALL BUS (todo o barramento)**  
Esse botão liga os botões de barramento 1 a 8 para todos os canais da página.
- ⑦ **ALL CLEAR (limpar tudo)**  
Esse botão limpa todas as designações de roteamento da página.
- ⑧ **SURROUND MODE**  
Esse campo mostra o modo Surround atual.

**Dica:** os roteamentos dos canais E/D de ST IN (entrada estéreo) estão interligados. O botão D não está disponível para os canais ST IN (entrada estéreo).

## Exibição das configurações de canais de entrada

Você pode visualizar e ajustar as configurações de parâmetros para o canal de entrada atualmente selecionado nas páginas View | Parameter (exibição | parâmetro) ou Fader (atenuador).

### ■ Exibição das configurações do gate, do compressor e do equalizador

Para mostrar a página View | Parameter (exibição | parâmetro) de um Canal de entrada específico, use o botão [SEL] correspondente para selecionar o canal desejado e depois pressione o botão [VIEW] (exibição) de DISPLAY ACCESS (acesso à tela) várias vezes.

Mova o cursor até um parâmetro que você deseja alterar e, em seguida, gire o Botão de rolagem ou pressione os botões [INC]/[DEC] ou o botão [ENTER] para modificar a configuração.

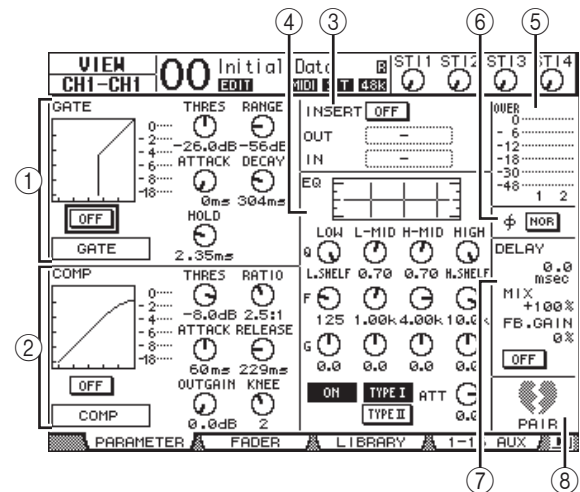

Os parâmetros a seguir estão disponíveis (as seções marcadas com um asterisco (\*) não estão disponíveis para canais ST IN).

- ① **Seção GATE (\*)**  
Essa seção permite ligar ou desligar o processador de dinâmica do tipo gate, além de definir os respectivos parâmetros. (Consulte a página 19 para obter mais informações.)
- ② **Seção COMP (\*)**  
Essa seção permite ligar ou desligar o processador de dinâmica do tipo compressor, além de definir os respectivos parâmetros. (Consulte a página 20 para obter mais informações.)
- ③ **Seção INSERT (inserção) (\*)**  
Esta seção permite ligar ou desligar o recurso Insert (inserção) e enviar sinais de entrada e saída de inserção. (Consulte a página 47 para obter mais informações.)
- ④ **Seção EQ**  
Esta seção permite definir vários parâmetros de equalizador. (Consulte a página 21 para obter mais informações.)
- ⑤ **Medidores**  
Esses medidores indicam os níveis de sinais do Canal de entrada atualmente selecionado, bem como o seu parceiro de par disponível.

⑥ Seção  $\phi$  (Fase)

É possível inverter a fase de sinal do Canal de entrada atualmente selecionado. (Consulte a página 18 para obter mais informações.)

⑦ Seção DELAY (atraso) (\*)

Essa seção permite definir a função Delay (atraso) do canal atualmente selecionado. (Consulte a página 18 para obter mais informações.)

⑧ Seção PAIR (par) (\*)

Essa seção indica se os canais estão emparelhados. O ícone de coração (♥) está inteiro quando os canais estão emparelhados. O ícone de coração fica partido (♥/2) quando os canais não estão emparelhados. (Consulte a página 26 para obter mais informações.)

■ Exibição das configurações de nível de panorâmica, atenuador e envio auxiliar

Para mostrar a página View | Fader (exibição | atenuador) de um determinado Canal de entrada, use o botão [SEL] correspondente para selecionar o canal desejado e depois pressione o botão [VIEW] (exibição) de DISPLAY ACCESS (acesso à tela) várias vezes.

Mova o cursor até um parâmetro que você deseja alterar e, em seguida, gire o Botão de rolagem ou pressione os botões [INC]/[DEC] para modificar a configuração.

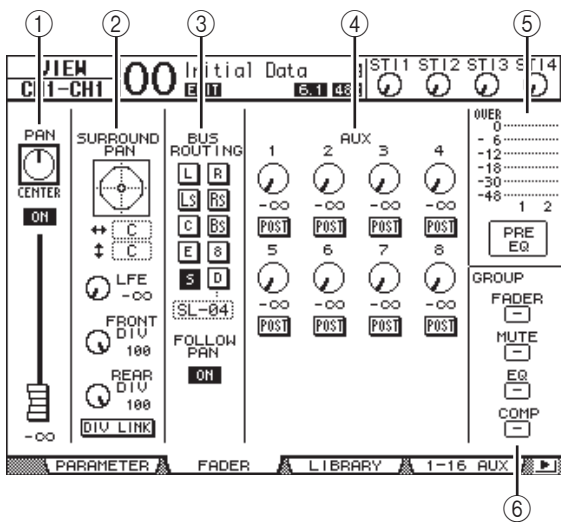

① Seção PAN/ON/Fader

(panorâmica/liga/atenuador)

- **Controle PAN (panorâmica)**  
Esse controle ajusta o parâmetro Pan (panorâmica) do canal de entrada atualmente selecionado. Pressione o botão [ENTER] para colocar o controle de panorâmica no centro.
- **Botão ON/OFF (liga/desliga)**  
Esse botão liga ou desliga o Canal de entrada atualmente selecionado.
- **Fader (atenuador)**  
Esse parâmetro define a posição do atenuador do canal de entrada atualmente selecionado. O botão do atenuador fica realçado quando o atenuador está definido como 0,0 dB. Pressione o botão [ENTER] para redefinir o atenuador como 0,0 dB.

② Seção SURROUND PAN (panorâmica surround)

- **SURROUND PAN (panorâmica surround)**  
Os parâmetros de (panorâmica surround) do Canal de entrada atualmente selecionado são exibidos somente quando um modo Surround está selecionado. Consulte a página 52 para obter mais informações sobre Surround Pan (panorâmica surround).

③ Seção BUS ROUTING/FOLLOW PAN (roteamento de barramento/panorâmica de acompanhamento)

- **BUS ROUTING (roteamento de barramento)**  
Essa seção permite selecionar um barramento de destino para o canal selecionado. Quando o botão D é ligado, o sinal do canal é enviado ao conector Direct Out (saída direta) selecionado na caixa de parâmetro abaixo desse botão. (O botão D não está disponível para os canais ST IN).
- **FOLLOW PAN (panorâmica de acompanhamento)**  
Esse botão determina se a configuração de panorâmica do canal de entrada é aplicada às saídas do barramento emparelhadas (função de panorâmica de acompanhamento). Quando o botão está desligado, a função Follow Pan (panorâmica de acompanhamento) fica desabilitada, e um sinal idêntica é enviado às Saídas do barramento emparelhadas. No modo Surround, ele também determina se a configuração Surround Pan (panorâmica surround) é aplicada às Saídas do barramento.

④ Seção AUX

- **AUX**  
Esses controles definem os níveis e as posições de Aux Send 1–8 (envio auxiliar 1 a 8) do canal de entrada atualmente selecionado. (Consulte a página 36 para obter mais informações sobre envios auxiliares).

⑤ Seção Meter (medidor)

- **Medidores**  
Esses medidores indicam os níveis do Canal de entrada atualmente selecionado.
- **PRE EQ/PRE FADER/POST FADER (pré-equalizador/pré-atenuador/pós-atenuador)**  
A posição de medição é exibida abaixo dos medidores.

⑥ Seção GROUP (grupo)

- **FADER/MUTE/EQ/COMP (atenuador/sem áudio/equalizador/compressor)**  
Esses botões indicam em qual grupo, Fader, Mute, EQ ou Comp (atenuador, silenciador, equalizador ou compressor), se houver, o Canal de entrada atualmente selecionado se encontra. Se o canal estiver em um grupo, o número desse grupo será exibido. Se o canal não estiver em um grupo, será exibido "—". (O compressor não está disponível para os canais ST IN de entrada estéreo.)



## Definição dos canais de entrada a partir da superfície de controle

É possível usar os atenuadores, os botões [SEL] e os vários botões e controles na seção SELECTED CHANNEL (canal selecionado), localizada no painel superior, para controlar diretamente a maioria dos parâmetros de canais de entrada.

## Definição dos níveis do canal de entrada e panorâmica dos canais

### ■ Input Channels 1–32 (canais de entrada 1 a 32)

1. Pressione o botão LAYER [1–16] ou [17–32] para selecionar uma camada.
2. Pressione o botão [SEL] do canal cujas configurações de panorâmica e/ou nível de entrada você deseja ajustar.
3. Use os atenuadores para definir os níveis dos canais de entrada.
4. Gire o controle [PAN] (panorâmica) de SELECTED CHANNEL (canal selecionado) para ajustar as configurações de panorâmica. Quando o controle [PAN] (panorâmica) é girado, a página Pan/Route | Pan (panorâmica/roteamento | panorâmica) é exibida automaticamente.

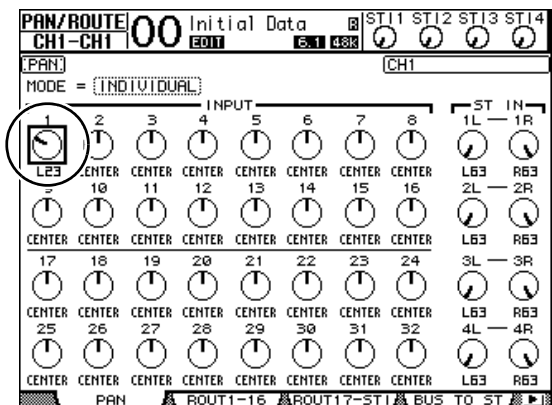

### ■ Canais ST IN (entrada estéreo) 1 a 4

1. Use o botão ST IN [ST IN] (entrada estéreo) para selecionar os canais ST IN desejados. Os indicadores ao lado do botão [ST IN] (entrada estéreo) mostram os canais ST IN atualmente selecionados para controle pela seção ST IN.
2. Pressione o botão [SEL] do canal cujas configurações de panorâmica e/ou nível você deseja ajustar.

3. Gire o controle de nível do canal desejado para definir o nível.

Sempre é possível ver o nível do canal atual na parte superior da tela.

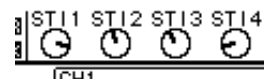

4. Gire o controle [PAN] (panorâmica) de SELECTED CHANNEL (canal selecionado) para ajustar as configurações de panorâmica.

A configuração de panorâmica pode ser aplicada ao canal E ou D de ST IN (entrada estéreo). Para alternar entre os canais E e D dessa configuração, pressione o mesmo botão [SEL] várias vezes. (O canal que está sendo controlado no momento é indicado no canto superior esquerdo da tela.)

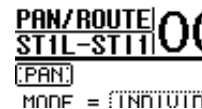

## Equalização dos canais de entrada

1. Pressione o botão [SEL] ou mova o atenuador referente ao canal que você deseja controlar.
2. Para controlar o equalizador do canal atualmente selecionado, pressione um dos botões a seguir para selecionar a banda que você deseja ajustar:
  - Botão [HIGH] (agudos)..... Banda HIGH
  - Botão [H-MID] (médio-agudos) ... Banda HIGH-MID
  - Botão [L-MID] (médio-graves)..... Banda LOW-MID
  - Botão LOW (graves) ..... Banda LOW
3. Use os controles [Q], [FREQUENCY] (frequência) e [GAIN] (ganho) de SELECTED CHANNEL (canal selecionado) para ajustar o valor Q, a frequência e o ganho da banda selecionada na Etapa 2.

Quando a caixa de seleção Auto EQUALIZER Display (exibição automática do equalizador) (página 109) está marcada, o 01V96i mostra a página EQ | EQ Edit (equalizador | editor do EQ).

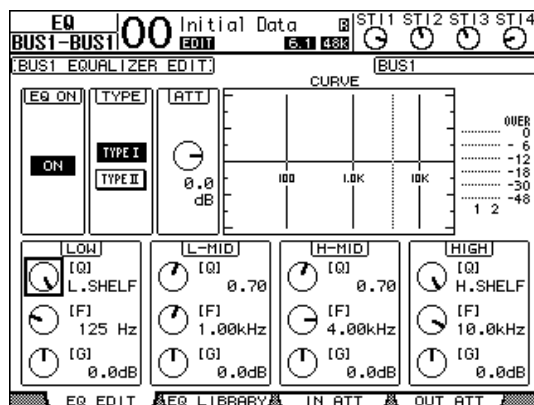

Se essa caixa de seleção estiver desmarcada, o valor do parâmetro que está sendo ajustado ficará ativo.

Consulte a página 21 para obter mais informações sobre equalização.

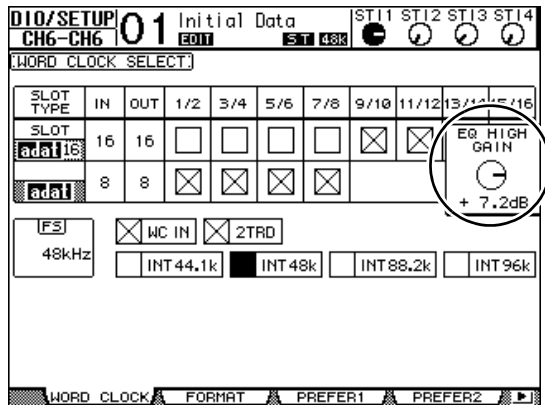

**Dica:**

- Pressionar e segurar o botão selecionado na Etapa 2 redefine o ganho da banda correspondente.
- Pressionar os botões [HIGH] (agudos) e [LOW] (graves) de SELECTED CHANNEL (canal selecionado) simultaneamente 'zera' os valores de Q, frequência e ganho de cada banda.

## Emparelhamento dos canais de entrada

No 01V96i, é possível emparelhar canais de entrada equivalentes ímpares/pares vizinhos, ou canais equivalentes em Layer 1 (camada 1) e Layer 2 (camada 2) que compartilham o mesmo atenuador físico. Os atenuadores e a maioria dos parâmetros de canais emparelhados estão interligados para operação estéreo. Os parâmetros interligados de canais emparelhados, bem como os parâmetros não interligados (que estão disponíveis para controles independentes), estão listados a seguir:

Parâmetros interligados	Parâmetros não interligados
Botões [SEL]	Input patches (patches de entrada)
Faders (atenuadores)	Insert patches (patches de inserção)
Channel on/off (liga/desliga canal)	Output patches (patches de saída)
Insert on/off (liga/desliga inserção)	Comp insert position (posição de inserção do compressor)
Solo on/off (liga/desliga solo)	Fase
Solo Safe (solo seguro)	Delay on/off (liga/desliga atraso)
Aux on/off (liga/desliga auxiliar)	Delay time (tempo de atraso)*
Aux Send level (nível de envio auxiliar)	Delay feedback (realimentação de atraso)
Aux Sends as Pre or Post (envios auxiliares como pré ou pós)	Delay mix (mixagem de atraso)
Gate	Roteamento
Comp settings (configurações do compressor)	Pan, Follow Pan (panorâmica, panorâmica de acompanhamento)
EQ settings (configurações do equalizador)	Surround pan (panorâmica surround)
Fader group (grupo de atenuadores)	Aux Send pan (panorâmica de envio auxiliar)
Mute group (silenciar grupo)	Balance (equilíbrio)
Fade time (tempo de atenuação)	Attenuators (atenuadores)**
Recall Safe (chamar seguro)	

\* É possível definir esse parâmetro para cada canal independentemente quando o botão GANG está desligado na página  $\phi$  /INS/DLY | DLY (inserção/atraso | atraso).

\*\* É possível definir esse parâmetro para cada canal independentemente na página EQ | ATT (equalizador | atenuador), mas as configurações de canais emparelhados estão interligadas nas páginas EQ | Edit (equalizador | edição) e View (exibição).

**Observação:** não é possível emparelhar um canal ST IN (entrada estéreo) 1 a 4 com um canal de entrada.

Para emparelhar canais ou cancelar pares de canais, você pode usar os botões [SEL] no painel superior ou pode acessar as páginas Pair/Grup (par/grupo).

## ■ Emparelhamento de canais usando os botões [SEL]

1. Enquanto pressiona e segura o botão [SEL] referente a um dos canais que você deseja emparelhar, pressione o botão [SEL] do canal adjacente. (Os números dos canais emparelhados devem ser ímpares e pares, nesta ordem).
2. Quando a caixa de seleção Pair Confirmation (confirmação de par) está marcada (consulte a página 109), a janela Channel Pairing (emparelhamento de canais) é exibida.

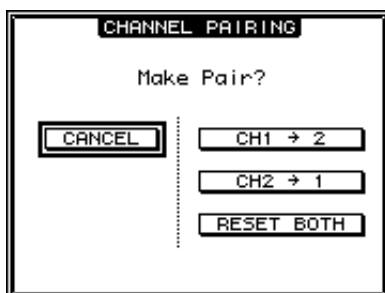

**Observação:** apenas é possível emparelhar canais vizinhos ímpares-pares (nesta ordem). Se o botão [SEL] de um canal não vizinho for pressionado, o resultado será ignorado. Não é possível criar ou cancelar um par de parceiros verticais.

3. Mova o cursor até o botão desejado na janela Channel Pairing (emparelhamento de canais) e pressione [ENTER].

Os botões a seguir estão disponíveis nessa janela:

- **CANCEL (cancelar)**  
Cancela a operação.
- **CH x → y**  
Copia os valores de parâmetros do canal ímpar para o canal par.
- **CH y → x**  
Copia os valores de parâmetros do canal par para o canal ímpar.
- **RESET BOTH (redefinir ambos)**  
Redefine os parâmetros de ambos os canais para as configurações padrão (de maneira idêntica a quando a memória do canal #01 é chamada).  
Mova o cursor até o botão desejado e depois pressione [ENTER] para confirmar o par.

**Dica:** o par será cancelado se você pressionar e segurar o primeiro botão [SEL] dos canais emparelhados e depois pressionar o segundo botão [SEL].

## ■ Emparelhamento dos canais de entrada usando a tela

1. Pressione o botão [PAIR/GROUP] (par/grupo) repetidamente até que a página Pair/Grup | Input (par/grupo | entrada) apareça.

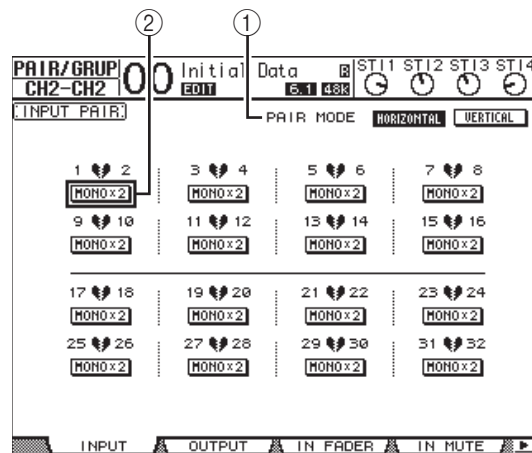

Os parâmetros dessa página estão descritos a seguir:

- ① **PAIR MODE (modo de par)**  
Determina como os canais são emparelhados.
- ② **Botões STEREO/MONO x2**  
Esses botões ligam ou desligam pares.

2. Mova o cursor até o campo do parâmetro PAIR MODE (modo de par) (①) e selecione o botão HORIZONTAL ou VERTICAL.

A função de cada modo está descrita a seguir:

- **HORIZONTAL**  
Esse botão emparelha canais vizinhos ímpares-pares (padrão).
- **VERTICAL**  
Esse botão emparelha os canais equivalentes em Layer 1 (camada 1) e Layer 2 (camada 2) que compartilham o mesmo atenuador físico (ex: CH1 e CH17, CH16 e CH32, etc.). Esse modo é útil quando você deseja usar um atenuador para controlar ambos os canais estéreo.

Quando o modo de emparelhamento é invertido, as combinações de números de canal exibidas na página também mudam.

**Observação:**

- Quando o modo de emparelhamento é invertido, apenas os números de canais mudam. Os parâmetros de mixagem dos parceiros emparelhados não muda.
- Por exemplo, se você alterar o modo de Par de Horizontal para Vertical, a indicação "2" do Canal de entrada mudará para Canal de entrada "17". No entanto, seus parâmetros continuarão os mesmos. (Se os canais 1 e 2 tiverem sido emparelhados, a inversão do modo irá emparelhar os canais 1 e 17.)

3. Mova o cursor até o botão MONOx2 do canal desejado (2) e pressione [ENTER].

Os canais são emparelhados.

4. Para cancelar um par, mova o cursor até o botão STEREO do canal desejado e depois pressione [ENTER].

*Dica: também é possível criar ou cancelar um par de canais de saída da mesma maneira na página Pair/Grup | Output (par/grupo | saída), página (consulte a página 33).*

## Nomeação de canais de entrada

Por padrão, canais de entrada recebem os nomes CH1, CH2, etc., que podem ser alterados conforme desejado. Por exemplo, talvez seja útil para operações de mixagem se você nomear um canal de entrada específico com o tipo de instrumento musical conectado à entrada correspondente.

1. Pressione o botão [PATCH] de DISPLAY ACCESS (acesso à tela) repetidamente até que a página Patch | IN Name (patch | nome da entrada) apareça.

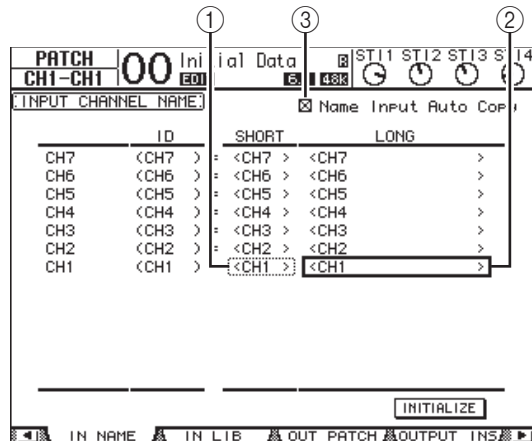

É possível especificar nomes abreviados na coluna central (1) e nomes longos (completos) na coluna direita (2).

Quando a caixa de seleção Name Input Auto Copy (cópia automática da entrada de nome) (3) está marcada, os primeiros quatro caracteres de um nome longo recém-inserido são automaticamente copiados para o nome abreviado. Por outro lado, um nome curto recém-adicionado é automaticamente adicionado ao início do nome longo.

É possível redefinir todos os nomes de canais para os valores padrão movendo o cursor até o botão INITIALIZE (inicializar) e pressionando [ENTER].

2. Mova o cursor até um nome que você queira alterar e pressione [ENTER].

A janela Title Edit (edição do título) é exibida, permitindo a inserção de um nome.



3. Edite o nome, mova o cursor até o botão OK e pressione [ENTER].

O novo nome agora está ativo.

*Dica: o nome editado é armazenado na biblioteca Input Patch (patch de entrada).*

# Saídas do barramento

Este capítulo descreve como ajustar os parâmetros Stereo Out (saída estéreo) e Bus Out 1–8 (saídas do barramento 1 a 8) do 01V96i.

## Sobre a saída estéreo

A seção Stereo Out (saída estéreo) recebe os sinais de Input Channel (canais de entrada) e Bus Out (saídas de barramento) 1–8, mixa esses sinais em dois canais, processa-os com o uso do compressor e do equalizador do console, entre outros, e depois os direciona aos conectores STEREO OUT (saída estéreo) e 2TR OUT (saída 2TR). O diagrama a seguir ilustra o fluxo de sinais de Stereo Out (saída estéreo).

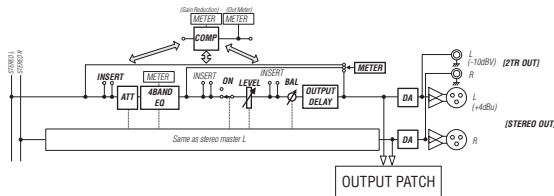

- **INSERT (inserção)**

Esta seção permite direcionar os sinais de Stereo Out (saída estéreo) para dispositivos externos via placa de E/S ou conectores do console, ou inserir processadores de efeitos internos.

- **ATT (atenuador)**

Esta seção permite atenuar ou amplificar o nível dos sinais cuja entrada será processada no equalizador. O atenuador impede o corte dos sinais de pós-equalização ou corrige os níveis de sinais que estão baixos demais.

- **4 BAND EQ (equalizador de 4 bandas)**

Esse equalizador paramétrico apresenta quatro bandas: HIGH (agudos), HIGH-MID (médio-agudos), LOW-MID (médio-graves) e LOW (graves).

- **COMP (compressor)**

Esse processador dinâmico pode ser usado como compressor, expander ou limitador. O processador pode estar localizado no pré-equalizador, no atenuador pré-[STEREO] ou no atenuador pós-[STEREO].

- **ON (liga/desliga)**

Esse botão liga ou desliga Stereo Out (saída estéreo).

- **LEVEL (nível)**

O atenuador [STEREO] ajusta os níveis de saída de Stereo Out (saída estéreo).

- **Balance (equilíbrio)**

Esta seção permite ajustar o equilíbrio de nível entre os canais E e D de Stereo Out (saída estéreo).

- **OUTPUT DELAY (atraso de saída)**

Esta seção gera atraso nos sinais de saída. Ela é usada principalmente para um ajuste fino da sincronização dos sinais.

- **METER (medidor)**

Esta seção permite inverter a posição de medição dos níveis de sinais que são exibidos na página Meter (medidor) ou pelo medidor estéreo à direita da tela.

Para obter mais informações sobre como selecionar a posição de medição, consulte "Visualização dos medidores de nível", no Manual do Proprietário (folheto).

**Observação:** também é possível enviar os sinais de Stereo Out (saída estéreo) para outros conectores de saída ou para a placa de E/S, usando as páginas Patch | Out Patch (patch | patch de saída).

## Bus Out 1–8 (saídas do barramento 1 a 8)

A seção Bus Out 1–8 (saídas do barramento 1 a 8) mixa os sinais direcionados de Input Channels (canais de entrada) para os barramentos especificados, processa-os com o uso do compressor e do equalizador do console, entre outros, e depois os direciona à placa de E/S ou aos conectores de saída especificados.

O diagrama a seguir ilustra o fluxo de sinais de Bus Out (saída do barramento).

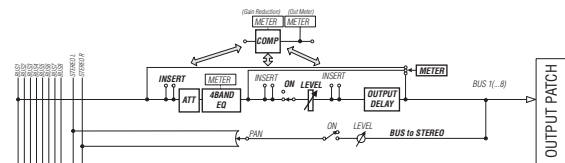

- **INSERT (inserção)**

- **ATT (atenuador)**

- **4 BAND EQ (equalizador de 4 bandas)**

- **COMP (compressor)**

- **ON (liga/desliga)**

- **LEVEL (nível)**

- **OUTPUT DELAY (atraso de saída)**

- **METER (medidor)**

Os parâmetros e as seções listados acima são idênticos aos da seção Stereo Out (saída estéreo). Para obter mais informações, consulte a explicação de Stereo Out (saída estéreo).

- **Bus to Stereo (barramento para estéreo)**

Os sinais de Bus Out 1–8 (saídas do barramento 1 a 8) também são roteados para Stereo Bus (saída do barramento). Além de ON (ligado), LEVEL (nível) e outros parâmetros, você também pode definir Send Level (nível de envio), On/Off (ligado/desligado), Pan (panorâmica) e outros parâmetros.

**Dica:**

- Também é possível emparelhar barramentos pares-ímpares vizinhos para operação estéreo (consulte a página 33).
- Por padrão, os canais de Slot (compartimento) 1 a 8 e 9 a 16, bem como os canais de ADAT OUT (saída ADAT) 1 a 8 são enviados para as saídas de Bus Out 1–8 (saídas do barramento 1 a 8). No entanto, existe a opção de alterar esse esquema de ligações na página Patch | Out Patch (patch | patch de saída) (consulte a página 44).

## Definição de Stereo Out (saída estéreo) e Bus Out 1–8 (saídas do barramento 1 a 8) a partir da tela

Para definir os parâmetros de Stereo Out (saída estéreo) e Bus Out 1–8 (saídas do barramento 1 a 8), é possível mover o cursor até o parâmetro desejado na tela e alterar o valor ou operar o botão ou controle desejado no painel superior.

Esta seção explica como definir os parâmetros na tela.

**Dica:** consulte "Patch de entrada e saída", na página 43 para obter mais informações sobre como definir inserções.

## Atenuação da saída estéreo e da saída do barramento

Para atenuar os sinais de Stereo Out (saída estéreo) e Bus Out (saída do barramento), pressione o botão [EQ] (equalizador) de DISPLAY ACCESS (acesso à tela) e depois o botão [F4] para exibir a página EQ | Out Att (equalizador | atenuador de saída). Nessa página, é possível atenuar os sinais de Bus Out 1–8 (saídas do barramento 1 a 8), Aux Out 1–8 (saída auxiliar 1 a 8) e Stereo Out (saída estéreo).

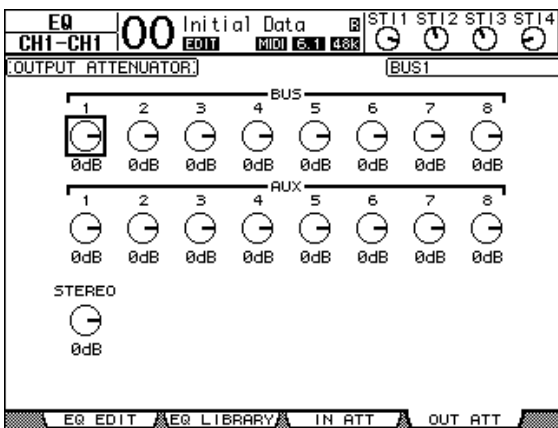

Os parâmetros nessa página (e os procedimentos para a configuração dos mesmos) são idênticos aos de Canais de entrada (consulte a página 20).

## Atenuação da saída estéreo e das saídas do barramento

Para atrasar os sinais de Stereo Out (saída estéreo) e Bus Out 1–8 (saídas do barramento 1 a 8), pressione o botão [ϕ /INS/DLY] (inserção/atraso) repetidamente até que a página ϕ /INS/DLY | Out Dly (inserção/atraso | atraso de saída) apareça.

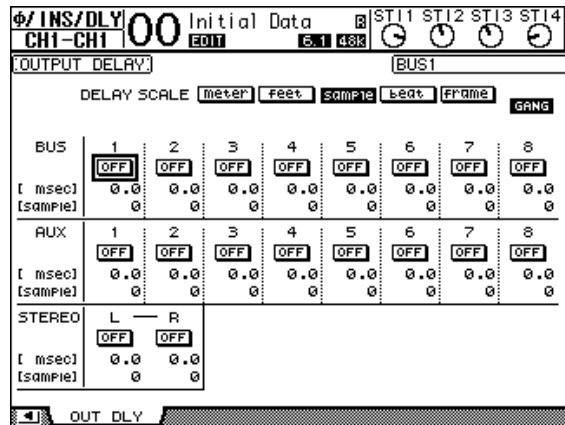

Os parâmetros nessa página (e os procedimentos para a configuração dos mesmos) são idênticos aos de Canais de entrada, exceto pelo fato de que essa página não inclui os parâmetros de MIX/FB.GAIN (consulte a página 18).

**Dica:** também é possível mostrar a página Out Dly (atraso de saída) pressionando o botão [ϕ /INSERT/DELAY] (inserção/atraso) uma vez, seguido do botão [SEL] para selecionar Stereo Out (saída estéreo) ou Bus Out 1–8 (saídas do barramento 1 a 8).

## Compressão da saída estéreo e das saídas do barramento

Para definir os compressores de Stereo Out (saída estéreo) e Bus Out 1–8 (saídas do barramento 1 a 8), pressione o botão [DYNAMICS] (dinâmica) e depois o botão [F3] para exibir a página Dynamics | Comp Edit (dinâmica | editor do compressor). Em seguida, use os botões [SEL] para selecionar Stereo Out (saída estéreo) ou Bus Out 1–8 (saídas do barramento 1 a 8).

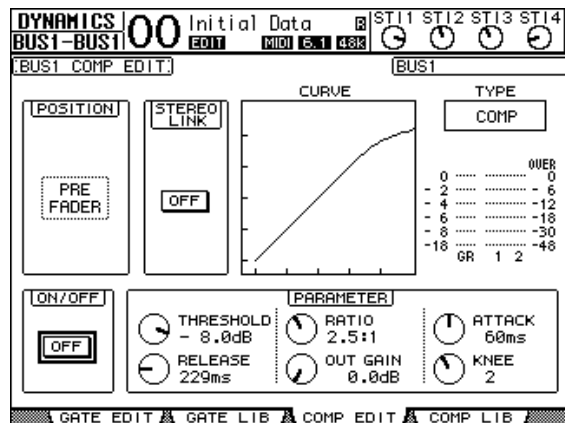

Os parâmetros nessa página (e os procedimentos para a configuração dos mesmos) são idênticos aos de Canais de entrada (consulte a página 20).

## Equalização da saída estéreo e das saídas do barramento

Para definir o equalizador de Stereo Out (saída estéreo) e Bus Out 1-8 (saídas do barramento 1 a 8), pressione o botão [EQ] (equalizador) de DISPLAY ACCESS (acesso à tela) e depois o botão [F1] para exibir a página EQ | EQ Edit (equalizador | editor do EQ). Em seguida, use os botões [SEL] para selecionar Stereo Out (saída estéreo) ou Bus Out 1-8 (saídas do barramento 1 a 8).

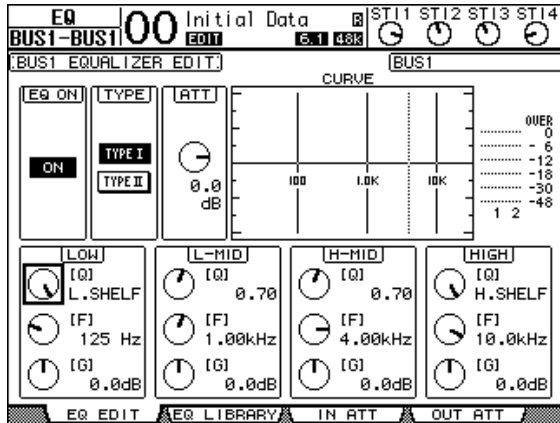

Os parâmetros nessa página (e os procedimentos para a configuração dos mesmos) são idênticos aos de Canais de entrada (consulte a página 21). Observe que Stereo Out (saída estéreo) não inclui o parâmetro STEREO LINK (interligação estéreo).

## Roteamento dos sinais de Bus Out 1-8 (saídas do barramento 1 a 8) para Stereo Bus (barramento estéreo)

É possível enviar sinais de Bus Out 1-8 (saídas do barramento 1 a 8) para Outputs (saídas) e Slot (compartimentos) e também para Stereo Bus (barramento estéreo). Além disso, existe a opção de ajustar as configurações de nível e panorâmica dos sinais direcionados a Stereo Bus (barramento estéreo) para cada barramento. Isso é conveniente quando você deseja usar Bus Outs 1-8 (saídas do barramento 1 a 8) como Group Bus (barramento de grupo).

Para enviar os sinais de Bus Out 1-8 (saídas do barramento 1 a 8) para Stereo Bus (barramento estéreo), pressione o botão [PAN/ROUTING] (panorâmica/roteamento) de DISPLAY ACCESS (acesso à tela) repetidamente até que a página Pan/Route | Bus To St (panorâmica/roteamento barramento para estéreo) apareça.

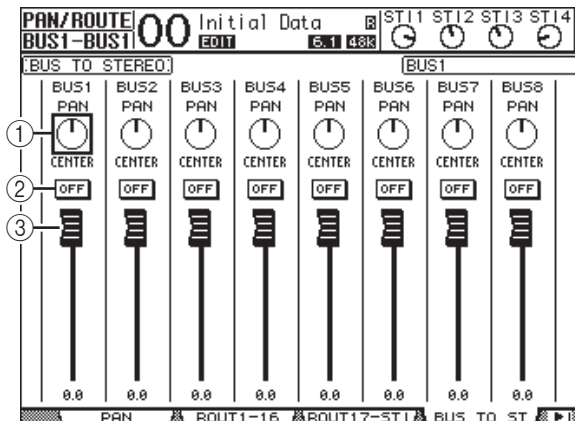

Mova o cursor até o parâmetro desejado que você deseja alterar e, em seguida, gire o Botão de rolagem ou pressione os botões [INC]/[DEC] para modificar a configuração.

### ① TO ST PAN (panorâmica para estéreo)

Esses controles distribuem os sinais de Bus Out 1-8 (saídas do barramento 1 a 8) entre os barramentos esquerdo e direito de Stereo Out (saída estéreo).

### ② TO ST ON/OFF (ativar/desativar para panorâmica)

Esses botões ativam e desativam o Roteamento dos sinais de Bus Out 1-8 (saídas do barramento 1 a 8) para Stereo Bus (barramento estéreo).

### ③ TO ST Faders (atenuadores para estéreo)

Esses atenuadores definem os níveis de Bus Out 1-8 (saídas do barramento 1 a 8) para Stereo Bus (barramento estéreo).

## Exibição das configurações de saída estéreo e saída do barramento

Você pode visualizar e ajustar as configurações de parâmetros para a saída estéreo ou a saída do barramento atualmente selecionada nas páginas View | Parameter (exibição | parâmetro) e Fader (atenuador).

## ■ Exibição das configurações do compressor e do equalizador

Para mostrar a página View | Parameter (exibição | parâmetro), use o botão [SEL] correspondente para selecionar o barramento desejado e depois pressione o botão [VIEW] (exibição) de DISPLAY ACCESS (acesso à tela) seguido do botão [F1].

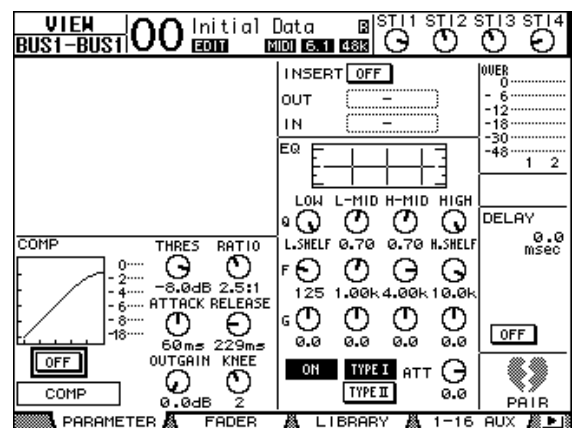

Os parâmetros nessa página (e os procedimentos para a configuração dos mesmos) são idênticos aos de Canais de entrada, exceto pelos seguintes itens.

- As páginas de parâmetros de Stereo Out (saída estéreo) e Bus Out 1-8 (saídas do barramento 1 a 8) não contêm os parâmetros Gate (gate) e Phase (fase).
- A página de parâmetros de Stereo Out (saída estéreo) não contém o parâmetro Pair (par).

## ■ Exibição de atenuadores e outros parâmetros

Para mostrar a página View | Fader (exibição | atenuador), use o botão [SEL] correspondente para selecionar o barramento desejado e depois pressione o botão [VIEW] (exibição) de DISPLAY ACCESS (acesso à tela) seguido do botão [F2].

Os layouts da página Fader (atenuador) para Stereo Out (saída estéreo) e Bus Out 1–8 (saídas do barramento 1 a 8) são um pouco diferentes.

### Página Fader (atenuador) de Stereo out (saída estéreo)

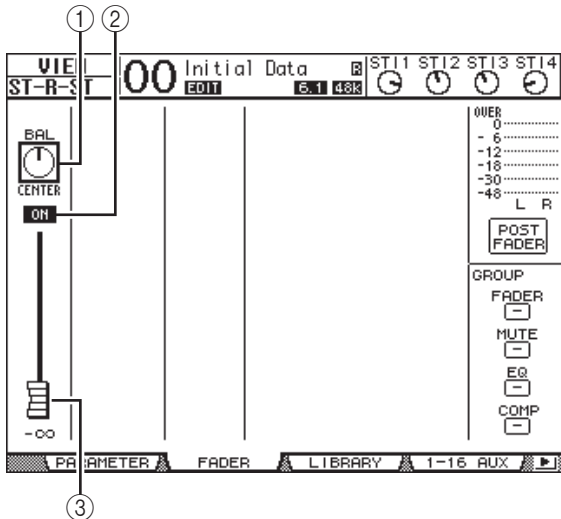

- ① **BAL**  
Esse controle ajusta o equilíbrio de níveis entre os canais E e D de Stereo Out (saída estéreo).
- ② **ON/OFF (liga/desliga)**  
Esse botão liga ou desliga Stereo Out (saída estéreo) e cria uma interligação com o botão [ON] (liga) na seção STEREO (estéreo).
- ③ **Fader (atenuador)**  
Esse atenuador ajusta os níveis de saída de Stereo Out (saída estéreo) e cria uma interligação com o atenuador [STEREO] (estéreo). O botão do atenuador fica realçado quando o atenuador está definido como 0,0 dB.

### Página Fader (atenuador) de Bus Out 1–8 (saídas do barramento 1 a 8)

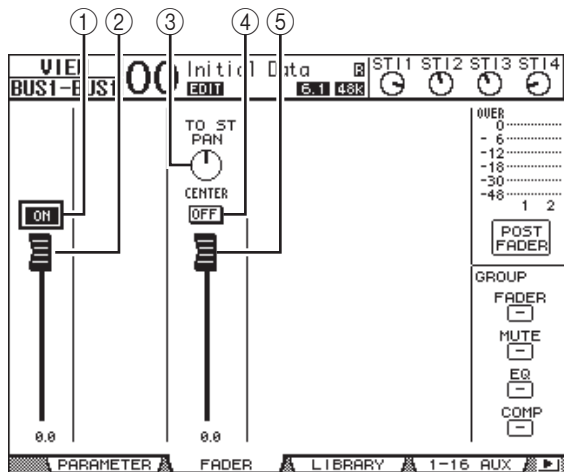

- ① **BUS ON/OFF (liga/desliga barramento)**  
Esse botão liga ou desliga o nível de Bus Out 1–8 (saídas do barramento 1 a 8) atualmente selecionado e cria uma interligação com o botão [ON] (liga) (9 a 16) na camada Master (mestre).
- ② **BUS Fader (atenuador de barramento)**  
Esse atenuador define o nível de Bus Out 1–8 (saídas do barramento 1 a 8) atualmente selecionado e cria uma interligação com o atenuador (9 a 16) na camada Master (mestre). O botão do atenuador fica realçado quando o atenuador está definido como 0,0 dB.
- ③ **TO ST PAN (panorâmica para estéreo)**  
Esse controle define a posição da panorâmica da saída de barramento para a saída estéreo do nível de Bus Out 1–8 (saídas do barramento 1 a 8) atualmente selecionado.
- ④ **TO ST ON/OFF (ativar/desativar para panorâmica)**  
Esse botão liga ou desliga o sinal da saída de barramento para a saída estéreo do nível de Bus Out 1–8 (saídas do barramento 1 a 8) atualmente selecionado.
- ⑤ **TO ST Fader (atenuador para estéreo)**  
Esse atenuador define o nível de sinal da saída de barramento para a saída estéreo do nível de Bus Out 1–8 (saídas do barramento 1 a 8) atualmente selecionado.

*Dica: os parâmetros TO ST PAN (panorâmica para estéreo), ON/OFF (liga/desliga) e TO ST Fader (atenuador para estéreo) também aparecem na página Pan/Route | Bus To St (panorâmica/roteamento barramento para estéreo).*



## Definição de Stereo Out (saída estéreo) e Bus Out 1–8 (saídas do barramento 1 a 8) a partir da superfície de controle

É possível usar os atenuadores, os botões [SEL] e os vários botões e controles na seção SELECTED CHANNEL (canal selecionado), localizada no painel superior, para controlar diretamente certos parâmetros de Stereo Out (saída estéreo) e Bus Out 1–8 (saídas do barramento 1 a 8).

### Definição dos níveis

Mova o atenuador [STEREO] (estéreo) para ajustar os níveis de Stereo Out (saída estéreo). Pressione o botão [ON] (liga) na seção STEREO (estéreo) para ligar ou desligar Stereo Out (saída estéreo).

Para definir os níveis de Bus Out 1–8 (saídas do barramento 1 a 8), pressione o botão [MASTER] (mestre) na seção LAYER (camada) para selecionar a camada Master (master) e depois mova os atenuadores 9 a 16. Nesse ponto, é possível ligar ou desligar Bus Out 1–8 (saídas do barramento 1 a 8) usando os botões [ON] (liga) 9 a 16.

### Equalização e equilíbrio da saída estéreo e das saídas do barramento

1. Pressione o botão [SEL] do barramento ao qual você deseja aplicar a equalização ou definir o equilíbrio de níveis.
2. Para ajustar a equalização do barramento atualmente selecionado, selecione a banda desejada pressionando um dos botões a seguir na seção SELECTED CHANNEL (canal selecionado):
  - Botão [HIGH] (agudos) ..... Banda HIGH
  - Botão [H-MID] (médio-agudos) ... Banda HIGH-MID
  - Botão [L-MID] (médio-graves) ..... Banda LOW-MID
  - Botão [LOW] (graves) ..... Banda LOW
3. Use os controles [Q], [FREQUENCY] (frequência) e [GAIN] (ganho) para ajustar o valor Q, a frequência e o ganho da banda selecionada na Etapa 2.
 

Consulte a página 21 para obter mais informações sobre equalização.
4. Para ajustar o parâmetro Stereo Out Balance (equilíbrio da saída estéreo), use o controle PAN (panorâmica) na seção SELECTED CHANNEL (canal selecionado).

**Observação:** se você selecionar Aux Out 1–8 (saída auxiliar 1 a 8) ou Bus Out 1–8 (saídas do barramento 1 a 8), o controle [PAN] (panorâmica) ficará desabilitado.

## Emparelhamento de barramentos ou envios auxiliares

É possível emparelhar envios auxiliares e barramentos ímpares-pares vizinhos (nesta ordem) para operação estéreo. Os parâmetros interligados de barramento emparelhado e envio auxiliar, bem como os parâmetros não interligados (que estão disponíveis para controles independentes), estão listados a seguir:

Parâmetros interligados	Parâmetros não interligados
Botões [SEL]	Patch de saída
Fader (atenuador)	Patch de inserção
Channel on/off (liga/desliga canal)	Delay on/off (liga/desliga atraso)
Insert on/off (liga/desliga inserção)	Delay time (tempo de atraso)**
Solo on/off (liga/desliga solo)	Bus to Stereo Pan (panorâmica de barramento para estéreo)*
Comp settings (configurações do compressor)	Attenuators (atenuadores)***
Comp insert position (posição de inserção do compressor)	
EQ settings (configurações do equalizador)	
Fader group (grupo de atenuadores)	
Mute group (silenciar grupo)	
Fade time (tempo de atenuação)	
Recall safe (chamar seguro)	
Bus to Stereo on/off (liga/desliga barramento para estéreo)*	
Bus to Stereo fader (atenuador de barramento para estéreo)*	

\*\* É possível definir esse parâmetro para cada canal independentemente quando o botão GANG está desligado na página  $\phi$  /INS/DLY | DLY (inserção/atraso | atraso).

\*\*\* É possível definir esse parâmetro para cada canal independentemente na página EQ | ATT (equalizador | atenuador), mas as configurações de canais emparelhados estão interligadas nas páginas EQ | Edit (equalizador | edição) e View (exibição).

Os parâmetros marcados com um asterisco \* só estão disponíveis para Bus Out 1–8 (saídas do barramento 1 a 8).

1. Pressione o botão [PAIR/GROUP] (par/grupo) de DISPLAY ACCESS (acesso à tela) repetidamente até que a página Pair/Grup | Output (par/grupo | saída) apareça.

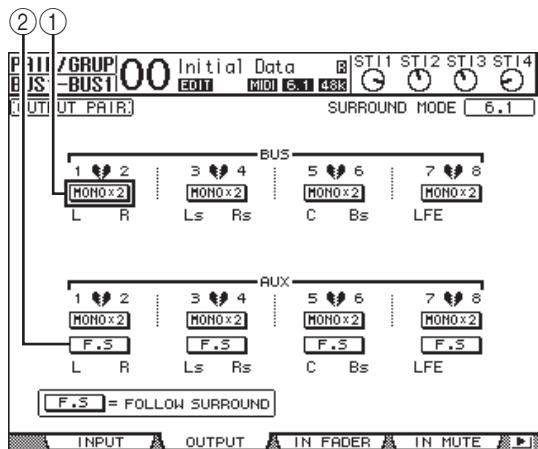

Os parâmetros dessa página são descritos a seguir.

1. **STEREO/MONOx2**  
Esses botões ligam ou desligam pares de barramento ou envio auxiliar.
2. **F.S**  
Esse botão determina se os envios auxiliares seguem a panorâmica de surround do canal de entrada quando o 01V96i se encontra em qualquer modo Surround que não seja "Stereo". Quando ele está ligado, os envios auxiliares seguem a panorâmica de surround do canal de entrada. Isso é útil para enviar sinais Surround a processares de efeitos Surround externos.
2. **Mova o cursor até o botão MONOx2 referente ao barramento ou envio auxiliar desejado e depois pressione [ENTER].**  
Os barramentos ou envios auxiliares são emparelhados.
3. **Para cancelar um par, mova o cursor até o botão STEREO do barramento ou envio auxiliar desejado e depois pressione [ENTER].**

## Atenuação de sinais de saída

Para atenuar os sinais de saída do 01V96i, mostre a página EQ | Out Att (equalizador | atenuador de saída) e ajuste individualmente os atenuadores de Stereo Out (saída estéreo) e Bus Out 1–8 (saídas do barramento 1 a 8).

Se necessário, também é possível selecionar os canais de saída e da placa de E/S e especificar a intensidade de atenuação. Essa técnica é conveniente quando você deseja atenuar os sinais de saída rapidamente, independentemente da ligação dos sinais da fonte.

1. Pressione o botão [DIO/SETUP] (DIO/configuração) de DISPLAY ACCESS (acesso à tela) repetidamente até que a página DIO/Setup | Output Att (DIO/configuração | atenuador de saída) apareça.

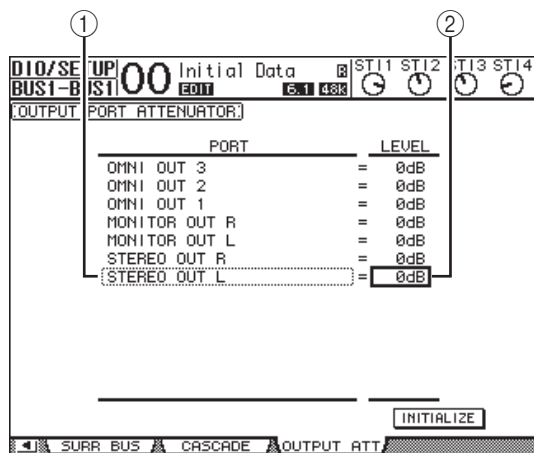

2. **Mova o cursor na coluna esquerda (1) e depois role para cima ou para baixo na lista usando o Botão de rolagem para selecionar o canal de compartimento ou saída desejado cuja atenuação você deseja ajustar.**

As saídas e os canais de compartimento a seguir podem ser selecionados:

- **STEREO OUT L/R (saída estéreo E/D)**  
.....Canais E e D de STEREO OUT
- **MONITOR OUT L/R (saída de monitor E/D)**  
.....Canais E e D de MONITOR OUT
- **OMNI OUT (saída OMNI) 1 a 4**  
.....Conectores OMNI OUT (saída OMNI) 1 a 4
- **SLOT OUT (saída de compartimento) 1-1 a 1-16**  
.....Canais de compartimento 1 a 16
- **ADAT OUT (saída ADAT) 1 a 8**  
.....Canais ADAT OUT 1 a 8
- **2TR OUT DIGITAL L/R (saída 2TR digital E/D)**  
.....Canais E e D 2TR OUT DIGITAL

3. **Mova o cursor até o valor do parâmetro na coluna direita (2) e, em seguida, gire o Botão de rolagem ou pressione os botões [INC]/[DEC] para definir a intensidade de atenuação.**

A intensidade de atenuação pode ser definida de 0 dB até -9 dB.

*Dica: para redefinir a intensidade de atenuação de todos os canais de saída como 0 dB, mova o cursor até o botão INITIALIZE (inicializar) e, em seguida, pressione [ENTER].*

## Nomeação da saída estéreo e das saídas do barramento

É possível alterar os nomes de barramento padrão (BUS1, AUX4, STEREO, etc.). Talvez seja conveniente nomear os barramentos "Monitor Out" (saída de monitor) ou "Effect Send" (envio de efeito), por exemplo, para que você possa identificar facilmente o tipo de sinal.

1. Pressione o botão [PATCH] DISPLAY ACCESS (acesso à tela) repetidamente até que a página Patch | Out Name (patch | nome da saída) apareça.

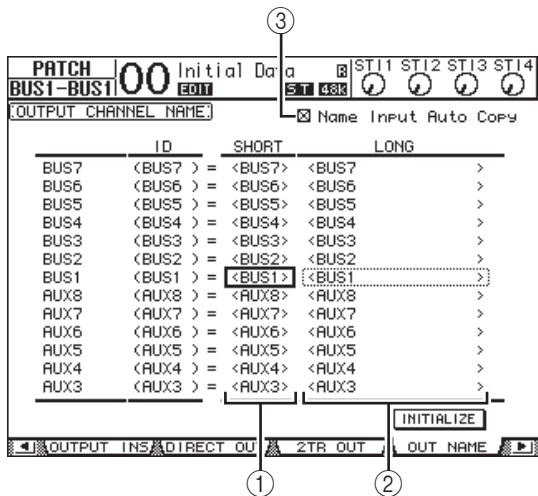

É possível especificar nomes abreviados na coluna central (1) e nomes longos (completos) na coluna direita (2).

Quando a caixa de seleção Name Input Auto Copy (cópia automática da entrada de nome) (3) está marcada, os primeiros quatro caracteres de um nome longo recém-inserido são automaticamente copiados para o nome abreviado. Por outro lado, um nome curto recém-adicionado é automaticamente adicionado ao início do nome longo.

É possível redefinir todos os nomes de barramentos para os valores padrão movendo o cursor até o botão INITIALIZE (inicializar) e pressionando [ENTER].

2. Mova o cursor até um nome que você queira alterar e pressione [ENTER].

A janela Title Edit (edição do título) é exibida, permitindo a edição do nome.

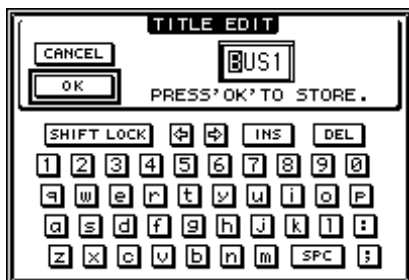

3. Edite o nome, mova o cursor até o botão OK e pressione [ENTER].

O novo nome agora está ativo.

*Dica: o nome editado é armazenado na biblioteca Output Patch (patch de saída).*

# Saídas auxiliares

Este capítulo descreve como controlar Aux Out 1–8 (saída auxiliar 1 a 8).

## Aux Out 1–8 (saída auxiliar 1 a 8)

A seção Aux Out 1–8 (saída auxiliar 1 a 8) mixa os sinais direcionados de Input Channels (canais de entrada) para envios auxiliares correspondentes, processa-os com o uso do compressor e do equalizador de bordo, entre outros, e depois os direciona à placa de E/S, aos processadores de efeitos internos ou aos conectores de saída especificados. O 01V96i inclui oito envios auxiliares, que podem ser usados para enviar sinais aos monitores e processadores de eventos internos e externos.

O diagrama a seguir ilustra o fluxo de sinais de Aux Out 1–8 (saída auxiliar 1 a 8).

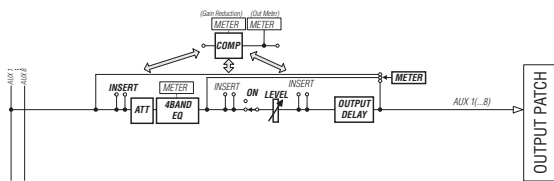

- INSERT (inserção)
- ATT (atenuador)
- 4 BAND EQ (equalizador de 4 bandas)
- COMP (compressor)
- ON (liga/desliga)
- LEVEL (nível)
- OUTPUT DELAY (atraso de saída)
- METER (medidor)

Esses parâmetros são iguais aos de Stereo Out (saída estéreo) e Bus Out 1–8 (saída do barramento 1 a 8) (consulte a página 29).

*Dica: também é possível emparelhar envios auxiliares ímpares-pares vizinhos (nesta ordem) para operação do auxiliar estéreo.*

*Observação: com a configuração padrão, as saídas auxiliares 1 a 4 são enviadas aos conectores OMNI OUT (saída OMNI) 1 a 4 aos processadores de efeitos 1 a 4. No entanto, é possível alterar esse patch na página Patch|Output (patch|saída).*

## Definição de Aux Out 1–8 (saída auxiliar 1 a 8) a partir da tela

Para definir os parâmetros de Aux Out 1–8 (saída auxiliar 1 a 8), é possível mover o cursor até o parâmetro desejado na tela e alterar o valor ou operar o botão ou controle desejado no painel superior.

Esta seção explica como definir os parâmetros na tela.

*Dica: consulte "Patch de entrada e saída", na página 43 para obter mais informações sobre como definir inserções.*

## Atenuação de saídas auxiliares

Para atenuar os sinais de Aux Out 1–8 (saída auxiliar 1 a 8), pressione o botão [F4] para exibir a página EQ | Out Att (equalizador | atenuador de saída).

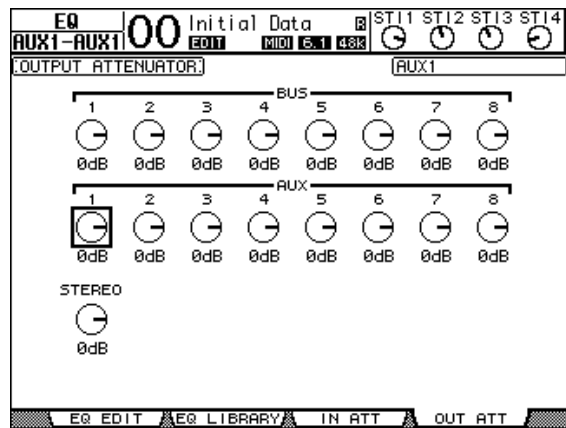

Os parâmetros nessa página (e os procedimentos para a configuração dos mesmos) são idênticos aos de Canais de entrada (consulte a página 20).

## Atraso de saídas auxiliares

Para atrasar os sinais de Aux Out 1–8 (saída auxiliar 1 a 8), pressione o botão [  $\phi$  /INSERT/DELAY ] (inserção/atraso) repetidamente até que a página  $\phi$  /INS/DLY | Out Dly (inserção/atraso | atraso de saída) apareça.

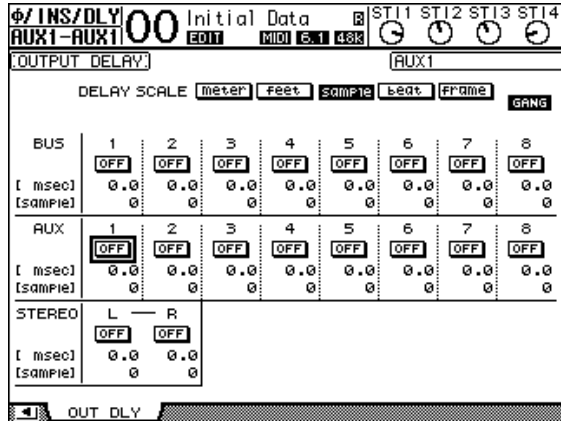

Os parâmetros nessa página (e os procedimentos para a configuração dos mesmos) são idênticos aos de Canais de entrada, exceto pelo fato de que essa página não inclui os parâmetros de MIX/FB.GAIN (consulte a página 18).

*Dica: também será possível mostrar a página Out Dly (atraso de saída) se você selecionar o valor desejado de Aux Out 1–8 (saída auxiliar 1 a 8) pressionando o botão [SEL] correspondente enquanto os parâmetros relacionados a DLY estão indicados na página.*

## Comp settings (configurações do compressor)

Para definir os compressores de Aux Out 1–8 (saída auxiliar 1 a 8), pressione o botão [DYNAMICS] (dinâmica) de DISPLAY ACCESS (acesso à tela) seguido do botão [F3] para mostrar a página Dynamics | Comp Edit (dinâmica | editor do compressor). Em seguida, selecione o compressor desejado de Aux Out 1–8 (saída auxiliar 1 a 8) usando os botões [SEL] correspondentes.

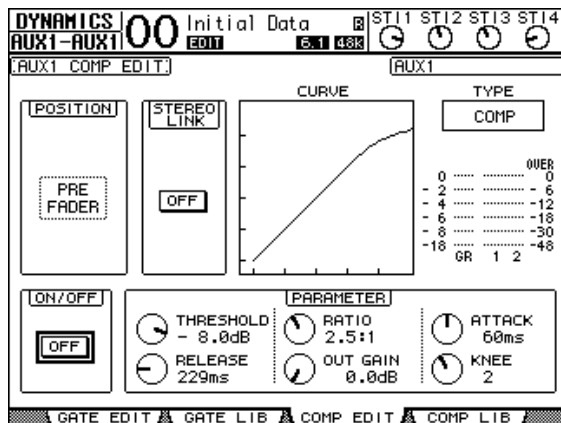

Os parâmetros nessa página (e os procedimentos para a configuração dos mesmos) são idênticos aos de Canais de entrada (consulte a página 20).

## EQ settings (configurações do equalizador)

Para definir o equalizador de Aux Out 1–8 (saída auxiliar 1 a 8), pressione o botão [EQ] de DISPLAY ACCESS (acesso à tela) e depois o botão [F1] para exibir a página EQ | EQ Edit (equalizador | editor do EQ). Em seguida, use os botões [SEL] para selecionar Aux Out 1–8 (saída auxiliar 1 a 8).

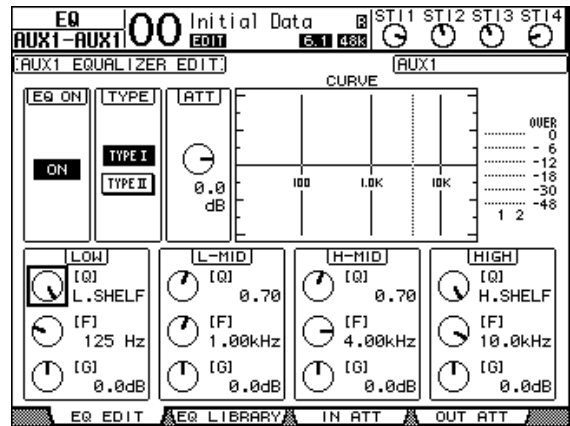

Os parâmetros nessa página (e os procedimentos para a configuração dos mesmos) são idênticos aos de Canais de entrada (consulte a página 21).

## Exibição das configurações de saída auxiliar

Você pode visualizar e ajustar as configurações de parâmetros para a saída auxiliar atualmente selecionada nas páginas View | Parameter (exibição | parâmetro) e Fader (atenuador).

### Exibição das configurações do compressor e do equalizador

Para mostrar a página View | Parameter (exibição | parâmetro), use o botão [SEL] correspondente para selecionar o valor desejado de Aux Out 1–8 (saída auxiliar 1 a 8) e depois pressione o botão [VIEW] (exibição) de DISPLAY ACCESS (acesso à tela) seguido do botão [F1].

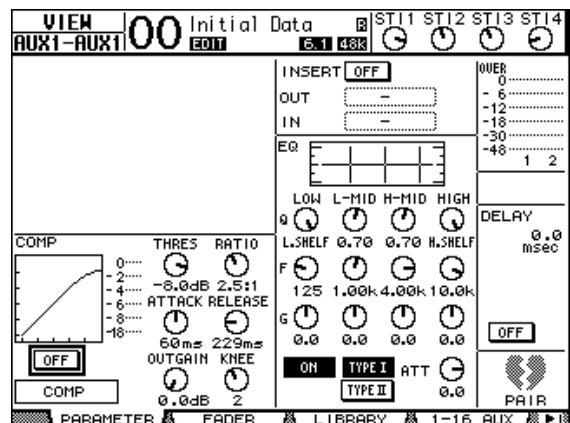

Os parâmetros nessa página (e os procedimentos para a configuração dos mesmos) são idênticos aos de Canais de entrada, exceto pelo fato de que essa página não inclui os parâmetros de Gate e Phase (fase) (consulte a página 23).

## ■ Exibição de atenuadores e parâmetros de liga/desliga

Para mostrar a página View | Fader (exibição | atenuador), use o botão [SEL] correspondente para selecionar o valor desejado de Aux Out 1–8 (saída auxiliar 1 a 8) e depois pressione o botão [VIEW] (exibição) de DISPLAY ACCESS (acesso à tela) seguido do botão [F2].

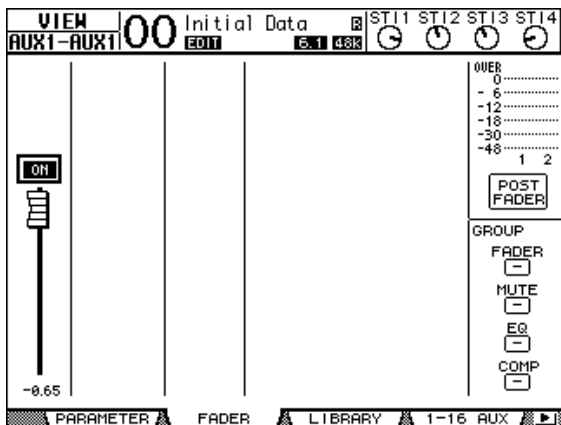

### • ON/OFF (liga/desliga)

Esse botão liga ou desliga o valor atualmente selecionado de Aux Out 1–8 (saída auxiliar 1 a 8). Ele se interliga com o botão [ON] (liga) (1 a 8) correspondente na camada Master (mestre).

### • Fader (atenuador)

Esse atenuador define o nível de Aux Out 1–8 (saída auxiliar 1 a 8) atualmente selecionado. Ele se interliga com o atenuador (1 a 8) correspondente na camada Master (mestre). O botão do atenuador fica realçado quando o atenuador está definido como 0,0 dB.

## Definição de Aux Out 1–8 (saída auxiliar 1 a 8) a partir da superfície de controle

É possível usar os atenuadores, os botões [SEL] e os vários botões e controles na seção SELECTED CHANNEL (canal selecionado), localizada no painel superior, para controlar diretamente certos parâmetros de Aux Out 1–8 (saída auxiliar 1 a 8).

## Definição dos níveis

Para definir os níveis de Aux Out 1–8 (saída auxiliar 1 a 8), pressione o botão [MASTER] (mestre) na seção LAYER (camada) para selecionar a camada Master (master) e depois mova os atenuadores 1 a 8. Nesse ponto, é possível ligar ou desligar Aux Out 1–8 (saída auxiliar 1 a 8) usando os botões [ON] (liga) 1 a 8 correspondentes.

## EQ settings (configurações do equalizador)

Para controlar parâmetros de equalizador de Aux Out 1–8 (saída auxiliar 1 a 8), selecione o valor desejado de Aux Out (1–8) usando o botão [SEL] correspondente e, em seguida, use os botões e os controles na seção SELECTED CHANNEL (canal selecionado). Os parâmetros nessa página (e os procedimentos para a configuração dos mesmos) são idênticos aos de Canais de entrada (consulte a página 21).

## Definição dos níveis de envio auxiliar

É possível ajustar o nível de sinais roteados de canais de entrada para a saída Aux Out 1–8 (saída auxiliar 1 a 8) correspondente.

## Definição de níveis de envio a partir da tela

É possível visualizar os níveis de envio auxiliar de vários canais e ajustá-los individualmente.

1. Pressione os botões FADER MODE (modo do atenuador) [AUX1]–[AUX8] (auxiliar 1 a 8) para selecionar o auxiliar.
2. Verifique se o 01V96i está exibindo a página Aux | Send (auxiliar | envio).

Essa página permite ajustar o nível dos sinais roteados de cada Canal de entrada para o auxiliar selecionado na Etapa 1.

Se a página Send (Emissão) não aparecer, pressione repetidamente o botão pressionado na Etapa 1 até que ela seja exibida.

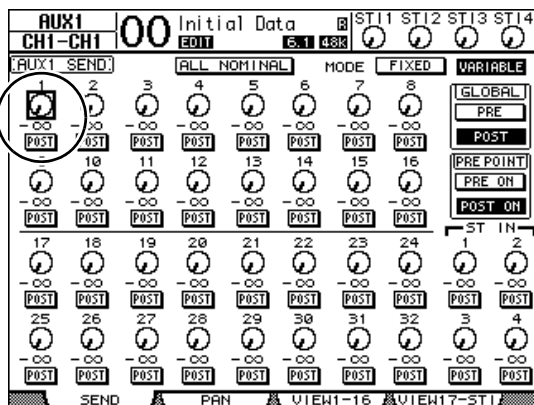

- **Controles giratórios de envios auxiliares**  
Esses controles ajustam o nível de Envio auxiliar dos canais de entrada. Os níveis numéricos atuais aparecem abaixo dos controles giratórios.
- **PRE/POST (pré/pós)**  
Esses botões permitem especificar os pontos de origem do sinal auxiliar. Os botões PRE enviam sinais pré-atenuador, enquanto os botões POST enviam sinais pós-atenuador.
- **MODE (modo)**  
Envios auxiliares têm dois modos operacionais que determinam como os sinais são enviados: Fixed (fixo), em que os níveis de Envio auxiliar são fixos, e Variable (variável), em que esses níveis são variáveis.
- **GLOBAL**  
Os botões PRE e POST de GLOBAL permitem definir todos os canais de entrada do auxiliar selecionado como pré-atenuador ou pós-atenuador, simultaneamente.
- **PRE POINT (ponto de pré)**  
Os botões PRE ON (pré-liga) e POST ON (pós-liga) de PRE POINT (ponto de pré) permitem definir os canais pré-atenuador como pre-on (antes do botão [ON]) ou post-on (depois do botão [ON]).

**Observação:** no modo Fixed (fixo), os botões ON/OFF (liga/desliga) de envio auxiliar aparecem no lugar dos controles giratórios de envio auxiliar, dos botões PRE/POST (pré/pós), dos botões PRE/POST de GLOBAL e de PRE ON (pré-liga) e POST ON (pós-liga) de PRE POINT (ponto de pré). Esses botões ON/OFF (liga/desliga) ligam ou desligam cada canal de entrada referente ao envio auxiliar atualmente selecionado.

### 3. Move o cursor até o botão FIXED (fixo) ou VARIABLE (variável) na seção MODE (modo) referente ao envio auxiliar atualmente selecionado para selecionar um modo.

#### • Modo Fixed (fixo)

Nesse modo, os níveis de Envio auxiliar são fixos em um valor nominal (0,0 dB). Além disso, os botões ON/OFF (liga/desliga) de canais aparecem no lugar dos controles giratórios e dos botões PRE/POST do nível de envio.

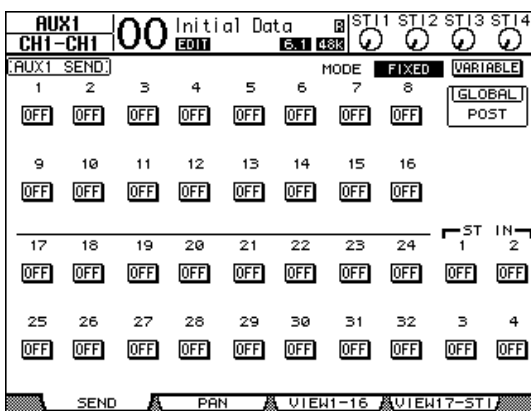

#### • Modo Variable (variável)

Nesse modo, os níveis de envio auxiliar são variáveis, e o ponto de origem de sinal pode ser pré-atenuador ou pós-atenuador. Os controles giratórios e os botões PRE/POST do nível de envio dos canais aparecem na tela.

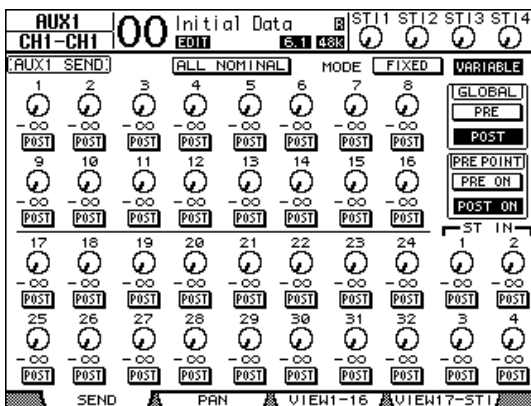

**Dica:** é possível definir o modo Variable (variável) ou Fixed (fixo) individualmente para cada um dos oito auxiliares.

#### Observação:

- No modo Fixed (fixo), todos os botões ON/OFF (liga/desliga) ficam desligados.
- Quando o modo de invertido para Variable (variável), os pontos de origem de sinal são definidos como pós-atenuador (os botões PRE/POST [pré/pós] são definidos como POST [pós]), e os controles giratórios de nível de envio são redefinidos como  $-\infty$ .

### 4. Se você tiver invertido para o modo Fixed (fixo) na Etapa 3, os botões ON/OFF (liga/desliga) ligarão ou desligarão cada canal de entrada referente ao envio auxiliar atualmente selecionado.

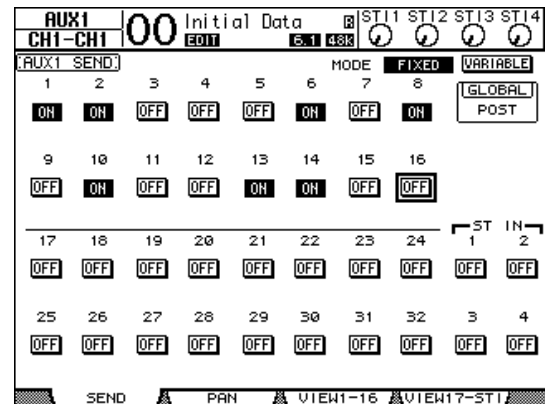

**Observação:** no modo Fixed (fixo), os parâmetros de Aux On/Off (liga/desliga auxiliar) para canais de entrada emparelhados não estão interligados.

### 5. Se você tiver invertido para o modo Variable (variável) na Etapa 3, os botões PRE/POST (pré/pós) e os controles giratórios de nível de envio permitirão o ajuste dos pontos de origem de sinal e dos níveis de envio.

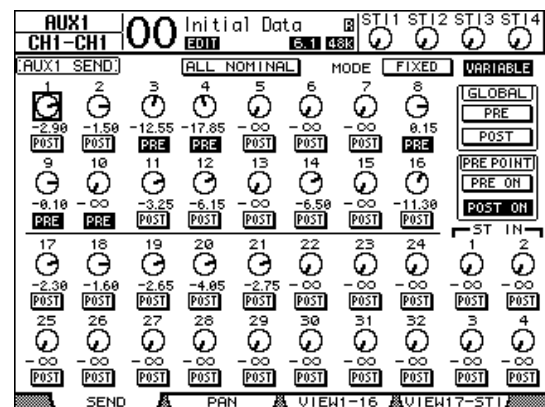

É possível ligar ou desligar cada canal de entrada referente ao envio auxiliar atualmente selecionado, mesmo no modo Variable (variável). Para fazer isso, mova o cursor até o controle de nível de envio desejado e pressione [ENTER]. (Os controles giratórios dos canais desligados ficam acinzentados.)

#### Dica:

- No modo Variable (variável), os níveis de envio auxiliar, Aux On/Off (liga/desliga auxiliar) e os parâmetros Pre/Post (pré/pós) para canais de entrada emparelhados estão interligados.
- Os botões PRE e POST de GLOBAL permitem definir todos os canais de entrada simultaneamente (incluindo aqueles não exibidos na página atual) como pré-atenuador ou pós-atenuador.

**Observação:**

- Não aumente o nível de Aux Sends (envios auxiliares) (enviado ao processador de efeitos) nos canais de retorno de efeitos.
- Por exemplo, por padrão, Aux 1 é direcionado à entrada do processador de efeitos 1, enquanto E e D de ST IN Channel 1 (canal de entrada estéreo 1) são enviados à saída desse processador. Nessas condições, se você aumentar o nível dos sinais de envio do Canal 1 ST IN (entrada estéreo) para Aux 1, esses sinais serão retornados para esse canal estéreo, criando um loop de sinal e possivelmente danificando os alto-falantes.

## Exibição das configurações de envio auxiliar para vários canais

É possível visualizar e definir parâmetros para todos os canais de Aux Send 1–8 (envio auxiliar 1 a 8), inclusive definir níveis e parâmetros Pre/Post (pré/pós).

Isso é conveniente quando você deseja verificar visualmente todas as configurações de Envio auxiliar ou ajustar simultaneamente os níveis de certos canais roteados para Aux 1–8.

### 1. Pressione os botões FADER MODE (modo do atenuador) [AUX 1]–[AUX 8] (auxiliar 1 a 8) repetidamente até que a página listada a seguir, contendo os canais desejados, apareça.

#### • Página View1-16 (exibição 1 a 16)

Essa página mostra os níveis de envio auxiliar para Input Channels 1–16 (canais de entrada 1 a 16).

#### • Página View17-STI (exibição 17 a entrada estéreo)

Essa página mostra os níveis de envio auxiliar para Input Channels 17–32 (canais de entrada 17 a 32) e ST IN Channels 1–4 (canais de entrada estéreo 1 a 4).

Essas páginas mostram os canais de entrada de origem e os envios auxiliares correspondentes em uma matriz. Os parâmetros nessas duas páginas (e os procedimentos para a configuração dos mesmos) são idênticos.

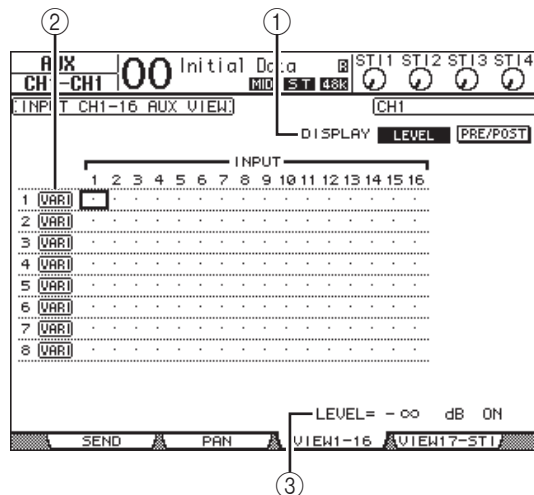

#### ① DISPLAY (tela)

Use os botões a seguir para mostrar os parâmetros desejados.

- **LEVEL** (nível)..... Selecione o botão LEVEL para mostrar os gráficos de barra de níveis de envio referentes aos canais de entrada roteados para Aux 1–8.
- **PRE/POST** (pré/pós)... Selecione o botão PRE/POST para mostrar os pontos de origem de sinal referentes aos canais de entrada roteados para Aux 1–8.



## ② FIX/VARI

Esses botões indicam o modo Aux (fixo ou variável) para Aux Out 1–8 (saída auxiliar 1 a 8) e servem apenas para exibição.

## ③ LEVEL (nível)

Esse campo mostra o nível, em dB, do Envio auxiliar atualmente selecionado pelo cursor.

- Mova o cursor para o botão DISPLAY LEVEL (nível de exibição) ou PRE/POST (pré/pós) e depois pressione [ENTER] para exibir os parâmetros de Level ou Pre/Post.
- Se você tiver selecionado o botão PRE/POST (pré/pós) na Etapa 2, mova o cursor até a interseção desejada de canal de entrada e auxiliar e depois pressione o botão [ENTER] para alterar o ponto de origem de sinal.

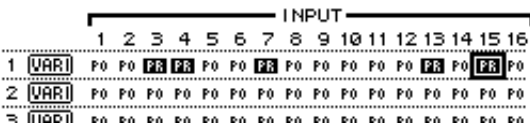

**Observação:** é possível alternar entre Pre (pré) e Post (pós) apenas para envios auxiliares definidos no modo Variable (variável). A indicação "FIX" aparece para envios auxiliares definidos no modo Fixed (fixo), e não é possível inverter Pre/Post (pré/pós).

- Se você tiver selecionado o botão LEVEL (nível) na Etapa 2, mova o cursor até a interseção desejada de canal de entrada e auxiliar e depois edite o nível de envio ou ligue ou desligue o Envio auxiliar atualmente selecionado.

Gire o Botão de rolagem ou pressione os botões [INC]/[DEC] para definir o nível de envio e depois pressione o botão [ENTER] para ligar ou desligar o Envio auxiliar atualmente selecionado.

Um dos indicadores a seguir é exibido, dependendo do modo Aux atual.

- **Envios auxiliares no modo Fixed (fixo)**

Um indicador "FIX" aparece para On Aux Sends (envios auxiliares ligados), e um ponto "." é exibido para Off Aux Sends (envios auxiliares desligados).

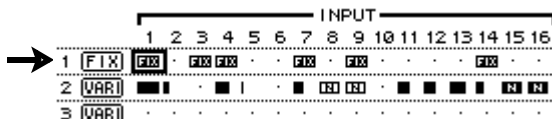

- **Envios auxiliares no modo Variable (variável)**

Os níveis de envio atuais são exibidos pelos gráficos de barra. Se o nível for definido como nominal (0,0 dB), "N" aparecerá na barra. As barras para envios auxiliares desligados ficam realçadas.

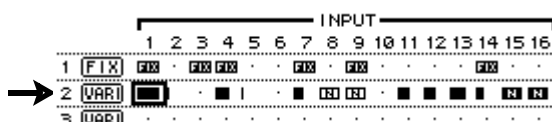

## Panorâmica de envios auxiliares

É possível emparelhar envios auxiliares ímpares-pares vizinhos (nesta ordem) para operação estéreo. Isso permite o deslocamento de sinais de canais de entrada para envios auxiliares emparelhados.

- Emparelhe os dois envios auxiliares desejados. (Consulte a página 33 para obter mais informações sobre o emparelhamento de canais.)
- Use os botões FADER MODE (modo do atenuador) [AUX1]–[AUX8] (auxiliar 1 a 8) para selecionar um dos envios auxiliares emparelhados.
- Pressione repetidamente o botão pressionado na Etapa 2 para exibir a página Aux | Pan (auxiliar | panorâmica).

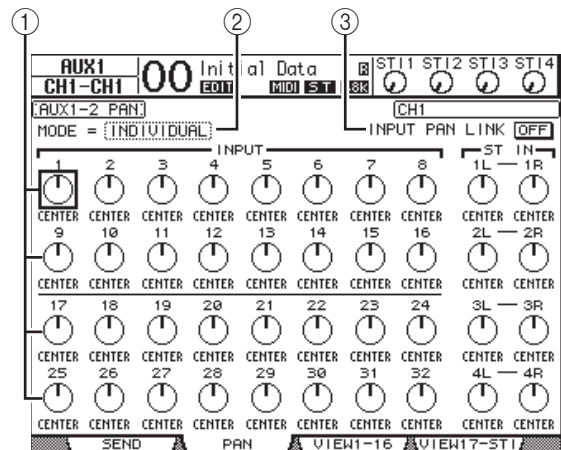

## ① Controles de panorâmica auxiliar

Esses controles ajustam a configuração de panorâmica dos sinais roteados de canais de entrada para barramentos auxiliares emparelhados.

## ② MODE (modo)

O parâmetro MODE (modo) determina como os canais de entrada emparelhados são deslocados.

## ③ INPUT PAN LINK (interligação de panorâmica de entrada)

Quando esse parâmetro está ligado, os envios auxiliares seguem a panorâmica do canal de entrada.

- Mova o cursor até o controle Aux pan (panorâmica auxiliar) do canal de entrada desejado e, em seguida, gire o Botão de rolagem para definir o valor de panorâmica.

- 5.** Se necessário, mova o cursor até a caixa do parâmetro **MODE (modo)** e depois gire o Botão de rolagem para selecionar **INDIVIDUAL, GANG** ou **INV GANG**. Em seguida, pressione **[ENTER]**.

Se o botão **ON/OFF** (liga/desliga) de **INPUT PAN LINK** (interligação de panorâmica de entrada) estiver desativado, essa configuração de modo será independente do parâmetro **Mode (modo)** na página **Pan** (panorâmica). (Consulte a página 22 para obter mais informações sobre as opções de **Mode**.)

- 6.** Para interligar a configuração **Input Channel Pan** (panorâmica do canal de entrada) com a configuração **Aux Send Pan** (panorâmica de envio auxiliar), mova o cursor até o botão **ON/OFF** (liga/desliga) de **INPUT PAN LINK** (interligação de panorâmica de entrada) e depois pressione **[ENTER]**.

As posições de panorâmica na página **Pan** (panorâmica) são copiadas para a configuração **Aux Pan** (panorâmica auxiliar), e os controles de panorâmica em ambas as páginas são vinculados.

**Dica:**

- Se os envios auxiliares emparelhados estiverem no modo **Variable** (variável), os parâmetros de **Aux On/Off** (liga/desliga auxiliar) e **Pre/Post** (pré/pós) para canais de entrada emparelhados estão interligados.
- Se os envios auxiliares emparelhados estiverem no modo **Fixed** (fixo), os parâmetros de **Aux On/Off** (liga/desliga auxiliar) para canais de entrada emparelhados não estão interligados.

## Cópia das posições de atenuadores de canal para envios auxiliares

Enquanto envios auxiliares estão no modo **Variable** (variável), é possível copiar todas as posições de atenuadores de canais de entrada de uma camada para os envios auxiliares correspondentes.

Isso é conveniente quando se deseja enviar os sinais de monitor dos músicos que apresentam a mesma configuração de equilíbrio dos sinais de **Stereo Out** (saída estéreo).

- 1.** Pressione e segure o botão de cópia da camada de origem (**LAYER [1–16]** ou **[17–32]**).

*Observação:* se você soltar o botão na seção **LAYER** (camada) antes de continuar na Etapa 2, não conseguirá concluir a operação de cópia.

- 2.** Pressione um dos os botões **FADER MODE** (modo do atenuador) **[AUX 1]–[AUX 8]** (auxiliar 1 a 8) para selecionar o destino de cópia de envio auxiliar desejado.

A janela de confirmação da operação de cópia é exibida.

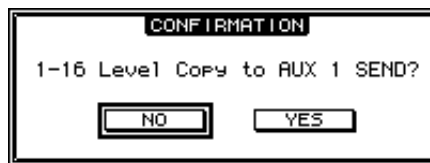

- 3.** Para executar a operação de cópia, mova o cursor até o botão **YES** e pressione **[ENTER]**.

Para cancelar a operação de cópia, mova o cursor até o botão **NO** e pressione **[ENTER]**.

*Dica:* se o canal de entrada do destino de cópia tiver sido emparelhado com um parceiro vertical em outra camada, a posição do atenuador será copiada para o envio auxiliar do parceiro.

# Patch de entrada e saída

Este capítulo descreve como atribuir caminhos de sinais (operação de patch) do 01V96i aos canais de entradas, saídas e compartimentos.

## Patch de entrada

Os sinais que entram pelos conectores INPUT 1–16, pelo conector de entrada ADAT, pelos conectores de entrada digital 2TR e pela placa de E/S do compartimento são enviados aos canais de entrada para uso.

### Exemplo de patch:

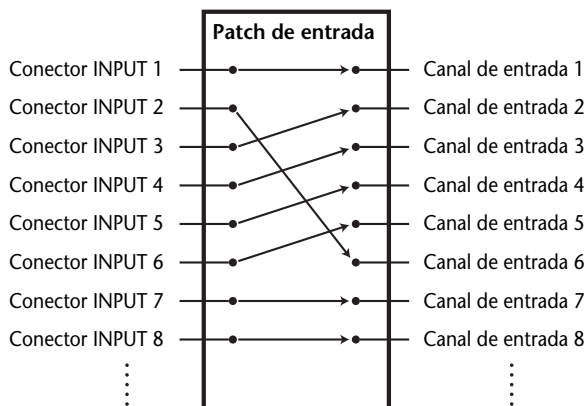

Por padrão, o patch dos canais de entrada é executado da seguinte forma:

Canais de entrada	Conectores de entrada e canais de compartimento
1–16	Conectores INPUT 1–16
17–24	Canais de entrada ADAT IN 1–8
25–32	Canais de compartimento 1–8
Canais de entrada ST 1–4	Processador de efeitos internos 1–4, saídas 1–2

Você pode alterar esses patches, se quiser.

## Patch de entrada

Siga as etapas abaixo para alterar o patch de entrada.

1. Pressione o botão **DISPLAY ACCESS [PATCH]** repetidamente até aparecer a página **Patch | In Patch (Patch | Patch de entrada)**.

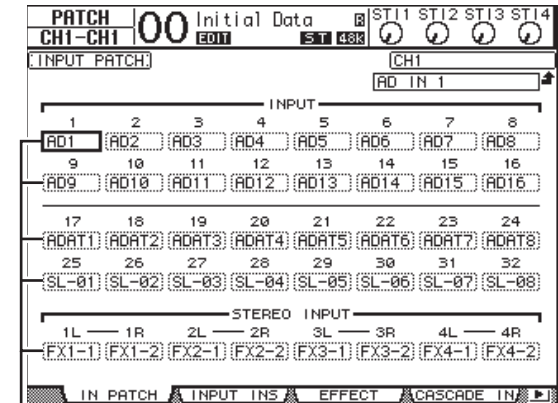

①

As entradas, os canais de entrada ADAT, os canais TO HOST USB e os canais de compartimento que estão atribuídos a canais de entrada são mostrados nas caixas de parâmetros (①) abaixo dos números de canais. Os indicadores dos parâmetros estão explicados abaixo:

Valor do parâmetro	Descrição
–	Nenhuma atribuição
AD1–AD16	Conectores INPUT 1–16
ADAT1–ADAT8	Canais de entrada ADAT IN 1–8
SL-01–SL-16	Canais de compartimento 1–16
FX1-1 e FX1-2	Saídas 1 e 2 do processador de efeitos internos 1
FX2-1 e FX2-2	Saídas 1 e 2 do processador de efeitos internos 2
FX3-1 e FX3-2	Saídas 1 e 2 do processador de efeitos internos 3
FX4-1 e FX4-2	Saídas 1 e 2 do processador de efeitos internos 4
2TD-L e 2TD-R	Entrada digital 2TR (esquerda/direita)
USB1–USB16	Canais de entrada da porta TO HOST USB 1–16

2. Mova o cursor para um parâmetro de patch de entrada que você queira alterar e gire o botão de rolagem ou pressione os botões [INC]/[DEC] para modificar o patch.

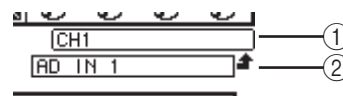

O nome por extenso do canal selecionado no momento é indicado no canto superior direito da tela (①). Abaixo do nome do canal, fica o nome por extenso do canal de entrada selecionado (②). (Veja a página 28 para obter informações sobre como alterar os nomes dos canais.)

**3. Pressione [ENTER] para confirmar a alteração.**

**Dica:**

- Você pode enviar um sinal de entrada a vários canais de entrada.
- É possível armazenar as configurações de patch de entrada em uma biblioteca específica. Consulte "Bibliotecas" na página 74 para obter mais informações.

## Patch de saída

Pode-se executar o patch dos sinais de saída estéreo, saída de barramento 1-8 e saída auxiliar 1-8 do 01V96i para quaisquer saídas, canais de saída ADAT OUT e canais de saída de compartimento.

**Exemplo de patch:**

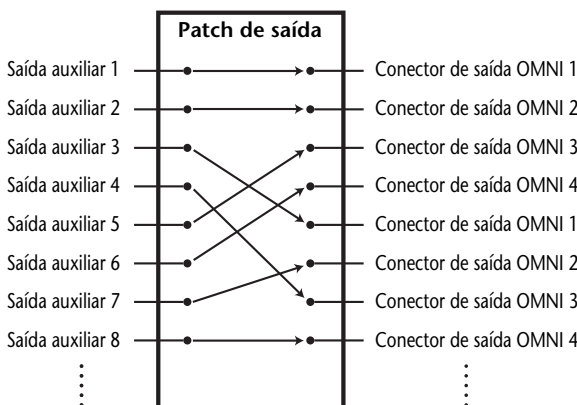

Por padrão, é executado o patch dos seguintes caminhos de sinal para saídas, canais de saída ADAT OUT e canais de saída de compartimento:

Conectores de saída e canais de compartimentos	Fluxo do sinal
Canais de saída ADAT OUT 1-8	Saídas de barramento 1-8
Canais de compartimento 1-8	Saídas de barramento 1-8
Canais de compartimento 9-16	Saídas de barramento 1-8
Conectores de saída OMNI 1-4	Saídas auxiliares 1-4
Saída digital 2TR (esquerda)	Saída estéreo esquerda
Saída digital 2TR (direita)	Saída estéreo direita

**Dica:**

- Você pode enviar um sinal a várias saídas.
- É possível armazenar as configurações de patch de saída em uma biblioteca específica. Consulte "Bibliotecas" na página 74 para obter mais informações.

Você pode alterar esses patches, se quiser. O procedimento para fazer patch de sinais para saída depende dos compartimentos e conectores de saída.

## Alteração do caminho de sinal para o conector de saída ADAT, o compartimento ou os conectores de saída OMNI

Siga as etapas abaixo para alterar o caminho de sinal enviado ao conector de saída ADAT, à placa mini-YGDAI opcional instalada no compartimento ou aos conectores de saída OMNI.

**1. Pressione o botão DISPLAY ACCESS [PATCH] repetidamente até aparecer a página Patch | Out Patch (Patch | Patch de saída).**

Cada caixa de parâmetro exibe o caminho de sinal do patch atual.

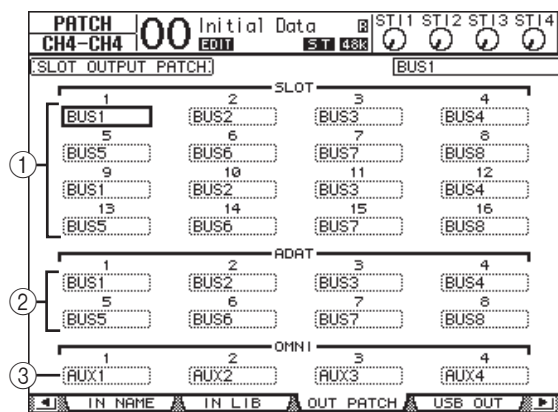

- SLOT 1-16**  
Estas caixas de parâmetros definem o roteamento dos sinais dos canais de compartimento 1-16.
- ADAT 1-8**  
Estas caixas de parâmetros definem o roteamento dos sinais dos canais de saída do conector de saída ADAT 1-8.
- OMNI 1-4**  
Estas caixas de parâmetros definem o roteamento dos sinais do conector de saída OMNI 1-4.

Os indicadores dos parâmetros estão explicados abaixo:

Valor do parâmetro	Descrição
-	Nenhuma atribuição
BUS1-BUS8	Sinal das saídas de barramento 1-8
AUX1-AUX8	Sinal das saídas auxiliares 1-8
ST L/R	Sinal da saída estéreo
INS CH1-INS CH32	Saída de inserção dos canais de entrada 1-32
INS BUS1-INS BUS8	Saída de inserção das saídas de barramento 1-8
INS AUX1-INS AUX8	Saída de inserção das saídas auxiliares 1-8
INS ST-L/ST-R	Saída de inserção da saída estéreo
CAS BUS1-BUS8	Saídas em cascata dos barramentos 1-8
CAS AUX1-AUX8	Saídas em cascata dos barramentos auxiliares 1-8
CAS ST-L/ST-R	Saídas em cascata do barramento estéreo
CASSOLOL/CASSOLOR	Saídas em cascata do barramento solo

- Mova o cursor para um parâmetro de patch que você queira alterar e gire o botão de rolagem ou pressione os botões [INC]/[DEC] para modificar o patch.

- Pressione [ENTER] para confirmar a alteração.

*Dica: é possível armazenar as configurações de patch de saída em uma biblioteca específica. Consulte "Bibliotecas" na página 74 para obter mais informações.*

## Patch das saídas USB

Por padrão, os seguintes sinais de saída são atribuídos a USB OUT:

Saídas	Sinais
USB OUT1–8	Sinais das saídas de barramento 1–8
USB OUT9–16	Sinais das saídas de barramento 1–8

Se quiser alterar ou verificar esse patch, proceda conforme descrito a seguir.

- Pressione o botão DISPLAY ACCESS [PATCH] repetidamente até aparecer a página Patch | USB OUT (Patch | Saída USB).

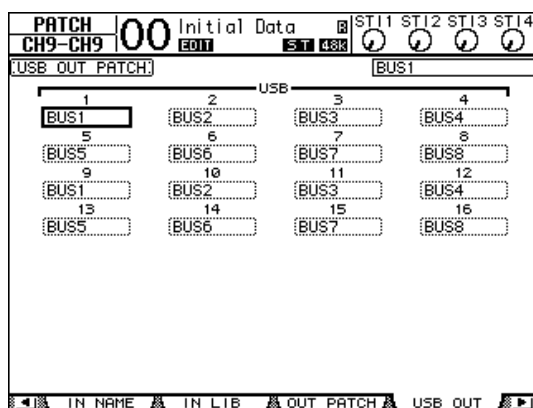

As caixas de parâmetros abaixo de cada número indicam o roteamento de sinal atribuído no momento. O significado desses indicadores é explicado abaixo.

Valor do parâmetro	Descrição
-	Nenhuma atribuição
BUS1–BUS8	Sinais das saídas de barramento 1–8
AUX1–AUX8	Sinais das saídas auxiliares 1–8
ST L/R	Sinais da saída estéreo
INS CH1–INS CH32	Saídas de inserção dos canais de entrada 1–32
INS BUS1–INS BUS8	Saídas de inserção das saídas de barramento 1–8
INS AUX1–INS AUX8	Saídas de inserção das saídas auxiliares 1–8
INS ST-L/ST-R	Saídas de inserção da saída estéreo

- Mova o cursor para uma caixa de parâmetro e use o botão de rolagem (ou [INC]/[DEC]) para modificar o patch.
- Pressione [ENTER] para confirmar a alteração.

## Patch das saídas digitais 2TR

Siga as etapas abaixo para alterar o caminho do sinal no patch para o conector de saída digital 2TR.

- Pressione o botão DISPLAY ACCESS [PATCH] repetidamente até aparecer a página Patch | 2TR Out (Patch | Saída 2TR).

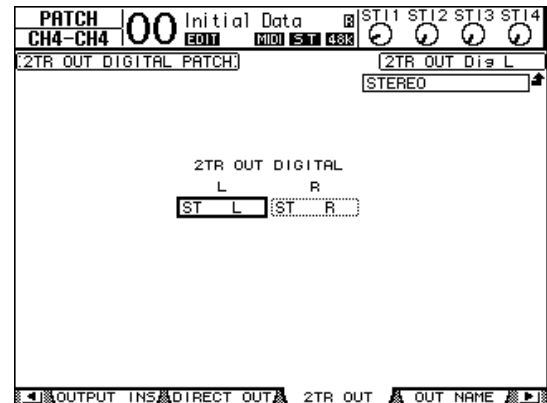

Os sinais atribuídos na página Out Patch também podem ser atribuídos nesta página.

- Mova o cursor para um parâmetro de patch que você queira alterar e gire o botão de rolagem ou pressione os botões [INC]/[DEC] para modificar o patch.
- Pressione [ENTER] para confirmar a alteração.

## Patch das saídas diretas

Pode-se executar o patch dos sinais dos canais de entrada 1–32 diretamente para quaisquer saídas ou saídas de compartimento, bem como para as saídas de barramento 1–8 e a saída estéreo. Esse patch é conveniente quando se quer gravar o sinal de entrada de cada canal de entrada em uma trilha individual em uma DAW conectada.

### 1. Pressione o botão DISPLAY ACCESS [PATCH] repetidamente até aparecer a página Patch | Direct Out (Patch | Saída direta).

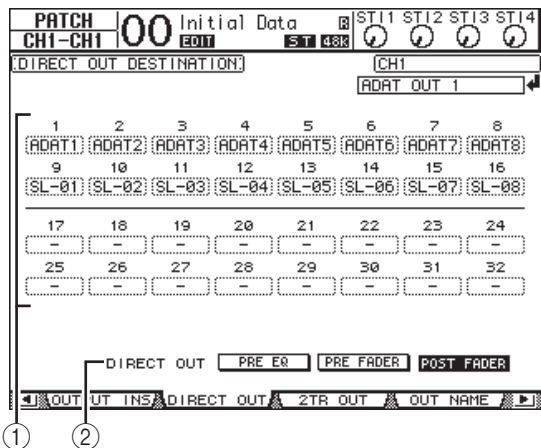

Os parâmetros desta página são descritos abaixo.

#### ① 1–32

Estas caixas indicam o destino da saída direta (saídas, canais de saída ADAT OUT e canais de saída de compartimento) para os canais de entrada 1–32.

#### ② DIRECT OUT

Determina a posição da fonte do sinal da saída direta, entre estas três opções:

- PRE EQ.....Imediatamente antes da equalização do canal de entrada
- PRE FADER.....Imediatamente antes do atenuador do canal de entrada
- POST FADER .....Imediatamente depois do atenuador do canal de entrada

### 2. Mova o cursor para um parâmetro de patch (1–32) que você queira alterar e gire o botão de rolagem ou pressione os botões [INC]/[DEC] para selecionar o destino.

Se necessário, especifique a posição da fonte do sinal usando o parâmetro DIRECT OUT.

### 3. Pressione [ENTER] para confirmar a alteração.

**Observação:** se você selecionar um destino que já esteja sendo usado por uma configuração de patch de saída e ativar a saída direta, a configuração de patch de saída será desabilitada. Para restaurá-la, selecione outro destino de saída direta ou desative a saída direta.

### 4. Pressione o botão DISPLAY ACCESS [PAN/ROUTING] repetidamente até aparecer uma das páginas a seguir contendo os canais que você deseja enviar para a saída direta.

- **Página Rout1-16.....** Nesta página, você pode alterar os roteamentos dos canais de entrada 1–16.
- **Página Rout17-STI .....** Nesta página, você pode alterar os roteamentos dos canais de entrada 17–32 e dos canais de entrada ST 1–4.

*Dica:* consulte página 22 para obter mais informações sobre essas páginas.

### 5. Mova o cursor para o botão D correspondente ao canal que você deseja enviar para a saída direta e pressione [ENTER].

Agora o patch da saída direta está ativo e os sinais são roteados para as saídas, os canais de saída ADAT ou os canais de saída de compartimento atribuídos.

## Patch de inserção

Os canais de entrada e os canais de saída (saída estéreo, saídas de barramento 1–8, saídas auxiliares 1–8) do 01V96i apresentam entradas e saídas de inserção independentes. Pode-se enviar sinais das entradas, das saídas, dos canais do conector ADAT, dos canais de compartimento e das entradas e saídas do processador de efeitos internos para as entradas e saídas de inserção dos canais de saída. Dessa forma, você pode enviar os sinais para processamento nos processadores de efeitos externos ou inserir efeitos internos.

## Patch de inserção individual

Você pode enviar sinais das entradas, das saídas, dos canais do conector ADAT, dos canais de compartimentos e das entradas e saídas do processador de efeitos do 01V96i para as entradas e saídas de inserção. O mesmo procedimento se aplica aos canais de entrada e de saída.

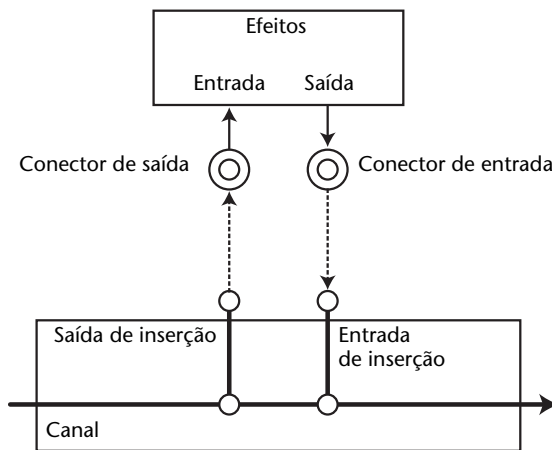

1. Pressione o botão [SEL] de um canal de entrada ou de saída para executar o patch de inserção.
2. Pressione o botão [ $\phi$ /INSERT/DELAY] repetidamente até aparecer a página  $\phi$ /INS/DLY | Insert (Inserção).

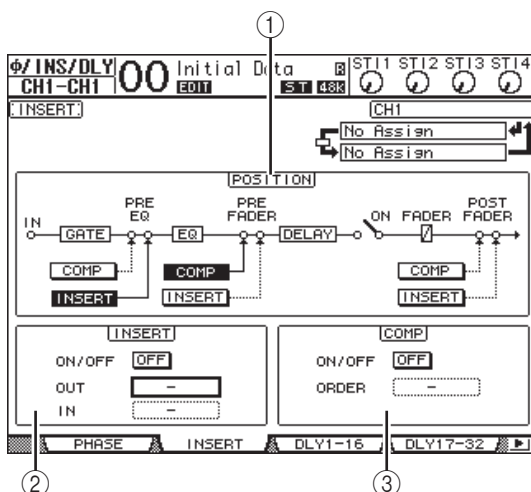

Essa página contém os seguintes parâmetros:

### ① POSITION

Este parâmetro determina a posição de inserção do patch de inserção ou do compressor. A posição de inserção é indicada pelos botões COMP ou INSERT realçados.

### ② Seção INSERT

#### • ON/OFF

Este botão ativa ou desativa a inserção.

#### • OUT

Este parâmetro permite que você selecione saídas, canais de saída ADAT, canais de saída de compartimento ou entradas de efeitos internos como o destino das saídas de inserção.

#### • IN

Este parâmetro permite que você selecione entradas, canais de entrada ADAT, canais de entrada de compartimento ou saídas de efeitos internos como a fonte das entradas de inserção.

### ③ Seção COMP

#### • ON/OFF

Este botão ativa ou desativa o compressor.

#### • ORDER

Este parâmetro determina a ordem do patch de inserção e do compressor quando eles são inseridos no mesmo ponto de caminho de sinal. Com a configuração "COMP → INS", os sinais passam primeiro pelo compressor e depois pela inserção. Com a configuração "INS → COMP", os sinais passam primeiro pela inserção e depois pelo compressor.

3. Mova o cursor para a caixa de parâmetro OUT e gire o botão de rolagem ou pressione os botões [INC]/[DEC] para selecionar as saídas, os canais de compartimentos ou as entradas de efeitos internos cujo patch você deseja executar para a saída de inserção.

Os indicadores dos parâmetros estão explicados abaixo:

Valores dos parâmetros	Descrição
–	Nenhuma atribuição
ADAT 1–ADAT 8	Canais de saída ADAT OUT 1–8
SL-01–SL-16	Canais de compartimento 1–16
OMNI1–OMNI4	Conectores de saída OMNI 1–4
2TD-L/2TD-R	Saída digital 2TR (esquerda/direita)
FX1-1/FX1-2	Entradas 1 e 2 do processador de efeitos internos 1
FX2-1/FX2-2	Entradas 1 e 2 do processador de efeitos internos 2
FX3-1/FX3-2	Entradas 1 e 2 do processador de efeitos internos 3
FX4-1/FX4-2	Entradas 1 e 2 do processador de efeitos internos 4
USB1–USB16	Canais de saída da porta TO HOST USB 1–16

**4. Pressione [ENTER] para confirmar a alteração.**

Se você mover o cursor para outra caixa de parâmetro ou exibir outra página antes de pressionar o botão [ENTER], todas as configurações dessa página serão canceladas.

**5. Mova o cursor para a caixa de parâmetro IN desejada e gire o botão de rolagem ou pressione os botões [INC]/[DEC] para selecionar as entradas, os canais de entrada ADAT ou os canais de entrada de compartimento cujo patch você deseja executar para a entrada de inserção.**

Consulte a explicação referente ao patch de entrada para obter mais informações sobre os valores dos parâmetros (veja a página 43).

**6. Pressione [ENTER] para confirmar a alteração.**

*Dica: mova o cursor para uma caixa de parâmetro OUT ou IN vazia e pressione o botão [ENTER]. É exibida a janela Patch Select (Seleção de Patch). Gire o botão de rolagem ou pressione os botões do cursor para selecionar um item para o patch e depois pressione [ENTER]. Mova o cursor para o botão YES e pressione [ENTER]. O item selecionado agora foi interligado.*

**7. Para habilitar o patch de inserção especificado, mova o cursor para o botão ON/OFF na seção INSERT e pressione [ENTER] para ativá-lo ou desativá-lo.**

## Exibição e alteração de um patch de entrada de inserção

Você pode exibir e também alterar os itens com patch para as entradas de inserção de todos os canais de entrada (ou todos os canais de saída). Isso será útil quando você quiser saber se há vários canais com o mesmo patch.

**1. Para ver as entradas de inserção dos canais de entrada, pressione o botão [PATCH] repetidamente até aparecer a página Patch | Input Ins (Patch | Inserção de entrada).**

Essa página exibe os patches de entradas de inserção dos canais de entrada 1–32.

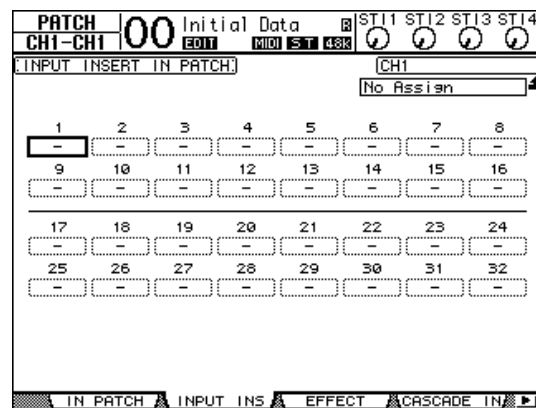
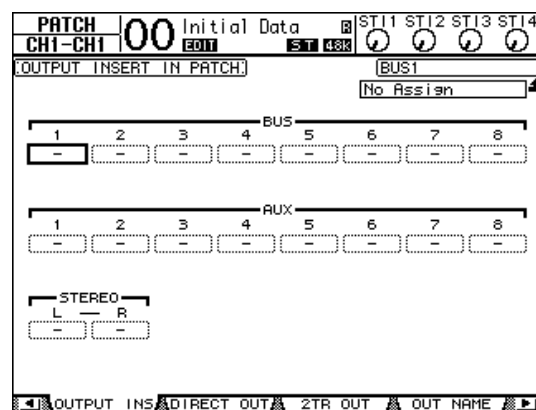
**2. Mova o cursor para uma caixa de parâmetro de patch de canal que você queira alterar e gire o botão de rolagem ou pressione os botões [INC]/[DEC] para modificar o patch.****3. Pressione [ENTER] para confirmar a alteração.****4. Para ver as entradas de inserção dos canais de saída, pressione o botão [PATCH] repetidamente até aparecer a página Patch | Output Ins (Patch | Inserção de saída).****5. Mova o cursor para uma caixa de parâmetro de patch de canal que você queira alterar e gire o botão de rolagem ou pressione os botões [INC]/[DEC] para modificar o patch.****6. Pressione [ENTER] para confirmar a alteração.**



# Monitoração

Este capítulo explica como configurar a monitoração e usar a função Solo no 01V96i.

## Monitor

No 01V96i, o caminho de sinal estéreo é enviado aos monitores. A fonte do sinal de monitoração é enviada aos conectores de saída de monitor esquerdo e direito e para o conector de fones.

O diagrama a seguir ilustra o fluxo do sinal de monitoração.

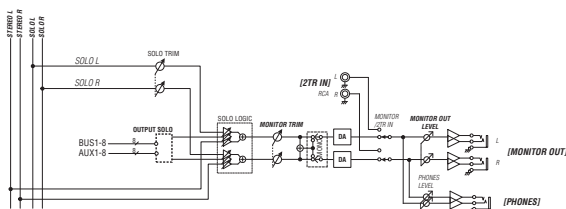

- **BARRAMENTO SOLO**

Este barramento especial roteia os canais de entrada com solo para as saídas de monitor, desviando dos barramentos 1–8 e do barramento estéreo.

- **OUTPUT SOLO**

Esta seção roteia os canais de saída com solo (saídas auxiliares 1–8, saídas de barramento 1–8) para as saídas de monitor.

**Observação:** não é possível aplicar solo e monitoração aos canais de entrada e de saída simultaneamente. A função Solo está habilitada para os canais onde ocorreu o solo mais recente.

- **MONITOR TRIM**

Esta seção ajusta o nível do sinal de monitoração no domínio digital.

- **MONITOR OUT LEVEL**

Use o controle MONITOR [MONITOR OUT] no painel superior para ajustar o nível do sinal de monitoração no domínio analógico.

- **MONITOR/2TR IN**

Como um sinal de monitoração, você pode selecionar os sinais internos do 01V96i ou as entradas digitais 2TR IN.

- **PHONES**

O sinal de monitoração também é enviado para a saída PHONES. O nível pode ser definido de forma independente.

## Configuração de monitoração e solo

Para efetuar a configuração de monitoração e solo, pressione o botão DISPLAY ACCESS [DIO/SETUP] repetidamente até aparecer a página DIO/Setup | Monitor (DIO/Configuração | Monitor).

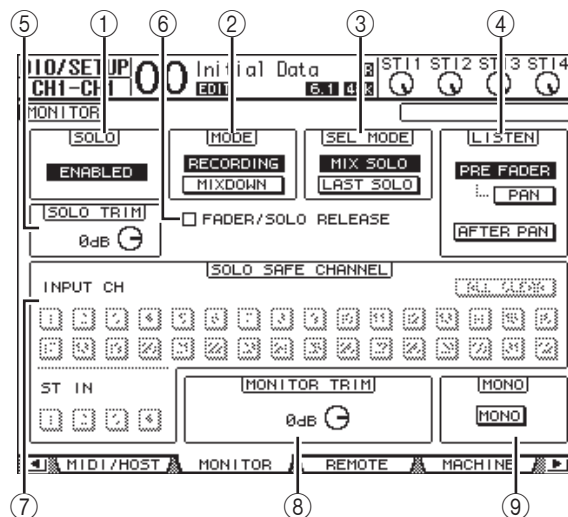

Essa página contém os seguintes parâmetros:

- ① **SOLO**

Este parâmetro ativa ou desativa a função Solo. Por padrão, está definido como habilitado.

- ② **MODE**

Este parâmetro determina como a função Solo opera. Há duas opções. A configuração só afeta os canais de entrada.

- **RECORDING**

No modo de solo em gravação, os sinais dos canais de entrada com solo são enviados para o barramento de solo e utilizam as saídas de monitoração. Outros barramentos (barramento estéreo e barramentos 1–8) não são afetados por este modo.

- **MIXDOWN**

No modo de mixagem de solo, os sinais dos canais de entrada com solo são enviados para o barramento estéreo e utilizam as saídas de monitoração. Os canais de entrada sem solo não são enviados para o barramento estéreo enquanto a função Solo está habilitada.

**Dica:**

- O modo de solo em gravação é conveniente quando você deseja monitorar determinados canais de entrada durante a gravação, pois os sinais do barramento estéreo e dos barramentos 1–8 não são afetados.
- O modo de mixagem de solo é útil quando você deseja remover o áudio dos canais de entrada sem solo e enviar os sinais dos canais de entrada com solo para o barramento estéreo durante a mixagem.

**③ SEL MODE**

Este parâmetro determina como ocorrerá o solo nos canais de entrada quando você pressionar o botão [SOLO] de cada canal. Há duas opções.

- **MIX SOLO**

No modo de mixagem de solo, é possível realizar um solo simultâneo em um número qualquer de canais.

- **LAST SOLO**

No modo de último solo, é possível realizar apenas o solo de um canal de cada vez, pressionando o botão [SOLO]. A função Solo que foi habilitada anteriormente para os canais é cancelada automaticamente.

**④ LISTEN**

Este parâmetro determina a fonte do sinal solo do canal de entrada: Pre Fader (Antes do atenuador) ou Post Pan (Depois da panorâmica). Quando Pre Fader estiver selecionado, a ativação do botão PAN abaixo da opção Pre Fader aplicará o solo ao canal com a posição de panorâmica especificada pela configuração Pan, mesmo se a fonte preceder o atenuador. Este parâmetro só é efetivo no modo de solo em gravação.

**⑤ SOLO TRIM**

Com este parâmetro, você pode ajustar o nível do sinal de solo no intervalo de  $-96$  dB até  $+12$  dB.

**⑥ FADER/SOLO RELEASE**

Se esta caixa de seleção estiver marcada, você poderá cancelar o solo dos canais elevando os atenuadores de canal que estavam no nível  $-\infty$  quando a função Solo foi ativada. Se os atenuadores estavam em um nível acima de  $-\infty$ , não será possível realizar o solo nos canais. Esta configuração não é efetiva no modo de mixagem de solo nem para os canais de saída.

**Observação:** quando você marca a caixa de seleção FADER/SOLO RELEASE, a configuração Solo é temporariamente cancelada.

**⑦ SOLO SAFE CHANNEL**

No modo de mixagem de solo, os canais de entrada podem ser configurados individualmente de forma a não ficarem sem áudio quando for realizado o solo em outros canais de entrada (função Solo Safe). Os sinais dos canais de entrada com o botão SOLO SAFE CHANNEL ativado são sempre enviados para o barramento estéreo, seja qual for o status da função Solo dos canais. Para desfazer todas as configurações de Solo Safe, ative o botão ALL CLEAR.

**Dica:** por exemplo, se definir o sinal de retorno do processador de efeitos internos como Solo Safe, você poderá monitorar os sinais com solo processados, ou "wet" (com efeitos).

**⑧ MONITOR TRIM**

Com este parâmetro, você pode ajustar o nível do sinal de monitoração no intervalo de  $-96$  dB até  $+12$  dB.

**⑨ MONO**

Este botão transforma o sinal de monitoração em mono.

## Uso do monitor

### 1. Conecte um sistema de monitoração aos conectores de saída de monitor.

Para monitorar o sinal por meio de fones, conecte os fones à saída PHONES.

### 2. Pressione o seletor de fonte da monitoração na seção MONITOR para selecionar a fonte do sinal de monitoração.

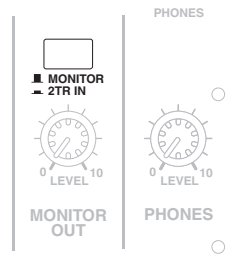

Para monitorar os sinais internos do 01V96i, desative o seletor (o botão deve estar levantado). Para monitorar os sinais nos conectores de entrada 2TR, ative o seletor (o botão deve estar pressionado).

### 3. Ajuste o nível de monitoração usando o controle MONITOR [MONITOR LEVEL] enquanto toca as fontes de som.

Para ajustar o nível do sinal de monitoração por meio de fones, use o controle [PHONES LEVEL].

## Uso da função Solo

Você pode aplicar solo e monitoração aos canais de entrada, às saídas auxiliares 1–8 e às saídas de barramento 1–8 usando os botões [SOLO] no painel superior.

**1. Pressione o botão [DIO/SETUP] repetidamente até aparecer a página DIO/Setup | Monitor.**

**2. Defina o parâmetro SOLO como On (Ativado).**

Defina outros parâmetros na página, se necessário.

**3. Para aplicar solo e monitoração aos canais de entrada, pressione o botão LAYER correspondente para selecionar uma camada que contenha os canais desejados e depois pressione os botões [SOLO] dos canais.**

Os indicadores dos botões [SOLO] dos canais e a luz indicadora SOLO [SOLO] se acendem. Somente os sinais dos canais de entrada com solo são enviados para as saídas de monitoração.

*Dica: se o parâmetro SEL MODE estiver definido como Mix Solo (Mixagem de solo) na página DIO/Setup | Monitor, você poderá aplicar o solo a vários canais simultaneamente.*

**4. Para aplicar solo e monitoração aos canais de saída, pressione o botão LAYER [MASTER] e depois pressione os botões [SOLO] dos canais.**

Não é possível aplicar solo e monitoração aos canais de entrada e de saída (saídas auxiliares 1–8, saídas de barramento 1–8) simultaneamente. Por exemplo, se você aplicar solo a um canal de entrada e depois aplicar solo a um canal de saída, o primeiro canal de solo é cancelado.

Se você aplicar solo a um canal de saída primeiro e depois aplicar solo a um canal de entrada, o cancelamento do solo do canal de entrada ativará o solo do canal de saída.

**5. Para cancelar o solo de todos os canais com solo, pressione todos os botões [SOLO] iluminados dos canais.**

Os indicadores dos botões são desativados. Também é possível cancelar o solo de todos os canais com solo pressionando o botão SOLO [CLEAR].

# Panorâmica surround

Este capítulo descreve o recurso de panorâmica surround, que determina como os sinais dos canais de entrada são distribuídos dentro e ao longo do campo estéreo.

## Sobre a panorâmica surround

A função de panorâmica surround coloca uma imagem de som dentro de um campo bidimensional usando um sistema de reprodução multicanais e desloca a imagem para a parte dianteira, traseira, esquerda e direita em relação à posição de escuta. Para deslocar a imagem estéreo, você pode usar o botão de rolagem ou os botões [INC]/[DEC]. Se a panorâmica de acompanhamento de cada canal (veja a página 24) estiver desativada, você poderá rotar os sinais para as saídas de barramento correspondentes, seja qual for a configuração da panorâmica surround. Isso é prático para atribuir os retornos de fonte surround ou efeito surround aos barramentos.

Se a opção "Nominal Pan" (Panorâmica nominal) (veja a página 109) na página Prefer1 estiver marcada, o nível dos canais de entrada deslocados totalmente para a esquerda ou a direita será usado como o nível nominal. Se a caixa não estiver marcada, o nível nominal será de +3 dB.

Você também pode armazenar as configurações de panorâmica surround em uma cena. Além de um modo estéreo normal, o 01V96i apresenta os três modos surround a seguir:

• 3-1

Este modo usa quatro canais: dianteiro esquerdo, dianteiro direito, dianteiro central e traseiro.

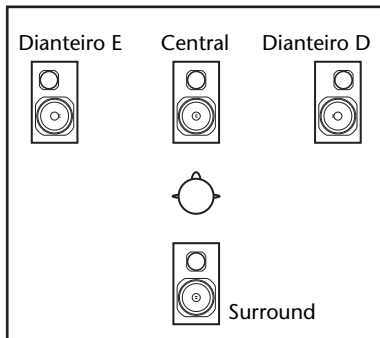

• 5.1

Este modo usa seis canais: dianteiro esquerdo, dianteiro direito, traseiro esquerdo, traseiro direito, dianteiro central e subwoofer.

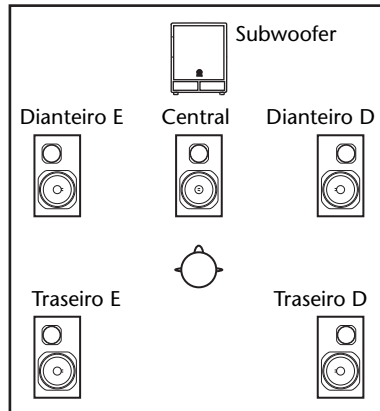

• 6.1

Este modo usa sete canais, os seis canais do modo 5.1, mais o traseiro central.

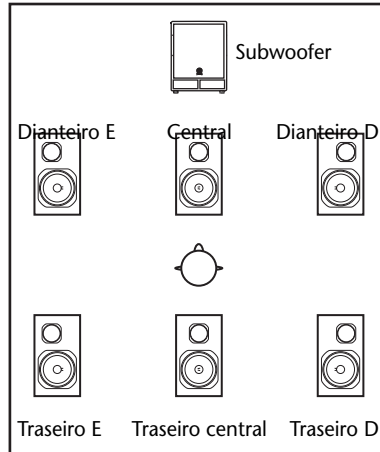

Quando você seleciona um desses modos surround, o sinal de cada canal surround é enviado como o sinal de saída de barramento especificado na página DIO/Setup | Surr Bus (DIO/Configuração | Barramento surround; veja a página 54). A tabela a seguir mostra a atribuição padrão de fábrica dos canais surround para as saídas de barramento em cada modo surround.

Modo surround	BUS1	BUS2	BUS3	BUS4	BUS5	BUS6	BUS7
3-1	L	R	C	S	—	—	—
	Dianteiro esquerdo	Dianteiro direito	Central	Surround			
5.1	L	R	Ls	Rs	C	LFE	—
	Dianteiro esquerdo	Dianteiro direito	Traseiro esquerdo	Traseiro direito	Central	Subwoofer	
6.1	L	R	Ls	Rs	C	Bs	LFE
	Dianteiro esquerdo	Dianteiro direito	Traseiro esquerdo	Traseiro direito	Central	Traseiro central	Subwoofer

**Dica:** você pode definir a panorâmica surround de forma independente dos panpots (botões de panorâmica) normais ou em uníssono com eles.

# Configuração e seleção de modos de panorâmica surround

Para configurar o ambiente surround, selecione o modo surround 3-1, 5.1 ou 6.1 no 01V96i e conecte uma DAW ou um sistema de monitoração multicanais ao 01V96i.

## 1. Pressione o botão DISPLAY ACCESS

[PAN/ROUTING] (acesso ao visor (panorâmica/roteamento)) repetidamente até a página Pan/Route | Surr Mode (Panorâmica/Rotear | Modo Surround) aparecer.

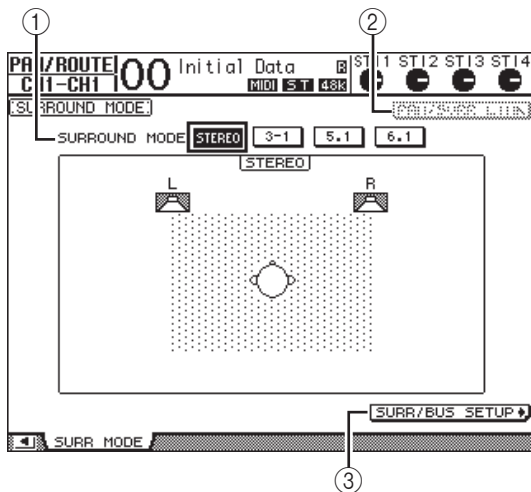

### 1 SURROUND MODE

Neste parâmetro, você pode selecionar um modo surround usando os botões descritos a seguir. O botão que está ativado (realçado) indica o modo surround selecionado no momento.

- **STEREO**.....O 01V96i usa o modo estéreo normal (padrão).
- **3-1**.....Seleciona o modo surround 3-1.
- **5.1**.....Seleciona o modo surround 5.1.
- **6.1**.....Seleciona o modo surround 6.1.

### 2 PAN/SURR LINK

Quando este botão está ativado, os panpots dos canais de entrada e a panorâmica surround estéreo estão interligados.

### 3 SURR/BUS SETUP

Pressione este botão para exibir a página Surr/Bus Setup (Configuração de surround/barramento), onde você pode alterar a atribuição de Canal Surround para Saída de Barramento.

## 2. Mova o cursor até o botão do modo surround que você deseja usar.

Quando você move o cursor até um desses botões, aparecem ícones de alto-falante que indicam uma posição de escuta típica e a configuração de Canal Surround para Saída de Barramento.

### • Surround 3-1

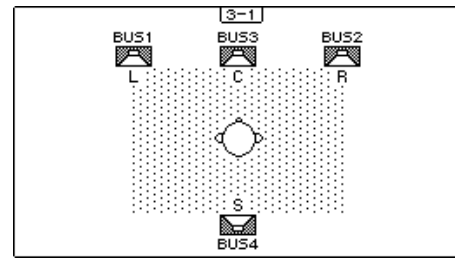

### • Surround 5.1

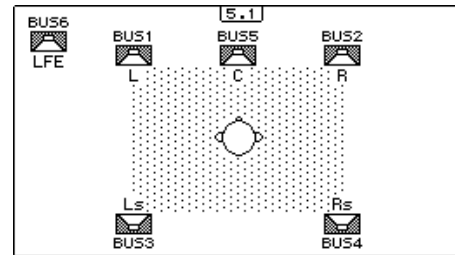

### • Surround 6.1

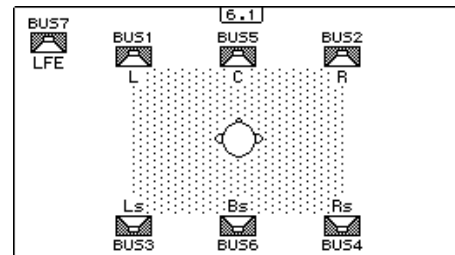

## 3. Pressione o botão [ENTER].

É exibida a janela de confirmação da alteração do modo surround.

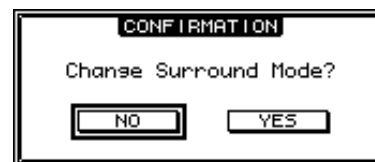

## 4. Mova o cursor para o botão YES e pressione [ENTER].

O 01V96i entra no modo surround selecionado.

## 5. Para interligar a configuração de panorâmica dos canais de entrada à panorâmica surround estéreo, mova o cursor até o botão PAN/SURR LINK (ligação panorâmica/surround) e pressione [ENTER].

Quando o botão PAN/SURR LINK está ativado, o ajuste das configurações de panorâmica dos canais de entrada também irá alterar a panorâmica surround estéreo de forma correspondente, e vice-versa.

**6. Para alterar a atribuição de Canal Surround para Saída de Barramento, mova o cursor até o botão SURR/BUS SETUP e pressione [ENTER].**  
É exibida a página DIO/Setup | Surr Bus.

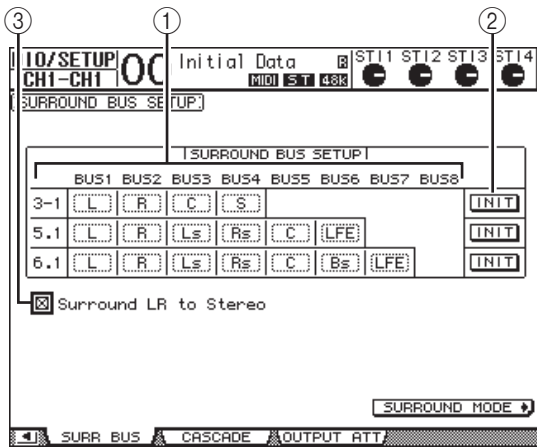

- ① **BUS1–BUS8**  
Estes parâmetros selecionam os canais a serem atribuídos às saídas de barramento nos modos surround 3-1, 5.1 e 6.1.
- ② **INIT**  
Estes botões retornam a atribuição dos canais à configuração padrão.

③ **Surround LR to Stereo**  
Quando esta caixa está marcada, a saída dos sinais dianteiros esquerdo e direito dos canais surround é feita pelos conectores STEREO L/R (estéreo E/D).

**7. Para alterar a atribuição, mova o cursor até o parâmetro de barramento desejado, gire o botão de rolagem para selecionar um canal e pressione [ENTER].**  
Os canais são alternados entre o barramento selecionado e o barramento ao qual o canal atribuído ao barramento selecionado estava atribuído anteriormente.

**Dica:**

- Pressionar o botão *DISPLAY ACCESS [SETUP]* repetidamente também exibe a página *Surr Bus*.
- As saídas de barramento disponíveis variam de acordo com o modo surround. Por exemplo, no modo surround 3-1, estão disponíveis as saídas de barramento 1–4. No modo surround 5.1, estão disponíveis as saídas de barramento 1–6 e, no modo surround 6.1, as saídas 1–7.

**8. Dependendo do modo surround ou dos aplicativos selecionados, envie os sinais das saídas de barramento para as saídas, os canais de saída ADAT ou os canais de saída de compartimento. Conecte um dispositivo de reprodução ou gravador multitrilha aos conectores de saída.**

### ■ Gravação da panorâmica surround

Para gravar o movimento da panorâmica surround em uma DAW, envie as saídas de barramento correspondentes para os canais de saída da porta TO HOST USB, para as trilhas da DAW.  
O diagrama a seguir ilustra um exemplo da gravação do sinal de cada canal em uma DAW durante o uso do modo surround 5.1.

01V96i

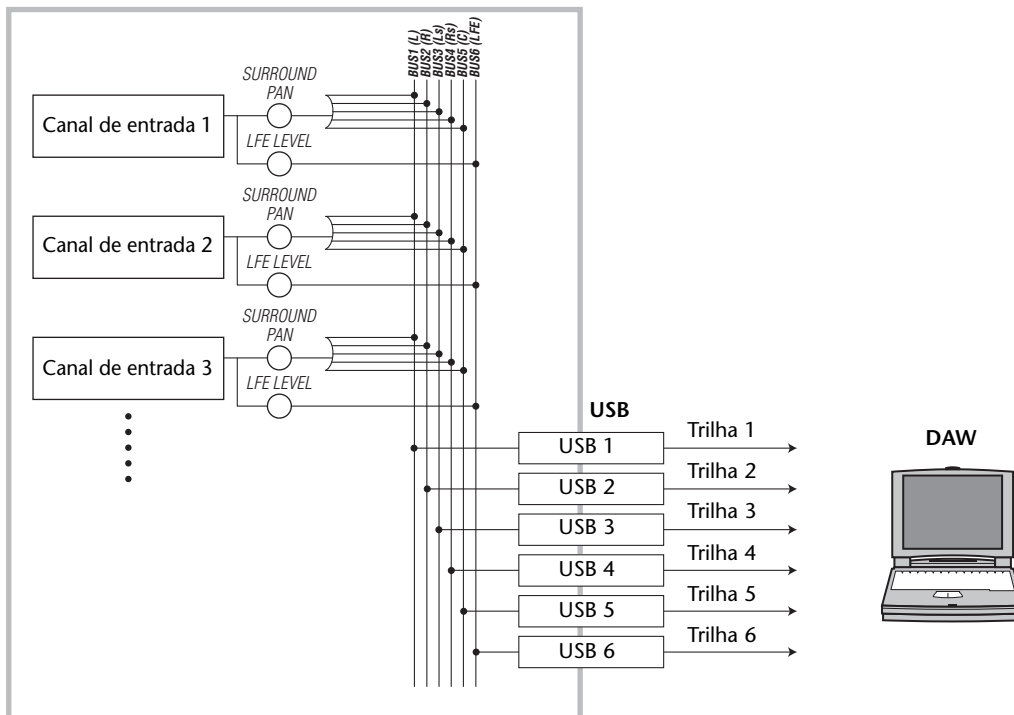

### ■ Monitoração da panorâmica surround

Para monitorar o movimento da panorâmica surround, envie as saídas de barramento para as saídas analógicas, às quais um sistema de monitoração esteja conectado.

O diagrama a seguir ilustra um exemplo em que a saída dos sinais das saídas de barramento 1/2 (canal dianteiro esquerdo e direito) é feita pelos conectores STEREO OUT L/R, enquanto a dos sinais das saídas de barramento 3-6 é feita pelos conectores OMNI OUT 1-4, no modo surround 5.1.

01V96i

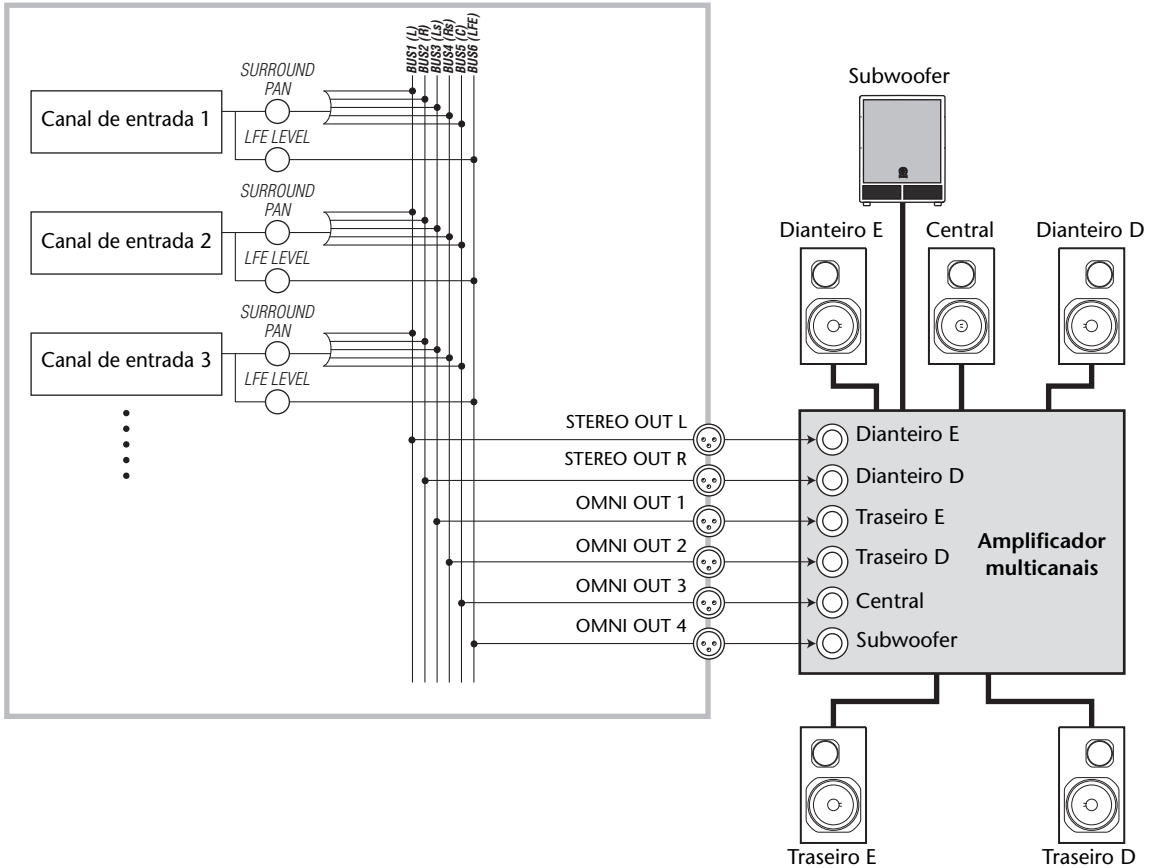

**Dica:** para direcionar a saída dos sinais dianteiros esquerdos e direitos dos canais surround para os conectores STEREO OUT L/R, marque a caixa de seleção Surround LR to Stereo (ED Surround para Estéreo) na página Surr Bus.

## Panorâmica surround

Você pode configurar os parâmetros de panorâmica surround para cada canal de entrada.

**1. Assegure-se de que o 01V96i esteja em qualquer modo surround exceto Estéreo e pressione o botão [SEL] do canal para o qual você deseja configurar a panorâmica surround.**

**2. Pressione o botão DISPLAY ACCESS [PAN/ROUTING] repetidamente até a página Pan/Route | Ch Edit (Panorâmica/Rotear | Edição de Canal) aparecer.**

A página Ch Edit exibe o canal de entrada selecionado, bem como a respectiva configuração de panorâmica surround e o parceiro do par disponível.

A página de tela a seguir é um exemplo no modo surround 6.1.

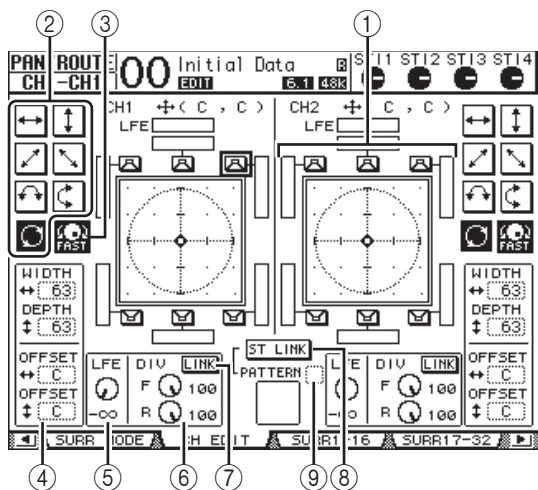

Os seguintes parâmetros estão disponíveis nessa página:

- 1 Gráfico da panorâmica surround**  
Este gráfico indica as posições da panorâmica em um campo bidimensional, com a posição de escuta no centro. Um pequeno losango (◈) indica a posição atual da panorâmica surround. Você pode mover essa posição (◈) diretamente para um dos ícones de alto-falante selecionando o ícone e pressionando [ENTER].
- 2 Padrões de trajetória**  
Estes botões representam sete padrões de trajetória que determinam como a panorâmica surround se movimentará quando você opera o botão de rolagem ou os botões [INC]/[DEC].
- 3 FAST**  
A ativação deste botão aumenta a velocidade das imagens de som distribuídas por meio do botão de rolagem.

- 4 Parâmetros do padrão de trajetória**  
Estes parâmetros fazem um ajuste fino do padrão de trajetória da panorâmica surround.
  - **WIDTH** ⇄ ..... Este parâmetro define a amplitude do padrão de trajetória selecionado, da esquerda para a direita.
  - **DEPTH** ⇄ ..... Este parâmetro define a amplitude do padrão de trajetória selecionado, da dianteira para a traseira.
  - **OFFSET** ⇄ ..... Este parâmetro desloca a direção do padrão de trajetória selecionado, da esquerda para a direita.
  - **OFFSET** ⇄ ..... Este parâmetro desloca a direção do padrão de trajetória selecionado, da dianteira para a traseira.
- 5 LFE**  
Este controle de parâmetro define o nível do sinal de canal LFE (Low Frequency Effects, Efeitos de baixa frequência) roteado para o subwoofer, e só aparece nos modos surround 5.1 e 6.1.
- 6 F/R**  
No modo surround 6.1, aparecem os controles de parâmetro F e R. O controle de parâmetro F determina como o sinal dianteiro central é enviado para os canais esquerdo e direito, enquanto o controle de parâmetro R determina como o sinal surround traseiro é enviado para os canais surround esquerdo e direito.
- 6 DIV**  
Este controle de parâmetro, em vez do controle F/R, aparece no modo surround 3-1 ou 5.1 e determina como o sinal central é enviado para os canais esquerdo, direito e central. Ele é expresso como uma porcentagem entre 0 e 100%. Quando você define o parâmetro como 100, o sinal central é enviado apenas para o canal central. Quando você define o parâmetro como 0, o sinal central é alimentado apenas para os canais esquerdo e direito. Quando você define o parâmetro como 50, o sinal central é enviado igualmente para os canais esquerdo, direito e central.
- 7 LINK**  
Este botão só está disponível no modo surround 6.1. Quando você o ativa, os controles F e R são definidos como o mesmo valor e são interligados.
- 8 ST LINK**  
A ativação deste botão interliga os parâmetros de panorâmica surround de dois canais de entrada que estão exibidos na página no momento (função Stereo Link, Interligar em estéreo). Você pode interligar os parâmetros de panorâmica surround de dois canais, quer eles estejam ou não emparelhados.
- 9 PATTERN**  
Quando há canais de entrada interligados pela função Stereo Link, os sete padrões selecionáveis aqui determinam como a panorâmica surround interligada se movimentará através do botão de rolagem e dos botões [INC]/[DEC].



**3. Selecione um dos sete padrões de trajetória ativando o botão correspondente.**

Os seguintes padrões estão disponíveis:

- ..... A imagem de som se move entre a esquerda e a direita.

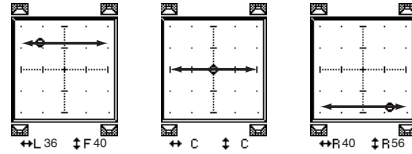

- ..... A imagem de som se move entre a dianteira e a traseira.

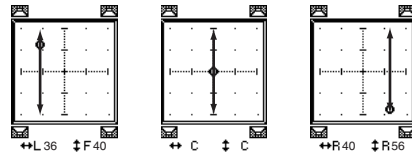

- ..... A imagem de som se move da dianteira esquerda para a traseira direita. Com este padrão, você também pode ajustar a trajetória usando os parâmetros WIDTH, DEPTH, OFFSET (↕) e OFFSET (↔).

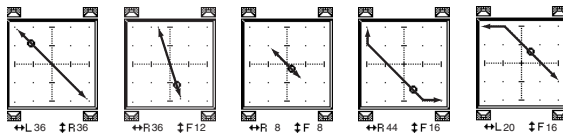

- ..... A imagem de som se move da dianteira direita para a traseira esquerda. Com este padrão, você também pode ajustar a trajetória usando os parâmetros WIDTH, DEPTH, OFFSET (↕) e OFFSET (↔).

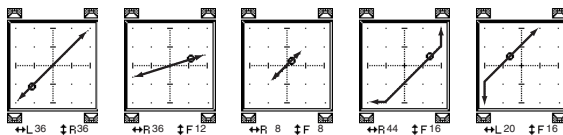

- ..... A imagem de som se move entre a esquerda e a direita traçando um arco. Com este padrão, você também pode ajustar o raio e a forma do arco usando os parâmetros WIDTH, DEPTH, OFFSET (↕) e OFFSET (↔).

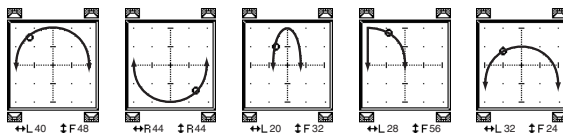

- ..... A imagem de som se move entre a dianteira e a traseira traçando um arco. Com este padrão, você também pode ajustar o raio e a forma do arco usando os parâmetros WIDTH, DEPTH, OFFSET (↕) e OFFSET (↔).

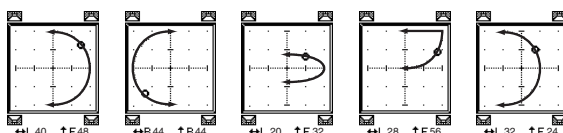

- ..... A imagem de som se move traçando um círculo ou uma elipse. Com este padrão, você também pode ajustar o raio e a forma do círculo ou da elipse usando os parâmetros WIDTH, DEPTH, OFFSET (↕) e OFFSET (↔).



**4. Se necessário, ajuste a trajetória editando os valores dos parâmetros WIDTH, DEPTH, OFFSET (↕) e OFFSET (↔).**

**5. Para mover a imagem de som, mova o cursor para qualquer lugar fora das caixas de parâmetros e gire o botão de rolagem.**

A imagem de som do canal selecionado se movimentará ao longo do padrão de trajetória selecionado.

*Dica: você também pode ajustar o movimento dianteiro e traseiro ou esquerdo e direito, o padrão de trajetória e outros parâmetros em um dispositivo MIDI externo, atribuindo os parâmetros surround a mudanças de controle MIDI (veja a página 104).*

**6. Para interligar as configurações de panorâmica surround de dois canais exibidos na página, ative o botão ST LINK.**

Use a caixa de parâmetro PATTERN abaixo do botão ST LINK para especificar como você deseja que a panorâmica surround interligada se movimente.

A tabela a seguir mostra como as imagens de som em dois canais interligados se movimentam quando diferentes padrões de trajetória e padrões de interligação estéreo são combinados. **Uma linha sólida indica o movimento do canal selecionado e uma linha pontilhada indica o movimento do parceiro interligado.**

Trajetoira							
Padrões							

**7. Para listar configurações de panorâmica surround multicanais, pressione o botão [PAN/ROUTING] repetidamente até a página Pan/Route | Surr1-16, Surr17-32 ou Surr ST IN aparecer.**

Essas páginas exibem as configurações de panorâmica surround de 16 canais e permitem que você as edite.

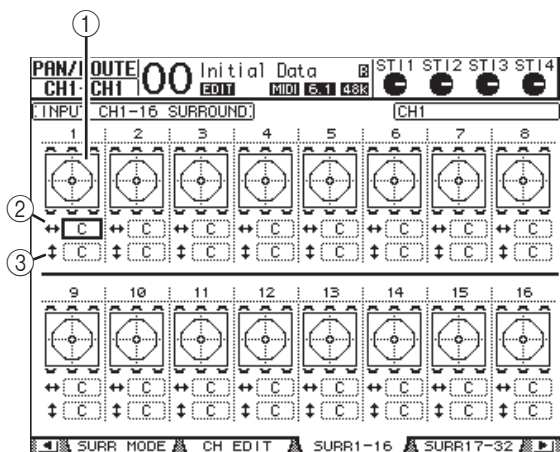

- ① **Gráficos de panorâmica surround**  
Estes gráficos exibem os padrões de trajetória e as posições atuais de panorâmica dos canais de entrada.
- ② **Caixa de parâmetro ↔**  
Nesta caixa de parâmetro, você pode movimentar a configuração de panorâmica surround do canal selecionado para a esquerda e a direita.
- ③ **Caixa de parâmetro †**  
Nesta caixa de parâmetro, você pode movimentar a configuração de panorâmica surround do canal selecionado para a dianteira e a traseira.

**8. Para mover a imagem de som de cada canal nessas páginas, mova o cursor até o canal desejado e gire o botão de rolagem.**

A configuração de panorâmica do canal muda ao longo do padrão de trajetória. Pressione [ENTER] para exibir a página CH Edit do canal selecionado no momento.

# Agrupamento de canais e vinculação de parâmetros

Este capítulo descreve como agrupar atenuadores ou botões [ON] para vários canais e vincular os parâmetros de EQ ou compressor para operação simultânea.

## Agrupamento e vinculação

No 01V96i, você pode agrupar atenuadores ou botões [ON] para vários Canais de entrada (Canais de entrada 1 a 32, Canais ST IN 1 a 4) ou vários Canais de saída (Saídas de barramento 1 a 8, Saídas auxiliares 1 a 8, Saída estéreo) e vincular os parâmetros de EQ ou compressor.

Os elementos a seguir podem ser agrupados ou vinculados em Canais de entrada ou Canais de saída.

### • Grupo de atenuadores

Os atenuadores (ou controles de nível) de Canal de entrada ou Canal de saída podem ser agrupados. Existem oito grupos de atenuadores de Canal de entrada e quatro grupos de atenuadores de Canal de saída. Quando atenuadores de canal ou controles de nível são agrupados, a operação de qualquer um deles permite controlar o nível dos outros atenuadores ou controles de nível agrupados e, ao mesmo tempo, manter as diferenças de nível relativas.

Além disso, o 01V96i possui uma função Fader Group Master (Mestre de grupo de atenuadores) que permite controlar o nível de todos os canais agrupados usando o nível Group Master (Mestre de grupo) e, ao mesmo tempo, mantendo o equilíbrio de nível relativo entre os canais.

### • Grupo sem áudio

Os botões [ON] de Canal de entrada ou Canal de saída podem ser agrupados. Existem oito silenciadores de grupos de Canal de entrada e quatro silenciadores de grupos de Canal de saída. Quando os botões [ON] de canal são agrupados, pressionar qualquer um deles ativa ou desativa os botões [ON] para todos os canais agrupados. Um grupo silenciado pode incluir canais On e canais Off ao mesmo tempo, que são desativados ou ativados, respectivamente, quando você pressiona qualquer um dos botões [ON] agrupados.

Além disso, o 01V96i possui uma função Mute Group Master (Mestre de silenciar grupo) que permite desativar o áudio dos canais agrupados usando os botões Master Mute (Mestre silenciador).

### • Link de EQ

Os parâmetros de EQ de Canal de entrada ou saída podem ser vinculados. Existem quatro links de EQ para Canais de entrada e Canais de saída, respectivamente.

Todos os canais de um link de EQ compartilham as mesmas configurações de parâmetros de EQ. Quando o valor de um parâmetro de EQ é alterado para um dos canais vinculados, a alteração é aplicada a todos os outros canais vinculados.

### • Link de compressor

Os parâmetros de compressor de Canal de entrada ou saída podem ser vinculados. Existem quatro links de compressor para Canais de entrada e Canais de saída, respectivamente.

Todos os canais de um link de compressor compartilham as mesmas configurações de parâmetros de compressor. Quando o valor de um parâmetro de compressor é alterado para um dos canais vinculados, a alteração é aplicada a todos os outros canais vinculados.

**Dica:** o link de compressor não está disponível para os Canais ST IN, pois eles não possuem compressores.

## Uso de grupos de atenuadores e silenciadores de grupos

Siga as etapas abaixo para agrupar atenuadores ou botões [ON] para Canais de entrada ou Canais de saída.

### 1. Pressione o botão DISPLAY ACCESS [PAIR/GROUP] (Acesso à tela (par/grupo)) repetidamente até que apareça uma das páginas que contém o grupo e os canais desejados.

#### • Página In Fader (Atenuador de entrada)

Essa página permite que você defina grupos de atenuadores (A a H) para os Canais de entrada 1 a 32 e os Canais ST IN 1 a 4.

#### • Página Out Fader (Atenuador de saída)

Essa página permite que você defina grupos de atenuadores (Q a T) para Saídas de barramento (1 a 8), Saídas auxiliares (1 a 8) e Saída estéreo.

#### Página In Fader (Atenuador de entrada)

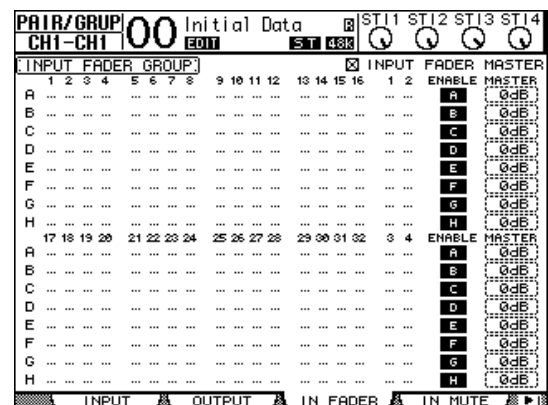

#### • Página In Mute (Sem áudio de entrada)

Essa página permite que você defina Silenciadores de grupos (I a P) para os Canais de entrada 1 a 32 e os Canais ST IN 1 a 4, respectivamente.

### • Página Out Mute (Sem áudio de saída)

Essa página permite que você defina silenciadores de grupos (U a X) para Saídas de barramento (1 a 8), Saídas auxiliares (1 a 8) e Saída estéreo.

### Página In Mute (Sem áudio de entrada)

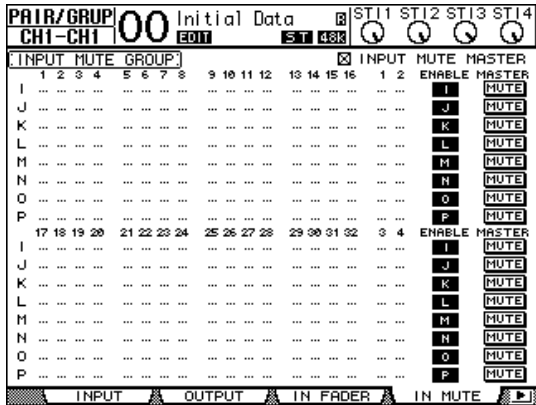

### 2. Pressione o botão para cima (▲) ou para baixo (▼) para selecionar um grupo.

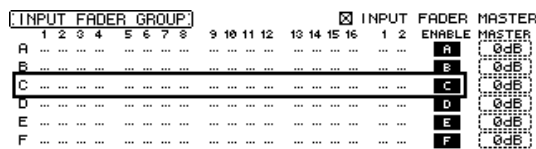

### 3. Pressione o botão [SEL] para um canal que deseja adicionar ao grupo.

O canal selecionado é marcado com "●" e o canal é adicionado ao grupo.

Exemplo: os Canais de entrada 1 a 4, 7, 8, 15 e 16 foram adicionados ao grupo de atenuadores C.

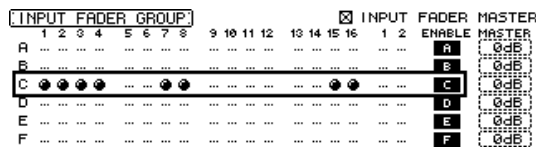

#### Dica:

- Se você adicionar um canal de um par a um grupo, o parceiro do par será adicionado automaticamente ao grupo.
- Também é possível selecionar um canal em outra camada trocando de camadas.

### 4. Da mesma maneira, pressione o botão [SEL] para outros canais que deseja adicionar ao grupo.

O nível relativo dos atenuadores para os canais agrupados é determinado pela posição dos atenuadores quando os canais foram adicionados ao grupo.

O status On/Off dos canais agrupados é determinado pelo status do botão [ON] quando os canais foram adicionados ao grupo.

### 5. Para ativar ou desativar um grupo, mova o botão correspondente na coluna ENABLE (Ativar) e, em seguida, pressione [ENTER].

Quando o botão Enable do grupo é desativado, o grupo correspondente é cancelado temporariamente.

### 6. Para usar um grupo de atenuadores, opere um dos atenuadores ou controles de nível para os canais agrupados.

#### Observação:

- Se desejar alterar o equilíbrio de nível relativo entre os canais agrupados enquanto essa página estiver sendo exibida, primeiro desative o botão Enable ou remova os canais para os quais deseja alterar o nível do grupo.
- Se outras páginas forem exibidas, pressione e mantenha pressionado o botão [SEL] para os canais desejados a fim de removê-los temporariamente do grupo e, em seguida, altere o equilíbrio de nível.

### 7. Para usar silenciar um grupo, pressione um dos botões [ON] para os canais agrupados.

Todos os canais do grupo alternam seu status de ativação/desativação.

#### Observação:

- Enquanto um grupo silenciado está ativado, não é possível ativar ou desativar um subconjunto dos canais agrupados.
- Se desejar ativar ou desativar um subconjunto dos canais agrupados, primeiro desative o botão Enable ou remova os canais que deseja ativar ou desativar do grupo.

## Uso do mestre de grupo de atenuadores

O 01V96i tem uma função Fader Group Master (Mestre de grupo de atenuadores) que permite controlar o nível de todos os canais usando o nível Group Master (Mestre de grupo) e, ao mesmo tempo, mantendo o equilíbrio relativo entre os canais, como um grupo VCA em um console de mixagem analógico. Enquanto essa função está ativada, a operação do atenuador do canal não afeta os níveis de canal no grupo de atenuadores correspondente.

1. Depois de realizar a Etapa 5 em "Uso de grupos de atenuadores e silenciadores de grupos" na página 59, use os botões de cursor para marcar a caixa de seleção INPUT FADER MASTER (Mestre de atenuador de entrada) ou a caixa de seleção OUTPUT FADER MASTER (Mestre de atenuador de saída) e, em seguida, pressione [ENTER] para ativar a função Fader Group Master.

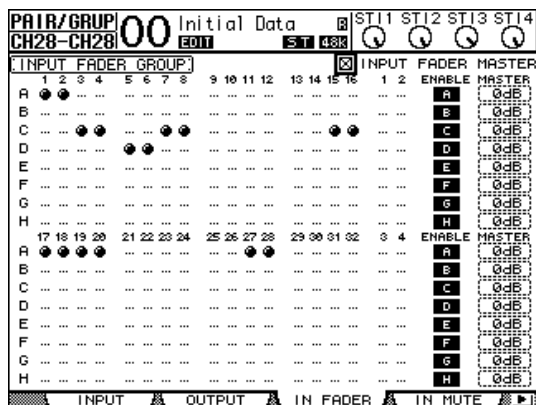

2. Quando a caixa de seleção Fader Master (Mestre de atenuador) está marcada, é possível definir níveis de canal dos grupos de atenuadores na coluna Master (Mestre).

Quando a coluna Master está selecionada, pressionar o botão [ENTER] repetidamente ativa e desativa o grupo de atenuadores.

Você também pode definir essas configurações na página In Master (Mestre de entrada) ou Out Master (Mestre de saída), conforme mostrado abaixo.

3. Pressione o botão DISPLAY ACCESS [GROUP] (Acesso à tela (grupo)) repetidamente até que apareça a página Group | In Master (Grupo | Mestre de entrada) ou Group | Out Master (Grupo | Mestre de saída).

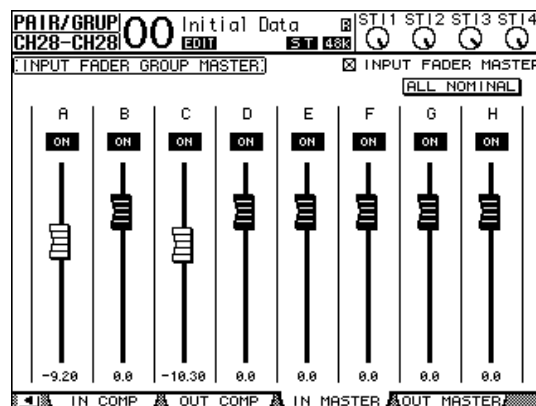

4. Use os botões de cursor para selecionar parâmetros e, em seguida, use o botão de rolagem Parameter (Parâmetro), os botões [INC]/[DEC] ou o botão [ENTER] para definir os parâmetros.

- INPUT/OUTPUT FADER MASTER (MESTRE DE ATENUADOR DE ENTRADA/SAÍDA)

Quando essa caixa de seleção está marcada, é possível definir os níveis mestres para os grupos de atenuadores. O nível de canal resultante equivale ao nível do atenuador de canal correspondente mais o nível de mestre de grupo.

- ALL NOMINAL (TODOS NOMINAIS)

Esse botão redefine os níveis mestres de todos os grupos de atenuadores para o valor nominal.

- ON/OFF

Esse botão ativa ou desativa cada grupo de atenuador de entrada. Essa função é similar ao recurso de desativação de áudio do VCA em um console de mixagem analógico.

- Atenuadores

Esses atenuadores ajustam os níveis mestres dos grupos de atenuadores. Os botões de atenuador são realçados quando os atenuadores são definidos como 0,0 dB. Pressione o botão [ENTER] para definir o atenuador selecionado atualmente como 0,0 dB.

Você também pode controlar os parâmetros dos canais na superfície de controle conforme descrito abaixo usando a User Assignable Layer (Camada atribuível ao usuário) das Remote Layers (Camadas remotas). Consulte página 110 para obter informações sobre a camada atribuível ao usuário.

- Botões [SEL]

Esses botões movem o cursor na página In Master ou Out Master.

- Botões [SOLO]

Esses botões ativam e desativam a função Solo de cada grupo de atenuadores. É possível monitorar todos os canais em cada grupo de atenuadores.

- Atenuadores dos canais

Os atenuadores dos canais permitem que você defina o nível mestre de cada grupo de atenuadores.

## Uso do Mestre dos silenciadores de grupos

Além da função Mute Group que vincula a operação dos botões [ON] de canal, o 01V96i possui uma função Mute Group Master que permite desativar o áudio dos canais agrupados usando os botões Master Mute de uma maneira similar ao uso de silenciador de grupo em um console de mixagem analógico. Enquanto essa função estiver ativada, os botões [ON] para os canais agrupados não serão vinculados.

- Depois de realizar a Etapa 5 em "Uso de grupos de atenuadores e silenciadores de grupos" na página 59, use os botões de cursor para marcar a caixa de seleção INPUT MUTE MASTER (Mestre silenciador da entrada) ou a caixa de seleção OUTPUT MUTE MASTER (Mestre silenciador da saída) e, em seguida, pressione [ENTER] para ativar a função Mute Group Master.

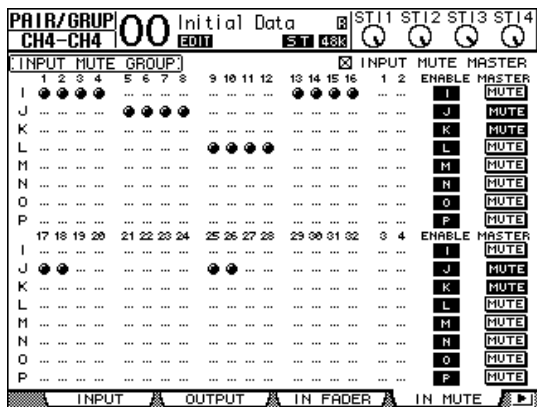

- Quando a caixa de seleção Mute Master estiver marcada, use os botões MASTER MUTE de grupo para desativar ou ativar o áudio dos grupos.

Se o áudio dos canais for desativado por meio da função Mute Master, os indicadores do botão [ON] de canal piscarão. Isso será útil se você atribuir os botões MASTER MUTE aos botões USER DEFINED KEYS (TECLAS DEFINIDAS PELO USUÁRIO).

## Vinculação de parâmetros EQ e Compressor

Siga as etapas abaixo para vincular os parâmetros de EQ ou compressor para Canais de entrada ou Canais de saída. Essa função permite definir parâmetros de EQ ou compressor para vários canais com os mesmos valores simultaneamente.

- Pressione o botão DISPLAY ACCESS [PAIR/GROUP] (Acesso à tela (par/grupo)) repetidamente até aparecer uma das seguintes páginas.

- Página In EQ (EQ de entrada)

Essa página permite que você defina links de EQ (a até d) para os Canais de entrada 1 a 32 e os Canais ST IN 1 a 4.

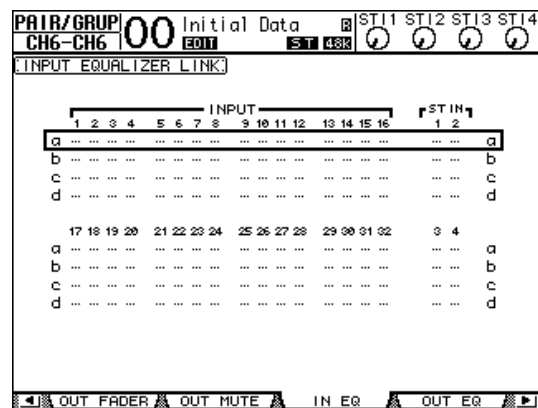

- Página Out EQ (EQ de saída)

Essa página permite que você defina links de EQ (e até h) para Saídas de barramento (1 a 8), Saídas auxiliares (1 a 8) e Saída estéreo.

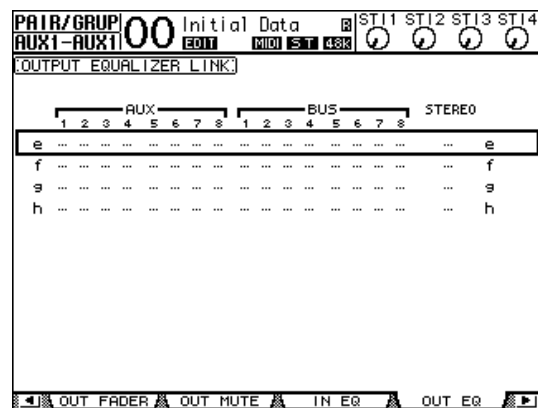

• **Página In Comp (Compressor de entrada)**

Essa página permite que você defina links de compressor (i a l) para os Canais de entrada 1 a 32.

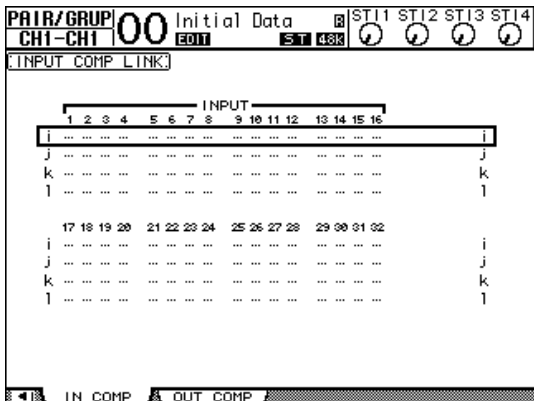

• **Página Out Comp (Compressor de saída)**

Essa página permite que você defina links de compressor (m até p) para Saídas de barramento (1 a 8), Saídas auxiliares (1 a 8) e Saída estéreo.

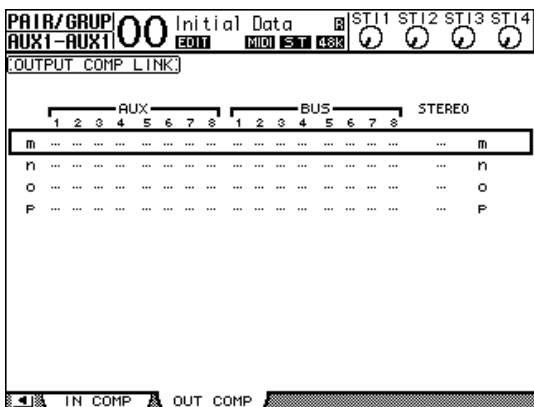

**2. Pressione o botão de cursor para cima (▲) ou para baixo (▼) para selecionar um link ao qual deseja adicionar canais.**

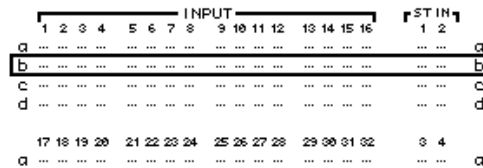

**3. Pressione o botão [SEL] para um canal que deseja adicionar ao link de EQ ou compressor.**

O canal selecionado é marcado com "●" e o canal é adicionado ao link.

Exemplo: os Canais de entrada 1 a 4, 7, 8, 12 e 14 foram adicionados ao link de EQ b.

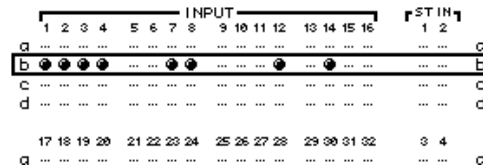

**Dica:**

- Se você adicionar um canal de um par a um link, o parceiro do par será adicionado automaticamente ao link.
- Também é possível selecionar um canal em outra camada trocando de camadas.

**4. Da mesma maneira, pressione o botão [SEL] para outros canais que deseja adicionar ao link.**

As configurações de EQ ou compressor para o primeiro canal adicionado ao link são aplicadas a todos os canais adicionados posteriormente.

**5. Depois que todos os canais desejados tiverem sido adicionados ao link, edite os parâmetros de EQ ou compressor para um dos canais vinculados.**

As edições nos parâmetros de EQ ou compressor são aplicadas aos demais canais vinculados.

# Efeitos internos

Esse capítulo descreve como usar os processadores de efeitos internos do 01V96i.

## Sobre os efeitos internos

O 01V96i contém quatro processadores de vários efeitos internos. Esses processadores de efeitos oferecem diversos tipos de efeito, incluindo **reverberações atrasos**, **efeitos com base em modulação** e **efeitos de combinação** desenvolvidos especificamente para serem usados com som surround.

**Observação:** quando o 01V96i opera em uma frequência de amostragem alta (88,2 kHz ou 96 kHz), você pode usar somente os processadores de efeitos 1 e 2.

As entradas e saídas de processador podem ser interligadas a várias origens. Por exemplo, as entradas de processador de efeitos podem receber os Envios auxiliares e a saída pode ser direcionada para os Canais ST IN (envio/retorno de efeito). Os processadores de efeitos também podem ser inseridos em Canais de entrada, Saídas de barramento, Saída auxiliares ou na Saída estéreo.

**Os processadores de efeitos 1 a 4** aplicam efeitos de uma ou duas entradas para duas saídas.

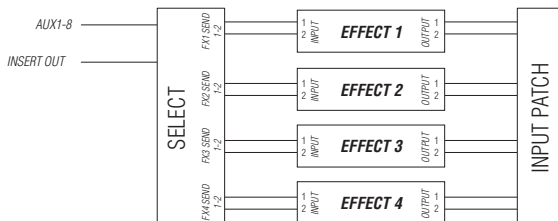

O 01V96i também tem uma biblioteca de efeitos, que contém 56 programas predefinidos (incluindo efeitos adicionais) e 72 programas do usuário.

## Uso de processadores de efeitos via envios auxiliares

Você pode usar processadores de efeitos via Envios auxiliares, direcionando as entradas de processador de efeitos para Saídas auxiliares e as saídas de processador de efeitos para os Canais ST IN.

### 1. Chame um programa de efeitos que você queira usar.

Consulte página 76 para obter mais informações sobre como chamar programas de efeitos.

### 2. Pressione o botão DISPLAY ACCESS [PATCH] (Acesso à tela (patch)) repetidamente até exibir a página Patch | Effect (Patch | Efeito).

Esta página permite que você aplique todos os patches nas entradas e saídas de processadores de efeitos 1 a 4.

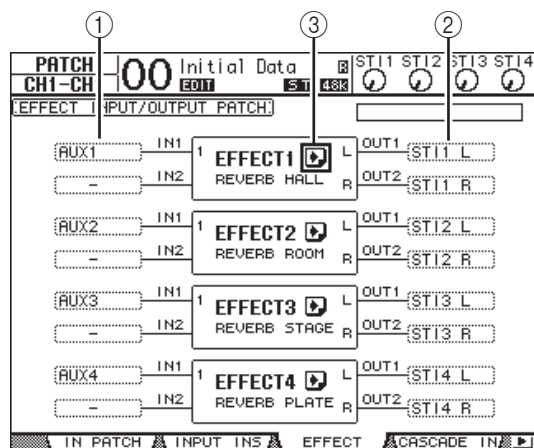

Essa página contém os seguintes parâmetros:

#### ① IN (Entrada)

Essas caixas de parâmetro selecionam os sinais a serem direcionados aos processadores de efeitos.

#### ② OUT (Saída)

Essas caixas de parâmetro selecionam o destino da saída dos sinais dos processadores de efeitos.

#### ③ Botão

Esse botão chama as páginas FX1 Edit (Editor FX1) a FX4 Edit (Editor FX4), que permitem ajustar os parâmetros de efeitos.



### 3. Para selecionar um sinal de entrada do processador de efeitos, mova o cursor até a caixa do parâmetro de entrada desejado, selecione um sinal entre as seguintes opções e, em seguida, pressione [ENTER].

- - .....Sem atribuição
- AUX1-8 .....Envios auxiliares 1 a 8
- INS CH1-32.....Saída de inserção dos canais de entrada 1 a 32
- INS BUS1-8 .....Saída de inserção do barramento 1 a 8
- INS AUX1-8....Saída de inserção do envio auxiliar 1 a 8
- INS ST-L/R.....Saída de inserção de saída estéreo

Para usar os processadores de efeitos internos via Envios auxiliares, selecione Aux 1 a 8 (na maioria dos casos).

É possível aplicar um patch de um sinal diferente a outra entrada dos programas de efeitos de duas entradas/duas saídas.

#### Dica:

- É possível enviar o mesmo sinal a várias entradas de efeito.
- Mova o cursor até a caixa de um parâmetro de entrada e pressione o botão [ENTER]. É exibida a janela Patch Select (Seleção de Patch). Essa janela permite selecionar a origem de entrada rapidamente.

### 4. Para interligar uma saída de sinal do processador de efeitos, mova o cursor até a caixa do parâmetro de saída desejado, selecione o destino do sinal entre as seguintes opções e, em seguida, pressione [ENTER].

- - ..... Sem atribuição
- CH1-32..... Canais de entrada 1 a 32
- ST IN 1L-ST IN 4R..... Canais ST IN 1L a 4R
- INS CH1-32..... Entrada de inserção do canal de entrada
- INS BUS1-8 ..... Entrada de inserção do barramento 1 a 8
- INS AUX1-8 ..... Entrada de inserção do auxiliar 1 a 8
- INS ST-L & INS ST-R..... Entrada de inserção do barramento estéreo

Para usar os processadores de efeitos internos via Envios auxiliares, selecione CH 1 a 32 ou ST IN 1 a 4 (na maioria dos casos). Os canais atribuídos aqui serão os canais de retorno de efeitos.

É possível enviar um canal diferente a outra saída de um programa de efeitos de uma ou duas entradas para duas saídas para criar efeitos estéreo.

#### Dica:

- Se você selecionar um Canal ST IN como destino, poderá enviar os sinais dos canais L e R separadamente.
- Você também pode usar a janela Patch Select para definir as caixas de parâmetros de saída, conforme explicado na Etapa 3.
- O número de entradas disponíveis para cada efeito depende do tipo de programa de efeito chamado inicialmente.

**Observação:** não é possível selecionar um canal como destino de vários sinais de efeito. Se você selecionar um canal que já foi selecionado em outra caixa de parâmetro de saída, essa caixa mudará seu indicador para "-" (não atribuído).

### 5. Ajuste o nível dos Envios auxiliares direcionados ao processador de efeitos.

Consulte "Saídas auxiliares" na página 36 para obter informações sobre como definir os Envios auxiliares.

**Observação:** não abra o nível dos Envios auxiliares (direcionados à entrada do processador de efeitos) nos canais de retorno de efeitos. Se fizer isso o sinal retornará para o mesmo canal, criando um loop de sinal e possivelmente danificando seus alto-falantes.

**Dica:** use o atenuador da camada mestre para ajustar o nível de saída final do Envio auxiliar. Nesse momento, você pode visualizar o nível na página Meter | Master (Medidor | Mestre).

### 6. Ajuste o nível, a panorâmica e o EQ dos Canais de entrada direcionados para as saídas de efeito.

**Dica:** para misturar o som dos efeitos retornados pelos Envios auxiliares com o som limpo original, defina o parâmetro MIX BALANCE (Balanço de mixagem) do efeito como 100% (somente o som dos efeitos será reproduzido).

## Inserção dos efeitos internos em canais

Você pode inserir os efeitos internos em determinados Canais de entrada ou Canais de saída (Barramento 1 a 8, Barramento auxiliar 1 a 8 ou Barramento estéreo).

#### Observação:

- Não é possível usar Entrada e Saída de inserção para Canais ST IN.
- Se os efeitos forem inseridos em canais, não será possível usar esses efeitos via Envios auxiliares ou inseri-los em outros canais.

### 1. Selecione um processador de efeitos interno (1 a 4) e chame os programas de efeito desejados.

### 2. Pressione o botão [SEL] do Canal de entrada ou Canal de saída no qual deseja inserir os efeitos selecionados.

**Dica:** pressionar repetidamente o botão STEREO [SEL] (sel estéreo) alterna entre os canais de barramento estéreo esquerdo e direito.

- 3. Pressione o botão DISPLAY ACCESS [  $\phi$  /INSERT/DELAY ] repetidamente até aparecer a página  $\phi$  /Ins/Dly | Insert (Inserção).**

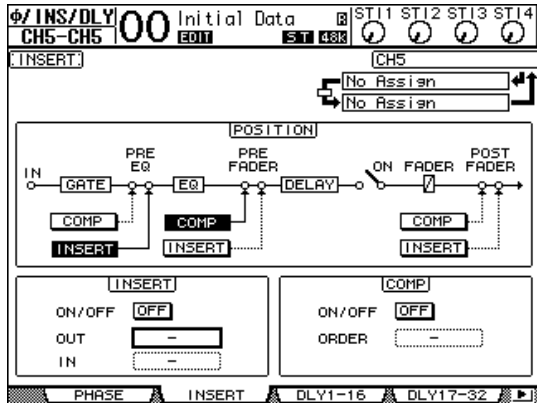

- 4. Selecione a posição de inserção do efeito usando o botão INSERT (Inserir) na seção POSITION (Posição).**

- 5. Mova o cursor até a caixa do parâmetro de saída na seção INSERT e, em seguida, selecione as entradas do processador de efeitos selecionado na Etapa 1.**

- FX1-1 & FX1-2 .....Entradas 1 e 2 do processador de efeitos interno 1
- FX2-1 & FX2-2 .....Entradas 1 e 2 do processador de efeitos interno 2
- FX3-1 & FX3-2 .....Entradas 1 e 2 do processador de efeitos interno 3
- FX4-1 & FX4-2 .....Entradas 1 e 2 do processador de efeitos interno 4

- 6. Pressione [ENTER] para confirmar a configuração.**

- 7. Mova o cursor até a caixa do parâmetro de entrada na seção INSERT e, em seguida, selecione as saídas do processador de efeitos selecionado na Etapa 1 e pressione [ENTER] para confirmar a configuração.**

- 8. Mova o cursor até o botão ON/OFF na seção INSERT e pressione os botões [ENTER] para ativar o botão.**

A inserção de efeitos agora está ativada.

**Dica:**

- Depois de inserir efeitos nos canais, ajuste o parâmetro MIX BALANCE para os efeitos, de acordo com a finalidade e o tipo de efeito.
- Mova o cursor para uma caixa de parâmetro de entrada ou saída vazia e pressione o botão [ENTER]. A janela Patch Select aparece, permitindo que você selecione rapidamente os caminhos de sinal disponíveis.

## Edição de efeitos

Para editar os programas de efeito chamados para os processadores de efeitos internos 1 a 4, pressione o botão DISPLAY ACCESS [EFFECT] (Acesso à tela (efeito)) repetidamente até aparecer a página Edit (Editar) para o processador de efeitos que deseja editar.

Os processadores de efeitos 1 a 4 correspondem às seguintes páginas:

- **Processador de efeitos 1** ..... Página FX1 Edit (Editor de FX1)
- **Processador de efeitos 2** ..... Página FX2 Edit (Editor de FX2)
- **Processador de efeitos 3** ..... Página FX3 Edit (Editor de FX3)
- **Processador de efeitos 4** ..... Página FX4 Edit (Editor de FX4)

Essas páginas de edição contêm os seguintes parâmetros de efeito.

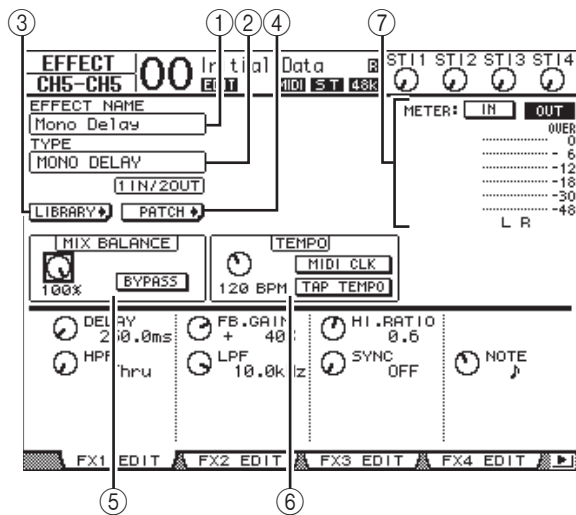

- 1 EFFECT NAME (NOME DO EFEITO)**  
Esse parâmetro exibe o nome do programa de efeito usado atualmente pelo processador de efeitos.
- 2 TYPE (TIPO)**  
Esse parâmetro exibe o tipo de programa de efeito usado atualmente pelo processador de efeitos. A configuração de E/S do programa de efeito é exibida abaixo desse parâmetro.
- 3 Botão **LIBRARY** +**  
Mova o cursor até esse parâmetro e pressione [ENTER] para exibir a página Library (Biblioteca) para o processador de efeitos selecionado.
- 4 Botão **PATCH** +**  
Mova o cursor até esse botão e pressione [ENTER] para exibir a página Patch | Effect (Patch | Efeito), que permite atribuir sinais às entradas e saídas dos processadores de efeitos 1 a 4.

### ⑤ MIX BALANCE

Esse botão de parâmetro permite definir o equilíbrio entre os sinais com e sem efeito. Quando o parâmetro está definido como 0%, somente o sinal sem efeito é ouvido. Quando está definido como 100%, somente o sinal com efeito é ouvido. Ative o botão BYPASS (Ignorar) para ignorar o processador de efeitos selecionado atualmente.

### ⑥ TEMPO

Essa seção permite definir o tempo e o intervalo dos efeitos selecionados e exibe alguns parâmetros somente quando determinados tipos de efeito são selecionados. Use o controle de parâmetro na lateral esquerda dessa seção para ajustar o valor entre 25 BPM e 300 BPM. Quando o **botão MIDI CLK** está ativado, o 01V96i atualiza os dados de TEMPO (BPM) com base nas informações do relógio de MIDI recebidas na porta MIDI IN. Também é possível especificar o tempo movendo o cursor até o **botão TAP TEMPO** e clicando duas vezes no botão [ENTER]. O 01V96i calcula o tempo com base no intervalo entre seus dois toques (cliques) no botão [ENTER].

**Dica:** se o efeito Freeze (Congelar) for selecionado, a seção TEMPO exibirá os botões de registro e reprodução para usar o efeito, a condição de gravação dos dados e uma barra de progresso que indica o status atual.

### ⑦ Medidores

Esses medidores indicam os níveis de entrada ou saída do processador de efeitos selecionado atualmente. Selecione o botão IN ou o botão OUT para exibir os níveis de entrada ou saída, respectivamente.

**Dica:** você também pode visualizar os níveis de entrada e saída dos processadores de efeitos nas páginas Meter | Effect 1-4 (Medidor | Efeito 1 a 4).

Mova o cursor até o parâmetro que deseja alterar e gire o botão de rolagem Parameter (Parâmetro) ou pressione os botões [INC]/[DEC] para ajustar a configuração. Você pode armazenar as configurações editadas como um novo programa na biblioteca de efeitos (consulte página 76).

**Observação:** não é possível alterar o tipo de efeito nessa página. Para alterar o tipo de efeito, chame um programa que usa o tipo de efeito desejado na biblioteca de efeitos.

## Sobre os efeitos adicionais

O 01V96i é fornecido com efeitos adicionais pré-instalados criados com a tecnologia VCM para simular fielmente os circuitos analógicos usando o processamento digital. Os efeitos adicionais serão armazenados e chamados a partir da predefinição n° 45 e dos programas predefinidos subsequentes. Também é possível armazenar os efeitos editados no programa de usuário n° 57 e nos programas de usuário subsequentes.

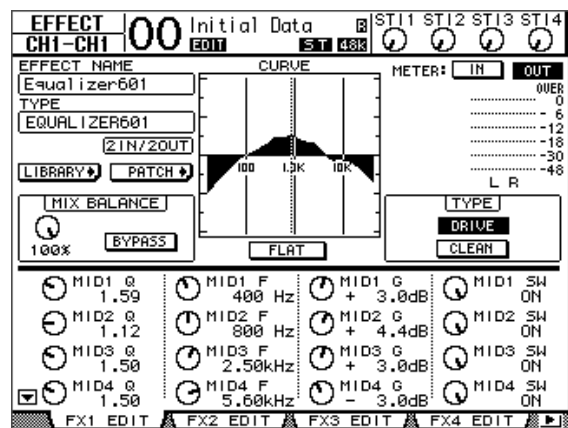

## Sobre plug-ins

Se você tiver instalado uma miniplaca YGDAI que ofereça suporte para a função Effects no compartimento, poderá usar os efeitos do plug-in além dos processadores de efeitos internos.

Você pode enviar os sinais de barramento ou das saídas de inserção de canal para a entrada do plug-in. A saída do plug-in pode ser direcionada para Canais de entrada ou entradas de inserção de canal.

Para usar os efeitos do plug-in, pressione o botão [EFFECT] repetidamente até a página Effect | P-In Edit (Efeito | Edição de plug-in) aparecer.

Para obter detalhes sobre como usar plug-ins, consulte o manual do proprietário fornecido com a placa do plug-in.

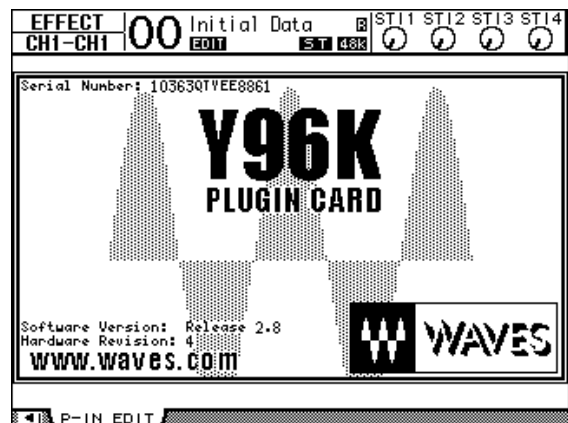

# Memórias de cena

Este capítulo descreve as memórias de cena, que armazenam as configurações de mixagem e efeitos do 01V96i.

## Sobre memórias de cena

As memórias de cena permitem armazenar um instantâneo das configurações de mixagem de canal do 01V96i e das configurações do processador de efeitos interno como uma "cena" em uma área de memória especial.

Existem 99 memórias de cena e você pode chamar qualquer Cena usando as páginas de exibição ou os controles no painel superior.

### Dica:

- É possível chamar Cenas transmitindo mudanças de programa a partir de dispositivos MIDI externos (consulte página 103).
- É possível fazer backup das memórias de cena em dispositivos MIDI externos usando a transferência em lote MIDI (consulte página 107).

## O que é armazenado em uma cena?

As seguintes configurações de parâmetro são armazenadas em uma cena:

Cena	Parâmetros
Parâmetros de mixagem	Todos os atenuadores de canal (e controles de nível)
	Níveis de envio de canal para Saída auxiliar 1 a 8
	Níveis de Saída auxiliar 1 a 8 e Saída de barramento 1 a 8
	Todas as configurações do botão [ON] do canal
	Todas as configurações de fase do canal
	Todas as configurações de atenuador do canal
	Todas as configurações de atraso do canal (com exceção dos Canais ST IN)
	Todas as configurações de compressor do canal (com exceção dos Canais ST IN)
	Configurações de gate do canal de entrada (com exceção dos Canais ST IN)
	Todas as configurações de EQ do canal
	Todas as configurações de panorâmica do canal
	Todos os roteamentos de canal
	Grupos de atenuadores, grupos de silenciadores, mestres de grupo de atenuadores, mestres de grupo de silenciadores, links de EQ e links de compressor
Todas as configurações de emparelhamento de canais	
Parâmetros de efeitos	Programas de efeito chamados para os processadores de efeitos 1 a 4 e suas configurações de parâmetro

Cena	Parâmetros
Camada Remote (remota)	Status do atenuador e do botão [ON] (somente quando o Remote Control Target (Destino do controle remoto) está configurado como USER DEFINED (DEFINIDO PELO USUÁRIO))
Configurações de cena	Títulos de cena e configurações de tempo de atenuação
Patch de entrada	Número da biblioteca de Patches de entrada selecionado atualmente
Patch de saída	Número da biblioteca de Patches de saídas selecionado atualmente

### Observação:

- As cenas captam um instantâneo dos números das bibliotecas de Patches de entrada e saída que estão sendo usados no momento em que a cena é armazenada, mas excluem os patches de entrada e saída atuais (editados).
- Se você não armazenar os patches de entrada e saída editados nas bibliotecas, chamar uma cena poderá alterar os patches atuais.

## Sobre números de cena

As memórias de cena são numeradas com #U ou de #00 até #99. Você pode armazenar cenas nas memórias de cena #01–99. Ao chamar uma cena, o número da memória de cena aparece na parte superior da página visualizada.

**A memória de cena #00 é uma memória somente leitura especial que contém as configurações padrão de todos os parâmetros de mixagem. Para redefinir todos os parâmetros de mixagem no 01V96i para os valores iniciais ou padrão, chame a memória de cena #0.**

Além disso, na caixa de seleção Initial Data Nominal (Nominal de dados iniciais) da página Setup | Prefer1 (Configuração | Preferência 1) (consulte página 109), você pode especificar se os atenuadores de Canal de entrada devem ser definidos como 0 dB ou  $-\infty$  dB quando a memória de cena #0 é chamada.

**A memória de cena "Ud" é uma memória somente leitura especial que contém as configurações de mixagem em vigor imediatamente antes da cena chamada ou armazenada por último.** Para desfazer ou refazer as operações de chamada e armazenamento da memória de cena, chame a memória de cena #U.

Quando você ajusta os parâmetros depois de chamar uma cena, os indicadores de edição aparecem ("EDIT" na parte superior da tela), indicando que as configurações de mixagem não correspondem mais às da última cena chamada. O conteúdo do Buffer de edição (onde as configurações de mixagem atuais são armazenadas) é preservado mesmo quando o 01V96i está desligado. Isso permite que o 01V96i restaure as configurações de mixagem editadas quando for ligado.



O conteúdo da memória de cena #2 chamada corresponde às configurações atuais no 01V96i, e o indicador de edição permanece desligado.

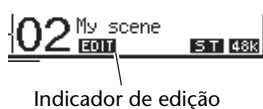

Os parâmetros da memória de cena #2 chamada foram editados. Portanto, os indicadores de edição aparecem, indicando que as configurações atuais do 01V96i não correspondem à memória de cena #2.

## Armazenamento e chamada de cenas

Você pode armazenar e chamar cenas pressionando os botões no painel superior ou usando a página de memória de cena dedicada na tela.

### Observação:

- Ao armazenar cenas, verifique se não há nenhuma configuração no Buffer de edição que você não queira armazenar. Verifique se alguma configuração, especialmente dos atenuadores, foi modificada acidentalmente.
- Se você não souber ao certo qual é o conteúdo do Buffer de edição, chame a última cena, faça os ajustes desejados e, em seguida, armazene a cena. Se desejar, armazene a cena atual em uma memória de cena não utilizada, caso seja necessário.

## Armazenamento e chamada de cenas usando os botões SCENE MEMORY (MEMÓRIA DE CENA)

Você pode usar os botões SCENE MEMORY para armazenar e chamar cenas.

1. Ajuste os parâmetros de mixagem no 01V96i às condições que você deseja armazenar como uma Cena.
2. Pressione os botões SCENE MEMORY Up (Memória de cena para cima) [▲] ou Down (Para baixo) [▼] para selecionar um número de memória de Cena.

Se você selecionar uma memória de Cena diferente da Cena atualmente chamada, seu número piscará na tela. Memórias de cena #U ("Ud") e #0 ("00") são memórias somente leitura especiais, nas quais não é possível armazenar Cenas. Além disso, não é possível armazenar Cenas em memórias de Cena protegidas contra gravação.

3. Pressione o botão SCENE MEMORY [STORE] (Memória de cena (armazenar)).

A janela Title Edit (editor de títulos) aparece, permitindo que você dê um nome à Cena a ser armazenada.

**Dica:** para desativar essa janela, desative o parâmetro Store Confirmation (Confirmação de armazenamento) na página DIO/Setup | Prefer1 (DIO/Configuração | Preferência 1) (consulte página 109). Nesse caso, a cena armazenada terá o mesmo nome da última cena chamada.

4. Digite o título, mova o cursor até o botão OK e pressione [ENTER].

A janela Title Edit fecha e a Cena atual é armazenada na memória de Cena selecionada.

5. Para chamar a Cena, pressione os botões SCENE MEMORY Up [▲] ou Down [▼] para selecionar um número de memória de Cena e pressione o botão SCENE MEMORY [RECALL] (Memória de cena (chamar)).

**Dica:** se você ativar o parâmetro Recall Confirmation (Confirmar chamada) na página DIO/Setup | Prefer1, uma janela de confirmação de chamada de cena será exibida antes de a cena ser chamada (consulte página 109).

## Armazenamento e chamada de cenas usando a página Scene Memory (Memória de cena)

Na página Scene Memory, você pode armazenar, chamar, proteger contra gravação, excluir e editar os títulos das cenas.

1. Ajuste os parâmetros de mixagem no 01V96i às condições que você deseja armazenar como uma Cena.
2. Pressione o botão DISPLAY ACCESS [SCENE] (Acesso à tela (cena)) repetidamente até a página Scene | Scene (Cena | Cena) aparecer.

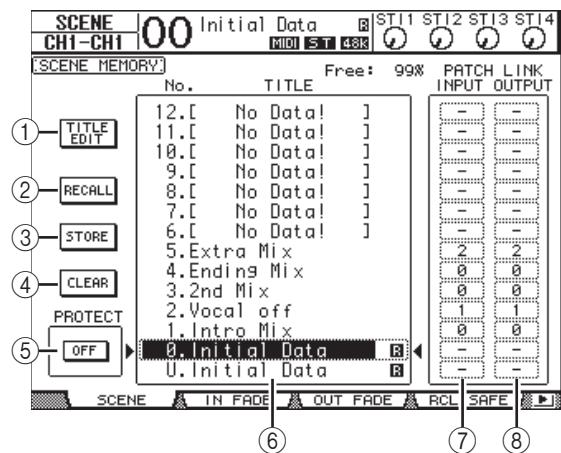

3. Gire o botão de rolagem Parameter (parâmetro) ou pressione os botões [INC]/[DEC] para selecionar uma memória de cena, mova o cursor até um dos seguintes botões e pressione [ENTER].

1. **TITLE EDIT (EDIÇÃO DE TÍTULO)**  
Selecione esse botão para exibir a janela Title Edit, que permite editar o título de uma cena selecionada.
2. **RECALL (CHAMAR)**  
Esse botão chama o conteúdo da memória de cena selecionada.
3. **STORE (ARMAZENAR)**  
Esse botão armazena a cena atual na memória de cena selecionada. Por padrão, uma janela de confirmação aparece antes de a cena ser armazenada.
4. **CLEAR (APAGAR)**  
Esse botão exclui o conteúdo da memória de cena selecionada.
5. **PROTECT ON/OFF (ATIVAR/DESATIVAR PROTEÇÃO)**  
Esse botão ativa e desativa a proteção contra gravação do conteúdo da memória de cena selecionada. Um ícone de cadeado (🔒) aparece ao lado do título de uma memória de cena protegida contra gravação.
6. **Lista de bibliotecas**  
As memórias de cena 01 a 99 são relacionadas na lista de títulos de memória da biblioteca. O título das cenas armazenadas é indicado na coluna de título. A mensagem "No Data!" (Sem dados) aparece na coluna de título das memórias de biblioteca vazias. A memória selecionada aparece dentro da caixa pontilhada entre as marcas ▶ e ◀.

⑦ PATCH LINK INPUT (ENTRADA DE LINK DE PATCH)

Indica o número da biblioteca de Patches de entrada que está vinculado a cada cena. Quando você armazena uma cena, o número do patch de entrada chamado ou armazenado por último será vinculado automaticamente a essa cena. Ao chamar essa cena, esse número de biblioteca também será chamado automaticamente. Você também pode mover o cursor até as caixas de parâmetro e alterar os números de biblioteca.

⑧ PATCH LINK OUTPUT (SAÍDA DO LINK DE PATCH)

Indica o número da biblioteca de Patches de saída que está vinculado a cada cena. Quando você armazena uma cena, o número do patch de saída chamado ou armazenado por último será vinculado automaticamente a essa cena. Ao chamar essa cena, esse número de biblioteca também será chamado automaticamente. Você também pode mover o cursor até as caixas de parâmetro e alterar os números de biblioteca.

## Atualização de memória de cena automática

Se a caixa de seleção Scene MEM Auto Update (Atualização automática da memória de cena) na página Setup | Prefer1 (consulte página 109) estiver marcada, as edições de parâmetro serão armazenadas automaticamente em uma **Memória de sombra**, que está disponível para cada cena. Essa é a chamada **função de atualização automática**.

Se a função de atualização automática estiver ativada, as edições de parâmetro feitas após chamar a cena serão armazenadas na memória de sombra da cena. Quando a cena for chamada novamente, o conteúdo das memórias original e de sombra será chamado alternadamente.

Portanto, **mesmo depois de chamar a memória de cena original, você poderá chamar a versão editada da memória de sombra para restaurar as edições mais recentes.**

Se o indicador "EDIT" aparecer na parte superior da tela, isso indicará que a versão editada da memória de sombra foi chamada.



Cena original

Tela



Memória de sombra

Indicador de edição

Se uma memória de sombra for chamada, a versão editada será armazenada quando a cena for armazenada. O conteúdo das memórias original e de sombra é idêntico agora.

## Cenas dos atenuadores

Você pode especificar o tempo que os atenuadores (ou controles de nível) de Canal de entrada e saída levam para se mover para suas novas posições quando uma cena é chamada. É o chamado tempo de atenuação e pode ser definido para cada canal no intervalo de 00,0 a 30,0 segundos (em etapas de 0,1 segundo). Você pode definir o tempo de atenuação para cada cena individualmente ou para todas as cenas de modo global.

### Atenuação de canais de entrada

Para definir o tempo de atenuação para os Canais de entrada 1 a 32 e os Canais ST IN 1 a 4, pressione o botão DISPLAY ACCESS [SCENE] (Acesso à tela (cena)) repetidamente até aparecer a página Scene | In Fade (Cena | Atenuador de entrada). Mova o cursor até a caixa de parâmetro do canal desejado, gire o botão de rolagem Parameter ou pressione os botões [INC]/[DEC] para modificar a configuração de tempo de atenuação.

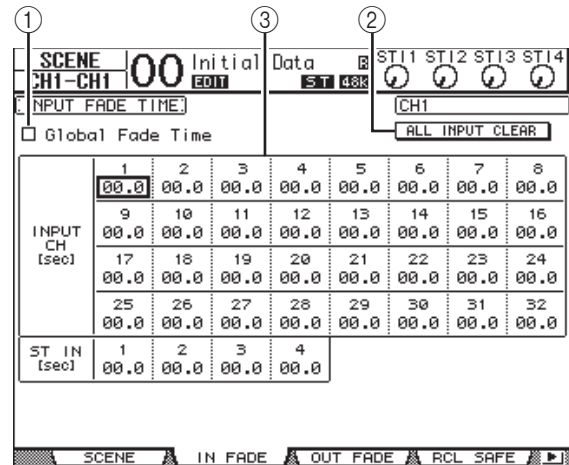

① Tempo de atenuação global

Quando essa caixa de seleção está marcada, uma cena é chamada usando o tempo de atenuação especificado atualmente. A configuração do tempo de atenuação armazenada na cena chamada é ignorada temporariamente. A configuração dessa caixa de seleção funciona junto com a página Out Fade (Atenuação de saída).

② ALL INPUT CLEAR (APAGAR TODAS AS ENTRADAS)

Esse botão redefine o tempo de atenuação de todos os canais na página para 00,0 segundo.

③ INPUT CH1-32/ST IN 1-4

Esses parâmetros permitem que você defina o tempo de atenuação de cada Canal de entrada no intervalo de 00,0 a 30,0 segundos. A configuração do tempo de atenuação para um canal em um par funciona junto com seu parceiro.

**Dica:**

- Se você operar um atenuador durante a atenuação de canais, a configuração do tempo de atenuação do atenuador será ignorada temporariamente.
- Para copiar o tempo de atenuação do Canal de entrada selecionado atualmente para todos os Canais de entrada, clique duas vezes no botão [ENTER] para exibir uma janela de cópia. Isso é útil para definir o tempo de atenuação para todos os canais simultaneamente.

## Atenuação de canais de saída

Para definir o tempo de atenuação para os Canais de saída (Saída estéreo, Saídas de barramento 1 a 8 e Saídas auxiliares 1 a 8), pressione o botão DISPLAY ACCESS [SCENE] repetidamente até aparecer a página Scene | Out Fade (Cena | Atenuador de saída).

A operação básica é igual à da página In Fade.

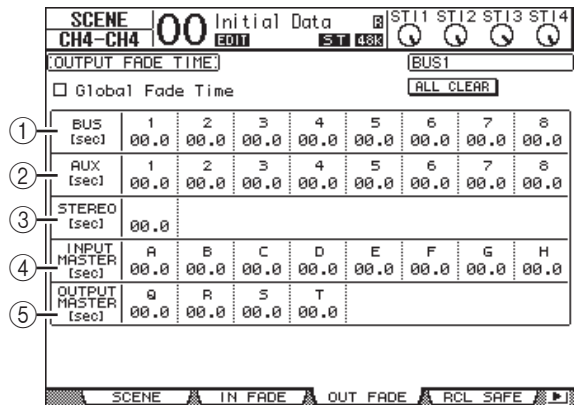

- ① **BUS1-8**  
Esses parâmetros permitem que você defina o tempo de atenuação de cada Saída de barramento (1 a 8) no intervalo de 00,0 a 30,0 segundos.
- ② **AUX1-8 (Auxiliar 1 a 8)**  
Esses parâmetros permitem que você defina o tempo de atenuação para as Saídas auxiliares 1 a 8.
- ③ **STEREO (Estéreo)**  
Esse parâmetro permite definir o tempo de atenuação para a Saída estéreo.
- ④ **INPUT MASTER A-H (MESTRE DE ENTRADA A ATÉ H)**  
Esses parâmetros permitem que você defina o tempo de atenuação para o Mestre do grupo de atenuadores de entrada A até H.
- ⑤ **OUTPUT MASTER Q-T (MESTRE DE SAÍDA Q ATÉ T)**  
Esses parâmetros permitem que você defina o tempo de atenuação para o Mestre do grupo de atenuadores de saída Q até T.

**Dica:** para copiar a configuração de tempo de atenuação do Canal de saída selecionado atualmente para todos os Canais de saída, clique duas vezes no botão [ENTER].

## Chamada segura de cenas

Quando uma cena é chamada, todos os parâmetros de mixagem são definidos conforme necessário. No entanto, em algumas situações, **you can preserve the current settings of some parameters** em alguns canais usando a função Recall Safe (Chamada segura). Você pode definir os parâmetros da função Recall Safe para cada cena individualmente ou para todas as cenas de modo global.

Para definir a função Recall Safe, pressione o botão DISPLAY ACCESS [SCENE] repetidamente até a página Scene | Rcl Safe (Cena | Chamada segura) aparecer.

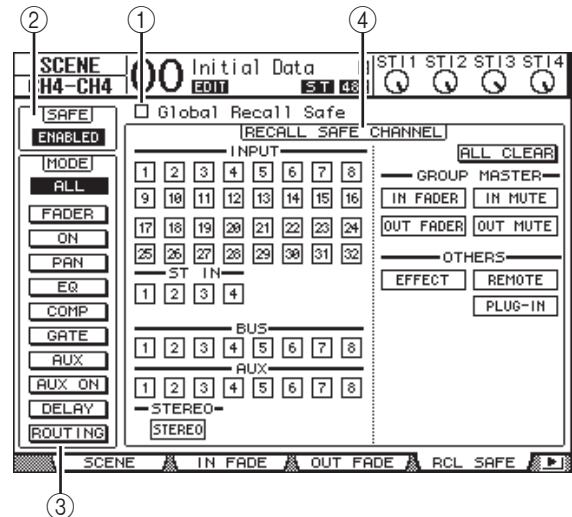

- ① **Global Recall Safe (Chamada segura global)**  
Quando essa caixa de seleção está marcada, as configurações de chamada segura armazenadas nas memórias de cena são ignoradas e as configurações atuais são preservadas.
- ② **SAFE (SEGURO)**  
Este parâmetro ativa ou desativa a função Recall Safe.
- ③ **MODE (MODO)**  
Os seguintes botões MODE determinam quais parâmetros de segurança de canal permanecerão inalterados pelas chamadas de cena. Os botões MODE correspondem aos seguintes parâmetros:
  - **ALL (TODOS)** ..... Todos os parâmetros
  - **FADER (ATENUADOR)** ..... Atenuadores de canal (ou controles de nível)
  - **ON (ATIVAR)** ..... Parâmetros de ativação/desativação de canal
  - **PAN (PANORÂMICA)** ..... Parâmetros de panorâmica do canal, equilíbrio da Saída estéreo
  - **EQ** ..... Parâmetros de EQ de canal
  - **COMP** ..... Parâmetros de compressor de canal
  - **GATE** ..... Parâmetros de gate de canal
  - **AUX** ..... Níveis de envio auxiliar de canal, pré/pós
  - **AUX ON** ..... Parâmetros de ativação/desativação de envio auxiliar
  - **DELAY (ATRASSO)** ..... Parâmetros de atraso de canal
  - **ROUTING (ROTEAMENTO)** ... Parâmetros de roteamento de canal

**Dica:** o botão ALL é mutuamente exclusivo dos outros botões.

#### ④ Seção RECALL SAFE CHANNEL (CHAMADA SEGURA DE CANAL)

Essa seção permite que você selecione os canais que permanecerão inalterados por chamadas de cena, incluindo os Canais de entrada 1 a 32, os Canais ST IN 1 a 4, as Saídas de barramento 1 a 8, as Saídas auxiliares 1 a 8, a Saída estéreo, os efeitos internos, as camadas remotas definidas pelo usuário e os efeitos de plug-in. A função Recall Safe está disponível nos canais e nas funções para os quais os botões estão ativados.

## Classificação de cenas

Você pode classificar cenas nas memórias de cena.

1. Pressione o botão DISPLAY ACCESS [SCENE] repetidamente até a página Scene | Sort (Cena | Classificar) aparecer.

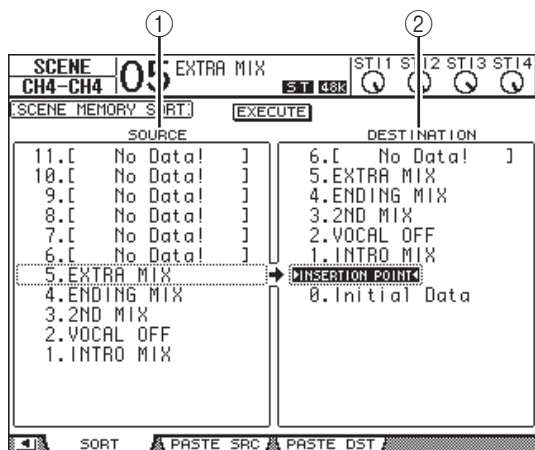

2. Mova o cursor até a lista SOURCE (ORIGEM) (1) à esquerda, gire o botão de rolagem Parameter ou pressione os botões [INC]/[DEC] para selecionar a memória de cena que deseja mover.
3. Mova o cursor até a lista DESTINATION (DESTINO) (2) à direita, gire o botão de rolagem Parameter ou pressione os botões [INC]/[DEC] para selecionar a posição para a qual deseja mover a memória de cena de origem.

4. Pressione [ENTER] para mover a memória de cena de origem para o destino especificado.

Os números de memória de cena são atualizados conforme necessário.

## Cópia e colagem de uma cena (colagem global)

Qualquer configuração de canal ou parâmetro da cena atual pode ser copiada e colada em uma ou mais cenas. Essa função é útil quando você quer aplicar as configurações de parâmetro editadas na cena atual a outras cenas.

1. Pressione o botão DISPLAY ACCESS [SCENE] repetidamente até a página Paste SRC (Origem da colagem) aparecer.

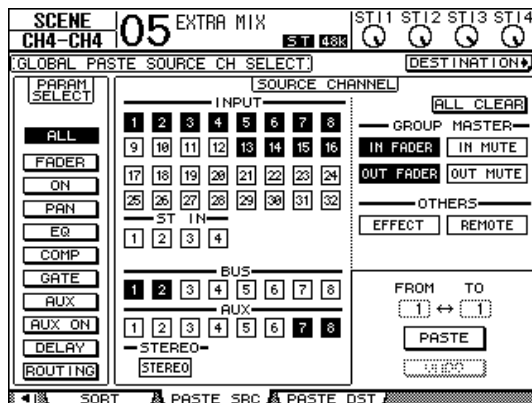

2. Use os botões de cursor, os botões [SEL] ou o botão de rolagem Parameter para selecionar a categoria do canal e, em seguida, use o botão [ENTER] ou os botões [INC]/[DEC] para selecionar o canal de origem da cópia.

O número do canal de origem é realçado.

Também é possível selecionar mestres de grupos, efeitos internos e uma camada remota definida pelo usuário como origens de cópia.

3. Use os botões de cursor ou o botão giratório Parameter para selecionar o parâmetro de origem da cópia e, em seguida, pressione o botão [ENTER].

4. Pressione o botão DISPLAY ACCESS [SCENE] repetidamente até a página Paste DST (Destino da colagem) aparecer.

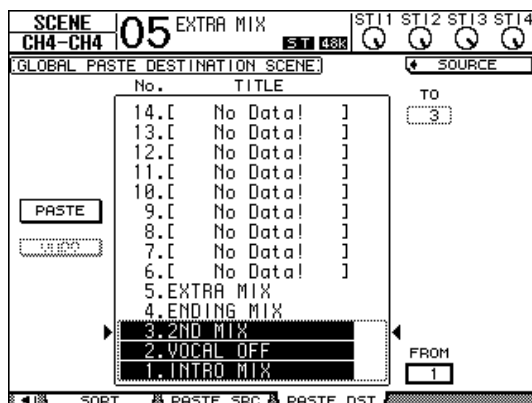



**5. Use o botão giratório Parameter ou os botões [INC]/[DEC] para selecionar a(s) cena(s) de destino.**

As cenas especificadas entre FROM e TO (inclusive) se transformam no destino da colagem. É possível colar até dez cenas de cada vez.

**6. Use os botões de cursor para selecionar o botão PASTE e, em seguida, use o botão [ENTER] para colar as configurações.**

Não é possível colar as configurações em cenas protegidas contra gravação.

Para restaurar as configurações anteriores que existiam antes da operação de colagem, clique no botão UNDO (DESFAZER) e pressione [ENTER]. No entanto, se as configurações da cena forem alteradas após a operação de colagem (por exemplo, ao salvar, limpar ou classificar a cena ou receber dados de cena por meio da transferência em lote MIDI), a função UNDO será desativada.

Além disso, não é possível desfazer a operação depois de desligar o console.

# Bibliotecas

Este capítulo descreve as várias bibliotecas do 01V96i.

## Sobre as bibliotecas

O 01V96i tem sete bibliotecas que permitem armazenar canais, patches de entrada, patches de saída, efeitos e outros dados. Também é possível chamar rapidamente esses dados das bibliotecas para restaurar valores de parâmetros anteriores.

O 01V96i oferece as seguintes bibliotecas:

- Biblioteca de canais
- Biblioteca de patches de entrada
- Biblioteca de patches de saída
- Biblioteca de efeitos
- Biblioteca de gates
- Biblioteca de compressores
- Biblioteca de EQs

### Dica:

- Você pode armazenar dados da biblioteca no disco rígido de um computador usando o software Studio Manager incluído. Não se esqueça de fazer backup de seus dados importantes.
- Também é possível armazenar dados da biblioteca em um dispositivo MIDI externo, como um arquivo de dados MIDI, usando a transferência em lote MIDI (consulte página 107).

## Operação geral de biblioteca

A maioria das funções de biblioteca são iguais para todas as bibliotecas.

### 1. Use os botões no painel superior para localizar as páginas de biblioteca desejadas.

O procedimento de localização de páginas de biblioteca depende da biblioteca. Consulte a parte final deste capítulo para obter mais informações sobre como exibir a página da biblioteca desejada.

O exemplo abaixo presume que você localizou a página de biblioteca Input Patch (Patches de entrada).

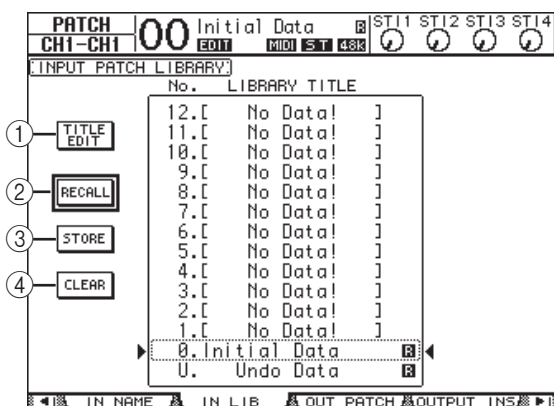

A lista de títulos de memória da biblioteca é exibida no centro da página. A mensagem "No Data!" (Sem dados) aparece na coluna de título das memórias de biblioteca vazias.

Um ícone "E" é exibido ao lado do nome das memórias predefinidas de somente leitura. Não é possível armazenar, apagar ou editar o título dessas memórias.

As memórias #0 e #U são memórias especiais somente leitura. Chame a memória #0 para redefinir as configurações de parâmetro para os valores iniciais. Chame #U para desfazer a chamada da memória e armazenar as operações.

### 2. Gire o botão de rolagem Parameter (Parâmetro) ou pressione os botões [INC]/[DEC] para selecionar a memória desejada.

A memória selecionada aparece dentro da caixa pontilhada.

### 3. Mova o cursor até um dos seguintes botões de função e pressione [ENTER].

#### ① TITLE EDIT (EDIÇÃO DE TÍTULO)

Esse botão exibe a janela Title Edit, que permite editar o título da memória selecionada. Mova o cursor até o botão OK e pressione [ENTER] para confirmar o título editado. Consulte "Janela Title Edit" no Manual do Proprietário (folheto) para obter mais informações sobre como inserir caracteres.

#### ② RECALL (CHAMAR)

Esse botão chama o conteúdo da memória da biblioteca selecionada. Se você ativar o parâmetro Recall Confirmation (Confirmar chamada) na página DIO/Setup | Prefer1 (DIO/Configuração | Preferência 1), o 01V96i exibirá uma janela de confirmação de chamada de memória.

#### ③ STORE (ARMAZENAR)

Esse botão armazena as configurações na memória selecionada. Antes de armazenar as configurações, você pode inserir ou editar o título usando a janela Title Edit. Para desativar a janela Title Edit, desative o parâmetro Store Confirmation (Confirmação de armazenamento) na página DIO/Setup | Prefer1. Se você pular a janela Edit Title, o nome "New Data" (Novos dados) será usado como título para a memória de cenas.

#### ④ CLEAR (APAGAR)

Esse botão exclui o conteúdo da memória selecionada. Depois que você pressionar [ENTER], o 01V96i exibirá uma janela de confirmação. Para executar a operação de exclusão, mova o cursor até o botão YES (Sim) na janela de confirmação e, em seguida, pressione [ENTER].

**Observação:** se você selecionar uma memória que já contém configurações e executar a operação de exclusão, as configurações serão perdidas. Tome cuidado para não excluir configurações importantes acidentalmente.

# Uso de bibliotecas

## Biblioteca de canais

A biblioteca de canais permite armazenar e chamar configurações de parâmetros do Canal de entrada e do Canal de saída. A biblioteca contém duas memórias predefinidas e 127 memórias de usuário (de leitura e gravação).

Você pode chamar somente as configurações dos canais selecionados atualmente na biblioteca de canais. Por exemplo, não é possível chamar as configurações do Canal de entrada 1 até 32 para os Canais ST IN 1 até 4, as Saídas de barramento 1 até 8, as Saídas auxiliares 1 até 8 ou a Saída estéreo, mas as memórias #0 e #1 podem ser chamadas para qualquer canal. Siga as etapas abaixo para usar a biblioteca de canais.

- 1. Pressione o botão DISPLAY ACCESS [VIEW] (Acesso à tela (exibir)) repetidamente até exibir a página View | Library (Exibir | Biblioteca).**

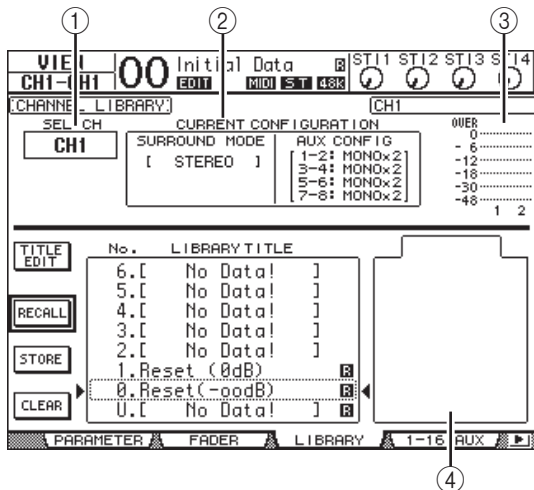

- 1 SEL CH**  
Esse parâmetro indica o canal selecionado atualmente.
- 2 Seção CURRENT CONFIGURATION (CONFIGURAÇÃO ATUAL)**  
Se o canal selecionado atualmente for um Canal de entrada (1 até 32) ou um Canal ST IN (1 até 4), o modo Surround e as informações de configuração de Aux serão exibidos aqui.
- 3 Medidores de nível**  
Esses medidores indicam os níveis do canal selecionado atualmente e o parceiro disponível.
- 4 STORED FROM (ARMAZENADO EM)**  
Esse parâmetro indica o canal para o qual as configurações foram armazenadas originalmente na memória da biblioteca selecionada. Se a memória da biblioteca selecionada atualmente tiver configurações de Canal de entrada 1 até 32 e dos Canais ST IN 1 até 4, o modo Surround e as informações de emparelhamento de Aux também serão exibidos abaixo desse parâmetro.

- 2. Use os botões LAYER (CAMADA) para selecionar camadas e, em seguida, pressione os botões [SEL] para selecionar canais.**

Para obter detalhes sobre as funções de armazenamento e chamada, consulte "Operação geral de biblioteca" na página 74.

Se o tipo de canal da memória selecionada não coincidir com o tipo de canal de destino, uma marca de alarme (▲) e a palavra "CONFLICT" (CONFLITO) aparecerão ao lado do parâmetro STORED FROM. Esses alarmes indicam que você tentou chamar configurações de canal irrecuperáveis para o canal selecionado atualmente.

Os indicadores de alarme também aparecem quando o modo Surround, o par Aux e outras configurações de parâmetros não relacionados a canais originalmente armazenadas na memória não coincidem com o canal de destino. No entanto, se o tipo de canal da memória e o do canal de destino coincidirem, você poderá chamar as configurações mesmo com os indicadores de alarme exibidos. (Para configurações de parâmetro sem correspondência, o 01V96i usará as configurações da memória que será chamada.)

As seguintes memórias predefinidas estão disponíveis para a biblioteca de canais.

Nº	Nome da predefinição	Descrição
0	Reset (Redefinir) (-∞ dB)	Essa memória predefinida redefine todos os parâmetros do canal selecionado atualmente para os valores iniciais e define o nível do atenuador do canal para (-∞ dB).
1	Reset (0 dB)	Essa memória predefinida redefine todos os parâmetros do canal selecionado atualmente para os valores iniciais e define o nível do atenuador do canal para 0 dB (isto é, nominal).

## Biblioteca de patches de entrada

A biblioteca de patches de entrada permite armazenar e chamar todas as configurações de patches de entrada. A biblioteca contém uma memória predefinida e 32 memórias de usuário (de leitura e gravação).

Para acessar a biblioteca de patches de entrada, pressione o botão DISPLAY ACCESS [PATCH] (Acesso à tela (patch)) repetidamente até aparecer a página Patch | IN LIB (Patch | Biblioteca de entrada). Para obter detalhes sobre como armazenar e chamar memórias, consulte "Operação geral de biblioteca" na página 74.

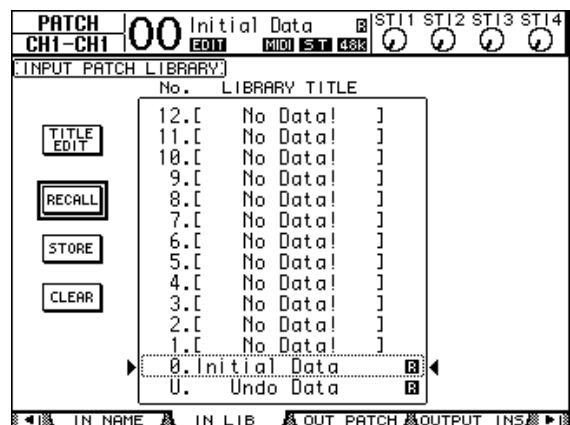

A memória predefinida de Patch de entrada #0 contém as seguintes configurações:

Canais de entrada 1 a 16	Conectores INPUT 1 a 16
Canais de entrada 17 a 24	Canais ADAT IN 1 a 8
Canais de entrada 25 a 32	Canais de compartimento 1 a 8
Canais de entrada ST 1 a 4	Saídas 1 e 2 do processador de efeitos interno 1 a 4

## Biblioteca de patches de saída

A biblioteca de patches de saída permite armazenar e chamar todas as configurações de patch de saída.

A biblioteca contém uma memória predefinida e 32 memórias de usuário (de leitura e gravação).

Para acessar a biblioteca de patches de saída, pressione o botão DISPLAY ACCESS [PATCH] (Acesso à tela (patch)) repetidamente até aparecer a página Patch | Out LIB (Patch | Biblioteca de saída).

Para obter detalhes sobre como armazenar e chamar memórias, consulte "Operação geral de biblioteca" na página 74.

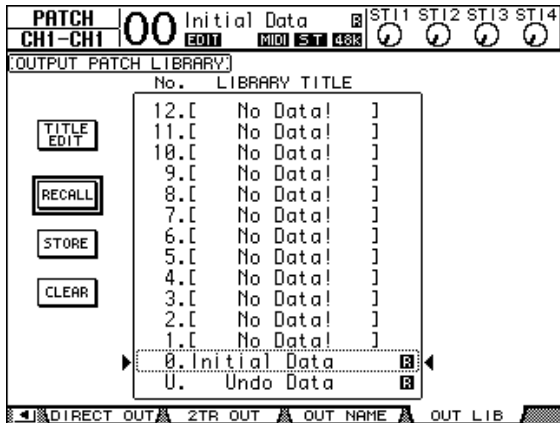

A memória predefinida de Patch de saída #0 contém as seguintes configurações:

Canais de saída de compartimento 1 a 8	Saídas de barramento 1 a 8
Canais de saída de compartimento 9 a 16	Saídas de barramento 1 a 8
Canais ADAT OUT 1 a 8	Saídas de barramento 1 a 8
Conectores de saída OMNI 1 a 4	Saídas auxiliares 1 a 4

## Biblioteca de efeitos

A biblioteca de efeitos permite armazenar e chamar programas do processador de efeitos 1 a 4. A biblioteca contém 56 programas predefinidos (incluindo efeitos adicionais) e 72 programas do usuário (de leitura e gravação).

**Observação:** a biblioteca de efeitos é compartilhada pelos processadores de efeitos 1 a 4. No entanto, somente os processadores de efeitos 1 e 2 permitem chamar o efeito 19 "HQ Pitch" e o efeito 42 "Freeze".

Para armazenar e chamar configurações na biblioteca, você deve localizar a página do processador de efeitos correspondente.

Para acessar a biblioteca de efeitos, pressione o botão DISPLAY ACCESS [EFFECT] (Acesso à tela (efeito)) repetidamente até aparecer a página da biblioteca para o processador de efeitos desejados.

Cada processador de efeitos tem as páginas de biblioteca listadas abaixo:

- **Biblioteca do processador de efeitos internos 1**.....Página FX1 Lib
- **Biblioteca do processador de efeitos internos 2**.....Página FX2 Lib
- **Biblioteca do processador de efeitos internos 3**.....Página FX3 Lib
- **Biblioteca do processador de efeitos internos 4**.....Página FX4 Lib

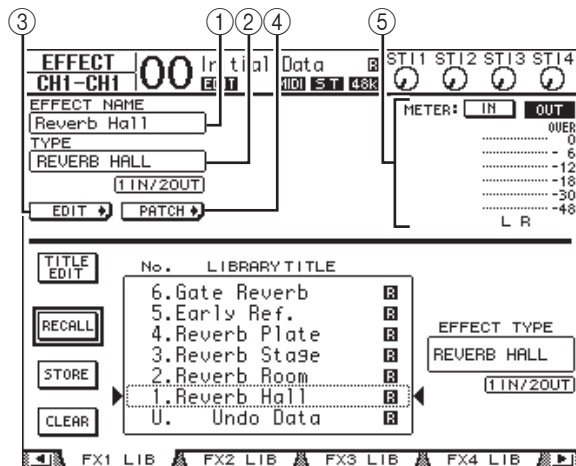

- ① **EFFECT NAME (NOME DO EFEITO)**  
Esse parâmetro exibe o nome de efeito selecionado atualmente pelo processador de efeitos.
- ② **TYPE (TIPO)**  
Esse parâmetro exibe o tipo de efeito usado atualmente pelo processador de efeitos. O número de canais de entrada e saída para os efeitos usados atualmente aparece abaixo do parâmetro TYPE.
- ③ **EDIT**  
Mova o cursor até esse botão e pressione [ENTER] para exibir a página Effect | FX1 Edit, FX2 Edit, FX3 Edit ou FX4 Edit e ajustar os parâmetros de efeito.
- ④ **PATCH**  
Mova o cursor até esse botão e pressione [ENTER] para exibir a página In Patch | Effect para atribuir os sinais de entrada e saída aos processadores de efeitos 1 a 4.
- ⑤ **Medidores de nível**  
Esses medidores indicam os níveis de entrada ou saída do processador de efeitos selecionado atualmente. Selecione o botão IN ou o botão OUT para exibir os níveis de entrada ou saída, respectivamente.

Para obter detalhes sobre como armazenar e chamar programas, consulte "Operação geral de biblioteca" na página 74.

As tabelas a seguir listam os programas de efeito predefinidos na biblioteca de efeitos:

- Reverberações

Nº	Nome da predefinição	Tipo	Descrição
1	Reverb Hall (Reverberação de salão)	REVERB HALL	Simulação da reverberação em uma sala de concerto com gate
2	Reverb Room (Reverberação de sala)	REVERB ROOM	Simulação da reverberação em uma sala com gate
3	Reverb Stage (Reverberação de palco)	REVERB STAGE	Reverberação destinada a vocais, com gate
4	Reverb Plate (Reverberação do prato)	REVERB PLATE	Simulação da reverberação do prato com gate
5	Early Ref. (Reflexão inicial)	EARLY REF.	Reflexões primárias sem a reverberação subsequente
6	Gate Reverb (Reverberação com gate)	GATE REVERB	Reflexões primárias com gate
7	Reverse Gate (Gate inverso)	REVERSE GATE	Reflexões primárias com gate inverso

- Atrasos

Nº	Nome da predefinição	Tipo	Descrição
8	Mono Delay (Atraso mono)	MONO DELAY	Atraso mono simples
9	Stereo Delay (Atraso estéreo)	STEREO DELAY	Atraso estéreo simples
10	Mod.delay (Atraso modulado)	MOD.DELAY	Atraso de repetição simples com modulação
11	Delay LCR	DELAY LCR	Atraso de 3 toques (esquerda, centro, direita)
12	Eco	ECHO	Atraso estéreo com realimentação esquerda/direita cruzada

- Efeitos com base em modulação

Nº	Nome da predefinição	Tipo	Descrição
13	Chorus (Coro)	CHORUS	Chorus (Coro)
14	Flange	FLANGE	Flanger
15	Sinfônica	SYMPHONIC	Efeito patenteado da Yamaha que produz uma modulação mais rica e complexa que o coro normal
16	Phaser	PHASER	Phaser estéreo de 16 estágios
17	Auto Pan	AUTO PAN	Auto-panner
18	TREMOLO	TREMOLO	Trêmulo
19	HQ.Pitch	HQ.PITCH	Deslocador de afinação mono, produzindo resultados estáveis (disponível para efeitos internos 1 e 2).
20	Dual Pitch (Afinação dupla)	DUAL PITCH	Deslocador de afinação estéreo
21	Rotary (Giratório)	ROTARY	Simulação de alto-falante giratório
22	Ring Mod. (Modulador em anel)	RING MOD.	Modulador em anel
23	Mod.Filter	MOD.FILTER	Filtro modulado

- Efeitos de guitarra

Nº	Nome da predefinição	Tipo	Descrição
24	Distortion (Distorção)	DISTORTION	Distorção
25	Amp Simulate (Simulação de amplificação)	AMP SIMULATE	Simulação de um amplificador de guitarra

- Efeitos dinâmicos

Nº	Nome da predefinição	Tipo	Descrição
26	Dyna.Filter	DYNA.FILTER	Filtro controlado de forma dinâmica
27	Dyna.Flange	DYNA.FLANGE	Flanger controlado dinamicamente
28	Dyna.Phaser	DYNA.PHASER	Phaser controlado dinamicamente

## • Efeitos combinados

Nº	Nome da predefinição	Tipo	Descrição
29	Rev+Chorus	REV+CHORUS	Reverberação e coro em paralelo
30	Rev->Chorus	REV->CHORUS	Reverberação e coro em série
31	Rev+Flange	REV+FLANGE	Reverberação e flanger em paralelo
32	Rev->Flange	REV->FLANGE	Reverberação e flanger em série
33	Rev+Sympho.	REV+SYMPHO.	Reverberação e sinfônica em paralelo
34	Rev->Sympho.	REV->SYMPHO.	Reverberação e sinfônica em série
35	Rev->Pan	REV->PAN	Reverberação e panorâmica automática em série
36	Delay+ER.	DELAY+ER.	Atraso e reflexões primárias em paralelo
37	Delay->ER.	DELAY->ER.	Atraso e reflexões primárias em série
38	Delay+Rev	DELAY+REV	Atraso e reverberação em paralelo
39	Delay->Rev	DELAY->REV	Atraso e reverberação em série
40	Dist->Delay	DIST->DELAY	Distorção e atraso em série

## • Outros

Nº	Nome da predefinição	Tipo	Descrição
41	Multi.Filter	MULTI.FILTER	Filtro paralelo de 3 faixas (24 dB/oitava)
42	Freeze	FREEZE	Amostrador simples (disponível para efeitos internos 1 e 2)
43	Stereo Reverb	ST REVERB	Reverberação estéreo
44	M.Band Dyna.	M.BAND DYNA.	Processador dinâmico de 3 faixas

## • Add-On Effects (Efeitos adicionais)

Nº	Nome da predefinição	Tipo	Descrição
45	Comp276	COMP276	Simula as características de um compressor analógico que se tornou um padrão em estúdios de gravação.
46	Comp276S	COMP276S	Este é um modelo estéreo do Comp276.
47	Comp260	COMP260	Isto simula as características de um compressor/limitador de meados da década de 1970 que agora se transformou em um padrão para reforço de som ao vivo.
48	Comp260S	COMP260S	Este é um modelo estéreo do Comp260.
49	Equalizer601	EQUALIZER601	Isto simula as características de um equalizador analógico da década de 1970.
50	OpenDeck	OPENDECK	Este efeito de masterização simula a compressão de fita produzida por dois gravadores de fita de carretel aberto, uma mesa de gravação e uma mesa de reprodução.
51	REV-X Hall	REV-X HALL	A reverberação REV-X fornece uma qualidade de som de alta densidade e ricamente reverberante, com enfraquecimento suave, amplitude e profundidade que melhoram o som original. Há três tipos disponíveis: hall, room e plate.
52	REV-X Room	REV-X ROOM	
53	REV-X Plate	REV-X PLATE	
54	Max100	MAX100	Isto simula um efeito de phaser antigo que foi fabricado somente durante a segunda metade da década de 1970.
55	Vintage Phaser	VNTG PHASER	Em vez de se limitar a reproduzir um modelo específico, esse phaser oferece um nível extremamente alto de liberdade para criar sons com deslocamento de fase.
56	Dual Phaser	DUAL PHASER	Este phaser simula um efeito antigo fabricado em meados da década de 1970.

## Biblioteca de gates

A biblioteca de gates permite armazenar e chamar configurações de gate de Canal de entrada. A biblioteca tem quatro memórias predefinidas e 124 memórias de usuário (de leitura e gravação).

Siga as etapas abaixo para usar a biblioteca de gates.

### 1. Pressione o botão DISPLAY ACCESS [DYNAMICS] (Acesso à tela (dinâmico)) e pressione o botão [F2].

A página Dynamics | Gate Lib (Dinâmica | Biblioteca de gates) aparece.

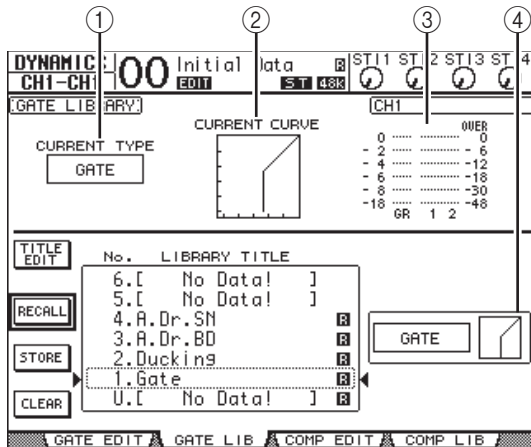

- ① **CURRENT TYPE (TIPO ATUAL)**  
Esse parâmetro exibe o tipo de gate do canal selecionado atualmente (Gate ou Ducking).
- ② **CURRENT CURVE (CURVA ATUAL)**  
Esse gráfico exibe a curva de gate do canal atual.
- ③ **Medidores GR**  
Esses medidores indicam a quantidade de redução de ganho que está sendo aplicada pelo gate e os níveis pós-gate do canal selecionado atualmente e seu parceiro de par disponível.
- ④ **Seção Type & Curve (Tipo e curva)**  
O tipo (Gate ou Ducking) e a curva da memória selecionada atualmente são exibidos aqui.

*Dica: se você selecionar um Canal ST IN (1 a 4), uma Saída auxiliar (1 a 8), uma Saída de barramento (1 a 8) ou a Saída estéreo que não tiver um gate, o 01V96i exibirá a mensagem "XXX has no Gate!" (XXX sem gate), na qual XXX representa o nome de um canal.*

### 2. Use os botões LAYER (CAMADA) para selecionar camadas e, em seguida, pressione os botões [SEL] para selecionar canais.

Agora você pode armazenar as configurações de gate do canal selecionado ou chamar as memórias de biblioteca de Gates para os canais. Para obter detalhes sobre como armazenar e chamar memórias, consulte "Operação geral de biblioteca" na página 74.

A tabela a seguir lista as memórias predefinidas na biblioteca de gates:

Nº	Nome da predefinição	Tipo	Descrição
1	Gate	GATE	Modelo de gate
2	Silenciador	DUCKING	Modelo de silenciador
3	A. Dr. BD	GATE	Predefinição de gate a ser usada com bumbos acústicos
4	A. Dr. SN	GATE	Predefinição de gate a ser usada com caixas claras

## Biblioteca de compressores

Essa biblioteca permite armazenar e chamar configurações para os compressores em Canais de entrada, Saídas de barramento 1 a 8, Saídas auxiliares 1 a 8 e Saída estéreo.

A biblioteca contém 36 memórias predefinidas e 92 memórias de usuário (de leitura e gravação).

Siga as etapas abaixo para usar a biblioteca de compressores.

### 1. Pressione o botão DISPLAY ACCESS [DYNAMICS] (Acesso à tela (dinâmico)) e pressione o botão [F4].

A página Dynamics | Comp Lib (Dinâmica | Biblioteca de compressores) aparece.

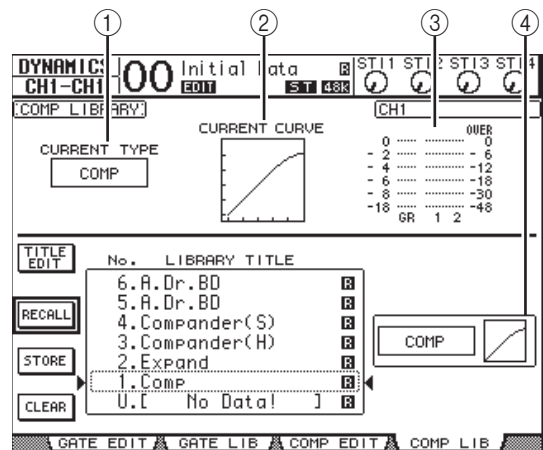

- ① **CURRENT TYPE (TIPO ATUAL)**  
Esse parâmetro exibe o tipo de compressor do canal selecionado atualmente (Compressor, Expander, Compander Soft, Compander Hard).
- ② **CURRENT CURVE (CURVA ATUAL)**  
Esse gráfico exibe a curva do compressor atual.
- ③ **Medidores GR**  
Esses medidores indicam a quantidade de redução de ganho que está sendo aplicada pelo compressor e os níveis pós-compressor do canal selecionado atualmente e seu parceiro de par disponível.
- ④ **Seção Type & Curve (Tipo e curva)**  
O tipo e a curva da memória selecionada atualmente são exibidos aqui.

### 2. Use os botões LAYER (CAMADA) para selecionar camadas e, em seguida, pressione os botões [SEL] para selecionar canais.

Agora você pode armazenar as configurações de compressor do canal selecionado e chamar as memórias de biblioteca de compressores para os canais. Para obter detalhes sobre como armazenar e chamar memórias, consulte "Operação geral de biblioteca" na página 74. Como os Canais ST IN não possuem compressores, se você selecionar um desses canais, a mensagem "Stereo in has no Comp!" (A entrada estéreo não tem compressor) aparecerá na tela.

A tabela a seguir lista as memórias predefinidas na biblioteca de compressores:

Nº	Nome da predefinição	Tipo	Descrição
1	<b>Comp</b>	COMP	Compressor para reduzir o nível de volume geral. Use-o na saída estéreo durante a mixagem ou com Canais de entrada ou saída emparelhados.
2	<b>Expand</b>	EXPAND	Modelo do expansor.
3	<b>Compander (H)</b>	COMPAND-H	Modelo do compressor duro.
4	<b>Compander (S)</b>	COMPAND-S	Modelo do compressor suave.
5	<b>A. Dr. BD</b>	COMP	Compressor a ser usado com bumbo acústico.
6	<b>A. Dr. BD</b>	COMPAND-H	Compander duro a ser usado com bumbo acústico.
7	<b>A. Dr. SN</b>	COMP	Compressor a ser usado com caixa clara.
8	<b>A. Dr. SN</b>	EXPAND	Expansor a ser usado com caixa clara.
9	<b>A. Dr. SN</b>	COMPAND-S	Compander suave a ser usado com caixa clara.
10	<b>A. Dr. Tom</b>	EXPAND	Expansor a ser usado com tons acústicos, o que diminui automaticamente o volume quando os tons não são reproduzidos, melhorando a separação dos microfones.
11	<b>A. Dr. OverTop</b>	COMPAND-S	Compander suave para enfatizar o ataque e o ambiente dos pratos gravados com microfones suspensos. Diminui automaticamente o volume quando os pratos não são reproduzidos, melhorando a separação dos microfones.
12	<b>E. B. Finger</b>	COMP	Compressor para nivelar o ataque e o volume de um baixo elétrico dedilhado.
13	<b>E. B. Slap</b>	COMP	Compressor para nivelar o ataque e o volume de um baixo elétrico espalmado.
14	<b>Syn. Bass</b>	COMP	Compressor para controlar ou enfatizar o nível de um baixo sintetizado.
15	<b>Piano1</b>	COMP	Compressor para realçar o timbre de um piano.
16	<b>Piano2</b>	COMP	Uma variação da predefinição 15, usando o limiar profundo para alterar o ataque e o nível em geral.
17	<b>E. Guitar</b>	COMP	Compressor para "corte" de guitarra ou fundo em estilo de arpejo. O timbre pode ser variado com a execução em estilos diferentes.
18	<b>A. Guitar</b>	COMP	Compressor para som de violão "percudido" ou fundo em estilo de arpejo.
19	<b>Strings1</b>	COMP	Compressor a ser usado com cordas.
20	<b>Strings2</b>	COMP	Uma variação da predefinição 19, destinada a violas ou cellos.
21	<b>Strings3</b>	COMP	Uma variação da predefinição 20, destinada para instrumentos de corda com um alcance muito grave, como cellos ou contrabaixos.
22	<b>BrassSection</b>	COMP	Compressor para sons de metais com um ataque rápido e forte.
23	<b>Syn. Pad</b>	COMP	Compressor para instrumentos musicais que possuem sons delicados que, dependendo dos tons, podem ser difusos, como o tom sintetizado. Destina-se a evitar a difusão do som.
24	<b>SamplingPerc</b>	COMPAND-S	Compressor para obter som de percussão amostrados, como a percussão acústica real.
25	<b>Sampling BD</b>	COMP	Uma variação da predefinição 24, destinada a sons de bumbo amostrados.
26	<b>Sampling SN</b>	COMP	Uma variação da predefinição 25, destinada a sons de caixa amostrados.
27	<b>Hip Comp</b>	COMPAND-S	Uma variação da predefinição 26, destinada a loops e frases amostradas.
28	<b>Solo Vocal1</b>	COMP	Compressor a ser usado com vocais principais.
29	<b>Solo Vocal2</b>	COMP	Uma variação da predefinição 28.
30	<b>Chorus (Coro)</b>	COMP	Uma variação da predefinição 28, destinada a coros.
31	<b>Click Erase</b>	EXPAND	Expansor para remover cliques que podem vazar pelo fone de ouvido do músico.
32	<b>Announcer</b>	COMPAND-H	Compander duro para reduzir o nível da música quando o locutor fala.
33	<b>Limiter1</b>	COMPAND-S	Compander suave com uma liberação lenta.
34	<b>Limiter2</b>	COMP	Compressor "peak-stop".
35	<b>Total Comp1</b>	COMP	Compressor para reduzir o nível de volume geral. Use-o na saída estéreo durante a mixagem ou com Canais de entrada ou saída emparelhados.
36	<b>Total Comp2</b>	COMP	Uma variação da predefinição 35, mas com mais compressão.



## Biblioteca de EQs

Essa biblioteca permite armazenar e chamar configurações de EQs em Canais de entrada, Saídas de barramento 1 a 8, Saídas auxiliares 1 a 8 e Saída estéreo. A biblioteca contém 40 memórias predefinidas e 160 memórias de usuário (de leitura e gravação).

Siga as etapas abaixo para usar a biblioteca de EQs.

### 1. Pressione o botão DISPLAY ACCESS [EQ] (Acesso à tela (EQ)) e pressione o botão [F2].

A página EQ | EQ Library (EQ | Biblioteca de EQs) aparece.

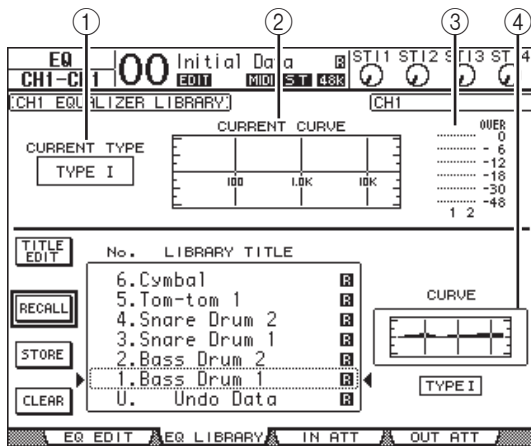

#### ① CURRENT TYPE (TIPO ATUAL)

Esse parâmetro exibe o tipo de EQ do canal selecionado atualmente (TIPO I ou II).

#### ② CURRENT CURVE (CURVA ATUAL)

Esse gráfico exibe a curva de EQ atual.

#### ③ Medidores de nível

Esses medidores indicam os níveis pós-EQ do canal selecionado atualmente e seu parceiro de par disponível.

#### ④ Seção Type & Curve (Tipo e curva)

O tipo e a curva do programa EQ selecionado atualmente são exibidos aqui.

### 2. Use os botões LAYER (CAMADA) para selecionar camadas e, em seguida, pressione os botões [SEL] para selecionar canais.

Agora você pode armazenar as configurações de EQ do canal selecionado ou chamar as memórias de biblioteca de EQs para os canais. Para obter detalhes sobre como armazenar e chamar memórias, consulte "Operação geral de biblioteca" na página 74.

A tabela a seguir lista as memórias predefinidas na biblioteca de EQs:

Nº	Nome da predefinição	Descrição
1	Bass Drum 1	Enfatiza a faixa de graves de um bumbo e o ataque criado pelo pedal.
2	Bass Drum 2	Cria um pico ao redor de 80 Hz, produzindo um som firme.
3	Snare Drum 1	Enfatiza sons "rápidos" e de aro.
4	Snare Drum 2	Enfatiza várias páginas para o som da caixa de rock clássico.
5	Tom-tom 1	Enfatiza o ataque de tom-tons, e cria um enfraquecimento longo e da pele.
6	Cymbal	Enfatiza o ataque de pratos de ataque, estendendo o enfraquecimento "cintilante".
7	High Hat	Usado em pratos de contratempo, enfatizando a faixa média a alta.
8	Percussion	Enfatiza o ataque e adiciona clareza à faixa aguda de instrumentos, como chocalhos, cabaças e congas.
9	E. Bass 1	Produz um som de baixo elétrico 'duro' cortando frequências muito graves.
10	E. Bass 2	Diferente da predefinição 9, essa predefinição enfatiza a faixa grave de um baixo elétrico.
11	Syn. Bass 1	Usado em um baixo sintetizado com graves realçados.
12	Syn. Bass 2	Enfatiza o ataque que é típico do baixo sintetizado.
13	Piano 1	Deixa o som do piano mais brilhante.
14	Piano 2	Usada junto com um compressor, essa predefinição enfatiza o ataque e a faixa grave de pianos.
15	E. G. Clean	Use para gravação no nível da linha de guitarra elétrica ou semiacústica para obter um som ligeiramente mais duro.
16	E. G. Crunch 1	Ajusta o timbre de um som de guitarra ligeiramente distorcido.
17	E. G. Crunch 2	Uma variação da predefinição 16.
18	E. G. Dist. 1	Deixa mais claro o som da guitarra extremamente distorcido.
19	E. G. Dist. 2	Uma variação da predefinição 18.
20	A. G. Stroke 1	Enfatiza os tons brilhantes dos violões.
21	A. G. Stroke 2	Uma variação da predefinição 20. Você também pode usá-la com um violão de cordas de náilon acústico/elétrico.
22	A. G. Arpeg. 1	Ideal para reprodução de arpejo em violões.
23	A. G. Arpeg. 2	Uma variação da predefinição 22.

Nº	Nome da predefinição	Descrição
24	<b>Brass Sec.</b>	Use com trompetes, trombones ou saxofones. Quando usado com um único instrumento, tente ajustar a frequência ALTA ou MÉDIA-ALTA.
25	<b>Male Vocal 1</b>	Um modelo de EQ para vocais masculinos. Tente ajustar os parâmetros HIGH ou HIGH-MID de acordo com a qualidade da voz.
26	<b>Male Vocal 2</b>	Uma variação da predefinição 25.
27	<b>Female Vo. 1</b>	Um modelo de EQ para vocais femininos. Tente ajustar os parâmetros HIGH ou HIGH-MID de acordo com a qualidade da voz.
28	<b>Female Vo. 2</b>	Uma variação da predefinição 27.
29	<b>Chorus&amp;Harmo</b>	Um modelo de EQ para coros com brilho.
30	<b>Total EQ 1</b>	Use em uma mixagem para estéreo. O som fica ainda melhor quando usado com um compressor.
31	<b>Total EQ 2</b>	Uma variação da predefinição 30.
32	<b>Total EQ 3</b>	Uma variação da predefinição 30. Também pode ser usado com Canais de entrada ou saída emparelhados.
33	<b>Bass Drum 3</b>	Uma variação da predefinição 1, com as faixas grave e média reduzidas.
34	<b>Snare Drum 3</b>	Uma variação da predefinição 3, criando um som mais denso.
35	<b>Tom-tom 2</b>	Uma variação da predefinição 5, enfatizando as faixas média e aguda.
36	<b>Piano 3</b>	Uma variação da predefinição 13.
37	<b>Piano Low</b>	Enfatiza a faixa grave dos pianos gravados em estéreo.
38	<b>Piano High</b>	Enfatiza a faixa aguda dos pianos gravados em estéreo.
39	<b>Fine-EQ Cass</b>	Adiciona clareza ao gravar em fita cassete.
40	<b>Narrator</b>	Ideal para gravar narrações.

# Controle remoto

Este capítulo descreve a função Remote (Remoto), que permite controlar equipamentos externos diretamente a partir do painel superior do 01V96i.

## Sobre a função remota

A função Remote do 01V96i permite controlar equipamentos DAW (Digital Audio Workstation) externos, dispositivos MIDI etc.

Existem dois tipos de função remota, Remote e Machine Control (Controle de gravador):

### ■ REMOTE (Camada remota)

Para usar esses tipos de função Remote, conecte o 01V96i a um dispositivo de destino via USB ou uma placa MY16-mLAN opcional instalada no compartimento e mova os atenuadores e os botões [ON] no painel superior para controlar o dispositivo externo remotamente.

Você pode especificar um dispositivo de destino e valores de parâmetro na página DIO/Setup | Remote (DIO/configuração | Remoto). Essa camada é ativada quando você ativa o botão LAYER [REMOTE] (Camada (remota)). Durante a operação remota, os controles no painel superior permitem controlar o dispositivo externo. Não é possível ajustar os parâmetros do 01V96i, a não ser que você selecione uma camada diferente.

Você pode atribuir funções de um dispositivo de destino aos controles do painel superior do 01V96i usando a camada remota. Os seguintes destinos estão disponíveis para controle remoto:

- **ProTools**  
É possível controlar remotamente as Digidesign Pro Tools.
- **Nuendo**  
É possível controlar remotamente o Steinberg Nuendo.
- **Cubase**  
É possível controlar remotamente o Steinberg Cubase.
- **DAW geral**  
É possível controlar remotamente o software da DAW que oferece suporte ao protocolo usado pelo Pro Tools.
- **Definido pelo usuário**  
Você também pode atribuir mensagens MIDI aos atenuadores ou botões [ON] para controlar remotamente um dispositivo MIDI conectado, como um sintetizador.
- **Camada atribuível ao usuário**  
Você pode combinar os canais do 01V96i para criar uma camada personalizada. Consulte o Manual do Proprietário para obter mais informações sobre essa função.

### ■ Controle de gravador

Usando os comandos de controle de gravador MIDI e a página DIO/Setup | Machine (DIO/configuração | Gravador), você pode controlar um gravador externo que está conectado à porta MIDI do 01V96i, à porta USB ou à placa MY16-mLAN opcional instalada no compartimento.

*Dica: para controlar dispositivos externos a partir do 01V96i, você também pode usar os botões definidos pelo usuário. Consulte "Outras funções" na página 109 para obter mais informações.*

## Camada remota do Pro Tools

O 01V96i tem o destino de camada remota desenvolvido especificamente para controlar o Pro Tools.

## Conexões e configuração do Pro Tools

Siga as etapas abaixo para conectar o 01V96i a seu computador via porta USB para que você possa controlar o Pro Tools pelo 01V96i.

*Observação: não é possível controlar o Pro Tools por meio de conexões MIDI. Não se esqueça de conectar o computador via porta USB ou uma placa MY16-mLAN opcional instalada no compartimento do 01V96i.*

### ■ Configuração de computadores com Windows

- 1. Faça download do driver USB Yamaha Steinberg USB no seguinte URL.**  
<http://www.yamahaproaudio.com/>
- 2. Instale o driver no seu computador conforme descrito no guia de instalação incluído no arquivo baixado.**
- 3. Conecte a porta TO HOST USB do 01V96i a uma porta USB em seu computador usando um cabo USB.**
- 4. Faça as configurações necessárias no Pro Tools.**  
Consulte o Manual do Proprietário do Pro Tools para obter mais informações sobre as configurações do Pro Tools.

## ■ Configuração de computadores Macintosh

1. Faça download do driver USB Yamaha Steinberg USB no seguinte URL.  
<http://www.yamahaproaudio.com/>
2. Instale o driver no seu computador conforme descrito no guia de instalação incluído no arquivo baixado.
3. Conecte a porta TO HOST USB do 01V96i a uma porta USB em seu computador Mac usando um cabo USB.
4. Verifique se o 01V96i está ligado.
5. Inicie o Pro Tools.
6. Escolha Peripherals (Periféricos) no menu Setups (Configurações) para abrir a janela Peripherals.
7. Clique duas vezes na guia MIDI Controllers (Controladores MIDI).
8. Consulte a tela abaixo para definir os parâmetros Type (Tipo), Receive From (Receber de), Send To (Enviar para) e #Ch's. O 01V96i pode simular até dois controladores MIDI.

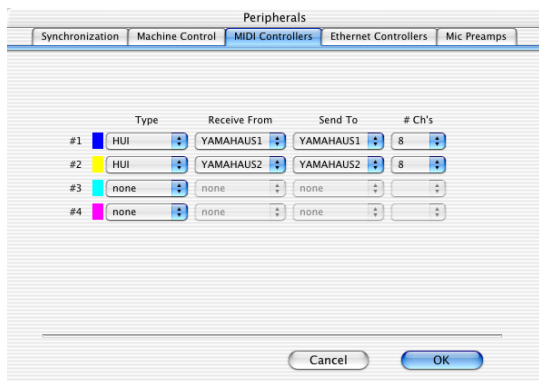

**Dica:** para controlar o Pro Tools remotamente, você precisa de uma porta para cada oito canais de áudio.

9. Quando terminar de configurar os parâmetros, feche a janela.

## Configuração do 01V96i

Siga as etapas abaixo para configurar o 01V96i para que você possa controlar remotamente o Pro Tools a partir da camada remota do 01V96i.

1. Pressione o botão DISPLAY ACCESS [DIO/SETUP] (Acesso à tela (DIO/configuração)) repetidamente até que a página DIO/Setup | MIDI/Host (DIO/configuração | MIDI/host) apareça.

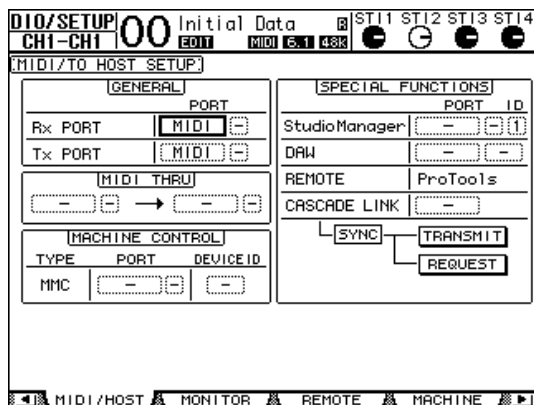

2. Mova o cursor até a primeira caixa de parâmetros DAW na seção SPECIAL FUNCTIONS (FUNÇÕES ESPECIAIS) e gire o botão de rolagem Parameter (parâmetro) para selecionar USB como porta.
3. Pressione [ENTER] para confirmar a configuração.
4. Mova o cursor até a caixa de parâmetro ao lado (à direita) e gire o botão de rolagem Parameter para especificar o ID da porta.

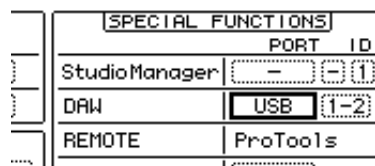

**Observação:** se você selecionar uma porta incorreta, não poderá usar a função Remote. Associe o ID da porta ao ID especificado na janela Peripherals no Pro Tools.

5. Pressione o botão DISPLAY ACCESS [DIO/SETUP] repetidamente até que a página DIO/Setup | Remote (DIO/configuração | Remoto) apareça.

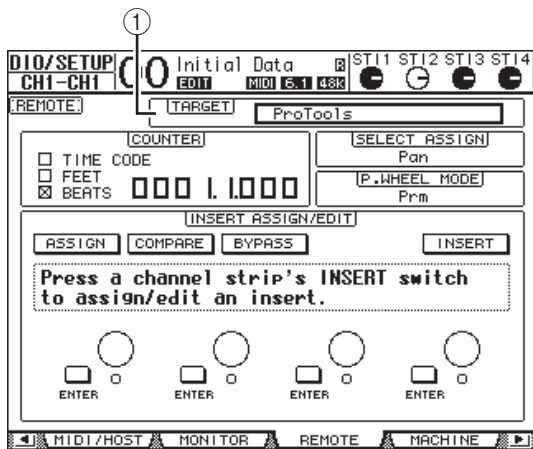

6. Selecione ProTools (como o dispositivo de destino) para o parâmetro Target (Destino) (1) localizado no canto superior direito da página.

Por padrão, o destino da camada remota é definido como ProTools. Se outro destino tiver sido selecionado, gire o botão de rolagem Parameter para selecionar ProTools.

7. Pressione o botão LAYER [REMOTE].

A camada remota agora está disponível para controle, permitindo que você controle remotamente o Pro Tools.

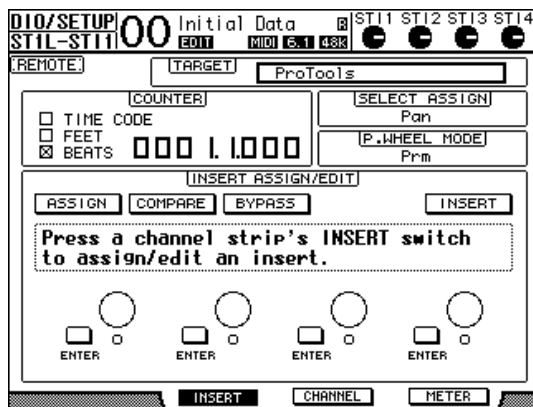

**Observação:** quando a camada remota do Pro Tools estiver selecionada, os atenuadores do painel superior do 01V96i e outros botões de canal estarão disponíveis para controle remoto. Para controlar o 01V96i, você precisa selecionar uma Camada de canal de entrada ou a Camada mestre.

## Tela

Enquanto a camada do Pro Tools estiver selecionada, você poderá usar os botões [F2]–[F4], bem como os botões de rolagem de guia [◀]/[▶] esquerdo e direito para selecionar modos de exibição. Você pode selecionar os seguintes modos de exibição usando esses botões:

### ■ Modo de exibição Insert (Inserir) (botão [F2])

Pressione o botão [F2] para selecionar o modo de exibição Insert. Nesse modo, é possível atribuir e editar plug-ins.

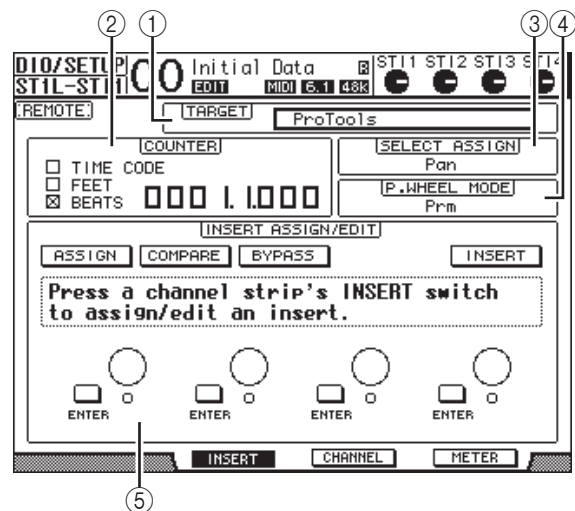

#### ① TARGET

Esse parâmetro permite selecionar o dispositivo de destino do controle remoto.

#### ② COUNTER (CONTADOR)

Esse contador indica a posição atual. Esse contador funciona junto com o contador de código de tempo no Pro Tools. O formato de exibição do contador é especificado no Pro Tools. As três caixas de seleção a seguir da seção COUNTER indicam o formato selecionado atualmente.

- TIME CODE (CÓDIGO DE TEMPO)

O formato do código de tempo do Pro Tools é definido como "Time Code".

- FEET (PÉS)

O formato do código de tempo do Pro Tools é definido como "Feet:Frames".

- BEATS (BATIDAS)

O formato do código de tempo do Pro Tools é definido como "Bars:Beats".

- Se nenhuma caixa de seleção estiver selecionada

O formato do código de tempo do Pro Tools é definido como "Minutes:Seconds" ou "Samples".

#### ③ SELECT ASSIGN (SELECIONAR ATRIBUIÇÃO)

Esse parâmetro indica o parâmetro atual, que pode ser ajustado pelos controles de parâmetros da página. Por exemplo, Pan, PanR, SndA, SndB, SndC, SndD ou SndE (consulte página 87).

④ **P.WHEEL MODE (MODO DO BOTÃO DE ROLAGEM DE PARÂMETROS)**

Esse parâmetro indica a função atualmente atribuída ao botão de rolagem Parameter (consulte página 87).

⑤ **Seção INSERT ASSIGN/EDIT (INSERIR ATRIBUIÇÃO/EDITAR)**

Essa seção permite inserir plug-ins nos canais do Pro Tools e ajustar as configurações de plug-in. Use os botões de rolagem de guia [◀]/[▶] esquerdo e direito para alterar os parâmetros exibidos nessa seção.

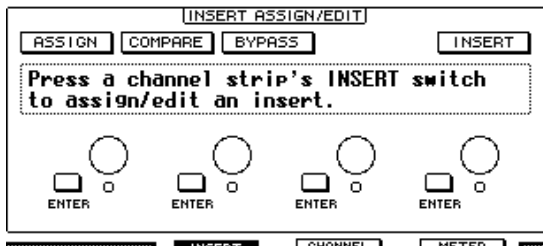

• **ASSIGN**

Ative esse botão para inserir plug-ins nos canais do Pro Tools. Se você estiver usando o sistema TDM, também poderá atribuir processadores de efeitos externos.

• **COMPARE (COMPARAR)**

Você pode comparar suas edições com as configurações originais ativando esse botão. Esse botão funciona junto com o botão Compare das janelas Inserts (Inserções) e Sends (Envios) do Pro Tools.

• **BYPASS (IGNORAR)**

A ativação desse botão ignora os plug-ins (consulte página 92).

• **INSERT/PARAM (INSERIR/PARÂMETRO)**

Se você alternar esse botão para INSERT, poderá atribuir plug-ins usando os quatro controles giratórios da página. Se você alternar esse botão para PARAM, poderá ajustar os parâmetros de plug-in usando os quatro controles giratórios (consulte página 91).

• **Caixa de informações**

Essa caixa exibe nomes de parâmetros de plug-in, valores, mensagens de alarme do Pro Tools etc.

• **Controles giratórios 1 a 4**

Esses controles permitem selecionar plug-ins ou ajustar os parâmetros de plug-in selecionados.

■ **Modo de exibição Channel (Canal) (botão [F3])**

Pressione o botão [F3] para selecionar esse modo de exibição, no qual os controles de parâmetros das faixas 1 a 16 são exibidos.

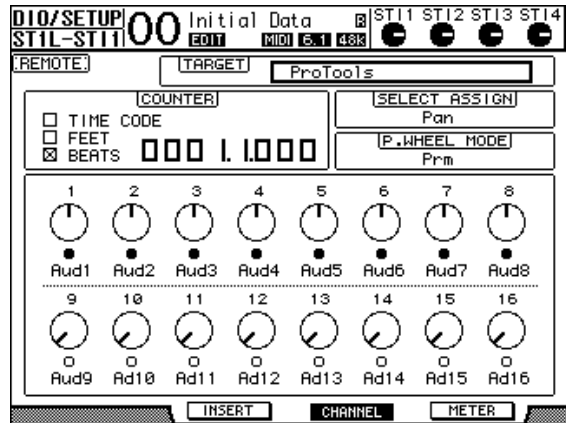

• **Controles de parâmetros 1 a 16**

Controles de parâmetros de canais, como panpots de canais 1 a 16, níveis de envio A até E etc. são exibidos.

■ **Modo de exibição Meter (Medidor) (botão [F4])**

Pressione o botão [F4] para selecionar esse modo de exibição, no qual os medidores de nível das faixas 1 a 16 são exibidos.

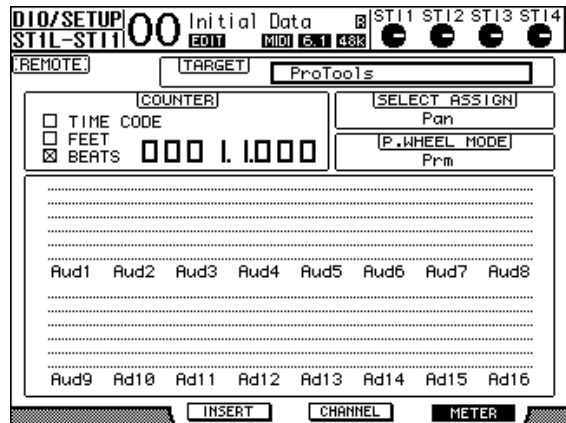

• **Canais 1 a 16**

Os níveis de canais 1 a 16 ou os níveis de envio são exibidos.

## Operação de superfície de controle

Quando a camada remota do Pro Tools está selecionada, os controles do 01V96i no painel superior envolvem as seguintes funções:

### ■ Seção Channel Strip (Seção de cada canal)

- **Botões [SEL]**  
Esses botões selecionam os canais, as inserções e o modo de automação do Pro Tools.
- **Botões [SOLO]**  
Esses botões solam os canais do Pro Tools. Os indicadores de botão dos canais solados acendem.
- **Botões [ON]**  
Esses botões silenciam os canais do Pro Tools.
- **Atenuadores**  
Os atenuadores definem os níveis de canal do Pro Tools, incluindo as faixas de áudio, as faixas MIDI, o atenuador mestre, as entradas auxiliares etc. Se forem exibidos 16 ou menos canais no Pro Tools, os atenuadores serão atribuídos a partir do canal mais à esquerda.

### ■ Seção FADER MODE (modo dos atenuadores)

- **Botões [AUX 1] a [AUX 5]**  
Esses botões selecionam os envios A até E para que você possa ajustar o nível de envio de canal correspondente do Pro Tools.
- **Botão [AUX 6]**  
Pressione e mantenha pressionado esse botão e pressione o botão [SEL] desejado para redefinir o nível de atenuador de canal correspondente.  
Mova o cursor até o controle de parâmetro na tela e, em seguida, pressione e mantenha pressionado esse botão e pressione [ENTER] para reposicionar o panpot do canal correspondente no centro. Enquanto você mantém o botão [AUX 6] pressionado, o parâmetro SELECT ASSIGN indica "DFLT".
- **Botão [AUX 7]**  
Quando esse botão está ativado, você pode ajustar o panpot de canal selecionado usando o controle SELECTED CHANNEL [PAN] (Canal selecionado (panorâmica)). Se você ativar esse botão enquanto a página de um modo de exibição de canal estiver selecionada, poderá ajustar cada panpot de canal usando os controles de parâmetros 1 a 16. Para ajustar os panpots de canal estéreo, pressione esse botão repetidamente para alternar entre os canais L e R.
- **Botão [AUX 8]**  
Use esse botão junto com o botão [SEL] desejado para atribuir um plug-in ao canal do Pro Tools correspondente (consulte página 90).
- **Botão [HOME] (início)**  
Esse botão ativa ou desativa o modo Flip (Inverter) (consulte página 90). O modo Flip permite ajustar os parâmetros de envio auxiliar usando os atenuadores, os botões [ON] e o controle [PAN].

### ■ Seção DISPLAY ACCESS (acesso à tela)

- **Botão [PAIR/GROUP] (par/grupo)**  
Pressione esse botão enquanto a página do modo de exibição Channel ou Meter estiver selecionada para exibir um ID de grupo ao qual cada canal pertence.
- **Botão [EFFECT]**  
Pressione esse botão para exibir ou ocultar a janela Insert no Pro Tools.

### ■ Seção Display (tela)

- **Botão [F1]**  
Pressione esse botão para redefinir os indicadores Clipping (Corte) e Peak Hold (Manter pico) nas páginas do modo de exibição Meter.
- **Botões Tab Scroll (Rolagem de guia) ([◀]/[▶])**  
Esses botões alternam as configurações do parâmetro INSERT ASSIGN/EDIT nas páginas do modo de exibição Insert.

### ■ Seção Data Entry (Entrada de dados)

- **Botão [ENTER]**  
Esse botão ativa/desativa o status dos botões na tela.
- **Botões de cursor Left, Right, Up, Down ([◀]/[▶]/[▲]/[▼]) (esquerda, direita, para cima, para baixo)**  
Esses botões movem o cursor na tela.
- **Botões [INC] e [DEC]**  
O botão [INC] funciona como a tecla Enter do teclado do computador. O botão [DEC] funciona como a tecla Esc do teclado do computador.
- **Botão de rolagem Parameter (parâmetro)**  
O botão de rolagem Parameter permite ajustar o parâmetro selecionado atualmente ou executar a operação Shuttle e Scrub. Por padrão, ele ajusta o valor do parâmetro selecionado atualmente (o parâmetro P.WHEEL MODE indica "Prm").

### ■ Seção USER DEFINED KEYS (teclas definidas pelo usuário)

- **Botões [1] a [8]**  
Você pode atribuir um dos 194 parâmetros a cada um desses botões. Em particular, se você atribuir um dos 54 parâmetros de controle remoto a esses botões, poderá operar a seção de transporte e selecionar vários modos do Pro Tools no painel superior do 01V96i. Para obter mais informações sobre como atribuir funções a teclas, consulte "Uso de teclas definidas pelo usuário" no Manual do Proprietário (folheto separado).

Parâmetro	Função
DAW REC	Coloca o Pro Tools no modo Record Enabled (Habilitado para gravação). O indicador do botão pisca enquanto a seção de transporte é interrompida. O indicador acende quando a gravação começa.
DAW PLAY	Inicia a reprodução da posição atual do cursor.

Parâmetro	Função
DAW STOP	Interrompe a reprodução e a gravação.
DAW FF	Avança rapidamente a posição do cursor.
DAW REW	Retrocede rapidamente a posição do cursor.
DAW SHUTTLE	Alterna o modo Wheel (Botão de rolagem) para Shuttle (Transporte).
DAW SCRUB	Alterna o modo Wheel para Scrub (Jog).
DAW AUDITION	Você pode ouvir os dados pré e pós-rolagem e a área dentro ou fora do ponto mantendo pressionado o botão ao qual essa função é atribuída e pressionando um botão ao qual DAW PRE, DAW POST, DAW IN ou DAW OUT é atribuído.
DAW PRE	Reproduz desde o ponto pré-rolagem até o início da área selecionada.
DAW IN	Reproduz desde o início da área selecionada pela duração especificada como pré-rolagem.
DAW OUT	Reproduz até o final da área selecionada pela duração especificada como pós-rolagem.
DAW POST	Reproduz do final da área selecionada pela duração especificada como pós-rolagem.
DAW RTZ	Move o cursor de reprodução até o início da sessão.
DAW END	Move o cursor de reprodução até o final da sessão.
DAW ONLINE	Alterna entre on-line e off-line.
DAW LOOP	Ativa e desativa a reprodução do loop.
DAW QUICKPUNCH	Ativa e desativa o QuickPunch.
DAW AUTO FADER	Corresponde às funções Automation Overwrite (Auto Enable) (Substituição de automação (ativação automática)).
DAW AUTO MUTE	
DAW AUTO PAN	
DAW AUTO SEND	
DAW AUTO PLUGIN	
DAW AUTO SENDMUTE	
DAW AUTO READ	
DAW AUTO TOUCH	
DAW AUTO LATCH	
DAW AUTO WRITE	
DAW AUTO TRIM	
DAW AUTO OFF	
DAW AUTO SUSPEND	Cancela a gravação e a reprodução de automação para todos os canais. Quando a automação é interrompida, o LED pisca e os controles de cada canal mantêm as configurações atuais.

Parâmetro	Função
DAW AUTO STATUS	Exibe o modo de automação de canal (Read, Tch, Ltch, Wrt ou Off). A configuração do modo aparece na parte inferior de cada canal na página do modo de exibição Channel ou Meter quando você pressiona e mantém pressionado o botão ao qual essa função é atribuída.
DAW GROUP STATUS	Exibe um ID de grupo (ao qual cada canal pertence) abaixo do número de cada canal na página do modo de exibição Channel ou Meter (em letras maiúsculas para o grupo principal e letras minúsculas para o subgrupo).
DAW MONI STATUS	Ao pressionar a tecla (à qual essa função está atribuída), você pode visualizar o modo de monitoração atual e o tipo de faixa de canal.
DAW CREATE GROUP	Ao pressionar a tecla (à qual essa função está atribuída), você pode executar a função especificada no menu da lista de grupos do Pro Tools.
DAW SUSPEND GROUP	Suspende todos os grupos de mixagem temporariamente. Pressione o botão novamente para desfazer a suspensão.
DAW WIN TRANSPORT	Mostra ou oculta a janela Transport (Transporte).
DAW WIN INSERT	Mostra ou oculta a janela Insert.
DAW WIN MIX/EDIT	Alterna entre a janela Mix (Mixagem) e a janela Edit (Editar). As duas janelas não são exibidas ao mesmo tempo.
DAW WIN MEM-LOC	Mostra ou oculta a janela Memory Locations (Locais de memória).
DAW WIN STATUS	Mostra ou oculta a janela Status.
DAW UNDO	Executa o comando Undo/Redo (Desfazer/refazer) do menu Edit.
DAW SAVE	Executa o comando Save (Salvar) do menu Edit.
DAW EDIT MODE	Pressionar o botão (ao qual essa função está atribuída) repetidamente seleciona o modo de edição Shuffle, Slip, Spot ou Grid, nessa ordem.
DAW EDIT TOOL	Pressionar o botão (ao qual essa função está atribuída) repetidamente seleciona uma das sete ferramentas de edição (Zoomer, Trimmer, Selector, Grabber, Smart Tool, Scrubber e Pencil, nessa ordem).
DAW SHIFT/ADD	Funciona da mesma maneira que as teclas do teclado Macintosh (Shift, Option, Control e Alt). Pressionar um dos botões (aos quais essas funções estão atribuídas) juntamente com outro botão permite que você execute vários comandos.
DAW OPTION/ALL	
DAW CTRL/CLUCH	
DAW ALT/FINE	
DAW BANK +	Executa a operação Bank Swap (Troca de banco). Pressionar o botão (ao qual essa função está atribuída) alterna todo o banco de 16 canais.
DAW BANK -	
DAW Channel +	Executa a operação Channel Scroll (Rolagem de canal). Pressionar os botões (aos quais essas funções estão atribuídas) permite que você percorra os canais na horizontal.
DAW Channel -	



Parâmetro	Função
DAW REC/RDY 1	Pressionar os botões (aos quais essas funções estão atribuídas) coloca as faixas de canal correspondentes no modo Record Ready (Pronto para gravação). Nesse momento, o indicador do botão pressionado pisca. Ele acende quando a gravação começa.
DAW REC/RDY 2	
DAW REC/RDY 3	
DAW REC/RDY 4	
DAW REC/RDY 5	
DAW REC/RDY 6	
DAW REC/RDY 7	
DAW REC/RDY 8	
DAW REC/RDY 9	
DAW REC/RDY 10	
DAW REC/RDY 11	
DAW REC/RDY 12	
DAW REC/RDY 13	
DAW REC/RDY 14	
DAW REC/RDY 15	
DAW REC/RDY 16	
DAW REC/RDY ALL	Se nenhuma faixa de canal estiver no modo Record Enabled, pressionar o botão (ao qual essa função está atribuída) coloca todas as faixas de canal no modo Record Enabled (Habilitado para gravação). O indicador do botão piscará se alguma faixa de canal de algum banco estiver no modo Record Enabled. Pressionar o botão enquanto o indicador do botão está piscando cancela o modo Record Enabled para todas as faixas de canal.

## Seleção de canais

Para selecionar um único canal do Pro Tools, pressione o botão [SEL] que corresponde ao canal desejado.

Para selecionar vários canais do Pro Tools simultaneamente, mantenha pressionado um botão [SEL] e pressione os botões [SEL] dos outros canais que deseja adicionar. Pressione os botões [SEL] novamente para cancelar a seleção.

## Definição de níveis de canal

### 1. Verifique se o indicador do botão FADER MODE [HOME] (Modo de atenuador (início)) está aceso.

Se o indicador estiver piscando, pressione o botão [HOME] para ativar o indicador do botão.

### 2. Opere os atenuadores para definir níveis de canal.

Pressione e mantenha pressionado o botão [AUX 6] e pressione o botão [SEL] desejado para redefinir o nível de atenuador de canal correspondente.

## Silenciamento de canais

Para silenciar os canais do Pro Tools, pressione os botões [ON]. Os indicadores de botão [ON] dos canais sem áudio são desativados. Os canais agrupados são silenciados juntos.

Pressione os botões [ON] novamente para ativar o áudio dos canais. Os indicadores de botão [ON] dos canais não silenciados acendem.

Existem dois modos de silenciamento no Pro Tools: Implicit mute (Silenciamento implícito) e Explicit mute (Silenciamento explícito). Você pode verificar o modo de silenciamento visualizando os indicadores de botão [ON].

#### • Silenciamento implícito

Nesse modo de silenciamento forçado, os canais são silenciados porque outros canais são solados. Nesse modo, os indicadores de botão [ON] piscam.

#### • Silenciamento explícito

Nesse modo, os canais são desativados manualmente. Nesse modo, os indicadores de botão [ON] apagam.

## Panorâmica de canais

Você pode ajustar as configurações de panorâmica dos canais do Pro Tools.

### 1. Pressione o botão FADER MODE [AUX 7] (Modo de atenuadores (auxiliar 7)).

O indicador do botão acende.

### 2. Pressione o botão [F3] para selecionar o modo de exibição Channel.

Na página do modo de exibição Channel, os controles de parâmetros 1 a 16 indicam as configurações de panorâmica.

### 3. Pressione o botão [SEL] do canal cuja configuração de panorâmica você deseja ajustar.

Para ajustar os panpots de canal estéreo, pressione o botão STEREO [SEL] e, em seguida, pressione o botão [AUX 7] para selecionar o canal L ou R. Pressionar repetidamente o botão [AUX 7] alterna entre os canais esquerdo e direito. Quando o canal esquerdo é selecionado, o indicador do botão [AUX 7] acende e o parâmetro SELECT ASSIGN na tela indica "Pan". Quando o canal direito é selecionado, o indicador do botão [AUX 7] pisca e o parâmetro SELECT ASSIGN indica "PanR".

**Observação:** antes de ajustar os panpots de canais mono, verifique se o indicador do botão [AUX 7] está aceso. Se o indicador estiver piscando, a operação do controle [PAN] será ineficaz.

### 4. Ajuste o panpot do canal selecionado usando o controle SELECTED CHANNEL [PAN].

### 5. Para reposicionar o panpot do canal correspondente no centro, mova o cursor até o controle de parâmetro na tela e, em seguida, pressione e mantenha pressionado o botão [AUX 6] e pressione [ENTER].

Você pode redefinir as configurações de panorâmica somente quando o indicador do botão [AUX 7] está aceso.

## Solo de canais

Para solar os canais do Pro Tools, pressione os botões [SOLO] dos canais desejados. Os canais agrupados são solados juntos e os outros canais são silenciados.

Pressione os botões [SOLO] novamente para cancelar o solo dos canais.

## Configuração dos envios A até E como pré ou pós

Você pode definir os canais do Pro Tools para os envios selecionados (A até E) como pré ou pós.

- 1. Pressione o botão [F3] para selecionar o modo de exibição Channel.**
- 2. Pressione os botões FADER MODE [AUX 1]–[AUX 5] para selecionar os envios desejados (A até E).**
- 3. Para alternar entre pré e pós, mova o cursor até o controle de parâmetro na tela e pressione [ENTER].**  
Pressionar [ENTER] repetidamente alterna entre pré e pós.

## Definição dos níveis de envio

Você pode ajustar os níveis de envio (A até E) do Pro Tools do seguinte modo.

- 1. Pressione o botão [F3] para selecionar o modo de exibição Channel.**
- 2. Pressione os botões AUX SELECT [AUX 1]–[AUX 5] para selecionar os envios desejados (A até E).**
- 3. Mova o cursor até o controle de parâmetro do canal para o qual você deseja ajustar o nível de envio e gire o botão de rolagem Parameter.**  
Você poderá definir os níveis de envio operando os atenuadores se os atenuadores, os botões [ON] e o controle [PAN] estiverem no modo Flip.  
Consulte "Modo Flip" para obter mais informações.

## Silenciamento dos envios A até E

Você poderá silenciar os envios pressionando os botões [ON] se os atenuadores, os botões [ON] e o controle [PAN] estiverem no modo Flip. Consulte "Modo Flip" para obter mais informações.

## Panorâmica dos envios A até E

Você poderá obter a panorâmica dos sinais de canal enviados para os envios auxiliares estéreo girando o controle SELECTED CHANNEL [PAN] se os atenuadores, os botões [ON] e o controle [PAN] estiverem no modo Flip. Consulte a próxima seção para obter mais informações.

## Modo Flip

No modo Flip, você pode usar os atenuadores, os botões [ON] e o controle [PAN] para controlar níveis de envio, posições pré/pós e configurações de silenciamento conforme mostrado na tabela a seguir.

Controle	Modo normal	Modo Flip
Atenuadores	Nível de canal	Nível de envio auxiliar
Botões [ON]	Silenciamento do canal	Silenciamento do envio auxiliar
Controle [PAN]	Panorâmica do canal	Panorâmica do envio auxiliar

- 1. Pressione o botão FADER MODE [HOME] repetidamente até que o indicador do botão pisque.**  
O parâmetro SELECT ASSIGN na tela indica "FLIP".
- 2. Pressione os botões FADER MODE [AUX 1]–[AUX 5] para selecionar os envios auxiliares desejados (A até E).**  
O indicador do botão do envio selecionado acende.
- 3. Use os atenuadores, os botões [ON] e o controle [PAN] para controlar o envio auxiliar selecionado atualmente.**  
Para os canais de entrada auxiliares estéreo, você pode definir os panpots esquerdo e direito individualmente. Para fazer isso, pressione o botão FADER MODE [AUX 7] repetidamente. Quando o indicador do botão estiver aceso, você poderá definir o panpot esquerdo. Quando o indicador do botão estiver piscando, você poderá definir o panpot direito.

## Atribuição de plug-ins a canais do Pro Tools

Você pode atribuir plug-ins a cinco inserções disponíveis para as faixas de canal do Pro Tools do seguinte modo.

- 1. Pressione o botão [F2] para selecionar o modo de exibição Insert.**
- 2. Pressione o botão FADER MODE [AUX 8] (Modo de atenuadores (auxiliar 8)).**  
O indicador do botão [AUX 8] pisca. Agora você pode selecionar um canal no qual deseja inserir plug-ins.
- 3. Pressione o botão [SEL] de cada canal desejado.**

**4. Verifique se o botão INSERT/PARAM (1) está selecionado na seção INSERT ASSIGN/EDIT.**

Se o botão PARAM estiver selecionado, mova o cursor até o botão e pressione [ENTER] para selecionar INSERT.



**5. Mova o cursor até o botão ASSIGN (2) e pressione [ENTER] para ativar o botão.**

Agora você pode selecionar os plug-ins. Se você pressionar o botão [SEL] de outro canal depois de ativar o botão ASSIGN, o botão será desativado. Se desejar atribuir plug-ins a outros canais, ative o botão ASSIGN novamente.

**6. Mova o cursor até um dos quatro controles de parâmetros e gire o botão de rolagem Parameter para selecionar um plug-in.**

Por padrão, os controles de parâmetros permitem que você selecione plug-ins a serem atribuídos às inserções de canal 1 a 4. Para atribuir um plug-in à inserção 5, pressione o botão de rolagem de guia [▶] para alterar a indicação na seção INSERT ASSIGN/EDIT.

Se você estiver usando o sistema TDM, também poderá atribuir processadores de efeitos externos.

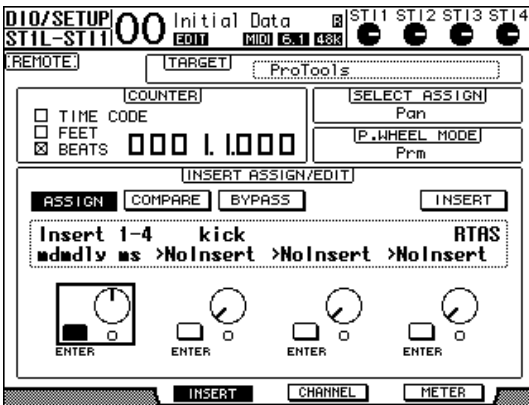

**7. Pressione [ENTER] para confirmar a atribuição.**

Repita as etapas 6 e 7 para atribuir mais plug-ins a outras posições de inserção na faixa do canal.

**8. Da mesma maneira, atribua plug-ins a outros canais.**

**9. Quando terminar de atribuir plug-ins, pressione o botão [AUX 8].**

O indicador do botão apaga.

## Edição de plug-ins

Você pode editar os plug-ins inseridos nas faixas de canal da seguinte maneira:

1. Pressione o botão [F2] para selecionar o modo de exibição Insert.
2. Pressione o botão [SEL] correspondente para selecionar o canal que foi atribuído ao plug-in que você deseja editar.
3. Na seção INSERT ASSIGN/EDIT, mova o cursor até o controle de parâmetro (Inserção 1 a 4) que foi atribuído ao parâmetro que você deseja editar.

*Observação: para ajustar um plug-in atribuído à inserção 5, pressione o botão de rolagem de guia [▶] para alterar a indicação de parâmetro na seção INSERT ASSIGN/EDIT e, em seguida, selecione um controle de parâmetro.*

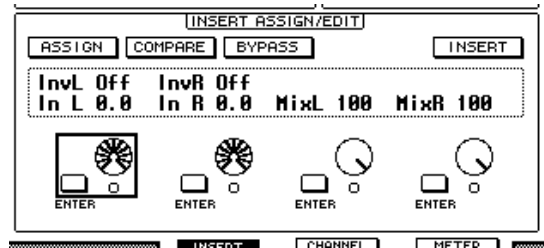

**4. Pressione [ENTER] para exibir os parâmetros.**

Na seção INSERT ASSIGN/EDIT, o botão PARAM é selecionado automaticamente e a caixa Information indica os parâmetros de plug-in selecionados.

Agora você pode usar os controles de parâmetros 1 a 4 e o botão [ENTER] para ajustar os parâmetros.

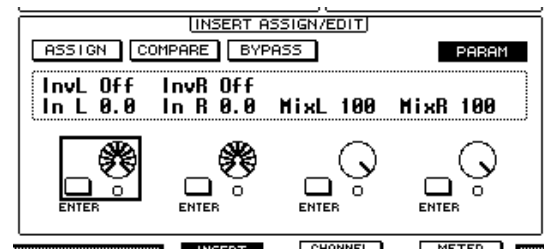

**5. Use os botões de rolagem de guia para exibir o valor de parâmetro que deseja alterar.**

A maioria dos plug-ins contém cinco ou mais parâmetros. Para editar o quinto parâmetro ou os próximos, use os botões de rolagem de guia para exibir os parâmetros desejados e seus valores na seção INSERT ASSIGN/EDIT. O número da página atual e o nome do plug-in aparecem por uns instantes imediatamente após você pressionar os botões de rolagem de guia.

## 6. Mova o cursor até um controle de parâmetro e gire o botão de rolagem Parameter ou pressione o botão [ENTER] para ajustar o valor.

Um ou dois parâmetros são atribuídos a um único controle de parâmetro. Para ativar ou desativar a configuração de parâmetro, pressione [ENTER]. Para modificar a variável de parâmetro, gire o botão de rolagem Parameter.

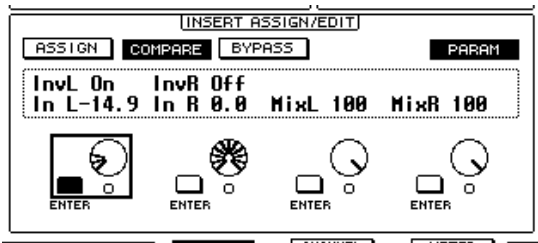

## 7. Quando terminar de ajustar os parâmetros, mova o cursor até o botão INSERT/PARAM e, em seguida, pressione [ENTER] para alterá-lo para INSERT.

## Como ignorar plug-ins

Você pode ignorar os plug-ins atribuídos aos canais do Pro Tools.

Antes de ignorar os plug-ins, você deve pressionar o botão [SEL] correspondente para selecionar um canal ao qual os plug-ins foram atribuídos e, em seguida, pressionar o botão [F2] para selecionar o modo de exibição Insert.

Para ignorar os plug-ins, exiba os parâmetros do plug-in que deseja ignorar na seção INSERT ASSIGN/EDIT e, em seguida, ative o botão BYPASS.

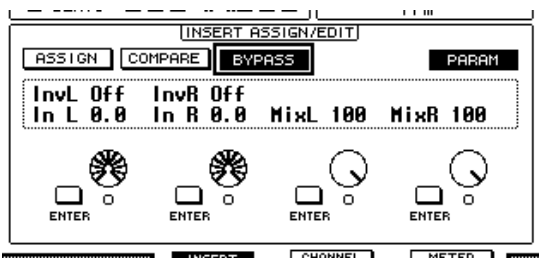

## Scrub e Shuttle

Atribuindo o parâmetro **DAW SCRUB** a um dos botões definidos pelo usuário [1] a [8], você pode percorrer as faixas do Pro Tools para frente e para trás girando o botão de rolagem Parameter. Atribuindo o parâmetro **DAW SHUTTLE** a um dos botões definidos pelo usuário [1] a [8], você pode reproduzir para frente e para trás girando o botão de rolagem Parameter.

### 1. Atribua o parâmetro DAW SCRUB ou DAW SHUTTLE a um dos botões definidos pelo usuário [1] a [8].

Antes de atribuir parâmetros a esses botões, você deve alternar camadas para cancelar a função Remote. Para obter mais informações sobre como atribuir as teclas definidas pelo usuário, consulte "Uso de teclas definidas pelo usuário" no Manual do Proprietário (folheto separado).

### 2. Pressione o botão LAYER [REMOTE] para ativar o controle remoto do Pro Tools.

### 3. Verifique se o Pro Tools foi interrompido.

### 4. Pressione o botão definido pelo usuário ao qual você atribuiu o parâmetro DAW SCRUB ou DAW SHUTTLE na Etapa 1.

Agora você pode usar a função Scrub ou Shuttle.

### 5. Gire o botão de rolagem Parameter.

Gire o botão de rolagem Parameter no sentido horário para avançar. Gire-o no sentido anti-horário para retroceder.

A etapa de reprodução mínima varia dependendo da configuração de zoom na janela Edit do Pro Tools.

### 6. Para cancelar a função Scrub ou Shuttle, pressione o botão definido pelo usuário ao qual você atribuiu o parâmetro DAW SCRUB na Etapa 1.

Como alternativa, você pode cancelar a função Scrub ou Shuttle pressionando o botão definido pelo usuário ao qual atribuiu o parâmetro DAW STOP. A função Scrub será cancelada automaticamente se você iniciar a reprodução ou avançar rápido.

**Observação:** a operação Scrub/Shuttle pode ser interrompida inesperadamente pelo Pro Tools. Portanto, sempre que você usar a função Scrub ou Shuttle, verifique se o parâmetro P.WHEEL MODE indica "SCRUB" ou "SHUTTLE". Você pode verificar o status da função Scrub/Shuttle visualizando o indicador do botão definido pelo usuário correspondente.

## Automação

Se você atribuir um parâmetro que controla o modo de automação do Pro Tools (como DAW Auto Read, DAW Auto Touch etc.) a um dos botões definidos pelo usuário, poderá controlar as configurações de automação de cada canal usando esse botão definido pelo usuário. Para obter mais informações sobre como atribuir funções a teclas definidas pelo usuário, consulte "Uso de teclas definidas pelo usuário" no Manual do Proprietário (folheto separado).

Pressione o botão [SEL] do canal STEREO OUT. O indicador do botão acende e os botões [SEL] do canal 1 a 16 são disponibilizados para a configuração do modo de automação. Pressione os botões [SEL] de canal desejados enquanto pressiona o botão definido pelo usuário programado para alternar as configurações de automação dos canais correspondentes.

Enquanto os botões [SEL] de canal estiverem disponíveis para a configuração do modo de automação, pressionar os botões [SEL] fará com que o comando Fader Touch (Toque do atenuador) ou Untouch (Cancelar toque) seja transmitido para o Pro Tools. Isso é útil para gravação inicial e final de automação.

**Observação:** a operação de um atenuador também faz com que o comando Fader Touch seja transmitido. Além disso, sempre que o modo de transporte mudar (como Play e Stop), o comando Fader Untouch (Cancelar toque do atenuador) será transmitido.

Dependendo do modo de automação atualmente selecionado, os indicadores do botão [SEL] de canal funcionarão da seguinte maneira:

Função das teclas definidas pelo usuário	Modo de automação do Pro Tools	Indicadores do botão [SEL]
DAW AUTO WRITE	Gravação automática	Piscando em vermelho (Record Ready) Vermelho (gravação)
DAW AUTO TOUCH	Toque automático	
DAW AUTO LATCH	Trava automática	
DAW AUTO READ	Leitura automática	Aceso
DAW AUTO OFF	Desligamento automático	Desativado

## Camada remota do Nuendo/Cubase

Você pode controlar remotamente o Nuendo e o Cubase usando a camada remota.

### ■ Configuração de computadores

**1. Faça download do driver USB do Yamaha Steinberg no seguinte URL e instale o driver conforme descrito no guia de instalação incluído.**  
<http://www.yamahaproaudio.com/>

**2. Use um cabo USB para conectar o 01V96i.**

**3. Verifique se o 01V96i está ligado.**

**4. Inicie o Nuendo/Cubase, selecione o menu Device Setup (Configuração do dispositivo) e configure o Nuendo/Cubase para que o 01V96i possa se comunicar com o software.**

Consulte o Manual do Usuário do Nuendo/Cubase para obter mais informações sobre como configurar o software.

### ■ Configuração do 01V96i

**1. Consulte página 84 para configurar a página DIO/Setup | MIDI/HOST.**

**2. Pressione o botão LAYER [REMOTE] para definir o parâmetro TARGET como Nuendo/Cubase.**

Agora você pode controlar remotamente o Nuendo/Cubase usando a camada remota.

## Camada remota de outra DAW

É possível controlar remotamente o software da DAW que oferece suporte ao protocolo do Pro Tools.

### ■ Configuração de computadores

1. **Faça download do driver USB do Yamaha Steinberg no seguinte URL e instale o driver conforme descrito no guia de instalação incluído.**  
<http://www.yamahaproaudio.com/>

2. **Inicie e configure o software da DAW para que o 01V96i se comunique com o software.**  
Consulte o manual do usuário do software da DAW para obter mais informações sobre como configurar o software.

### ■ Configuração do 01V96i

1. **Consulte página 84 para configurar a página DIO/Setup | MIDI/HOST.**
2. **Use um cabo USB para conectar o 01V96i.**
3. **Pressione o botão LAYER [REMOTE] para definir o parâmetro TARGET como General DAW.**  
Agora você pode controlar remotamente o software da DAW usando a camada remota.

## Camada remota de MIDI

Se você selecionar USER DEFINED como destino para a camada remota, poderá controlar remotamente os parâmetros dos dispositivos MIDI externos (como sintetizadores e geradores de tom) operando os botões [ON] de canal e os atenuadores para transmitir várias mensagens MIDI. Essa é a chamada função MIDI remota.

Você pode armazenar as mensagens MIDI atribuídas aos controles de canal em quatro bancos. Quando o 01V96i é fornecido de fábrica, ele inclui configurações de MIDI nesses bancos, que podem ser recuperadas rapidamente para usar a função MIDI remota.

Se necessário, você também pode atribuir outras mensagens MIDI aos atenuadores ou botões [ON] para controlar remotamente os parâmetros de um dispositivo MIDI conectado.

## Uso da função MIDI remota

Essa seção descreve como recuperar e usar as configurações de MIDI remoto definidas de fábrica que estão armazenadas nos bancos.

Por padrão, os quatro bancos de MIDI remoto (bancos 1 a 4) do 01V96i contêm as seguintes mensagens MIDI.

Banco	Uso	Função do controle	
		Botões [ON]	Atenuadores
1	Panorâmica e configuração de níveis de som de GM	—	Volume
2	Configuração de níveis de envio de efeitos sonoros de GM	—	Envio de efeito
3	Configuração dos níveis de som de XG	—	Volume
4	Ajuste do áudio e níveis do mixer da série Cubase	Sem áudio	Volume

1. **Conecte a porta de saída MIDI do 01V96i à porta de entrada MIDI do dispositivo MIDI.**

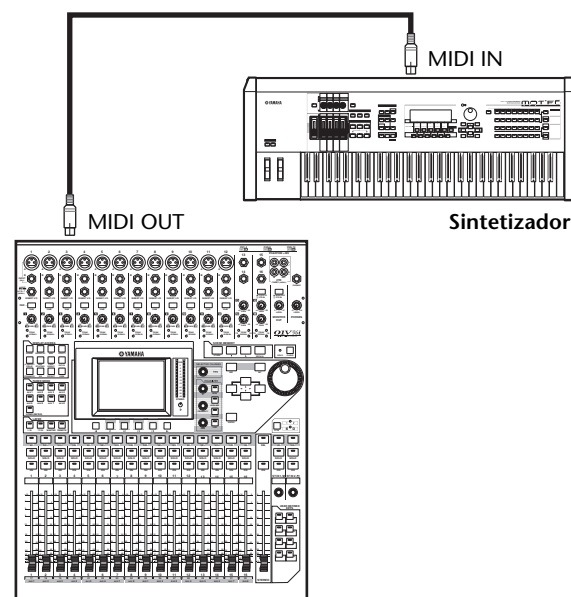

2. Pressione o botão DISPLAY ACCESS [DIO/SETUP] repetidamente até que a página DIO/Setup | MIDI/Host apareça.

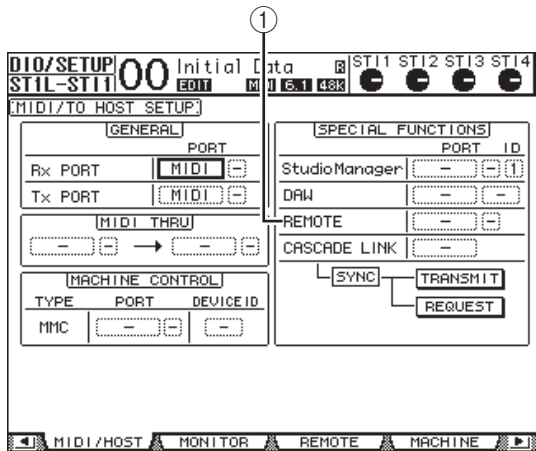

3. Mova o cursor até a caixa de parâmetro REMOTE (1) na seção SPECIAL FUNCTIONS, gire o botão de rolagem Parameter para selecionar MIDI e pressione [ENTER].

Se a porta MIDI já estiver em uso, uma janela de confirmação da alteração de atribuição será exibida. Mova o cursor para o botão YES e pressione [ENTER].

*Dica: se a caixa de parâmetro REMOTE estiver desativada, passe para as etapas 4 e 5 para definir o parâmetro TARGET e, em seguida, volte para as etapas 2 e 3.*

4. Pressione o botão DISPLAY ACCESS [DIO/SETUP] repetidamente até exibir a página DIO/Setup | Remote (DIO/configuração | Remoto).

5. Mova o cursor até a caixa de parâmetro TARGET, gire o botão de rolagem Parameter para selecionar USER DEFINED e pressione [ENTER].

É exibida a janela de confirmação da alteração das configurações. Mova o cursor para o botão YES e pressione [ENTER]. A tela muda do seguinte modo:

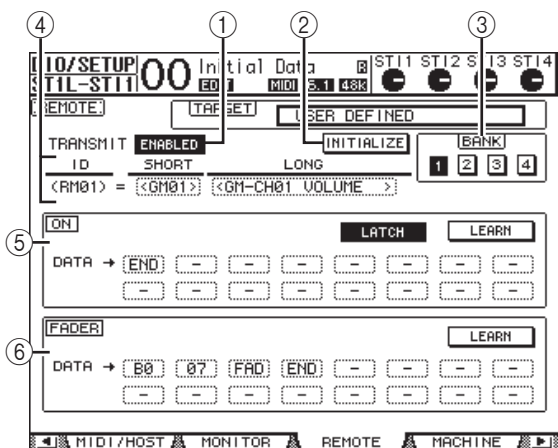

- 1 TRANSMIT ENABLE/DISABLE (ATIVAR/DESATIVAR TRANSMISSÃO)

Esse botão ativa e desativa a função MIDI remota.

- 2 INITIALIZE (INICIALIZAR)

Esse botão redefine as configurações armazenadas no banco selecionado pelo parâmetro BANK para suas configurações padrão.

- 3 BANK (BANCO)

Esse parâmetro permite selecionar um dos quatro bancos.

- 4 ID, SHORT (CURTO), LONG (LONGO)

Esses parâmetros exibem o nome dos canais. O parâmetro ID exibe o ID do canal (RM01–RM16) para o dispositivo MIDI controlado atualmente.

- 5 Seção ON

Essa seção exibe o tipo de mensagem MIDI (em formato hexadecimal ou alfabético) atribuído aos botões [ON] para os canais selecionados atualmente (RM01–RM16).

- LATCH/UNLATCH (TRAVAR/DESTRAVAR)

Esse botão trava e destrava a operação do botão [ON].

- LEARN (APRENDER)

Quando você ativa esse botão, as mensagens MIDI recebidas na porta de entrada MIDI são atribuídas às caixas de parâmetro DATA.

- Caixas de parâmetro DATA

Essas caixas exibem o tipo de mensagem MIDI (em formato hexadecimal ou alfabético) atribuído ao botão [ON].

- 6 Seção FADER

Essa seção exibe o tipo de mensagem MIDI (em formato hexadecimal ou alfabético) atribuído aos atenuadores para os canais selecionados atualmente (RM01–RM16).

6. Mova o cursor até o botão do banco desejado (botões de parâmetro BANK 1 a 4) e pressione [ENTER].

7. Pressione o botão LAYER [REMOTE] para selecionar a camada remota.

Agora você pode usar a função MIDI remota.

8. Use os atenuadores e os botões [ON] para controlar o dispositivo MIDI.

## Atribuição de mensagens MIDI a controles de canal

Você poderá usar rapidamente a função MIDI remota se usar as predefinições de fábrica nos bancos. No entanto, você também pode atribuir as mensagens MIDI desejadas a atenuadores ou botões [ON].

Essa seção descreve como atribuir mensagens MIDI a controles de canal, usando o exemplo de atribuição de mensagens Hold On/Off (Manter ativado/desativado) (Alteração de controle #64; valores 127 e 0) ao botão [ON] do Canal 1.

1. Conecte a porta de entrada MIDI do 01V96i à porta de saída MIDI de um teclado MIDI ao qual uma pedaleira controlável Hold On/Off está conectada. Ative a função MIDI remota no 01V96i.

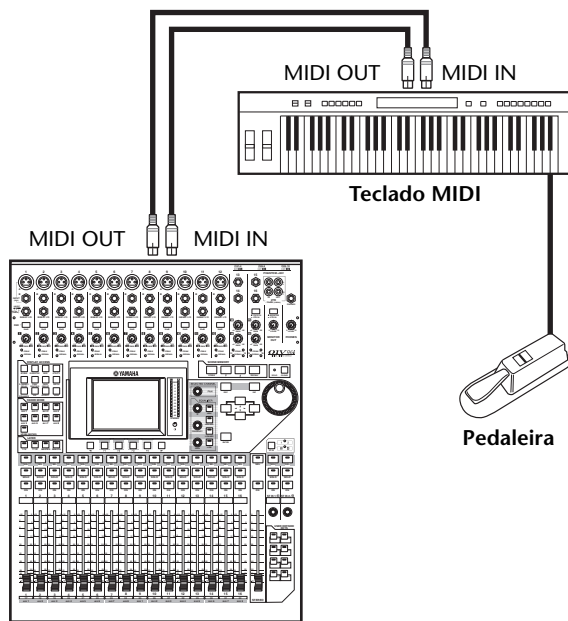

2. Pressione o botão DISPLAY ACCESS [DIO/SETUP] repetidamente até exibir a página DIO/Setup | Remote e defina o parâmetro TARGET para USER DEFINED.

Agora você pode usar a função MIDI remota. Consulte a seção anterior para obter mais informações sobre como usar a função MIDI remota.

3. Mova o cursor até o botão do banco desejado (botões de parâmetro BANK 1 a 4) e pressione [ENTER].
4. Pressione os botões [SEL] para os canais desejados.

As mensagens MIDI atribuídas atualmente aparecem nas seções ON e FADER.

*Dica: você também pode escolher os canais desejados usando os parâmetros ID, SHORT e LONG.*

5. Mova o cursor até o botão LEARN na seção ON e pressione [ENTER].

As mensagens MIDI recebidas na porta de entrada MIDI do 01V96i serão atribuídas às caixas de parâmetro DATA na seção ON.

6. Pressione e mantenha pressionado a pedaleira do teclado MIDI.

A mensagem MIDI Hold On é atribuída à caixa de parâmetro DATA.

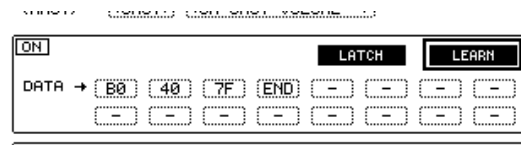

As mensagens MIDI são descritas a seguir:

- 00-7F  
As mensagens MIDI são expressas em formato hexadecimal.
- END  
Essa mensagem indica o final das mensagens MIDI. As mensagens subsequentes atribuídas às caixas de parâmetros DATA serão ignoradas.
- -  
Essa mensagem indica que nenhuma mensagem foi atribuída às caixas de parâmetro DATA.

*Dica: quando você clica no botão LEARN para atribuir mensagens MIDI, o 01V96i reconhece automaticamente o final das mensagens e atribui END e "-".*

7. Mantenha pressionado a pedaleira e desative o botão LEARN.
8. Mova o cursor até a terceira caixa de parâmetro ("7F" neste exemplo) e gire o botão de rolagem Parameter para alterar o valor para SW.

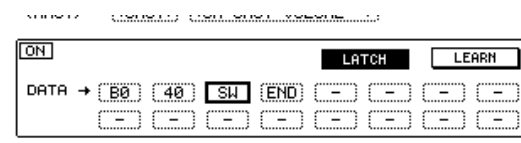

"SW" é uma variável que muda dependendo do status de ativação/desativação do botão [ON]. Você pode usar as seguintes variáveis nas mensagens MIDI.

- SW  
Essa variável só pode ser selecionada nas caixas de parâmetro DATA da seção ON. Quando os botões [ON] estão ativados, "7F" (127 em formato decimal) é a saída. Quando os botões [ON] estão desativados, "00" (0 em formato decimal) é enviado.
- FAD  
Essa variável só pode ser selecionada nas caixas de parâmetro DATA da seção FADER. Quando você opera os atenuadores, valores que mudam constantemente no intervalo de 00 a 7F (0-127 em formato decimal) são enviados.



**Dica:** se "SW" não for atribuído às caixas de parâmetro DATA da seção ON, as mensagens MIDI atuais são enviadas.

**Observação:** defina uma das caixas de parâmetro DATA da seção FADER para "FAD". Se nenhum "FAD" for atribuído, a operação do atenuador será ignorada.

**9. Mova o cursor até o botão LATCH/UNLATCH e pressione [ENTER] para selecionar LATCH ou UNLATCH dependendo de como deseja que os botões [ON] funcionem.**

- **LATCH**..... Pressionar os botões [ON] repetidamente transmite mensagens de ativação e desativação alternadas.
- **UNLATCH**..... Pressionar e manter pressionado os botões [ON] transmite mensagens de ativação, e soltar os botões [ON] transmite mensagens de desativação.

**Dica:** consulte os diagramas abaixo para obter informações sobre como os botões [ON] se comportam quando Latch ou Unlatch é selecionado.

**■ Quando "SW" é atribuído:**

• **LATCH**

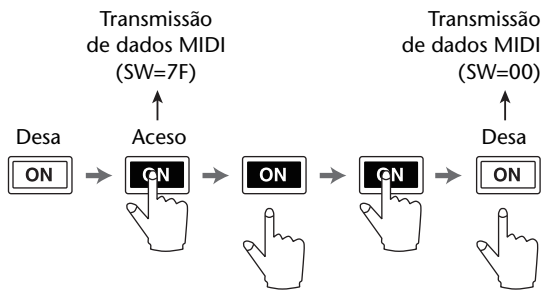

• **UNLATCH**

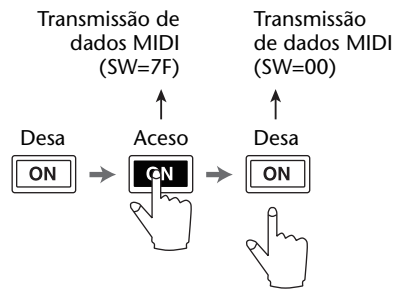

**■ Quando "SW" não é atribuído:**

• **UNLATCH**

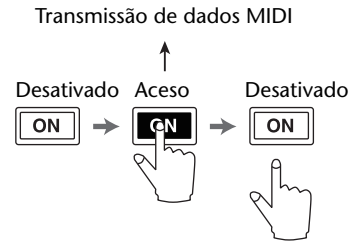

**Dica:** na maioria dos casos, selecione Unlatch se SW não tiver sido atribuído.

**10. Para alterar o nome do canal, mova o cursor até a caixa de parâmetro ID LONG e pressione [ENTER] para exibir a janela Title Edit.**

Para obter mais informações sobre como inserir nomes, consulte "Janela Title Edit" no Manual do Proprietário (folheto separado).

**Dica:**

- Mova o cursor até o botão INITIALIZE e pressione [ENTER]. Uma janela é exibida na qual você pode redefinir as configurações de parâmetro no banco selecionado atualmente.
- Você também pode atribuir mensagens MIDI às caixas de parâmetro manualmente sem usar o botão LEARN.

## Função de controle de gravador

O 01V96i pode controlar as funções de transporte e selecionar faixas em gravadores externos que oferecem suporte para MMC transmitindo comandos por meio da porta de saída MIDI ou da porta USB.

**Observação:** os parâmetros controláveis variam dependendo dos dispositivos conectados. Consulte o Manual do Usuário do dispositivo externo para obter mais informações sobre os parâmetros controláveis.

**1. Consulte o diagrama abaixo para obter informações sobre como conectar o 01V96i a um dispositivo externo.**

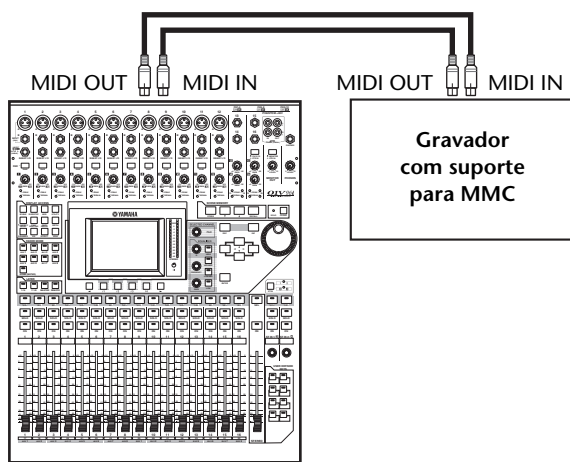

**2. Pressione o botão DISPLAY ACCESS [DIO/SETUP] repetidamente até que a página DIO/Setup | MIDI/Host apareça.**

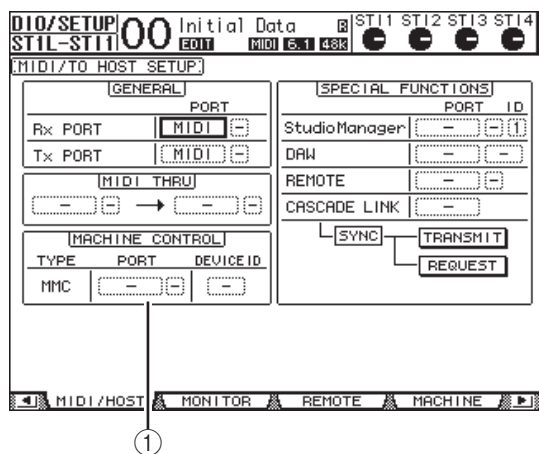

**3. Mova o cursor até a caixa de parâmetro PORT na seção MACHINE CONTROL (1) e gire o botão de rolagem Parameter para selecionar o destino MMC.**

As portas e os compartimentos a seguir estão disponíveis como destino MMC.

- MIDI .....Porta MIDI
- USB .....Porta USB
- SLOT .....Compartimento com uma MY16-mLAN (placa mLAN) instalada

Se USB for selecionado, mova o cursor até a caixa de parâmetro ao lado (à direita) e selecione uma das oito portas.

**4. Mova o cursor até a caixa de parâmetro DEVICE ID e gire o botão de rolagem Parameter para definir o ID do dispositivo MMC do 01V96i com o mesmo número de ID do dispositivo externo.**

Os comandos MMC funcionam nos dispositivos que usam o mesmo ID de dispositivo. Portanto, o ID do dispositivo MMC precisa coincidir com o ID dos dispositivos que você deseja controlar.

**5. Pressione o botão DISPLAY ACCESS [DIO/SETUP] repetidamente até que a página DIO/Setup | Machine (DIO/configuração | Gravador) apareça.**

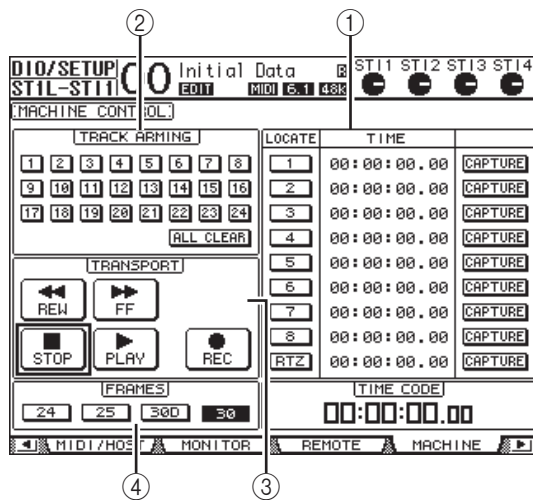

Essa página contém os seguintes parâmetros:

- 1 Seção LOCATE/TIME (LOCAL/HORA)**

Esta seção permite definir os pontos de localização.

  - LOCATE 1-8..... Esses botões localizam as posições (especificadas pelos valores de TIME) em gravadores externos.
  - RTZ.....Esse botão Return To Zero (Retornar para zero) localiza a posição do código de tempo zero nos gravadores externos.
  - TIME.....Os pontos de localização são especificados em formato hora/minuto/segundo/quadro.
  - CAPTURE (CAPTAR) .....Esses botões captam a posição atual em gravadores externos e importam as informações na coluna TIME.

## ② Seção TRACK ARMING

Essa seção controla as faixas nos gravadores externos.

- **Botões 1 a 24**..... Esses botões ativam ou desativam as trilhas externas 1 a 24 e definem ou cancelam o modo Record Ready.
- **ALL CLEAR (APAGAR TUDO)**  
..... A ativação desse botão alterna todos os botões (1 a 24) simultaneamente.

## ③ Seção TRANSPORT (TRANSPORTE)

Essa seção permite controlar as funções de transporte em gravadores externos.

- **REW**..... Esse botão começa a rebobinar em gravadores externos.
- **FF**..... Esse botão começa a avançar rápido em gravadores externos.
- **STOP** ..... Esse botão para gravadores externos.
- **PLAY** ..... Esse botão começa a reproduzir em gravadores externos.
- **REC** ..... Esse botão é usado junto com o botão PLAY para começar a gravar em gravadores externos.

## ④ FRAMES (QUADROS)

Esse parâmetro seleciona a taxa de quadros do código de tempo entre 24, 25, 30D (drop frame) e 30.

**6. Para controlar as funções de transporte, mova o cursor até o botão desejado na seção TRANSPORT e pressione [ENTER].**

**7. Se desejar, mova o cursor até os botões e parâmetros na seção LOCATE/TIME e na seção TRACK ARMING e pressione o botão [ENTER] ou gire o botão de rolagem Parameter para controlar as funções de transporte em gravadores externos.**

*Dica: você também pode usar os botões definidos pelo usuário programados para controlar as funções de controle de gravador. Para obter mais informações sobre como atribuir funções a teclas definidas pelo usuário, consulte "Uso de teclas definidas pelo usuário" no Manual do Proprietário (folheto separado).*

# MIDI

Este capítulo descreve as funções relacionadas a MIDI do 01V96i.

## MIDI e o 01V96i

Usando Mudanças de controle, Mudanças de programa e outras mensagens MIDI, você pode chamar cenas e editar parâmetros no 01V96i, além de armazenar dados internos do 01V96i em dispositivos MIDI externos.

O 01V96i oferece suporte para as seguintes mensagens MIDI. Cada uma dessas mensagens MIDI pode ser ativada ou desativada individualmente para transmissão e recepção.

- **Mudanças de programa**

Se você atribuir as cenas do 01V96i a números de Mudança de programa, o 01V96i transmitirá Mudanças de programa ao chamar cenas. Além disso, o 01V96i trocará de cena quando receber Mudanças de programa.

- **Mudanças de controle**

Se você atribuir os parâmetros do 01V96i a números de Mudança de controle, o 01V96i transmitirá as Mudanças de controle atribuídas quando os valores de parâmetro mudarem. Além disso, o 01V96i altera alguns valores de parâmetro quando recebe as Mudanças de controle correspondentes.

- **Mensagens exclusivas do sistema**

O 01V96i transmite Mudanças de parâmetro exclusivas do sistema em tempo real quando os valores de parâmetro mudam. Além disso, o 01V96i notifica alguns valores de parâmetro quando recebe as Mudanças de parâmetro atribuídas.

- **MMC (controle de gravador MIDI)**

O MMC é usado para controle de gravador externo.

- **Ativação/desativação de nota MIDI**

Essas mensagens são usadas para ajustar o efeito Freeze (Congelar).

- **Mensagens de transferência em lote**

Essas mensagens permitem que você armazene os dados internos do 01V96i em um sequenciador ou arquivador de dados MIDI. Quando o 01V96i recebe essas mensagens, os dados do 01V96i são substituídos

O 01V96i tem a seguinte interface para transmitir e receber dados MIDI.

- **Portas MIDI IN/THRU/OUT (entrada/thru/saída MIDI)**

Essas portas transmitem e recebem dados MIDI de dispositivos MIDI padrão. Cada porta é uma interface de porta única que transmite e recebe dados de porta única (16 canais x 1 porta). A porta MIDI THRU retransmite as mensagens MIDI recebidas na porta MIDI IN sem modificação (no estado em que se encontram).

- **Porta USB**

Essa porta é usada para conectar um computador e transferir mensagens MIDI. Essa interface de várias portas transmite e recebe dados de até oito portas (16 canais x 8 portas). Para conectar o 01V96i via USB a um computador, o software do driver apropriado deve ser instalado no computador. Você pode fazer download desse software no site da Yamaha Pro Audio.

<http://www.yamahaproaudio.com/>

Para obter mais informações sobre a instalação e a configuração, consulte o site acima e o guia de instalação incluído no programa que você baixou.

**Observação:** se o computador estiver ligado, mas o aplicativo MIDI USB não tiver sido iniciado, o desempenho do 01V96i talvez esteja lento. Nesse caso, cancele a atribuição da porta USB como porta de transmissão de mensagens MIDI.

- **COMPARTIMENTO**

Se uma placa de E/S "MY16-mLAN" opcional estiver instalada no compartimento, a transferência de dados MIDI de e para um dispositivo MIDI externo poderá ser feita por meio da placa MY16-mLAN.

# Configuração de portas MIDI

## Seleção de uma porta para transferência de mensagens MIDI

Para configurar portas MIDI para transferência de mensagens MIDI, pressione o botão DISPLAY ACCESS [DIO/SETUP] (Acesso à tela (DIO/configuração)) repetidamente até aparecer a página DIO/Setup | MIDI/Host (DIO/Configuração | MIDI/Host). Essa página permite que você defina a entrada e a saída de mensagens MIDI.

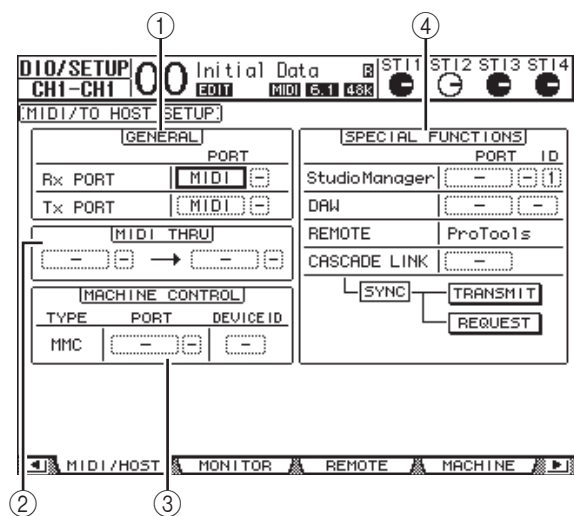

Os seguintes parâmetros estão disponíveis nessa página:

### ① Seção GENERAL (GERAL)

Essa seção permite que você selecione portas que transmitem e recebem mensagens MIDI, como Mudanças de programa e Mudanças de controle.

#### • Rx PORT (PORTA DE RECEPÇÃO)

Esse parâmetro especifica uma porta para recebimento de dados MIDI gerais. Na caixa de parâmetro esquerda, selecione MIDI, USB ou SLOT. Se você selecionar USB ou SLOT, especifique o número da porta (1 a 8) na caixa de parâmetro direita.

#### • Tx PORT (PORTA DE TRANSMISSÃO)

Esse parâmetro especifica uma porta para transmissão de dados MIDI gerais. As portas disponíveis são as mesmas do parâmetro Rx PORT.

### ② Seção MIDI THRU

Esses parâmetros permitem que você encaminhe os dados MIDI de entrada de uma porta ou um compartimento para outro sem mudanças. Selecione uma porta de recepção na primeira caixa de parâmetro e selecione uma porta de transmissão na próxima caixa de parâmetro (localizada à direita da seta). Se você selecionar USB ou SLOT, especifique o número da porta na pequena caixa de parâmetro ao lado da caixa de parâmetro da porta.

### ③ Seção MACHINE CONTROL (CONTROLE DE GRAVADOR)

Essa seção permite que você selecione um método de controle remoto e uma porta de controle remoto para controlar dispositivos externos que oferecem suporte para MMC.

#### • PORT (PORTA)

Selecione MIDI, USB ou SLOT para transferência de comando de MMC. Se você selecionar USB ou SLOT, especifique o número da porta na caixa de parâmetro direita.

#### • DEVICE ID (ID DO DISPOSITIVO)

Especifique o ID do dispositivo MMC do 01V96i. Os IDs de dispositivo MMC identificam os dispositivos conectados, permitindo o reconhecimento durante a transmissão e a recepção de MMC.

### ④ Seção SPECIAL FUNCTIONS (FUNÇÕES ESPECIAIS)

Essa seção permite que você especifique portas para várias funções especiais.

#### • Studio Manager

Na caixa de parâmetro esquerda, selecione MIDI, USB ou SLOT como a porta usada pelo software Studio Manager incluído. Nas duas caixas de parâmetro pequenas à direita, especifique um número de porta (se tiver selecionado USB) e um número de ID.

#### • DAW

Selecione USB ou SLOT como porta a ser usada com DAW. Na caixa de parâmetro direita, especifique um par de números de porta (1-2, 3-4, 5-6, 7-8).

#### • REMOTE (REMOTO)

Esse parâmetro indica o destino selecionado atualmente para a camada remota. Se o destino for definido como "USER DEFINED" (DEFINIDO PELO USUÁRIO), você poderá selecionar uma porta de destino de mensagens MIDI.

#### • CASCADE LINK (LINK EM CASCATA)

Esse parâmetro determina se as mensagens MIDI são transmitidas entre dois consoles 01V96i em cascata. Se você selecionar MIDI, as mensagens MIDI serão transmitidas entre duas unidades em cascata. Se você selecionar "-", nenhuma mensagem MIDI será transferida. Os botões TRANSMIT (SOLICITAR) e REQUEST (SOLICITAR) são usados para sincronizar todos os parâmetros que são vinculados em cascata. O botão TRANSMIT sincroniza os parâmetros do 01V96i conectado aos parâmetros do 01V96i primário. O botão REQUEST sincroniza os parâmetros do 01V96i aos parâmetros do 01V96i conectado.

## Seleção de mensagens MIDI para transmissão e recepção

Você pode selecionar mensagens MIDI a serem transmitidas ou recebidas em uma porta específica.

Para fazer isso, pressione o botão DISPLAY ACCESS [MIDI] (Acesso à tela (MIDI)) e pressione o botão [F1] para exibir a página MIDI | Setup (MIDI | Configuração).

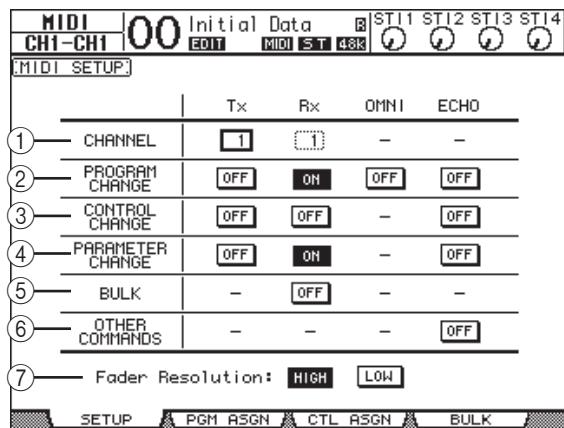

Selecione os canais MIDI para transmissão e recepção na linha CHANNEL (CANAL) e ative ou desative a transmissão e a recepção de cada mensagem MIDI usando os botões nas linhas de parâmetro de PROGRAM CHANGE (MUDANÇA DE PROGRAMA) para OTHER COMMANDS (OUTROS COMANDOS).

### ① CHANNEL

Essa linha de parâmetro permite que você especifique Canais MIDI para transmissão e recepção de mensagens MIDI. Os seguintes parâmetros estão disponíveis nessa linha:

- **Tx**.....Essa caixa de parâmetro especifica um Canal de transmissão MIDI.
- **Rx**.....Essa caixa de parâmetro especifica um Canal de recepção MIDI.

### ② PROGRAM CHANGE

Essa linha de parâmetro ativa ou desativa a transmissão e a recepção de Mudanças de programa.

- **Tx ON/OFF (Ativar/desativar transmissão)**  
..... A transmissão de mensagens de Mudança de canal é ativada ou desativada.
- **Rx ON/OFF (Ativar/desativar recepção)**  
..... A recepção de mensagens de Mudança de canal é ativada ou desativada.
- **OMNI ON/OFF (Ativar/desativar OMNI)**  
..... Quando esse botão é ativado, as Mudanças de programa em todos os canais MIDI são recebidas, independentemente das configurações da linha CHANNEL.
- **ECHO ON/OFF (Ativar/desativar eco)**  
..... Esse botão determina se as mensagens de Mudança de programa recebidas na porta de entrada MIDI são repetidas na porta de saída MIDI.

### ③ CONTROL CHANGE (MUDANÇA DE CONTROLE)

Essa linha de parâmetro ativa ou desativa a transmissão e a recepção de Mudanças de controle.

- **Tx ON/OFF** ..... A transmissão de mensagens de Mudança de controle é ativada ou desativada.
- **Rx ON/OFF** ..... A recepção de mensagens de Mudança de controle é ativada ou desativada.
- **ECHO ON/OFF** ..... Esse botão determina se as mensagens de Mudança de controle recebidas na porta de entrada MIDI são repetidas na porta de saída MIDI.

### ④ PARAMETER CHANGE (MUDANÇA DE PARÂMETRO)

Essa linha de parâmetro ativa ou desativa a transmissão e a recepção de Mudanças de parâmetro.

- **Tx ON/OFF** ..... A transmissão de mensagens de Mudança de parâmetro é ativada ou desativada.
- **Rx ON/OFF** ..... A recepção de mensagens de Mudança de parâmetro é ativada ou desativada.
- **ECHO ON/OFF** ..... Esse botão determina se as mensagens de Mudança de parâmetro recebidas na porta de entrada MIDI são repetidas na porta de saída MIDI.

### ⑤ BULK (LOTE)

Essa linha de parâmetro ativa ou desativa a recepção de dados de transferência em lote.

- **Rx ON/OFF** ..... A recepção de dados de transferência em lote é ativada ou desativada.

### ⑥ OTHER COMMANDS (OUTROS COMANDOS)

- **ECHO ON/OFF** ..... Esse botão determina se outras mensagens MIDI recebidas na porta de entrada MIDI são repetidas na porta de saída MIDI.

### ⑦ Fader Resolution (Resolução de atenuador)

Esse parâmetro especifica a resolução da saída do valor quando você opera os atenuadores do 01V96i. Para transferir dados de valor de atenuador entre dois consoles 01V96i em cascata ou para gravar a operação do 01V96i ou reproduzi-la em um sequenciador, selecione o botão HIGH (ALTA). Quando o botão LOW (BAIXA) é selecionado, a resolução do atenuador muda para 256 etapas.

## Atribuição de cenas a mudanças de programa para chamada remota

Você pode atribuir cenas do 01V96i a Mudanças de programa MIDI para chamada remota. Quando você chama uma cena no 01V96i, a unidade transmite a Mudança de programa atribuída ao dispositivo MIDI conectado. Quando o 01V96i recebe uma Mudança de programa, a cena atribuída é chamada.

Inicialmente, as cenas 1 a 99 são atribuídas em sequência às Mudanças de programa 1 a 99, e a cena #0 é atribuída à Mudança de programa #100, embora você possa alterar essas atribuições.

**Dica:** você pode armazenar uma tabela de atribuições de Cena para Mudança de programa em um dispositivo externo usando a transferência em lote MIDI ou o software Studio Manager.

**1. Pressione o botão DISPLAY ACCESS [DIO/SETUP] (Acesso à tela (DIO/configuração) repetidamente até aparecer a página DIO/Setup | MIDI/Host e, em seguida, especifique as portas de transmissão e recepção de mensagens MIDI (consulte página 101).**

**2. Faça conexões usando as portas selecionadas na Etapa 1 para que o 01V96i possa transferir mensagens MIDI para o dispositivo externo.**

**3. Pressione o botão DISPLAY ACCESS [MIDI] (Acesso à tela (MIDI)) e pressione o botão [F2].**

A página MIDI | Pgm Asgn (MIDI | Atribuição de programa) é exibida.

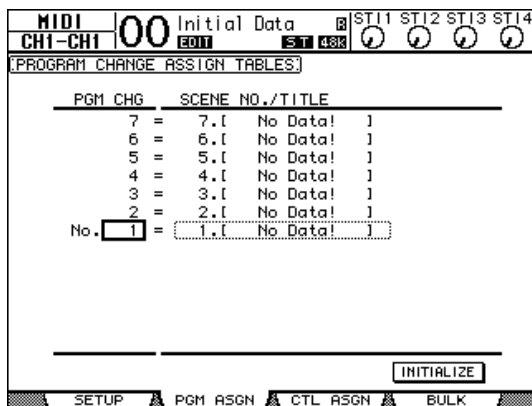

**4. Mova o cursor até uma caixa de parâmetro na coluna PGM CHG e gire o botão de rolagem Parameter (Parâmetro) ou pressione os botões [INC]/[DEC] para selecionar os números de Mudança de programa que deseja atribuir às cenas.**

**5. Pressione o botão do cursor [▶] para mover o cursor até uma caixa de parâmetro na coluna SCENE NO./TITLE (Nº da cena/título) e gire o botão de rolagem Parameter ou pressione os botões [INC]/[DEC] para selecionar as cenas.**

**Dica:**

- Se você atribuir uma cena a várias Mudanças de programa, a Mudança de programa com o menor número entrará em vigor.
- Você pode inicializar a tabela de atribuições de cena para Mudança de programa movendo o cursor para o botão INITIALIZE (Inicializar) e pressionando [ENTER].

**6. Pressione o botão DISPLAY ACCESS [MIDI], pressione o botão [F1] para exibir a página MIDI | Setup e, em seguida, especifique os canais de transmissão e recepção MIDI.**

**7. Ative os botões PROGRAM CHANGE Tx ON/OFF e Rx ON/OFF.**

Agora, quando o 01V96i receber as Mudanças de programa nos canais MIDI especificados, as cenas correspondentes serão chamadas. Além disso, quando você trocar de cenas no 01V96i, o 01V96i transmitirá as Mudanças de programa nos canais MIDI especificados.

# Atribuição de parâmetros a mudanças de controle em tempo real

Você pode atribuir parâmetros do 01V96i a mudanças de controle MIDI para controle em tempo real. Quando o 01V96i recebe uma Mudança de controle, o parâmetro do 01V96i atribuído é definido conforme necessário. Além disso, quando você ajusta um parâmetro no 01V96i, o 01V96i transmite a mensagem de Mudança de controle atribuída.

*Dica: você pode armazenar uma tabela de atribuições de Parâmetro para Mudança de controle em um dispositivo externo usando a transferência em lote MIDI ou o software Studio Manager.*

**1. Pressione o botão DISPLAY ACCESS [DIO/SETUP] repetidamente até aparecer a página DIO/Setup | MIDI/Host e, em seguida, especifique as portas de transmissão e recepção de mensagens MIDI (consulte página 101).**

**2. Faça conexões usando as portas selecionadas na Etapa 1 para que o 01V96i possa transferir mensagens MIDI para o dispositivo externo.**

**3. Pressione o botão DISPLAY ACCESS [MIDI] e pressione o botão [F3].**

A página MIDI | Ctl Asgn (MIDI | Atribuição de controle) é exibida. Nessa página, você pode atribuir parâmetros do 01V96i a mudanças de controle.

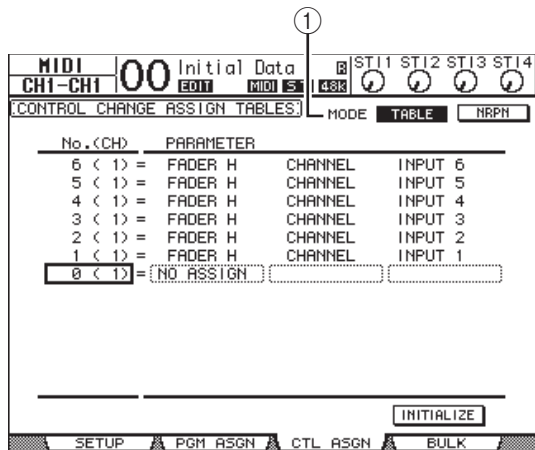

*Dica: consulte página 157 para obter informações sobre as atribuições padrão de Parâmetro para Mudança de controle.*

**4. Mova o cursor até o botão TABLE (TABELA) do parâmetro MODE (MODO) (1) e pressione [ENTER].**

O parâmetro MODE determina quais mensagens MIDI são transmitidas quando os parâmetros do 01V96i são ajustados. As seguintes opções estão disponíveis para o parâmetro MODE:

- **TABLE**

As mensagens de Mudança de controle MIDI são transmitidas de acordo com as atribuições dessa página.

- **NRPN**

As atribuições da página Ctl Asgn são ignoradas e os NRPNs (Non Registered Parameter Numbers) predefinidos são transmitidos para o controle remoto.

*Dica: NRPNs são mensagens MIDI especiais que combinam três Mudanças de controle diferentes. Eles permitem que você controle muitos parâmetros em um único canal MIDI.*

**5. Se você ativou o botão TABLE na Etapa 4, mova o cursor até uma caixa de parâmetro na coluna No. (CH) e gire o botão de rolagem Parameter ou pressione os botões [INC]/[DEC] para selecionar os canais MIDI e as Mudanças de controle às quais deseja atribuir parâmetros.**

Você pode atribuir parâmetros para Mudanças de controle de até 16 canais na página Ctl Asgn, independentemente dos canais MIDI selecionados atualmente para transmissão e recepção.

Pule as Etapas 5 e 6 se você tiver ativado o botão NRPN na Etapa 4.

**6. Selecione parâmetros nas caixas de parâmetro nas três colunas PARAMETER.**

Selecione um grupo de parâmetros na caixa de parâmetro na primeira coluna PARAMETER e especifique os valores desejados nas caixas de parâmetro na segunda e na terceira colunas PARAMETER.

Os seguintes parâmetros e valores estão disponíveis:

	HIGH	MID	LOW
<b>NO ASSIGN (SEM ATRIBUIÇÃO)</b>		—	—
<b>FADER H (ATENUADOR H)</b>	CHANNEL		INPUT1-32/ST IN1-4
	MASTER		BUS1-8/AUX1-8/STEREO
	AUX1 SEND		INPUT1-32/ST IN1-4
	AUX2 SEND		
	AUX3 SEND		
	AUX4 SEND		
	AUX5 SEND		
	AUX6 SEND		
	AUX7 SEND		
	AUX8 SEND		
BUS TO ST		BUS1-8 (Barramento 1 a 8)	
<b>FADER L (ATENUADOR L)</b>	CHANNEL		INPUT1-32/ST IN1-4
	MASTER		BUS1-8/AUX1-8/STEREO
	AUX1 SEND		INPUT1-32/ST IN1-4
	AUX2 SEND		
	AUX3 SEND		
	AUX4 SEND		
	AUX5 SEND		
	AUX6 SEND		
	AUX7 SEND		
	AUX8 SEND		
BUS TO ST		BUS1-8 (Barramento 1 a 8)	



HIGH	MID	LOW
<b>ON</b>	CHANNEL	INPUT1-32/ST IN1-4
	MASTER	BUS1-8/AUX1-8/STEREO
	AUX1 SEND	INPUT1-32/ST IN1-4
	AUX2 SEND	
	AUX3 SEND	
	AUX4 SEND	
	AUX5 SEND	
	AUX6 SEND	
	AUX7 SEND	
	AUX8 SEND	
BUS TO ST	BUS1-8 (Barramento 1 a 8)	
<b>PHASE</b>	CHANNEL	INPUT1-32/ST IN1L-4R
<b>INSERT ON</b>	CHANNEL	INPUT1-32
	MASTER	BUS1-8/AUX1-8/STEREO
<b>PRE/POST</b>	AUX1 SEND	INPUT1-32/ST IN1-4
	AUX2 SEND	
	AUX3 SEND	
	AUX4 SEND	
	AUX5 SEND	
	AUX6 SEND	
	AUX7 SEND	
	AUX8 SEND	
<b>IN DELAY</b>	ON	INPUT1-32
	TIME HIGH	
	TIME MID	
	TIME LOW	
	MIX HIGH	
	MIX LOW	
	FB GAIN H	
	FB GAIN L	
<b>OUT DELAY</b>	ON	BUS1-8/AUX1-8/ STEREO L,R
	TIME HIGH	
	TIME MID	
	TIME LOW	
<b>EQ</b>	ON	INPUT1-32/ST IN 1-4/BUS1-8/AUX1-8/ STEREO
	Q LOW	
	F LOW	
	G LOW H	
	G LOW L	
	Q LO-MID	
	F LO-MID	
	G LO-MID H	
	G LO-MID L	
	Q HI-MID	
	F HI-MID	
	G HI-MID H	
	G HI-MID L	
	Q HIGH	
	F HIGH	
	G HIGH H	
	G HIGH L	
	ATT H	
	ATT L	
	HPF ON	
LPF ON		

HIGH	MID	LOW
<b>GATE</b>	ON	INPUT1-32
	ATTACK	
	THRESH H	
	THRESH L	
	RANGE	
	HOLD H	
	HOLD L	
	DECAY H	
	DECAY L	
	<b>COMP</b>	
ATTACK		
THRESH H		
THRESH L		
RELEASE H		
RELEASE L		
RATIO		
KNEE		
<b>PAN</b>	CHANNEL	INPUT1-32/ST IN1L-4R
	AUX1-2	
	AUX3-4	
	AUX5-6	
	AUX7-8	
BUS TO ST	BUS1-8 (Barramento 1 a 8)	
<b>BALANCE</b>	MASTER	STEREO (Estéreo)
<b>SURROUND</b>	LFE H	INPUT1-32/ST IN1L-4R
	LFE L	
	DIV (F)	
	DIV R	
	LR	
	FR	
	WIDTH	
	DEPTH	
	OFS LR	
OFS FR		
<b>EFFECT</b>	BYPASS	EFFECT1-4
	MIX	
	PARAM1 H	
	PARAM1 L	
	:	
	PARAM32 H	
	PARAM32 L	

Os parâmetros com um intervalo de configuração com mais de 128 etapas (como os parâmetros Fader e Delay Time) precisam de duas ou mais mensagens de Mudança de controle para especificar os valores.

Por exemplo, se você desejar controlar os parâmetros de atenuador em alguns canais usando as Mudanças de controle, atribua o mesmo canal a dois números de Mudança de controle e selecione "FADER H" e "FADER L" para as Mudanças de controle nas caixas de parâmetro na primeira coluna PARAMETER.

3 < 1 >	=	FADER H	CHANNEL	INPUT 3
2 < 1 >	=	FADER L	CHANNEL	INPUT 1
1 < 1 >	=	FADER H	CHANNEL	INPUT 1
0 < 1 >	=	NO ASSIGN		

Por exemplo, se você desejar controlar os parâmetros de tempo de atraso em alguns canais usando as Mudanças de controle, atribua o mesmo parâmetro de atraso do canal a três números de Mudança de controle e selecione "TIME LOW", "TIME MID" e "TIME HIGH" para as Mudanças de controle nas caixas de parâmetro na segunda coluna PARAMETER (central).

01 < 2 >	=	NO ASSIGN		
60 < 2 >	=	IN DELAY	TIME HIGH	INPUT 1
59 < 2 >	=	IN DELAY	TIME MID	INPUT 1
58 < 2 >	=	IN DELAY	TIME LOW	INPUT 1
57 < 2 >	=	NO ASSIGN		

**Observação:** os parâmetros com um intervalo de configuração com mais de 128 etapas precisam de uma combinação apropriada de parâmetros de intervalo para fazer Mudanças de controle MIDI.

**Dica:** você pode inicializar a tabela de atribuições de Parâmetro para Mudança de controle movendo o cursor para o botão INITIALIZE (Inicializar) e pressionando [ENTER].

## 7. Pressione o botão DISPLAY ACCESS [MIDI], pressione o botão [F1] para exibir a página MIDI | Setup e, em seguida, especifique os canais de transmissão e recepção MIDI.

## 8. Ative os botões PROGRAM CONTROL Tx ON/OFF e Rx ON/OFF.

Os parâmetros do 01V96i agora serão definidos conforme necessário quando o 01V96i receber Mudanças de controle correspondentes. Além disso, quando você ajustar parâmetros no 01V96i, o 01V96i transmitirá as Mudanças de controle correspondentes.

**Observação:** antes de controlar parâmetros usando Mudanças de controle, verifique se os botões Tx e Rx ON/OFF na linha PARAMETER CHANGE na página MIDI | Setup estão desativados.

# Controle de parâmetros usando mudanças de parâmetro

Você pode controlar parâmetros do 01V96i em tempo real usando as mensagens de Mudança de parâmetro que são mensagens exclusivas do sistema, em vez de usar Mudanças de controle MIDI.

Consulte "Formato de dados MIDI" no final deste Manual para obter informações detalhadas sobre as Mudanças de parâmetro disponíveis.

## 1. Pressione o botão DISPLAY ACCESS [DIO/SETUP] repetidamente até aparecer a página DIO/Setup | MIDI/Host e, em seguida, especifique as portas de transmissão e recepção de mensagens MIDI (consulte página 101).

## 2. Faça conexões usando as portas selecionadas na Etapa 1 para que o 01V96i possa transmitir e receber mensagens MIDI para o dispositivo externo.

## 3. Pressione o botão DISPLAY ACCESS [MIDI], pressione o botão [F1] para exibir a página MIDI | Setup e, em seguida, desative os botões Tx e Rx ON/OFF na linha PARAMETER CHANGE.

O 01V96i agora definirá alguns valores de parâmetro quando receber as Mudanças de parâmetro correspondentes. Além disso, quando você ajustar alguns parâmetros no 01V96i, ele transmitirá as Mudanças de parâmetro correspondentes.

**Observação:** antes de controlar parâmetros usando Mudanças de parâmetro, verifique se os botões Tx e Rx ON/OFF na linha CONTROL CHANGE estão desativados.

## Transmissão de configurações de parâmetro via MIDI (transferência em lote)

Você pode fazer backup dos dados armazenados no 01V96i, como bibliotecas e cenas, em um dispositivo MIDI externo usando a transferência em lote MIDI. Desse modo, você pode restaurar depois as configurações anteriores do 01V96i transmitindo esses dados MIDI de volta para o 01V96i.

**Observação:** alguns dados transmitidos do 01V96i para o software sequenciador podem, ocasionalmente, ser eliminados durante a transmissão da transferência em lote. Para evitar isso, recomendamos usar o software Studio Manager para armazenar dados do 01V96i em um dispositivo externo.

**1. Pressione o botão DISPLAY ACCESS [DIO/SETUP] repetidamente até aparecer a página DIO/Setup | MIDI/Host e, em seguida, especifique as portas de transmissão e recepção de mensagens MIDI (consulte página 101).**

**2. Faça conexões usando as portas selecionadas na Etapa 1 para que o 01V96i possa transmitir e receber mensagens MIDI para o dispositivo externo.**

**3. Pressione o botão DISPLAY ACCESS [MIDI] e pressione o botão [F4].**

A página MIDI | Bulk (MIDI | Lote) é exibida.

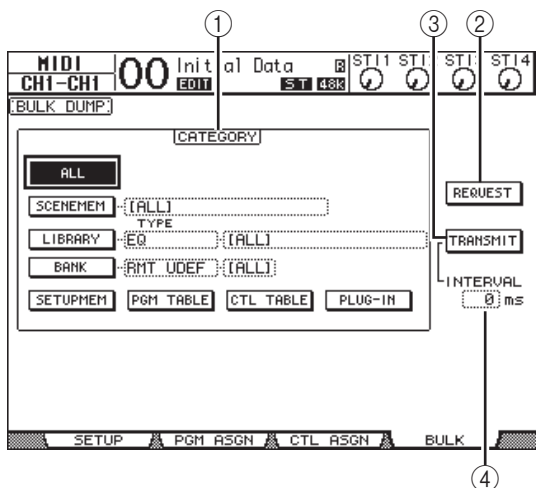

A página inclui os seguintes parâmetros:

**① Seção CATEGORY (CATEGORIA)**

Essa seção permite que você selecione dados para transmissão e recepção.

**② REQUEST**

Mova o cursor até esse botão e pressione [ENTER] para transmitir mensagens do 01V96i que solicitam um segundo 01V96i (conectado ao primeiro 01V96i) para transmitir os dados especificados na seção CATEGORY. Esse botão é usado principalmente quando dois consoles 01V96i estão conectados em cascata.

**③ TRANSMIT**

Mova o cursor até esse botão e pressione [ENTER] para transmitir os dados especificados na seção CATEGORY para um dispositivo MIDI externo.

**④ INTERVAL (INTERVALO)**

Esse parâmetro especifica o intervalo entre os pacotes de dados durante a transmissão em lote em etapas de 50 milissegundos. Se o dispositivo externo eliminar parte dos dados em lote, aumente o valor desse parâmetro.

**4. Na seção CATEGORY, mova o cursor até o botão do tipo de dados que deseja transmitir e, em seguida, pressione [ENTER].**

As seguintes opções estão disponíveis:

• **ALL**

Esse botão seleciona todos os dados disponíveis para transferência em lote. Quando esse botão está ativado, todos os outros botões dessa seção estão desativados.

• **SCENEMEM**

Esse botão seleciona memórias de cena. Você pode selecionar as cenas que deseja transmitir na caixa de parâmetro ao lado do botão.

• **LIBRARY (BIBLIOTECA)**

Esse botão seleciona bibliotecas. Você pode selecionar o tipo de biblioteca na caixa de parâmetro TYPE (ao lado do botão) e, em seguida, especificar o número da biblioteca na caixa de parâmetro à direita.

• **BANK (BANCO)**

Esse parâmetro permite que você selecione bancos de chave definida pelo usuário (KEYS UDEF), bancos de camada remota definida pelo usuário (RMT UDEF) ou bancos de camada atribuível ao usuário (USR LAYER) para transferência em lote. Você pode selecionar um desses três tipos na caixa de parâmetro ao lado do botão e selecionar os bancos na caixa de parâmetro à direita.

• **SETUPMEM**

Esse botão seleciona os dados de configuração do 01V96i (isto é, as configurações do sistema).

• **PGM TABLE**

Esse botão seleciona as configurações da página MIDI | Pgm Asgn.

• **CTL TABLE**

Esse botão seleciona as configurações da página MIDI | Ctl Asgn.

• **PLUG-IN**

Esse botão seleciona as configurações de um cartão opcional instalado no compartimento.

**Observação:** os dados selecionados pelo botão SETUPMEM incluem as configurações de porta de transmissão e recepção MIDI e as configurações de mensagem. Depois de armazenar em um dispositivo externo os dados de transferência em lote que tiverem a recepção desativada, se o 01V96i começar depois a receber esses dados específicos, a recepção de transferência em massa do 01V96i será desativada imediatamente e o 01V96i não conseguirá receber os dados subsequentes. Portanto, antes de armazenar os dados selecionados pelo botão SETUPMEM usando a transferência em lote, não se esqueça de ativar a transmissão e a recepção de dados em lote.

- 5. Se necessário, mova o cursor até a caixa de parâmetro ao lado do botão selecionado e gire o botão de rolagem Parameter ou pressione os botões [INC]/[DEC] para selecionar os dados de transferência em lote desejados.**

***Dica:** se você tiver selecionado [ALL] na caixa de parâmetro, todos os dados selecionados pelo botão correspondente serão transmitidos como dados de transferência em lote.*

- 6. Para começar a transmitir dados em lote, mova o cursor até o botão TRANSMIT e pressione [ENTER].**

A transferência em lote é executada. Durante a operação, a janela Bulk Dump (Transferência em lote) é exibida, indicando o status da transferência em lote atual.

Para interromper a operação de transferência em lote, mova o cursor até o botão CANCEL (CANCELAR) na janela e, em seguida, pressione [ENTER].

***Dica:** para transmitir mensagens de solicitação de transferência em lote, mova o cursor até o botão REQUEST e pressione [ENTER]. Se você configurar o 01V96i para transmitir e receber mensagens MIDI de outro 01V96i, o outro 01V96i responderá à solicitação de transferência em lote e transmitirá os dados em questão para o 01V96i que você está operando.*

- 7. Para receber os dados em lote, pressione o botão DISPLAY ACCESS [MIDI] novamente para exibir a página MIDI | Setup e, em seguida, ative o botão Rx ON/OFF na linha BULK.**

Agora, quando o 01V96i receber dados em lote, os dados internos correspondentes serão atualizados.

***Observação:** dados em lote podem ser transmitidos e recebidos entre o 01V96i e o 01V96V2/01V96VCM. A compatibilidade depende do tipo de dados, do seguinte modo.*

*Dados que podem ser transmitidos e recebidos entre o 01V96i e o 01V96V2/01V96VCM em qualquer sentido*

MEMÓRIA DE CENA:  
BIBLIOTECA DE EQs:  
BIBLIOTECA DE GATES:  
BIBLIOTECA DE COMPRESSORES:  
BIBLIOTECA DE CANAIS:  
BIBLIOTECA DE EFEITOS:  
BANCO:  
MEMÓRIA DE CONFIGURAÇÃO:  
TABELA PGM:  
TABELA CTL:

*Dados que só podem ser transmitidos pelo 01V96V2/01V96VCM e recebidos pelo 01V96i (e não no outro sentido)*

BIBLIOTECA DE PATCHES DE ENTRADA:  
BIBLIOTECA DE PATCHES DE SAÍDA:

# Outras funções

Este capítulo descreve as funções diversas do 01V96i.

## Configuração de preferências

Você pode alterar as configurações padrão e ambientais do 01V96i usando as páginas DIO/Setup | Prefer1 (DIO/configuração | Preferência 1) e Prefer2 (Preferência 2). Para localizar uma das páginas de preferências, pressione o botão DISPLAY ACCESS [DIO/SETUP] de (Acesso à tela (DIO/configuração)) repetidamente.

### Página Prefer1

Essa página permite definir o 01V96i para que, quando você pressionar um botão no painel superior, o 01V96i exiba a página de exibição correspondente e mostre ou oculte mensagens de confirmação e alarme.

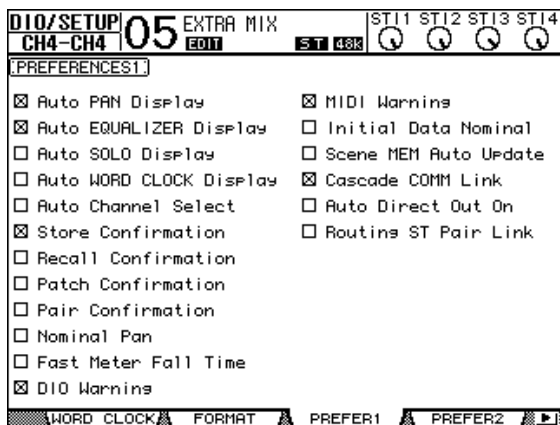

Essa página contém os seguintes parâmetros. Esses parâmetros são explicados na seguinte ordem: da parte superior da coluna esquerda até a parte inferior da coluna direita.

- **Exibição Auto PAN (Panorâmica automática)**

Se essa caixa de seleção estiver marcada, as páginas Pan/Route (Panorâmica/rota) aparecerão automaticamente quando você operar o controle [PAN] na seção SELECTED CHANNEL (CANAL SELECIONADO). No modo Stereo Surround, a operação do controle [PAN] permite ajustar a configuração Pan esquerda e direita. Caso contrário, permite ajustar as configurações de Surround Pan.

- **Exibição Auto EQUALIZER (Equalizador automático)**

Se essa caixa de seleção estiver marcada, a página EQ | EQ Edit (EQ | Edição de EQ) aparecerá automaticamente quando você pressionar um botão relacionado a EQ na seção SELECTED CHANNEL.

- **Exibição Auto SOLO (Solo automático)**

Se essa caixa de seleção estiver marcada, a página DIO/Setup | Monitor (DIO/configuração | Monitor) aparecerá automaticamente quando você solar um Canal de entrada.

- **Exibição Auto WORD CLOCK (Relógio automático)**

Se essa caixa de seleção estiver marcada, a página DIO/Setup | Word Clock (DIO/configuração | Relógio) aparecerá automaticamente se a fonte externa do relógio selecionada atualmente falhar.

- **Auto Channel Select (Seleção automática de canal)**

Se essa caixa de seleção estiver marcada, você poderá selecionar um canal movendo o atenuador correspondente ou ativando o botão [SOLO] ou [ON] do canal correspondente.

- **Store Confirmation (Confirmação de armazenamento)**

Se essa caixa de seleção estiver marcada, a janela Title Edit (Edição de título) para inserir o nome de uma memória de cena ou biblioteca aparecerá quando você armazenar uma memória de cena ou biblioteca.

- **Recall Confirmation (Confirmação de chamada)**

Se essa caixa de seleção estiver marcada, uma janela de confirmação aparecerá quando você chamar uma memória de cena ou biblioteca.

- **Patch Confirmation (Confirmação de patch)**

Se essa caixa de seleção estiver marcada, uma mensagem de confirmação aparecerá quando você editar os patches de entrada e saída.

- **Pair Confirmation (Confirmação de par)**

Se essa caixa de seleção estiver marcada, uma mensagem de confirmação aparecerá quando você criar ou cancelar um par.

- **Nominal Pan (Panorâmica nominal)**

Se essa caixa de seleção estiver marcada e quando os sinais do Canal de entrada forem deslocados totalmente para a esquerda ou para a direita, os sinais dos canais esquerdos/ímpares e dos canais direitos/pares estarão no nível nominal. Se essa caixa não estiver marcada, esses sinais serão aumentados em 3 dB. Quando são deslocados para o centro, os sinais ficam no nível nominal. No modo Surround, o mesmo é válido quando qualquer canal panorâmico Surround é deslocado totalmente para a esquerda ou direita.

- **Fast Meter Fall Time (Tempo de queda rápida do medidor)**

Se essa caixa de seleção estiver marcada, os medidores de nível cairão mais rapidamente.

- **DIO Warning (Aviso de DIO)**

Se essa caixa de seleção estiver marcada, uma mensagem de aviso aparecerá quando algum erro for detectado nos sinais de áudio digital recebidos no compartimento ou nas entradas digitais 2TR.

- **MIDI Warning (Aviso de MIDI)**

Se essa caixa de seleção estiver marcada, uma mensagem de aviso aparecerá quando algum erro for detectado nas mensagens MIDI de entrada.

- **Initial Data Nominal (Nominal dos dados iniciais)**

Se essa caixa de seleção estiver marcada, os atenuadores de Canal de entrada e os controles de nível de Canal ST IN serão definidos como nominais (0 dB) quando você chamar a cena #0. Se essa caixa de seleção estiver desmarcada, eles serão definidos como  $-\infty$ .

- **Scene MEM Auto Update (Atualização automática da memória de cena)**

Se essa caixa de seleção estiver marcada, você poderá usar a função de atualização automática da memória de cena (veja a página 70).

- **Cascade COMM Link (Link COMM em cascata)**

Se essa caixa de seleção estiver marcada, várias funções e parâmetros serão vinculados entre os consoles 01V96i em cascata (Consulte a página 111 para obter mais informações sobre conexão em cascata). Quando a caixa de seleção está desmarcada, somente a função Solo é vinculada.

- **Auto Direct Out On (Ativação automática da saída direta)**  
Se essa caixa de seleção estiver marcada e você alterar o destino de saída direta do canal de "-" para qualquer outra saída, a saída direta do canal será ativada automaticamente. Se você alterar o destino de saída direta do canal de uma saída para "-", a saída direta do canal será desativada automaticamente.
- **Routing ST Pair Link (Link de par ST de roteamento)**  
Quando essa caixa de seleção estiver marcada, o roteamento dos canais emparelhados para o barramento estéreo será vinculado.

## Página Prefer2

A página Prefer2 permite que você especifique o nome do canal indicado na tela e ajuste o brilho da tela.

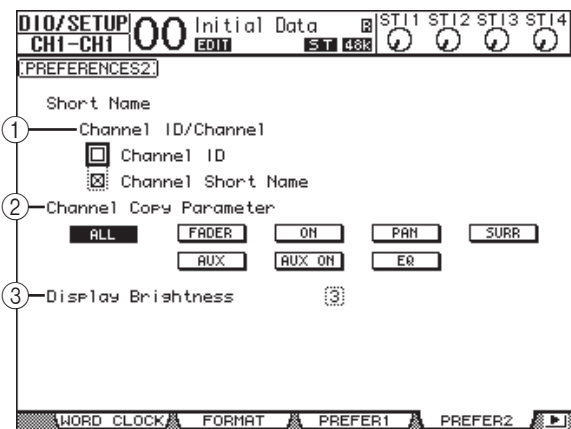

Essa página contém os seguintes parâmetros:

- ① **Channel ID/Channel (ID do canal/canal)**  
Esse parâmetro seleciona um estilo para o canal exibido. Se a caixa de seleção Channel ID for marcada, o ID do canal aparecerá (por exemplo, CH1, CH16, AUX1). Se a caixa de seleção Channel Short Name for marcada, o nome abreviado do canal aparecerá.
- ② **Parâmetro Channel Copy (Cópia do canal)**  
Esse parâmetro seleciona os parâmetros de canal a serem copiados quando você atribuir a função Channel Copy a um dos botões definidos pelo usuário. É possível selecionar várias opções.
  - **ALL (TUDO)** .....Esse botão seleciona todos os parâmetros que podem ser copiados. Quando você liga esse botão, todas as outras opções são canceladas.
  - **FADER**  
(ATENUADOR)...Copia os valores de atenuador.
  - **ON**.....Copia o status de ativação/desativação dos botões [ON].
  - **PAN** .....Copia as configurações de panorâmica.
  - **SURR**.....Copia as configurações de panorâmica surround.
  - **AUX**.....Copia os níveis de envio auxiliar.
  - **AUX ON**.....Copia o status de ativação/desativação do canal para sinais auxiliares.
  - **EQ**.....Copia os valores de parâmetro de EQ.
- ③ **Display Brightness (Brilho da tela)**  
Esse parâmetro define o brilho dos indicadores de LED no intervalo de 1 a 4.

## Criação de uma camada personalizada combinando canais (Camada Atribuível ao Usuário)

Se você definir o destino Camada Remota como "USER ASSIGNABLE" (Atribuível ao usuário), poderá criar uma camada personalizada combinando qualquer canal do 01V96i (excluindo Stereo Out (saída estéreo)). Essa camada personalizada é chamada de "User Assignable Layer" (Camada Atribuível ao Usuário).

1. Pressione o botão **DISPLAY ACCESS [DIO/SETUP]** (Acesso à tela (DIO/configuração) repetidamente até exibir a página **DIO/Setup | Remote (DIO/configuração | Remoto)**.
2. Defina o parâmetro **TARGET (Destino)** como **USER ASSIGNABLE (Atribuível ao usuário)** e pressione **[ENTER]**.  
Uma janela de confirmação é exibida.
3. Mova o cursor para o botão **YES** e pressione **[ENTER]**.  
O 01V96i exibe a página mostrada abaixo.

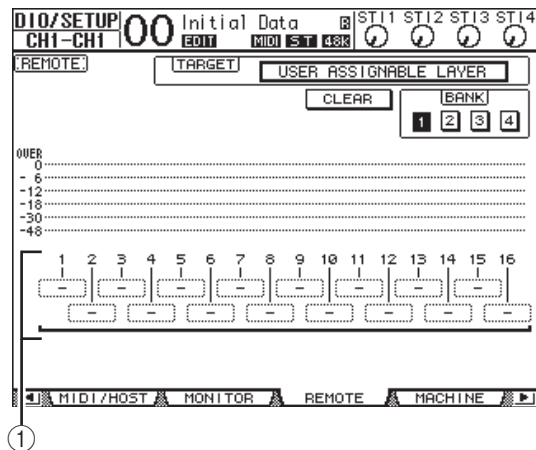

4. **Selecione os canais que você deseja atribuir à camada atribuível ao usuário usando as caixas de parâmetro 1 a 16 (①).**

Você pode armazenar até quatro configurações de 16 canais em quatro bancos alternando os Bancos 1 a 4 por meio dos botões BANK (Banco) 1 a 4. Se você pressionar [ENTER] antes de selecionar os canais a serem atribuídos, ainda poderá selecionar os canais que deseja atribuir na janela User CH Select (Seleção de canais pelo usuário).

*Dica:* você pode redefinir a atribuição como padrão movendo o cursor até o botão CLEAR (Limpar) e pressionando [ENTER].

5. Use o botão **LAYER [REMOTE] (Camada (remota))** para atribuir ou chamar a camada atribuível ao usuário.  
Você pode usar os atenuadores e botões [ON] para controlar os canais atribuídos.

## Consoles em cascata

O 01V96i tem um barramento em cascata que permite estabelecer conexões em cascata. Você pode conectar dois consoles 01V96i em cascata usando as entradas e saídas digitais ou os conectores OMNI de entrada e saída. Desse modo, dois consoles funcionam como um único console maior, integrando os Barramentos 1 a 8, os Envios auxiliares 1 a 8, o Barramento estéreo e o Barramento solo de cada unidade. As funções a seguir são vinculadas entre dois consoles 01V96i em cascata por meio das portas MIDI de entrada e saída.

- Seleção de página da tela
- Função Solo
- Modo dos atenuadores
- Posição dos medidores
- Manter pico ligado/desligado
- Queda rápida do medidor ligada/desligada
- Scene Store, Recall e Title Edit

**Dica:**

- Para vincular funções e parâmetros (com exceção da função Solo), marque a caixa de seleção Cascade COMM Link na página Setup | Prefer1 (consulte página 109).
- A função Solo sempre é vinculada, independentemente do status da caixa de seleção Cascade COMM Link.

Os parágrafos a seguir explicam como fazer uma conexão em cascata usando dois consoles 01V96i e as entradas e saídas da placa de E/S digital instalada no compartimento de cada 01V96i.

**1. Instale placas E/S digitais no compartimento de cada um dos dois consoles 01V96i.**

**2. Conecte dois consoles 01V96i do seguinte modo:**

- Conecte a saída da placa de E/S digital no 01V96i transmissor (escravo) com a entrada da placa de E/S digital no 01V96i receptor (mestre).
- Conecte o conector ADAT de entrada na unidade mestre ao conector ADAT de saída na unidade secundária.
- Conecte a porta MIDI de entrada na unidade mestre à porta MIDI de saída na unidade secundária usando um cabo MIDI.
- Conecte a porta MIDI de saída na unidade mestre à porta MIDI de entrada na unidade secundária usando um cabo MIDI.

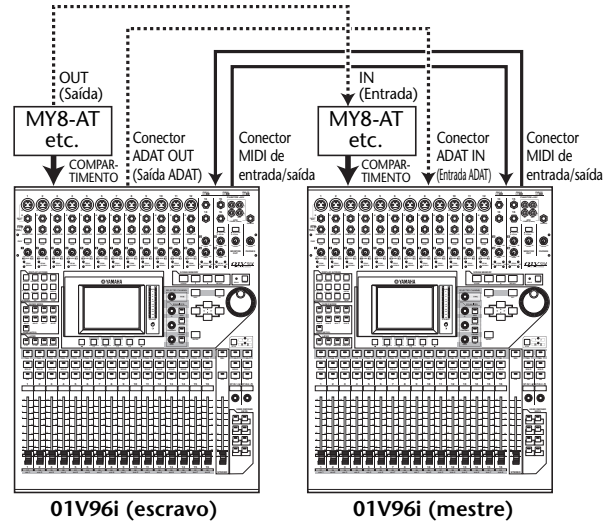

**3. Na unidade secundária, pressione o botão DISPLAY ACCESS [PATCH] repetidamente até aparecer a página Patch | Out Patch (Patch | Patch de saída).**

**4. Atribua os sinais do barramento aos canais que são usados para a conexão em cascata.**

Os seguintes sinais estão disponíveis:

Opções	Descrição
CAS BUS1–BUS8	Saídas em cascata dos barramentos 1–8
CAS AUX1–AUX8	Saídas em cascata dos barramentos auxiliares 1–8
CAS ST-L, CAS ST-R	Saídas em cascata do barramento estéreo L e R
CASSOLOL, CASSOLOR	Saídas em cascata do barramento solo L e R

A página de exibição a seguir é um exemplo da integração dos sinais do Barramento 1 a 8, do Envio auxiliar 1 a 4, do Barramento estéreo e do Barramento solo por meio dos conectores ADAT de entrada e saída e duas placas E/S digitais de 8 canais (como MY8-AT).

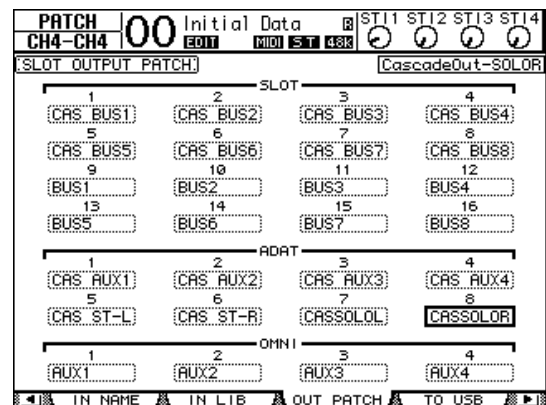

**Dica:** a aplicação de patches (interconexões) pode variar dependendo do tipo e do número de barramentos usados para a conexão em cascata.

**Observação:** como o número de canais disponíveis na placa de E/S digital é limitado, somente os Envios auxiliares 1 a 4 são conectados em cascata nesse exemplo. O uso de uma placa de E/S digital de 16 canais (como MY16-AT) permite conectar todos os barramentos em cascata.

**5. Na unidade mestre, pressione o botão DISPLAY ACCESS [PATCH] repetidamente até aparecer a página Patch | Cascade In (Patch | Entrada em cascata).**

**6. Selecione os Canais de entrada na unidade mestre dos quais os sinais de barramento são a entrada na unidade secundária.**

A página de exibição a seguir é um exemplo do recebimento dos sinais do Barramento 1 a 8, do Envio auxiliar 1 a 4, do Barramento estéreo e do Barramento solo da unidade secundária por meio dos conectores ADAT de entrada e saída e duas placas E/S digitais de 8 canais (como MY8-AT).

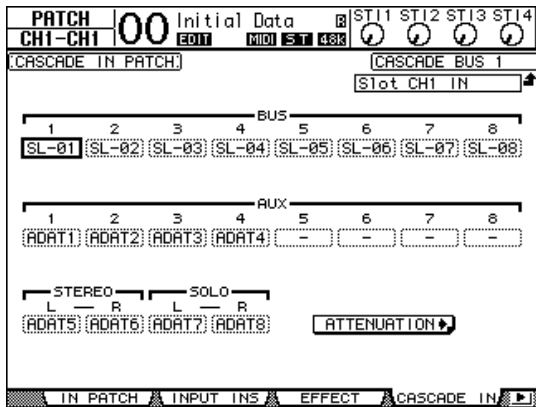

**Observação:** envie os sinais do barramento escravo aos mesmos barramentos na unidade principal. A interligação incorreta resultará em uma conexão em cascata incorreta.

**7. Na unidade mestre, pressione o botão DISPLAY ACCESS [DIO/SETUP] repetidamente até a página DIO/Setup | Cascade (DIO/configuração | Cascata) aparecer e, em seguida, ajuste os atenuadores usando os controles de parâmetro.**

A página DIO/Setup | Cascade permite ajustar o nível de entrada dos sinais no barramento em cascata usando os atenuadores dedicados. Você também pode ativar ou desativar os barramentos em cascata usando os botões abaixo dos controles de parâmetro.

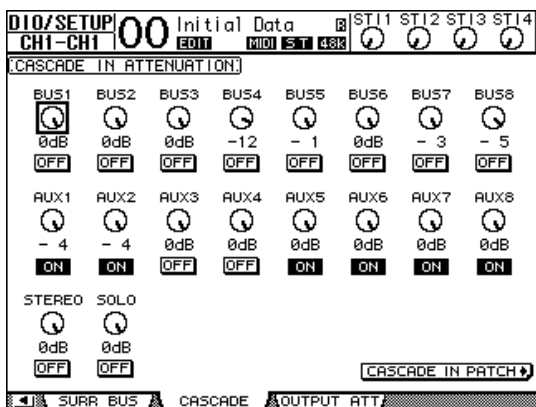

**8. Pressione o botão DISPLAY ACCESS [DIO/SETUP] repetidamente para exibir a página DIO/Setup | MIDI/Host e, em seguida, defina o parâmetro Cascade Link (Link em cascata) como "MIDI".**

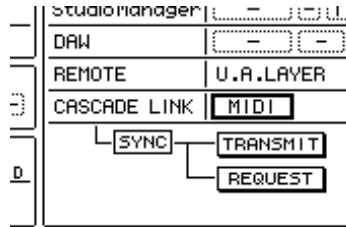

**9. Repita a etapa 8 para a unidade mestre.**

Depois das etapas 8 e 9, a unidade secundária poderá transmitir e receber mensagens MIDI.

**10. Para associar os parâmetros dos dois consoles 01V96i, localize a página DIO/Setup | MIDI/Host na unidade de origem de cópia. Mova o cursor até o botão TRANSMIT (TRANSMITIR) para o parâmetro SYNC (SINCRONIZAR) e pressione [ENTER].**

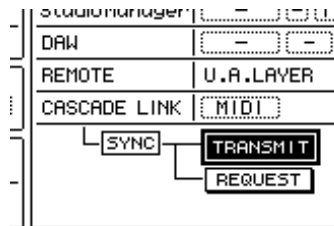

Os parâmetros para link em cascata (página 111) serão copiados para o outro 01V96i por meio do conector REMOTE. Se você selecionar o botão REQUEST (SOLICITAR) em vez do botão TRANSMIT para o parâmetro SYNC, poderá inverter o sentido da cópia. Nesse momento, o Barramento 1 a 8, o Auxiliar 1 a 4 e o Barramento estéreo nos dois consoles 01V96i são integrados, e os dados são transmitidos pelas Saídas de barramento 1 a 8, as Saídas auxiliares 1 a 4 e a Saída estéreo na unidade mestre. Se você solar os canais em um dos consoles 01V96i, poderá monitorar os sinais solados por meio das saídas Monitor.



## Verificação da pilha e da versão do sistema

A página Utility | Battery (Utilitário | Pilha) permite verificar a condição da pilha reserva da memória interna e o número da versão do sistema. Para localizar essa página, pressione o botão DISPLAY ACCESS [UTILITY] (Acesso à tela (utilitário)) repetidamente.

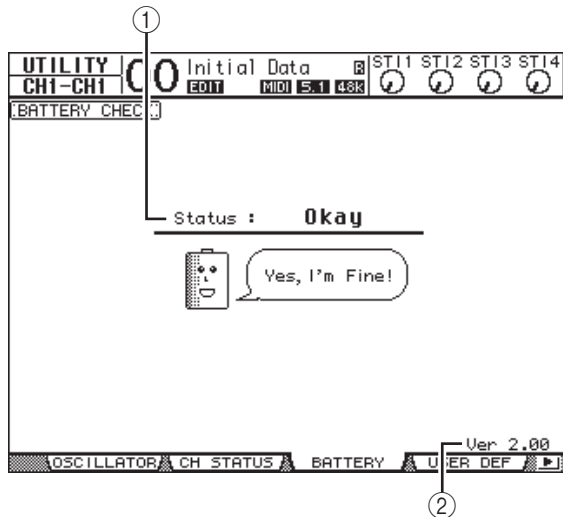

### ① Status

Se o status for "OK", a pilha tem tensão suficiente para a operação. Se o status for "Voltage Low!" (Baixa tensão), peça ao representante da Yamaha ou ao centro de manutenção autorizado da Yamaha para substituir a pilha assim que possível. Se uma pilha fraca não for substituída, poderá ocorrer perda de dados.

**Observação:** não tente substituir a pilha por conta própria, pois pode ocorrer uma falha.

### ② Ver X.XX (X.XX representa o número da versão)

Esse indicador identifica o número da versão do sistema. Verifique o número da versão do sistema atual antes de atualizar o firmware.

Acesse o site a seguir para verificar o número da versão do sistema mais recente:  
<http://www.yamahaproaudio.com/>

## Calibração dos atenuadores

As posições dos atenuadores motorizados do 01V96i podem mudar com o passar do tempo, dependendo das condições operacionais e do ambiente. É possível corrigir os atenuadores deslocados usando a função Calibration (Calibração).

### 1. Verifique se a alimentação do 01V96i está desligada.

### 2. Pressione e mantenha pressionado o botão [ENTER] e, em seguida, ligue a chave Liga/Desliga.

Após alguns minutos, a seguinte janela de calibração aparece.

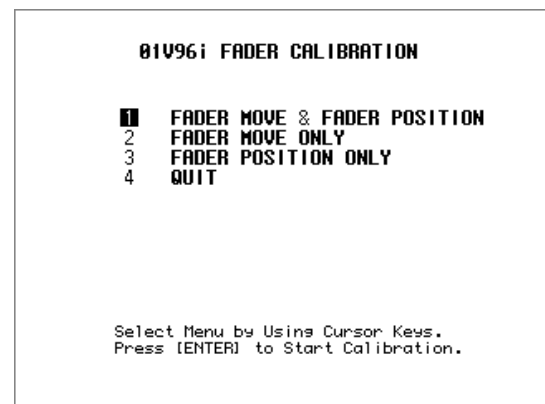

### 3. Verifique se "1 FADER MOVE & FADER POSITION" (MOVIMENTO DO ATENUADOR 1 E POSIÇÃO DO ATENUADOR) está selecionado e pressione [ENTER].

Para ajustar somente o movimento do motor do atenuador, use os botões de cursor para selecionar "2 FADER MOVE ONLY" (SOMENTE MOVIMENTO DO ATENUADOR 2) e pressione [ENTER].

Para ajustar somente a posição do atenuador, use os botões de cursor para selecionar "3 FADER POSITION ONLY" (SOMENTE POSIÇÃO DO ATENUADOR 3) e pressione [ENTER]. Passe para a etapa 5.

Para cancelar a operação de calibração, use os botões de cursor para selecionar "4 QUIT" (SAIR) e pressione [ENTER]. O 01V96i é iniciado no modo normal.

### 4. A operação de calibração começa, ajustando o movimento do motor do atenuador, e o 01V96i exibe uma mensagem que indica que o processo de calibração está em andamento.

A operação de calibração leva cerca de dois minutos. NÃO toque nos atenuadores durante a operação.

**5. Quando a operação de calibração terminar, o 01V96i exibirá uma janela na qual é possível selecionar atenuadores para ajuste da posição.**

Se você tiver selecionado "2 FADER MOVE ONLY" (2 SOMENTE MOVIMENTO DO ATENUADOR) na etapa 3, o ajuste do atenuador estará completo. O 01V96i é iniciado no modo normal.

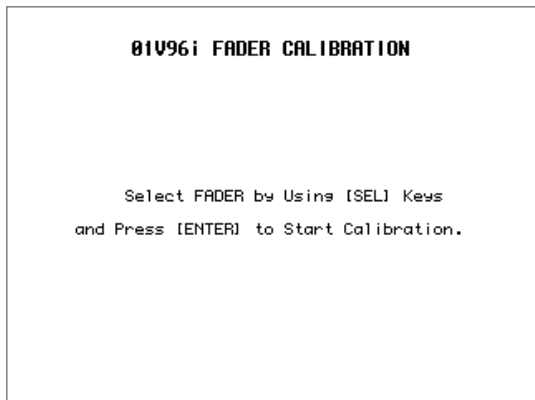

**6. Use os botões [SEL] de canal para selecionar os atenuadores para os quais deseja calibrar a posição e pressione [ENTER].**

Os indicadores do botão [SEL] do canal selecionado piscam. Quando você pressionar [ENTER], eles acenderão constantemente. No início, todos os botões [SEL] estão piscando. No entanto, se ocorrer um erro e a unidade estiver tentando repetir a calibração, somente o indicador do botão [SEL] do atenuador com problema piscará.

**7. Siga as instruções da janela para definir a posição dos atenuadores selecionados como  $-\infty$  e pressione [ENTER].**

**8. Defina a posição dos atenuadores selecionados para o nível indicado na janela e pressione [ENTER]. Defina os atenuadores 1 a 16 para  $-15$ , e o atenuador estéreo para  $-30$ .**

**9. Defina a posição dos atenuadores selecionados para o nível indicado na janela e pressione [ENTER]. Defina os atenuadores 1 a 16 para 0, e o atenuador estéreo para qualquer posição.**

**10. Defina a posição dos atenuadores selecionados para o nível indicado na janela e pressione [ENTER]. Defina os atenuadores 1 a 16 para  $+10$ , e o atenuador estéreo para 0.**

Se não houver nenhum problema no resultado da calibração, a operação de calibração será concluída. O 01V96i será iniciado no modo normal.

**11. Se houver algum problema no resultado da calibração, o 01V96i exibirá a seguinte janela.**

Além disso, o indicador do botão [SEL] de canal do atenuador com problema piscará.

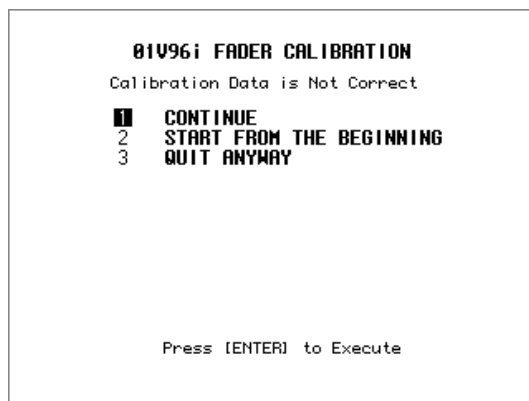

Use os botões de cursor para selecionar uma das três opções a seguir e pressione [ENTER].

• **CONTINUE (CONTINUAR)**

Enquanto o indicador do botão [SEL] do atenuador com problema estiver piscando, o processo de calibração voltará para a etapa 5.

• **START FROM THE BEGINNING (COMEÇAR DO INÍCIO)**

O processo de calibração volta para a etapa 2.

• **QUIT ANYWAY (SAIR MESMO ASSIM)**

O 01V96i cancela a operação de calibração e é iniciado no modo normal. A configuração padrão será aplicada aos atenuadores com problema.

Se essa janela aparecer depois que você tentar o processo de calibração várias vezes, entre em contato com o representante da Yamaha mais próximo.

Se os dados de calibração tiverem alguns problemas, o 01V96i exibirá a seguinte janela quando for iniciado. Nesse caso, calibre a posição dos atenuadores especificados na janela.



# Índice

## Símbolos

ϕ /INS/DLY   DLY 1-16 (inserção/atraso   atraso 1 a 16), página .....	18
ϕ /INS/DLY   DLY 17-32 (inserção/atraso   atraso 17 a 32), página .....	18
ϕ /INS/DLY   Insert, página .....	47, 66
ϕ /INS/DLY   Out Dly (inserção/atraso   atraso da saída), página .....	30, 37
ϕ /INS/DLY   Phase (inserção/atraso   fase), página .....	18
ϕ /INSERT/DELAY (inserção/atraso), botão .....	8
+48V ON/OFF (liga/desliga), chaves .....	10

## Números

1 a 16/17 a 32, botões .....	8
1 a 8, botões .....	9
2TR IN (entrada 2TR), conectores .....	7, 12
2TR IN DIGITAL (entrada 2TR digital), conector .....	13
2TR IN DIGITAL COAXIAL .....	10
2TR OUT (Saída 2TR), conectores .....	7, 13
2TR OUT DIGITAL (saída 2TR digital), conector .....	13
2TR OUT DIGITAL COAXIAL .....	10

## A

AC IN (entrada CA), conector .....	11
ADAT IN/OUT (entrada/saída ADAT), conector .....	10, 13
Alimentação Phantom .....	12
CH1-4 ON/OFF (liga/desliga dos canais 1 a 4), chave .....	10
CH5-8 ON/OFF (liga/desliga dos canais 5 a 8), chave .....	10
CH9-12 ON/OFF (liga/desliga dos canais 9 a 12), chave .....	10
AMP SIMULATE .....	136
Armazenamento e chamada .....	69
Atenuação .....	70
ALL CLEAR .....	70
AUX1-8 (Auxiliar 1 a 8) .....	71
BUS1-8 (Barramento 1 a 8) .....	71
INPUT CH1-32 .....	70
ST IN 1-4 .....	70
STEREO (Estéreo) .....	71
Tempo de atenuação global .....	70
Atenuador .....	20, 30, 36
Sinais de saída .....	34
Atenuador STEREO (estéreo) .....	8
Atenuadores dos canais .....	7
Atribuir .....	
Camada remota .....	83
Mensagens MIDI .....	96
Mudanças de controle .....	104
Mudanças de programa .....	103
USER DEFINED KEYS (teclas definidas pelo usuário) .....	87
AUTO PAN .....	135
AUX 1 a AUX 8, botões .....	8
Aux1   View1-16 (auxiliar 1   exibição 1 a 16), página .....	40
Aux1   View17-STI (auxiliar 1   exibição 17 a estéreo 1), página .....	40

## B

Biblioteca de canais .....	75
Biblioteca de compressores .....	79
Predefinição .....	80
Biblioteca de efeitos .....	76
Predefinição .....	77
programas .....	77
Biblioteca de EQs .....	81
Predefinição .....	81
Biblioteca de gates .....	79
Biblioteca de patches de entrada .....	75
Biblioteca de patches de saída .....	76
Bibliotecas .....	74
Biblioteca de canais .....	75
Biblioteca de compressores .....	79
Biblioteca de efeitos .....	76
Biblioteca de EQs .....	81
Biblioteca de gates .....	79
Biblioteca de patches de entrada .....	75
Biblioteca de patches de saída .....	76
Operação geral .....	74
Botão de rolagem Parameter (parâmetro) ....	9
Botões de cursor .....	9
Botões Scene up/down (cena acima/cena abaixo) .....	9
Botões Tab Scroll (rolagem de guia) .....	9
BUS1-BUS8 .....	54

## C

Camada atribuível ao usuário .....	110
Camada remota .....	
Nuendo/Cubase .....	93
Pro tools .....	83
Camadas .....	
Configurações iniciais de banco .....	128
Canais de entrada .....	17
Atenuação .....	20
Atraso .....	18
Compressão .....	20
Definição a partir da superfície de controle .....	25
Definição a partir da tela .....	18
Emparelhamento .....	26
EQ .....	25
Equalização .....	21
Exibição das configurações .....	23
Gate .....	19
Inversão da fase do sinal .....	18
Níveis .....	25
Nomeação .....	28
Panorâmica .....	22, 25
Roteamento .....	22
CATEGORY (categoria) .....	14
CH1-4 ON/OFF (liga/desliga dos canais 1 a 4), chave .....	10
CH5-8 ON/OFF (liga/desliga dos canais 5 a 8), chave .....	10
CH9-12 ON/OFF (liga/desliga dos canais 9 a 12), chave .....	10
CHORUS .....	134
CLEAR (limpar), botão .....	9
Comp260/Comp260S .....	142
COMPARTIMENTO .....	100
Compressores .....	20, 30, 37
Link de compressor .....	59
Vinculação .....	62
Conectores de E/S de inserção .....	7, 12

Conectores de entrada .....	7, 12
Consoles em cascata .....	111
Cascade, página .....	112
Parâmetro SYNC .....	112
Controle de contraste .....	9
Controle de gravador .....	98
Controle de gravador MIDI .....	100
Controle FREQUENCY (frequência) .....	9
Controle MONITOR LEVEL (nível de monitoração) .....	7
Controle PAN (panorâmica) .....	9
Controle PHONES LEVEL (nível de fones) .....	7
Controle Q .....	9
Controles de ganho .....	7, 9, 12
Controles de nível .....	8
COPY (cópia) .....	15

## D

DAW .....	93
Nuendo/Cubase .....	93
Outros .....	94
Pro tools .....	83
Remoto .....	83
DEC e INC, botões .....	9
Definição dos níveis .....	38
Delay (atraso) .....	18, 30, 37
DELAY SCALE (escala de atraso) .....	18
FB.GAIN (ganho FB.) .....	19
DELAY LCR .....	133
DELAY SCALE (escala de atraso) .....	18
DELAY+ER .....	139
DELAY+REV .....	140
DELAY->ER .....	139
DELAY->REV .....	140
DIO/SETUP (dio/configuração), botão .....	8
DIO/Setup   Cascade, página .....	112
DIO/Setup   Format (DIO/configuração   formato), página .....	15, 16
DIO/Setup   Insert, página .....	85
DIO/Setup   Machine, página .....	98
DIO/Setup   Meter, página .....	86
DIO/Setup   MIDI/Host, página .....	84, 98, 101, 112
DIO/Setup   Monitor, página .....	49
DIO/Setup   Output Att (DIO/configuração   atenuador de saída), página .....	34
DIO/Setup   Prefer1, página .....	109
DIO/Setup   Prefer2, página .....	109
DIO/Setup   Remote, página .....	85, 95, 110
DIO/Setup   Surr Bus, página .....	54
DIO/Setup   Word Clock (dio/configuração   relógio), página .....	14
DIST->DELAY .....	140
DISTORTION .....	136
Dither .....	15
DIV .....	56
DOUBLE CHANNEL (canal duplo) .....	16
DOUBLE SPEED (velocidade dupla) .....	16
Dual Phaser .....	145
DUAL PITCH .....	135
DYNA. FILTER .....	136
DYNA. FLANGE .....	136
DYNA. PHASER .....	137
DYNAMICS (dinâmica), botão .....	8
Dynamics   Comp Edit (dinâmica   editor do compressor), página .....	20, 30, 37
Dynamics   Comp Lib, página .....	79

- Dynamics | Gate Edit (dinâmica | editor de gate), página ..... 19  
Dynamics | Gate Lib, página ..... 79
- E**
- EARLY REF. .... 132  
ECHO ..... 134
- Efeitos  
  Bypass ..... 67  
  Efeitos internos ..... 64  
  Plug-ins ..... 67  
  tabelas de parâmetros ..... 132
- Efeitos adicionais ..... 67
- Efeitos internos  
  Edição ..... 66  
  Envios auxiliares ..... 64  
  Inserção em canais ..... 65  
  Medidores ..... 67  
  MIX BALANCE ..... 67  
  Processadores de efeitos 1 a 4 ..... 64  
  TEMPO ..... 67
- EFFECT (efeito), botão ..... 8
- Effect | FX1 Edit (Efeito | Editor de FX1),  
  página ..... 66
- Effect | FX1 Lib, página ..... 76
- Effect | FX2 Edit (Efeito | Editor de FX2),  
  página ..... 66
- Effect | FX2 Lib, página ..... 76
- Effect | FX3 Edit (Efeito | Editor de FX3),  
  página ..... 66
- Effect | FX3 Lib, página ..... 76
- Effect | FX4 Edit (Efeito | Editor de FX4),  
  página ..... 66
- Effect | FX4 Lib, página ..... 76
- Effect | P-In Edit, página ..... 67
- Emparelhamento ..... 26, 33  
  Com o uso da tela ..... 27  
  Com o uso dos botões SEL ..... 27  
  HORIZONTAL ..... 27  
  VERTICAL ..... 27
- EMPHASIS (ênfase) ..... 14
- ENTER, botão ..... 9
- Entrada AD ..... 7
- Entrada de inserção ..... 48
- Entrada, patch de ..... 43  
  Configurações iniciais ..... 123  
  Parâmetros ..... 121
- Entradas e saídas analógicas ..... 12
- Entradas e saídas digitais ..... 13
- Envios auxiliares ..... 38  
  Atenuação ..... 36  
  Atraso ..... 37  
  Comp settings (configurações  
  do compressor) ..... 37  
  Cópia das posições de atenuadores  
  de canal ..... 42  
  Definição a partir da superfície  
  de controle ..... 38  
  Definição a partir da tela ..... 36, 38  
  Definição dos níveis ..... 38  
  EQ settings (configurações  
  do equalizador) ..... 37, 38  
  Exibição das configurações ..... 37  
  Exibição das configurações  
  para vários canais ..... 40  
  Modo Fixed (fixo) ..... 39  
  Modo Variable (variável) ..... 39  
  Panorâmica ..... 41
- EQ ..... 21, 31, 33, 37, 38  
  frequência ..... 21  
  ganho ..... 21  
  Q ..... 21
- EQ | EQ Edit (equalizador | editor do EQ),  
  página ..... 21, 31, 37
- EQ | EQ Library, página ..... 81
- EQ | Out Att (equalizador | atenuador  
  de saída), página ..... 30, 36
- EQ, botão ..... 8
- Equalizer601 ..... 143
- Equilíbrio ..... 33
- F**
- F/R ..... 56
- F1 a F4, botões ..... 9
- Fase ..... 18
- FAST ..... 56
- FB.GAIN ..... 19
- FLANGE ..... 134
- FS ..... 14
- Função de atualização automática ..... 70
- Função Recall safe ..... 71
- G**
- GANG ..... 22
- GATE REVERB ..... 132
- Gates  
  KEYIN SOURCE ..... 19
- Global Paste (Colagem global) ..... 72
- Grupo ..... 59  
  Grupos de atenuadores ..... 59  
  Silenciadores de grupos ..... 59
- Grupos de atenuadores ..... 59
- H**
- HIGH (agudos), botão ..... 9
- HIGH-MID (médio-agudos), botão ..... 9
- HOME, botão ..... 8
- HORIZONTAL ..... 27
- HQ. PITCH ..... 135
- I**
- Indicador SOLO ..... 9
- Indicadores de pico ..... 7, 12
- Indicadores de sinal ..... 7, 12
- INDIVIDUAL ..... 22
- INIT ..... 54
- Inserção, patch de ..... 47
- INV GANG ..... 22
- J**
- Janela  
  Alteração do modo surround ..... 53  
  Emparelhamento de canais ..... 27  
  Operação de cópia ..... 42
- K**
- KEYIN SOURCE ..... 19
- L**
- LAST SOLO ..... 50
- LATCH ..... 97
- LEARN, botão ..... 96
- LFE ..... 56
- Link ..... 59  
  Compressores ..... 62  
  EQ ..... 62
- Link de EQ ..... 59
- Listas de parâmetros ..... 119
- LOW (graves), botão ..... 9
- LOW-MID (médio-graves), botão ..... 9
- M**
- M.BAND DYNA. .... 142
- MASTER (mestre), botão ..... 8
- Max 100 ..... 144
- Medidores  
  Medidores estéreo ..... 9
- Medidores estéreo ..... 9
- Memória de cena #00 ..... 68
- Memória de cena #Ud ..... 68
- Memória de sombra ..... 70
- Memórias de cena ..... 68  
  Armazenamento e chamada ..... 69  
  Atenuação ..... 70  
  Classificação ..... 72  
  Função de atualização automática ..... 70  
  Função Recall safe ..... 71  
  Indicadores de edição ..... 68  
  Memória de sombra ..... 70  
  Números de cena ..... 68  
  O que é armazenado ..... 68  
  PROTECT, botão ..... 69  
  Uso da página Scene Memory ..... 69
- Mensagens exclusivas do sistema ..... 100
- MIDI ..... 84, 100  
  Ativação/desativação  
  de nota MIDI ..... 100
- COMPARTIMENTO ..... 100
- Configuração ..... 101
- FADER H/L ..... 106
- Formato de dados ..... 173
- Memórias de cena e mudanças  
  de programa, tabela ..... 156
- Mensagens de transferência  
  em lote ..... 100
- Mensagens exclusivas do sistema ... 100
- Mudanças de controle ..... 104
- Mudanças de parâmetro ..... 106
- Mudanças de programa ..... 103
- Parâmetros ..... 104
- Parâmetros iniciais e mudanças  
  de controle, tabela ..... 157
- Porta USB ..... 100
- Portas MIDI IN/THRU/OUT (entrada/  
  thru/saída MIDI) ..... 10, 100
- Transferência em lote ..... 107
- Transmissão e recepção ..... 102
- MIDI | Bulk, página ..... 107
- MIDI | Ctl Asgn, página ..... 104
- MIDI | Pgm Asgn, página ..... 103
- MIDI | Setup, página ..... 102
- MIDI remoto ..... 94  
  Bancos ..... 94  
  LATCH ..... 97  
  LEARN, botão ..... 96  
  Mensagens MIDI ..... 96  
  Parâmetro TARGET ..... 95  
  UNLATCH ..... 97
- MIDI, botão ..... 8
- MIX SOLO ..... 50
- MIXDOWN ..... 49
- MMC ..... 98, 100
- MOD. DELAY ..... 133
- MOD. FILTER ..... 136
- Modo Aux Send (envio auxiliar) ... 38, 39, 41

Modo Fixed (fixo) .....	39, 41	Pan/Route   ROUT17-ST1 (panorâmica/ roteamento   roteamento 1 a 17-estéreo 1), página .....	22	Preferência de exibição Auto SOLO (Solo automático) .....	109
Modo Variable (variável) .....	39, 41	Pan/Route   Surr ST IN, página .....	58	Preferência de exibição Auto WORD CLOCK (Relógio automático) ..	109
Modos surround .....	52, 53	Pan/Route   Surr1-16, página .....	58	Preferência de parâmetro Channel Copy (Cópia do canal) .....	110
Padrão de fábrica .....	52	Pan/Route   Surr17-32, página .....	58	Preferência DIO Warning (Aviso de DIO) .....	109
MONITOR OUT (saída do monitor), conectores .....	10, 13	PAN/ROUTING (panorâmica/roteamento), botão .....	8	Preferência Display Brightness (Brilho da tela) .....	110
Monitoração .....	49	Pan/Surr   Surr Mode, página .....	53	Preferência Fast Meter Fall Time (Tempo de queda rápida do medidor) ..	109
Configuração de solo .....	49	PAN/SURR LINK .....	53	Preferência Initial Data Nominal (Nominal dos dados iniciais) ..	109
LAST SOLO .....	50	Parâmetro SYNC .....	112	Preferência MIDI Warning (Aviso de MIDI) .....	109
MIX SOLO .....	50	Parâmetro Target .....	85	Preferência Nominal Pan (Panorâmica nominal) .....	109
MIXDOWN .....	49	Patch .....	43	Preferência Pair Confirmation (Confirmação de par) .....	109
MONO .....	50	Entrada de inserção .....	48	Preferência Patch Confirmation (Confirmação de patch) .....	109
RECORDING .....	49	Entrada, patch de .....	43	Preferência Recall Confirmation (Confirmação de chamada) .....	109
Solo safe, função .....	50	Inserção, patch de .....	47	Preferência Routing ST Pair Link (Link de par ST de roteamento) .....	110
Solo, função .....	51	Saída ADAT, conector de .....	44	Preferência Scene MEM Auto Update (Atualização automática da memória de cena) .....	109
Status do canal de entrada digital .....	14	Saída OMNI, conector de .....	44	Preferência Store Confirmation (Confirmação de armazenamento) .....	109
MONO .....	50	Saída, patch de .....	44	Preferências .....	109
MONO DELAY .....	132	Saídas digitais 2TR .....	45	Pro tools .....	83, 89
Mudanças de controle .....	100, 104	Saídas diretas .....	46	Automação .....	93
Mudanças de parâmetro .....	106	TO HOST USB, canais .....	43	MIDI .....	84
Mudanças de programa .....	100, 103	Patch   2TR Out, página .....	45	Modo de exibição Channel .....	86
MULTI FILTER .....	141	Patch   Cascade In, página .....	112	Modo de exibição Insert .....	85
<b>N</b>		Patch   Direct Out, página .....	46	Modo de exibição Meter .....	86
Níveis .....	33, 38	Patch   Effect, página .....	64	Modo Flip .....	90
Nomeação .....	28, 35	Patch   IN LIB, página .....	75	Níveis de canal .....	89
Nuendo .....	83	Patch   IN Name (patch   nome da entrada), página .....	28	Níveis de envio .....	90
Nuendo/Cubase .....	93	Patch   In Patch, página .....	43	Operação de superfície de controle ..	87
Números de cena .....	68	Patch   Insert Ins, página .....	48	Panorâmica .....	89, 90
<b>O</b>		Patch   Out LIB, página .....	76	Plug-ins .....	90
OMNI OUT (saída OMNI), conectores .....	10, 13	Patch   Out Name (patch   nome da saída), página .....	35	Pré ou pós .....	90
ON (ligar), botões .....	7, 8	Patch   Out Patch, página .....	44, 111	Scrub e Shuttle .....	92
OpenDeck .....	143	Patch   USB OUT, página .....	45	Seleção .....	89
Outras funções .....	109	PATCH, botão .....	8, 43	Silenciamento do áudio .....	90
Preferências .....	109	PHANTOM +48V .....	10	Silenciamento explícito .....	89
<b>P</b>		PHASER .....	135	Silenciamento implícito .....	89
PAD (atenuador), botões .....	7, 12	PHONES, saída .....	7, 49	Solo .....	90
Padrões de trajetória .....	57	Pilha .....	113	PROTECT, botão .....	69
Painel traseiro .....	10	PLUG-IN .....	107	<b>Q</b>	
PHANTOM +48V .....	10	Plug-ins .....	90	Q, EQ .....	21
Seção AD output (saída AD) .....	10	Porta TO HOST USB .....	10	<b>R</b>	
Seção Digital I/O (E/S digital) .....	10	Portas MIDI IN/THRU/OUT (entrada/thru/saída MIDI) .....	10	RECALL (chamar), botão .....	9
Seção MIDI/USB .....	10	POWER ON/OFF (liga/desliga), chave ..	11	RECORDING .....	49
Seção Power (alimentação) .....	11	Prefer1, página .....	109	REMOTE (remoto), botão .....	8, 83
Seção SLOT (compartimento) .....	11	Prefer2, página .....	110	Remoto .....	83
PAIR/GROUP (par/grupo), botão .....	8	Preferência Auto Channel Select (Seleção automática de canal) .....	109	Controle de gravador .....	83, 98
Pair/Grup   In Comp, página .....	63	Preferência Auto Direct Out On (Ativação automática da saída direta) .....	110	FRAMES (QUADROS) .....	99
Pair/Grup   In EQ, página .....	62	Preferência Cascade COMM Link (Link COMM em cascata) .....	109	Mensagens MIDI .....	96
Pair/Grup   In Fader, página .....	59	Preferência Channel ID/Channel (ID do canal/canal) .....	110	MIDI remoto .....	94
Pair/Grup   In Mute, página .....	59	Preferência da exibição Auto EQUALIZER (Equalizador automático) .....	109	Modo de exibição Insert .....	85
Pair/Grup   Input (par/grupo   entrada), página .....	27	Preferência de exibição Auto PAN (Panorâmica automática) .....	109	Nuendo .....	83
Pair/Grup   Out Comp, página .....	63	Parâmetro Target .....	85	Parâmetro Target .....	85
Pair/Grup   Out EQ, página .....	62	Patch .....	43	ProTools .....	83
Pair/Grup   Out Fader, página .....	59	Entrada de inserção .....	48		
Pair/Grup   Out Mute, página .....	60	Entrada, patch de .....	43		
Pair/Grup   Output (par/grupo   saída), página .....	34	Inserção, patch de .....	47		
Pan/Route   Bus To St (panorâmica/ roteamento barramento para estéreo), página .....	31	Saída ADAT, conector de .....	44		
Pan/Route   Ch Edit, página .....	56	Saída OMNI, conector de .....	44		
Pan/Route   Pan (panorâmica/roteamento   panorâmica), página .....	25	Saída, patch de .....	44		
Pan/Route   ROUT1-16 (panorâmica/ roteamento   roteamento 1 a 16), página .....	22	Saídas digitais 2TR .....	45		
		Saídas diretas .....	46		
		TO HOST USB, canais .....	43		
		Patch   2TR Out, página .....	45		
		Patch   Cascade In, página .....	112		
		Patch   Direct Out, página .....	46		
		Patch   Effect, página .....	64		
		Patch   IN LIB, página .....	75		
		Patch   IN Name (patch   nome da entrada), página .....	28		
		Patch   In Patch, página .....	43		
		Patch   Insert Ins, página .....	48		
		Patch   Out LIB, página .....	76		
		Patch   Out Name (patch   nome da saída), página .....	35		
		Patch   Out Patch, página .....	44, 111		
		Patch   USB OUT, página .....	45		
		PATCH, botão .....	8, 43		
		PHANTOM +48V .....	10		
		PHASER .....	135		
		PHONES, saída .....	7, 49		
		Pilha .....	113		
		PLUG-IN .....	107		
		Plug-ins .....	90		
		Porta TO HOST USB .....	10		
		Portas MIDI IN/THRU/OUT (entrada/thru/saída MIDI) .....	10		
		POWER ON/OFF (liga/desliga), chave ..	11		
		Prefer1, página .....	109		
		Prefer2, página .....	110		
		Preferência Auto Channel Select (Seleção automática de canal) .....	109		
		Preferência Auto Direct Out On (Ativação automática da saída direta) .....	110		
		Preferência Cascade COMM Link (Link COMM em cascata) .....	109		
		Preferência Channel ID/Channel (ID do canal/canal) .....	110		
		Preferência da exibição Auto EQUALIZER (Equalizador automático) .....	109		
		Preferência de exibição Auto PAN (Panorâmica automática) .....	109		

REMOTE .....	83	Seção SCENE MEMORY (memória de cena) .....	9	Superfície de controle e painel traseiro .....	6
Seção LOCATE/TIME (LOCAL/HORA) .....	98	Seção SELECTED CHANNEL (canal selecionado) .....	9	Surround .....	52
Seção MACHINE CONTROL (CONTROLE DE GRAVADOR) .....	98	Seção SLOT (compartimento) .....	11	BUS1-BUS8 .....	54
Seção TRACK ARMING .....	99	Seção SOLO .....	9	Configuração e seleção .....	53
Seção TRANSPORT (TRANSPORTE) .....	99	Seção ST IN .....	8	DIV .....	56
RESET BOTH (redefinir ambos) .....	27	Seção STEREO (estéreo) .....	8	F.S .....	34
REV+CHORUS .....	137	Seções SRC .....	14	F/R .....	56
REV+FLANGE .....	137	SEL, botões .....	7, 8	FAST .....	56
REV+SYMPHO. ....	138	Seletor de AD15/16 .....	7	Gráfico da panorâmica .....	56
REV->CHORUS .....	137	Seletor Monitor Source (fonte do monitor) .....	7	INIT .....	54
REV->FLANGE .....	138	Sensibilidade de entrada Controles de ganho .....	7	LFE .....	56
REV->PAN .....	138	Silenciadores de grupos .....	59	LINK .....	56
REV->SYMPHO. ....	138	Silenciamento do áudio .....	89	Padrões de trajetória .....	56
REVERB HALL .....	132	SINGLE (simples) .....	16	PAN/SURR LINK .....	53
REVERB PLATE .....	132	SLOT (compartimento) .....	11, 13	Panorâmica .....	56
REVERB ROOM .....	132	Solo .....	49	PATTERN .....	56
REVERB STAGE .....	132	LAST SOLO .....	50	ST LINK .....	56
REVERSE GATE .....	132	LISTEN .....	50	SURROUND MODE .....	23, 53
REV-X .....	144	MIX SOLO .....	50	SURROUND MODE .....	53
RING MOD. ....	136	MIXDOWN .....	49	SYMPHONIC .....	134
ROTARY .....	136	RECORDING .....	49		
Roteamento .....	22	SOLO .....	49	<b>T</b>	
		SOLO SAFE CHANNEL .....	50	Taxas de amostragem .....	14
		Solo safe, função .....	50	Definição de taxas de amostragem mais altas .....	16
<b>S</b>		SOLO TRIM .....	50	DOUBLE CHANNEL (canal duplo) ....	16
Saída do barramento .....	29	Solo, função .....	51	DOUBLE SPEED (velocidade dupla) ...	16
Atenuação .....	30	SOLO, botões .....	7, 8	Seções SRC .....	14
Atraso .....	30	ST IN, botão .....	8	SINGLE (simples) .....	16
Compressão .....	30	STEREO DELAY .....	133	Taxas de amostragem mais altas .....	16
Definição a partir da superfície de controle .....	33	Stereo out (saída estéreo) .....	29	Tela .....	9
Definição a partir da tela .....	30	Atenuação .....	30	Transferência em lote .....	107
Definição dos níveis .....	33	Atraso .....	30	Mensagens .....	100
Emparelhamento .....	33	Compressão .....	30	TREMOLO .....	135
Equalização .....	31	Definição a partir da superfície de controle .....	33		
Equalização e equilíbrio .....	33	Definição a partir da tela .....	30	<b>U</b>	
Exibição das configurações .....	31	Definição dos níveis .....	33	UNLATCH .....	97
Nomeação .....	35	Emparelhamento .....	33	USB .....	10
Roteamento de sinais para o barramento estéreo .....	31	Equalização .....	31	Porta USB .....	100
Saída, patch de .....	44	Equalização e equilíbrio .....	33	USB OUT, página .....	45
Configurações iniciais .....	127	Exibição das configurações .....	31	USER DEFINED KEYS (teclas definidas pelo usuário) .....	9
Parâmetros .....	125	Nomeação .....	35	Atribuições iniciais .....	121
Saídas auxiliares .....	36	STEREO OUT (saída estéreo), conectores .....	10, 13	UTILITY (utilitário), botão .....	8
Saídas diretas .....	46	STORE (armazenar), botão .....	9	Utility   Battery, página .....	113
SCENE (cena), botão .....	8	Superfície de controle .....	6	Utility   CH Status (status do utilitário canal), página .....	14
Scene   In Fade, página .....	70	Seção Data Entry (entrada de dados) ...	9		
Scene   Out Fade, página .....	71	Seção de cada canal .....	7	<b>V</b>	
Scene   Rcl Safe, página .....	71	Seção de entrada AD .....	7	Versão do sistema .....	113
Scene   Scene, página .....	69	Seção de saída de monitor e fones .....	7	VERTICAL .....	27
Scene   Sort, página .....	72	Seção Display (tela) .....	9	VIEW (exibir), botão .....	8
Seção AD output (saída AD) .....	10	Seção DISPLAY ACCESS (acesso à tela) .....	8	View   Fader (exibição   atenuador), página .....	24, 32, 38
Seção Data Entry (entrada de dados) .....	9	Seção FADER MODE (modo dos atenuadores) .....	8	View   Library, página .....	75
Seção de cada canal .....	7	Seção LAYER (camada) .....	8	View   Parameter (exibição   parâmetro), página .....	23, 31, 37
Seção de saída de monitor e fones .....	7	Seção SCENE MEMORY (memória de cena) .....	9	Vintage Phaser .....	144
Seção Digital I/O (E/S digital) .....	10	Seção SELECTED CHANNEL (canal selecionado) .....	9		
Seção Display (tela) .....	9	Seção SOLO .....	9	<b>W</b>	
Seção DISPLAY ACCESS (acesso à tela) ....	8	Seção ST IN .....	8	WORD CLOCK IN (entrada de relógio), conector .....	10
Seção FADER MODE (modo dos atenuadores) .....	8	Seção STEREO (estéreo) .....	8	WORD CLOCK OUT (saída de relógio), conector .....	10
Seção Input (entrada) .....	12	Seção USER DEFINED KEYS (teclas definidas pelo usuário) .....	9		
Seção LAYER (camada) .....	8				
Seção MIDI/USB .....	10				
Seção Output (saída) .....	13				
Seção Power (alimentação) .....	11				

# Apêndice: Listas de parâmetros

## USER DEFINED KEYS (teclas definidas pelo usuário)

Nº	Função	Tela
0	No Assign	No Assign
1	Scene MEM. Recall +1	Scene +1 Recall
2	Scene MEM. Recall -1	Scene -1 Recall
3	Scene MEM. Recall No. XX	Scene XX Recall
4	Effect-1 Lib. Recall +1	Fx1 Lib+1 Recall
5	Effect-1 Lib. Recall -1	Fx1 Lib-1 Recall
6	Effect-1 Lib. Recall No.XX	Fx1 LibXXX RCL.
7	Effect-2 Lib. Recall +1	Fx2 Lib+1 Recall
8	Effect-2 Lib. Recall -1	Fx2 Lib-1 Recall
9	Effect-2 Lib. Recall No.XX	Fx2 LibXXX RCL.
10	Effect-3 Lib. Recall +1	Fx3 Lib+1 Recall
11	Effect-3 Lib. Recall -1	Fx3 Lib-1 Recall
12	Effect-3 Lib. Recall No.XX	Fx3 LibXXX RCL.
13	Effect-4 Lib. Recall +1	Fx4 Lib+1 Recall
14	Effect-4 Lib. Recall -1	Fx4 Lib-1 Recall
15	Effect-4 Lib. Recall No.XX	Fx4 LibXXX RCL.
16	Effect-1 Bypass On/Off	Fx1 Bypass
17	Effect-2 Bypass On/Off	Fx2 Bypass
18	Effect-3 Bypass On/Off	Fx3 Bypass
19	Effect-4 Bypass On/Off	Fx4 Bypass
20	Channel Lib. Recall +1	CH Lib+1 Recall
21	Channel Lib. Recall -1	CH Lib-1 Recall
22	Channel Lib. Recall No. XX	CH LibXXX Recall
23	GATE Lib. Recall +1	Gate Lib+1 RCL.
24	GATE Lib. Recall -1	Gate Lib-1 RCL.
25	GATE Lib. Recall No. XX	Gate LibXXX RCL.
26	COMP Lib. Recall +1	Comp Lib+1 RCL.
27	COMP Lib. Recall -1	Comp Lib-1 RCL.
28	COMP Lib. Recall No. XX	Comp LibXXX RCL.
29	EQ Lib. Recall +1	EQ Lib+1 Recall
30	EQ Lib. Recall -1	EQ Lib-1 Recall
31	EQ Lib. Recall No. XX	EQ LibXXX Recall
32	Input Patch Lib. Recall +1	IN Patch Lib+1
33	Input Patch Lib. Recall -1	IN Patch Lib-1
34	Input Patch Lib. Recall No. XX	IN Patch LibXX
35	Output Patch Lib. Recall +1	Out Patch Lib+1
36	Output Patch Lib. Recall -1	Out Patch Lib-1
37	Output Patch Lib. Recall No. XX	Out Patch LibXX
38	Input Fader Group Enable A	IN Fader Group A
39	Input Fader Group Enable B	IN Fader Group B
40	Input Fader Group Enable C	IN Fader Group C
41	Input Fader Group Enable D	IN Fader Group D
42	Input Fader Group Enable E	IN Fader Group E
43	Input Fader Group Enable F	IN Fader Group F
44	Input Fader Group Enable G	IN Fader Group G
45	Input Fader Group Enable H	IN Fader Group H
46	Input MUTE Group Enable I	IN Mute Group I
47	Input MUTE Group Enable J	IN Mute Group J
48	Input MUTE Group Enable K	IN Mute Group K
49	Input MUTE Group Enable L	IN Mute Group L

Nº	Função	Tela
50	Input MUTE Group Enable M	IN Mute Group M
51	Input MUTE Group Enable N	IN Mute Group N
52	Input MUTE Group Enable O	IN Mute Group O
53	Input MUTE Group Enable P	IN Mute Group P
54	Output Fader Group Enable Q	OutFader Group Q
55	Output Fader Group Enable R	OutFader Group R
56	Output Fader Group Enable S	OutFader Group S
57	Output Fader Group Enable T	OutFader Group T
58	Output MUTE Group Enable U	Out Mute Group U
59	Output MUTE Group Enable V	Out Mute Group V
60	Output MUTE Group Enable W	Out Mute Group W
61	Output MUTE Group Enable X	Out Mute Group X
62	Input Fader Group Assign X	IN Fader Assign X
63	Input Mute Group Assign X	IN Mute Assign X
64	Input EQ Group Assign X	IN EQ Assign x
65	Input COMP Group Assign X	IN COMP Assign x
66	Output Fader Group Assign X	OutFader Assign X
67	Output Mute Group Assign X	Out Mute Assign X
68	Output EQ Group Assign X	Out EQ Assign x
69	Output COMP Group Assign X	Out COMP Assign x
70	Input Mute Group Master X	In Mute Master X
71	Output MUTE Group Master X	Out Mute Master X
72	PEAK HOLD On/Off	Peak Hold
73	OSCILLATOR On/Off	OSC ON/OFF
74	SOLO Enable	SOLO ENABLE
75	FADER/SOLO RELEASE Mode On/Off	FaderSolo RELEASE
76	Control Room Monitor MONO	C-R MONO
77	Pan / Surround Link	PAN/SURR LINK
78	Channel Name ID/Short	CH ID/Short
79	Channel Copy	Channel Copy
80	Channel Paste	Channel Paste
81	Display Back	Display Back
82	Display Forward	Display Forward
83	UDEF KEYS BANK +1	UDEF KEYS BANK+1
84	UDEF KEYS BANK -1	UDEF KEYS BANK-1
85	UDEF KEYS BANK X	UDEF KEYS BANK x
86	REMOTE USER DEFINE BANK +1	RMT UDEF BANK+1
87	REMOTE USER DEFINE BANK -1	RMT UDEF BANK-1
88	REMOTE USER DEFINE BANK X	RMT UDEF BANK X
89	REMOTE USER ASS LAYER BANK +1	USR LAYER BANK+1
90	REMOTE USER ASS LAYER BANK -1	USR LAYER BANK-1
91	REMOTE USER ASS LAYER BANK X	USR LAYER BANK X
92	MIDI NOTE No.XX	MIDI NOTE XXX
93	MIDI Program change No.XX	MIDI PGM XXX
94	MIDI Control Change No.XX	MIDI CC XXX
95	Machine REC	Machine REC
96	Machine PLAY	Machine PLAY
97	Machine STOP	Machine STOP
98	Machine FF	Machine FF
99	Machine REW	Machine REW
100	Machine SHUTTLE	Machine SHUTTLE
101	Machine SCRUB	Machine SCRUB
102	Machine LOCATE X	Machine LOCATE X

Nº	Função	Tela
103	Machine Set LOCATE X	Machine Capture X
104	Machine RTZ	Machine RTZ
105	Machine Set RTZ	Machine Set RTZ
106	Track Arming 1	Track Arming 1
107	Track Arming 2	Track Arming 2
108	Track Arming 3	Track Arming 3
109	Track Arming 4	Track Arming 4
110	Track Arming 5	Track Arming 5
111	Track Arming 6	Track Arming 6
112	Track Arming 7	Track Arming 7
113	Track Arming 8	Track Arming 8
114	Track Arming 9	Track Arming 9
115	Track Arming 10	Track Arming 10
116	Track Arming 11	Track Arming 11
117	Track Arming 12	Track Arming 12
118	Track Arming 13	Track Arming 13
119	Track Arming 14	Track Arming 14
120	Track Arming 15	Track Arming 15
121	Track Arming 16	Track Arming 16
122	Track Arming 17	Track Arming 17
123	Track Arming 18	Track Arming 18
124	Track Arming 19	Track Arming 19
125	Track Arming 20	Track Arming 20
126	Track Arming 21	Track Arming 21
127	Track Arming 22	Track Arming 22
128	Track Arming 23	Track Arming 23
129	Track Arming 24	Track Arming 24
130	Track Arming All Clear	Track Arming CLR
131	DAW REC	DAW REC
132	DAW PLAY	DAW PLAY
133	DAW STOP	DAW STOP
134	DAW FF	DAW FF
135	DAW REW	DAW REW
136	DAW SHUTTLE	DAW SHUTTLE
137	DAW SCRUB	DAW SCRUB
138	DAW AUDITION	DAW AUDITION
139	DAW PRE	DAW PRE
140	DAW IN	DAW IN
141	DAW OUT	DAW OUT
142	DAW POST	DAW POST
143	DAW RTZ	DAW RTZ
144	DAW END	DAW END
145	DAW ONLINE	DAW ONLINE
146	DAW LOOP	DAW LOOP
147	DAW QUICKPUNCH	DAW QUICKPUNCH
148	DAW GROUP STATUS	DAW GROUP STATUS
149	DAW AUTO FADER	DAW AUTO FADER
150	DAW AUTO MUTE	DAW AUTO MUTE
151	DAW AUTO PAN	DAW AUTO PAN
152	DAW AUTO SEND	DAW AUTO SEND
153	DAW AUTO PLUGIN	DAW AUTO PLUGIN
154	DAW AUTO SEND MUTE	DAW AUTO SENDMUTE
155	DAW AUTO READ	DAW AUTO READ
156	DAW AUTO TOUCH	DAW AUTO TOUCH
157	DAW AUTO LATCH	DAW AUTO LATCH
158	DAW AUTO WRITE	DAW AUTO WRITE
159	DAW AUTO TRIM	DAW AUTO TRIM
160	DAW AUTO OFF	DAW AUTO OFF
161	DAW AUTO SUSPEND	DAW AUTO SUSPEND

Nº	Função	Tela
162	DAW AUTO STATUS	DAW AUTO STATUS
163	DAW MONITOR STATUS	DAW MONI STATUS
164	DAW CREATE GROUP	DAW CREATE GROUP
165	DAW SUSPEND GROUP	DAW SUSPEND GRP
166	DAW WINDOW TRANSPORT	DAW WIN TRANSPORT
167	DAW WINDOW INSERT	DAW WIN INSERT
168	DAW WINDOW MIX/EDIT	DAW WIN MIX/EDIT
169	DAW WINDOW MEM-LOC	DAW WIN MEM-LOC
170	DAW WINDOW STATUS	DAW WIN STATUS
171	DAW Shortcut UNDO	DAW UNDO
172	DAW Shortcut SAVE	DAW SAVE
173	DAW Shortcut EDIT MODE	DAW EDIT MODE
174	DAW Shortcut EDIT TOOL	DAW EDIT TOOL
175	DAW Shortcut SHIFT/ADD	DAW SHIFT/ADD
176	DAW Shortcut OPTION/ALL	DAW OPTION/ALL
177	DAW Shortcut CTRL/CLUCH	DAW CTRL/CLUCH
178	DAW Shortcut ALT/FINE	DAW ALT/FINE
179	DAW BANK +	DAW BANK +
180	DAW BANK -	DAW BANK -
181	DAW Channel +	DAW Channel +
182	DAW Channel -	DAW Channel -
183	DAW REC/RDY X	DAW REC/RDY X
184	DAW REC/RDY ALL	DAW REC/RDY ALL
185	Studio Manager Window Control Close	SM CTRL Close
186	Studio Manager Window Control Close All	SM CTRL Close All
187	Studio Manager Window Control Selected Channel	SM CTRL Sel Ch
188	Studio Manager Window Control Library	SM CTRL Library
189	Studio Manager Window Control Patch Editor	SM CTRL Patch
190	Studio Manager Window Control Surround Editor	SM CTRL Surround
191	Studio Manager Window Control Effect Editor	SM CTRL Effect
192	Studio Manager Window Control Meter	SM CTRL Meter
193	Studio Manager Window Control Layer	SM CTRL Layer
194	Studio Manager Window Control Master	SM CTRL Master



## USER DEFINED KEYS – Atribuições iniciais

	BANCO A	BANCO B	BANCO C	BANCO D	BANCO E	BANCO F	BANCO G	BANCO H
TÍTULO	Chamar Cena	Habilitar Grupo	DAW 1	DAW 2	Controle de Gravador	Mudança do Programa	Função Especial	Não Atrib.
1	Chamar Cena 1	Aten. Ent. Grupo A	UDEF BANK D	UDEF BANK C	SHUTTLE Gravador	MIDI PGM 1	Voltar Tela	Não Atrib.
2	Chamar Cena 2	Mudo Ent. Grupo I	DAW WIN MIX/EDIT	DAW OPTION/ALL	SCRUB Gravador	MIDI PGM 2	Avançar Tela	Não Atrib.
3	Chamar Cena 3	Aten. Ent. Grupo B	DAW BANK –	DAW AUTO READ	RTZ Gravador	MIDI PGM 3	Copiar Canal	Não Atrib.
4	Chamar Cena 4	Mudo Ent. Grupo J	DAW BANK +	DAW AUTO TOUCH	REC Gravador	MIDI PGM 4	Colar Canal	Não Atrib.
5	Chamar Cena 5	Aten. Ent. Grupo C	DAW SHUTTLE	DAW AUTO LATCH	STOP Gravador	MIDI PGM 5	Não Atrib.	Não Atrib.
6	Chamar Cena 6	Mudo Ent. Grupo K	DAW SCRUB	DAW AUTO WRITE	PLAY Gravador	MIDI PGM 6	Não Atrib.	Não Atrib.
7	Chamar Cena 7	Aten. Ent. Grupo D	DAW STOP	DAW AUTO TRIM	REW Gravador	MIDI PGM 7	Não Atrib.	Não Atrib.
8	Chamar Cena 8	Mudo Ent. Grupo L	DAW PLAY	DAW AUTO OFF	FF Gravador	MIDI PGM 8	Não Atrib.	Não Atrib.

## Parâmetros de patch de entrada

ENTRADA		ENTRADA DE INSERÇÃO		ENTRADA DE EFEITO		CASCATA	
ID da porta	Descrição	ID da porta	Descrição	ID da porta	Descrição	ID da porta	Descrição
–	NENHUMA	–	NENHUMA	–	NENHUMA	–	NENHUMA
AD1	AD IN 1	AD1	AD IN 1	AUX1	AUX1	ADAT1	ADAT1 IN
AD2	AD IN 2	AD2	AD IN 2	AUX2	AUX2	ADAT2	ADAT2 IN
AD3	AD IN 3	AD3	AD IN 3	AUX3	AUX3	ADAT3	ADAT3 IN
AD4	AD IN 4	AD4	AD IN 4	AUX4	AUX4	ADAT4	ADAT4 IN
AD5	AD IN 5	AD5	AD IN 5	AUX5	AUX5	ADAT5	ADAT5 IN
AD6	AD IN 6	AD6	AD IN 6	AUX6	AUX6	ADAT6	ADAT6 IN
AD7	AD IN 7	AD7	AD IN 7	AUX7	AUX7	ADAT7	ADAT7 IN
AD8	AD IN 8	AD8	AD IN 8	AUX8	AUX8	ADAT8	ADAT8 IN
AD9	AD IN 9	AD9	AD IN 9	INS CH1	SaídaInserção-CH1	SL-01	Compарт. CH1 IN
AD10	AD IN 10	AD10	AD IN 10	INS CH2	SaídaInserção-CH2	SL-02	Compарт. CH2 IN
AD11	AD IN 11	AD11	AD IN 11	INS CH3	SaídaInserção-CH3	SL-03	Compарт. CH3 IN
AD12	AD IN 12	AD12	AD IN 12	INS CH4	SaídaInserção-CH4	SL-04	Compарт. CH4 IN
AD13	AD IN 13	AD13	AD IN 13	INS CH5	SaídaInserção-CH5	SL-05	Compарт. CH5 IN
AD14	AD IN 14	AD14	AD IN 14	INS CH6	SaídaInserção-CH6	SL-06	Compарт. CH6 IN
AD15	AD IN 15	AD15	AD IN 15	INS CH7	SaídaInserção-CH7	SL-07	Compарт. CH7 IN
AD16	AD IN 16	AD16	AD IN 16	INS CH8	SaídaInserção-CH8	SL-08	Compарт. CH8 IN
ADAT1	ADAT1 IN	ADAT1	ADAT1 IN	INS CH9	SaídaInserção-CH9	SL-09	Compарт. CH9 IN
ADAT2	ADAT2 IN	ADAT2	ADAT2 IN	INS CH10	SaídaInserção-CH10	SL-10	Compарт. CH10 IN
ADAT3	ADAT3 IN	ADAT3	ADAT3 IN	INS CH11	SaídaInserção-CH11	SL-11	Compарт. CH11 IN
ADAT4	ADAT4 IN	ADAT4	ADAT4 IN	INS CH12	SaídaInserção-CH12	SL-12	Compарт. CH12 IN
ADAT5	ADAT5 IN	ADAT5	ADAT5 IN	INS CH13	SaídaInserção-CH13	SL-13	Compарт. CH13 IN
ADAT6	ADAT6 IN	ADAT6	ADAT6 IN	INS CH14	SaídaInserção-CH14	SL-14	Compарт. CH14 IN
ADAT7	ADAT7 IN	ADAT7	ADAT7 IN	INS CH15	SaídaInserção-CH15	SL-15	Compарт. CH15 IN
ADAT8	ADAT8 IN	ADAT8	ADAT8 IN	INS CH16	SaídaInserção-CH16	SL-16	Compарт. CH16 IN
SL-01	Compарт. CH1 IN	SL-01	Compарт. CH1 IN	INS CH17	SaídaInserção-CH17	AD1	AD IN 1
SL-02	Compарт. CH2 IN	SL-02	Compарт. CH2 IN	INS CH18	SaídaInserção-CH18	AD2	AD IN 2
SL-03	Compарт. CH3 IN	SL-03	Compарт. CH3 IN	INS CH19	SaídaInserção-CH19	AD3	AD IN 3

ENTRADA		ENTRADA DE INSERÇÃO		ENTRADA DE EFEITO		CASCATA	
ID da porta	Descrição	ID da porta	Descrição	ID da porta	Descrição	ID da porta	Descrição
SL-04	Compart. CH4 IN	SL-04	Compart. CH4 IN	INS CH20	SaídaInserção-CH20	AD4	AD IN 4
SL-05	Compart. CH5 IN	SL-05	Compart. CH5 IN	INS CH21	SaídaInserção-CH21	AD5	AD IN 5
SL-06	Compart. CH6 IN	SL-06	Compart. CH6 IN	INS CH22	SaídaInserção-CH22	AD6	AD IN 6
SL-07	Compart. CH7 IN	SL-07	Compart. CH7 IN	INS CH23	SaídaInserção-CH23	AD7	AD IN 7
SL-08	Compart. CH8 IN	SL-08	Compart. CH8 IN	INS CH24	SaídaInserção-CH24	AD8	AD IN 8
SL-09	Compart. CH9 IN	SL-09	Compart. CH9 IN	INS CH25	SaídaInserção-CH25	AD9	AD IN 9
SL-10	Compart. CH10 IN	SL-10	Compart. CH10 IN	INS CH26	SaídaInserção-CH26	AD10	AD IN 10
SL-11	Compart. CH11 IN	SL-11	Compart. CH11 IN	INS CH27	SaídaInserção-CH27	AD11	AD IN 11
SL-12	Compart. CH12 IN	SL-12	Compart. CH12 IN	INS CH28	SaídaInserção-CH28	AD12	AD IN 12
SL-13	Compart. CH13 IN	SL-13	Compart. CH13 IN	INS CH29	SaídaInserção-CH29	AD13	AD IN 13
SL-14	Compart. CH14 IN	SL-14	Compart. CH14 IN	INS CH30	SaídaInserção-CH30	AD14	AD IN 14
SL-15	Compart. CH15 IN	SL-15	Compart. CH15 IN	INS CH31	SaídaInserção-CH31	AD15	AD IN 15
SL-16	Compart. CH16 IN	SL-16	Compart. CH16 IN	INS CH32	SaídaInserção-CH32	AD16	AD IN 16
USB1	USB CH1 IN	USB1	USB CH1 IN	INS BUS1	SaídaInserção-BUS1	2TD-L	Entr. Dig. 2TR E
USB2	USB CH2 IN	USB2	USB CH2 IN	INS BUS2	SaídaInserção-BUS2	2TD-R	Entr. Dig. 2TR D
USB3	USB CH3 IN	USB3	USB CH3 IN	INS BUS3	SaídaInserção-BUS3		
USB4	USB CH4 IN	USB4	USB CH4 IN	INS BUS4	SaídaInserção-BUS4		
USB5	USB CH5 IN	USB5	USB CH5 IN	INS BUS5	SaídaInserção-BUS5		
USB6	USB CH6 IN	USB6	USB CH6 IN	INS BUS6	SaídaInserção-BUS6		
USB7	USB CH7 IN	USB7	USB CH7 IN	INS BUS7	SaídaInserção-BUS7		
USB8	USB CH8 IN	USB8	USB CH8 IN	INS BUS8	SaídaInserção-BUS8		
USB9	USB CH9 IN	USB9	USB CH9 IN	INS AUX1	SaídaInserção-AUX1		
USB10	USB CH10 IN	USB10	USB CH10 IN	INS AUX2	SaídaInserção-AUX2		
USB11	USB CH11 IN	USB11	USB CH11 IN	INS AUX3	SaídaInserção-AUX3		
USB12	USB CH12 IN	USB12	USB CH12 IN	INS AUX4	SaídaInserção-AUX4		
USB13	USB CH13 IN	USB13	USB CH13 IN	INS AUX5	SaídaInserção-AUX5		
USB14	USB CH14 IN	USB14	USB CH14 IN	INS AUX6	SaídaInserção-AUX6		
USB15	USB CH15 IN	USB15	USB CH15 IN	INS AUX7	SaídaInserção-AUX7		
USB16	USB CH16 IN	USB16	USB CH16 IN	INS AUX8	SaídaInserção-AUX8		
FX1-1	Efeito1 OUT 1	FX1-1	Efeito1 OUT 1	INS ST-L	SaídaInserção-ST-L		
FX1-2	Efeito1 OUT 2	FX1-2	Efeito1 OUT 2	INS ST-R	SaídaInserção-ST-R		
FX2-1	Efeito2 OUT 1	FX2-1	Efeito2 OUT 1				
FX2-2	Efeito2 OUT 2	FX2-2	Efeito2 OUT 2				
FX3-1	Efeito3 OUT 1	FX3-1	Efeito3 OUT 1				
FX3-2	Efeito3 OUT 2	FX3-2	Efeito3 OUT 2				
FX4-1	Efeito4 OUT 1	FX4-1	Efeito4 OUT 1				
FX4-2	Efeito4 OUT 2	FX4-2	Efeito4 OUT 2				
2TD-L	Entr. Dig. 2TR E	2TD-L	Entr. Dig. 2TR E				
2TD-R	Entr. Dig. 2TR D	2TD-R	Entr. Dig. 2TR D				

## Configurações iniciais de patch de entrada

### CANAL

1	AD1
2	AD2
3	AD3
4	AD4
5	AD5
6	AD6
7	AD7
8	AD8
9	AD9
10	AD10
11	AD11
12	AD12
13	AD13
14	AD14
15	AD15
16	AD16
17	ADAT1
18	ADAT2
19	ADAT3
20	ADAT4
21	ADAT5
22	ADAT6
23	ADAT7
24	ADAT8
25	S-1
26	S-2
27	S-3
28	S-4
29	S-5
30	S-6
31	S-7
32	S-8

STI1L	FX1-1
STI1R	FX1-2
STI2L	FX2-1
STI2R	FX2-2
STI3L	FX3-1
STI3R	FX3-2
STI4L	FX4-1
STI4R	FX4-2

### PATCH DE ENTRADA DE EFEITO

1-1	AUX1
1-2	NENHUM
2-1	AUX2
2-2	NENHUM
3-1	AUX3
3-2	NENHUM
4-1	AUX4
4-2	NENHUM

### PATCH DE ENTRADA DE CASCATA

BUS1	NENHUM
BUS2	NENHUM
BUS3	NENHUM
BUS4	NENHUM
BUS5	NENHUM
BUS6	NENHUM
BUS7	NENHUM
BUS8	NENHUM
AUX1	NENHUM
AUX2	NENHUM
AUX3	NENHUM
AUX4	NENHUM
AUX5	NENHUM
AUX6	NENHUM
AUX7	NENHUM
AUX8	NENHUM
ST L	NENHUM
ST R	NENHUM
SOLO L	NENHUM
SOLO R	NENHUM

### TIPO DE EFEITO

EFFECT1	REVERB HALL
EFFECT2	REVERB ROOM
EFFECT3	REVERB STAGE
EFFECT4	REVERB PLATE

(entrada mono)

## NOME DO CANAL

	ID DO CANAL	CURTO	LONGO
CH1	CH1	CH1	CH1
CH2	CH2	CH2	CH2
CH3	CH3	CH3	CH3
CH4	CH4	CH4	CH4
CH5	CH5	CH5	CH5
CH6	CH6	CH6	CH6
CH7	CH7	CH7	CH7
CH8	CH8	CH8	CH8
CH9	CH9	CH9	CH9
CH10	CH10	CH10	CH10
CH11	CH11	CH11	CH11
CH12	CH12	CH12	CH12
CH13	CH13	CH13	CH13
CH14	CH14	CH14	CH14
CH15	CH15	CH15	CH15
CH16	CH16	CH16	CH16
CH17	CH17	CH17	CH17
CH18	CH18	CH18	CH18
CH19	CH19	CH19	CH19
CH20	CH20	CH20	CH20
CH21	CH21	CH21	CH21
CH22	CH22	CH22	CH22
CH23	CH23	CH23	CH23
CH24	CH24	CH24	CH24
CH25	CH25	CH25	CH25
CH26	CH26	CH26	CH26
CH27	CH27	CH27	CH27
CH28	CH28	CH28	CH28
CH29	CH29	CH29	CH29
CH30	CH30	CH30	CH30
CH31	CH31	CH31	CH31
CH32	CH32	CH32	CH32

ST IN1	STI1	STI1	STEREO IN1
ST IN2	STI2	STI2	STEREO IN2
ST IN3	STI3	STI3	STEREO IN3
ST IN4	STI4	STI4	STEREO IN4

## Parâmetros de patch de saída

SLOT, ADAT, OMNI, Saída Digital 2TR		ENTRADA DE INSERÇÃO		SAÍDA DIRETA		SAÍDA USB	
Fonte	Descrição	Fonte	Descrição	Fonte	Descrição	Fonte	Descrição
–	NENHUMA	–	NENHUMA	–	NENHUMA	–	NENHUMA
BUS1	BUS1	AD1	AD IN 1	ADAT1	ADAT1 OUT	BUS1	BUS1
BUS2	BUS2	AD2	AD IN 2	ADAT2	ADAT2 OUT	BUS2	BUS2
BUS3	BUS3	AD3	AD IN 3	ADAT3	ADAT3 OUT	BUS3	BUS3
BUS4	BUS4	AD4	AD IN 4	ADAT4	ADAT4 OUT	BUS4	BUS4
BUS5	BUS5	AD5	AD IN 5	ADAT5	ADAT5 OUT	BUS5	BUS5
BUS6	BUS6	AD6	AD IN 6	ADAT6	ADAT6 OUT	BUS6	BUS6
BUS7	BUS7	AD7	AD IN 7	ADAT7	ADAT7 OUT	BUS7	BUS7
BUS8	BUS8	AD8	AD IN 8	ADAT8	ADAT8 OUT	BUS8	BUS8
AUX1	AUX1	AD9	AD IN 9	SL-01	Compert. CH1 OUT	AUX1	AUX1
AUX2	AUX2	AD10	AD IN 10	SL-02	Compert. CH2 OUT	AUX2	AUX2
AUX3	AUX3	AD11	AD IN 11	SL-03	Compert. CH3 OUT	AUX3	AUX3
AUX4	AUX4	AD12	AD IN 12	SL-04	Compert. CH4 OUT	AUX4	AUX4
AUX5	AUX5	AD13	AD IN 13	SL-05	Compert. CH5 OUT	AUX5	AUX5
AUX6	AUX6	AD14	AD IN 14	SL-06	Compert. CH6 OUT	AUX6	AUX6
AUX7	AUX7	AD15	AD IN 15	SL-07	Compert. CH7 OUT	AUX7	AUX7
AUX8	AUX8	AD16	AD IN 16	SL-08	Compert. CH8 OUT	AUX8	AUX8
ST L	STEREO L	ADAT1	ADAT1 IN	SL-09	Compert. CH9 OUT	ST L	STEREO L
ST R	STEREO R	ADAT2	ADAT2 IN	SL-10	Compert. CH10 OUT	ST R	STEREO R
INS CH1	SaídaInserção-CH1	ADAT3	ADAT3 IN	SL-11	Compert. CH11 OUT	INS CH1	SaídaInserção-CH1
INS CH2	SaídaInserção-CH2	ADAT4	ADAT4 IN	SL-12	Compert. CH12 OUT	INS CH2	SaídaInserção-CH2
INS CH3	SaídaInserção-CH3	ADAT5	ADAT5 IN	SL-13	Compert. CH13 OUT	INS CH3	SaídaInserção-CH3
INS CH4	SaídaInserção-CH4	ADAT6	ADAT6 IN	SL-14	Compert. CH14 OUT	INS CH4	SaídaInserção-CH4
INS CH5	SaídaInserção-CH5	ADAT7	ADAT7 IN	SL-15	Compert. CH15 OUT	INS CH5	SaídaInserção-CH5
INS CH6	SaídaInserção-CH6	ADAT8	ADAT8 IN	SL-16	Compert. CH16 OUT	INS CH6	SaídaInserção-CH6
INS CH7	SaídaInserção-CH7	SL-01	Compert. CH1 IN	USB1	USB CH1 OUT	INS CH7	SaídaInserção-CH7
INS CH8	SaídaInserção-CH8	SL-02	Compert. CH2 IN	USB2	USB CH2 OUT	INS CH8	SaídaInserção-CH8
INS CH9	SaídaInserção-CH9	SL-03	Compert. CH3 IN	USB3	USB CH3 OUT	INS CH9	SaídaInserção-CH9
INS CH10	SaídaInserção-CH10	SL-04	Compert. CH4 IN	USB4	USB CH4 OUT	INS CH10	SaídaInserção-CH10
INS CH11	SaídaInserção-CH11	SL-05	Compert. CH5 IN	USB5	USB CH5 OUT	INS CH11	SaídaInserção-CH11
INS CH12	SaídaInserção-CH12	SL-06	Compert. CH6 IN	USB6	USB CH6 OUT	INS CH12	SaídaInserção-CH12
INS CH13	SaídaInserção-CH13	SL-07	Compert. CH7 IN	USB7	USB CH7 OUT	INS CH13	SaídaInserção-CH13
INS CH14	SaídaInserção-CH14	SL-08	Compert. CH8 IN	USB8	USB CH8 OUT	INS CH14	SaídaInserção-CH14
INS CH15	SaídaInserção-CH15	SL-09	Compert. CH9 IN	USB9	USB CH9 OUT	INS CH15	SaídaInserção-CH15
INS CH16	SaídaInserção-CH16	SL-10	Compert. CH10 IN	USB10	USB CH10 OUT	INS CH16	SaídaInserção-CH16
INS CH17	SaídaInserção-CH17	SL-11	Compert. CH11 IN	USB11	USB CH11 OUT	INS CH17	SaídaInserção-CH17
INS CH18	SaídaInserção-CH18	SL-12	Compert. CH12 IN	USB12	USB CH12 OUT	INS CH18	SaídaInserção-CH18
INS CH19	SaídaInserção-CH19	SL-13	Compert. CH13 IN	USB13	USB CH13 OUT	INS CH19	SaídaInserção-CH19
INS CH20	SaídaInserção-CH20	SL-14	Compert. CH14 IN	USB14	USB CH14 OUT	INS CH20	SaídaInserção-CH20
INS CH21	SaídaInserção-CH21	SL-15	Compert. CH15 IN	USB15	USB CH15 OUT	INS CH21	SaídaInserção-CH21
INS CH22	SaídaInserção-CH22	SL-16	Compert. CH16 IN	USB16	USB CH16 OUT	INS CH22	SaídaInserção-CH22
INS CH23	SaídaInserção-CH23	USB1	USB CH1 IN	OMNI1	OMNI OUT 1	INS CH23	SaídaInserção-CH23
INS CH24	SaídaInserção-CH24	USB2	USB CH2 IN	OMNI2	OMNI OUT 2	INS CH24	SaídaInserção-CH24
INS CH25	SaídaInserção-CH25	USB3	USB CH3 IN	OMNI3	OMNI OUT 3	INS CH25	SaídaInserção-CH25
INS CH26	SaídaInserção-CH26	USB4	USB CH4 IN	OMNI4	OMNI OUT 4	INS CH26	SaídaInserção-CH26
INS CH27	SaídaInserção-CH27	USB5	USB CH5 IN	2TD-L	Saída Dig. 2TR E	INS CH27	SaídaInserção-CH27
INS CH28	SaídaInserção-CH28	USB6	USB CH6 IN	2TD-R	Saída Dig. 2TR D	INS CH28	SaídaInserção-CH28
INS CH29	SaídaInserção-CH29	USB7	USB CH7 IN	—	—	INS CH29	SaídaInserção-CH29
INS CH30	SaídaInserção-CH30	USB8	USB CH8 IN	—	—	INS CH30	SaídaInserção-CH30
INS CH31	SaídaInserção-CH31	USB9	USB CH9 IN	—	—	INS CH31	SaídaInserção-CH31
INS CH32	SaídaInserção-CH32	USB10	USB CH10 IN	—	—	INS CH32	SaídaInserção-CH32

SLOT, ADAT, OMNI, Saída Digital 2TR		ENTRADA DE INSERÇÃO		SAÍDA DIRETA		SAÍDA USB	
Fonte	Descrição	Fonte	Descrição	Fonte	Descrição	Fonte	Descrição
INS BUS1	SaídaInserção-BUS1	USB11	USB CH11 IN	—	—	INS BUS1	SaídaInserção-BUS1
INS BUS2	SaídaInserção-BUS2	USB12	USB CH12 IN	—	—	INS BUS2	SaídaInserção-BUS2
INS BUS3	SaídaInserção-BUS3	USB13	USB CH13 IN	—	—	INS BUS3	SaídaInserção-BUS3
INS BUS4	SaídaInserção-BUS4	USB14	USB CH14 IN	—	—	INS BUS4	SaídaInserção-BUS4
INS BUS5	SaídaInserção-BUS5	USB15	USB CH15 IN	—	—	INS BUS5	SaídaInserção-BUS5
INS BUS6	SaídaInserção-BUS6	USB16	USB CH16 IN	—	—	INS BUS6	SaídaInserção-BUS6
INS BUS7	SaídaInserção-BUS7	FX1-1	Efeito1 OUT 1	—	—	INS BUS7	SaídaInserção-BUS7
INS BUS8	SaídaInserção-BUS8	FX1-2	Efeito1 OUT 2	—	—	INS BUS8	SaídaInserção-BUS8
INS AUX1	SaídaInserção-AUX1	FX2-1	Efeito2 OUT 1	—	—	INS AUX1	SaídaInserção-AUX1
INS AUX2	SaídaInserção-AUX2	FX2-2	Efeito2 OUT 2	—	—	INS AUX2	SaídaInserção-AUX2
INS AUX3	SaídaInserção-AUX3	FX3-1	Efeito3 OUT 1	—	—	INS AUX3	SaídaInserção-AUX3
INS AUX4	SaídaInserção-AUX4	FX3-2	Efeito3 OUT 2	—	—	INS AUX4	SaídaInserção-AUX4
INS AUX5	SaídaInserção-AUX5	FX4-1	Efeito4 OUT 1	—	—	INS AUX5	SaídaInserção-AUX5
INS AUX6	SaídaInserção-AUX6	FX4-2	Efeito4 OUT 2	—	—	INS AUX6	SaídaInserção-AUX6
INS AUX7	SaídaInserção-AUX7	2TD-L	Entr. Dig. 2TR E	—	—	INS AUX7	SaídaInserção-AUX7
INS AUX8	SaídaInserção-AUX8	2TD-R	Entr. Dig. 2TR D	—	—	INS AUX8	SaídaInserção-AUX8
INS ST-L	SaídaInserção-STL	—	—	—	—	INS ST-L	SaídaInserção-ST-L
INS ST-R	SaídaInserção-STR	—	—	—	—	INS ST-R	SaídaInserção-ST-R
CAS BUS1	Saída Cascata Barr1	—	—	—	—	—	—
CAS BUS2	Saída Cascata Barr2	—	—	—	—	—	—
CAS BUS3	Saída Cascata Barr3	—	—	—	—	—	—
CAS BUS4	Saída Cascata Barr4	—	—	—	—	—	—
CAS BUS5	Saída Cascata Barr5	—	—	—	—	—	—
CAS BUS6	Saída Cascata Barr6	—	—	—	—	—	—
CAS BUS7	Saída Cascata Barr7	—	—	—	—	—	—
CAS BUS8	Saída Cascata Barr8	—	—	—	—	—	—
CAS AUX1	Saída Cascata Aux1	—	—	—	—	—	—
CAS AUX2	Saída Cascata Aux2	—	—	—	—	—	—
CAS AUX3	Saída Cascata Aux3	—	—	—	—	—	—
CAS AUX4	Saída Cascata Aux4	—	—	—	—	—	—
CAS AUX5	Saída Cascata Aux5	—	—	—	—	—	—
CAS AUX6	Saída Cascata Aux6	—	—	—	—	—	—
CAS AUX7	Saída Cascata Aux7	—	—	—	—	—	—
CAS AUX8	Saída Cascata Aux8	—	—	—	—	—	—
CAS ST-L	Cascata STEREO-L	—	—	—	—	—	—
CAS ST-R	Cascata STEREO-R	—	—	—	—	—	—
CASSOLOL	Cascata SOLO L	—	—	—	—	—	—
CASSOLOR	Cascata SOLO R	—	—	—	—	—	—

## Configurações iniciais de patch de saída

### COMPARTIMENTO

SLOT1-1	BUS1
SLOT1-2	BUS2
SLOT1-3	BUS3
SLOT1-4	BUS4
SLOT1-5	BUS5
SLOT1-6	BUS6
SLOT1-7	BUS7
SLOT1-8	BUS8
SLOT1-9	BUS1
SLOT1-10	BUS2
SLOT1-11	BUS3
SLOT1-12	BUS4
SLOT1-13	BUS5
SLOT1-14	BUS6
SLOT1-15	BUS7
SLOT1-16	BUS8

### SAÍDA ADAT

1	BUS1
2	BUS2
3	BUS3
4	BUS4
5	BUS5
6	BUS6
7	BUS7
8	BUS8

### SAÍDA OMNI

1	AUX1
2	AUX2
3	AUX3
4	AUX4

### SAÍDA DIRETA

1	ADAT1
2	ADAT2
3	ADAT3
4	ADAT4
5	ADAT5
6	ADAT6
7	ADAT7
8	ADAT8
9	SLOT-1
10	SLOT-2
11	SLOT-3
12	SLOT-4
13	SLOT-5
14	SLOT-6
15	SLOT-7
16	SLOT-8
17	NENHUM
18	NENHUM
19	NENHUM
20	NENHUM

21	NENHUM
22	NENHUM
23	NENHUM
24	NENHUM
25	NENHUM
26	NENHUM
27	NENHUM
28	NENHUM
29	NENHUM
30	NENHUM
31	NENHUM
32	NENHUM

### Saída Digital 2TR

1L	ST L
1R	ST R

### NOME DO CANAL

	ID DO CANAL	CURTO	LONGO
AUX1	AUX1	AUX1	AUX1
AUX2	AUX2	AUX2	AUX2
AUX3	AUX3	AUX3	AUX3
AUX4	AUX4	AUX4	AUX4
AUX5	AUX5	AUX5	AUX5
AUX6	AUX6	AUX6	AUX6
AUX7	AUX7	AUX7	AUX7
AUX8	AUX8	AUX8	AUX8
BUS1	BUS1	BUS1	BUS1
BUS2	BUS2	BUS2	BUS2
BUS3	BUS3	BUS3	BUS3
BUS4	BUS4	BUS4	BUS4
BUS5	BUS5	BUS5	BUS5
BUS6	BUS6	BUS6	BUS6
BUS7	BUS7	BUS7	BUS7
BUS8	BUS8	BUS8	BUS8
STEREO	ST	ST	STEREO

### USB

1	BUS1
2	BUS2
3	BUS3
4	BUS4
5	BUS5
6	BUS6
7	BUS7
8	BUS8
9	BUS1
10	BUS2
11	BUS3
12	BUS4
13	BUS5
14	BUS6
15	BUS7
16	BUS8

## Configurações iniciais de banco de camada remota definida pelo usuário

### Banco 1 (Vol e Pan GM)

ID	Nome		Controlador	Formato de dados															
	Curto	Longo		1	2	3	4	5	6	7	8	9	10	11	12	13	14	15	16
RM01	GM01	GM-CH01 VOL&PAN	ON	END	-	-	-	-	-	-	-	-	-	-	-	-	-	-	-
			FADER	B0	07	FAD	END	-	-	-	-	-	-	-	-	-	-	-	-
RM02	GM02	GM-CH02 VOL&PAN	ON	END	-	-	-	-	-	-	-	-	-	-	-	-	-	-	-
			FADER	B1	07	FAD	END	-	-	-	-	-	-	-	-	-	-	-	-
RM03	GM03	GM-CH03 VOL&PAN	ON	END	-	-	-	-	-	-	-	-	-	-	-	-	-	-	-
			FADER	B2	07	FAD	END	-	-	-	-	-	-	-	-	-	-	-	-
RM04	GM04	GM-CH04 VOL&PAN	ON	END	-	-	-	-	-	-	-	-	-	-	-	-	-	-	-
			FADER	B3	07	FAD	END	-	-	-	-	-	-	-	-	-	-	-	-
RM05	GM05	GM-CH05 VOL&PAN	ON	END	-	-	-	-	-	-	-	-	-	-	-	-	-	-	-
			FADER	B4	07	FAD	END	-	-	-	-	-	-	-	-	-	-	-	-
RM06	GM06	GM-CH06 VOL&PAN	ON	END	-	-	-	-	-	-	-	-	-	-	-	-	-	-	-
			FADER	B5	07	FAD	END	-	-	-	-	-	-	-	-	-	-	-	-
RM07	GM07	GM-CH07 VOL&PAN	ON	END	-	-	-	-	-	-	-	-	-	-	-	-	-	-	-
			FADER	B6	07	FAD	END	-	-	-	-	-	-	-	-	-	-	-	-
RM08	GM08	GM-CH08 VOL&PAN	ON	END	-	-	-	-	-	-	-	-	-	-	-	-	-	-	-
			FADER	B7	07	FAD	END	-	-	-	-	-	-	-	-	-	-	-	-
RM09	GM09	GM-CH09 VOL&PAN	ON	END	-	-	-	-	-	-	-	-	-	-	-	-	-	-	-
			FADER	B8	07	FAD	END	-	-	-	-	-	-	-	-	-	-	-	-
RM10	GM10	GM-CH10 VOL&PAN	ON	END	-	-	-	-	-	-	-	-	-	-	-	-	-	-	-
			FADER	B9	07	FAD	END	-	-	-	-	-	-	-	-	-	-	-	-
RM11	GM11	GM-CH11 VOL&PAN	ON	END	-	-	-	-	-	-	-	-	-	-	-	-	-	-	-
			FADER	BA	07	FAD	END	-	-	-	-	-	-	-	-	-	-	-	-
RM12	GM12	GM-CH12 VOL&PAN	ON	END	-	-	-	-	-	-	-	-	-	-	-	-	-	-	-
			FADER	BB	07	FAD	END	-	-	-	-	-	-	-	-	-	-	-	-
RM13	GM13	GM-CH13 VOL&PAN	ON	END	-	-	-	-	-	-	-	-	-	-	-	-	-	-	-
			FADER	BC	07	FAD	END	-	-	-	-	-	-	-	-	-	-	-	-
RM14	GM14	GM-CH14 VOL&PAN	ON	END	-	-	-	-	-	-	-	-	-	-	-	-	-	-	-
			FADER	BD	07	FAD	END	-	-	-	-	-	-	-	-	-	-	-	-
RM15	GM15	GM-CH15 VOL&PAN	ON	END	-	-	-	-	-	-	-	-	-	-	-	-	-	-	-
			FADER	BE	07	FAD	END	-	-	-	-	-	-	-	-	-	-	-	-
RM16	GM16	GM-CH16 VOL&PAN	ON	END	-	-	-	-	-	-	-	-	-	-	-	-	-	-	-
			FADER	BF	07	FAD	END	-	-	-	-	-	-	-	-	-	-	-	-



## Banco 2 (Vol e Efeito 1 GM)

ID	Nome		Controlador	Formato de dados															
	Curto	Longo		1	2	3	4	5	6	7	8	9	10	11	12	13	14	15	16
RM01	GM01	GM-CH01 VOL&EFF1	ON	END	-	-	-	-	-	-	-	-	-	-	-	-	-	-	-
			FADER	B0	07	FAD	END	-	-	-	-	-	-	-	-	-	-	-	-
RM02	GM02	GM-CH02 VOL&EFF1	ON	END	-	-	-	-	-	-	-	-	-	-	-	-	-	-	-
			FADER	B1	07	FAD	END	-	-	-	-	-	-	-	-	-	-	-	-
RM03	GM03	GM-CH03 VOL&EFF1	ON	END	-	-	-	-	-	-	-	-	-	-	-	-	-	-	-
			FADER	B2	07	FAD	END	-	-	-	-	-	-	-	-	-	-	-	-
RM04	GM04	GM-CH04 VOL&EFF1	ON	END	-	-	-	-	-	-	-	-	-	-	-	-	-	-	-
			FADER	B3	07	FAD	END	-	-	-	-	-	-	-	-	-	-	-	-
RM05	GM05	GM-CH05 VOL&EFF1	ON	END	-	-	-	-	-	-	-	-	-	-	-	-	-	-	-
			FADER	B4	07	FAD	END	-	-	-	-	-	-	-	-	-	-	-	-
RM06	GM06	GM-CH06 VOL&EFF1	ON	END	-	-	-	-	-	-	-	-	-	-	-	-	-	-	-
			FADER	B5	07	FAD	END	-	-	-	-	-	-	-	-	-	-	-	-
RM07	GM07	GM-CH07 VOL&EFF1	ON	END	-	-	-	-	-	-	-	-	-	-	-	-	-	-	-
			FADER	B6	07	FAD	END	-	-	-	-	-	-	-	-	-	-	-	-
RM08	GM08	GM-CH08 VOL&EFF1	ON	END	-	-	-	-	-	-	-	-	-	-	-	-	-	-	-
			FADER	B7	07	FAD	END	-	-	-	-	-	-	-	-	-	-	-	-
RM09	GM09	GM-CH09 VOL&EFF1	ON	END	-	-	-	-	-	-	-	-	-	-	-	-	-	-	-
			FADER	B8	07	FAD	END	-	-	-	-	-	-	-	-	-	-	-	-
RM10	GM10	GM-CH10 VOL&EFF1	ON	END	-	-	-	-	-	-	-	-	-	-	-	-	-	-	-
			FADER	B9	07	FAD	END	-	-	-	-	-	-	-	-	-	-	-	-
RM11	GM11	GM-CH11 VOL&EFF1	ON	END	-	-	-	-	-	-	-	-	-	-	-	-	-	-	-
			FADER	BA	07	FAD	END	-	-	-	-	-	-	-	-	-	-	-	-
RM12	GM12	GM-CH12 VOL&EFF1	ON	END	-	-	-	-	-	-	-	-	-	-	-	-	-	-	-
			FADER	BB	07	FAD	END	-	-	-	-	-	-	-	-	-	-	-	-
RM13	GM13	GM-CH13 VOL&EFF1	ON	END	-	-	-	-	-	-	-	-	-	-	-	-	-	-	-
			FADER	BC	07	FAD	END	-	-	-	-	-	-	-	-	-	-	-	-
RM14	GM14	GM-CH14 VOL&EFF1	ON	END	-	-	-	-	-	-	-	-	-	-	-	-	-	-	-
			FADER	BD	07	FAD	END	-	-	-	-	-	-	-	-	-	-	-	-
RM15	GM15	GM-CH15 VOL&EFF1	ON	END	-	-	-	-	-	-	-	-	-	-	-	-	-	-	-
			FADER	BE	07	FAD	END	-	-	-	-	-	-	-	-	-	-	-	-
RM16	GM16	GM-CH16 VOL&EFF1	ON	END	-	-	-	-	-	-	-	-	-	-	-	-	-	-	-
			FADER	BF	07	FAD	END	-	-	-	-	-	-	-	-	-	-	-	-

**Banco 3 (Vol e Pan XG)**

ID	Nome		Contro- lador	Formato de dados															
	Curto	Longo		1	2	3	4	5	6	7	8	9	10	11	12	13	14	15	16
RM01	XG01	XG-CH01 VOL&PAN	ON	END	-	-	-	-	-	-	-	-	-	-	-	-	-	-	-
			FADER	F0	43	10	4C	08	00	0B	FAD	F7	END	-	-	-	-	-	-
RM02	XG02	XG-CH02 VOL&PAN	ON	END	-	-	-	-	-	-	-	-	-	-	-	-	-	-	-
			FADER	F0	43	10	4C	08	01	0B	FAD	F7	END	-	-	-	-	-	-
RM03	XG03	XG-CH03 VOL&PAN	ON	END	-	-	-	-	-	-	-	-	-	-	-	-	-	-	-
			FADER	F0	43	10	4C	08	02	0B	FAD	F7	END	-	-	-	-	-	-
RM04	XG04	XG-CH04 VOL&PAN	ON	END	-	-	-	-	-	-	-	-	-	-	-	-	-	-	-
			FADER	F0	43	10	4C	08	03	0B	FAD	F7	END	-	-	-	-	-	-
RM05	XG05	XG-CH05 VOL&PAN	ON	END	-	-	-	-	-	-	-	-	-	-	-	-	-	-	-
			FADER	F0	43	10	4C	08	04	0B	FAD	F7	END	-	-	-	-	-	-
RM06	XG06	XG-CH06 VOL&PAN	ON	END	-	-	-	-	-	-	-	-	-	-	-	-	-	-	-
			FADER	F0	43	10	4C	08	05	0B	FAD	F7	END	-	-	-	-	-	-
RM07	XG07	XG-CH07 VOL&PAN	ON	END	-	-	-	-	-	-	-	-	-	-	-	-	-	-	-
			FADER	F0	43	10	4C	08	06	0B	FAD	F7	END	-	-	-	-	-	-
RM08	XG08	XG-CH08 VOL&PAN	ON	END	-	-	-	-	-	-	-	-	-	-	-	-	-	-	-
			FADER	F0	43	10	4C	08	07	0B	FAD	F7	END	-	-	-	-	-	-
RM09	XG09	XG-CH09 VOL&PAN	ON	END	-	-	-	-	-	-	-	-	-	-	-	-	-	-	-
			FADER	F0	43	10	4C	08	08	0B	FAD	F7	END	-	-	-	-	-	-
RM10	XG10	XG-CH10 VOL&PAN	ON	END	-	-	-	-	-	-	-	-	-	-	-	-	-	-	-
			FADER	F0	43	10	4C	08	09	0B	FAD	F7	END	-	-	-	-	-	-
RM11	XG11	XG-CH11 VOL&PAN	ON	END	-	-	-	-	-	-	-	-	-	-	-	-	-	-	-
			FADER	F0	43	10	4C	08	0A	0B	FAD	F7	END	-	-	-	-	-	-
RM12	XG12	XG-CH12 VOL&PAN	ON	END	-	-	-	-	-	-	-	-	-	-	-	-	-	-	-
			FADER	F0	43	10	4C	08	0B	0B	FAD	F7	END	-	-	-	-	-	-
RM13	XG13	XG-CH13 VOL&PAN	ON	END	-	-	-	-	-	-	-	-	-	-	-	-	-	-	-
			FADER	F0	43	10	4C	08	0C	0B	FAD	F7	END	-	-	-	-	-	-
RM14	XG14	XG-CH14 VOL&PAN	ON	END	-	-	-	-	-	-	-	-	-	-	-	-	-	-	-
			FADER	F0	43	10	4C	08	0D	0B	FAD	F7	END	-	-	-	-	-	-
RM15	XG15	XG-CH15 VOL&PAN	ON	END	-	-	-	-	-	-	-	-	-	-	-	-	-	-	-
			FADER	F0	43	10	4C	08	0E	0B	FAD	F7	END	-	-	-	-	-	-
RM16	XG16	XG-CH16 VOL&PAN	ON	END	-	-	-	-	-	-	-	-	-	-	-	-	-	-	-
			FADER	F0	43	10	4C	08	0F	0B	FAD	F7	END	-	-	-	-	-	-

**Banco 4 (Mixer VST do Nuendo)**

ID	Nome		Contro- lador	Formato de dados															
	Curto	Longo		1	2	3	4	5	6	7	8	9	10	11	12	13	14	15	16
RM01	CH1	VST MIXER CH1	ON	B0	40	SW	END	-	-	-	-	-	-	-	-	-	-	-	-
			FADER	B0	07	FAD	END	-	-	-	-	-	-	-	-	-	-	-	-
RM02	CH2	VST MIXER CH2	ON	B1	40	SW	END	-	-	-	-	-	-	-	-	-	-	-	-
			FADER	B1	07	FAD	END	-	-	-	-	-	-	-	-	-	-	-	-
RM03	CH3	VST MIXER CH3	ON	B2	40	SW	END	-	-	-	-	-	-	-	-	-	-	-	-
			FADER	B2	07	FAD	END	-	-	-	-	-	-	-	-	-	-	-	-
RM04	CH4	VST MIXER CH4	ON	B3	40	SW	END	-	-	-	-	-	-	-	-	-	-	-	-
			FADER	B3	07	FAD	END	-	-	-	-	-	-	-	-	-	-	-	-
RM05	CH5	VST MIXER CH5	ON	B4	40	SW	END	-	-	-	-	-	-	-	-	-	-	-	-
			FADER	B4	07	FAD	END	-	-	-	-	-	-	-	-	-	-	-	-
RM06	CH6	VST MIXER CH6	ON	B5	40	SW	END	-	-	-	-	-	-	-	-	-	-	-	-
			FADER	B5	07	FAD	END	-	-	-	-	-	-	-	-	-	-	-	-
RM07	CH7	VST MIXER CH7	ON	B6	40	SW	END	-	-	-	-	-	-	-	-	-	-	-	-
			FADER	B6	07	FAD	END	-	-	-	-	-	-	-	-	-	-	-	-
RM08	CH8	VST MIXER CH8	ON	B7	40	SW	END	-	-	-	-	-	-	-	-	-	-	-	-
			FADER	B7	07	FAD	END	-	-	-	-	-	-	-	-	-	-	-	-
RM09	CH9	VST MIXER CH9	ON	B8	40	SW	END	-	-	-	-	-	-	-	-	-	-	-	-
			FADER	B8	07	FAD	END	-	-	-	-	-	-	-	-	-	-	-	-
RM10	CH10	VST MIXER CH10	ON	B9	40	SW	END	-	-	-	-	-	-	-	-	-	-	-	-
			FADER	B9	07	FAD	END	-	-	-	-	-	-	-	-	-	-	-	-
RM11	CH11	VST MIXER CH11	ON	BA	40	SW	END	-	-	-	-	-	-	-	-	-	-	-	-
			FADER	BA	07	FAD	END	-	-	-	-	-	-	-	-	-	-	-	-
RM12	CH12	VST MIXER CH12	ON	BB	40	SW	END	-	-	-	-	-	-	-	-	-	-	-	-
			FADER	BB	07	FAD	END	-	-	-	-	-	-	-	-	-	-	-	-
RM13	CH13	VST MIXER CH13	ON	BC	40	SW	END	-	-	-	-	-	-	-	-	-	-	-	-
			FADER	BC	07	FAD	END	-	-	-	-	-	-	-	-	-	-	-	-
RM14	CH14	VST MIXER CH14	ON	BD	40	SW	END	-	-	-	-	-	-	-	-	-	-	-	-
			FADER	BD	07	FAD	END	-	-	-	-	-	-	-	-	-	-	-	-
RM15	CH15	VST MIXER CH15	ON	BE	40	SW	END	-	-	-	-	-	-	-	-	-	-	-	-
			FADER	BE	07	FAD	END	-	-	-	-	-	-	-	-	-	-	-	-
RM16	CH16	VST MIXER CH16	ON	BF	40	SW	END	-	-	-	-	-	-	-	-	-	-	-	-
			FADER	BF	07	FAD	END	-	-	-	-	-	-	-	-	-	-	-	-

## Parâmetros de efeitos

### REVERB HALL, REVERB ROOM, REVERB STAGE, REVERB PLATE

Simulações de reverberação de salão, sala, palco e prato, com uma entrada e duas saídas, tudo com gates.

Parâmetro	Intervalo	Descrição
REV TIME	0,3–99,0 s	Tempo de reverberação
INI. DLY	0,0–500,0 ms	Atraso antes do início da reverberação
HI. RATIO	0,1–1,0	Taxa do tempo de reverberação de alta frequência
LO. RATIO	0,1–2,4	Taxa do tempo de reverberação de baixa frequência
DIFF.	0–10	Difusão da reverberação (dispersão da reverberação da esquerda para a direita)
DENSITY	0–100%	Densidade da reverberação
E/R DLY	0,0–100,0 ms	Atraso entre as reflexões primárias e a reverberação
E/R BAL.	0–100%	Equilíbrio das reflexões primárias e da reverberação (0% = tudo reverberação, 100% = tudo reflexões primárias)
HPF	THRU; 21,2 Hz–8,00 kHz	Frequência de corte do filtro passa altas
LPF	50,0 Hz–16,0 kHz; THRU	Frequência de corte do filtro passa baixas
GATE LVL	OFF; –60 a 0 dB	Nível em que o gate entra em operação
ATTACK	0–120 ms	Velocidade de abertura do gate
HOLD	1	Tempo de abertura do gate
DECAY	2	Velocidade de fechamento do gate

- 0,02 ms–2,13 s (fs=44,1 kHz); 0,02 ms–1,96 s (fs=48 kHz); 0,01 ms–1,06 s (fs=88,2 kHz); 0,01 ms–981 ms (fs=96 kHz)
- 6 ms–46,0 s (fs=44,1 kHz); 5 ms–42,3 s (fs=48 kHz); 3 ms–23,0 s (fs=88,2 kHz); 3 ms–21,1 s (fs=96 kHz)

### EARLY REF.

Reflexões primárias com uma entrada e duas saídas.

Parâmetro	Intervalo	Descrição
TYPE	S-Hall, L-Hall, Random, Revers, Plate, Spring	Tipo de simulação das reflexões primárias
ROOMSIZE	0,1–20,0	Espacialização das reflexões
LIVENESS	0–10	Características da queda das reflexões primárias (0 = inativas, 10 = ativas)
INI. DLY	0,0–500,0 ms	Atraso antes do início da reverberação
DIFF.	0–10	Difusão das reflexões (dispersão das reflexões da esquerda para a direita)
DENSITY	0–100%	Densidade das reflexões
ER NUM.	1–19	Número de reflexões primárias
FB.GAIN	–99 a +99%	Ganho de realimentação
HI. RATIO	0,1–1,0	Taxa de realimentação de alta frequência
HPF	THRU; 21,2 Hz–8,00 kHz	Frequência de corte do filtro passa altas
LPF	50,0 Hz–16,0 kHz; THRU	Frequência de corte do filtro passa baixas

### GATE REVERB, REVERSE GATE

Reflexões primárias com uma entrada e duas saídas e com gate, e reflexões primárias com gate inverso.

Parâmetro	Intervalo	Descrição
TYPE	Type-A; Type-B	Tipo de simulação das reflexões primárias
ROOMSIZE	0,1–20,0	Espacialização das reflexões
LIVENESS	0–10	Características da queda das reflexões primárias (0 = inativas, 10 = ativas)
INI. DLY	0,0–500,0 ms	Atraso antes do início da reverberação
DIFF.	0–10	Difusão das reflexões (dispersão das reflexões da esquerda para a direita)
DENSITY	0–100%	Densidade das reflexões
HI. RATIO	0,1–1,0	Taxa de realimentação de alta frequência
ER NUM.	1–19	Número de reflexões primárias
FB.GAIN	–99 a +99%	Ganho de realimentação
HPF	THRU; 21,2 Hz–8,00 kHz	Frequência de corte do filtro passa altas
LPF	50,0 Hz–16,0 kHz; THRU	Frequência de corte do filtro passa baixas

### MONO DELAY

Atraso básico de repetição com uma entrada e duas saídas.

Parâmetro	Intervalo	Descrição
DELAY	0,0–2730,0 ms	Tempo de atraso
FB. GAIN	–99 a +99%	Ganho de realimentação (valores positivos para realimentação de fase normal, valores negativos para realimentação de fase inversa)
HI. RATIO	0,1–1,0	Taxa de realimentação de alta frequência
HPF	THRU; 21,2 Hz–8,00 kHz	Frequência de corte do filtro passa altas
LPF	50,0 Hz–16,0 kHz; THRU	Frequência de corte do filtro passa baixas
SYNC	OFF; ON	Sincronização do parâmetro de tempo ativada ou desativada
NOTE	1	Usado em conjunto com TEMPO para determinar DELAY

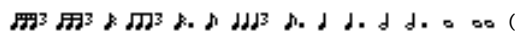
-  O valor máximo depende da configuração de tempo)

### STEREO DELAY

Atraso básico estéreo com duas entradas e duas saídas.

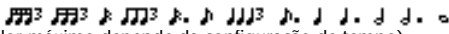

Parâmetro	Intervalo	Descrição
DELAY L	0,0–1350,0 ms	Tempo de atraso do canal esquerdo
DELAY R	0,0–1350,0 ms	Tempo de atraso do canal direito
FB. G L	–99 a +99%	Realimentação do canal esquerdo (valores positivos para realimentação de fase normal, valores negativos para realimentação de fase inversa)
FB. G R	–99 a +99%	Realimentação do canal direito (valores positivos para realimentação de fase normal, valores negativos para realimentação de fase inversa)
HI. RATIO	0,1–1,0	Taxa de realimentação de alta frequência
HPF	THRU; 21,2 Hz–8,00 kHz	Frequência de corte do filtro passa altas
LPF	50,0 Hz–16,0 kHz; THRU	Frequência de corte do filtro passa baixas
SYNC	OFF; ON	Sincronização do parâmetro de tempo ativada ou desativada
NOTE L	1	Usado em conjunto com TEMPO para determinar DELAY do canal esquerdo
NOTE R	1	Usado em conjunto com TEMPO para determinar DELAY do canal direito

1.  (O valor máximo depende da configuração de tempo)

### MOD. DELAY

Atraso básico de repetição com uma entrada e duas saídas e com modulação.

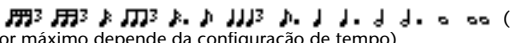
Parâmetro	Intervalo	Descrição
DELAY	0,0–2725,0 ms	Tempo de atraso
FB. GAIN	–99 a +99%	Ganho de realimentação (valores positivos para realimentação de fase normal, valores negativos para realimentação de fase inversa)
HI. RATIO	0,1–1,0	Taxa de realimentação de alta frequência
FREQ.	0,05–40,00 Hz	Velocidade da modulação
DEPTH	0–100%	Profundidade da modulação
WAVE	Sine; Tri	Forma de onda da modulação
HPF	THRU; 21,2 Hz–8,00 kHz	Frequência de corte do filtro passa altas
LPF	50,0 Hz–16,0 kHz; THRU	Frequência de corte do filtro passa baixas
SYNC	OFF; ON	Sincronização do parâmetro de tempo ativada ou desativada
DLY.NOTE	1	Usado em conjunto com TEMPO para determinar DELAY
MOD.NOTE	2	Usado em conjunto com TEMPO para determinar FREQ.

1.  (O valor máximo depende da configuração de tempo)
2. 

### DELAY LCR

Atraso de três batidas (esquerda, centro, direita) com uma entrada e duas saídas.

Parâmetro	Intervalo	Descrição
DELAY L	0,0–2730,0 ms	Tempo de atraso do canal esquerdo
DELAY C	0,0–2730,0 ms	Tempo de atraso do canal central
DELAY R	0,0–2730,0 ms	Tempo de atraso do canal direito
FB. DLY	0,0–2730,0 ms	Tempo de atraso da realimentação
LEVEL L	–100 a +100%	Nível de atraso do canal esquerdo
LEVEL C	–100 a +100%	Nível de atraso do canal central
LEVEL R	–100 a +100%	Nível de atraso do canal direito
FB. GAIN	–99 a +99%	Ganho de realimentação (valores positivos para realimentação de fase normal, valores negativos para realimentação de fase inversa)
HI. RATIO	0,1–1,0	Taxa de realimentação de alta frequência
HPF	THRU; 21,2 Hz–8,00 kHz	Frequência de corte do filtro passa altas
LPF	50,0 Hz–16,0 kHz; THRU	Frequência de corte do filtro passa baixas
SYNC	OFF; ON	Sincronização do parâmetro de tempo ativada ou desativada
NOTE L	1	Usado em conjunto com TEMPO para determinar DELAY L
NOTE C	1	Usado em conjunto com TEMPO para determinar DELAY C
NOTE R	1	Usado em conjunto com TEMPO para determinar DELAY R
NOTE FB	1	Usado em conjunto com TEMPO para determinar FB. DLY

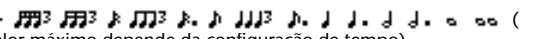
1.  (O valor máximo depende da configuração de tempo)

### ECHO

Atraso estéreo com duas entradas e duas saídas e com loop de realimentação cruzada.

Parâmetro	Intervalo	Descrição
DELAY L	0,0–1350,0 ms	Tempo de atraso do canal esquerdo
DELAY R	0,0–1350,0 ms	Tempo de atraso do canal direito
FB.DLY L	0,0–1350,0 ms	Tempo de atraso da realimentação do canal esquerdo
FB.DLY R	0,0–1350,0 ms	Tempo de atraso da realimentação do canal direito
FB. G L	–99 a +99%	Ganho de realimentação do canal esquerdo (valores positivos para realimentação de fase normal, valores negativos para realimentação de fase inversa)
FB. G R	–99 a +99%	Ganho de realimentação do canal direito (valores positivos para realimentação de fase normal, valores negativos para realimentação de fase inversa)
L->R FBG	–99 a +99%	Ganho de realimentação do canal esquerdo para direito (valores positivos para realimentação de fase normal, valores negativos para realimentação de fase inversa)
R->L FBG	–99 a +99%	Ganho de realimentação do canal direito para esquerdo (valores positivos para realimentação de fase normal, valores negativos para realimentação de fase inversa)
HI. RATIO	0,1–1,0	Taxa de realimentação de alta frequência
HPF	THRU; 21,2 Hz–8,00 kHz	Frequência de corte do filtro passa altas
LPF	50,0 Hz–16,0 kHz; THRU	Frequência de corte do filtro passa baixas
SYNC	OFF; ON	Sincronização do parâmetro de tempo ativada ou desativada
NOTE L	1	Usado em conjunto com TEMPO para determinar DELAY L
NOTE R	1	Usado em conjunto com TEMPO para determinar DELAY R
NOTE FBL	1	Usado em conjunto com TEMPO para determinar FB.DLY L
NOTE FBR	1	Usado em conjunto com TEMPO para determinar FB.DLY R

1. (O valor máximo depende da configuração de tempo)

### CHORUS

Efeito de chorus com duas entradas e duas saídas.

Parâmetro	Intervalo	Descrição
FREQ.	0,05–40,00 Hz	Velocidade da modulação
AM DEPTH	0–100%	Profundidade da modulação de amplitude
PM DEPTH	0–100%	Profundidade da modulação de afinação
MOD. DLY	0,0–500,0 ms	Tempo de atraso da modulação
WAVE	Sine; Tri	Forma de onda da modulação
LSH F	21,2 Hz–8,00 kHz	Frequência de filtro passa baixas em degrau
LSH G	–12,0 a +12,0 dB	Ganho de filtro passa baixas em degrau
EQ F	100 Hz–8,00 kHz	Frequência da equalização (tipo pico)
EQ G	–12,0 a +12,0 dB	Ganho da equalização (tipo pico)
EQ Q	10,0–0,10	Largura de banda da equalização (tipo pico)
HSH F	50,0 Hz–16,0 kHz	Frequência de filtro passa altas em degrau
HSH G	–12,0 a +12,0 dB	Ganho de filtro passa altas em degrau
SYNC	OFF; ON	Sincronização do parâmetro de tempo ativada ou desativada
NOTE	1	Usado em conjunto com TEMPO para determinar FREQ.

1.

### FLANGE

Efeito de flange com duas entradas e duas saídas.

Parâmetro	Intervalo	Descrição
FREQ.	0,05–40,00 Hz	Velocidade da modulação
DEPTH	0–100%	Profundidade da modulação
MOD. DLY	0,0–500,0 ms	Tempo de atraso da modulação
FB. GAIN	–99 a +99%	Ganho de realimentação (valores positivos para realimentação de fase normal, valores negativos para realimentação de fase inversa)
WAVE	Sine; Tri	Forma de onda da modulação
LSH F	21,2 Hz–8,00 kHz	Frequência de filtro passa baixas em degrau
LSH G	–12,0 a +12,0 dB	Ganho de filtro passa baixas em degrau
EQ F	100 Hz–8,00 kHz	Frequência da equalização (tipo pico)
EQ G	–12,0 a +12,0 dB	Ganho da equalização (tipo pico)
EQ Q	10,0–0,10	Largura de banda da equalização (tipo pico)
HSH F	50,0 Hz–16,0 kHz	Frequência de filtro passa altas em degrau
HSH G	–12,0 a +12,0 dB	Ganho de filtro passa altas em degrau
SYNC	OFF; ON	Sincronização do parâmetro de tempo ativada ou desativada
NOTE	1	Usado em conjunto com TEMPO para determinar FREQ.

1.

### SYMPHONIC

Efeito sinfônico com duas entradas e duas saídas.

Parâmetro	Intervalo	Descrição
FREQ.	0,05–40,00 Hz	Velocidade da modulação
DEPTH	0–100%	Profundidade da modulação
MOD. DLY	0,0–500,0 ms	Tempo de atraso da modulação
WAVE	Sine; Tri	Forma de onda da modulação
LSH F	21,2 Hz–8,00 kHz	Frequência de filtro passa baixas em degrau
LSH G	–12,0 a +12,0 dB	Ganho de filtro passa baixas em degrau
EQ F	100 Hz–8,00 kHz	Frequência da equalização (tipo pico)
EQ G	–12,0 a +12,0 dB	Ganho da equalização (tipo pico)
EQ Q	10,0–0,10	Largura de banda da equalização (tipo pico)
HSH F	50,0 Hz–16,0 kHz	Frequência de filtro passa altas em degrau
HSH G	–12,0 a +12,0 dB	Ganho de filtro passa altas em degrau
SYNC	OFF; ON	Sincronização do parâmetro de tempo ativada ou desativada
NOTE	1	Usado em conjunto com TEMPO para determinar FREQ.

1.

### PHASER

Phaser em 16 estágios com duas entradas e duas saídas.

Parâmetro	Intervalo	Descrição
FREQ.	0,05–40,00 Hz	Velocidade da modulação
DEPTH	0–100%	Profundidade da modulação
FB. GAIN	–99 a +99%	Ganho de realimentação (valores positivos para realimentação de fase normal, valores negativos para realimentação de fase inversa)
OFFSET	0–100	Menor deslocamento da frequência com deslocamento de fase
PHASE	0,00–354,38 graus	Equilíbrio de fase de modulação para a esquerda e a direita
STAGE	2, 4, 6, 8, 10, 12, 14, 16	Números de estágios de deslocamento de fase
LSH F	21,2 Hz–8,00 kHz	Frequência de filtro passa baixas em degrau
LSH G	–12,0 a +12,0 dB	Ganho de filtro passa baixas em degrau
HSH F	50,0 Hz–16,0 kHz	Frequência de filtro passa altas em degrau
HSH G	–12,0 a +12,0 dB	Ganho de filtro passa altas em degrau
SYNC	OFF; ON	Sincronização do parâmetro de tempo ativada ou desativada
NOTE	1	Usado em conjunto com TEMPO para determinar FREQ.

1.

### AUTO PAN

Deslocamento automático com duas entradas e duas saídas.

Parâmetro	Intervalo	Descrição
FREQ.	0,05–40,00 Hz	Velocidade da modulação
DEPTH	0–100%	Profundidade da modulação
DIR.	1	Direção do deslocamento panorâmico
WAVE	Sine; Tri; Square	Forma de onda da modulação
LSH F	21,2 Hz–8,00 kHz	Frequência de filtro passa baixas em degrau
LSH G	–12,0 a +12,0 dB	Ganho de filtro passa baixas em degrau
EQ F	100 Hz–8,00 kHz	Frequência da equalização (tipo pico)
EQ G	–12,0 a +12,0 dB	Ganho da equalização (tipo pico)
EQ Q	10,0–0,10	Largura de banda da equalização (tipo pico)
HSH F	50,0 Hz–16,0 kHz	Frequência de filtro passa altas em degrau
HSH G	–12,0 a +12,0 dB	Ganho de filtro passa altas em degrau
SYNC	OFF; ON	Sincronização do parâmetro de tempo ativada ou desativada
NOTE	2	Usado em conjunto com TEMPO para determinar FREQ.

1. E<->D, E->D, E<-D, Giro E, Giro D

2.

### TREMOLO

Efeito de tremolo com duas entradas e duas saídas.

Parâmetro	Intervalo	Descrição
FREQ.	0,05–40,00 Hz	Velocidade da modulação
DEPTH	0–100%	Profundidade da modulação
WAVE	Sine; Tri; Square	Forma de onda da modulação
LSH F	21,2 Hz–8,00 kHz	Frequência de filtro passa baixas em degrau
LSH G	–12,0 a +12,0 dB	Ganho de filtro passa baixas em degrau
EQ F	100 Hz–8,00 kHz	Frequência da equalização (tipo pico)
EQ G	–12,0 a +12,0 dB	Ganho da equalização (tipo pico)
EQ Q	10,0–0,10	Largura de banda da equalização (tipo pico)

Parâmetro	Intervalo	Descrição
HSH F	50,0 Hz–16,0 kHz	Frequência de filtro passa altas em degrau
HSH G	–12,0 a +12,0 dB	Ganho de filtro passa altas em degrau
SYNC	OFF; ON	Sincronização do parâmetro de tempo ativada ou desativada
NOTE	1	Usado em conjunto com TEMPO para determinar FREQ.

1.

### HQ. PITCH

Deslocamento de tom de alta qualidade com uma entrada e duas saídas (disponível para efeitos internos 1 e 2).

Parâmetro	Intervalo	Descrição
PITCH	–12 a +12 semitons	Deslocamento de tom
FINE	–50 a +50 cents	Ajuste do deslocamento de tom
DELAY	0,0–1000,0 ms	Tempo de atraso
FB. GAIN	–99 a +99%	Ganho de realimentação (valores positivos para realimentação de fase normal, valores negativos para realimentação de fase inversa)
MODE	1–10	Precisão do deslocamento de tom
SYNC	OFF; ON	Sincronização do parâmetro de tempo ativada ou desativada
NOTE	1	Usado em conjunto com TEMPO para determinar DELAY

1.   
(O valor máximo depende da configuração de tempo)

### DUAL PITCH

Deslocamento de tom com duas entradas e duas saídas.

Parâmetro	Intervalo	Descrição
PITCH 1	–24 a +24 semitons	Deslocamento de tom do canal n° 1
FINE 1	–50 a +50 cents	Ajuste do deslocamento de tom do canal n° 1
LEVEL 1	–100 a +100%	Nível do canal n° 1 (valores positivos para fase normal, valores negativos para fase inversa)
PAN 1	L63 a R63	Panorâmica do canal n° 1
DELAY 1	0,0–1000,0 ms	Tempo de atraso do canal n° 1
FB. G 1	–99 a +99%	Ganho de realimentação do canal n° 1 (valores positivos para realimentação de fase normal, valores negativos para realimentação de fase inversa)
PITCH 2	–24 a +24 semitons	Deslocamento de tom do canal n° 2
FINE 2	–50 a +50 cents	Ajuste do deslocamento de tom do canal n° 2
LEVEL 2	–100 a +100%	Nível do canal n° 2 (valores positivos para fase normal, valores negativos para fase inversa)
PAN 2	L63 a R63	Panorâmica do canal n° 2
DELAY 2	0,0–1000,0 ms	Tempo de atraso do canal n° 2
FB. G 2	–99 a +99%	Ganho de realimentação do canal n° 2 (valores positivos para realimentação de fase normal, valores negativos para realimentação de fase inversa)
MODE	1–10	Precisão do deslocamento de tom
SYNC	OFF; ON	Sincronização do parâmetro de tempo ativada ou desativada
NOTE 1	1	Usado em conjunto com TEMPO para determinar o atraso do canal n° 1
NOTE 2	1	Usado em conjunto com TEMPO para determinar o atraso do canal n° 2

1.   
(O valor máximo depende da configuração de tempo)

**ROTARY**

Simulador de alto-falante giratório com uma entrada e duas saídas.

Parâmetro	Intervalo	Descrição
ROTATE	STOP; START	Interrupção, início da rotação
SPEED	SLOW; FAST	Velocidade da rotação (veja os parâmetros SLOW e FAST)
SLOW	0,05–10,00 Hz	Velocidade de rotação SLOW
FAST	0,05–10,00 Hz	Velocidade de rotação FAST
DRIVE	0–100	Nível de overdrive
ACCEL	0–10	Aceleração nas mudanças de velocidade
LOW	0–100	Filtro de baixa frequência
HIGH	0–100	Filtro de alta frequência

**RING MOD.**

Modulador em anel com duas entradas e duas saídas.

Parâmetro	Intervalo	Descrição
SOURCE	OSC; SELF	Fonte da modulação: oscilador ou sinal de entrada
OSC FREQ	0,0–5000,0 Hz	Frequência do oscilador
FM FREQ.	0,05–40,00 Hz	Velocidade da modulação da frequência do oscilador
FM DEPTH	0–100%	Profundidade da modulação da frequência do oscilador
SYNC	OFF; ON	Sincronização do parâmetro de tempo ativada ou desativada
NOTE FM	1	Usado em conjunto com TEMPO para determinar FM FREQ.

1. 

**MOD. FILTER**

Filtro de modulação com duas entradas e duas saídas.

Parâmetro	Intervalo	Descrição
FREQ.	0,05–40,00 Hz	Velocidade da modulação
DEPTH	0–100%	Profundidade da modulação
PHASE	0,00–354,38 graus	Diferença de fase entre a modulação do canal esquerdo e a modulação do canal direito
TYPE	LPF, HPF, BPF	Tipo de filtro: passa baixas, passa altas, passa faixa
OFFSET	0–100	Deslocamento da frequência do filtro
RESO.	0–20	Ressonância do filtro
LEVEL	0–100	Nível de saída
SYNC	OFF; ON	Sincronização do parâmetro de tempo ativada ou desativada
NOTE	1	Usado em conjunto com TEMPO para determinar FREQ.

1. 

**DISTORTION**

Efeito de distorção com uma entrada e duas saídas.

Parâmetro	Intervalo	Descrição
DST TYPE	DST1, DST2, OVD1, OVD2, CRUNCH	Tipo de distorção (DST = distorção, OVD = overdrive)
DRIVE	0–100	Acionador de distorção
MASTER	0–100	Volume principal
tone	–10 a +10	Tom
N. GATE	0–20	Redução de ruído

**AMP SIMULATE**

Simulador de amplificador de guitarra com uma entrada e duas saídas.

Parâmetro	Intervalo	Descrição
AMP TYPE	1	Tipo de simulação do amplificador de guitarra
DST TYPE	DST1, DST2, OVD1, OVD2, CRUNCH	Tipo de distorção (DST = distorção, OVD = overdrive)
DRIVE	0–100	Acionador de distorção
MASTER	0–100	Volume principal
BASS	0–100	Controle de tom de graves
MIDDLE	0–100	Controle de tom de médios
TREBLE	0–100	Controle de tom de agudos
CAB DEP	0–100%	Profundidade da simulação do gabinete do alto-falante
EQ F	100–8,00 kHz	Frequência do equalizador paramétrico
EQ G	–12,0 a +12,0 dB	Ganho do equalizador paramétrico
EQ Q	10,0–0,10	Largura de banda do equalizador paramétrico
N. GATE	0–20	Redução de ruído

1. STK-M1, STK-M2, THRASH, MIDBST, CMB-PG, CMB-VR, CMB-DX, CMB-TW, MINI, FLAT

**DYNA. FILTER**

Filtro controlado dinamicamente com duas entradas e duas saídas.

Parâmetro	Intervalo	Descrição
SOURCE	INPUT, MIDI	Fonte do controle: sinal de entrada ou velocidade da nota MIDI ativada
SENSE	0–100	Sensibilidade
DIR.	UP, DOWN	Mudança de frequência para cima ou para baixo
DECAY	1	Velocidade de queda da mudança de frequência do filtro
TYPE	LPF, HPF, BPF	Tipo de filtro
OFFSET	0–100	Deslocamento da frequência do filtro
RESO.	0–20	Ressonância do filtro
LEVEL	0–100	Nível de saída

1. 6 ms–46,0 s (fs=44,1 kHz); 5 ms–42,3 s (fs=48 kHz); 3 ms–23,0 s (fs=88,2 kHz); 3 ms–21,1 s (fs=96 kHz)

**DYNA. FLANGE**

Flanger controlado dinamicamente com duas entradas e duas saídas.

Parâmetro	Intervalo	Descrição
SOURCE	INPUT, MIDI	Fonte do controle: sinal de entrada ou velocidade da nota MIDI ativada
SENSE	0–100	Sensibilidade
DIR.	UP, DOWN	Mudança de frequência para cima ou para baixo
DECAY	1	Velocidade da queda
OFFSET	0–100	Deslocamento do tempo de atraso
FB.GAIN	–99 a +99%	Ganho de realimentação (valores positivos para realimentação de fase normal, valores negativos para realimentação de fase inversa)
LSH F	21,2 Hz–8,00 kHz	Frequência de filtro passa baixas em degrau
LSH G	–12,0 a +12,0 dB	Ganho de filtro passa baixas em degrau
EQ F	100 Hz–8,00 kHz	Frequência da equalização (tipo pico)
EQ G	–12,0 a +12,0 dB	Ganho da equalização (tipo pico)
EQ Q	10,0–0,10	Largura de banda da equalização (tipo pico)
HSH F	50,0 Hz–16,0 kHz	Frequência de filtro passa altas em degrau
HSH G	–12,0 a +12,0 dB	Ganho de filtro passa altas em degrau

1. 6 ms–46,0 s (fs=44,1 kHz); 5 ms–42,3 s (fs=48 kHz); 3 ms–23,0 s (fs=88,2 kHz); 3 ms–21,1 s (fs=96 kHz)



### DYNA. PHASER

Phaser controlado dinamicamente, com duas entradas e duas saídas.

Parâmetro	Intervalo	Descrição
SOURCE	INPUT, MIDI	Fonte do controle: sinal de entrada ou velocidade da nota MIDI ativada
SENSE	0-100	Sensibilidade
DIR.	UP, DOWN	Mudança de frequência para cima ou para baixo
DECAY	1	Velocidade da queda
OFFSET	0-100	Menor deslocamento da frequência com deslocamento de fase
FB.GAIN	-99 a +99%	Ganho de realimentação (valores positivos para realimentação de fase normal, valores negativos para realimentação de fase inversa)
STAGE	2, 4, 6, 8, 10, 12, 14, 16	Números de estágios de deslocamento de fase
LSH F	21,2 Hz-8,00 kHz	Frequência de filtro passa baixas em degrau
LSH G	-12,0 a +12,0 dB	Ganho de filtro passa baixas em degrau
HSH F	50,0 Hz-16,0 kHz	Frequência de filtro passa altas em degrau
HSH G	-12,0 a +12,0 dB	Ganho de filtro passa altas em degrau

1. 6 ms-46,0 s (fs=44,1 kHz); 5 ms-42,3 s (fs=48 kHz); 3 ms-23,0 s (fs=88,2 kHz); 3 ms-21,1 s (fs=96 kHz)

### REV+CHORUS

Efeitos de reverberação e de chorus em paralelo, com uma entrada e duas saídas.

Parâmetro	Intervalo	Descrição
REV TIME	0,3-99,0 s	Tempo de reverberação
INI. DLY	0,0 a 500,0 ms	Atraso antes do início da reverberação
HI. RATIO	0,1-1,0	Taxa do tempo de reverberação de alta frequência
DIFF.	0-10	Dispersão
DENSITY	0-100%	Densidade da reverberação
HPF	THRU; 21,2 Hz-8,00 kHz	Frequência de corte do filtro passa altas
LPF	50,0 Hz-16,0 kHz; THRU	Frequência de corte do filtro passa baixas
REV/CHO	0-100%	Equilíbrio de reverberação e chorus (0% = tudo reverberação, 100% = tudo chorus)
FREQ.	0,05-40,00 Hz	Velocidade da modulação
AM DEPTH	0-100%	Profundidade da modulação de amplitude
PM DEPTH	0-100%	Profundidade da modulação de afinação
MOD. DLY	0,0-500,0 ms	Tempo de atraso da modulação
WAVE	Sine; Tri	Forma de onda da modulação
SYNC	OFF; ON	Sincronização do parâmetro de tempo ativada ou desativada
NOTE	1	Usado em conjunto com TEMPO para determinar FREQ.

1.

### REV->CHORUS

Efeitos de reverberação e de chorus em série, com uma entrada e duas saídas.

Parâmetro	Intervalo	Descrição
REV TIME	0,3-99,0 s	Tempo de reverberação
INI. DLY	0,0 a 500,0 ms	Atraso antes do início da reverberação
HI. RATIO	0,1-1,0	Taxa do tempo de reverberação de alta frequência
DIFF.	0-10	Dispersão
DENSITY	0-100%	Densidade da reverberação
HPF	THRU; 21,2 Hz-8,00 kHz	Frequência de corte do filtro passa altas
LPF	50,0 Hz-16,0 kHz; THRU	Frequência de corte do filtro passa baixas
REV.BAL	0-100%	Equilíbrio de reverberação e reverberação com chorus (0% = tudo reverberação com chorus, 100% = tudo reverberação)
FREQ.	0,05-40,00 Hz	Velocidade da modulação
AM DEPTH	0-100%	Profundidade da modulação de amplitude
PM DEPTH	0-100%	Profundidade da modulação de afinação
MOD. DLY	0,0-500,0 ms	Tempo de atraso da modulação
WAVE	Sine; Tri	Forma de onda da modulação
SYNC	OFF; ON	Sincronização do parâmetro de tempo ativada ou desativada
NOTE	1	Usado em conjunto com TEMPO para determinar FREQ.

1.

### REV+FLANGE

Efeitos de reverberação e de flanger em paralelo, com uma entrada e duas saídas.

Parâmetro	Intervalo	Descrição
REV TIME	0,3-99,0 s	Tempo de reverberação
INI. DLY	0,0-500,0 ms	Atraso antes do início da reverberação
HI. RATIO	0,1-1,0	Taxa do tempo de reverberação de alta frequência
DIFF.	0-10	Dispersão
DENSITY	0-100%	Densidade da reverberação
HPF	THRU; 21,2 Hz-8,00 kHz	Frequência de corte do filtro passa altas
LPF	50,0 Hz-16,0 kHz; THRU	Frequência de corte do filtro passa baixas
REV/FLG	0-100%	Equilíbrio de reverberação e flange (0% = tudo reverberação, 100% = tudo flange)
FREQ.	0,05-40,00 Hz	Velocidade da modulação
DEPTH	0-100%	Profundidade da modulação
MOD. DLY	0,0-500,0 ms	Tempo de atraso da modulação
FB. GAIN	-99 a +99%	Ganho de realimentação (valores positivos para realimentação de fase normal, valores negativos para realimentação de fase inversa)
WAVE	Sine; Tri	Forma de onda da modulação
SYNC	OFF; ON	Sincronização do parâmetro de tempo ativada ou desativada
NOTE	1	Usado em conjunto com TEMPO para determinar FREQ.

1.

### REV->FLANGE

Efeitos de reverberação e de flanger em série, com uma entrada e duas saídas.

Parâmetro	Intervalo	Descrição
REV TIME	0,3–99,0 s	Tempo de reverberação
INI. DLY	0,0–500,0 ms	Atraso antes do início da reverberação
HI. RATIO	0,1–1,0	Taxa do tempo de reverberação de alta frequência
DIFF.	0–10	Dispersão
DENSITY	0–100%	Densidade da reverberação
HPF	THRU; 21,2 Hz–8,00 kHz	Frequência de corte do filtro passa altas
LPF	50,0 Hz–16,0 kHz; THRU	Frequência de corte do filtro passa baixas
REV.BAL	0–100%	Equilíbrio de reverberação e reverberação com flange (0% = tudo reverberação com flange, 100% = tudo reverberação)
FREQ.	0,05–40,00 Hz	Velocidade da modulação
DEPTH	0–100%	Profundidade da modulação
MOD. DLY	0,0–500,0 ms	Tempo de atraso da modulação
FB. GAIN	–99 a +99%	Ganho de realimentação (valores positivos para realimentação de fase normal, valores negativos para realimentação de fase inversa)
WAVE	Sine; Tri	Forma de onda da modulação
SYNC	OFF; ON	Sincronização do parâmetro de tempo ativada ou desativada
NOTE	1	Usado em conjunto com TEMPO para determinar FREQ.

1.

### REV+SYMPHO.

Efeitos de reverberação e sinfônico em paralelo, com uma entrada e duas saídas.

Parâmetro	Intervalo	Descrição
REV TIME	0,3–99,0 s	Tempo de reverberação
INI. DLY	0,0–500,0 ms	Atraso antes do início da reverberação
HI. RATIO	0,1–1,0	Taxa do tempo de reverberação de alta frequência
DIFF.	0–10	Dispersão
DENSITY	0–100%	Densidade da reverberação
HPF	THRU; 21,2 Hz–8,00 kHz	Frequência de corte do filtro passa altas
LPF	50,0 Hz–16,0 kHz; THRU	Frequência de corte do filtro passa baixas
REV/SYM	0–100%	Equilíbrio de reverberação e sinfônico (0% = tudo reverberação, 100% = tudo sinfônico)
FREQ.	0,05–40,00 Hz	Velocidade da modulação
DEPTH	0–100%	Profundidade da modulação
MOD. DLY	0,0–500,0 ms	Tempo de atraso da modulação
WAVE	Sine; Tri	Forma de onda da modulação
SYNC	OFF; ON	Sincronização do parâmetro de tempo ativada ou desativada
NOTE	1	Usado em conjunto com TEMPO para determinar FREQ.

1.

### REV->SYMPHO.

Efeitos de reverberação e sinfônico em série, com uma entrada e duas saídas.

Parâmetro	Intervalo	Descrição
REV TIME	0,3–99,0 s	Tempo de reverberação
INI. DLY	0,0–500,0 ms	Atraso antes do início da reverberação
HI. RATIO	0,1–1,0	Taxa do tempo de reverberação de alta frequência
DIFF.	0–10	Dispersão
DENSITY	0–100%	Densidade da reverberação
HPF	THRU; 21,2 Hz–8,00 kHz	Frequência de corte do filtro passa altas
LPF	50,0 Hz–16,0 kHz; THRU	Frequência de corte do filtro passa baixas
REV.BAL	0–100%	Equilíbrio de reverberação e reverberação sinfônica (0% = tudo reverberação sinfônica, 100% = tudo reverberação)
FREQ.	0,05–40,00 Hz	Velocidade da modulação
DEPTH	0–100%	Profundidade da modulação
MOD. DLY	0,0–500,0 ms	Tempo de atraso da modulação
WAVE	Sine; Tri	Forma de onda da modulação
SYNC	OFF; ON	Sincronização do parâmetro de tempo ativada ou desativada
NOTE	1	Usado em conjunto com TEMPO para determinar FREQ.

1.

### REV->PAN

Efeitos de reverberação e de deslocamento automático em paralelo, com uma entrada e duas saídas.

Parâmetro	Intervalo	Descrição
REV TIME	0,3–99,0 s	Tempo de reverberação
INI. DLY	0,0–500,0 ms	Atraso antes do início da reverberação
HI. RATIO	0,1–1,0	Taxa do tempo de reverberação de alta frequência
DIFF.	0–10	Dispersão
DENSITY	0–100%	Densidade da reverberação
HPF	THRU; 21,2 Hz–8,00 kHz	Frequência de corte do filtro passa altas
LPF	50,0 Hz–16,0 kHz; THRU	Frequência de corte do filtro passa baixas
REV.BAL	0–100%	Equilíbrio de reverberação e reverberação deslocada (0% = tudo reverberação deslocada, 100% = tudo reverberação)
FREQ.	0,05–40,00 Hz	Velocidade da modulação
DEPTH	0–100%	Profundidade da modulação
DIR.	1	Direção do deslocamento panorâmico
WAVE	Sine; Tri; Square	Forma de onda da modulação
SYNC	OFF; ON	Sincronização do parâmetro de tempo ativada ou desativada
NOTE	2	Usado em conjunto com TEMPO para determinar FREQ.

1. E<->D, E->D, E<-D, Giro E, Giro D

2.

**DELAY+ER.**

Efeitos de atraso e reflexões primárias em paralelo, com uma entrada e duas saídas.

Parâmetro	Intervalo	Descrição
DELAY L	0,0–1000,0 ms	Tempo de atraso do canal esquerdo
DELAY R	0,0–1000,0 ms	Tempo de atraso do canal direito
FB. DLY	0,0–1000,0 ms	Tempo de atraso da realimentação
FB. GAIN	–99 a +99%	Ganho de realimentação (valores positivos para realimentação de fase normal, valores negativos para realimentação de fase inversa)
HI. RATIO	0,1–1,0	Taxa de realimentação de alta frequência
HPF	THRU; 21,2 Hz–8,00 kHz	Frequência de corte do filtro passa altas
LPF	50,0 Hz–16,0 kHz; THRU	Frequência de corte do filtro passa baixas
DLY/ER	0–100%	Equilíbrio do atraso e das reflexões primárias (0% = tudo atraso, 100% = tudo reflexões primárias)
TYPE	S-Hall, L-Hall, Random, Revers, Plate, Spring	Tipo de simulação das reflexões primárias
ROOMSIZE	0,1–20,0	Espacialização das reflexões
LIVENESS	0–10	Características da queda das reflexões primárias (0 = inativas, 10 = ativas)
INI. DLY	0,0–500,0 ms	Atraso antes do início da reverberação
DIFF.	0–10	Dispersão
DENSITY	0–100%	Densidade da reverberação
ER NUM.	1–19	Número de reflexões primárias
SYNC	OFF; ON	Sincronização do parâmetro de tempo ativada ou desativada
NOTE L	1	Usado em conjunto com TEMPO para determinar DELAY L do canal esquerdo
NOTE R	1	Usado em conjunto com TEMPO para determinar DELAY R do canal direito
NOTE FB	1	Usado em conjunto com TEMPO para determinar FB. DLY

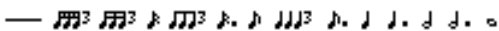
1.  (O valor máximo depende da configuração de tempo)

**DELAY->ER.**

Efeitos de atraso e reflexões primárias em série, com uma entrada e duas saídas.

Parâmetro	Intervalo	Descrição
DELAY L	0,0–1000,0 ms	Tempo de atraso do canal esquerdo
DELAY R	0,0–1000,0 ms	Tempo de atraso do canal direito
FB. DLY	0,0–1000,0 ms	Tempo de atraso da realimentação
FB. GAIN	–99 a +99%	Ganho de realimentação (valores positivos para realimentação de fase normal, valores negativos para realimentação de fase inversa)
HI. RATIO	0,1–1,0	Taxa de realimentação de alta frequência
HPF	THRU; 21,2 Hz–8,00 kHz	Frequência de corte do filtro passa altas
LPF	50,0 Hz–16,0 kHz; THRU	Frequência de corte do filtro passa baixas
DLY.BAL	0–100%	Equilíbrio do atraso e do atraso refletido inicialmente (0% = tudo atraso refletido inicialmente, 100% = tudo atraso)
TYPE	S-Hall, L-Hall, Random, Revers, Plate, Spring	Tipo de simulação das reflexões primárias
ROOMSIZE	0,1–20,0	Espacialização das reflexões
LIVENESS	0–10	Características da queda das reflexões primárias (0 = inativas, 10 = ativas)
INI. DLY	0,0–500,0 ms	Atraso antes do início da reverberação
DIFF.	0–10	Dispersão
DENSITY	0–100%	Densidade da reverberação
ER NUM.	1–19	Número de reflexões primárias
SYNC	OFF; ON	Sincronização do parâmetro de tempo ativada ou desativada
NOTE L	1	Usado em conjunto com TEMPO para determinar DELAY L do canal esquerdo
NOTE R	1	Usado em conjunto com TEMPO para determinar DELAY R do canal direito
NOTE FB	1	Usado em conjunto com TEMPO para determinar FB. DLY

1.  (O valor máximo depende da configuração de tempo)

**DELAY+REV**

Efeitos de atraso e de reverberação em paralelo, com uma entrada e duas saídas.

Parâmetro	Intervalo	Descrição
DELAY L	0,0–1000,0 ms	Tempo de atraso do canal esquerdo
DELAY R	0,0–1000,0 ms	Tempo de atraso do canal direito
FB. DLY	0,0–1000,0 ms	Tempo de atraso da realimentação
FB. GAIN	–99 a +99%	Ganho de realimentação (valores positivos para realimentação de fase normal, valores negativos para realimentação de fase inversa)
DELAY HI	0,1–1,0	Taxa de realimentação de atraso de alta frequência
HPF	THRU; 21,2 Hz–8,00 kHz	Frequência de corte do filtro passa altas
LPF	50,0 Hz–16,0 kHz; THRU	Frequência de corte do filtro passa baixas
DLY.BAL	0–100%	Equilíbrio de atraso e reverberação (0% = tudo atraso, 100% = tudo reverberação)
REV TIME	0,3–99,0 s	Tempo de reverberação
INI. DLY	0,0–500,0 ms	Atraso antes do início da reverberação
REV HI	0,1–1,0	Taxa do tempo de reverberação de alta frequência
DIFF.	0–10	Dispersão
DENSITY	0–100%	Densidade da reverberação
SYNC	OFF; ON	Sincronização do parâmetro de tempo ativada ou desativada
NOTE L	1	Usado em conjunto com TEMPO para determinar DELAY L do canal esquerdo
NOTE R	1	Usado em conjunto com TEMPO para determinar DELAY R do canal direito
NOTE FB	1	Usado em conjunto com TEMPO para determinar FB. DLY

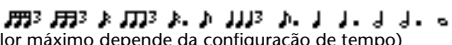
1.  (O valor máximo depende da configuração de tempo)

**DELAY->REV**

Efeitos de atraso e de reverberação em série, com uma entrada e duas saídas.

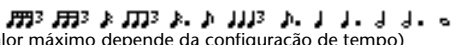

Parâmetro	Intervalo	Descrição
DELAY L	0,0–1000,0 ms	Tempo de atraso do canal esquerdo
DELAY R	0,0–1000,0 ms	Tempo de atraso do canal direito
FB. DLY	0,0–1000,0 ms	Tempo de atraso da realimentação
FB. GAIN	–99 a +99%	Ganho de realimentação (valores positivos para realimentação de fase normal, valores negativos para realimentação de fase inversa)
DELAY HI	0,1–1,0	Taxa de realimentação de atraso de alta frequência
HPF	THRU; 21,2 Hz–8,00 kHz	Frequência de corte do filtro passa altas
LPF	50,0 Hz–16,0 kHz; THRU	Frequência de corte do filtro passa baixas
DLY.BAL	0–100%	Equilíbrio de atraso e reverberação atrasada (0% = tudo reverberação atrasada, 100% = tudo atraso)
REV TIME	0,3–99,0 s	Tempo de reverberação
INI. DLY	0,0–500,0 ms	Atraso antes do início da reverberação
REV HI	0,1–1,0	Taxa do tempo de reverberação de alta frequência
DIFF.	0–10	Dispersão
DENSITY	0–100%	Densidade da reverberação
SYNC	OFF; ON	Sincronização do parâmetro de tempo ativada ou desativada
NOTE L	1	Usado em conjunto com TEMPO para determinar DELAY L do canal esquerdo
NOTE R	*1	Usado em conjunto com TEMPO para determinar DELAY R do canal direito
NOTE FB	*1	Usado em conjunto com TEMPO para determinar FB. DLY

1.  (O valor máximo depende da configuração de tempo)

**DIST->DELAY**

Efeitos de distorção e de atraso em série, com uma entrada e duas saídas.

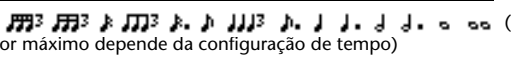
Parâmetro	Intervalo	Descrição
DST TYPE	DST1, DST2, OVD1, OVD2, CRUNCH	Tipo de distorção (DST = distorção, OVD = overdrive)
DRIVE	0–100	Acionador de distorção
MASTER	0–100	Volume principal
TONE	–10 a +10	Controle de tom
N. GATE	0–20	Redução de ruído
DELAY	0,0–2725,0 ms	Tempo de atraso
FB. GAIN	–99 a +99%	Ganho de realimentação (valores positivos para realimentação de fase normal, valores negativos para realimentação de fase inversa)
HI. RATIO	0,1–1,0	Taxa de realimentação de alta frequência
FREQ.	0,05–40,00 Hz	Velocidade da modulação
DEPTH	0–100%	Profundidade da modulação
DLY.BAL	0–100%	Equilíbrio de distorção e atraso (0% = tudo distorção, 100% = tudo distorção atrasada)
SYNC	OFF; ON	Sincronização do parâmetro de tempo ativada ou desativada
DLY.NOTE	1	Usado em conjunto com TEMPO para determinar DELAY
MOD.NOTE	2	Usado em conjunto com TEMPO para determinar FREQ.

1.  (O valor máximo depende da configuração de tempo)
2. 

**MULTI FILTER**

Multifiltros de três bandas (24 dB/oitava) com duas entradas e duas saídas.

Parâmetro	Intervalo	Descrição
<b>TYPE 1</b>	HPF, LPF, BPF	Tipo do filtro 1: passa altas, passa baixas, passa faixa
<b>TYPE 2</b>	HPF, LPF, BPF	Tipo do filtro 2: passa altas, passa baixas, passa faixa
<b>TYPE 3</b>	HPF, LPF, BPF	Tipo do filtro 3: passa altas, passa baixas, passa faixa
<b>FREQ. 1</b>	28,0 Hz–16,0 kHz	Frequência do filtro 1
<b>FREQ. 2</b>	28,0 Hz–16,0 kHz	Frequência do filtro 2
<b>FREQ. 3</b>	28,0 Hz–16,0 kHz	Frequência do filtro 3
<b>LEVEL 1</b>	0–100	Nível do filtro 1
<b>LEVEL 2</b>	0–100	Nível do filtro 2
<b>LEVEL 3</b>	0–100	Nível do filtro 3
<b>RESO. 1</b>	0–20	Ressonância do filtro 1
<b>RESO. 2</b>	0–20	Ressonância do filtro 2
<b>RESO. 3</b>	0–20	Ressonância do filtro 3

**FREEZE**

Amostrador básico com uma entrada e uma saída (disponível para efeitos internos 1 e 2).

Parâmetro	Intervalo	Descrição
<b>REC MODE</b>	MANUAL, INPUT	No modo MANUAL, para iniciar a gravação, são pressionados os botões REC e PLAY. No modo INPUT, o modo Record-Ready é ativado quando se pressiona o botão REC, e a gravação propriamente dita é acionada pelo sinal de entrada
<b>REC DLY</b>	-1000 a +1000 ms	Atraso da gravação. Para os valores positivos, a gravação começa depois que o disparo é recebido. Para os valores negativos, a gravação começa antes que o disparo seja recebido
<b>TRG LVL</b>	-60 a 0 dB	Nível do disparo de entrada (ou seja, o nível de sinal necessário para acionar a gravação ou a reprodução)
<b>TRG MASK</b>	0–1000 ms	Uma vez acionada a reprodução, os disparos subsequentes serão ignorados pela duração do tempo de TRG MASK
<b>PLY MODE</b>	MOMENT, CONTI., INPUT	No modo MOMENT, a amostra só é tocada enquanto o botão PLAY está pressionado. No modo CONTI., a reprodução continuará depois que o botão PLAY for pressionado. O número de vezes que a amostra é tocada é definido por meio do parâmetro LOOP NUM. No modo INPUT, a reprodução é acionada pelo sinal de entrada
<b>START</b>	1	Ponto de início da reprodução, em milissegundos
<b>END</b>	1	Ponto de término da reprodução, em milissegundos
<b>LOOP</b>	1	Ponto de início do loop, em milissegundos
<b>LOOP NUM</b>	0–100	Número de vezes que a amostra é tocada
<b>START [SAMPLE]</b>	2	Ponto de início da reprodução, em amostras
<b>END [SAMPLE]</b>	2	Ponto de término da reprodução, em amostras
<b>LOOP [SAMPLE]</b>	2	Ponto de início do loop, em amostras
<b>PITCH</b>	-12 a +12 semitons	Deslocamento de tom da reprodução
<b>FINE</b>	-50 a +50 cents	Ajuste do deslocamento de tom da reprodução
<b>MIDI TRG</b>	OFF, C1–C6, ALL	O botão PLAY pode ser acionado por meio de mensagens de nota MIDI ativada/desativada

- 0,0–2970,5 ms (fs=44,1 kHz); 0,0–2729,2 ms (fs=48 kHz); 0,0–2970,5 ms (fs=88,2 kHz); 0,0–2729,2 ms (fs=96 kHz)
- 0–131000 (fs=44,1 kHz; 48 kHz); 0–262000 (fs=88,2 kHz; 96 kHz)

**ST REVERB**

Reverberação estéreo com duas entradas e duas saídas.

Parâmetro	Intervalo	Descrição
REV TIME	0,3–99,0 s	Tempo de reverberação
REV TYPE	Hall, Room, Stage, Plate	Tipo de reverberação
INI. DLY	0,0–100,0 ms	Atraso antes do início da reverberação
HI. RATIO	0,1–1,0	Taxa do tempo de reverberação de alta frequência
LO. RATIO	0,1–2,4	Taxa do tempo de reverberação de baixa frequência
DIFF.	0–10	Difusão da reverberação (dispersão da reverberação da esquerda para a direita)
DENSITY	0–100%	Densidade da reverberação
E/R BAL.	0–100%	Equilíbrio das reflexões primárias e da reverberação (0% = tudo reverberação, 100% = tudo reflexões primárias)
HPF	THRU; 21,2 Hz–8,00 kHz	Frequência de corte do filtro passa altas
LPF	50,0 Hz–16,0 kHz; THRU	Frequência de corte do filtro passa baixas

**M.BAND DYNA.**

Processador dinâmico de três bandas, com duas entradas e duas saídas, e com medidores individuais de redução de ganho e solo para cada banda.

Parâmetro	Intervalo	Descrição
LOW GAIN	–96,0 a +12,0 dB	Nível da banda de graves
MID GAIN	–96,0 a +12,0 dB	Nível da banda de médios
HI. GAIN	–96,0 a +12,0 dB	Nível da banda de agudos
PRESENCE	–10 a +10	Para valores positivos, o limiar da banda de agudos é reduzido e o limiar da banda de graves é aumentado. Para valores negativos, ocorre o oposto. Quando definido como 0, todas as três bandas são afetadas da mesma forma
CMP. THRE	24,0 a 0,0 dB	Limiar do compressor
CMP. RAT	1:1 a 20:1	Taxa do compressor
CMP. ATK	0–120 ms	Ataque do compressor
CMP. REL	1	Tempo de liberação do compressor
CMP. KNEE	0–5	Joelho do compressor
LOOKUP	0,0–100,0 ms	Atraso da procura
CMP. BYP	OFF; ON	Bypass do compressor
L–M XOVR	21,2 Hz–8,00 kHz	Frequência do cruzamento de graves/médios
M–H XOVR	21,2 Hz–8,00 kHz	Frequência do cruzamento de médios/agudos
SLOPE	–6 a –12 dB	Inclinação do filtro
CEILING	–6,0 a 0,0 dB; OFF	Especifica o nível máximo da saída
EXP. THRE	–54,0 a –24,0 dB	Limiar do expensor
EXP. RAT	1:1 a ∞:1	Taxa do expensor
EXP. REL	1	Tempo de liberação do expensor
EXP. BYP	OFF; ON	Bypass do expensor
LIM. THRE	–12,0 a 0,0 dB	Limiar do limitador
LIM. ATK	0–120 ms	Ataque do limitador
LIM. REL	1	Tempo de liberação do limitador
LIM. BYP	OFF; ON	Bypass do limitador
LIM. KNEE	0–5	Joelho do limitador
SOLO LOW	OFF; ON	Se estiver ativado (ON), a saída terá somente a banda de baixa frequência
SOLO MID	OFF; ON	Se estiver ativado (ON), a saída terá somente a banda de frequência média
SOLO HIGH	OFF; ON	Se estiver ativado (ON), a saída terá somente a banda de alta frequência

1. 6 ms–46,0 s (fs=44,1 kHz); 5 ms–42,3 s (fs=48 kHz); 3 ms–23,0 s (fs=88,2 kHz); 3 ms–21,1 s (fs=96 kHz)

**Comp276/Comp276S**

Simula as características de um compressor analógico que se tornou um item padrão em estúdios de gravação. Ele deixa o som mais denso, sendo especialmente adequado para sons de percussão e baixo. O Comp276 permite controlar dois canais mono de forma independente. O Comp276S interliga os parâmetros dos canais E/D para fins de controle.

Parâmetro	Intervalo	Descrição
INPUT	–180 a 0 dB	Ajusta o nível da entrada
OUTPUT	–180 a 0 dB	Ajusta o ganho da saída
ATTACK	0,022 a 50,40 ms	Ajusta o tempo de ataque
RELEASE	10,88 a 544,22 ms	Ajusta o tempo de liberação
RATIO	2:1, 4:1, 8:1, 12:1, 20:1	Ajusta a taxa
MAKE UP	ON, OFF	Se estiver ativado (ON), o ganho da saída será compensado automaticamente para contrabalançar a redução de ganho aplicada pelo compressor
SIDE HPF	ON, OFF	Se estiver ativado (ON), o efeito do compressor no intervalo de baixa frequência será reduzido, de modo a reforçar a saída de baixa frequência
Medidor GR	ON, OFF	Mostra a quantidade de redução de ganho quando o compressor está operacional

**Comp260/Comp260S**

Simula as características de um compressor/limitador de meados da década de 1970 que agora se transformou em um item padrão para reforço de som acústico. O Comp260 permite controlar dois canais mono de forma independente. O Comp260S interliga os parâmetros dos canais E/D para fins de controle.

Parâmetro	Intervalo	Descrição
THRE.	–60,0 a 0,0 dB	Ajusta o limiar
ATTACK	0,010 a 80,00 ms	Ajusta o tempo de ataque
RELEASE	6,2 a 999,0 ms	Ajusta o tempo de liberação
RATIO	1,0 a ∞	Ajusta a taxa
KNEE	SOFT, MEDIUM, HARD	Ajusta o joelho
ST LINK	ON, OFF	Se estiver ativado (ON), CH1 e CH2 serão interligados em estéreo
OUTPUT	–20,0 a 40,0 dB	Ajusta o ganho da saída
Medidor GR		Mostra a quantidade de redução de ganho quando o compressor está operacional
Medidor de nível		Mostra o nível de entrada ou o nível de saída do efeito. Use os botões METER: [IN][OUT] para escolher o nível que será mostrado

## Equalizer601

Simula as características de um equalizador analógico da década de 1970. Ao reproduzir a distorção típica dos circuitos analógicos, confere energia ao som.

Parâmetro	Intervalo	Descrição
<b>TYPE</b>	DRIVE, CLEAN	Alterna o tipo de equalizador
<b>INPUT</b>	-18,0 a +18,0 dB	Ajusta o ganho da entrada
<b>OUTPUT</b>	-18,0 a +18,0 dB	Ajusta o ganho da saída
<b>Medidor de nível</b>		Mostra o nível de entrada ou o nível de saída do efeito. Use os botões METER: [IN][OUT] para escolher o nível que será mostrado
<b>Q/TYPE</b>	LO: LSH-1, LSH-2, HPF-1, HPF-2 MID1-4: 0,50-16,00 HI: LPF-1, LPF-2, HSH-1, HSH-2	Estes parâmetros controlam a forma da curva de resposta de frequência para cada faixa de filtro. Para as faixas MID 1-4, você pode especificar a agudeza (Q) da curva de resposta de frequência. Para as faixas LO e HI, você pode selecionar um de quatro tipos de filtro
<b>F</b>	fs=44,1/48 kHz: 16,0-20,0 kHz; fs=88,2/96 kHz: 16,0 Hz-40,0 kHz (HI TYPE=HSH-1 ou HSH-2: Banda HI=1,0-40 kHz)	Especificam a frequência central do filtro
<b>G</b>	-18,0 a +18,0 dB	Especificam o ganho do filtro
<b>SW</b>	ON, OFF	Ativam ou desativam cada faixa de filtro
<b>Curva de resposta de frequência</b>		Exibe a curva de resposta de frequência total para todas as faixas
<b>FLAT</b>		Redefine o ganho de todas as faixas para 0 dB

## OpenDeck

Simula a compressão de fita produzida por dois gravadores de fita de carretel aberto (um gravador e um reproduzidor). Você pode alterar a tonalidade ajustando diversos elementos, como tipo de mesa, qualidade da fita e velocidade da reprodução.

Parâmetro	Intervalo	Descrição
<b>REC DEC</b>	Swss70, Swss78, Swss85, Amer70	Seleciona o tipo de gravador
<b>REC LVL</b>	-96,0 a +18,0 dB	Ajusta o nível da entrada do gravador. Conforme você aumenta o nível, é gerada a compressão da fita, restringindo a faixa dinâmica e distorcendo o som
<b>REC HI</b>	-6,0 a +6,0 dB	Ajusta o ganho de agudos do gravador
<b>REC BIAS</b>	-1,00 a +1,00	Ajusta a polarização do gravador
<b>MAKEUP</b>	ON, OFF	Se estiver ativado (ON), a operação do nível do gravador (botão [RECORD]/[REC LVL]) será feita em conjunto com o nível do reproduzidor (botão [REPRODUCE]/[REPR LVL]), mantendo um nível fixo de saída. Dessa forma, você pode alterar o valor da distorção sem alterar o nível da saída
<b>REPR DECK</b>	Swss70, Swss78, Swss85, Amer70	Seleciona o tipo de reproduzidor
<b>REPR LVL</b>	-96,0 a +18,0 dB	Ajusta o nível da saída do reproduzidor
<b>REPR HI</b>	-6,0 a +6,0 dB	Ajusta o ganho de agudos do reproduzidor
<b>REPR LO</b>	-6,0 a +6,0 dB	Ajusta o ganho de graves do reproduzidor
<b>TP SPEED</b>	15 ips, 30 ips	Seleciona a velocidade da fita
<b>TP KIND</b>	New, Old	Seleciona o tipo de fita

**REV-X Hall, REV-X Room, REV-X Plate**

Trata-se de um algoritmo de reverberação com duas entradas e duas saídas. Proporciona uma reverberação rica e de alta densidade, com queda suave, além de profundidade e amplitude que melhoram o som original. Você pode escolher um de três programas, de acordo com seu local e suas necessidades: REV-X Hall (Salão), REV-X Room (Sala) e REV-X Plate (Prato).

Parâmetro	Intervalo	Descrição
REV TIME	0,32–32,14 s	Especifica a duração do tempo até que a reverberação decaia até silenciar. Valores mais altos resultam em reverberação mais longa
INI.DLY	0,0–125,0 ms	Especifica o tempo do atraso entre a entrada do som original e o início da reverberação. Valores mais altos resultam em um atraso mais longo antes do início da reverberação
DECAY	0–53	Especifica a forma do envelope da reverberação. Este valor afeta as características da reverberação
ROOMSIZE	0–28	Especifica o tamanho do espaço. Valores mais altos simulam um espaço mais amplo. Este valor está interligado ao tempo de reverberação. Quando este valor é alterado, o mesmo ocorre com o tempo de reverberação
DIFF.	0–10	Especifica a densidade e a difusão da reverberação. Valores mais altos aumentam a densidade e reforçam o senso de amplitude
HPF	Thru–8,00 kHz	Trata-se de um filtro que corta a faixa de graves da reverberação. A região abaixo da frequência especificada aqui será cortada. Este filtro não afeta o restante do som original
LPF	1,00 kHz–Thru	Trata-se de um filtro que corta a faixa de agudos da reverberação. A região acima da frequência especificada aqui será cortada. Este filtro não afeta o restante do som original
HI.RATIO	0,1–1,0	Ajusta o tempo de queda da reverberação de agudos. Isso especifica o tempo de queda de agudos como uma proporção do tempo de reverberação
LO.RATIO	0,1–1,4	Ajusta o tempo de queda da reverberação de graves. Isso especifica o tempo de queda de graves como uma proporção do tempo de reverberação
LO.FREQ.	22,0 Hz–18,0 kHz	Especifica a frequência em que LO RATIO se baseia. A região abaixo dessa frequência será afetada pelo valor de LO RATIO
Medidor de nível		Use os botões METER: [IN] [OUT] para escolher se será mostrado o nível de entrada ou o nível de saída
MIX	0–100%	Ajusta o equilíbrio entre o som original e o som com efeito. Somente o som original será enviado se este valor for 0%, e somente o som com efeito será enviado se este valor for 100%

**Max 100**

Trata-se de um phaser com uma entrada e uma saída que simula um efeito antigo que foi fabricado somente no final da década de 1970.

Parâmetro	Intervalo	Descrição
MODE	1, 2, 3, 4	Altera a qualidade do som (tom). Há quatro tipos disponíveis, cada um com diferenças na amplitude da modulação e na quantidade de realimentação
SPEED	SYNC; 0,100–10,000 Hz	Ajusta a taxa da modulação

**Vintage Phaser**

Trata-se de phaser com uma entrada e uma saída que oferece um nível extremamente alto de liberdade para criar sons de phaser, sem se limitar a simular qualquer modelo específico.

Parâmetro	Intervalo	Descrição
SPEED	SYNC; 0,1–10,0 Hz	Ajusta a taxa da modulação
MANUAL	0,00–10,00	Ajusta a frequência central da modulação
DEPTH	0,00–10,00	Ajusta a profundidade da modulação
FEEDBACK	0,00–10,00	Ajusta a quantidade de realimentação
COLOR	0,00–10,00	Este parâmetro está disponível para certas combinações de MODE e STAGE. Ele permite ajustar a tonalidade
MODE	1, 2	Seleciona o tipo de configuração do circuito que está sendo modelado. Isso afeta a tonalidade
STAGE	4, 6, 8, 10	Especifica o número de estágios no circuito que está sendo modelado. Isso afeta a tonalidade



## Dual Phaser

Trata-se de um phaser com duas entradas e duas saídas que simula um phaser antigo fabricado durante meados da década de 1970.

Parâmetro	Intervalo	Descrição
<b>RATE 1</b>	SYNC; 0,067–20,000 Hz	Ajusta a taxa da modulação de LFO1
<b>SHAPE 1</b>	Sine; Square	Seleciona a forma de onda de LFO1
<b>RATE 2</b>	SYNC; 0,111–20,000 Hz	Ajusta a taxa da modulação de LFO2
<b>SHAPE 2</b>	Sine; Square	Seleciona a forma de onda de LFO2
<b>DEPTH (A/B)</b>	1,00–10,00	Ajusta a profundidade da modulação
<b>FB (A/B)</b>	0,00–10,00	Ajusta a quantidade de realimentação
<b>SW (A/B)</b>	ON; OFF	Ativa ou desativa o circuito do phaser
<b>SWEEP B</b>	LFO1; LFO2	Seleciona o LFO para o Phaser B
<b>SYNC B</b>	NORM; REV	Seleciona a fase do LFO para o Phaser B
<b>IN MODE</b>	1, 2, 3, 4	Especifica o modo como os dois phasers estão conectados. 1: Após a mixagem da entrada estéreo, o som processado pelo Phaser A é enviado pelo canal esquerdo, enquanto o som processado pelo Phaser B é enviado pelo canal direito. 2: Após a mixagem da entrada estéreo, o som processado pelo Phaser A é enviado pelo canal esquerdo, enquanto o som processado pelo Phaser A e depois processado adicionalmente pelo Phaser B é enviado pelo canal direito. 3: Após a mixagem da entrada estéreo, o som processado pelo Phaser A e depois processado adicionalmente pelo Phaser B é enviado pelos canais esquerdo e direito. 4: O canal de entrada esquerdo é processado pelo Phaser A e enviado pelo canal esquerdo, enquanto o canal de entrada direito é processado pelo Phaser B e enviado pelo canal direito.

## Sincronização de efeitos e de tempo

Alguns dos efeitos do 01V96i permitem que você sincronize o efeito com o tempo. Há dois tipos desses efeitos: efeitos de tipo de atraso e efeitos de tipo de modulação. No primeiro caso, o tempo de atraso mudará de acordo com o tempo. No segundo caso, a frequência do sinal de modulação mudará de acordo com o tempo.

### • Parâmetros relacionados à sincronização do tempo

Os cinco parâmetros a seguir estão relacionados à sincronização do tempo.

1) SYNC 2) NOTE 3) TEMPO 4) DELAY 5) FREQ.

SYNC:.....Este é o botão liga/desliga da sincronização do tempo.

NOTE e TEMPO: ..... Estes são os parâmetros básicos da sincronização do tempo.

DELAY e FREQ.:.....DELAY é o tempo de atraso e FREQ. é a frequência do sinal de modulação. Eles afetam diretamente a maneira como o som do efeito mudará. DELAY só é relevante para os efeitos de tipo de atraso, enquanto FREQ. só é relevante para os efeitos de tipo de modulação.

### • Como os parâmetros estão relacionados

A sincronização do tempo usa TEMPO e NOTE para calcular um valor que será a base do tempo, e continua fazendo ajustes para que essa base do tempo se mantenha essencialmente a mesma que o valor de DELAY (ou FREQ.). Isso significa que, quando TEMPO, NOTE e DELAY (ou FREQ.) estão sincronizados e você muda qualquer um desses valores, os outros parâmetros são redefinidos para manter a relação correta. Os parâmetros que são redefinidos e o método de cálculo(\*a) usado são descritos a seguir.

#### Se você ativar SYNC → NOTE será definido

#### Se você editar DELAY (ou FREQ.) → NOTE será definido

Nesse caso, o valor de NOTE é calculado da seguinte maneira:

$$\text{NOTE} = \text{DELAY (ou FREQ.)} / (4 \times (60/\text{TEMPO}))$$

#### Se você editar NOTE → DELAY (ou FREQ.) será definido

Nesse caso, o valor de DELAY (ou FREQ.) é calculado da seguinte maneira:

$$\text{DELAY (ou FREQ.)} = \text{NOTE} \times 4 \times (60/\text{TEMPO})$$

#### Se você editar TEMPO → DELAY (ou FREQ.) será definido

Nesse caso, o valor de DELAY (ou FREQ.) é calculado da seguinte maneira:

$$\text{DELAY (ou FREQ.)} = \text{DELAY (ou FREQ.) original} \times (\text{TEMPO anterior/novo TEMPO})$$

\* O parâmetro NOTE é calculado com base nos valores a seguir.

= 1/48	= 1/24	= 1/16	= 1/12	= 3/32	= 1/8	= 1/6
= 3/16	= 1/4	= 3/8	= 1/2	= 3/4	= 1/1	= 2/1

**Exemplo 1:** quando SYNC=ON, DELAY=250 ms, TEMPO=120, você muda NOTE de colcheia para semínima

$$\begin{aligned} \text{DELAY} &= \text{novo NOTE} \times 4 \times (60/\text{TEMPO}) \\ &= (1/4) \times 4 \times (60/120) \\ &= 0,5 \text{ (s)} \\ &= 500 \text{ ms} \end{aligned}$$

Assim, o valor de DELAY muda de 250 ms para 500 ms.

**Exemplo 2:** quando SYNC=ON, DELAY=250 ms, NOTE=colcheia, você muda TEMPO de 120 para 121

$$\begin{aligned} \text{DELAY} &= \text{DELAY original} \times (\text{TEMPO anterior/novo TEMPO}) \\ &= 250 \times (120/121) \\ &= 247,9 \text{ (ms)} \end{aligned}$$

Assim, o valor de TEMPO muda de 250 ms para 247,9 ms.

\*a: Valores arredondados são usados para os resultados dos cálculos.

### • Intervalos dos valores de NOTE e TEMPO

Os intervalos dos valores de NOTE e TEMPO são limitados pelos intervalos dos valores de DELAY ou FREQ. Não é possível definir valores de NOTE ou TEMPO que façam com que DELAY ou FREQ. excedam seus valores máximos possíveis quando sincronizados com o tempo. Essa limitação também se aplica mesmo quando SYNC está desativado (OFF).

### • Características especiais do parâmetro TEMPO

O parâmetro TEMPO tem as seguintes características que são distintas dos outros parâmetros:

- É um valor comum compartilhado por todos os efeitos
- Você não pode armazená-lo ou chamá-lo da biblioteca de efeitos. (Mas pode armazená-lo e chamá-lo de uma cena.)

Isso significa que o valor de TEMPO quando um efeito é chamado pode não ser necessariamente o mesmo de quando o efeito foi armazenado. Eis um exemplo.

Armazenar o efeito: TEMPO=120 → Alterar TEMPO para 60 → Chamar o efeito: TEMPO=60

Normalmente, quando você muda o TEMPO, o valor de DELAY (ou FREQ.) é redefinido de acordo. Porém, se DELAY (ou FREQ.) for alterado, o efeito terá um som, quando chamado, diferente de quando foi armazenado. Para evitar que o efeito mude dessa maneira entre o armazenamento e a chamada, o 01V96i não atualiza o valor de DELAY (ou FREQ.) quando um efeito é chamado, mesmo que o TEMPO não seja mais o mesmo de quando esse efeito foi armazenado.

# Parâmetros de EQ predefinidos

N°	Título	Parâmetro				
		LOW	L-MID	H-MID	HIGH	
01	Bass Drum 1		PEAKING	PEAKING	PEAKING	H.SHELF
		G	+3,5 dB	-3,5 dB	0,0 dB	+4,0 dB
		F	100 Hz	265 Hz	1,06 kHz	5,30 kHz
		Q	1,2	10	0,9	—
02	Bass Drum 2		PEAKING	PEAKING	PEAKING	LPF
		G	+8,0 dB	-7,0 dB	+6,0 dB	ON
		F	80 Hz	400 Hz	2,50 kHz	12,5 kHz
		Q	1,4	4,5	2,2	—
03	Snare Drum 1		PEAKING	PEAKING	PEAKING	H.SHELF
		G	-0,5 dB	0,0 dB	+3,0 dB	+4,5 dB
		F	132 Hz	1,00 kHz	3,15 kHz	5,00 kHz
		Q	1,2	4,5	0,11	—
04	Snare Drum 2		L.SHELF	PEAKING	PEAKING	PEAKING
		G	+1,5 dB	-8,5 dB	+2,5 dB	+4,0 dB
		F	180 Hz	335 Hz	2,36 kHz	4,00 kHz
		Q	—	10	0,7	0,1
05	Tom-tom 1		PEAKING	PEAKING	PEAKING	PEAKING
		G	+2,0 dB	-7,5 dB	+2,0 dB	+1,0 dB
		F	212 Hz	670 Hz	4,50 kHz	6,30 kHz
		Q	1,4	10	1,2	0,28
06	Cymbal		L.SHELF	PEAKING	PEAKING	H.SHELF
		G	-2,0 dB	0,0 dB	0,0 dB	+3,0 dB
		F	106 Hz	425 Hz	1,06 kHz	13,2 kHz
		Q	—	8	0,9	—
07	High Hat		L.SHELF	PEAKING	PEAKING	H.SHELF
		G	-4,0 dB	-2,5 dB	+1,0 dB	+0,5 dB
		F	95 Hz	425 Hz	2,80 kHz	7,50 kHz
		Q	—	0,5	1	—
08	Percussion		L.SHELF	PEAKING	PEAKING	H.SHELF
		G	-4,5 dB	0,0 dB	+2,0 dB	0,0 dB
		F	100 Hz	400 Hz	2,80 kHz	17,0 kHz
		Q	—	4,5	0,56	—
09	E. Bass 1		L.SHELF	PEAKING	PEAKING	H.SHELF
		G	-7,5 dB	+4,5 dB	+2,5 dB	0,0 dB
		F	35,5 Hz	112 Hz	2,00 kHz	4,00 kHz
		Q	—	5	4,5	—
10	E. Bass 2		PEAKING	PEAKING	PEAKING	H.SHELF
		G	+3,0 dB	0,0 dB	+2,5 dB	+0,5 dB
		F	112 Hz	112 Hz	2,24 kHz	4,00 kHz
		Q	0,1	5	6,3	—
11	Syn. Bass 1		PEAKING	PEAKING	PEAKING	H.SHELF
		G	+3,5 dB	+8,5 dB	0,0 dB	0,0 dB
		F	85 Hz	950 Hz	4,00 kHz	12,5 kHz
		Q	0,1	8	4,5	—
12	Syn. Bass 2		PEAKING	PEAKING	PEAKING	H.SHELF
		G	+2,5 dB	0,0 dB	+1,5 dB	0,0 dB
		F	125 Hz	180 Hz	1,12 kHz	12,5 kHz
		Q	1,6	8	2,2	—
13	Piano 1		L.SHELF	PEAKING	PEAKING	H.SHELF
		G	-6,0 dB	0,0 dB	+2,0 dB	+4,0 dB
		F	95 Hz	950 Hz	3,15 kHz	7,50 kHz
		Q	—	8	0,9	—

N°	Título	Parâmetro				
		LOW	L-MID	H-MID	HIGH	
14	Piano 2		PEAKING	PEAKING	PEAKING	H.SHELF
		G	+3,5 dB	-8,5 dB	+1,5 dB	+3,0 dB
		F	224 Hz	600 Hz	3,15 kHz	5,30 kHz
		Q	5,6	10	0,7	—
15	E. G. Clean		PEAKING	PEAKING	PEAKING	H.SHELF
		G	+2,0 dB	-5,5 dB	+0,5 dB	+2,5 dB
		F	265 Hz	400 Hz	1,32 kHz	4,50 kHz
		Q	0,18	10	6,3	—
16	E. G. Crunch 1		PEAKING	PEAKING	PEAKING	PEAKING
		G	+4,5 dB	0,0 dB	+4,0 dB	+2,0 dB
		F	140 Hz	1,00 kHz	1,90 kHz	5,60 kHz
		Q	8	4,5	0,63	9
17	E. G. Crunch 2		PEAKING	PEAKING	PEAKING	H.SHELF
		G	+2,5 dB	+1,5 dB	+2,5 dB	0,0 dB
		F	125 Hz	450 Hz	3,35 kHz	19,0 kHz
		Q	8	0,4	0,16	—
18	E. G. Dist. 1		L.SHELF	PEAKING	PEAKING	H.SHELF
		G	+5,0 dB	0,0 dB	+3,5 dB	0,0 dB
		F	355 Hz	950 Hz	3,35 kHz	12,5 kHz
		Q	—	9	10	—
19	E. G. Dist. 2		L.SHELF	PEAKING	PEAKING	H.SHELF
		G	+6,0 dB	-8,5 dB	+4,5 dB	+4,0 dB
		F	315 Hz	1,06 kHz	4,25 kHz	12,5 kHz
		Q	—	10	4	—
20	A. G. Stroke 1		PEAKING	PEAKING	PEAKING	H.SHELF
		G	-2,0 dB	0,0 dB	+1,0 dB	+4,0 dB
		F	106 Hz	1,00 kHz	1,90 kHz	5,30 kHz
		Q	0,9	4,5	3,5	—
21	A. G. Stroke 2		L.SHELF	PEAKING	PEAKING	H.SHELF
		G	-3,5 dB	-2,0 dB	0,0 dB	+2,0 dB
		F	300 Hz	750 Hz	2,00 kHz	3,55 kHz
		Q	—	9	4,5	—
22	A. G. Arpeg. 1		L.SHELF	PEAKING	PEAKING	PEAKING
		G	-0,5 dB	0,0 dB	0,0 dB	+2,0 dB
		F	224 Hz	1,00 kHz	4,00 kHz	6,70 kHz
		Q	—	4,5	4,5	0,12
23	A. G. Arpeg. 2		L.SHELF	PEAKING	PEAKING	H.SHELF
		G	0,0 dB	-5,5 dB	0,0 dB	+4,0 dB
		F	180 Hz	355 Hz	4,00 kHz	4,25 kHz
		Q	—	7	4,5	—
24	Brass Sec.		PEAKING	PEAKING	PEAKING	PEAKING
		G	-2,0 dB	-1,0 dB	+1,5 dB	+3,0 dB
		F	90 Hz	850 Hz	2,12 kHz	4,50 kHz
		Q	2,8	2	0,7	7
25	Male Vocal 1		PEAKING	PEAKING	PEAKING	PEAKING
		G	-0,5 dB	0,0 dB	+2,0 dB	+3,5 dB
		F	190 Hz	1,00 kHz	2,00 kHz	6,70 kHz
		Q	0,11	4,5	0,56	0,11
26	Male Vocal 2		PEAKING	PEAKING	PEAKING	H.SHELF
		G	+2,0 dB	-5,0 dB	-2,5 dB	+4,0 dB
		F	170 Hz	236 Hz	2,65 kHz	6,70 kHz
		Q	0,11	10	5,6	—
27	Female Vo. 1		PEAKING	PEAKING	PEAKING	PEAKING
		G	-1,0 dB	+1,0 dB	+1,5 dB	+2,0 dB
		F	118 Hz	400 Hz	2,65 kHz	6,00 kHz
		Q	0,18	0,45	0,56	0,14

Apêndice: Listas de parâmetros

N°	Título	Parâmetro				
		LOW	L-MID	H-MID	HIGH	
28	Female Vo. 2		L.SHELF	PEAKING	PEAKING	H.SHELF
		G	-7,0 dB	+1,5 dB	+1,5 dB	+2,5 dB
		F	112 Hz	335 Hz	2,00 kHz	6,70 kHz
		Q	—	0,16	0,2	—
29	Chorus & Harmo		PEAKING	PEAKING	PEAKING	PEAKING
		G	-2,0 dB	-1,0 dB	+1,5 dB	+3,0 dB
		F	90 Hz	850 Hz	2,12 kHz	4,50 kHz
		Q	2,8	2	0,7	7
30	Total EQ 1		PEAKING	PEAKING	PEAKING	H.SHELF
		G	-0,5 dB	0,0 dB	+3,0 dB	+6,5 dB
		F	95 Hz	950 Hz	2,12 kHz	16,0 kHz
		Q	7	2,2	5,6	—
31	Total EQ 2		PEAKING	PEAKING	PEAKING	H.SHELF
		G	+4,0 dB	+1,5 dB	+2,0 dB	+6,0 dB
		F	95 Hz	750 Hz	1,80 kHz	18,0 kHz
		Q	7	2,8	5,6	—
32	Total EQ 3		L.SHELF	PEAKING	PEAKING	H.SHELF
		G	+1,5 dB	+0,5 dB	+2,0 dB	+4,0 dB
		F	67 Hz	850 Hz	1,90 kHz	15,0 kHz
		Q	—	0,28	0,7	—
33	Bass Drum 3		PEAKING	PEAKING	PEAKING	PEAKING
		G	+3,5 dB	-10,0 dB	+3,5 dB	0,0 dB
		F	118 Hz	315 Hz	4,25 kHz	20,0 kHz
		Q	2	10	0,4	0,4
34	Snare Drum 3		L.SHELF	PEAKING	PEAKING	PEAKING
		G	0,0 dB	+2,0 dB	+3,5 dB	0,0 dB
		F	224 Hz	560 Hz	4,25 kHz	4,00 kHz
		Q	—	4,5	2,8	0,1
35	Tom-tom 2		L.SHELF	PEAKING	PEAKING	H.SHELF
		G	-9,0 dB	+1,5 dB	+2,0 dB	0,0 dB
		F	90 Hz	212 Hz	5,30 kHz	17,0 kHz
		Q	—	4,5	1,2	—
36	Piano 3		PEAKING	PEAKING	PEAKING	H.SHELF
		G	+4,5 dB	-13,0 dB	+4,5 dB	+2,5 dB
		F	100 Hz	475 Hz	2,36 kHz	10,0 kHz
		Q	8	10	9	—
37	Piano Low		PEAKING	PEAKING	PEAKING	H.SHELF
		G	-5,5 dB	+1,5 dB	+6,0 dB	0,0 dB
		F	190 Hz	400 Hz	6,70 kHz	12,5 kHz
		Q	10	6,3	2,2	—
38	Piano High		PEAKING	PEAKING	PEAKING	PEAKING
		G	-5,5 dB	+1,5 dB	+5,0 dB	+3,0 dB
		F	190 Hz	400 Hz	6,70 kHz	5,60 kHz
		Q	10	6,3	2,2	0,1
39	Fine-EQ Cass		L.SHELF	PEAKING	PEAKING	H.SHELF
		G	-1,5 dB	0,0 dB	+1,0 dB	+3,0 dB
		F	75 Hz	1,00 kHz	4,00 kHz	12,5 kHz
		Q	—	4,5	1,8	—
40	Narrator		PEAKING	PEAKING	PEAKING	H.SHELF
		G	-4,0 dB	-1,0 dB	+2,0 dB	0,0 dB
		F	106 Hz	710 Hz	2,50 kHz	10,0 kHz
		Q	4	7	0,63	—

## Parâmetros de gate predefinidos (fs = 44,1 kHz)

N°	Título	Tipo	Parâmetro	Valor
1	Gate	GATE	Threshold (dB)	-26
			Range (dB)	-56
			Attack (ms)	0
			Hold (ms)	2,56
			Decay (ms)	331
2	Ducking	DUCKING	Threshold (dB)	-19
			Range (dB)	-22
			Attack (ms)	93
			Hold (ms)	1,20 S
			Decay (ms)	6,32 S
3	A. Dr. BD	GATE	Threshold (dB)	-11
			Range (dB)	-53
			Attack (ms)	0
			Hold (ms)	1,93
			Decay (ms)	400
4	A. Dr. SN	GATE	Threshold (dB)	-8
			Range (dB)	-23
			Attack (ms)	1
			Hold (ms)	0,63
			Decay (ms)	238

## Parâmetros de compressor predefinidos (fs = 44,1 kHz)

N°	Título	Tipo	Parâmetro	Valor
1	Comp	COMP	Threshold (dB)	-8
			Ratio ( :1)	2,5
			Attack (ms)	60
			Out gain (dB)	0,0
			Knee	2
			Release (ms)	250
2	Expand	EXPAND	Threshold (dB)	-23
			Ratio ( :1)	1,7
			Attack (ms)	1
			Out gain (dB)	3,5
			Knee	2
			Release (ms)	70
3	Compander (H)	COMPAND-H	Threshold (dB)	-10
			Ratio ( :1)	3,5
			Attack (ms)	1
			Out gain (dB)	0,0
			Width (dB)	6
			Release (ms)	250
4	Compander (S)	COMPAND-S	Threshold (dB)	-8
			Ratio ( :1)	4
			Attack (ms)	25
			Out gain (dB)	0,0
			Width (dB)	24
			Release (ms)	180
5	A. Dr. BD	COMP	Threshold (dB)	-24
			Ratio ( :1)	3
			Attack (ms)	9
			Out gain (dB)	5,5
			Knee	2
			Release (ms)	58
6	A. Dr. BD	COMPAND-H	Threshold (dB)	-11
			Ratio ( :1)	3,5
			Attack (ms)	1
			Out gain (dB)	-1,5
			Width (dB)	7
			Release (ms)	192
7	A. Dr. SN	COMP	Threshold (dB)	-17
			Ratio ( :1)	2,5
			Attack (ms)	8
			Out gain (dB)	3,5
			Knee	2
			Release (ms)	12
8	A. Dr. SN	EXPAND	Threshold (dB)	-23
			Ratio ( :1)	2
			Attack (ms)	0
			Out gain (dB)	0,5
			Knee	2
			Release (ms)	151
9	A. Dr. SN	COMPAND-S	Threshold (dB)	-8
			Ratio ( :1)	1,7
			Attack (ms)	11
			Out gain (dB)	0,0
			Width (dB)	10
			Release (ms)	128

N°	Título	Tipo	Parâmetro	Valor
10	A. Dr. Tom	EXPAND	Threshold (dB)	-20
			Ratio ( :1)	2
			Attack (ms)	2
			Out gain (dB)	5,0
			Knee	2
			Release (ms)	749
11	A. Dr. OverTop	COMPAND-S	Threshold (dB)	-24
			Ratio ( :1)	2
			Attack (ms)	38
			Out gain (dB)	-3,5
			Width (dB)	54
			Release (ms)	842
12	E. B. Finger	COMP	Threshold (dB)	-12
			Ratio ( :1)	2
			Attack (ms)	15
			Out gain (dB)	4,5
			Knee	2
			Release (ms)	470
13	E. B. Slap	COMP	Threshold (dB)	-12
			Ratio ( :1)	1,7
			Attack (ms)	6
			Out gain (dB)	4,0
			Knee	hard
			Release (ms)	133
14	Syn. Bass	COMP	Threshold (dB)	-10
			Ratio ( :1)	3,5
			Attack (ms)	9
			Out gain (dB)	3,0
			Knee	hard
			Release (ms)	250
15	Piano1	COMP	Threshold (dB)	-9
			Ratio ( :1)	2,5
			Attack (ms)	17
			Out gain (dB)	1,0
			Knee	hard
			Release (ms)	238
16	Piano2	COMP	Threshold (dB)	-18
			Ratio ( :1)	3,5
			Attack (ms)	7
			Out gain (dB)	6,0
			Knee	2
			Release (ms)	174
17	E. Guitar	COMP	Threshold (dB)	-8
			Ratio ( :1)	3,5
			Attack (ms)	7
			Out gain (dB)	2,5
			Knee	4
			Release (ms)	261
18	A. Guitar	COMP	Threshold (dB)	-10
			Ratio ( :1)	2,5
			Attack (ms)	5
			Out gain (dB)	1,5
			Knee	2
			Release (ms)	238
19	Strings1	COMP	Threshold (dB)	-11
			Ratio ( :1)	2
			Attack (ms)	33
			Out gain (dB)	1,5
			Knee	2
			Release (ms)	749

N°	Título	Tipo	Parâmetro	Valor
20	Strings2	COMP	Threshold (dB)	-12
			Ratio ( :1)	1,5
			Attack (ms)	93
			Out gain (dB)	1,5
			Knee	4
			Release (ms)	1,35 S
21	Strings3	COMP	Threshold (dB)	-17
			Ratio ( :1)	1,5
			Attack (ms)	76
			Out gain (dB)	2,5
			Knee	2
			Release (ms)	186
22	BrassSection	COMP	Threshold (dB)	-18
			Ratio ( :1)	1,7
			Attack (ms)	18
			Out gain (dB)	4,0
			Knee	1
			Release (ms)	226
23	Syn. Pad	COMP	Threshold (dB)	-13
			Ratio ( :1)	2
			Attack (ms)	58
			Out gain (dB)	2,0
			Knee	1
			Release (ms)	238
24	SamplingPerc	COMPAND-S	Threshold (dB)	-18
			Ratio ( :1)	1,7
			Attack (ms)	8
			Out gain (dB)	-2,5
			Width (dB)	18
			Release (ms)	238
25	Sampling BD	COMP	Threshold (dB)	-14
			Ratio ( :1)	2
			Attack (ms)	2
			Out gain (dB)	3,5
			Knee	4
			Release (ms)	35
26	Sampling SN	COMP	Threshold (dB)	-18
			Ratio ( :1)	4
			Attack (ms)	8
			Out gain (dB)	8,0
			Knee	hard
			Release (ms)	354
27	Hip Comp	COMPAND-S	Threshold (dB)	-23
			Ratio ( :1)	20
			Attack (ms)	15
			Out gain (dB)	0,0
			Width (dB)	15
			Release (ms)	163
28	Solo Vocal1	COMP	Threshold (dB)	-20
			Ratio ( :1)	2,5
			Attack (ms)	31
			Out gain (dB)	2,0
			Knee	1
			Release (ms)	342
29	Solo Vocal2	COMP	Threshold (dB)	-8
			Ratio ( :1)	2,5
			Attack (ms)	26
			Out gain (dB)	1,5
			Knee	3
			Release (ms)	331

N°	Título	Tipo	Parâmetro	Valor
30	Chorus	COMP	Threshold (dB)	-9
			Ratio ( :1)	1,7
			Attack (ms)	39
			Out gain (dB)	2,5
			Knee	2
			Release (ms)	226
31	Click Erase	EXPAND	Threshold (dB)	-33
			Ratio ( :1)	2
			Attack (ms)	1
			Out gain (dB)	2,0
			Knee	2
			Release (ms)	284
32	Announcer	COMPAND-H	Threshold (dB)	-14
			Ratio ( :1)	2,5
			Attack (ms)	1
			Out gain (dB)	-2,5
			Width (dB)	18
			Release (ms)	180
33	Limiter1	COMPAND-S	Threshold (dB)	-9
			Ratio ( :1)	3
			Attack (ms)	20
			Out gain (dB)	-3,0
			Width (dB)	90
			Release (ms)	3,90 s
34	Limiter2	COMP	Threshold (dB)	0
			Ratio ( :1)	∞
			Attack (ms)	0
			Out gain (dB)	0,0
			Knee	hard
			Release (ms)	319
35	Total Comp1	COMP	Threshold (dB)	-18
			Ratio ( :1)	3,5
			Attack (ms)	94
			Out gain (dB)	2,5
			Knee	hard
			Release (ms)	447
36	Total Comp2	COMP	Threshold (dB)	-16
			Ratio ( :1)	6
			Attack (ms)	11
			Out gain (dB)	6,0
			Knee	1
			Release (ms)	180

## Parâmetros dinâmicos

Para cada canal, os efeitos dinâmicos incluem uma seção Gate (somente para canais de entrada) e uma seção Comp. A seção Gate inclui os tipos Gate e Ducking (Silenciador). A seção Comp inclui os tipos Compressor, Expander (Expansor), Compander Hard (COMP. (H)) e Compander Soft (COMP. (S)).

### Seção GATE (somente para canais de entrada)

#### GATE

Um gate atenua os sinais abaixo de um nível de THRESHOLD definido segundo um valor especificado (RANGE).

Parâmetro	Intervalo	Descrição
THRESHOLD (dB)	-54,0 a 0,0 (541 pontos)	Determina o nível em que o efeito de gate é aplicado.
RANGE (dB)	-70 a 0 (71 pontos)	Determina o valor da atenuação quando o gate é fechado.
ATTACK (ms)	0-120 (121 pontos)	Determina a velocidade com que o gate é aberto quando o sinal ultrapassa o nível do limiar.
HOLD (ms)	44,1 kHz: 0,02 ms – 2,13 s 48 kHz: 0,02 ms – 1,96 s 88,2 kHz: 0,01 ms – 1,06 s 96 kHz: 0,01 ms – 981 ms (160 pontos)	Determina por quanto tempo o gate permanecerá aberto depois que o sinal do disparo tiver caído abaixo do limiar.
DECAY (ms)	44,1 kHz: 6 ms – 46,0 s 48 kHz: 5 ms – 42,3 s 88,2 kHz: 3 ms – 23,0 s 96 kHz: 3 ms – 21,1 s (160 pontos)	Determina a velocidade com que o gate é fechado após o final do tempo de retenção. O valor é expresso como a duração necessária para que o nível mude em 6 dB.

Características de E/S

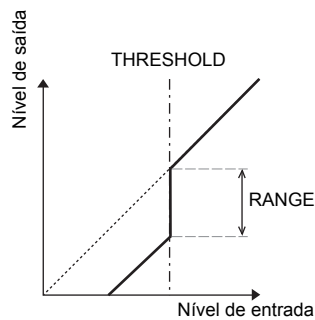

Análise da série temporal

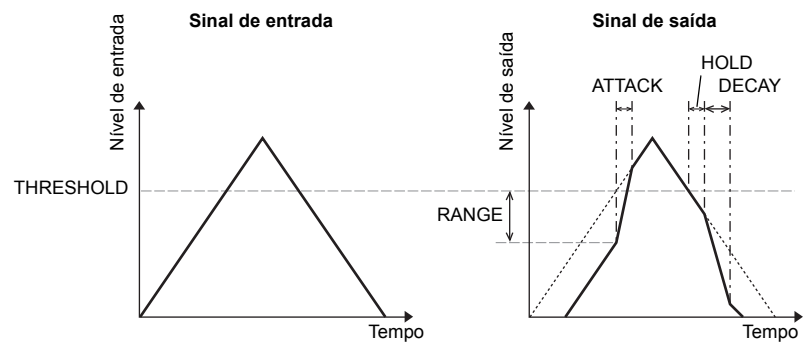

**DUCKING**

O silenciador costuma ser usado em aplicativos de narração (superposição de voz) nos quais o nível da música de fundo é reduzido automaticamente quando um anunciante fala. Quando o nível do sinal da fonte KEY IN excede o THRESHOLD especificado, o nível da saída é atenuado segundo um valor especificado (RANGE).

Parâmetro	Intervalo	Descrição
<b>THRESHOLD (dB)</b>	-54,0 a 0,0 (541 pontos)	Determina o nível do sinal de disparo (KEY IN) necessário para ativar o silenciador.
<b>RANGE (dB)</b>	-70 a 0 (71 pontos)	Determina o valor da atenuação quando o silenciador é ativado.
<b>ATTACK (ms)</b>	0-120 (121 pontos)	Determina com que rapidez o sinal é silenciado depois que o silenciador é acionado.
<b>HOLD (ms)</b>	44,1 kHz: 0,02 ms – 2,13 s 48 kHz: 0,02 ms – 1,96 s 88,2 kHz: 0,01 ms – 1,06 s 96 kHz: 0,01 ms – 981 ms (160 pontos)	Determina por quanto tempo o silenciador permanecerá ativo depois que o sinal do disparo tiver caído abaixo do nível de THRESHOLD.
<b>DECAY (ms)</b>	44,1 kHz: 6 ms – 46,0 s 48 kHz: 5 ms – 42,3 s 88,2 kHz: 3 ms – 23,0 s 96 kHz: 3 ms – 21,1 s (160 pontos)	Determina o tempo até silenciador retornar ao ganho normal depois que o nível do sinal de disparo cai abaixo do limiar. O valor é expresso como a duração necessária para que o nível mude em 6 dB.

Características de E/S

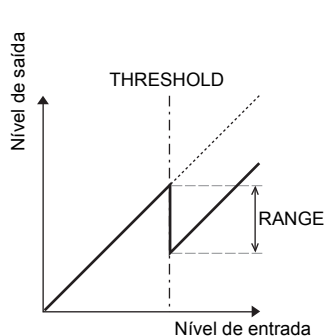

Análise da série temporal

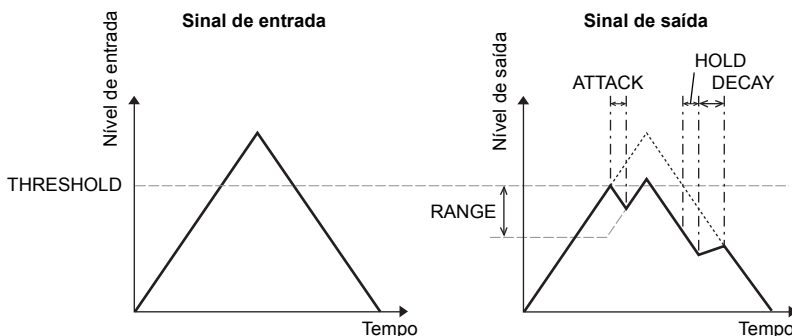



## Seção COMP

## COMP

O processador COMP atenua os sinais acima de um THRESHOLD definido segundo um valor de RATIO especificado. O processador COMP também pode ser usado como um limitador, o qual, com um RATIO de  $\infty:1$ , reduz o nível para o limiar. Isso significa que o nível de saída do limitador nunca excede o limiar.

Parâmetro	Intervalo	Descrição
THRESHOLD (dB)	-54,0 a 0,0 (541 pontos)	Determina o nível do sinal de entrada necessário para acionar o compressor.
RATIO	1.0:1, 1.1:1, 1.3:1, 1.5:1, 1.7:1, 2.0:1, 2.5:1, 3.0:1, 3.5:1, 4.0:1, 5.0:1, 6.0:1, 8.0:1, 10:1, 20:1, $\infty:1$ (16 pontos)	Determina o grau de compressão, ou seja, a mudança no nível do sinal de saída em relação à mudança no nível do sinal de entrada.
ATTACK (ms)	0-120 (121 pontos)	Determina com que rapidez o sinal é comprimido depois que o compressor é acionado.
RELEASE (ms)	44,1 kHz: 6 ms – 46,0 s 48 kHz: 5 ms – 42,3 s 88,2 kHz: 3 ms – 23,0 s 96 kHz: 3 ms – 21,1 s (160 pontos)	Determina o tempo até o compressor retornar ao ganho normal depois que o nível do sinal de disparo cai abaixo do limiar. O valor é expresso como a duração necessária para que o nível mude em 6 dB.
OUT GAIN (dB)	0,0 a +18,0 (180 pontos)	Define o nível do sinal de saída do compressor.
KNEE	Hard, 1-5 (6 pontos)	Determina como a compressão é aplicada no limiar. Para configurações de joelho mais altas, a compressão é aplicada gradualmente conforme o sinal ultrapassa o limiar especificado, criando um som mais natural.

Características de E/S  
(KNEE=hard, OUT GAIN=0,0 dB)

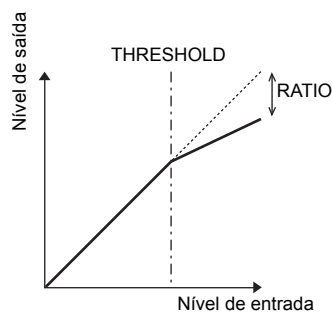

Análise da série temporal (RATIO= $\infty:1$ )

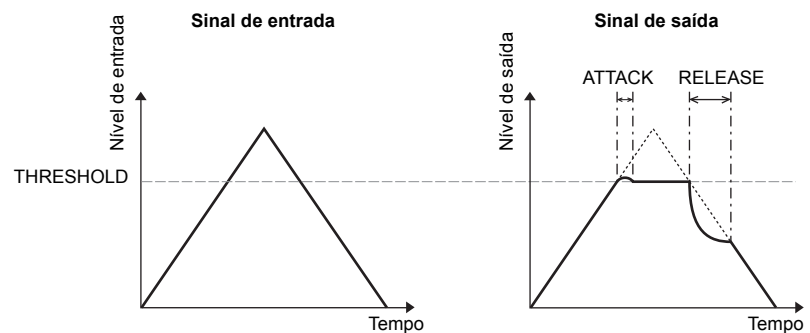

**EXPAND**

Um expansor atenua os sinais abaixo de um THRESHOLD definido segundo um valor de RATIO especificado.

Parâmetro	Intervalo	Descrição
THRESHOLD (dB)	-54,0 a 0,0 (541 pontos)	Determina o nível do sinal de entrada necessário para acionar o expansor.
RATIO	1.0:1, 1.1:1, 1.3:1, 1.5:1, 1.7:1, 2.0:1, 2.5:1, 3.0:1, 3.5:1, 4.0:1, 5.0:1, 6.0:1, 8.0:1, 10:1, 20:1, ∞:1 (16 pontos)	Determina o grau de expansão.
ATTACK (ms)	0-120 (121 pontos)	Determina com que rapidez o expansor retorna ao ganho normal depois que o nível do sinal de disparo ultrapassa o limiar.
RELEASE (ms)	44,1 kHz: 6 ms – 46,0 s 48 kHz: 5 ms – 42,3 s 88,2 kHz: 3 ms – 23,0 s 96 kHz: 3 ms – 21,1 s (160 pontos)	Determina com que rapidez o sinal é expandido depois que o nível do sinal cai abaixo do limiar. O valor é expresso como a duração necessária para que o nível mude em 6 dB.
OUT GAIN (dB)	0,0 a +18,0 (180 pontos)	Define o nível do sinal de saída do expansor.
KNEE	Hard, 1-5 (6 pontos)	Determina como a expansão é aplicada no limiar. Para configurações de joelho mais altas, a expansão é aplicada gradualmente conforme o sinal cai abaixo do limiar especificado, criando um som mais natural.

Características de E/S (KNEE=hard, OUT GAIN=0,0 dB)

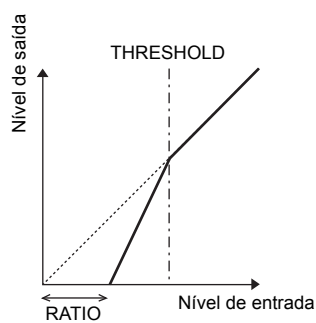

Análise da série temporal (RATIO=∞:1)

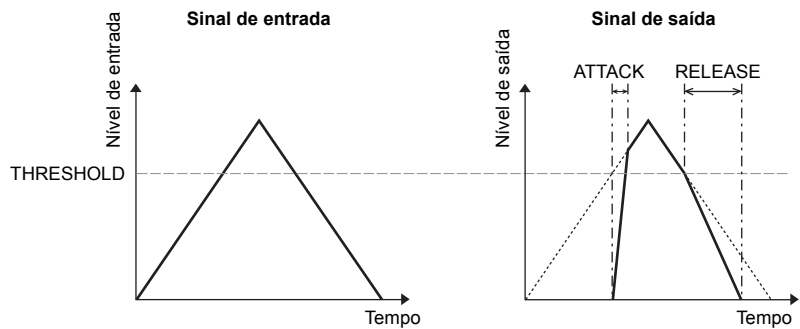

**COMPANDER HARD (H)  
COMPANDER SOFT (S)**

Os companders hard e soft combinam os efeitos do compressor, do expansor e do limitador.

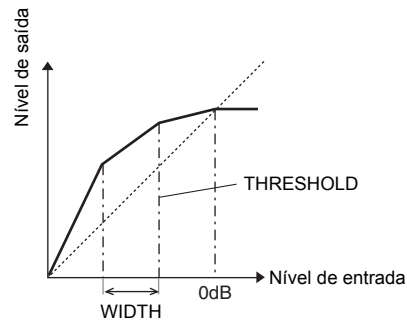

Os companders funcionam de maneira diferente nos seguintes níveis:

- ① 0 dB e maior ..... Funciona como limitador.
- ② Acima do limiar ..... Funciona como compressor.
- ③ Abaixo do limiar e da amplitude (width) ..... Funciona como expansor.

O compander hard tem uma taxa de expansão de 5:1, enquanto o compander soft tem uma taxa de expansão de 1,5:1. O expansor é essencialmente desativado quando a amplitude é definida como máxima. O compressor tem uma definição de joelho fixa, com valor 2.

- \* O ganho é ajustado automaticamente de acordo com os valores de taxa e limiar, e pode ser aumentado em até 18 dB.
- \* O parâmetro OUT GAIN permite que você compense pela mudança no nível geral causada pelos processos de compressão e expansão.

Parâmetro	Intervalo	Descrição
<b>THRESHOLD (dB)</b>	-54,0 a 0,0 (541 pontos)	Determina o nível em que a compressão é aplicada.
<b>RATIO</b>	1.0:1, 1.1:1, 1.3:1, 1.5:1, 1.7:1, 2.0:1, 2.5:1, 3.0:1, 3.5:1, 4.0:1, 5.0:1, 6.0:1, 8.0:1, 10:1, 20:1, (15 pontos)	Determina o grau de compressão.
<b>ATTACK (ms)</b>	0-120 (121 pontos)	Determina com que rapidez o sinal é comprimido ou expandido depois que o compander é acionado.
<b>RELEASE (ms)</b>	44,1 kHz: 6 ms – 46,0 s 48 kHz: 5 ms – 42,3 s 88,2 kHz: 3 ms – 23,0 s 96 kHz: 3 ms – 21,1 s (160 pontos)	Determina com que rapidez o compressor ou o expansor retorna ao ganho normal depois que o nível do sinal de disparo cai abaixo do limiar ou o excede, respectivamente. O valor é expresso como a duração necessária para que o nível mude em 6 dB.
<b>OUT GAIN (dB)</b>	-18,0 a 0,0 (180 pontos)	Define o nível do sinal de saída do compander.
<b>WIDTH (dB)</b>	0-90 (91 pontos)	Determina o quanto abaixo do limiar a expansão será aplicada. O expansor é ativado quando o nível cai abaixo do limiar e da amplitude.

# Apêndice: MIDI

## Tabela: memórias de cena e mudanças de programa

Nº da mudança de programa	Nº da cena inicial	Nº da cena do usuário
1	01	
2	02	
3	03	
4	04	
5	05	
6	06	
7	07	
8	08	
9	09	
10	10	
11	11	
12	12	
13	13	
14	14	
15	15	
16	16	
17	17	
18	18	
19	19	
20	20	
21	21	
22	22	
23	23	
24	24	
25	25	
26	26	
27	27	
28	28	
29	29	
30	30	
31	31	
32	32	
33	33	
34	34	
35	35	
36	36	
37	37	
38	38	
39	39	
40	40	
41	41	
42	42	
43	43	

Nº da mudança de programa	Nº da cena inicial	Nº da cena do usuário
44	44	
45	45	
46	46	
47	47	
48	48	
49	49	
50	50	
51	51	
52	52	
53	53	
54	54	
55	55	
56	56	
57	57	
58	58	
59	59	
60	60	
61	61	
62	62	
63	63	
64	64	
65	65	
66	66	
67	67	
68	68	
69	69	
70	70	
71	71	
72	72	
73	73	
74	74	
75	75	
76	76	
77	77	
78	78	
79	79	
80	80	
81	81	
82	82	
83	83	
84	84	
85	85	
86	86	

Nº da mudança de programa	Nº da cena inicial	Nº da cena do usuário
87	87	
88	88	
89	89	
90	90	
91	91	
92	92	
93	93	
94	94	
95	95	
96	96	
97	97	
98	98	
99	99	
100	00	
101	—	
102	—	
103	—	
104	—	
105	—	
106	—	
107	—	
108	—	
109	—	
110	—	
111	—	
112	—	
113	—	
114	—	
115	—	
116	—	
117	—	
118	—	
119	—	
120	—	
121	—	
122	—	
123	—	
124	—	
125	—	
126	—	
127	—	
128	—	

## Tabela: parâmetros iniciais e mudanças de controle

### CANAL1

N°	Agudos	Médios	Graves
0	NO ASSIGN		
1	FADER H	CHANNEL	INPUT1
2	FADER H	CHANNEL	INPUT2
3	FADER H	CHANNEL	INPUT3
4	FADER H	CHANNEL	INPUT4
5	FADER H	CHANNEL	INPUT5
6	FADER H	CHANNEL	INPUT6
7	FADER H	CHANNEL	INPUT7
8	FADER H	CHANNEL	INPUT8
9	FADER H	CHANNEL	INPUT9
10	FADER H	CHANNEL	INPUT10
11	FADER H	CHANNEL	INPUT11
12	FADER H	CHANNEL	INPUT12
13	FADER H	CHANNEL	INPUT13
14	FADER H	CHANNEL	INPUT14
15	FADER H	CHANNEL	INPUT15
16	FADER H	CHANNEL	INPUT16
17	FADER H	CHANNEL	INPUT17
18	FADER H	CHANNEL	INPUT18
19	FADER H	CHANNEL	INPUT19
20	FADER H	CHANNEL	INPUT20
21	FADER H	CHANNEL	INPUT21
22	FADER H	CHANNEL	INPUT22
23	FADER H	CHANNEL	INPUT23
24	FADER H	CHANNEL	INPUT24
25	NO ASSIGN		
26	NO ASSIGN		
27	NO ASSIGN		
28	NO ASSIGN		
29	NO ASSIGN		
30	FADER H	MASTER	STEREO
31	NO ASSIGN		
32	NO ASSIGN		
33	FADER L	CHANNEL	INPUT1
34	FADER L	CHANNEL	INPUT2
35	FADER L	CHANNEL	INPUT3
36	FADER L	CHANNEL	INPUT4
37	FADER L	CHANNEL	INPUT5
38	FADER L	CHANNEL	INPUT6
39	FADER L	CHANNEL	INPUT7
40	FADER L	CHANNEL	INPUT8
41	FADER L	CHANNEL	INPUT9
42	FADER L	CHANNEL	INPUT10
43	FADER L	CHANNEL	INPUT11
44	FADER L	CHANNEL	INPUT12
45	FADER L	CHANNEL	INPUT13
46	FADER L	CHANNEL	INPUT14
47	FADER L	CHANNEL	INPUT15
48	FADER L	CHANNEL	INPUT16
49	FADER L	CHANNEL	INPUT17
50	FADER L	CHANNEL	INPUT18
51	FADER L	CHANNEL	INPUT19
52	FADER L	CHANNEL	INPUT20
53	FADER L	CHANNEL	INPUT21
54	FADER L	CHANNEL	INPUT22
55	FADER L	CHANNEL	INPUT23
56	FADER L	CHANNEL	INPUT24

N°	Agudos	Médios	Graves
57	NO ASSIGN		
58	NO ASSIGN		
59	NO ASSIGN		
60	NO ASSIGN		
61	NO ASSIGN		
62	FADER L	MASTER	STEREO
63	NO ASSIGN		
64	ON	CHANNEL	INPUT1
65	ON	CHANNEL	INPUT2
66	ON	CHANNEL	INPUT3
67	ON	CHANNEL	INPUT4
68	ON	CHANNEL	INPUT5
69	ON	CHANNEL	INPUT6
70	ON	CHANNEL	INPUT7
71	ON	CHANNEL	INPUT8
72	ON	CHANNEL	INPUT9
73	ON	CHANNEL	INPUT10
74	ON	CHANNEL	INPUT11
75	ON	CHANNEL	INPUT12
76	ON	CHANNEL	INPUT13
77	ON	CHANNEL	INPUT14
78	ON	CHANNEL	INPUT15
79	ON	CHANNEL	INPUT16
80	ON	CHANNEL	INPUT17
81	ON	CHANNEL	INPUT18
82	ON	CHANNEL	INPUT19
83	ON	CHANNEL	INPUT20
84	ON	CHANNEL	INPUT21
85	ON	CHANNEL	INPUT22
86	ON	CHANNEL	INPUT23
87	ON	CHANNEL	INPUT24
88	NO ASSIGN		
89	PAN	CHANNEL	INPUT1
90	PAN	CHANNEL	INPUT2
91	PAN	CHANNEL	INPUT3
92	PAN	CHANNEL	INPUT4
93	PAN	CHANNEL	INPUT5
94	PAN	CHANNEL	INPUT6
95	PAN	CHANNEL	INPUT7
102	PAN	CHANNEL	INPUT8
103	PAN	CHANNEL	INPUT9
104	PAN	CHANNEL	INPUT10
105	PAN	CHANNEL	INPUT11
106	PAN	CHANNEL	INPUT12
107	PAN	CHANNEL	INPUT13
108	PAN	CHANNEL	INPUT14
109	PAN	CHANNEL	INPUT15
110	PAN	CHANNEL	INPUT16
111	PAN	CHANNEL	INPUT17
112	PAN	CHANNEL	INPUT18
113	PAN	CHANNEL	INPUT19
114	PAN	CHANNEL	INPUT20
115	PAN	CHANNEL	INPUT21
116	PAN	CHANNEL	INPUT22
117	PAN	CHANNEL	INPUT23
118	PAN	CHANNEL	INPUT24
119	NO ASSIGN		

## CANAL2

N°	Agudos	Médios	Graves
0	NO ASSIGN		
1	FADER H	CHANNEL	INPUT25
2	FADER H	CHANNEL	INPUT26
3	FADER H	CHANNEL	INPUT27
4	FADER H	CHANNEL	INPUT28
5	FADER H	CHANNEL	INPUT29
6	FADER H	CHANNEL	INPUT30
7	FADER H	CHANNEL	INPUT31
8	FADER H	CHANNEL	INPUT32
9	FADER H	CHANNEL	ST-IN1
10	FADER H	CHANNEL	ST-IN2
11	FADER H	CHANNEL	ST-IN3
12	FADER H	CHANNEL	ST-IN4
13	FADER H	MASTER	BUS1
14	FADER H	MASTER	BUS2
15	FADER H	MASTER	BUS3
16	FADER H	MASTER	BUS4
17	FADER H	MASTER	BUS5
18	FADER H	MASTER	BUS6
19	FADER H	MASTER	BUS7
20	FADER H	MASTER	BUS8
21	FADER H	MASTER	AUX1
22	FADER H	MASTER	AUX2
23	FADER H	MASTER	AUX3
24	FADER H	MASTER	AUX4
25	FADER H	MASTER	AUX5
26	FADER H	MASTER	AUX6
27	FADER H	MASTER	AUX7
28	FADER H	MASTER	AUX8
29	NO ASSIGN		
30	ON	MASTER	STEREO
31	NO ASSIGN		
32	NO ASSIGN		
33	FADER L	CHANNEL	INPUT25
34	FADER L	CHANNEL	INPUT26
35	FADER L	CHANNEL	INPUT27
36	FADER L	CHANNEL	INPUT28
37	FADER L	CHANNEL	INPUT29
38	FADER L	CHANNEL	INPUT30
39	FADER L	CHANNEL	INPUT31
40	FADER L	CHANNEL	INPUT32
41	FADER L	CHANNEL	ST-IN1
42	FADER L	CHANNEL	ST-IN2
43	FADER L	CHANNEL	ST-IN3
44	FADER L	CHANNEL	ST-IN4
45	FADER L	MASTER	BUS1
46	FADER L	MASTER	BUS2
47	FADER L	MASTER	BUS3
48	FADER L	MASTER	BUS4
49	FADER L	MASTER	BUS5
50	FADER L	MASTER	BUS6
51	FADER L	MASTER	BUS7
52	FADER L	MASTER	BUS8
53	FADER L	MASTER	AUX1
54	FADER L	MASTER	AUX2
55	FADER L	MASTER	AUX3
56	FADER L	MASTER	AUX4
57	FADER L	MASTER	AUX5
58	FADER L	MASTER	AUX6

N°	Agudos	Médios	Graves
59	FADER L	MASTER	AUX7
60	FADER L	MASTER	AUX8
61	NO ASSIGN		
62	BALANCE	MASTER	STEREO
63	NO ASSIGN		
64	ON	CHANNEL	INPUT25
65	ON	CHANNEL	INPUT26
66	ON	CHANNEL	INPUT27
67	ON	CHANNEL	INPUT28
68	ON	CHANNEL	INPUT29
69	ON	CHANNEL	INPUT30
70	ON	CHANNEL	INPUT31
71	ON	CHANNEL	INPUT32
72	ON	CHANNEL	ST-IN1
73	ON	CHANNEL	ST-IN2
74	ON	CHANNEL	ST-IN3
75	ON	CHANNEL	ST-IN4
76	ON	MASTER	BUS1
77	ON	MASTER	BUS2
78	ON	MASTER	BUS3
79	ON	MASTER	BUS4
80	ON	MASTER	BUS5
81	ON	MASTER	BUS6
82	ON	MASTER	BUS7
83	ON	MASTER	BUS8
84	NO ASSIGN		
85	NO ASSIGN		
86	NO ASSIGN		
87	NO ASSIGN		
88	NO ASSIGN		
89	PAN	CHANNEL	INPUT25
90	PAN	CHANNEL	INPUT26
91	PAN	CHANNEL	INPUT27
92	PAN	CHANNEL	INPUT28
93	PAN	CHANNEL	INPUT29
94	PAN	CHANNEL	INPUT30
95	PAN	CHANNEL	INPUT31
102	PAN	CHANNEL	INPUT32
103	PAN	CHANNEL	ST-IN1L
104	PAN	CHANNEL	ST-IN1R
105	PAN	CHANNEL	ST-IN2L
106	PAN	CHANNEL	ST-IN2R
107	PAN	CHANNEL	ST-IN3L
108	PAN	CHANNEL	ST-IN3R
109	PAN	CHANNEL	ST-IN4L
110	PAN	CHANNEL	ST-IN4R
111	ON	MASTER	AUX1
112	ON	MASTER	AUX2
113	ON	MASTER	AUX3
114	ON	MASTER	AUX4
115	ON	MASTER	AUX5
116	ON	MASTER	AUX6
117	ON	MASTER	AUX7
118	ON	MASTER	AUX8
119	NO ASSIGN		

## CANAL3

N°	Agudos	Médios	Graves
0	NO ASSIGN		
1	EQ	G LOW H	INPUT1
2	EQ	G LOW H	INPUT2
3	EQ	G LOW H	INPUT3
4	EQ	G LOW H	INPUT4
5	EQ	G LOW H	INPUT5
6	EQ	G LOW H	INPUT6
7	EQ	G LOW H	INPUT7
8	EQ	G LOW H	INPUT8
9	EQ	G LOW H	INPUT9
10	EQ	G LOW H	INPUT10
11	EQ	G LOW H	INPUT11
12	EQ	G LOW H	INPUT12
13	EQ	G LOW H	INPUT13
14	EQ	G LOW H	INPUT14
15	EQ	G LOW H	INPUT15
16	EQ	G LOW H	INPUT16
17	EQ	G LOW H	INPUT17
18	EQ	G LOW H	INPUT18
19	EQ	G LOW H	INPUT19
20	EQ	G LOW H	INPUT20
21	EQ	G LOW H	INPUT21
22	EQ	G LOW H	INPUT22
23	EQ	G LOW H	INPUT23
24	EQ	G LOW H	INPUT24
25	NO ASSIGN		
26	NO ASSIGN		
27	NO ASSIGN		
28	NO ASSIGN		
29	NO ASSIGN		
30	NO ASSIGN		
31	NO ASSIGN		
32	NO ASSIGN		
33	EQ	G LOW L	INPUT1
34	EQ	G LOW L	INPUT2
35	EQ	G LOW L	INPUT3
36	EQ	G LOW L	INPUT4
37	EQ	G LOW L	INPUT5
38	EQ	G LOW L	INPUT6
39	EQ	G LOW L	INPUT7
40	EQ	G LOW L	INPUT8
41	EQ	G LOW L	INPUT9
42	EQ	G LOW L	INPUT10
43	EQ	G LOW L	INPUT11
44	EQ	G LOW L	INPUT12
45	EQ	G LOW L	INPUT13
46	EQ	G LOW L	INPUT14
47	EQ	G LOW L	INPUT15
48	EQ	G LOW L	INPUT16
49	EQ	G LOW L	INPUT17
50	EQ	G LOW L	INPUT18
51	EQ	G LOW L	INPUT19
52	EQ	G LOW L	INPUT20
53	EQ	G LOW L	INPUT21
54	EQ	G LOW L	INPUT22
55	EQ	G LOW L	INPUT23
56	EQ	G LOW L	INPUT24
57	NO ASSIGN		
58	NO ASSIGN		

N°	Agudos	Médios	Graves
59	NO ASSIGN		
60	NO ASSIGN		
61	NO ASSIGN		
62	NO ASSIGN		
63	NO ASSIGN		
64	EQ	F LOW	INPUT1
65	EQ	F LOW	INPUT2
66	EQ	F LOW	INPUT3
67	EQ	F LOW	INPUT4
68	EQ	F LOW	INPUT5
69	EQ	F LOW	INPUT6
70	EQ	F LOW	INPUT7
71	EQ	F LOW	INPUT8
72	EQ	F LOW	INPUT9
73	EQ	F LOW	INPUT10
74	EQ	F LOW	INPUT11
75	EQ	F LOW	INPUT12
76	EQ	F LOW	INPUT13
77	EQ	F LOW	INPUT14
78	EQ	F LOW	INPUT15
79	EQ	F LOW	INPUT16
80	EQ	F LOW	INPUT17
81	EQ	F LOW	INPUT18
82	EQ	F LOW	INPUT19
83	EQ	F LOW	INPUT20
84	EQ	F LOW	INPUT21
85	EQ	F LOW	INPUT22
86	EQ	F LOW	INPUT23
87	EQ	F LOW	INPUT24
88	NO ASSIGN		
89	EQ	Q LOW	INPUT1
90	EQ	Q LOW	INPUT2
91	EQ	Q LOW	INPUT3
92	EQ	Q LOW	INPUT4
93	EQ	Q LOW	INPUT5
94	EQ	Q LOW	INPUT6
95	EQ	Q LOW	INPUT7
102	EQ	Q LOW	INPUT8
103	EQ	Q LOW	INPUT9
104	EQ	Q LOW	INPUT10
105	EQ	Q LOW	INPUT11
106	EQ	Q LOW	INPUT12
107	EQ	Q LOW	INPUT13
108	EQ	Q LOW	INPUT14
109	EQ	Q LOW	INPUT15
110	EQ	Q LOW	INPUT16
111	EQ	Q LOW	INPUT17
112	EQ	Q LOW	INPUT18
113	EQ	Q LOW	INPUT19
114	EQ	Q LOW	INPUT20
115	EQ	Q LOW	INPUT21
116	EQ	Q LOW	INPUT22
117	EQ	Q LOW	INPUT23
118	EQ	Q LOW	INPUT24
119	NO ASSIGN		

## CANAL4

N°	Agudos	Médios	Graves
0	NO ASSIGN		
1	EQ	G LOW H	INPUT25
2	EQ	G LOW H	INPUT26
3	EQ	G LOW H	INPUT27
4	EQ	G LOW H	INPUT28
5	EQ	G LOW H	INPUT29
6	EQ	G LOW H	INPUT30
7	EQ	G LOW H	INPUT31
8	EQ	G LOW H	INPUT32
9	EQ	G LOW H	ST-IN1
10	EQ	G LOW H	ST-IN2
11	EQ	G LOW H	ST-IN3
12	EQ	G LOW H	ST-IN4
13	NO ASSIGN		
14	NO ASSIGN		
15	NO ASSIGN		
16	NO ASSIGN		
17	NO ASSIGN		
18	NO ASSIGN		
19	NO ASSIGN		
20	NO ASSIGN		
21	NO ASSIGN		
22	NO ASSIGN		
23	NO ASSIGN		
24	NO ASSIGN		
25	NO ASSIGN		
26	NO ASSIGN		
27	NO ASSIGN		
28	NO ASSIGN		
29	NO ASSIGN		
30	NO ASSIGN		
31	NO ASSIGN		
32	NO ASSIGN		
33	EQ	G LOW L	INPUT25
34	EQ	G LOW L	INPUT26
35	EQ	G LOW L	INPUT27
36	EQ	G LOW L	INPUT28
37	EQ	G LOW L	INPUT29
38	EQ	G LOW L	INPUT30
39	EQ	G LOW L	INPUT31
40	EQ	G LOW L	INPUT32
41	EQ	G LOW L	ST-IN1
42	EQ	G LOW L	ST-IN2
43	EQ	G LOW L	ST-IN3
44	EQ	G LOW L	ST-IN4
45	NO ASSIGN		
46	NO ASSIGN		
47	NO ASSIGN		
48	NO ASSIGN		
49	NO ASSIGN		
50	NO ASSIGN		
51	NO ASSIGN		
52	NO ASSIGN		
53	NO ASSIGN		
54	NO ASSIGN		
55	NO ASSIGN		
56	NO ASSIGN		
57	NO ASSIGN		
58	NO ASSIGN		

N°	Agudos	Médios	Graves
59	NO ASSIGN		
60	NO ASSIGN		
61	NO ASSIGN		
62	NO ASSIGN		
63	NO ASSIGN		
64	EQ	F LOW	INPUT25
65	EQ	F LOW	INPUT26
66	EQ	F LOW	INPUT27
67	EQ	F LOW	INPUT28
68	EQ	F LOW	INPUT29
69	EQ	F LOW	INPUT30
70	EQ	F LOW	INPUT31
71	EQ	F LOW	INPUT32
72	EQ	F LOW	ST-IN1
73	EQ	F LOW	ST-IN2
74	EQ	F LOW	ST-IN3
75	EQ	F LOW	ST-IN4
76	NO ASSIGN		
77	NO ASSIGN		
78	NO ASSIGN		
79	NO ASSIGN		
80	NO ASSIGN		
81	NO ASSIGN		
82	NO ASSIGN		
83	NO ASSIGN		
84	NO ASSIGN		
85	NO ASSIGN		
86	NO ASSIGN		
87	NO ASSIGN		
88	NO ASSIGN		
89	EQ	Q LOW	INPUT25
90	EQ	Q LOW	INPUT26
91	EQ	Q LOW	INPUT27
92	EQ	Q LOW	INPUT28
93	EQ	Q LOW	INPUT29
94	EQ	Q LOW	INPUT30
95	EQ	Q LOW	INPUT31
102	EQ	Q LOW	INPUT32
103	EQ	Q LOW	ST-IN1
104	EQ	Q LOW	ST-IN2
105	EQ	Q LOW	ST-IN3
106	EQ	Q LOW	ST-IN4
107	NO ASSIGN		
108	NO ASSIGN		
109	NO ASSIGN		
110	NO ASSIGN		
111	NO ASSIGN		
112	NO ASSIGN		
113	NO ASSIGN		
114	NO ASSIGN		
115	NO ASSIGN		
116	NO ASSIGN		
117	NO ASSIGN		
118	NO ASSIGN		
119	NO ASSIGN		



## CANALS

N°	Agudos	Médios	Graves
0	NO ASSIGN		
1	EQ	G LO-MID H	INPUT1
2	EQ	G LO-MID H	INPUT2
3	EQ	G LO-MID H	INPUT3
4	EQ	G LO-MID H	INPUT4
5	EQ	G LO-MID H	INPUT5
6	EQ	G LO-MID H	INPUT6
7	EQ	G LO-MID H	INPUT7
8	EQ	G LO-MID H	INPUT8
9	EQ	G LO-MID H	INPUT9
10	EQ	G LO-MID H	INPUT10
11	EQ	G LO-MID H	INPUT11
12	EQ	G LO-MID H	INPUT12
13	EQ	G LO-MID H	INPUT13
14	EQ	G LO-MID H	INPUT14
15	EQ	G LO-MID H	INPUT15
16	EQ	G LO-MID H	INPUT16
17	EQ	G LO-MID H	INPUT17
18	EQ	G LO-MID H	INPUT18
19	EQ	G LO-MID H	INPUT19
20	EQ	G LO-MID H	INPUT20
21	EQ	G LO-MID H	INPUT21
22	EQ	G LO-MID H	INPUT22
23	EQ	G LO-MID H	INPUT23
24	EQ	G LO-MID H	INPUT24
25	NO ASSIGN		
26	NO ASSIGN		
27	NO ASSIGN		
28	NO ASSIGN		
29	NO ASSIGN		
30	NO ASSIGN		
31	NO ASSIGN		
32	NO ASSIGN		
33	EQ	G LO-MID L	INPUT1
34	EQ	G LO-MID L	INPUT2
35	EQ	G LO-MID L	INPUT3
36	EQ	G LO-MID L	INPUT4
37	EQ	G LO-MID L	INPUT5
38	EQ	G LO-MID L	INPUT6
39	EQ	G LO-MID L	INPUT7
40	EQ	G LO-MID L	INPUT8
41	EQ	G LO-MID L	INPUT9
42	EQ	G LO-MID L	INPUT10
43	EQ	G LO-MID L	INPUT11
44	EQ	G LO-MID L	INPUT12
45	EQ	G LO-MID L	INPUT13
46	EQ	G LO-MID L	INPUT14
47	EQ	G LO-MID L	INPUT15
48	EQ	G LO-MID L	INPUT16
49	EQ	G LO-MID L	INPUT17
50	EQ	G LO-MID L	INPUT18
51	EQ	G LO-MID L	INPUT19
52	EQ	G LO-MID L	INPUT20
53	EQ	G LO-MID L	INPUT21
54	EQ	G LO-MID L	INPUT22
55	EQ	G LO-MID L	INPUT23
56	EQ	G LO-MID L	INPUT24
57	NO ASSIGN		
58	NO ASSIGN		

N°	Agudos	Médios	Graves
59	NO ASSIGN		
60	NO ASSIGN		
61	NO ASSIGN		
62	NO ASSIGN		
63	NO ASSIGN		
64	EQ	F LO-MID	INPUT1
65	EQ	F LO-MID	INPUT2
66	EQ	F LO-MID	INPUT3
67	EQ	F LO-MID	INPUT4
68	EQ	F LO-MID	INPUT5
69	EQ	F LO-MID	INPUT6
70	EQ	F LO-MID	INPUT7
71	EQ	F LO-MID	INPUT8
72	EQ	F LO-MID	INPUT9
73	EQ	F LO-MID	INPUT10
74	EQ	F LO-MID	INPUT11
75	EQ	F LO-MID	INPUT12
76	EQ	F LO-MID	INPUT13
77	EQ	F LO-MID	INPUT14
78	EQ	F LO-MID	INPUT15
79	EQ	F LO-MID	INPUT16
80	EQ	F LO-MID	INPUT17
81	EQ	F LO-MID	INPUT18
82	EQ	F LO-MID	INPUT19
83	EQ	F LO-MID	INPUT20
84	EQ	F LO-MID	INPUT21
85	EQ	F LO-MID	INPUT22
86	EQ	F LO-MID	INPUT23
87	EQ	F LO-MID	INPUT24
88	NO ASSIGN		
89	EQ	Q LO-MID	INPUT1
90	EQ	Q LO-MID	INPUT2
91	EQ	Q LO-MID	INPUT3
92	EQ	Q LO-MID	INPUT4
93	EQ	Q LO-MID	INPUT5
94	EQ	Q LO-MID	INPUT6
95	EQ	Q LO-MID	INPUT7
102	EQ	Q LO-MID	INPUT8
103	EQ	Q LO-MID	INPUT9
104	EQ	Q LO-MID	INPUT10
105	EQ	Q LO-MID	INPUT11
106	EQ	Q LO-MID	INPUT12
107	EQ	Q LO-MID	INPUT13
108	EQ	Q LO-MID	INPUT14
109	EQ	Q LO-MID	INPUT15
110	EQ	Q LO-MID	INPUT16
111	EQ	Q LO-MID	INPUT17
112	EQ	Q LO-MID	INPUT18
113	EQ	Q LO-MID	INPUT19
114	EQ	Q LO-MID	INPUT20
115	EQ	Q LO-MID	INPUT21
116	EQ	Q LO-MID	INPUT22
117	EQ	Q LO-MID	INPUT23
118	EQ	Q LO-MID	INPUT24
119	NO ASSIGN		

## CANAL6

Nº	Agudos	Médios	Graves
0	NO ASSIGN		
1	EQ	G LO-MID H	INPUT25
2	EQ	G LO-MID H	INPUT26
3	EQ	G LO-MID H	INPUT27
4	EQ	G LO-MID H	INPUT28
5	EQ	G LO-MID H	INPUT29
6	EQ	G LO-MID H	INPUT30
7	EQ	G LO-MID H	INPUT31
8	EQ	G LO-MID H	INPUT32
9	EQ	G LO-MID H	ST-IN1
10	EQ	G LO-MID H	ST-IN2
11	EQ	G LO-MID H	ST-IN3
12	EQ	G LO-MID H	ST-IN4
13	NO ASSIGN		
14	NO ASSIGN		
15	NO ASSIGN		
16	NO ASSIGN		
17	NO ASSIGN		
18	NO ASSIGN		
19	NO ASSIGN		
20	NO ASSIGN		
21	NO ASSIGN		
22	NO ASSIGN		
23	NO ASSIGN		
24	NO ASSIGN		
25	NO ASSIGN		
26	NO ASSIGN		
27	NO ASSIGN		
28	NO ASSIGN		
29	NO ASSIGN		
30	NO ASSIGN		
31	NO ASSIGN		
32	NO ASSIGN		
33	EQ	G LO-MID L	INPUT25
34	EQ	G LO-MID L	INPUT26
35	EQ	G LO-MID L	INPUT27
36	EQ	G LO-MID L	INPUT28
37	EQ	G LO-MID L	INPUT29
38	EQ	G LO-MID L	INPUT30
39	EQ	G LO-MID L	INPUT31
40	EQ	G LO-MID L	INPUT32
41	EQ	G LO-MID L	ST-IN1
42	EQ	G LO-MID L	ST-IN2
43	EQ	G LO-MID L	ST-IN3
44	EQ	G LO-MID L	ST-IN4
45	NO ASSIGN		
46	NO ASSIGN		
47	NO ASSIGN		
48	NO ASSIGN		
49	NO ASSIGN		
50	NO ASSIGN		
51	NO ASSIGN		
52	NO ASSIGN		
53	NO ASSIGN		
54	NO ASSIGN		
55	NO ASSIGN		
56	NO ASSIGN		
57	NO ASSIGN		
58	NO ASSIGN		

Nº	Agudos	Médios	Graves
59	NO ASSIGN		
60	NO ASSIGN		
61	NO ASSIGN		
62	NO ASSIGN		
63	NO ASSIGN		
64	EQ	F LO-MID	INPUT25
65	EQ	F LO-MID	INPUT26
66	EQ	F LO-MID	INPUT27
67	EQ	F LO-MID	INPUT28
68	EQ	F LO-MID	INPUT29
69	EQ	F LO-MID	INPUT30
70	EQ	F LO-MID	INPUT31
71	EQ	F LO-MID	INPUT32
72	EQ	F LO-MID	ST-IN1
73	EQ	F LO-MID	ST-IN2
74	EQ	F LO-MID	ST-IN3
75	EQ	F LO-MID	ST-IN4
76	NO ASSIGN		
77	NO ASSIGN		
78	NO ASSIGN		
79	NO ASSIGN		
80	NO ASSIGN		
81	NO ASSIGN		
82	NO ASSIGN		
83	NO ASSIGN		
84	NO ASSIGN		
85	NO ASSIGN		
86	NO ASSIGN		
87	NO ASSIGN		
88	NO ASSIGN		
89	EQ	Q LO-MID	INPUT25
90	EQ	Q LO-MID	INPUT26
91	EQ	Q LO-MID	INPUT27
92	EQ	Q LO-MID	INPUT28
93	EQ	Q LO-MID	INPUT29
94	EQ	Q LO-MID	INPUT30
95	EQ	Q LO-MID	INPUT31
102	EQ	Q LO-MID	INPUT32
103	EQ	Q LO-MID	ST-IN1
104	EQ	Q LO-MID	ST-IN2
105	EQ	Q LO-MID	ST-IN3
106	EQ	Q LO-MID	ST-IN4
107	NO ASSIGN		
108	NO ASSIGN		
109	NO ASSIGN		
110	NO ASSIGN		
111	NO ASSIGN		
112	NO ASSIGN		
113	NO ASSIGN		
114	NO ASSIGN		
115	NO ASSIGN		
116	NO ASSIGN		
117	NO ASSIGN		
118	NO ASSIGN		
119	NO ASSIGN		

## CANAL7

N°	Agudos	Médios	Graves
0	NO ASSIGN		
1	EQ	G HI-MID H	INPUT1
2	EQ	G HI-MID H	INPUT2
3	EQ	G HI-MID H	INPUT3
4	EQ	G HI-MID H	INPUT4
5	EQ	G HI-MID H	INPUT5
6	EQ	G HI-MID H	INPUT6
7	EQ	G HI-MID H	INPUT7
8	EQ	G HI-MID H	INPUT8
9	EQ	G HI-MID H	INPUT9
10	EQ	G HI-MID H	INPUT10
11	EQ	G HI-MID H	INPUT11
12	EQ	G HI-MID H	INPUT12
13	EQ	G HI-MID H	INPUT13
14	EQ	G HI-MID H	INPUT14
15	EQ	G HI-MID H	INPUT15
16	EQ	G HI-MID H	INPUT16
17	EQ	G HI-MID H	INPUT17
18	EQ	G HI-MID H	INPUT18
19	EQ	G HI-MID H	INPUT19
20	EQ	G HI-MID H	INPUT20
21	EQ	G HI-MID H	INPUT21
22	EQ	G HI-MID H	INPUT22
23	EQ	G HI-MID H	INPUT23
24	EQ	G HI-MID H	INPUT24
25	NO ASSIGN		
26	NO ASSIGN		
27	NO ASSIGN		
28	NO ASSIGN		
29	NO ASSIGN		
30	NO ASSIGN		
31	NO ASSIGN		
32	NO ASSIGN		
33	EQ	G HI-MID L	INPUT1
34	EQ	G HI-MID L	INPUT2
35	EQ	G HI-MID L	INPUT3
36	EQ	G HI-MID L	INPUT4
37	EQ	G HI-MID L	INPUT5
38	EQ	G HI-MID L	INPUT6
39	EQ	G HI-MID L	INPUT7
40	EQ	G HI-MID L	INPUT8
41	EQ	G HI-MID L	INPUT9
42	EQ	G HI-MID L	INPUT10
43	EQ	G HI-MID L	INPUT11
44	EQ	G HI-MID L	INPUT12
45	EQ	G HI-MID L	INPUT13
46	EQ	G HI-MID L	INPUT14
47	EQ	G HI-MID L	INPUT15
48	EQ	G HI-MID L	INPUT16
49	EQ	G HI-MID L	INPUT17
50	EQ	G HI-MID L	INPUT18
51	EQ	G HI-MID L	INPUT19
52	EQ	G HI-MID L	INPUT20
53	EQ	G HI-MID L	INPUT21
54	EQ	G HI-MID L	INPUT22
55	EQ	G HI-MID L	INPUT23
56	EQ	G HI-MID L	INPUT24
57	NO ASSIGN		
58	NO ASSIGN		

N°	Agudos	Médios	Graves
59	NO ASSIGN		
60	NO ASSIGN		
61	NO ASSIGN		
62	NO ASSIGN		
63	NO ASSIGN		
64	EQ	F HI-MID	INPUT1
65	EQ	F HI-MID	INPUT2
66	EQ	F HI-MID	INPUT3
67	EQ	F HI-MID	INPUT4
68	EQ	F HI-MID	INPUT5
69	EQ	F HI-MID	INPUT6
70	EQ	F HI-MID	INPUT7
71	EQ	F HI-MID	INPUT8
72	EQ	F HI-MID	INPUT9
73	EQ	F HI-MID	INPUT10
74	EQ	F HI-MID	INPUT11
75	EQ	F HI-MID	INPUT12
76	EQ	F HI-MID	INPUT13
77	EQ	F HI-MID	INPUT14
78	EQ	F HI-MID	INPUT15
79	EQ	F HI-MID	INPUT16
80	EQ	F HI-MID	INPUT17
81	EQ	F HI-MID	INPUT18
82	EQ	F HI-MID	INPUT19
83	EQ	F HI-MID	INPUT20
84	EQ	F HI-MID	INPUT21
85	EQ	F HI-MID	INPUT22
86	EQ	F HI-MID	INPUT23
87	EQ	F HI-MID	INPUT24
88	NO ASSIGN		
89	EQ	Q HI-MID	INPUT1
90	EQ	Q HI-MID	INPUT2
91	EQ	Q HI-MID	INPUT3
92	EQ	Q HI-MID	INPUT4
93	EQ	Q HI-MID	INPUT5
94	EQ	Q HI-MID	INPUT6
95	EQ	Q HI-MID	INPUT7
102	EQ	Q HI-MID	INPUT8
103	EQ	Q HI-MID	INPUT9
104	EQ	Q HI-MID	INPUT10
105	EQ	Q HI-MID	INPUT11
106	EQ	Q HI-MID	INPUT12
107	EQ	Q HI-MID	INPUT13
108	EQ	Q HI-MID	INPUT14
109	EQ	Q HI-MID	INPUT15
110	EQ	Q HI-MID	INPUT16
111	EQ	Q HI-MID	INPUT17
112	EQ	Q HI-MID	INPUT18
113	EQ	Q HI-MID	INPUT19
114	EQ	Q HI-MID	INPUT20
115	EQ	Q HI-MID	INPUT21
116	EQ	Q HI-MID	INPUT22
117	EQ	Q HI-MID	INPUT23
118	EQ	Q HI-MID	INPUT24
119	NO ASSIGN		

## CANAL8

Nº	Agudos	Médios	Graves
0	NO ASSIGN		
1	EQ	G HI-MID H	INPUT25
2	EQ	G HI-MID H	INPUT26
3	EQ	G HI-MID H	INPUT27
4	EQ	G HI-MID H	INPUT28
5	EQ	G HI-MID H	INPUT29
6	EQ	G HI-MID H	INPUT30
7	EQ	G HI-MID H	INPUT31
8	EQ	G HI-MID H	INPUT32
9	EQ	G HI-MID H	ST-IN1
10	EQ	G HI-MID H	ST-IN2
11	EQ	G HI-MID H	ST-IN3
12	EQ	G HI-MID H	ST-IN4
13	NO ASSIGN		
14	NO ASSIGN		
15	NO ASSIGN		
16	NO ASSIGN		
17	NO ASSIGN		
18	NO ASSIGN		
19	NO ASSIGN		
20	NO ASSIGN		
21	NO ASSIGN		
22	NO ASSIGN		
23	NO ASSIGN		
24	NO ASSIGN		
25	NO ASSIGN		
26	NO ASSIGN		
27	NO ASSIGN		
28	NO ASSIGN		
29	NO ASSIGN		
30	NO ASSIGN		
31	NO ASSIGN		
32	NO ASSIGN		
33	EQ	G HI-MID L	INPUT25
34	EQ	G HI-MID L	INPUT26
35	EQ	G HI-MID L	INPUT27
36	EQ	G HI-MID L	INPUT28
37	EQ	G HI-MID L	INPUT29
38	EQ	G HI-MID L	INPUT30
39	EQ	G HI-MID L	INPUT31
40	EQ	G HI-MID L	INPUT32
41	EQ	G HI-MID L	ST-IN1
42	EQ	G HI-MID L	ST-IN2
43	EQ	G HI-MID L	ST-IN3
44	EQ	G HI-MID L	ST-IN4
45	NO ASSIGN		
46	NO ASSIGN		
47	NO ASSIGN		
48	NO ASSIGN		
49	NO ASSIGN		
50	NO ASSIGN		
51	NO ASSIGN		
52	NO ASSIGN		
53	NO ASSIGN		
54	NO ASSIGN		
55	NO ASSIGN		
56	NO ASSIGN		
57	NO ASSIGN		
58	NO ASSIGN		

Nº	Agudos	Médios	Graves
59	NO ASSIGN		
60	NO ASSIGN		
61	NO ASSIGN		
62	NO ASSIGN		
63	NO ASSIGN		
64	EQ	F HI-MID	INPUT25
65	EQ	F HI-MID	INPUT26
66	EQ	F HI-MID	INPUT27
67	EQ	F HI-MID	INPUT28
68	EQ	F HI-MID	INPUT29
69	EQ	F HI-MID	INPUT30
70	EQ	F HI-MID	INPUT31
71	EQ	F HI-MID	INPUT32
72	EQ	F HI-MID	ST-IN1
73	EQ	F HI-MID	ST-IN2
74	EQ	F HI-MID	ST-IN3
75	EQ	F HI-MID	ST-IN4
76	NO ASSIGN		
77	NO ASSIGN		
78	NO ASSIGN		
79	NO ASSIGN		
80	NO ASSIGN		
81	NO ASSIGN		
82	NO ASSIGN		
83	NO ASSIGN		
84	NO ASSIGN		
85	NO ASSIGN		
86	NO ASSIGN		
87	NO ASSIGN		
88	NO ASSIGN		
89	EQ	Q HI-MID	INPUT25
90	EQ	Q HI-MID	INPUT26
91	EQ	Q HI-MID	INPUT27
92	EQ	Q HI-MID	INPUT28
93	EQ	Q HI-MID	INPUT29
94	EQ	Q HI-MID	INPUT30
95	EQ	Q HI-MID	INPUT31
102	EQ	Q HI-MID	INPUT32
103	EQ	Q HI-MID	ST-IN1
104	EQ	Q HI-MID	ST-IN2
105	EQ	Q HI-MID	ST-IN3
106	EQ	Q HI-MID	ST-IN4
107	NO ASSIGN		
108	NO ASSIGN		
109	NO ASSIGN		
110	NO ASSIGN		
111	NO ASSIGN		
112	NO ASSIGN		
113	NO ASSIGN		
114	NO ASSIGN		
115	NO ASSIGN		
116	NO ASSIGN		
117	NO ASSIGN		
118	NO ASSIGN		
119	NO ASSIGN		

## CANAL9

N°	Agudos	Médios	Graves
0	NO ASSIGN		
1	EQ	G HIGH H	INPUT1
2	EQ	G HIGH H	INPUT2
3	EQ	G HIGH H	INPUT3
4	EQ	G HIGH H	INPUT4
5	EQ	G HIGH H	INPUT5
6	EQ	G HIGH H	INPUT6
7	EQ	G HIGH H	INPUT7
8	EQ	G HIGH H	INPUT8
9	EQ	G HIGH H	INPUT9
10	EQ	G HIGH H	INPUT10
11	EQ	G HIGH H	INPUT11
12	EQ	G HIGH H	INPUT12
13	EQ	G HIGH H	INPUT13
14	EQ	G HIGH H	INPUT14
15	EQ	G HIGH H	INPUT15
16	EQ	G HIGH H	INPUT16
17	EQ	G HIGH H	INPUT17
18	EQ	G HIGH H	INPUT18
19	EQ	G HIGH H	INPUT19
20	EQ	G HIGH H	INPUT20
21	EQ	G HIGH H	INPUT21
22	EQ	G HIGH H	INPUT22
23	EQ	G HIGH H	INPUT23
24	EQ	G HIGH H	INPUT24
25	NO ASSIGN		
26	NO ASSIGN		
27	NO ASSIGN		
28	NO ASSIGN		
29	NO ASSIGN		
30	NO ASSIGN		
31	NO ASSIGN		
32	NO ASSIGN		
33	EQ	G HIGH L	INPUT1
34	EQ	G HIGH L	INPUT2
35	EQ	G HIGH L	INPUT3
36	EQ	G HIGH L	INPUT4
37	EQ	G HIGH L	INPUT5
38	EQ	G HIGH L	INPUT6
39	EQ	G HIGH L	INPUT7
40	EQ	G HIGH L	INPUT8
41	EQ	G HIGH L	INPUT9
42	EQ	G HIGH L	INPUT10
43	EQ	G HIGH L	INPUT11
44	EQ	G HIGH L	INPUT12
45	EQ	G HIGH L	INPUT13
46	EQ	G HIGH L	INPUT14
47	EQ	G HIGH L	INPUT15
48	EQ	G HIGH L	INPUT16
49	EQ	G HIGH L	INPUT17
50	EQ	G HIGH L	INPUT18
51	EQ	G HIGH L	INPUT19
52	EQ	G HIGH L	INPUT20
53	EQ	G HIGH L	INPUT21
54	EQ	G HIGH L	INPUT22
55	EQ	G HIGH L	INPUT23
56	EQ	G HIGH L	INPUT24
57	NO ASSIGN		
58	NO ASSIGN		

N°	Agudos	Médios	Graves
59	NO ASSIGN		
60	NO ASSIGN		
61	NO ASSIGN		
62	NO ASSIGN		
63	NO ASSIGN		
64	EQ	F HIGH	INPUT1
65	EQ	F HIGH	INPUT2
66	EQ	F HIGH	INPUT3
67	EQ	F HIGH	INPUT4
68	EQ	F HIGH	INPUT5
69	EQ	F HIGH	INPUT6
70	EQ	F HIGH	INPUT7
71	EQ	F HIGH	INPUT8
72	EQ	F HIGH	INPUT9
73	EQ	F HIGH	INPUT10
74	EQ	F HIGH	INPUT11
75	EQ	F HIGH	INPUT12
76	EQ	F HIGH	INPUT13
77	EQ	F HIGH	INPUT14
78	EQ	F HIGH	INPUT15
79	EQ	F HIGH	INPUT16
80	EQ	F HIGH	INPUT17
81	EQ	F HIGH	INPUT18
82	EQ	F HIGH	INPUT19
83	EQ	F HIGH	INPUT20
84	EQ	F HIGH	INPUT21
85	EQ	F HIGH	INPUT22
86	EQ	F HIGH	INPUT23
87	EQ	F HIGH	INPUT24
88	NO ASSIGN		
89	EQ	Q HIGH	INPUT1
90	EQ	Q HIGH	INPUT2
91	EQ	Q HIGH	INPUT3
92	EQ	Q HIGH	INPUT4
93	EQ	Q HIGH	INPUT5
94	EQ	Q HIGH	INPUT6
95	EQ	Q HIGH	INPUT7
102	EQ	Q HIGH	INPUT8
103	EQ	Q HIGH	INPUT9
104	EQ	Q HIGH	INPUT10
105	EQ	Q HIGH	INPUT11
106	EQ	Q HIGH	INPUT12
107	EQ	Q HIGH	INPUT13
108	EQ	Q HIGH	INPUT14
109	EQ	Q HIGH	INPUT15
110	EQ	Q HIGH	INPUT16
111	EQ	Q HIGH	INPUT17
112	EQ	Q HIGH	INPUT18
113	EQ	Q HIGH	INPUT19
114	EQ	Q HIGH	INPUT20
115	EQ	Q HIGH	INPUT21
116	EQ	Q HIGH	INPUT22
117	EQ	Q HIGH	INPUT23
118	EQ	Q HIGH	INPUT24
119	NO ASSIGN		

## CANAL10

N°	Agudos	Médios	Graves
0	NO ASSIGN		
1	EQ	G HIGH H	INPUT25
2	EQ	G HIGH H	INPUT26
3	EQ	G HIGH H	INPUT27
4	EQ	G HIGH H	INPUT28
5	EQ	G HIGH H	INPUT29
6	EQ	G HIGH H	INPUT30
7	EQ	G HIGH H	INPUT31
8	EQ	G HIGH H	INPUT32
9	EQ	G HIGH H	ST-IN1
10	EQ	G HIGH H	ST-IN2
11	EQ	G HIGH H	ST-IN3
12	EQ	G HIGH H	ST-IN4
13	NO ASSIGN		
14	NO ASSIGN		
15	NO ASSIGN		
16	NO ASSIGN		
17	NO ASSIGN		
18	NO ASSIGN		
19	NO ASSIGN		
20	NO ASSIGN		
21	NO ASSIGN		
22	NO ASSIGN		
23	NO ASSIGN		
24	NO ASSIGN		
25	NO ASSIGN		
26	NO ASSIGN		
27	NO ASSIGN		
28	NO ASSIGN		
29	NO ASSIGN		
30	NO ASSIGN		
31	NO ASSIGN		
32	NO ASSIGN		
33	EQ	G HIGH L	INPUT25
34	EQ	G HIGH L	INPUT26
35	EQ	G HIGH L	INPUT27
36	EQ	G HIGH L	INPUT28
37	EQ	G HIGH L	INPUT29
38	EQ	G HIGH L	INPUT30
39	EQ	G HIGH L	INPUT31
40	EQ	G HIGH L	INPUT32
41	EQ	G HIGH L	ST-IN1
42	EQ	G HIGH L	ST-IN2
43	EQ	G HIGH L	ST-IN3
44	EQ	G HIGH L	ST-IN4
45	NO ASSIGN		
46	NO ASSIGN		
47	NO ASSIGN		
48	NO ASSIGN		
49	NO ASSIGN		
50	NO ASSIGN		
51	NO ASSIGN		
52	NO ASSIGN		
53	NO ASSIGN		
54	NO ASSIGN		
55	NO ASSIGN		
56	NO ASSIGN		
57	NO ASSIGN		
58	NO ASSIGN		

N°	Agudos	Médios	Graves
59	NO ASSIGN		
60	NO ASSIGN		
61	NO ASSIGN		
62	NO ASSIGN		
63	NO ASSIGN		
64	EQ	F HIGH	INPUT25
65	EQ	F HIGH	INPUT26
66	EQ	F HIGH	INPUT27
67	EQ	F HIGH	INPUT28
68	EQ	F HIGH	INPUT29
69	EQ	F HIGH	INPUT30
70	EQ	F HIGH	INPUT31
71	EQ	F HIGH	INPUT32
72	EQ	F HIGH	ST-IN1
73	EQ	F HIGH	ST-IN2
74	EQ	F HIGH	ST-IN3
75	EQ	F HIGH	ST-IN4
76	NO ASSIGN		
77	NO ASSIGN		
78	NO ASSIGN		
79	NO ASSIGN		
80	NO ASSIGN		
81	NO ASSIGN		
82	NO ASSIGN		
83	NO ASSIGN		
84	NO ASSIGN		
85	NO ASSIGN		
86	NO ASSIGN		
87	NO ASSIGN		
88	NO ASSIGN		
89	EQ	Q HIGH	INPUT25
90	EQ	Q HIGH	INPUT26
91	EQ	Q HIGH	INPUT27
92	EQ	Q HIGH	INPUT28
93	EQ	Q HIGH	INPUT29
94	EQ	Q HIGH	INPUT30
95	EQ	Q HIGH	INPUT31
102	EQ	Q HIGH	INPUT32
103	EQ	Q HIGH	ST-IN1
104	EQ	Q HIGH	ST-IN2
105	EQ	Q HIGH	ST-IN3
106	EQ	Q HIGH	ST-IN4
107	NO ASSIGN		
108	NO ASSIGN		
109	NO ASSIGN		
110	NO ASSIGN		
111	NO ASSIGN		
112	NO ASSIGN		
113	NO ASSIGN		
114	NO ASSIGN		
115	NO ASSIGN		
116	NO ASSIGN		
117	NO ASSIGN		
118	NO ASSIGN		
119	NO ASSIGN		

## CANAL11

N°	Agudos	Médios	Graves
0	NO ASSIGN		
1	EQ	ATT H	INPUT1
2	EQ	ATT H	INPUT2
3	EQ	ATT H	INPUT3
4	EQ	ATT H	INPUT4
5	EQ	ATT H	INPUT5
6	EQ	ATT H	INPUT6
7	EQ	ATT H	INPUT7
8	EQ	ATT H	INPUT8
9	EQ	ATT H	INPUT9
10	EQ	ATT H	INPUT10
11	EQ	ATT H	INPUT11
12	EQ	ATT H	INPUT12
13	EQ	ATT H	INPUT13
14	EQ	ATT H	INPUT14
15	EQ	ATT H	INPUT15
16	EQ	ATT H	INPUT16
17	EQ	ATT H	INPUT17
18	EQ	ATT H	INPUT18
19	EQ	ATT H	INPUT19
20	EQ	ATT H	INPUT20
21	EQ	ATT H	INPUT21
22	EQ	ATT H	INPUT22
23	EQ	ATT H	INPUT23
24	EQ	ATT H	INPUT24
25	NO ASSIGN		
26	NO ASSIGN		
27	NO ASSIGN		
28	NO ASSIGN		
29	NO ASSIGN		
30	NO ASSIGN		
31	NO ASSIGN		
32	NO ASSIGN		
33	EQ	ATT L	INPUT1
34	EQ	ATT L	INPUT2
35	EQ	ATT L	INPUT3
36	EQ	ATT L	INPUT4
37	EQ	ATT L	INPUT5
38	EQ	ATT L	INPUT6
39	EQ	ATT L	INPUT7
40	EQ	ATT L	INPUT8
41	EQ	ATT L	INPUT9
42	EQ	ATT L	INPUT10
43	EQ	ATT L	INPUT11
44	EQ	ATT L	INPUT12
45	EQ	ATT L	INPUT13
46	EQ	ATT L	INPUT14
47	EQ	ATT L	INPUT15
48	EQ	ATT L	INPUT16
49	EQ	ATT L	INPUT17
50	EQ	ATT L	INPUT18
51	EQ	ATT L	INPUT19
52	EQ	ATT L	INPUT20
53	EQ	ATT L	INPUT21
54	EQ	ATT L	INPUT22
55	EQ	ATT L	INPUT23
56	EQ	ATT L	INPUT24
57	NO ASSIGN		
58	NO ASSIGN		

N°	Agudos	Médios	Graves
59	NO ASSIGN		
60	NO ASSIGN		
61	NO ASSIGN		
62	NO ASSIGN		
63	NO ASSIGN		
64	EQ	HPF ON	INPUT1
65	EQ	HPF ON	INPUT2
66	EQ	HPF ON	INPUT3
67	EQ	HPF ON	INPUT4
68	EQ	HPF ON	INPUT5
69	EQ	HPF ON	INPUT6
70	EQ	HPF ON	INPUT7
71	EQ	HPF ON	INPUT8
72	EQ	HPF ON	INPUT9
73	EQ	HPF ON	INPUT10
74	EQ	HPF ON	INPUT11
75	EQ	HPF ON	INPUT12
76	EQ	HPF ON	INPUT13
77	EQ	HPF ON	INPUT14
78	EQ	HPF ON	INPUT15
79	EQ	HPF ON	INPUT16
80	EQ	HPF ON	INPUT17
81	EQ	HPF ON	INPUT18
82	EQ	HPF ON	INPUT19
83	EQ	HPF ON	INPUT20
84	EQ	HPF ON	INPUT21
85	EQ	HPF ON	INPUT22
86	EQ	HPF ON	INPUT23
87	EQ	HPF ON	INPUT24
88	NO ASSIGN		
89	EQ	LPF ON	INPUT1
90	EQ	LPF ON	INPUT2
91	EQ	LPF ON	INPUT3
92	EQ	LPF ON	INPUT4
93	EQ	LPF ON	INPUT5
94	EQ	LPF ON	INPUT6
95	EQ	LPF ON	INPUT7
102	EQ	LPF ON	INPUT8
103	EQ	LPF ON	INPUT9
104	EQ	LPF ON	INPUT10
105	EQ	LPF ON	INPUT11
106	EQ	LPF ON	INPUT12
107	EQ	LPF ON	INPUT13
108	EQ	LPF ON	INPUT14
109	EQ	LPF ON	INPUT15
110	EQ	LPF ON	INPUT16
111	EQ	LPF ON	INPUT17
112	EQ	LPF ON	INPUT18
113	EQ	LPF ON	INPUT19
114	EQ	LPF ON	INPUT20
115	EQ	LPF ON	INPUT21
116	EQ	LPF ON	INPUT22
117	EQ	LPF ON	INPUT23
118	EQ	LPF ON	INPUT24
119	NO ASSIGN		

## CANAL12

N°	Agudos	Médios	Graves
0	NO ASSIGN		
1	EQ	ATT H	INPUT25
2	EQ	ATT H	INPUT26
3	EQ	ATT H	INPUT27
4	EQ	ATT H	INPUT28
5	EQ	ATT H	INPUT29
6	EQ	ATT H	INPUT30
7	EQ	ATT H	INPUT31
8	EQ	ATT H	INPUT32
9	EQ	ATT H	ST-IN1L
10	EQ	ATT H	ST-IN1R
11	EQ	ATT H	ST-IN2L
12	EQ	ATT H	ST-IN2R
13	EQ	ATT H	ST-IN3L
14	EQ	ATT H	ST-IN3R
15	EQ	ATT H	ST-IN4L
16	EQ	ATT H	ST-IN4R
17	NO ASSIGN		
18	NO ASSIGN		
19	NO ASSIGN		
20	NO ASSIGN		
21	NO ASSIGN		
22	NO ASSIGN		
23	NO ASSIGN		
24	NO ASSIGN		
25	NO ASSIGN		
26	NO ASSIGN		
27	NO ASSIGN		
28	NO ASSIGN		
29	NO ASSIGN		
30	NO ASSIGN		
31	NO ASSIGN		
32	NO ASSIGN		
33	EQ	ATT L	INPUT25
34	EQ	ATT L	INPUT26
35	EQ	ATT L	INPUT27
36	EQ	ATT L	INPUT28
37	EQ	ATT L	INPUT29
38	EQ	ATT L	INPUT30
39	EQ	ATT L	INPUT31
40	EQ	ATT L	INPUT32
41	EQ	ATT L	ST-IN1L
42	EQ	ATT L	ST-IN1R
43	EQ	ATT L	ST-IN2L
44	EQ	ATT L	ST-IN2R
45	EQ	ATT L	ST-IN3L
46	EQ	ATT L	ST-IN3R
47	EQ	ATT L	ST-IN4L
48	EQ	ATT L	ST-IN4R
49	NO ASSIGN		
50	NO ASSIGN		
51	NO ASSIGN		
52	NO ASSIGN		
53	NO ASSIGN		
54	NO ASSIGN		
55	NO ASSIGN		
56	NO ASSIGN		
57	NO ASSIGN		
58	NO ASSIGN		

N°	Agudos	Médios	Graves
59	NO ASSIGN		
60	NO ASSIGN		
61	NO ASSIGN		
62	NO ASSIGN		
63	NO ASSIGN		
64	EQ	HPF ON	INPUT25
65	EQ	HPF ON	INPUT26
66	EQ	HPF ON	INPUT27
67	EQ	HPF ON	INPUT28
68	EQ	HPF ON	INPUT29
69	EQ	HPF ON	INPUT30
70	EQ	HPF ON	INPUT31
71	EQ	HPF ON	INPUT32
72	EQ	HPF ON	ST-IN1
73	EQ	HPF ON	ST-IN2
74	EQ	HPF ON	ST-IN3
75	EQ	HPF ON	ST-IN4
76	NO ASSIGN		
77	NO ASSIGN		
78	NO ASSIGN		
79	NO ASSIGN		
80	NO ASSIGN		
81	NO ASSIGN		
82	NO ASSIGN		
83	NO ASSIGN		
84	NO ASSIGN		
85	NO ASSIGN		
86	NO ASSIGN		
87	NO ASSIGN		
88	NO ASSIGN		
89	EQ	LPF ON	INPUT25
90	EQ	LPF ON	INPUT26
91	EQ	LPF ON	INPUT27
92	EQ	LPF ON	INPUT28
93	EQ	LPF ON	INPUT29
94	EQ	LPF ON	INPUT30
95	EQ	LPF ON	INPUT31
102	EQ	LPF ON	INPUT32
103	EQ	LPF ON	ST-IN1
104	EQ	LPF ON	ST-IN2
105	EQ	LPF ON	ST-IN3
106	EQ	LPF ON	ST-IN4
107	NO ASSIGN		
108	NO ASSIGN		
109	NO ASSIGN		
110	NO ASSIGN		
111	NO ASSIGN		
112	NO ASSIGN		
113	NO ASSIGN		
114	NO ASSIGN		
115	NO ASSIGN		
116	NO ASSIGN		
117	NO ASSIGN		
118	NO ASSIGN		
119	NO ASSIGN		



## CANAL13

N°	Agudos	Médios	Graves
0	NO ASSIGN		
1	SURROUND	LFE H	INPUT1
2	SURROUND	LFE H	INPUT2
3	SURROUND	LFE H	INPUT3
4	SURROUND	LFE H	INPUT4
5	SURROUND	LFE H	INPUT5
6	SURROUND	LFE H	INPUT6
7	SURROUND	LFE H	INPUT7
8	SURROUND	LFE H	INPUT8
9	SURROUND	LFE H	INPUT9
10	SURROUND	LFE H	INPUT10
11	SURROUND	LFE H	INPUT11
12	SURROUND	LFE H	INPUT12
13	SURROUND	LFE H	INPUT13
14	SURROUND	LFE H	INPUT14
15	SURROUND	LFE H	INPUT15
16	SURROUND	LFE H	INPUT16
17	SURROUND	LFE H	INPUT17
18	SURROUND	LFE H	INPUT18
19	SURROUND	LFE H	INPUT19
20	SURROUND	LFE H	INPUT20
21	SURROUND	LFE H	INPUT21
22	SURROUND	LFE H	INPUT22
23	SURROUND	LFE H	INPUT23
24	SURROUND	LFE H	INPUT24
25	NO ASSIGN		
26	NO ASSIGN		
27	NO ASSIGN		
28	NO ASSIGN		
29	NO ASSIGN		
30	NO ASSIGN		
31	NO ASSIGN		
32	NO ASSIGN		
33	SURROUND	LFE L	INPUT1
34	SURROUND	LFE L	INPUT2
35	SURROUND	LFE L	INPUT3
36	SURROUND	LFE L	INPUT4
37	SURROUND	LFE L	INPUT5
38	SURROUND	LFE L	INPUT6
39	SURROUND	LFE L	INPUT7
40	SURROUND	LFE L	INPUT8
41	SURROUND	LFE L	INPUT9
42	SURROUND	LFE L	INPUT10
43	SURROUND	LFE L	INPUT11
44	SURROUND	LFE L	INPUT12
45	SURROUND	LFE L	INPUT13
46	SURROUND	LFE L	INPUT14
47	SURROUND	LFE L	INPUT15
48	SURROUND	LFE L	INPUT16
49	SURROUND	LFE L	INPUT17
50	SURROUND	LFE L	INPUT18
51	SURROUND	LFE L	INPUT19
52	SURROUND	LFE L	INPUT20
53	SURROUND	LFE L	INPUT21
54	SURROUND	LFE L	INPUT22
55	SURROUND	LFE L	INPUT23
56	SURROUND	LFE L	INPUT24
57	NO ASSIGN		
58	NO ASSIGN		

N°	Agudos	Médios	Graves
59	NO ASSIGN		
60	NO ASSIGN		
61	NO ASSIGN		
62	NO ASSIGN		
63	NO ASSIGN		
64	SURROUND	DIV F	INPUT1
65	SURROUND	DIV F	INPUT2
66	SURROUND	DIV F	INPUT3
67	SURROUND	DIV F	INPUT4
68	SURROUND	DIV F	INPUT5
69	SURROUND	DIV F	INPUT6
70	SURROUND	DIV F	INPUT7
71	SURROUND	DIV F	INPUT8
72	SURROUND	DIV F	INPUT9
73	SURROUND	DIV F	INPUT10
74	SURROUND	DIV F	INPUT11
75	SURROUND	DIV F	INPUT12
76	SURROUND	DIV F	INPUT13
77	SURROUND	DIV F	INPUT14
78	SURROUND	DIV F	INPUT15
79	SURROUND	DIV F	INPUT16
80	SURROUND	DIV F	INPUT17
81	SURROUND	DIV F	INPUT18
82	SURROUND	DIV F	INPUT19
83	SURROUND	DIV F	INPUT20
84	SURROUND	DIV F	INPUT21
85	SURROUND	DIV F	INPUT22
86	SURROUND	DIV F	INPUT23
87	SURROUND	DIV F	INPUT24
88	NO ASSIGN		
89	EQ	ON	INPUT1
90	EQ	ON	INPUT2
91	EQ	ON	INPUT3
92	EQ	ON	INPUT4
93	EQ	ON	INPUT5
94	EQ	ON	INPUT6
95	EQ	ON	INPUT7
102	EQ	ON	INPUT8
103	EQ	ON	INPUT9
104	EQ	ON	INPUT10
105	EQ	ON	INPUT11
106	EQ	ON	INPUT12
107	EQ	ON	INPUT13
108	EQ	ON	INPUT14
109	EQ	ON	INPUT15
110	EQ	ON	INPUT16
111	EQ	ON	INPUT17
112	EQ	ON	INPUT18
113	EQ	ON	INPUT19
114	EQ	ON	INPUT20
115	EQ	ON	INPUT21
116	EQ	ON	INPUT22
117	EQ	ON	INPUT23
118	EQ	ON	INPUT24
119	NO ASSIGN		

## CANAL14

N°	Agudos	Médios	Graves
0	NO ASSIGN		
1	SURROUND	LFE H	INPUT25
2	SURROUND	LFE H	INPUT26
3	SURROUND	LFE H	INPUT27
4	SURROUND	LFE H	INPUT28
5	SURROUND	LFE H	INPUT29
6	SURROUND	LFE H	INPUT30
7	SURROUND	LFE H	INPUT31
8	SURROUND	LFE H	INPUT32
9	SURROUND	LFE H	ST-IN1L
10	SURROUND	LFE H	ST-IN1R
11	SURROUND	LFE H	ST-IN2L
12	SURROUND	LFE H	ST-IN2R
13	SURROUND	LFE H	ST-IN3L
14	SURROUND	LFE H	ST-IN3R
15	SURROUND	LFE H	ST-IN4L
16	SURROUND	LFE H	ST-IN4R
17	NO ASSIGN		
18	NO ASSIGN		
19	NO ASSIGN		
20	NO ASSIGN		
21	NO ASSIGN		
22	NO ASSIGN		
23	NO ASSIGN		
24	NO ASSIGN		
25	NO ASSIGN		
26	NO ASSIGN		
27	NO ASSIGN		
28	NO ASSIGN		
29	NO ASSIGN		
30	NO ASSIGN		
31	NO ASSIGN		
32	NO ASSIGN		
33	SURROUND	LFE L	INPUT25
34	SURROUND	LFE L	INPUT26
35	SURROUND	LFE L	INPUT27
36	SURROUND	LFE L	INPUT28
37	SURROUND	LFE L	INPUT29
38	SURROUND	LFE L	INPUT30
39	SURROUND	LFE L	INPUT31
40	SURROUND	LFE L	INPUT32
41	SURROUND	LFE L	ST-IN1L
42	SURROUND	LFE L	ST-IN1R
43	SURROUND	LFE L	ST-IN2L
44	SURROUND	LFE L	ST-IN2R
45	SURROUND	LFE L	ST-IN3L
46	SURROUND	LFE L	ST-IN3R
47	SURROUND	LFE L	ST-IN4L
48	SURROUND	LFE L	ST-IN4R
49	NO ASSIGN		
50	NO ASSIGN		
51	NO ASSIGN		
52	NO ASSIGN		
53	NO ASSIGN		
54	NO ASSIGN		
55	NO ASSIGN		
56	NO ASSIGN		
57	NO ASSIGN		
58	NO ASSIGN		

N°	Agudos	Médios	Graves
59	NO ASSIGN		
60	NO ASSIGN		
61	NO ASSIGN		
62	NO ASSIGN		
63	NO ASSIGN		
64	SURROUND	DIV F	INPUT25
65	SURROUND	DIV F	INPUT26
66	SURROUND	DIV F	INPUT27
67	SURROUND	DIV F	INPUT28
68	SURROUND	DIV F	INPUT29
69	SURROUND	DIV F	INPUT30
70	SURROUND	DIV F	INPUT31
71	SURROUND	DIV F	INPUT32
72	SURROUND	DIV F	ST-IN1L
73	SURROUND	DIV F	ST-IN1R
74	SURROUND	DIV F	ST-IN2L
75	SURROUND	DIV F	ST-IN2R
76	SURROUND	DIV F	ST-IN3L
77	SURROUND	DIV F	ST-IN3R
78	SURROUND	DIV F	ST-IN4L
79	SURROUND	DIV F	ST-IN4R
80	NO ASSIGN		
81	NO ASSIGN		
82	NO ASSIGN		
83	NO ASSIGN		
84	NO ASSIGN		
85	NO ASSIGN		
86	NO ASSIGN		
87	NO ASSIGN		
88	NO ASSIGN		
89	EQ	ON	INPUT25
90	EQ	ON	INPUT26
91	EQ	ON	INPUT27
92	EQ	ON	INPUT28
93	EQ	ON	INPUT29
94	EQ	ON	INPUT30
95	EQ	ON	INPUT31
102	EQ	ON	INPUT32
103	EQ	ON	ST-IN1
104	EQ	ON	ST-IN2
105	EQ	ON	ST-IN3
106	EQ	ON	ST-IN4
107	NO ASSIGN		
108	NO ASSIGN		
109	NO ASSIGN		
110	NO ASSIGN		
111	NO ASSIGN		
112	NO ASSIGN		
113	NO ASSIGN		
114	NO ASSIGN		
115	NO ASSIGN		
116	NO ASSIGN		
117	NO ASSIGN		
118	NO ASSIGN		
119	NO ASSIGN		

## CANAL15

N°	Agudos	Médios	Graves
0	NO ASSIGN		
1	SURROUND	LR	INPUT1
2	SURROUND	LR	INPUT2
3	SURROUND	LR	INPUT3
4	SURROUND	LR	INPUT4
5	SURROUND	LR	INPUT5
6	SURROUND	LR	INPUT6
7	SURROUND	LR	INPUT7
8	SURROUND	LR	INPUT8
9	SURROUND	LR	INPUT9
10	SURROUND	LR	INPUT10
11	SURROUND	LR	INPUT11
12	SURROUND	LR	INPUT12
13	SURROUND	LR	INPUT13
14	SURROUND	LR	INPUT14
15	SURROUND	LR	INPUT15
16	SURROUND	LR	INPUT16
17	SURROUND	LR	INPUT17
18	SURROUND	LR	INPUT18
19	SURROUND	LR	INPUT19
20	SURROUND	LR	INPUT20
21	SURROUND	LR	INPUT21
22	SURROUND	LR	INPUT22
23	SURROUND	LR	INPUT23
24	SURROUND	LR	INPUT24
25	NO ASSIGN		
26	NO ASSIGN		
27	NO ASSIGN		
28	NO ASSIGN		
29	NO ASSIGN		
30	NO ASSIGN		
31	NO ASSIGN		
32	NO ASSIGN		
33	SURROUND	FR	INPUT1
34	SURROUND	FR	INPUT2
35	SURROUND	FR	INPUT3
36	SURROUND	FR	INPUT4
37	SURROUND	FR	INPUT5
38	SURROUND	FR	INPUT6
39	SURROUND	FR	INPUT7
40	SURROUND	FR	INPUT8
41	SURROUND	FR	INPUT9
42	SURROUND	FR	INPUT10
43	SURROUND	FR	INPUT11
44	SURROUND	FR	INPUT12
45	SURROUND	FR	INPUT13
46	SURROUND	FR	INPUT14
47	SURROUND	FR	INPUT15
48	SURROUND	FR	INPUT16
49	SURROUND	FR	INPUT17
50	SURROUND	FR	INPUT18
51	SURROUND	FR	INPUT19
52	SURROUND	FR	INPUT20
53	SURROUND	FR	INPUT21
54	SURROUND	FR	INPUT22
55	SURROUND	FR	INPUT23
56	SURROUND	FR	INPUT24
57	NO ASSIGN		
58	NO ASSIGN		

N°	Agudos	Médios	Graves
59	NO ASSIGN		
60	NO ASSIGN		
61	NO ASSIGN		
62	NO ASSIGN		
63	NO ASSIGN		
64	SURROUND	WIDTH	INPUT1
65	SURROUND	WIDTH	INPUT2
66	SURROUND	WIDTH	INPUT3
67	SURROUND	WIDTH	INPUT4
68	SURROUND	WIDTH	INPUT5
69	SURROUND	WIDTH	INPUT6
70	SURROUND	WIDTH	INPUT7
71	SURROUND	WIDTH	INPUT8
72	SURROUND	WIDTH	INPUT9
73	SURROUND	WIDTH	INPUT10
74	SURROUND	WIDTH	INPUT11
75	SURROUND	WIDTH	INPUT12
76	SURROUND	WIDTH	INPUT13
77	SURROUND	WIDTH	INPUT14
78	SURROUND	WIDTH	INPUT15
79	SURROUND	WIDTH	INPUT16
80	SURROUND	WIDTH	INPUT17
81	SURROUND	WIDTH	INPUT18
82	SURROUND	WIDTH	INPUT19
83	SURROUND	WIDTH	INPUT20
84	SURROUND	WIDTH	INPUT21
85	SURROUND	WIDTH	INPUT22
86	SURROUND	WIDTH	INPUT23
87	SURROUND	WIDTH	INPUT24
88	NO ASSIGN		
89	SURROUND	DEPTH	INPUT1
90	SURROUND	DEPTH	INPUT2
91	SURROUND	DEPTH	INPUT3
92	SURROUND	DEPTH	INPUT4
93	SURROUND	DEPTH	INPUT5
94	SURROUND	DEPTH	INPUT6
95	SURROUND	DEPTH	INPUT7
102	SURROUND	DEPTH	INPUT8
103	SURROUND	DEPTH	INPUT9
104	SURROUND	DEPTH	INPUT10
105	SURROUND	DEPTH	INPUT11
106	SURROUND	DEPTH	INPUT12
107	SURROUND	DEPTH	INPUT13
108	SURROUND	DEPTH	INPUT14
109	SURROUND	DEPTH	INPUT15
110	SURROUND	DEPTH	INPUT16
111	SURROUND	DEPTH	INPUT17
112	SURROUND	DEPTH	INPUT18
113	SURROUND	DEPTH	INPUT19
114	SURROUND	DEPTH	INPUT20
115	SURROUND	DEPTH	INPUT21
116	SURROUND	DEPTH	INPUT22
117	SURROUND	DEPTH	INPUT23
118	SURROUND	DEPTH	INPUT24
119	NO ASSIGN		

## CANAL16

N°	Agudos	Médios	Graves
0	NO ASSIGN		
1	SURROUND	LR	INPUT25
2	SURROUND	LR	INPUT26
3	SURROUND	LR	INPUT27
4	SURROUND	LR	INPUT28
5	SURROUND	LR	INPUT29
6	SURROUND	LR	INPUT30
7	SURROUND	LR	INPUT31
8	SURROUND	LR	INPUT32
9	SURROUND	LR	ST-IN1L
10	SURROUND	LR	ST-IN1R
11	SURROUND	LR	ST-IN2L
12	SURROUND	LR	ST-IN2R
13	SURROUND	LR	ST-IN3L
14	SURROUND	LR	ST-IN3R
15	SURROUND	LR	ST-IN4L
16	SURROUND	LR	ST-IN4R
17	NO ASSIGN		
18	NO ASSIGN		
19	NO ASSIGN		
20	NO ASSIGN		
21	NO ASSIGN		
22	NO ASSIGN		
23	NO ASSIGN		
24	NO ASSIGN		
25	NO ASSIGN		
26	NO ASSIGN		
27	NO ASSIGN		
28	NO ASSIGN		
29	NO ASSIGN		
30	NO ASSIGN		
31	NO ASSIGN		
32	NO ASSIGN		
33	SURROUND	FR	INPUT25
34	SURROUND	FR	INPUT26
35	SURROUND	FR	INPUT27
36	SURROUND	FR	INPUT28
37	SURROUND	FR	INPUT29
38	SURROUND	FR	INPUT30
39	SURROUND	FR	INPUT31
40	SURROUND	FR	INPUT32
41	SURROUND	FR	ST-IN1L
42	SURROUND	FR	ST-IN1R
43	SURROUND	FR	ST-IN2L
44	SURROUND	FR	ST-IN2R
45	SURROUND	FR	ST-IN3L
46	SURROUND	FR	ST-IN3R
47	SURROUND	FR	ST-IN4L
48	SURROUND	FR	ST-IN4R
49	NO ASSIGN		
50	NO ASSIGN		
51	NO ASSIGN		
52	NO ASSIGN		
53	NO ASSIGN		
54	NO ASSIGN		
55	NO ASSIGN		
56	NO ASSIGN		
57	NO ASSIGN		
58	NO ASSIGN		

N°	Agudos	Médios	Graves
59	NO ASSIGN		
60	NO ASSIGN		
61	NO ASSIGN		
62	NO ASSIGN		
63	NO ASSIGN		
64	SURROUND	WIDTH	INPUT25
65	SURROUND	WIDTH	INPUT26
66	SURROUND	WIDTH	INPUT27
67	SURROUND	WIDTH	INPUT28
68	SURROUND	WIDTH	INPUT29
69	SURROUND	WIDTH	INPUT30
70	SURROUND	WIDTH	INPUT31
71	SURROUND	WIDTH	INPUT32
72	SURROUND	WIDTH	ST-IN1L
73	SURROUND	WIDTH	ST-IN1R
74	SURROUND	WIDTH	ST-IN2L
75	SURROUND	WIDTH	ST-IN2R
76	SURROUND	WIDTH	ST-IN3L
77	SURROUND	WIDTH	ST-IN3R
78	SURROUND	WIDTH	ST-IN4L
79	SURROUND	WIDTH	ST-IN4R
80	NO ASSIGN		
81	NO ASSIGN		
82	NO ASSIGN		
83	NO ASSIGN		
84	NO ASSIGN		
85	NO ASSIGN		
86	NO ASSIGN		
87	NO ASSIGN		
88	NO ASSIGN		
89	SURROUND	DEPTH	INPUT25
90	SURROUND	DEPTH	INPUT26
91	SURROUND	DEPTH	INPUT27
92	SURROUND	DEPTH	INPUT28
93	SURROUND	DEPTH	INPUT29
94	SURROUND	DEPTH	INPUT30
95	SURROUND	DEPTH	INPUT31
102	SURROUND	DEPTH	INPUT32
103	SURROUND	DEPTH	ST-IN1L
104	SURROUND	DEPTH	ST-IN1R
105	SURROUND	DEPTH	ST-IN2L
106	SURROUND	DEPTH	ST-IN2R
107	SURROUND	DEPTH	ST-IN3L
108	SURROUND	DEPTH	ST-IN3R
109	SURROUND	DEPTH	ST-IN4L
110	SURROUND	DEPTH	ST-IN4R
111	NO ASSIGN		
112	NO ASSIGN		
113	NO ASSIGN		
114	NO ASSIGN		
115	NO ASSIGN		
116	NO ASSIGN		
117	NO ASSIGN		
118	NO ASSIGN		
119	NO ASSIGN		

# Formato de dados MIDI

## 1. DATA FORMAT

### 1.1 CHANNEL MESSAGE

Command	rx/tx	function
8n NOTE OFF	rx	Control the internal effects
9n NOTE ON	rx	Control the internal effects
Bn CONTROL CHANGE	rx/tx	Control parameters
Cn PROGRAM CHANGE	rx/tx	Switch scene memories

### 1.2 SYSTEM COMMON MESSAGE

Command	rx/tx	function
F1 MIDI TIME CODE QUARTER FRAME	rx	MTC

### 1.3 SYSTEM REALTIME MESSAGE

Command	rx/tx	function
F8 TIMING CLOCK	rx	MIDI clock
FE ACTIVE SENSING	rx	Check MIDI cable connections
FF RESET	rx	Clear running status

### 1.4 EXCLUSIVE MESSAGE

#### 1.4.1 Real Time System Exclusive

Command	rx/tx	function
F0 7F dd 06 ... F7 MMC COMMAND	tx	MMC command
F0 7F dd 07 ... F7 MMC RESPONSE	rx	MMC response
F0 7F dd 01 ... F7 MIDI TIME CODE	rx	MTC full message

#### 1.4.2 System Exclusive Message

##### 1.4.2.1 Bulk Dump

Command	rx/tx	function
F0 43 0n 7E ... F7 BULK DUMP DATA	rx/tx	BULK DUMP DATA
F0 43 2n 7E ... F7 BULK DUMP REQUEST	rx/tx	BULK DUMP REQUEST

The following data types of bulk dump are used on the 01V96i.

Data name	tx/rx	function
'm'	tx/rx	Scene Memory & Request (compressed data)
'S'	tx/rx	Setup Memory & Request
'L'	tx/rx	User defined MIDI remote & Request
'V'	tx/rx	User defined keys & Request
'U'	tx/rx	User assignable layer & Request
'C'	tx/rx	Control change table & Request
'P'	tx/rx	Program change table & Request
'Q'	tx/rx	Equalizer library & Request
'Y'	tx/rx	Compressor library & Request
'G'	tx/rx	Gate library & Request
'E'	tx/rx	Effect library & Request
'H'	tx/rx	Channel library & Request
'R'	tx/rx	Input patch library & Request
'O'	tx/rx	Output patch library & Request
'N'	tx/rx	Plug-in Effect Card Data & Request

##### 1.4.2.2 PARAMTER CHANGE

Command	rx/tx	function
F0 43 1n 3E 0D ... F7 PARAMETER CHANGE	rx/tx	01V96i-specific parameter change
F0 43 3n 3E 0D ... F7 PARAMETER REQUEST	rx/tx	01V96i-specific parameter change
F0 43 1n 3E 7F ... F7 PARAMETER CHANGE	rx/tx	General purpose digital mixer parameter change
F0 43 3n 3E 7F ... F7 PARAMETER REQUEST	rx/tx	General purpose digital mixer parameter request

The following data types of parameter change are used by the 01V96i.

Type (HEX)	tx/rx	function
1 (01)	tx/rx	Edit buffer
2 (02)	tx/rx	Patch data
3 (03)	tx/rx	Setup data
4 (04)	tx/rx	Backup data
16 (10)	tx/rx	Function (recall, store, title, clear)
17 (11)	rx	Function (pair, copy)
18 (12)	rx	Function (effect)
19 (13)	tx/rx	Sort table
20 (14)	tx/rx	Function (attribute, link)
32 (20)	rx	Key remote
33 (21)	tx/rx	Remote meter
34 (22)	tx/rx	Remote time counter

\* 'tx' indicates that the data can be transmitted from the 01V96i, and 'rx' indicates that the data can be received by the 01V96i.

## 2. Format Details

### 2.1 NOTE OFF

(8n)

#### Reception

If [OTHER ECHO] is ON, these message are echoed from MIDI OUT.

If the [Rx CH] matches, these messages are received and used to control effects.

STATUS	1000nnnn	8n	Note off message
DATA	0nnnnnnn	nn	Note number
	0vvvvvvv	vv	Velocity(ignored)

### 2.2 NOTE ON

(9n)

#### Reception

If [OTHER ECHO] is ON, these messages are echoed from MIDI OUT.

If the [Rx CH] matches, these messages are received and used to control effects.

STATUS	1001nnnn	9n	Note on message
DATA	0nnnnnnn	nn	Note number
	0vvvvvvv	vv	Velocity(1-127:on, 0:off)

### 2.3 CONTROL CHANGE

(Bn)

#### Reception

If [Control Change ECHO] is ON, these messages are echoed from MIDI OUT.

If [TABLE] is selected, these message are received if [Control Change Rx] is ON, and will control parameters according to the [Control assign table] settings.

The parameters that can be set are defined in the Control Change Assign Parameter List.

If [NRPN] is selected, these messages are received if [Control Change Rx] is ON and the [Rx CH] matches, and will control the parameter that is specified by the four messages NRPN control number (62h, 63h) and Data Entry control number (06h, 26h). Parameter settings are defined in the Control Change Assign Parameter List.

#### Transmission

If [TABLE] is selected, operating a parameter specified in the [Control assign table] will cause these messages to be transmitted if [Control Change Tx] is ON. The parameters that can be specified are defined in the Control Change Assign Parameter List.

If [NRPN] is selected, operating a specified parameter will cause data to be transmitted on the [Tx CH] if [Control Change Tx] is ON, using the four messages NRPN control number (62h, 63h) and Data Entry control number (06h, 26h). Parameter settings are defined in the Control Change Assign Parameter List.

This data cannot be transmitted via control change to Studio Manager since there is no guarantee that the contents of the tables will match. (Parameter Change messages will always be used.)

**If [TABLE] is selected**

STATUS	1011nnnn	Bn	Control change
DATA	0nnnnnnn	nn	Control number (0-95, 102-119)
	0vvvvvvv	vv	Control Value (0-127)

**If [NRPN] is selected**

STATUS	1011nnnn	Bn	Control change
DATA	01100010	62	NRPN LSB
	0vvvvvvv	vv	LSB of parameter number
STATUS	1011nnnn	Bn	Control change *1
DATA	01100011	63	NRPN MSB
	0vvvvvvv	vv	MSB of parameter number
STATUS	1011nnnn	Bn	Control change *1
DATA	00000110	06	MSB of data entry
	0vvvvvvv	vv	MSB of parameter data
STATUS	1011nnnn	Bn	Control change *1
DATA	00100110	26	LSB of data entry
	0vvvvvvv	vv	LSB of parameter data

\*1) The second and subsequent STATUS need not be added during transmission. Reception must be implemented so that reception occurs whether or not STATUS is present.

**2.4 PROGRAM CHANGE (Cn)**

**Reception**

If [Program Change ECHO] is ON, these messages are echoed from MIDI OUT.

If [Program Change RX] is ON and the [Rx CH] matches, these messages will be received. However if [OMNI] is ON, they will be received regardless of the channel. When a message is received, a Scene Memory will be recalled according to the settings of the [Program Change Table].

**Transmission**

If [Program Change TX] is ON, this message is transmitted according to the settings of the [Program Change Table] on the [Tx CH] channel when a scene memory is recalled.

If the recalled scene has been assigned to more than one program number, the lowest-numbered program number will be transmitted. Transmission to Studio Manager using Program Change messages will not be performed since there is no guarantee that the contents of the tables will match. (Parameter Changes will always be used.)

STATUS	1100nnnn	Cn	Program change
DATA	0nnnnnnn	nn	Program number (0-127)

**2.5 TIMING CLOCK (F8)**

**Reception**

It is used to control effects. This message is transmitted 24 times per quarter note.

STATUS	11111000	F8	Timing clock
--------	----------	----	--------------

**2.6 ACTIVE SENSING (FE)**

**Reception**

Once this message has been received, the failure to receive any message for an interval of 400 ms or longer will cause MIDI transmission to be initialized, such as by clearing the Running Status.

STATUS	11111110	FE	Active sensing
--------	----------	----	----------------

**2.7 SYSTEM RESET (FF)**

**Reception**

When this message is received, MIDI communications will be cleared, e.g., by clearing the Running Status.

STATUS	11111111	FF	System reset
--------	----------	----	--------------

**2.8 SYSTEM EXCLUSIVE MESSAGE (F0)**

**2.8.1 MIDI MACHINE CONTROL (MMC)**

These messages are transmitted when the Machine Control section of the 01V96i is operated. For details, refer to the MMC specification.

**2.8.2 BULK DUMP**

This message sends or receives the contents of various memories stored within the 01V96i.

The basic format is as follows.

**For DUMP DATA**

F0 43 0n 7E cc cc <Model ID> tt mm mm [Data ...] cs F7

**For DUMP REQUEST**

F0 43 2n 7E <Model ID> tt mm mm F7

n	Device Number
cc cc	DATA COUNT (the number of bytes that follow this, ending before the checksum)
4C 4D 20 20 38 43 39 33	Model ID
tt	DATA TYPE
mm mm	DATA NUMBER
cs	CHECK SUM

A unique header (Model ID) is used to determine whether the device is a 01V96i.

CHECK SUM is obtained by adding the bytes that follow BYTE COUNT (LOW) and end before CHECK SUM, taking the binary compliment of this sum, and then setting bit 7 to 0.

CHECK SUM = (~sum) &0x7F

**Reception**

This message is received if [Bulk RX] is ON and the [Rx CH] matches the device number included in the SUB STATUS.

When a bulk dump is received, it is immediately written into the specified memory.

When a bulk dump request is received, a bulk dump is immediately transmitted.

**Transmission**

This message is transmitted on the [Tx CH] by key operations in the [MIDI]-[BULK DUMP] screen.

A bulk dump is transmitted on the [Rx CH] in response to a bulk dump request. The data area is handled by converting seven words of 8-bit data into eight words of 7-bit data.

**Conversion from actual data into bulk data**

```
d[0~6]: actual data
b[0~7]: bulk data
b[0] = 0;
for( I=0; I<7; I++){
    if( d[I]&0x80){
        b[0] |= 1<<(6-I);
    }
    b[I+1] = d[I]&0x7F;
}
```

**Restoration from bulk data into actual data**

```
d[0~6]: actual data
b[0~7]: bulk data
for( I=0; I<7; I++){
    b[0] <<= 1;
    d[I] = b[I+1]+(0x80&b[0]);
}
```

**2.8.2.1 Scene memory bulk dump format (compress)**

The 01V96i can transmit and receive scene memories in compressed form.

STATUS	11110000	F0	System exclusive message
ID No.	01000011	43	Manufacture's ID number (YAMAHA)
SUB STATUS	0000nnnn	0n	n=0-15 (Device number=MIDI Channel)
FORMAT No.	01111110	7E	Universal bulk dump
COUNT HIGH	0ccccccc	ch	data count = ch * 128 + cl
COUNT LOW	0ccccccc	cl	
	01001100	4C	'L'
	01001101	4D	'M'
	00100000	20	''
	00100000	20	''
	00111000	38	'8'
	01000011	43	'C'
	00111001	39	'9'
	00110011	33	'3'
DATA NAME	01101101	6D	'm'
	0mmmmmmm	mh	m=0-99, 256, 8192(Scene0-99, EDIT BUFFER, UNDO)

	0mmmmmmm	m1	Receive is effective 1-99, 256, 8192
BLOCK INFO.	0ttttttt	tt	total block number(minimum number is 0)
	0bbbbbbb	bb	current block number(0-total block number)
DATA	0ddddddd	ds	Scene data of block[bb]
	:	:	
	0ddddddd	de	
CHECK SUM	0eeeeeee	ee	ee=(Invert('L'+...+de)+1)&0x7F
EOX	11110111	F7	End of exclusive

	00111000	38	'8'
	01000011	43	'C'
	00111001	39	'9'
	00110011	33	'3'
DATA NAME	01010011	53	'S'
	00000010	02	
	00000000	00	No.256 = Current
EOX	11110111	F7	End of exclusive

**2.8.2.2 Scene memory bulk dump request format (compress)**

The second and third bytes of the DATA NAME indicate the scene number that is being requested. If this is 256, the data of the Edit Buffer will be bulk-dumped. If this is 8192, the data of the Undo Buffer will be bulk-dumped.

STATUS	11110000	F0	System exclusive message
ID No.	01000011	43	Manufacture's ID number (YAMAHA)
SUB STATUS	0010nnnn	2n	n=0-15 (Device number=MIDI Channel)
FORMAT No.	01111110	7E	Universal bulk dump
	01001100	4C	'L'
	01001101	4D	'M'
	00100000	20	''
	00100000	20	''
	00111000	38	'8'
	01000011	43	'C'
	00111001	39	'9'
	00110011	33	'3'
DATA NAME	01101101	6D	'm'
	0mmmmmmm	mh	m=0-99, 256, 8192(Scene0-99, EDIT BUFFER, UNDO)
	0mmmmmmm	m1	
EOX	11110111	F7	End of exclusive

**2.8.2.3 Setup memory bulk dump format**

Of the setup memory of the 01V96i, this bulk-dumps data other than the User Define MIDI Remote, User Defined Keys, User Assignable Layer, Control Change Table, and Program Change Table.

STATUS	11110000	F0	System exclusive message
ID No.	01000011	43	Manufacture's ID number (YAMAHA)
SUB STATUS	0000nnnn	0n	n=0-15 (Device number=MIDI Channel)
FORMAT No.	01111110	7E	Universal bulk dump
COUNT HIGH	0ccccccc	ch	data count = ch * 128 + cl
COUNT LOW	0ccccccc	cl	
	01001100	4C	'L'
	01001101	4D	'M'
	00100000	20	''
	00100000	20	''
	00111000	38	'8'
	01000011	43	'C'
	00111001	39	'9'
	00110011	33	'3'
DATA NAME	01010011	53	'S'
	00000010	02	
	00000000	00	No.256 = Current
BLOCK INFO.	0ttttttt	tt	total block number(minimum number is 0)
	0bbbbbbb	bb	current block number(0-total block number)
DATA	0ddddddd	ds	Setup data of block[bb]
	:	:	
	0ddddddd	de	
CHECK SUM	0eeeeeee	ee	ee=(Invert('L'+...+de)+1)&0x7F
EOX	11110111	F7	End of exclusive

**2.8.2.4 Setup memory bulk dump request format**

STATUS	11110000	F0	System exclusive message
ID No.	01000011	43	Manufacture's ID number (YAMAHA)
SUB STATUS	0010nnnn	2n	n=0-15 (Device number=MIDI Channel)
FORMAT No.	01111110	7E	Universal bulk dump
	01001100	4C	'L'
	01001101	4D	'M'
	00100000	20	''
	00100000	20	''

**2.8.2.5 User Defined MIDI Remote bulk dump format**

The second and third bytes of the DATA NAME indicate the bank number. Be aware that the state of the transmission destination will (in some cases) change if the same bank is being used.

STATUS	11110000	F0	System exclusive message
ID No.	01000011	43	Manufacture's ID number (YAMAHA)
SUB STATUS	0000nnnn	0n	n=0-15 (Device number=MIDI Channel)
FORMAT No.	01111110	7E	Universal bulk dump
COUNT HIGH	0ccccccc	ch	data count = ch * 128 + cl
COUNT LOW	0ccccccc	cl	
	01001100	4C	'L'
	01001101	4D	'M'
	00100000	20	''
	00100000	20	''
	00111000	38	'8'
	01000011	43	'C'
	00111001	39	'9'
	00110011	33	'3'
DATA NAME	01001100	4C	'L'
	00000000	00	
	0bbbbbbb	bb	b=0-3(bank no.1-4)
BLOCK INFO.	0ttttttt	tt	total block number(minimum number is 0)
	0bbbbbbb	bb	current block number(0-total block number)
DATA	0ddddddd	ds	User define layer data of block[bb]
	:	:	
	0ddddddd	de	
CHECK SUM	0eeeeeee	ee	ee=(Invert('L'+...+de)+1)&0x7F
EOX	11110111	F7	End of exclusive

**2.8.2.6 User Defined MIDI Remote bulk dump request format**

The second and third bytes of the DATA NAME indicate the bank number.

STATUS	11110000	F0	System exclusive message
ID No.	01000011	43	Manufacture's ID number (YAMAHA)
SUB STATUS	0010nnnn	2n	n=0-15 (Device number=MIDI Channel)
FORMAT No.	01111110	7E	Universal bulk dump
	01001100	4C	'L'
	01001101	4D	'M'
	00100000	20	''
	00100000	20	''
	00111000	38	'8'
	01000011	43	'C'
	00111001	39	'9'
	00110011	33	'3'
DATA NAME	01001100	4C	'L'
	00000000	00	
	0bbbbbbb	bb	b=0-3(bank no.1-4)
EOX	11110111	F7	End of exclusive

**2.8.2.7 User Defined Keys bulk dump format**

The second and third bytes of the DATA NAME indicate the bank number. Be aware that the state of the transmission destination will (in some cases) change if the same bank is being used.

STATUS	11110000	F0	System exclusive message
ID No.	01000011	43	Manufacture's ID number (YAMAHA)
SUB STATUS	0000nnnn	0n	n=0-15 (Device number=MIDI Channel)
FORMAT No.	01111110	7E	Universal bulk dump
COUNT HIGH	0ccccccc	ch	data count = ch * 128 + cl
COUNT LOW	0ccccccc	cl	
	01001100	4C	'L'
	01001101	4D	'M'

```

00100000 20 ''
00100000 20 ''
00111000 38 '8'
01000011 43 'C'
00111001 39 '9'
00110011 33 '3'
DATA NAME 01010110 56 'V'
00000000 00
0bbbbbbb bb b=0-7(bank no.A-H)
BLOCK INFO. 0ttttttt tt total block number(minimum number is 0)
0bbbbbbb bb current block number(0-total block number)
DATA 0ddddddd ds User define key data of block[bb]
: :
0ddddddd de
CHECK SUM 0eeeeeee ee ee=(Invert('L'+...+de)+1)&0x7F
EOX 11110111 F7 End of exclusive

```

### 2.8.2.8 User Defined Keys bulk dump request format

The second and third bytes of the DATA NAME indicate the bank number.

```

STATUS 11110000 F0 System exclusive message
ID No. 01000011 43 Manufacture's ID number (YAMAHA)
SUB STATUS 0010nnnn 2n n=0-15 (Device number=MIDI Channel)
FORMAT No. 01111110 7E Universal bulk dump
01001100 4C 'L'
01001101 4D 'M'
00100000 20 ''
00100000 20 ''
00111000 38 '8'
01000011 43 'C'
00111001 39 '9'
00110011 33 '3'
DATA NAME 01010110 56 'V'
00000000 00
0bbbbbbb bb b=0-7(bank no.A-H)
EOX 11110111 F7 End of exclusive

```

### 2.8.2.9 User Assignable Layer bulk dump format

The second and third bytes of the DATA NAME indicate the bank number. Be aware that the state of the transmission destination will (in some cases) change if the same bank is being used.

```

STATUS 11110000 F0 System exclusive message
ID No. 01000011 43 Manufacture's ID number (YAMAHA)
SUB STATUS 0000nnnn 0n n=0-15 (Device number=MIDI Channel)
FORMAT No. 01111110 7E Universal bulk dump
COUNT HIGH 0ccccccc ch data count = ch * 128 + cl
COUNT LOW 0ccccccc cl
01001100 4C 'L'
01001101 4D 'M'
00100000 20 ''
00100000 20 ''
00111000 38 '8'
01000011 43 'C'
00111001 39 '9'
00110011 33 '3'
DATA NAME 01010101 55 'U'
00000000 00
0bbbbbbb bb b=0-3(bank no.1-4)
BLOCK INFO. 0ttttttt tt total block number(minimum number is 0)
0bbbbbbb bb current block number(0-total block number)
DATA 0ddddddd ds User assignable layer data of block[bb]
: :
0ddddddd de
CHECK SUM 0eeeeeee ee ee=(Invert('L'+...+de)+1)&0x7F
EOX 11110111 F7 End of exclusive

```

### 2.8.2.10 User Assignable Layer bulk dump request format

The second and third bytes of the DATA NAME indicate the bank number.

```

STATUS 11110000 F0 System exclusive message
ID No. 01000011 43 Manufacture's ID number (YAMAHA)
SUB STATUS 0010nnnn 2n n=0-15 (Device number=MIDI Channel)
FORMAT No. 01111110 7E Universal bulk dump
01001100 4C 'L'
01001101 4D 'M'
00100000 20 ''
00100000 20 ''
00111000 38 '8'
01000011 43 'C'
00111001 39 '9'
00110011 33 '3'
DATA NAME 01010101 55 'U'
00000000 00
0bbbbbbb bb b=0-3(bank no.1-4)
EOX 11110111 F7 End of exclusive

```

### 2.8.2.11 Control change table bulk dump format

```

STATUS 11110000 F0 System exclusive message
ID No. 01000011 43 Manufacture's ID number (YAMAHA)
SUB STATUS 0000nnnn 0n n=0-15 (Device number=MIDI Channel)
FORMAT No. 01111110 7E Universal bulk dump
COUNT HIGH 0ccccccc ch data count = ch * 128 + cl
COUNT LOW 0ccccccc cl
01001100 4C 'L'
01001101 4D 'M'
00100000 20 ''
00100000 20 ''
00111000 38 '8'
01000011 43 'C'
00111001 39 '9'
00110011 33 '3'
DATA NAME 01000011 43 'C'
00000010 02
00000000 00 No.256 = Current
BLOCK INFO. 0ttttttt tt total block number(minimum number is 0)
0bbbbbbb bb current block number(0-total block number)
DATA 0ddddddd ds Control change table data of block[bb]
: :
0ddddddd de
CHECK SUM 0eeeeeee ee ee=(Invert('L'+...+de)+1)&0x7F
EOX 11110111 F7 End of exclusive

```

### 2.8.2.12 Control change table bulk dump request format

```

STATUS 11110000 F0 System exclusive message
ID No. 01000011 43 Manufacture's ID number (YAMAHA)
SUB STATUS 0010nnnn 2n n=0-15 (Device number=MIDI Channel)
FORMAT No. 01111110 7E Universal bulk dump
01001100 4C 'L'
01001101 4D 'M'
00100000 20 ''
00100000 20 ''
00111000 38 '8'
01000011 43 'C'
00111001 39 '9'
00110011 33 '3'
DATA NAME 01000011 43 'C'
00000010 02
00000000 00 No.256 = Current
EOX 11110111 F7 End of exclusive

```



**2.8.2.13 Program change table bulk dump format**

STATUS	11110000	F0	System exclusive message
ID No.	01000011	43	Manufacture's ID number (YAMAHA)
SUB STATUS	0000nnnn	0n	n=0-15 (Device number=MIDI Channel)
FORMAT No.	01111110	7E	Universal bulk dump
COUNT HIGH	0ccccccc	ch	data count = ch * 128 + cl
COUNT LOW	0ccccccc	cl	
	01001100	4C	'L'
	01001101	4D	'M'
	00100000	20	''
	00100000	20	''
	00111000	38	'8'
	01000011	43	'C'
	00111001	39	'9'
	00110011	33	'3'
DATA NAME	01010000	50	'P'
	00000010	02	
	00000000	00	No.256 = Current
BLOCK INFO.	0ttttttt	tt	total block number(minimum number is 0)
	0bbbbbbb	bb	current block number(0-total block number)
DATA	0ddddddd	ds	Program change table data of block[bb]
	:	:	
	0ddddddd	de	
CHECK SUM	0eeeeeee	ee	ee=(Invert('L'+...+de)+1)&0x7F
EOX	11110111	F7	End of exclusive

**2.8.2.14 Program change table bulk dump request format**

STATUS	11110000	F0	System exclusive message
ID No.	01000011	43	Manufacture's ID number (YAMAHA)
SUB STATUS	0010nnnn	2n	n=0-15 (Device number=MIDI Channel)
FORMAT No.	01111110	7E	Universal bulk dump
	01001100	4C	'L'
	01001101	4D	'M'
	00100000	20	''
	00100000	20	''
	00111000	38	'8'
	01000011	43	'C'
	00111001	39	'9'
	00110011	33	'3'
DATA NAME	01010000	50	'P'
	00000010	02	
	00000000	00	No.256 = Current
EOX	11110111	F7	End of exclusive

**2.8.2.15 Equalizer library bulk dump format**

The second and third bytes of the DATA NAME indicate the bank number.  
 0:Library no.1 - 199:Library no.200,  
 256:CH1 - 287:CH32, 288:STEREO 1L - 295:STEREO 4R, 384:BUS1 -  
 391:BUS8, 512:AUX1 - 519:AUX8, 768:STEREO, 8192:UNDO  
 256 and following are data for the corresponding channel of the edit buffer.  
 For reception by the 01V96i, only the user area is valid. (40-199, 256-)

STATUS	11110000	F0	System exclusive message
ID No.	01000011	43	Manufacture's ID number (YAMAHA)
SUB STATUS	0000nnnn	0n	n=0-15 (Device number=MIDI Channel)
FORMAT No.	01111110	7E	Universal bulk dump
COUNT HIGH	0ccccccc	ch	data count = ch * 128 + cl
COUNT LOW	0ccccccc	cl	
	01001100	4C	'L'
	01001101	4D	'M'
	00100000	20	''
	00100000	20	''
	00111000	38	'8'
	01000011	43	'C'
	00111001	39	'9'
	00110011	33	'3'
DATA NAME	01010001	51	'Q'
	0mmmmmmm	mh	0-199(EQ Library no.1-200),
	0mmmmmmm	ml	256-(Channel current data)
BLOCK INFO.	0ttttttt	tt	total block number(minimum number is 0)

	0bbbbbbb	bb	current block number(0-total block number)
DATA	0ddddddd	ds	EQ Library data of block[bb]
	:	:	
	0ddddddd	de	
CHECK SUM	0eeeeeee	ee	ee=(Invert('L'+...+de)+1)&0x7F
EOX	11110111	F7	End of exclusive

**2.8.2.16 Equalizer library bulk dump request format**

The second and third bytes of the DATA NAME indicate the bank number. (See above)

STATUS	11110000	F0	System exclusive message
ID No.	01000011	43	Manufacture's ID number (YAMAHA)
SUB STATUS	0010nnnn	2n	n=0-15 (Device number=MIDI Channel)
FORMAT No.	01111110	7E	Universal bulk dump
	01001100	4C	'L'
	01001101	4D	'M'
	00100000	20	''
	00100000	20	''
	00111000	38	'8'
	01000011	43	'C'
	00111001	39	'9'
	00110011	33	'3'
DATA NAME	01010001	51	'Q'
	0mmmmmmm	mh	0-199(EQ Library no.1-200),
	0mmmmmmm	ml	256-(Channel current data)
EOX	11110111	F7	End of exclusive

**2.8.2.17 Compressor library bulk dump format**

The second and third bytes of the DATA NAME indicate the bank number.  
 0:Library no.1 - 127:Library no.128,  
 256:CH1 - 287:CH32, 384:BUS1 - 391:BUS8, 512:AUX1 - 519:AUX8,  
 768:STEREO, 8192:UNDO  
 256 and following are data for the corresponding channel of the edit buffer.  
 For reception by the 01V96i, only the user area is valid. (36-127, 256-)

STATUS	11110000	F0	System exclusive message
ID No.	01000011	43	Manufacture's ID number (YAMAHA)
SUB STATUS	0000nnnn	0n	n=0-15 (Device number=MIDI Channel)
FORMAT No.	01111110	7E	Universal bulk dump
COUNT HIGH	0ccccccc	ch	data count = ch * 128 + cl
COUNT LOW	0ccccccc	cl	
	01001100	4C	'L'
	01001101	4D	'M'
	00100000	20	''
	00100000	20	''
	00111000	38	'8'
	01000011	43	'C'
	00111001	39	'9'
	00110011	33	'3'
DATA NAME	01011001	59	'Y'
	0mmmmmmm	mh	0-127(COMP Library no.1-128),
	0mmmmmmm	ml	256-(Channel current data)
BLOCK INFO.	0ttttttt	tt	total block number(minimum number is 0)
	0bbbbbbb	bb	current block number(0-total block number)
DATA	0ddddddd	ds	COMP Library data of block[bb]
	:	:	
	0ddddddd	de	
CHECK SUM	0eeeeeee	ee	ee=(Invert('L'+...+de)+1)&0x7F
EOX	11110111	F7	End of exclusive

**2.8.2.18 Compressor library bulk dump request format**

The second and third bytes of the DATA NAME indicate the bank number. (See above)

```

STATUS      11110000 F0 System exclusive message
ID No.      01000011 43 Manufacture's ID number (YAMAHA)
SUB STATUS  0010nnnn 2n n=0-15 (Device number=MIDI Channel)
FORMAT No.  01111110 7E Universal bulk dump
            01001100 4C 'L'
            01001101 4D 'M'
            00100000 20 ''
            00100000 20 ''
            00111000 38 '8'
            01000011 43 'C'
            00111001 39 '9'
            00110011 33 '3'
DATA NAME   01011001 59 'Y'
            0mmmmmmmm mh 0-127(COMP Library no.1-128),
            0mmmmmmmm ml 256-(Channel current data)
EOX         11110111 F7 End of exclusive

```

**2.8.2.19 Gate library bulk dump request format**

The second and third bytes of the DATA NAME indicate the bank number. 0:Library no.1 – 127:Library no.128, 256:CH1 – 287:CH32, 8192:UNDO 256 and following are data for the corresponding channel of the edit buffer. For reception by the 01V96i, only the user area is valid. (4-127, 256-)

```

STATUS      11110000 F0 System exclusive message
ID No.      01000011 43 Manufacture's ID number (YAMAHA)
SUB STATUS  0000nnnn 0n n=0-15 (Device number=MIDI Channel)
FORMAT No.  01111110 7E Universal bulk dump
COUNT HIGH 0ccccccc ch data count = ch * 128 + cl
COUNT LOW  0ccccccc cl
            01001100 4C 'L'
            01001101 4D 'M'
            00100000 20 ''
            00100000 20 ''
            00111000 38 '8'
            01000011 43 'C'
            00111001 39 '9'
            00110011 33 '3'
DATA NAME   01000111 47 'G'
            0mmmmmmmm mh 0-127(GATE Library no.1-128),
            0mmmmmmmm ml 256-351(Channel current data)
BLOCK INFO. 0tttttttt tt total block number(minimum number is 0)
            0bbbbbbb bb current block number(0-total block number)
DATA        0ddddddd ds GATE Library data of block[bb]
            :
            :
            0ddddddd de
CHECK SUM   0eeeeeee ee ee=(Invert('L'+...+de)+1)&0x7F
EOX         11110111 F7 End of exclusive

```

**2.8.2.20 Gate library bulk dump request format**

The second and third bytes of the DATA NAME indicate the bank number. (See above)

```

STATUS      11110000 F0 System exclusive message
ID No.      01000011 43 Manufacture's ID number (YAMAHA)
SUB STATUS  0010nnnn 2n n=0-15 (Device number=MIDI Channel)
FORMAT No.  01111110 7E Universal bulk dump
            01001100 4C 'L'
            01001101 4D 'M'
            00100000 20 ''
            00100000 20 ''
            00111000 38 '8'
            01000011 43 'C'
            00111001 39 '9'
            00110011 33 '3'
DATA NAME   01000111 47 'G'
            0mmmmmmmm mh 0-127(GATE Library no.1-128),
            0mmmmmmmm ml 256-351(Channel current data)
EOX         11110111 F7 End of exclusive

```

**2.8.2.21 Effect library bulk dump request format**

The second and third bytes of the DATA NAME indicate the bank number. 0:Library no.1 – 127:Library no.128, 256:EFFECT1 – 259:EFFECT4, 8192:UNDO 256-259 are the data for the corresponding area of the edit buffer. For reception by the 01V96i, only the user area is valid. (xx-127, 256-259, 8192) (xx varies with the firmware version.)

```

STATUS      11110000 F0 System exclusive message
ID No.      01000011 43 Manufacture's ID number (YAMAHA)
SUB STATUS  0000nnnn 0n n=0-15 (Device number=MIDI Channel)
FORMAT No.  01111110 7E Universal bulk dump
COUNT HIGH 0ccccccc ch data count = ch * 128 + cl
COUNT LOW  0ccccccc cl
            01001100 4C 'L'
            01001101 4D 'M'
            00100000 20 ''
            00100000 20 ''
            00111000 38 '8'
            01000011 43 'C'
            00111001 39 '9'
            00110011 33 '3'
DATA NAME   01000101 45 'E'
            0mmmmmmmm mh 0-127(Effect Library no.1-128),
            0mmmmmmmm ml 256-259(Effect1-4 current)
BLOCK INFO. 0tttttttt tt total block number(minimum number is 0)
            0bbbbbbb bb current block number(0-total block number)
DATA        0ddddddd ds Effect Library data of block[bb]
            :
            :
            0ddddddd de
CHECK SUM   0eeeeeee ee ee=(Invert('L'+...+de)+1)&0x7F
EOX         11110111 F7 End of exclusive

```

**2.8.2.22 Effect library bulk dump request format**

The second and third bytes of the DATA NAME indicate the bank number. (See above)

```

STATUS      11110000 F0 System exclusive message
ID No.      01000011 43 Manufacture's ID number (YAMAHA)
SUB STATUS  0010nnnn 2n n=0-15 (Device number=MIDI Channel)
FORMAT No.  01111110 7E Universal bulk dump
            01001100 4C 'L'
            01001101 4D 'M'
            00100000 20 ''
            00100000 20 ''
            00111000 38 '8'
            01000011 43 'C'
            00111001 39 '9'
            00110011 33 '3'
DATA NAME   01000101 45 'E'
            0mmmmmmmm mh 0-127(Effect Library no.1-128),
            0mmmmmmmm ml 256-259(Effect1-4 current)
EOX         11110111 F7 End of exclusive

```

**2.8.2.23 Channel library bulk dump request format**

The second and third bytes of the DATA NAME indicate the bank number. 0:Library no.0 – 128:Library no.128, 256:CH1 – 287:CH32, 288:STEREO 1L – 295:STEREO 4R, 384:BUS1 – 391:BUS8, 512:AUX1 – 519:AUX8, 768:STEREO, 8192:UNDO 256 and following are data for the corresponding channel of the edit buffer. For reception by the 01V96i, only the user area is valid. (2-128, 256-)

```

STATUS      11110000 F0 System exclusive message
ID No.      01000011 43 Manufacture's ID number (YAMAHA)
SUB STATUS  0000nnnn 0n n=0-15 (Device number=MIDI Channel)
FORMAT No.  01111110 7E Universal bulk dump
COUNT HIGH 0ccccccc ch data count = ch * 128 + cl
COUNT LOW  0ccccccc cl
            01001100 4C 'L'
            01001101 4D 'M'
            00100000 20 ''
            00100000 20 ''
            00111000 38 '8'

```

	01000011	43	'C'
	00111001	39	'9'
	00110011	33	'3'
DATA NAME	01001000	48	'H'
	0mmmmmmm	mh	0-128(Channel Library no.0-128),
	0mmmmmmm	m1	256-(Current data)
BLOCK INFO.	0ttttttt	tt	total block number(minimum number is 0)
	0bbbbbbb	bb	current block number(0-total block number)
DATA	0ddddddd	ds	Channel Library data of block[bb]
	:	:	
	0ddddddd	de	
CHECK SUM	0eeeeeee	ee	ee=(Invert('L'+...+de)+1)&0x7F
EOX	11110111	F7	End of exclusive

**2.8.2.24 Channel library bulk dump request format**

The second and third bytes of the DATA NAME indicate the bank number. (See above)

STATUS	11110000	F0	System exclusive message
ID No.	01000011	43	Manufacture's ID number (YAMAHA)
SUB STATUS	0010nnnn	2n	n=0-15 (Device number=MIDI Channel)
FORMAT No.	01111110	7E	Universal bulk dump
	01001100	4C	'L'
	01001101	4D	'M'
	00100000	20	''
	00100000	20	''
	00111000	38	'8'
	01000011	43	'C'
	00111001	39	'9'
	00110011	33	'3'
DATA NAME	01001000	48	'H'
	0mmmmmmm	mh	0-128(Channel Library no.0-128),
	0mmmmmmm	m1	256-(Current data)
EOX	11110111	F7	End of exclusive

**2.8.2.25 Input patch library bulk dump format**

The second and third bytes of the DATA NAME indicate the bank number. 0:Library no.0 - 32:Library no.32, 256:current input patch data, 8192:UNDO For reception by the 01V96i, only the user area is valid. (1-32, 256, 8192)

STATUS	11110000	F0	System exclusive message
ID No.	01000011	43	Manufacture's ID number (YAMAHA)
SUB STATUS	0000nnnn	0n	n=0-15 (Device number=MIDI Channel)
FORMAT No.	01111110	7E	Universal bulk dump
COUNT HIGH	0ccccccc	ch	data count = ch * 128 + cl
COUNT LOW	0ccccccc	cl	
	01001100	4C	'L'
	01001101	4D	'M'
	00100000	20	''
	00100000	20	''
	00111000	38	'8'
	01000011	43	'C'
	00111001	39	'9'
	00110011	33	'3'
DATA NAME	01010010	52	'R'
	0mmmmmmm	mh	0-32(Input patch Library no.0-32),
	0mmmmmmm	m1	256(Current data)
BLOCK INFO.	0ttttttt	tt	total block number(minimum number is 0)
	0bbbbbbb	bb	current block number(0-total block number)
DATA	0ddddddd	ds	Input patch Library data of block[bb]
	:	:	
	0ddddddd	de	
CHECK SUM	0eeeeeee	ee	ee=(Invert('L'+...+de)+1)&0x7F
EOX	11110111	F7	End of exclusive

**2.8.2.26 Input patch library bulk dump request format**

The second and third bytes of the DATA NAME indicate the bank number. (See above)

STATUS	11110000	F0	System exclusive message
ID No.	01000011	43	Manufacture's ID number (YAMAHA)
SUB STATUS	0010nnnn	2n	n=0-15 (Device number=MIDI Channel)
FORMAT No.	01111110	7E	Universal bulk dump
	01001100	4C	'L'
	01001101	4D	'M'
	00100000	20	''
	00100000	20	''
	00111000	38	'8'
	01000011	43	'C'
	00111001	39	'9'
	00110011	33	'3'
DATA NAME	01010010	52	'R'
	0mmmmmmm	mh	0-32(Input patch Library no.0-32),
	0mmmmmmm	m1	256(Current data)
EOX	11110111	F7	End of exclusive

**2.8.2.27 Output patch library bulk dump format**

The second and third bytes of the DATA NAME indicate the bank number. 0:Library no.0 - 32:Library no.32, 256:current output patch data, 8192:UNDO For reception by the 01V96i, only the user area is valid. (1-32, 256)

STATUS	11110000	F0	System exclusive message
ID No.	01000011	43	Manufacture's ID number (YAMAHA)
SUB STATUS	0000nnnn	0n	n=0-15 (Device number=MIDI Channel)
FORMAT No.	01111110	7E	Universal bulk dump
COUNT HIGH	0ccccccc	ch	data count = ch * 128 + cl
COUNT LOW	0ccccccc	cl	
	01001100	4C	'L'
	01001101	4D	'M'
	00100000	20	''
	00100000	20	''
	00111000	38	'8'
	01000011	43	'C'
	00111001	39	'9'
	00110011	33	'3'
DATA NAME	01001111	4F	'O'
	0mmmmmmm	mh	0-32(Output patch Library no.0-32),
	0mmmmmmm	m1	256(Current data)
BLOCK INFO.	0ttttttt	tt	total block number(minimum number is 0)
	0bbbbbbb	bb	current block number(0-total block number)
DATA	0ddddddd	ds	Output patch Library data of block[bb]
	:	:	
	0ddddddd	de	
CHECK SUM	0eeeeeee	ee	ee=(Invert('L'+...+de)+1)&0x7F
EOX	11110111	F7	End of exclusive

**2.8.2.28 Output patch library bulk dump request format**

The second and third bytes of the DATA NAME indicate the bank number. (See above)

STATUS	11110000	F0	System exclusive message
ID No.	01000011	43	Manufacture's ID number (YAMAHA)
SUB STATUS	0010nnnn	2n	n=0-15 (Device number=MIDI Channel)
FORMAT No.	01111110	7E	Universal bulk dump
	01001100	4C	'L'
	01001101	4D	'M'
	00100000	20	''
	00100000	20	''
	00111000	38	'8'
	01000011	43	'C'
	00111001	39	'9'
	00110011	33	'3'
DATA NAME	01001111	4F	'O'
	0mmmmmmm	mh	0-32(Output patch Library no.0-32),
	0mmmmmmm	m1	256(Current data)
EOX	11110111	F7	End of exclusive

### 2.8.2.29 Plug-in effect card bulk dump format

The second byte of the DATA NAME indicates the slot number.  
0: SLOT 1

The data is not received if the Developer ID and Product ID are different than the card that is installed in the slot.

The data is not transmitted if a valid plug-in effect card is not installed.

```

STATUS      11110000 F0 System exclusive message
ID No.      01000011 43 Manufacture's ID number (YAMAHA)
SUB STATUS  0000nnnn 0n n=0-15 (Device number=MIDI Channel)
FORMAT No.  01111110 7E Universal bulk dump
COUNT HIGH 0ccccccc ch data count = ch * 128 + cl
COUNT LOW  0ccccccc cl
              01001100 4C 'L'
              01001101 4D 'M'
              00100000 20 ''
              00100000 20 ''
              00111000 38 '8'
              01000011 43 'C'
              00111001 39 '9'
              00110011 33 '3'
DATA NAME   01001110 4E 'N'
              0mmmmmmmm mh m=0(SLOT 1)
              0mmmmmmmm ml
BLOCK INFO. 0bbbbbbb bh current block number(0-total block number)
              0bbbbbbb bl
              0ttttttt th total block number(minimum number is 0)
              0ttttttt tl
              0000iiii oi Developer id (High)
              0000iiii oi Developer id (Low)
              0000jjjj oj Product id (High)
              0000jjjj oj Product id (Low)
DATA        0ddddddd ds Plug-in Effect card memory data of block[bb]
              :
              0ddddddd de
CHECK SUM   0eeeeeee ee ee=(Invert('L'+...+de)+1)&0x7F
EOX         11110111 F7 End of exclusive

```

### 2.8.2.30 Plug-in effect card bulk dump request format

The second and third bytes of the DATA NAME indicate the slot number. (See above)

```

STATUS      11110000 F0 System exclusive message
ID No.      01000011 43 Manufacture's ID number (YAMAHA)
SUB STATUS  0010nnnn 2n n=0-15 (Device number=MIDI Channel)
FORMAT No.  01111110 7E Universal bulk dump
              01001100 4C 'L'
              01001101 4D 'M'
              00100000 20 ''
              00100000 20 ''
              00111000 38 '8'
              01000011 43 'C'
              00111001 39 '9'
              00110011 33 '3'
DATA NAME   01001110 4E 'N'
              0mmmmmmmm mh m=0(SLOT 1)
              0mmmmmmmm ml
EOX         11110111 F7 End of exclusive

```

## 2.8.3 PARAMETER CHANGE

### 2.8.3.1 Basic behavior

#### Reception

If [Parameter change ECHO] is ON, these messages are echoed.

If [Parameter change RX] is ON and the [Rx CH] matches the Device Number included in the SUB STATUS, these messages are received. A specific parameter is controlled when a Parameter Change is received. When a Parameter Request is received, the current value of the specified parameter will be transmitted as a Parameter Change with the Device Number set to [Rx CH].

#### Transmission

If [Parameter change TX] is ON and you operate a parameter for which Control Change transmission is not enabled, a parameter change will be transmitted with [Tx CH] as the Device Number.

As a response to a Parameter Request, a parameter change will be transmitted with [Rx CH] as the Device Number.

### 2.8.3.1.1 Parameter change basic format

```

STATUS      11110000 F0 System exclusive message
ID No.      01000011 43 Manufacture's ID number (YAMAHA)
SUB STATUS  0001nnnn 1n n=0-15 (Device number=MIDI Channel)
GROUP ID    00111110 3E MODEL ID (digital mixer)
MODEL ID    00011010 1A 01V96i
ADDRESS     0ttttttt tt Data type
              0eeeeeee ee Element no.
              (If 'ee' is 0, 'ee' is expanded to two bytes)
              0ppppppp pp Parameter no.
              0ccccccc cc Channel no.
DATA *)     0ddddddd dd data
              :
EOX         11110111 F7 End of exclusive

```

\*) For parameters with a data size of 2 or more, data for that size will be transmitted.

### 2.8.3.1.2 Parameter Change basic format (Universal format)

```

STATUS      11110000 F0 System exclusive message
ID No.      01000011 43 Manufacture's ID number (YAMAHA)
SUB STATUS  0001nnnn 1n n=0-15 (Device number=MIDI Channel)
GROUP ID    00111110 3E MODEL ID (digital mixer)
MODEL ID    01111111 7F Universal
ADDRESS     0ttttttt tt Data type
              0eeeeeee ee Element no.
              (If 'ee' is 0, 'ee' is expanded to two bytes)
              0ppppppp pp Parameter no.
              0ccccccc cc Channel no.
DATA *)     0ddddddd dd data
              :
EOX         11110111 F7 End of exclusive

```

\*) For parameters with a data size of 2 or more, data for that size will be transmitted.

### 2.8.3.1.3 Parameter request basic format

```

STATUS      11110000 F0 System exclusive message
ID No.      01000011 43 Manufacture's ID number (YAMAHA)
SUB STATUS  0011nnnn 3n n=0-15 (Device number=MIDI Channel)
GROUP ID    00111110 3E MODEL ID (digital mixer)
MODEL ID    00011010 1A 01V96i
ADDRESS     0ttttttt tt Data type
              0eeeeeee ee Element no.
              (If 'ee' is 0, 'ee' is expanded to two bytes)
              0ppppppp pp Parameter no.
              0ccccccc cc Channel no.
EOX         11110111 F7 End of exclusive

```

### 2.8.3.1.4 Parameter request basic format (Universal format)

```

STATUS      11110000 F0 System exclusive message
ID No.      01000011 43 Manufacture's ID number (YAMAHA)
SUB STATUS  0011nnnn 3n n=0-15 (Device number=MIDI Channel)
GROUP ID    00111110 3E MODEL ID (digital mixer)
MODEL ID    01111111 7F Universal
ADDRESS     0ttttttt tt Data type
              0eeeeeee ee Element no.
              (If 'ee' is 0, 'ee' is expanded to two bytes)
              0ppppppp pp Parameter no.
              0ccccccc cc Channel no.
EOX         11110111 F7 End of exclusive

```

**2.8.3.1.5 Parameter Address**

Consult your dealer for parameter address details.

**2.8.3.2 Parameter change (Edit buffer)**

STATUS	11110000	F0	System exclusive message
ID No.	01000011	43	Manufacture's ID number (YAMAHA)
SUB STATUS	0001nnnn	1n	n=0-15 (Device number=MIDI Channel)
GROUP ID	00111110	3E	MODEL ID (digital mixer)
MODEL ID	01111111	7F	Universal
ADDRESS	00000001	01	Edit Buffer
	0eeeeeee	ee	Element no. (If 'ee' is 0, 'ee' is expanded to two bytes)
	0ppppppp	pp	Parameter no.
	0ccccccc	cc	Channel no.
DATA	0ddddddd	dd	data
	:	:	
EOX	11110111	F7	End of exclusive

**2.8.3.3 Parameter request (Edit buffer)**

STATUS	11110000	F0	System exclusive message
ID No.	01000011	43	Manufacture's ID number (YAMAHA)
SUB STATUS	0011nnnn	3n	n=0-15 (Device number=MIDI Channel)
GROUP ID	00111110	3E	MODEL ID (digital mixer)
MODEL ID	01111111	7F	Universal
ADDRESS	00000001	01	Edit Buffer
	0eeeeeee	ee	Element no. (If 'ee' is 0, 'ee' is expanded to two bytes)
	0ppppppp	pp	Parameter no.
	0ccccccc	cc	Channel no.
EOX	11110111	F7	End of exclusive

**2.8.3.4 Parameter change (Patch data)**

STATUS	11110000	F0	System exclusive message
ID No.	01000011	43	Manufacture's ID number (YAMAHA)
SUB STATUS	0001nnnn	1n	n=0-15 (Device number=MIDI Channel)
GROUP ID	00111110	3E	MODEL ID (digital mixer)
MODEL ID	00011010	1A	01V96i
ADDRESS	00000010	02	Patch data
	0eeeeeee	ee	Element no. (If 'ee' is 0, 'ee' is expanded to two bytes)
	0ppppppp	pp	Parameter no.
	0ccccccc	cc	Channel no.
DATA	0ddddddd	dd	data
	:	:	
EOX	11110111	F7	End of exclusive

**2.8.3.5 Parameter request (Patch data)**

STATUS	11110000	F0	System exclusive message
ID No.	01000011	43	Manufacture's ID number (YAMAHA)
SUB STATUS	0011nnnn	3n	n=0-15 (Device number=MIDI Channel)
GROUP ID	00111110	3E	MODEL ID (digital mixer)
MODEL ID	00011010	1A	01V96i
ADDRESS	00000010	02	Patch data
	0eeeeeee	ee	Element no. (If 'ee' is 0, 'ee' is expanded to two bytes)
	0ppppppp	pp	Parameter no.
	0ccccccc	cc	Channel no.
EOX	11110111	F7	End of exclusive

**2.8.3.6 Parameter change (Setup memory)**

STATUS	11110000	F0	System exclusive message
ID No.	01000011	43	Manufacture's ID number (YAMAHA)
SUB STATUS	0001nnnn	1n	n=0-15 (Device number=MIDI Channel)
GROUP ID	00111110	3E	MODEL ID (digital mixer)
MODEL ID	00011010	1A	01V96i
ADDRESS	00000011	03	Setup data
	0eeeeeee	ee	Element no. (If 'ee' is 0, 'ee' is expanded to two bytes)
	0ppppppp	pp	Parameter no.
	0ccccccc	cc	Channel no.
DATA	0ddddddd	dd	data

EOX	:	:	End of exclusive
	11110111	F7	

**2.8.3.7 Parameter request (Setup memory)**

STATUS	11110000	F0	System exclusive message
ID No.	01000011	43	Manufacture's ID number (YAMAHA)
SUB STATUS	0011nnnn	3n	n=0-15 (Device number=MIDI Channel)
GROUP ID	00111110	3E	MODEL ID (digital mixer)
MODEL ID	00011010	1A	01V96i
ADDRESS	00000011	03	Setup data
	0eeeeeee	ee	Element no. (If 'ee' is 0, 'ee' is expanded to two bytes)
	0ppppppp	pp	Parameter no.
	0ccccccc	cc	Channel no.
EOX	11110111	F7	End of exclusive

**2.8.3.8 Parameter change (Backup memory)**

STATUS	11110000	F0	System exclusive message
ID No.	01000011	43	Manufacture's ID number (YAMAHA)
SUB STATUS	0001nnnn	1n	n=0-15 (Device number=MIDI Channel)
GROUP ID	00111110	3E	MODEL ID (digital mixer)
MODEL ID	00011010	1A	01V96i
ADDRESS	00000100	04	Backup data
	0eeeeeee	ee	Element no. (If 'ee' is 0, 'ee' is expanded to two bytes)
	0ppppppp	pp	Parameter no.
	0ccccccc	cc	Channel no.
DATA	0ddddddd	dd	data
	:	:	
EOX	11110111	F7	End of exclusive

**2.8.3.9 Parameter request (Backup memory)**

STATUS	11110000	F0	System exclusive message
ID No.	01000011	43	Manufacture's ID number (YAMAHA)
SUB STATUS	0011nnnn	3n	n=0-15 (Device number=MIDI Channel)
GROUP ID	00111110	3E	MODEL ID (digital mixer)
MODEL ID	00011010	1A	01V96i
ADDRESS	00000100	04	Backup data
	0eeeeeee	ee	Element no. (If 'ee' is 0, 'ee' is expanded to two bytes)
	0ppppppp	pp	Parameter no.
	0ccccccc	cc	Channel no.
EOX	11110111	F7	End of exclusive

**2.8.3.10 Parameter change (Function call: Library store / recall)**

**Reception**

When this is received, the specified memory/library will be stored/recalled. If this is received from Studio Manager or Cascade Link, the operation will be executed, and then the result of execution will be transmitted as a Parameter Response.

**Transmission**

If [Parameter change Tx] is ON, and you store or recall a memory/library for which Program Change transmission is not valid, this message will be transmitted with the Device Number set to the [Tx CH].

STATUS	11110000	F0	System exclusive message
ID No.	01000011	43	Manufacture's ID number (YAMAHA)
SUB STATUS	0001nnnn	1n	n=0-15 (Device number=MIDI Channel)
GROUP ID	00111110	3E	MODEL ID (digital mixer)
MODEL ID	01111111	7F	Universal
ADDRESS	00010000	10	Function call
	00ffffff	ff	function
	0mmmmmmm	mh	number High
	0mmmmmmm	ml	number Low
DATA	0ccccccc	ch	channel High
	0ccccccc	cl	channel Low
EOX	11110111	F7	End of exclusive

function	number	channel*1)	tx/rx
SCENE RECALL	0x00	0-99, 8192	256 tx/rx
EQ LIB RECALL	0x01	1-200, 8192	0-513 tx/rx
GATE LIB RECALL	0x02	1-128, 8192	0-95 tx/rx
COMP LIB RECALL	0x03	1-128, 8192	0-513 tx/rx
EFF LIB RECALL	0x04	1-128, 8192	0-3 tx/rx
CHANNEL LIB RECALL	0x06	0-128, 8192	0-513 tx/rx
INPATCH LIB RECALL	0x07	0-32, 8192	256 tx/rx
OUTPATCH LIB RECALL	0x08	0-32, 8192	256 tx/rx
SCENE STORE	0x20	1-99	256, 16383 tx/rx
EQ LIB STORE	0x21	41-200	0-513, 16383 tx/rx
GATE LIB STORE	0x22	5-128	0-31, 16383 tx/rx
COMP LIB STORE	0x23	37-128	0-513, 16383 tx/rx
EFF LIB STORE	0x24	xx(*2)-128	0-3, 16383 tx/rx
CHANNEL LIB STORE	0x26	1-128	0-513, 16383 tx/rx
INPATCH LIB STORE	0x27	1-32	256, 16383 tx/rx
OUTPATCH LIB STORE	0x28	1-32	256, 16383 tx/rx

\*1) 0:CH1 – 31:CH32, 32:ST-IN1L – 39:ST-IN4R, 128:BUS1 – 135:BUS8, 256:AUX1 – 263:AUX8, 512:STEREO  
 Use 256 if the recall destination or store source is a single data item.  
 Effect is 0:Effect 1–3:Effect 4  
 If the store destination is 16383 (0x3FFF), this indicates that the library data has been changed by an external cause (such as bulk reception) (only transmitted by the 01V96i)  
 \*2) Varies with the firmware version.

**2.8.3.11 Parameter change (Function call: title)**

**Reception**

When this is received, the title of the specified memory/library will be changed. If this is received from Studio Manager or Cascade Link, the operation will be executed, and then the result of execution will be transmitted as a parameter response.

**Transmission**

In response to a request, this is transmitted with the device number set to the [Tx CH].

When the title is changed on the 01V96i, this message will be transmitted with the device number set to [Tx CH].

STATUS	11110000	F0	System exclusive message
ID No.	01000011	43	Manufacture's ID number (YAMAHA)
SUB STATUS	0001nnnn	1n	n=0-15 (Device number=MIDI Channel)
GROUP ID	00111110	3E	MODEL ID (digital mixer)
MODEL ID	01111111	7F	Universal
ADDRESS	00010000	10	Function call
	0100ffff	4f	title
	0mmmmmmm	mh	number High
	0mmmmmmm	ml	number Low
DATA	0ddddd	dd	title 1
	:	:	:
	0ddddd	dd	title x(depend on the library)
EOX	11110111	F7	End of exclusive

function	number	size	
SCENE LIB TITLE	0x40	0-99,256(0:response only)	16
EQ LIB TITLE	0x41	1-200(1-40:response only)	16
GATE LIB TITLE	0x42	1-128(1-4:response only)	16
COMP LIB TITLE	0x43	1-128(1-36:response only)	16
EFF LIB TITLE	0x44	1-128(1-xx(*1):response only)	16
CHANNEL LIB TITLE	0x46	0-128(0:response only)	16
INPATCH LIB TITLE	0x47	0-32(0:response only)	16
OUTPATCH LIB TITLE	0x48	0-32(0:response only)	16

\*1) Varies with the firmware version.

**2.8.3.12 Parameter request (Function call: title)**

**Reception**

When this is received, a parameter change will be transmitted with the device number set to [Rx CH].

Refer to the above table for the Functions and Numbers.

STATUS	11110000	F0	System exclusive message
ID No.	01000011	43	Manufacture's ID number (YAMAHA)
SUB STATUS	0011nnnn	3n	n=0-15 (Device number=MIDI Channel)
GROUP ID	00111110	3E	MODEL ID (digital mixer)
MODEL ID	01111111	7F	Universal

ADDRESS	00010000	10	Function call
	0100ffff	4f	title
	0mmmmmmm	mh	number High
	0mmmmmmm	ml	number Low
EOX	11110111	F7	End of exclusive

**2.8.3.13 Parameter change (Function call: Scene/Library Clear)**

**Reception**

When this is received, the specified memory/library will be cleared. If this is received from Studio Manager or Cascade Link, the operation will be executed, and then the result of execution will be transmitted as a parameter response.

**Transmission**

When a memory or library is cleared on the 01V96i, this message will be transmitted with the device number set to [Tx CH].

STATUS	11110000	F0	System exclusive message
ID No.	01000011	43	Manufacture's ID number (YAMAHA)
SUB STATUS	0001nnnn	1n	n=0-15 (Device number=MIDI Channel)
GROUP ID	00111110	3E	MODEL ID (digital mixer)
MODEL ID	01111111	7F	Universal
ADDRESS	00010000	10	Function call
	0110ffff	6f	clear function
	0mmmmmmm	mh	number High
	0mmmmmmm	ml	number Low
EOX	11110111	F7	End of exclusive

function	number	
SCENE LIB CLEAR	0x60	1-99
EQ LIB CLEAR	0x61	41-200
GATE LIB CLEAR	0x62	5-128
COMP LIB CLEAR	0x63	37-128
EFF LIB CLEAR	0x64	xx-128 (*1)
CHANNEL LIB CLEAR	0x66	1-128
INPATCH LIB CLEAR	0x67	1-32
OUTPATCH LIB CLEAR	0x68	1-32

\*1) Varies with the firmware version.

**2.8.3.14 Parameter change (Function call: attribute)**

**Reception**

This is received if [Parameter change RX] is ON and the [Rx CH] matches the device number included in the SUB STATUS. This is echoed if [Parameter change ECHO] is ON.

When this is received, the attribute of the specified memory/library will be changed.

**Transmission**

In response to a request, a Parameter Change message will be transmitted on the [Rx CH].

If [Parameter change ECHO] is ON, this message will be retransmitted without change.

STATUS	11110000	F0	System exclusive message
ID No.	01000011	43	Manufacture's ID number (YAMAHA)
SUB STATUS	0001nnnn	1n	n=0-15 (Device number=MIDI Channel)
GROUP ID	00111110	3E	MODEL ID (digital mixer)
MODEL ID	01111111	7F	Universal
ADDRESS	00010100	14	Function call
	0000ffff	0f	attribute
	0mmmmmmm	mh	number High
	0mmmmmmm	ml	number Low
DATA	0ttttttt	tt	attribute(protect:0x0001, normal:0x0000)
	0ttttttt	tt	
EOX	11110111	F7	End of exclusive

function	number	
SCENE LIB ATTRIBUTE	0x00	0-99(0:response only)

**2.8.3.15 Parameter request (Function call: attribute)**

**Reception**

This is received if [Parameter change RX] is ON and the [Rx CH] matches the device number included in the SUB STATUS. This is echoed if [Parameter change ECHO] is ON.

When this is received, a Parameter Change message will be transmitted on the [Rx CH].

Refer to the above table for the Functions and Numbers.

STATUS	11110000	F0	System exclusive message
ID No.	01000011	43	Manufacture's ID number (YAMAHA)
SUB STATUS	0011nnnn	3n	n=0-15 (Device number=MIDI Channel)
GROUP ID	00111110	3E	MODEL ID (digital mixer)
MODEL ID	01111111	7F	Universal
ADDRESS	00010100	14	Function call
	0000ffff	0f	attribute
	0mmmmmmm	mh	number High
	0mmmmmmm	ml	number Low
EOX	11110111	F7	End of exclusive

**2.8.3.16 Parameter change (Function call: link)**

**Reception**

This is received if [Parameter change RX] is ON and the [Rx CH] matches the device number included in the SUB STATUS. This is echoed if [Parameter change ECHO] is ON.

When this is received, the patch link data of the specified scene will be modified.

**Transmission**

In response to a request, a Parameter Change message will be transmitted on the [Rx CH].

If [Parameter change ECHO] is ON, this message will be retransmitted without change.

STATUS	11110000	F0	System exclusive message
ID No.	01000011	43	Manufacture's ID number (YAMAHA)
SUB STATUS	0001nnnn	1n	n=0-15 (Device number=MIDI Channel)
GROUP ID	00111110	3E	MODEL ID (digital mixer)
MODEL ID	01111111	7F	Universal
ADDRESS	00010100	14	Function call
	0010ffff	2f	link
	0mmmmmmm	mh	number High
	0mmmmmmm	ml	number Low
DATA	0iiiiiii	ih	inpatch
	0iiiiiii	il	
	0ooooooo	oh	outpatch
	0ooooooo	ol	
EOX	11110111	F7	End of exclusive

function	number
SCENE LIB LINK	0x20   0-99(0:response only)

**2.8.3.17 Parameter request (Function call: link)**

**Reception**

This is received if [Parameter change RX] is ON and the [Rx CH] matches the device number included in the SUB STATUS. This is echoed if [Parameter change ECHO] is ON.

When this is received, a Parameter Change message will be transmitted on the [Rx CH].

Refer to the above table for the Functions and Numbers.

STATUS	11110000	F0	System exclusive message
ID No.	01000011	43	Manufacture's ID number (YAMAHA)
SUB STATUS	0011nnnn	3n	n=0-15 (Device number=MIDI Channel)
GROUP ID	00111110	3E	MODEL ID (digital mixer)
MODEL ID	01111111	7F	Universal
ADDRESS	00010100	14	Function call
	0010ffff	2f	link
	0mmmmmmm	mh	number High
	0mmmmmmm	ml	number Low
EOX	11110111	F7	End of exclusive

**2.8.3.18 Parameter change (Function call: pair, copy)**

**Reception**

This is received if [Parameter change RX] is ON and the [Rx CH] matches the device number included in the SUB STATUS. This is echoed if [Parameter change ECHO] is ON.

When this is received, pairing will be enabled/disabled for the specified channel.

STATUS	11110000	F0	System exclusive message
ID No.	01000011	43	Manufacture's ID number (YAMAHA)
SUB STATUS	0001nnnn	1n	n=0-15 (Device number=MIDI Channel)
GROUP ID	00111110	3E	MODEL ID (digital mixer)

MODEL ID	01111111	7F	Universal
ADDRESS	00010001	11	Function call Pair
	0000ffff	0f	function
	0sssssss	sh	Source channel H
	0sssssss	sl	Source channel L
DATA	0ddddddd	dh	Destination channel H
	0ddddddd	dl	Destination channel L
EOX	11110111	F7	End of exclusive

function	channel
PAIR ON with COPY	0x00   *1)
PAIR ON with RESET BOTH	0x01   *1)
PAIR OFF	0x02   *1)

\*1) 0:CH1 – 31:CH32, 128:BUS1 – 135:BUS8, 256:AUX1 – 263:AUX8, 512:STEREO  
Effect is 0:Effect 1–3:Effect 4

- In the case of PAIR, you must specify channels for which pairing is possible.
- In the case of PAIR ON with COPY, you must specify Source Channel as the copy source, and Destination Channel as the copy destination.

**2.8.3.19 Parameter change (Function call Event: Effect )**

**Reception**

This is received if [Parameter change RX] is ON and the [Rx CH] matches the device number included in the SUB STATUS.

This is echoed if [Parameter change ECHO] is ON.

When this is received, the corresponding effect's function activates (depending on the effect type).

STATUS	11110000	F0	System exclusive message
ID No.	01000011	43	Manufacture's ID number (YAMAHA)
SUB STATUS	0001nnnn	1n	n=0-15 (Device number=MIDI Channel)
GROUP ID	00111110	3E	MODEL ID (digital mixer)
MODEL ID	01111111	7F	Universal
ADDRESS	00010010	12	Function call Effect Event
	0000ffff	0f	function
	00000000	00	
	0ppppppp	pp	Release:0, Press:1
DATA	00000000	00	
	0eeeeeee	ee	Effect number (0:Effect1 - 3:Effect4)
EOX	11110111	F7	End of exclusive

function	channel
Freeze Play button	0x00   0:Effect1-3:Effect4
Freeze Record button	0x01   0:Effect1-3:Effect4

- This does not activate when the effect type is different.

**2.8.3.20 Parameter change (Sort Table)**

When scene memory sort is executed on the 01V96i, the memory sort table will be transmitted to Studio Manager.

Studio Manager will sort the memories according to this data.

If Studio Manager performs a scene memory sort, it will transmit this data to the 01V96i.

STATUS	11110000	F0	System exclusive message
ID No.	01000011	43	Manufacture's ID number (YAMAHA)
SUB STATUS	0001nnnn	1n	n=0-15 (Device number=MIDI Channel)
GROUP ID	00111110	3E	MODEL ID (digital mixer)
MODEL ID	00011010	1A	01V96i
ADDRESS	00010011	13	Library sort table
	0000ffff	0f	Library type
DATA	0ddddddd	ds	Data
	:	:	
	0ddddddd	de	Data
EOX	11110111	F7	End of exclusive

8-7 conversion is performed on the data area in the same way as for bulk.

**2.8.3.21 Parameter request (Sort Table)**

When the 01V96i receives this data, it will transmit Sort Table Data.

STATUS	11110000	F0	System exclusive message
ID No.	01000011	43	Manufacture's ID number (YAMAHA)
SUB STATUS	0011nnnn	3n	n=0-15 (Device number=MIDI Channel)
GROUP ID	00111110	3E	MODEL ID (digital mixer)
MODEL ID	00011010	1A	01V96i
ADDRESS	00010011	13	Library sort table
	0000ffff	0f	Library type
EOX	11110111	F7	End of exclusive

**2.8.3.22 Parameter change (Key remote)**

**Reception**

This is received if [Parameter change RX] is ON and the [Rx CH] matches the device number included in the SUB STATUS.

This is echoed if [Parameter change ECHO] is ON.

When this is received, the same processing that is executed when the key specified by Address is pressed (released).

**Transmission**

If [Parameter Change ECHO] is ON, this message is retransmitted without change.

STATUS	11110000	F0	System exclusive message
ID No.	01000011	43	Manufacture's ID number (YAMAHA)
SUB STATUS	0001nnnn	1n	n=0-15 (Device number=MIDI Channel)
GROUP ID	00111110	3E	MODEL ID (digital mixer)
MODEL ID	00011010	1A	01V96i
ADDRESS	00100000	20	Key remote
	0kkkkkkk	kk	Key address H
	0kkkkkkk	kk	Key address M
	0kkkkkkk	kk	Key address L
DATA	0ppppppp	pp	Release:0, Press:1
EOX	11110111	F7	End of exclusive

**2.8.3.23 Parameter change (Remote Meter)**

When transmission is enabled by receiving a Request of Remote meter, the specified meter information is transmitted every 50 msec for 10 seconds. When you want to transmit meter information continuously, a Request must be transmitted continuously within every 10 seconds.

**Reception**

This is echoed if [Parameter change ECHO] is ON.

**Transmission**

When transmission has been enabled by a Request, the parameter specified by Address will be transmitted on the [Rx CH] channel at 50 msec intervals for a duration of 10 seconds.

Transmission will be disabled if the power is turned off and on again, or if the PORT setting is changed.

If [Parameter Change ECHO] is ON, this message is retransmitted without change.

STATUS	11110000	F0	System exclusive message
ID No.	01000011	43	Manufacture's ID number (YAMAHA)
SUB STATUS	0001nnnn	1n	n=0-15 (Device number=MIDI Channel)
GROUP ID	00111110	3E	MODEL ID (digital mixer)
MODEL ID	00011010	1A	01V96i
ADDRESS	00100001	21	Remote meter
	0mmmmmmm	mm	ADDRESS UL
	0mmmmmmm	mm	ADDRESS LU
	0mmmmmmm	mm	ADDRESS LL
DATA	0ddddddd	dd	Data1 H
	0ddddddd	dd	Data1 L
	:	:	
EOX	11110111	F7	End of exclusive

\* Meter data uses the unmodified DECAY value of the DSP. The interpretation of the data will depend on the parameter.

**2.8.3.24 Parameter request (Remote Meter)**

**Reception**

This is received if [Parameter change RX] is ON and the [Rx CH] matches the device number included in the SUB STATUS. This is echoed if [Parameter change ECHO] is ON.

When this is received, data of the specified address is transmitted on the [Rx

CH] at intervals of 50 msec as a rule (although this may not be the case if the port is being used by other communication), for a period of 10 seconds. If Address UL= 0x7F is received, transmission of all meter data will be halted immediately. (disable)

**Transmission**

If [Parameter Change ECHO] is ON, this message is retransmitted without change.

STATUS	11110000	F0	System exclusive message
ID No.	01000011	43	Manufacture's ID number (YAMAHA)
SUB STATUS	0011nnnn	3n	n=0-15 (Device number=MIDI Channel)
GROUP ID	00111110	3E	MODEL ID (digital mixer)
MODEL ID	00011010	1A	01V96i
ADDRESS	00100001	21	Remote meter
	0mmmmmmm	mm	ADDRESS UL
	0mmmmmmm	mm	ADDRESS LU
	0mmmmmmm	mm	ADDRESS LL
	0ccccccc	ch	Count H
	0ccccccc	cl	Count L
EOX	11110111	F7	End of exclusive

**2.8.3.25 Parameter change (Remote Time Counter)**

When transmission is enabled by receiving a Request of Remote Time Counter, the Time Counter data is transmitted every 50 msec for 10 seconds. When you want to transmit Counter information continuously, a Request must be transmitted within every 10 seconds.

**Reception**

This is echoed if [Parameter change ECHO] is ON.

**Transmission**

When transmission is enabled by receiving a Request, the Time Counter information is transmitted on [RxCH] channel every 50 msec for 10 seconds. Transmission will be disabled if the power is turned off and on again, or if the PORT setting is changed.

If [Parameter Change ECHO] is ON, this message is retransmitted without change.

STATUS	11110000	F0	System exclusive message
ID No.	01000011	43	Manufacture's ID number (YAMAHA)
SUB STATUS	0001nnnn	1n	n=0-15 (Device number=MIDI Channel)
GROUP ID	00111110	3E	MODEL ID (digital mixer)
MODEL ID	00011010	1A	01V96i
ADDRESS	00100010	22	Remote Time counter
	0000tttt	0t	0:Time code, 1:Measure.Beat.Clock
	0ddddddd	dd	Hour / Measure H
	0ddddddd	dd	Minute / Measure L
DATA	0ddddddd	dd	Second / Beat
	0ddddddd	dd	Frame / Clock
EOX	11110111	F7	End of exclusive

**2.8.3.26 Parameter request (Remote Time Counter)**

**Reception**

This is received if [Parameter change RX] is ON and the [Rx CH] matches the device number included in the SUB STATUS. This is echoed if [Parameter change ECHO] is ON.

When this is received, the Time Counter information is transmitted on the [Rx CH] channel every 50 msec for 10 seconds.

When the second byte of Address is received on 0x7F, data transmission will be halted immediately. (disable)

**Transmission**

If [Parameter Change ECHO] is ON, this message is retransmitted without change.

STATUS	11110000	F0	System exclusive message
ID No.	01000011	43	Manufacture's ID number (YAMAHA)
SUB STATUS	0011nnnn	3n	n=0-15 (Device number=MIDI Channel)
GROUP ID	00111110	3E	MODEL ID (digital mixer)
MODEL ID	00011010	1A	01V96i
ADDRESS	00100010	22	Remote Time counter
	0ddddddd	dd	0:Transmission request, 0x7F:Transmission stop request
EOX	11110111	F7	End of exclusive



MIDI Implementation Chart

Function...		Transmitted	Recognized	Remarks
Basic Channel	Default Changed	1-16 1-16	1-16 1-16	Memorized
Mode	Default Messages Altered	X X *****	OMNI off/OMNI on X X	Memorized
Note Number	True Voice	X *****	0-127 X	
Velocity	Note On Note Off	X X	0 0	Effect Control
After	Key's Ch's	X X	X X	
Pitch Bend		X	X	
Control Change	0-95,102-119	0	0	Assignable
Prog Change	:True#	0-127 *****	0-127 0-99	Assignable
System Exclusive		0	0	*1
System Common	:Song Pos :Song Sel :Tune	X X X	X X X	
System Real Time	:Clock :Commands	X X	0 X	Effect Control
Aux Messages	:Local ON/OFF :All Notes OFF :Active Sense :Reset	X X X X	X X 0 0	
Notes	MTC quarter frame message is recognized. *1: Bulk Dump/Request, Parameter Change/Request, and MMC. For MIDI Remote, ALL messages can be transmitted.			