

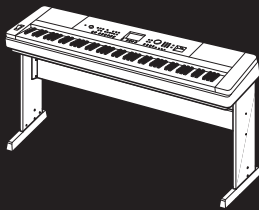

Portable Grand
DGX-650

사용설명서



건반 스탠드 조립

건반 스탠드 조립에 관한 사항은 본 사용설명서 10페이지의 설명을 참조하시기 바랍니다.



설치

기본 설명서

편의

책과

KO

본 제품의 모델 번호, 일련 번호, 전원 규격 등은 기기 밑면에 있는 명판이나 명판 주위에서 확인할 수 있습니다. 도난 시 확인할 수 있도록 일련 번호를 아래 공란에 기입하고 본 사용설명서를 구매 기록으로 영구 보관해야 합니다.

모델 번호

일련 번호

이 기기는 가정용(B급) 전자파적합기기로서 주로 가정에서 사용하는 것을 목적으로 하며, 모든 지역에서 사용할 수 있습니다.

(class b korea)

(bottom_ko_01)

목차

설치

기본 설명서

편편

부록

설치	10
특수 기능	5
안전 주의사항	6
호환 형식	8
설명서 정보	9
포함된 부속 품목	9
건반 스탠드 조립	10
각 부분의 명칭	14
전면 패널	14
후면 패널	15
설치	16
전원 요구사항	16
풋스위치 연결(SUSTAIN 잭)	16
헤드폰 또는 외부 오디오 장비 연결 (PHONES/OUTPUT 잭)	17
페달 장치 연결(PEDAL UNIT 잭)	18
컴퓨터 연결(USB TO HOST 단자)	19
전원 켜기/끄기	19
음량 설정	20
오토 파워 오프 기능	20
MAIN 화면	21
기본 작동법	22
기본 설명서	
다양한 악기 음색 연주	23
메인 음색 선택	23
"그랜드 피아노" 재생	23
두 가지 음색 결합—듀얼 음색	24
왼손 부분에서 스플릿 음색 연주	24
메트로놈 사용	25
하모니 추가	27
스타일 연주	28
뮤직 데이터베이스 사용	29
코드	30
스마트 코드 기능 사용	31
연주에 맞는 최적의 스타일 불러오기(스타일 추천기)	33
곡 및 오디오 파일 재생	34
오버뷰 데모 감상	34
곡 또는 오디오 파일 재생	35
빨리 감기, 뒤로 감기, 일시 정지	36
구간 반복	36
각 트랙 켜기/끄기	36
곡 악보 표시	37
가사 표시	37
곡 레슨 기능 사용	38
3가지 유형의 곡 레슨	38
곡 레슨으로 연습	38
완벽한 연습—반복 학습	39
연주 녹음	40
곡 녹음	40
지정된 트랙에 녹음	42
사용자 곡 지우기	44
사용자 곡에서 지정 트랙 지우기	44
오디오 녹음	45
선호 패널 설정 저장	46
패널 설정을 레지스트레이션 메모리에 저장	46
레지스트레이션 메모리에서 패널 설정 불러오기	47

외부 오디오 플레이어를 통한 오디오 파일 재생	48
백업 파라미터 및 초기화	49
백업 파라미터	49
초기화	49

본편	
편리한 연주 기능	50

리버브 형식 선택	50
코러스 형식 선택	50
DSP 형식 선택	51
패널 서스테인	52
피치 제어—조옮김	52
피치 제어—튜닝	53
피치 제어—PITCH BEND 휠	53
터치 응답 감도	54
EQ 설정 선택을 통한 최적의 음향 달성	54
출력 게인 레벨 설정	55
스피커 켜기/끄기 설정	55
지능형 어쿠스틱 컨트롤(IAC)	56

음색 설정	57
듀얼 음색 선택	57
스플릿 음색 선택	57
음색 편집	57

스타일(자동 반주) 기능	58
스타일 패턴 변화—섹션	58
템포 변경	60
스타일 음량 조절	60
스타일 재생 없이 코드 연주	60
분리점 설정	61
코드 핑거링 설정	61
코드 사전을 이용하여 코드 찾기	62

곡 및 오디오 설정	63
배경 음악(BGM) 재생	63
무작위 재생	63
곡의 템포 설정	64
곡 음량	64
오디오 음량	64
곡의 음색 변경	65
레슨 파트의 채널 지정	65

기능	66
기능 목록	67
USB 플래시 메모리 작업	70

USB 플래시 메모리 연결	71
USB 플래시 메모리 포맷	72
USB 플래시 메모리에 레지스트레이션 메모리 저장	73
USB 플래시 메모리에 사용자 곡 저장	74
사용자 곡을 오디오 파일로 변환	75
USB 플래시 메모리에서 파일 불러오기	76
USB 플래시 메모리에서 파일 삭제	77
악기에서 사용자 데이터 삭제	77

부록	
문제해결	78
메시지	79
사양	80
색인	82

특수 기능

자연스러운 피아노 음색 ▶ 23페이지

DGX-650은 놀랍도록 실감나는 피아노 음색(“Natural! Grand Piano”, 음색 001)을 특징으로 합니다. 이 음색은 콘서트용 그랜드 피아노에서 섬세하게 샘플링한 것으로, 클래식 곡뿐만 아니라 어떤 스타일의 피아노 곡 연주에도 환상적으로 어울립니다. 이미 만든 악기 설정과 상관없이 [PORTABLE GRAND] 버튼을 누르기만 하면 즉시 피아노 음색을 불러올 수 있습니다.

GHS(Graded Hammer Standard) 건반

세계 선두의 어쿠스틱 피아노 제조업체로서 그간 축적한 경험을 토대로 Yamaha는 작동 방식이 실제 건반과 거의 구별하기 힘들 정도로 유사한 건반을 개발했습니다. 전통적인 어쿠스틱 피아노처럼 건반의 저음부에서는 무거운 터치, 고음부에서는 가벼운 터치에 반응합니다. 연주 스타일에 맞게 건반 감도를 조정할 수도 있습니다. 또한, 이 그레이디드 해머 기술을 사용한 DGX-650은 가볍고 놀랍도록 실감나는 터치감을 재현할 수 있습니다.

놀랄만큼 실감나고 다이내믹한 음향 ▶ 23페이지

Yamaha의 실제와 같은 음색(특히 많은 찬사를 받고 있는 Live!, Sweet!, Cool!)은 놀랍도록 자연스럽고 다이나믹한 음향을 내면서도 섬세함부터 강렬함까지 실제 건반이 지니고 있는 모든 뉘앙스를 표현합니다.

스타일에 맞춰 연주 ▶ 28페이지

DGX-650은 스타일을 통해 완벽한 전자동 반주 기능을 제공합니다. 이런 스타일은 왈츠부터 8비트, 유로 트랜스, 그 이상까지 다양한 장르를 커버하는 백 밴드를 연주하는 것과 같은 경험을 제공합니다. 사용하고자 하는 음악과 어울리는 스타일을 선택하거나 새로운 스타일을 시도하여 음악적 지평을 넓혀 보십시오. 또한, 사용할 수 있는 매우 다양한 스타일 중 적합한 스타일을 선택하기 힘들 때 스타일 추천기 기능을 사용하여 연주하는 샘플 리듬을 기초로 하여 제시된 스타일의 목록을 불러올 수 있습니다. 본 악기에는 스마트 코드 기능도 있어, 하나의 건반을 누르기만 해도 지정하는 음악 장르와 건반에 정확히 맞는 다양한 코드를 연주할 수 있어, 스타일에서 더 큰 즐거움을 느낄 수 있습니다!

음악 악보 화면을 통한 간편한 연주 ▶ 37페이지

곡을 재생하면 해당 악보가 화면에 표시됩니다. 이는 음악을 읽는 법을 배우는 매우 훌륭한 방법입니다. 곡에 가사와 코드 데이터가 포함되어 있는 경우 가사와 코드가 악보에 나타납니다.

USB TO DEVICE ▶ 70페이지

USB 플래시 메모리 장치를 악기의 USB TO DEVICE 단자에 연결하고 등록 내용과 악기에서 만든 사용자 곡을 저장 또는 로드하고 장치에서 MIDI 파일이나 스타일 파일 등의 데이터를 판독합니다.

또한, USB 플래시 메모리에 저장된 오디오 파일(.wav)을 악기에서 재생할 수 있습니다. 이뿐만 아니라 자신의 연주를 USB 플래시 메모리 장치에 오디오 데이터로 녹음할 수 있습니다. 오디오 연주와 녹음에 대한 자세한 내용은 34, 40페이지를 참조하십시오.

안전 주의사항

사용 전에 반드시 “안전 주의사항”을 읽어 주십시오.

본 사용설명서를 찾기 쉬운 안전한 곳에 보관하여 향후에 참조하도록 하십시오.



경고

아래에 열거되어 있는 기본 주의사항을 반드시 준수하여 감전, 누전, 손상, 화재 및 기타 위험으로 인해 부상 및 사망이 발생할 가능성을 줄이시기 바랍니다. 다음과 같은 주의사항들이 있으나 이 사항들에 국한되는 것은 아닙니다.

전원 /AC 전원 어댑터

- 전원 코드를 히터나 라디에이터 등의 열기구와 가까운 곳에 두지 마십시오. 또한 코드가 손상될 수 있으므로 코드를 과도하게 구부리거나 코드 위에 무거운 물건을 놓지 마십시오.
- 본 약기에 알맞은 것으로 지정된 전압만 사용하십시오. 전압 조건은 약기 명판에 인쇄되어 있습니다.
- 지정된 어댑터(81페이지)만 사용하십시오. 다른 전원 어댑터를 사용할 경우 고장, 발열, 화재 등의 원인이 될 수 있습니다.
- 전원 플러그를 정기적으로 점검하고, 오물이나 먼지가 쌓인 경우에는 이를 제거하십시오.

분해 금지

- 이 제품의 내부를 열거나 내부 부품을 분해, 개조하지 마십시오. 감전이나 화재, 부상 또는 고장의 원인이 될 수 있습니다. 고장이 의심되는 경우에는 즉시 사용을 중단하고 Yamaha 공식 AS센터에서 점검을 받으도록 하십시오.



주의

아래에 열거되어 있는 기본 주의사항을 반드시 준수하여 본인이나 타인의 신체적 부상 또는 본 약기나 기타 재산의 손상을 방지하시기 바랍니다. 다음과 같은 주의사항들이 있으나 이 사항들에 국한되는 것은 아닙니다.

전원 /AC 전원 어댑터

- 멀티탭을 사용하여 연결하지 마십시오. 음질이 저하되거나 콘센트가 과열되어 화재의 원인이 될 수 있습니다.
- 전원 플러그를 뽑을 때에는 반드시 코드가 아닌 플러그 손잡이 부분을 잡으십시오. 코드가 손상되면 감전이나 화재의 원인이 될 수 있습니다.
- 본 약기를 장시간 동안 사용하지 않을 경우 또는 뇌우 발생 시에는 전기 플러그를 콘센트에서 뽑아놓으십시오.

조립

- 조립 과정을 설명하는 첨부 문서를 주의 깊게 읽으십시오. 본 약기를 올바른 순서로 조립하지 않으면 약기가 손상되거나 사용자가 상해를 입을 수 있으므로 주의하십시오.

침수 경고

- 비에 젖지 않도록 하고, 물 또는 습기가 많은 장소에서 사용하거나 쏟아질 우려가 있는 액체가 담긴 용기(예: 화병, 병 또는 유리컵)를 본 제품에 올려놓지 않도록 하십시오. 물과 같은 액체가 제품 안으로 새어 들어가는 경우, 즉시 전원을 끄고 AC 콘센트에서 전원 코드를 뺀 다음 Yamaha 공식 AS센터에 약기 점검을 의뢰하십시오.
- 절대로 젖은 손으로 플러그를 꽂거나 빼지 마십시오. 감전의 위험이 있습니다.

화재 경고

- 양초 등 연소성 물품을 본체 위에 놓지 마십시오. 연소성 물품이 떨어져 화재를 일으킬 수 있습니다.

이상 징후 발견 시

- 다음과 같은 문제가 발생할 경우 즉시 전원 스위치를 끄고 콘센트에서 전원 플러그를 뽑으십시오. 그대로 사용을 계속했을 경우 감전, 화재 또는 고장의 위험이 있습니다. 바로 Yamaha 공식 AS센터에 점검을 의뢰하여 주시기 바랍니다.
 - 전원 코드 또는 플러그가 마모되거나 손상된 경우
 - 이상한 냄새나 연기가 나는 경우
 - 제품 내부에 이물질이 들어간 경우
 - 약기 사용 중 갑자기 소리가 나지 않는 경우

설치

- 불안정한 장소에는 본 약기를 설치하지 마십시오. 본체가 떨어져서 고장이 나거나 사용자 혹은 다른 사람이 다칠 수 있습니다.
- 반드시 2인 이상이 본체를 옮기십시오. 혼자 옮기는 경우 등을 다치거나 다른 상해를 입거나 약기가 손상될 수 있습니다.
- 본체를 옮길 경우에는 케이블이 손상되거나 다른 사람이 발에 걸려 넘어져 다치지 않도록 연결된 모든 케이블을 분리한 후 이동하십시오.
- 본 약기를 AC 콘센트 가까이 설치하십시오. 전원 플러그가 손이 닿기 쉬운 곳에 설치하여 고장 또는 오작동이 발생할 경우 즉시 전원 스위치를 끄고 콘센트에서 플러그를 뽑으십시오. 제품의 전원을 끄더라도 내부에는 최소한의 전류가 흐르고 있습니다. 약기를 장시간 사용하지 않을 때에는 반드시 콘센트에서 전원 플러그를 뽑아놓으십시오.
- 지정된 스탠드만을 사용하십시오. 스탠드나 랙에 설치할 때에는 제공된 나사만 사용하십시오. 이와 같이 하지 않을 경우 내장 부품이 손상되거나 본 약기가 스탠드에서 떨어질 수 있습니다.

연결

- 본 악기를 다른 전자 기기에 연결할 때에는 먼저 모든 기계의 전원을 끈 다음 연결하십시오. 전원을 켜거나 끄기 전에는 음량을 최소로 낮추십시오.
- 연주를 시작하기 전에 악기의 음량이 최소로 설정되어 있는지 확인하고 연주 중 단계적으로 음량을 올려 원하는 음량 수준으로 맞추십시오.

취급상 주의

- 악기의 틈에 손가락이나 손을 넣지 마십시오.
- 패널의 틈새에 종이나 금속 물질 등의 물건을 끼워넣거나, 떨어뜨리지 않도록 주의하십시오. 본인이나 타인의 신체적 부상, 본 악기나 기타 재산의 손상 또는 운영 오작동의 원인이 될 수 있습니다.
- 악기에 올라가거나 무거운 물체를 올려놓지 마십시오. 버튼, 스위치, 입출력 단자 등에 무리하게 힘을 가하지 마십시오. 본체가 파손되거나 사용자가 다칠 위험이 있습니다.
- 음량을 크게 하거나 귀에 거슬리는 수준의 음량으로 장시간 작동시키지 마십시오. 청각 장애가 나타나거나 귀 울림현상이 발생한 경우에는 이비인후과 전문의의 진찰을 받으십시오.

Yamaha는 부적절하게 악기를 사용하거나 개조하여 발생한 고장 또는 데이터 손실이나 파손에 대해 책임지지 않습니다.

악기를 사용하지 않을 때에는 항상 전원을 끄십시오.

[Ⓚ](대기/꺼짐) 스위치가 대기 상태(디스플레이 꺼짐)에 놓여 있다라도 악기에는 최소한의 전류가 흐릅니다.

악기를 장시간 사용하지 않을 때에는 반드시 콘센트에서 전원 코드를 뽑아놓으십시오.

주의사항

제품의 오작동/손상, 데이터 손상 또는 기타 주변 장치의 손상을 방지하기 위해 다음 주의사항을 준수하십시오.

■ 취급 및 유지보수

- TV, 라디오, 스테레오 음향 장비, 휴대 전화 또는 기타 전기 장치 부근에서는 본 악기를 사용하지 마십시오. 본 악기, TV 또는 라디오에서 잡음이 생길 수 있습니다. iPhone/iPad에 설치된 애플리케이션과 악기를 함께 사용할 경우, 통신에 의한 잡음이 생기지 않도록 iPhone/iPad에서 "Airplane Mode"를 "ON"으로 설정할 것을 권장합니다.
- 먼지, 진동이 많은 곳, 극한 혹은 고온의 장소(예: 직사광선, 히터 주변, 대낮 중 차량의 실내)에 본 악기를 노출시키지 마십시오. 이로 인한 외관 변형, 내장 부품의 손상, 불안정한 작동이 유발될 수 있습니다. 검증된 작동 온도 범위는 5°~40°C(41°~104°F)입니다.
- 패널이나 건반이 변색될 수 있으므로 비닐, 플라스틱 또는 고무로 된 물체는 올려놓지 마십시오.
- 악기를 닦을 때는 부드럽고 마른 천을 사용하십시오. 도료용 희석제, 용제, 세정액 또는 화학약품 처리된 청소용 천은 사용하지 마십시오.
- 온도나 습도의 급격한 변화가 생기면 악기 표면에 응결이 발생하거나 물이 고일 수 있습니다. 물기가 남아 있으면 목재부위가 이 물기를 흡수하여 손상될 수 있습니다. 부드러운 천으로 물기를 즉시 닦아내십시오.

■ 데이터 저장

- 일부 데이터 항목(49페이지)은 전원이 꺼졌어도 내부 메모리에 백업 데이터로 자동 저장됩니다. 저장된 데이터는 기기 고장이나 오작동으로 인해 유실될 수도 있습니다. 중요한 데이터는 USB 플래시 메모리 등 외부 장치에 저장해 놓으십시오(73~75페이지).
- 저장하지 않고 악기의 전원을 끄면 녹음된 곡이 손실됩니다. 이와 같은 상황은 오토 파워 오프 기능으로 전원을 끌 때에도 발생합니다(20페이지). 녹음된 데이터를 악기에 저장하십시오.

정보

■ 저작권

- MIDI 데이터 및 오디오 데이터 등 시중에서 구매할 수 있는 음악 데이터를 복사하는 일은 엄격하게 금지되어 있습니다. 단, 개인적인 용도로 사용하는 경우는 예외입니다.
- 본 제품에는 Yamaha가 저작권을 보유한 컴퓨터 프로그램과 내용 또는 타인의 저작권을 사용하기 위해 Yamaha가 라이선스를 얻은 내용이 통합되어 번들로 제공됩니다. 이러한 저작권이 있는 자료로는 일체의 컴퓨터 소프트웨어, 스타일 파일, MIDI 파일, WAVE 데이터, 악보 및 음향 녹음 등이 있습니다. 이러한 프로그램 및 내용을 개인적인 용도 외에 무단으로 사용하는 일은 관련 법률에 의거, 일절 허용되지 않습니다. 모든 저작권 위반은 법적 영향력을 지닙니다. 불법 복사본을 제작, 배포 또는 사용하지 마십시오.

■ 악기와 함께 제공되는 기능/데이터 관련 정보

- 일부 내장곡은 길이와 배열에 맞게 편집되었기 때문에 원곡과 정확히 일치하지 않을 수 있습니다.

■ 본 사용설명서 관련 정보

- 본 사용설명서에 표시된 그림 및 LCD 화면은 설명용으로만 제공되기 때문에 실제 악기에서 나타나는 것과 다소 다르게 표시될 수 있습니다.
- Apple, iPhone, iPod touch 및 iPad는 미국 및 기타 국가에 등록된 Apple Inc.의 등록 상표입니다.
- 본 사용설명서에 나오는 회사명과 제품명은 각 회사의 상표 또는 등록 상표입니다.

호환 형식



■GM System Level 1

"GM System Level 1"은 제조사에 상관없이 모든 GM 호환 톤 제너레이터에서 GM 호환 음악 데이터가 정확하게 연주될 수 있도록 지원하는 MIDI 표준의 추가 항목입니다. GM 마크는 GM 시스템 레벨을 지원하는 모든 소프트웨어 및 하드웨어 제품에 부착됩니다.



■XF

Yamaha XF 형식은 더욱 다양한 기능과 미래 확장을 대비한 열린 구조를 지닌 SMF(Standard MIDI File) 표준의 보강 형식입니다. 본 악기는 가사 데이터가 포함된 XF 파일을 연주할 때 가사를 표시할 수 있습니다.



■STYLE FILE

스타일 파일 형식(SFF: Style File Format)은 Yamaha 고유의 스타일 파일 형식으로서 고유한 변환 시스템을 사용해 광범위한 코드 형식에 기초한 고품질 자동 반주를 제공합니다.



■XGlite

이름처럼 "XGlite"는 Yamaha의 고품질 XG 톤 제너레이션 형식을 단순화시킨 버전입니다. 당연히 XGlite 톤 제너레이터는 모든 XG 형식의 곡 데이터를 재생할 수 있습니다. 단, 컨트롤 파라미터와 이펙트 설정이 제한되어 있으므로 곡에 따라 원곡 데이터와 다르게 재생될 수도 있음을 유념하십시오.

설명서 정보

본 악기에는 다음과 같은 설명서 및 지침서가 제공됩니다.

■ 포함된 설명서



Owner's Manual(사용설명서 - 본 책자)

- 설치 이 부분을 먼저 읽으십시오.
- 기본 설명서 기본 기능 사용법을 설명합니다. 악기를 연주할 때 이 부분을 참조하십시오.
- 본편 본 악기의 다양한 기능을 상세하게 설정하는 방법을 설명합니다.
- 부록 문제 해결 방법과 사양이 제시되어 있습니다.



Data List(데이터 목록)

음색, 스타일, 이펙트 등 다양하고 중요한 내장 콘텐츠 목록이 들어 있습니다.

■ 온라인 자료(Yamaha Downloads)



MIDI Reference(MIDI 참조)

MIDI 데이터 형식 및 MIDI 실행 차트 등 MIDI 관련 정보가 들어 있습니다.



MIDI Basics(MIDI 기본사항 - 영어, 프랑스어, 독일어 및 스페인어로만 제공)

MIDI에 대한 기본적인 설명이 포함되어 있습니다.



Computer-related Operations(컴퓨터 관련 작업)

본 악기를 컴퓨터에 연결하는 작업과 파일 및 MIDI 데이터를 전송하는 작업에 관한 지침이 포함되어 있습니다.

이 설명서들을 구하려면 Yamaha Downloads 웹사이트에 액세스하고 국가를 선택한 다음 "DGX-650"을 모델명 상자에 입력한 후 [Search]를 클릭합니다.

Yamaha Downloads <http://download.yamaha.com/>

■ 온라인 자료(Yamaha Online members용)



Song Book(악보집 - 영어, 프랑스어, 독일어, 스페인어로만 제공)

본 악기의 내장곡 악보가 들어 있습니다(오버뷰 데모곡 및 곡 1~11 제외). 아래 웹사이트에서 사용자 등록을 완료한 후 이 Song Book을 무료로 다운로드할 수 있습니다.

Yamaha Online Member <https://member.yamaha.com/myproduct/regist/>

본 설명서에 동봉되어 있는 용지 "온라인 회원 제품 등록지"의 PRODUCT ID가 있어야 사용자 등록 양식을 작성할 수 있습니다.

포함된 부속 품목

- 사용설명서(본 책자)
- 데이터 목록
- 건반 스탠드
- 풋스위치
- 보면대
- AC 전원 어댑터*1
- 온라인 회원 제품 등록지*2

*1: 특정 판매 지역에서는 포함되지 않을 수도 있습니다.
Yamaha 구입처에 문의하십시오.

*2: 사용자 등록을 하려면 사용자 등록지에 있는 PRODUCT ID가 필요합니다.

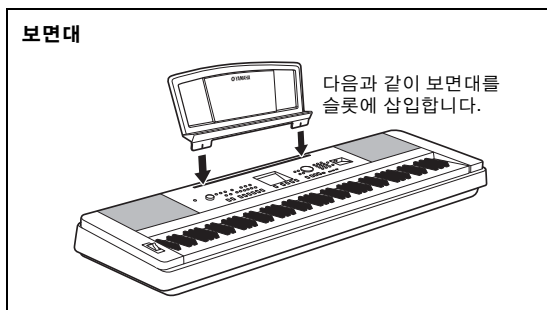

건반 스탠드 조립

⚠ 주의

건반 스탠드를 조립하거나 사용하기 전에 주의사항을 자세히 읽으십시오.

이들 주의사항은 스탠드를 안전하게 사용하고 사용자나 다른 사람에게 발생할 수 있는 부상과 손해를 방지하기 위해 제공되었습니다. 이들 주의사항을 조심스럽게 준수하면 오랫동안 안전하게 건반 스탠드를 사용할 수 있습니다.

- 부품들을 혼동하지 않도록 주의하고 모든 부품을 반드시 올바른 방향으로 설치하십시오. 또한 아래의 순서에 따라 조립하도록 하십시오.
- 조립은 최소한 두 사람이 해야 합니다.
- 아래 지시된 대로 반드시 올바른 크기의 나사를 사용하십시오. 크기가 맞지 않는 나사를 사용하면 약기에 손상이 생길 수 있습니다.
- 조립이 완료된 후 스탠드를 사용하십시오. 완성되지 않은 스탠드는 뒤집어져서 건반이 떨어질 수 있습니다.
- 항상 스탠드를 평평하고 안정감 있는 곳에 놓으십시오. 스탠드를 고르지 않은 장소에 놓으면 불안정해지거나 뒤집어져서 건반이 떨어지거나 사용자가 부상을 입을 수 있습니다.
- 지정된 용도 외에 다른 목적으로 스탠드를 사용하지 마십시오. 다른 물체를 스탠드에 올려놓으면 물체가 떨어지거나 스탠드가 뒤집어질 수 있습니다.
- 과도한 힘을 건반에 가하면 스탠드가 뒤집어지거나 건반이 떨어질 수 있습니다.
- 사용 전 스탠드가 튼튼하고 안전한지, 나사가 헐거운 곳은 없는지 확인하십시오. 그렇지 않을 경우 스탠드가 뒤집어져 건반이 떨어지거나 사용자가 부상을 입을 수 있습니다.
- 장치를 분해 시에는 아래의 조립 순서를 반대로 하십시오.

적합한 크기의 십자형 (+) 드라이버를 준비합니다.

1 "조립 부품" 그림에 표시되어 있는 부품들이 사용됩니다. 다음 조립 지침에 따라 필요한 부품을 선택합니다.

1

조립 부품

후판

측판

스탠드 바닥

A(1개)

B(1개)

C(2개)

① 조인트 커넥터 (4개)

③ 3 x 8mm 등근 나사 (12개)

④ 6 x 70mm 등근 나사 (4개)

⑤ 6 x 30mm 등근 나사 (4개)

⑥ 5 x 16mm 등근 나사 (4개)

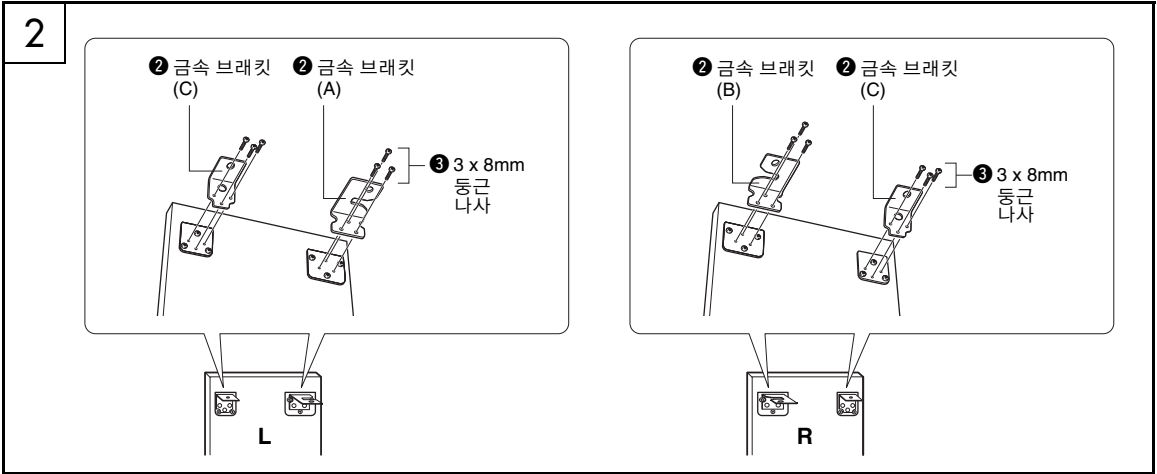

2 금속 브래킷을 부착합니다.

그림과 같이 나사 ①를 사용하여 측면 보드의 상단에 금속 브래킷 ②를 부착합니다.

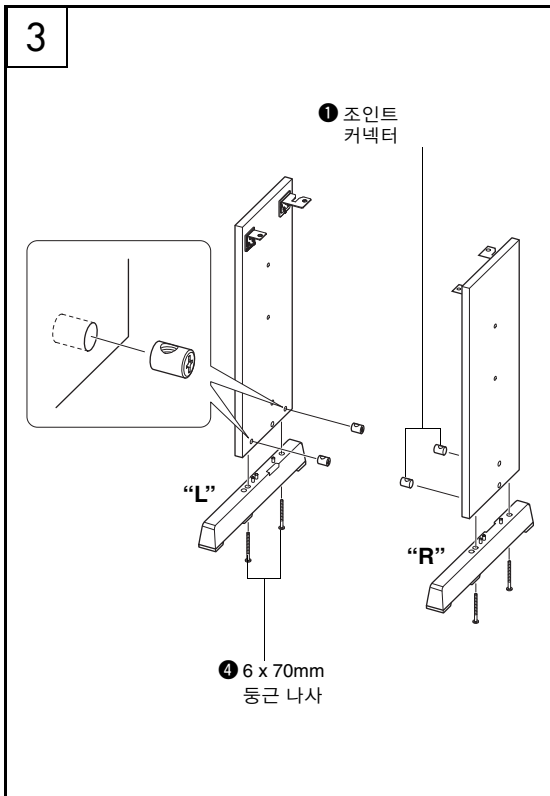

3 스탠드 바닥을 부착합니다.

그림과 같이 조인트 커넥터 ①을 측면에 끼웁니다. 조인트 커넥터가 정확하게 설치되었다면 커넥터에서 나사 머리를 찾을 수 있습니다.

주
 • 커넥터를 잘못된 방향으로 끼워서 빼고 싶은 경우 보드의 구멍 주변을 가볍게 두드리십시오.

나사 ④를 사용하여 “L”(좌) 및 “R”(우) 스탠드 바닥을 측면의 하단에 부착합니다. “L”(좌) 및 “R”(우)은 스탠드 바닥의 상부 표면에 표시되어 있습니다. 나사를 조이기가 힘든 경우 드라이버로 조인트 커넥터를 돌려서 커넥터 구멍과 스탠드 바닥의 나사 구멍을 맞춥니다.

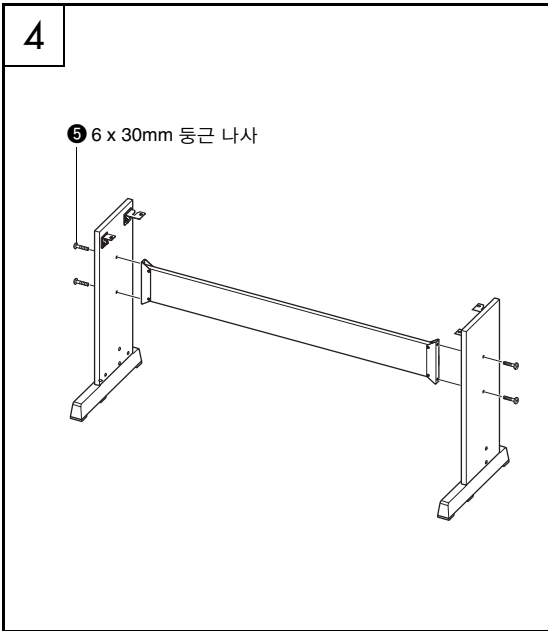

4 후판을 부착합니다.

나사 ⑤를 사용하여 후판을 부착합니다. 측면의 앞/뒤 방향을 확인합니다. 무색 표면이 아래를 향하도록 합니다.

⚠ 주의

- 후판을 떨어트리거나 날카로운 금속면을 건드리지 않도록 주의하십시오.

주

- 선택 사양인 페달 장치를 구매한 경우 다음 단계로 진행하기 전에 페달 장치를 부착하십시오. 페달 장치와 함께 제공된 지침을 참조하십시오.

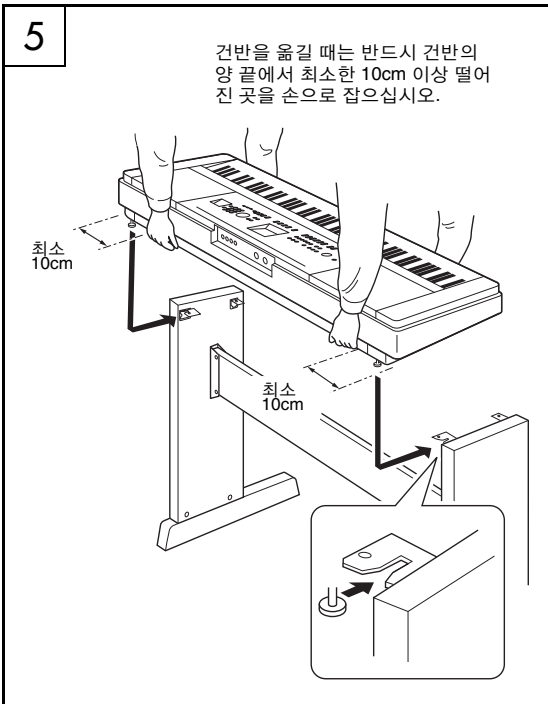

5 건반을 스탠드 위에 놓습니다.

스탠드의 앞/뒤 방향을 확인한 후 건반을 조심스럽게 측면 위에 놓습니다. 건반 바닥의 구멍이 앵글 브래킷의 구멍과 일치하도록 천천히 건반의 위치를 조정합니다.

⚠ 주의

- 건반을 떨어트리거나 건반과 스탠드 부품 사이에 손가락이 끼지 않도록 주의하십시오.
- 반드시 그림에서 표시한 위치에서만 건반을 잡으십시오.

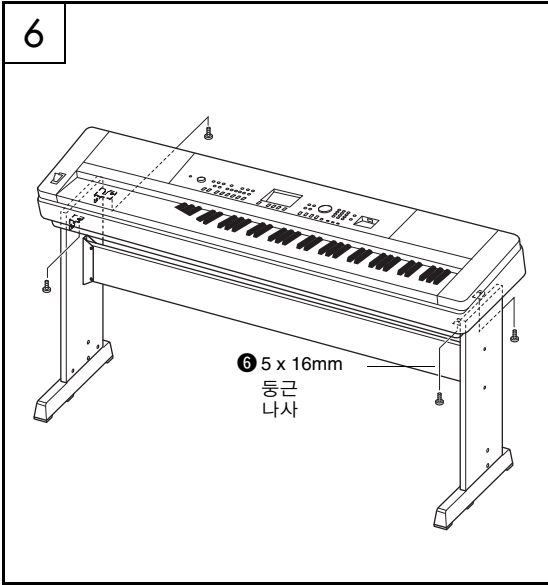

6 건반을 스탠드에 설치합니다.

나사 ⑥을 사용하여 건반을 앵글 브래킷에 고정시킵니다.

조립 후 체크리스트

스탠드를 조립했으면 다음 사항을 검사하십시오.

- 남은 부품이 있습니까?
→ 있다면 조립 지침을 다시 확인하고 잘못된 부분이 있으면 바로잡으십시오.
- 악기 근처에 문이나 다른 이동식 물체가 있습니까?
→ 있다면 악기를 적절한 위치로 옮기십시오.
- 연주하거나 움직였을 때 악기에서 덜거덕거리는 소리가 납니까?
→ 그렇다면 나사를 모두 올바르게 조이십시오.
- 또한 건반이 삐거덕거리는 소리를 내거나 연주할 때 불안정하다면 조립 설명서 및 그림을 자세히 살펴보고 모든 나사를 꼭 조이십시오.

각 부분의 명칭

전면 패널

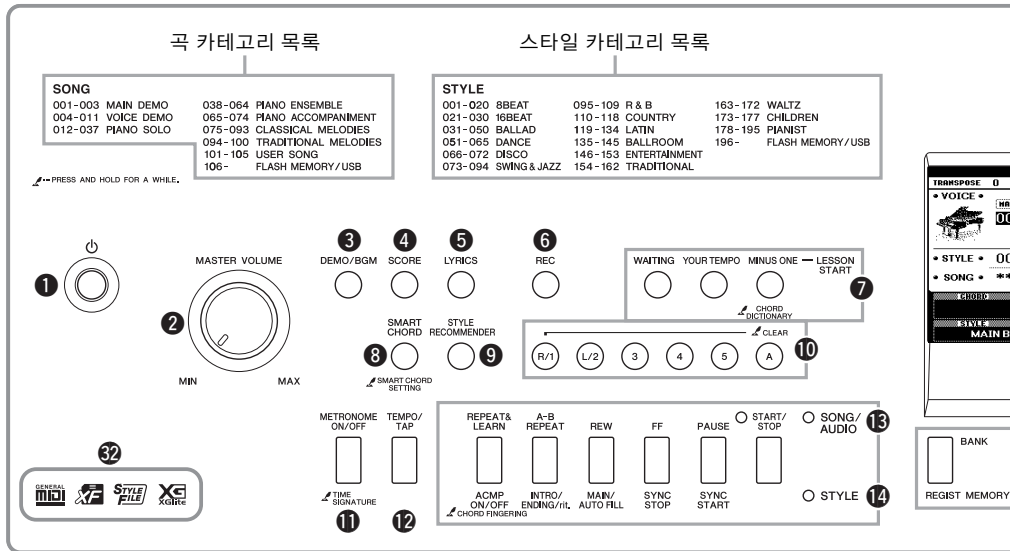

전면 패널

- ① [⏻](대기/켜짐) 스위치 19페이지
- ② [MASTER VOLUME] 컨트롤 20페이지
- ③ [DEMO/BGM] 버튼 34, 63페이지
- ④ [SCORE] 버튼 37페이지
- ⑤ [LYRICS] 버튼 37페이지
- ⑥ [REC] 버튼 40, 42, 45페이지
- ⑦ LESSON START
 - [WAITING] 버튼 39페이지
 - [YOUR TEMPO] 버튼 39페이지
 - [MINUS ONE] 버튼 39페이지
- ⑧ [SMART CHORD] 버튼 31페이지
- ⑨ [STYLE RECOMMENDER] 버튼 33페이지
- ⑩ 곡 트랙
 - [1]~[5], [A] 버튼 36페이지
 - 레슨
 - [R], [L] 버튼 38페이지
- ⑪ [METRONOME ON/OFF] 버튼 25페이지
- ⑫ [TEMPO/TAP] 버튼 60, 64페이지
- ⑬ SONG/AUDIO
 - [REPEAT&LEARN] 버튼 39페이지
 - [A-B REPEAT] 버튼 36페이지
 - [REW] 버튼 36페이지
 - [FF] 버튼 36페이지
 - [PAUSE] 버튼 36페이지
 - [START/STOP] 버튼 35페이지
- ⑭ STYLE
 - [ACMP ON/OFF] 버튼 28페이지
 - [INTRO/ENDING/rit.] 버튼 58페이지
 - [MAIN/AUTO FILL] 버튼 58페이지
 - [SYNC STOP] 버튼 59페이지
 - [SYNC START] 버튼 29페이지
 - [START/STOP] 버튼 29페이지
- ⑮ REGIST MEMORY
 - [BANK], [1]~[4] 버튼 46페이지
- ⑯ CATEGORY [◀], [▶] 버튼 22페이지
- ⑰ [EXIT] 버튼 21페이지
- ⑱ [EXECUTE] 버튼 72페이지
- ⑲ DATA ENTRY
 - 다이얼, 숫자 버튼 [0]~[9], [+], [-] 버튼 22페이지
- ⑳ [FILE CONTROL] 버튼 72페이지
- ㉑ [FUNCTION] 버튼 66페이지
- ㉒ [PORTABLE GRAND] 버튼 23페이지
- ㉓ [SONG/AUDIO] 버튼 35페이지
- ㉔ [STYLE] 버튼 28페이지
- ㉕ [VOICE] 버튼 23페이지
- ㉖ [MUSIC DATABASE] 버튼 29페이지
- ㉗ [SPLIT ON/OFF] 버튼 24페이지
- ㉘ [DUAL ON/OFF] 버튼 24페이지
- ㉙ [HARMONY ON/OFF] 버튼 27페이지
- ㉚ [PITCH BEND] 휠 53페이지
- ㉛ USB TO DEVICE 단자 70, 71페이지
- ㉜ 호환 형식 8페이지

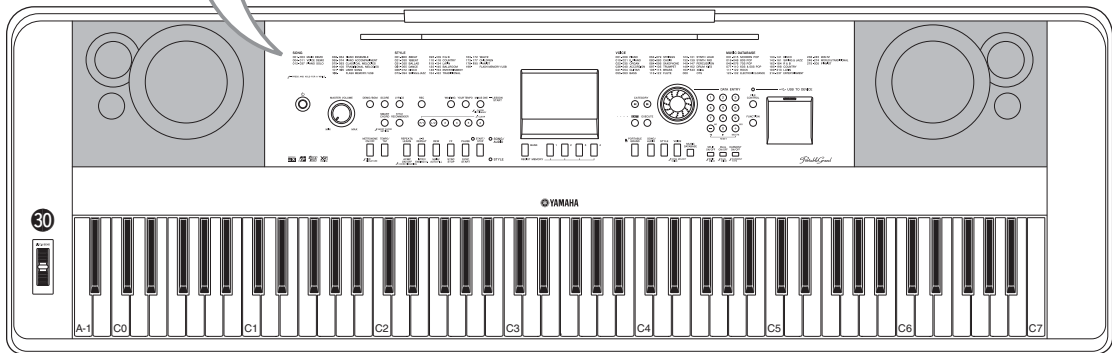
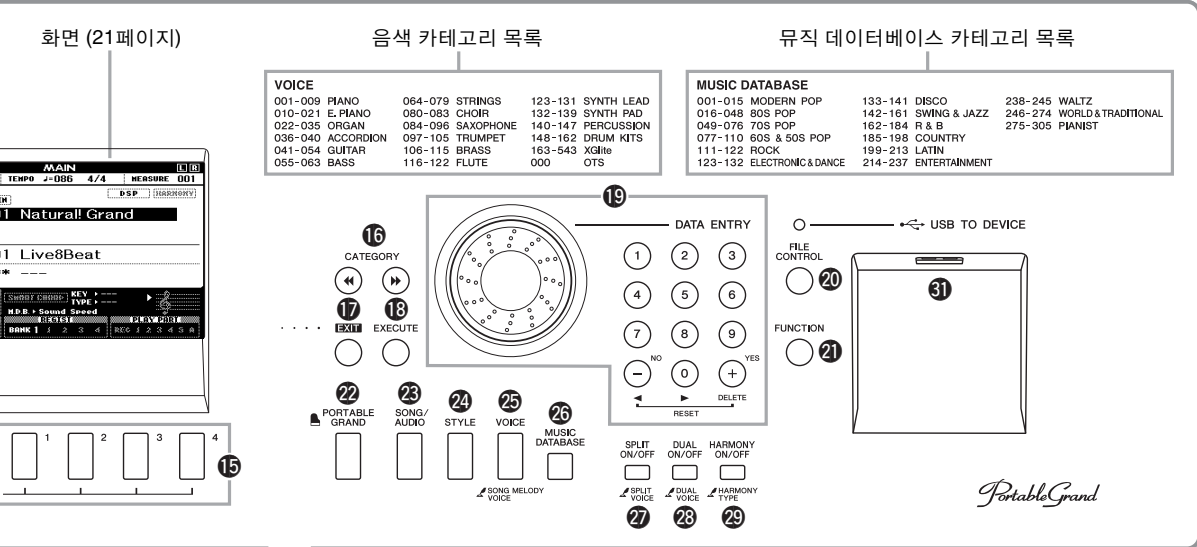

후면 패널

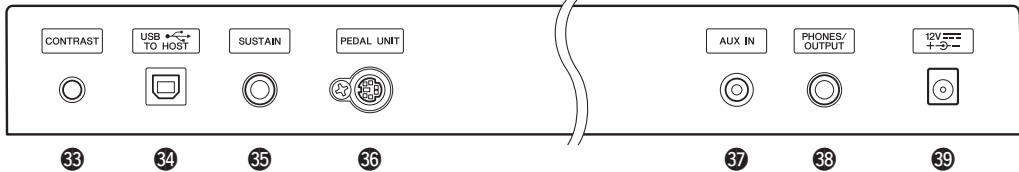

후면 패널

- 33 CONTRAST 노브 21 페이지
- 34 USB TO HOST 단자 19, 68 페이지
- 35 SUSTAIN 잭 16 페이지
- 36 PEDAL UNIT 잭 18 페이지
- 37 AUX IN 잭 48 페이지
- 38 PHONES/OUTPUT 잭 17 페이지
- 39 DC IN 잭 16 페이지

“Press & Hold”(길게 누르기) 기호
 이 기호가 표시되어 있는 버튼 중 하나를 누르고 있으면 해당 버튼을 그냥 눌렀을 때 불러오기 되는 기능이 아닌 다른 기능을 불러올 수 있습니다.

설치

전원 요구사항

⚠ 경고

- 지정된 어댑터(81페이지)만을 사용하십시오. 다른 어댑터를 사용하면 고장, 발열, 화재 등의 원인이 될 수 있습니다.

1 AC 전원 어댑터를 DC IN 잭에 연결합니다.

2 AC 전원 어댑터를 AC 콘센트에 꽂습니다.

⚠ 주의

- 악기를 사용하지 않거나 번개가 칠 때는 본인과 타인의 신체적 상해 또는 악기 및 기타 재산 피해를 방지하기 위해 AC 전원 어댑터의 플러그를 뽑아놓으십시오.

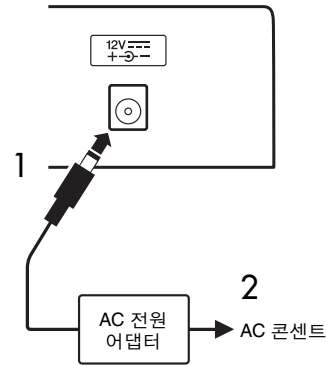

⚠ 주의

- 본 악기를 다른 전자 부품에 연결하기 전에 먼저 모든 부품의 전원을 끄십시오. 또한 부품의 전원을 켜고 끄기 전에 음량을 모두 최소(0)로 설정하십시오. 그렇지 않으면 기계 손상, 감전 또는 영구적인 청력 손실이 발생할 수 있습니다.

풋스위치 연결(SUSTAIN 잭)

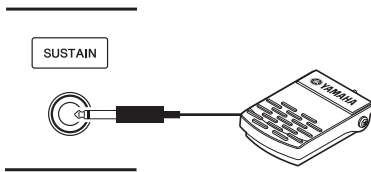

서스테인 기능을 사용하면 풋스위치를 밟으면서 연주하는 동안 자연스러운 서스테인을 만들 수 있습니다. 제공된 풋스위치를 이 잭에 꽂아 서스테인 스위치를 켜고 끄는 데 사용할 수 있습니다.

댐퍼 레조넌스

이 기능은 그랜드 피아노의 댐퍼 페달을 통해 만들어진 서스테인 음향을 시뮬레이션합니다. 이 기능을 사용하고자 할 경우 음색 001(23페이지)을 선택한 다음 풋스위치를 밟습니다. 이 기능은 FUNCTION 화면을 통해 끌 수 있습니다(68페이지).

주

- 서스테인 기능은 스플릿 음색에 영향을 미치지 않습니다(24페이지).
- 전원을 켜기 전에 풋스위치 플러그가 SUSTAIN 잭에 올바르게 연결되어 있는지 확인하십시오.
- 전원을 켜는 도중에는 풋스위치를 밟지 마십시오. 풋스위치를 밟으면 인자된 풋스위치 극성이 변경되어 풋스위치 작동이 바뀔 수 있습니다.

헤드폰 또는 외부 오디오 장비 연결(PHONES/OUTPUT 잭)

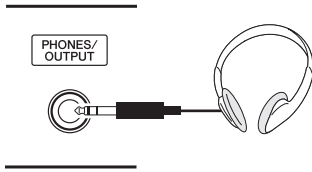

헤드폰

표준 스테레오 폰 플러그가 있는 스테레오 헤드폰을 여기에 꽂으면 편리하게 모니터링을 할 수 있습니다. 플러그를 이 잭에 끼우면 스피커가 자동으로 꺼집니다. 이렇게 설치하면 플러그의 삽입 여부와 관계없이 스피커 음향이 항상 켜져 있도록 변경할 수 있습니다(55페이지).

외부 오디오 장비

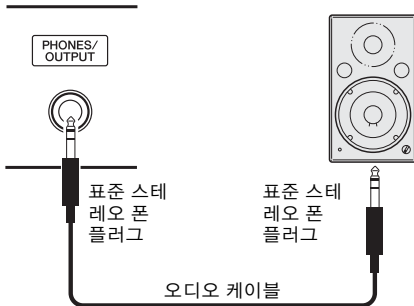

PHONES/OUTPUT 잭은 외부 출력의 기능도 수행합니다. PHONES/OUTPUT 잭은 건반 앰프, 스테레오 시스템, 믹서, 테이프 레코더 또는 다른 라인 레벨 오디오 장치에 연결하여 악기의 출력 신호를 전송할 수 있습니다.

최적의 설정

이 잭의 출력 게인 레벨은 헤드폰 연결에 적합한 값이 기본 설정으로 설정되어 있습니다. 이 설정을 외부 오디오 장치 연결에 적합한 값으로 전환할 수 있습니다. 값 전환 방법에 관한 자세한 내용은 55 페이지를 참조하십시오.

주의

- 높은 음량 또는 귀에 거슬리는 수준의 음량으로 악기 기기를 장시간 사용하지 마십시오. 영구적인 청각 장애가 나타날 수 있습니다. 청각 장애가 나타나거나 귀울림 현상이 발생하는 경우에는 이비인후과 전문의의 진찰을 받으십시오.

주의사항

- 악기의 음향이 외부 장치로 출력될 때 악기의 전원을 먼저 끈 다음 외부 장치의 전원을 켜십시오. 전원을 끌 때는 반대의 순서로 하십시오. 악기의 전원이 오토 파워 오프 기능(20페이지)을 통해 자동으로 꺼지면 먼저 외부 장치를 끈 다음 악기의 전원을 켜고 그 다음 다시 외부 장치를 켜십시오.

주의사항

- PHONES/OUTPUT 잭의 출력 경로 지정을 AUX IN 잭으로 하지 마십시오. 이렇게 연결할 경우 AUX IN 잭의 신호 입력이 PHONES/OUTPUT 잭에서 출력됩니다. 이러한 방식으로 연결하면 피드백 순환이 발생해 정상적인 연주가 불가능해질 수 있고, 양쪽 장비가 모두 손상될 수도 있습니다.

주

- 저항이 없는(제로 저항) 오디오 케이블과 어댑터 케이블을 사용하지 마십시오.

페달 장치 연결(PEDAL UNIT 잭)

이 잭은 선택 사양인 LP-7A/LP-7AWH 페달 장치를 연결하기 위한 것입니다. 페달 장치 연결 시, 반드시 제공된 건반 스탠드 위에서 조립하십시오.

주

- 페달을 연결하거나 분리할 때는 전원을 끄십시오.
- 이렇게 하면 메인 듀얼 음색과 하모니 음향에만 영향을 줍니다 (23, 24, 27 페이지).

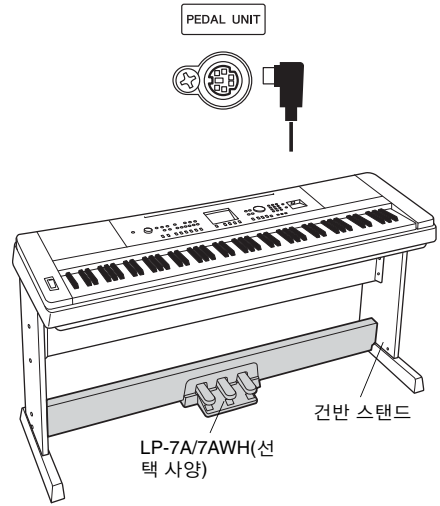

페달 장치 기능

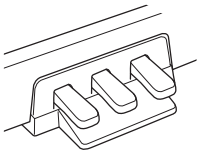

댐퍼 페달(오른쪽)

이 페달을 밟으면 음이 더 길게 지속됩니다. 이 페달에서 발을 떼면 그 즉시 지속되었던 모든 음이 멈춥니다(감쇄). 이 페달의 “하프 페달” 기능을 사용하면 페달을 얼마나 아래로 밟느냐에 따라 부분적인 서스테인 이펙트가 생성됩니다. 풋 스위치와 페달 장치를 모두 사용할 경우 마지막으로 적용된 이펙트가 우선시됩니다.

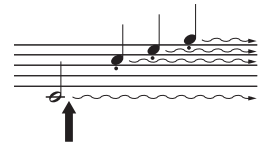

여기에서 댐퍼 페달을 길게 밟으면 표시된 모든 음이 지속됩니다.

댐퍼 레조넌스

이 기능은 그랜드 피아노의 댐퍼 페달을 통해 만들어진 서스테인 음향을 시뮬레이션합니다. 이 이펙트는 음색 001을 사용할 때 댐퍼 페달을 밟으면 추가됩니다. FUNCTION 화면을 통해 이 기능을 켜거나 끌 수 있습니다(68 페이지).

소스테누토 페달(중앙)

건반에서 하나 또는 여러 음을 연주하면서 음을 누른 채로 소스테누토 페달을 밟으면 페달을 밟고 있는 동안 해당 음이 지속되지만(댐퍼 페달을 밟은 것처럼), 이후에 연주된 음들은 지속되지 않습니다. 그렇기 때문에 하나 또는 여러 음을 지속시키면서 다른 음을 “스타카토”로 연주하는 것이 가능합니다.

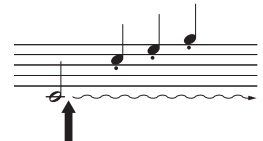

여기에서 소스테누토 페달을 길게 밟으면 이 때에 누른 음만 지속됩니다.

소프트 페달(왼쪽)

소프트 페달은 음량을 줄이고 페달을 밟고 있는 동안에 연주하는 음의 음색을 약간 바꿔줍니다. 소프트 페달을 밟을 때 이미 연주되고 있던 음은 소프트 페달의 영향을 받지 않습니다.

⚠ 주의

- 본 악기를 다른 전자 부품에 연결하기 전에 먼저 모든 부품의 전원을 끄십시오. 또한 모든 부품의 전원을 켜고 끄기 전에 음량을 모두 최소 (0)로 설정하십시오. 그렇지 않으면 기계 손상, 감전 또는 영구적인 청력 손실이 발생할 수 있습니다.

컴퓨터 연결(USB TO HOST 단자)

컴퓨터를 USB TO HOST 단자에 연결하면 MIDI를 통해 악기와 컴퓨터 사이에서 데이터를 전송할 수 있습니다. 본 악기와 컴퓨터를 함께 사용하는 것에 대한 자세한 내용은 웹사이트의 “Computer-related Operations(컴퓨터 관련 작업)”를 참조하십시오(9페이지).

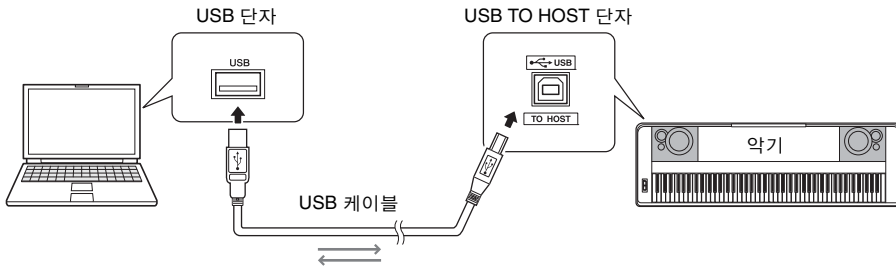

주의사항

- 3미터 미만의 AB형 USB 케이블을 사용하십시오. USB 3.0 케이블은 사용할 수 없습니다.

주

- USB 가 연결되고 조금 후에 악기가 전송을 시작합니다.
- USB 케이블을 사용하여 악기를 컴퓨터에 연결한 경우 USB 허브를 거치지 않고 직접 연결하도록 하십시오.
- 시퀀스 소프트웨어 설정에 관한 내용은 해당 소프트웨어의 사용설명서를 참조하십시오.

iPhone/iPad 연결

iPhone 또는 iPad를 본 악기의 USB TO HOST 단자에 연결하고 애플리케이션을 사용하면 음악 파일을 보다 편리하게 관리하고 다양한 기능을 활용할 수 있습니다. 연결에 대한 자세한 내용은 웹사이트 “Yamaha Downloads”에서 다운로드할 수 있는 “iPhone/iPad Connection Manual”을 참조하십시오(9페이지).

사용 가능한 애플리케이션에 대한 내용은 다음 페이지에 액세스하여 확인하십시오.
<http://www.yamaha.com/kbdapps/>

전원 켜기/끄기

MASTER VOLUME 컨트롤을 “MIN”으로 줄인 후 [⏻] (대기/켜짐) 스위치를 눌러 전원을 켭니다. 건반 연주 시에 MASTER VOLUME 컨트롤을 조절합니다. 전원을 끄려면 [⏻] (대기/켜짐) 스위치를 1초간 다시 누릅니다.

⚠ 주의

- 전원 어댑터를 사용하는 경우 전원이 꺼져 있더라도 악기에서 소량의 전기가 소모됩니다. 악기를 장시간 사용하지 않을 경우 AC 콘센트에서 AC 전원 어댑터 플러그를 뽑아놓으십시오.

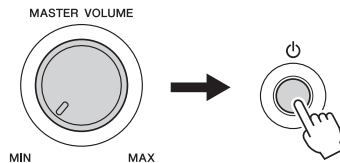

음량 설정

건반 전체의 음량 레벨을 조절하려면 패널의 왼쪽에 위치한 [MASTER VOLUME] 다이얼을 사용하여 음량을 알맞은 수준으로 조절합니다.

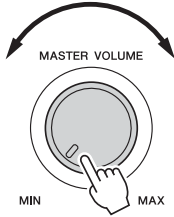

주

- MASTER VOLUME 컨트롤을 조절하면 PHONES/OUTPUT 잭의 출력 레벨에도 영향을 줍니다.

오토 파워 오프 기능

본 악기에는 오토 파워 오프 기능이 내장되어 있어 지정된 시간 동안 악기가 작동하지 않을 경우 자동으로 전원이 꺼집니다. 따라서 불필요하게 전원이 소비되는 것을 방지합니다. 전원이 자동으로 꺼지기까지 걸리는 시간은 30분으로 기본 설정되어 있습니다.

오토 파워 오프 기능 해제

전원을 끈 다음 가장 낮은 건반을 누른 상태에서 [⏻] (대기/켜짐) 스위치를 눌러 전원을 켭니다. 전원 스위치를 누른 후 화면의 좌측 상단에 메시지가 나타날 때까지 가장 낮은 건반을 계속 누르고 있어야 합니다.

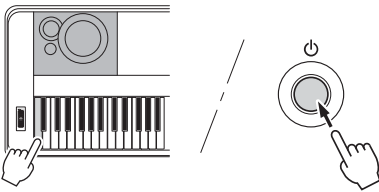

주의

- 본 악기를 최고 음량 레벨에서 장시간 사용하지 마십시오. 청력이 손상될 수 있습니다.

지능형 어쿠스틱 컨트롤(IAC)

IAC는 악기의 전체 음량에 따라 음질을 자동으로 조절 및 제어하는 기능입니다. 음량이 작을 때 낮은 음향과 높은 음향을 선명하게 들을 수 있습니다. 자세한 내용은 56페이지를 참조하십시오.

오토 파워 오프 기능 실행 전 경과 시간 설정

[FUNCTION] 버튼을 누르고 "Auto Power Off"가 나타날 때까지 CATEGORY [◀◀] 또는 [▶▶] 버튼을 여러 번 누른 다음 다이얼을 사용하여 원하는 값을 선택합니다.

설정: OFF, 5, 10, 15, 30, 60, 120

기본값: 30

주의사항

- 저장 작업을 실행하지 않은 상태에서 전원이 자동으로 꺼지면 녹음된 곡이 손실됩니다. 전원이 꺼지기 전에 반드시 녹음한 곡을 저장해 두십시오.
- 악기 상태에 따라 일정 시간이 지나도 전원이 자동으로 꺼지지 않을 수 있습니다. 따라서, 악기를 사용하지 않을 때에는 항상 수동으로 전원을 끄십시오.
- 악기가 앰프, 스피커, 컴퓨터 등의 외부 기기와 연결되어 있을 때, 악기를 일정 시간 동안 작동하지 않을 경우 사용설명서의 지침에 따라 악기와 연결 기기의 전원을 꺼서 기기 손상을 방지하십시오. 기기가 연결되어 있을 때 전원이 자동으로 꺼지는 것을 방지하려면 오토 파워 오프 기능을 해제하십시오.

MAIN 화면

전원을 켜면 MAIN 화면이 자동으로 나타납니다. 화면에는 현재 음색, 스타일, 곡, 오디오 및 기타 설정 등 악기의 기본 설정이 표시됩니다.

MAIN 화면으로 돌아가기
 [EXIT] 버튼을 누르면 다른 화면에서 MAIN 화면으로 돌아갈 수 있습니다.

CONTRAST 노브
 최적의 화면 관독성을 위해 악기 후면 패널의 CONTRAST 노브를 조절합니다.

조음김 (Tuning): TRANSPOSE 0

템포 (Tempo): TEMPO ♩=086

박자 (Rhythm): 4/4

화면 제목 (Screen Title): MAIN

소절 수 (Measure): MEASURE 001

스타일 (Style): 001 Live8Beat (현재 스타일을 나타냅니다. 28페이지).

코드 표시 (Chord Display): E^b

구간 반복 (Repeat): [A=B] 구간 반복 재생을 시행할 때 나타납니다.

레슨 파트 (Lesson Part): [L/R] 현재 레슨 파트를 표시합니다.

해당 기능을 켜고 있을 때 나타납니다.
 • **DSP**: 페이지 51
 • **HARMONY**: 페이지 27

음색 (Voice): 001 Natural! Grand (현재 음색(메인, 듀얼, 스플릿)을 나타냅니다. 23, 24페이지).

곡 또는 오디오 (Song/Audio):
 • **SONG**: 001 JetSet
 • **AUDIO**: 000 New Audio

스타일 상태 (Style Status):
 • **ACMP**: 자동 반주 기능(ACMP)이 켜지면 나타납니다.
 • 동시정지 기능이 작동하면 나타납니다.
 • **MAIN B**: 섹션 이름 표시

레지스트레이션 메모리 상태 (Registration Memory Status):
 • **BANK 1**: 선택된 बैं크 번호를 보여줍니다.
 • 데이터 포함하고 있는 메모리 번호를 보여줍니다. 선택되어 있는 번호 주변으로 경계선이 나타납니다.

곡 트랙 상태 (Song Track Status):
 현재 곡의 트랙 상태를 나타냅니다(36 및 42페이지).
 • **REC 1 2 3 5 A**: 녹음 준비가 되었을 때 강조 표시됩니다. 곡 녹음 대상으로 지정됩니다.
 • 데이터가 포함되어 있으며 음소거됩니다. 데이터가 포함되어 있지 않습니다.
 • 데이터가 포함되어 있으며 재생이 가능합니다.

기본 작동법

악기를 작동하기 전에 항목을 선택하고 값을 변경할 때 사용하는 기본 작동법에 익숙해진다면 연주에 도움이 될 것입니다.

■ 다이얼

다이얼을 시계 방향으로 돌리면 값이 증가하고 시계 반대 방향으로 돌리면 값이 감소합니다.

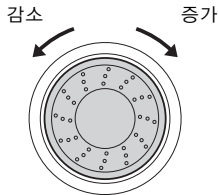

■ 숫자 버튼

숫자 버튼을 사용하여 숫자 또는 파라미터 값을 직접 입력합니다.

하나 또는 두 개의 "0"으로 시작하는 숫자("003"와 같은)의 경우 앞단의 모든 "0"을 생략할 수 있습니다. 단, [0]→[0]→[3]을 전부 입력하면 [3]을 하나만 누르는 것보다 빨리 "003"이 표시됩니다.

예: 음색 003 선택

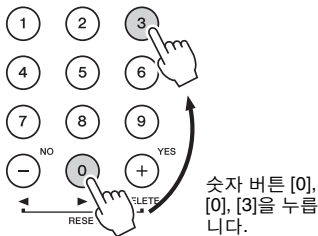

■ [-], [+] 버튼

[+] 버튼을 짧게 누르면 값이 1씩 증가하고 [-] 버튼을 짧게 누르면 1씩 감소합니다. 버튼을 계속 누르고 있으면 값이 해당 방향으로 계속 증가 또는 감소합니다. 값을 기본 설정으로 복구하려면 두 버튼을 동시에 누릅니다.

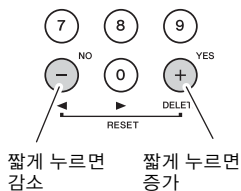

■ CATEGORY 버튼

이 버튼들을 사용하면 다음 또는 이전 카테고리의 처음 음색, 스타일 또는 곡으로 건너뛰기 하며, 순서대로 다음 또는 이전 기능을 불러올 수 있습니다.



예: VOICE SELECT (MAIN) 화면

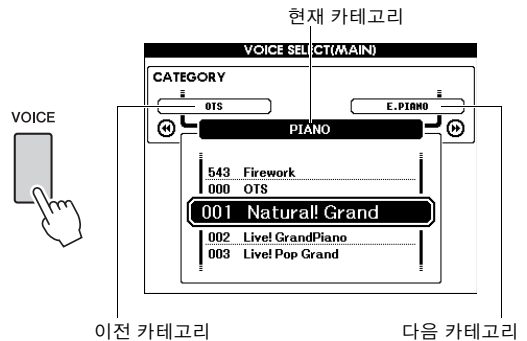

본 사용설명서 전체에 걸쳐 설명되는 대부분의 절차에서 항목을 선택할 때 다이얼 사용을 권장합니다. 사용이 가장 쉽고 직관적이기 때문입니다. 또한 다이얼을 사용해서 선택할 수 있는 대부분의 항목이나 값은 [+], [-] 버튼으로도 선택이 가능합니다.

다양한 악기 음색 연주

놀라울 정도로 실감나는 피아노 음향은 물론 오르간, 기타, 베이스, 현악기, 색소폰, 트럼펫, 드럼 및 퍼커션과 같은 다른 악기의 음색과 음향 이펙트를 선택해 연주할 수 있습니다.

메인 음색 선택

본 절차에서는 건반에서 연주할 메인 음색을 선택합니다.

1 [VOICE] 버튼을 눌러 메인 음색 선택 화면을 불러옵니다.

현재 음색 번호 및 이름이 강조 표시됩니다.

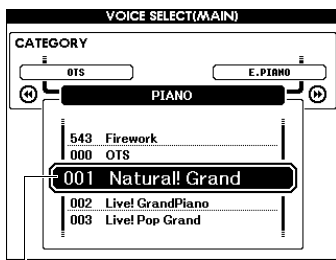
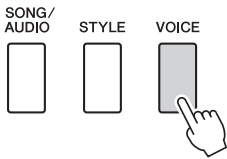

현재 음색 번호 및 이름

2 다이얼로 원하는 음색을 선택합니다.

음색 목록은 전면 패널 또는 별도의 데이터 목록에서 확인할 수 있습니다.

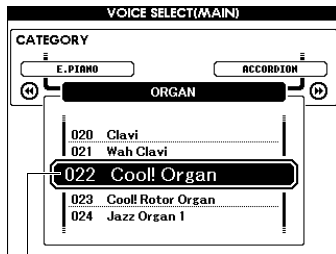
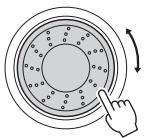

022 Cool! Organ 선택

3 건반을 연주합니다.

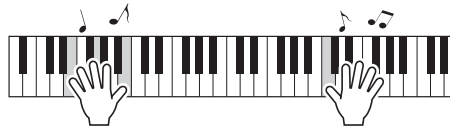

내장 음색 형식

001~147 163~543	악기 음색
148~162 (드럼 키트)	각 건반에는 다양한 드럼 및 퍼커션 음향이 지정되어 있습니다. 건반에 악기를 지정하는 자세한 방법은 별도로 제공되는 데이터 목록의 드럼 키트 목록에서 확인할 수 있습니다.
000	원터치 설정(OTS) 스타일이나 곡을 선택할 때 원터치 설정 기능을 사용하면 가장 적합한 음색이 자동으로 선택됩니다. 음색 번호 "000"을 선택하면 이 기능이 작동합니다.

"그랜드 피아노" 재생

여러 가지 설정을 기본값으로 재설정하고 피아노 음색 연주만을 원할 경우에는 [PORTABLE GRAND] 버튼을 누릅니다.



음색 번호가 001 "Natural! Grand Piano"로 설정되고 모든 설정이 자동으로 꺼지기 때문에 건반 전체가 그랜드 피아노 음색으로만 연주됩니다.

두 가지 음색 결합 - 듀얼 음색

메인 음색에 더해 '듀얼 음색'으로 전체 건반에 다른 음색을 겹칠 수 있습니다.

1 [DUAL ON/OFF] 버튼을 눌러 듀얼 기능을 켭니다.

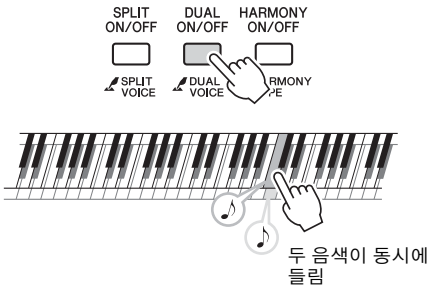

듀얼 기능이 켜져 있는지의 여부는 MAIN 화면에서 확인할 수 있습니다(21페이지).

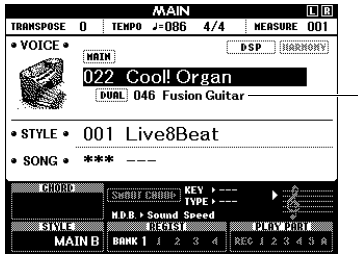

듀얼 기능이 켜져 있으면 듀얼 음색 번호와 이름이 나타남

2 [DUAL ON/OFF] 버튼을 한 번 더 누르면 듀얼 기능이 꺼집니다.

듀얼 기능을 켜면 현재 메인 음색에 적합한 듀얼 음색이 선택되지만 다른 듀얼 음색도 쉽게 선택할 수 있습니다(57페이지).

왼손 부분에서 스플릿 음색 연주

건반 분리점의 왼쪽과 오른쪽 음색을 다르게 연주할 수 있습니다.

1 [SPLIT ON/OFF] 버튼을 눌러 스플릿 기능을 켭니다.

건반이 왼손과 오른손 부분으로 나뉩니다.

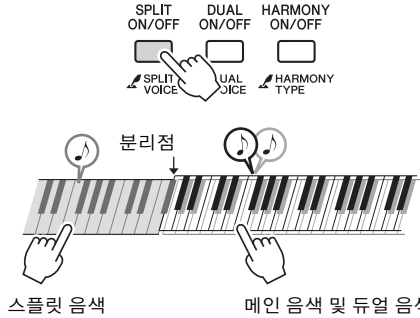

건반의 왼손 부분에서 "스플릿 음색"을 연주하면서 건반의 오른손 부분에서 메인 음색과 듀얼 음색을 연주할 수 있습니다. 왼손 부분에서 가장 높은 음의 건반을 "분리점"이라고 하며, 기본 F#2 건반에서 설정을 변경할 수 있습니다. 자세한 내용은 61페이지를 참조하십시오.

스플릿 기능이 켜져 있는지의 여부는 MAIN 화면에서 확인할 수 있습니다(21페이지).



스플릿 기능이 켜져 있으면 스플릿 음색 번호와 이름이 나타남

2 [SPLIT ON/OFF] 버튼을 한 번 더 누르면 스플릿 기능이 꺼집니다.

다른 스플릿 음색(57페이지)도 쉽게 선택할 수 있습니다.

메트로놈 사용

본 악기에는 메트로놈(정확한 템포를 유지하는 장치)이 내장되어 있어 연습 시 편리하게 사용할 수 있습니다.

1 [METRONOME ON/OFF] 버튼을 눌러 메트로놈 기능을 시작합니다.

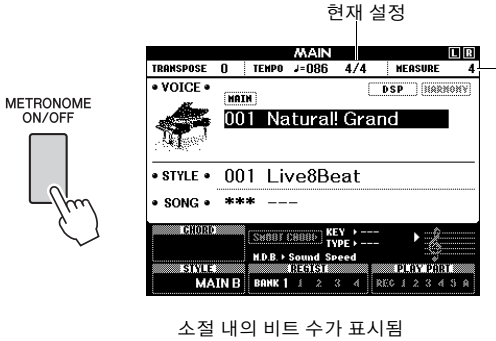

2 [METRONOME ON/OFF] 버튼을 한 번 더 눌러 메트로놈 기능을 끕니다.

메트로놈 템포 조절

[TEMPO/TAP] 버튼을 눌러 템포 값을 불러온 후 다이얼로 템포 값을 조절합니다.

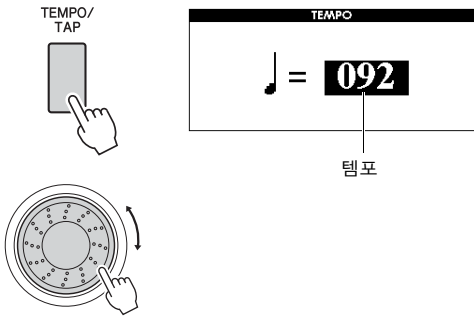

[EXIT] 버튼을 눌러 MAIN 화면으로 돌아갑니다.

박자 설정

여기에서는 3/4 박자를 예로 들어 설정해 보겠습니다.

1 [METRONOME ON/OFF] 버튼을 1초 이상 눌러 "Time Signature - Numerator"를 불러옵니다.

화면에 박자가 표시됩니다.

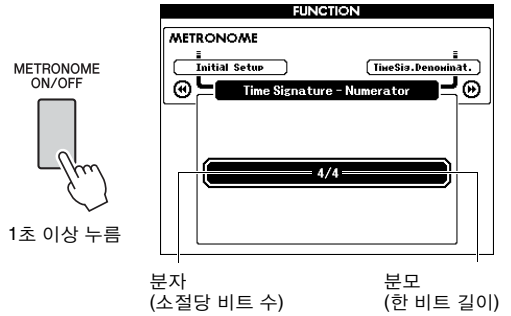

주

• 메트로놈 박자는 선택한 스타일이나 곡과 동기화되므로 스타일이나 곡을 연주하고 있는 동안에는 해당 파라미터를 변경할 수 없습니다.

2 다이얼을 돌려 "3"을 선택합니다.

각 소절의 첫 번째 박자에서 벨소리가 나고 다른 박자에서는 '틱' 소리가 납니다.

3 CATEGORY [▶▶] 버튼을 눌러 "Time Signature - Denominator"를 불러옵니다.

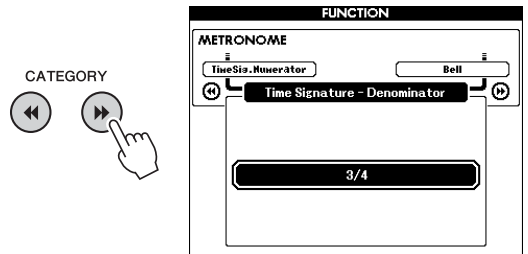

4 다이얼을 돌려 “4”를 선택합니다.

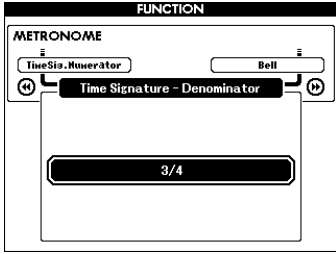

5 메트로놈을 작동하여 설정을 확인합니다.

메트로놈 음량 설정

1 [FUNCTION] 버튼을 눌러 FUNCTION 화면을 불러옵니다.

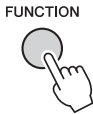

2 CATEGORY [◀◀] 또는 [▶▶] 버튼을 반복적으로 눌러 “Metronome Volume”을 선택합니다.

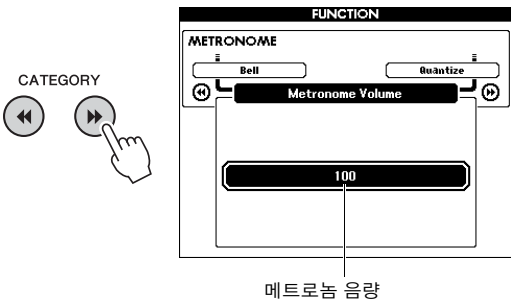

3 다이얼을 돌려 메트로놈 음량을 설정합니다.

벨소리 설정

클릭 음향이 벨소리를 낼 것인지 일반 클릭 소리를 낼 것인지를 선택할 수 있습니다.

1 [FUNCTION] 버튼을 누릅니다.

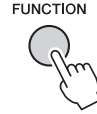

2 CATEGORY [◀◀] 또는 [▶▶] 버튼을 반복적으로 사용하여 “Bell”을 선택합니다.

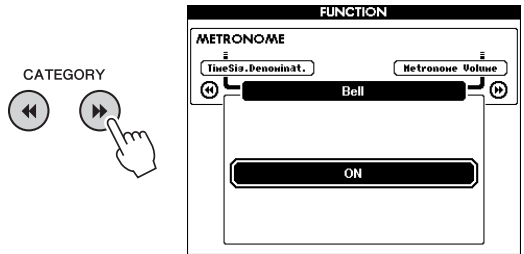

3 다이얼을 돌려 벨소리를 켜거나 끕니다.

하모니 추가

메인 음색에 하모니 음을 추가할 수 있습니다.

1 [HARMONY ON/OFF] 버튼을 눌러 하모니 기능을 켭니다.

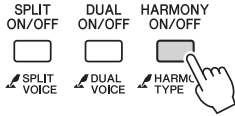

하모니 기능이 켜져 있을 때 나타남

하모니 기능을 켜면 현재 메인 음색에 적합한 하모니 형식이 선택되지만 다른 하모니 형식도 선택할 수 있습니다.

2 화면에 “Harmony Type”이 나타날 때까지 [HARMONY ON/OFF] 버튼을 1초 이상 누릅니다.

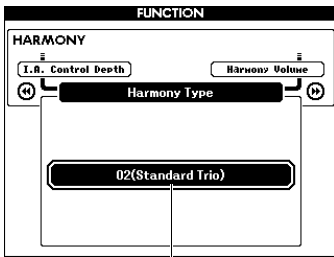
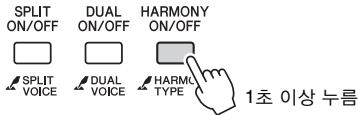

현재 하모니 형식

3 다이얼을 돌려 원하는 하모니 형식을 선택합니다.

자세한 내용은 별도의 데이터 목록을 참조하십시오. 이펙트와 작업은 하모니 형식에 따라 달라집니다. 아래 부분을 참조하십시오.

각 하모니 형식의 음향 생성 방법

하모니 형식 01~10, 13



자동 반주 기능이 켜진 상태로 건반의 자동 반주 범위에서 코드를 연주하면서 오른손 건반을 누릅니다(28페이지).

하모니 형식 15~18(에코)



여러 건반을 연주합니다.

하모니 형식 19~22(트레몰로)



여러 건반을 길게 누릅니다.

하모니 형식 23~26(트릴)



건반 두 개를 길게 누릅니다.

기능 설정에서 하모니 음량을 조정할 수 있습니다(68페이지).

스타일 연주

본 악기에는 팝, 재즈 등을 포함한 여러 가지 음악 장르의 다양한 반주 및 리듬 반주 형식("스타일")이 있습니다. 각 스타일에는 자동 반주 기능이 있어서 왼손으로 "코드"를 연주하기만 하면 자동 반주 재생을 만들어낼 수 있습니다. 이렇게 하면 혼자서 연주하는 경우에도 풀 밴드나 오케스트라의 음향을 재현할 수 있습니다.

1 [STYLE] 버튼을 눌러 STYLE 선택 화면을 불러옵니다.

현재 스타일 번호 및 이름이 강조 표시됩니다.

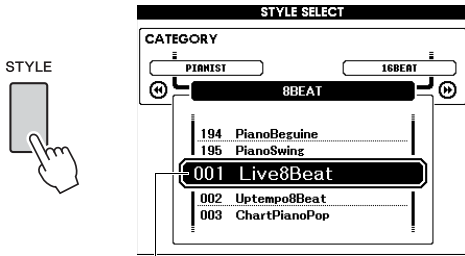

현재 선택되어 있는 스타일

2 다이얼로 원하는 스타일을 선택합니다.

스타일 목록은 전면 패널 또는 별도의 데이터 목록에서 확인할 수 있습니다.

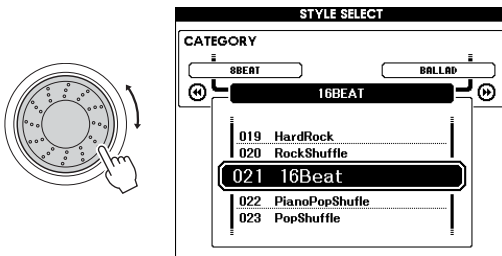

주

• 컴퓨터에서 악기의 플래시 메모리 영역으로 전송했거나 ("Computer-related Operations(컴퓨터 관련 작업)"—9페이지 참조), USB 플래시 메모리에서 불러왔거나(76페이지), 악기에 연결된 USB 플래시 메모리에 저장된 스타일을 재생할 수 있습니다. 이 스타일은 196부터 그 위로 번호가 매겨져 있습니다.

리듬 파트만 연주

[START/STOP] 버튼을 누르면 리듬 파트만 재생이 시작됩니다. 재생을 정지하려면 [START/STOP] 버튼을 한 번 더 누릅니다.

"PIANIST" 카테고리 스타일과 같은 일부 스타일은 리듬 파트가 없다는 점에 유의하십시오. 이러한 스타일은 [START/STOP] 버튼을 눌러도 소리가 나지 않습니다. 이러한 스타일을 사용하려면 반드시 3단계 이후의 단계들을 실행하여 모든 반주 부분의 소리가 나오도록 하십시오.

3 [ACMP ON/OFF] 버튼을 눌러 자동 반주 기능을 켭니다.

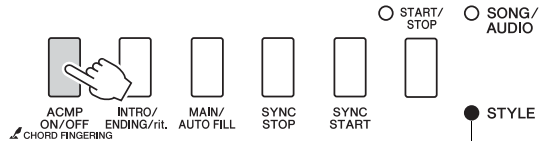

이 기능이 켜져 있으면 버튼 아래 인쇄되어 있는 기능을 사용할 수 있음

4 [EXIT] 버튼을 눌러 MAIN 화면으로 돌아간 다음 자동 반주 기능이 켜져 있는지 확인합니다.



자동 반주 기능이 켜져 있으면 ACMP 가 나타남

자동 반주 기능이 켜져 있으면 건반에서 분리점 좌측(54: F#2)이 "자동 반주 범위"가 되고, 이는 코드를 지정할 때만 사용됩니다.

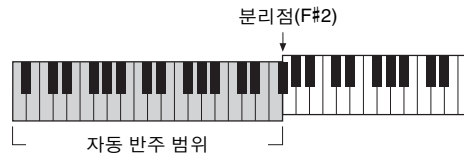

주

• 분리점은 FUNCTION 화면에서 지정할 수 있습니다. 자세한 내용은 61페이지를 참조하십시오.

5 [SYNC START] 버튼을 눌러 동시 시작 기능을 켭니다.

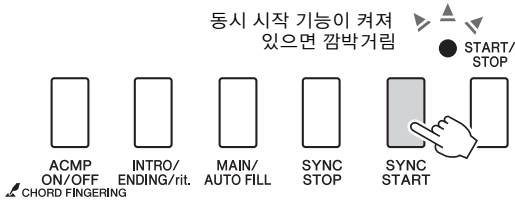

6 자동 반주 범위의 코드를 연주해 스타일 재생을 시작합니다.

오른손으로는 멜로디를, 왼손으로는 코드를 연주합니다.

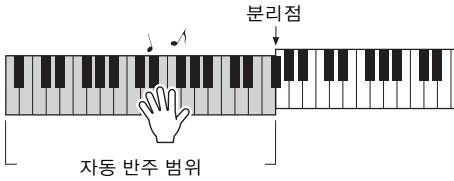

코드 표시

자동 반주 범위에서 연주하고 있는 코드가 나타납니다.

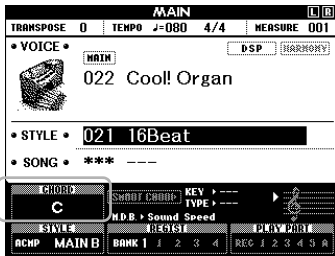

코드에 대한 내용은 "코드"(30페이지)을 참조하거나 코드 사전 기능(62페이지)을 사용하십시오.

스타일 재생의 음량을 조절할 수 있습니다. 자세한 내용은 60페이지를 참조하십시오.

7 [START/STOP] 버튼을 눌러 재생을 중지합니다.

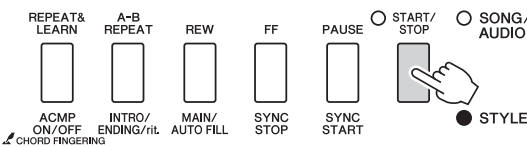

"섹션"을 사용하여 인트로, 엔딩, 리듬을 스타일 재생에 추가할 수 있습니다. 자세한 내용은 58페이지를 참조하십시오.

음악 데이터베이스 사용

선호하는 스타일로 연주하고 싶지만 음색과 스타일을 어떻게 선택할지 고민이 되는 경우 이 기능을 사용합니다. 음악 데이터베이스에서는 가장 좋아하는 음악 장르를 선택만 하면 이상적인 설정을 불러올 수 있습니다.

1 [MUSIC DATABASE] 버튼을 눌러 뮤직 데이터베이스 선택 화면을 불러옵니다.

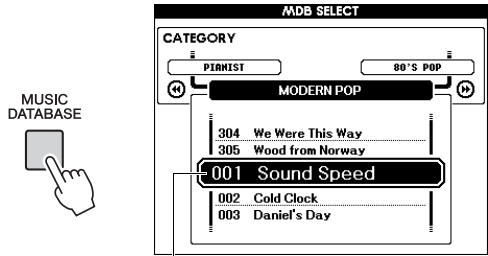

뮤직 데이터베이스 이름

자동 반주 기능과 동시 시작 기능이 함께 자동으로 켜집니다.

2 다이얼로 원하는 뮤직 데이터베이스를 선택합니다.

이 작업으로 선택한 뮤직 데이터베이스에 등록된 음색과 스타일과 같은 패널 설정을 불러올 수 있습니다. 뮤직 데이터베이스 목록은 별도의 데이터 목록에서 확인할 수 있습니다.

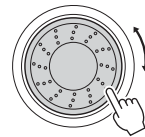

3 이 페이지의 6~7단계의 설명에 따라 건반을 연주합니다.

코드

코드에 생소한 사용자를 위해 이 표에는 일반적인 코드의 음이 표시되어 있습니다. 유용한 코드가 많고 이를 음악에 활용하는 방법도 다양하므로 자세한 내용은 시중에서 판매되는 코드 관련 서적을 참조하십시오.

★ 근음을 나타냄

메이저	마이너	7th	마이너 7th	메이저 7th
C 	Cm 	C7 	Cm7 	CM7 
D 	Dm 	D7 	Dm7 	DM7 
E 	Em 	E7 	Em7 	EM7 
F 	Fm 	F7 	Fm7 	FM7 
G 	Gm 	G7 	Gm7 	GM7 
A 	Am 	A7 	Am7 	AM7 
B 	Bm 	B7 	Bm7 	BM7 

- 위 코드 형식뿐만 아니라 매우 다양한 코드 형식이 인식될 수 있습니다.
- 코드 형식에 따라 "근음" 위치에서도 자리바꿈을 사용할 수 있습니다.
- 음이 몇 개 생략되어 있는 경우 일부 코드 형식이 인식되지 않을 수 있습니다.

간단 코드

이 방식을 사용하면 하나, 둘 또는 세 손가락만으로도 건반의 반주 범위에서 코드를 쉽게 연주할 수 있습니다.

근음 "C"의 경우

C



메이저 코드 연주
코드의 근음(★)을 누릅니다.

Cm



마이너 코드 연주
근음과 함께 바로 왼쪽의 검은 건반을 누릅니다.

C7



7th 코드 연주
근음과 함께 바로 왼쪽의 흰 건반을 누릅니다.

Cm7



마이너 7th 코드 연주
근음과 함께 바로 왼쪽의 흰 건반과 검은 건반을 누릅니다(총 세 건반).

코드 핑거링 형식 변경

코드 핑거링 형식에는 3가지가 있습니다. 자세한 내용은 61 페이지를 참조하십시오.

TYPE 페이지

이 페이지는 자동 반주 범위 내의 각 음계 음에 대한 특정 코드 지정을 결정하는 5가지 음악 장르 형식을 제공합니다. 1단계에서 스타일을 선택하면 최적의 형식이 자동으로 설정되지만 필요하면 다른 형식을 선택해 더 좋은 결과를 낼 수 있습니다. 그렇게 하려면 SMART CHORD 화면에서 CATEGORY[▶▶] 버튼을 눌러 TYPE 페이지를 선택한 다음 다이얼을 돌려 형식을 선택합니다.

실제 코드 지정은 별도로 제공되는 데이터 목록의 스마트 코드 표에서 확인할 수 있습니다.

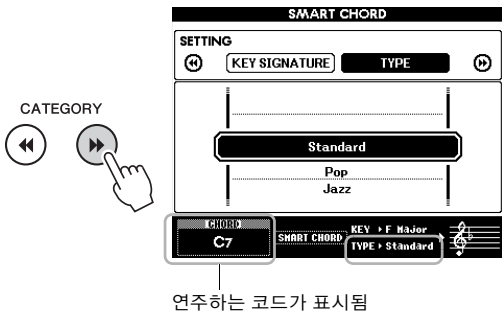

연주하는 코드가 표시됨

- 주**
- 각 음악 형식은 스타일의 전형적이거나 일반적인 코드 진행만을 취합니다.
 - 곡 녹음 중 화면 좌측 하단에 표시되는 코드의 근음은 녹음된 곡이 재생되면 다를 수 있습니다.

6 [SYNC START] 버튼을 눌러 동시 시작 기능을 켭니다.

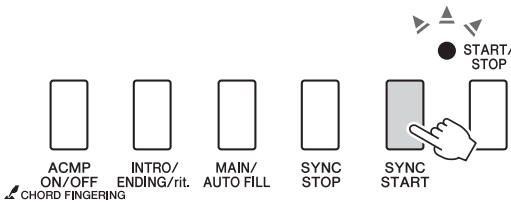

7 해당 연주의 악보 또는 코드 진행에 따라 왼손으로 근음만을 연주합니다.

건반을 누르면 스타일 재생이 시작됩니다. 31 페이지의 악보에 나오는 순서대로 코드 진행 F - F# - G - C - F - C를 시도해볼 수 있습니다.

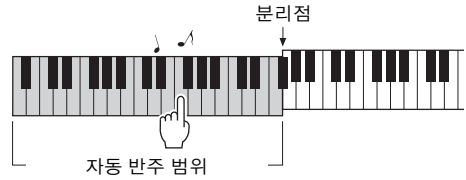

스마트 코드 기능의 샘플 악보는 별도의 데이터 목록에서 확인할 수 있습니다.

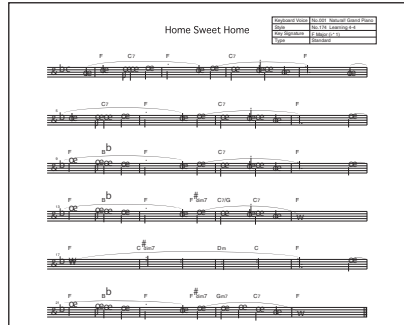

8 [SMART CHORD] 버튼을 눌러 스마트 코드 기능을 끕니다.

연주에 맞는 최적의 스타일 불러오기(스타일 추천기)

이 편리한 기능은 연주한 하나 또는 두 소절의 리듬을 기준으로 연주에 맞는 최적의 스타일을 "추천"합니다.

1 [STYLE RECOMMENDER] 버튼을 눌러 STYLE RECOMMENDER 화면을 불러옵니다.

건반은 B0 건반을 중심으로 아래와 같이 두 부분(드럼과 피아노)으로 나뉩니다.

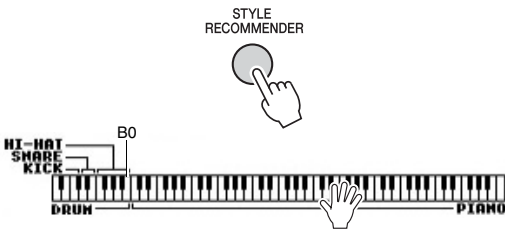

드럼 악기(킥, 스네어, 하이햇)는 건반 왼쪽 부분에, 피아노 음향은 오른쪽 부분에 지정됩니다.

2 원하는 스타일을 검색합니다.

2-1 [START/STOP] 버튼을 눌러 메트로놈 기능을 시작합니다.

“WAITING” 표시가 화면에 나타납니다. 필요한 경우 [+]/[-] 버튼을 사용하여 비트를 선택하고 [TEMPO/TAP] 버튼을 사용하여 템포를 조절합니다(60페이지).

2-2 “WAITING”이 표시되는 동안 드럼 또는 피아노 부분에서 하나 또는 두 소절을 원하는 리듬으로 메트로놈에 맞춰 연주합니다. 아래에 두 가지 가능한 예가 제시되어 있습니다.

예 1: 건반의 피아노 부분에서 다음 리듬을 연주합니다.



보사노바 스타일이나 유사한 느낌의 스타일이 화면에 표시될 수 있습니다.

예 2: 건반의 드럼 부분에서 다음 리듬을 연주합니다.



8비트 스타일이나 유사한 느낌의 스타일이 화면에 표시될 수 있습니다.

건반을 연주하는 타이밍이 몇 초 동안 분석되며, 가장 추천하는 스타일 재생이 시작됩니다. 또한, 나머지 추천 스타일 목록이 화면에 표시됩니다.



주

- 음의 타이밍만 분석됩니다. 템포, 피치, 음 길이는 분석되지 않습니다.
- 추천된 스타일은 PIANO 부분에서 연주된 마지막 코드에 따라 재생됩니다. PIANO 부분은 핑거링 코드 형식 "FullKeyboard"를 사용하여 코드를 감지합니다(61페이지).

3 PIANO 부분에서 코드를 연주하면서(1단계에서와 같이) 가장 추천하는 스타일을 들었습니다.

다이얼을 사용하여 화면에 표시되는 다른 스타일도 시도해볼 수 있습니다. 목록에서 원하는 스타일을 찾을 수 없을 경우 [STYLE RECOMMENDER] 버튼을 누른 다음 2-2단계로 돌아갑니다.

4 만족하는 스타일을 찾은 경우에는 [EXIT] 버튼을 누르고 스타일 추천기 화면을 종료합니다.

5 방금 찾은 스타일에 맞춰 건반을 연주합니다.

곡 및 오디오 파일 재생

본 악기에서 녹음과 재생을 할 수 있는 두 가지 종류의 데이터에는 곡과 오디오 파일이 있습니다. 곡이나 오디오 파일을 재생하고 들을 수 있을 뿐만 아니라, 곡이나 오디오 파일 재생에 맞춰 건반을 연주할 수도 있습니다.

• 곡

곡은 아래의 카테고리별로 정렬되어 있어 원하는 카테고리에서 쉽게 선택할 수 있습니다. 번호 001~100은 내장곡이며 전체 목록은 별도의 데이터 목록에서 확인할 수 있습니다. 101~105번은 본 악기에서 녹음한 곡들이며 106번 이상은 본 악기의 플래시 메모리와 본 악기에 연결된 USB 플래시 메모리에 저장된 SMF(표준 MIDI 파일) 형식의 MIDI 파일입니다.

SONG

- 001-003 MAIN DEMO
 - 004-011 VOICE DEMO
 - 012-037 PIANO SOLO
 - 038-064 PIANO ENSEMBLE
 - 065-074 PIANO ACCOMPANIMENT
 - 075-093 CLASSICAL MELODIES
 - 094-100 TRADITIONAL MELODIES
 - 101-105 USER SONG
 - 106- FLASH MEMORY / USB
- 본 악기의 고급 기능에 대해 파악할 수 있게 해줍니다.
 - 본 악기의 여러 가지 유용한 음색을 선보입니다.
 - 피아노 솔로 곡입니다.
 - 피아노 합주 곡입니다.
 - 배경(반주) 패턴을 연습하는 용도로 이상적입니다.
 - 유명한 클래식 곡들이 포함되어 있습니다.
 - 전세계의 전통 곡들이 포함되어 있습니다.
 - 본 악기에서 녹음한 곡들입니다(40페이지).
 - 컴퓨터에서 전송했거나("Computer-related Operations(컴퓨터 관련 작업)"—9페이지 참조), USB 플래시 메모리에서 불러왔거나(76페이지), 악기에 연결된 USB 플래시 메모리에 내장된 곡(MIDI 파일)입니다.

주

• 내장곡 악보 데이터(오버뷰 데모곡과 1~11번 곡 제외)는 웹사이트(9페이지)에서 무료로 다운로드할 수 있는 곡 목록을 통해 제공됩니다.

• 오디오 파일

시중에서 구입할 수 있는 WAV 형식의 오디오 파일(파일 확장자: .wav, 44.1kHz 샘플 속도, 16비트 해상도, 스테레오)과 USB 플래시 메모리에 저장된 직접 녹음한 오디오 파일을 재생할 수 있습니다(45페이지).

기능의 사용 가능 여부는 곡과 오디오 파일에 따라 각기 다릅니다. 이 설명서에서는 다음의 아이콘으로 설명이 곡이나 오디오 파일에 적용되는지의 여부를 알 수 있습니다.

예: **SONG** **AUDIO** ... 설명이 곡에만 적용됨을 나타냅니다.

오버뷰 데모 감상

이는 음향 시연 및 기능을 위한 특수 데모입니다. [DEMO/BGM] 버튼을 눌러 오버뷰 데모 연속 재생을 시작하고 여러 화면을 차례대로 불러올 수 있습니다.

DEMO/BGM



재생을 멈추려면 [DEMO/BGM] 버튼 또는 [START/STOP] 버튼을 누릅니다.

“ **SONG** ”이 있는 곡 관련 기능을 오버뷰 데모에 적용할 수 없다는 점에 유의하시기 바랍니다.

주

• 기본 설정에서는 한 개의 데모만 재생되며 [DEMO/BGM] 버튼을 눌러져 있으면 반복됩니다. 이 설정은 모든 내장곡이 재생되거나 USB 플래시 메모리에 저장된 모든 곡과 오디오 파일이 재생되도록 변경할 수 있습니다. 다섯 가지 재생 그룹 설정이 있습니다. 자신에게 필요한 것만 선택합니다(63페이지).

곡 또는 오디오 파일 재생

SONG AUDIO

USB 플래시 메모리를 사용하기 전에 반드시 71페이지의 “USB 플래시 메모리 연결”을 읽어보십시오.

1 USB 플래시 메모리에 저장된 곡 또는 오디오 파일을 재생하려면 USB 플래시 메모리를 USB TO DEVICE 단자에 연결합니다.

오디오 파일은 USB 플래시 메모리에 저장되어 있어야 합니다.

중요

- USB 플래시 메모리에 저장된 파일을 재생하려면 파일은 USB 플래시 메모리의 루트 디렉토리나 루트 디렉토리의 첫 번째 두 번째 하위 폴더에 저장되어 있어야 합니다. 두 번째 하위 폴더 안에 생성된 세 번째 하위 폴더에 저장된 파일은 본 악기가 선택하거나 연주할 수 없습니다.

USB 플래시 메모리(루트)

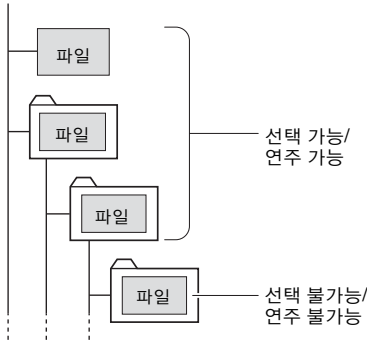

2 [SONG/AUDIO] 버튼을 한 번 또는 두 번 눌러 곡 선택을 위한 SONG SELECT 화면 또는 오디오 선택을 위한 AUDIO SELECT 화면을 불러옵니다.

사용 가능한 곡 또는 오디오 파일이 화면에 나타납니다.

USB 플래시 메모리가 연결되어 있는 경우 [SONG/AUDIO] 버튼을 반복해서 누르면 SONG SELECT와 AUDIO SELECT 화면이 번갈아가며 선택됩니다. USB 플래시 메모리가 연결되어 있지 않은 경우 SONG SELECT 화면만 나타납니다.

SONG SELECT 화면

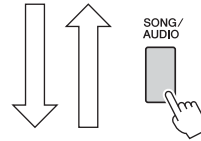
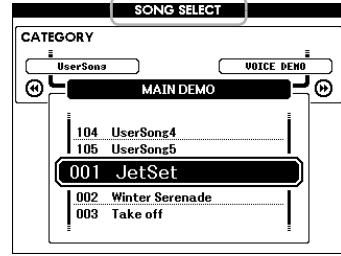

AUDIO SELECT 화면

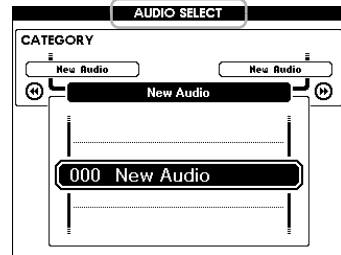

3 다이얼로 원하는 곡 또는 오디오 파일을 선택합니다.

곡을 선택할 때는 34페이지의 목록을 참조합니다.

4 [START/STOP] 버튼을 눌러 재생을 시작합니다.

재생을 정지하려면 [START/STOP] 버튼을 한 번 더 누릅니다.

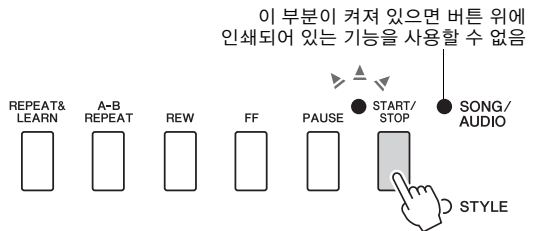

곡 음량(64페이지) 및 오디오 음량(64페이지)을 조절할 수 있습니다.

곡 템포 조절

절차는 스타일 템포와 동일합니다. 60페이지를 참조하십시오.

주

- 오디오 재생 템포는 변경할 수 없습니다.

빨리 감기, 뒤로 감기, 일시 정지

SONG AUDIO

본 악기는 곡 또는 오디오 파일 재생을 빨리 감기 [FF], 뒤로 감기 [REW], 일시 정지 [PAUSE]할 수 있습니다.

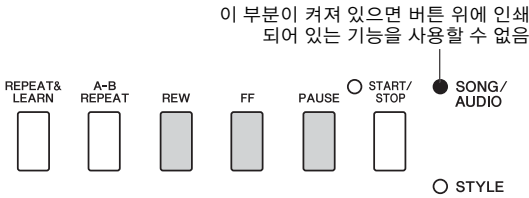

[REW] 또는 [FF] 버튼을 한 번 누르면 곡을 한 소절 뒤/앞으로 이동하고 오디오 파일의 경우 1초 이동합니다. 이 중 하나를 길게 누르면 뒤로/앞으로 계속 스크롤합니다.

[PAUSE] 버튼을 누르면 재생이 일시 정지되며 한 번 더 누르면 그 지점부터 다시 재생합니다.

구간 반복

SONG AUDIO

곡의 원하는 소절을 지정하고 A 지점(시작점)과 B 지점(종료점)을 설정하여 해당 소절을 반복적으로 재생할 수 있습니다.



1 곡 재생을 시작합니다(35페이지).

2 시작점으로 지정하고자 하는 지점에 도달하면 [A-B REPEAT] 버튼을 눌러 A 지점을 설정합니다.

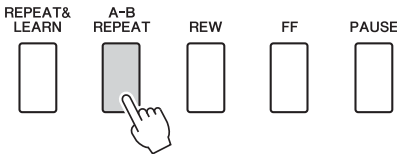

3 종료점으로 지정하고자 하는 지점에 도달하면 [A-B REPEAT] 버튼을 한 번 더 눌러 B 지점을 설정합니다.

이제 지정된 A-B 구간이 반복적으로 재생됩니다.

4 반복 재생을 취소하려면 [A-B REPEAT] 버튼을 누릅니다.

재생을 정지하려면 [START/STOP] 버튼을 누릅니다.

주

• 곡의 가장 처음 부분을 시작점 "A"로 설정하려면 곡을 재생하기 전에 [A-B REPEAT] 버튼을 누르십시오.

각 트랙 켜기/끄기

SONG AUDIO

곡의 각 "트랙"은 멜로디, 피커션, 반주 등 다른 파트를 연주합니다. 각 트랙은 음소거 될 수 있으며 음소거한 파트를 직접 연주할 수 있습니다.

원하는 트랙 버튼을 반복적으로 누르면 켜기/끄기 상태가 바뀝니다.

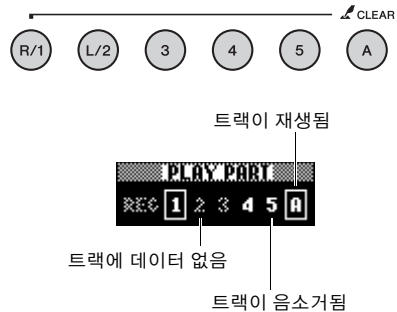

주

• 트랙 버튼은 최대 2개까지 동시에 눌러서 켜거나 끌 수 있습니다.

곡 악보 표시

SONG AUDIO

선택한 곡의 악보를 볼 수 있습니다.

- 1 곡을 선택합니다(35페이지의 1~3단계).
- 2 [SCORE] 버튼을 눌러 악보 화면을 불러옵니다.
단일 세로줄 및 겹세로줄의 두가지 악보 형식이 있습니다. [SCORE] 버튼을 누를 때마다 번갈아 선택됩니다.

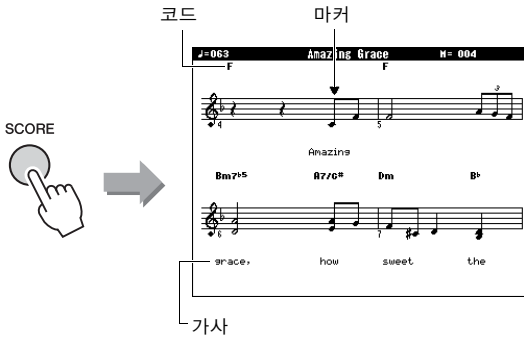

코드와 가사를 포함하고 있는 곡의 단일 세로줄 악보 표시에는 코드와 가사가 모두 나타납니다.

- 3 [START/STOP] 버튼을 눌러 곡 재생을 시작합니다.
마커가 이동하며 현재 위치를 표시합니다.

이때 곡 파트를 음소거하면 자신의 연주 소리만 들리게 되어 스스로 악보를 읽으며 곡을 연주할 수 있습니다. 곡 음소거에 관한 자세한 내용은 36페이지를 참조하십시오.

- 주**
- 가사가 많을 경우 소절당 두 행씩 표시되며 일부 가사와 코드는 줄여서 표시될 수 있습니다.
 - 쉼타이즈 기능을 사용하면 읽기 힘든 작은 음표의 판독이 쉬워질 수 있습니다(69페이지).
 - 겹세로줄 악보에는 코드나 가사가 표시되지 않습니다.

- 4 [EXIT] 버튼을 눌러 MAIN 화면으로 돌아갑니다.

가사 표시

SONG AUDIO

선택한 곡에 가사 데이터가 포함되어 있는 경우 재생 도중 악기의 화면에서 가사를 볼 수 있습니다.

- 1 가사 표시를 제공하는 유일한 내장곡인 곡 38번을 선택합니다(35페이지의 1~3단계).
- 2 [LYRICS] 버튼을 눌러 가사 화면을 불러옵니다.
곡의 제목, 작사가 및 작곡가가 화면에 표시됩니다.

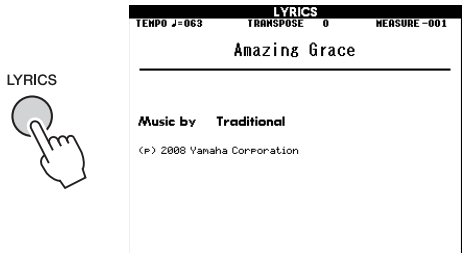

- 3 [START/STOP] 버튼을 누릅니다.
가사와 코드가 화면에 나타나는 동안 곡이 재생됩니다. 가사가 강조 표시되면서 곡에서 현재 위치가 표시됩니다.

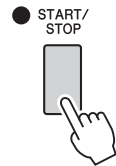

- 주**
- XF 형식 파일(8페이지)을 포함하여 시중에서 구입 가능한 곡 파일은 가사 데이터를 포함한 표준 MIDI 파일 형식의 파일인 경우 가사 화면 기능과 호환이 가능합니다. 일부 파일에서는 가사 화면이 호환되지 않을 수 있습니다.

- 4 [EXIT] 버튼을 눌러 MAIN 화면으로 돌아갑니다.

곡 레슨 기능 사용

선택한 곡을 왼손, 오른손 또는 양손 레슨에 사용할 수 있습니다. 이 3가지 곡 레슨 형식으로 연습해보십시오.

3가지 유형의 곡 레슨

레슨 1 - 대기

이 레슨에서는 화면에 표시된 정확한 음을 연주해 봅니다. 정확한 음을 누를 때까지 곡이 일시 정지됩니다.

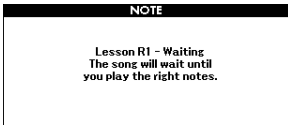

레슨 2 - 사용자 템포

이 레슨에서는 화면에 표시된 정확한 음을 정확한 타이밍으로 연주해 봅니다. 곡 재생 템포가 사용자가 연주하는 속도에 맞춰 변합니다.

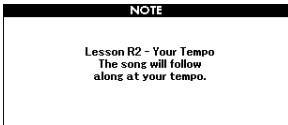

레슨 3 - 마이너스 원

레슨 3을 통해 연주 기법을 완성할 수 있습니다. 여기에서는 곡이 정상 템포로 연주되지만 연주하려고 선택한 부분은 제외됩니다. 곡을 들으면서 연주합니다.

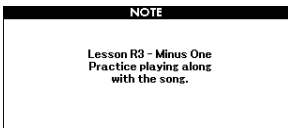

곡 레슨으로 연습

1 레슨을 받고 싶은 곡을 선택합니다(35페이지).

주

• 오디오 파일은 레슨 기능에 사용할 수 없습니다.

주

• 곡 레슨 기능은 사용자 곡과 USB 플래시 메모리에 저장 또는 악기에 전송/불러온 곡(SMF 형식 0 및 1)에도 적용할 수 있습니다(74 및 76페이지).

2 [EXIT] 버튼을 눌러 MAIN 화면으로 돌아갑니다.

3 연습할 부분을 선택합니다.

오른손 레슨은 [R/1] 버튼을, 왼손 레슨은 [L/2] 버튼을 누르고, 양손 레슨은 [R/1]과 [L/2] 버튼을 동시에 누릅니다. 현재 선택되어 있는 부분이 화면의 우측 상단 부분에 표시됩니다.

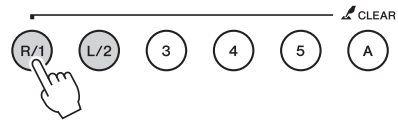

- [R]** : 오른손 레슨
- [L]** : 왼손 레슨
- [LR]** : 양손 레슨



4 [WAITING], [YOUR TEMPO], [MINUS ONE] 중 원하는 LESSON START 버튼을 눌러 곡 레슨 재생을 시작합니다.

화면의 악보에 보이는 음을 연주합니다. 화면의 악보 마커와 건반 마커는 연주할 음을 표시합니다.

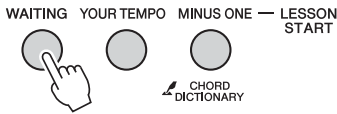

주

- 화면의 악보에서 음은 곡에 사용되는 음색에 따라 1 옥타브 (또는 그 이상) 높게 또는 낮게 표시될 수 있습니다.
- 화면에 제한이 있기 때문에 화면의 악보는 시중에서 구입 가능한 악보와 다소 다를 수 있습니다. 레슨 기능을 사용할 때는 반드시 화면 하단의 화면 속 건반에 표시된 음도 참조해야 합니다. 기능 목록(69페이지)의 악보 카테고리에서 쿼타이즈 파라미터를 변경하여 레슨 화면에 보이는 악보의 모습을 조정할 수 있습니다.

화면 속 건반의 왼쪽 또는 오른쪽 이동

초과 표시등이 나타나면 [+] 또는 [-] 버튼을 눌러서 화면상 숨겨진 건반의 () 부분을 화면에 보이게 할 수 있습니다. 건반의 영역을 실제로 벗어나는 음은 레슨에서 사용될 수 없습니다.



레슨 재생을 정지하기 위해서는 [START/STOP] 버튼을 누릅니다. 재생 중에도 [WAITING], [YOUR TEMPO] 또는 [MINUS ONE] 버튼을 눌러 레슨 번호를 변경할 수 있습니다.

5 레슨 재생이 끝에 도달하면 화면에서 평가 등급을 확인합니다.

사용자의 연주는 4가지 등급, 즉 OK(보통), Good(양호), Very Good(매우 양호) 및 Excellent(탁월)로 평가됩니다. 평가 화면이 나타난 후 레슨은 처음부터 다시 시작됩니다.



주

- 평가 기능은 FUNCTION "등급" 항목에서 끌 수 있습니다 (69페이지).

완벽한 연습 - 반복 학습

실수를 했거나 어려움을 겪는 특정 부분을 연습하고자 할 경우 반복 학습 기능을 사용합니다.

레슨 재생 도중 [REPEAT & LEARN] 버튼을 누릅니다.

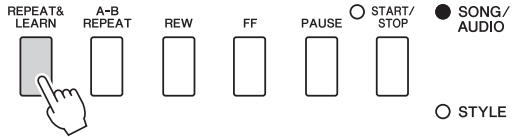

곡 위치는 4소절 뒤로 되돌아가고 한 소절이 재생된 후 곡 재생이 다시 시작됩니다. 1소절 도입부 후에 4소절 재생이 반복됩니다. 이 상태를 종료하려면 이 버튼을 한 번 더 누릅니다.

주

- 반복 재생 도중에 번호 버튼 [1]~[9]를 눌러 반복 학습 기능이 되돌아 가는 소절의 양을 변경할 수 있습니다.

연주 녹음

본 악기는 다음의 두 가지 방법으로 연주를 녹음할 수 있습니다.

• 곡 녹음(MIDI 녹음)

이 방법을 이용하면 녹음된 연주가 악기에 SMF(형식 0) MIDI 파일로 된 사용자 곡으로 저장됩니다. 특정 부분을 재녹음하거나 음색 등의 파라미터를 편집하려면 이 방법을 사용합니다. 또한, 연주를 각 트랙에 개별적으로 녹음하려면 곡 녹음 방법의 "지정 트랙에 녹음"을 실행합니다. 사용자 곡은 녹음 후에 오디오 파일로 변환할 수 있으므로(75페이지) 곡 녹음(개별 트랙 녹음) 기능을 사용하여 라이브로 연주하기 어려웠던 복잡한 편곡을 먼저 만든 다음 오디오 파일로 변환할 수 있습니다. 트랙 [R/1]~[5]에만 녹음할 경우 하나의 사용자 곡에 대략적으로 최대 30,000 음까지 녹음할 수 있습니다.

• 오디오 녹음(45페이지)

이 방법을 이용하면 녹음한 연주가 USB 플래시 메모리에 오디오 파일로 저장됩니다. 녹음된 파트를 지정하지 않은 상태에서 녹음이 됩니다. 기본적으로 일반 CD 품질 분해능(44.1kHz/16비트)의 스테레오 WAV 형식으로 저장되므로, 컴퓨터로 전송하여 휴대용 뮤직 플레이어에서 재생할 수 있습니다. 본 악기는 녹음 1 회당 최대 80분까지 녹음할 수 있습니다.

곡 녹음

SONG AUDIO

자신의 연주를 최대 5개까지 녹음하여 사용자 곡 101~105번으로 저장할 수 있습니다. 이 작업은 새로운 곡을 처음부터 녹음하기 위한 것입니다. 특정 트랙을 재녹음하려면 42페이지의 "지정 트랙에 녹음(곡 녹음)"을 실행합니다.

주 스플릿 음색, 메트로놈, AUX IN 음향은 녹음할 수 없습니다.

1 [SONG/AUDIO] 버튼을 한 번 또는 두 번 눌러 곡 녹음을 위한 SONG SELECT 화면을 불러옵니다.

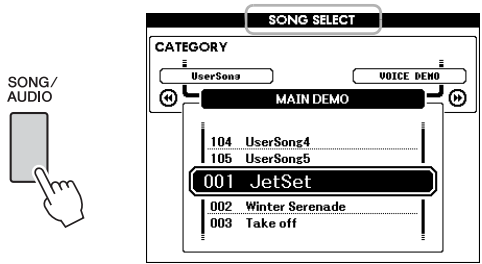

USB 플래시 메모리가 연결되어 있는 경우 [SONG/AUDIO] 버튼을 반복적으로 누르면 SONG SELECT와 AUDIO SELECT 화면이 번갈아가며 선택됩니다. USB 플래시 메모리가 연결되어 있지 않은 경우 SONG SELECT 화면만 나타납니다.

다이얼로 원하는 사용자 곡을 선택할 수 있습니다.

2 스타일로 녹음을 하려면 [STYLE] 버튼을 누른 다음 [ACMP ON/OFF] 버튼을 눌러 ACMP를 켭니다.

ACMP를 ON으로 설정한 경우 SONG SELECT 또는 AUDIO SELECT 화면을 불러오지 마십시오. 해당 화면을 불러오면 ACMP가 OFF로 설정됩니다.

3 [REC] 버튼을 눌러 녹음을 작동시킵니다. 사용자 곡을 미리 선택하지 않은 경우 이 작업은 가장 낮은 번호로 녹음된 사용자 곡(101~105)을 녹음 대상으로 선택합니다.



트랙 1(및 A)이 자동으로 녹음을 위해 선택됩니다.

녹음을 취소하려면 [REC] 버튼 또는 [EXIT] 버튼을 누릅니다.

주의사항
 • 모든 사용자 곡(곡 번호 101~105)에 녹음된 데이터가 들어 있을 경우 곡 101이 자동으로 선택됩니다. 이 경우, 아 곡의 이전 데이터가 덮어쓰기 된 다음 지워진 후 새롭게 녹음됩니다.

주

- 메트로놈 음향이 녹음되지는 않지만 녹음할 때 메트로놈을 사용할 수는 있습니다. [REC] 버튼을 누른 다음 박자를 설정하고 메트로놈 기능을 시작한 후 4단계로 진행하십시오.

4 건반을 연주하여 녹음을 시작합니다.

[START/STOP] 버튼을 눌러 녹음을 시작할 수도 있습니다.



녹음 중에 현재 소절이 화면에 표시됩니다.



현재 소절

5 연주를 마친 다음 [START/STOP] 버튼 또는 [REC] 버튼을 눌러 녹음을 중지합니다.

녹음이 중지되면 곡을 저장할 것인지 묻는 메시지가 나타납니다.



주의사항

- 저장 작업을 실행하지 않고 전원을 끄면 녹음된 곡이 손실됩니다.

6 [+] (YES) 버튼을 눌러 곡을 저장합니다.

곡은 MIDI 파일로 곡 101~105번에 저장됩니다. 저장을 취소하려면 메시지에서 [-] (NO) 버튼을 누릅니다.

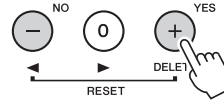

주의사항

- 화면에 "Now Writing..." 메시지가 표시되어 있을 때는 절대로 전원을 끄지 마십시오. 전원을 끄면 플래시 메모리에 손상에 생겨 데이터가 손실될 수 있습니다.

7 새로 녹음한 연주를 들으려면 [START/STOP] 버튼을 누릅니다.

주

- 확인 메시지에 대한 응답으로 [-] (NO) 버튼을 한 번 누르는 경우, 전원이 꺼지거나 다른 곡을 선택한 후에 곡을 나중에 저장하는 옵션을 사용할 수 있습니다. 그렇게 하려면 저장 확인 메시지가 나타날 때까지 [REC] 버튼을 누른 다음 [+] (YES) 버튼을 누르십시오.

곡으로 녹음할 수 없는 데이터

AUX IN 음향, 메트로놈 음향, 댐퍼 레조넌스 이펙트, 스플릿 음색, 댐퍼 레조넌스 ON/OFF, 마스터 EQ 형식, 출력 게인, I.A. 컨트롤, I.A. 컨트롤 깊이, MDB, 곡 음량, 조옮김, 튜닝, 분리점

곡 녹음 중 변경할 수 없는 데이터

스타일 번호, ACMP ON/OFF, 스마트 코드 설정, 스타일 음량, 코드 핑거링, 터치 응답, 박자

지정된 트랙에 녹음

SONG

AUDIO

곡 녹음 기능을 사용하면 각 트랙의 연주를 개별적으로 녹음하여 6개의 트랙(1~5 및 A)으로 구성된 곡을 만들 수 있습니다. 예를 들어 피아노 곡을 녹음할 때, 오른손 파트를 트랙 1에 녹음한 다음 왼손 파트를 트랙 2에 녹음하여 양손으로 라이브로 연주하기 어려운 곡을 완성 곡으로 만들 수 있습니다. 예를 들어 스타일 재생으로 연주를 녹음하려면 스타일 재생을 트랙 A에 녹음한 다음 이것을 들으면서 멜로디를 트랙 1에 녹음합니다. 이런 방식으로, 라이브 연주가 어렵거나 불가능할 수 있는 곡 전체를 만들 수 있습니다.



트랙 [1]~[5] 피아노 곡 등 건반 연주 녹음 시
트랙 [A] 스타일 재생 녹음 시

주
• 스플릿 음색, 메트로놈, AUX IN 음향은 녹음할 수 없습니다.

녹음하기 전에 음색/스타일 선택 등 필요한 설정을 하십시오.

1 기존 사용자 곡을 재녹음하려면 원하는 사용자 곡을 선택합니다. (40페이지의 1단계를 실행한 다음 다이얼을 사용하여 101~105에서 사용자 곡 선택)

처음부터 녹음하려면 녹음되지 않은 사용자 곡을 선택합니다.

2 [REC] 버튼을 누른 상태에서 대상 트랙을 지정하려면 [1]~[5] 또는 [A]의 트랙 버튼 중에서 1개를 누릅니다.

지정된 트랙에서의 녹음을 취소하려면 해당 트랙 버튼을 한 번 더 누릅니다.

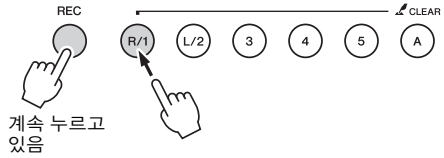

건반 연주를 녹음하려면 [1]에서 [5]까지 지정합니다. (듀얼 음색을 녹음하려면 [1]에서 [3]까지 지정)

스타일 재생을 녹음하려면 [A]를 지정합니다. (ACMP가 자동으로 켜짐)

선택된 트랙이 화면에서 강조 표시됩니다.

(트랙 1 지정 시)



트랙 1이 강조 표시됨

(트랙 A 지정 시)



트랙 A가 강조 표시됨

트랙 A가 지정되면 이 단계를 반복하여 [1]~[5] 중에서 하나의 트랙을 더 지정할 수 있고 반대의 경우도 마찬가지입니다.

녹음을 취소하려면 [REC] 버튼 또는 [EXIT] 버튼을 누릅니다.

주의사항

- 이전에 녹음된 데이터를 포함하고 있는 트랙에 녹음하는 경우 이전 데이터는 덮어쓰기 되어 없어집니다.

- 주**
- 자동 반주 기능이 켜진 상태에서 트랙 [A]가 아직 녹음이 되지 않은 경우, 트랙([1]~[5]) 중 하나가 선택되면 트랙 [A]가 녹음을 위해 자동으로 선택됩니다. 트랙 [1]~[5]에만 녹음하려면 트랙 [A]를 반드시 끄십시오.
 - 1단계에서 선택한 사용자 곡이 녹음된 스타일 데이터를 이미 포함하고 있을 경우 동일한 스타일 번호가 자동으로 설정됩니다. 다른 스타일을 선택하려면 [STYLE] 버튼을 누른 다음 [A] 트랙을 지정한 후 다이얼을 사용하여 원하는 스타일을 선택합니다.

- 주**
- 메트로놈 음향이 녹음되지는 않지만 녹음할 때 메트로놈을 사용할 수는 있습니다. [REC] 버튼을 누른 다음 박자를 설정하고 메트로놈 기능을 시작한 후 3단계로 진행하십시오.

3 건반을 연주하여 녹음을 시작합니다.



4 연주를 마친 다음 [START/STOP] 버튼 또는 [REC] 버튼을 눌러 녹음을 중지합니다.

녹음이 중지되면 곡을 저장할 것인지 묻는 메시지가 나타납니다.



주의사항

- 저장 작업을 실행하지 않고 전원을 끄면 녹음된 연주가 손실됩니다.

5 [+] (YES) 버튼을 눌러 곡을 저장합니다.

곡은 MIDI 파일로 곡 101~105번에 저장됩니다. 저장을 취소하려면 메시지에서 [-] (NO) 버튼을 누릅니다.

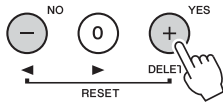

화면의 녹음된 트랙 번호가 박스 테두리 안에 표시됩니다.



주의사항

- 화면에 "Now Writing..." 메시지가 표시되어 있을 때는 절대로 전원을 끄지 마십시오. 전원을 끄면 플래시 메모리에 손상에 생겨 데이터가 손실될 수 있습니다.

6 새로 녹음한 연주를 들으려면 [START/STOP] 버튼을 누릅니다.

7 2~6단계를 반복하여 다른 트랙에 연주를 녹음합니다.

2단계에서 녹음된 데이터가 없는 트랙을 선택합니다. 이미 녹음된 데이터를 들으면서 건반을 연주합니다.

여러 음색을 사용하여 각 트랙 [1]~[5]에 녹음할 수 있습니다. 대상 트랙을 지정하기 전에 [VOICE] 버튼을 누르고 원하는 음색을 선택한 다음 [EXIT] 버튼을 누릅니다.

주

- 다른 트랙을 녹음할 때 트랙 버튼을 사용하여 이미 녹음된 트랙을 켜거나 끌 수 있습니다.

곡에 녹음할 수 없거나 곡 녹음 중에 변경할 수 없는 데이터에 대한 내용은 41페이지를 참조하십시오.

사용자 곡 지우기

SONG

AUDIO

사용자 곡의 모든 트랙을 지울 수 있습니다.

1 [SONG/AUDIO] 버튼을 누른 다음 지우고자 하는 사용자 곡(101~105)을 선택합니다.

2 트랙 [A] 버튼을 누른 상태에서 [1] 버튼을 1초 이상 누릅니다.

확인 메시지가 화면에 나타납니다.

이 작업을 취소하려면 [-] (NO) 버튼을 누릅니다.

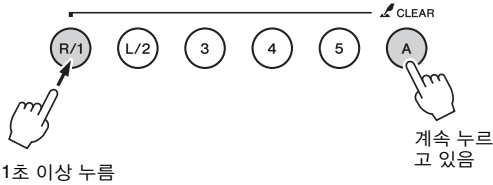

3 [+] (YES) 버튼을 눌러 곡을 지웁니다.

지우기가 진행 중이라는 메시지가 화면에 잠시 나타납니다.

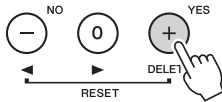

사용자 곡에서 지정 트랙 지우기

SONG

AUDIO

이 기능은 사용자 곡에서 개별적으로 트랙을 지우는 기능입니다.

1 [SONG/AUDIO] 버튼을 누른 다음 원하는 사용자 곡(101~105)을 선택합니다.

2 [1]~[5] 및 [A]에서 지우고자 하는 트랙 버튼을 1초 이상 누릅니다.

확인 메시지가 화면에 나타납니다.

이 작업을 취소하려면 [-] (NO) 버튼을 누릅니다.

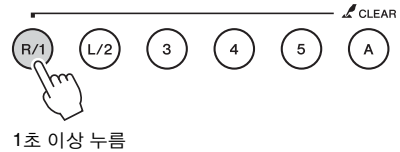

3 [+] (YES) 버튼을 눌러 트랙을 지웁니다.

지우기가 진행 중이라는 메시지가 화면에 잠시 나타납니다.

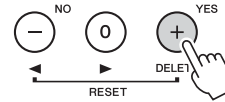

오디오 녹음

SONG

AUDIO

녹음하기 전에 음색/스타일 선택 및 AUX IN 연결 등 필요한 설정을 합니다(AUX IN 잭을 통한 입력 음향으로 녹음을 하려는 경우). 메트로놈 외에 본 악기를 통해 만들어진 모든 음향을 녹음할 수 있습니다.

주의사항

- USB 플래시 메모리에 파일 이름 “DGX-650_TMP.wav”를 쓰면 안 됩니다. 오디오 데이터를 새로 녹음하면 같은 이름의 파일이 덮어쓰기 되고 지워질 수 있기 때문입니다.

1 USB 플래시 메모리를 USB TO DEVICE 단자에 연결합니다.

USB 플래시 메모리를 사용하기 전에 반드시 70페이지의 "USB 장치 연결"을 읽어보십시오.

2 [SONG/AUDIO] 버튼을 한 번 또는 두 번 눌러 오디오 녹음을 위한 AUDIO SELECT 화면을 불러옵니다.

미리 사용자 오디오 파일을 선택하지 않았을 경우, 이 작업은 새 오디오 파일을 녹음 대상으로 선택합니다.

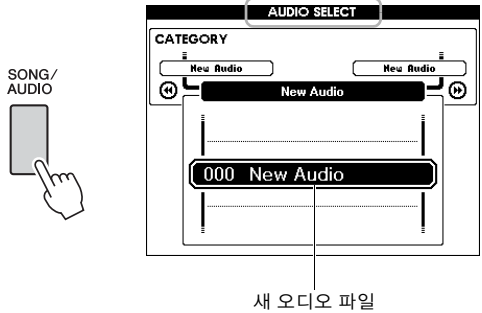

3 필요한 경우 녹음 대상으로 오디오 파일을 선택합니다.

USB 플래시 메모리에 다수의 오디오 파일이 있으며 이 중 잘못된 파일을 실수로 선택할 경우 다이얼을 사용하여 다른 파일을 선택할 수 있습니다. 새 오디오 파일을 만들려면 “000 New Audio”를 선택합니다.

주의사항

- 이전에 녹음된 데이터를 포함하고 있는 오디오 파일에 녹음하는 경우 이전 데이터는 덮어쓰기되어 손실됩니다.

4 [REC] 버튼을 눌러 녹음 준비를 합니다.

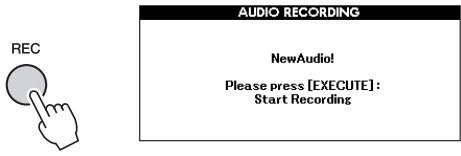

녹음을 취소하려면 [REC] 버튼을 한 번 더 누르거나 [EXIT] 버튼을 누릅니다.

5 [EXECUTE] 버튼을 눌러 녹음을 시작한 다음 건반을 연주합니다.

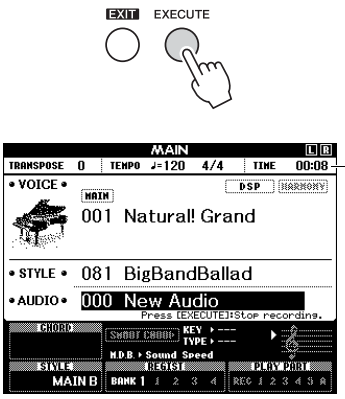

녹음 중 MAIN 화면에 경과된 녹음 시간이 표시됨

주의사항

- 녹음 도중 절대 USB 플래시 메모리를 분리하거나 전원을 끄지 마십시오. 전원을 끄면 USB 플래시 메모리 데이터나 녹음 데이터가 손상될 수 있습니다.

6 연주를 마친 다음 [EXECUTE] 버튼 또는 [REC] 버튼을 눌러 녹음을 중지합니다.

오디오 파일은 USB 플래시 메모리에 자동으로 생성될 “USER FILES”라는 이름의 폴더에 “UserAudioxxx”(xxx는 001~100)로 자동 저장됩니다. 사용자 오디오 파일 001~100번을 삭제하려면 77페이지에 설명되어 있는 “USB Delete”를 실행합니다.

7 녹음한 연주를 들으려면 [START/STOP] 버튼을 누릅니다.

선호 패널 설정 저장

본 악기에는 레지스트레이션 메모리 기능이 있어 선호하는 설정을 저장한 후 필요할 때마다 불러올 수 있습니다. 최대 32개의 완전한 설정을 저장할 수 있습니다(설정 4개, 설정당 8개 बैं크).

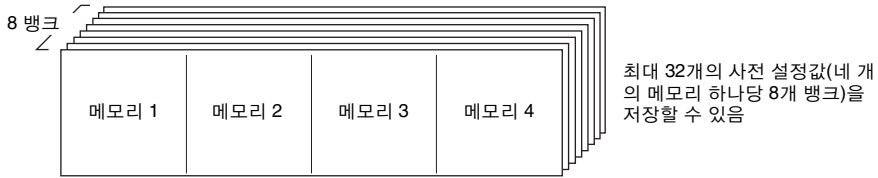

패널 설정을 레지스트레이션 메모리에 저장

- 1 음색과 스타일 등의 원하는 설정을 실행합니다.
- 2 [BANK] 버튼을 눌렀다가 손을 떼면 화면에 बैं크 번호를 불러올 수 있습니다.

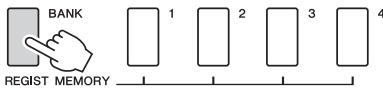

뱅크 번호

- 3 다이얼을 사용하여 बैं크 번호를 선택합니다.

주

- 곡이 재생되는 동안에는 데이터를 레지스트레이션 메모리에 저장할 수 없습니다.

- 4 [BANK] 버튼을 누른 상태에서 REGIST MEMORY [1]~[4] 버튼 중 하나를 누르면 현재 패널 설정이 저장됩니다.

MAIN 화면에서 레지스트레이션 메모리 상태를 확인할 수 있습니다. 데이터가 포함된 메모리의 번호가 점등되고 선택한 번호 주변에 가장자리 표시가 나타납니다.

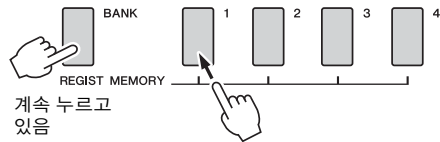

뱅크 번호 메모리 번호

주의사항

- 이미 데이터를 포함하고 있는 레지스트레이션 메모리 번호를 선택한 경우 이전 데이터는 삭제되고 새로운 데이터로 덮어쓰기 됩니다.
- 레지스트레이션 메모리에 설정을 저장하는 동안에 전원을 끄지 마십시오. 데이터가 손상되거나 손실될 수 있습니다.

레지스트레이션 메모리에서 패널 설정 불러오기

1 [BANK] 버튼을 눌렀다가 손을 떼면 화면에 **뱅크 번호**를 불러올 수 있습니다.

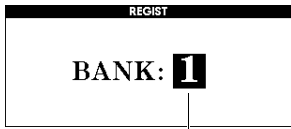
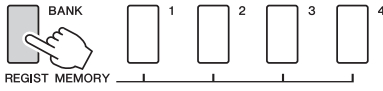

뱅크 번호

2 다이얼을 사용하여 **뱅크 번호**를 선택합니다.

3 REGIST MEMORY [1]~[4] 버튼 중 하나를 눌러 저장한 **패널 설정**을 불러옵니다.

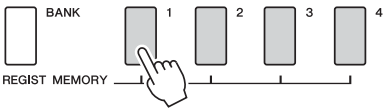

MAIN 화면에서 레지스트레이션 메모리 상태를 확인할 수 있습니다(21페이지).

레지스트레이션 메모리에 저장된 설정

스타일 설정*

스타일 번호, 자동 반주 켜기/끄기, 분리점, 스타일 설정(메인 A/B), 스타일 음량, 템포, 코드 핑거링, 스마트 코드 켜기/끄기, 스마트 코드 설정

음색 설정

메인 음색 설정 (음색 번호 및 관련 기능의 모든 설정)

듀얼 음색 설정(듀얼 켜기/끄기, 음색 번호 및 관련된 기능의 모든 설정)

스플릿 음색 설정(스플릿 켜기/끄기, 음색 번호 및 관련된 기능의 모든 설정)

이펙트 설정

리버브 형식, 코러스 형식, 패널 서스테인 켜기/끄기, DSP 켜기/끄기, DSP 형식

하모니 설정

하모니 켜기/끄기 및 관련 기능의 모든 설정

기타 설정

조율감, 피치 밴드 범위

* 곡/오디오 기능을 사용 중일 경우 스타일 설정은 레지스트레이션 메모리에 사용할 수 없습니다.

외부 오디오 플레이어를 통한 오디오 파일 재생

휴대용 뮤직 플레이어와 같은 외부 오디오 장치를 본 악기의 내장 스피커에 케이블로 연결하면 음향을 출력할 수 있습니다. 이렇게 하면 뮤직 플레이어를 재생하면서 건반을 연주할 수 있습니다.

주의

- 연결하기 전에 본 악기와 외부 오디오 장치의 전원을 모두 끄십시오. 또한 전원을 켜고 끄기 전에 음량은 모두 최소(0)로 설정하십시오. 그렇지 않으면 장치 손상, 감전 또는 영구적인 청력 손실이 발생할 수 있습니다.

1 외부 오디오 장치와 본 악기의 전원을 모두 끕니다.

2 오디오 장치를 악기의 [AUX IN] 잭에 연결합니다.

한쪽에는 본 악기에 연결하는 스테레오 미니 플러그가 있고 반대쪽에는 외부 오디오 장치의 출력 잭에 맞는 플러그가 있는 케이블을 사용합니다.

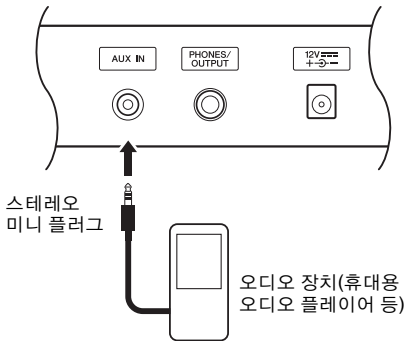

주의사항

- 연결한 후에는 외부 오디오 장치의 전원을 먼저 끈 다음 악기의 전원을 켭니다. 전원을 끌 때는 반대의 순서로 하십시오.

3 외부 오디오 장치를 켜 후에 본 악기를 켭니다.

4 연결된 외부 오디오 장치를 재생합니다.

오디오 장치의 음향이 본 악기의 스피커를 통해 출력됩니다.

5 오디오 장치와 본 악기의 음량 균형을 조절합니다.

일반적으로 음량은 연결된 오디오 장치에서 조절해야 합니다.

주

- 외부 오디오 장치의 AUX IN 잭으로 입력되는 음향의 음량을 조절할 수 있습니다. 그렇게 하려면 [FUNCTION] 버튼을 누른 다음 CATEGORY 버튼을 사용하여 "AUX IN LEVEL"을 선택한 후 다이얼을 사용하여 값을 조절합니다.

6 오디오 장치의 음향을 들으면서 건반을 연주합니다.

7 연주를 끝낸 후에 오디오 장치의 재생을 멈춥니다.

8 반드시 모든 음량 레벨을 최소(0)로 설정하고 악기 전원을 끈 뒤에 오디오 전원을 끕니다.

백업 파라미터 및 초기화

백업 파라미터

전원이 꺼지더라도 다음 데이터는 유지되며 전송 및 Musicsoft Downloader를 통해 하나의 백업 파일로 컴퓨터에 저장할 수 있습니다. 지침은 “Computer-related Operations(컴퓨터 관련 작업)”(9페이지)를 참조하십시오.

백업 데이터

- 레지스트레이션 메모리 데이터(46페이지)
- 기능 설정(66페이지):
튜닝, 분리점, 터치 감도, 스타일 음량, 곡 음량, 메트로놈 음량, 등급, 데모 그룹, 데모 연주 모드, 데모 취소, 패널 서스테인, 마스터 EQ 형식, 코드 핑거링, 오토 파워 오프 설정, 댐퍼 레조넌스 ON/OFF, 출력 게인, I.A. 컨트롤 ON/OFF, I.A. 컨트롤 깊이, 오디오 음량, AUX IN 레벨

위의 백업 데이터뿐만 아니라, 컴퓨터에서 전송됐거나 USB 플래시 메모리에서 불러온 모든 사용자 곡, 곡 및 스타일 파일은 전원을 끄더라도 유지됩니다.

백업 데이터를 초기화하려면 “백업 데이터 지우기”를 실행합니다.

컴퓨터에서 전송됐거나 USB 플래시 메모리에서 불러온 데이터(백업 데이터 제외)를 초기화하려면 아래 설명된 “플래시 메모리 영역의 파일 지우기”를 실행합니다.

초기화

이 기능은 위에 설명한 백업 데이터와 곡/스타일 데이터를 지운 다음 출고 시 기본 설정을 모두 복구합니다. 필요한 경우 다음 두 가지 절차 중 하나를 실행합니다.

백업 데이터 지우기

이 작업은 백업 데이터를 초기화합니다. 건반에서 가장 고음의 흰 건반을 누른 상태에서 [⏻] (대기/켜짐) 스위치를 눌러 전원을 켭니다. 화면 좌측 상단에 메시지가 나타날 때까지 건반을 누르고 있어야 합니다.

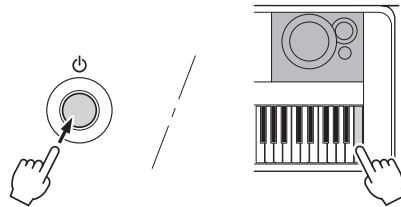

플래시 메모리 영역의 파일 지우기

이 작업은 컴퓨터에서 전송됐거나 USB 플래시 메모리에서 불러온 모든 사용자 곡, 곡 및 스타일을 삭제합니다. 가장 고음의 흰 건반 한 개와 가장 고음의 검은 건반 세 개를 동시에 누른 상태에서 [⏻] (대기/켜짐) 스위치를 눌러 전원을 켭니다. 화면 좌측 상단에 메시지가 나타날 때까지 건반을 누르고 있어야 합니다.

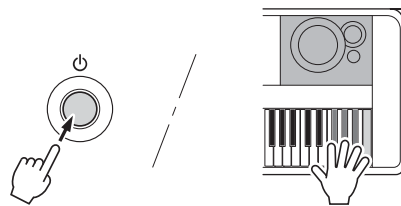

주의사항

- 이 작업으로 구입한 데이터가 삭제됩니다. 중요한 데이터는 반드시 Musicsoft Downloader(MSD) 소프트웨어를 통해 컴퓨터에 저장해야 합니다. 자세한 내용은 “Computer-related Operations(컴퓨터 관련 작업)”(9페이지)를 참조하십시오.

편리한 연주 기능

리버브 형식 선택

리버브 이펙트를 사용하면 웅장한 콘서트 홀 분위기로 연주할 수 있습니다. 스타일이나 곡을 선택하면 전체 음향에 맞는 최적의 리버브 형식을 불러오지만, 수동으로 다른 리버브 형식을 선택할 수도 있습니다.

1 [FUNCTION] 버튼을 누릅니다.

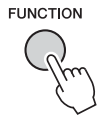

2 CATEGORY [◀◀] 및 [▶▶] 버튼을 사용하여 "Reverb Type"을 불러옵니다.

현재의 리버브 형식이 아래에 표시됩니다.

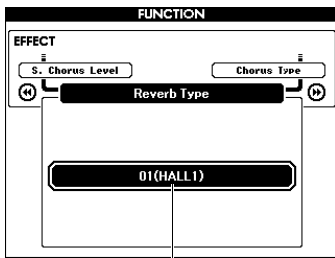

현재 리버브 형식

주

• 일부 곡과 스타일은 패널 작업을 통해 선택할 수 없는 리버브 형식을 사용합니다. 이러한 곡이나 스타일이 재생되면 "--"가 화면에 표시됩니다. 이런 경우, [+] 또는 [-] 버튼을 사용하여 리버브 형식 01을 선택할 수 있습니다.

3 다이얼을 돌려 리버브 형식을 선택합니다.

건반을 연주해 음향을 확인합니다. 사용 가능한 리버브 형식에 대한 내용은 별도로 제공되는 데이터 목록의 이펙트 형식을 참조하십시오.

리버브 레벨 조절

위에 제시된 것과 동일한 작업을 통해 메인, 듀얼, 스플릿 음색에 적용되는 리버브 레벨을 개별적으로 조절할 수 있습니다. 2단계의 항목에 대해서는 67페이지에 제시되어 있는 기능 목록을 참조하십시오.

코러스 형식 선택

코러스 이펙트는 함께 연주되고 있는 다수의 동일한 음색과 유사한 풍부한 음향을 만들어 냅니다. 스타일이나 곡을 선택하면 전체 음향에 맞는 최적의 코러스 형식을 불러오지만, 수동으로 다른 코러스 형식을 선택할 수도 있습니다.

1 [FUNCTION] 버튼을 누릅니다.

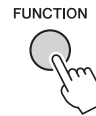

2 CATEGORY [◀◀] 및 [▶▶] 버튼을 사용하여 "Chorus Type"을 불러옵니다.

현재의 코러스 형식이 아래에 표시됩니다.

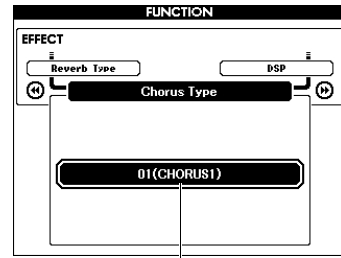

현재 코러스 형식

주

• 일부 곡과 스타일은 패널 작업을 통해 선택할 수 없는 코러스 형식을 사용합니다. 이러한 곡이나 스타일이 재생되면 "--"가 화면에 표시됩니다. 이런 경우, [+] 또는 [-] 버튼을 사용하여 코러스 형식을 선택할 수 있습니다.

3 다이얼을 돌려 코러스 형식을 선택합니다.

건반을 연주해 음향을 확인합니다. 사용 가능한 코러스 형식에 대한 내용은 별도로 제공되는 데이터 목록의 이펙트 형식을 참조하십시오.

코러스 레벨 조절

위에 제시된 것과 동일한 작업을 통해 메인, 듀얼, 스플릿 음색에 적용되는 코러스 레벨을 개별적으로 조절할 수 있습니다. 2단계의 항목에 대해서는 67페이지에 제시되어 있는 기능 목록을 참조하십시오.

DSP 형식 선택

DSP는 디지털 신호 처리(Digital Signal Processing)의 약자입니다. 리버브 같은 분위기 이펙트부터 왜곡을 비롯해 음향을 향상시키거나 완전히 바꿀 수 있는 동적 처리 도구가 그 범위에 속합니다. DSP 이펙트는 메인 및 듀얼 음색에 추가할 수 있습니다. DSP의 ON/OFF 상태 및 형식 선택은 선택한 메인 음색에 따라 달라지지만 이 파라미터는 수동으로 설정할 수 있습니다.

1 [FUNCTION] 버튼을 누릅니다.

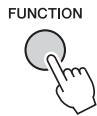

주

- DSP를 켜거나 끄면 현재 재생되는 음색의 음량이 변합니다. 이는 악기의 오작동이 아닙니다. 변하는 정도는 선택한 음색에 따라 다릅니다.
- DSP 형식은 전체 설정이므로 한 가지 형식만 선택할 수 있습니다. 따라서 새로 불러온 곡이나 스타일을 연주할 때 현재 재생 중인 음색이 예상과 다르게 들릴 수 있습니다. 곡이나 스타일의 경우, 불러오기 전에 선택한 것을 대체하는 각각의 고유 DSP 형식이 있기 때문에 이는 정상적인 현상입니다. 곡 재생 중에 [FF], [REW] 버튼 또는 구간 반복 기능을 사용할 때에도 비슷한 현상이 발생합니다.

2 CATEGORY [◀◀] 및 [▶▶] 버튼을 사용하여 "DSP"를 불러옵니다.

현재의 설정이 표시됩니다.

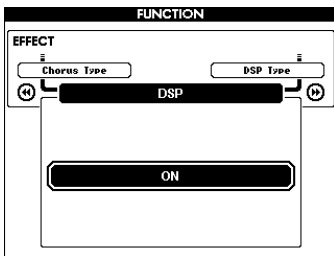

3 다이얼로 DSP를 켭니다.

DSP의 켜기/끄기 상태를 확인하려면 [EXIT] 버튼을 눌러 MAIN 화면으로 돌아갑니다.



DSP가 켜졌을 때 나타남

4 [FUNCTION] 버튼을 누릅니다.

5 CATEGORY [◀◀] 및 [▶▶] 버튼을 사용하여 "DSP Type"을 불러옵니다.

현재 선택되어 있는 DSP 형식이 표시됩니다.

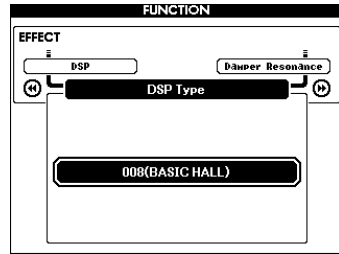

6 다이얼로 DSP 형식을 선택합니다.

사용 가능한 DSP 형식에 대한 내용은 별도로 제공되는 데이터 목록의 이펙트 형식을 참조하십시오.

DSP 레벨 조절

FUNCTION 화면을 통해 메인 및 듀얼 음색에 적용되는 DSP 레벨을 개별적으로 조절할 수 있습니다. 기능 목록의 “** DSP Level”을 참조하십시오(67페이지).

패널 서스테인

이 기능으로 건반 음색에 서스테인을 추가할 수 있습니다. 풋스위치 작동에 관계없이 음색에 서스테인을 항상 추가하고자 하는 경우 이 기능을 사용합니다. 서스테인 기능은 스플릿 음색에 영향을 미치지 않습니다.

1 [FUNCTION] 버튼을 누릅니다.

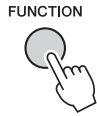

2 CATEGORY [◀◀] 및 [▶▶] 버튼을 사용하여 "Sustain"을 불러옵니다.

현재의 설정이 표시됩니다.

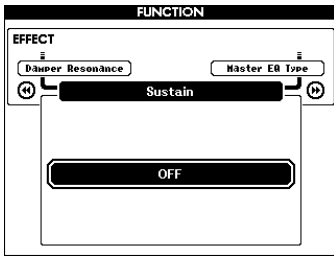

3 다이얼로 패널 서스테인을 켜거나 끕니다.

주

- 패널 서스테인 기능이 작동 중일 경우 일부 음색의 서스테인은 뚜렷하게 또는 귀에 들릴 만큼의 영향을 받지 않을 수도 있습니다.

피치 제어 - 조옮김

본 악기의 전체 피치(이름이 "*** Kit"인 음색 제외)는 최대 1옥타브까지 반음씩 위 아래로 이동할 수 있습니다.

1 [FUNCTION] 버튼을 누릅니다.

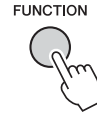

2 CATEGORY [◀◀] 및 [▶▶] 버튼을 사용하여 "Transpose"를 불러옵니다.

현재의 설정이 표시됩니다.

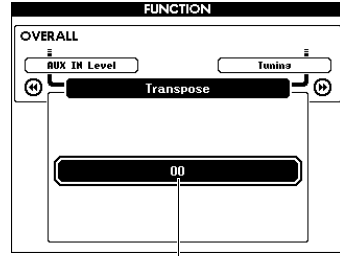

현재 조옮김 값

3 다이얼로 조옮김 값을 -12와 +12 사이에서 설정합니다.

피치 제어—튜닝

본 악기의 전체 튜닝(이름이 "*** Kit"인 음색 제외)은 415.3 Hz~466.2 Hz 사이에서 약 0.2Hz 또는 0.3Hz씩 위 아래로 이동할 수 있습니다. 기본값은 440.0Hz입니다.

1 [FUNCTION] 버튼을 누릅니다.

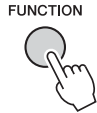

2 CATEGORY [+] 및 [-] 버튼으로 "Tuning"을 불러옵니다.

현재의 설정이 표시됩니다.

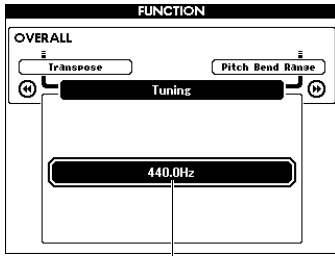

현재 값

3 다이얼로 튜닝 값을 설정합니다.

피치 제어—PITCH BEND 휠

PITCH BEND 휠을 사용하면 건반으로 연주하는 음에 맞는 유연한 피치를 추가할 수 있습니다. 휠을 위로 돌려 피치를 높이거나 아래로 돌려 피치를 낮춥니다. 휠이 생성하는 피치 벤드의 양을 변경할 수 있습니다. 기능 목록의 "Pitch Bend Range"(67페이지)를 참조하십시오.

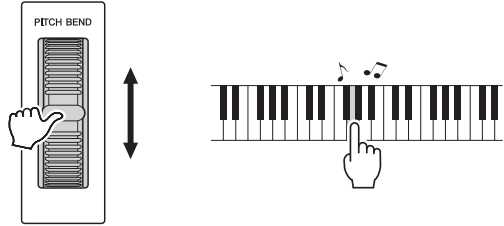

터치 응답 감도

본 악기의 건반에는 연주 강도에 따라 음색의 레벨을 역동적이고 표현적으로 제어할 수 있는 터치 응답 기능이 탑재되어 있습니다.

1 [FUNCTION] 버튼을 누릅니다.

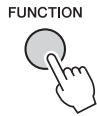

2 CATEGORY [◀◀] 또는 [▶▶] 버튼을 사용하여 "Touch Response"를 선택합니다.

현재의 터치 응답 감도가 표시됩니다.

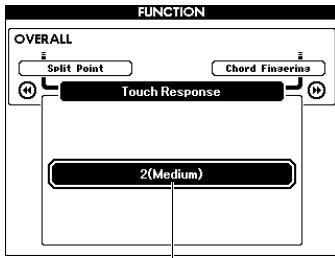

현재 터치 응답 감도

3 다이얼로 1에서 4 사이에서 터치 응답 감도 설정을 선택합니다.

"1(Soft)," "2(Medium)" 또는 "3(Hard)"을 선택하면 터치 응답 기능이 활성화됩니다. "4(Fixed)" 선택 시 건반을 누르는 세기와 상관없이 모든 음이 동일한 음량으로 연주됩니다.

1 (Soft)	부드러운 터치로 악기에서 큰 소리의 음향을 만들어 낼 수 있습니다. 톤의 음량 레벨이 일정해지는 경향이 있습니다.
2 (Medium)	표준 터치 응답입니다.
3 (Hard)	큰 음량을 내려면 건반을 매우 강하게 눌러야 합니다. 이 기능을 이용하면 아주 약하게(pianissimo)에서 가장 세게(fortissimo)까지의 톤으로 다양한 표현을 할 수 있습니다.
4 (Fixed)	터치 응답이 없습니다. 음량 레벨은 건반을 연주하는 강도에 관계없이 동일합니다.

주

• 초기 기본 터치 응답 감도의 값은 "2"입니다.

EQ 설정 선택을 통한 최적의 음향 달성

다섯 가지의 다른 마스터 이퀄라이저(EQ) 설정을 통해 최상의 음향을 선사합니다. 마스터 이퀄라이저는 이펙트 블록에서 스피커 또는 헤드폰으로 최종 출력되는 전체 음향(오디오 제외)에 적용되는 EQ 처리입니다.

1 [FUNCTION] 버튼을 누릅니다.

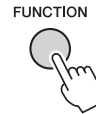

2 "Master EQ Type"이 나타날 때까지 CATEGORY [◀◀] 또는 [▶▶] 버튼을 여러 번 누릅니다.

현재의 마스터 EQ 형식이 표시됩니다.

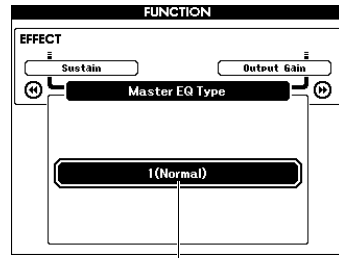

현재 마스터 EQ 형식

3 다이얼로 원하는 마스터 EQ 형식을 선택합니다.

1 (Normal)	플랫 EQ 설정입니다.
2 (Piano)	피아노 솔로 연주에 적합합니다.
3 (Soft)	고음역을 낮춰 좀 더 부드러운 음을 냅니다.
4 (Bright)	중간 음역을 낮춰 좀 더 밝은 음을 냅니다.
5 (Powerful)	좀 더 강력한 음을 냅니다.

주

• "5(Powerful)"는 보다 강력한 음향을 만들어내지만 다른 마스터 EQ 형식에 비해 음색과 스타일에 따라 왜곡을 만들어 낼 수도 있습니다.

출력 게인 레벨 설정

PHONES/OUTPUT 잭의 출력 게인 레벨은 헤드폰 또는 외부 오디오 장비에 적합한 2가지 값 사이에서 전환될 수 있습니다.

- 1 [FUNCTION] 버튼을 누릅니다.

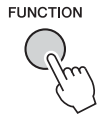

- 2 "Output Gain"이 나타날 때까지 CATEGORY [◀◀] 또는 [▶▶] 버튼을 여러 번 누릅니다.

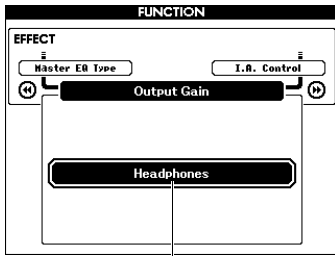

현재 설정

- 3 다이얼로 원하는 설정을 선택합니다.

외부 오디오 장비를 사용할 때는 "Line Out"을, 헤드폰을 사용할 때는 "Headphones"를 선택합니다. "Headphones"를 선택하고 외부 오디오 장치를 PHONES/OUTPUT 잭에 연결하면 왜곡이 생길 수 있습니다.

스피커 켜기/끄기 설정

플러그를 PHONES/OUTPUT 잭에 삽입할 때 본 악기의 음향을 항상 내장 스피커에서 출력할지의 여부를 설정할 수 있습니다.

- 1 [FUNCTION] 버튼을 누릅니다.

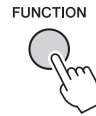

- 2 "Speaker Control"이 나타날 때까지 CATEGORY [◀◀] 또는 [▶▶] 버튼을 여러 번 누릅니다.

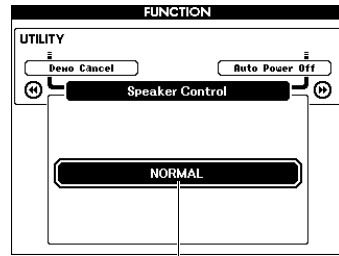

현재 설정

- 3 다이얼로 원하는 설정을 선택합니다.

"NORMAL"이 선택되면 플러그가 PHONES/OUTPUT 잭에 삽입되었을 때 스피커가 자동으로 꺼집니다. "ALWAYS ON"이 선택되면 플러그가 삽입되었는지의 여부와 관계없이 스피커의 음향이 항상 켜져 있습니다.

지능형 어쿠스틱 컨트롤(IAC)

IAC는 악기의 전체 음량에 따라 음질을 자동으로 조절 및 제어하는 기능입니다. 음량이 작을 때도 낮은 음향과 높은 음향을 선명하게 들을 수 있습니다. IAC는 악기 스피커의 음향 출력에서만 작동 가능합니다. IAC의 기본 설정은 ON으로 되어 있지만 이 기능은 켜거나 끌 수 있습니다. 또한 IAC의 깊이를 설정할 수 있습니다.

1 [FUNCTION] 버튼을 누릅니다.

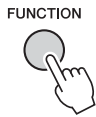

2 "I.A. Control"이 나타날 때까지 CATEGORY [◀◀] 또는 [▶▶] 버튼을 여러 번 누릅니다.

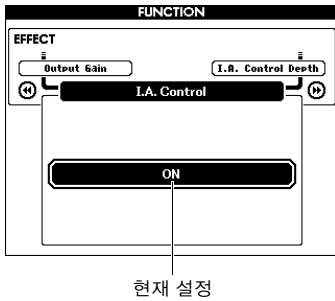

3 다이얼로 원하는 값을 설정합니다.

IAC 깊이 설정

IAC 이펙트의 깊이를 조절할 수 있습니다.

1 [FUNCTION] 버튼을 누릅니다.

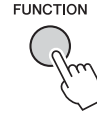

2 "I.A. Control Depth"가 나타날 때까지 CATEGORY [◀◀] 또는 [▶▶] 버튼을 여러 번 누릅니다.

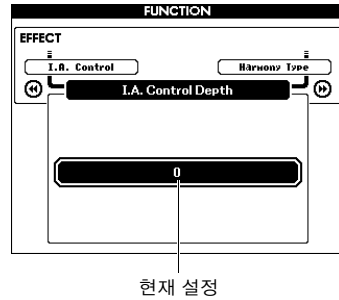

3 다이얼로 원하는 값을 설정합니다.

음색 설정

듀얼 음색 선택

- 1 [DUAL ON/OFF] 버튼을 1초 이상 눌러 "VOICE SELECT (DUAL)" 화면을 불러옵니다.

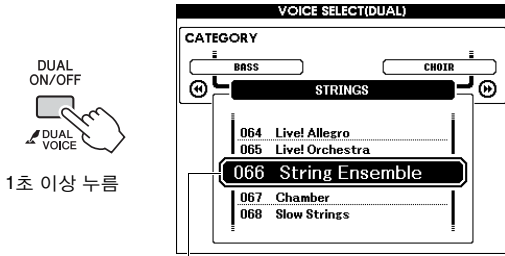

현재 듀얼 음색

- 2 다이얼을 돌려 원하는 듀얼 음색을 선택합니다.

스플릿 음색 선택

- 1 [SPLIT ON/OFF] 버튼을 1초 이상 눌러 "VOICE SELECT (SPLIT)" 화면을 불러옵니다.

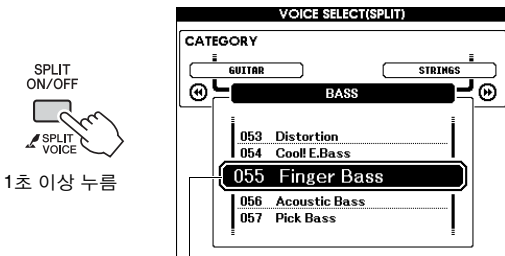

현재 스플릿 음색

- 2 다이얼을 돌려 원하는 스플릿 음색을 선택합니다.

음색 편집

메인, 듀얼, 스플릿 음색 각각의 음량, 옥타브, 리버브 및 코러스 깊이 등의 파라미터를 편집할 수 있어 자신의 음악적 필요에 가장 알맞은 새로운 맞춤형 음향을 만들 수 있습니다.

- 1 [FUNCTION] 버튼을 누릅니다.

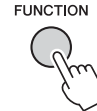

- 2 CATEGORY [◀◀ 또는 ▶▶] 버튼을 사용하여 원하는 항목을 불러옵니다.

메인 음색 파라미터는 "Main ***", 듀얼 음색 파라미터는 "Dual ***", 스플릿 음색 파라미터는 "Split ***"로 표시됩니다. 각 파라미터에 대한 내용은 67페이지의 기능 목록을 참조하십시오.

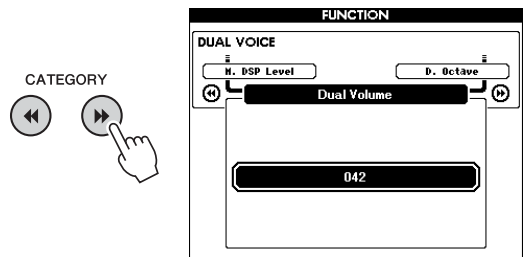

- 3 다이얼을 돌려 값을 설정합니다. 건반을 연주하여 음향을 확인합니다.

- 4 위의 2~3단계를 반복하여 다양한 파라미터를 편집합니다.

- 5 필요한 경우 레지스트레이션 메모리(46페이지)에 설정을 저장합니다.

다른 음색을 선택하면 음색 관련 설정이 재설정됩니다. 새로 만든 음향을 향후 불러올 수 있도록 저장하려면 레지스트레이션 메모리에 설정을 저장합니다.

스타일(자동 반주) 기능

스타일 패턴 변화—섹션

재생하는 연주에 맞게 반주를 다양하게 각색할 수 있도록 각 스타일은 "섹션"으로 구성되어 있습니다.

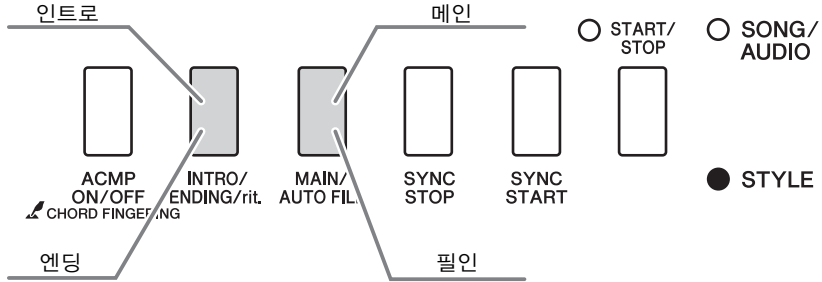

인트로

인트로는 연주의 시작 부분에 사용됩니다. 인트로 재생이 끝나면 스타일 재생이 메인 섹션으로 전환됩니다. 인트로의 길이(소절 수)는 선택한 스타일에 따라 다릅니다.

메인

메인은 연주의 메인 부분에 사용됩니다. 메인 섹션의 재생은 다른 섹션의 버튼을 누를 때까지 무한정 반복됩니다. 두 가지(A와 B)가 있으며, 스타일 재생 음향은 왼손으로 연주하는 코드를 바탕으로 화성적으로 변합니다.

필인

필인은 메인 A 또는 B로 변경하기 전에 자동으로 추가됩니다.

엔딩

엔딩은 연주가 끝날 때 사용됩니다. 엔딩이 끝나면 스타일 재생이 자동으로 정지합니다. 엔딩 섹션의 길이(소절 단위)는 선택한 스타일에 따라 다릅니다.

- 1 [STYLE] 버튼을 누른 후 다이얼을 돌려 스타일을 선택합니다.
- 2 [EXIT] 버튼을 눌러 MAIN 화면으로 돌아옵니다.
- 3 [ACMP ON/OFF] 버튼을 눌러 ACMP 기능을 켭니다.



ACMP ON/OFF
CHORD FINGERING

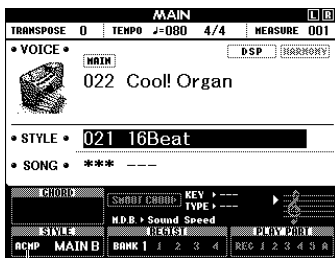

ACMP 기능이 켜져 있을 때 나타남

- 4 [SYNC START] 버튼을 눌러 동시 시작 기능을 켭니다.

동시 시작 기능이 켜지면 표시 등이 깜박거림

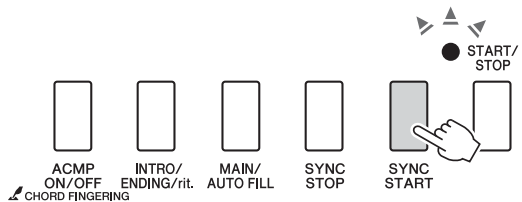

동시 시작

동시 시작 기능이 켜지면 건반의 자동 반주 범위에서 코드를 연주하는 즉시 스타일 재생이 시작됩니다. [SYNC START] 버튼을 누르면 동시 시작 기능이 교대로 켜지거나 꺼집니다.

5 [MAIN/AUTO FILL] 버튼을 눌러 메인 A 또는 메인 B를 선택합니다.

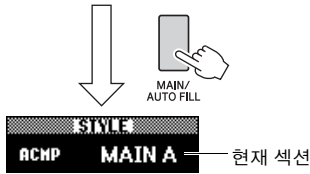

6 [INTRO/ENDING/rit.] 버튼을 누릅니다.



이제, 인트로 섹션에서 스타일 재생을 시작할 준비가 되었습니다.

7 왼손으로 코드를 연주하여 인트로 재생을 시작합니다.

이 예에서는 아래와 같이 C 메이저 코드를 연주합니다. 코드 입력 방법은 30페이지의 “코드”를 참조하십시오.

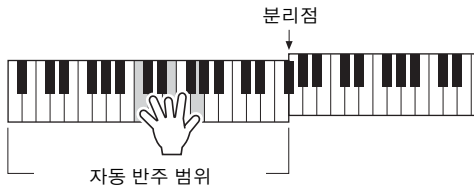

8 인트로가 끝나면 연주하고 있는 곡의 진행에 맞춰 건반을 연주합니다.

오른손으로 멜로디를 연주하면서 왼손으로 코드를 연주하고 필요에 따라 [MAIN/AUTO FILL] 버튼을 누릅니다. 섹션이 필인으로 변경되고 그 다음 메인 A 또는 메인 B로 변경됩니다.



9 [INTRO/ENDING/rit.] 버튼을 누릅니다.



섹션이 엔딩으로 바뀝니다. 엔딩이 끝나면 스타일 재생은 자동으로 멈춥니다. 엔딩이 재생될 때 [INTRO/ENDING/rit.] 버튼을 한 번 더 누르면 엔딩이 서서히 느려지도록 할 수 있습니다(리타르단도).

동시 멈춤

[SYNC/STOP] 버튼을 눌러 이 기능을 켜면 건반의 자동 반주 범위에 있는 코드를 누르는 동안에만 스타일이 재생됩니다. 모든 음에서 손을 떼면 스타일 재생이 중지됩니다. 이렇게 연주할 때 건반의 자동 반주 범위에서 손을 떼기만 하면 되므로 리듬 있는 브레이크를 추가하기가 쉬워집니다.

[SYNC STOP] 버튼을 누르면 동시 멈춤 기능이 교대로 켜지거나 꺼집니다.

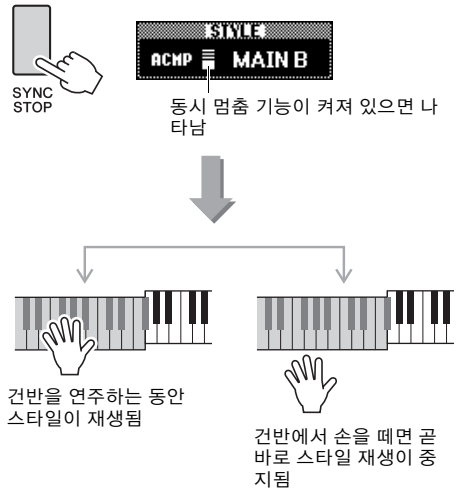

템포 변경

원하는 템포로 빠르게 또는 느리게 스타일을 연주할 수 있습니다.

1 [TEMPO/TAP] 버튼을 눌러 템포 화면을 불러옵니다.

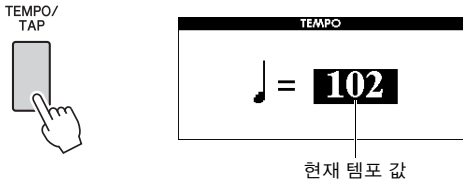

2 다이얼을 돌려 템포를 설정합니다.

[+]와 [-] 버튼을 동시에 눌러 현재 스타일의 기본 템포 값을 곧바로 재설정할 수 있습니다. 재생 중에 [TEMPO/TAP] 버튼을 원하는 템포로 두 번 누르면 템포의 값을 변경할 수 있습니다.

주
• 위 작업은 곡 재생 템포에도 적용됩니다.

탭 시작

[TEMPO/TAP] 버튼을 원하는 템포로 누르기만 하면 스타일이나 곡의 재생을 시작할 수 있습니다. 4박자(4/4 등)에서는 4회, 3박자(3/4 등)에서는 3회입니다.

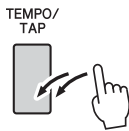

스타일 음량 조절

스타일 재생과 건반 연주 간의 음량 균형을 조절할 수 있습니다.

1 [FUNCTION] 버튼을 누릅니다.

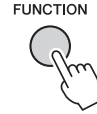

2 CATEGORY [◀◀] 및 [▶▶] 버튼을 사용하여 "Style Volume"을 불러옵니다.

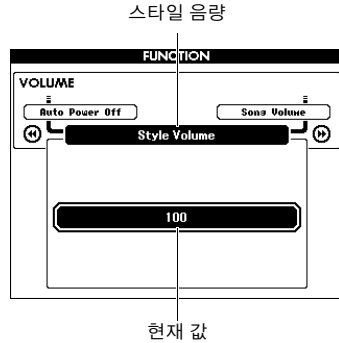

3 다이얼을 돌려 음량을 설정합니다.

스타일 재생 없이 코드 연주

[STYLE] 버튼을 누르고 [ACMP ON/OFF] 버튼을 눌러 ACMP를 켜 다음(ACMP ON 아이콘이 나타남) 건반의 왼손 범위에서 코드를 연주하면(SYNC START 기능을 끈 상태에서) 스타일 재생 없이 코드 음향이 들립니다. 이를 "반주 정지"라고 합니다. 지정된 코드가 화면에 표시되고 하모니 기능에 영향을 줍니다(27페이지).

분리점 설정

건반에서 왼손 범위와 오른손 범위를 분리하는 지점을 "분리점"이라 합니다.

스타일을 선택하고 ACMP가 켜져 있으면 분리점의 왼쪽에서 연주되는 음을 사용하여 스타일 재생의 코드를 지정합니다. 스플릿 기능이 켜져 있으면 분리점의 왼쪽에서 연주되는 음을 사용하여 스플릿 음색을 연주할 수 있습니다.

초기 기본 분리점은 건반 번호 54(F#2)이지만 다른 건반으로 변경할 수 있습니다.

1 [FUNCTION] 버튼을 누릅니다.

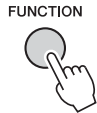

2 CATEGORY [◀] 및 [▶] 버튼을 사용하여 "Split Point"를 불러옵니다.

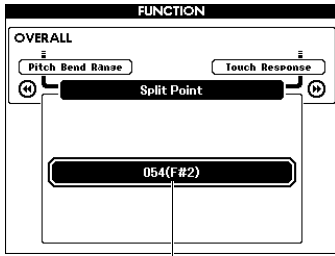

분리점

3 다이얼을 돌려 021(A-1)과 108(C7) 사이에서 분리점을 설정합니다.

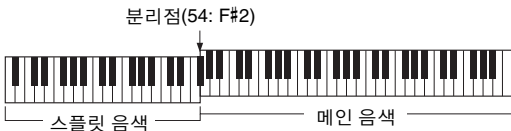

값을 기본 설정으로 복구하려면 [+]/[-] 버튼을 동시에 누릅니다.

주

- 여기에서 설정된 분리점은 스타일과 음색에 공통으로 적용됩니다.
- 레슨 재생 중에는 분리점을 변경할 수 없습니다.

코드 핑거링 설정

스타일 재생에 맞는 코드 형식을 지정하거나 코드 지정에 전체 건반 범위를 사용할 수 있는 3가지 핑거링 형식이 있습니다.

1 [STYLE] 버튼을 누릅니다.

2 [ACMP ON/OFF] 버튼을 1초 이상 눌러 "Chord Fingering" 화면을 불러옵니다.

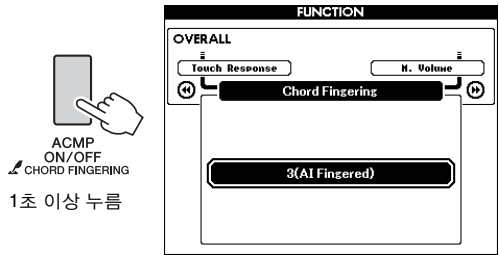

3 다이얼로 원하는 설정을 선택합니다.

1 (Multi Finger)	"간단 코드" 등 별도의 데이터 목록에 있는 다양한 코드 형식을 인식합니다(본 설명서에서는 30페이지).
2 (FullKeyboard)	전체 건반 범위에서 코드를 감지합니다. 예를 들어 왼손으로 기본 음을 연주하고 오른손으로 코드를 연주하거나, 왼손으로 코드를 연주하고 오른손으로는 멜로디 음을 연주하는 것과 같이 왼손과 오른손 사이의 음을 분리하더라도 코드가 감지되는 방식은 1(Multi Finger) 모드와 유사합니다. 이 모드에서는 간단 코드가 감지되지 않습니다.
3 (AI Fingered)	세 개 미만의 음이 연주되어 코드를 표시(이전에 연주된 코드 등에 기초)할 수 있습니다.

코드 사전을 이용하여 코드 찾기

사전 기능은 특정 코드의 이름을 알고 연주 방법을 신속하게 배우기를 원할 때 유용합니다.

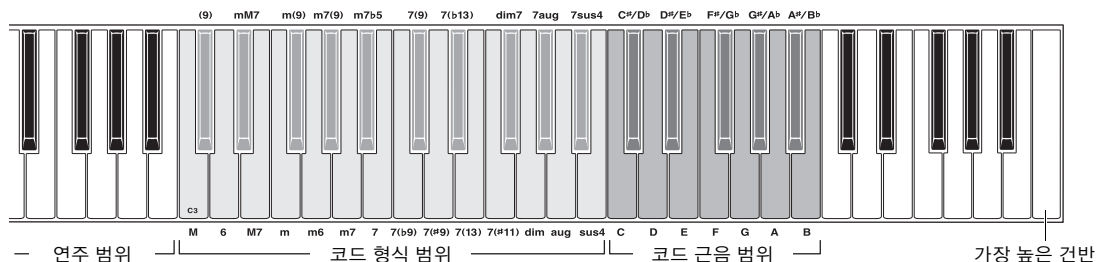

1 [MINUS ONE] 버튼을 1초 이상 눌러 DICTIONARY 화면을 불러옵니다.

2 예로 GM7(G메이저 7th) 코드를 연주하는 법을 배웁니다.

2-1 그림을 참조하여 "코드 근음" 범위의 G 건반을 눌러 "G"가 근음으로 표시되게 합니다(음향은 생성되지 않음).

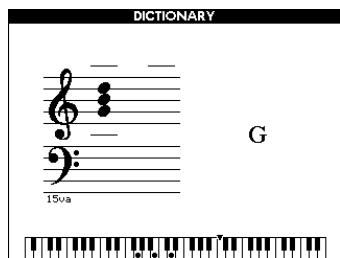

2-2 그림을 참조하여 "코드 형식" 범위에 있는 M7(메이저 7th) 건반을 누릅니다(음향은 생성되지 않음).

지정된 코드(근음 및 코드 형식)로 연주할 음이 악보 및 건반 도표로 화면에 표시됩니다.

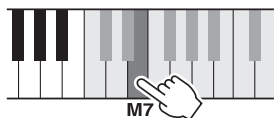

사용 가능한 코드의 자리바꿈을 불러오려면 [+]/[-] 버튼을 누릅니다.

주

- 메이저 코드: 간단한 메이저 코드는 일반적으로 근음으로만 표시됩니다. 예를 들어 "C"는 C 메이저를 나타냅니다. 그러나 여기에서 메이저 코드를 지정하는 경우에는 반드시 근음을 누른 후 "M"(메이저)을 선택해야 합니다.

3 화면의 악보와 건반 도표에 따라 "연주" 범위에서 코드 연주를 해봅니다.

코드를 정확하게 연주하면 성공을 뜻하는 벨소리 신호가 울리고 화면에 코드 이름이 강조 표시됩니다.

이 기능을 종료하려면 [EXIT] 버튼을 누릅니다.

곡 및 오디오 설정

배경 음악(BGM) 재생

기본 설정에서는 [DEMO/BGM] 버튼을 누르면 오버뷰 데모곡만이 반복 재생됩니다. 모든 내장곡이 재생되거나 USB 플래시 메모리에 저장된 모든 곡 및 오디오 파일들이 재생되어 악기를 배경음악의 음원으로 사용할 수 있도록 이 설정을 변경할 수 있습니다. 다섯 가지의 재생 그룹 설정이 제공됩니다. 필요한 그룹을 선택하기만 하면 됩니다.

- 1 [DEMO/BGM] 버튼을 1초 이상 눌러 "Demo Group" 화면을 불러옵니다.
현재 반복 재생 대상이 표시됩니다.

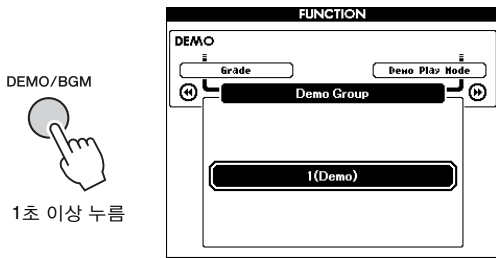

- 2 다이얼을 돌려 아래 표에 제시되어 있는 반복 재생 그룹을 선택합니다.

Demo	오버뷰 데모곡
Preset	모든 내장곡
User	모든 사용자 곡
Download	컴퓨터에서 전송된 모든 곡
USB	<p>연결된 USB 플래시 메모리에 저장된 모든 곡 파일(MIDI 파일) 및 오디오 파일</p> <p>재생 순서 USB 플래시 메모리의 루트 폴더에 저장된 파일들은 파일 형식에 관계없이 알파벳 순서대로 정렬되므로, 여러 곡과 오디오 파일을 다음 예와 같은 순서로 교대로 재생할 수 있습니다.</p> <p>Song1.mid Song1.wav Song2.mid Song2.wav</p> <p>그렇게 하려면, USB 플래시 메모리의 루트 폴더에는 재생할 파일만이 저장되어 있고 USB 플래시 메모리에는 다른 파일이 없어야 합니다.</p>

- 3 [DEMO/BGM] 버튼을 눌러 재생을 시작합니다.
재생을 멈추려면 [DEMO/BGM] 버튼을 한 번 더 누릅니다.

무작위 재생

[DEMO/BGM] 버튼을 통한 반복 재생의 순서는 번호 순서와 무작위 순서 중 하나로 변경할 수 있습니다.

- 1 [FUNCTION] 버튼을 누릅니다.

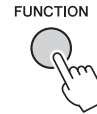

- 2 CATEGORY [◀◀] 또는 [▶▶] 버튼을 여러 번 눌러 "Demo Play Mode"를 선택합니다.
현재 재생 모드, "1(Normal)" 또는 "2(Random)"가 표시됩니다.

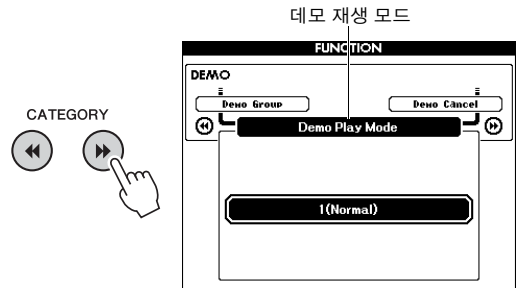

"Demo Group"이 "Demo"로 설정되면 이 파라미터를 설정할 수 없습니다.

- 3 다이얼을 돌려 "2(Random)"를 선택합니다.
번호 순서로 돌아가려면 "1(Normal)"을 선택합니다.
- 4 [DEMO/BGM] 버튼을 눌러 재생을 시작합니다.
재생을 멈추려면 [DEMO/BGM] 버튼을 한 번 더 누릅니다.

곡의 템포 설정

이 작업은 스타일의 작업과 동일합니다. 60페이지를 참조하십시오.

탭 시작

이 작업은 스타일의 작업과 동일합니다. 60페이지를 참조하십시오.

곡 음량

주

• 곡이 선택되어 있는 동안 곡 음량을 조절할 수 있습니다.

1 [FUNCTION] 버튼을 누릅니다.

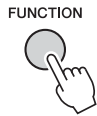

2 CATEGORY [◀◀] 또는 [▶▶] 버튼을 여러 번 눌러 "Song Volume"을 불러옵니다.

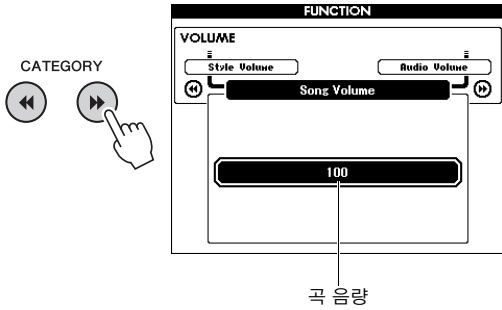

3 다이얼을 돌려 곡 음량을 설정합니다.

오디오 음량

주

• 오디오 파일이 선택되어 있는 동안 오디오 음량을 조절할 수 있습니다.

1 [FUNCTION] 버튼을 누릅니다.

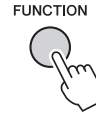

2 CATEGORY [◀◀] 또는 [▶▶] 버튼을 여러 번 눌러 "Audio Volume"을 불러옵니다.

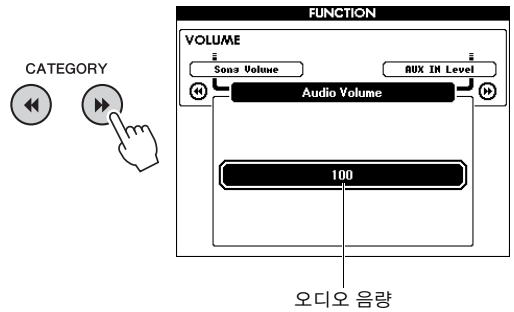

3 다이얼을 돌려 오디오 음량을 설정합니다.

곡의 음색 변경

현재 내장곡의 트랙 1 또는 2의 음색을 원하는 다른 음색으로 임시 변경할 수 있습니다.

1 [SONG/AUDIO] 버튼을 누르고 원하는 내장 곡을 선택한 다음 재생을 시작합니다.

2 [VOICE] 버튼을 1초 이상 눌러 음색을 선택하는 “VOICE SELECT (MELODY R)” 화면을 불러옵니다.

[VOICE] 버튼을 누르면 VOICE SELECT (MELODY R) 화면과 VOICE SELECT (MELODY L) 화면이 교대로 나타납니다. 원하는 화면을 선택합니다. 멜로디 R은 트랙 1 음색이고 멜로디 L은 트랙 2 음색입니다.

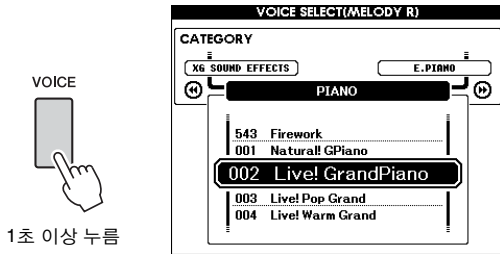

1초 이상 누름

3 다이얼을 돌려 원하는 음색을 선택합니다. 다른 음색을 선택하면 곡의 멜로디 음색은 바뀌지만 곡은 동일하게 유지됩니다.

레슨 파트의 채널 지정

USB 플래시 메모리에 저장된(또는 컴퓨터에서 전송한) 외부 곡(SMF 포맷 0, 1만)을 레슨용으로 사용할 경우 오른손 파트와 왼손 파트로 재생할 채널을 지정할 수 있습니다. 기본 설정은 오른손 파트는 채널 1이고 왼손 파트는 채널 2입니다.

1 [SONG/AUDIO] 버튼을 누르고 가이드 트랙으로 설정하고 싶은 곡(106~)을 선택합니다.

2 [FUNCTION] 버튼을 누릅니다.

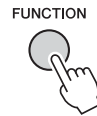

3 CATEGORY [◀◀] 및 [▶▶] 버튼을 사용하여 “R-Part” 또는 “L-Part”를 선택합니다.

4 다이얼로 지정된 오른손 또는 왼손 파트로 재생하고자 하는 채널을 선택합니다.

기능

"기능"에서는 튠링, 분리점, 음색, 이펙트 등과 같은 세부적인 악기 파라미터 범위에 액세스할 수 있습니다. 기능 목록(67~69페이지)을 살펴 보십시오. 변경하고자 하는 기능을 찾으면 다음 설명을 따르십시오.

1 67~69페이지의 기능 목록에서 원하는 항목을 찾습니다.

2 [FUNCTION] 버튼을 눌러 FUNCTION 화면을 불러옵니다.

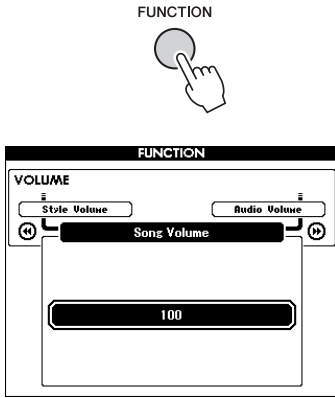

3 원하는 항목이 나타날 때까지 CATEGORY [◀◀] 또는 [▶▶] 버튼을 여러 번 누릅니다.

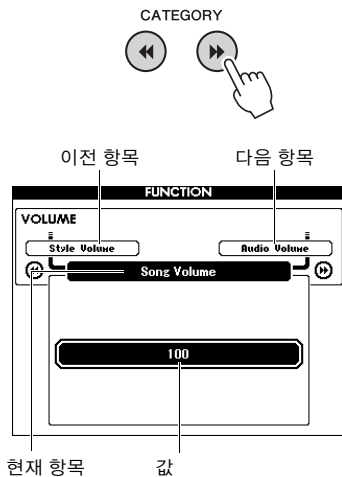

4 다이얼, [+] 및 [-] 버튼 또는 [0]~[9] 번호 버튼을 사용하여 선택된 기능의 값을 설정합니다.

기본값을 복구하려면 [+]와 [-] 버튼을 동시에 누릅니다. MIDI 초기 전송 기능의 경우 [+] 버튼을 누르면 기능이 실행되고 [-]를 누르면 취소됩니다.

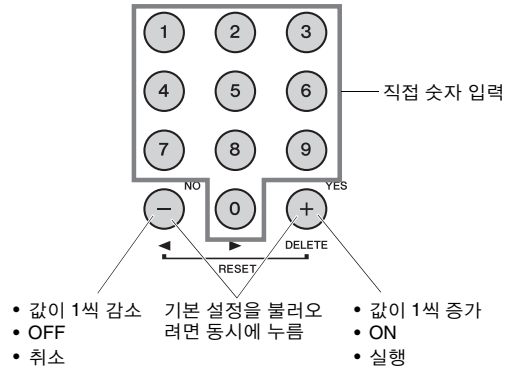

전원을 끄더라도 일부 기능 설정은 유지되며 백업 데이터(49페이지)로 컴퓨터에 전송할 수 있습니다.

기능 목록

카테고리	기능	범위/설정	기본값	설명
Volume	Style Volume	000-127	100	60페이지를 참조하십시오.
	Song Volume	000-127	100	64페이지를 참조하십시오.
	Audio Volume	000-127	100	오디오 파일의 음량을 결정합니다.
	AUX IN Level	000-127	100	AUX IN 잭을 통해 입력되는 음향의 음량을 결정합니다.
Overall	Transpose	-12+12	00	52페이지를 참조하십시오.
	Tuning	415.3Hz-466.2Hz	440.0Hz	53페이지를 참조하십시오.
	Pitch Bend Range	01-12	02	PITCH BEND 휠(53페이지)을 사용하여 반음 단위로 피치를 제어할 수 있는 범위를 설정합니다.
	Split Point	021 (A-1)-108 (C7)	054 (F#2)	61페이지를 참조하십시오.
	Touch Response	1 (Soft)/ 2 (Medium)/ 3 (Hard)/ 4 (Fixed)	2 (Medium)	54페이지를 참조하십시오.
Chord Fingering	1 (Multi Finger)/ 2 (FullKeyboard)/ 3 (All Fingered)	1 (Multi Finger)	61페이지를 참조하십시오.	
Main Voice (23페이지)	Main Volume	000-127	*	메인 음색의 음량을 결정합니다.
	Main Octave	-2+2	*	메인 음색의 옥타브 범위를 결정합니다.
	Main Pan	000 (left)- 64 (center)- 127 (right)	*	메인 음색의 스테레오 팬 위치를 결정합니다. "0" 값은 완전히 좌측으로 패닝하는 음향을 만들어내고 "127" 값은 완전히 우측으로 패닝하는 음향을 만들어냅니다.
	Main Reverb Level	000-127	*	리버브 이펙트로 전송될 메인 음색 신호의 정도를 결정합니다.
	Main Chorus Level	000-127	*	코러스 이펙트로 전송될 메인 음색 신호의 정도를 결정합니다.
	Main DSP Level	000-127	*	DSP 이펙트로 전송될 메인 음색 신호의 정도를 결정합니다.
Dual Voice (pages 24, 57)	Dual Volume	000-127	*	듀얼 음색의 음량을 결정합니다.
	Dual Octave	-2+2	*	듀얼 음색의 옥타브 범위를 결정합니다.
	Dual Pan	000 (left)- 64 (center)- 127 (right)	*	듀얼 음색의 스테레오 팬 위치를 결정합니다. "0" 값은 완전히 좌측으로 패닝하는 음향을 만들어내고 "127" 값은 완전히 우측으로 패닝하는 음향을 만들어냅니다.
	Dual Reverb Level	000-127	*	리버브 이펙트로 전송될 듀얼 음색 신호의 정도를 결정합니다.
	Dual Chorus Level	000-127	*	코러스 이펙트로 전송될 듀얼 음색 신호의 정도를 결정합니다.
	Dual DSP Level	000-127	*	DSP 이펙트로 전송될 듀얼 음색 신호의 정도를 결정합니다.
Split Voice (pages 24, 57)	Split Volume	000-127	080	스플릿 음색의 음량을 결정합니다.
	Split Octave	-2+2	0	스플릿 음색의 옥타브 범위를 결정합니다.
	Split Pan	000 (left)- 64 (center)- 127 (right)	064	스플릿 음색의 스테레오 팬 위치를 결정합니다. "0" 값은 완전히 좌측으로 패닝하는 음향을 만들어내고 "127" 값은 완전히 우측으로 패닝하는 음향을 만들어냅니다.
	Split Reverb Level	000-127	008	리버브 이펙트로 전송될 스플릿 음색 신호의 정도를 결정합니다.
	Split Chorus Level	000-127	000	코러스 이펙트로 전송될 스플릿 음색 신호의 정도를 결정합니다.

카테고리	기능	범위/설정	기본값	설명
Effect	Reverb Type	01-36	**	50페이지를 참조하십시오.
	Chorus Type	01-45	**	50페이지를 참조하십시오.
	DSP	ON/OFF	*	51페이지를 참조하십시오.
	DSP Type	001-239	*	51페이지를 참조하십시오.
	Damper Resonance	ON/OFF	ON	이 이펙트는 음색 001(메인 음색) 또는 곡의 트랙 1에 사용되는 음색 001에만 적용됩니다. 16 및 18페이지를 참조하십시오.
	Sustain	ON/OFF	OFF	52페이지를 참조하십시오.
	MASTER EQ Type	1 (Normal)/ 2 (Piano)/ 3 (Soft)/ 4 (Bright)/ 5 (Powerful)	Normal	54페이지를 참조하십시오.
	Output Gain	Headphones/ Line Out	Headphones	55페이지를 참조하십시오.
	I. A. Control	ON/OFF	ON	56페이지를 참조하십시오.
	I. A. Control Depth	-3-+3	0	56페이지를 참조하십시오.
Harmony (27 페이지)	Harmony Type	01-26	*	하모니 형식을 결정합니다.
	Harmony Volume	000-127	*	하모니 이펙트의 음량을 결정합니다.
PC (USB TO HOST terminal)	PC Mode	PC1/PC2/OFF	OFF	컴퓨터와 악기 사이에 연주 데이터를 전송 또는 수신할 때 MIDI 설정을 최적화합니다(69페이지).
MIDI***	Local	ON/OFF	ON	악기 건반이 내부 톤 제너레이터를 제어할지(ON) 안 할지(OFF)의 여부를 결정합니다. MIDI를 통해 컴퓨터의 애플리케이션 소프트웨어로 건반 연주를 녹음할 경우 이 파라미터를 OFF로 설정합니다.
	External Clock	ON/OFF	OFF	악기를 내부 클럭과 동기화할지(OFF) 외부 클럭과 동기화할지(ON)의 여부를 결정합니다. MIDI를 통해 컴퓨터의 애플리케이션 소프트웨어로 건반 연주를 녹음할 경우 이 파라미터를 ON으로 설정합니다.
	Keyboard Out	ON/OFF	ON	건반 연주를 통해 생성된 MIDI 메시지가 USB TO HOST 단자로부터 전송될지(ON) 아닐지(OFF)의 여부를 결정합니다.
	Style Out	ON/OFF	OFF	스타일 연주를 통해 생성된 MIDI 메시지가 USB TO HOST 단자로부터 전송될지(ON) 아닐지(OFF)의 여부를 결정합니다.
	Song Out	ON/OFF	OFF	곡 연주를 통해 생성된 MIDI 메시지가 USB TO HOST 단자로부터 전송될지(ON) 아닐지(OFF)의 여부를 결정합니다.
	Initial Setup	ON	-	패널 설정의 데이터를 컴퓨터로 전송할 수 있습니다. 전송하려면 [+] 버튼을, 취소하려면 전송 중 [-] 버튼을 누릅니다. 이 작업은 컴퓨터 녹음 작업을 시작한 직후에 이루어져야 합니다.
Metronome (25 페이지)	Time Signature Numerator	1-60	**	메트로놈의 박자를 결정합니다.
	Time Signature - Denominator	2/4/8/16	**	각각의 메트로놈 박자의 길이를 결정합니다.
	Bell	ON/OFF	ON	벨소리를 켜지(ON) 끄지(OFF)의 여부를 결정합니다.
	Metronome Volume	000-127	100	메트로놈의 음량을 결정합니다.

카테고리	기능	범위/설정	기본값	설명
Score	Quantize	1 (1/4 note)/ 2 (1/4 note triplet)/ 3 (1/8 note)/ 4 (1/8 note triplet)/ 5 (1/16 note)/ 6 (1/16 note triplet)/ 7 (1/32 note)/ 8 (1/32 note triplet)	-	곡 데이터에 따라 음표의 시간 간격을 조절하여 악보의 판독성을 높일 수 있습니다. 이로써 곡에서 사용되는 최소 시간 분해능이 결정됩니다. 예를 들어, 곡에 4분 음표와 8분 음표가 모두 있을 때 값을 "8분 음표"로 설정해야 합니다. 이 값보다 짧은 음표나 첨표는 악보에 나타나지 않습니다.
Song/Lesson	Right-Part	CH 01, 02...15, 16, OFF	CH 01	오른손 레슨을 위한 가이드 트랙 번호를 결정합니다. 이 설정은 외부 장치에서 전송된 SMF 포맷 0 및 1의 곡에 효과적입니다.
	Left-Part	CH 01, 02...15, 16, OFF	CH 02	왼손 레슨을 위한 가이드 트랙 번호를 결정합니다. 이 설정은 외부 장치에서 전송된 SMF 포맷 0 및 1의 곡에 효과적입니다.
Lesson	Grade	ON/OFF	ON	등급 기능을 켜지(On) 끌지(Off)의 여부를 결정합니다.
Demo	Demo Group	1 (Demo)/ 2 (Preset)/ 3 (User)/ 4 (Download)/ 5 (USB)	1 (Demo)	63페이지를 참조하십시오.
	Demo Play Mode	1 (Normal)/ 2 (Random)	1 (Normal)	63페이지를 참조하십시오.
	Demo Cancel	ON/OFF	OFF	데모 취소 기능의 작동 여부를 결정합니다. ON으로 설정되어 있으면 [DEMO/BGM] 버튼을 눌러도 데모곡은 재생되지 않습니다.
Utility	Speaker Control	NORMAL/ ALWAYS ON	NORMAL	55페이지를 참조하십시오.
	Auto Power Off	OFF/5/10/15/30/60/ 120 (min.)	30	20페이지를 참조하십시오.

* 각 음색 조합에 알맞은 값이 자동으로 설정됩니다.
 ** 각 곡 또는 스타일에 알맞은 값이 자동으로 설정됩니다.
 *** 자세한 내용은 "Computer-related Operations(컴퓨터 관련 작업)"(9페이지)를 참조하십시오.

PC 모드

PC 설정은 중요한 모든 MIDI 설정(아래 표시)을 신속하게 재설정합니다. 이 설정은 Musicsoft Downloader를 사용하여 컴퓨터와 악기 간에 파일을 전송할 때는 필요하지 않습니다.

	PC1	PC2	OFF
Local	OFF	OFF	ON
External Clock	ON	OFF	OFF
Song Out	OFF	OFF	OFF
Style Out	OFF	OFF	OFF
Keyboard Out	OFF	ON	ON

주

• 내장곡 데이터는 곡 아웃 기능을 이용해 악기에서 전송할 수 없으나, 사용자 곡은 이 방식으로 전송할 수 있습니다.



USB 플래시 메모리 작업

USB 플래시 메모리 장치를 USB TO DEVICE 단자에 연결하면 사용자 곡 및 파라미터 설정과 같이 본 악기에서 생성된 데이터를 저장할 수 있습니다. 저장된 데이터는 본 악기에 다시 불러와 향후에 사용할 수 있습니다.

USB TO DEVICE 단자 사용 시 주의사항

본 악기에는 내장형 USB TO DEVICE 단자가 있습니다. USB 장치를 단자에 연결할 때 조심해서 USB 장치를 취급해야 합니다. 아래 중요한 주의사항을 따르십시오.

주

- USB 장치 취급에 대한 자세한 내용은 USB 장치의 사용설명서를 참조하십시오.

호환되는 USB 장치

• USB 플래시 메모리

본 악기는 일부 상용 USB 장치를 지원하지 않습니다. Yamaha는 고객이 구입한 USB 장치의 작동을 보장할 수 없습니다. 본 악기에서 사용하기 위한 USB 장치를 구매하기 전에 아래 웹 페이지를 참조하십시오.

<http://download.yamaha.com/>

주

- 컴퓨터 키보드나 마우스와 같은 다른 USB 장치는 사용할 수 없습니다.

USB 장치 연결

- USB 장치를 USB TO DEVICE 단자에 연결할 때는 장치의 커넥터가 적합한지 그리고 올바른 방향으로 연결되었는지 확인하십시오.

주의사항

- 재생 녹음, 파일 제어(저장, 삭제, 포맷 작업 등) 또는 USB 장치 액세스를 진행 중일 때는 USB 장치를 연결 또는 분리하지 않도록 하십시오. 그렇지 않으면 악기의 작동이 멈추거나 USB 장치 및 데이터가 손상될 수 있습니다.
- USB 장치를 연결 및 분리(또는 그 반대)하는 경우에는 반드시 각 작업 전후로 몇 초간 기다리십시오.

주

- USB 케이블을 연결할 때는 길이가 3미터 미만인지 확인하십시오.
- 본 악기는 USB 1.1(기본형)을 지원하지만 USB 2.0 저장 장치를 연결해 사용할 수도 있습니다. 그러나 전송 속도는 USB 1.1과 같다는 점을 유의하십시오.

USB 플래시 메모리 사용

악기를 USB 플래시 메모리에 연결하면 자신이 생성한 데이터를 연결된 장치에 저장할 수 있을 뿐만 아니라 연결되어 있는 USB 플래시 메모리의 데이터를 읽을 수도 있습니다.

USB 플래시 메모리 최대 허용 수

한 개의 USB 플래시 메모리만 USB TO DEVICE 단자에 연결할 수 있습니다.

USB 플래시 메모리 포맷

USB 플래시 메모리가 연결되면 USB 플래시 메모리를 포맷할 것인지 확인하는 메시지가 나타날 수 있습니다. 포맷하기를 원하는 경우 포맷 작업(72페이지)을 실행하십시오.

주의사항

- 포맷 작업을 하면 이전에 있던 데이터를 모두 덮어쓰게 됩니다. 포맷할 USB 플래시 메모리에 중요한 데이터가 없는지 반드시 확인하십시오.

데이터 보호(쓰기 방지)

부주의로 중요한 데이터가 지워지는 것을 방지하려면 각 USB 플래시 메모리에 제공되는 쓰기 방지 기능을 적용하십시오. USB 플래시 메모리에 데이터를 저장하는 경우 반드시 쓰기 방지 기능을 해제하십시오.

악기 끄기

악기를 끌 때 반드시 악기가 재생/녹음 또는 파일 제어(저장, 삭제 및 포맷 작업 등)와 같은 작업으로 인해 USB 플래시 메모리에 액세스되어 있지 않도록 하십시오. 그렇지 않으면 USB 플래시 메모리와 데이터가 손상될 수 있습니다.

USB 플래시 메모리 연결

- 1 USB 플래시 메모리를 USB TO DEVICE 단자에 연결합니다. 이때 올바른 방향으로 삽입하도록 주의를 기울이십시오.

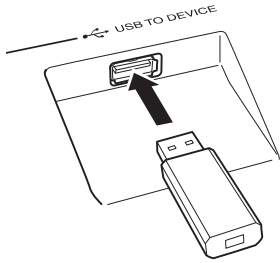

메시지(정보 또는 확인 대화상자)가 때에 따라 작업을 실행하기 위해 화면에 표시됩니다. 각 메시지에 대한 설명은 79페이지의 “메세지”를 참조하십시오.

- 2 USB 플래시 메모리가 제대로 장착되었음이 확인될 때까지 기다리십시오.

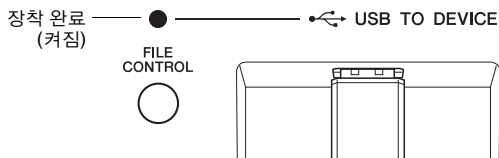
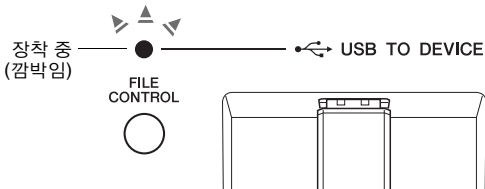

FILE CONTROL 화면 불러오기

USB 플래시 메모리가 USB TO DEVICE 단자에 연결되어 있는 동안 [FILE CONTROL] 버튼을 누르면 FILE CONTROL 화면이 표시됩니다.

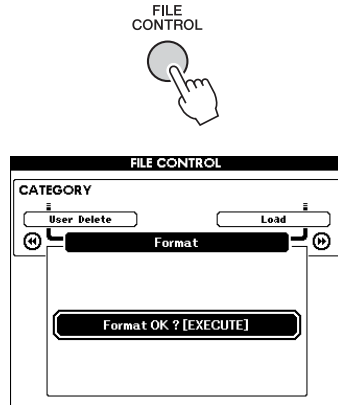

FILE CONTROL 화면에서 CATEGORY [◀◀] 또는 [▶▶] 버튼을 눌러 아래 목록의 파일 작업에 액세스할 수 있습니다.

메뉴	참조 페이지
포맷	72
등록 저장	73
사용자 곡 저장	74
오디오 저장	75
불러오기	76
USB 삭제	77
사용자 삭제	77

포맷하지 않은 USB 플래시 메모리가 약기에 연결되어 있을 때 [FILE CONTROL] 버튼을 누를 경우 “포맷” 기능이 자동으로 선택됩니다.

FILE CONTROL 화면을 종료하려면 [EXIT] 버튼을 누릅니다.

주

- FILE CONTROL 화면이 표시되어 있는 동안에는 건반을 연주해도 소리가 나지 않습니다. 또한 이 상태에서는 파일 기능과 관련된 버튼만 활성화됩니다.

주

- 다음 경우에는 FILE CONTROL 화면이 나타나지 않습니다.
 - 스타일 곡 또는 오디오 재생 중
 - 레슨 및 스타일 추천기 사용 중
 - USB 플래시 메모리에서 데이터가 불러오기 되고 있는 동안

USB 플래시 메모리 포맷

포맷 작업을 하면 상용 USB 플래시 메모리를 본 약기에 사용할 수 있습니다.

주의사항

- 데이터가 저장되어 있는 USB 플래시 메모리를 아래의 설명과 같이 포맷할 경우 데이터가 지워집니다. 포맷할 USB 플래시 메모리에 중요한 데이터가 없는지 확인한 후에 포맷 절차를 실행합니다.

1 [FILE CONTROL] 버튼을 눌러 FILE CONTROL 화면을 불러옵니다.



2 CATEGORY [◀◀] 또는 [▶▶] 버튼을 사용하여 "Format"을 불러옵니다.

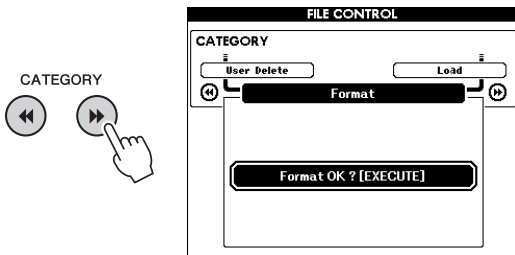

3 [EXECUTE] 버튼을 누릅니다.

확인 메시지가 나타납니다. 작업을 취소하려면 [-] (NO) 버튼을 누릅니다.



4 [EXECUTE] 버튼을 한 번 더 누르거나 [+] (YES) 버튼을 눌러 포맷 작업을 실행합니다.

잠시 후, 작업 완료를 표시하는 메시지가 나타나고 "USER FILES" 폴더가 USB 플래시 메모리의 루트 디렉토리에 생성됩니다.

주의사항

- 포맷 작업을 실행하는 중에는 작업을 취소할 수 없습니다. 이 작업 중에는 절대 전원을 끄거나 USB 플래시 메모리를 분리하지 마십시오. 데이터가 손실될 수 있습니다.

5 [EXIT] 버튼을 눌러 FILE CONTROL 화면을 종료합니다.

USB 플래시 메모리에 레지스트레이션 메모리 저장

이 작업으로 레지스트레이션 메모리를 USB 플래시 메모리 장치에 저장할 수 있습니다. 파일 이름에 ".usr" 확장자가 있으나 이것은 악기 화면에 나타나지 않습니다.

1 [FILE CONTROL] 버튼을 눌러 FILE CONTROL 화면을 불러옵니다.



2 CATEGORY [◀] 또는 [▶] 버튼을 사용하여 "Regist Save"를 불러옵니다.

기본 파일명이 자동으로 생성됩니다.

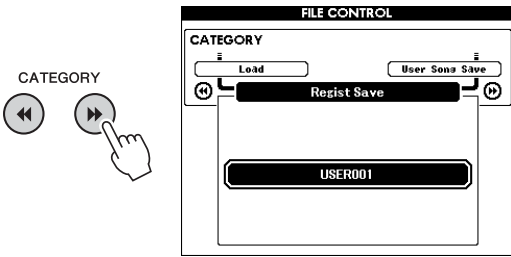

기존 파일 덮어쓰기

USB 플래시 메모리에 이미 존재하는 파일을 덮어쓰려면 다이얼이나 [+] 및 [-] 버튼을 이용하여 파일을 선택한 후 곧바로 5단계로 진행합니다.

주

- USB 플래시 메모리 하나에 최대 100개의 사용자 파일이 저장될 수 있습니다.

3 [EXECUTE] 버튼을 누릅니다.

파일명의 첫 번째 문자 하단에 커서가 나타납니다.

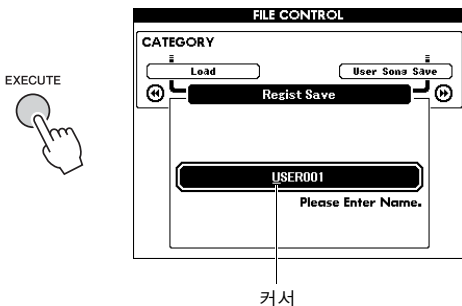

4 필요한 경우 파일명을 변경합니다.

[-] 버튼은 커서를 왼쪽으로 이동시키고 [0] 버튼은 커서를 오른쪽으로 이동시킵니다. 다이얼로 현재 커서 위치에 대한 문자를 선택합니다. [+] 버튼은 현재 커서 위치에 있는 문자를 삭제합니다.

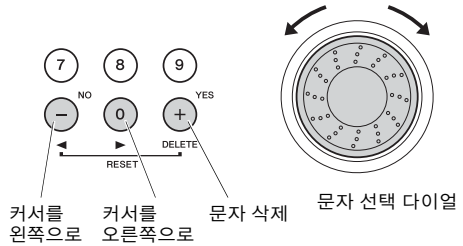

5 [EXECUTE] 버튼을 누릅니다.

확인 메시지가 나타납니다. 작업을 취소하려면 [-] (NO) 버튼을 누릅니다.

6 [EXECUTE] 버튼을 한 번 더 누르거나 [+] (YES) 버튼을 눌러 저장 작업을 실행합니다.

잠시 후, 작업 완료를 표시하는 메시지가 나타납니다. 레지스트레이션 메모리는 "USER FILES" 폴더에 저장됩니다. 이 폴더는 USB 플래시 메모리에 자동으로 생성됩니다.

주의사항

- 기존 파일명이 지정되면 확인 메시지가 화면에 표시됩니다. 파일을 덮어쓰려면 [EXECUTE] 또는 [+] 버튼을 누르고 취소하려면 [-]를 누릅니다.

주의사항

- 저장 작업을 실행하는 중에는 작업을 취소할 수 없습니다. 이 작업 중에는 절대 전원을 끄거나 USB 플래시 메모리를 분리하지 마십시오. 데이터가 손실될 수 있습니다.

7 [EXIT] 버튼을 눌러 FILE CONTROL 화면을 종료합니다.

주

- 레지스트레이션 메모리(.usr)를 본 악기에 다시 불러오려면 불러오기 작업(76페이지)을 실행합니다.

주

- 저장 작업을 실행하는 데 걸리는 시간은 USB 플래시 메모리의 상태에 따라 다릅니다.

USB 플래시 메모리에 사용자 곡 저장

이 작업으로 사용자 곡(곡 번호 101~105)을 USB 플래시 메모리에 저장할 수 있습니다.

- 1 [FILE CONTROL] 버튼을 눌러 FILE CONTROL 화면을 불러옵니다.



- 2 CATEGORY [◀] 또는 [▶] 버튼을 사용하여 "User Song Save"를 불러옵니다. SOURCE FILE - 사용자 곡명 - 이 강조 표시됩니다.

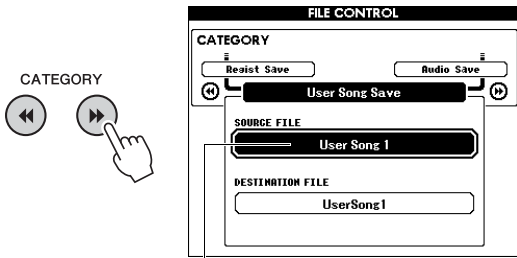

소스 사용자 곡명

- 3 다이얼로 저장하고자 하는 사용자 곡을 선택합니다.

- 4 [EXECUTE] 버튼을 누릅니다. DESTINATION FILE 파라미터가 강조 표시되며 기본 이름이 자동으로 생성됩니다.



기존 파일 덮어쓰기

USB 플래시 메모리에 이미 존재하는 파일을 덮어쓰려면 다이얼을 이용하여 파일을 선택한 후 곧바로 7단계로 진행합니다.

- 5 [EXECUTE] 버튼을 누릅니다. 파일명의 첫 번째 문자 하단에 커서가 나타납니다.

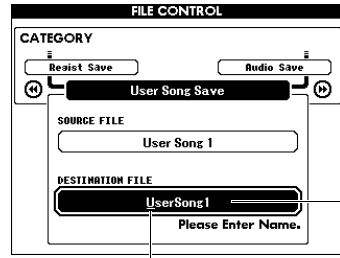

커서

저장할 파일 이름

- 6 필요한 경우 파일명을 변경합니다. 파일명 입력은 73페이지의 "USB 플래시 메모리에 레지스트레이션 메모리 저장"을 참조하십시오.

- 7 [EXECUTE] 버튼을 누릅니다. 확인 메시지가 나타납니다. 작업을 취소하려면 [-] (NO) 버튼을 누릅니다.

- 8 [EXECUTE] 버튼을 한 번 더 누르거나 [+] (YES) 버튼을 눌러 저장 작업을 실행합니다. 잠시 후, 작업 완료를 표시하는 메시지가 나타납니다. 사용자 곡은 "USER FILES" 폴더에 저장됩니다. 이 폴더는 USB 플래시 메모리에 자동으로 생성됩니다.

주의사항

- 기존 파일명이 지정되면 확인 메시지가 화면에 표시됩니다. 파일을 덮어쓰려면 [EXECUTE] 또는 [+] 버튼을 누르고 취소하려면 [-]를 누릅니다.

주의사항

- 저장 작업을 실행하는 중에는 작업을 취소할 수 없습니다. 이 작업 중에는 절대 전원을 끄거나 USB 플래시 메모리를 분리하지 마십시오. 데이터가 손실될 수 있습니다.

- 9 [EXIT] 버튼을 눌러 FILE CONTROL 화면을 종료합니다.

주

- 저장 작업을 실행하는 데 걸리는 시간은 USB 플래시 메모리의 상태에 따라 다릅니다.

사용자 곡을 오디오 파일로 변환

이 작업으로 사용자 곡(곡 번호 101~105)을 오디오 파일로 변환하여 파일을 USB 플래시 메모리에 저장할 수 있습니다.

주
 • 사용자 곡만 오디오 파일로 변환할 수 있습니다.

1 [FILE CONTROL] 버튼을 눌러 FILE CONTROL 화면을 불러옵니다.



2 CATEGORY [◀◀] 또는 [▶▶] 버튼을 사용하여 "Audio Save"를 불러옵니다.

SOURCE FILE - 사용자 곡명 - 이 강조 표시됩니다.

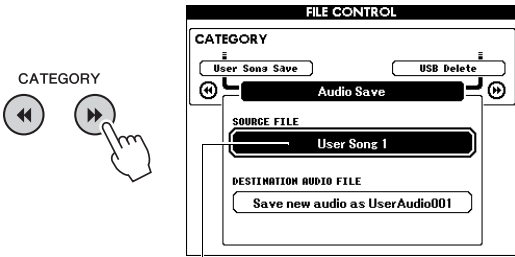

소스 사용자 곡명

3 다이얼로 변환하고자 하는 사용자 곡을 선택합니다.

4 [EXECUTE] 버튼을 누릅니다.

DESTINATION AUDIO FILE 파라미터가 강조 표시되며 기본 이름이 자동으로 생성됩니다.



기존 파일 덮어쓰기

USB 플래시 메모리에 이미 존재하는 파일을 덮어쓰려면 다이얼을 이용하여 파일을 선택한 후 다음 단계로 진행합니다.

5 [EXECUTE] 버튼을 누릅니다.

확인 메시지가 나타납니다. 작업을 취소하려면 [-] (NO) 버튼을 누릅니다.

6 [EXECUTE] 버튼을 한 번 더 누르거나 [+] (YES) 버튼을 눌러 저장(변환) 작업을 실행합니다.

이 작업을 통해 재생이 시작되고 사용자 곡이 오디오 파일로 변환됩니다. 변환 중에 AUX IN 잭을 통해 오디오 신호를 입력하면 그 음향도 함께 녹음됩니다.

잠시 후, 작업 완료를 표시하는 메시지가 나타납니다.

오디오 파일은 "USER FILES" 폴더에 저장됩니다. 이 폴더는 USB 플래시 메모리에 자동으로 생성됩니다.

주의사항

- 기존 파일명이 지정되면 확인 메시지가 화면에 표시됩니다. 파일을 덮어쓰려면 [EXECUTE] 또는 [+] 버튼을 누르고 취소하려면 [-]를 누릅니다.

주의사항

- 이 작업 중에는 절대 전원을 끄거나 USB 플래시 메모리를 분리하지 마십시오. 데이터가 손실될 수 있습니다.

7 [EXIT] 버튼을 눌러 FILE CONTROL 화면을 종료합니다.

주
 • 저장 작업을 실행하는 데 걸리는 시간은 USB 플래시 메모리의 상태에 따라 다릅니다.

USB 플래시 메모리에서 파일 불러오기

USB 플래시 메모리에 있는 레지스트레이션 메모리, 스타일 파일, 곡 파일(SMF)을 본 약기로 불러올 수 있습니다.

주의사항

- 레지스트레이션 메모리를 불러올 경우 새로 불러온 데이터가 기존 데이터를 덮어쓰게 됩니다. 덮어쓸 데이터를 불러오기 전에 중요한 데이터를 USB 플래시 메모리에 저장하십시오.

1 [FILE CONTROL] 버튼을 눌러 FILE CONTROL 화면을 불러옵니다.



2 CATEGORY [◀] 또는 [▶] 버튼을 사용하여 "Load"를 불러옵니다.

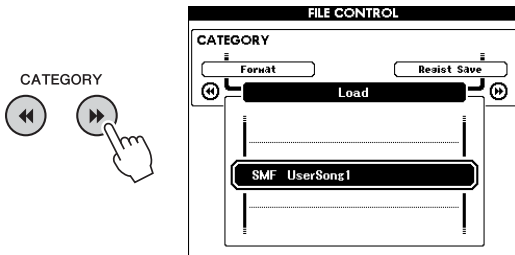

3 다이얼로 불러오고자 하는 파일을 선택합니다.

USB 플래시 메모리에 있는 모든 레지스트레이션 메모리 파일이 먼저 표시 됩니다. 그 후에 스타일 파일과 곡 파일이 표시됩니다. 반드시 USB 플래시 메모리의 "USER FILES" 폴더 내에 파일이 위치해야 합니다. 이 폴더 밖에 위치한 파일은 인식되지 않습니다.

4 [EXECUTE] 버튼을 누릅니다.

확인 메시지가 나타납니다. 작업을 취소하려면 [-] (NO) 버튼을 누릅니다.



5 [EXECUTE] 버튼을 한 번 더 누르거나 [+](YES) 버튼을 눌러 불러오기 작업을 실행합니다.

잠시 후, 작업 완료를 표시하는 메시지가 나타납니다.

주의사항

- 불러오기 작업을 실행하는 중에는 작업을 취소할 수 없습니다. 이 작업 중에는 절대 전원을 끄거나 USB 플래시 메모리를 분리하지 마십시오. 데이터가 손실될 수 있습니다.

6 [EXIT] 버튼을 눌러 FILE CONTROL 화면을 종료합니다.

USB 플래시 메모리에서 파일 삭제

이 절차를 통해 USB 플래시 메모리에서 레지스트레이션 메모리, 스타일 파일, 곡 파일, 오디오 파일을 삭제할 수 있습니다.

1 [FILE CONTROL] 버튼을 눌러 FILE CONTROL 화면을 불러옵니다.

2 CATEGORY [◀] 또는 [▶] 버튼을 사용하여 "USB Delete"를 불러옵니다.

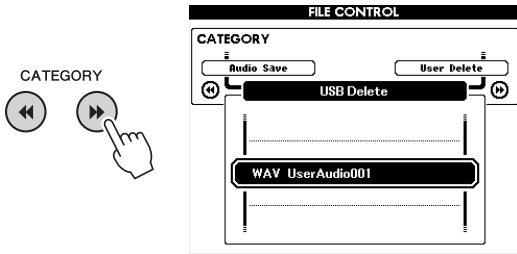

3 다이얼로 삭제하고자 하는 파일을 선택합니다.

USB 플래시 메모리에 있는 모든 레지스트레이션 메모리 파일이 먼저 표시됩니다. 그 후에 곡 파일, 오디오 파일, 스타일 파일이 표시됩니다. 반드시 USB 플래시 메모리의 "User Files" 폴더 내에 파일이 위치해야 합니다. 이 폴더 밖에 위치한 파일은 인식되지 않습니다.

4 [EXECUTE] 버튼을 누릅니다.

확인 메시지가 나타납니다. 작업을 취소하려면 [-] (NO) 버튼을 누릅니다.

5 [EXECUTE] 버튼을 한 번 더 누르거나 [+] (YES) 버튼을 눌러 삭제 작업을 실행합니다.

잠시 후, 작업 완료를 표시하는 메시지가 나타납니다.

주의사항

- 삭제 작업을 실행하는 중에는 작업을 취소할 수 없습니다. 이 작업 중에는 절대 전원을 끄거나 USB 플래시 메모리를 분리하지 마십시오. 데이터가 손실될 수 있습니다.

6 [EXIT] 버튼을 눌러 FILE CONTROL 화면을 종료합니다.

악기에서 사용자 데이터 삭제

이 절차를 통해 컴퓨터와 같은 외부 장치에서 불러오거나 전송된 사용자 곡 및 스타일과 곡 파일을 삭제할 수 있습니다. 내장 데이터는 이 작업으로 지워지지 않습니다.

1 [FILE CONTROL] 버튼을 눌러 FILE CONTROL 화면을 불러옵니다.

2 CATEGORY [◀] 또는 [▶] 버튼을 사용하여 "User Delete"를 불러옵니다.

악기에 USB 플래시 메모리가 연결되어 있지 않은 경우에는 "User Delete"만 선택할 수 있습니다.

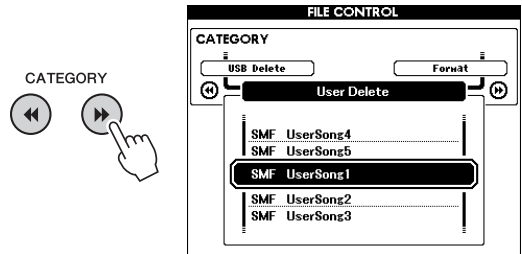

3 다이얼로 삭제하고자 하는 파일을 선택합니다.

모든 사용자 곡이 먼저 표시되고 그 후에 곡 및 스타일 파일이 표시됩니다.

4 [EXECUTE] 버튼을 누릅니다.

확인 메시지가 나타납니다. 작업을 취소하려면 [-] (NO) 버튼을 누릅니다.

5 [EXECUTE] 버튼을 한 번 더 누르거나 [+] (YES) 버튼을 눌러 삭제 작업을 실행합니다.

잠시 후, 작업 완료를 표시하는 메시지가 나타납니다.

주의사항

- 삭제 작업을 실행하는 중에는 작업을 취소할 수 없습니다. 이 작업 중에는 절대 전원을 끄거나 USB 플래시 메모리를 분리하지 마십시오. 데이터가 손실될 수 있습니다.

6 [EXIT] 버튼을 눌러 FILE CONTROL 화면을 종료합니다.

문제해결

악기 측면

문제	예상 원인 및 해결 방법
악기의 전원을 켜거나 끌 때 '핑' 소리가 일시적으로 들립니다.	이는 악기에 전원이 들어오면 나타나는 정상적인 현상입니다.
전원이 자동으로 꺼집니다.	정상적인 현상으로, 오토 파워 오프 기능으로 인한 것입니다. 필요 시, 오토 파워 오프 기능(20페이지)의 파라미터를 설정하십시오.
휴대 전화 사용 시 잡음이 발생합니다.	악기 부근에서 휴대 전화를 사용하면 간섭이 발생할 수 있습니다. 이를 방지하려면 휴대 전화를 끄거나 악기 부근에서 사용하지 않도록 하십시오.
iPhone/iPad 애플리케이션과 함께 악기를 사용하면 악기의 스피커 또는 헤드폰에서 잡음이 들립니다.	iPhone/iPad 애플리케이션과 함께 악기를 사용할 경우, 통신에 의한 잡음이 생기지 않도록 iPhone/iPad의 "Airplane Mode"를 "ON"으로 설정할 것을 권장합니다.
건반을 연주하거나 스타일이나 곡이 재생되고 있는 데도 소리가 들리지 않습니다.	후면 패널의 PHONES/OUTPUT 잭에 아무것도 연결되어 있지 않은지 확인하십시오. 플러그가 이 잭에 연결되어 있는 경우 어떤 음향도 출력되지 않습니다. 로컬 컨트롤 커짐/꺼짐 설정을 확인하십시오. (68페이지 참조) FILE CONTROL 화면이 표시되어 있습니까? FILE CONTROL 화면이 표시되는 동안에는 악기의 건반 등은 음향을 출력하지 않습니다. [EXIT] 버튼을 눌러 MAIN 화면으로 돌아가십시오.
건반의 오른손 부분에서 건반을 연주해도 아무 소리가 나지 않습니다.	사전 기능을 사용하는 경우(62페이지) 오른손 부분 건반은 코드 근음 및 형식을 입력하는 용도로만 사용됩니다.
[START/STOP] 버튼을 눌러도 스타일이나 곡이 재생되지 않습니다.	외부 클럭이 ON으로 설정되었습니까? 외부 클럭이 OFF로 설정되었는지 확인하십시오. 68페이지의 "External Clock"을 참조하십시오.
스타일 음향이 적합하게 생성되지 않습니다.	스타일 음량(60페이지)이 적절한 수준으로 설정되어 있는지 확인하십시오. 연주 중인 코드에 적합한 건반으로 분리점이 설정되었습니까? 적합한 건반을 분리점으로 설정하십시오(61페이지). "ACMP" 표시등이 화면에 표시되어 있습니까? 화면에 표시되어 있지 않으면 [ACMP ON/OFF] 버튼을 눌러 표시하십시오.
스타일 번호 165나 178~195(피아니스트) 사이의 스타일 번호를 선택한 후 [START/STOP] 버튼을 누르는 경우 리듬 반주가 연주되지 않습니다.	이는 악기의 오작동이 아닙니다. 스타일 번호 165와 178~195(피아니스트) 사이의 스타일 번호에는 리듬 파트가 없으므로 리듬이 연주되지 않습니다. ACMP 기능이 켜져 있는 경우 건반의 반주 범위의 코드를 연주하면 다른 파트가 연주되기 시작합니다.
재생되지 않는 음향이 있으며, 해당 음향이 차단된 것 같습니다.	본 악기는 최대 128 음의 동시발음수를 지원합니다. 만약 듀얼 음색 또는 스플릿 음색이 사용되고 스타일 또는 곡이 이와 동시에 재생되는 경우, 일부 음/음향은 반주나 곡에서 생략(또는 제외)될 수 있습니다.
(서스테인을 위한) 풋스위치가 반대의 이펙트를 내는 것 같습니다. 예를 들어, 풋스위치를 밟으면 음향이 끊기며 누르던 발을 떼면 음향이 지속됩니다.	풋스위치의 극성이 변경되었습니다. 전원을 켜기 전에 풋스위치 플러그가 SUSTAIN 잭에 올바르게 연결되어 있는지 확인하십시오.
음색의 음향이 음마다 다릅니다.	이는 정상적인 현상입니다. AWM 톤 제너레이션 방식은 건반의 전 범위에서 악기의 다중 녹음(샘플링)을 사용합니다. 따라서 음색의 실제 음향은 각 음마다 조금씩 다를 수 있습니다.
[SONG/AUDIO], [STYLE] 또는 [VOICE] 버튼을 눌렀을 때 해당 화면이 나타나지 않습니다.	다른 화면이 표시되고 있습니까? [EXIT] 버튼을 눌러서 MAIN 화면으로 돌아간 뒤 언급된 버튼 중 하나를 누르십시오.
[ACMP ON/OFF] 버튼을 눌렀는데도 ACMP 표시기가 나타나지 않습니다.	스타일 관련 기능을 사용할 때는 항상 [STYLE] 버튼을 먼저 눌러야 합니다.
"Over Current" 메시지가 메인 화면의 좌측 상단에 표시되고 USB 장치가 응답하지 않습니다.	USB 장치와의 통신이 USB 장치에 대한 과전류 때문에 차단되었습니다. USB TO DEVICE 단자에서 장치를 분리하고 악기의 전원을 켜십시오.
헤드폰의 음향이 너무 낮습니다.	"Output Gain Level" 파라미터가 "Headphones"로 설정되어 있는지 확인하십시오(55페이지).

메시지

LCD 메시지	설명
Access error!	플래시 메모리 또는 매체에서 발신/수신되는 데이터의 읽기 및 쓰기 작업이 실패하였음을 나타냅니다.
Clearing all memory...	플래시 메모리의 모든 데이터를 삭제할 때 표시됩니다. 데이터 전송 중 절대로 전원을 끄지 마십시오.
Data Error!	곡 또는 스타일에 무단 데이터가 있을 때 표시됩니다.
File information area is not large enough.	총 파일 수가 너무 많기 때문에 매체에 데이터를 저장할 수 없음을 나타냅니다.
File is not found.	파일이 없음을 나타냅니다.
File too large. Loading is impossible.	파일 데이터가 너무 크기 때문에 데이터를 불러올 수 없음을 나타냅니다.
Media capacity is full.	매체 메모리 용량이 꽉 찰 때 데이터 저장이 실행될 수 없을 때 표시됩니다.
Memory Full	곡 녹음 중에 내장 메모리가 꽉 찰 때 표시됩니다.
MIDI receive buffer overflow.	한 번에 너무 많은 MIDI 데이터를 수신하여 처리하는 데 실패한 경우에 표시됩니다.
Over Current	USB 장치와의 통신이 USB 장치에 대한 과전류 때문에 차단되었습니다. USB TO DEVICE 단자에서 장치를 분리하고 약기의 전원을 켭니다.
Save OK? [YES]/[NO]	저장 작업의 실행 여부를 확인합니다. [+] (YES) 버튼을 눌러 녹음된 곡을 저장합니다. 저장을 취소하려면 메시지에서 [-] (NO) 버튼을 누릅니다.
Save data is not found.	저장하려는 데이터가 존재하지 않을 때 표시됩니다.
Since the media is in use now, this function is not available.	매체에 액세스 중이기 때문에 현재 파일 제어 기능을 이용할 수 없음을 나타냅니다.
Since the recorded song has not been saved, the operation cannot be performed.	이 메시지는 저장되지 않은 녹음 곡이 있는 경우에 사용자 곡을 오디오 파일로 변환하려 할 때 나타납니다. 이 메시지가 나타나면 [EXIT] 버튼을 눌러 FILE CONTROL 화면을 종료한 다음 녹음된 곡을 모두 저장합니다. 곡을 저장하려면 저장 확인 메시지가 나타날 때까지 [REC] 버튼을 누른 다음 [+] (YES) 버튼을 누릅니다.
The limit of the media has been reached.	폴더/디렉토리 구조가 너무 복잡해져서 데이터 저장을 실행할 수 없음을 나타냅니다.
The media is not formatted.	삽입된 매체가 포맷되지 않았음을 나타냅니다.
The media is write-protected.	삽입된 매체에 쓰기 방지 설정이 되어있기 때문에 쓸 수 없음을 나타냅니다. 사용 전에 쓰기 방지 설정을 "덮어쓰기"로 전환합니다.
The notation cannot be displayed, since this song is not allowed to display the notation.	이 메시지는 악보 화면이 금지되어 있는 곡의 악보를 표시하려 할 때 나타납니다.
The song data is too large to be converted to notation.	곡의 데이터가 너무 크기 때문에 악보가 표시될 수 없음을 나타냅니다.
The number of files exceeds the system limit. Delete existing files to add new ones.	총 파일 수가 용량을 초과했기 때문에 데이터 저장을 실행할 수 없음을 나타냅니다.
This drive is busy now.	이 메시지는 오디오 재생 또는 녹음 시 처리가 지연될 때 나타납니다.
This function is not available now.	약기가 다른 작업을 수행하고 있기 때문에 지정된 기능을 이용할 수 없음을 나타냅니다.

주

- 일부 메시지는 표에 나열되어 있지 않습니다. 설명이 필요한 메시지만 포함되어 있습니다.

사양

크기/중량	크기	(W x D x H)	1,397 x 445 x 146mm(55" x 17-1/2" x 5-3/4") 건반 스탠드 부착 시: 1,399 x 445 x 761mm(55-1/16" x 17-1/2" x 29-15/16")
	중량		22.5kg(49lbs. 10oz.) 건반 스탠드 부착 시: 29.5kg(65lbs. 1oz.)
컨트롤 인터페이스	건반	건반 수	88
		유형	GHS(Graded Hammer Standard) 건반
		터치 응답	Soft, Medium, Hard, Fixed
	기타 컨트롤러	피치 벤드	있음
	화면	유형	풀 도트 LCD
		크기	320 x 240 도트
		색상	흑백
		대비	있음
		악보 표시 기능	있음
	패널	가사 표시 기능	있음
언어		영어	
언어		영어	
음색	톤 제너레이션	피아노 음향	퓨어 CF 사운드 엔진
		댐퍼 레조넌스	있음
	동시발음수	동시발음수(최대)	128
	내장	음색 수	147 + 15 드림/SFX 키트 + 381 XGLite
		특징적인 음색	1가지 Natural! 음색, 9가지 Live! 음색, 8가지 Sweet! 음색, 7가지 Cool! 음색
호환성		GM, XGLite	
이펙트	형식	리버브	35가지 형식
		코러스	44가지 형식
		DSP	237가지 형식
		마스터 EQ	5가지 형식
		지능형 어쿠스틱 컨트롤 (IAC)	있음
	기능	듀얼	있음
		스플릿	있음
	패널 서스테인	있음(기능 메뉴)	
반주 스타일	내장	내장 스타일 수	195
		핑거링	멀티 핑거, 풀 건반, AI 핑거드
		스타일 컨트롤	INTRO, MAIN x 2, FILL-IN, ENDING
	외부 스타일		있음(SFF GE)
	기타 기능	뮤직 데이터베이스	305
		원 터치 설정(OTS)	있음
		스타일 추천기	있음
스마트 코드		있음	
곡	내장	내장곡 수	100
		곡 수	5
		트랙 수	6(멜로디 5개 + 코드 1개)
	녹음	데이터 용량	사용자 곡 1곡당 약 30,000개 음("멜로디" 트랙만 녹음될 때)
	호환되는 데이터 형식	재생	SMF(형식 0, 형식 1), XF
녹음	녹음	SMF(형식 0)	
오디오 녹음기	녹음 길이(최대)		1회 녹음 시 각 80분
	호환되는 데이터 형식	재생	.wav
기능	레지스트레이션	녹음	.wav
		버튼 수	4 (x 8뱅크)
	레슨	야마하 연습용 모음곡 (Y.E.S.)	대기, 사용자 템포, 마이너스 원, 반복 학습, 코드 사전
	데모	데모	있음
	전체 컨트롤	메트로놈	있음
		템포 범위	5~280
		조율김	-12~-0, 0~+12
기타	튜닝	있음	
	PIANO 버튼	휴대용 그랜드 버튼	

저장 및 연결 장치	저장 장치	내장 메모리	약 1.7MB
		외부 드라이브	USB 플래시 메모리
	연결 장치	DC IN	DC IN 12V
		헤드폰/출력	x 1
		서스테인 페달	x 1
		페달 장치	x 1
		USB TO DEVICE	있음
	USB TO HOST	있음	
	AUX IN(스테레오 미니)	있음	
앰프 및 스피커	앰프	6W x 2	
	스피커	12cm x 2 + 5cm x 2	
전원 공급장치	전원 공급장치	어댑터(PA-150A 또는 이에 준하는 제품)	
	전력 소비	13W	
부속 품목	포함된 부속 품목	<ul style="list-style-type: none"> • 사용설명서 • 데이터 목록 • 건반 스탠드 • 풋스위치 • 보면대 • AC 전원 어댑터 PA-150A 또는 이에 준하는 Yamaha 권장 어댑터 *1 • 온라인 회원 제품 등록지*2 <p>*1: 특정 판매 지역에서는 포함되지 않을 수도 있습니다. Yamaha 구입처에 문의하십시오. *2: * 사용자 등록을 하려면 사용자 등록지에 있는 PRODUCT ID가 필요합니다.</p>	
	부속 품목(선택 사양) (지역에 따라 제공되지 않을 수도 있음)	<ul style="list-style-type: none"> • AC 전원 어댑터: PA-150A 또는 이에 준하는 Yamaha 권장 제품 • 헤드폰: HPE-150 • 페달 장치: LP-7A/7AWH • 풋스위치: FC4/5 • iPhone/iPod touch/iPad용 USB MIDI 인터페이스 i-UX1 	

* 본 사용설명서의 사양 및 내용은 정보 제공용으로만 제공됩니다. Yamaha는 사전 통지 없이 언제든지 제품이나 사양을 변경 또는 수정할 수 있습니다. 본 제품의 사양, 장비 및 선택 품목은 지역에 따라 다를 수 있으므로 해당 지역 Yamaha 구입처에 확인하시기 바랍니다.

색인

기호

[-], [+] 버튼 22

A

ACMP 28

AUDIO SELECT 화면 35

D

Demo Group 63

DSP 51

E

EQ 54

F

FUNCTION 화면 66

M

MAIN 화면 21

MIDI 40, 68

P

PITCH BEND 휠 53

S

SONG SELECT 화면 35

U

USB 플래시 메모리 70

USER FILES 폴더 72, 73, 76

V

Volume (Main Voice, Dual Voice, Split Voice) 67

ㄱ

가사 37

곡 34, 63

구간 반복 36

기능 66

기능 목록 67

“길게 누르기” 15

L

녹음(곡 트랙) 42

녹음(곡) 40

녹음(오디오) 45

ㄷ

다이얼 22

맴퍼 레조넌스 16, 18

데모 34

동시 멈춤 59

동시 시작 29, 58

뒤로 감기 36

듀얼 음색 24, 57

등급 39

ㄹ

레슨 38

레지스트레이션 메모리 46

리듬 28

리버브 50

ㅁ

메모리 번호 46

메시지 79

메인 58

메인 음색 23

메트로놈 25

무작위 재생 63

뮤직 데이터베이스 29

ㅂ

박자 25

반복 재생 36

반복 학습 39

반주 정지 60

백업 49

뱅크 번호 46

벨 26

변환 75

보면대 9

부속 품목 9

분리점 24, 28, 61

블러오기 76

빨리 감기 36

ㅅ

사용자 곡 40

삭제(USB 플래시 메모리에서) .. 77

삭제(사용자 곡) 44

삭제(플래시 메모리에서) 77

서스테인 52

섹션 58

숫자 버튼 22

스마트 코드 31

스타일 28, 58

스타일 추천기 33

스플릿 음색 24, 57

스피커 켜기/끄기 55

ㅇ

악보 37

엔딩 58

연결 16, 48, 70

연습 38

오디오 34, 63

오디오 플레이어 48

오버뷰 데모 34

오토 파워 오프 20

음량(곡) 64

음량(스타일) 60

음량(오디오) 64

음량(주) 20

음색 23, 57

음소거 36

이펙트 50

인트로 58

일시 정지 36

ㅈ

자동 반주 28

자동 반주 범위 28

저장(USB 플래시 메모리로) .. 73, 74

전원 요구사항 16

전원 켜기/끄기 19

조립 10

조옮김 52

지능형 어쿠스틱 컨트롤(IAC) .. 56

ㅊ

채널 65

초기화 49

출력 게인 레벨 55

ㅋ

컴퓨터 19

코드 사전 62

코드 핑거링 30, 61

코러스 50

ㅋ

탭 시작(곡) 64

탭 시작(스타일) 60

터치 응답 54

템포(곡) 35

템포(스타일) 60

튜닝 53

트랙 켜기/끄기 36

ㅠ

파일 제어 71

패널 서스테인 52

패널 설정 46

페달 장치 18

평가(레슨) 39

포맷(USB 플래시 메모리) 72

풋스위치 16

피아노 음색 23

피치 52, 53

필인 58

ㅎ

하모니 27

헤드폰 17

호환 형식 8

제품에 관한 자세한 정보는 아래의 가까운 Yamaha 대리점이나 공인 판매 대리점에 문의 바랍니다.

NORTH AMERICA

CANADA

Yamaha Canada Music Ltd.
135 Milner Avenue, Scarborough, Ontario,
M1S 3R1, Canada
Tel: 416-298-1311

U.S.A.

Yamaha Corporation of America
6600 Orangethorpe Ave., Buena Park, Calif. 90620,
U.S.A.
Tel: 714-522-9011

CENTRAL & SOUTH AMERICA

MEXICO

Yamaha De México, S.A. de C.V.
Av. Insurgentes Sur 1647 "Prisma Insurgentes",
Col. San José Insurgentes, Del. Benito Juárez,
03900, México, D.F.
Tel: 55-5804-0600

BRAZIL

Yamaha Musical do Brasil Ltda.
Rua Joaquim Floriano, 913 - 4º andar, Itaim Bibi,
CEP 04534-013 Sao Paulo, SP. BRAZIL
Tel: 011-3704-1377

ARGENTINA

**Yamaha Music Latin America, S.A.
Sucursal de Argentina**
Olga Cossetini 1553, Piso 4 Norte
Madero Este-C1107CEK
Buenos Aires, Argentina
Tel: 011-4119-7000

PANAMA AND OTHER LATIN

AMERICAN COUNTRIES/ CARIBBEAN COUNTRIES

Yamaha Music Latin America, S.A.
Torre Banco General, Piso 7, Urbanización Marbella,
Calle 47 y Aquilino de la Guardia,
Ciudad de Panamá, Panamá
Tel: +507-269-5311

EUROPE

THE UNITED KINGDOM/IRELAND

Yamaha Music Europe GmbH (UK)
Sherbourne Drive, Tilbrook, Milton Keynes,
MK7 8BL, England
Tel: 01908-366700

GERMANY

Yamaha Music Europe GmbH
Siemensstraße 22-34, 25462 Rellingen, Germany
Tel: 04101-3030

SWITZERLAND/LIECHTENSTEIN

**Yamaha Music Europe GmbH
Branch Switzerland in Zürich**
Seefeldstrasse 94, 8008 Zürich, Switzerland
Tel: 044-387-8080

AUSTRIA

Yamaha Music Europe GmbH Branch Austria
Schleiergasse 20, A-1100 Wien, Austria
Tel: 01-60203900

CZECH REPUBLIC/HUNGARY/ ROMANIA/SLOVAKIA/SLOVENIA

**Yamaha Music Europe GmbH
Branch Austria (Central Eastern Europe Office)**
Schleiergasse 20, A-1100 Wien, Austria
Tel: 01-602039025

POLAND/LITHUANIA/LATVIA/ESTONIA

**Yamaha Music Europe GmbH
Branch Poland Office**
ul. Wrotkowa 14 02-553 Warsaw, Poland
Tel: 022-500-2925

BULGARIA

Dinacord Bulgaria LTD.
Bul. Iskarsko Schose 7 Targowski Zentar Ewropa
1528 Sofia, Bulgaria
Tel: 02-978-20-25

MALTA

Olimpus Music Ltd.
The Emporium, Level 3, St. Louis Street Msida
MSD06
Tel: 02133-2144

THE NETHERLANDS/ BELGIUM/LUXEMBOURG

Yamaha Music Europe Branch Benelux
Clarissenhof 5-b, 4133 AB Vianen, The Netherlands
Tel: 0347-358 040

FRANCE

Yamaha Music Europe
7 rue Ambroise Croizat, Zone d'activités Pariest,
77183 Croissy-Beaubourg, France
Tel: 01-64-61-4000

ITALY

Yamaha Music Europe GmbH, Branch Italy
Viale Italia 88, 20020 Lainate (Milano), Italy
Tel: 02-935-771

SPAIN/PORTUGAL

**Yamaha Music Europe GmbH Ibérica, Sucursal
en España**
Ctra. de la Coruna km. 17, 200, 28230
Las Rozas (Madrid), Spain
Tel: 91-639-8888

GREECE

Philippos Nakas S.A. The Music House
147 Skiathou Street, 112-55 Athens, Greece
Tel: 01-228 2160

SWEDEN

**Yamaha Music Europe GmbH Germany filial
Scandinavia**
J. A. Wettergrens Gata 1, Box 30053
S-400 43 Göteborg, Sweden
Tel: 031 89 34 00

DENMARK

**Yamaha Music Europe GmbH, Tyskland - filial
Denmark**
Generatorvej 6A, DK-2730 Herlev, Denmark
Tel: 44 92 49 00

FINLAND

F-Musiikki Oy
Kluuvikatu 6, P.O. Box 260,
SF-00101 Helsinki, Finland
Tel: 09 618511

NORWAY

**Yamaha Music Europe GmbH Germany -
Norwegian Branch**
Grini Næringspark 1, N-1345 Østerås, Norway
Tel: 67 16 77 70

ICELAND

Skifan HF
Skeifan 17 P.O. Box 8120, IS-128 Reykjavik, Iceland
Tel: 525 5000

RUSSIA

Yamaha Music (Russia)
Room 37, bld. 7, Kievskaya street, Moscow,
121059, Russia
Tel: 495 626 5005

OTHER EUROPEAN COUNTRIES

Yamaha Music Europe GmbH
Siemensstraße 22-34, 25462 Rellingen, Germany
Tel: +49-4101-3030

AFRICA

**Yamaha Corporation,
Asia-Pacific Sales & Marketing Group**
Nakazawa-cho 10-1, Naka-ku, Hamamatsu,
Japan 430-8650
Tel: +81-53-460-2313

MIDDLE EAST

TURKEY/CYPRUS

Yamaha Music Europe GmbH
Siemensstraße 22-34, 25462 Rellingen, Germany
Tel: 04101-3030

OTHER COUNTRIES

Yamaha Music Gulf FZE
LOB 16-513, P.O.Box 17328, Jubel Ali,
Dubai, United Arab Emirates
Tel: +971-4-881-5868

ASIA

THE PEOPLE'S REPUBLIC OF CHINA

Yamaha Music & Electronics (China) Co.,Ltd.
2F, Yunhedasha, 1818 Xinzha-lu, Jingan-qu,
Shanghai, China
Tel: 021-6247-2211

HONG KONG

Tom Lee Music Co., Ltd.
11/F., Silvercord Tower 1, 30 Canton Road,
Tsimshatsui, Kowloon, Hong Kong
Tel: 2737-7688

INDIA

Yamaha Music India Pvt. Ltd.
Spazedge building, Ground Floor, Tower A, Sector
47, Gurgaon- Sohna Road, Gurgaon, Haryana, India
Tel: 0124-485-3300

INDONESIA

**PT. Yamaha Musik Indonesia (Distributor)
PT. Nusantik**
Gedung Yamaha Music Center, Jalan Jend. Gatot
Subroto Kav. 4, Jakarta 12930, Indonesia
Tel: 021-520-2577

KOREA

Yamaha Music Korea Ltd.
8F, 9F, Dongsung Bldg. 158-9 Samsung-Dong,
Kangnam-Gu, Seoul, Korea
Tel: 02-3467-3300

MALAYSIA

Yamaha Music (Malaysia) Sdn., Bhd.
Lot 8, Jalan Perbandaran, 47301 Kelana Jaya,
Petaling Jaya, Selangor, Malaysia
Tel: 03-78030900

PHILIPPINES

Yupango Music Corporation
339 Gil J. Puyat Avenue, P.O. Box 885 MCPO,
Makati, Metro Manila, Philippines
Tel: 819-7551

SINGAPORE

Yamaha Music (Asia) PRIVATE LIMITED
Blk 202 Hougang Street 21, #02-00,
Singapore 530202, Singapore
Tel: 6747-4374

TAIWAN

Yamaha KHS Music Co., Ltd.
3F, #6, Sec.2, Nan Jing E. Rd. Taipei.
Taiwan 104, R.O.C.
Tel: 02-2511-8688

THAILAND

Siam Music Yamaha Co., Ltd.
4, 6, 15 and 16th floor, Siam Motors Building,
891/1 Rama 1 Road, Wangmai,
Pathumwan, Bangkok 10330, Thailand
Tel: 02-215-2622

OTHER ASIAN COUNTRIES

**Yamaha Corporation,
Asia-Pacific Sales & Marketing Group**
Nakazawa-cho 10-1, Naka-ku, Hamamatsu,
Japan 430-8650
Tel: +81-53-460-2313

OCEANIA

AUSTRALIA

Yamaha Music Australia Pty. Ltd.
Level 1, 99 Queensbridge Street, Southbank,
Victoria 3006, Australia
Tel: 3-9693-5111

NEW ZEALAND

Music Works LTD
P.O.BOX 6246 Wellesley, Auckland 4680,
New Zealand
Tel: 9-634-0099

COUNTRIES AND TRUST TERRITORIES IN PACIFIC OCEAN

**Yamaha Corporation,
Asia-Pacific Sales & Marketing Group**
Nakazawa-cho 10-1, Naka-ku, Hamamatsu,
Japan 430-8650
Tel: +81-53-460-2313



야마하뮤직코리아(주)

야마하 서비스 센터

고객지원센터
(수신자 부담) | 080-004-0022

용산 (02) 790-0617, 080-904-6601	구로 (02) 892-0661	두일 (02) 702-0664~5	안산 (031) 411-6689
청주 (043) 268-6631	대전 (042) 221-6681	홍성 (041) 634-7827	전주 (063) 282-0661
대구 (053) 653-0662	포항 (054) 282-8523	울산 (052) 293-9228	부산 (051) 554-6610
제주 (064) 724-0660			강릉 (033) 655-0663

YAMAHA MUSIC KOREA LTD.

kr.yamaha.com

Yamaha Global Site
<http://www.yamaha.com/>

Yamaha Downloads
<http://download.yamaha.com/>

U.R.G., Digital Musical Instruments Division
© 2013 Yamaha Corporation

308PLZC*. *-01A0
Printed in Indonesia

ZF49090



ZF49090