

DIGITAL KEYBOARD

PSR-E323**YPT-320**

Opstellen

Beknopte handleiding

Referentie

Appendix

Gebruikershandleiding

Hoe deze handleiding te gebruiken

Lees de sectie 'VOORZICHTIG' op pagina 4-5 voordat u de PSR-E323/YPT-320 gebruikt. Volg de instructies in 'Opstellen' en probeer vervolgens de eenvoudige handelingen in de 'Beknopte handleiding' uit. 'Referentie' bevat gedetailleerde beschrijvingen en procedures waarmee u meer uit het instrument kunt halen. Bewaar deze handleiding op een veilige en handige plaats om deze zonedig nog eens te kunnen raadplegen.

Data List

In de Data List staat informatie met betrekking tot MIDI. De Data List kan worden gedownload vanuit de Yamaha Manual Library op: <http://www.yamaha.co.jp/manual/>

Informatie voor gebruikers van inzameling en verwijdering van oude apparaten en gebruikte batterijen



Deze tekens op de producten, verpakkingen en/of bijgaande documenten betekent dat gebruikte elektrische en elektronische producten en batterijen niet mogen worden gemengd met algemeen huishoudelijk afval.

Breng voor de juiste behandeling, herwinning en hergebruik van oude producten en gebruikte batterijen deze naar daarvoor bestemde verzamelpunten, in overeenstemming met uw nationale wetgeving en de instructies 2002/96/EC en 2006/66/EC.

Door deze producten en batterijen juist te rangschikken, helpt u het redden van waardevolle rijkdommen en voorkomt u mogelijke negatieve effecten op de menselijke gezondheid en de omgeving, welke zich zou kunnen voordoen door ongepaste afvalverwerking.

Voor meer informatie over het inzamelen en hergebruik van oude producten en batterijen kunt u contact opnemen met uw plaatselijke gemeente, uw afvalverwerkingsbedrijf of het verkooppunt waar u de artikelen hebt gekocht.



[Voor zakelijke gebruikers in de Europese Unie]

Mocht u elektrische en elektronisch apparatuur willen weggooien, neem dan alstublieft contact op met uw dealer of leverancier voor meer informatie.

[Informatie over verwijdering in ander landen buiten de Europese Unie]

Deze symbolen zijn alleen geldig in de Europese Unie. Mocht u artikelen weg willen gooien, neem dan contact op met uw plaatselijke overheidsinstantie of dealer en vraag naar de juiste manier van verwijderen.



Cd

Opmerking bij het batterij teken (onderkant twee tekens voorbeelden):

Dit teken wordt mogelijk gebruikt in combinatie met een chemisch teken. In dat geval voldoet het aan de eis en de richtlijn, welke is opgesteld voor het betreffende chemisch product.

OBSERVERA!

Apparaten kopplas inte ur växelströmskällan (nätet) så länge som den är ansluten till vägguttaget, även om själva apparaten har stängts av.

ADVARSEL: Netspændingen til dette apparat er IKKE afbrudt, så længe netledningen sidder i en stikkontakt, som er tændt — også selvom der er slukket på apparatets afbryder.

VAROITUS: Laitteen toisiopiiriin kytketty käyttökytkin ei irroita koko laitetta verkosta.

(standby)

IMPORTANT NOTICE FOR THE UNITED KINGDOM**Connecting the Plug and Cord**

IMPORTANT. The wires in this mains lead are coloured in accordance with the following code:

BLUE : NEUTRAL

BROWN : LIVE

As the colours of the wires in the mains lead of this apparatus may not correspond with the coloured markings identifying the terminals in your plug proceed as follows:

The wire which is coloured BLUE must be connected to the terminal which is marked with the letter N or coloured BLACK.

The wire which is coloured BROWN must be connected to the terminal which is marked with the letter L or coloured RED.

Making sure that neither core is connected to the earth terminal of the three pin plug.

• This applies only to products distributed by Yamaha Music U.K. Ltd.

(2 wires)

Het serienummer van dit product wordt vermeld aan de onderzijde van het instrument. Het is raadzaam dit serienummer in de hieronder gereserveerde ruimte te noteren. Bewaar ook deze handleiding als permanent aankoopbewijs om identificatie in geval van diefstal te vergemakkelijken.

Modelnummer

Serienummer

(onderkant)

Entsorgung leerer Batterien (nur innerhalb Deutschlands)

Leisten Sie einen Beitrag zum Umweltschutz. Verbrauchte Batterien oder Akkumulatoren dürfen nicht in den Hausmüll. Sie können bei einer Sammelstelle für Altbatterien bzw. Sondermüll abgegeben werden. Informieren Sie sich bei Ihrer Kommune.

(battery)

VOORZICHTIG

LEES DIT ZORGVULDIG DOOR VOORDAT U VERDERGAAT

* Bewaar deze gebruikershandleiding op een veilige plaats voor eventuele toekomstige raadpleging.



WAARSCHUWING

Volg altijd de algemene voorzorgsmaatregelen op die hieronder worden opgesomd om te voorkomen dat u gewond raakt of zelfs sterft als gevolg van elektrische schokken, kortsluiting, schade, brand of andere gevaren. De maatregelen houden in, maar zijn niet beperkt tot:

Spanningsvoorziening/Netadapter

- Gebruik alleen het voltage dat als juist wordt aangegeven voor het instrument. Het vereiste voltage wordt genoemd op het naamplaatje van het instrument.
- Gebruik uitsluitend de aangegeven adapter (PA-3C of een door Yamaha aanbevolen equivalent). Gebruik van een andere adapter kan oververhitting en defecten veroorzaken.
- Controleer de elektrische stekker regelmatig en verwijder al het vuil of stof dat zich erop verzameld heeft.
- Plaats de netadapter niet in de buurt van warmtebronnen zoals kachels of radiatoren. Verbuig of beschadig het snoer niet, plaats er geen zware voorwerpen op en leg het niet op een plaats waar mensen erover kunnen struikelen of er voorwerpen over kunnen rollen.

Niet openen

- Open het instrument niet, haal de interne onderdelen niet uit elkaar en modificeer ze op geen enkele manier. Het instrument bevat geen door de gebruiker te repareren onderdelen. Als het instrument stuk lijkt te zijn, stop dan met het gebruik ervan en laat het nakijken door gekwalificeerd Yamhaservicepersoneel.

Waarschuwing tegen water

- Stel het instrument niet bloot aan regen, gebruik het niet in de buurt van water of onder natte of vochtige omstandigheden en plaats geen voorwerpen op het instrument die vloeistoffen bevatten die in de openingen kunnen vallen. Als er een vloeistof, zoals water, in het instrument terecht komt, zet dan onmiddellijk het instrument uit en trek de stekker uit het stopcontact. Laat vervolgens uw instrument nakijken door gekwalificeerd Yamaha-servicepersoneel.
- Haal nooit een stekker uit en steek nooit een stekker in het stopcontact als u natte handen hebt.

Waarschuwing tegen brand

- Plaats geen brandende voorwerpen, zoals kaarsen, op het instrument. Een brandend voorwerp kan omvallen en brand veroorzaken.

Als u onregelmatigheden opmerkt

- Als het snoer van de adapter beschadigd is of stuk gaat, als er plotseling geluidsverlies is in het instrument, of als er plotseling een geur of rook uit het instrument komt, moet u het instrument onmiddellijk uitzetten, de stekker uit het stopcontact halen en het instrument na laten kijken door gekwalificeerd Yamaha-servicepersoneel.



LET OP

Volg altijd de algemene voorzorgsmaatregelen op die hieronder worden opgesomd om te voorkomen dat u of iemand anders gewond raakt of dat het instrument of andere eigendommen beschadigd raken. De maatregelen houden in, maar zijn niet beperkt tot:

Spanningsvoorziening/Netadapter

- Als u de stekker uit het instrument of uit het stopcontact haalt, moet u altijd aan de stekker trekken, nooit aan het snoer.
- Haal de adapter uit het stopcontact gedurende een elektrische storm (b.v. onweer), of als u het instrument gedurende lagere tijd niet gebruikt.
- Sluit het instrument niet aan op een stopcontact via een verdeelstekker. Dit kan resulteren in een verminderde geluidskwaliteit en hierdoor kan het stopcontact oververhitten.

Batterij

- Zorg altijd dat alle batterijen overeenkomstig de +/- polariteitsaanduiding worden geplaatst. Doet u dit niet, dan kan dit leiden tot oververhitting, brand of lekken van batterijvloeistof.
- Vervang altijd alle batterijen tegelijk. Gebruik geen nieuwe batterijen in combinatie met oude batterijen. Ook moet u geen verschillende batterijsoorten (bijvoorbeeld alkaline en mangaan of verschillende merken) door elkaar gebruiken. Dit kan leiden tot oververhitting, brand of lekken van batterijvloeistof.
- Gooi batterijen nooit in het vuur.
- Probeer geen niet-oplaadbare batterijen op te laden.
- Haal de batterijen uit het instrument als de batterijen leeg zijn of als u het instrument gedurende een langere periode niet gebruikt, om schade door lekken van de batterijen te voorkomen.
- Houd batterijen uit de buurt van kinderen.
- Vermijd contact met de vloeistof als een batterij lekt. Als de batterijvloeistof in contact mocht komen met uw ogen, mond of huid was het dan onmiddellijk met water en raadpleeg een arts. Batterijvloeistof is corrosief en kan mogelijk gezichtsverlies of chemische verbranding veroorzaken.

Locatie

- Stel het instrument niet bloot aan overdreven hoeveelheden stof of trillingen, of extreme kou of hitte (zoals in direct zonlicht, bij een verwarming of overdag in een auto) om de kans op vervorming van het paneel of beschadiging van de interne componenten te voorkomen.
- Gebruik het instrument niet in de nabijheid van een tv, radio, stereo-apparaat, mobiele telefoon of andere elektrische apparaten. Anders kan het instrument, de tv of radio bijgeluiden opwekken.
- Plaats het instrument niet in een onstabiele positie, waardoor het per ongeluk om kan vallen.
- Haal voordat u het instrument verplaatst alle kabels en de adapter los.
- Zorg er bij het opstellen van het product voor dat het gebruikte stopcontact makkelijk toegankelijk is. Schakel de POWER-schakelaar bij storingen of een slechte werking onmiddellijk uit en trek de stekker uit het stopcontact. Zelfs als de stroom is uitgeschakeld, loopt er nog een minimale hoeveelheid stroom naar het product. Als u het product gedurende langere tijd niet gebruikt, moet u de stekker uit het stopcontact trekken.
- Gebruik alleen de standaarden die worden aangegeven voor het instrument. Als u het instrument vastmaakt aan de standaard of het rek, gebruik dan uitsluitend de bijgeleverde schroeven. Anders kan dit leiden tot beschadiging van de interne componenten of het vallen van het instrument.

Aansluitingen

- Voordat u het instrument aansluit op andere elektronische componenten, moet u alle betreffende apparatuur uitzetten. Voordat u alle betreffende apparatuur aan- of uitzet, moet u alle volumes op het minimum zetten. Voer de volumes van alle componenten, na het aanzetten, geleidelijk op tot het gewenste luisterniveau, terwijl u het instrument bespeelt.

Onderhoud

- Gebruik bij het schoonmaken een zachte droge doek. Gebruik geen verfdunners, oplosmiddelen, schoonmaakmiddelen of met chemicaliën geïmpregneerde schoonmaakdoekjes.

Zorgvuldig behandelen

- Steek uw vingers of handen niet in de openingen van het instrument.
- Zorg ervoor dat u nooit papier, metaal of andere voorwerpen in de openingen steekt of laat vallen op het paneel of het toetsenbord. Als dit gebeurt, zet dan onmiddellijk het instrument uit en haal de stekker uit het stopcontact. Laat vervolgens uw instrument nakijken door gekwalificeerd Yamaha-servicepersoneel.
- Plaats geen vinylen, plastic of rubberen voorwerpen op het instrument, aangezien dit verkleuring van het paneel of het toetsenbord tot gevolg kan hebben.
- Leun niet op het instrument, plaats geen zware voorwerpen op het instrument en vermijd het uitvoeren van overmatig veel kracht op de knoppen, schakelaars en aansluitingen.

Yamaha kan niet verantwoordelijk worden gesteld voor schade die wordt veroorzaakt door oneigenlijk gebruik van of modificaties aan het instrument, of data die verloren zijn gegaan of gewist.

Zet het instrument altijd uit als u het niet gebruikt.

Zelfs als de aan/uit-schakelaar in de "STANDBY"-positie staat, loopt er, bij gebruik van een netadapter, nog een minimale hoeveelheid stroom door het instrument. Als u het instrument voor een lange tijd niet gebruikt, zorg er dan voor dat u de netadapter uit het stopcontact haalt.

Lege batterijen vallen onder Klein Chemisch Afval en dienen als zodanig behandeld te worden.

De afbeeldingen en LCD-schermen zoals deze in deze handleiding te zien zijn, zijn uitsluitend bedoeld voor instructiedoeleinden en kunnen dus enigszins afwijken van de werkelijkheid.

OPMERKINGEN OVER AUTEURSRECHTEN

Dit product bevat en gaat vergezeld van computerprogramma's en inhoud waarvan Yamaha alle auteursrechten heeft of waarvan het over de licenties beschikt om gebruik te mogen maken van de auteursrechten van derden. Onder dergelijk materiaal waarop auteursrechten berusten, vallen, zonder enige beperkingen, alle computersoftware, stijlbestanden, MIDI-bestanden, WAVE-gegevens, bladmuziek en geluidsopnamen. Elk ongeautoriseerd gebruik van dergelijke programma's en inhoud, buiten het persoonlijke gebruik van de koper, is volgens de desbetreffende wettelijke bepalingen niet toegestaan. Elke schending van auteursrechten heeft strafrechtelijke gevolgen. MAAK, DISTRIBUEER OF GEBRUIK GEEN ILLEGALE KOPIEËN.

Het kopiëren van commercieel verkrijgbare muziekgegevens, inclusief maar niet beperkt tot MIDI-gegevens en/of audiogegevens, is strikt verboden, uitgezonderd voor persoonlijk gebruik.

Handelsmerken

- Windows is een geregistreerd handelsmerk van Microsoft® Corporation in de Verenigde Staten en andere landen.
- De namen van bedrijven en producten die in deze handleiding worden genoemd, zijn handelsmerken of gedeponeerde handelsmerken van hun respectieve eigenaars.

Indelingen en functies



GM System Level 1: 'GM System Level 1' is een aanvulling op de MIDI-standaard die ervoor zorgt dat GM-compatibele muziekdata op elke willekeurige GM-compatibele toongenerator accuraat kunnen worden teruggespeeld, ongeacht de fabrikant. Het GM-logo is aangebracht op alle software en hardware die GM System Level ondersteunt.



XGlite: Zoals de naam al aangeeft is 'XGlite' een vereenvoudigde versie van het kwalitatief hoogwaardige Yamaha XG-klankopwekkingsformat. Uiteraard kunt u alle willekeurige XG-songdata afspelen via een XGlite-toongenerator. Houd echter in gedachte dat enkele songs bij het afspelen anders kunnen klinken in vergelijking met de originele data, ten gevolge van de gereduceerde set besturingsparameters en effecten.



Style File: De SFF-indeling (Style File Format) combineert alle automatische-begeleidingskennis van Yamaha in één enkele gestandaardiseerde indeling.



Stereo Sampled Piano: Het instrument heeft een speciale Portable Grand Piano Voice. Deze voice is gecreëerd met hoogwaardige stereosamplingtechnologie en met gebruikmaking van Yamaha's geavanceerde AWM-toongeneratorsysteem (Advanced Wave Memory).



Yamaha Education Suite 5: Het instrument is uitgerust met de nieuwe Yamaha Education Suite. Dit is een set leermiddelen waarin gebruik wordt gemaakt van de laatste technologie om het leren en spelen van muziek plezieriger te maken dan ooit tevoren!



Touch Response: De uitzonderlijk natuurlijke Touch Response-eigenschap, met een handige aan/uit schakelaar op het bedieningspaneel, geeft u een maximale expressieve niveaubesturing over de voices.

Bijgeleverde accessoires

De PSR-E323/YPT-320-verpakking bevat de volgende items. Controleer of u ze allemaal hebt.

- Muziekstandaard
- Gebruikershandleiding (dit boek)

- My Yamaha Product User Registration

* U hebt de PRODUCT ID op dit blad nodig bij het invullen van het gebruikersregistratieformulier.

Wat u kunt doen met de PSR-E323/YPT-320

Bespelen

Voices veranderen

► pagina 12, 13

U kunt de instrumentvoice die u hoort wanneer u het toetsenbord bespeelt, wijzigen in een viool, fluit, harp of een van de vele andere voices. U kunt ook de piano-instellingen terugzetten met een enkele druk op een knop.

Reverb toevoegen aan het geluid

► pagina 43

De reverbeffecten voegen een warme ruimtelijkheid aan het geluid toe door de complexe reflecties te simuleren van daadwerkelijke speelomgevingen zoals een concertzaal of een kleine club.

Meespelen met stijlen

► pagina 18

U kunt kiezen uit 100 verschillende stijlen (automatische begeleiding) om mee te spelen op het toetsenbord. Deze begeleidingsstijlen bieden het equivalent van een volledig achtergrondorkest voor een breed scala aan stijlen, van walsen en 8-beat tot euro-trance... en nog veel meer.

Spelen met de Music Database

► pagina 36

U hoeft alleen maar uw favoriete stijl, zoals rock of jazz, te selecteren in de Music Database en de geschikte voice en stijlen voor de geselecteerde stijl worden opgeroepen.

Oefenen

Songs oefenen en onder de knie krijgen

► pagina 28, 31, 35

U kunt de presetsongs oefenen met deze lesfuncties: 'Keys to Success' (pagina 28), 'Listening, Timing, Waiting' (pagina 31) en 'Phrase Repeat' (pagina 35). Met Keys to Success doet u ervaring op met het spelen van een specifieke song. Met Listening, Timing, Waiting leert u hoe u de juiste noten met de juiste timing speelt. Met Phrase Repeat oefent u ten slotte herhaaldelijk een bepaalde frase uit de song. Keys to Success is ideaal voor klanten die het toetsenbord voor het eerst gebruiken.

Luisteren

Luisteren naar de songs

► pagina 16

Het instrument bevat een heel scala van 102 vooraf ingestelde songs.

Opnemen

Uw eigen spel opnemen

► pagina 37

U kunt uw spel opnemen als gebruikerssong. Dit kan maximaal vijf keer.

Inhoudsopgave

Indelingen en functies	5
Bijgeleverde accessoires	5

Opstellen

Opstellen	8
Spanningsvereisten	8
Audio-aansluitingen — Hoofdtelefoons en externe apparatuur	9
Een voetschakelaar aansluiten	9
Het instrument aanzetten	9
De muziekstandaard gebruiken	9
De beschermingslaag verwijderen	9
Bedieningspaneel en aansluitingen	10
Voorpaneel	10
Achterpaneel	10

Beknopte handleiding

Voices veranderen	12
Diverse instrumentvoices proberen te bespelen	12
De Grand Piano-voice (vleugel) bespelen	13
De metronoom gebruiken	14
De drumkitvoice afspelen	15
Songs afspelen	16
Een specifieke song selecteren en beluisteren	16
Spelen met een stijl	18
Meespelen met stijlen	19
Het tempo van de stijl wijzigen	22
Patroonvariaties (secties)	23
Akkoorden meespelen met de muzieknotatie van de song	24
Akkoorden	25

Referentie

Basisbediening en displays	26
Basisbediening	26
Display	27
Songlessen	28
Keys to Success	28
Listening Timing Waiting	31
Fraseherhaling	35
Spelen met de muziekdatabase	36
Uw eigen spel opnemen	37
Opnemen op een opgegeven track	38
Initialisatie	41
Initialisatie	41

Voice-instellingen	42
Harmonie toevoegen	42
Reverb toevoegen	43
Chorus toevoegen	43
Panel Sustain toevoegen	44
Aanslaggevoeligheid	44
Twee voices tegelijkertijd bespelen - duale modus ...	45
Verschillende voices met de linker- en rechterhand bespelen - splitmodus	46
Het splitpunt instellen	47
Het volume van een voice aanpassen	47
Het aantal tellen per maat voor de metronoom en de lengte van elke tel instellen	48
Het volume van de metronoom instellen	48
Octaaf	49
Transponeren	49
Stemmen	50
One Touch Setting	50

Songinstellingen	51
Dempen	51
A-B Repeat (herhaling)	51
Songvolume	52
Tap Start	52
De melodievoice wijzigen	52

Stijlfuncties (functies voor de automatische begeleiding)	53
Een stijl afspelen	53
Het stijlvolume aanpassen	53
Akkoorden opzoeken in het woordenboek voor akkoorden	54
Stijlfiles registreren	55

Functie-instellingen	56
Items selecteren en de waarde ervan wijzigen	56

Over MIDI	58
Wat is MIDI?	58
Performancegegevens overdragen van en naar een ander instrument	58
Data overbrengen tussen de PSR-E323/YPT-320 en een computer	60

Appendix

Problemen oplossen	63
Voiceoverzicht	64
Maximale polyfonie	64
Drumkitoverzicht	68
Stijloverzicht	70
Overzicht van muziekdatabases	71
Songoverzicht	72
Effecttypeoverzicht	73
Specificaties	74
Index	75

Zorg ervoor de volgende handelingen uit te voeren **VOORDAT** u het instrument aanzet.

Spanningsvereisten

Hoewel het instrument zowel via een optionele netadapter als via batterijen kan worden gevoed, beveelt Yamaha het gebruik van een netadapter aan, wanneer dat mogelijk is. Gebruik van een netadapter is milieuvriendelijker dan batterijen.

■ Een netadapter gebruiken

- 1 Zorg dat het instrument is uitgezet (de display met achtergrondverlichting staat uit).

⚠ **WAARSCHUWING**

- Gebruik *alleen* de adapter die hier wordt geadviseerd (PA-3C of een equivalent dat door Yamaha wordt aangeraden). Gebruik van andere adapters kan leiden tot onherstelbare beschadiging van zowel de adapter als het instrument.

- 2 Sluit de netadapter aan op de voedingsaansluiting.
- 3 Sluit de netadapter aan op een stopcontact.

⚠ **LET OP**

- Haal de netadapter uit het stopcontact tijdens onweer of als u het instrument niet gebruikt.

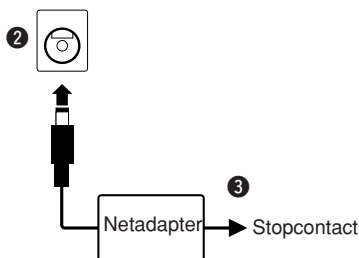

■ Batterijen gebruiken

- 1 Open het klepje van het batterijencompartiment dat zich aan de onderkant van het instrument bevindt.
- 2 Plaats zes nieuwe alkalinebatterijen en let daarbij goed op de polariteitsaanduidingen (+/-) aan de binnenzijde van het compartiment.
- 3 Plaats het klepje terug en let erop dat het goed vastklikt.

⚠ **LET OP**

- Sluit de netadapter nooit aan en koppel deze nooit los wanneer de batterijen in het instrument zijn geplaatst en het instrument aan staat. Als u dit wel doet, wordt het instrument uitgeschakeld. Hierdoor kunnen bij het overbrengen of opnemen van data die op dat moment worden overgebracht en de data die zich op het moment in de overdrachtsbestemming bevinden, verloren gaan.

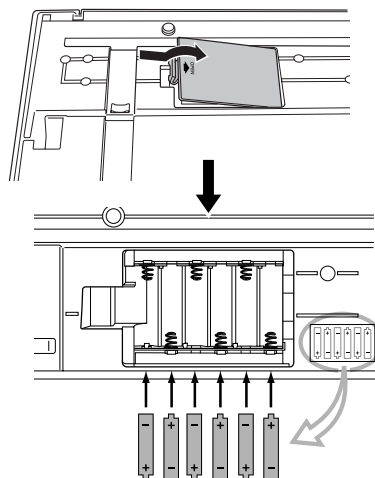

Voor werking op batterijen heeft het instrument zes batterijen van 1,5 V (AA, LR6 of equivalent) nodig. (Alkalinebatterijen worden aanbevolen.) Als de batterijspanning te laag wordt voor een betrouwbare werking, kan het volume teruglopen, het geluid vervormd klinken of kunnen er zich andere problemen voordoen. Als dit gebeurt moet u alle batterijen vervangen. Neem hierbij de onderstaande waarschuwingen in acht. Zorg er indien nodig ook voor dat u alle belangrijke gebruikersdata opslaat (zie pagina 62), aangezien alle aangepaste paneelinstellingen verloren gaan als de batterijen worden verwijderd.

⚠ **LET OP**

- Gebruik alkalinebatterijen voor dit instrument. Andere soorten batterijen (waaronder oplaadbare batterijen) kunnen plotselinge spanningsdalingen hebben als de batterijen leegraken, hetgeen kan resulteren in het verloren gaan van de data in het flashgeheugen.
- Zorg ervoor dat de batterijen in de juiste richting worden geïnstalleerd, waarbij de juiste polariteit wordt gehandhaafd (zoals aangegeven). Foutieve plaatsing van de batterijen kan resulteren in brand en/of het lekken van corrosieve chemicaliën.
- Als de batterijen leeg raken, vervangt u deze door een complete set (6) nieuwe batterijen. Gebruik NOOIT oude en nieuwe batterijen door elkaar. Gebruik geen verschillende soorten batterijen (bijvoorbeeld alkaline en mangaan) door elkaar.
- Haal de batterijen uit het instrument als u het gedurende een langere periode niet gebruikt, om mogelijke schade door lekken van de batterijen te voorkomen.
- Gebruik de netadapter als u data overbrengt naar het flashgeheugen. Batterijen (ook oplaadbare typen) kunnen snel leeg raken door dergelijke handelingen. Wanneer de batterijen leeg raken tijdens de overdracht van data, gaan zowel de data die worden overgebracht als de data in de overdrachtsbestemming verloren.

Maak alle benodigde aansluitingen voordat u het instrument aanzet.

Audio-aansluitingen — Hoofdtelefoons en externe apparatuur



U kunt de PHONES/OUTPUT-aansluiting verbinden met een hoofdtelefoon, toetsenbordversterker, stereo-installatie, mengpaneel, taperecorder of een ander lijnniveau-audioapparaat. Het uitgangssignaal van het instrument wordt dan naar dat apparaat gestuurd.

De interne luidsprekers worden automatisch uitgeschakeld wanneer u een stekker in deze aansluiting steekt. De PHONES/OUTPUT-aansluiting functioneert ook als externe uitgang.

⚠ LET OP

- *Luister niet gedurende langere tijd met een hoog volume via de hoofdtelefoon. Dit kan niet alleen vermoeiend voor de oren zijn, maar kan ook uw gehoor beschadigen.*

⚠ LET OP

- *Zet, om beschadiging van de luidsprekers te voorkomen, de volumeregeling van de externe apparaten op de laagste stand en zet de apparaten uit voordat u deze aansluit. Het negeren van deze waarschuwingen kan leiden tot elektrische schokken of beschadiging van apparatuur. Stel, als de apparatuur weer aan staat, het gewenste volume in door geleidelijk tijdens het spelen het volume weer te verhogen.*

Een voetschakelaar aansluiten

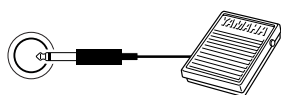

Met de sustainfunctie kunt u een natuurlijke sustain maken door terwijl u speelt een optionele voetschakelaar in te drukken. Sluit een Yamaha FC4- of FC5-voetschakelaar op de SUSTAIN-aansluiting aan en gebruik deze om de sustain in en uit te schakelen.

OPMERKING

- *Zorg dat het pedaal juist is aangesloten op de SUSTAIN-aansluiting voor u het instrument aanzet.*
- *Houd de voetschakelaar niet ingedrukt op het moment dat u het instrument aanzet. Hierdoor zou de polariteit van de voetschakelaar worden omgedraaid, wat een omgekeerde werking tot gevolg heeft.*

Het instrument aanzetten

Zet het volume laag door de regelaar [MASTER VOLUME] naar links te draaien en druk op de schakelaar [STANDBY/ON] om het instrument aan te zetten. Terwijl u het toetsenbord bespeelt, gebruikt u de [MASTER VOLUME]-regelaar om het volume aan te passen. Als u het instrument wilt uitzetten, drukt u opnieuw op de [STANDBY/ON]-schakelaar.

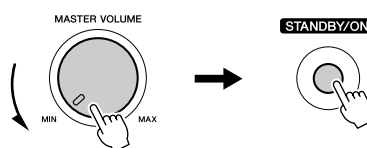

⚠ LET OP

- *Bij het gebruik van een netadapter verbruikt het instrument zelfs wanneer het is uitgezet nog een kleine hoeveelheid elektriciteit. Als u het instrument gedurende een lange tijd niet gebruikt, zorg er dan voor dat u de netadapter uit het stopcontact haalt en/of de batterijen uit het instrument verwijdert.*

De muziekstandaard gebruiken

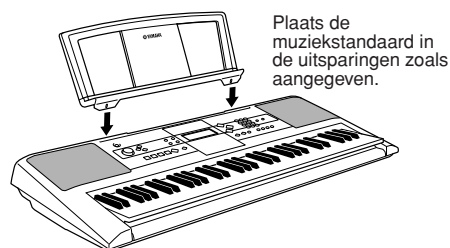

Plaats de muziekstandaard in de uitsparingen zoals aangegeven.

De beschermingslaag verwijderen

Verwijder de doorzichtige beschermingslaag die vóór de verzending uit de fabriek op de display is aangebracht.

Bedieningspaneel en aansluitingen

■ Voorpaneel

- 1 [STANDBY/ON]-schakelaar pagina 9
- 2 [MASTER VOLUME]-regelaar pagina 9
- 3 [1 LISTENING 2 TIMING 3 WAITING]-knop pagina 32
- 4 [KEYS TO SUCCESS]-knop pagina 28
- 5 [PHRASE REPEAT]-knop..... pagina 35

In de lesmodus

- 6 PART
 - [L]-knop..... pagina 32
 - [R]-knop pagina 32

In de opnamemodus

- 6 [REC TRACK 2]-knop pagina 39
- [REC TRACK 1]-knop pagina 39

- 7 [METRONOME]-knop pagina 14, 48
- 8 [TEMPO/TAP]-knop pagina 22, 52, 53
- 9 [SONG]-knop pagina 16
- 10 [VOICE]-knop pagina 12
- 11 [STYLE]-knop pagina 19
- 12 Nummerknoppen [0]–[9], [+ /YES], [- /NO] pagina 26
- 13 [FUNCTION]-knop pagina 56
- 14 [DEMO]-knop pagina 17

In de songmodus

- 15 [A-B REPEAT]-knop pagina 51
- 16 [REW]-knop pagina 17
- 17 [FF]-knop pagina 17
- 18 [PAUSE]-knop pagina 17

In de stijlmodus

- 15 [ACMP ON/OFF]-knop..... pagina 20
- 16 [INTRO/ENDING/rit.]-knop pagina 23
- 17 [MAIN/AUTO FILL]-knop pagina 23
- 18 [SYNC START]-knop pagina 19, 53

- 19 [START/STOP]-knop..... pagina 17
- 20 [REC]-knop pagina 37
- 21 [PORTABLE GRAND]-knop pagina 13
- 22 [MUSIC DATABASE]-knop pagina 36
- 23 [REVERB]-knop..... pagina 43
- 24 [SPLIT]-knop..... pagina 46
- 25 [DUAL]-knop pagina 45
- 26 [HARMONY]-knop pagina 42
- 27 [TOUCH]-knop pagina 44
- 28 Drumkit pagina 15

■ Achterpaneel

- 29 MIDI IN/OUT-aansluitingen pagina 58
- 30 SUSTAIN-aansluiting pagina 9
- 31 PHONES/OUTPUT-aansluiting pagina 9
- 32 DC IN 12V-aansluiting pagina 8

■ Voorpaneel

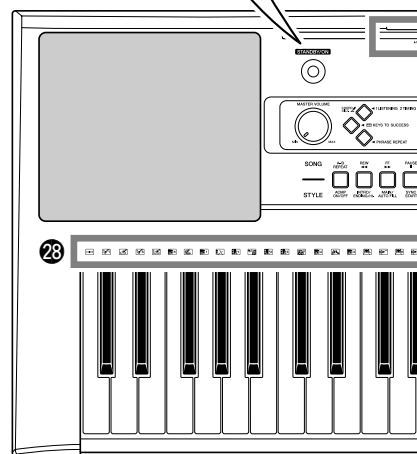
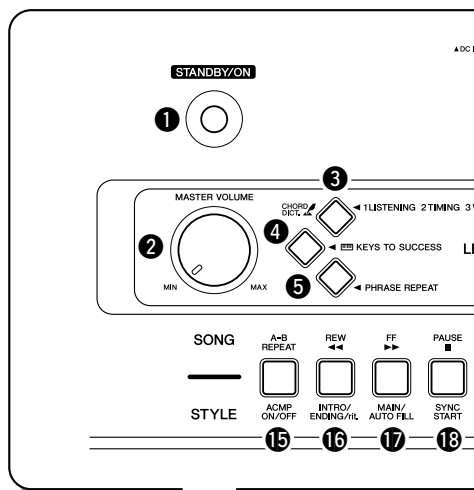

Display (pagina 27)

Songoverzicht (pagina 72)

Voiceoverzicht (pagina 64)

Stijloverzicht (pagina 70)

Overzicht muziekdatabases (pagina 71)

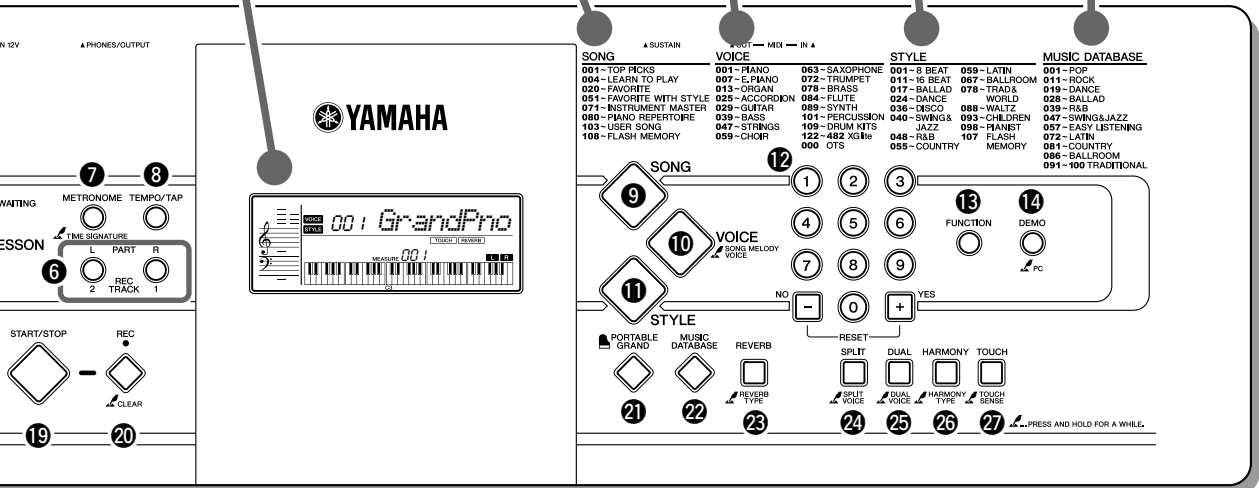

■ Achterpaneel

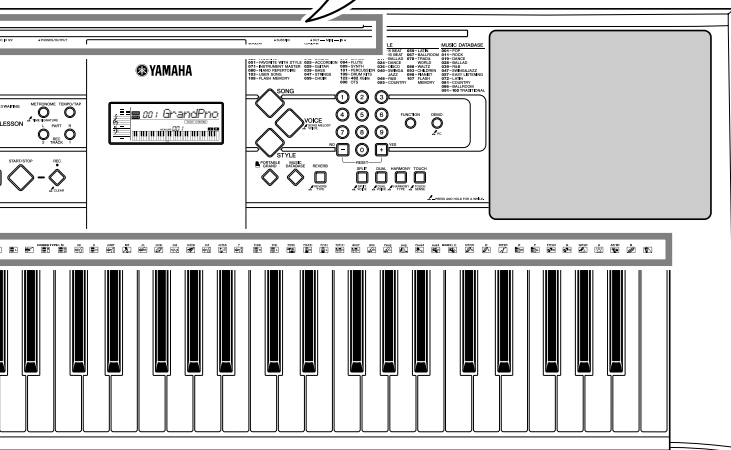
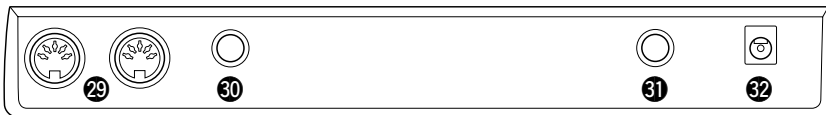

Voices veranderen

Dit instrument bevat uiteenlopende realistische, geïntegreerde voices. De vleugelvoice wordt automatisch geselecteerd als u het instrument inschakelt, maar u kunt deze selectie makkelijk veranderen in een gitaar, een drumgeluid of een andere voice uit het uitgebreide scala.

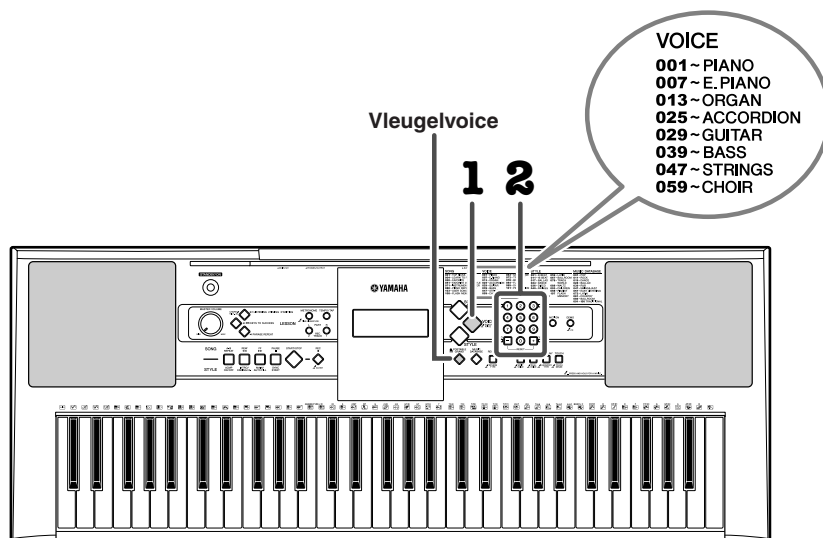

Diverse instrumentvoices proberen te bespelen

1 Druk op de knop [VOICE].

Het nummer en de naam van de voice worden weergegeven.

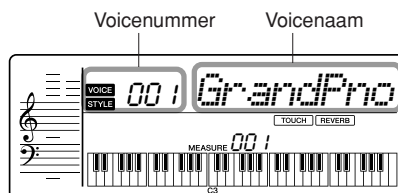
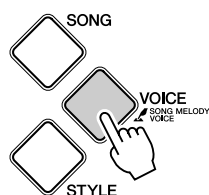

2 Selecteer een voice.

Selecteer de gewenste voice met de nummerknoppen [0]–[9], [+], [-].
Zie het voiceoverzicht op pagina 64.

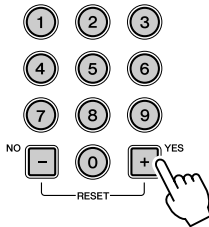

De hier weergegeven voice wordt de hoofdvoice van het instrument.

3 Bespeel het toetsenbord.

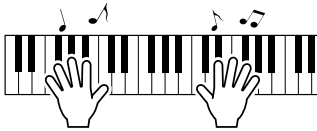

Probeer verschillende voices te selecteren en te bespelen.

De Grand Piano-voice (vleugel) bespelen

Als u gewoon een pianovoice wilt bespelen, hoeft u maar op één knop te drukken.

Druk op de knop [PORTABLE GRAND].

De voice 'Grand Piano' wordt automatisch als hoofdvoice geselecteerd.



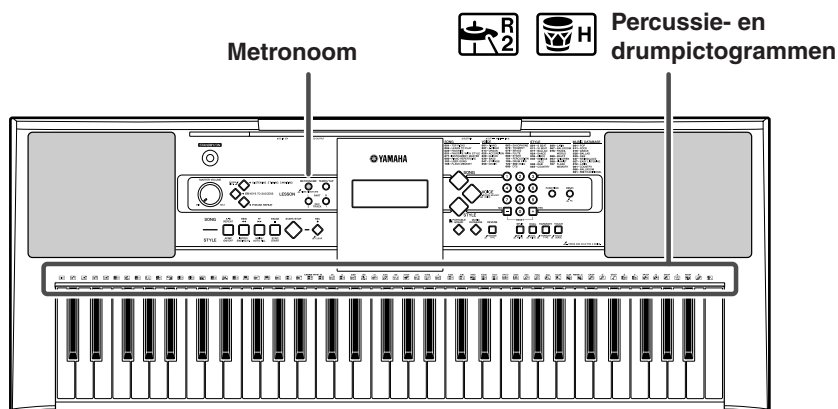

De metronoom gebruiken

Het instrument beschikt over een ingebouwde metronoom (een apparaat dat een accuraat tempo aanhoudt). Dit is een handig hulpmiddel bij het oefenen.

Druk op de [METRONOME]-knop om de metronoom te starten.

Om de metronoom te stoppen, drukt u nogmaals op de [METRONOME]-knop.



Als u het tempo van de metronoom wilt aanpassen, drukt u eerst op de [TEMPO/TAP]-knop om de Tempo-instelling op de display op te roepen en vervolgens op de [+] knop om het tempo te verhogen of op de [-] knop om het tempo te verlagen. U kunt ook het tempo instellen met de nummerknoppen op het voorpaneel.

OPMERKING

- U kunt de maatsoort instellen (pagina 48).



Huidige tempowaarde



De drumkitvoice afspelen

Als u voicenummer 109 (drumkit) hebt geselecteerd in stap 2 op pagina 13, kunt u direct vanaf het toetsenbord verschillende percussiegeluiden spelen.

Raadpleeg de pictogrammen die boven de toetsen zijn gedrukt om te controleren welke percussiegeluiden zijn toegewezen aan elke toets wanneer u voicenummer 109 selecteert. U kunt de gewenste drumkit selecteren en bespelen. Hierbij kunt u kiezen uit 12 vooraf ingestelde drumkits (voicenummer 109-121). U vindt meer informatie over de instrumenten en toetstoewijzingen van elke drumkit in het drumkitoverzicht op pagina 68.

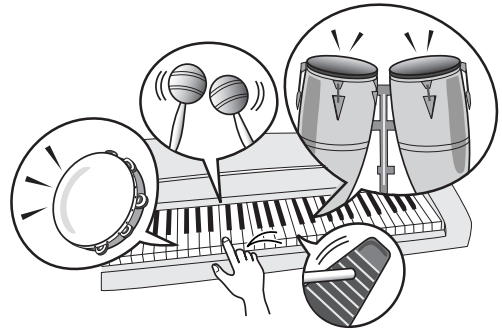

Songs afspelen

Dit instrument heeft 102 ingebouwde songs. Voor dit instrument verwijst 'song' naar de data waaruit een muziekstuk is opgebouwd.
Luisteren naar een song.

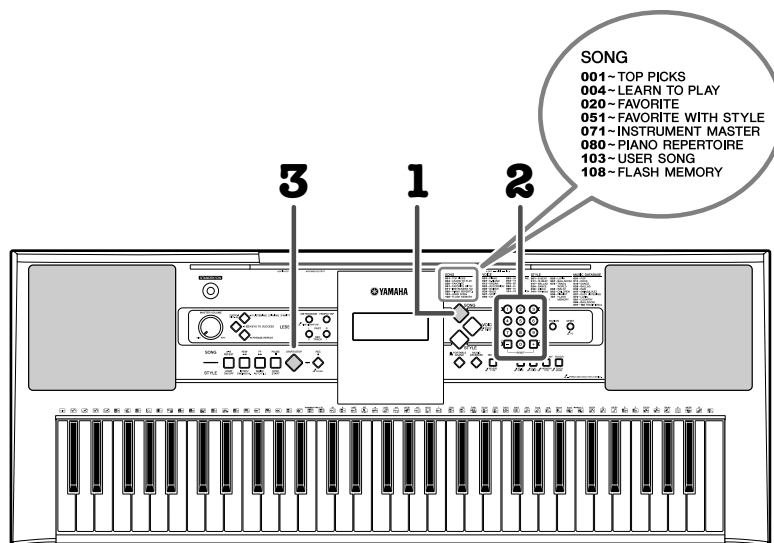

Een specifieke song selecteren en beluisteren

1 Druk op de knop [SONG].

Het nummer en de naam van de song worden weergegeven. Songnummer '004' wordt automatisch geselecteerd als u het instrument inschakelt.

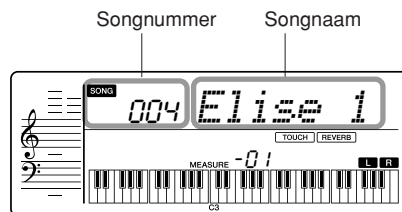
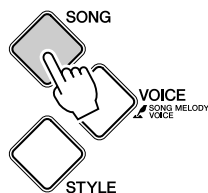

OPMERKING

- Als u songnummer 001-003 wilt selecteren, gebruikt u de nummerknoppen [0]-[9], [+], [-].

De songs zijn ingedeeld in categorieën. Zie voor details pagina 72.

2 Selecteer een song.

Selecteer de gewenste song met de nummerknoppen [0]-[9], [+] en [-].

Zie het songoverzicht op pagina 72.

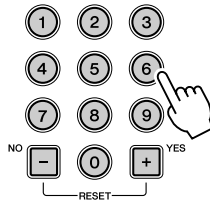

OPMERKING

- U kunt songs afspelen die zijn opgenomen met het instrument of die zijn overgebracht van een computer. De procedure voor het afspelen van deze songs is hetzelfde als voor de ingebouwde songs.

3 Druk op de [START/STOP]-knop.

Het afspelen van de song wordt gestart.

U kunt het afspelen altijd stoppen door op de knop [START/STOP] te drukken.



OPMERKING

- Songs kunnen op elk gewenst tempo worden afgespeeld: snel of langzaam (pagina 22).

● Terugspeelen/Snel vooruitspeelen/Pauze

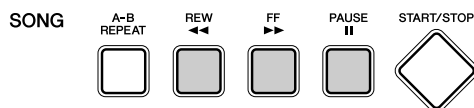

Knop [REW]..... De song wordt versneld terugspeeld als u deze knop tijdens het spelen indrukt (tijdens versneld terugspeelen hoort u niets). Als u de knop indrukt terwijl er niets wordt afgespeeld, verlaagt u hiermee het maatnummer.

Knop [FF]..... De song wordt versneld vooruit gespeeld als u deze knop tijdens het afspelen indrukt. Als u de knop indrukt terwijl er niets wordt afgespeeld, verhoogt u hiermee het maatnummer.

Knop [PAUSE]..... Het afspelen wordt tijdelijk gestopt. Als u de knop nogmaals indrukt, wordt het afspelen hervat vanaf het punt waar het is gestopt.

● Gebruik van de knop [DEMO]

Druk op de knop [DEMO] om de songs 001, 002 en 003 achtereenvolgens af te spelen. Het afspelen gaat ononderbroken door; na de laatste song wordt 001 weer afgespeeld.

U kunt het afspelen altijd stoppen door op de knop [DEMO] te drukken.



Spelen met een stijl

Stijlen zijn ritme-/begeleidingspatronen. Deze worden door de automatische begeleidingsfunctie gespeeld. U kunt kiezen uit een grote verscheidenheid aan ritmetypen — rock, blues, euro trance, en nog veel meer. Hier leert u hoe u stijlen selecteert en ermee speelt met akkoorden. Terwijl u speelt, kunt u automatisch speciaal gemaakte intro's en afsluitingen, alsook variaties in de ritme-/akkoordpatronen toevoegen, voor meer dynamische, professioneel klinkende uitvoeringen.

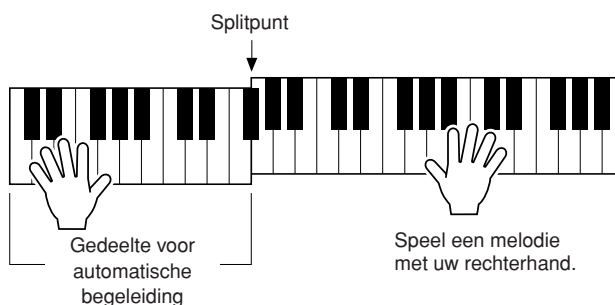
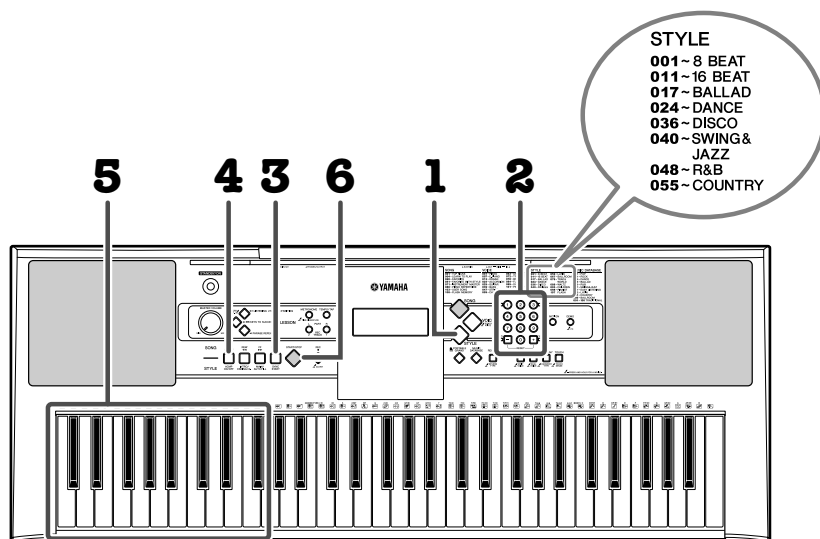

Probeer eens akkoorden met uw linkerhand te spelen.

Vóór het spel

Selecteer de voice 'String Ensemble' als melodievoice (zie hiervoor stap 2 op pagina 12).

Meespelen met stijlen

1 Druk op de knop [STYLE].

Het nummer en de naam van de stijl worden weergegeven.

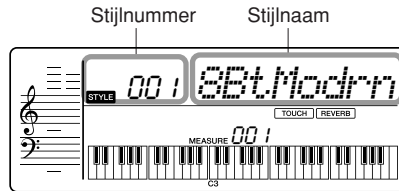
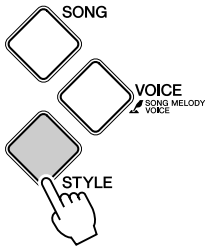

OPMERKING

- U kunt ook commercieel beschikbare stijlfiles selecteren. U doet dit door de stijlfiles van de computer in het instrument te laden en vervolgens de stijldata te registreren vanaf stijlnummer 107. (Raadpleeg de informatie over het overdragen van data op pagina 61 en het registreren van stijlen op pagina 55.) Als de stijlfile niet is geregistreerd, wordt 'No Data' afgebeeld als u stijlnummer 107 selecteert.

2 Selecteer een stijl.

Selecteer de gewenste stijl met de nummerknoppen [0]–[9], [+], [-].

Zie het stijloverzicht op pagina 70.

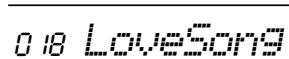
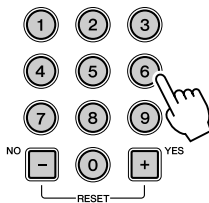

OPMERKING

- Aangezien de stijlen van de categorie Pianist (098-106) geen ritmepartij hebben, wordt er geen geluid geproduceerd als u alleen het ritme afspeelt. Als u deze stijlen wilt gebruiken, zet u de automatische begeleiding aan en bespeelt u het toetsenbord zoals is beschreven op pagina 20 (U hoort dan de bas- en akkoordbegeleidingspartijen.)

3 Zet SYNC START aan.

Druk op de knop [SYNC START].

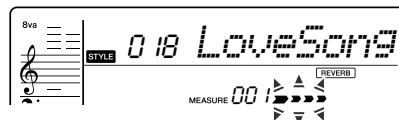
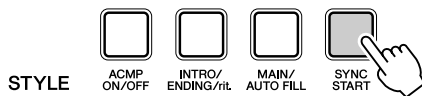

Knippert als Sync Start actief is.

4 Schakel de automatische begeleiding in.

Druk op de knop [ACMP ON/OFF].

Druk nogmaals op de knop [ACMP ON/OFF] om de automatische begeleiding uit te zetten.

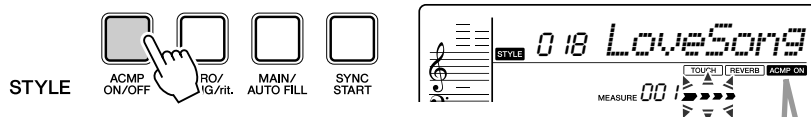

OPMERKING

- Als u op de [START/STOP]-knop drukt wanneer de automatische begeleiding is uitgeschakeld, beginnen alleen de ritmedeelten (percussie) te spelen.

Verschijnt als automatische begeleiding actief is

● Wanneer de automatische begeleiding actief is...

...worden met de toetsen links van het splitpunt (54; F#2) alleen akkoorden afgespeeld.

Dit wordt het 'gedeelte voor automatische begeleiding' genoemd.

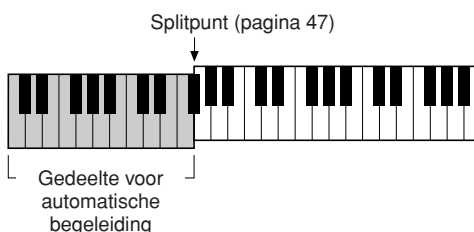

5 Begin mee te spelen op het toetsenbord.

Het afspelen van de stijl begint zodra u een akkoord speelt in het gedeelte voor automatische begeleiding op het toetsenbord. In dit geval probeert u het voor oefendoeleinden met de song 'Aura Lee' op de volgende pagina. Zie pagina 24 voor informatie over het spelen van akkoorden.

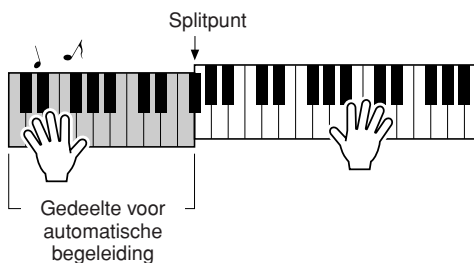

6 Stop met spelen.

Het afspelen stopt zodra u op de knop [START/STOP] drukt.



Oefenen
— Aura Lee —

Aanbevolen stijl: 018 Love Song
 Aanbevolen voice: 047 String Ensemble

Componist: G. Poulton



$\text{♩} = 70$

G A D G

G A D G

G C G

E A D7 G

Beknopte handleiding

Het tempo van de stijl wijzigen

Stijlen kunnen op elk gewenst tempo worden afgespeeld: snel of langzaam.

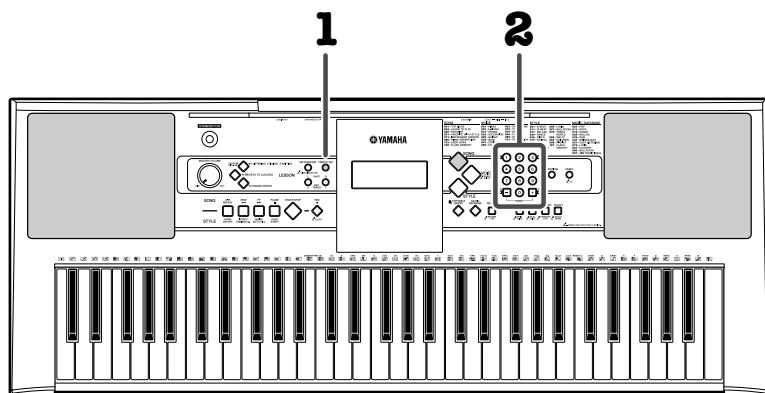

- 1** Druk op de [TEMPO/TAP]-knop om de tempo-instelling op de display weer te geven nadat u een stijl hebt geselecteerd.

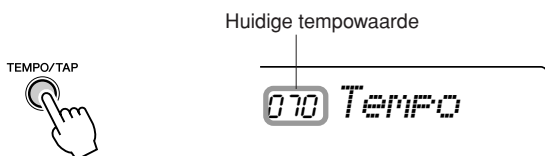

- 2** Stel het tempo in met de nummerknoppen [0]–[9], [+], [-].

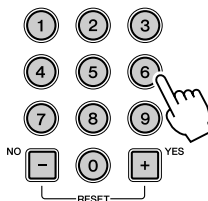

OPMERKING

- Druk de knoppen [+] en [-] tegelijkertijd in om de waarde onmiddellijk terug te zetten naar het standaardtempo van een stijl.

Patroonvariaties (secties)

Het instrument beschikt over een grote verscheidenheid aan stijlsecties die het u mogelijk maken de arrangementen van de begeleiding te variëren om deze passend te maken voor de song die u speelt.

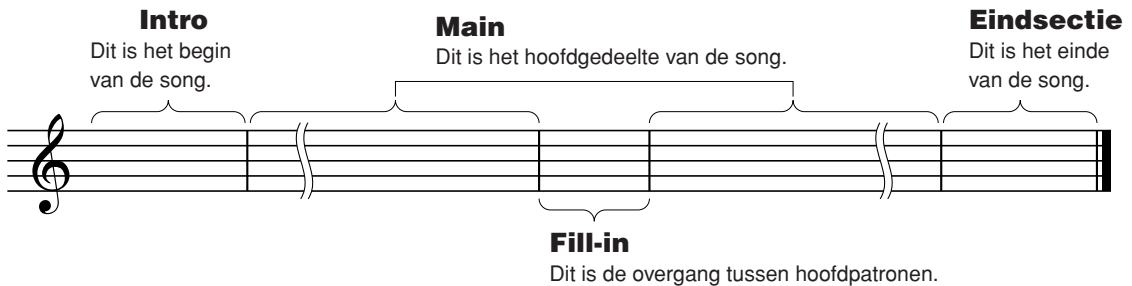

Een intro toevoegen

Als u op de [INTRO/ENDING/rit.]-knop drukt voordat u de stijl afspeelt, wordt automatisch een korte intro toegevoegd voordat het daadwerkelijke ritme (Main) begint.

Als de intro klaar is met spelen, gaat het afspelen van de stijl door met de sectie Main.

Tussen hoofdpatronen schakelen

Er zijn twee variaties op het basispatroon (A en B). U kunt tussen deze patronen schakelen door op de [MAIN/AUTO FILL]-knop te drukken.

Het hoofdbegeleidingspatroon wordt gespeeld. Dit wordt herhaald tot er een andere sectieknop wordt ingedrukt.

Een fill-in toevoegen

Er wordt automatisch een fill-in-patroon toegevoegd voordat er naar sectie A of B wordt overgestapt.



Een eindsectie toevoegen

Druk op de knop [INTRO/ENDING/rit.] om een eindsectie af te spelen. Het afspelen stopt nadat de eindsectie volledig is afgespeeld.



Als u nogmaals op de [INTRO/ENDING/rit.]-knop drukt (terwijl de eindsectie wordt afgespeeld), wordt de eindsectie ritardando afgespeeld (het tempo wordt geleidelijk aan langzamer).

Akkoorden meespelen met de muzieknotatie van de song

Hieronder ziet u een voorbeeld van de muzieknotatie van een melodie met akkoordindicaties.



Speel met uw rechterhand de melodie op de notenbalk en met uw linkerhand de akkoorden. Zoek de overeenkomstige akkoorden op de volgende pagina en speel ze zoals op de afbeeldingen is aangegeven.

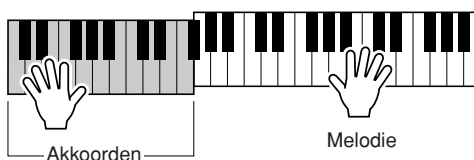

● Akkoordnamen

Aan de hand van de akkoordnaam, kunt u in een oogopslag aangeven wat voor een soort akkoord het is en welke noten het akkoord vormen. De basisstructuur van akkoorden begrijpen is erg handig. Als u er eenmaal bekend mee bent zult u snel en gemakkelijk akkoorden kunnen spelen door naar de namen te kijken die boven de notatie verschijnen.

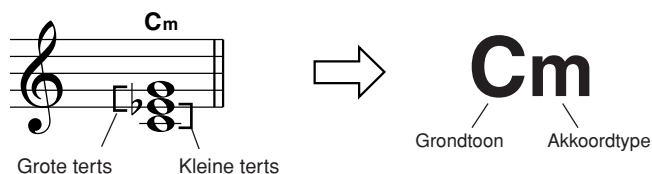











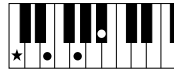
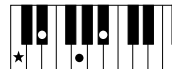



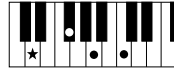



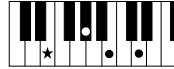
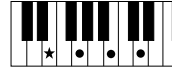













Als we het bovenstaande akkoord als voorbeeld nemen, wordt de laagste noot van de drieklank de 'grondtoon' genoemd. Dit is de belangrijkste noot in de klank en deze noot ondersteunt en vormt de basis voor de overige akkoordnoten. Hoofdletters (inclusief mol- of kruissymbolen) links van de naam van het akkoord geven de grondtoon aan. De naam van het akkoord wordt bepaald door een grondtoon en een akkoordtype, zoals majeur of mineur, enzovoort.

Akkoorden

Gebruikers die niet vertrouwd zijn met akkoorden kunnen deze tabel met elementaire akkoorden raadplegen. Aangezien er vele nuttige akkoorden zijn, evenals vele manieren om ze muzikaal toe te passen, wordt u aangeraden in de handel verkrijgbare boeken met akkoorden te raadplegen voor meer informatie.

★ geeft de grondtoon aan.

Majeur	Mineur	Septiem	Mineur septiem	Majeur septiem
C 	Cm 	C7 	Cm7 	CM7 
D 	Dm 	D7 	Dm7 	DM7 
E 	Em 	E7 	Em7 	EM7 
F 	Fm 	F7 	Fm7 	FM7 
G 	Gm 	G7 	Gm7 	GM7 
A 	Am 	A7 	Am7 	AM7 
B 	Bm 	B7 	Bm7 	BM7 

- Er kunnen naast de grondliging ook inversies worden gebruikt, met uitzondering van: m7, m7^b5, 6, m6, sus4, aug, dim7, 7^b5, 6(9) en sus2
- Inversie van de akkoorden 7sus4 en m7(11) worden niet herkend als de noten worden weggelaten.
- De akkoorden sus2 worden alleen aangegeven met de grondtoon.

● Gemakkelijke akkoorden

Met deze methode kunt u in het begeleidingsgedeelte van het keyboard met één, twee of drie vingers gemakkelijk akkoorden spelen.

Voor grondtoon 'C'



- Een majeurekkoord spelen:
Speel de grondtoon (★) van het akkoord.



- Een mineurakkoord spelen:
Speel de grondtoon van het akkoord met de dichtstbijzijnde zwarte toets links ervan.



- Een septiemakkoord spelen:
Speel de grondtoon van het akkoord met de dichtstbijzijnde witte toets links ervan.



- Een mineurseptiemakkoord spelen:
Druk de grondtoon van het desbetreffende akkoord in met de dichtstbijzijnde witte en zwarte noot links ervan (drie in totaal).

Basisbediening en displays

Basisbediening

Op een knop drukken om een basisfunctie te selecteren: voice, song of stijl.

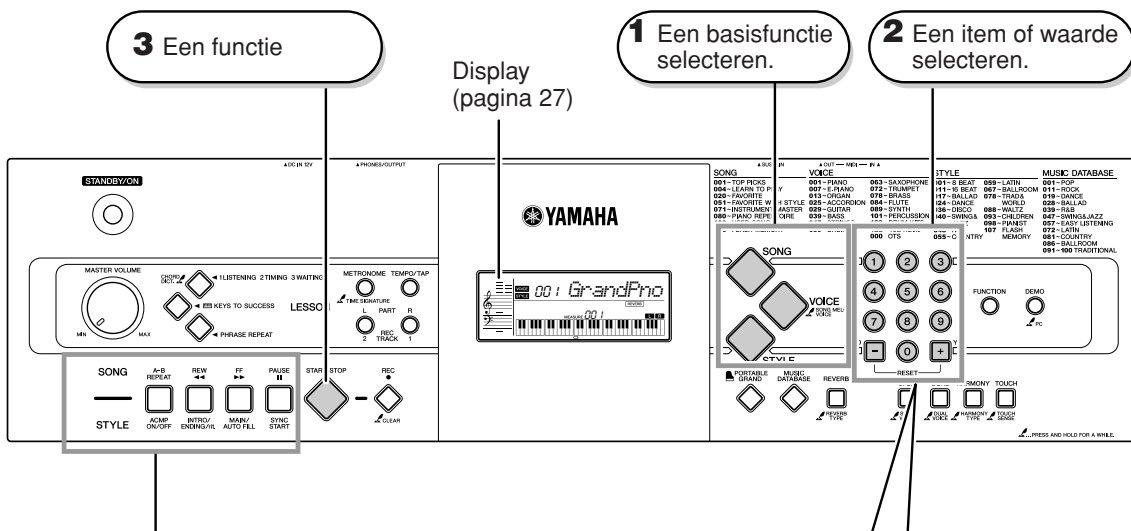

Druk eerst op de [SONG]-knop voor toegang tot de SONG-functies (boven de knoppen gedrukt) en druk vervolgens op de [STYLE]-knop voor toegang tot de STYLE-functies (onder de knoppen gedrukt).

● Nummerknoppen [0]-[9]

Met de nummerknoppen kunt u rechtstreeks het nummer van een song, stijl of voice of een parameterwaarde opgeven.

Bij nummers die met een of twee nullen beginnen, kunt u de eerste nullen weglaten.

Voorbeeld:
selectie van voice
002, Bright Piano.

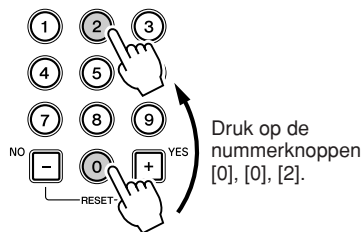

● Knoppen [+], [-]

Druk kort op de knop [+] om de waarde met 1 te verhogen of druk kort op de knop [-] om de waarde met 1 te verlagen. Houd deze knoppen ingedrukt om de waarde doorlopend te verhogen of te verlagen.

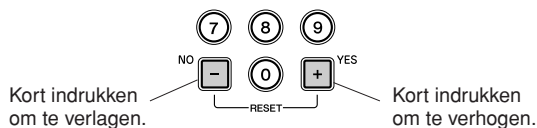

● Het symbool 'Ingedrukt houden'



Knoppen met deze indicatie kunnen worden gebruikt om een volgende functie op te roepen als de betreffende knop wordt ingedrukt en ingedrukt wordt gehouden. Houd deze knop ingedrukt tot de functie is opgeroepen.



Display

Op het hoofdisplay worden alle huidige standaardinstellingen voor song, stijl en voice weergegeven. De display bevat ook een reeks aanduidingen die aangeven of bepaalde functies aan of uit staan.

KEYS TO SUCCESS

Verschijnt als de Keys to Success-functie actief is (pagina 28).



PHRASE REPEAT

Verschijnt als de Phrase Repeat-functie actief is (pagina 35).



SONG/VOICE/STYLE

Geven de werking van het instrument aan.

SONG

VOICE

STYLE

Passing Status

Song ☆
☆☆
☆☆☆
☆☆☆☆

Het aantal sterren is afhankelijk van het aantal uitgevoerde stappen.

Stap ☆

Notatie

In de lesfunctie voor een song worden hier de melodie en akkoorden van een song weergegeven. In de woordenboekfunctie worden hier de noten weergegeven van akkoorden die u opgeeft. In andere gevallen worden hier de noten weergegeven die u op het keyboard speelt.



OPMERKING

- Noten die onder of boven de notenbalk vallen, worden met '8va' aangegeven in de notatie.
- Bij enkele specifieke akkoorden kan het voorkomen dat niet alle noten in het notatiegedeelte van de display worden aangegeven. Dit komt door ruimtegebrek in de display.

TOUCH RESPONSE

Verschijnt als Touch Response (aanslagreactie) actief is (pagina 44).



REVERB

Verschijnt als Reverb is ingeschakeld (pagina 43).



ACMP ON

Verschijnt als automatische begeleiding is ingeschakeld.



SPLIT

Verschijnt als de splitfunctie actief is (pagina 46).



DUAL

Verschijnt als de Dual-functie actief is (pagina 45).



HARMONY

Verschijnt als de Harmony-functie actief is (pagina 42).

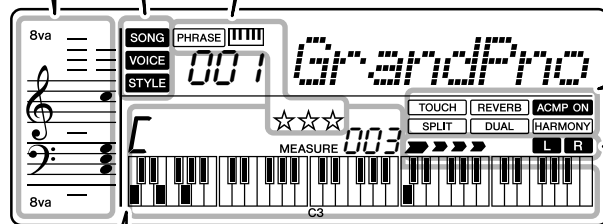
Akkorddisplay

Hier wordt de naam aangegeven van het akkoord dat wordt afgespeeld of van het akkoord dat op het toetsenbord wordt gespeeld.



Maat

Hier wordt de huidige maat tijdens het afspelen van een song aangegeven.

MEASURE 003

Toetsenbord

Hier worden de noten aangegeven die op dat moment worden gespeeld.



In de lesfunctie voor een song worden hier de noten van de melodie en akkoorden van een song weergegeven. Hier worden ook de noten van een akkoord aangegeven, zowel bij het spelen van een akkoord als bij het gebruik van de woordenboekfunctie.

Display voor song-/opnametrack

Hier wordt informatie weergegeven over de song- en opnametracks. (Zie pagina 37 en 51.)

R Aan: track bevat data

R Uit: track is uitgeschakeld of bevat geen data

R Knippert: track is geselecteerd als opnametrack

Tel

Hier wordt de tel van de huidige stijl of song aangegeven met knipperende pijlen.



Referentie

Songlessen

U kunt de presetsongs oefenen met deze lesfuncties: 'Keys to Success', 'Listening, Timing, Waiting' en 'Phrase Repeat'. Met Keys to Success leert u een song onder de knie te krijgen, terwijl u met Listening, Timing Waiting eerst de timing onder de knie krijgt waarna u de juiste noten leert spelen. Met Phrase Repeat selecteert en oefent u herhaaldelijk een bepaalde frase uit de song. Als u voor het eerst een toetseninstrument gebruikt, raden we u aan te beginnen met Keys to Success.

Keys to Success

In de modus 'Keys to Success' kunt u afzonderlijke frasen uit de song oefenen (als 'stappen'), zodat u de song onder de knie krijgt door elke frase afzonderlijk te leren. Elke keer dat u een bepaalde stap afrondt, wordt uw resultaat weergegeven in de display. Als u bent geslaagd voor een stap (met een resultaat van 60 of beter), gaat automatisch door naar de volgende stap. Alle presetsongs behalve 001–003 kunnen worden gebruikt met deze modus, met name songs uit de categorie 'LEARN TO PLAY' (004–019).

1 Selecteer een song voor de les.

Voor dit voorbeeld selecteren we song '006 Twinkle Twinkle Little Star(Basic)' uit de categorie 'LEARN TO PLAY'. Zie pagina 16 voor instructies voor het selecteren van een song.

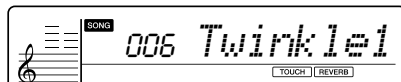

OPMERKING

- Songs 001 tot 003 kunnen niet worden gebruikt voor de lesfunctie. Als u deze songs selecteert, wordt 'NoLesson' weergegeven op de display.

2 Schakel Keys to Success in.

Als u op de knop [KEYS TO SUCCESS] drukt, wordt de functie Keys to Success ingeschakeld en wordt automatisch een stap van de song geselecteerd waarmee u kunt oefenen. Het momenteel geselecteerde stapnummer en de lesgedeelten worden weergegeven op de display.

OPMERKING

- Het totale aantal stappen varieert afhankelijk van de song.

OPMERKING

- Elk lesgedeelte varieert, afhankelijk van de stappen.

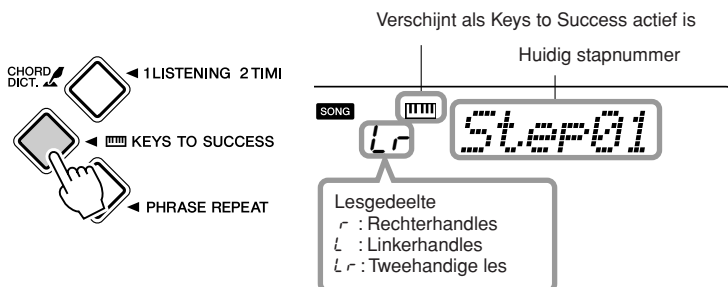

U kunt de muzieknotatie in het songboek raadplegen. Het songboek is verkrijgbaar door de gebruikersregistratie in te vullen op de volgende website:

<http://music.yamaha.com/registration/>

3 Start de les.

Druk op de [START/STOP] knop om de les te starten. Na een inleiding start stap 01 van de song automatisch en de juiste noten verschijnen in de display.

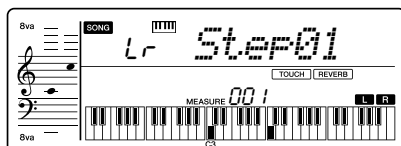

Zodra de inleiding is afgelopen, kunt u beginnen mee te spelen op het toetsenbord. De marker boven de muzieknotatie en de marker op het toetsenbord op de display geven aan welke noten u moet spelen.

Elke keer dat u een stap helemaal hebt geoefend, wordt uw prestatie beoordeeld en wordt uw resultaat (tussen 0 en 100) weergegeven in de display.



Resultaat van 0–59	Probeer dezelfde stap nog eens. Dezelfde stap wordt automatisch gestart.
Resultaat van 60–100	U bent geslaagd! De volgende stap wordt automatisch gestart.

U kunt als u dat wilt een andere stap selecteren met de knoppen [+]/[-].

Alle songs hebben een afrondende stap waarin u de song die u als lessong hebt geselecteerd in stap 1 helemaal oefent. Als u voor alle stappen bent geslaagd, wordt de modus Keys to Success automatisch uitgeschakeld en stopt het afspeLEN.

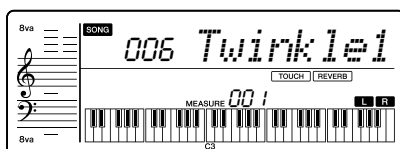

4 Stop de les.

U kunt de les altijd stoppen door op de knop [KEYS TO SUCCESS] te drukken.

OPMERKING

- In sommige stappen wordt de inleiding mogelijk wat trager dan normaal afgespeeld omdat er een ritardando of fermate voorafgaat aan de stap.

OPMERKING

- U kunt de geselecteerde frase oefenen met de lesmodi '1 Listening', '2 Timing' of '3 Waiting' die worden beschreven op pagina 31. In deze lesmodi met de functie Keys to Success kunt u de stap echter niet doorlopen. Als u deze lesmodi wilt uitschakelen, drukt u enkele keren op de knop [1 LISTENING 2 TIMING 3 WAITING] om Off te selecteren (in de display wordt 'Step number' weergegeven).

OPMERKING

- Als het geselecteerde gedeelte tweehandig is, kunt u pas slagen voor de stap als u met beide handen speelt, ook als u goed met een van de handen speelt. Er wordt alleen een bericht zoals 'L-part is Nice' weergegeven in de display.

OPMERKING

- Als u tijdens een les een andere song wilt selecteren, drukt u op de knop [SONG] om de naam van de momenteel geselecteerde song op te roepen in de display (gedurende drie seconden). Selecteer vervolgens de gewenste song met de knoppen [+]/[-] of de nummerknoppen terwijl de naam van de song wordt weergegeven. Als u de nieuwe song selecteert, wordt voor de les automatisch de laagste stap van de song geselecteerd waarvoor u nog niet bent geslaagd.

De Passing Status invoeren en wissen

● Invoeren

De Passing Status (slagingsstatus) wordt automatisch ingevoerd en weergegeven in de display als de stap of song wordt geselecteerd. U kunt in één oogopslag zien of u bent geslaagd voor de geselecteerde stap of song.

Als een stap is geselecteerd

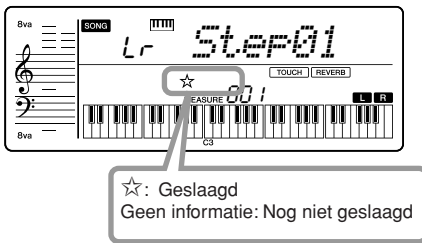

Als een song is geselecteerd



● Wissen

U kunt bestaande slagingsstatusvermeldingen wissen. Selecteer de gewenste song of stap waarvoor u de slagingsstatus wilt wissen en houd de knop [KEYS TO SUCCESS] langer dan drie seconden ingedrukt. Nadat de slagingsstatus is gewist, wordt het bericht 'Cleared' weergegeven op de display. Als de bewerking is voltooid, wordt er geen informatie weergegeven, ook niet als u de song of stap selecteert.



Cleared

OPMERKING

- U kunt tijdens het afspelen van de song of stap geen vermeldingen wissen. Als momenteel een song of stap wordt afgespeeld, stopt u eerst het afspelen.

OPMERKING

- Als u de songopname verwijdert, worden alle vermeldingen over geslaagde stappen ook verwijderd.

Listening Timing Waiting

U kunt elke gewenste song selecteren en gebruiken voor een les met de linkerhand, rechterhand of beide handen. In deze songlessen leert u songs te spelen in drie gemakkelijke stappen. Voor de lesfunctie geschikte songs zijn onder andere songs die vanaf een computer zijn overgebracht naar het flashgeheugen (alleen SMF-indeling 0, zie pagina 60). De procedure voor het overbrengen van songs is beschreven op pagina 61.

De lesmodi:

- 1 Listening** Luister en leer de melodie of het ritme van een geselecteerde song.
- 2 Timing** Leer de noten met de juiste timing mee te spelen met de song.
- 3 Waiting** Leer de juiste noten te spelen.

1 Selecteer de gewenste song voor de les.

Zie pagina 16 voor instructies voor het selecteren van een song. Als u een song wilt oefenen die u vanaf een computer hebt overgebracht, selecteert u een van de songs vanaf songnummer 108.

OPMERKING

- U kunt geen gebruikerssongs voor de les gebruiken.

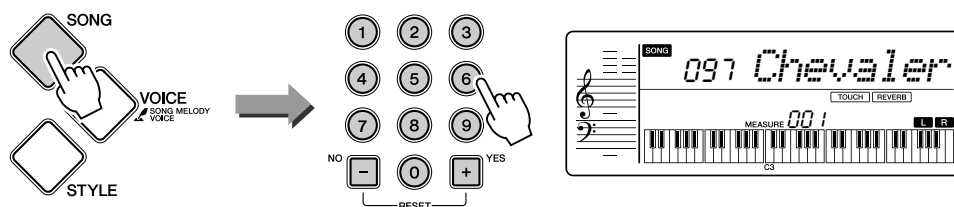

Het instrument heeft 102 ingebouwde songs. Sommige songs (zie hieronder) zijn bedoeld voor rechterhandlessen en kunnen niet voor linkerhandlessen of tweehandige lessen worden gebruikt.

● Songs voor rechterhandlessen

Songnummers: 020–050, 071–076, 079

2 Selecteer de partij die u wilt oefenen.

Druk op de knop [R] voor een rechterhandles, op de knop [L] voor een linkerhandles of gelijktijdig op de knoppen [R] en [L] voor een les met beide handen. De geselecteerde partij wordt weergegeven.

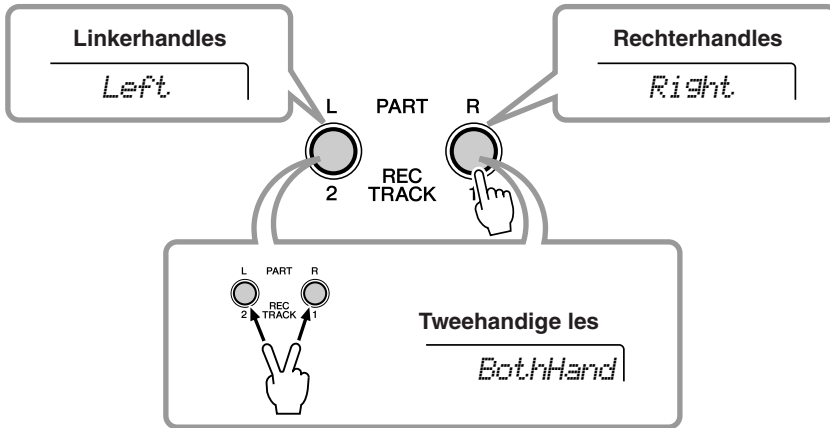

Het bericht 'No Lpart' wordt op de display weergegeven als u de linkerhandpartij selecteert in een van de songs die bestemd zijn voor rechterhandlessen. Deze songs hebben geen data voor de linkerpartij. Deze songs kunnen niet voor linkerhandlessen of tweehandige lessen worden gebruikt.

No LPart

OPMERKING

- Bij songs die vanaf een computer zijn overgebracht verschijnt de aanduiding 'No Lpart' niet, zelfs wanneer de song geen linkerhandpartij bevat.

3 Selecteer de lesmodus.

Telkens wanneer u de knop [1 LISTENING 2 TIMING 3 WAITING] indrukt, wordt de volgende lesmodus geselecteerd: 1 Listening → 2 Timing → 3 Waiting → Off → 1 Listening ...enz. De huidige geselecteerde lesmodus wordt in de display weergegeven. Selecteer in dit voorbeeld '1 Listening'.

OPMERKING

- Wanneer de melodievoice van de song verandert, kan de toetspositie die op de display wordt weergegeven verschuiven (in octaafeenheden). Dit is afhankelijk van de geselecteerde voice.

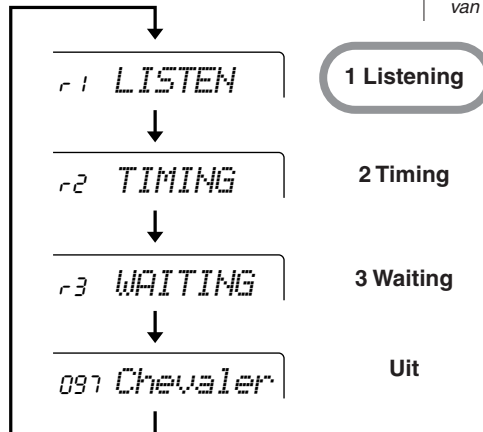
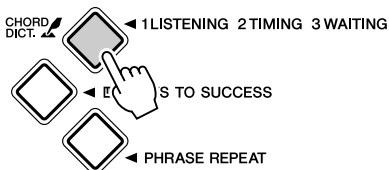

4 Start de Les.

Als u de lesmodus selecteert, wordt het afspelen van de song automatisch gestart en worden de juiste noten weergegeven in de display.

OPMERKING

- U kunt geen dual- of splitvoices gebruiken tijdens lessen.
- Het splitpunt is een vast punt en kan niet worden gewijzigd. Voor de linkerhandles is het splitpunt vastgezet op 59 of B2 en voor de linkerhandles (akkoorden) is het vastgezet op 54 of F#2.

1 Listening

In deze modus hoeft u niet op het toetsenbord te spelen. De modelmelodie en modelakkoorden (het muziekmateriaal dat u moet leren) van de geselecteerde partij worden afgespeeld. Luister hier aandachtig naar en bestudeer het goed.

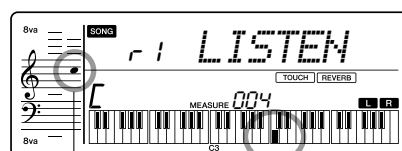

De notatie en toetsposities van de modelmelodie worden op de display weergegeven.



Zodra u op de knop [1 LISTENING 2 TIMING 3 WAITING] drukt, begint les 2 'Timing'.

2 Timing

Probeer in deze modus de noten te spelen met de juiste timing. Concentreer u alleen maar op het in de maat spelen met de begeleiding. De juiste noten worden afgespeeld, ook wanneer u de verkeerde noten speelt: het gaat erom dat u in het juiste ritme blijft spelen. Speel de noten die op de display worden weergegeven.

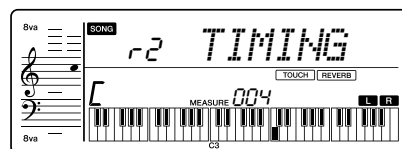

Zodra u op de knop [1 LISTENING 2 TIMING 3 WAITING] drukt, begint les 3 'Waiting'.

3 Waiting

In deze modus probeert u de juiste noten te spelen. De noten die u moet spelen, worden weergegeven in de muzieknotatie en op het toetsenbord op de display. De song wordt gepauzeerd tot u de juiste noot speelt.

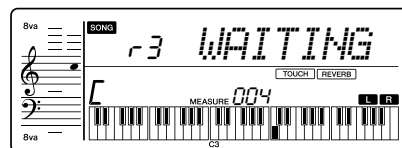

U kunt lesmodi selecteren door op de knop [1 LISTENING 2 TIMING 3 WAITING] te drukken.

5 Stop de lesmodus.

U kunt de lesmodus altijd stoppen door op de knop [START/STOP] te drukken.



Beoordeling

Nadat de lessong helemaal is afgespeeld in lesmodus 2 Timing of 3 Waiting, krijgt uw prestatie een van de volgende beoordelingen: OK, Good, Very Good of Excellent.

OK
Good
Very Good!
Excellent!

Fraseherhaling

Met deze functie kunt u moeilijke frasen herhaaldelijk oefenen door een frase te selecteren en deze herhaaldelijk af te spelen. U kunt ook een van de gedeelten dempen en alleen het andere gedeelte herhaaldelijk oefenen. U kunt de geselecteerde frase ook oefenen met de lesmodi '1 Listening', '2 Timing' of '3 Waiting' die worden beschreven op pagina 31.

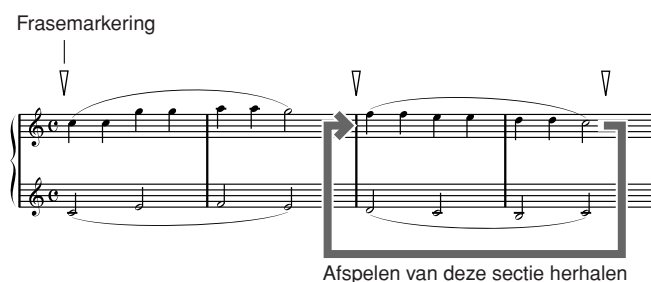

Speel de song af en druk op de knop [PHRASE REPEAT] bij de frase die u wilt laten herhalen. Het desbetreffende frasenummer wordt weergegeven in de display en na een inleiding begint het herhaaldelijk afspelen. Gebruik de knop [+] of [-] om een frasenummer in de song te selecteren en stop het herhaaldelijk afspelen door op de knop [PHRASE REPEAT] te drukken. De modus Phrase Repeat wordt geannuleerd en de song wordt verder normaal afgespeeld.

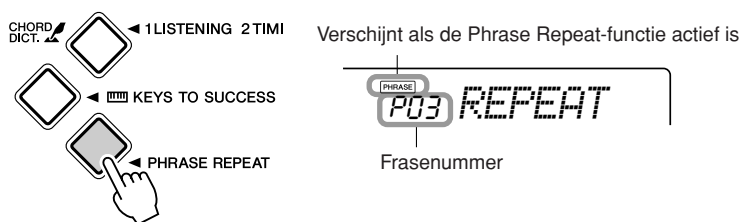

OPMERKING

- Als u de functie Phrase Repeat wilt inschakelen, moet u controleren of de modus Keys to Success is uitgeschakeld, omdat Phrase Repeat niet beschikbaar is in de modus Keys to Success.
- Als u de song wilt wijzigen, schakelt u eerst de functie Phrase Repeat uit en selecteert u vervolgens de song.

OPMERKING

- Als u de functie Phrase Repeat gebruikt met de lesmodi '1 Listening', '2 Timing' of '3 Waiting', is de evaluatiefunctie van deze lesmodi niet beschikbaar. Als u deze lesmodi wilt uitschakelen, drukt u enkele keren op de knop [1 LISTENING 2 TIMING 3 WAITING] om Off te selecteren (in de display wordt 'Phrase number' weergegeven).

De afspeelsectie veranderen

U kunt een uitgebreide sectie voor herhalen opgeven (met meerdere frasen) door een beginfase (punt A) en eindfase (punt B) op te geven met de knop [A-B REPEAT]. U kunt dit doen tijdens het afspelen of als het afspelen is gestopt.

Druk op de knop [A-B REPEAT] bij de beginfrase van de sectie die u wilt herhalen (punt A), gebruik de knoppen [+] / [-] om de daarop volgende frasen te selecteren die u in de herhaalsectie wilt opnemen en drukt vervolgens nogmaals op de knop [A-B REPEAT]. Hiermee wordt de laatste geselecteerde frase opgegeven als de eindfase (punt B) voor het afspelen met Phrase Repeat. Er wordt 'REPEAT' weergegeven in de display en de opgegeven A-B-sectie van de song wordt herhaald afgespeeld. (Als het afspelen is gestopt, drukt u op de knop [START/STOP] om te starten.)

Stop A-B Repeat-afspelen door op de knop [PHRASE REPEAT] te drukken. Er wordt 'REPEAT' weergegeven in de display en de momenteel geselecteerde frase wordt herhaald afgespeeld.

OPMERKING

- Als u alleen punt A opgeeft, wordt herhaaldelijk afgespeeld tussen punt A en het einde van de song.

Spelen met de muziekdatabase

Als u muziek wilt spelen in uw favoriete stijl, maar niet weet hoe u de beste voice en stijl voor het gewenste muziktype selecteert, selecteert u de juiste stijl uit de muziekdatabase. De paneelinstellingen worden automatisch aangepast aan de ideale combinatie van sounds en stijl!

1 Druk op de [MUSIC DATABASE] knop.



00 | *AlvFever*

Er wordt een naam van een muziekdatabase in de display weergegeven.

2 Selecteer een muziekdatabase.

Raadpleeg de categorielijst van de muziekdatabase die op het paneel is afgedrukt en selecteer een muziekdatabase die past bij het beeld dat u hebt van de song die u wilt spelen. Selecteer bijvoorbeeld een optie uit de categorie 'SWING&JAZZ' (047-056) als u jazz wilt spelen.

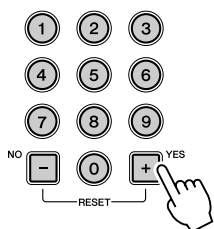

MUSIC DATABASE

001 - POP
011 - ROCK
019 - DANCE
028 - BALLAD
039 - R&B
047 - SWING&JAZZ
057 - EASY LISTENING
072 - LATIN
081 - COUNTRY
086 - BALLROOM
091 - 100 TRADITIONAL

05 | *MoonLit*

3 Speel de akkoorden met uw linkerhand en de melodie met uw rechterhand.

Wanneer u met uw linkerhand links van het splitpunt een akkoord aanslaat, wordt het afspelen in jazzstijl gestart (pagina 47). Raadpleeg pagina 25 voor informatie over het spelen van akkoorden.

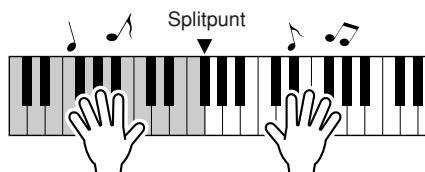

Druk op de knop [START/STOP] om het afspelen te stoppen.

Uw eigen spel opnemen

U kunt uw spel opnemen als gebruikerssong. Dit kan maximaal vijf keer (User 1-5: Songnummers 103–107). U kunt elke gebruikerssong zien als een soort mand of la waarin u uw opname bewaart. U kunt ook een stijl (met akkoordwisselingen) opnemen samen met uw spel.

1 Druk op de knop [REC].

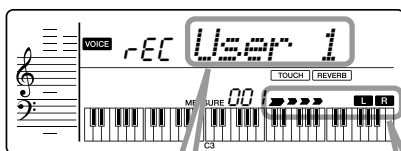

De gebruikerssong met het laagste nummer (van de songnummers 103-107) die beschikbaar is voor opname, wordt weergegeven. Als u zelf wilt selecteren welke song moet worden opgenomen, gebruikt u de knoppen [+] en [-] om de gewenste song te selecteren.



Knippert

OPMERKING

- U kunt in de vijf gebruikerssongs ongeveer 10.000 noten of 5500 akkoordwisselingen opnemen.

OPMERKING

- Nadat de knop [REC] is ingedrukt, kunt u de begeleiding niet meer aan- of uitzetten.

Nadat u de gebruikerssong die u wilt opnemen hebt geselecteerd, kunt u ook een stijl voor opname selecteren. Druk hiervoor op de knop [STYLE] en selecteer het stijlnummer terwijl de ACMP-aanduiding aan staat.

U kunt de opnamemodus uitzetten door opnieuw op de knop [REC] te drukken (L en R stoppen met knippen).

2 Start de opname.

Zodra u het toetsenbord bespeelt, wordt de opname gestart.

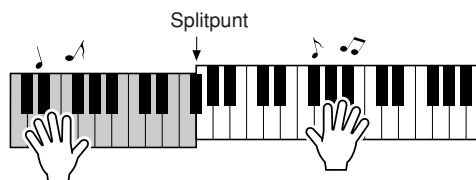

Als u toetsen links van het splitpunt bespeelt terwijl de automatische begeleiding aan staat, begint de stijl te klinken en wordt deze samen met uw spel opgenomen.

Wanneer de automatische begeleiding uit staat, wordt alleen uw spel op het toetsenbord opgenomen.

LET OP

- Als alle gebruikerssongs (songnummers 103-107) opgenomen data bevatten, wordt automatisch song 103 geselecteerd. In dat geval neemt u op over de data van song 103 heen. Let dus op dat u geen materiaal wist dat u wilt behouden.

3 Stop de opname.

Als u op de knop [START/STOP] drukt, stopt de opname en worden de data naar de gebruikerssong geschreven. (Het bericht 'Writing!' wordt weergegeven.)

Druk op de knop [START/STOP] om het zojuist opgenomen spel af te spelen.

- Als u ook de stijl wilt opnemen, zet u de automatische begeleiding aan (zie stap 4 op pagina 20) en neemt u op volgens de instructies.

ACMP ON ('ACMP ON' gaat aan.)

- Als u alleen uw eigen spel wilt opnemen, zet u de automatische begeleiding uit en voert u de normale opnamestappen uit.

ACMP ON ('ACMP ON' gaat uit.)

LET OP

- Probeer nooit het instrument uit te zetten als het bericht 'Writing!' op de display te zien is. Als u dit doet, kunt u het flashgeheugen beschadigen en kunnen data verloren gaan.

OPMERKING

- Gebruik Musicsoft Downloader om een back-up van de gebruikerssongs op een computer te maken (pagina 60).

Opnemen op een opgegeven track

De gebruikerssongs zijn ingedeeld in twee tracks: track 1 en track 2. U kunt opgeven op welke track u wilt opnemen.

Trackopname

Als u eerst een track opgeeft, wordt de track overschreven (bestaande data op de track worden verwijderd en vervangen door de nieuwe opname).

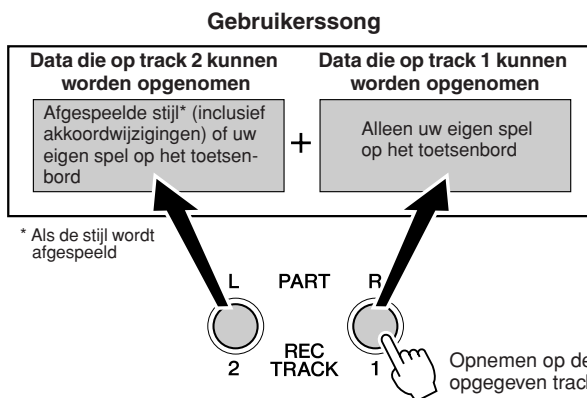

OPMERKING

- Als u opneemt volgens de stappen op de vorige pagina, wordt uw spel opgenomen op track 1 en de stijl (als u een stijl gebruikt) op track 2.

OPMERKING

- U kunt geen reverbniveau of metronoomklikken opnemen en u kunt de instellingen voor transponeren en stemmen niet opnemen.
- De volgende instellingen en knoppen kunnen niet worden gewijzigd. Wanneer u deze wel wijzigt kunnen de nieuwe instellingen niet worden opgenomen als deze tijdens de opname worden opgegeven.

ACMP ON/OFF, splitpunt, reverbtype, chorustype, harmonietype, knop [FUNCTION], knop [PORTABLE GRAND].

Alleen uw spel op het toetsenbord kan op track 1 worden opgenomen. Op track 2 kunt u een stijl of uw spel opnemen. Dit resulteert in een gebruikerssong zoals hieronder wordt weergegeven.

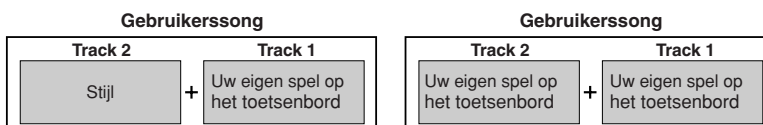

Trackopname opgeven

1 Zet ACMP (automatische begeleiding) aan of uit, afhankelijk van wat u wilt opnemen.

Als u een stijl wilt opnemen, zet u ACMP aan. Als u alleen uw eigen spel op het toetsenbord wilt opnemen, zet u ACMP uit.

2 Geef aan op welke track u wilt opnemen.

Geef track 2 op als u de stijl wilt opnemen.

Als u uw eigen spel op het toetsenbord wilt opnemen, kunt u track 1 of track 2 opgeven.

● Opnemen op track 1

Druk, terwijl u de knop [REC] ingedrukt houdt, op de knop [REC TRACK].

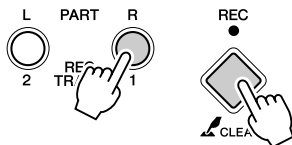

Gelijktijdig indrukken

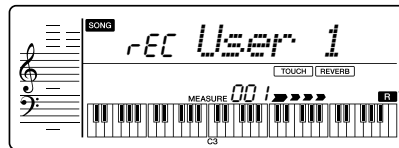

OPMERKING

- Onthoud dat zowel track 1 als track 2 wordt overschreven met nieuwe data als u opneemt zonder de track op te geven.
- Zowel 'L' als 'R' knippert. Dit geeft aan dat u track 1 hebt opgegeven terwijl de automatische begeleiding aan staat. Als u uw eigen spel wilt opnemen, drukt u op de knop [TRACK 2]. 'L' stopt dan met knipperen. Als u een stijl wilt opnemen, drukt u op de knop [REC] om de opname te stoppen en herhaalt u de procedure vanaf het begin.



Knippert als track 1 is geselecteerd voor opname.

● Opnemen op track 2

Houd de knop [REC] ingedrukt en druk op de knop [REC TRACK 2].

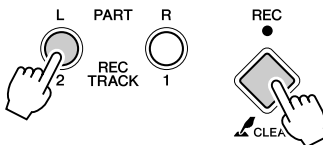

Gelijktijdig indrukken

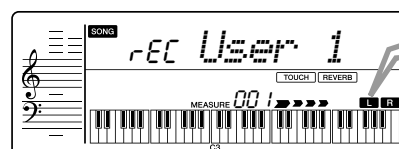

Knippert als track 2 is geselecteerd voor opname.



Licht op als er opgenomen data aanwezig zijn. Gaat uit als er geen opgenomen data zijn of wanneer Mute is aangezet (pagina 51) zodat de track niet wordt afgespeeld.

3 Druk op de knoppen [+] en [-] om de op te nemen gebruikerssong te selecteren.

rEC User 3

Als u het afspelen van de stijl op track 2 wilt opnemen, drukt u op de knop [STYLE] en selecteert u de gewenste stijl.

4 Start het opnemen.

Voer de stap 2 en 3 op pagina 37–38 uit.

Als u toetsen links van het splitpunt bespeelt terwijl de automatische begeleiding aan staat, begint de stijl te klinken en wordt deze opgenomen. Alleen uw spel wordt opgenomen als u het toetsenbord bespeelt (elke willekeurige toets) wanneer de automatische begeleiding uit staat.

OPMERKING

- Als u alleen het ritmedeelte (percussie) wilt opnemen, drukt u op de knop [START/STOP] om alleen het ritme af te spelen en voegt u vervolgens de sectiewijziging toe door op de knop [INTO/ENDING/rit.] of de knop [MAIN/AUTO/FILL] te drukken.
- U kunt een nieuwe track opnemen terwijl u een eerder opgenomen track beluistert (de trackaanduiding wordt weergegeven). U kunt ook opgenomen tracks dempen (de track verdwijnt) terwijl u een nieuwe track opneemt. Druk hiertoe op de gewenste trackknop.

Gebruikerssongs verwijderen

Een hele gebruikerssong verwijderen.

OPMERKING

- U kunt niet een bepaalde track van een gebruikerssong verwijderen.

- 1 Druk op de knop [SONG] en selecteer de gebruikerssong die u wilt verwijderen met de nummerknoppen [0]–[9], [+], [-].**



103 User 1

- 2 Houd de knop [REC] langer dan een seconde ingedrukt.**

De display voor het verwijderen van songs wordt weergegeven.



Langer dan een seconde ingedrukt houden.



YES ClrUser1

U kunt het verwijderen annuleren door op de knop [-/NO] te drukken.

- 3 Druk op de knop [+ / YES].**

U wordt gevraagd dit te bevestigen.

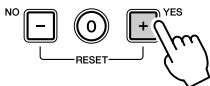

YES Sure?

U kunt het verwijderen annuleren door op de knop [-/NO] te drukken.

- 4 Druk op de knop [+ / YES] om de song te verwijderen.**

Het bericht 'Writing!' wordt weergegeven terwijl de track wordt verwijderd.

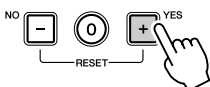

Writing!

Initialisatie

Met deze functie wist u alle back-updata in het flashgeheugen van het instrument. De oorspronkelijke standaardinstellingen worden hersteld. U kunt de volgende initialisatieprocedures gebruiken.

Schakel het instrument in door op de schakelaar [STANDBY/ON] te drukken terwijl u de hoogste witte toets op het toetsenbord ingedrukt houdt. De back-updata worden gewist en de standaardwaarden worden hersteld.

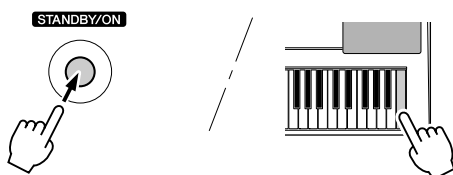

Bij de initialisatie worden de bestanden die zijn overgebracht van de computer niet verwijderd. Zie 'Files verwijderen' hieronder als u de bestanden wilt verwijderen.

● Parameters die in de back-up worden opgeslagen:

- Gebruikerssongs
- Stijlnummer 107
- Aan-/uit-instelling van Touch Response (aanslagreactie)
- Slagingsstatus van song en stap
- De volgende functie-instellingen: Stemming, splitpunt, aanslaggevoeligheid, stijlvolume, songvolume, metronoomvolume, annuleerfunctie voor demo, Panel Sustain

Hoewel van de bovenstaande parameters altijd een back-up wordt gemaakt en ze zelfs behouden blijven als de stroom uitvalt, worden ze volledig gewist bij het initialiseren. U kunt de instellingen als back-updata op uw computer opslaan met de MSD-software (Musicsoft Downloader). Zie 'Een back-upfile van de PSR-E323/YPT-320 naar een computer overbrengen' op pagina 62.

Files verwijderen

Als u songdata en stijldata wilt wissen die vanaf een computer zijn overgebracht naar het interne flashgeheugen, houdt u gelijktijdig de hoogste witte toets en de hoogste drie zwarte toetsen ingedrukt en zet u het instrument aan door op de schakelaar [STANDBY/ON] te drukken.



⚠ LET OP

- Als u de initialisatie uitvoert, worden alle back-upparameters gewist.

⚠ LET OP

- Als u de files verwijdert, worden ook songdata en stijldata gewist die u hebt gekocht en gedownload. Zorg dat u belangrijke data opslaat door deze met Musicsoft Downloader naar een computer over te brengen (pagina 62).

Harmonie toevoegen

Met deze functie voegt u harmonienoten en tremolo- of echo-effecten toe aan de hoofdvoice.

- 1 Druk op de knop [HARMONY] om de harmoniefunctie aan te zetten.
Als u geen harmonienoten wilt toevoegen, drukt u opnieuw op de knop [HARMONY] om de harmoniefunctie uit te zetten.

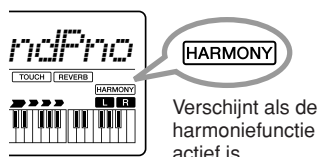
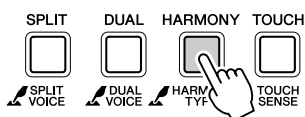

OPMERKING

- Als u op de [HARMONY]-knop drukt om deze functie aan te zetten, wordt automatisch het juiste harmonietype voor de huidige hoofdvoice geselecteerd.

- 2 Houd de [HARMONY]-knop langer dan een seconde ingedrukt.
Op de display wordt enkele seconden de tekst 'HarmType' weergegeven, gevolgd door het harmonietype.



OPMERKING

- U kunt de instellingendisplay voor het harmonietype ook openen door enkele keren achter elkaar op de knop [FUNCTION] te drukken.
- De harmoniefunctie wordt uitgezet als de Dictionary-functie voor akkoorden wordt gebruikt.

- 3 Selecteer het gewenste harmonietype met de nummerknoppen [0]–[9], [+], [-].
Zie de harmonietypelijst op pagina 73.
Probeer het toetsenbord te bespelen met de harmoniefunctie. Het effect en de werking van elk harmonietype is verschillend. Zie het onderstaande gedeelte 'De harmonietypen afspelen' alsook de Harmonietypelijst voor details.

De harmonietypen afspelen

• Harmonietype 01–05



Druk op de rechterhandtoetsen terwijl u akkoorden speelt in het automatische begeleidingsgedeelte van het keyboard als de automatische begeleiding is ingeschakeld (pagina 20).

• Harmonietype 06-12 (Triller)

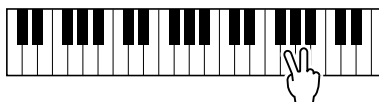

Houd twee toetsen ingedrukt.

• Harmonietype 13-19 (Tremolo)

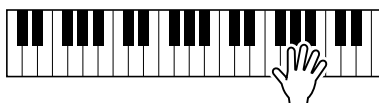

Blijf de toetsen ingedrukt houden.

• Harmonietype 20-26 (Echo)

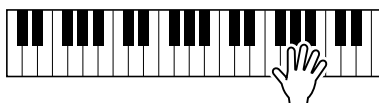

Blijf de toetsen ingedrukt houden.

Bij de functie-instellingen kunt u het harmonievolume aanpassen (pagina 56).

OPMERKING

- De harmonienoten kunnen alleen aan de hoofdvoice worden toegevoegd, en niet aan dual- of splitvoices.
- De toetsen links van het splitpunt van het toetsenbord produceren geen harmonienoten als de automatische begeleiding aan is (lampje van ACMP ON brandt).

Reverb toevoegen

Met Reverb voegt u de ambiance van een ruimte of concertzaal toe aan het geluid dat u op het toetsenbord speelt.

Reverb toevoegen

Druk op de knop [REVERB] om de functie Reverb aan te zetten. Reverb is gewoonlijk ingeschakeld. Controleer hoe het geselecteerde reverbtype klinkt door op het toetsenbord te spelen. Druk nogmaals op de knop [REVERB] om de functie uit te schakelen.

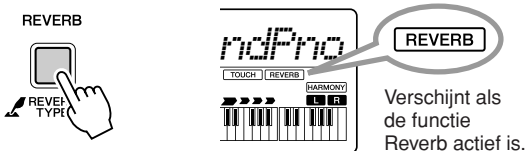

Een reverbtype selecteren

Het ideale type wordt automatisch geselecteerd zodra u een song of stijl kiest. U kunt echter alle gewenste reverbtypen selecteren.

- 1 Houd de [REVERB]-knop langer dan een seconde ingedrukt. Op de display wordt enkele seconden de tekst 'REVERB' weergegeven, gevolgd door het reverbtype.



- 2 Selecteer het gewenste reverbtype met de nummerknoppen [0]–[9], [+], [-].
Zie het reverbtype-overzicht op pagina 73 voor meer informatie.
U kunt de diepte van de reverb instellen in de functie-instellingen (pagina 56).

OPMERKING

- U kunt het instellingendisplay voor het reverbtype ook openen door enkele keren achter elkaar op de knop [FUNCTION] te drukken.

Chorus toevoegen

Met dit effect klinkt de voice voller, warmer en ruimtelijker. Wanneer u een voice selecteert, wordt automatisch het meest geschikte chorustype geselecteerd. U kunt echter elk beschikbaar type selecteren.

- 1 Druk enkele keren op de knop [FUNCTION] tot 'Chorus' wordt weergegeven. Op de display wordt enkele seconden de tekst 'Chorus' weergegeven, gevolgd door het chorustype.

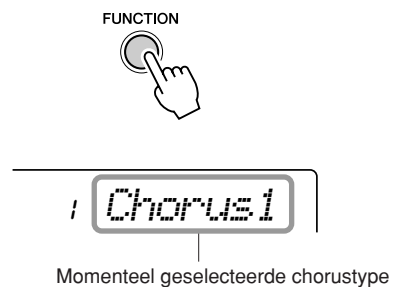

- 2 Selecteer het gewenste chorustype met de nummerknoppen [0]–[9], [+], [-].
Zie de chorustypelijst op pagina 73 voor meer informatie.
U kunt de chorusdiepte voor de hoofdvoice, dual-voice en splitvoice onafhankelijk aanpassen in de functie-instellingen (pagina 56).

Panel Sustain toevoegen

Met deze functie voegt u een vaste sustain toe aan de toetsenbordvoices.

- 1 Druk enkele keren op de knop [FUNCTION] tot 'Sustain' wordt weergegeven.



- 2 Druk op de knop [+] om Panel Sustain aan te zetten.

Panel Sustain wordt toegevoegd aan de noten die u op het toetsenbord speelt terwijl Panel Sustain actief is. Druk de knop [-] nogmaals in om deze functie weer uit te zetten.

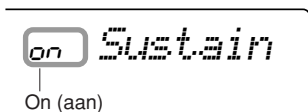

OPMERKING

- Zie 'Een voetschakelaar aansluiten' op pagina 9 voor informatie over het toepassen van sustain met de optionele voetschakelaar.

Aanslaggevoeligheid

Aanslaggevoeligheid

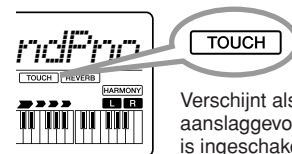
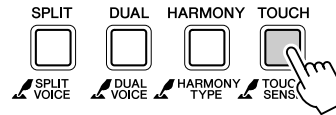

Druk op de knop [TOUCH] om aanslaggevoeligheid aan te zetten. Wanneer de aanslaggevoeligheid is ingeschakeld, kunt u het volume van noten aanpassen door de toetsen harder of minder hard aan te slaan. De aanslaggevoeligheid is standaard ingeschakeld. Druk nogmaals op de knop [TOUCH] om de aanslaggevoeligheid uit te schakelen. Wanneer de aanslaggevoeligheid is uitgeschakeld, verandert het volume niet als u de toetsen harder of minder hard aanslaat.

OPMERKING

- De functie voor de aanslaggevoeligheid kan voor sommige voices (bijvoorbeeld het orgel) niet worden gebruikt, zelfs niet wanneer TOUCH op de display wordt weergegeven.

De aanslaggevoeligheid instellen

Als de aanslaggevoeligheid is ingeschakeld, kunt u de gevoeligheid van het toetsenbord als reactie op de aanslagsnelheid in drie stappen aanpassen. Hogere waarden geven een grotere volumeverandering als reactie op de aanslagsnelheid. Met andere woorden: een grotere gevoeligheid.

- 1 Houd de [TOUCH]-knop langer dan een seconde ingedrukt.

Op de display wordt enkele seconden de tekst 'TouchSns' weergegeven, gevolgd door de huidige waarde voor de aanslaggevoeligheid.



Momenteel geselecteerde aanslaggevoeligheid

- 2 Selecteer een instelling voor de aanslaggevoeligheid tussen 1 en 3 met de nummerknoppen [0]–[9], [+], [-].

Twee voices tegelijkertijd bespelen - duale modus

U kunt een tweede voice selecteren die wordt afgespeeld naast de hoofdvoice die op de vorige pagina is geselecteerd. Deze tweede voice wordt de dual-voice genoemd.

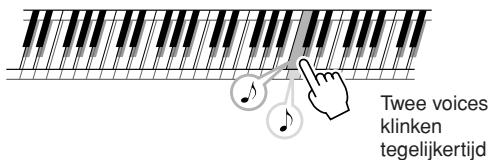

De dual-voice bespelen

Druk op de knop [DUAL] om de dual-functie aan te zetten.

Als de Dual-functie is aangezet, kunt u een dual-voice bespelen als laag boven de hoofdvoice.

Als u de dual-voice wilt uitzetten en alleen de hoofdvoice wilt bespelen, drukt u opnieuw op de knop [DUAL].

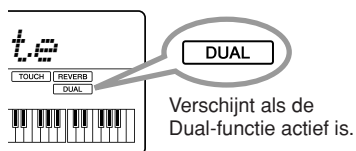
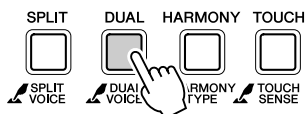

Een dual-voice selecteren

Wanneer u Dual aanzet, wordt gewoonlijk automatisch de meest geschikte dual-voice geselecteerd. U kunt echter elke gewenste dual-voice selecteren.

- 1 Houd de [DUAL]-knop langer dan een seconde ingedrukt. 'D. Voice' wordt enkele seconden in de display weergegeven, waarna de dual-voice verschijnt.

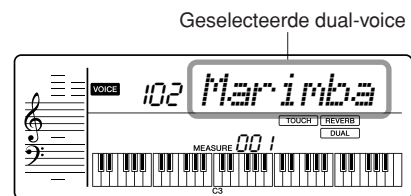

OPMERKING

- U kunt de display met instellingen voor de dual-voice ook openen door enkele keren op de knop [FUNCTION] te drukken en vervolgens Dual Voice te selecteren.

- 2 Selecteer een dual-voice. Selecteer de gewenste dual-voice met de nummerknoppen [0]–[9], [+], [-]. Zie het voiceoverzicht op pagina 64.

Verschillende voices met de linker- en rechterhand bespelen - splitmodus

In de splitmodus kunt u links en rechts van het 'splitpunt' op het toetsenbord verschillende voices bespelen.

Rechts van het splitpunt kunt u de hoofdvoice en dual-voice bespelen. De voice die u links van het splitpunt bespeelt, wordt de 'splitvoice' genoemd.

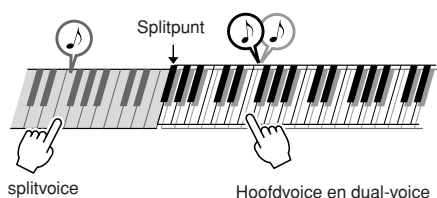

De splitvoice bespelen

Druk op de knop [SPLIT] om de splitfunctie aan te zetten.

Als de splitfunctie is aangezet, kunt u links van het splitpunt een splitvoice bespelen.

Als u geen splitvoice wilt bespelen, drukt u op de knop [SPLIT] om de splitfunctie uit te zetten.

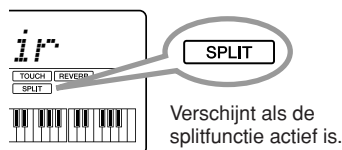
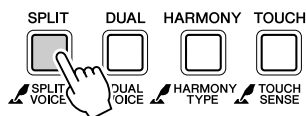

OPMERKING

- U kunt de instelling voor het splitpunt naar wens wijzigen (pagina 47).

Een splitvoice selecteren

U kunt een andere splitvoice selecteren door de hieronder beschreven procedure uit te voeren.

- 1 Houd de knop [SPLIT] langer dan een seconde ingedrukt. 'S. Voice' wordt enkele seconden in de display weergegeven, waarna de splitvoice verschijnt.

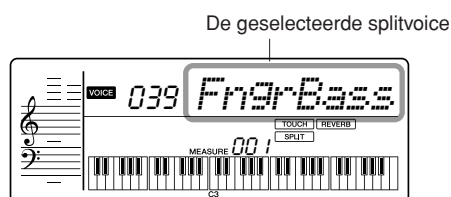

OPMERKING

- U kunt de display met instellingen voor de splitvoice ook openen door enkele keren op de knop [FUNCTION] te drukken en vervolgens Split Voice te selecteren.

- 2 Een splitvoice selecteren
Selecteer de gewenste splitvoice met de nummerknoppen [0]–[9], [+], [-].
Zie het voiceoverzicht op pagina 64.

Het splitpunt instellen

U kunt de instelling voor het splitpunt naar wens wijzigen.

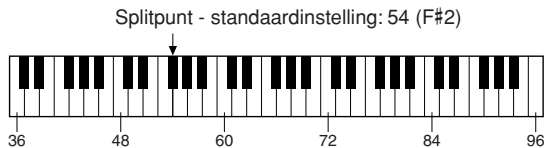

De standaardwaarde voor het splitpunt is toetsnummer 54 (de toets F#2), maar u kunt deze wijzigen in een andere toets. Als u het splitpunt wijzigt, verandert het gedeelte voor automatische begeleiding ook.

- 1 Druk enkele keren op de knop [FUNCTION] tot 'SplitPnt' wordt weergegeven.

Momenteel geselecteerde splitpunt Splitpunt

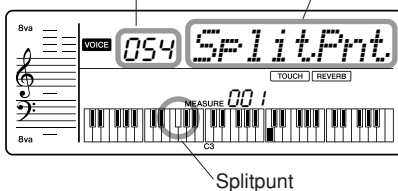

- 2 Stel het splitpunt in met de nummerknoppen [0]-[9], [+], [-].

OPMERKING

- Druk de knoppen [+] en [-] tegelijkertijd in om de waarde direct terug te zetten naar de standaardwaarde (54 of F#2).

Het volume van een voice aanpassen

Het volume van de voice kan afzonderlijk worden aangepast voor de main-voice, de dual-voice en de splitvoice.

- 1 Druk enkele keren op de [FUNCTION]-knop tot het gewenste voice-item wordt weergegeven.

Selecteer 'M. Volume' voor het volume van de main-voice, 'D. Volume' voor het volume van de dual-voice of 'S. Volume' voor het volume van de splitvoice.

100 M. Volume

- 2 Stel het voicevolume in met de nummerknoppen [0]-[9], [+] en [-].

OPMERKING

- Druk de knoppen [+] en [-] tegelijkertijd in om de waarde onmiddellijk terug te zetten naar de standaardwaarde. De standaardwaarde is afhankelijk van de voice.

Het aantal tellen per maat voor de metronoom en de lengte van elke tel instellen

In dit voorbeeld wordt de maatsoort ingesteld op 3/4.

- 1 Houd de knop [METRONOME] langer dan een seconde ingedrukt om de aantal-tellen-per-maatfunctie 'TimeSigN' in te stellen.



- 2 Gebruik de nummerknoppen [0]–[9], [+], [-] om het aantal tellen per maat te selecteren. Op de eerste tel van elke maat klinkt een bel en op elke andere tel van de maat een tik. Als u deze parameter op '00' zet, hoort u bij elke tel een tikgeluid en klinkt er geen bel aan het begin van elke maat. Het bereik ligt tussen 0 en 60. Selecteer 3 voor dit voorbeeld.

OPMERKING

- De maatsoort van de metronoom past zich automatisch aan een stijl of song aan die wordt gespeeld. Deze parameters kunnen dus niet tijdens het spelen van een stijl of song worden gewijzigd.

- 3 Druk enkele keren op de knop [FUNCTION] om de functie voor tellengte 'TimeSigD' te selecteren. De momenteel geselecteerde tellengte wordt weergegeven.



- 4 Gebruik [+], [-] om de tellengte te selecteren. Selecteer de gewenste lengte voor elke tel: 2, 4, 8, of 16 (halve noot, kwartnoot, achtste noot, of 16^e noot). Selecteer 4 voor dit voorbeeld.

Het volume van de metronoom instellen

- 1 Druk enkele keren op de knop [FUNCTION] tot 'MetroVol' wordt weergegeven.



- 2 Stel het metronoomvolume in met de nummerknoppen [0]–[9], [+], [-].

Octaaf

De toonhoogte van een noot kan omhoog of omlaag geschoven worden in stappen van een octaaf voor de main-, dual- en splitvoice.

- 1 Druk enkele keren op de [FUNCTION]-knop tot het gewenste voiceoctaafitem wordt weergegeven.

Selecteer 'M. Octave' voor een octaaf voor de main-voice, 'D. Octave' voor een octaaf voor de dual-voice, 'S. Octave' voor een octaaf voor de splitvoice.

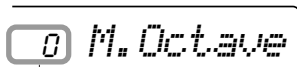

Huidige octaafwaarde

- 2 Stel de octaafwaarde in met de nummerknoppen [0]-[9], [+] en [-].

OPMERKING

- Druk de knoppen [+] en [-] tegelijkertijd in om de waarde onmiddellijk terug te zetten naar de standaardwaarde (0).

Transponeren

Met de transponeerfunctie van het instrument kunt u de toonhoogte van het gehele toetsenbord bijstemmen in stappen van halve noten, waardoor het spelen in moeilijke toonsoorten gemakkelijker wordt. Bovendien kunt u hiermee op eenvoudige wijze de toonhoogte van het toetsenbord aanpassen aan het bereik van een zanger of aan andere instrumenten. Als u bijvoorbeeld de transponeer-waarde instelt op '5', geeft een aanslag van de toets C de toonhoogte F. Op deze manier kunt u een song in C-majeur spelen, terwijl het instrument de song naar F transponeert.

- 1 Druk enkele keren op de knop [FUNCTION] tot 'Transpos' wordt weergegeven.

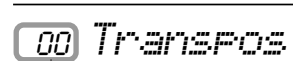

Huidige transponeerwaarde

- 2 Gebruik de nummerknoppen [0]-[9], [+] , [-] om de transponeerwaarde naar wens in te stellen tussen -12 en +12.

OPMERKING

- De toonhoogte van voices uit drumkits (voicenummers 109-121) kan niet worden gewijzigd.
- Druk de knoppen [+] en [-] tegelijkertijd in om de waarde onmiddellijk terug te zetten naar de standaardwaarde (00).

Stemmen

U kunt de toonhoogte van het gehele instrument nauwkeurig aanpassen. De algemene stemming van het instrument kan met maximaal 100 cents omhoog of omlaag worden verschoven, in eenheden van een cent (100 cent = 1 halve toon).

- 1 Druk enkele keren op de knop [FUNCTION] tot 'Tuning' wordt weergegeven.



Huidige stemmingswaarde

- 2 Gebruik de nummerknoppen [0]–[9], [+] en [-] om de stemmingswaarde naar wens in te stellen tussen -100 en +100.

OPMERKING

- De toonhoogte van voices uit drumkits (voicenummers 109-121) kan niet worden gewijzigd.
- Druk de knoppen [+] en [-] tegelijkertijd in om de waarde direct terug te zetten naar de standaardwaarde (000).

One Touch Setting

Het kan soms lastig zijn om de juiste voice te selecteren bij een song of stijl. De functie One Touch Setting selecteert automatisch de juiste voice voor u wanneer u een stijl of song selecteert. Selecteer voicenummer '000' om deze functie aan te zetten.

- 1 Druk op de knop [VOICE] en selecteer voicenummer '000' met de nummerknoppen [0]–[9], [+], [-].



Verschijnt als One Touch Setting actief is.

Hiermee zet u One Touch Setting aan. One Touch Setting wordt uitgeschakeld wanneer u een ander voicenummer selecteert.

Songinstellingen

Dempen

Een song bestaat uit verschillende tracks. U kunt track 1 of track 2 tijdens het afspelen van een song dempen. U kunt de linker- en rechterhandpartijen naar wens aan- en uitzetten, zodat u de overeenkomstige partij (de partij die is aangezet) kunt beluisteren of de overeenkomstige partij (de partij die is uitgezet) op het toetsenbord kunt oefenen.

- U kunt track 1 dempen door tijdens het afspelen van een song op de knop [REC TRACK 1] te drukken.
- U kunt track 2 of de stijltrack dempen door tijdens het afspelen van een song op de [REC TRACK 2]-knop te drukken.

U kunt de dempfunctie annuleren door opnieuw op de desbetreffende trackknoppen [TRACK 1] of [TRACK 2] te drukken als de song wordt afgespeeld, of door een andere song te selecteren.

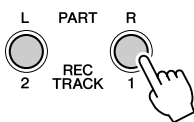

Als u op een van de knoppen [TRACK 1] of [TRACK 2] drukt, wordt de bijbehorende track tijdens het afspelen van de song gedempt.

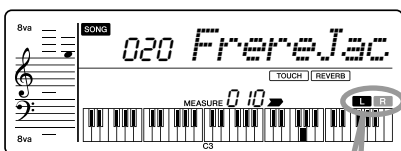

Aan: track bevat data. Uit: track is gedempt of bevat geen data.

A-B Repeat (herhaling)

Met deze functie kunt u een sectie van een song opgeven. Deze wordt dan herhaald afgespeeld. 'A' is het beginpunt en 'B' het eindpunt.

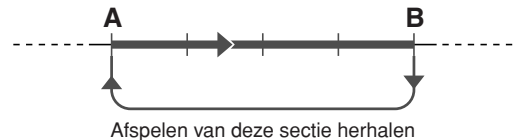

- 1 Speel de song af en druk op de [A-B REPEAT]-knop aan het begin van de sectie die u wilt herhalen (punt 'A'). Druk vervolgens nogmaals op de [A-B REPEAT]-knop aan het eind van de sectie die u wilt herhalen (punt 'B'). De opgegeven A-B-sectie van de song speelt nu herhaaldelijk af.

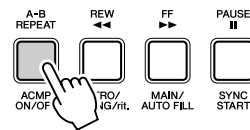

A-b REPEAT

OPMERKING

- U kunt het begin- en eindpunt voor de herhaling per maat opgeven.
- U kunt de functie A-B Repeat ook instellen terwijl de song is gestopt. Gebruik gewoon de knoppen [REW] en [FF] om de gewenste maten voor beide punten van de song in te stellen en start dan het afspelen.
- Als u het beginpunt 'A' wilt instellen aan het begin van de song, drukt u op de knop [A-B REPEAT] voordat u de song gaat afspelen.

U kunt het herhaald afspelen op ieder moment stoppen door op de knop [A-B REPEAT] te drukken.

Het bericht 'OFF REPEAT' wordt weergegeven op de display. De modus A-B REPEAT wordt geannuleerd en de song wordt verder normaal afgespeeld.

OPMERKING

- De functie A-B Repeat wordt geannuleerd wanneer u een andere song- of stijlmodus selecteert.

Songvolume

U kunt de balans tussen het afspelen van songs en de noten die u op het toetsenbord speelt aanpassen. Volg hiertoe de procedure voor het instellen van het volume van het afspeelgeluid.

- 1 Druk op de knop [SONG].
- 2 Druk enkele keren op de knop [FUNCTION] tot 'SongVol' wordt weergegeven.

Huidig songvolume



- 3 Stel het songvolume in met de nummerknoppen [0]–[9], [+], [-].

OPMERKING

- Druk de knoppen [+] en [-] tegelijkertijd in om de waarde onmiddellijk terug te zetten naar de standaardwaarde (100).

Tap Start

Stel het tempo in met de nummerknoppen [0]–[9], [+], [-].

Na het selecteren van een song kunt u het tempo instellen door in het gewenste tempo op de [TEMPO/TAP]-knop te tikken: vier tikken voor een vierkwartsmaat en drie keer voor een driekwartsmaat.

Als u het tempo wilt wijzigen terwijl een song wordt afgespeeld, drukt u tweemaal op de [TEMPO/TAP]-knop.



De melodievoice wijzigen

U kunt de melodievoice van een song wijzigen in elke andere gewenste voice.

OPMERKING

- U kunt de melodievoice van een gebruikerssong niet wijzigen.

- 1 Selecteer de song en speel deze af. Zie 'Songs afspelen' op pagina 16.
- 2 Selecteer de gewenste voice met de nummerknoppen [0]–[9], [+], [-].



De geselecteerde voice wordt afgespeeld wanneer u het toetsenbord bespeelt. Als tijdens deze procedure een song is afgelopen en gestopt, drukt u op de knop [START/STOP] om het afspelen opnieuw te starten.

- 3 Houd de knop [VOICE] langer dan een seconde ingedrukt. Op de display verschijnt enkele seconden lang de tekst 'SONG MELODY VOICE'. Hiermee wordt aangegeven dat de oorspronkelijke melodievoice van de song is vervangen door de in stap 2 geselecteerde voice.

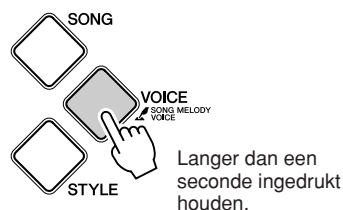

Stijlfuncties (functies voor de automatische begeleiding)

Een stijl afspelen

U kunt de volgende twee methoden gebruiken om een stijl af te spelen. In beide gevallen moet u op de [ACMP ON/OFF]-knop drukken om de automatische begeleiding aan te zetten voordat de stijl wordt afgespeeld.

■ Synchro Start (Chord Start)

Druk op de knop [SYNC START]. De pijlen voor de tellen beginnen te knippen om aan te geven dat de stand-bymodus voor Sync Start actief is. De bas- en akkoordpartijen worden afgespeeld zodra u een akkoord speelt in het gedeelte voor automatische begeleiding op het toetsenbord.

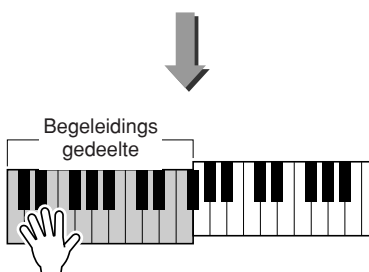
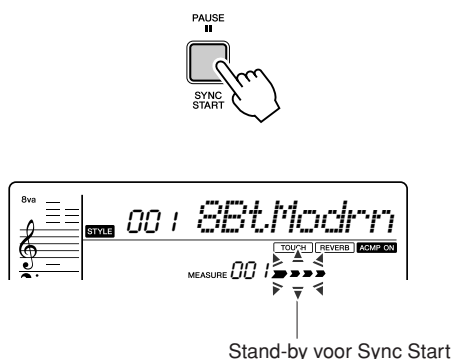

De stijl begint te spelen wanneer u een akkoord speelt.

De stand-bymodus voor Sync Start wordt uitgeschakeld wanneer het afspelen van de stijl begint.

OPMERKING

- Als u tijdens het afspelen van een stijl op de knop [SYNC START] drukt, wordt het afspelen onmiddellijk gestopt en wordt de stand-bymodus voor Sync Start actief (de pijlen voor de tellen knippen).

■ Tap Start

U kunt een inleidende maat opgeven in het tempo waarin u wilt afspelen. Tik in het gewenste tempo op de knop [TEMPO/TAP]: vier tikken voor een vierkwartsmaat en drie keer voor een driekwartsmaat. Het geselecteerde stijlritme wordt afgespeeld in het tempo waarin u tikt. De bas- en akkoordpartijen worden afgespeeld zodra u een akkoord speelt in het gedeelte voor automatische begeleiding op het toetsenbord.



Het stijlvolume aanpassen

U kunt de balans tussen het afspelen van stijlen en de noten die u op het toetsenbord speelt aanpassen. Volg hiertoe de procedure voor het instellen van het volume van het afspelgeluid.

- 1 Druk op de knop [STYLE].
- 2 Druk enkele keren op de knop [FUNCTION] tot 'StyleVol' wordt weergegeven.

Huidige stijlvolume-instelling

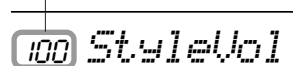

- 3 Stel het stijlvolume in met de nummerknoppen [0]–[9], [+], [-].

OPMERKING

- Druk de knoppen [+] en [-] tegelijkertijd in om de waarde onmiddellijk terug te zetten naar de standaardwaarde (100).

Akkoorden opzoeken in het woordenboek voor akkoorden

De Dictionary-functie is in feite een ingebouwd akkoordenboek, waarin u de afzonderlijke noten van akkoorden kunt zien. Dit is ideaal als u de naam van een bepaald akkoord weet en snel wilt leren hoe u dit akkoord kunt spelen.

- 1 Houd de knop [1 LISTENING 2 TIMING 3 WAITING] langer dan een seconde ingedrukt. De tekst 'Dict.' wordt op de display weergegeven.



Dict.

- 2 Als voorbeeld gaat u leren hoe u een GM7-akkoord (G-majeurseptiem) moet spelen. Druk op de toets 'G' in het gedeelte van het toetsenbord met het opschrift 'ROOT ►'. (de noot geeft geen geluid). De grondtoon die u instelt wordt in de display aangegeven.

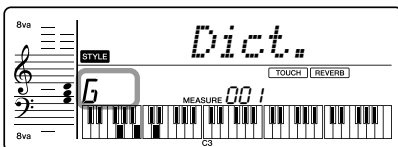
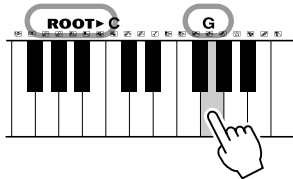

- 3 Druk op de toets 'M7' (majeurseptiem) in het gedeelte van het toetsenbord met het opschrift 'CHORD TYPE ►'. (de noot geeft geen geluid).

De noten die u zou moeten spelen voor het aangegeven akkoord (grondtoon en akkoordtype) worden op de display getoond, zowel in de notatie als in het toetsoverzicht.

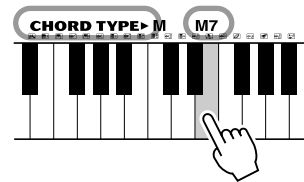

Akkoordnotatie

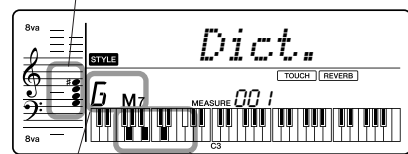

Akkoordnaam (grondtoon en soort)

Afzonderlijke noten van het akkoord (toetsenbord)

Druk, om mogelijke omkeringen van het akkoord op te roepen, op de knoppen [+]/[-].

OPMERKING

- Majeurakkoorden worden gewoonlijk alleen aangegeven met de grondtoon. De aanduiding 'C' in de muzieknotatie geeft bijvoorbeeld een C-majeurakkoord aan. Als u de vingerzetting voor een majeureakkoord wilt opzoeken, drukt u op de toets voor de grondtoon en vervolgens op de akkoordtypetoets M.
- Deze akkoorden worden niet aangegeven in de Dictionary-functie voor akkoorden: 6(9), M7(9), M7(#11), b5, M7b5, M7aug, m7(11), mM7(9), mM7b5, 7b5 en sus2

- 4 Probeer een akkoord in het automatische begeleidingsgedeelte van het keyboard te spelen terwijl u de aanduidingen op de display bekijkt. Als u het akkoord juist hebt gespeeld, klinkt er een belgeluid om dit aan te geven. De akkoordnaam op de display knippert.

Stijlfiles registreren

Dit instrument bevat 106 interne stijlen, maar andere stijlen, bijvoorbeeld de stijlen die via het internet kunnen worden verkregen (alleen stijlen met de extensie .sty), kunnen worden geregistreerd in stijlnummer 107 en op dezelfde manier worden gebruikt als de interne stijlen.

Om de functie stijlfile registreren te kunnen gebruiken, moet de file al zijn overgebracht van de computer naar het instrument. De procedure voor het overbrengen van files van een computer naar het instrument, is beschreven op pagina 60 ('Data overbrengen tussen de PSR-E323/YPT-320 en een computer').

In de onderstaande procedure wordt een stijlfile die al van een computer naar het instrument is overgebracht, geregistreerd in stijlnummer 107.

- 1 Druk zo vaak als nodig is op de knop [FUNCTION] om de functie stijlfile laden 'StyleReg' te selecteren.

StyleReg

Na ongeveer twee seconden verschijnt de naam van de stijlfile die kan worden geregistreerd in de display.

Als er meerdere stijlfiles naar het instrument zijn overgebracht, kunt u met de knoppen [+] en [-] de andere files in volgorde selecteren.

- 2 Voer de registratiehandeling uit. Druk op de nummerknop [0] als de naam van de stijlfile die u wilt registreren in de display wordt weergegeven.

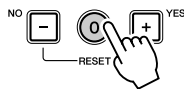

- 3 Er verschijnt een bevestigingsbericht voor de registratiehandeling. Druk op de knop [+ / YES] om de file daadwerkelijk te registreren.

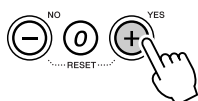

Funcie-instellingen

Met de knop [FUNCTION] hebt u toegang tot verschillende bewerkingen voor het aanpassen of verbeteren van het geluid en voor het selecteren van instellingen voor de verbinding met externe apparaten.

Items selecteren en de waarde ervan wijzigen

U kunt 34 verschillende items instellen.

1 Druk enkele keren op de knop [FUNCTION] tot het gewenste item wordt weergegeven.

Telkens wanneer u op de knop [FUNCTION] drukt, ziet u een van de 34 functie-items die in volgorde worden weergegeven. Een beschrijving en een voorbeeld van de display vindt u in de lijst met functie-instellingen op pagina 56–57.

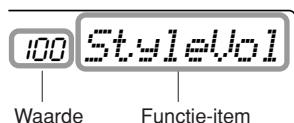
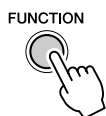

2 Stel de waarde in met de nummerknoppen [0]–[9], [+], [-].

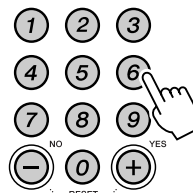

Gebruik de knoppen [+]/[-] om de functies aan of uit te zetten of om de PC-modus in te stellen.

OPMERKING

- Druk de knoppen [+] en [-] tegelijkertijd in om de numerieke parameter onmiddellijk terug te zetten naar de standaardwaarde.

● Lijst met functie-instellingen

Item	Display	Bereik/ instellingen	Beschrijving
Stijlvolume	<i>StyleVol</i>	000–127	Bepaalt het volume van de stijl.
Songvolume	<i>SongVol</i>	000–127	Bepaalt het volume van de song.
Transponering	<i>TransPos</i>	-12–00–12	Bepaalt de toonhoogte van het instrument in eenheden van een halve toon.
Stemmen	<i>Tuning</i>	-100–000–100	Bepaalt de toonhoogte van het instrumentgeluid in eenheden van 1 cent.
Splitpunt	<i>SPlitPnt</i>	000–127 (C-2–G8)	Bepaalt de hoogste toets voor de splitvoice en stelt het 'splitpunt' in (met andere woorden, de toets die de grens is tussen de split- en hoofdvoice). De splitpuntinstelling en begeleidingssplitpuntinstelling worden automatisch ingesteld op dezelfde waarde.
Aanslagevoeligheid	<i>TouchSns</i>	1 (zacht) 2 (gemiddeld) 3 (hard)	Als de aanslagevoeligheid actief is, bepaalt dit de gevoeligheid van de functie.
Stijlregister	<i>StyleReg</i>	001–nnn	Selecteer en registreer een stijlfleut uit flashfiles die vanaf een computer zijn geladen.
Volume hoofdvoice	<i>M. Volume</i>	000–127	Bepaalt het volume van de hoofdvoice.
Octavering hoofdvoice	<i>M. Octave</i>	-2–0–2	Bepaalt het octaafbereik voor de hoofdvoice.
Chorus-zendniveau hoofdvoice	<i>M. Chorus</i>	000–127	Bepaalt hoeveel van het hoofdvoicesignaal naar het choruseffect wordt verzonden.

Item	Display	Bereik/ instellingen	Beschrijving
Dual-voice	<i>D.Voice</i>	001-482	Selecteert de dual-voice
Dual Voice Volume	<i>D.Volume</i>	000-127	Bepaalt het volume van de dual-voice.
Octavering dual-voice	<i>D.Octave</i>	-2-0-2	Bepaalt het octaafbereik voor de dual-voice.
Chorus-zendniveau dual-voice	<i>D.Chorus</i>	000-127	Bepaalt hoeveel van het dual-voicesignaal naar het choruseffect wordt verzonden.
Splitvoice	<i>S.Voice</i>	001-482	Selecteert de splitvoice
Volume splitvoice	<i>S.Volume</i>	000-127	Bepaalt het volume van de splitvoice.
Octavering splitvoice	<i>S.Octave</i>	-2-0-2	Bepaalt het octaafbereik voor de splitvoice.
Chorus-zendniveau splitvoice	<i>S.Chorus</i>	000-127	Bepaalt hoeveel van het splitvoicesignaal naar het chorus-effect wordt verzonden.
Reverbtype	<i>Reverb</i>	01-10	Bepaalt het reverbtype, waaronder 'uit' (10). Zie het reverbtype-overzicht op pagina 73.
Reverbniveau	<i>RevLevel</i>	000-127	Bepaalt hoeveel van het voicesignaal naar het reverbeffect wordt verzonden.
Chorus-type	<i>Chorus</i>	1-5	Bepaalt het chorustype, waaronder 'uit' (05). Zie de chorustypelijst op pagina 73.
Panel Sustain	<i>Sustain</i>	ON/OFF	Bepaalt of Panel Sustain altijd of nooit wordt toegepast op de main-, dual-, en splitvoice. Panel Sustain wordt doorlopend toegepast als deze aan staat (ON), en nooit wanneer deze uit staat (OFF).
Harmonietype	<i>HarmType</i>	01-26	Bepaalt het harmonietype. Zie de harmonietypelijst op pagina 73.
Harmonievolume	<i>HarmVol</i>	000-127	Bepaalt het niveau van het harmonie-effect als harmonietype 1-5 is geselecteerd.
PC-modus	<i>PC mode</i>	OFF/PC1/PC2	Optimaliseert de MIDI-instellingen als u het instrument aansluit op een computer (pagina 59).
Lokaal aan/uit	<i>Local</i>	ON/OFF	Bepaalt of het toetsenbord van het instrument de interne toongenerator aanstuurt (ON) of niet (OFF).
Externe klok	<i>ExtClock</i>	ON/OFF	Bepaalt of het instrument wordt gesynchroniseerd met de interne klok (OFF) of een externe klok (ON).
Initial Setup Send	<i>InitSend</i>	YES/NO	Met deze functie kunt u de data van de paneelinstellingen naar een computer verzenden. Gebruik de knop [+] om de data te verzenden.
Maatsoort teller	<i>TimeSign</i>	00-60	Bepaalt de maatsoort van de metronoom.
Maatsoort noemer	<i>TimeSigD</i>	Halve noot, Kwartnoot, Achtste noot, Zestiende noot	Bepaalt de lengte van elke metronoomtel.
Metronoomvolume	<i>MetroVol</i>	000-127	Bepaalt het volume van de metronoom.
Lestrack (R)	<i>R-Part</i>	01-16	Bepaalt het gidstracknummer voor uw rechterhandles. Deze instelling is alleen effectief voor songs in SMF-indeling 0 die vanaf een computer zijn overgebracht. Zie 'Overgebrachte songs gebruiken voor lessen' op pagina 62.
Lestrack (L)	<i>L-Part</i>	01-16	Bepaalt het gidstracknummer voor uw linkerhandles. Deze instelling is alleen effectief voor songs in SMF-indeling 0 die vanaf een computer zijn overgebracht. Zie 'Overgebrachte songs gebruiken voor lessen' op pagina 62.
Demo annuleren	<i>D-Cancel</i>	ON/OFF	Bepaalt of de demoannuleerfunctie is geactiveerd. Als deze instelling aan staat (ON), wordt de demosong niet afgespeeld, zelfs als u op de knop [DEMO] drukt.

Over MIDI

Het instrument heeft een MIDI-aansluiting die op andere MIDI-instrumenten en -apparaten kan worden aangesloten voor uitgebreide muziekfuncties.

Wat is MIDI?

MIDI (Musical Instrument Digital Interface) is een standaardinterface die overal ter wereld wordt gebruikt voor communicatie tussen elektronische muziekinstrumenten en muziek-apparaten. Wanneer MIDI-instrumenten via een MIDI-kabel worden verbonden, wordt het mogelijk om spel- en instellingsdata over te brengen tussen de instrumenten, zodat er veel meer mogelijkheden voor spel en productie ontstaan.



LET OP

- Sluit de PSR-E323/YPT-320 uitsluitend op externe apparatuur aan als alle apparaten zijn uitgezet. Schakel vervolgens eerst de stroom van de PSR-E323/YPT-320 in en daarna van de aangesloten externe apparatuur. Draai deze volgorde om als u de apparatuur uitzet.

OPMERKING

- Er moeten speciale MIDI-kabels (apart te koop) worden gebruikt om MIDI-apparaten aan te sluiten. Deze zijn onder andere te koop bij muziekzaken.

Performancegegevens overdragen van en naar een ander instrument

Als u de PSR-E323/YPT-320 aansluit op andere MIDI-apparaten of op een computer, kunnen de speldata van het instrument worden gebruikt op deze andere MIDI-apparaten of de computer. Ook kunnen de speldata van andere MIDI-apparaten en computers worden ontvangen en afgespeeld op de PSR-E323/YPT-320. Voor de MIDI-aansluiting tussen de PSR-E323/YPT-320 en een computer met USB-aansluiting hebt u een Yamaha UX16 of soortgelijke USB-MIDI-interface (apart verkrijgbaar) nodig. Koop een Yamaha UX16 of een USB-MIDI-interface van kwaliteit bij een muziekzaak, computerzaak of elektronicazaak. Als u de UX16-interface gebruikt, installeert u het stuurprogramma dat bij de interface is geleverd op uw computer.

OPMERKING

- Vooraf ingestelde songdata kunnen niet met de Song Out-functie worden verzonden vanaf het instrument.

- Wanneer het instrument wordt aangesloten op een ander MIDI-apparaat, kan het speldata verzenden en ontvangen.

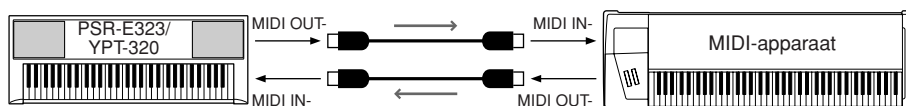

- Wanneer het instrument wordt aangesloten op een computer, kan het speldata verzenden en ontvangen.

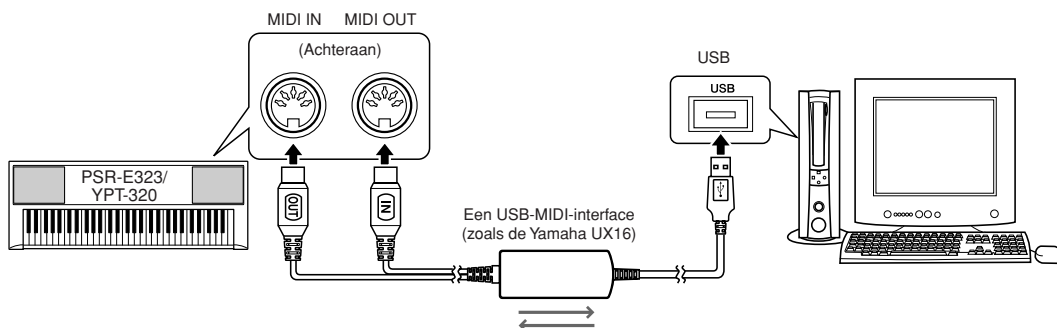

■ MIDI-instellingen

Deze instellingen moeten worden geselecteerd bij het verzenden of ontvangen van speldata naar of van een aangesloten MIDI-apparaat of computer.

Lokale instellingen

Met Local Control (lokale besturing) bepaalt u of de noten die op het instrument worden gespeeld, door het interne toongeneratorsysteem worden weergegeven. De interne toongenerator is actief als de lokale besturing aan staat en inactief als de lokale besturing uit staat.

• On

Dit is de normale instelling, waarbij noten die u op het toetsenbord van het instrument speelt, worden geproduceerd door het interne toongeneratorsysteem. Data die u ontvangt via de MIDI-aansluiting van het instrument, worden ook door de interne toongenerator afgespeeld.

• Off

Met deze instelling produceert het instrument zelf geen geluid (bij het afspelen van toetsenbordspel, harmonie of een stijl), maar worden de speldata via de MIDI-aansluiting verzonden. Data die u ontvangt via de MIDI-aansluiting van het instrument, worden ook door de interne toongenerator afgespeeld.

U kunt Local Control (lokale besturing) aanpassen in de functie-instellingen (pagina 56).

OPMERKING

- Als u geen enkel geluid uit het instrument kunt krijgen is de meest voor de hand liggende oorzaak dat Local Control onjuist is ingesteld. De toetsen bespelen geeft geen geluid als Local is ingesteld op OFF.

Instellingen voor externe klok

Dit bepaalt of het instrument wordt gesynchroniseerd met de eigen interne klok (OFF) of met een kloksignaal van een extern apparaat (ON).

• On

De op tijd gebaseerde functies van het instrument worden gesynchroniseerd met de klok van een extern apparaat dat op de MIDI-aansluiting is aangesloten.

• Off

De interne klok van het instrument wordt gebruikt (standaardwaarde).

U kunt de externe klok aanpassen in de functie-instellingen (pagina 56).

OPMERKING

- Als de externe klok aan staat (ON) en er geen kloksignaal wordt ontvangen van een extern apparaat, worden de functies voor songs, stijl en metronoom niet gestart.

PC Mode

Met de PC-instellingen configureert u direct alle belangrijke MIDI-instellingen opnieuw (zoals hieronder wordt weergegeven). U kunt kiezen uit PC1, PC2 en OFF (uit).

OPMERKING

- Songuitvoer, stijluivoer en toetsenborduitvoer kunnen alleen door de PC-instelling worden gewijzigd. Ze kunnen niet apart worden ingesteld.
- Gebruikerssongs kunnen worden gebruikt met de songuitvoer.

● Overzicht van PC-instellingen

	PC1	PC2*	OFF
LOCAL	Uit	Uit	On (aan)
EXTERNAL CLOCK	Aan	Uit	Uit
SONG OUT**	Uit	Uit	Aan
STYLE OUT***	Uit	Uit	Aan
KEYBOARD OUT****	Uit	Aan	Aan

- * Stel PC Mode in op PC2 als u Digital Music Notebook gebruikt.

Digital Music Notebook is een belangrijk, nieuw multimediaplatform voor muziekeducatie en -spel. Ga naar de volgende website voor meer informatie over de nieuwste versie van Digital Music Notebook en hoe u deze installeert.

www.digitalmusicnotebook.com

- ** Bepaalt of songdata wel (ON) of niet (OFF) via MIDI worden verzonden tijdens het afspelen van songs.
- *** Bepaalt of stijldata wel (ON) of niet (OFF) via MIDI worden verzonden tijdens het afspelen van stijlen.
- **** Bepaalt of de toetsdata van het instrument worden verzonden (ON) of niet (OFF).

- 1 Houd de knop [DEMO] langer dan een seconde ingedrukt om naar de PC-modus te gaan.

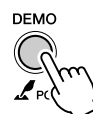

Langer dan een seconde ingedrukt houden.

off PC mode

- 2 Selecteer PC1, PC2 of OFF met de knoppen [+] en [-].

Afstandsbesturing voor MIDI-apparaten

U kunt dit instrument ook gebruiken als afstandsbesturing voor het Digital Music Notebook-programma op uw computer (via de MIDI-aansluiting) (om bijvoorbeeld de afspelen-, stop- en transportfuncties vanaf het instrument te bedienen).

● Afstandsbesturingstoetsen

PSR-E323/YPT-320: Houd, om de afstandsbesturingsfuncties te gebruiken, de laagste twee toetsen van het toetsenbord (C1 en C#1) ingedrukt en druk op de desbetreffende toets (zie hieronder).

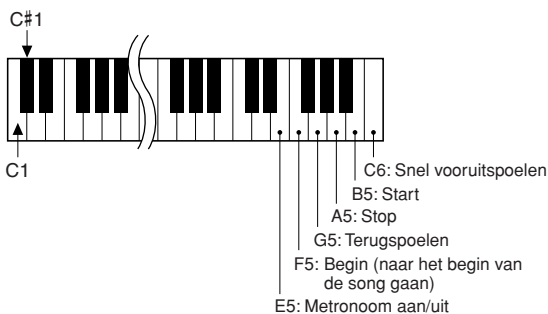

OPMERKING

- De afstandsbesturing van MIDI-apparaten functioneert onafhankelijk van de PC2-modus.

PSR-E323/YPT-320 Paneelinstellingen verzenden (Initial Send)

Hiermee worden de paneelinstellingen van de PSR-E323/YPT-320 verzonden naar een extern MIDI-apparaat.

Wanneer u het spel van de PSR-E323/YPT-320 opneemt op een externe sequencer of soortgelijke apparatuur, kunt u met deze functie de huidige paneelinstellingen van de PSR-E323/YPT-320 verzenden zodat de oorspronkelijke paneelinstellingen automatisch worden hersteld wanneer de sequence wordt afgespeeld.

U kunt Initial Send aanpassen in de functie-instellingen (pagina 56).

Data overbrengen tussen de PSR-E323/YPT-320 en een computer

De PSR-E323/YPT-320 bevat 102 vooraf ingestelde songs en 106 stijlen, maar u kunt andere songs en stijlen vanaf uw computer laden en deze op dezelfde manier gebruiken als de vooraf ingestelde songs en stijlen, mits de geladen song de SMF-indeling 0* heeft of de geladen stijl de SFF-indeling (Style File Format) heeft. Geladen songdata worden opgeslagen onder de songnummers vanaf 108 en een van de geladen stijlen kan worden geregistreerd als stijl 107. Om de bewerkingen te kunnen uitvoeren die in dit gedeelte worden beschreven, hebt u een computer nodig met een internetverbinding waarmee u het gratis programma Musicsoft Downloader kunt downloaden.

* De SMF-indeling (Standard MIDI File) is een van de meest gebruikte en meest compatibele sequence-indelingen die worden gebruikt voor het opslaan van sequencedata. De meeste MIDI-sequencedata die op de markt verkrijgbaar zijn, zijn beschikbaar in SMF-indeling 0.

Musicsoft Downloader installeren

U kunt de toepassing 'Musicsoft Downloader' downloaden van de volgende website. Zorg ervoor dat uw computer een internetaansluiting heeft.
<http://music.yamaha.com/download/>

OPMERKING

- Bezoek de Yamaha-website voor meer informatie over de meest recente versie van Musicsoft Downloader (versie 5.4.0 of hoger) en hoe deze te installeren.

● De minimale computervereisten voor de werking van Musicsoft Downloader zijn als volgt:

- OS : Windows 2000/XP/Vista
* Alleen 32-bits wordt ondersteund.
- CVE : 233 MHz of hoger; Intel® Pentium®/Celeron® processor (500 MHz of meer wordt aanbevolen)
- Geheugen : 64 MB of meer (256 MB of meer wordt aanbevolen)
- Vaste schijf : ten minste 128 MB beschikbare schijfruimte (ten minste 512 MB beschikbare schijfruimte wordt aanbevolen)
- Beeldscherm : 800 x 600 met hoge kleuren (16-bits)
- Overig : Microsoft® Internet Explorer® 5.5 of hoger

Een PC aansluiten

Nadat u het programma Musicsoft Downloader op uw computer hebt geïnstalleerd, sluit u de PSR-E323/YPT-320 aan zoals hieronder wordt beschreven.

Voor de MIDI-aansluiting tussen de PSR-E323/YPT-320 en een computer met USB-aansluiting hebt u een Yamaha UX16 of soortgelijke USB-MIDI-interface (apart verkrijgbaar) nodig. Koop een Yamaha UX16 of een USB-MIDI-interface van kwaliteit bij een muziekzaak, computerzaak of elektronicazaak.

Als u de UX16-interface gebruikt, installeert u het stuurprogramma dat bij de interface is geleverd op uw computer.

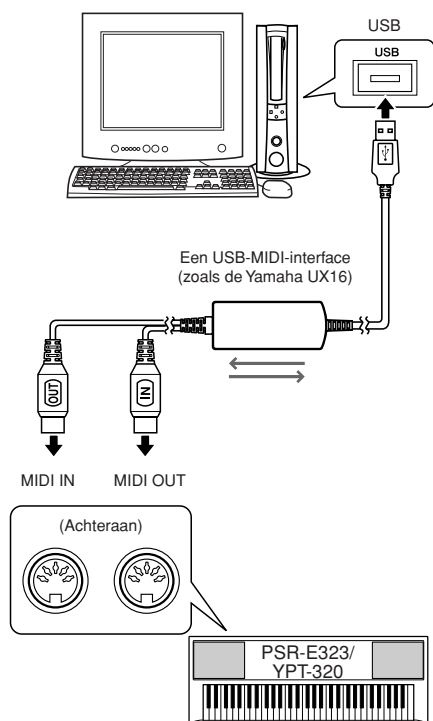

Een file vanaf een computer overbrengen

U kunt songfiles en stijlfiles verzenden vanaf uw computer naar het flashgeheugen op uw instrument. Verplaats de file van de computer naar 'Flash Memory' onder 'Electronic Musical Instruments' via Musicsoft Downloader. Raadpleeg voor informatie over het overdragen van songfiles en stijlfiles het online Help-onderwerp 'Transferring Data Between the Computer and Instrument (for unprotected data)' van Musicsoft Downloader.

• Data die vanaf een computer naar de PSR-E323/YPT-320 kunnen worden geladen

- Songs : max. 99 songs (songnummers 108–)
- Data : 373 kilobyte
- Data-indeling : SMF-indeling 0 en 1
- File : 09PK3.BUP (Back-upfile)
: *.*.mid (MIDI-song)
: *.*.sty (stijlfile)

OPMERKING

- Het programma Musicsoft Downloader kan mogelijk in de volgende gevallen geen toegang krijgen tot het instrument:
 - Tijdens het afspelen van een stijl
 - Tijdens het afspelen van een song

⚠ LET OP

- Gebruik de netadapter wanneer u data overbrengt. De data kunnen beschadigd raken als de batterijen tijdens het overbrengen leegraken.
- Tijdens het overbrengen van data moet u nooit de stroom uitschakelen en moet u de netadapter ook nooit aansluiten en loskoppelen. De data worden hierdoor niet alleen niet overgebracht en opgeslagen, maar de werking van het flashgeheugen kan bovendien instabiel worden en de inhoud van het geheugen kan verdwijnen als de stroom wordt in- of uitgeschakeld.

OPMERKING

- Sluit het venster om Musicsoft Downloader af te sluiten en het instrument weer zelf te bedienen.

Een back-upfile van de PSR-E323/YPT-320 naar een computer overbrengen

U kunt back-updata (pagina 41), met uitzondering van 'Slagingsstatus van song en step' als een 'back-upfile' overbrengen naar een computer met Musicsoft Downloader. Verplaats de file van 'System Drive' onder 'Electronic Musical Instruments' naar de computer via Musicsoft Downloader. Zie voor meer informatie over het overbrengen van back-upfiles het online Help-onderwerp 'Transferring Data Between the Computer en Instrument (for unprotected data' van Music Downloader.

● Data die vanaf de PSR-E323/YPT-320 naar een computer kunnen worden overgebracht

- Back-upfile (09PK3.BUP: back-updata waaronder vijf gebruikerssongs)
- Songs die vanaf een computer zijn overgebracht

OPMERKING

- *Vooraf ingestelde songdata kunnen niet worden verzonden vanaf de PSR-E323/YPT-320.*

LET OP

- *De back-updata, waaronder de vijf gebruikerssongs, worden als één file verzonden of ontvangen. Hierdoor worden alle back-updata (inclusief de vijf songs) telkens overschreven wanneer u de data verzendt of ontvangt. Onthoud dit wanneer u data overbrengt.*
- *Geef de back-upfile op de computer geen andere naam. Als u dit wel doet, wordt de file niet herkend wanneer deze naar het instrument wordt overgebracht.*

● Overgebrachte songdata wissen uit het geheugen van de PSR-E323/YPT-320

Als u alle van de computer overgebrachte songs wilt wissen, gebruikt u de functie 'Flashgeheugen wissen' die wordt beschreven op pagina 41. Als u specifieke songs wilt wissen die van de computer zijn overgebracht, gebruikt u de functie Delete van Musicsoft Downloader.

● Overgebrachte songs gebruiken voor lessen

Als u songs (alleen in SMF-indeling 0) die van een computer zijn overgebracht wilt gebruiken voor lessen, moet u opgeven welke kanalen als rechterhandpartij en linkerhandpartij worden afgespeeld. Zie 'Lestrack (R)' of 'Lestrack (L)' in de lijst met functie-instellingen op pagina 57. De 'gidstrack' moet volgens de volgende procedure worden ingesteld:

Selecteer een overgebrachte song die u voor lessen wilt gebruiken. Druk enkele keren op de knop [FUNCTION] tot de tekst 'R-Part' of 'L-Part' op de display wordt weergegeven en selecteer vervolgens met de nummerknoppen [0]–[9], [+], [-] het kanaal dat u wilt afspelen als opgegeven rechterhand- of linkerhandpartij.

Wij adviseren om kanaal 1 voor de rechter- en kanaal 2 voor de linkerhandpartij te selecteren.

Problemen oplossen

Probleem	Mogelijke oorzaak en oplossing
Als het instrument wordt aan- of uitgezet, is er kort een ploppend geluid te horen.	Dit is normaal en geeft aan dat het instrument elektrische stroom ontvangt.
Bij gebruik van een mobiele telefoon worden er bijgeluiden geproduceerd.	Als een mobiele telefoon in de onmiddellijke nabijheid van het instrument wordt gebruikt, kan dit storing veroorzaken. Om dit te voorkomen, zet u de mobiele telefoon uit of gebruikt u deze verder bij het instrument vandaan.
Er is geen geluid, zelfs niet als het toetsenbord wordt bespeeld of als een song of stijl wordt afgespeeld.	Controleer of er niets op de PHONES/OUTPUT-aansluiting op het achterpaneel is aangesloten. Als er een hoofdtelefoon op deze aansluiting is aangesloten, komt er geen geluid uit de luidsprekers. Controleer of de lokale besturing is in- of uitgeschakeld. (Zie pagina 59.)
Niet alle voices lijken te klinken, of het geluid wordt soms afgekapd.	Het instrument is polyfoon tot maximaal 32 noten en beschikt over dual-voice, splitvoice, automatische begeleiding, song en metronoom. Noten die deze grens overschrijden, geven geen geluid.
Het bespelen van toetsen in het rechterhandgedeelte van het keyboard geeft geen geluid.	Als u de Dictionaryfunctie (pagina 54) gebruikt, worden de toetsen in het rechterhandgedeelte alleen gebruikt voor het invoeren van de grondtoon en de akkoordsoort.
<ul style="list-style-type: none"> • Het volume is te zacht. • De geluidskwaliteit is matig. • Het ritme stopt onverwachts of wil niet afspelen. • De opgenomen data van de song, enz. worden niet goed afgespeeld. • Het LCD-display wordt plotseling donker en alle paneelinstellingen worden gereset. 	De batterijen zijn bijna of helemaal leeg. Vervang alle zes de batterijen door nieuwe of gebruik de optionele netadapter.
De stijl of song wordt niet afgespeeld nadat op de knop [START/STOP] is gedrukt.	Staat de externe klok op ON? Zorg dat de externe klok is uitgezet (OFF). Zie 'Instellingen voor externe klok' op pagina 59.
De stijl klinkt niet zoals het hoort.	Zorg ervoor dat het stijlvolume (pagina 53) op het juiste niveau staat. Is het splitpunt ingesteld op de juiste toets voor de akkoorden die u speelt? Stel het splitpunt in op de juiste toets (pagina 47). Wordt de aanduiding 'ACMP ON' weergegeven in de display? Als dit niet het geval is, drukt u op de knop [ACMP ON/OFF] om de aanduiding weer te geven. <ul style="list-style-type: none"> • De automatische begeleiding verandert soms niet als er gerelateerde akkoorden achter elkaar worden gespeeld (bijvoorbeeld sommige mineurakkoorden gevolgd door het mineur septiemakkoord). • Een vingerzetting met twee vingers produceert een akkoord op basis van het voorgaande akkoord. • Het spelen van twee dezelfde grondtonen in aangrenzende octaven geeft een op de grondtoon gebaseerde begeleiding.
Er wordt geen ritmebegeleiding afgespeeld als u op de knop [START/STOP] drukt nadat stijlnummer 098-106 (Pianist) is geselecteerd.	Dit is geen fout. De stijlnummers 098-106 (Pianist) hebben geen ritmepartijen, daarom wordt er geen ritme afgespeeld. De andere partijen worden afgespeeld wanneer u een akkoord speelt in het begeleidingsgedeelte van het toetsenbord en de functie voor automatische begeleiding aan staat.
De voetschakelaar (voor sustain) lijkt precies verkeerd om te werken. Indrukken van de voetschakelaar kapt bijvoorbeeld het geluid af en loslaten geeft juist sustain aan de geluiden.	De polariteit van de voetschakelaar is omgedraaid. Zorg dat het pedaal juist is aangesloten op de SUSTAIN-aansluiting vóór u het instrument aanzet.
Het geluid van de voice klinkt iets anders van noot tot noot.	Dit is normaal. De AWM-klankopwekkingsmethode gebruikt meerdere opnamen (samples) van een instrument over het hele toetsenbord. De voice kan dus van noot tot noot iets anders klinken.
De aanduiding ACMP ON verschijnt niet nadat op de knop [ACMP ON/OFF] is gedrukt.	Druk altijd eerst op de knop [STYLE] als u een stijgerelateerde functie gaat gebruiken.
De harmonie geeft geen geluid.	De methode van geluid voor het harmonie-effect (01-26) verschilt per harmonietype. Voor de typen 01–05 zet u de automatische begeleiding aan en speelt u eerst een akkoord in het gedeelte voor automatische begeleiding op het toetsenbord en vervolgens speelt u enkele toetsen in het rechtergedeelte om het harmonie-effect te krijgen. Voor de typen 06-26 heeft het aan- of uitzetten van de automatische begeleiding geen effect. U moet echter twee noten gelijktijdig spelen voor de typen 06-12.

Voiceoverzicht

■ Maximale polyfonie

Het instrument is maximaal 32 noten polyfoon. Dit betekent dat er maximaal tot 32 noten tegelijk kunnen klinken, ongeacht de gebruikte functie. De automatische begeleiding gebruikt een aantal van deze beschikbare noten, dus als de automatische begeleiding wordt gebruikt, is het aantal beschikbare noten dat op het toetsenbord kan worden gespeeld overeenkomstig verminderd. Hetzelfde geldt voor de splitvoice en songfuncties. Als de maximale polyfonie wordt overschreden, worden eerder gespeelde noten afgekapt en krijgen de meest recent gespeelde noten prioriteit (laatste-noot-prioriteit).

OPMERKING

- Het voiceoverzicht bevat ook de MIDI-programmawijzigingsnummers voor elke voice. Gebruik deze programmawijzigingsnummers als u het instrument via MIDI vanaf een extern apparaat bespeelt.
- De programmanummers 001 t/m 128 zijn rechtstreeks gekoppeld aan de MIDI-programmawijzigingsnummers 000 t/m 127. U moet er dus rekening mee houden dat de programmanummers en programmawijzigingsnummers verschillen met een waarde van 1.
- Sommige voices kunnen continu doorklinken of hebben een lange wegtertijd als de noten al zijn losgelaten en het sustainpedaal (voetschakelaar) is ingedrukt.

● Paneelvoiceoverzicht

Voice Nr.	Bankselectie		MIDI-programmawijzigingsnummer (1-128)	Voicenaam
	MSB (0-127)	LSB (0-127)		
PIANO				
001	0	112	1	Grand Piano
002	0	112	2	Bright Piano
003	0	112	7	Harpsichord
004	0	112	4	Honky-tonk Piano
005	0	112	3	MIDI Grand Piano
006	0	113	3	CP 80
E.PIANO				
007	0	114	5	Cool! Galaxy Electric Piano
008	0	113	6	Hyper Tines
009	0	112	5	Funky Electric Piano
010	0	112	6	DX Modern Electric Piano
011	0	114	6	Venus Electric Piano
012	0	112	8	Clavi
ORGAN				
013	0	112	17	Jazz Organ 1
014	0	113	17	Jazz Organ 2
015	0	112	19	Rock Organ
016	0	114	19	Purple Organ
017	0	112	18	Click Organ
018	0	116	17	Bright Organ
019	0	127	19	Theater Organ
020	0	121	20	16'+2' Organ
021	0	120	20	16'+4' Organ
022	0	113	20	Chapel Organ
023	0	112	20	Church Organ
024	0	112	21	Reed Organ
ACCORDION				
025	0	112	22	Musette Accordion
026	0	113	22	Traditional Accordion
027	0	113	24	Bandoneon
028	0	112	23	Harmonica
GUITAR				
029	0	112	25	Classical Guitar
030	0	112	26	Folk Guitar
031	0	112	27	Jazz Guitar
032	0	117	28	60's Clean Guitar
033	0	113	26	12Strings Guitar
034	0	112	28	Clean Guitar
035	0	113	27	Octave Guitar
036	0	112	29	Muted Guitar
037	0	112	30	Overdriven Guitar
038	0	112	31	Distortion Guitar
BASS				
039	0	112	34	Finger Bass
040	0	112	33	Acoustic Bass
041	0	112	35	Pick Bass
042	0	112	36	Fretless Bass
043	0	112	37	Slap Bass
044	0	112	39	Synth Bass
045	0	113	39	Hi-Q Bass
046	0	113	40	Dance Bass
STRINGS				

Voice Nr.	Bankselectie		MIDI-programmawijzigingsnummer (1-128)	Voicenaam
	MSB (0-127)	LSB (0-127)		
047	0	112	49	String Ensemble
048	0	112	50	Chamber Strings
049	0	113	50	Slow Strings
050	0	112	45	Tremolo Strings
051	0	112	51	Synth Strings
052	0	112	46	Pizzicato Strings
053	0	112	41	Violin
054	0	112	43	Cello
055	0	112	44	Contrabass
056	0	112	47	Harp
057	0	112	106	Banjo
058	0	112	56	Orchestra Hit
CHOIR				
059	0	112	53	Choir
060	0	113	53	Vocal Ensemble
061	0	112	55	Air Choir
062	0	112	54	Vox Humana
SAXOPHONE				
063	0	112	67	Tenor Sax
064	0	112	66	Alto Sax
065	0	112	65	Soprano Sax
066	0	112	68	Baritone Sax
067	0	114	67	Breathy Tenor Sax
068	0	112	72	Clarinet
069	0	112	69	Oboe
070	0	112	70	English Horn
071	0	112	71	Bassoon
TRUMPET				
072	0	112	57	Trumpet
073	0	112	58	Trombone
074	0	113	58	Trombone Section
075	0	112	60	Muted Trumpet
076	0	112	61	French Horn
077	0	112	59	Tuba
BRASS				
078	0	112	62	Brass Section
079	0	113	62	Big Band Brass
080	0	113	63	80's Brass
081	0	119	62	Mellow Horns
082	0	114	63	Techno Brass
083	0	112	63	Synth Brass
FLUTE				
084	0	112	74	Flute
085	0	112	73	Piccolo
086	0	112	76	Pan Flute
087	0	112	75	Recorder
088	0	112	80	Ocarina
SYNTH				
089	0	112	81	Square Lead
090	0	112	82	Sawtooth Lead
091	0	115	82	Analogue
092	0	119	82	Fargo
093	0	112	99	Star Dust

Voice Nr.	Bankselectie		MIDI-programma-wijzigings-nummer (1-128)	Voicenaam
	MSB (0-127)	LSB (0-127)		
094	0	112	86	Voice Lead
095	0	112	101	Brightness
096	0	112	92	Xenon Pad
097	0	112	95	Equinox
098	0	112	89	Fantasia
099	0	113	90	Dark Moon
100	0	113	101	Bell Pad
PERCUSSION				
101	0	112	12	Vibraphone
102	0	112	13	Marimba
103	0	112	14	Xylophone
104	0	112	115	Steel Drums
105	0	112	9	Celesta
106	0	112	11	Music Box
107	0	112	15	Tubular Bells
108	0	112	48	Timpani
DRUM KITS				
109	127	0	1	Standard Kit 1
110	127	0	2	Standard Kit 2
111	127	0	9	Room Kit
112	127	0	17	Rock Kit
113	127	0	25	Electronic Kit
114	127	0	26	Analog Kit
115	127	0	113	Dance Kit
116	127	0	33	Jazz Kit
117	127	0	41	Brush Kit
118	127	0	49	Symphony Kit
119	126	0	1	SFX Kit 1
120	126	0	2	SFX Kit 2
121	126	0	113	Sound Effect Kit

● Lijst XGlite-voices/optionele XGlite-voices*

Voice Nr.	Bankselectie		MIDI-programma-wijzigings-nummer (1-128)	Voicenaam
	MSB (0-127)	LSB (0-127)		
PIANO				
122	0	0	1	Grand Piano
123	0	1	1	Grand Piano KSP
124	0	40	1	Piano Strings
125	0	41	1	Dream
126	0	0	2	Bright Piano
127	0	1	2	Bright Piano KSP
128	0	0	3	Electric Grand Piano
129	0	1	3	Electric Grand Piano KSP
130	0	32	3	Detuned CP80
131	0	0	4	Honky-tonk Piano
132	0	1	4	Honky-tonk Piano KSP
133	0	0	5	Electric Piano 1
134	0	1	5	Electric Piano 1 KSP
135	0	32	5	Chorus Electric Piano 1
136	0	0	6	Electric Piano 2
137	0	1	6	Electric Piano 2 KSP
*138	0	32	6	Chorus Electric Piano 2
139	0	41	6	DX + Analog Electric Piano
140	0	0	7	Harpsichord
141	0	1	7	Harpsichord KSP
142	0	35	7	Harpsichord 2
143	0	0	8	Clavi
144	0	1	8	Clavi KSP
CHROMATIC				
145	0	0	9	Celesta
146	0	0	10	Glockenspiel
147	0	0	11	Music Box
148	0	64	11	Orgel
149	0	0	12	Vibraphone
150	0	1	12	Vibraphone KSP
151	0	0	13	Marimba

Voice Nr.	Bankselectie		MIDI-programma-wijzigings-nummer (1-128)	Voicenaam
	MSB (0-127)	LSB (0-127)		
152	0	1	13	Marimba KSP
153	0	64	13	Sine Marimba
154	0	97	13	Balimba
155	0	98	13	Log Drums
156	0	0	14	Xylophone
157	0	0	15	Tubular Bells
158	0	96	15	Church Bells
159	0	97	15	Carillon
160	0	0	16	Dulcimer
161	0	35	16	Dulcimer 2
162	0	96	16	Cimbalom
163	0	97	16	Santur
ORGAN				
164	0	0	17	Drawbar Organ
165	0	32	17	Detuned Drawbar Organ
166	0	33	17	60's Drawbar Organ 1
167	0	34	17	60's Drawbar Organ 2
168	0	35	17	70's Drawbar Organ 1
169	0	37	17	60's Drawbar Organ 3
170	0	40	17	16+2/2/3
171	0	64	17	Organ Bass
172	0	65	17	70's Drawbar Organ 2
173	0	66	17	Cheezy Organ
174	0	67	17	Drawbar Organ 2
175	0	0	18	Percussive Organ
176	0	24	18	70's Percussive Organ
177	0	32	18	Detuned Percussive Organ
178	0	33	18	Light Organ
179	0	37	18	Percussive Organ 2
180	0	0	19	Rock Organ
181	0	64	19	Rotary Organ
182	0	65	19	Slow Rotary
183	0	66	19	Fast Rotary
184	0	0	20	Church Organ
185	0	32	20	Church Organ 3
186	0	35	20	Church Organ 2
187	0	40	20	Notre Dame
188	0	64	20	Organ Flute
189	0	65	20	Tremolo Organ Flute
190	0	0	21	Reed Organ
191	0	40	21	Puff Organ
192	0	0	22	Accordion
193	0	0	23	Harmonica
194	0	32	23	Harmonica 2
195	0	0	24	Tango Accordion
196	0	64	24	Tango Accordion 2
GUITAR				
197	0	0	25	Nylon Guitar
198	0	43	25	Velocity Guitar Harmonics
199	0	96	25	Ukulele
200	0	0	26	Steel Guitar
201	0	35	26	12-string Guitar
202	0	40	26	Nylon & Steel Guitar
203	0	41	26	Steel Guitar with Body Sound
204	0	96	26	Mandolin
205	0	0	27	Jazz Guitar
206	0	32	27	Jazz Amp
207	0	0	28	Clean Guitar
208	0	32	28	Chorus Guitar
209	0	0	29	Muted Guitar
210	0	40	29	Funk Guitar
211	0	41	29	Muted Steel Guitar
212	0	45	29	Jazz Man
213	0	0	30	Overdriven Guitar
214	0	43	30	Guitar Pinch
215	0	0	31	Distortion Guitar
216	0	40	31	Feedback Guitar
217	0	41	31	Feedback Guitar 2
218	0	0	32	Guitar Harmonics

Voiceoverzicht

Voice Nr.	Bankselectie		MIDI-programma-wijzigings-nummer (1-128)	Voicenaam
	MSB (0-127)	LSB (0-127)		
219	0	65	32	Guitar Feedback
220	0	66	32	Guitar Harmonics 2
BASS				
221	0	0	33	Acoustic Bass
222	0	40	33	Jazz Rhythm
223	0	45	33	Velocity Crossfade Upright Bass
224	0	0	34	Finger Bass
225	0	18	34	Finger Dark
226	0	40	34	Bass & Distorted Electric Guitar
227	0	43	34	Finger Slap Bass
228	0	45	34	Finger Bass 2
229	0	65	34	Modulated Bass
230	0	0	35	Pick Bass
231	0	28	35	Muted Pick Bass
232	0	0	36	Fretless Bass
233	0	32	36	Fretless Bass 2
234	0	33	36	Fretless Bass 3
235	0	34	36	Fretless Bass 4
236	0	0	37	Slap Bass 1
237	0	32	37	Punch Thumb Bass
238	0	0	38	Slap Bass 2
239	0	43	38	Velocity Switch Slap
240	0	0	39	Synth Bass 1
241	0	40	39	Techno Synth Bass
242	0	0	40	Synth Bass 2
243	0	6	40	Mellow Synth Bass
244	0	12	40	Sequenced Bass
245	0	18	40	Click Synth Bass
246	0	19	40	Synth Bass 2 Dark
*247	0	40	40	Modular Synth Bass
248	0	41	40	DX Bass
STRINGS				
249	0	0	41	Violin
250	0	8	41	Slow Violin
251	0	0	42	Viola
252	0	0	43	Cello
253	0	0	44	Contrabass
254	0	0	45	Tremolo Strings
255	0	8	45	Slow Tremolo Strings
256	0	40	45	Suspense Strings
257	0	0	46	Pizzicato Strings
258	0	0	47	Orchestral Harp
259	0	40	47	Yang Chin
260	0	0	48	Timpani
ENSEMBLE				
261	0	0	49	Strings 1
262	0	3	49	Stereo Strings
263	0	8	49	Slow Strings
264	0	35	49	60's Strings
265	0	40	49	Orchestra
266	0	41	49	Orchestra 2
267	0	42	49	Tremolo Orchestra
268	0	45	49	Velocity Strings
269	0	0	50	Strings 2
270	0	3	50	Stereo Slow Strings
271	0	8	50	Legato Strings
272	0	40	50	Warm Strings
273	0	41	50	Kingdom
274	0	0	51	Synth Strings 1
275	0	0	52	Synth Strings 2
276	0	0	53	Choir Aahs
277	0	3	53	Stereo Choir
278	0	32	53	Mellow Choir
279	0	40	53	Choir Strings
280	0	0	54	Voice Oohs
281	0	0	55	Voice Voice
282	0	40	55	Synth Voice 2
283	0	41	55	Choral
284	0	64	55	Analog Voice
285	0	0	56	Orchestra Hit
286	0	35	56	Orchestra Hit 2

Voice Nr.	Bankselectie		MIDI-programma-wijzigings-nummer (1-128)	Voicenaam
	MSB (0-127)	LSB (0-127)		
287	0	64	56	Impact
BRASS				
288	0	0	57	Trumpet
289	0	32	57	Warm Trumpet
290	0	0	58	Trombone
291	0	18	58	Trombone 2
292	0	0	59	Tuba
293	0	0	60	Muted Trumpet
294	0	0	61	French Horn
295	0	6	61	French Horn Solo
296	0	32	61	French Horn 2
297	0	37	61	Horn Orchestra
298	0	0	62	Brass Section
299	0	35	62	Trumpet & Trombone Section
300	0	0	63	Synth Brass 1
301	0	20	63	Resonant Synth Brass
302	0	0	64	Synth Brass 2
303	0	18	64	Soft Brass
304	0	41	64	Choir Brass
REED				
305	0	0	65	Soprano Sax
306	0	0	66	Alto Sax
307	0	40	66	Sax Section
308	0	0	67	Tenor Sax
309	0	40	67	Breathy Tenor Sax
310	0	0	68	Baritone Sax
311	0	0	69	Oboe
312	0	0	70	English Horn
313	0	0	71	Bassoon
314	0	0	72	Clarinet
PIPE				
315	0	0	73	Piccolo
316	0	0	74	Flute
317	0	0	75	Recorder
318	0	0	76	Pan Flute
319	0	0	77	Blown Bottle
320	0	0	78	Shakuhachi
321	0	0	79	Whistle
322	0	0	80	Ocarina
SYNTH LEAD				
323	0	0	81	Square Lead
324	0	6	81	Square Lead 2
325	0	8	81	LM Square
326	0	18	81	Hollow
327	0	19	81	Shroud
328	0	64	81	Mellow
329	0	65	81	Solo Sine
330	0	66	81	Sine Lead
331	0	0	82	Sawtooth Lead
332	0	6	82	Sawtooth Lead 2
333	0	8	82	Thick Sawtooth
334	0	18	82	Dynamic Sawtooth
335	0	19	82	Digital Sawtooth
336	0	20	82	Big Lead
337	0	96	82	Sequenced Analog
338	0	0	83	Calliope Lead
339	0	65	83	Pure Lead
340	0	0	84	Chiff Lead
341	0	0	85	Charang Lead
342	0	64	85	Distorted Lead
343	0	0	86	Voice Lead
344	0	0	87	Fifths Lead
345	0	35	87	Big Five
346	0	0	88	Bass & Lead
347	0	16	88	Big & Low
348	0	64	88	Fat & Perky
349	0	65	88	Soft Whirl
SYNTH PAD				
350	0	0	89	New Age Pad
351	0	64	89	Fantasy
352	0	0	90	Warm Pad

Voice Nr.	Bankselectie		MIDI-programma-wijzigings-nummer (1-128)	Voicenaam
	MSB (0-127)	LSB (0-127)		
353	0	0	91	Poly Synth Pad
354	0	0	92	Choir Pad
355	0	66	92	Itopia
356	0	0	93	Bowed Pad
357	0	0	94	Metallic Pad
358	0	0	95	Halo Pad
359	0	0	96	Sweep Pad
SYNTH EFFECTS				
360	0	0	97	Rain
361	0	65	97	African Wind
362	0	66	97	Carib
363	0	0	98	Sound Track
364	0	27	98	Prologue
365	0	0	99	Crystal
366	0	12	99	Synth Drum Comp
367	0	14	99	Popcorn
368	0	18	99	Tiny Bells
369	0	35	99	Round Glockenspiel
370	0	40	99	Glockenspiel Chimes
371	0	41	99	Clear Bells
372	0	42	99	Chorus Bells
373	0	65	99	Soft Crystal
374	0	70	99	Air Bells
375	0	71	99	Bell Harp
376	0	72	99	Gamelimba
377	0	0	100	Atmosphere
378	0	18	100	Warm Atmosphere
379	0	19	100	Hollow Release
380	0	40	100	Nylon Electric Piano
381	0	64	100	Nylon Harp
382	0	65	100	Harp Vox
383	0	66	100	Atmosphere Pad
384	0	0	101	Brightness
385	0	0	102	Goblins
386	0	64	102	Goblins Synth
387	0	65	102	Creeper
388	0	67	102	Ritual
389	0	68	102	To Heaven
390	0	70	102	Night
391	0	71	102	Glisten
392	0	96	102	Bell Choir
393	0	0	103	Echoes
394	0	0	104	Sci-Fi
WORLD				
395	0	0	105	Sitar
396	0	32	105	Detuned Sitar
397	0	35	105	Sitar 2
398	0	97	105	Tamboura
399	0	0	106	Banjo
400	0	28	106	Muted Banjo
401	0	96	106	Rabab
402	0	97	106	Gopichant
403	0	98	106	Oud
404	0	0	107	Shamisen
405	0	0	108	Koto
406	0	96	108	Taisho-kin
407	0	97	108	Kanoon
408	0	0	109	Kalimba
409	0	0	110	Bagpipe
410	0	0	111	Fiddle
411	0	0	112	Shanai
PERCUSSIVE				
412	0	0	113	Tinkle Bell
413	0	96	113	Bonang
414	0	97	113	Altair
415	0	98	113	Gamelan Gongs
416	0	99	113	Stereo Gamelan Gongs
417	0	100	113	Rama Cymbal
418	0	0	114	Agogo
419	0	0	115	Steel Drums
420	0	97	115	Glass Percussion

Voice Nr.	Bankselectie		MIDI-programma-wijzigings-nummer (1-128)	Voicenaam
	MSB (0-127)	LSB (0-127)		
421	0	98	115	Thai Bells
422	0	0	116	Woodblock
423	0	96	116	Castanets
424	0	0	117	Taiko Drum
425	0	96	117	Gran Cassa
426	0	0	118	Melodic Tom
427	0	64	118	Melodic Tom 2
428	0	65	118	Real Tom
429	0	66	118	Rock Tom
430	0	0	119	Synth Drum
431	0	64	119	Analog Tom
432	0	65	119	Electronic Percussion
433	0	0	120	Reverse Cymbal
SOUND EFFECTS				
434	0	0	121	Fret Noise
435	0	0	122	Breath Noise
436	0	0	123	Seashore
437	0	0	124	Bird Tweet
438	0	0	125	Telephone Ring
439	0	0	126	Helicopter
440	0	0	127	Applause
441	0	0	128	Gunshot
442	64	0	1	Cutting Noise
443	64	0	2	Cutting Noise 2
444	64	0	4	String Slap
445	64	0	17	Flute Key Click
446	64	0	33	Shower
447	64	0	34	Thunder
448	64	0	35	Wind
449	64	0	36	Stream
450	64	0	37	Bubble
451	64	0	38	Feed
452	64	0	49	Dog
453	64	0	50	Horse
454	64	0	51	Bird Tweet 2
455	64	0	56	Maou
456	64	0	65	Phone Call
457	64	0	66	Door Squeak
458	64	0	67	Door Slam
459	64	0	68	Scratch Cut
460	64	0	69	Scratch Split
461	64	0	70	Wind Chime
462	64	0	71	Telephone Ring 2
463	64	0	81	Car Engine Ignition
464	64	0	82	Car Tires Squeal
465	64	0	83	Car Passing
466	64	0	84	Car Crash
467	64	0	85	Siren
468	64	0	86	Train
469	64	0	87	Jet Plane
470	64	0	88	Starship
471	64	0	89	Burst
472	64	0	90	Roller Coaster
473	64	0	91	Submarine
474	64	0	97	Laugh
475	64	0	98	Scream
476	64	0	99	Punch
477	64	0	100	Heartbeat
478	64	0	101	Footsteps
479	64	0	113	Machine Gun
480	64	0	114	Laser Gun
481	64	0	115	Explosion
482	64	0	116	Firework

Het voicenummer met een sterretje (*) is een optionele XGlite-voice.

Drumkitoverzicht

- ' ' geeft aan dat het drumbgeluid gelijk is aan dat in 'Standard Kit 1'.
- Elke percussievoice gebruikt één noot.
- Het MIDI-nootnummer en de noot zijn in feite een octaaf lager dan het keyboardnummer en de noot. Bijvoorbeeld in '109: Standard Kit 1', de 'Seq Click H' (nootnr. 36/noot C1) komt overeen met (nootnr. 24/noot C0).
- Toets los: Toetsen gemarkeerd met een 'O' stoppen onmiddellijk met klinken wanneer deze worden losgelaten.
- Voices met hetzelfde beurtwisselnootnummer (*1...4) kunnen niet tegelijkertijd worden gespeeld. (Ze zijn juist ontworpen om achter elkaar te worden gespeeld.)

Voice No.						109	110	111	112	113
MSB(0-127) / LSB(0-127) / PC(1-128)						127/0/1	127/0/2	127/0/9	127/0/17	127/0/25
Keyboard		MIDI		Key Off	Alternate Group	Standard Kit 1	Standard Kit 2	Room Kit	Rock Kit	Electronic Kit
Note#	Note	Note#	Note							
	25	C# 0	13	C# -1		3	Surdo Mute			
	26	D 0	14	D -1		3	Surdo Open			
	27	D# 0	15	D# -1			Hi Q			
	28	E 0	16	E -1			Whip Slap			
	29	F 0	17	F -1		4	Scratch Push			
	30	F# 0	18	F# -1		4	Scratch Pull			
	31	G 0	19	G -1			Finger Snap			
	32	G# 0	20	G# -1			Click Noise			
	33	A 0	21	A -1			Metronome Click			
	34	A# 0	22	A# -1			Metronome Bell			
	35	B 0	23	B -1			Seq Click L			
	36	C 1	24	C 0			Seq Click H			
	37	C# 1	25	C# 0			Brush Tap			
	38	D 1	26	D 0	O		Brush Swirl			
	39	D# 1	27	D# 0			Brush Slap			
	40	E 1	28	E 0	O		Brush Tap Swirl			
	41	F 1	29	F 0	O		Snare Roll			Reverse Cymbal
	42	F# 1	30	F# 0			Castanet			Hi Q 2
	43	G 1	31	G 0			Snare H Soft	Snare H Soft 2	SD Rock H	Snare L
	44	G# 1	32	G# 0			Sticks			
	45	A 1	33	A 0			Bass Drum Soft			Bass Drum H
	46	A# 1	34	A# 0			Open Rim Shot	Open Rim Shot 2		
	47	B 1	35	B 0			Bass Drum Hard		Bass Drum H	BD Rock
	48	C 2	36	C 1			Bass Drum	Bass Drum 2	BD Rock	BD Gate
	49	C# 2	37	C# 1			Side Stick			
	50	D 2	38	D 1			Snare M	Snare M 2	SD Room L	SD Rock L
	51	D# 2	39	D# 1			Hand Clap		SD Rock L	SD Rock L
	52	E 2	40	E 1			Snare H Hard	Snare H Hard 2	SD Room H	SD Rock Rim
	53	F 2	41	F 1			Floor Tom L	Room Tom 1	SD Rock Rim	SD Rock H
	54	F# 2	42	F# 1	1		Hi-Hat Closed		Rock Tom 1	E Tom 1
	55	G 2	43	G 1			Floor Tom H	Room Tom 2	Rock Tom 2	E Tom 2
	56	G# 2	44	G# 1	1		Hi-Hat Pedal			
	57	A 2	45	A 1			Low Tom	Room Tom 3	Rock Tom 3	E Tom 3
	58	A# 2	46	A# 1	1		Hi-Hat Open			
	59	B 2	47	B 1			Mid Tom L	Room Tom 4	Rock Tom 4	E Tom 4
	60	C 3	48	C 2			Mid Tom H	Room Tom 5	Rock Tom 5	E Tom 5
	61	C# 3	49	C# 2			Crash Cymbal 1			
	62	D 3	50	D 2			High Tom	Room Tom 6	Rock Tom 6	E Tom 6
	63	D# 3	51	D# 2			Ride Cymbal 1			
	64	E 3	52	E 2			Chinese Cymbal			
	65	F 3	53	F 2			Ride Cymbal Cup			
	66	F# 3	54	F# 2			Tambourine			
	67	G 3	55	G 2			Splash Cymbal			
	68	G# 3	56	G# 2			Cowbell			
	69	A 3	57	A 2			Crash Cymbal 2			
	70	A# 3	58	A# 2			Vibraslap			
	71	B 3	59	B 2			Ride Cymbal 2			
	72	C 4	60	C 3			Bongo H			
	73	C# 4	61	C# 3			Bongo L			
	74	D 4	62	D 3			Conga H Mute			
	75	D# 4	63	D# 3			Conga H Open			
	76	E 4	64	E 3			Conga L			
	77	F 4	65	F 3			Timbale H			
	78	F# 4	66	F# 3			Timbale L			
	79	G 4	67	G 3			Agogo H			
	80	G# 4	68	G# 3			Agogo L			
	81	A 4	69	A 3			Cabasa			
	82	A# 4	70	A# 3			Maracas			
	83	B 4	71	B 3	O		Samba Whistle H			
	84	C 5	72	C 4	O		Samba Whistle L			
	85	C# 5	73	C# 4			Guiro Short			
	86	D 5	74	D 4	O		Guiro Long			
	87	D# 5	75	D# 4			Claves			
	88	E 5	76	E 4			Wood Block H			
	89	F 5	77	F 4			Wood Block L			
	90	F# 5	78	F# 4			Cuica Mute			Scratch Push
	91	G 5	79	G 4			Cuica Open			Scratch Pull
	92	G# 5	80	G# 4	2		Triangle Mute			
	93	A 5	81	A 4	2		Triangle Open			
	94	A# 5	82	A# 4			Shaker			
	95	B 5	83	B 4			Jingle Bell			
	96	C 6	84	C 5			Bell Tree			
	97	C# 6	85	C# 5						
	98	D 6	86	D 5						
	99	D# 6	87	D# 5						
	100	E 6	88	E 5						
	101	F 6	89	F 5						
	102	F# 6	90	F# 5						
	103	G 6	91	G 5						

	114 127/0/26	115 127/0/28	116 127/0/33	117 127/0/41	118 127/0/49	119 126/0/1	120 126/0/2	121 126/0/113
	Analog Kit	Dance Kit	Jazz Kit	Brush Kit	Symphony Kit	SFX Kit 1	SFX Kit 2	Sound Effect Kit
C1								
D1								
E1	Reverse Cymbal	Reverse Cymbal						
F1								Drum Loop
G1	Hi Q 2 SD Rock H	Hi Q 2 AnSD Snappy	SD Jazz H Light	Brush Slap L				
A1	Bass Drum H	AnBD Dance-1 AnSD OpenRim			Bass Drum L			
B1	BD Analog L BD Analog H	AnBD Dance-2 AnBD Dance-3	BD Jazz	BD Jazz	Gran Cassa Gran Cassa Mute	Cutting Noise Cutting Noise 2	Phone Call Door Squeak Door Slam	Heartbeat Footsteps Door Squeak
C2	Analog Side Stick	Analog Side Stick	SD Jazz L	Brush Slap	Marching Sn M	String Slap	Scratch Cut	Door Slam
D2	Analog Snare 1	AnSD Q	SD Jazz L	Brush Slap	Marching Sn M	String Slap	Scratch Wind Chime Telephone Ring 2	Applause Camera Horn
E2	Analog Snare 2 Analog Tom 1	AnSD Ana+Acoustic Analog Tom 1	SD Jazz M Jazz Tom 1	Brush Tap Brush Tom 1	Marching Sn H Jazz Tom 1			Hiccup Cuckoo Clock
F2	Analog HH Closed 1	Analog HH Closed 3	Jazz Tom 2	Brush Tom 2	Jazz Tom 2			Stream
G2	Analog Tom 2	Analog Tom 2	Jazz Tom 2	Brush Tom 2	Jazz Tom 2			Frog
A2	Analog HH Closed 2	Analog HH Closed 4	Jazz Tom 3	Brush Tom 3	Jazz Tom 3			Rooster
B2	Analog Tom 3 Analog HH Open	Analog Tom 3 Analog HH Open 2	Jazz Tom 4 Jazz Tom 5	Brush Tom 4 Brush Tom 5	Jazz Tom 4 Jazz Tom 5			Dog Cat
C3	Analog Cymbal	Analog Cymbal	Jazz Tom 6	Brush Tom 6	Hand Cym. L Jazz Tom 6			Owl
D3	Analog Tom 6	Analog Tom 6	Jazz Tom 6	Brush Tom 6	Hand Cym.Short L			Horse Gallop
E3						Flute Key Click	Car Engine Ignition Car Tires Squeal	Horse Neigh Cow
F3							Car Passing Car Crash	Lion Scratch
G3	Analog Cowbell	Analog Cowbell					Siren Train	Yo! Go!
A3					Hand Cym. H		Jet Plane Starship	Get up! Whoow!
B3					Hand Cym.Short H		Burst Roller Coaster Submarine	
C4								
D4	Analog Conga H Analog Conga M	Analog Conga H Analog Conga M						
E4	Analog Conga L	Analog Conga L						
F4								Huuah!
G4								
A4						Shower Thunder	Laugh Scream	
B4	Analog Maracas	Analog Maracas				Wind Stream Bubble Feed	Punch Heartbeat Footsteps	
C5								
D5	Analog Claves	Analog Claves						
E5								
F5	Scratch Push	Scratch Push						Uhl+Hit
G5	Scratch Pull	Scratch Pull						
A5								
B5						Dog Horse	Machine Gun Laser Gun	Applause 1 Applause 2
C6						Bird Tweet 2	Explosion Firework	Applause 3 Applause 4
						Maou		

Stijloverzicht

Stijlnr.	StijlNaam
8 Beat	
001	8BeatModern
002	60'sGtrPop
003	8BeatAdria
004	60's8Beat
005	8Beat
006	OffBeat
007	60'sRock
008	HardRock
009	RockShuffle
010	8BeatRock
16 Beat	
011	16Beat
012	PopShuffle
013	GuitarPop
014	16BtUptempo
015	KoolShuffle
016	HipHopLight
Ballad	
017	PianoBallad
018	LoveSong
019	6/8ModernEP
020	6/8SlowRock
021	OrganBallad
022	PopBallad
023	16BeatBallad
Dance	
024	EuroTrance
025	Ibiza
026	SwingHouse
027	Clubdance
028	ClubLatin
029	Garage1
030	Garage2
031	TechnoParty
032	UKPop
033	HipHopGroove
034	HipShuffle
035	HipHopPop
Disco	
036	70'sDisco
037	LatinDisco
038	SaturdayNight
039	DiscoHands

Stijlnr.	StijlNaam
Swing & Jazz	
040	BigBandFast
041	BigBandBallad
042	JazzClub
043	Swing1
044	Swing2
045	Five/Four
046	Dixieland
047	Ragtime
R & B	
048	Soul
049	DetroitPop
050	6/8Soul
051	CrocoTwist
052	Rock&Roll
053	ComboBoogie
054	6/8Blues
Country	
055	CountryPop
056	CountrySwing
057	Country2/4
058	Bluegrass
Latin	
059	BrazilianSamba
060	BossaNova
061	Forro
062	Tijuana
063	Mambo
064	Salsa
065	Beguine
066	Reggae
Ballroom	
067	VienneseWaltz
068	EnglishWaltz
069	Slowfox
070	Foxtrot
071	Quickstep
072	Tango
073	Pasodoble
074	Samba
075	ChaChaCha
076	Rumba
077	Jive

Stijlnr.	StijlNaam
Trad&World	
078	USMarch
079	6/8March
080	GermanMarch
081	PolkaPop
082	OberPolka
083	Tarantella
084	Showtune
085	ChristmasSwing
086	ChristmasWaltz
087	ScottishReel
Waltz	
088	SwingWaltz
089	JazzWaltz
090	CountryWaltz
091	OberWalzer
092	Musette
Children	
093	Learning2/4
094	Learning4/4
095	Learning6/8
096	Fun 3/4
097	Fun 4/4
Pianist	
098	Stride
099	PianoSwing
100	PianoBoogie
101	Arpeggio
102	Habanera
103	SlowRock
104	8BeatPianoBallad
105	6/8PianoMarch
106	PianoWaltz

Overzicht van muziekdatabases

MDB-nr.	MDB-naam
POP	
1	AlvFever
2	DayPdise
3	GoMyWay
4	HowDeep!
5	HurryLuv
6	Imagine
7	JustCall
8	SultanSw
9	WhitePle
10	YesterPf
ROCK	
11	JumpRock
12	PickUpPc
13	RdRiverR
14	SatsfyGt
15	Sheriff
16	SmokeWtr
17	TwistAgn
18	VenusPop
DANCE	
19	2 of Us
20	B Leave
21	Back St
22	Crockett
23	FunkyTwn
24	KillSoft
25	Nine PM
26	SingBack
27	StrandD
BALLAD	
28	AdelineB
29	CatMemry
30	ElvGhett
31	Feeling
32	Mn Rivr
33	OnMyMnd
34	OverRbow
35	ReleseMe
36	SavingLv
37	SmokyEye
38	WhisprSx

MDB-nr.	MDB-naam
R & B	
39	AmazingG
40	BoogiePf
41	Clock Rk
42	CU later
43	HappyDay
44	RisingSn
45	ShookUp
46	TeddyBer
SWING & JAZZ	
47	ChooChoo
48	HighMoon
49	InMood
50	MistySax
51	MoonLit
52	New York
53	SaintMch
54	ShearJz
55	TstHoney
56	USPatrol
EASY LISTENING	
57	Close2U
58	Entrtain
59	LuvStory
60	MyPrince
61	PupetStr
62	Raindrop
63	R'ticGtr
64	SingRain
65	SmallWld
66	SpkSoft
67	StrangeN
68	TimeGoes
69	WhteXmas
70	WishStar
71	WondrWld
LATIN	
72	BambaLa
73	BeHappy!
74	CopaLola
75	DayNight
76	Ipanema

MDB-nr.	MDB-naam
77	MuchoTrp
78	Sunshine
79	Tico Org
80	TrbWave
COUNTRY	
81	BoxerFlt
82	CntryRds
83	Jambala
84	TopWorld
85	YlwRose
BALLROOM	
86	BrazilBr
87	CherryTp
88	DanubeWv
89	TangoAc
90	Tea4Two
TRADITIONAL	
91	CampRace
92	CielPari
93	GrndClok
94	JinglBel
95	MickMrch
96	Showbiz
97	StarMrch
98	WashPost
99	XmasWalz
100	YankDood

Songoverzicht

Top Picks

Deze demonstratiesongs geven een indruk van de verschillende sounds van het instrument.

Learn to Play

Elk van deze songs heeft twee variaties: een eenvoudige die zelfs beginners gemakkelijk kunnen oefenen en een meer uitdagende versie.

Favoriet

We hebben verschillende volksliedjes uit de hele wereld die al generaties lang worden doorgegeven én beroemde klassieke stukken verzameld. Probeer de melodie van deze songs met uw rechterhand te spelen.

Favorite with Style

Speel een stuk met stijlbegeleiding (automatische begeleidingsdata). (Keys to Success is zodanig ontworpen dat u eerst de melodie leert spelen met uw rechterhand en vervolgens de grondtonen van de akkoorden met uw linkerhand.)

Instrument Master

Dit zijn songs met andere solo-instrumenten dan piano. Hiermee kunt u andere instrumentale voices spelen met begeleiding van een orkest.

Piano Repertoire

Dit zijn beroemde stukken uit de hele wereld en bekende pianomuziek. Geniet van het mooie, resonante pianogeluid terwijl u solo of met begeleiding van een orkest speelt.

Nr.	Naam van song	Nr.	Naam van song	Nr.	Naam van song
Top Picks		034	Greensleeves (Traditional)	070	Down by the Riverside (Traditional)
001	Demo 1 (Yamaha Original)	035	Kalinka (Traditional)	Instrument Master	
002	Demo 2 (Yamaha Original)	036	Holdilia Cook (Traditional)	071	Sicilienne/Fauré (G. Fauré)
003	Demo 3 (Yamaha Original)	037	Ring de Banjo (S. C. Foster)	072	Swan Lake (P. I. Tchaikovsky)
Learn to Play		038	La Cucaracha (Traditional)	073	Grand March (Aida) (G. Verdi)
004	Für Elise (Basic) (L. v. Beethoven)	039	Funiculi Funicula (L. Denza)	074	Serenade for Strings in C major, Op.48 (P. I. Tchaikovsky)
005	Für Elise (Advanced) (L. v. Beethoven)	040	Largo (From the New World) (A. Dvořák)	075	Pizzicato Polka (J. Strauss II)
006	Twinkle Twinkle Little Star (Basic) (Traditional)	041	Brahms' Lullaby (J. Brahms)	076	Romance de Amor (Traditional)
007	Twinkle Twinkle Little Star (Advanced) (Traditional)	042	Liebesträume Nr.3 (F. Liszt)	077	Menuett BWV. Anh.114 (J. S. Bach)
008	Turkish March (Basic) (W.A. Mozart)	043	Pomp and Circumstance (E. Elgar)	078	Ave Verum Corpus (W. A. Mozart)
009	Turkish March (Advanced) (W.A. Mozart)	044	Chanson du Toreador (G. Bizet)	079	Radetzky Marsch (J. Strauss I)
010	Ode to Joy (Basic) (L. v. Beethoven)	045	Jupiter, the Bringer of Jollity (G. Holst)	Piano Repertoire	
011	Ode to Joy (Advanced) (L. v. Beethoven)	046	The Polovetsian Dances (A. Borodin)	080	Wenn ich ein Vöglein wär (Traditional)
012	The Entertainer (Basic) (S. Joplin)	047	Die Moldau (B. Smetana)	081	Die Lorelei (F. Silcher)
013	The Entertainer (Advanced) (S. Joplin)	048	Salut d'Amour Op.12 (E. Elgar)	082	Home Sweet Home (H. R. Bishop)
014	Londonderry Air (Basic) (Traditional)	049	Humoresques (A. Dvořák)	083	Scarborough Fair (Traditional)
015	Londonderry Air (Advanced) (Traditional)	050	Symphony No.9 (from the New World - 4th movement) (A. Dvořák)	084	My Old Kentucky Home (Traditional)
016	The Last Rose of Summer (Basic) (Traditional)	Favorite with Style		085	Loch Lomond (Traditional)
017	The Last Rose of Summer (Advanced) (Traditional)	051	O du lieber Augustin (Traditional)	086	Silent Night (F. Gruber)
018	Amazing Grace (Basic) (Traditional)	052	Mary Had a Little Lamb (Traditional)	087	Deck the Halls (Traditional)
019	Amazing Grace (Advanced) (Traditional)	053	When Irish Eyes Are Smiling (E. R. Ball)	088	O Christmas Tree (Traditional)
Favorite		054	Little Brown Jug (Traditional)	089	Sonata Pathétique 2nd Adagio Cantabile (L. v. Beethoven)
020	Frère Jacques (Traditional)	055	Ten Little Indians (Traditional)	090	Ave Maria/J. S. Bach - Gounod (J. S. Bach / C. F. Gounod)
021	Der Froschgesang (Traditional)	056	On Top of Old Smoky (Traditional)	091	Jesus bleibet meine Freude (J. S. Bach)
022	Aura Lee (Traditional)	057	My Darling Clementine (Traditional)	092	Prelude Op.28-15 "Raindrop" (F. Chopin)
023	London Bridge (Traditional)	058	Oh! Susanna (S. C. Foster)	093	Nocturne op.9-2 (F. Chopin)
024	Sur le pont d'Avignon (Traditional)	059	Red River Valley (Traditional)	094	Etude op.10-3 "Chanson de L'adieu" (F. Chopin)
025	Nedelka (Traditional)	060	Turkey in the Straw (Traditional)	095	Romanze (Serenade K.525) (W. A. Mozart)
026	Aloha Oe (Q. Liliuokalani)	061	Muffin Man (R. A. King)	096	Arabesque (J. F. Burgmüller)
027	Sippin' Cider Through a Straw (Traditional)	062	Pop Goes the Weasel (Traditional)	097	La Chevaleresque (J. F. Burgmüller)
028	Old Folks at Home (S. C. Foster)	063	Grandfather's Clock (H. C. Work)	098	Für Elise (L. v. Beethoven)
029	Bury Me Not on the Lone Prairie (Traditional)	064	Campdown Races (S. C. Foster)	099	Turkish March (W.A. Mozart)
030	Cielito Lindo (Traditional)	065	When the Saints Go Marching In (Traditional)	100	24 Preludes op.28-7 (F. Chopin)
031	Santa Lucia (A. Longo)	066	Yankee Doodle (Traditional)	101	Annie Laurie (Traditional)
032	If You're Happy and You Know It (Traditional)	067	Battle Hymn of the Republic (Traditional)	102	Jeanie with the Light Brown Hair (S. C. Foster)
033	Beautiful Dreamer (S. C. Foster)	068	I've Been Working on the Railroad (Traditional)		
		069	American Patrol (F. W. Meacham)		

- Sommige songs zijn ingekort zodat ze gemakkelijker te leren zijn, en zijn daarom niet precies hetzelfde als het origineel.
- Er is een songboek beschikbaar met de bladmuziek van alle interne songs (behalve Songs 1-3). Het songboek is verkrijgbaar door de gebruikersregistratie in te vullen op de volgende website.
<http://music.yamaha.com/registration/>

Effecttypeoverzicht

● Harmony-typen

Nr.	Harmony Type	Beschrijving
01	Duet	Als u een van de harmonietypen 01–05 wilt spelen, bespeelt u de toetsen rechts van het splitpunt terwijl u akkoorden speelt op het linkergedeelte van het toetsenbord nadat u de automatische begeleiding hebt aangezet. Aan de noot die u speelt, worden gewoonlijk een, twee of drie harmonienoten toegevoegd. Als u een song afspeelt die akkoorddata bevat, wordt bij elke gespeelde toets harmonie toegevoegd.
02	Trio	
03	Block	
04	Country	
05	Octave	
06	Trill 1/4 note	Als u twee verschillende noten ingedrukt houdt, worden deze noten doorlopend afwisselend afgespeeld (als een triller).
07	Trill 1/6 note	
08	Trill 1/8 note	
09	Trill 1/12 note	
10	Trill 1/16 note	
11	Trill 1/24 note	
12	Trill 1/32 note	
13	Tremolo 1/4 note	Als u een enkele noot ingedrukt houdt, wordt de noot doorlopend herhaald. (De herhalingsnelheid is afhankelijk van het geselecteerde type.)
14	Tremolo 1/6 note	
15	Tremolo 1/8 note	
16	Tremolo 1/12 note	
17	Tremolo 1/16 note	
18	Tremolo 1/24 note	
19	Tremolo 1/32 note	
20	Echo 1/4 note	Als u een noot blijft indrukken, wordt aan de gespeelde noot een echo toegevoegd. (De echosnelheid is afhankelijk van het geselecteerde type.)
21	Echo 1/6 note	
22	Echo 1/8 note	
23	Echo 1/12 note	
24	Echo 1/16 note	
25	Echo 1/24 note	
26	Echo 1/32 note	

● Reverbtypen

Nr.	Reverbtype	Beschrijving
01–03	Hall 1–3	Reverb van concertzaal.
04–05	Room 1–2	Reverb van kleine ruimte.
06–07	Stage 1–2	Reverb voor solo-instrumenten.
08–09	Plate 1–2	Gesimuleerde reverb van stalen platen.
10	Off	Geen effect.

● Chorustypen

Nr.	Chorustype	Beschrijving
1–2	Chorus 1–2	Conventioneel choruseffect met een rijke, warme chorus.
3–4	Flanger 1–2	Dit geeft een rijk, levendig golfeffect in het geluid.
5	Off	Geen effect.

Specificaties

Toetsenborden

- 61 standaardtoetsen (C1 - C6), met aanslaggevoeligheid.

Displays

- LCD-display (met achtergrondverlichting)

Set-up

- STANDBY/ON
- MASTERVOLUME: MIN-MAX

Paneelregelaars

- [L]/[REC TRACK 2], [R]/[REC TRACK 1], [1 LISTENING 2 TIMING 3 WAITING], [KEYS TO SUCCESS], [PHRASE REPEAT], [A-B REPEAT]/[ACMP ON/OFF], [REW]/[INTRO/ENDING/rit.], [FF]/[MAIN/AUTO FILL], [TEMPO/TAP], [REC], [PAUSE]/[SYNC START], [START/STOP], [SONG], [STYLE], [VOICE], [FUNCTION], [PORTABLE GRAND], [MUSIC DATABASE], [REVERB], [DEMO], [METRONOME], [SPLIT], [DUAL], [HARMONY], [TOUCH], nummerknoppen [0]-[9], [+ / YES], [- / NO]

Voice

- 108 paneelvoices + 12 drumkits + 1 geluidseffectkit + 359 XGlite-voices + 2 optionele XGlite-voices
- Polyfonie: 32
- DUAL
- SPLIT

Stijl

- 106 vooraf ingestelde stijlen + flashgeheugen
- Stijlregelaars:
ACMP ON/OFF, SYNC START, START/STOP, INTRO/ENDING/rit., MAIN/AUTO FILL
- Vingerzettingen: Meervoudige vingerzetting
- Stijlvolume
- Stijlregister

Opleidingsfunctie

- Akkoordenwoordenboek
- KEYS TO SUCCESS
- 1 LISTENING, 2 TIMING, 3 WAITING
- Fraseherhaling

Functie

- Stijlvolume, songvolume, transponeren, stemmen, splitpunt, aanslaggevoeligheid, stijlregister, hoofdvoice (volume, octavering, chorus-zendniveau), dual-voice (voice, volume, octavering, chorus-zendniveau), splitvoice (voice, volume, octavering, chorus-zendniveau), harmonietype, harmonievolume, PC-modus (PC1/PC2/Off), lokaal aan/uit, externe klok, Initial Setup Send, maatsoort (teller, noemer), metronoomvolume, lestrack (R), lestrack (L), Demo annuleren

Effecten

- Reverb: 9 typen
- Chorus: 4 typen
- Harmonie: 26 typen

Song

- 102 vooraf ingestelde songs + 5 gebruikerssongs + flashgeheugen
- Song wissen
- Songvolume

Muziekdatabase

- 100

Opnemen

- Song
Gebruikerssong: 5 songs
Opnametracks: 1, 2

MIDI

- Lokaal aan/uit
- Initial Setup Send
- Externe klok
- PC-modus

Aux. aansluitingen

- PHONES/OUTPUT, DC IN 12V, MIDI IN/OUT, SUSTAIN

Versterker

- 2,5 W + 2,5 W

Speakers

- 12 cm x 2

Stroomverbruik

- 10 W (bij gebruik van een PA-3C-netadapter)

Voeding

- Adapter: Yamaha PA-3C of een equivalent
- Batterijen: Zes batterijen (AA, LR6 of equivalent)

Afmetingen (B x D x H)

- 945 x 369 x 132 mm
(37-3/16" x 14-1/2" x 5-3/16")

Gewicht

- 4,9 kg (exclusief batterijen)

Bijgeleverde accessoires

- Muziekstandaard
- Handleiding
- My Yamaha Product User Registration

Optionele accessoires

- Netadapter: Yamaha PA-3C of een equivalent
 - USB-MIDI-interface: UX16
 - Voetschakelaar: FC4/FC5
 - Toetsenbordstandaard: L-2C/L-2L
 - Hoofdtelefoon: HPE-150/HPE-30
-

* Specificaties en beschrijvingen in deze gebruikersgebruikers-handleiding zijn uitsluitend voor informatiedoeleinden. Yamaha Corp. behoudt zich het recht voor om producten of hun specificaties op elk gewenst moment zonder voorafgaande kennisgeving te wijzigen of te modificeren. Aangezien specificaties, apparatuur en opties per locatie kunnen verschillen, kunt u het best contact opnemen met uw Yamaha-leverancier.

Index

0-9, +, -	26
1LISTENING 2TIMING 3WAITING	31

A

Aanslaggevoeligheid	44
AB Repeat	51
ACMP ON/OFF	20
Afstandsbediening	60
Akkoord	24-25
Akkoorddisplay	27
Akkoordenwoordenboek	54
Annuleren	40
Automatische begeleiding	18, 20

B

Back-up	41, 62
Back-upfile	62
Batterij	8
Beoordeling	34
Bijgeleverde accessoires	5, 74

C

Chorus	43
Chorustype-overzicht	73
Chorus-zendniveau (hoofd, dual en split)	43, 56-57
Computer	58

D

DC IN 12V	8
Demo	17
Dempen	51
Display	27
Drumkit	15
Drumkitoverzicht	68
Dual	45

E

Eindsectie	23
Enige tijd ingedrukt houden	26
External Clock	57
Externe klok	59

F

FF	17
Flashgeheugen	61
Fraseherhaling	28, 35
Functie	56

G

Gebruikerssong	38
Gedeelte voor automatische begeleiding	18, 20
Grondtoon	25, 54

H

Harmonietype-overzicht	73
Harmonievolume	57
Harmony	42
Hoofdvolume regelen	9

I

Initial Send	57
Initialisatie	41
Intro	23

K

KEYS TO SUCCESS	28
-----------------------	----

L

Les	28, 32-34
Lestrack R/L voor overgebrachte songs	57, 62
Lijst met functie-instellingen	56-57
Links	32
Local	57, 59
Luisteren	33

M

Maat	27
Maatsoort	48
Main/Auto fill	23
Melodievoice	52
Metronoom	14, 48
Metronoomvolume	48
MIDI	58
MIDI IN/OUT	58
Muziekdatabase	36
Muziekstandaard	9

N

Netadapter	8
NO	40
Notatie	27
Nummerknoppen	26

O

Octavering (dual)	57
Octavering (hoofd)	56
Octavering (split)	57
One Touch Setting	50
Opnemen	37-39
Opslaan, data op computer	62
Optioneel	74
Overbrengen	60

P	
Partij	32
Passing Status	27, 30
Pauze	17
PC-instelling	59
PHONES/OUTPUT	9
Phrase (frase)	35
R	
Rechts	32
Reverb	43
Reverbniveau	57
Reverbtype-overzicht	73
Rew	17
rit.(ritardando)	23
Ritme	18
S	
Sectie	23
SMF-indeling 0	60
Song	16, 51
Songoverzicht	72
Songvolume	52
Split	46
Splitpunt	46–47
STANDBY/ON	9
START/STOP	17
Stemming	50
Step	28
Stijl	18, 53
Stijlbestand	55, 61
Stijlvolume	53
Sustain (Panel)	44
Sustain (voetschakelaar)	9
Synchro Start	19, 53
T	
Teldisplay	27
Tempo	22
TEMPO/TAP	22
Timing	33
Toetsenborddisplay	27
Track	27, 38, 51
Trackopname	38–39
Transponering	49
V	
Verwijderen (file)	41
Verwijderen (gebruikerssong)	40
Voetschakelaar (SUSTAIN-aansluiting)	9
Voice	12, 42
Voiceoverzicht	64
Volume (song)	52
Volume (stijl)	53
Volume (voice)	47
W	
Waiting	33
X	
XGlite	5
Y	
YES	40

For details of products, please contact your nearest Yamaha representative or the authorized distributor listed below.

Neem voor details over producten alstublieft contact op met uw dichtstbijzijnde Yamaha-vertegenwoordiging of de geautoriseerde distributeur uit het onderstaande overzicht.

NORTH AMERICA

CANADA

Yamaha Canada Music Ltd.
135 Milner Avenue, Scarborough, Ontario,
M1S 3R1, Canada
Tel: 416-298-1311

U.S.A.

Yamaha Corporation of America
6600 Orangethorpe Ave., Buena Park, Calif. 90620,
U.S.A.
Tel: 714-522-9011

CENTRAL & SOUTH AMERICA

MEXICO

Yamaha de México S.A. de C.V.
Calz. Javier Rojo Gómez #1149,
Col. Guadalupe del Moral
C.P. 09300, México, D.F., México
Tel: 55-5804-0600

BRAZIL

Yamaha Musical do Brasil Ltda.
Rua Joaquim Floriano, 913 - 4^o andar, Itaim Bibi,
CEP 04534-013 Sao Paulo, SP, BRAZIL
Tel: 011-3704-1377

ARGENTINA

Yamaha Music Latin America, S.A.
Sucursal de Argentina
Olga Cossetini 1553, Piso 4 Norte
Madero Este-C1107CEK
Buenos Aires, Argentina
Tel: 011-4119-7000

PANAMA AND OTHER LATIN AMERICAN COUNTRIES/ CARIBBEAN COUNTRIES

Yamaha Music Latin America, S.A.
Torre Banco General, Piso 7, Urbanización Marbella,
Calle 47 y Aquilino de la Guardia,
Ciudad de Panamá, Panamá
Tel: +507-269-5311

EUROPE

THE UNITED KINGDOM/IRELAND

Yamaha Music U.K. Ltd.
Sherbourne Drive, Tilbrook, Milton Keynes,
MK7 8BL, England
Tel: 01908-366700

GERMANY

Yamaha Music Europe GmbH
Siemensstraße 22-34, 25462 Rellingen, Germany
Tel: 04101-3030

SWITZERLAND/LIECHTENSTEIN

Yamaha Music Europe GmbH
Branch Switzerland in Zürich
Seefeldstrasse 94, 8008 Zürich, Switzerland
Tel: 01-383 3990

AUSTRIA

Yamaha Music Europe GmbH Branch Austria
Schleiergasse 20, A-1100 Wien, Austria
Tel: 01-60203900

CZECH REPUBLIC/SLOVAKIA/ HUNGARY/SLOVENIA

Yamaha Music Europe GmbH Branch Austria
Schleiergasse 20, A-1100 Wien, Austria
Tel: 01-602039025

POLAND

Yamaha Music Europe GmbH
Branch Sp.z o.o. Oddzial w Polsce
ul. 17 Stycznia 56, PL-02-146 Warszawa, Poland
Tel: 022-868-07-57

THE NETHERLANDS/ BELGIUM/LUXEMBOURG

Yamaha Music Europe Branch Benelux
Clarissenhof 5-b, 4133 AB Vianen, The Netherlands
Tel: 0347-358 040

FRANCE

Yamaha Musique France
BP 70-77312 Marne-la-Vallée Cedex 2, France
Tel: 01-64-61-4000

ITALY

Yamaha Musica Italia S.P.A.
Viale Italia 88, 20020 Lainate (Milano), Italy
Tel: 02-935-771

SPAIN/PORTUGAL

Yamaha Música Ibérica, S.A.
Ctra. de la Coruna km. 17, 200, 28230
Las Rozas (Madrid), Spain
Tel: 91-639-8888

GREECE

Philippos Nakas S.A. The Music House
147 Skiathou Street, 112-55 Athens, Greece
Tel: 01-228 2160

SWEDEN

Yamaha Scandinavia AB
J. A. Wettergrens Gata 1, Box 30053
S-400 43 Göteborg, Sweden
Tel: 031 89 34 00

DENMARK

YS Copenhagen Liaison Office
Generatorvej 6A, DK-2730 Herlev, Denmark
Tel: 44 92 49 00

FINLAND

F-Musiikki Oy
Kluuvikatu 6, P.O. Box 260,
SF-00101 Helsinki, Finland
Tel: 09 618511

NORWAY

Norsk filial av Yamaha Scandinavia AB
Grini Næringspark 1, N-1345 Østerås, Norway
Tel: 67 16 77 70

ICELAND

Skifan HF
Skeifan 17 P.O. Box 8120, IS-128 Reykjavik, Iceland
Tel: 525 5000

RUSSIA

Yamaha Music (Russia)
Office 4015, entrance 2, 21/5 Kuznetskii
Most street, Moscow, 107996, Russia
Tel: 495 626 0660

OTHER EUROPEAN COUNTRIES

Yamaha Music Europe GmbH
Siemensstraße 22-34, 25462 Rellingen, Germany
Tel: +49-4101-3030

AFRICA

Yamaha Corporation,
Asia-Pacific Music Marketing Group
Nakazawa-cho 10-1, Naka-ku, Hamamatsu,
Japan 430-8650
Tel: +81-53-460-2312

MIDDLE EAST

TURKEY/CYPRUS

Yamaha Music Europe GmbH
Siemensstraße 22-34, 25462 Rellingen, Germany
Tel: 04101-3030

OTHER COUNTRIES

Yamaha Music Gulf FZE
LOB 16-513, P.O.Box 17328, Jubel Ali,
Dubai, United Arab Emirates
Tel: +971-4-881-5868

ASIA

THE PEOPLE'S REPUBLIC OF CHINA

Yamaha Music & Electronics (China) Co.,Ltd.
2F, Yunhedasha, 1818 Xinzha-lu, Jingan-qu,
Shanghai, China
Tel: 021-6247-2211

HONG KONG

Tom Lee Music Co., Ltd.
11/F, Silvercord Tower 1, 30 Canton Road,
Tsimshatsui, Kowloon, Hong Kong
Tel: 2737-7688

INDIA

Yamaha Music India Pvt. Ltd.
5F Ambience Corporate Tower Ambience Mall Complex
Ambience Island, NH-8, Gurgaon-122001, Haryana, India
Tel: 0124-466-5551

INDONESIA

PT. Yamaha Music Indonesia (Distributor)
PT. Nusantik
Gedung Yamaha Music Center, Jalan Jend. Gatot
Subroto Kav. 4, Jakarta 12930, Indonesia
Tel: 21-520-2577

KOREA

Yamaha Music Korea Ltd.
8F, 9F, Dongsung Bldg. 158-9 Samsung-Dong,
Kangnam-Gu, Seoul, Korea
Tel: 080-004-0022

MALAYSIA

Yamaha Music Malaysia, Sdn., Bhd.
Lot 8, Jalan Perbandaran, 47301 Kelana Jaya,
Petaling Jaya, Selangor, Malaysia
Tel: 3-78030900

PHILIPPINES

Yupango Music Corporation
339 Gil J. Puyat Avenue, P.O. Box 885 MCPO,
Makati, Metro Manila, Philippines
Tel: 819-7551

SINGAPORE

Yamaha Music Asia Pte., Ltd.
#03-11 A-Z Building
140 Paya Lebar Road, Singapore 409015
Tel: 747-4374

TAIWAN

Yamaha KHS Music Co., Ltd.
3F, #6, Sec.2, Nan Jing E. Rd. Taipei.
Taiwan 104, R.O.C.
Tel: 02-2511-8688

THAILAND

Siam Music Yamaha Co., Ltd.
4, 6, 15 and 16th floor, Siam Motors Building,
891/1 Rama 1 Road, Wangmai,
Pathumwan, Bangkok 10330, Thailand
Tel: 02-215-2626

OTHER ASIAN COUNTRIES

Yamaha Corporation,
Asia-Pacific Music Marketing Group
Nakazawa-cho 10-1, Naka-ku, Hamamatsu,
Japan 430-8650
Tel: +81-53-460-2317

OCEANIA

AUSTRALIA

Yamaha Music Australia Pty. Ltd.
Level 1, 99 Queensbridge Street, Southbank,
Victoria 3006, Australia
Tel: 3-9693-5111

NEW ZEALAND

Music Works LTD
P.O.BOX 6246 Wellesley, Auckland 4680,
New Zealand
Tel: 9-634-0099

COUNTRIES AND TRUST TERRITORIES IN PACIFIC OCEAN

Yamaha Corporation,
Asia-Pacific Music Marketing Group
Nakazawa-cho 10-1, Naka-ku, Hamamatsu,
Japan 430-8650
Tel: +81-53-460-2312

HEAD OFFICE Yamaha Corporation, Pro Audio & Digital Musical Instrument Division
Nakazawa-cho 10-1, Naka-ku, Hamamatsu, Japan 430-8650
Tel: +81-53-460-3273



Yamaha Home Keyboards Home Page
<http://music.yamaha.com/homekeyboard/>

Yamaha Manual Library
<http://www.yamaha.co.jp/manual/>

U.R.G., Pro Audio & Digital Musical Instrument Division, Yamaha Corporation
© 2009 Yamaha Corporation

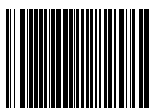

P77020921

LBA0
XXXCRXXX.XX
Printed in Europe