

ARIUS

YDP-160

YDP-140

Manual de instrucciones
Manual do Proprietário
Manuale di istruzioni
Gebruikershandleiding

ESPAÑOL

PORTUGUÊS

ITALIANO

NEDERLANDS

Para información sobre el montaje del soporte del teclado, consulte las instrucciones al final de este manual.

IMPORTANTE — Verifique la alimentación de corriente — (YDP-160)

Asegúrese de que tensión de alimentación de CA de su área corresponde con la tensión especificada en la placa de características del panel inferior. En algunas zonas puede haberse incorporado un selector de tensión en el panel inferior de la unidad del teclado principal, cerca del cable de alimentación. Asegúrese de que el selector de tensión esté ajustado a la tensión de su área. El selector de tensión se ajusta a 240V cuando la unidad sale de fábrica. Para cambiar el ajuste, emplee un destornillador de cabeza "recta" para girar el selector de modo que aparezca la tensión correcta al lado del indicador del panel.

Para obter informações sobre como montar a mesa do teclado, consulte as instruções ao final deste manual.

IMPORTANTE — Verifique a sua fonte de alimentação — (YDP-160)

Verifique se a voltagem de CA local corresponde à voltagem especificada na placa de identificação no painel inferior. Em algumas áreas, poderá ser fornecido um seletor de voltagem, no painel inferior da parte traseira da unidade de teclado principal, ao lado do cabo de força. Verifique se o seletor de voltagem está configurado para a opção correta na sua área. O seletor de voltagem é configurado para 240V quando a unidade é inicialmente fornecida. Para alterar a configuração, use uma chave de fenda para girar o dial do seletor até que a voltagem correta apareça ao lado do ponteiro no painel.

Per informazioni sull'assemblaggio del supporto tastiera, consultare le istruzioni alla fine del presente manuale.

IMPORTANTE — controllare la tensione di alimentazione disponibile — (YDP-160)

Assicurarsi che la tensione di alimentazione CA locale corrisponda a quella specificata sulla piastrina del nome sul pannello inferiore. In alcuni paesi, il pannello inferiore dell'unità principale può essere dotato di un selettore della tensione, posto in prossimità del cavo di alimentazione. Assicurarsi che il selettore sia impostato sulla tensione in uso nel proprio paese. Alla spedizione, il selettore della tensione è impostato su 240 V. Per modificare l'impostazione, utilizzare un cacciavite normale (per viti a taglio) e ruotare il selettore fino a posizionarlo sulla tensione corretta, visualizzata accanto al puntatore presente sul pannello.

Raadpleeg de instructies achter in deze handleiding voor informatie over de montage van de toetsenbordstandaard.

BELANGRIJK — Controleer de stroomvoorziening — (YDP-160)

Controleer of uw netspanning overeenkomt met het voltage dat op het naamplaatje staat dat u kunt vinden op het onderpaneel. In sommige landen wordt dit instrument geleverd met een voltageschakelaar op de bodemplaat, bij het netsnoer. Zorg ervoor dat de voltageschakelaar is ingesteld op het juiste voltage. De schakelaar staat op 240 V als het instrument vanuit de fabriek wordt verzonden. U kunt de instelling wijzigen met een platkopschroevendraaier. Hiervoor draait u de schakelaar totdat het juiste voltage bij het pijltje verschijnt.

ES
PT
IT
NL

SPECIAL MESSAGE SECTION (for YDP-160)

PRODUCT SAFETY MARKINGS: Yamaha electronic products may have either labels similar to the graphics shown below or molded/stamped facsimiles of these graphics on the enclosure. The explanation of these graphics appears on this page. Please observe all cautions indicated on this page and those indicated in the safety instruction section.

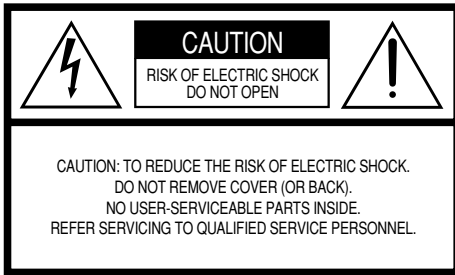

See bottom of Keyboard enclosure for graphic symbol markings.



The exclamation point within the equilateral triangle is intended to alert the user to the presence of important operating and maintenance (servicing) instructions in the literature accompanying the product.



The lightning flash with arrowhead symbol, within the equilateral triangle, is intended to alert the user to the presence of uninsulated "dangerous voltage" within the product's enclosure that may be of sufficient magnitude to constitute a risk of electrical shock.

IMPORTANT NOTICE: All Yamaha electronic products are tested and approved by an independent safety testing laboratory in order that you may be sure that when it is properly installed and used in its normal and customary manner, all foreseeable risks have been eliminated. DO NOT modify this unit or commission others to do so unless specifically authorized by Yamaha. Product performance and/or safety standards may be diminished. Claims filed under the expressed warranty may be denied if the unit is/has been modified. Implied warranties may also be affected.

SPECIFICATIONS SUBJECT TO CHANGE: The information contained in this manual is believed to be correct at the time of printing. However, Yamaha reserves the right to change or modify any of the specifications without notice or obligation to update existing units.

ENVIRONMENTAL ISSUES: Yamaha strives to produce products that are both user safe and environmentally friendly. We sincerely believe that our products and the production methods used to produce them, meet these goals. In keeping with both the letter and the spirit of the law, we want you to be aware of the following:

92-469 ① (bottom)

Battery Notice: This product MAY contain a small non-rechargeable battery which (if applicable) is soldered in place. The average life span of this type of battery is approximately five years. When replacement becomes necessary, contact a qualified service representative to perform the replacement.

Warning: Do not attempt to recharge, disassemble, or incinerate this type of battery. Keep all batteries away from children. Dispose of used batteries promptly and as regulated by applicable laws. Note: In some areas, the servicer is required by law to return the defective parts. However, you do have the option of having the servicer dispose of these parts for you.

Disposal Notice: Should this product become damaged beyond repair, or for some reason its useful life is considered to be at an end, please observe all local, state, and federal regulations that relate to the disposal of products that contain lead, batteries, plastics, etc.

NOTICE: Service charges incurred due to lack of knowledge relating to how a function or effect works (when the unit is operating as designed) are not covered by the manufacturer's warranty, and are therefore the owners responsibility. Please study this manual carefully and consult your dealer before requesting service.

NAME PLATE LOCATION: The graphic below indicates the location of the name plate. The model number, serial number, power requirements, etc., are located on this plate. You should record the model number, serial number, and the date of purchase in the spaces provided below and retain this manual as a permanent record of your purchase.

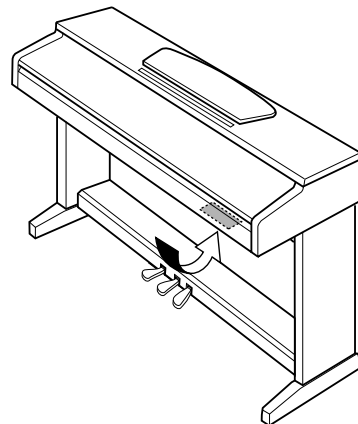

YDP-160

Model _____

Serial No. _____

Purchase Date _____

SPECIAL MESSAGE SECTION (for YDP-140)

This product utilizes batteries or an external power supply (adapter). DO NOT connect this product to any power supply or adapter other than one described in the manual, on the name plate, or specifically recommended by Yamaha.

WARNING: Do not place this product in a position where anyone could walk on, trip over, or roll anything over power or connecting cords of any kind. The use of an extension cord is not recommended! If you must use an extension cord, the minimum wire size for a 25' cord (or less) is 18 AWG. NOTE: The smaller the AWG number, the larger the current handling capacity. For longer extension cords, consult a local electrician.

This product should be used only with the components supplied or; a cart, rack, or stand that is recommended by Yamaha. If a cart, etc., is used, please observe all safety markings and instructions that accompany the accessory product.

SPECIFICATIONS SUBJECT TO CHANGE:

The information contained in this manual is believed to be correct at the time of printing. However, Yamaha reserves the right to change or modify any of the specifications without notice or obligation to update existing units.

This product, either alone or in combination with an amplifier and headphones or speaker/s, may be capable of producing sound levels that could cause permanent hearing loss. DO NOT operate for long periods of time at a high volume level or at a level that is uncomfortable. If you experience any hearing loss or ringing in the ears, you should consult an audiologist.

IMPORTANT: The louder the sound, the shorter the time period before damage occurs.

Some Yamaha products may have benches and / or accessory mounting fixtures that are either supplied with the product or as optional accessories. Some of these items are designed to be dealer assembled or installed. Please make sure that benches are stable and any optional fixtures (where applicable) are well secured BEFORE using.

Benches supplied by Yamaha are designed for seating only. No other uses are recommended.

NOTICE:

Service charges incurred due to a lack of knowledge relating to how a function or effect works (when the unit is operating as designed) are not covered by the manufacturer's warranty, and are therefore the owners responsibility. Please study this manual carefully and consult your dealer before requesting service.

ENVIRONMENTAL ISSUES:

Yamaha strives to produce products that are both user safe and environmentally friendly. We sincerely believe that our products and the production methods used to produce them, meet these goals. In keeping with both the letter and the spirit of the law, we want you to be aware of the following:

Battery Notice:

This product MAY contain a small non-rechargeable battery which (if applicable) is soldered in place. The average life span of this type of battery is approximately five years. When replacement becomes necessary, contact a qualified service representative to perform the replacement.

This product may also use "household" type batteries. Some of these may be rechargeable. Make sure that the battery being charged is a rechargeable type and that the charger is intended for the battery being charged.

When installing batteries, do not mix batteries with new, or with batteries of a different type. Batteries MUST be installed correctly. Mismatches or incorrect installation may result in overheating and battery case rupture.

Warning:

Do not attempt to disassemble, or incinerate any battery. Keep all batteries away from children. Dispose of used batteries promptly and as regulated by the laws in your area. Note: Check with any retailer of household type batteries in your area for battery disposal information.

Disposal Notice:

Should this product become damaged beyond repair, or for some reason its useful life is considered to be at an end, please observe all local, state, and federal regulations that relate to the disposal of products that contain lead, batteries, plastics, etc. If your dealer is unable to assist you, please contact Yamaha directly.

NAME PLATE LOCATION:

The name plate is located on the bottom of the product. The model number, serial number, power requirements, etc., are located on this plate. You should record the model number, serial number, and the date of purchase in the spaces provided below and retain this manual as a permanent record of your purchase.

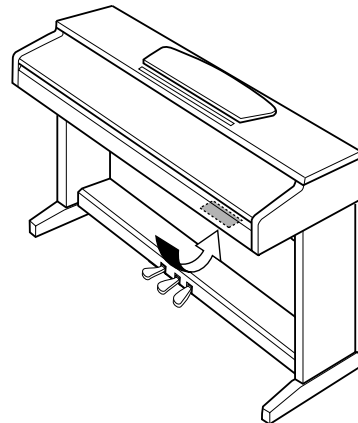

YDP-140

Model _____

Serial No. _____

Purchase Date _____

PLEASE KEEP THIS MANUAL

92-BP (bottom)

PRECAUÇÕES

LEIA COM ATENÇÃO ANTES DE UTILIZAR O INSTRUMENTO

* Mantenha este manual em lugar seguro para futuras referências.



ADVERTÊNCIAS

Siga sempre as precauções básicas mencionadas abaixo para evitar ferimentos graves ou até mesmo morte por choque elétrico, curto-circuito, danos, incêndio ou outros acidentes. Essas precauções incluem, mas não estão limitadas a:

Fonte de alimentação

- Utilize apenas a tensão especificada como correta para o instrumento. A tensão correta está impressa na placa de identificação do instrumento.
- Verifique o plugue elétrico periodicamente e remova a sujeira e o pó acumulados.

Cabo de força (YDP-160)

- Utilize apenas o cabo de força/plugue fornecido.
- Não deixe o cabo de força perto de fontes de calor, como aquecedores ou radiadores, não dobre excessivamente nem danifique o cabo de outro modo, não coloque objetos pesados sobre ele nem posicione o cabo onde alguém possa pisar, tropeçar ou derrubar algo nele.

Adaptador de alimentação CA (YDP-140)

- (Usuários no Canadá ou EUA) Utilize apenas o adaptador especificado (PA-150 ou outro equivalente recomendado pela Yamaha). A utilização do adaptador incorreto poderá danificar o instrumento ou causar superaquecimento.
- (Outros) Utilize apenas o adaptador especificado (PA-150 ou outro equivalente recomendado pela Yamaha). A utilização do adaptador incorreto poderá danificar o instrumento ou causar superaquecimento.
- Não deixe o cabo do adaptador CA perto de fontes de calor, como aquecedores ou radiadores, não dobre excessivamente nem danifique o cabo de outro modo, não coloque objetos pesados sobre ele nem posicione o cabo onde alguém possa pisar, tropeçar ou derrubar algo nele.

Não abra

- Não abra o instrumento nem tente desmontar ou modificar as peças internas. O instrumento não contém peças cuja manutenção possa ser feita pelo usuário. Caso o instrumento não esteja funcionando de forma correta, pare de utilizá-lo imediatamente e leve-o a uma assistência técnica autorizada Yamaha.

Advertência: água

- Não exponha o instrumento à chuva, não o utilize perto de água ou em locais úmidos e não coloque sobre o instrumento objetos contendo líquidos. Se algum líquido, como água, penetrar no instrumento, desligue imediatamente o aparelho e retire o cabo de força da tomada CA. Em seguida, leve o instrumento a uma assistência técnica autorizada Yamaha.
- Nunca coloque ou retire um plugue elétrico com as mãos molhadas.

Advertência: incêndio

- Não coloque objetos incandescentes, como velas, sobre a unidade. Um objeto incandescente pode cair e causar incêndio.

Se você observar qualquer anormalidade

- Se o plugue ou o cabo de alimentação (YDP-160)/cabo do adaptador CA (YDP-140) estiver avariado ou desgastado, se ocorrer uma perda de som repentina enquanto o instrumento estiver em uso ou se você perceber algum odor diferente ou fumaça proveniente do aparelho, desligue-o imediatamente, tire o plugue elétrico da tomada e leve o instrumento a uma assistência técnica autorizada Yamaha.



AVISOS

Siga sempre as precauções básicas mencionadas abaixo para evitar que você ou outras pessoas se machuquem, bem como para evitar que ocorram avarias no instrumento ou em outros objetos. Essas precauções incluem, mas não estão limitadas a:

Fonte de alimentação/cabo de força/adaptador de alimentação

- Para tirar o plugue elétrico do instrumento ou da tomada, segure sempre o próprio plugue, nunca o cabo. Ao puxar o plugue pelo cabo, você poderá danificá-lo.
- (YDP-160) Tire o plugue da tomada quando não for usar o instrumento por um longo período ou durante tempestades elétricas.
- (YDP-140) Desconecte o adaptador CA quando não estiver utilizando o instrumento ou durante tempestades elétricas.
- Não conecte o instrumento a uma tomada utilizando um benjamim. Essa ação poderá prejudicar a qualidade do som ou causar o superaquecimento da tomada.

Montagem

- Leia com cuidado a documentação em anexo com explicações sobre o processo de montagem. A montagem do instrumento na sequência incorreta poderá ocasionar danos ao instrumento ou até mesmo ferimentos.

Localização

- Não exponha o instrumento a excesso de poeira ou vibrações nem a condições extremas de calor ou frio (como na luz solar direta, perto de aquecedores, dentro do carro durante o dia), para evitar a desfiguração do painel ou avarias nos componentes internos.
- Não utilize o instrumento próximo a aparelhos elétricos, como televisores, rádios, equipamento estéreo, telefones celulares ou outros. Caso contrário, o instrumento, o televisor ou o rádio poderá gerar interferência.
- Não deixe o instrumento em local instável para evitar quedas.
- (YDP-160) Antes de mudar o instrumento de local, remova todos os cabos conectados.
- (YDP-140) Antes de mudar o instrumento de local, remova todos os adaptadores conectados e outros cabos.
- Ao ajustar o produto, verifique se a tomada de corrente alternada (CA) pode ser acessada com facilidade. Se houver algum problema ou defeito, desligue o aparelho imediatamente e tire o plugue da tomada. Mesmo quando a chave estiver desligada, um nível mínimo de eletricidade continuará a fluir para o produto. Quando você não for utilizar o produto por um longo período de tempo, certifique-se de desconectar o plugue do adaptador CA (YDP-160)/do cabo de alimentação (YDP-140) da tomada da parede.

Conexões

- Antes de conectar o instrumento a outros componentes eletrônicos, desligue todos os componentes. Antes de ligar ou desligar os componentes, defina o volume no nível mínimo. Além disso, certifique-se de definir os volumes de todos os componentes no nível mínimo e aumentar gradualmente os controles de volume ao tocar o instrumento, a fim de especificar o nível de audição desejado.

Manutenção

- Para limpar o instrumento, utilize um pano macio e seco ou ligeiramente úmido. Não utilize tiner, solventes, soluções de limpeza ou panos de limpeza com produtos químicos.

Aviso: manuseio

- Cuidado para a tampa das teclas não prender seus dedos. Não insira o dedo ou a mão nas aberturas da tampa das teclas ou do instrumento.
- Nunca insira nem deixe cair papel, objetos metálicos ou outros objetos nas aberturas da tampa das teclas, do painel ou do teclado. Caso isso aconteça, desligue o instrumento imediatamente e tire o cabo de força da tomada de corrente alternada (CA). Em seguida, leve o instrumento a uma assistência técnica autorizada Yamaha.
- Não coloque objetos de vinil, plástico ou borracha sobre o instrumento, pois isso poderá descolorir o painel ou o teclado.

A Yamaha não pode ser responsabilizada por danos causados pelo uso indevido do instrumento ou por modificações nele efetuadas, bem como pela perda ou destruição de dados.

Desligue sempre o instrumento quando ele não estiver sendo utilizado.

YDP-160

Mesmo quando a alimentação está desligada, a eletricidade continua fluindo para o instrumento a um nível mínimo. Se não for utilizar o instrumento por um longo período, tire o plugue de alimentação CA da tomada de parede.

YDP-140

Mesmo quando a chave Power está na posição "STANDBY", a eletricidade continua fluindo para o instrumento a um nível mínimo. Se não for utilizar o instrumento por um longo período, tire o adaptador CA da tomada de parede.

- Não apóie o corpo nem coloque objetos pesados sobre o instrumento. Além disso, não utilize botões, chaves e conectores com muita força.
- Não utilize o instrumento ou os fones de ouvido por um longo período em volume alto ou desconfortável, pois isso pode causar a perda da audição. Se tiver algum problema de áudio ou apresentar zumbido no ouvido, procure um médico.

Usando o banco (caso esteja incluído)

- Não deixe o banco em local instável para evitar quedas.
- Não utilize o banco displicentemente nem suba nele. A sua utilização como ferramenta ou escada de mão, ou para qualquer outra finalidade, pode resultar em acidentes ou ferimentos.
- Apenas uma pessoa deve se sentar no banco de cada vez para evitar acidentes ou ferimentos.
- Se os parafusos do banco ficarem frouxos devido ao uso prolongado, aperte-os periodicamente usando a ferramenta incluída.

Salvando dados

Salvando dados e fazendo backup de dados

- Os dados da memória interna do instrumento podem ser perdidos em decorrência de operações incorretas ou de mau funcionamento. Salve os dados importantes em uma mídia externa por meio de um computador conectado ao instrumento. (página 32).

Bem-vindo

Obrigado por comprar um Piano Digital Yamaha! Recomendamos que você leia este manual atentamente para tirar total proveito das funções avançadas e práticas do seu novo piano digital.

Também recomendamos que mantenha este manual em um local seguro e conveniente para consultas futuras.

Sobre a Documentação e os Materiais de Referência deste instrumento

A documentação e os materiais de Referência deste instrumento consistem no seguinte:

Manual do Proprietário (este livro)

Introdução (P2):

Leia esta seção primeiro.

Referência (P16):

Esta seção explica como criar configurações detalhadas para as várias funções do instrumento.

Apêndice (P41):

Esta seção apresenta especificações e outras informações.

Quick Operation Guide (folha separada)

Este Guia explica a operação detalhada das funções atribuídas aos botões e ao teclado.

Lista de dados

Você pode fazer o download de diversos materiais de referência sobre MIDI, como Formato de dados MIDI e o Gráfico de implementação de MIDI, da **Biblioteca de Manuais da Yamaha**.

Conecte-se à Internet, visite o site a seguir, digite o nome do modelo do seu instrumento (como "YDP-160") na caixa de texto Nome do modelo e clique no botão Pesquisar.

Biblioteca de Manuais da Yamaha

<http://www.yamaha.co.jp/manual/>

- As ilustrações mostradas neste manual do proprietário são apenas para fins de instrução e podem ser diferentes do seu instrumento.

Este produto reúne e inclui programas de computador e conteúdo cujos direitos autorais são de propriedade da Yamaha ou cuja licença para uso de direitos autorais de terceiros foi concedida à Yamaha. Esses materiais protegidos por direitos autorais incluem, sem limitação, todos os softwares de computador, arquivos de estilo, arquivos MIDI, dados WAVE, partituras e gravações de som. O uso não autorizado desses programas e conteúdos além do âmbito pessoal não é permitido de acordo com a legislação aplicável. Qualquer violação aos direitos autorais apresenta consequências legais. **NÃO CRIE, DISTRIBUA OU USE CÓPIAS ILEGAIS.**

A cópia dos dados musicais disponíveis comercialmente, incluindo, sem limitação, dados MIDI e/ou dados de áudio, é estritamente proibida, exceto para uso pessoal.

Marcas comerciais:

- Windows é uma marca registrada da Microsoft® Corporation nos Estados Unidos e/ou em outros países.
- Os nomes de empresas e produtos desse manual são marcas comerciais ou registradas de suas respectivas empresas.

Acessórios

- Manual do Proprietário (este livro)
- Guia de Operação Rápida (folha separada)
- "50 greats for the Piano" (50 grandes sucessos para piano) (partitura)
- Cabo de alimentação de CA (YDP-160)
- Banco*
- Adaptador CA (YDP-140)*
Usuários no Canadá ou EUA: PA-150 ou equivalente
Outros: PA-5D ou equivalente

* Incluso ou opcional, dependendo da localidade.

■ Afinação

Diferentemente de um piano acústico, não é necessário afinar o instrumento. Ele sempre apresenta a afinação perfeita.

■ Transporte

Em caso de mudança, o instrumento poderá ser transportado junto com seus outros pertences. Você pode transportar a unidade montada ou desmontá-la antes da mudança.

Transporte o teclado horizontalmente. Não o coloque inclinado em uma parede ou apoiado na parte lateral. Não submeta o instrumento a vibrações excessivas ou a choques.

Recursos

Amostra estéreo dinâmica AWM

O piano digital Yamaha YDP-160/140 oferece uma gama de sons rica e versátil, criada com o sistema de geração de amostragens de tons patenteado da Yamaha, a "Amostra estéreo dinâmica AWM".

A AWM (memória de ondas avançada) é um sistema de amostragem que cria um som parecido com o de um instrumento acústico, usando a tecnologia digital para gravar o som do instrumento e aplicando a tecnologia de filtro digital de alta qualidade às amostras de áudio gravadas.

A forma das ondas do som criado ao toque das teclas de um piano acústico difere de acordo com a variação do timbre de pianíssimo a fortíssimo. A amostra estéreo dinâmica AWM pode produzir tais nuances dinâmicas, gravando amostras de diferentes variações de timbre. Quanto maior o número de amostras utilizadas, maior se torna a qualidade expressiva e potencial.

Dois vozes de piano, "Grand Piano 1" e "Grand Piano 2", contêm amostras gravadas totalmente novas de um piano de cauda inteira para concertos.

A voz "Grand Piano 1" contém várias amostras de ondas de diferentes velocidades (Dynamic Sampling – Amostragem dinâmica); isto é, são usadas amostras diferentes dependendo da velocidade ou intensidade usada para tocar as teclas. Portanto, essa voz expressa dinâmicas detalhadas e sons muito mais próximos de um verdadeiro piano acústico.

Teclados GH (Graded Hammer) e GHS (Graded Hammer Standard), com revestimento fosco de teclas pretas

Um teclado Graded Hammer (Martelo com Gradação) especial, com teclas pretas com revestimento fosco no YDP-160, e um teclado Graded Hammer Standard (Martelo com Gradação Padrão) com teclas pretas com revestimento fosco no YDP-140, apresentam gradação no peso e resposta das teclas de uma ponta à outra do teclado. Elas respondem a um toque mais pesado na faixa mais baixa do teclado e a um toque mais leve, na faixa mais alta, proporcionando, assim, uma sensibilidade ao toque da mesma espécie de um piano de cauda. O acabamento fosco das teclas pretas aumenta o aspecto exuberante do teclado. O teclado Graded Hammer também oferece uma excelente sensibilidade ao toque para tremolos e outras técnicas repetitivas.

Conteúdo

Introdução

SPECIAL MESSAGE SECTION 2

Sobre a Documentação e os Materiais de Referência deste instrumento 6

Acessórios..... 7

Recursos 8

Nomes e funções das peças 10

Antes de usar o piano digital..... 12

Tampa do teclado.....12

Estante para Partitura12

Conectando o cabo de alimentação (YDP-160)13

Conectando o adaptador de alimentação (YDP-140)13

Como ligar o instrumento14

Ajustando o volume14

Utilizando fones de ouvido15

Referência

Ouvindo as músicas demo 16

Ouvindo as 50 músicas de piano predefinidas 17

Ouvindo as músicas carregadas do computador 18

Selecionando e reproduzindo vozes 19

Selecionando vozes19

Utilização dos pedais.....20

Adicionando variação ao som — reverberação21

Dispondo duas vozes em camadas (modo Dual).....22

Transposição23

Sintonizando a afinação.....23

Usando o metrônomo24

Ajustando o toque do teclado (sensibilidade ao toque).....25

Gravando a sua apresentação..... 26

Reproduzindo dados de apresentação gravados 27

Apagando dados de apresentação gravados 27

Conectando instrumentos MIDI 28

Sobre MIDI 28

Recursos de MIDI..... 28

Conectando o piano digital a um computador 29

Funções MIDI..... 30

Seleção de canal de transmissão/recepção de MIDI..... 30

Local Control ON/OFF 30

Program Change ON/OFF 31

Control Change ON/OFF 31

Transmitindo dados de música entre o computador e o piano digital 32

Carregando dados de música de um computador para o piano digital 32

Transmitindo dados de música de um piano digital para um computador 33

Fazendo backup de dados e inicializando as configurações 33

Solução de problemas..... 34

Opcionais..... 34

Montagem da mesa do teclado 35

Índice 39

Apêndice

Especificações 41

Nomes e funções das peças

Parte de baixo do teclado

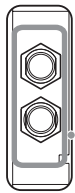

PHONES

[PHONES]

Um conjunto de fones de ouvido estéreo padrão pode ser conectado aqui, para fins de privacidade (página 15).

[POWER](YDP-160)

[STANDBY/ON](YDP-140)

Esta chave de energia liga e desliga a alimentação da unidade. (página 14)

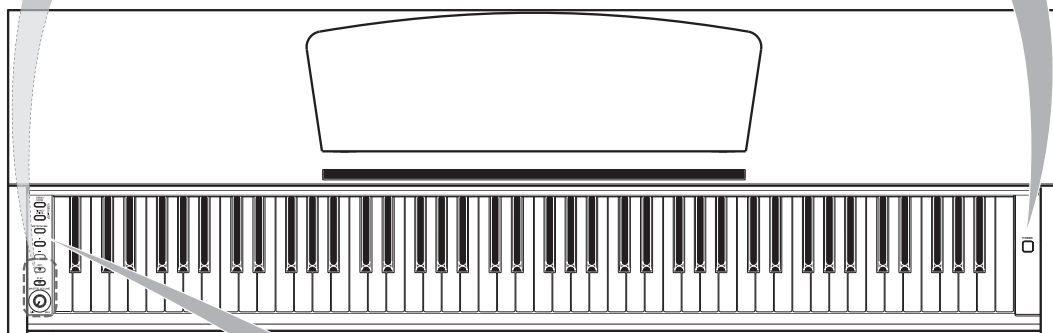

[DEMO/SONG]

Ouçá a reprodução de uma música demo de cada voz e as 50 músicas de piano predefinidas (página 16).

[METRONOME]

Controla as funções do metrônomo (página 24).

[REC]

Grave a sua apresentação (página 26).

[PLAY]

Reproduza a apresentação gravada (página 27).

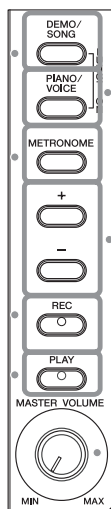

[PIANO/VOICE]

Este botão permite a seleção de uma das 10 (YDP-160) ou 6 (YDP-140) vozes. (página 19) Você também pode dispor duas vozes em camadas (página 22) ou selecionar um tipo de reverberação (página 21).

[+]/[-]

Estes botões lhe permitem selecionar uma música para reprodução a partir das músicas demo de vozes ou dos "50 grandes sucessos para piano". (páginas 16, 17) Eles também lhe permitem alterar a voz ou o tempo. (páginas 19, 24)

[MASTER VOLUME]

Ajuste o nível de volume usando este controle (página 14).

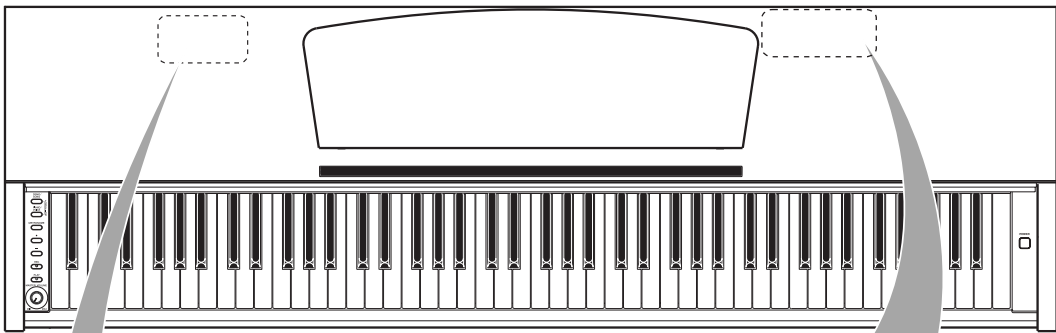

[PEDAL]

Conecte o cabo do pedal (página 37).

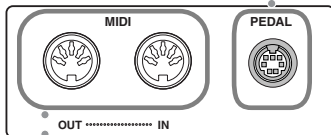

MIDI [IN/OUT]

Conecte um dispositivo MIDI a este conector para usar as diversas funções MIDI. (Conectando instrumentos MIDI—página 28)

Mostra as saídas MIDI [IN/OUT] e [PEDAL], como vistas na parte traseira do instrumento.

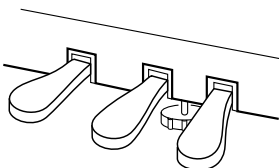

Pedais

Use os pedais quando desejar sustentar o som por mais tempo ou soar mais suave e encorpado. (Utilização dos pedais—página 20)

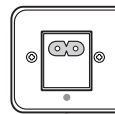

Parte de baixo do teclado

[AC IN] (YDP-160)

Conecte aqui o cabo de alimentação incluso. (página 13)

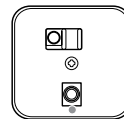

Parte de baixo do teclado

[DC IN 12V] (YDP-140)

Conecte aqui o adaptador de alimentação incluso. (página 13)

Antes de usar o piano digital

Tampa do teclado

Para abrir a tampa do teclado:

Levante a tampa levemente e empurre-a e deslize-a para abri-la.

Para fechar a tampa do teclado:

Deslize a tampa na sua direção e baixe-a suavemente sobre as teclas.

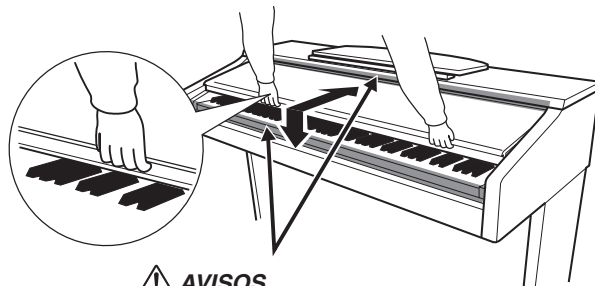

⚠ AVISOS

Segure a tampa com as duas mãos ao abri-la ou fechá-la. Não a solte até que a mesma esteja totalmente aberta ou fechada. Tenha cuidado para não prender os dedos (os seus ou os dos outros, principalmente de crianças) entre a tampa e a unidade principal.

⚠ AVISOS

Tenha cuidado para não prender os dedos ao abrir ou fechar a tampa.

⚠ AVISOS

Não coloque objetos, como um pedaço de metal ou papel, sobre a tampa do teclado. Pequenos objetos colocados sobre a tampa do teclado podem cair dentro da unidade quando a tampa é aberta, tornando praticamente impossível removê-los. Isso poderia causar choques elétricos, curtos-circuitos, incêndios ou outros danos graves ao instrumento. Caso isso aconteça, desligue o instrumento imediatamente e tire o cabo de força da tomada de corrente alternada (CA). Em seguida, leve o instrumento a uma assistência técnica autorizada Yamaha.

Estante para Partitura

Para levantar a estante para partitura:

1. Puxe a estante para cima e na sua direção o máximo possível.
2. Abaixе os dois suportes de metal à esquerda e à direita da parte traseira da estante para partitura.
3. Abaixе a estante para partitura de modo a posicioná-la sobre os suportes de metal.

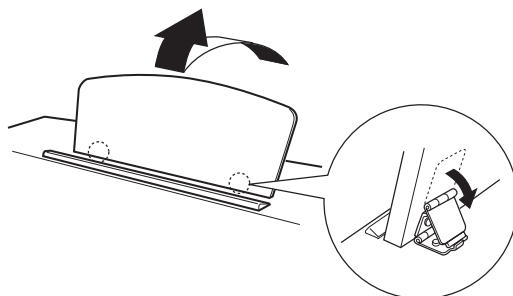

Para abaixar a estante para partitura:

1. Puxe a estante para partitura o máximo possível na sua direção.
2. Levante os dois suportes de metal (na parte traseira da estante para partitura).
3. Abaixе suavemente a estante para partitura até que ela esteja totalmente para baixo.

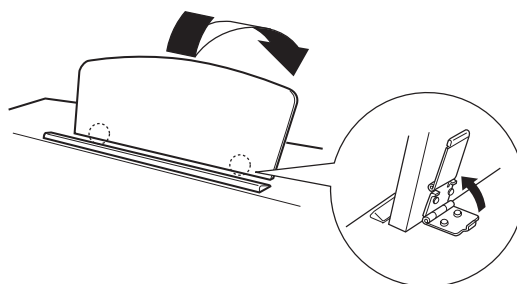

⚠ AVISOS

Não tente usar a estante para partitura quando estiver apenas parcialmente elevada. Ao abaixá-la, não a solte enquanto ela não estiver totalmente posicionada.

Conectando o cabo de alimentação (YDP-160)

Leia as instruções abaixo com bastante atenção, para certificar-se de conectar corretamente o cabo de alimentação. Os usuários do YDP-140 devem passar à próxima seção, "Conectando o adaptador de alimentação (YDP-140)", para obter informações sobre como conectar o adaptador de alimentação.

1. Insira o plugue de uma das extremidades do cabo de alimentação no conector [AC IN]. Consulte "Nomes e funções das peças", na página 11, para visualizar a localização do conector [AC IN].
2. Insira o plugue da outra extremidade do cabo de alimentação em uma tomada de parede CA padrão.

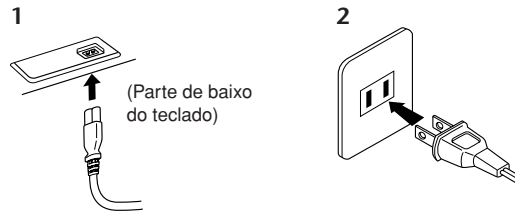

(O formato do plugue difere de acordo com a localidade.)

⚠️ ADVERTÊNCIAS

Verifique se o piano digital está configurado para a voltagem de CA fornecida na área em que ele será utilizado. (A voltagem é indicada na placa de identificação do painel inferior.) Em algumas áreas, poderá ser fornecido um seletor de voltagem no painel inferior da parte traseira da unidade de teclado principal ao lado do cabo de força. Verifique se o seletor de voltagem está configurado para a opção correta na sua área. A conexão da unidade à alimentação de CA incorreta pode danificar seriamente os circuitos internos e apresentar risco de choques elétricos!

Use apenas o cabo de alimentação de CA fornecido com o instrumento. Se você perder ou danificar o cabo de alimentação fornecido e precisar substituí-lo, entre em contato com o revendedor da Yamaha. O uso de peças substitutas inadequadas poderá provocar incêndios e choques elétricos!

O tipo de cabo de alimentação de CA fornecido com o instrumento poderá ser diferente de acordo com o país no qual o instrumento foi adquirido. (Em algumas áreas, é possível que um adaptador de plugue seja fornecido para adaptar a configuração de pinos das tomadas de CA da parede.)

NÃO modifique o plugue fornecido com o instrumento. Se não for possível encaixar o plugue na tomada, peça a um eletricista para instalar uma tomada adequada.

Conectando o adaptador de alimentação (YDP-140)

Leia as instruções abaixo com bastante atenção, para certificar-se de conectar corretamente o adaptador de alimentação. Os usuários do YDP-160 devem consultar a seção anterior, "Conectando o cabo de alimentação (YDP-160)", para obter informações sobre como conectar o cabo de alimentação.

1. Verifique se a chave [STANDBY/ON] está na posição STANDBY (ESPERA).
2. Conecte o plugue de CC do adaptador de alimentação no conector [DC IN 12V]. Consulte "Nomes e funções das peças", na página 11, para visualizar a localização do conector [DC IN 12V]. Enrole o cabo no gancho para eliminar qualquer folga e impedir que o plugue seja desconectado por acidente.
3. Insira o plugue CA no adaptador de alimentação em uma tomada CA de parede padrão.

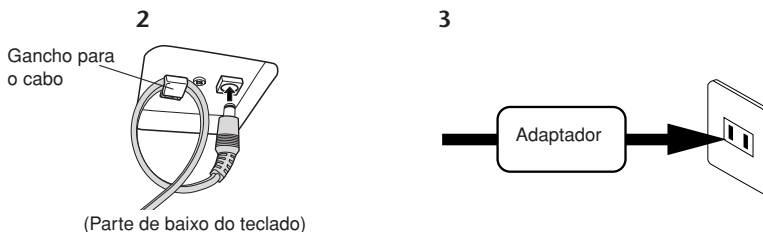

⚠️ ADVERTÊNCIAS

Certifique-se de usar um adaptador de alimentação especificado. Usar um adaptador de alimentação diferente pode causar mau funcionamento, sobrecarga elétrica ou princípio de incêndio.

⚠️ ADVERTÊNCIAS

Não dobre o cabo com força ao pendurá-lo no gancho. Caso contrário, pode haver curto-circuito ou princípio de incêndio.

⚠️ ADVERTÊNCIAS

Certifique-se de usar uma tomada de parede CA apropriada.

⚠️ AVISOS

Se planejar não usar o instrumento por um longo período de tempo ou se houver a possibilidade de relâmpagos, lembre-se de remover o plugue do cabo de alimentação da tomada CA.

Como ligar o instrumento

Pressione a chave **[POWER]** (YDP-160) ou **[STANDBY/ON]** (YDP-140), na extrema direita do teclado, para ligar a alimentação da unidade.

- ⇒ O indicador de alimentação localizado abaixo da extremidade esquerda do teclado se acende.

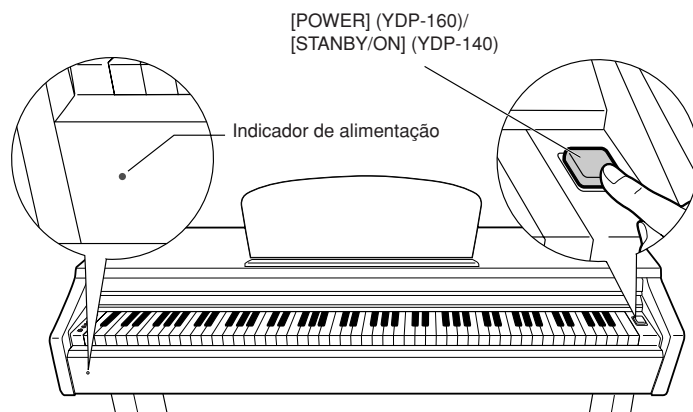

Pressione a chave **[POWER]** (YDP-160) ou **[STANDBY/ON]** (YDP-140) novamente para desligar a alimentação da unidade.

- ⇒ O indicador de alimentação é desligado.

Indicador de alimentação

Se você se esquecer de desligar o piano e fechar a tampa do teclado, o indicador de alimentação permanecerá aceso indicando que a alimentação ainda está ligada.

⚠ AVISOS

Uma pequena quantidade de corrente elétrica permanece mesmo depois que a chave Power é desligada. Se planejar não usar o instrumento por um longo período de tempo, lembre-se de desplugar o instrumento da tomada CA.

Ajustando o volume

Ao começar a tocar, ajuste o controle **[MASTER VOLUME]** para o nível de audição mais confortável para você.

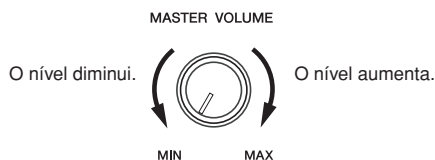

⚠ AVISOS

Não use este instrumento em um nível de volume alto durante um longo período, pois você poderá prejudicar sua audição.

Utilizando fones de ouvido

Conecte um par de fones de ouvido a uma das saídas [PHONES].
 Duas saídas [PHONES] são fornecidas.
 Você pode conectar dois conjuntos de fones de ouvido padrão estéreo.
 (Caso esteja usando apenas um par de fones de ouvido, você poderá conectá-los a uma das saídas.)

⚠ AVISOS

Não ouça o instrumento em um nível de volume alto pelos fones de ouvido por um longo período de tempo, pois você poderá prejudicar a sua audição.



Usando o prendedor de fones de ouvido (apenas YDP-160)

Um prendedor de fone de ouvido é fornecido com o pacote para que você possa prender os fones de ouvido ao instrumento. Instale o prendedor de fone de ouvido usando os dois parafusos fornecidos (4 × 10 mm), como mostra a figura.

⚠ AVISOS

Não use esse prendedor para prender nenhum outro item, a não ser o fone de ouvido. Caso contrário, o instrumento ou o prendedor poderão ser danificados.

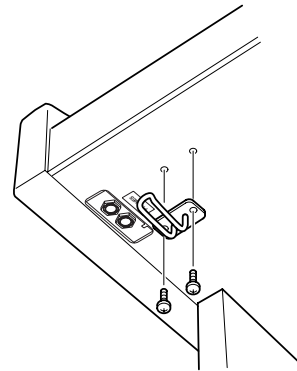

Ouvindo as músicas demo

As músicas demo são fornecidas para a demonstração de cada voz deste instrumento.

Procedimento

1. Ligue o instrumento.

(Caso a alimentação não esteja ligada) Pressione o botão **[POWER]** (YDP-160) ou **[STANDBY/ON]** (YDP-140) .

⇒ A alimentação da unidade é ligada.

Ajuste o controle **[MASTER VOLUME]** no ponto médio. (Você pode ajustar o nível durante a reprodução de uma música demo.)

2. Inicie a reprodução de uma música demo.

Pressione o botão **[DEMO/SONG]**.

⇒ A música demo da voz selecionada no momento começará a tocar.

3. Selecione e toque uma música demo.

Enquanto uma música demo estiver tocando, pressione o botão **[+]** ou **[-]** para selecionar e tocar a música demo seguinte ou anterior.

Se desejar selecionar uma música demo específica dentre as 10 (YDP-160) ou 6 (YDP-140) músicas demo de voz, mantendo pressionado o botão **[DEMO/SONG]**, pressione uma tecla entre Dó 1 e Lá 1 (YDP-160) ou entre Dó 1 e Fá 1 (YDP-140).

⇒ A música demo selecionada começará a tocar. Iniciando com a música selecionada, a reprodução das músicas demo prosseguirá na seguinte seqüência: outras músicas demo de voz, seguidas das 50 músicas de piano predefinidas e de quaisquer músicas carregadas do computador. A seqüência depois retornará à primeira música demo e será repetida até ser interrompida por você.

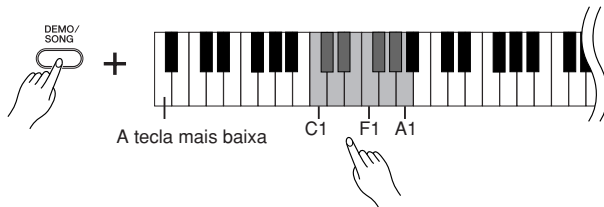

Músicas demo

Cada uma das 10 (YDP-160) ou 6 (YDP-140) vozes apresenta sua própria música demo, que a demonstra. Consulte "Selecionando vozes" na página 19. As músicas demo listadas abaixo são novos arranjos extraídos de composições originais.

As outras músicas Demo são peças originais da Yamaha (© 2008 Yamaha Corporation).

Tecla	Nome da voz	Título	Compositor
C1	GRAND PIANO 1	Sonate für Klavier Nr.13, K.333	W. A. Mozart
E1(YDP-160)	HARPSICHORD 1	Concerto a cembalo obbligato, 2 violini, viola e continuo No.7, BWV.1058	J. S. Bach
D#1(YDP-140)	HARPSICHORD		
F1(YDP-160)	HARPSICHORD 2	Gigue, Französische Suiten Nr.5, BWV.816	J. S. Bach
G1(YDP-160)	CHURCH ORGAN 1	Herr Christ, der ein'ge Gottes-Sohn, BWV.601	J. S. Bach
E1(YDP-140)	CHURCH ORGAN		
G#1(YDP-160)	CHURCH ORGAN 2		
		Trisonate Nr.6, BWV.530	J. S. Bach

Consulte a lista de vozes na página 19 para obter mais informações sobre as características de cada voz predefinida.

Enquanto uma música demo estiver tocando, mantenha pressionado o botão **[METRONOME]** e pressione o botão **[+]** ou **[-]** para alterar o tempo da música. Se estiver usando o metrônomo (página 24), durante a reprodução da música demo, pressione o botão **[+]** ou **[-]** para alterar o tempo da música. Você também pode pressionar teclas para alterar o tempo. (página 24)

As músicas demo não são transmitidas via MIDI.

Você também pode passar à música demo seguinte ou anterior, mantendo pressionado o botão **[DEMO/SONG]** e pressionando o botão **[+]** ou **[-]**.

Ajustando o volume

Use o controle [MASTER VOLUME] para ajustar o volume.

4. Interrompa a música demo da voz.

Pressione o botão [DEMO/SONG] para interromper a reprodução.

Ouvindo as 50 músicas de piano predefinidas

Este piano digital fornece dados de apresentação de 50 músicas de piano, bem como de músicas demo de voz. É possível simplesmente ouvir essas músicas. Você também pode consultar os "50 grandes sucessos para piano", que contêm as partituras das 50 músicas de piano predefinidas.

Procedimento

1. Selecione e reproduza uma música de piano predefinida.

O número de cada música de piano predefinida é atribuído às teclas entre Dó 2 e Dó# 6.

Mantendo pressionado o botão [DEMO/SONG], pressione uma tecla entre Dó 2 e Dó# 6 para selecionar uma música a reproduzir.

- ⇒ A música de piano selecionada começará a tocar.
Para tocar consecutivamente todas as músicas predefinidas em seqüência, mantenha pressionado o botão [DEMO/SONG] e pressione a tecla Ré 6.

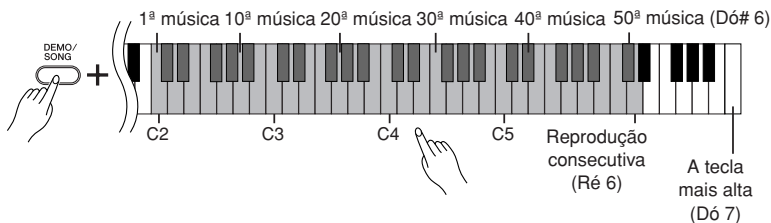

Enquanto uma música de piano predefinida estiver tocando, pressione o botão [+] ou [-] para passar à música de piano seguinte ou anterior.

Ajustando o volume

Use o controle [MASTER VOLUME] para ajustar o volume.

2. Interrompa a reprodução.

Para interromper a música durante a reprodução (ou reprodução contínua), pressione o botão [DEMO/SONG].

- Para continuar a tocar outras músicas, consulte o procedimento 1 acima.

Música:

Neste instrumento, os dados de apresentação são chamados de "Música". Isso compreende músicas demo e as 50 músicas de piano predefinidas.

Você pode tocar o teclado junto com a música predefinida. É possível alterar a reprodução de voz no teclado.

O tempo padrão é selecionado automaticamente sempre que uma nova música predefinida é selecionada e quando sua reprodução é iniciada.

Enquanto uma música de piano predefinida estiver tocando, mantenha pressionado o botão [METRONOME] e pressione o botão [+] ou [-] para alterar o tempo da música. Se estiver usando o metrônomo (página 24), durante a reprodução da música predefinida, pressione o botão [+] ou [-] para alterar o tempo da música. Você também pode pressionar teclas para alterar o tempo. (página 24)

Quando você seleciona uma música diferente (ou quando ela é selecionada durante a reprodução encadeada), um tipo de reverberação apropriado é selecionado de acordo.

As 50 músicas de piano predefinidas não são transmitidas via MIDI.

Ouvindo as músicas carregadas do computador

Você pode transferir dados de música do computador para este instrumento e reproduzir as músicas. (Veja a página 32 para obter mais informações sobre como carregar dados de música do computador.)

Procedimento

1. Selecione e reproduza uma música.

Os números de música (1 a 10) são atribuídos às teclas de Ré# 6 a Dó 7 (consulte a ilustração abaixo).

Mantendo pressionado o botão [DEMO/SONG], pressione uma das teclas entre Ré# 6 e Dó 7 para selecionar uma música para reprodução.

⇒ A música selecionada começará a tocar.

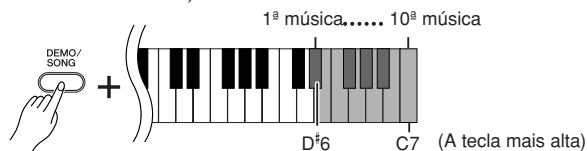

Ajustando o volume

Use o controle [MASTER VOLUME] para ajustar o volume enquanto ouve a música.

2. Interrompa a reprodução.

Para interromper a música durante a reprodução, pressione o botão [DEMO/SONG].

Selecionando um canal de reprodução de música

Se uma música carregada do computador usar uma voz para a qual o instrumento não oferece suporte, é possível que a voz atribuída originalmente não seja reproduzida corretamente. Nesse caso, se você alternar o canal de reprodução de música de "All" (Todos) para "1 + 2", talvez o som melhore e soe mais natural.

Selecionando os canais de reprodução de música 1 + 2:

Mantendo os botões [DEMO/SONG] e [PIANO/VOICE] pressionados simultaneamente, pressione a tecla Dó 7.

⇒ Os canais 1 + 2 produzirão o som.

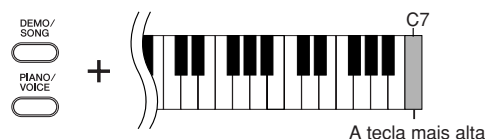

Selecionando todos os canais de reprodução de música:

Mantendo os botões [DEMO/SONG] e [PIANO/VOICE] pressionados simultaneamente, pressione a tecla Si 6.

⇒ Todos os canais de 1 a 16 produzirão o som.

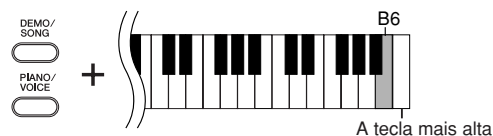

Você pode carregar até 10 músicas ou até 337 KB de dados do computador.

Use a tabela a seguir para anotar os títulos das músicas carregadas do computador.

Tecla	Título da música
Ré# 6	
Mi 6	
Fá 6	
Fá# 6	
Sol 6	
Sol# 6	
Lá 6	
Lá# 6	
Si 6	
Dó 7	

Selecionando e reproduzindo vozes

Selecionando vozes

Procedimento

Pressione e solte o botão **[PIANO/VOICE]** para selecionar a voz Grand Piano 1.

Pressione e solte o botão **[PIANO/VOICE]**, pressione o botão **[+]** ou **[-]** para selecionar uma voz diferente.

Se desejar selecionar uma voz específica diretamente, mantendo pressionado o botão **[PIANO/VOICE]**, pressione uma tecla entre Dó 1 e Lá 1 (YDP-160) ou entre Dó 1 e Fá 1 (YDP-140).

Gire o controle **[MASTER VOLUME]** para ajustar o nível de volume enquanto toca o teclado.

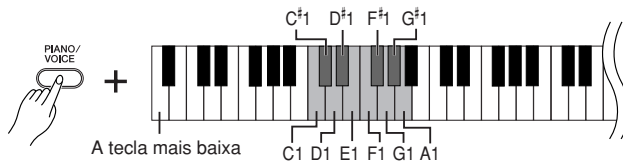

Para compreender as características das diversas vozes, ouça as músicas demo de cada voz (página 16).

Voz:
Neste instrumento, voz significa "tom" ou "cor tonal".

A seleção de uma voz automaticamente ativa a profundidade e o tipo de reverberação mais adequados (página 21) para essa voz específica.

YDP-160

Tecla	Nome da voz	Descrição
C1	Grand Piano 1	Amostras gravadas de um piano acústico para concertos completo. Perfeito para composições clássicas e para qualquer outro estilo que requeira piano acústico.
C#1	Grand Piano 2	Piano vasto e claro, com viva reverberação. Bom para músicas populares.
D1	E.Piano 1	O som de um piano elétrico criado pela síntese FM. Bom para músicas populares.
D#1	E.Piano 2	O som de um piano elétrico usando garfos de aço percutidos por martelo. Tom suave, quando reproduzido lentamente, e agressivo quando tocado com intensidade.
E1	Harpisichord 1	O instrumento mais marcante da música barroca. Como as cordas de um cravo são beliscadas, não há sensibilidade ao toque.
F1	Harpisichord 2	Mixa a mesma voz uma oitava acima para proporcionar uma tonalidade mais brilhante.
F#1	Vibraphone	O som de um vibrafone tocado com malhos relativamente macios.
G1	Church Organ 1	Um típico som de órgão de tubos (2,43 m + 1,22 m + 0,60 m). Bom para músicas sacras do período barroco.
G#1	Church Organ 2	Trata-se do som de órgão freqüentemente associado às músicas Tocata e Fuga de Bach.
A1	Strings	Conjunto de cordas espaçoso e em grande escala. Experimente combinar esta voz com o piano no modo DUAL.

YDP-140

Tecla	Nome da voz	Descrição
C1	Grand Piano 1	Amostras gravadas de um piano acústico para concertos completo. Perfeito para composições clássicas e para qualquer outro estilo que requeira piano acústico.
C#1	Grand Piano 2	Piano vasto e claro, com viva reverberação. Bom para músicas populares.
D1	E.Piano	O som de um piano elétrico criado pela síntese FM. Bom para músicas populares.
D#1	Harpisichord	O instrumento mais marcante da música barroca. Como as cordas de um cravo são beliscadas, não há sensibilidade ao toque.
E1	Church Organ	Um típico som de órgão de tubos (2,43 m + 1,22 m + 0,60 m). Bom para músicas sacras do período barroco.
F1	Strings	Conjunto de cordas espaçoso e em grande escala. Experimente combinar esta voz com o piano no modo DUAL.

Utilização dos pedais

Pedal de sustentação (direito)

O pedal de sustentação funciona da mesma maneira que um pedal de sustentação em um piano acústico. Quando o pedal de sustentação é pressionado, as notas se sustentam por mais tempo. A liberação do pedal interrompe (amortece) imediatamente as notas sustentadas. O pedal de sustentação possui uma função de meio pedal.

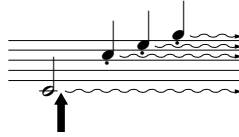

Quando você pressionar o pedal de sustentação aqui, as notas que tocar antes de liberá-lo se sustentarão por mais tempo.

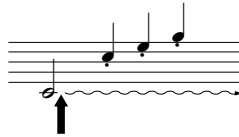

Quando você pressionar o pedal tonal aqui ao tocar a nota, essa nota se sustentará enquanto o pedal estiver pressionado.

Pedal tonal (central)

Se você tocar uma nota ou acorde no teclado e pressionar o pedal tonal enquanto mantém as teclas pressionadas, essas notas se sustentarão enquanto o pedal estiver pressionado (como se o pedal de sustentação fosse pressionado) mas todas as notas tocadas em seguida não serão sustentadas. Isso possibilita sustentar um acorde, por exemplo, enquanto outras notas são tocadas em "staccato".

Pedal una corda (esquerdo)

O pedal una corda diminui o volume e altera ligeiramente o timbre das notas tocadas enquanto ele estiver pressionado. Quando pressionado, o pedal una corda não afetará as notas que já estiverem sendo tocadas.

Se o pedal de sustentação não funcionar, verifique se o cabo do pedal está conectado corretamente à unidade principal (página 37).

O que é a função de meio-pedal?

Esta função permite sustentar a duração variavelmente, dependendo de quanto o pedal é pressionado. Quanto mais o pedal for pressionado, mais o som será sustentado.

Por exemplo, se você pressionar o pedal de sustentação e todas as notas tocadas soarem um pouco sombrias e altas com sustentação demais, você pode liberar o pedal até a metade para reduzir a sustentação (sensação sombria).

As vozes de órgão e cordas continuarão a soar enquanto o pedal tonal estiver pressionado.

Adicionando variação ao som — reverberação

Este controle permite selecionar diversos efeitos de reverberação digital e dar profundidade e expressividade extra ao som para criar um ambiente acústico mais realista.

Procedimento

Mantendo pressionado o botão **[PIANO/VOICE]**, pressione uma tecla entre Dó 2 e Mi 1 para selecionar um tipo de reverberação.

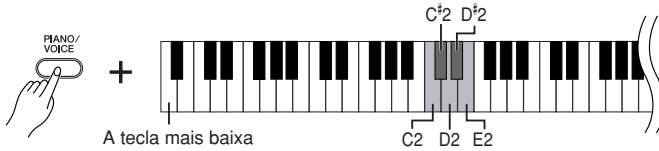

Tecla	Tipo de reverberação	Descrição
Dó 2	Room (Sala)	Essa configuração adiciona um efeito de reverberação contínua ao som, semelhante à reverberação acústica que você ouviria em uma sala.
Dó# 2	Hall1 (Sala de concertos 1)	Para um som de reverberação "maior", use a configuração HALL 1. Esse efeito simula a reverberação natural de uma sala de concertos pequena.
Ré 2	Hall2 (Sala de concertos 2)	Para um som de reverberação realmente amplo, use a configuração HALL 2. Esse efeito simula a reverberação natural de uma sala de concertos grande.
Ré# 2	Stage (Palco)	Simula a reverberação de um ambiente de palco.
Mi 2	Off (Desligado)	Nenhum efeito é aplicado.

Ajustando a profundidade de reverberação

Ajuste a profundidade de reverberação da voz selecionada pressionando uma tecla entre Dó 3 e Sol# 4 enquanto mantém o botão **[PIANO/VOICE]** pressionado. A faixa de profundidade varia de 0 a 20.

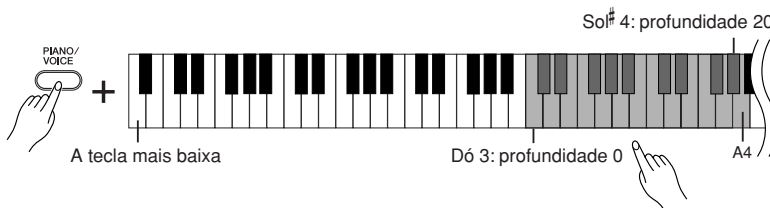

O valor de profundidade aumenta à medida que você pressiona teclas mais altas.

Enquanto pressiona o botão **[PIANO/VOICE]**, pressione a tecla Lá 4 para definir a reverberação na profundidade mais adequada à voz selecionada.

O tipo de reverberação padrão (incluindo OFF) e as configurações de profundidade são diferentes para cada voz.

profundidade 0: sem efeito
profundidade 20: profundidade de reverberação máxima

Dispondo duas vozes em camadas (modo Dual)

Você pode dispor duas vozes em camadas e tocá-las simultaneamente para criar um som mais denso e maleável.

Procedimento

1. Ative o modo Dual.

Mantendo pressionado o botão **[PIANO/VOICE]**, pressione duas teclas no intervalo entre Dó 1 e Lá 1 (YDP-160) ou Dó 1 e Fá 1 (YDP-140) simultaneamente (ou mantenha pressionada uma tecla e pressione outra) para selecionar as duas vozes desejadas.

Consulte "Selecionando vozes" (página 19) para obter informações sobre as vozes atribuídas às teclas.

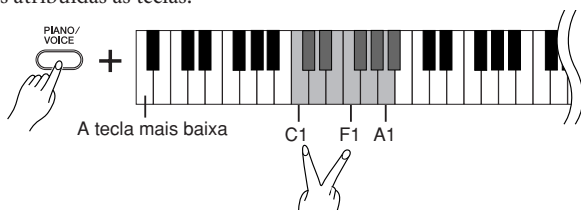

A voz atribuída à nota mais baixa será designada como Voz 1 e a voz atribuída à nota mais alta será designada como Voz 2.

Você pode fazer as seguintes configurações para Voz 1 e 2 no modo Dual:

Definindo a oitava

Você pode deslocar a altura de afinação da Voz 1 e da Voz 2 em incrementos de uma oitava, para cima ou para baixo, de forma independente uma da outra. Dependendo de quais vozes você combinar no modo Dual, a combinação poderá soar melhor se uma delas for deslocada uma oitava acima ou abaixo.

Mantendo pressionado o botão **[PIANO/VOICE]**, pressione uma tecla entre Dó 5 e Fá 5.

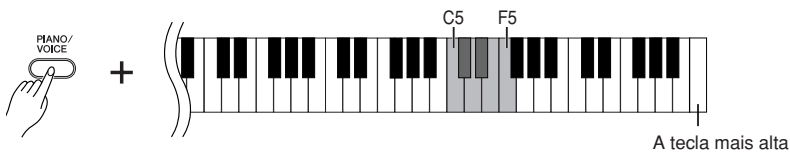

Tecla Dó 5: -1 (Voz 1), Tecla Dó[#] 5: 0 (Voz 1), Tecla Ré 5: +1 (Voz 1),
Tecla Ré[#] 5: -1 (Voz 2), Tecla Ré 5: 0 (Voz 2), Tecla Fá 5: +1 (Voz 2)

Definindo o balanço

É possível ajustar o balanço do volume entre duas vozes. Por exemplo, você pode definir uma voz como principal com uma configuração mais alta e tornar a outra voz mais suave.

Mantendo pressionado o botão **[PIANO/VOICE]**, pressione uma tecla entre Fá[#] 5 e Fá[#] 6.

Uma configuração "0" produz um balanço igual entre as duas vozes do modo Dual. As configurações abaixo de "0" aumentam o volume da Voz 2 em relação à Voz 1, e as configurações acima de "0" aumentam o volume da Voz 1 em relação à Voz 2.

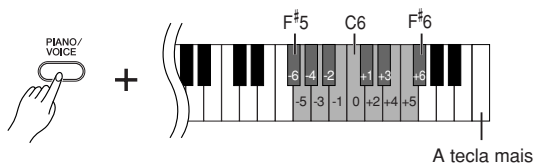

2. Saia do modo Dual e retorne ao modo de reprodução normal.

Mantendo pressionado o botão **[PIANO/VOICE]**, pressione uma tecla entre Dó 1 e Lá 1 (YDP-160) ou Dó 1 e Fá 1 (YDP-140).

Não é possível atribuir a mesma voz à Voz 1 e Voz 2 simultaneamente no modo Dual.

Reverberação no modo Dual

O tipo de reverberação atribuído à Voz 1 terá prioridade. (Se a reverberação atribuída à Voz 1 for definida como OFF, vigorará a reverberação atribuída à Voz 2.)

Transposição

A função Transpose (Transposição) do piano digital possibilita deslocar a afinação de todo o teclado para cima ou para baixo em intervalos de semitom até o máximo de seis semitons, e permite que você corresponda facilmente a afinação do teclado com o alcance de um cantor ou outros instrumentos. Por exemplo, se você definir a quantidade de transposição em "5" e tocar a tecla Dó, ela produzirá o tom de Fá. Dessa forma, você pode tocar a música como se ela estivesse em Dó Maior e o instrumento irá transpô-la para Fá Maior.

Procedimento

Mantendo pressionados os botões [DEMO/SONG] e [PIANO/VOICE], pressione uma tecla entre Fá[#] 2 e Fá[#] 3 para definir a quantidade de transposição desejada.



Transpose:
Alterando a armadura de clave. Neste instrumento, a transposição desloca a afinação do teclado inteiro.

[DEMO/SONG] + [PIANO/VOICE] + tecla Dó 3:

Toca a afinação normal do teclado.

[DEMO/SONG] + [PIANO/VOICE] + tecla Si 2 (tecla branca à esquerda de Dó 3):

Transpõe a afinação um semitom para baixo.

[DEMO/SONG] + [PIANO/VOICE] + tecla Si^b 2 (a primeira tecla preta à esquerda de Dó 3):

Transpõe a afinação dois semitons para baixo (um tom inteiro).

[DEMO/SONG] + [PIANO/VOICE] + tecla Fá[#] 2:

Transpõe a afinação seis semitons para baixo.

[DEMO/SONG] + [PIANO/VOICE] + tecla Dó[#] 3 (tecla preta à direita de Dó 3):

Transpõe a afinação um semitom para cima.

[DEMO/SONG] + [PIANO/VOICE] + tecla Ré 3 (a primeira tecla branca à direita de Dó 3):

Transpõe a afinação dois semitons para cima (um tom inteiro).

[DEMO/SONG] + [PIANO/VOICE] + tecla Fá[#] 3:

Transpõe a afinação seis semitons para cima.

Sintonizando a afinação

Você pode sintonizar a afinação de todo o instrumento. Esta função é útil quando você toca o piano digital juntamente com outros instrumentos ou música de um CD.

Procedimento

Para sintonizar a afinação para cima (em incrementos de cerca de 0,2 Hz):

Mantenha as teclas Lá 1, Si 1 e Dó 0 pressionadas simultaneamente e pressione qualquer tecla entre Dó 3 e Si 3.

Para sintonizar a afinação para baixo (em incrementos de cerca de 0,2 Hz):

Mantenha as teclas Lá 1, Si 1 e Dó[#] 0 pressionadas simultaneamente e pressione qualquer tecla entre Dó 3 e Si 3.

Para restaurar a afinação padrão: Mantenha as teclas Lá 1, Si 1, Dó 0 e Dó[#] 0 pressionadas simultaneamente e pressione qualquer tecla entre Dó 3 e Si 3.

Para sintonizar a afinação para cima Para sintonizar a afinação para baixo Para restaurar a afinação padrão

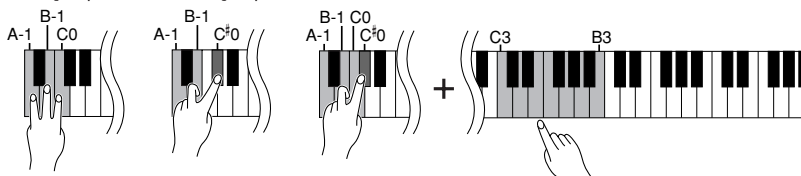

Faixa de configuração: 427,0–453,0 Hz

Afinação padrão: 440,0 (Hz)

Hz (hertz):
Esta unidade de medida refere-se à frequência de um som e representa o número de vezes que uma onda sonora vibra por segundo.

Usando o metrônomo

O piano digital contém um metrônomo integrado (um dispositivo que mantém um tempo preciso), conveniente para praticar.

Procedimento

1. Inicie o metrônomo.

Pressione o botão **[METRONOME]** para ligar o metrônomo.

Determinando a Fórmula de Compasso

Mantendo pressionado o botão **[METRONOME]**, pressione uma tecla entre Dó 3 e Fá 3.



Tecla Dó 3: sem batida inicial, tecla Dó# 3: 2/4, tecla Ré 3: 3/4, tecla Ré# 3: 4/4, tecla Mi 3: 5/4, tecla Fá 3: 6/4

Ajustando o tempo

É possível ajustar o tempo do metrônomo, pressionando o botão **[+]** ou **[-]** enquanto o metrônomo está em execução.

O tempo do metrônomo e a reprodução da música predefinida podem ser ajustados de 32 a 280 batidas por minuto.

Um número é atribuído a cada uma das teclas a seguir.

Mantendo pressionado o botão **[METRONOME]**, pressione uma seqüência de teclas entre Dó 4 e Lá 4 para especificar um número de três dígitos.

Selecione um número a partir do dígito mais à esquerda. Por exemplo, para definir a velocidade como "95", pressione as teclas Dó 4 (0), Lá 4 (9) e Fá 4 (5) em seqüência.

Aumentando o valor do tempo em incrementos de um:

Durante a execução do metrônomo, pressione o botão **[+]**. Alternativamente, mantenha pressionado o botão **[METRONOME]** e pressione a tecla Dó# 5.

Diminuindo o valor do tempo em incrementos de um:

Durante a execução do metrônomo, pressione o botão **[-]**. Alternativamente, mantenha pressionado o botão **[METRONOME]** e pressione a tecla Si 4.

Aumentando o valor do tempo em incrementos de dez:

Mantenha pressionado o botão **[METRONOME]** e pressione a tecla Ré 5.

Diminuindo o valor do tempo em incrementos de dez:

Mantenha pressionado o botão **[METRONOME]** e pressione a tecla Lá# 4.

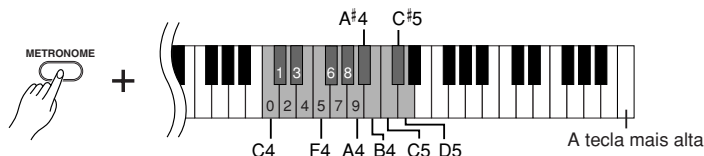

Restabelecendo o tempo padrão:

Durante a execução do metrônomo, pressione os botões **[+]** e **[-]** simultaneamente.

Alternativamente, mantenha pressionado o botão **[METRONOME]** e pressione a tecla Dó 5.

Para restabelecer o valor padrão do tempo de 120, com o metrônomo parado, pressione os botões **[METRONOME]**, **[+]** e **[-]** simultaneamente.

Ajustando o volume

Você pode alterar o volume do som do metrônomo.

Mantendo pressionado o botão **[METRONOME]**, pressione uma tecla entre Dó 1 e Sol 2 para determinar o volume.

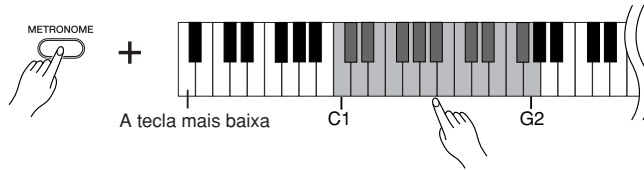

O nível de volume aumenta à medida que você pressiona teclas mais altas.

2. Pare o metrônomo.

Desligue o metrônomo pressionando o botão **[METRONOME]**.

Ajustando o toque do teclado (sensibilidade ao toque)

É possível ajustar o nível de volume, que é alterado dependendo da rapidez ou intensidade com que você ataca as teclas (sensibilidade do teclado). Selecione uma sensibilidade ao toque apropriado para as vozes e as músicas ou a seu gosto.

Esta configuração é desativada em algumas vozes, como um som de órgão.

Tecla	Definição da sensibilidade ao toque	Descrição
Lá 6	Fixed (Fixa)	O nível de volume não será alterado, quer você toque o teclado suavemente ou com força.
Lá# 6	Soft (Baixa)	O nível de volume não se altera muito quer o teclado seja atacado suavemente ou com força.
Si 6	Medium (Média)	Esta é a sensibilidade ao toque padrão dos pianos. (É a configuração padrão.)
Dó 7	Hard (Alta)	O nível de volume varia bastante, de pianíssimo a fortíssimo, para facilitar a expressividade dinâmica e dramática. Você precisa tocar as teclas com força para produzir um som alto.

Procedimento

Mantendo pressionado o botão **[PIANO/VOICE]**, pressione uma tecla entre Lá 6 e Dó 7 para selecionar a sensibilidade ao toque desejada.

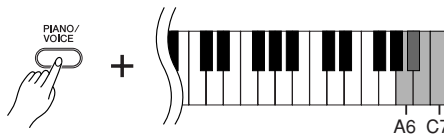

Gravando a sua apresentação

A função de gravação do piano digital permite gravar sua apresentação de uma música. A apresentação gravada é chamada "música de usuário". Siga as etapas abaixo para gravar e reproduzir sua apresentação.

Gravação de áudio e gravação de dados

As gravações de fita cassete usam um formato de dados diferente do usado neste instrumento. As fitas cassete gravam sinais de áudio. Por outro lado, este instrumento grava as informações sobre as notas e as vozes tocadas e sobre a duração e o tempo dessas notas. Ele não grava sinais de áudio. Quando você reproduz uma apresentação gravada no instrumento, o gerador de tons interno reproduz o som de acordo com as informações gravadas.

⚠ AVISOS

Tenha cuidado para não apagar os dados gravados:

Depois que você grava uma apresentação neste instrumento, o indicador do botão [PLAY] (REPRODUZIR) se acende. Enquanto esse indicador permanecer aceso, a gravação de outra apresentação apagará os dados gravados.

Procedimento

1. Selecione uma voz e outras configurações para a gravação.

Mantendo pressionado o botão [PIANO/VOICE], pressione uma tecla entre Dó 1 e Lá 1 (YDP-160) ou Dó 1 e Fá 1 (YDP-140) para selecionar as vozes desejadas. (Consulte a página 19.)

Se desejar, você pode selecionar outras configurações, como a configuração de reverberação.

Use o controle [MASTER VOLUME] para ajustar o volume para um nível de audição confortável. Você também pode usar o controle [MASTER VOLUME] para ajustar o nível de volume durante a reprodução.

2. Ative o modo Record.

Pressione o botão [REC].



O indicador do botão [REC] pisca. (Pode demorar um pouco até o indicador começar a piscar.)

Pressione o botão [REC] novamente se desejar cancelar o modo Record.

3. Inicie a gravação.

A gravação é iniciada assim que você toca o teclado.

Como opção, pressione o botão [PLAY] para iniciar a gravação.

O indicador do botão [REC] se acende estaticamente e o indicador do botão [PLAY] pisca no tempo atual.

4. Pare a gravação.

Pressione o botão [REC].

⚠ AVISOS

Não desligue o instrumento enquanto ele estiver gravando os dados na memória interna (isto é, enquanto os indicadores dos botões [REC] e [PLAY] estiverem piscando). Caso contrário, todos os dados gravados, incluindo os que estão sendo gravados, serão perdidos.

A música do usuário é salva como arquivo MIDI padrão (SMF). (página 32)
Para transferir e reproduzir a música do usuário em outro dispositivo, é preciso ter o Musicsoft Downloader (página 32) instalado no computador.

Não é possível ativar o modo Record (Gravação) durante a reprodução de uma música Demo.

Capacidade de gravação

"Capacidade de gravação" é a quantidade máxima de dados de apresentação que você pode gravar. A capacidade de gravação deste instrumento é de 100 KB (aproximadamente 11.000 notas).

Alterando as configurações da música de usuário gravada

Se desejar alterar a voz da música do usuário, antes de pressionar a tecla [REC], selecione uma voz diferente. Em seguida, pressione o botão [REC] para ativar o modo Record. Sem tocar o teclado, pressione o botão [REC] novamente para aplicar a alteração à música. Se desejar alterar o tempo, faça isso depois de ativar o modo Record.

É possível salvar em um computador a música de usuário gravada. Você também pode carregar dados de música de usuário de um computador e reproduzir a música neste instrumento. (Consulte a página 32.)

Reproduzindo dados de apresentação gravados

Procedimento

1. Inicie a reprodução.

Pressione o botão **[PLAY]**.



O indicador do botão **[PLAY]** pisca no tempo atual.

2. Pare a reprodução.

Quando terminar a reprodução da música de usuário, o instrumento retornará automaticamente ao modo anterior.

Para interromper a reprodução, pressione o botão **[PLAY]**.

Enquanto a música do usuário estiver tocando, mantenha pressionado o botão **[METRONOME]** e pressione o botão **[+]** ou **[-]** para alterar o tempo da música. Se estiver usando o metrônomo (página 24), durante a reprodução da música demo, pressione o botão **[+]** ou **[-]** para alterar o tempo da música. Você também pode pressionar teclas para alterar o tempo. (página 24)

Apagando dados de apresentação gravados

Você pode apagar as músicas do usuário gravadas.

Procedimento

1. Ative o modo Record.

Pressione o botão **[REC]**.



O indicador do botão **[REC]** pisca.

2. Apague a música.

Mantendo pressionado o botão **[PLAY]**, pressione o botão **[REC]**.

Os dados do usuário gravados são apagados.

Para cancelar a operação de exclusão, pressione novamente o botão **[REC]**.

Conectando instrumentos MIDI

Seu piano digital possui conectores MIDI. O uso de funções MIDI permite que você acesse diversos gêneros musicais.

Sobre MIDI

MIDI, acrônimo de Musical Instrument Digital Interface (Interface digital de instrumento musical), é um formato mundial padrão para transmissão e recepção de dados de apresentação entre instrumentos musicais eletrônicos.

A conexão de instrumentos musicais compatíveis com MIDI via cabos MIDI permite que você transfira dados de configuração e apresentação entre vários instrumentos musicais. Usando MIDI, você também pode obter apresentações mais avançadas do que usando somente um único instrumento musical.

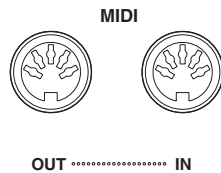

Recursos de MIDI

As funções MIDI permitem que você transfira dados de apresentação entre dispositivos MIDI, carregue dados de música de um computador conectado para o seu instrumento e transmita e salve dados de música de usuário em um computador.

● Transferindo dados de apresentação entre dois dispositivos MIDI

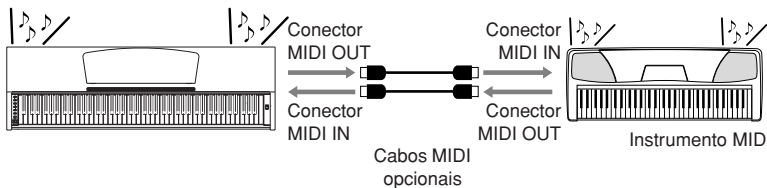

● Transferindo dados MIDI entre o instrumento e um computador

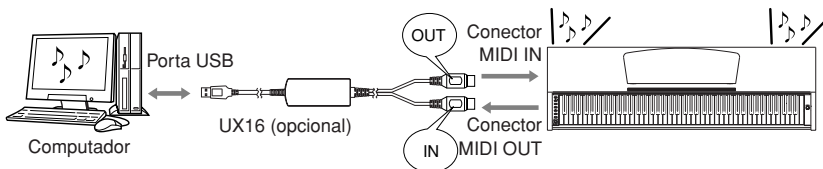

Como a transmissão ou a recepção de dados MIDI pode variar dependendo do tipo de dispositivo MIDI, todo dispositivo MIDI pode transmitir ou receber apenas dados e comandos compatíveis com os demais dispositivos MIDI conectados.

Consulte o "Gráfico de implementação MIDI" na web (consulte a "Lista de dados" na página 6) para determinar quais dados e comandos MIDI seus dispositivos podem transmitir ou receber.

É necessário um cabo MIDI dedicado (opcional) para efetuar uma conexão MIDI. Os cabos MIDI podem ser adquiridos em lojas de instrumentos musicais.

A conexão de um cabo MIDI muito longo poderá resultar em erros de transmissão de dados. Use um cabo MIDI de, no máximo, 15 metros.

Antes de conectar um dispositivo MIDI a este instrumento, desligue primeiro o instrumento e o dispositivo MIDI. Depois de conectá-los, ligue em primeiro lugar o dispositivo MIDI e, em seguida, ligue este instrumento.

Não é possível transmitir as músicas demo de voz e as 50 músicas de piano predefinidas deste instrumento para outro dispositivo MIDI.

Para obter mais informações sobre transmissão e recepção de dados de música, consulte "Transmitindo dados de música entre o computador e o piano digital" na página 32.

Conectando o piano digital a um computador

A conexão do piano digital a um computador usando os conectores MIDI permite transferir dados MIDI entre o piano e o computador. Essa conexão requer o software de aplicativo apropriado instalado no computador.

Além disso, a instalação do Musicsoft Downloader no computador permitirá que você transfira dados de música entre o piano e o computador. (página 32)

Quando este instrumento é usado como um módulo de sons, os dados de apresentação com vozes inexistentes neste instrumento não são reproduzidos corretamente.

Antes de conectar o instrumento a um computador, desligue primeiro o instrumento e o computador. Depois de fazer as conexões, ligue em primeiro lugar o computador e, em seguida, ligue este instrumento.

Um exemplo de como conectar este instrumento à porta USB de um computador

Use uma interface opcional USB-MIDI (como Yamaha UX16) para ligar os conectores MIDI deste instrumento à porta USB do computador.

É preciso instalar corretamente o driver USB-MIDI no computador para poder controlar o instrumento MIDI a partir do computador. O driver USB-MIDI é um software que possibilita a transmissão de sinais MIDI entre o software seqüenciador no computador e o instrumento MIDI conectado. Para obter mais informações, consulte o manual do usuário que acompanha o dispositivo de interface USB.

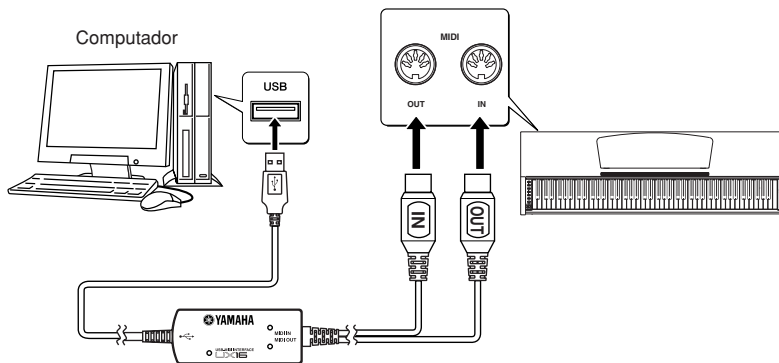

Conectando este instrumento a um computador usando uma interface USB-MIDI

Desligue o instrumento. Conecte o cabo MIDI OUT da interface USB-MIDI ao conector MIDI IN deste instrumento e conecte o cabo MIDI IN da interface USB-MIDI ao conector MIDI OUT do instrumento.

A conexão entre este instrumento e o computador foi estabelecida.

Ligue o instrumento e tente transferir dados MIDI entre ele e o computador.

Para obter mais informações sobre como conectar a UX16, consulte o manual do usuário que acompanha a UX16.

É necessário instalar um software no computador para poder transferir dados MIDI entre este instrumento e um computador.

Funções MIDI

Você pode fazer ajustes detalhados na configuração de MIDI.

Seleção de canal de transmissão/recepção de MIDI

Em qualquer configuração de controle de MIDI, os canais MIDI do equipamento de transmissão e recepção devem corresponder para que a transferência de dados ocorra de maneira correta.

Esse parâmetro permite especificar o canal no qual o piano digital transmite ou recebe dados MIDI.

Procedimento

Configurando o canal de transmissão

Mantendo os botões [DEMO/SONG] e [PIANO/VOICE] pressionados simultaneamente, pressione uma tecla entre Dó 1 e Mi 2.

Configurando o canal de recepção

Mantendo os botões [DEMO/SONG] e [PIANO/VOICE] pressionados simultaneamente, pressione uma tecla entre Dó 4 e Fá 5.

No modo Dual, os dados da Voz 1 são transmitidos no canal especificado e os dados da Voz 2 são transmitidos no canal de maior número seguinte relativo ao canal especificado. Nesse modo, nenhum dado será transmitido se o canal de transmissão estiver definido como "OFF".

O canal de recepção MIDI é ALL:

Existe um modo de recepção "Multi-timbre" disponível. Nesse modo, o instrumento recebe diferentes partes do dispositivo MIDI conectado em qualquer dos 16 canais MIDI, ou em todos eles, e toca dados de música de vários canais.

O canal de recepção MIDI é 1+2:

Existe um modo de recepção "1+2" disponível. Ele permite a recepção simultânea nos canais 1 e 2 apenas, possibilitando que o instrumento toque dados de música dos canais 1 e 2 recebidos de um computador ou sequenciador musical.

A modificação do programa e outras mensagens de canal recebidas não afetarão as configurações do painel do instrumento ou das notas que você estiver tocando no teclado.

Os dados de músicas demo e das 50 músicas de piano predefinidas não podem ser transmitidos via MIDI.

⚠ AVISOS

Quando o controle local estiver desativado, o teclado do instrumento não tocará as vozes internas.

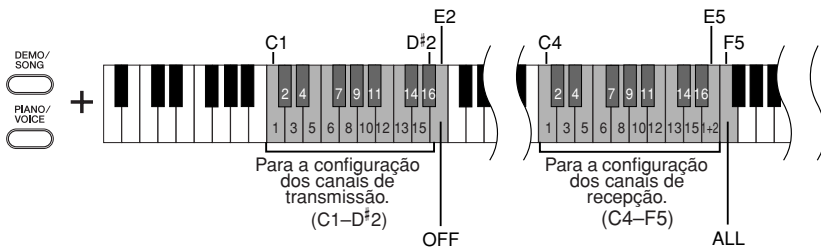

Local Control ON/OFF

"Local Control" (Controle local) refere-se ao fato de que, geralmente, o teclado do piano digital controla o gerador interno de tons, permitindo que as vozes internas sejam tocadas diretamente do teclado. Essa situação é "Local Control On" (Controle local ligado), já que o gerador interno de tons é controlado localmente pelo próprio teclado. Entretanto, é possível desativar o controle local, para que o teclado do piano digital não toque as vozes internas, mas as informações MIDI apropriadas ainda sejam transmitidas pelo conector MIDI OUT quando as notas forem tocadas no teclado. Ao mesmo tempo, o gerador interno de tons responde às informações MIDI recebidas pelo conector MIDI IN.

Procedimento

Mantendo os botões [DEMO/SONG] e [PIANO/VOICE] pressionados simultaneamente, pressione a tecla Dó 6. Pressionar a tecla Dó 6 repetidamente ativa e desativa o controle local.

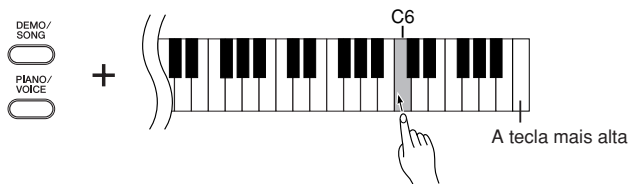

Program Change ON/OFF

Em geral, o instrumento responderá aos números de alteração de programa MIDI recebidos de um teclado externo ou outro dispositivo MIDI, fazendo com que a voz com o número correspondente seja selecionada no canal correspondente (a voz do teclado não é alterada). Geralmente, o instrumento também envia um número de alteração de programa MIDI sempre que uma de suas vozes é selecionada, fazendo com que a voz ou o programa numerado correspondente seja selecionado no dispositivo MIDI externo, caso o mesmo esteja configurado para receber e responder aos números de alteração de programa MIDI.

Essa função torna possível o cancelamento da recepção e da transmissão do número de alteração de programa, para que as vozes possam ser selecionadas no instrumento sem que isso afete o dispositivo MIDI externo.

Procedimento

Mantendo os botões [DEMO/SONG] e [PIANO/VOICE] pressionados simultaneamente, pressione a tecla Dó#6. Pressionar a tecla Dó#6 repetidamente ativa e desativa a função Program Change (Alteração de programa).

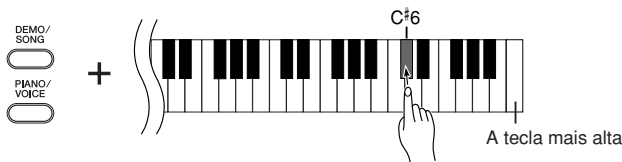

Control Change ON/OFF

Os dados de MIDI Control Change (Alteração de controle MIDI) referem-se às informações relacionadas à expressividade da apresentação (como informações de pedal de sustentação).

Você pode transmitir dados de MIDI Control Change deste instrumento para controlar a operação do dispositivo MIDI conectado. (Por exemplo, se você operar o pedal de sustentação deste instrumento, o instrumento transmitirá dados de MIDI Control Change.)

Por outro lado, os dados de apresentação MIDI deste instrumento responderão aos dados de MIDI Control Change recebidos do dispositivo MIDI conectado. (Nesse momento, a voz que você estiver tocando no teclado não será afetada pelos dados de alteração de controle.)

A capacidade de transmitir e receber dados MIDI Control Change é às vezes muito útil. Ative a alteração de controle se esse recurso for conveniente para você. Desative-a se preferir não ter esse recurso.

Procedimento

Mantendo os botões [DEMO/SONG] e [PIANO/VOICE] pressionados simultaneamente, pressione a tecla Ré 6. Pressionar a tecla Ré 6 repetidamente ativa e desativa a alteração de controle.

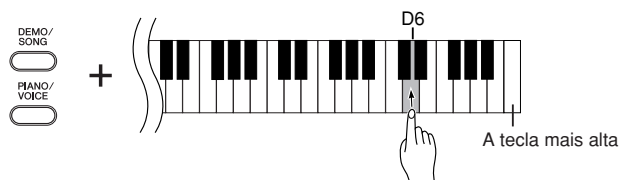

Para obter informações sobre os números de alteração de programa para cada voz, consulte o Formato de dados MIDI na web (consulte a "Lista de dados" na página 6).

Para obter informações sobre as alterações de controle que podem ser usadas com o instrumento, consulte a seção Formato de dados MIDI na web (consulte a "Lista de dados" na página 6).

Transmitindo dados de música entre o computador e o piano digital

Além das músicas Demo e das 50 músicas de piano predefinidas armazenadas neste instrumento, você pode reproduzir dados de outras músicas carregando-as de um computador conectado.

Para usar essa função, é preciso fazer o download do Musicsoft Downloader do site da Yamaha no URL a seguir e instalá-lo no computador.

<http://music.yamaha.com/download/>

● Requisitos de sistema do Musicsoft Downloader

• Sistema operacional	: Windows 2000/XP Home Edition/XP Professional/Vista
	: * No XP e no Vista, a versão de 32 bits tem suporte, mas a de 64 bits, não.
• CPU	: Chip Intel® Pentium® ou Celeron® de 500 MHz ou superior
• Memória	: 256 MB ou superior
• Capacidade disponível no disco rígido	: 128 MB ou superior (512 MB ou superior recomendado)
• Monitor	: 800 × 600 High Color (16 bits)
• Outros	: Microsoft® Internet Explorer® versão 5.5. ou posterior

Você pode fazer o download gratuito do Musicsoft Downloader do site da Yamaha.

Não altere manualmente o nome de arquivo usando o computador; pois se fizer isso talvez o arquivo não seja carregado no instrumento.

Carregando dados de música de um computador para o piano digital

Você pode carregar dados de música de piano de um computador para este instrumento. Além disso, depois de gravar sua apresentação neste instrumento e salvar a gravação em um computador, você poderá carregar a gravação de volta no instrumento.

O instrumento pode ler dados MIDI no formato SMF 0. Entretanto, se os dados contiverem informações de funções para as quais o instrumento não oferecer suporte, o instrumento não reproduzirá os dados corretamente.

Para obter mais informações sobre como carregar dados de música de um computador neste instrumento, consulte o tópico "Transferring Data Between the Computer and Instrument (for unprotected data)" (Transferindo dados entre o computador e o instrumento para dados desprotegidos) no arquivo de Ajuda que acompanha o Musicsoft Downloader.

● Requisitos para carregar dados de música de um computador no instrumento

• Número de músicas	: Até 10 músicas, mais uma música do usuário
• Tamanho máximo de dados	: 335 KB mais 100 KB (usuário)
• Formato dos dados	: Formato SMF 0

Você pode tocar as Músicas carregadas. (página 18)

AVISOS

Não desligue ou desconecte o instrumento durante a transmissão de dados. Caso contrário, os dados transmitidos não serão salvos. Além disso, a operação da memória flash pode se tornar instável, fazendo com que toda a memória seja apagada quando você ligar ou desligar o instrumento.

SMF (Arquivo MIDI Padrão)

Esse arquivo possui um formato de seqüência popular (para gravação de dados de apresentação). Esse arquivo é chamado, às vezes, de "arquivo MIDI". A extensão de arquivo é MID.

Você pode reproduzir música no formato SMF usando software de música ou um seqüenciador que ofereça suporte a SMF. Este instrumento também oferece suporte a SMF.

Quando o Musicsoft Downloader está operando, os indicadores dos botões [REC] e [PLAY] do piano se acendem.

Antes de usar este instrumento, feche a janela do Musicsoft Downloader e saia do aplicativo.

Transmitindo dados de música de um piano digital para um computador

O Musicsoft Downloader permite que você transfira a música de usuário deste instrumento para um computador. Para obter mais informações sobre como transferir dados de música do instrumento para um computador, consulte o tópico "Transferring Data Between the Computer and Instrument (for unprotected data)" (Transferindo dados entre o computador e o instrumento (para dados desprotegidos)) no arquivo de Ajuda que acompanha o Musicsoft Downloader.

● Dados que podem ser transferidos deste instrumento para um computador

- Música de usuário : USERSONG1.MID
- Dados de backup : 08YDP.BUP
- Dados de música (depois de carregados do computador)

Fazendo backup de dados e inicializando as configurações

Fazendo backup de dados para a memória flash

Os itens a seguir serão armazenados na memória flash do instrumento. Esses dados serão mantidos após você desligar o instrumento.

Dados em backup
Volume do metrônomo
Fórmula de compasso do metrônomo
Sensibilidade ao toque
Afinação
Dados de apresentação gravados (música do usuário)
Dados de música carregados de um computador

Inicializando as configurações

Quando você inicializa as configurações, todos os dados, exceto as músicas carregadas de um computador, são inicializados e redefinidos para as configurações padrão da fábrica.

Mantendo a tecla Dó 7 (a mais alta) pressionada, ligue o instrumento.

- ⇒ Os dados são inicializados (exceto os dados das músicas carregadas de um computador).

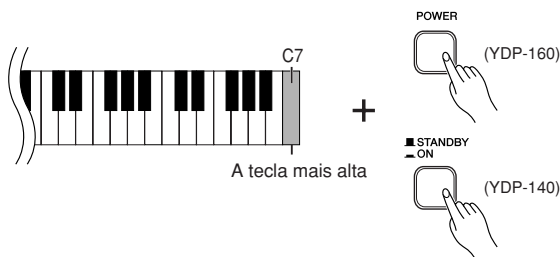

⚠ AVISOS

Não desligue o instrumento enquanto ele estiver inicializando os dados em sua memória interna (isto é, enquanto os indicadores dos botões [REC] e [PLAY] estiverem piscando).

⚠ AVISOS

Observe que inicializar as configurações fará com que seja apagada sua música gravada (música do usuário).

Os dados de backup referentes a volume e fórmula de compasso do metrônomo, sensibilidade ao toque, afinação e músicas do usuário são incluídos no arquivo denominado "08YDP.BUP" e armazenados no instrumento. Você pode transferir os dados de backup entre o instrumento e um computador.

Se o instrumento desativar ou não funcionar corretamente, desligue-o e, em seguida, execute o procedimento de inicialização.

Solução de problemas

Problema	Possível causa e solução
O instrumento não liga.	O instrumento não foi conectado corretamente. (YDP-160) Prenda firmemente o plugue fêmea no soquete no instrumento e o plugue macho em uma tomada de CA apropriada (página 13). (YDP-140) Prenda firmemente o plugue do adaptador no soquete no instrumento e o plugue do adaptador em uma tomada de CA apropriada (página 13).
Escuta-se um ruído nos alto-falantes ou nos fones de ouvido.	O ruído poderá ocorrer devido às interferências causadas pelo uso de um telefone móvel muito perto do instrumento. Desligue esse telefone ou use-o longe do instrumento.
O volume geral é baixo ou nenhum som é ouvido.	<ul style="list-style-type: none"> • A configuração do volume principal está muito baixa. Ajuste-o ao nível apropriado usando o controle [MASTER VOLUME]. • Verifique se um par de fones de ouvido não está conectado à saída dos fones. • Verifique se o Local Control (página 30) está ligado.
O pedal de sustentação não tem efeito.	Talvez o cabo do pedal não esteja conectado corretamente. Verifique se o cabo do pedal está conectado firmemente à saída [PEDAL] (página 37).

Opcionais

Banco BC-100

Um banco confortável que combina com o piano digital Yamaha.

UX16

Interface USB-MIDI

HPE-150

Fones de ouvido

Montagem da mesa do teclado

⚠ AVISOS

- Tenha cuidado para não confundir as peças e verifique se todas elas estão instaladas na direção correta. Monte de acordo com a seqüência apresentada abaixo.
- A montagem deve ser realizada pelo menos por duas pessoas.
- Monte a mesa sobre um piso de superfície plana.
- Use somente os parafusos fornecidos e insira parafusos de tamanho correto nos orifícios adequados. O uso de parafusos incorretos pode causar danos ou defeitos no produto.
- Aperte todos os parafusos antes de concluir a montagem de cada unidade.
- Para desmontar, inverta a seqüência de montagem apresentada a seguir.

Tenha uma chave Phillips (+) à mão

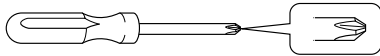

Remova todas as peças do pacote e verifique se todos os itens estão presentes.

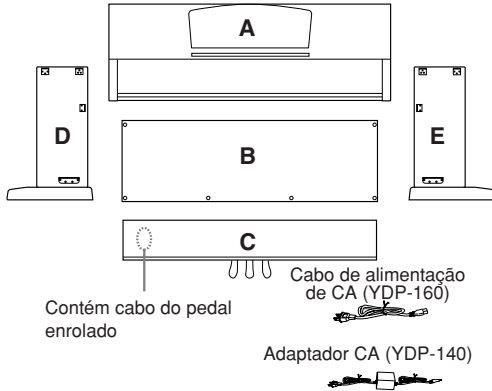

Peças de montagem

Parafusos longos 6 x 20 mm ×4 ①



Parafusos de rosca 4 x 20 mm ×4 ④



Parafusos curtos 6 x 16 mm ×4 ②



Prendedores de cabo × 2



Parafusos finos 4 x 12 mm ×2 ③



Conjunto de prendedores de fones de ouvido (apenas YDP-160)

Parafusos finos 4 x 10 mm ×2 ⑤



Prendedor de fone de ouvido



1. Prenda (aperte com os dedos) C a D e E.

- 1-1 Desamarre e desenrole o cabo do pedal. Não jogue fora o cordão de vinil. Ele será necessário posteriormente na etapa 6.
- 1-2 Alinhe D e E a cada extremidade de C.
- 1-3 Prenda D e E a C, apertando os parafusos longos com os dedos 1 (6 x 20 mm).

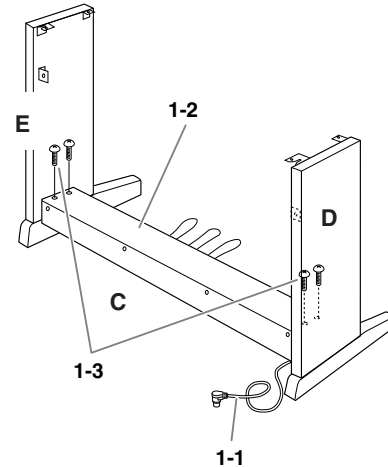

2. Prenda o item B.

Dependendo do modelo de piano digital adquirido, a cor da superfície de um lado de B pode ser diferente do outro lado. Nesse caso, posicione B de tal forma que a superfície de cor semelhante a D e E esteja voltada para o músico.

- 2-1 Coloque o lado inferior de B sobre cada pé de D e E, e prenda a parte superior a D e E.
- 2-2 Prenda a parte superior de B a D e E, apertando com os dedos os parafusos finos ③ (4 × 12 mm).
- 2-3 Empurrando desde fora a parte inferior de D e E, prenda as extremidades inferiores de B, usando dois parafusos de rosca ④ (4 × 20 mm).
- 2-4 Insira os dois outros parafusos de rosca ④ (4 × 20 mm) nos outros dois orifícios de parafuso para prender B.
- 2-5 Aperte com firmeza os parafusos na parte superior de B, presos na etapa 2-2.

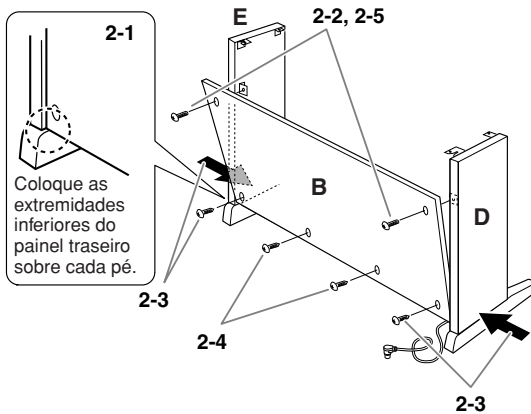

3. Aperte com firmeza os parafusos em C, presos na etapa 1-3.

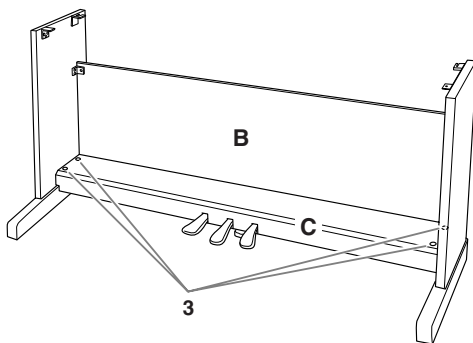

4. Monte A.

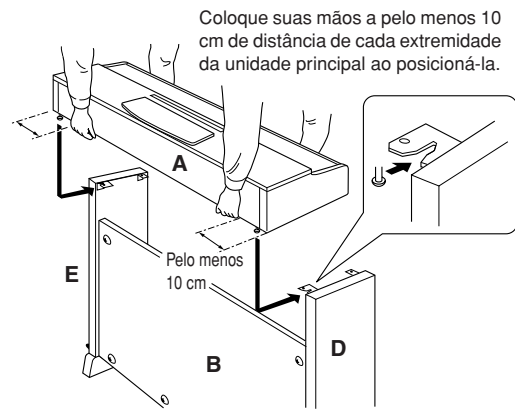

⚠ AVISOS

- Você corre o risco de prender os dedos entre a unidade principal e o painel traseiro ou lateral, por isso, tenha bastante cuidado para não soltar a unidade principal.
- Não segure o teclado em nenhuma outra posição além da que é mostrada na figura.

5. Prenda A.

- 5-1 Ajuste a posição de A, de modo que as extremidades esquerda e direita de A se projetem para além de D e E de forma equilibrada quando vista da frente.
- 5-2 Prenda A, apertando os parafusos curtos ② (6 × 16 mm) da frente.

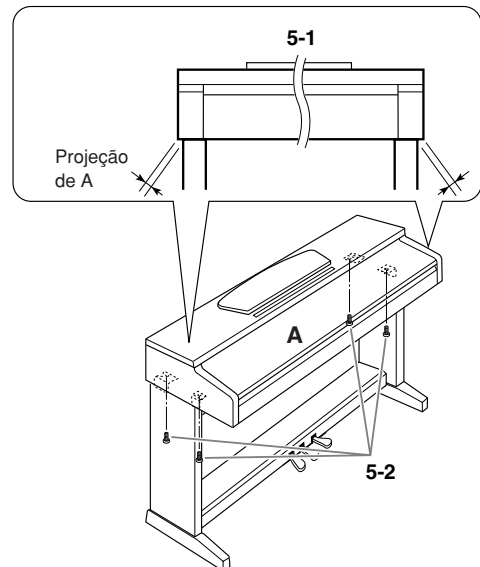

6. Conecte o cabo do pedal.

- 6-1 Insira o plugue do cabo do pedal no conector do pedal, pela parte traseira.
- 6-2 Conecte os prendedores do cabo ao painel traseiro, como mostra a ilustração, e encaixe o cabo nesses prendedores.
- 6-3 Use um cordão de vinil para eliminar qualquer folga no cabo do pedal.

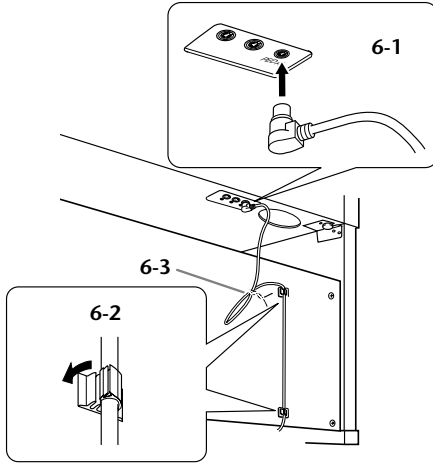

7. Conecte o cabo de alimentação (YDP-160) ou o adaptador (YDP-140) à unidade.

YDP-160

- 7-1 Ajuste o seletor de voltagem (nos modelos que apresentam um seletor).

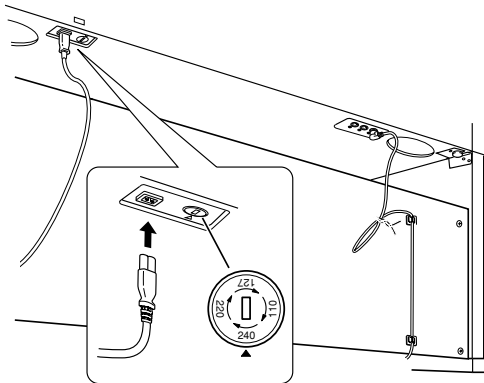

Seletor de voltagem

Antes de conectar o cabo de alimentação de CA, verifique a configuração do seletor de voltagem fornecido em algumas regiões. Para definir o seletor para as voltagens principais 110V, 127V, 220V ou 240V, use uma chave de fenda para girar o dial do seletor até que a voltagem correta para sua região apareça ao lado do ponteiro no painel. O seletor de voltagem é configurado para 240V quando a unidade é inicialmente fornecida. Após a seleção da voltagem correta, conecte o cabo de alimentação de CA a AC IN e a uma tomada de CA na parede. Em algumas regiões é possível que um adaptador de plugue seja fornecido para adaptar a configuração de pinos das tomadas de CA da parede.

- 7-2 Conecte o plugue do cabo de alimentação ao conector do painel traseiro.

YDP-140

- 7-1 Conecte o plugue do adaptador CC ao conector do painel traseiro e enrole o cabo no gancho para eliminar qualquer folga e impedir que o plugue se desconecte por acidente.

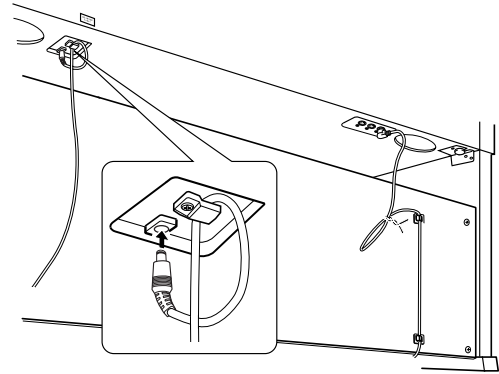

⚠ AVISOS

Não dobre o cabo com força ao pendurá-lo no gancho. Caso contrário, pode haver curto-circuito ou princípio de incêndio.

⚠ ADVERTÊNCIAS

A configuração de voltagem incorreta poderá causar danos graves a este instrumento ou resultar no funcionamento inapropriado.

8. Acerte o ajustador.

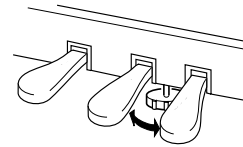

Gire o ajustador até se apoiar com firmeza sobre o chão.

9. Conecte o prendedor de fone de ouvido. (apenas YDP-160)

Use os dois parafusos ⑤ (4×10 mm) inclusos para fixar o prendedor da forma mostrada na ilustração abaixo.

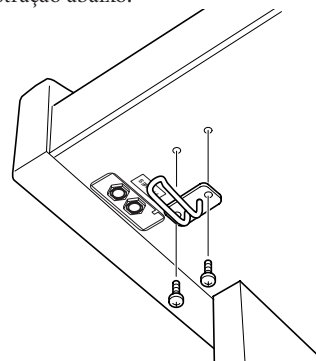

Depois de concluir a montagem, verifique estes itens.

- **Sobrou alguma peça?**
→ Revise o procedimento de montagem e corrija os erros.
- **Este instrumento está distante de portas e outros acessórios móveis?**
→ Mova o instrumento para um local apropriado.
- **O instrumento emite um ruído de chocalho quando sacudido?**
→ Aperte todos os parafusos.
- **A caixa do pedal emite ruídos ou nada acontece quando você pisa nos pedais?**
→ Gire o ajustador até ficar firme contra o chão.
- **Os cabos de alimentação e o pedal foram inseridos corretamente nos soquetes?**
→ Verifique a conexão.
- **Se a unidade principal estalar ou parecer instável quando você usa o teclado, consulte os diagramas de montagem e aperte novamente todos os parafusos.**

Quando movimentar o instrumento após a montagem, segure sempre pela parte inferior da unidade principal.

⚠ AVISOS

Não segure pela cobertura do teclado ou pela parte superior. O manuseio incorreto poderá resultar em danos ao instrumento ou em ferimentos.

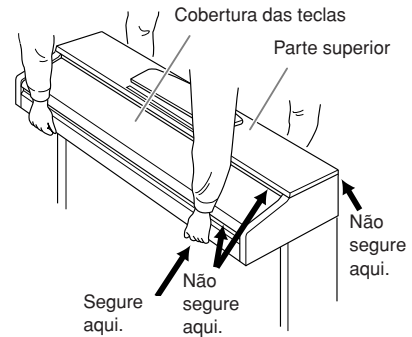

Índice

Símbolos

+/- 10

Numérico

50 músicas de piano predefinidas 17

A

Acessórios 7

AC IN 11

AC INLET 11

Ajustar

Profundidade de reverberação 21

Sensibilidade ao toque 25

Tempo (metrônomo) 24

Volume (metrônomo) 25

Alteração de controle 31

Alteração de programa 31

Amostra estéreo dinâmica AWM 8

Arquivo MIDI padrão 32

AWM 8

C

Canal de reprodução de música 18

Computador 29

Conectando a um computador 29

Conectores MIDI 28, 29

D

DC IN 12V 11

DEMO/SONG 10, 16–18

Dispondo duas vezes em camadas (modo Dual) 22

E

Estante para partitura 12

F

Fone de ouvido 15

Formato de dados MIDI 6

G

Gravando sua apresentação 26

I

Inicializando as configurações 33

Iniciar/parar a reprodução

50 músicas de piano predefinidas 17

Músicas demo 16

L

Local Control 30

M

MASTER VOLUME 10, 14

Meio-pedal 20

Mesa 35–37

Mesa do teclado 35–37

METRONOME 10, 24

MIDI 28

MIDI IN/OUT 11, 28, 29

Modo Dual 22

Montagem 35–38

Música 17

Música de usuário 26

Músicas predefinidas → 50 músicas de piano

predefinidas 17

Musicsoft Downloader 32

O

Opcionais 28

P

PEDAL 11, 20, 37

Pedal central 20

Pedal de sustentação 20

Pedal direito 20

Pedal esquerdo 20

Pedal tonal 20

Pedal una corda 20

PHONES 10, 15

PIANO/VOICE 10, 19

PLAY 10, 27

POWER 10, 14

Prendedor de fone de ouvido 15, 37

Índice

R

REC	10, 26
Reproduzindo dados de apresentação gravados.....	27
Reverberação	21

S

S. Articulation!.....	19
Sensibilidade ao toque	25
SMF	32
Solução de problemas	34
STANDBY/ON	10

T

Tabela de execução de MIDI	6
Tampa do teclado.....	12
Tempo.....	24
Transmitindo dados de música	32
Transporte	7
Transposição.....	23

Apéndice/Apêndice/Appendice/Appendix

Especificaciones / Especificações / Specifiche tecniche / Specificaties

	YDP-160	YDP-140
Keyboard	GH(Graded Hammer) keyboard	GHS(Graded Hammer Standard) keyboard with matte black keytops
Number of keys	88keys (A-1-C7)	
Touch	Hard/Medium/Soft/Fixed	
Sound Source	AWM Dynamic Stereo Sampling	
Polyphony	64 Notes Max.	
Voice Selection	10	6
Effect	Reverb	
Volume	Master Volume	
Controls	Dual, Metronome, Transpose	
Pedal	Damper (with half-pedal effect), Sostenuto, Soft	
Demo Songs	10 Demo Songs, 50 Piano Preset Songs	6 Demo Songs, 50 Piano Preset Songs
Recording Function	One Song 100KB (approx.11,000 notes)	
Recording/Playback Format	Standard MIDI File (SMF) Format 0	
Loading song data from a computer	Up to 10 songs; Total maximum size 337KB	
Jacks/Connectors	MIDI (IN/OUT), PHONES × 2	
Main Amplifiers	20W × 2	6W × 2
Speakers	Oval (12 cm × 6 cm) × 2	
Dimensions [W × D × H] (with music rest)	1357 mm × 420 mm × 819 mm [53-7/16" × 16-9/16" × 32-1/4"] (1357 mm × 420 mm × 973 mm [53-7/16" × 16-9/16" × 38-5/16"])	
Weight	43kg (94 lbs., 13oz)	41kg (90 lbs., 6oz)
Accessories	Owner's Manual, "50 greats for the Piano" (Music Book), Quick Operation Guide, Bench (included or optional depending on locale)	
	AC Power Cord	AC Power Adaptor (included or optional depending on locale) Users within Canada or U.S.: PA-150 or an equivalent Others: PA-5D or an equivalent

* Las especificaciones y descripciones de este manual del propietario tienen sólo el propósito de servir como información. Yamaha Corp. se reserva el derecho a efectuar cambios o modificaciones en los productos o especificaciones en cualquier momento sin previo aviso. Puesto que las especificaciones, equipos u opciones pueden no ser las mismas en todos los mercados, solicite información a su distribuidor Yamaha.

* As especificações e as descrições contidas neste manual do proprietário têm apenas fins informativos. A Yamaha Corp. reserva-se o direito de alterar ou modificar produtos ou especificações a qualquer momento, sem notificação prévia. Como as especificações, os equipamentos ou as opções podem não ser iguais em todas as localidades, verifique esses itens com o revendedor Yamaha.

* Le specifiche e le descrizioni presenti in questo manuale sono fornite a fini puramente informativi. Yamaha Corp. si riserva il diritto di modificare prodotti o specifiche in qualsiasi momento senza preavviso. Dato che le specifiche, le apparecchiature o le opzioni possono essere diverse da paese a paese, verificarle con il proprio rappresentante Yamaha.

* Specificaties en beschrijvingen in deze gebruikersgebruikershandleiding zijn uitsluitend voor informatiedoeleinden. Yamaha Corp. behoudt zich het recht voor om producten of hun specificaties op elk gewenst moment zonder voorafgaande kennisgeving te wijzigen of te modificeren. Aangezien specificaties, apparatuur en opties per locatie kunnen verschillen, kunt u het best contact opnemen met uw Yamaha-leverancier.

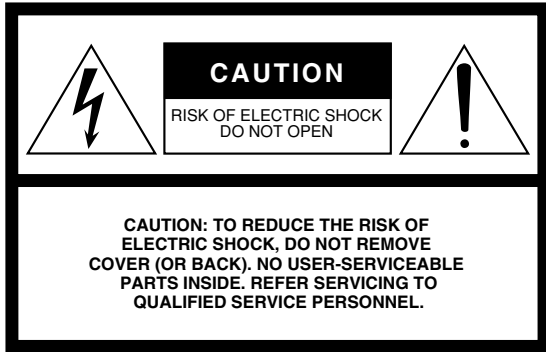

The above warning is located on the bottom of the unit.

Explanation of Graphical Symbols

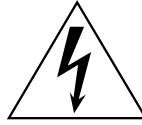

The lightning flash with arrowhead symbol within an equilateral triangle is intended to alert the user to the presence of uninsulated “dangerous voltage” within the product’s enclosure that may be of sufficient magnitude to constitute a risk of electric shock to persons.



The exclamation point within an equilateral triangle is intended to alert the user to the presence of important operating and maintenance (servicing) instructions in the literature accompanying the product.

IMPORTANT SAFETY INSTRUCTIONS

- 1 Read these instructions.
- 2 Keep these instructions.
- 3 Heed all warnings.
- 4 Follow all instructions.
- 5 Do not use this apparatus near water.
- 6 Clean only with dry cloth.
- 7 Do not block any ventilation openings. Install in accordance with the manufacturer’s instructions.
- 8 Do not install near any heat sources such as radiators, heat registers, stoves, or other apparatus (including amplifiers) that produce heat.
- 9 Do not defeat the safety purpose of the polarized or grounding-type plug. A polarized plug has two blades with one wider than the other. A grounding type plug has two blades and a third grounding prong. The wide blade or the third prong are provided for your safety. If the provided plug does not fit into your outlet, consult an electrician for replacement of the obsolete outlet.
- 10 Protect the power cord from being walked on or pinched particularly at plugs, convenience receptacles, and the point where they exit from the apparatus.

- 11 Only use attachments/accessories specified by the manufacturer.
- 12 Use only with the cart, stand, tripod, bracket, or table specified by the manufacturer, or sold with the apparatus. When a cart is used, use caution when moving the cart/apparatus combination to avoid injury from tip-over.
- 13 Unplug this apparatus during lightning storms or when unused for long periods of time.
- 14 Refer all servicing to qualified service personnel. Servicing is required when the apparatus has been damaged in any way, such as power-supply cord or plug is damaged, liquid has been spilled or objects have fallen into the apparatus, the apparatus has been exposed to rain or moisture, does not operate normally, or has been dropped.



WARNING

TO REDUCE THE RISK OF FIRE OR ELECTRIC SHOCK, DO NOT EXPOSE THIS APPARATUS TO RAIN OR MOISTURE.

FCC INFORMATION (U.S.A.)

1. IMPORTANT NOTICE: DO NOT MODIFY THIS UNIT!

This product, when installed as indicated in the instructions contained in this manual, meets FCC requirements. Modifications not expressly approved by Yamaha may void your authority, granted by the FCC, to use the product.

2. IMPORTANT: When connecting this product to accessories and/or another product use only high quality shielded cables. Cable/s supplied with this product MUST be used. Follow all installation instructions. Failure to follow instructions could void your FCC authorization to use this product in the USA.

3. **NOTE:** This product has been tested and found to comply with the requirements listed in FCC Regulations, Part 15 for Class "B" digital devices. Compliance with these requirements provides a reasonable level of assurance that your use of this product in a residential environment will not result in harmful interference with other electronic devices. This equipment generates/uses radio frequencies and, if not installed and used according to the instructions found in the users manual, may cause interference harmful to the operation of

other electronic devices. Compliance with FCC regulations does not guarantee that interference will not occur in all installations. If this product is found to be the source of interference, which can be determined by turning the unit "OFF" and "ON", please try to eliminate the problem by using one of the following measures:
Relocate either this product or the device that is being affected by the interference.

Utilize power outlets that are on different branch (circuit breaker or fuse) circuits or install AC line filter/s.

In the case of radio or TV interference, relocate/reorient the antenna. If the antenna lead-in is 300 ohm ribbon lead, change the lead-in to co-axial type cable.

If these corrective measures do not produce satisfactory results, please contact the local retailer authorized to distribute this type of product. If you can not locate the appropriate retailer, please contact Yamaha Corporation of America, Electronic Service Division, 6600 Orangethorpe Ave, Buena Park, CA90620

The above statements apply ONLY to those products distributed by Yamaha Corporation of America or its subsidiaries.

* This applies only to products distributed by YAMAHA CORPORATION OF AMERICA.

(class B)

YDP-160/140

IMPORTANT NOTICE FOR THE UNITED KINGDOM

Connecting the Plug and Cord

IMPORTANT. The wires in this mains lead are coloured in accordance with the following code:

BLUE : NEUTRAL
BROWN : LIVE

As the colours of the wires in the mains lead of this apparatus may not correspond with the coloured markings identifying the terminals in your plug proceed as follows:

The wire which is coloured BLUE must be connected to the terminal which is marked with the letter N or coloured BLACK.

The wire which is coloured BROWN must be connected to the terminal which is marked with the letter L or coloured RED.

Making sure that neither core is connected to the earth terminal of the three pin plug.

(2 wires)

- This applies only to products distributed by Yamaha-Kemble Music (U.K.) Ltd.

YDP-140

OBSERVERA!

Apparaten kopplas inte ur växelströmskällan (nätet) så länge som den är ansluten till vägguttaget, även om själva apparaten har stängts av.

ADVARSEL: Nettpæendingen til dette apparat er IKKE afbrudt, så længe netledningen sidder i en stikkontakt, som er tændt — også selvom der er slukket på apparatets afbryder.

VAROITUS: Laitteen toisiopiiriin kytketty käyttökytkin ei irroita koko laitetta verkosta.

(standby)

For details of products, please contact your nearest Yamaha representative or the authorized distributor listed below.

Per ulteriori dettagli sui prodotti, rivolgersi al più vicino rappresentante Yamaha oppure a uno dei distributori autorizzati elencati di seguito.

Para obter detalhes de produtos, entre em contato com o representante mais próximo da Yamaha ou com o distribuidor autorizado relacionado a seguir.

Neem voor details over producten alstublieft contact op met uw dichtstbijzijnde Yamaha-vertegenwoordiging of de geautoriseerde distributeur uit het onderstaande overzicht.

NORTH AMERICA

CANADA

Yamaha Canada Music Ltd.
135 Milner Avenue, Scarborough, Ontario,
M1S 3R1, Canada
Tel: 416-298-1311

U.S.A.

Yamaha Corporation of America
6600 Orangethorpe Ave., Buena Park, Calif. 90620,
U.S.A.
Tel: 714-522-9011

CENTRAL & SOUTH AMERICA

MEXICO

Yamaha de México S.A. de C.V.
Calz. Javier Rojo Gómez #1149,
Col. Guadalupe del Moral
C.P. 09300, México, D.F., México
Tel: 55-5804-0600

BRAZIL

Yamaha Musical do Brasil Ltda.
Rua Joaquim Floriano, 913 - 4º andar, Itaim Bibi,
CEP 04534-013 Sao Paulo, SP, BRAZIL
Tel: 011-3704-1377

ARGENTINA

Yamaha Music Latin America, S.A.
Sucursal de Argentina
Viamonte 1145 Piso2-B 1053,
Buenos Aires, Argentina
Tel: 1-4371-7021

PANAMA AND OTHER LATIN AMERICAN COUNTRIES/ CARIBBEAN COUNTRIES

Yamaha Music Latin America, S.A.
Torre Banco General, Piso 7, Urbanización Marbella,
Calle 47 y Aquilino de la Guardia,
Ciudad de Panamá, Panamá
Tel: +507-269-5311

EUROPE

THE UNITED KINGDOM

Yamaha Music U.K. Ltd.
Sherbourne Drive, Tibbrook, Milton Keynes,
MK7 8BL, England
Tel: 01908-366700

IRELAND

Danfay Ltd.
61D, Sallynoggin Road, Dun Laoghaire, Co. Dublin
Tel: 01-2859177

GERMANY

Yamaha Music Central Europe GmbH
Siemensstraße 22-34, 25462 Rellingen, Germany
Tel: 04101-3030

SWITZERLAND/LIECHTENSTEIN

Yamaha Music Central Europe GmbH,
Branch Switzerland
Seefeldstrasse 94, 8008 Zürich, Switzerland
Tel: 01-383 3990

AUSTRIA

Yamaha Music Central Europe GmbH,
Branch Austria
Schleiergasse 20, A-1100 Wien, Austria
Tel: 01-60203900

CZECH REPUBLIC/SLOVAKIA/ HUNGARY/SLOVENIA

Yamaha Music Central Europe GmbH,
Branch Austria, CEE Department
Schleiergasse 20, A-1100 Wien, Austria
Tel: 01-602039025

POLAND

Yamaha Music Central Europe GmbH
Sp.z o.o. Oddział w Polsce
ul. 17 Stycznia 56, PL-02-146 Warszawa, Poland
Tel: 022-868-07-57

THE NETHERLANDS/ BELGIUM/LUXEMBOURG

Yamaha Music Central Europe GmbH,
Branch Benelux
Clarissenhof 5-b, 4133 AB Vianen, The Netherlands
Tel: 0347-358 040

FRANCE

Yamaha Musique France
BP 70-77312 Marne-la-Vallée Cedex 2, France
Tel: 01-64-61-4000

ITALY

Yamaha Musica Italia S.P.A.
Viale Italia 88, 20020 Lainate (Milano), Italy
Tel: 02-935-771

SPAIN/PORTUGAL

Yamaha Música Ibérica, S.A.
Ctra. de la Coruna km. 17, 200, 28230
Las Rozas (Madrid), Spain
Tel: 91-639-8888

GREECE

Philippos Nakas S.A. The Music House
147 Skiathou Street, 112-55 Athens, Greece
Tel: 01-228 2160

SWEDEN

Yamaha Scandinavia AB
J. A. Wettergrens Gata 1, Box 30053
S-400 43 Göteborg, Sweden
Tel: 031 89 34 00

DENMARK

YS Copenhagen Liaison Office
Generatorvej 6A, DK-2730 Herlev, Denmark
Tel: 44 92 49 00

FINLAND

F-Musiikki Oy
Kluuvikatu 6, P.O. Box 260,
SF-00101 Helsinki, Finland
Tel: 09 618511

NORWAY

Norsk filial av Yamaha Scandinavia AB
Grini Næringspark 1, N-1345 Østerås, Norway
Tel: 67 16 77 70

ICELAND

Skifan HF
Skeifan 17 P.O. Box 8120, IS-128 Reykjavik, Iceland
Tel: 525 5000

RUSSIA

Yamaha Music (Russia)
Office 4015, entrance 2, 21/5 Kuznetskii
Most street, Moscow, 107996, Russia
Tel: 495 626 0660

OTHER EUROPEAN COUNTRIES

Yamaha Music Central Europe GmbH
Siemensstraße 22-34, 25462 Rellingen, Germany
Tel: +49-4101-3030

AFRICA

Yamaha Corporation,
Asia-Pacific Music Marketing Group
Nakazawa-cho 10-1, Naka-ku, Hamamatsu,
Japan 430-8650
Tel: +81-53-460-2312

MIDDLE EAST

TURKEY/CYPRUS

Yamaha Music Central Europe GmbH
Siemensstraße 22-34, 25462 Rellingen, Germany
Tel: 04101-3030

OTHER COUNTRIES

Yamaha Music Gulf FZE
LOB 16-513, P.O.Box 17328, Jubel Ali,
Dubai, United Arab Emirates
Tel: +971-4-881-5868

ASIA

THE PEOPLE'S REPUBLIC OF CHINA

Yamaha Music & Electronics (China) Co.,Ltd.
25/F., United Plaza, 1468 Nanjing Road (West),
Jingan, Shanghai, China
Tel: 021-6247-2211

HONG KONG

Tom Lee Music Co., Ltd.
11/F., Silvercord Tower 1, 30 Canton Road,
Tsimshatsui, Kowloon, Hong Kong
Tel: 2737-7688

INDONESIA

PT. Yamaha Music Indonesia (Distributor)
PT. Nusantara
Gedung Yamaha Music Center, Jalan Jend. Gatot
Subroto Kav. 4, Jakarta 12930, Indonesia
Tel: 21-520-2577

KOREA

Yamaha Music Korea Ltd.
8F, 9F, Dongsung Bldg. 158-9 Samsung-Dong,
Kangnam-Gu, Seoul, Korea
Tel: 080-004-0022

MALAYSIA

Yamaha Music Malaysia, Sdn., Bhd.
Lot 8, Jalan Perbandaran, 47301 Kelana Jaya,
Petaling Jaya, Selangor, Malaysia
Tel: 3-78030900

PHILIPPINES

Yupango Music Corporation
339 Gil J. Puyat Avenue, P.O. Box 885 MCPO,
Makati, Metro Manila, Philippines
Tel: 819-7551

SINGAPORE

Yamaha Music Asia Pte., Ltd.
#03-11 A-Z Building
140 Paya Lebar Road, Singapore 409015
Tel: 747-4374

TAIWAN

Yamaha KHS Music Co., Ltd.
3F, #6, Sec.2, Nan Jing E. Rd. Taipei.
Taiwan 104, R.O.C.
Tel: 02-2511-8688

THAILAND

Siam Music Yamaha Co., Ltd.
891/1 Siam Motors Building, 15-16 floor
Rama 1 road, Wangmai, Pathumwan
Bangkok 10330, Thailand
Tel: 02-215-2626

OTHER ASIAN COUNTRIES

Yamaha Corporation,
Asia-Pacific Music Marketing Group
Nakazawa-cho 10-1, Naka-ku, Hamamatsu,
Japan 430-8650
Tel: +81-53-460-2317

OCEANIA

AUSTRALIA

Yamaha Music Australia Pty. Ltd.
Level 1, 99 Queensbridge Street, Southbank,
Victoria 3006, Australia
Tel: 3-9693-5111

NEW ZEALAND

Music Houses of N.Z. Ltd.
146/148 Captain Springs Road, Te Papapa,
Auckland, New Zealand
Tel: 9-634-0099

COUNTRIES AND TRUST

TERRITORIES IN PACIFIC OCEAN

Yamaha Corporation,
Asia-Pacific Music Marketing Group
Nakazawa-cho 10-1, Naka-ku, Hamamatsu,
Japan 430-8650
Tel: +81-53-460-2312

HEAD OFFICE Yamaha Corporation, Pro Audio & Digital Musical Instrument Division
Nakazawa-cho 10-1, Naka-ku, Hamamatsu, Japan 430-8650
Tel: +81-53-460-3273

EKB43



P77020577

U.R.G., Pro Audio & Digital Musical Instrument Division, Yamaha Corporation
© 2008 Yamaha Corporation