



DIGITAL WORKSTATION

# Tyros3

Gebruikershandleiding





# VOORZICHTIG

## LEES DIT ZORGVULDIG DOOR VOORDAT U VERDERGAAT

\* Bewaar deze gebruikershandleiding op een veilige plaats voor eventuele toekomstige raadpleging.



### WAARSCHUWING

Volg altijd de algemene voorzorgsmaatregelen op die hieronder worden opgesomd om te voorkomen dat u gewond raakt of zelfs sterft als gevolg van elektrische schokken, kortsluiting, schade, brand of andere gevaren. De maatregelen houden in, maar zijn niet beperkt tot:

#### Spanningsvoorziening/Netsnoer

- Gebruik alleen het voltage dat als juist wordt aangegeven voor het instrument. Het vereiste voltage wordt genoemd op het naamplaatje van het instrument.
- Controleer de elektrische stekker regelmatig en verwijder al het vuil of stof dat zich erop heeft verzameld.
- Gebruik alleen het bijgeleverde netsnoer of de bijgeleverde stekker.
- Plaats het netsnoer niet in de buurt van warmtebronnen zoals verwarming en kachels, verbuig of beschadig het snoer niet en plaats geen zware voorwerpen op het snoer. Leg het snoer uit de weg, zodat niemand erop trapt of erover kan struikelen en zodat er geen zware voorwerpen overheen kunnen rollen.
- Zorg ervoor dat u het apparaat aansluit op een geschikt stopcontact met randaarde. Foutieve aarding kan elektrische schokken tot gevolg hebben.

#### Niet openen

- Open het instrument niet, haal de interne onderdelen niet uit elkaar en modificeer ze op geen enkele manier. Het instrument bevat geen door de gebruiker te repareren onderdelen. Als het instrument stuk lijkt te zijn, stop dan met het gebruik ervan en laat het nakijken door Yamaha-servicepersoneel.

#### Waarschuwing tegen water

- Stel het instrument niet bloot aan regen, gebruik het niet in de buurt van water of onder natte of vochtige omstandigheden en plaats geen voorwerpen op het instrument die vloeistoffen bevatten die in de openingen kunnen vallen. Als er een vloeistof, zoals water, in het instrument terechtkomt, zet dan onmiddellijk het instrument uit en trek de stekker uit het stopcontact. Laat vervolgens uw instrument nakijken door gekwalificeerd Yamaha-servicepersoneel.
- Haal nooit een stekker uit en steek nooit een stekker in het stopcontact als u natte handen heeft.

#### Waarschuwing tegen brand

- Plaats geen brandende voorwerpen, zoals kaarsen, op het instrument. Een brandend voorwerp kan omvallen en brand veroorzaken.

#### Als u onregelmatigheden opmerkt

- Als het netsnoer of de stekker beschadigd is of stuk gaat, als er plotseling geluidsverlies optreedt in het instrument, of als er een ongebruikelijke geur of rook uit het instrument komt, moet u het instrument onmiddellijk uitzetten, de stekker uit het stopcontact halen en het instrument laten nakijken door gekwalificeerd Yamaha-servicepersoneel.



### LET OP

Volg altijd de algemene voorzorgsmaatregelen op die hieronder worden opgesomd om te voorkomen dat u of iemand anders gewond raakt of dat het instrument of andere eigendommen beschadigd raken. De maatregelen houden in, maar zijn niet beperkt tot:

#### Spanningsvoorziening/Netsnoer

- Sluit de drie-pins stekker op een goed geaarde spanningsbron aan. (Zie voor meer informatie over de netspanningsvoorziening, pagina 16.)
- Als u de stekker uit het stopcontact haalt, trekt u dan altijd aan de stekker, nooit aan het snoer. Het snoer kan beschadigd raken als u eraan trekt.
- Haal de stekker uit het stopcontact als u het instrument gedurende langere tijd niet gebruikt of tijdens een elektrische storm.
- Sluit het instrument niet aan op een stopcontact via een verdeelstekker. Dit kan resulteren in een verminderde geluidskwaliteit en hierdoor kan het stopcontact oververhitten.

#### Locatie

- Stel het instrument niet bloot aan overdreven hoeveelheden stof of trillingen, of extreme kou of hitte (zoals in direct zonlicht, bij een verwarming of overdag in een auto) om de kans op vervorming van het paneel of beschadiging van de interne componenten te voorkomen.

- Gebruik het instrument niet in de nabijheid van een tv, radio, stereo-apparaat, mobiele telefoon of andere elektrische apparaten. Anders kan het instrument, de tv of radio bijgeluiden opwekken.
- Plaats het instrument niet in een onstabiele positie, waardoor het per ongeluk om kan vallen.
- Verwijder alle aangesloten kabels alvorens het instrument te verplaatsen.
- Zorg er bij het opstellen van het product voor dat het gebruikte stopcontact makkelijk toegankelijk is. Schakel de POWER-schakelaar bij storingen of een slechte werking onmiddellijk uit en trek de stekker uit het stopcontact. Zelfs als de stroom is uitgeschakeld, loopt er nog een minimale hoeveelheid stroom naar het product. Als u het product gedurende langere tijd niet gebruikt, moet u de stekker uit het stopcontact trekken.
- Gebruik uitsluitend de standaard die voor uw instrument aanbevolen is. Als u het instrument vastmaakt aan de standaard of het rek, gebruikt u uitsluitend de bijgeleverde schroeven. Anders kan dit leiden tot beschadiging van de interne componenten of het vallen van het instrument.
- Plaats geen voorwerpen voor de ventilatieopeningen van het instrument, aangezien dit adequate ventilatie van de interne componenten zou kunnen verhinderen, en mogelijk kan resulteren in het oververhit raken van het instrument.

## Aansluitingen

- Voordat u het instrument aansluit op andere elektronische componenten, moet u alle betreffende apparatuur uitzetten. Voordat u alle betreffende apparatuur aan- of uitzet, moet u alle volumes op het minimum zetten. Voer de volumes van alle componenten, na het aanzetten, geleidelijk op tot het gewenste luisterniveau, terwijl u het instrument bespeelt.

## Onderhoud

- Gebruik bij het schoonmaken een zachte droge doek. Gebruik geen verfverduunners, oplosmiddelen, schoonmaakmiddelen of met chemicalieën geïmpregneerde schoonmaakdoekjes.

## Zorgvuldig behandelen

- Steek uw vingers of handen niet in de openingen van het instrument.
- Steek nooit papieren, metalen of andere voorwerpen in de openingen van het paneel of het keyboard en laat dergelijke voorwerpen er niet invallen. Als dit gebeurt, zet dan onmiddellijk het instrument uit en haal de stekker uit het stopcontact. Laat vervolgens uw instrument nakijken door gekwalificeerd Yamaha-servicepersoneel.
- Plaats geen vinylen, plastic of rubberen voorwerpen op het instrument, aangezien dit verkleuring van het paneel of het toetsenbord tot gevolg kan hebben.
- Leun niet op het instrument, plaats geen zware voorwerpen op het instrument en vermijd het uitvoeren van overmatig veel kracht op de knoppen, schakelaars en aansluitingen.
- Gebruik het instrument/apparaat of de hoofdtelefoon niet te lang op een oncomfortabel geluidsniveau aangezien dit permanent gehoorverlies kan veroorzaken. Consulteer een KNO-arts als u geruis in uw oren of gehoorverlies constateert.
- Stel het instrument niet bloot aan zware fysieke schokken. Zware fysieke schokken kunnen de interne harde schijf beschadigen.
- Schakel altijd de spanning uit wanneer u het instrument naar een andere locatie verplaatst. Als het instrument wordt verplaatst terwijl de spanning is ingeschakeld, kunnen data op de interne harde schijf verloren gaan of worden beschadigd.

Yamaha kan niet verantwoordelijk worden gesteld voor schade die wordt veroorzaakt door oneigenlijk gebruik van of modificaties aan het instrument, of data die verloren zijn gegaan of gewist.

Zet het instrument altijd uit als u het niet gebruikt.

## Data opslaan

### Uw data opslaan en back-ups maken

- De data van de hieronder vermelde typen gaan verloren wanneer u het instrument uitschakelt. Sla de data op het User-station of een geschikt extern medium op (pagina 30).
  - Gemaakte/bewerkte voices (pagina 47)
  - Gemaakte/bewerkte stijlen (pagina 56)
  - In het geheugen opgeslagen One Touch Settings (pagina 56)
  - Opgenomen/bewerkte songs (pagina 63)
  - Gemaakte Multi Pads (pagina 65)
  - Bewerkte MIDI-instellingen (pagina 98)

Data op het User-station (pagina 26) kunnen verloren gaan als gevolg van een onjuiste werking of bediening. Sla belangrijke data op een extern medium op.

Data op de interne harde schijf kunnen verloren gaan als gevolg van een onjuiste werking of bediening. Wij adviseren u belangrijke data naar een computer te kopiëren met behulp van de USB Storage-modus (pagina's 97, 104).

### Back-up maken van het USB-opslagapparaat/externe medium

- Om dataverlies door mediabeschadiging te voorkomen, adviseren wij u belangrijke data op twee USB-opslagapparaten/externe media op te slaan.

Als u instellingen in een displaypagina wijzigt en die pagina verlaat, worden de System Setup-data (opgesomd in de Parameter Chart van de Data List die kan worden gedownload van internet) automatisch opgeslagen. De gewijzigde data gaan echter verloren als u het instrument uitzet zonder dat u de desbetreffende pagina eerst hebt verlaten. Raadpleeg pagina 8 voor informatie over hoe u de Data List kunt verkrijgen.

Het serienummer van dit product staat onder aan de eenheid. Het is verstandig om dit serienummer in de hieronder gereserveerde ruimte te noteren. Bewaar ook deze handleiding als permanent aankoopbewijs om identificatie te vergemakkelijken in geval van diefstal.

**Modelnummer**

---

**Serienummer**

---

(onderkant)

## Gefeliciteerd!

U bent de trotse bezitter van een zeer bijzonder elektronisch keyboard. De Yamaha Tyros3 combineert de meest geavanceerde klankopwekkingstechniek met hoogstaande digitale elektronica en mogelijkheden, wat resulteert in een verbazingwekkende klankkwaliteit met maximale muzikale veelzijdigheid.

Om zoveel mogelijk uit uw Tyros3 met zijn kolossale potentieel aan mogelijkheden te halen, adviseren wij u deze handleiding grondig door te lezen en de beschreven functies meteen uit te proberen. Bewaar deze handleiding op een veilige plaats voor latere raadpleging.

## Meegeleverde accessoires

---

- Netsnoer
- Muziekstandaard en beugels
- Cd-rom
- Gebruikershandleiding
- Installatiehandleiding
- Gebruikersregistratiekaart

### ● Over de meegeleverde cd-rom

De meegeleverde cd-rom bevat speciale software voor gebruik met de Tyros3. Er is een Voice Editor (voicebewerker) meegeleverd, waardoor u over een uitgebreid en intuïtief bewerkingsprogramma voor de Tyros3 beschikt. Zie voor details de afzonderlijke installatiehandleiding of de online handleiding die bij uw software zijn geleverd.

** LET OP**

Probeer de cd-rom nooit af te spelen in een gewone cd-speler. Dit kan niet alleen gehoorbeschadiging tot gevolg hebben, maar ook beschadiging van uw cd-speler/luidsprekers.

# Belangrijkste eigenschappen

## ● Realistische en rijk gestructureerde voices

Dankzij de nieuwe SA2-voices die zijn gemaakt met de AEM-technologie (Articulation Element Modeling) van Yamaha kunt u de desbetreffende voices (in het bijzonder de blaasinstrumentgeluiden) natuurlijker en met meer expressiviteit spelen (pagina 40). Bovendien verbetert de Tyros3 de pianovoces die al van hoge kwaliteit waren, evenals andere voices die belangrijk zijn voor het spelen van begeleidingspartijen (drum, gitaar, enzovoort). Volledig nieuw zijn de Synth-voices, die zijn overgenomen van ons topmodel, de MOTIF-synthesizer.

## ● Intuïtieve, snel toegankelijke schuifregelaars

Precies onder de LCD-display bevinden zich acht schuifregelaars waarmee u makkelijk en snel alle parameters in de display kunt aanpassen (pagina 21). Met de extra ASSIGN-schuifregelaar kunt u een bepaalde functie (volume, reverb, enz.) toewijzen en deze in real-time tijdens uw spel toepassen (pagina 21). Deze negen schuifregelaars fungeren als voetmaathendels wanneer de Organ Flutes-display wordt weergegeven (pagina 46).

## ● Dynamische, hedendaagse, automatische begeleidingsstijlen

De Tyros3 bevat een enorm aantal stijlen van uitzonderlijk hoge kwaliteit, zoals de nieuwe Mega-voices. Deze worden gekenmerkt door een nieuw ontwikkeld noottransponeersysteem voor gitaartracks en twee aanvullende DSP-effectblokken uitsluitend voor de stijlen.

## ● Twee-tracks Hard Disk Recorder

Met de Hard Disk Recorder kunt u uw spel opnemen op twee audiotracks: Main en Sub. En met de Bounce Recording-functie kunt u nog meer tracks opnemen, zodat u makkelijk meerdere gedeelten in lagen kunt opnemen (pagina 74).

## ● Handige Multi Pad Sync-functie / registraties en OTS-informatie

U kunt uw spel tijdens het spelen met verschillende vooraf ingestelde frases verfinaaien met behulp van de Multi Pads. Deze kunnen zelfs worden gesynchroniseerd met het stijl- of songafspelen (pagina 65). In de Information-displays voor Registration Memory en One Touch Setting kunt u makkelijk de geregistreerde paneelsetups controleren (pagina's 53, 70).

## ● Uitbreidmogelijkheden voor voices

Download extra voices van de website en laad ze in de Tyros3 - en breid uw selectie van beschikbare voices uit (pagina 39).

## ● Eenvoudige verbinding met randapparatuur

Via de geïntegreerde netwerkaansluiting kunt u de Tyros3 makkelijk rechtstreeks met internet verbinden (pagina 82). De met USB 2.0 HighSpeed-compatibele USB-aansluitingen maken snelle communicatie met USB-opslagapparaten en computers mogelijk (pagina's 94, 96).

De Tyros3 is compatibel met de volgende indelingen.



GM (General MIDI) Dit is een van de meest voorkomende voicetoewijzingsindelingen. De standaardspecificatie GM System Level 2 is een verbetering ten opzichte van de originele GM System Level 1, waarbij ook de songdatacompatibiliteit is verbeterd. GM System Level 2 voorziet in een grotere polyfonie, uitgebreidere voiceselectie, uitgebreide voiceparameters en geïntegreerde effectverwerking.



XG is een enorme verbetering van de GM System Level 1-indeling, en is door Yamaha speciaal ontwikkeld om in meer voices en variaties, evenals in een grotere expressieve besturing van de voices en effecten te voorzien, en om een goede datacompatibiliteit in de toekomst veilig te stellen.



GS is door de Roland Corporation ontwikkeld. Op dezelfde manier als Yamaha XG, is GS een belangrijke verbetering van de GM-specificatie om in meer voices en drumkits en hun variaties te voorzien, evenals in een grotere expressieve besturing van voices en effecten.



De bestandsindeling XF van Yamaha voegt grotere functionaliteit en open uitbreidbaarheid toe aan de industriestandaard SMF (Standard MIDI File). De Tyros3 kan songteksten weergeven als er een XF-bestand met songtekstdata wordt afgespeeld.



SFF (Style File Format) is een originele stijlbestandsindeling van Yamaha, die gebruikmaakt van een uniek conversiesysteem om in automatische begeleiding van hoge kwaliteit te voorzien, gebaseerd op een uitgebreide reeks akkoordsoorten. SFF GE (Guitar Edition) is een uitgebreide SFF-vorm, die verbeterde noottransponering voor gitaartracks biedt.



VH (Vocal Harmony) werkt met digitale signaalverwerkingstechnologie om automatisch geschikte vocale harmonieën toe te voegen aan een door de gebruiker gezongen zangpartij.



AEM is het handelsmerk van Yamaha's toonaangevende klankopwekkingstechnologie. Zie pagina 40 voor meer informatie over AEM.

# Over de handleidingen

Voor dit instrument bestaan de volgende documenten en instructiehandleidingen.

## Meegeleverde documenten



### Gebruikershandleiding (dit boek)

Biedt een algemene beschrijving van de basisfuncties van de Tyros3. Zie pagina 9 voor meer informatie over het gebruik van de gebruikershandleiding.



### Installatiehandleiding

Bevat instructies voor de installatie van de Voice Editor-software, die op de cd-rom staat.

## Online materiaal (kan worden gedownload van internet)

De volgende instructiehandleidingen kunnen worden gedownload uit de Yamaha Manual Library.

### Yamaha Manual Library

<http://www.yamaha.co.jp/manual/>



### Reference Manual (Referentiehandleiding)

#### (alleen verkrijgbaar in het Engels, Frans en Duits)

Biedt een beschrijving van de geavanceerde functies van de Tyros3 die niet in de gebruikershandleiding zijn beschreven. U kunt bijvoorbeeld leren hoe u uw eigen voices, stijlen, songs of Multi Pads maakt, of gedetailleerde verklaringen van specifieke parameters zoeken.



### Data List

Bevat verschillende belangrijke lijsten van vooraf ingestelde inhoud, zoals voices, stijlen en effecten, maar ook informatie die betrekking heeft op MIDI.



### MIDI Basics (MIDI-basisinformatie) (alleen verkrijgbaar in het Engels, Frans en Duits)

Als u meer wilt weten over MIDI en het gebruik ervan, leest u dit inleidende boek.

### Kennisgeving over auteursrechten

Hier volgen de titels, verantwoordelijken en auteursrechtvermeldingen voor de songs die vooraf in dit instrument zijn geïnstalleerd.

#### Beauty And The Beast

from Walt Disney's BEAUTY AND THE BEAST

Lyrics by Howard Ashman

Music by Alan Menken

© 1991 Walt Disney Music Company and Wonderland Music Company, Inc.

All Rights Reserved Used by Permission

#### Can't Help Falling In Love

from the Paramount Picture BLUE HAWAII

Words and Music by George David Weiss, Hugo Peretti and Luigi Creatore

Copyright © 1961 by Gladys Music, Inc.

Copyright Renewed and Assigned to Gladys Music

All Rights Administered by Cherry Lane Music Publishing Company, Inc. and Chrysalis Music

International Copyright Secured All Rights Reserved



# Gebruik van deze gebruikershandleiding

## ● Aan de slag.....pagina 16

Wij adviseren u ten eerste om dit gedeelte eerst te lezen, vóór u verder gaat naar een ander deel van deze handleiding. Het laat u zien hoe u aan de slag kunt gaan met het bespelen en gebruiken van uw nieuwe Tyros3.

## ● Basisbediening.....pagina 20

Hier laten we u zien wat de algemene bediening via de LCD-display is en de basisstructuur voor het bedienen en organiseren van de data van de Tyros3 in bestanden.

## ● Hoofdstuk 1–11 .....pagina's 36-99

Deze hoofdstukken bevatten basisinstructies voor het gebruik van elke functie van de Tyros3. Op het einde van elk hoofdstuk vindt u een Geavanceerde functies-sectie, met een korte introductie tot meer geavanceerde voorzieningen en functies die niet in deze gebruikershandleiding worden beschreven. Zie de referentiehandleiding voor meer informatie hierover (pagina 8). De referentiehandleiding heeft dezelfde hoofdstukstructuur als deze gebruikershandleiding.

## ● Problemen oplossen.....pagina 106

Als de Tyros3 niet functioneert zoals verwacht of u hebt problemen met het geluid of de bediening, raadpleeg dan dit gedeelte voordat u contact opneemt met uw Yamaha-dealer of Service Center. De meest voorkomende problemen en de oplossingen ervoor worden hier op een gemakkelijk te begrijpen manier beschreven. Als uw specifieke probleem niet kan worden opgelost door de richtlijnen in dit gedeelte te volgen, adviseren wij u ook de referentiehandleiding te raadplegen (pagina 8).

## ● Overzicht van paneelknoppen.....pagina 109

Hier worden alle Tyros3-displays opgesomd die kunnen worden opgeroepen met de paneelregelaars, overeenkomstig hun hiërarchische structuur. Hierdoor kunt u makkelijk de relaties van de verschillende functies zien en snel de gewenste informatie vinden.

- De foto's van de klavecimbel (harpsichord), bandoneon, hackbrett, muziekdoo's (music box), hakkebord (dulcimer) en cimbalom, die te zien zijn in de displays van de Tyros3, zijn welwillend ter beschikking gesteld door Gakki Shiriyokan (Collection for organology), Kunitachi Muziekcollege.
- De volgende instrumenten, die in de displays van de Tyros3 worden weergegeven, zijn tentoongesteld in het Hamatsu Museum voor muziekinstrumenten: muziekinstrumenten: balafon, gender, kalimba, kanon, santur, gamelan gong, harp, handbel, doedelzak, banjo, klokkenspel, mandoline, oud, panfluit, pungi, rabab, shanai, sitar, steeldrum, tambra.
- Dit product is gefabriceerd onder licentie van de U.S. Patentnummers 5231671, 5301259, 5428708 en 5567901 van IVL Audio Inc.
- De in dit instrument gebruikte bitmapfonts zijn geleverd door en zijn eigendom van Ricoh Co., Ltd. noch mag het op enige wijze worden verkocht, uitgeleend of overgedragen. Tevens mag NF niet worden onderworpen aan reverseengineering, of worden gedecompileerd, teruggeassembleerd of gekopieerd.
- Dit product maakt gebruik van NF, een geïntegreerde internetbrowser van ACCESS Co., Ltd. NF wordt gebruikt met het gepatenteerde LZW, onder licentie van Unisys Co., Ltd. NF mag niet van dit product gescheiden worden, noch mag het op de één of andere manier worden verkocht, uitgeleend of overgedragen. Tevens mag NF niet worden onderworpen aan reverse-engineering, gedecompileerd, teruggeassembleerd of gekopieerd.  
Deze software bevat een module die is ontwikkeld door de onafhankelijke JPEG Group.
- De afbeeldingen en LCD-displays zoals deze in deze handleiding te zien zijn, zijn uitsluitend bedoeld voor instructiedoeleinden en kunnen dus enigszins afwijken van de werkelijkheid. Merk op dat alle displayvoorbeelden in deze handleiding in het Engels zijn.
- Sommige vooraf ingestelde songs zijn ingekort of bewerkt, en zijn daarom niet precies hetzelfde als het origineel.
- Dit product bevat en gaat vergezeld van computerprogramma's en inhoud waarvan Yamaha alle auteursrechten heeft of waarvan het over de licenties beschikt om gebruik te mogen maken van de auteursrechten van derden. Onder dergelijk materiaal waarop auteursrechten berusten, vallen, zonder enige beperkingen, alle computersoftware, stijlbestanden, MIDI-bestanden, WAVE-data, bladmuziek en geluidsopnamen. Elk ongeautoriseerd gebruik van dergelijke programma's en inhoud, buiten het persoonlijke gebruik van de koper, is volgens de desbetreffende wettelijke bepalingen niet toegestaan. Elke schending van auteursrechten heeft strafrechtelijke gevolgen. HET IS VERBODEN ILLEGALE KOPIEËN TE MAKEN, DISTRIBUEREN OF GEBRUIKEN.
- Dit product kan worden gebruikt om analoge audiosignalen via de LINE IN/MIC te importeren/op te nemen, en kan ook uw toetsenspel en het afspelen van MIDI-songdata opnemen als digitale audiosignalen of in de indeling WAV. Als u in uw opname materiaal gebruikt waarop auteursrechten rusten, is het kopiëren of publiekelijk afspelen van dat materiaal, anders dan voor persoonlijk gebruik, ten strengste verboden, zelfs als u hieraan uw eigen spel toevoegt.
- Dit apparaat kan muziekdata van verschillende typen en indelingen gebruiken door deze van tevoren naar de juiste muziekdata-indeling voor gebruik met het instrument te optimaliseren. Hierdoor wordt op dit apparaat muziek mogelijk niet exact zo afgespeeld als de componist het oorspronkelijk heeft bedoeld.
- Het kopiëren van commercieel verkrijgbare muziekdata, inclusief maar niet beperkt tot MIDI-data en/of audiodata, is strikt verboden, uitgezonderd voor persoonlijk gebruik.
- De namen van bedrijven en producten die in deze handleiding worden genoemd, zijn handelsmerken of gedeponeerde handelsmerken van hun respectieve eigenaars.

ACCESS™

# Inhoudsopgave

Meegeleverde accessoires .....	6
Belangrijkste eigenschappen .....	7
Over de handleidingen .....	8
Gebruik van deze gebruikershandleiding .....	9
<b>Bedieningspaneel en aansluitingen</b> .....	<b>12</b>
<b>Opstarten</b> .....	<b>16</b>
Stroomtoevoer.....	16
Instrument aanzetten.....	16
Displaypaneel opklappen en neerlaten.....	17
Displaytaal veranderen .....	17
Naam van de eigenaar invoeren in de openingsdisplay.....	18
Demo's afspelen .....	19
<b>Basisbediening</b> .....	<b>20</b>
Displaygerelateerde regelaars .....	20
In de display getoonde berichten .....	23
Onmiddellijke selectie van de displays, Direct Access .....	23
Basisdisplays (hoofddisplay en File Selection-display) .....	24
Handelingen voor bestanden en mappen in de File Selection-display .....	30
Fabrieksinstellingen herstellen .....	35
Databack-up .....	35
<b>1 Voices - Keyboard bespelen -</b> .....	<b>36</b>
Vooraf ingestelde voices afspelen .....	36
Toonhoogte van keyboard transponeren .....	41
Wielen gebruiken .....	41
Articulatie-effecten toepassen op Super Articulation-voices .....	42
Voice-effecten toepassen.....	44
Uw eigen Organ Flutes-voices maken.....	46
<b>2 Stijlen - Ritme en begeleiding spelen -</b> .....	<b>48</b>
Een stijl afspelen met automatische begeleiding.....	48
Afspelen van stijl bedienen .....	50
Paneelinstellingen oproepen die bij de stijl passen (Repertoire).....	52
Passende paneelinstellingen voor de geselecteerde stijl (One Touch Setting).....	53
Stijlpartijen aan-/uitzetten en tussen voices schakelen.....	54
Volumebalans tussen de stijl en het keyboard aanpassen.....	55
<b>3 Songs - Uw spel opnemen en songs creëren -</b> .....	<b>57</b>
Song creëren (Quick Recording) .....	57
Songs afspelen .....	59
Muzieknotatie weergeven (Score) .....	61
Songteksten weergeven (Text) .....	61
Songpositiemarkers gebruiken .....	62
Songkanalen aan-/uitzetten .....	63
<b>4 Multi Pads - Muziekfrases toevoegen aan uw spel -</b> .....	<b>64</b>
Multi Pads bespelen .....	64
Multi Pad Synchro Start-functie gebruiken .....	65
Chord Match gebruiken.....	65
<b>5 Music Finder - Ideale setups voor uw muziek oproepen -</b> .....	<b>66</b>
Het gewenste muziekgenre selecteren in de Record-lijst.....	66
Records doorzoeken .....	67



# Bedieningspaneel en aansluitingen

## ■ Bedieningspaneel

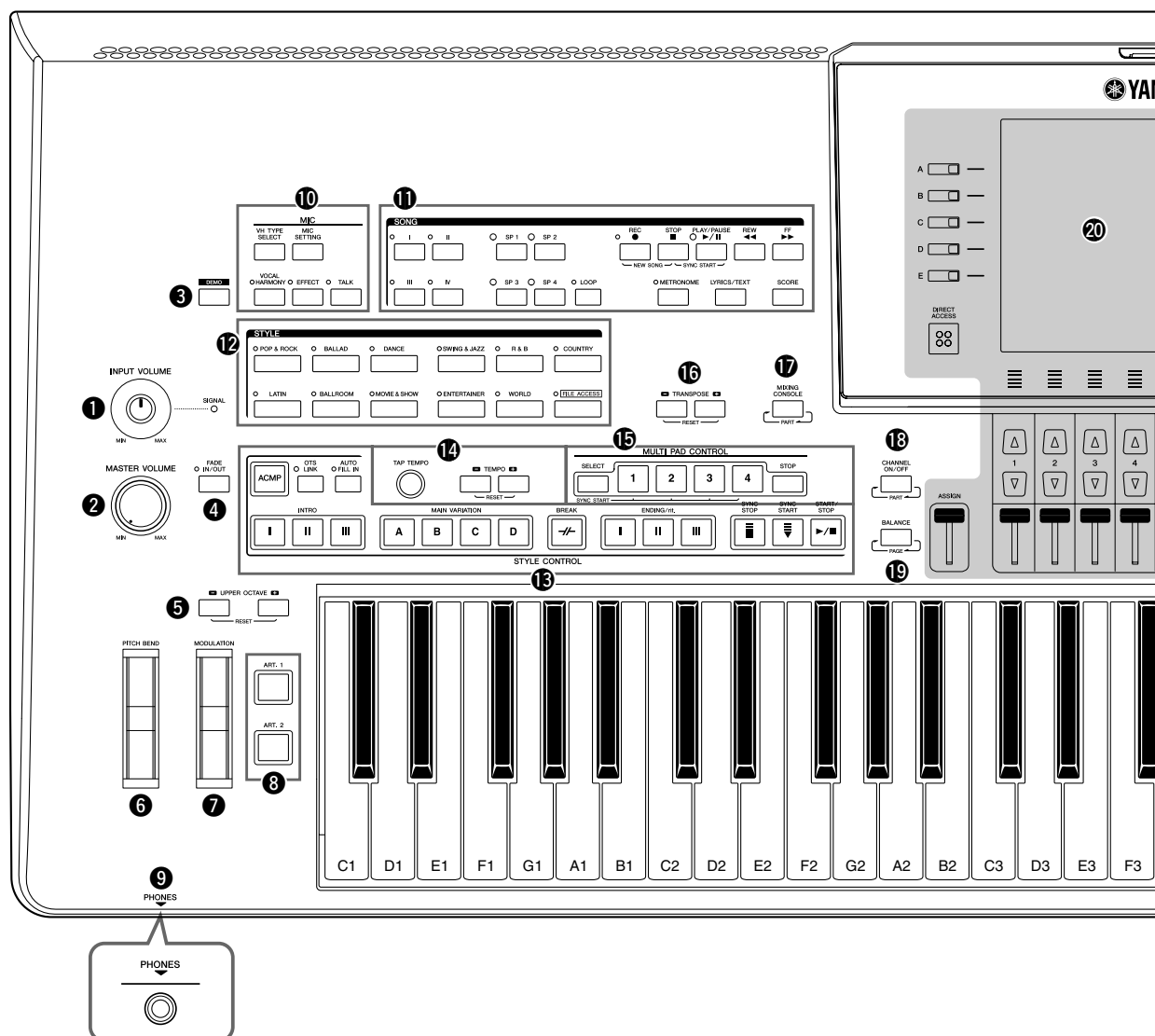

- 1 INPUT VOLUME-regelaar** ..... Pagina 91  
Hiermee regelt u het ingangsvolume voor de LINE IN/MIC-aansluiting.
- 2 MASTER VOLUME-regelaar** ..... Pagina 16  
Hiermee regelt u het totaalvolume.
- 3 DEMO-knop** ..... Pagina 19  
Hiermee speelt u de demo's af.
- 4 FADE IN/OUT-knop**..... Pagina 51  
Hiermee regelt u het in-/uitfaden van het stijl-/songafspelen.
- 5 UPPER OCTAVE-knoppen** ..... Pagina 41  
Hiermee verschuift u de toonhoogte van het keyboard in stappen van een octaaf.
- 6 PITCH BEND-wiel** ..... Pagina 41  
Hiermee verschuift u de toonhoogte van het keyboardgeluid omhoog of omlaag.
- 7 MODULATION-wiel** ..... Pagina 42  
Hiermee past u een vibrato-effect toe.
- 8 ART. 1/ART. 2-knoppen** ..... Pagina 42  
Hiermee regelt u de Super Articulation-voices.
- 9 PHONES-aansluitingen** ..... Pagina 15  
Hierop sluit u een hoofdtelefoon aan.
- 10 MIC-knoppen** ..... Pagina 92  
Hiermee past u bepaalde effecten toe op de microfooningang.
- 11 SONG-knoppen** ..... Pagina 57  
Hiermee selecteert u een song en bestuurt u het afspelen van de song.
- 12 STYLE-categorieselectieknoppen** ..... Pagina 48  
Hiermee selecteert u een stijl.
- 13 STYLE CONTROL-knoppen**..... Pagina 50  
Hiermee bestuurt u het afspelen van de stijl.
- 14 TEMPO-knoppen** ..... Pagina 51  
Hiermee regelt u het tempo van de stijl, song en metronoom.
- 15 MULTI PAD CONTROL-knoppen**..... Pagina 64  
Hiermee kunt u een ritmische of melodische Multi Pad-frase selecteren en afspelen.
- 16 TRANSPOSE-knoppen** ..... Pagina 41  
Hiermee transposeert u de toonhoogte in stappen van een halve toon.

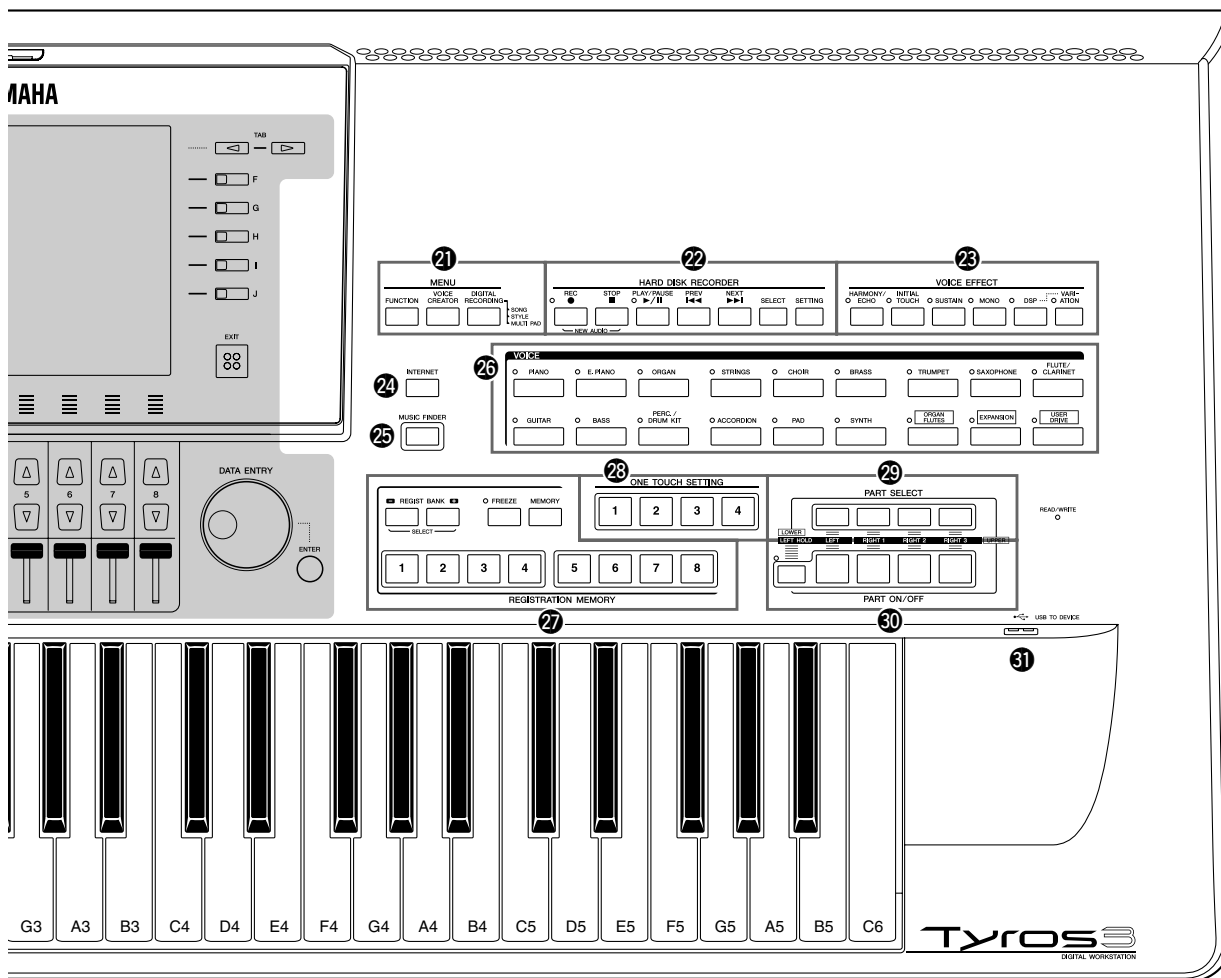

- 17 MIXING CONSOLE-knop** ..... Pagina 78  
Hiermee bestuurt u bepaalde aspecten van Keyboard-, Style- en Song-gedeelten.
- 18 CHANNEL ON/OFF-knop** ..... Pagina's 54, 63  
Hiermee schakelt u kanalen van een stijl/song in of uit.
- 19 BALANCE-knop**..... Pagina's 55, 75  
Hiermee past u de volumebalans tussen elk gedeelte aan.
- 20 LCD- en verwante besturingselementen** ..... Pagina 20
- 21 MENU-knoppen** (zie de referentiehandleiding op de website)  
Lets you make some advanced settings and create your original Voices, Styles, Songs and Multi Pads.
- 22 HARD DISK RECORDER-knoppen**..... Pagina 71  
Hiermee neemt u uw spel als audio op.
- 23 VOICE EFFECT-knoppen**..... Pagina 44  
Hiermee past u bepaalde effecten toe op uw keyboardspel.
- 24 INTERNET-knop** ..... Pagina 83  
Hiermee verkrijgt u internettoegang.
- 25 MUSIC FINDER-knop**..... Pagina 66  
Hiermee roept u de optimale paneelinstellingen voor het gewenste muziekgenre op.
- 26 VOICE-categorie-selectieknoppen**..... Pagina 36  
Hiermee selecteert u een voice.
- 27 REGISTRATION MEMORY-knoppen** ..... Pagina 68  
Hiermee kunt u paneelsetups registreren en terughalen.
- 28 ONE TOUCH SETTING-knoppen** ..... Pagina 53  
Hiermee roept u de optimale paneelinstellingen voor de stijl op.
- 29 PART SELECT-knoppen** ..... Pagina 38  
Hiermee selecteert u een keyboardgedeelte.
- 30 PART ON/OFF-knoppen** ..... Pagina 38  
Hiermee schakelt u de keyboardgedeelten in of uit.
- 31 USB TO DEVICE-aansluiting**..... Pagina 94  
Voor het aansluiten van een USB-opslagapparaat.

## ■ Achterpaneel

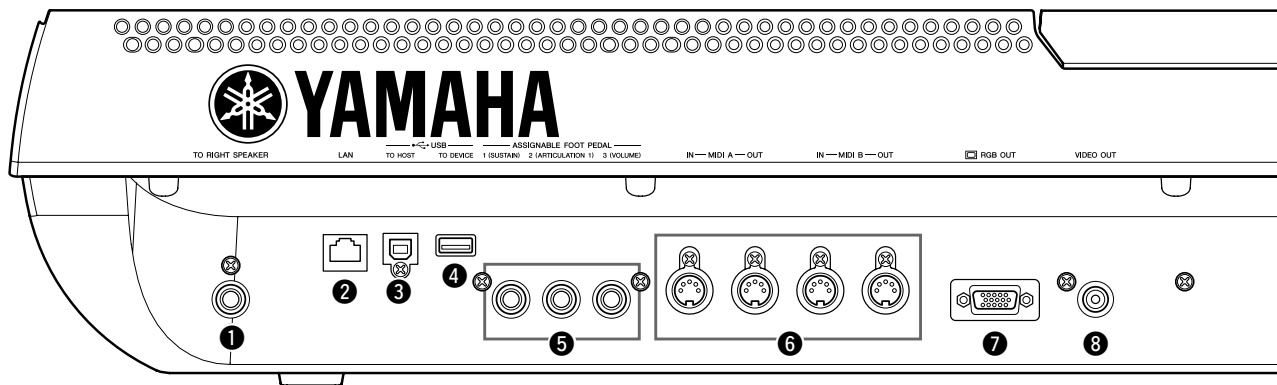

- |  |   |
|--|---|
| <p><b>1</b> TO RIGHT SPEAKER-aansluiting ..... Pagina 100<br/>Voor het aansluiten van een optionele set luidsprekers.</p> <p><b>2</b> Netwerkaansluiting..... Pagina 82<br/>Voor het aansluiten van een netwerkkabel.</p> <p><b>3</b> USB TO HOST-aansluiting..... Pagina 96<br/>Voor het aansluiten van een computer.</p> <p><b>4</b> USB TO DEVICE-aansluiting ..... Pagina 94<br/>Voor het aansluiten van een USB-opslagapparaat.</p> | <p><b>5</b> ASSIGNABLE FOOT PEDAL-aansluitingen ..... Pagina 93<br/>Voor het aansluiten van voetschakelaars en/of -regelaars.</p> <p><b>6</b> MIDI-aansluitingen ..... Pagina 98<br/>Voor het aansluiten van externe MIDI-apparaten.</p> <p><b>7</b> RGB OUT-aansluiting..... Pagina 90<br/>Voor het aansluiten van een computermonitor.</p> <p><b>8</b> VIDEO OUT-aansluiting ..... Pagina 90<br/>Voor het aansluiten van een televisie of een videomonitor.</p> |
|--|---|

### Muziekstandaard bevestigen

Controleer zorgvuldig of alle onderdelen (twee muziekstandaardbeugels en één muziekstandaard) zijn meegeleverd voordat u verdergaat met de instructies hieronder.

- 1** Bevestig de twee muziekstandaardbeugels aan de binnenste sleuf van het achterpaneel.
- 2** Plaats de muziekstandaard in de beugels.

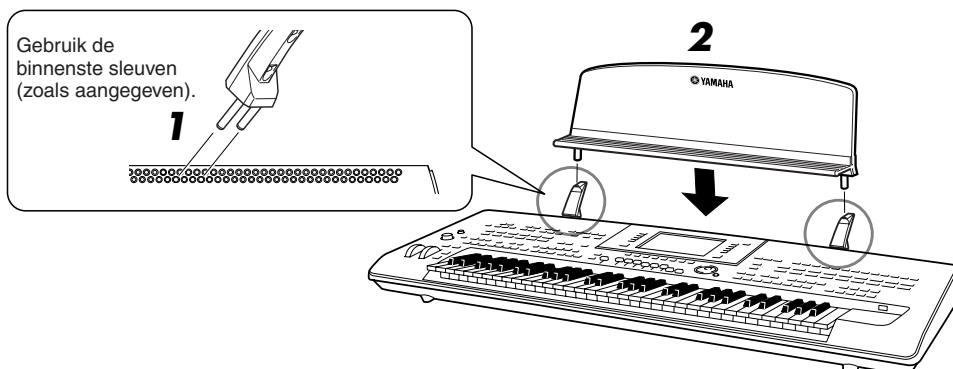

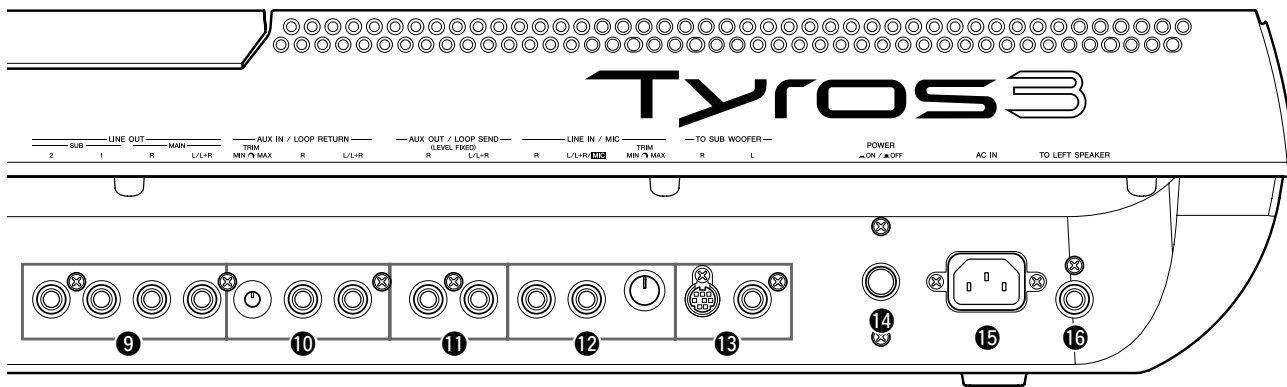

- 9** LINE OUT-aansluitingen ..... Pagina 88  
Voor het aansluiten van externe audioapparatuur.
- 10** AUX IN/LOOP RETURN-aansluitingen..... Pagina 89  
Voor het aansluiten van externe audioapparatuur.
- 11** AUX OUT/LOOP SEND-aansluitingen ..... Pagina 89  
Voor het aansluiten van externe audioapparatuur.
- 12** LINE IN/MIC-aansluitingen ..... Pagina's 89, 91  
Voor het aansluiten van een microfoon, elektronische gitaar, enzovoort.
- 13** TO SUB WOOFER-aansluitingen..... Pagina 101  
Voor het aansluiten van een optionele set luidsprekers.
- 14** POWER ON/OFF-schakelaar ..... Pagina 16  
Hiermee zet u de Tyros3 aan of uit.
- 15** AC IN-aansluiting ..... Pagina 16  
Voor het aansluiten van het meegeleverde netsnoer.
- 16** TO LEFT SPEAKER-aansluiting ..... Pagina 100  
Voor het aansluiten van een optionele set luidsprekers.

## Hoofdtelefoon of optionele luidsprekers aansluiten

Aangezien de Tyros3 geen ingebouwde luidsprekers heeft, moet u voor het beluisteren van het geluid van het instrument gebruikmaken van externe apparatuur. Sluit een hoofdtelefoon aan op de [PHONES]-aansluiting of gebruik een luidsprekersysteem, zoals de optionele TRS-MS02 luidsprekers. Zie pagina 100 voor meer informatie over het aansluiten van de TRS-MS02 op de Tyros3. Zie pagina 88 voor meer informatie over het aansluiten van andere luidsprekers.

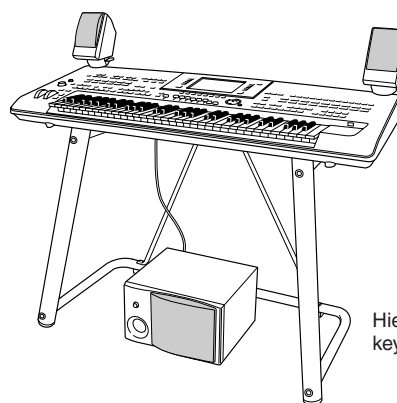
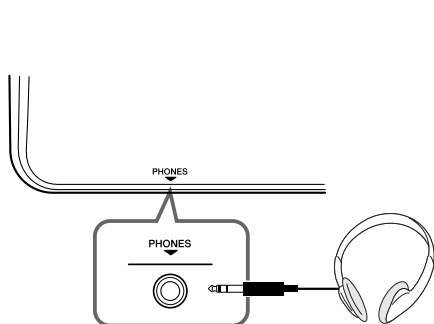

Hier is de optionele L-7S keyboardstandaard te zien.

# Opstarten

Dit gedeelte bevat informatie over het opstellen van uw Tyros3 en de voorbereiding voor het spelen. Zorg ervoor dat u dit gedeelte zorgvuldig doorleest voordat u het instrument aanzet.

## Stroomtoevoer

- 1** Zorg dat de POWER ON/OFF-schakelaar van de Tyros3 op OFF staat.
- 2** Sluit het meegeleverde netsnoer aan op de AC IN-aansluiting op het achterpaneel van het instrument.

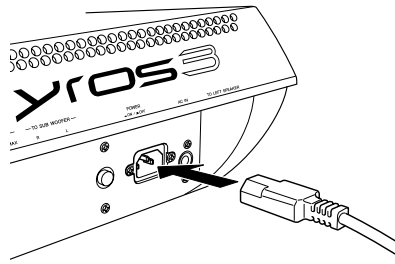

- 3** Sluit het andere eind van het netsnoer aan op een stopcontact.

Zorg dat uw Tyros3 voldoet aan de spanningsvereisten zoals die gelden voor het land of de regio waarin u deze gebruikt.

### **⚠ WAARSCHUWING**

Controleer of de netspanning die vermeld wordt aan de onderkant van uw Tyros3, overeenkomt met de netspanning van het land waar u woont. Als het instrument op een verkeerde netspanning wordt aangesloten, kan dit ernstige beschadiging van de interne elektronica tot gevolg hebben en zelfs schokken veroorzaken!

### **⚠ WAARSCHUWING**

Gebruik uitsluitend het netsnoer dat bij de Tyros3 wordt geleverd. Als het meegeleverde netsnoer is zoekgeraakt of is beschadigd en moet worden vervangen, neemt u contact op met uw Yamaha-leverancier. Het gebruik van een ongeschikt vervangend netsnoer kan brand of schokken veroorzaken!

### **⚠ WAARSCHUWING**

Het type netsnoer dat bij de Tyros3 wordt meegeleverd, kan verschillen afhankelijk van het land waar het instrument wordt gekocht (er kan bv. een derde pin zijn voor aarde). Onjuiste aarding kan het gevaar van elektrische schokken vergroten. Verander de stekker die bij de Tyros3 wordt meegeleverd NIET. Als de stekker niet in het stopcontact past, laat dan een juist stopcontact plaatsen door een erkende installateur. Gebruik geen verloopstekker zonder randaardeaansluiting.

## Instrument aanzetten

Zorg voordat u de Tyros3 in- of uitschakelt, dat MASTER VOLUME en INPUT VOLUME zijn ingesteld op MIN en het volume van aangesloten audioapparatuur omlaag is gedraaid.

- 1** Druk op de [POWER ON/OFF]-schakelaar op het achterpaneel.
- 2** Gebruik de [MASTER VOLUME]-draaiknop om het volumeniveau naar wens aan te passen.

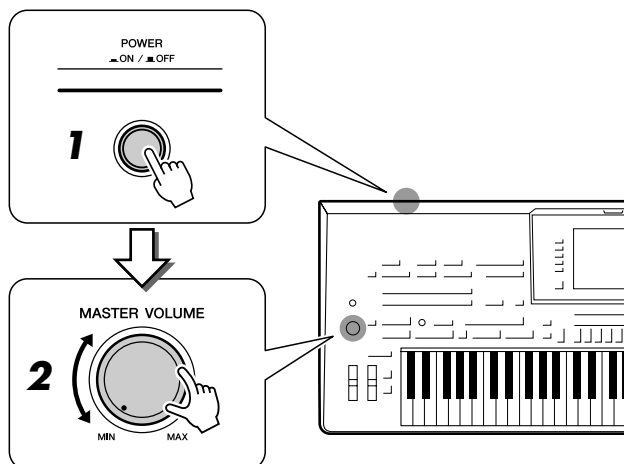

### **⚠ LET OP**

Schakel altijd eerst de Tyros3 in voordat u de versterkte luidsprekers of het mengpaneel en de versterker aanzet, om mogelijke schade aan de luidsprekers of andere aangesloten elektronische apparatuur te voorkomen. Andersom geldt: zet altijd de Tyros3 uit nadat u de versterkte luidsprekers of het mengpaneel en de versterker hebt uitgeschakeld.

### **⚠ LET OP**

Zelfs als de POWER-schakelaar is uitgeschakeld, loopt er nog een minimale hoeveelheid stroom naar het instrument. Als u het instrument gedurende een lange tijd niet gebruikt, zorg er dan voor dat u het netsnoer uit het stopcontact haalt.



## Displaypaneel opklappen en neerlaten

Open de sluiting aan de achterzijde van het displaypaneel. Klap vervolgens het paneel op en kantel het naar u toe. Het paneel klikt terwijl u het achterover kantelt. Deze kliks geven de vier klikpunten aan. Als u eenmaal een positie hebt ingesteld die naar wens is, laat u het paneel los. Het zal zachtjes terugvallen naar het eerstvolgende klikpunt.

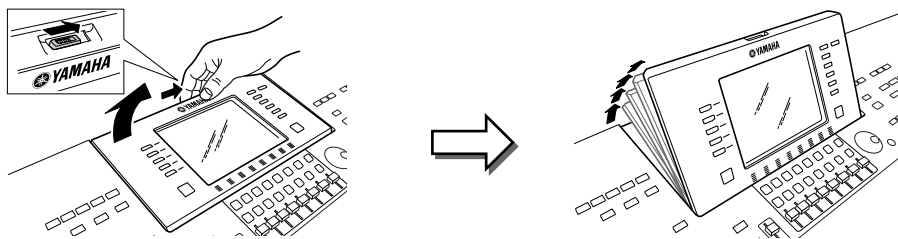

Om het paneel terug te zetten naar de gesloten en vergrendelde positie, haalt u het paneel weer voorzichtig naar u toe tot het paneel volledig verticaal staat. Daarna duwt u het helemaal omlaag totdat het vastklikt op zijn plaats.

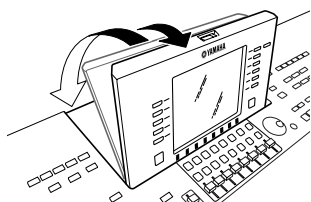

### **LET OP**

Langdurig in het donker naar de display kijken, kan vermoeidheid van de ogen veroorzaken of het gezichtsvermogen beschadigen. Gebruik het instrument met zo veel mogelijk omgevingslicht en rust regelmatig.

## Displaytaal veranderen

Hiermee kunt u de taal bepalen die wordt gebruikt in de display voor berichten, bestandsnamen en tekeninvoer.

### 1 Roep de bedieningsdisplay op.

[FUNCTION] → [I] UTILITY → TAB [◀|▶] OWNER

### **OPMERKING**

In deze hele handleiding worden pijlen gebruikt bij de instructies, om in het kort het proces voor het oproepen van bepaalde displays en functies aan te geven.

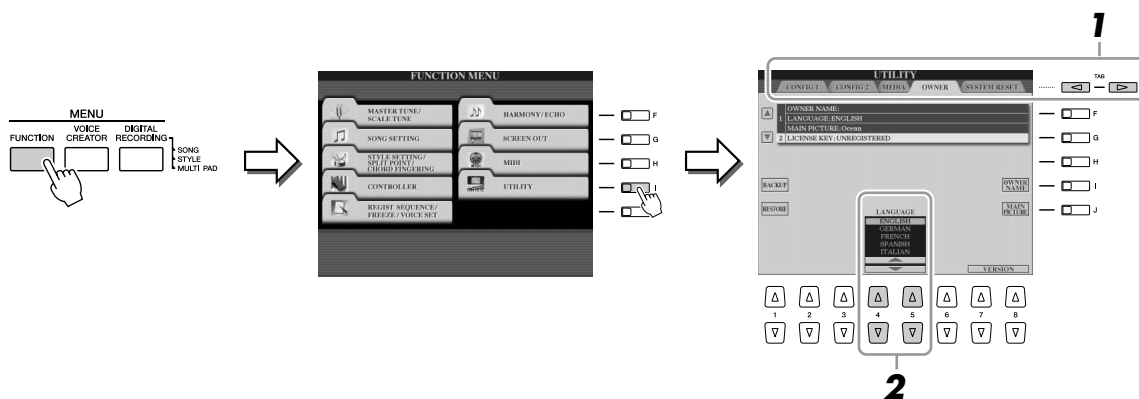

### 2 Gebruik de [4 ▲▼]/[5 ▲▼]-knoppen om de gewenste taal te selecteren.

## Naam van de eigenaar invoeren in de openingsdisplay

U kunt uw naam laten weergeven in de openingsdisplay (de display die wordt weergegeven wanneer het instrument wordt ingeschakeld).

### 1 Roep de bedieningsdisplay op.

[FUNCTION] → [I] UTILITY → TAB [◀][▶] OWNER

### 2 Druk op de [I]-knop (OWNER NAME) en roep de Owner Name-display op.

Zie pagina 34 voor meer informatie over het invoeren van tekens.

#### **OPMERKING**

U kunt desgewenst de achtergrondafbeelding in de hoofddisplay wijzigen door hier in stap 2 op de [J]-knop (MAIN PICTURE) te drukken.

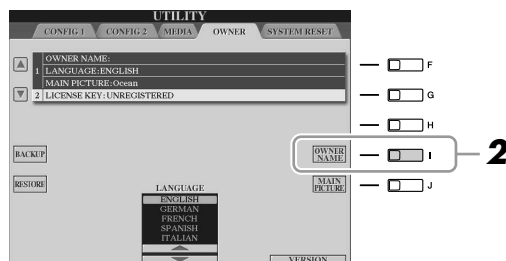

#### **Versienummer weergeven**

Als u het versienummer van dit instrument wilt controleren, drukt u in de display in stap 2 hierboven op de [7 ▲▼]/[8 ▲▼]-knoppen (VERSION). Druk op de [EXIT]- of de [8 ▲▼]-knop om terug te keren naar de oorspronkelijke display.

## Demo's afspelen

De demo's voorzien in handige, makkelijk te begrijpen introducties van de eigenschappen en functies van de Tyros3, evenals in geluidsdemonstraties.

- 1 Druk op de [DEMO]-knop om de demo's te starten.

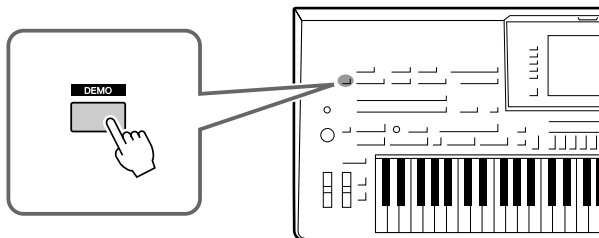

De Overview Demo speelt continu af, waarbij achtereenvolgens de verschillende displays worden opgeroepen.

- 2 Druk op de [7 ▲▼]/[8 ▲▼]-knoppen (SKIP OVERVIEW) in de Demo-display om het specifieke Demo-menu op te roepen.

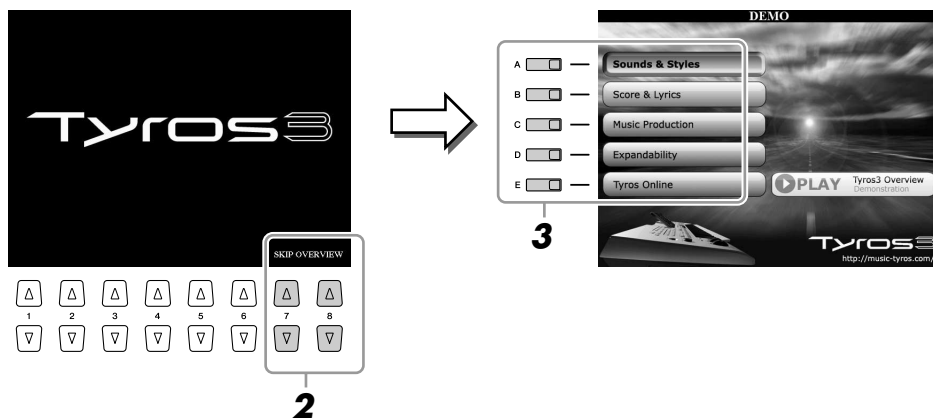

- 3 Druk op een van de [A]–[E] knoppen om een specifieke demo weer te geven.

De vervolgmenu's worden onder aan de display getoond. Druk bij de [1 ▲▼]–[8 ▲▼] knoppen op de knop die overeenkomt met het vervolgmenu.

### **OPMERKING**

Druk op de [EXIT]-knop om terug te keren naar het hoogste menuniveau.

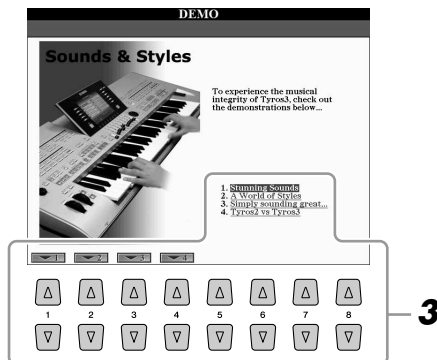

- 4 Druk meerdere malen op de [EXIT]-knop om de Demo-modus te verlaten.

# Basisbediening

## Displaygerelateerde regelaars

De Tyros3 heeft een uitzonderlijk grote en gemakkelijk te begrijpen display. Deze geeft u in één oogopslag heel veel informatie over alle huidige instellingen en van daaruit kunt u de functies van de Tyros3 op een comfortabele, maar vooral ook intuïtieve manier bedienen.

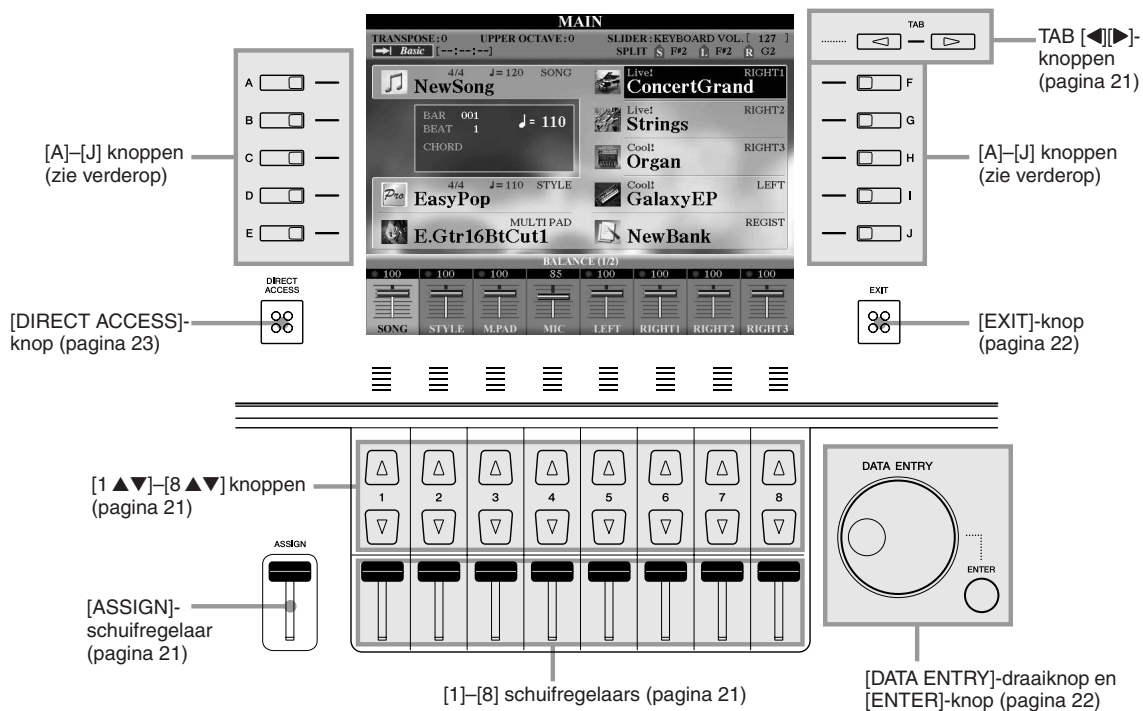

## [A]–[J] knoppen

De [A]–[J] knoppen worden gebruikt om het bijbehorende menu te selecteren.

### ● Voorbeeld 1

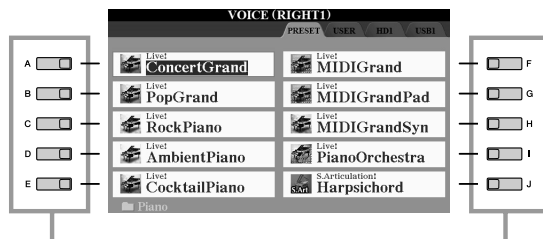

In de File Selection-display (pagina 25) kunnen de [A]–[J] knoppen worden gebruikt om de overeenkomstige respectieve bestanden te selecteren.

### ● Voorbeeld 2

De [A]- en [B]-knoppen worden gebruikt om de cursor omhoog of omlaag te verplaatsen.

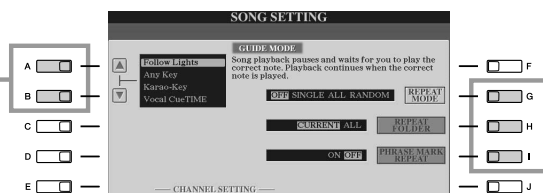

De [G]-, [H]- en [I]-knoppen worden gebruikt om de bijbehorende parameter te selecteren.

## TAB [◀][▶]-knoppen

Deze knoppen worden hoofdzakelijk gebruikt om tussen de displaypagina's te schakelen die bovenin van 'tabs' zijn voorzien.



## [ASSIGN]-schuifregelaar

Wanneer de Footage-pagina van de Organ Flute-voice wordt weergegeven, gebruikt u deze schuifregelaar om de voetmaathendel 16' te bedienen (pagina 46).

Wanneer andere displays worden weergegeven, gebruikt u deze schuifregelaar standaard om het keyboardvolume in real-time tijdens uw spel te regelen (pagina 55).

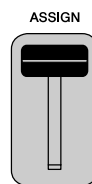

### **OPMERKING**

U kunt de functie die is toegewezen aan de [ASSIGN]-schuifregelaar vrij kiezen: [FUNCTION] → [D] CONTROLLER → TAB [◀][▶] ASSIGN SLIDER.

## [1]–[8] schuifregelaars

Op de Footage-pagina van de Organ Flute-voice gebruikt u deze schuifregelaars om de voetmaten te bedienen. In andere displays gebruikt u deze schuifregelaars om instellingen te veranderen (omhoog of omlaag) voor de functies die direct erboven in de display staan, op voorwaarde dat het menu de vorm van een draaiknop of een schuifregelaar heeft.

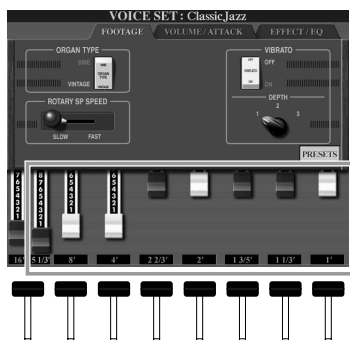

De voetmaathendels 5 1/3'-1' kunnen worden bediend met de [1]–[8] schuifregelaars.

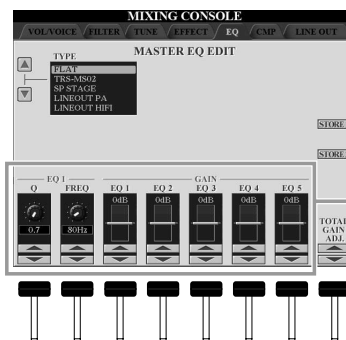

Een draaiknop of schuifregelaar in de display kan worden aangepast met de overeenkomstige [1]–[8] schuifregelaar.

## [1 ▲▼]–[8 ▲▼] knoppen

De [1 ▲▼]–[8 ▲▼] knoppen worden gebruikt voor het maken van selecties, of om instellingen te veranderen (omhoog of omlaag) voor de functies die direct erboven in de display staan.



Als in dit gedeelte van de display een menu verschijnt, gebruikt u de [1 ▲]–[8 ▲] knoppen.

Als in dit gedeelte van de display een menu verschijnt, gebruikt u de [1 ▼]–[8 ▼] knoppen.

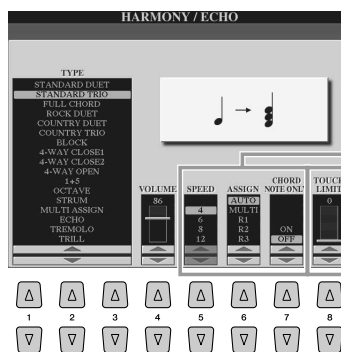

Als een menulijst verschijnt, gebruikt u de [1 ▲▼]–[8 ▲▼] knop om het gewenste item te selecteren.

Als een parameter met de vorm van een schuifregelaar (of een draaiknop) verschijnt, gebruikt u de [1 ▲▼]–[8 ▲▼] knop om de waarde aan te passen.

## [DATA ENTRY]-draaiknop en [ENTER]-knop

Afhankelijk van de geselecteerde LCD-display kan de [DATA ENTRY]-draaiknop op de volgende twee manieren worden gebruikt.

### ● Bestanden selecteren (voice, stijl, song, enzovoort)

Als een van de File Selection-displays (pagina 25) wordt weergegeven, kunt u de [DATA ENTRY]-draaiknop en de [ENTER]-knop gebruiken om een bestand (voice, stijl, song, enzovoort) te selecteren.

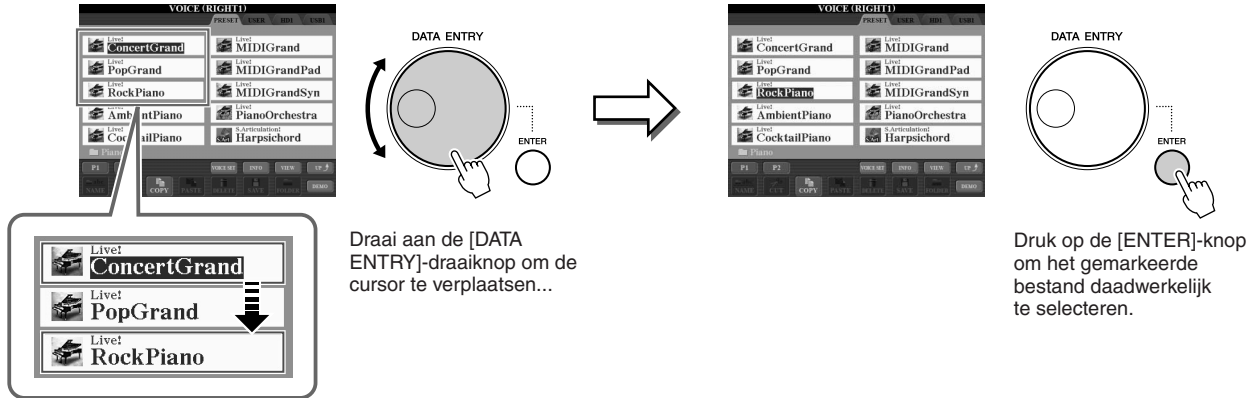

### ● Parameterwaarden aanpassen

Naast de schuifregelaars kunt u ook handig de [DATA ENTRY]-draaiknop in combinatie met de [1 ▲▼]–[8 ▲▼] knoppen gebruiken om de parameters in de display aan te passen.

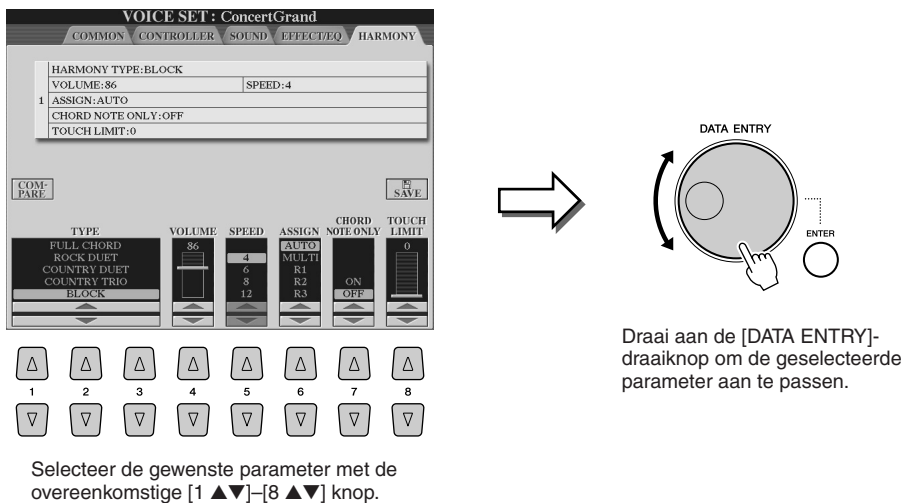

Deze handige techniek werkt ook goed bij pop-upparameters zoals Tempo en Transpose. Druk gewoon op de desbetreffende knop, bijvoorbeeld TEMPO [+], draai vervolgens aan de [DATA ENTRY]-draaiknop en druk op [ENTER] om het venster te sluiten.

## [EXIT]-knop

Waar u zich ook bevindt in de displayhiërarchie van de Tyros3, met de [EXIT]-knop keert u altijd weer terug naar de display van het hoogste niveau, of naar de voorgaande display. Druk meerdere keren op de [EXIT]-knop om de Tyros3 terug te brengen naar de standaard hoofddisplay (pagina 24), dit is dezelfde display die verschijnt als het instrument wordt aangezet.



## In de display getoonde berichten

Soms wordt een bericht (informatie- of bevestigingsdialoog) op het scherm weergegeven om de bediening te vergemakkelijken. Als het bericht verschijnt, drukt u op de desbetreffende knop.

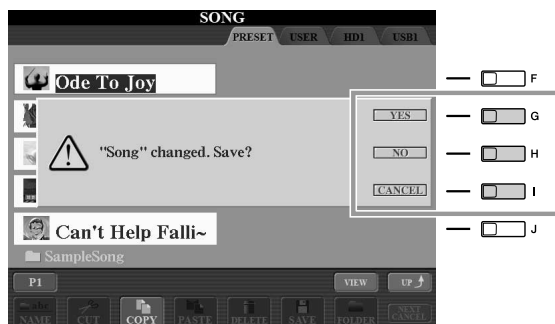

## Onmiddellijke selectie van de displays, Direct Access

Met de handige functie Direct Access (directe toegang) kunt u ogenblikkelijk de gewenste display oproepen door slechts op één extra knop te drukken.

### 1 Druk op de [DIRECT ACCESS]-knop.

Er verschijnt een bericht in de display waarin u wordt gevraagd op de geschikte knop te drukken.

### 2 Druk op de knop (of verplaats de schuifregelaar, het wiel of het aangesloten pedaal) die overeenkomt met de gewenste insteldisplay om zo die display direct op te roepen.

Druk bijvoorbeeld op de [ACMP]-knop om de display op te roepen waarin het Chord Fingering-type voor het afspelen van de begeleiding kan worden ingesteld.

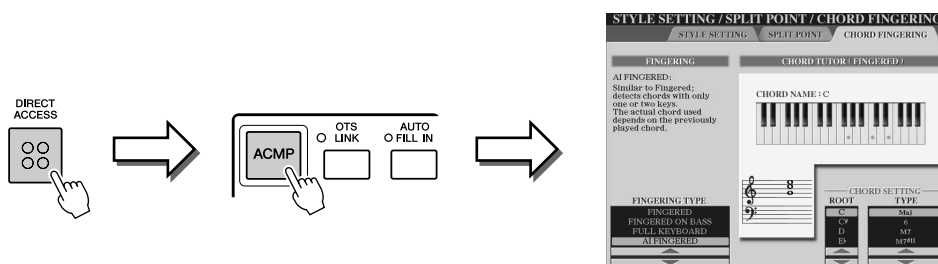

Zie de Data List voor een overzicht van de displays die kunnen worden opgeroepen met de Direct Access-functie. De Data List is beschikbaar op de website van Yamaha. (Zie pagina 8.)

## Basisdisplays (hoofddisplay en File Selection-display)

Er zijn twee basistypen displays: hoofddisplay en File Selection-display. Hier volgt een beschrijving van de verschillende displaysegmenten en de basisbediening ervan.

### Hoofddisplay

In de hoofddisplay worden de huidige basisinstellingen weergegeven, zoals de momenteel geselecteerde voice en stijl, zodat u deze in één oogopslag kunt zien. De hoofddisplay is de display die u gewoonlijk ziet als u het keyboard bespeelt.

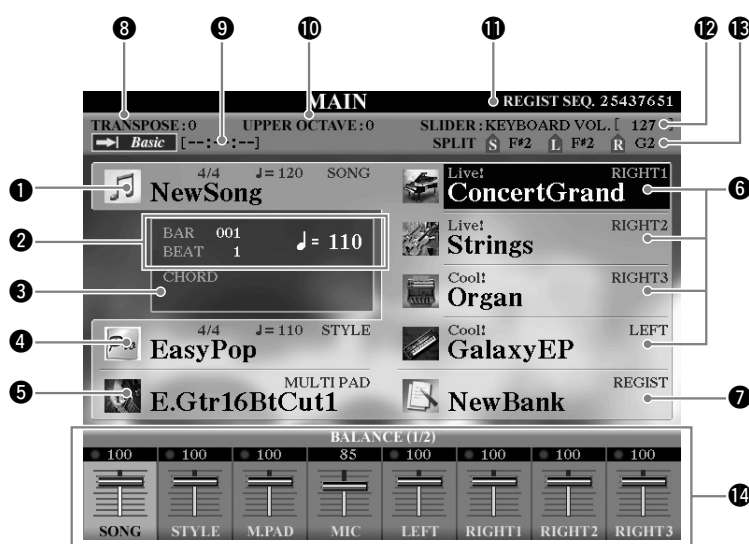

#### **OPMERKING**

Op de volgende manier kunt u gemakkelijk naar de hoofddisplay terugkeren vanuit een willekeurige andere display: druk gewoon eerst op de [DIRECT ACCESS]-knop en vervolgens op de [EXIT]-knop.

#### **OPMERKING**

Als u het instrument aanzet, kan er linksboven in de hoofddisplay een bericht verschijnen om aan te geven dat de Expansion-voices worden geladen van de geïnstalleerde harde schijf of een USB-opslagapparaat.

#### 1 **Songnaam en verwante informatie**

Hier worden de momenteel geselecteerde songnaam, de maatsoort en het tempo weergegeven.

Als de song de akkoorddata bevat, wordt de huidige akkoordnaam in het CHORD-segment vermeld (zie 3 verderop).

Door op de [A]-knop te drukken roept u de Song Selection-display op (pagina 59).

#### 2 **BAR/BEAT/TEMPO**

Hier wordt de huidige positie (maat/tel/tempo) bij stijl- of songafspelen weergegeven.

#### 3 **Huidige akkoordnaam**

Als de [ACMP]-knop aanstaat, wordt het akkoord weergegeven dat is opgegeven in het akkoordgedeelte van het keyboard.

#### 4 **Stijlnaam en verwante informatie**

Hier worden de momenteel geselecteerde stijlnaam, de maatsoort en het tempo weergegeven. Door op de [D]-knop te drukken roept u de Style Selection-display op (pagina 48).

#### 5 **Naam van Multi Pad-bank**

Hier wordt de naam van de geselecteerde Multi Pad-banken weergegeven. Als u op de [E]-knop drukt, wordt de Multi Pad Bank Selection-display opgeroepen (pagina 64).

#### 6 **Voicenaam**

Hier worden de voicenaam weergegeven die momenteel zijn geselecteerd voor RIGHT 1, RIGHT 2, RIGHT 3 en LEFT.

Door op een van de [F]-, [G]-, [H]- en [I]-knoppen te drukken roept u de Voice Selection-display voor de verschillende gedeeltes op (pagina 37).

#### 7 **Naam van Registration Memory-bank**

Hier worden de naam van de momenteel geselecteerde Registration Memory-bank en het Registration Memory-nummer weergegeven.

Door op de [J]-knop te drukken roept u de Registration Memory Bank Selection-display op (pagina 69).



**8 Transponeren**

Hier wordt de hoeveelheid toonhoogteverandering weergegeven in stappen van een halve toon (pagina 41).

**9 Audiosong**

Hier wordt de audiosongtitel weergegeven die is geselecteerd in de Hard Disk Recorder-functie (pagina 71). De status van de Basic/Playlist-indicator is afhankelijk van de actieve modus.

**10 Upper-octaving**

Hier wordt de mate weergegeven waarin de octaafwaarde wordt verschoven (pagina 41).

**11 Registration Sequence**

Verschijnt als Registration Sequence actief is.

**12 ASSIGN-schuifregelaarfunctie**

Hier wordt de functie (parameter) weergegeven die is toegewezen aan de ASSIGN-schuifregelaar, evenals de waarde ervan (pagina 21).

**13 Splitpunt**

Hier wordt de positie van de splitpunten weergegeven (pagina 38).

**14 Volumebalans**

Hier wordt de volumebalans tussen de gedeelten weergegeven.  
Regel de volumebalans tussen de gedeelten met de [1 ▲▼]–[8 ▲▼] knoppen of schuifregelaars.

## File Selection-display

De File Selection-display wordt weergegeven als u op een van de knoppen in de volgende afbeelding drukt. Van hieruit kunt u voices, stijlen en andere data selecteren.

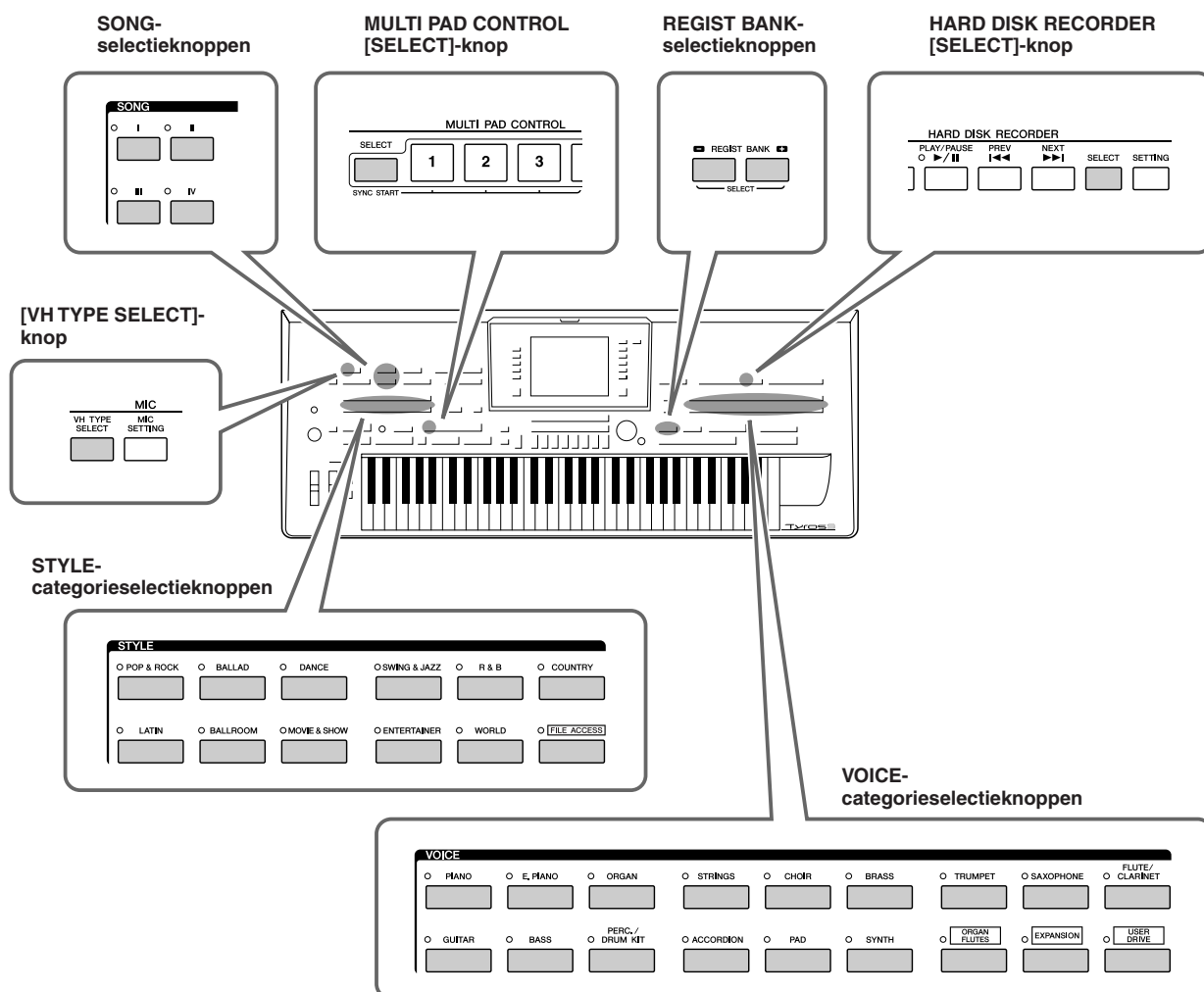

## ■ Configuratie van File Selection-display

### ● Locatie (station) van data



- **PRESET** ..... Locatie waar vooraf ingestelde (preset) data zijn opgeslagen.
- **USER**..... Locatie waar opgenomen of bewerkte data zijn opgeslagen.
- **HD** ..... Locatie waar data zijn opgeslagen op een harde schijf die is geïnstalleerd in de Tyros3.
- **USB** ..... Locatie waar data op een USB-opslagapparaat (USB-flashgeheugen, USB-disktestation, enz.) zijn opgeslagen. Dit verschijnt slechts wanneer een of meer USB-opslagapparaten zijn aangesloten op de [USB TO DEVICE]-aansluiting (pagina 94).

### **OPMERKING**

In de rest van deze handleiding wordt de term 'USB-opslagapparaat' gebruikt voor alle USB-opslagapparaten, zoals USB-flashgeheugen, een USB-disktestation, enz.

### ● Databestanden en mappen

Alle data, zowel voorgeprogrammeerde als uw eigen originele data, worden opgeslagen als 'bestanden'.

U kunt bestanden in een map plaatsen (behalve vooraf ingestelde data).

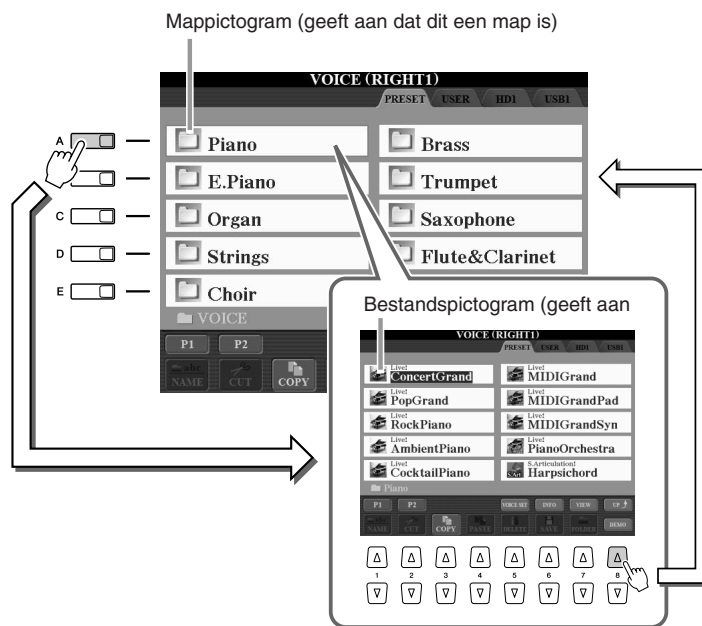

## ■ Basisbediening voor File Selection-display



**1** Selecteer de tab (PRESET, USER, enz.) die het gewenste bestand bevat met de TAB [◀|▶]-knoppen.

**2** Selecteer de pagina die het gewenste bestand bevat met de overeenkomstige knoppen ([1 ▲], [2 ▲], enz.).

Het aantal pagina's dat wordt weergegeven, is afhankelijk van de Selection-display van de voices/songs/stijlen/Multi Pads. Druk op de desbetreffende knop om 'P1, P2 ...' weer te geven op de display. Als er meer pagina's volgen, wordt de Next-knop weergegeven, evenals de Prev-knop voor de vorige pagina.

**3** Druk op een van de [A]–[J] knoppen om het bestand te selecteren.

U kunt het bestand ook selecteren door de [DATA ENTRY]-draaiknop te gebruiken en vervolgens op de [ENTER]-knop te drukken.

**4** Druk op de [EXIT]-knop om terug te keren naar de voorgaande display.

### De huidige map sluiten en de map van het bovenliggende niveau oproepen

Druk op de [8 ▲]-knop (UP) om de huidige map te sluiten en de map van het bovenliggende niveau op te roepen.

### Voorbeeld van de PRESET Voice Selection-display

De vooraf ingestelde voicebestanden zijn gecategoriseerd en ondergebracht in hiervoor geschikte mappen.

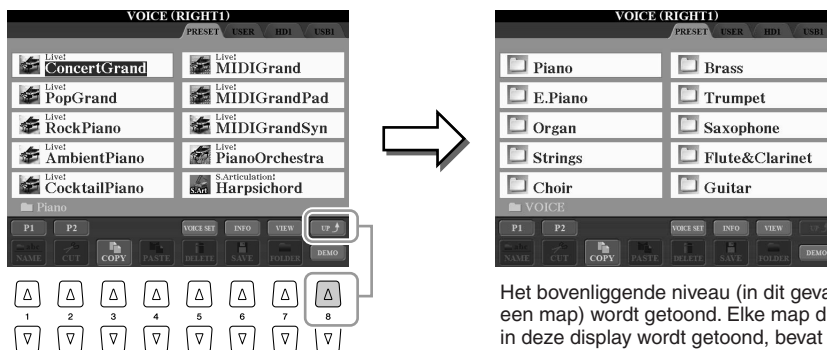

In deze display worden de voicebestanden in een map getoond.

Het bovenliggende niveau (in dit geval een map) wordt getoond. Elke map die in deze display wordt getoond, bevat passende gecategoriseerde voices.

## ■ File Selection-displayweergave veranderen

De File Selection-display heeft in feite twee verschillende weergavesoorten. De ene is Normal View, die u tot op heden hebt gezien. De andere is List View, waarin u bestanden overeenkomstig hun nummer kunt openen. Aangezien de Tyros3 over vele bestanden verspreid over meerdere pagina's beschikt, kan nummerinvoer in List View sneller en handiger zijn, ervan uitgaand dat u het nummer van het bestand weet. Schakel tussen de twee soorten door op de [7 ▲]-knop (VIEW) te drukken.

File Selection-display - Normal View (pagina 27)



File Selection-display - List View (zie verderop)

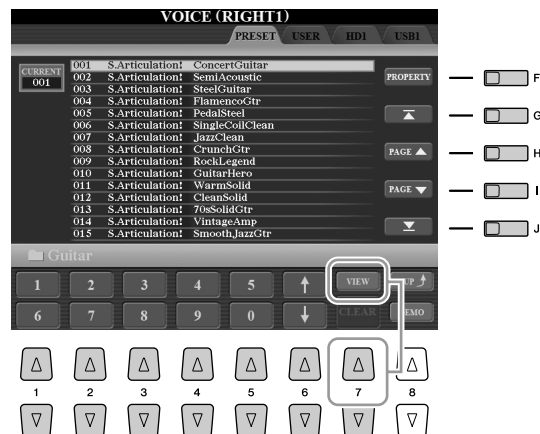

[F]	PROPERTY	Laat de eigenschap van het station/de map/het bestand zien.
[G]	(TOP)	Verplaatst de cursor naar het begin van deze pagina (pad).
[H]/[I]	PAGE UP/DOWN	Scrollt op en neer door het bestandsoverzicht op deze pagina (pad).
[J]	(END)	Verplaatst de cursor naar het eind van deze pagina (pad).
[1 ▲▼]- [5 ▲▼]	(Number Input)	Voer het gewenste nummer in. Om bijvoorbeeld voicenummer 046 te selecteren, drukt u achtereenvolgens op de knoppen 4 en 6, en vervolgens op de [ENTER]-knop. Het invoeren van ééncijferige nummers wordt op dezelfde manier gedaan.
[6 ▲▼]	(UP/DOWN)	Selecteert het volgende of vorige bestand.
[7 ▼]	CLEAR	Druk hierop om het ingevoerde nummer te annuleren.

### Song-/stijlpaden in het geheugen opslaan

Via de File Selection-display voor songs en stijlen kunt u het pad van specifieke songs of stijlen opslaan in een van de paneelknoppen. Zelfs als uw data in een complexe hiërarchie van mappen en paden over het station zijn verspreid, kunt u onmiddellijk een bepaald bestand oproepen, hoe diep dit ook genesteld mag zijn, met een enkele druk op een knop.

- 1 Selecteer in List View de song/stijl die u in het geheugen wilt opslaan en druk vervolgens op de [E]-knop (MEMORY).  
Er verschijnt een bericht waarin u wordt gevraagd de SONG/STYLE-knop te selecteren waarin u het pad wilt opslaan.



- 2 Druk op een van de SONG [I]–[IV] knoppen (voor songs) of een van de STYLE-categorie-selectieknoppen behalve de [FILE ACCESS]-knop (voor stijlen).  
Het pad wordt opgeslagen in de geselecteerde knop.
- 3 Sluit de Song/Style Selection-display door op de [EXIT]-knop te drukken en roep vervolgens het opgeslagen pad op.

**Als u het opgeslagen pad voor een song wilt oproepen,** drukt u gewoon op de SONG-knop die u in stap 2 hebt geselecteerd.

**Als u het opgeslagen pad voor een stijl wilt oproepen,** zet u eerst de [FILE ACCESS]-knop aan en drukt u vervolgens op de STYLE-knop die u in stap 2 hebt geselecteerd.

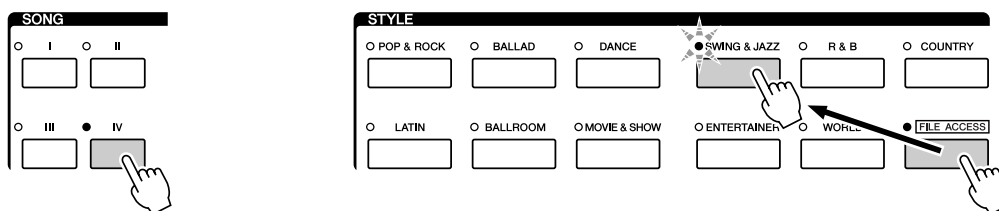

## Handelingen voor bestanden en mappen in de File Selection-display

Via de File Selection-display kunt u uw databestanden opslaan en beheren zoals hieronder beschreven.

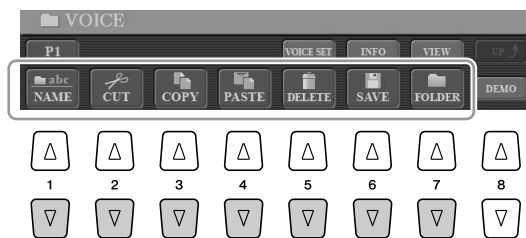

- [1 ▼] Bestanden/mappen hernoemen..... pagina 33
- [2 ▼]/[4 ▼] Bestanden verplaatsen (knippen en plakken) ..... pagina 32
- [3 ▼]/[4 ▼] Bestanden/mappen kopiëren (kopiëren en plakken) ..... pagina 31
- [5 ▼] Bestanden/mappen verwijderen ..... pagina 32
- [6 ▼] Bestanden opslaan ..... zie hieronder
- [7 ▼] Nieuwe map maken ..... pagina 33

### Bestanden opslaan

Met deze handeling kunt u uw originele data (zoals songs en voices die u hebt gemaakt) wegschrijven naar een bestand.

#### 1 Druk op de [SAVE]-displayknop nadat u uw originele data (voice, stijl, song, enz.) hebt gemaakt in de desbetreffende display.

De File Selection-display voor de desbetreffende data verschijnt. Houd in gedachte dat de opslaghandeling wordt uitgevoerd via de File Selection-display.

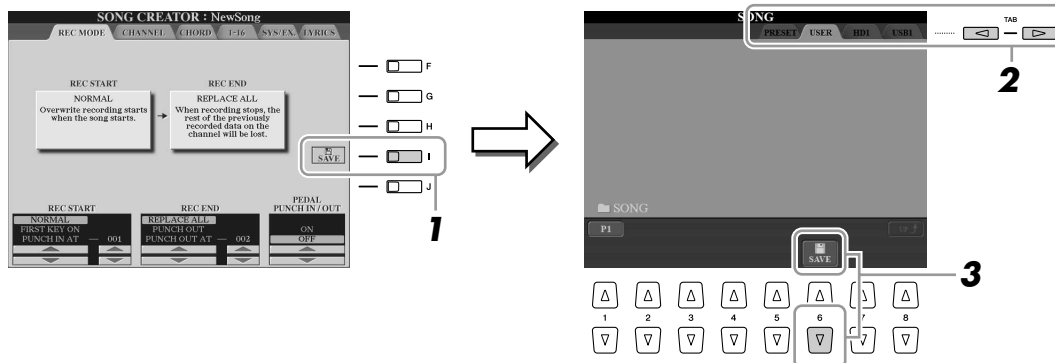

#### 2 Selecteer met de TAB [◀|▶]-knoppen de desbetreffende tab (USER, HD of USB) waarnaar u de data wilt opslaan.

#### 3 Druk op de [6 ▼]-knop (SAVE) om de display voor het benoemen van bestanden op te roepen.



## **4** Voer de bestandsnaam in (pagina 34).

## **5** Druk op de [8 ▲]-knop (OK) om het bestand op te slaan.

Druk op de [8 ▼]-knop (CANCEL) als u het opslaan wilt annuleren. Het opgeslagen bestand wordt automatisch op de desbetreffende positie in alfabetische volgorde tussen de bestanden geplaatst.

## **Bestanden/mappen kopiëren (kopiëren en plakken)**

---

Met deze handeling kunt u een bestand/map kopiëren en op een andere locatie (map) plakken.

### **1** Roep de display op met de bestanden/mappen die u wilt kopiëren.

### **2** Druk op de [3 ▼]-knop (COPY) om de bestanden/mappen te kopiëren.

Onderaan in de display wordt het pop-upvenster voor het kopiëren weergegeven.



### **3** Druk bij de [A]–[J] knoppen op de knop die overeenkomt met het gewenste bestand/map.

Druk bij de [A]–[J] knoppen nogmaals op dezelfde knop om uw selectie te annuleren. Druk op de [6 ▼]-knop (ALL) om alle bestanden/mappen te selecteren die worden weergegeven in de huidige display (inclusief de overige pagina's). Druk nogmaals op de [6 ▼]-knop (ALL OFF) om de selectie te annuleren.

### **4** Druk op de [7 ▼]-knop (OK) om de bestands-/mapselectie te bevestigen.

Druk op de [8 ▼]-knop (CANCEL) om het kopiëren te annuleren.

### **5** Selecteer met de TAB [◀][▶]-knoppen de bestemmingstab (USER, HD of USB) waarnaar de bestanden/mappen moeten worden geplakt.

### **6** Druk op de [4 ▼]-knop (PASTE) om de bestanden/mappen te plakken.

De gekopieerde en geplakte bestanden/mappen verschijnen in de display op de desbetreffende positie in alfabetische volgorde tussen de bestanden.

## Bestanden verplaatsen (knippen en plakken)

Met deze handeling kunt u een bestand knippen en op een andere locatie (map) plakken.

- 1** Roep de display op met het bestand dat u wilt verplaatsen.
- 2** Druk op de [2 ▼]-knop (CUT) om het bestand te knippen.  
Onderaan in de display wordt het pop-upvenster voor het knippen weergegeven.

### **OPMERKING**

Bestanden op de PRESET-tab kunnen niet worden geknipt.



- 3** Druk bij de knoppen [A]–[J] op de knop die overeenkomt met het gewenste bestand.

Druk bij de [A]–[J] knoppen nogmaals op dezelfde knop om uw selectie te annuleren. Druk op de [6 ▼]-knop (ALL) om alle bestanden te selecteren die worden weergegeven in de huidige display (inclusief de overige pagina's). Druk nogmaals op de [6 ▼]-knop (ALL OFF) om de selectie te annuleren.

- 4** Druk op de [7 ▼]-knop (OK) om de bestandsselectie te bevestigen.

Druk op de [8 ▼]-knop (CANCEL) om het knippen te annuleren.

- 5** Selecteer met de TAB [◀][▶]-knoppen de bestemmingstab (USER, HD of USB) waarnaar het bestand moet worden geplakt.

- 6** Druk op de [4 ▼]-knop (PASTE) om het bestand te plakken.

Het verplaatste en geplakte bestand verschijnt in de display op de desbetreffende positie in alfabetische volgorde tussen de bestanden.

## Bestanden/mappen verwijderen

Met deze handeling kunt u een bestand/map verwijderen.

- 1** Roep de display op met de bestanden/mappen die u wilt verwijderen.
- 2** Druk op de [5 ▼]-knop (DELETE).  
Onderaan in de display wordt het pop-upvenster voor het verwijderen weergegeven.

### **OPMERKING**

Bestanden op de PRESET-tab kunnen niet worden verwijderd.



- 3** Druk bij de [A]–[J] knoppen op de knop die overeenkomt met het gewenste bestand/map.

Druk bij de [A]–[J] knoppen nogmaals op dezelfde knop om uw selectie te annuleren. Druk op de [6 ▼]-knop (ALL) om alle bestanden/mappen te selecteren die worden weergegeven in de huidige display (inclusief de overige pagina's). Druk nogmaals op de [6 ▼]-knop (ALL OFF) om de selectie te annuleren.

- 4** Druk op de [7 ▼]-knop (OK) om de bestands-/mapselectie te bevestigen.

Druk op de [8 ▼]-knop (CANCEL) om het verwijderen te annuleren.

- 5** Volg de instructies in de display op.

- YES ..... Bestand/map verwijderen
- YES ALL ..... Alle geselecteerde bestanden/mappen verwijderen
- NO ..... Bestand/map ongewijzigd laten, zonder te verwijderen
- CANCEL ..... Verwijderen annuleren



## Bestanden/mappen hernoemen

Met deze handeling kunt u de naam van bestanden/mappen wijzigen.

- 1** Roep de display op met het bestand of de map waarvan u de naam wilt wijzigen.
- 2** Druk op de [1 ▼]-knop (NAME).  
Onderaan in de display wordt het pop-upvenster voor het hernoemen weergegeven.

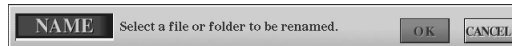

- 3** Druk bij de [A]–[J] knoppen op de knop die overeenkomt met het gewenste bestand/map.
- 4** Druk op de [7 ▼]-knop (OK) om de bestands-/mapselectie te bevestigen.  
Druk op de [8 ▼]-knop (CANCEL) om het hernoemen te annuleren.
- 5** Voer de naam (met tekens) van het geselecteerde bestand of de geselecteerde map in (pagina 34).  
Het bestand of de map met de gewijzigde naam verschijnt in de display op de desbetreffende positie in alfabetische volgorde tussen de bestanden.

### **OPMERKING**

Bestanden op de PRESET-tab kunnen niet worden hernoemd.

## Nieuwe map maken

Met deze handeling kunt u nieuwe mappen maken. Mappen kunnen naar wens worden gemaakt, benoemd en geordend, waardoor het makkelijker wordt uw originele data te vinden en te selecteren.

- 1** Roep de File Selection-displaypagina op waarvoor u een nieuwe map wilt maken.
- 2** Druk op de [7 ▼]-knop (FOLDER) om de naamgevingsdisplay voor een nieuwe map op te roepen.



- 3** Voer de naam van de nieuwe map in (zie pagina 34).

### **OPMERKING**

Er kan geen nieuwe map worden gemaakt op de PRESET-tab.

### **OPMERKING**

Het maximale aantal bestanden/mappen dat kan worden opgeslagen in een map is 500.

### **OPMERKING**

In de USER-tabdisplay kunnen mapdirectory's maximaal vier niveaus bevatten. Het maximale totale aantal bestanden/mappen dat kan worden opgeslagen, is afhankelijk van de bestandsgrootte en de lengte van de bestands-/mapnamen.

### **OPMERKING**

De volgende tekens kunnen niet worden ingevoerd voor de naam van bestanden/mappen:  
 \/:\*?"<>|

## ■ Tekens invoeren

In de volgende instructies ziet u hoe u tekens kunt invoeren voor het benoemen van uw bestanden/mappen, het invoeren van trefwoorden, enzovoort. Voer tekens in via de onderstaande display.

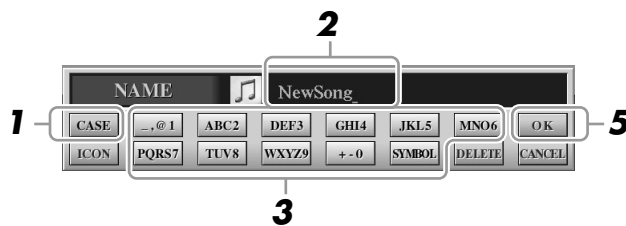

### 1 Wijzig de tekensort door op de [1 ▲]-knop te drukken.

- CASE ..... hoofdletters, cijfers, tekens
- case ..... kleine letters, cijfers, tekens

### 2 Gebruik de [DATA ENTRY]-draaiknop om de cursor naar de gewenste positie te verplaatsen.

### 3 Druk op de [2 ▲▼]–[6 ▲▼] en de [7 ▲]-knoppen, in overeenstemming met het teken dat u wilt invoeren.

Er is een aantal verschillende tekens toegewezen aan elke knop. Telkens wanneer u op de knop drukt, wordt dus een ander teken weergegeven. Om het geselecteerde letterteken daadwerkelijk in te voeren verplaatst u de cursor of drukt u op een andere letterinvoerknop. Als u even wacht, wordt het letterteken automatisch ingevoerd.

### 4 Herhaal stap 2–3 om de volledige naam in te voeren.

#### ● Tekens wissen

Verplaats de cursor naar het teken dat u wilt wissen door de [DATA ENTRY]-draaiknop te gebruiken en druk vervolgens op de [7 ▼]-knop (DELETE). Als u alle tekens op de regel in één keer wilt wissen, houdt u de [7 ▼]-knop (DELETE) ingedrukt.

#### ● Tekens of spaties invoeren

- 1 Druk op de [6 ▼]-knop (SYMBOL) om de lijst met tekens op te roepen.
- 2 Gebruik de [DATA ENTRY]-draaiknop om de cursor naar het gewenste teken of de spatie te verplaatsen, en druk vervolgens op de [8 ▲]-knop (OK).

#### ● Invoerhandeling voor tekens annuleren

Druk op de [8 ▼]-knop (CANCEL).

#### Aangepaste pictogrammen voor bestanden selecteren (links van de bestandsnaam weergegeven)

U kunt aangepaste pictogrammen voor bestanden selecteren (links van de bestandsnaam weergegeven).

- 1 Druk op de [1 ▼]-knop (ICON) om de ICON SELECT-display op te roepen.
- 2 Selecteer het pictogram met de [A]–[J] knoppen, de [3 ▲▼]–[5 ▲▼] knoppen of de [DATA ENTRY]-keuzeknop. De ICON-display bevat meerdere pagina's. Druk op de TAB [◀] [▶]-knoppen om de gewenste pagina te selecteren. Druk op de [8 ▼]-knop (CANCEL) om de handeling te annuleren.
- 3 Druk op de [8 ▲]-knop (OK) om het geselecteerde pictogram toe te passen.

### 5 Druk op de [8 ▲]-knop (OK) om de nieuwe naam daadwerkelijk in te voeren en terug te keren naar de voorgaande display.

#### OPMERKING

Bij het invoeren van songteksten met de Song Creator-functie kunt u ook Japanse tekens (kana en kanji) invoeren.

#### OPMERKING

Als u een wachtwoord voor een website of een WEP-sleutel voor een draadloze netwerkverbinding typt, worden de tekens om veiligheidsredenen omgezet in sterretjes (\*).

## Fabrieksinstellingen herstellen

Zet de [POWER]-knop aan terwijl u de C6-toets (de meest rechtse toets op het keyboard) ingedrukt houdt. Hiermee worden alle instellingen (behalve de internetinstellingen) teruggezet naar de fabrieksinstellingen.

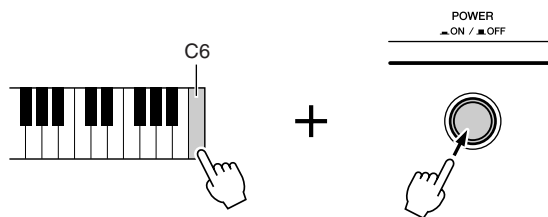

Deze handeling heeft geen invloed op de internetinstellingen. Als u de internetinstellingen wilt initialiseren, roept u de bedieningsdisplay op: [INTERNET] → [5 ▼] SETTING → TAB [◀][▶] OTHERS (zie pagina 87).

U kunt ook een specifieke instelling terugzetten naar de standaardwaarde of uw eigen resetinstellingen opslaan/laden. Roep de bedieningsdisplay op: [FUNCTION] → [I] UTILITY → TAB [◀][▶] SYSTEM RESET. Zie voor meer informatie de referentiehandleiding op de website.

### **OPMERKING**

Als u alleen de Registration Memory-instellingen wilt initialiseren, zet u de [POWER]-knop aan terwijl u de B5-toets ingedrukt houdt.

## Databack-up

Voor maximale databeveiliging raadt Yamaha u aan belangrijke data naar een USB-opslagapparaat te kopiëren of op te slaan. Hierdoor beschikt u over een handige back-up als het interne geheugen beschadigd raakt.

### 1 Sluit het USB-opslagapparaat voor back-ups (bestemming) aan.

### 2 Roep de bedieningsdisplay op.

[FUNCTION] → [I] UTILITY → TAB [◀][▶] OWNER



### 3 Druk op de [D]-knop (BACKUP) om de data op te slaan op het USB-opslagapparaat.

Als u de data wilt terugzetten, drukt u in deze display op de [E]-knop (RESTORE).

### **OPMERKING**

Het maken/terugzetten van de back-up duurt mogelijk een paar minuten.

### **LET OP**

Verplaats de opgeslagen beveiligde songs naar de USER-display vóór het terugzetten. Als de songs niet worden verplaatst, worden de data verwijderd tijdens de bewerking.

### **OPMERKING**

Als u de songs, stijlen, Multi Pads, Registration Memory-bank en voices onafhankelijk van elkaar wilt opslaan, voert u de kopiëren/plakken-handeling in de File Selection-display uit (pagina 31).

### **OPMERKING**

Als u de Music Finder-records, effecten, MIDI-sjablonen en systeembestanden wilt opslaan, roept u de bedieningsdisplay op: [FUNCTION] → [I] UTILITY → TAB [◀][▶] SYSTEM RESET. Zie voor meer informatie de referentiehandleiding op de website.

# Voices

## - Keyboard bespelen -

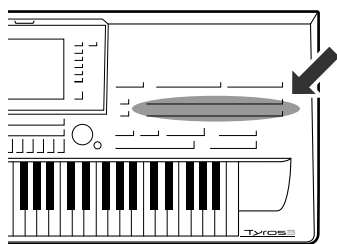

De Tyros3 beschikt over een grote verscheidenheid aan uitzonderlijk realistische instrumentale voices, waaronder piano, gitaar, strijkers, koperinstrumenten, blaasinstrumenten en meer. Het instrument beschikt onder andere over Mega-voices en Super Articulation-voices. Met name de ultranatuurlijke Super Articulation 2-voices bieden expressieve mogelijkheden en subtiele spelnuances die tot nu toe niet beschikbaar waren op keyboardinstrumenten.

### Vooraf ingestelde voices afspelen

#### Een voice (RIGHT1) selecteren en het keyboard bespelen

##### 1 Druk op de PART SELECT [RIGHT 1]-knop.

Zorg dat ook de PART ON/OFF [RIGHT 1]-knop is ingeschakeld. Als deze is uitgeschakeld, produceert het rechterhandgedeelte geen geluid.

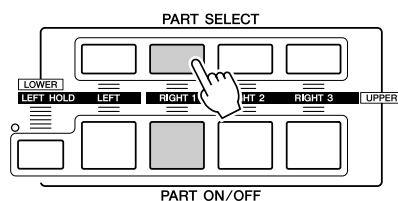

##### 2 Druk op een van de VOICE-categorieeselectieknoppen om een voicecategorie te selecteren en roep de Voice Selection-display op.

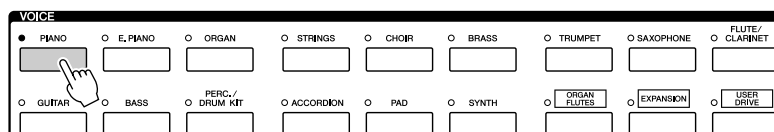

De vooraf ingestelde voices zijn gecategoriseerd en ondergebracht in de desbetreffende mappen. De voiceknoppen op het paneel komen overeen met de categorieën van de vooraf ingestelde voices. Druk bijvoorbeeld op de [PIANO]-knop om verschillende pianovoces weer te geven.

Zie pagina 39 voor meer informatie over de VOICE-categorieeselectieknoppen.

### 3 Druk op een van de [A]–[J] knoppen om de gewenste voice te selecteren.

Als u de andere displaypagina's wilt oproepen, drukt u op een van de [1 ▲]–[4 ▲] knoppen of drukt u nogmaals op dezelfde VOICE-knop.



#### **OPMERKING**

Het voicetype en de bepalende karakteristieken worden aangegeven boven de naam van de vooraf ingestelde voice. Zie pagina 39 voor details over de karakteristieken.

#### **OPMERKING**

U kunt de informatie voor de geselecteerde voice oproepen door op de [6 ▲]-knop (INFO) te drukken. Als u de informatiedisplay wilt sluiten, drukt u op de [EXIT]- of de [F]-knop (OK).

#### **Luisteren naar de demosongs van elke voice**

Druk op de [8 ▼]-knop (DEMO) om de demo voor de geselecteerde voice te starten. Als u de demo wilt stoppen, drukt u nogmaals op de [8 ▼]-knop.

### 4 Bespeel het keyboard.

#### **Uw favoriete voices eenvoudig oproepen**

De Tyros3 beschikt over een enorme hoeveelheid aan voices van hoge kwaliteit, met een uitzonderlijk breed bereik aan instrumentgeluiden. Het instrument is dan ook perfect voor nagenoeg elke muziektoepassing. Het grote aantal voices kan echter eerst nogal overweldigend overkomen. Met de [USER DRIVE]-knop kunt u eenvoudig uw favoriete voice oproepen.

- 1 Kopieer uw favoriete voice van het Preset-station naar het User-station. Zie pagina 31 voor details over de kopieerhandeling.
- 2 Druk op de [USER DRIVE]-knop om het User-station van de Voice Selection-display op te roepen en druk op een van de [A]–[J] knoppen om de gewenste voice te selecteren.

## Twee of drie voices tegelijkertijd bespelen

1 Zorg dat de PART ON/OFF [RIGHT 1]-knop is ingeschakeld.

2 Druk op de PART ON/OFF [RIGHT 2]-knop om deze in te schakelen.

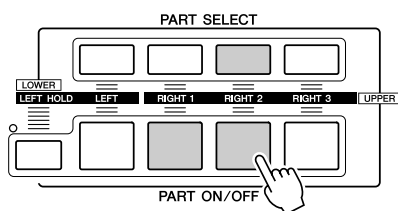

3 Druk op een van de VOICE-categorieselectieknoppen om de Voice Selection-display op te roepen voor het gedeelte Rechts 2.

4 Druk op een van de [A]–[J] knoppen om de gewenste voice te selecteren.

5 Bespeel het keyboard.

De voice die u hebt geselecteerd voor RIGHT1 (pagina 36) en de hier geselecteerde voice klinken tegelijk.

De voice RIGHT 3 kan op dezelfde manier worden ingesteld als hierboven staat beschreven, maar dan met de [RIGHT 3]-knop in plaats van [RIGHT2].

#### **OPMERKING**

U kunt deze instellingen in het registratiegeheugen opslaan. Zie pagina 68.

## Verschillende voices met de linker- en rechterhand bespelen

- 1 Zorg dat een of meer van de PART ON/OFF [RIGHT 1]–[RIGHT 3] knoppen zijn ingeschakeld.
- 2 Druk op de PART ON/OFF [LEFT]-knop om deze in te schakelen.

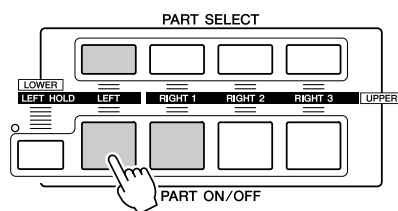

- 3 Druk op een van de VOICE-categorieselectieknoppen om de Voice Selection-display op te roepen voor het gedeelte Links.
- 4 Druk op een van de [A]–[J] knoppen om de gewenste voice te selecteren.
- 5 Bespeel het keyboard.

De noten die u met uw linkerhand speelt, geven de ene voice (LEFT1 hierboven geselecteerde voice), terwijl de noten die u met uw rechterhand speelt, een andere voice (RIGHT 1–3 voices) geven.

### **OPMERKING**

U kunt deze instellingen in het registratiegeheugen opslaan. Zie pagina 68.

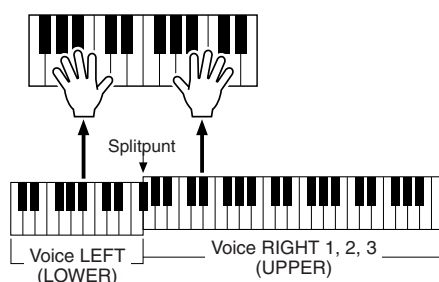

### Keyboardgedeelten

Voices kunnen afzonderlijk worden toegewezen aan een van de vier keyboardgedeelten: Right 1, Right 2, Right 3 en Left. Deze gedeelten kunnen met de PART ON/OFF-knoppen worden gecombineerd om een vol ensemblegeluid te bereiken.

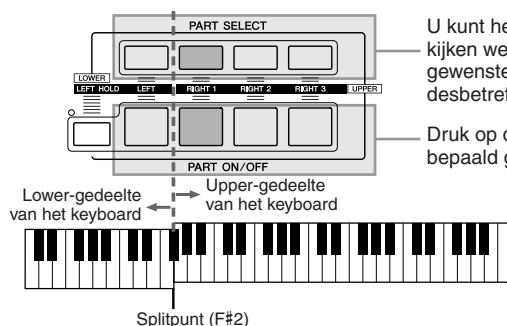

U kunt het momenteel geselecteerde gedeelte controleren door te kijken welk lampje van de PART SELECT-knoppen aan is. Om het gewenste keyboardgedeelte te selecteren, drukt u op de desbetreffende gedeeltekноп.

Druk op de gewenste PART ON/OFF-knop als u een bepaald gedeelte wilt aanzetten.

Als het LEFT-gedeelte is uitgeschakeld, kunnen de RIGHT 1–3 voices op het hele keyboard worden gespeeld. Als het LEFT-gedeelte is ingeschakeld, worden toetsen die lager zijn dan F#2 (het splitpunt) toegewezen aan het LEFT-gedeelte en worden toetsen die hoger zijn dan het splitpunt, toegewezen aan de RIGHT 1–3 gedeelten.

### **OPMERKING**

Als u het splitpunt wilt wijzigen, drukt u op: [FUNCTION] → [C] STYLE SETTING/SPLIT POINT/CHORD FINGERING → TAB [◀▶] SPLIT POINT. Zie voor meer informatie de referentiehandleiding op de website.

### Voice van LEFT-gedeelte vasthouden (Left Hold)

Met deze functie kan de voice van het LEFT-gedeelte automatisch worden aangehouden, zelfs wanneer de toetsen worden losgelaten. Niet-wegstervende klanken, zoals strings, klinken dan zonder ophouden, terwijl voices met een bepaalde wegsterftijd, zoals piano, langzaam wegsterven (alsof het sustainpedaal is ingedrukt).

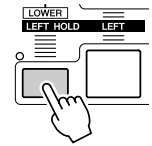

## Vocietypen

**Vooraf ingestelde voices**

**Percussie-/drumvoices**  
Als een van de voices is geselecteerd met deze knop, kunt u verschillende drums en percussie-instrumenten of SFX (geluidseffecten) op het keyboard spelen. Details zijn te vinden in het Drum-overzicht in de Data List op de website.

**Organ Flutes-voices**  
(pagina 46)

**Expansion-voices**  
Wordt gebruikt voor het oproepen van Custom voices (originele voices die u met de Voice Creator-functie hebt gemaakt) of Premium voices (voices die u hebt gedownload van een website).

**[USER DRIVE]-knop**  
(pagina 37)

### ■ Voicekarakteristieken

Het voicetype en de bepalende karakteristieken worden aangegeven boven de naam van de voice: Live!, Cool!, Sweet!, enzovoort. Zie de referentiehandleiding voor meer informatie. In dit gedeelte worden alleen Mega- en Super Articulation-voices (SA en SA2) beschreven. Deze voices hebben speciale karakteristieken waarop u moet letten en vereisen specifieke speltechnieken om al hun expressieve kwaliteiten te gebruiken.

#### ● Mega-voices

Een van de meest opvallende kenmerken van Mega-voices is het gebruik van aanslagomschakeling. Elk aanslagbereik (de mate van speelsterkte) heeft een compleet ander geluid.

Een Mega-gitaarvoice bevat bijvoorbeeld de geluiden van meerdere speltechnieken. Bij conventionele instrumenten zouden verschillende voices waarbij deze geluiden zijn ondergebracht, moeten worden opgeroepen via MIDI en in combinatie moeten worden afgespeeld om het gewenste effect te bereiken. Met Mega-voices kan nu een overtuigende gitaarpartij worden gespeeld met slechts één enkele voice, door specifieke aanslagwaarden te gebruiken om de gewenste geluiden te verkrijgen. Vanwege het complexe karakter van deze voices en de nauwkeurige aanslagsnelheden die nodig zijn om de geluiden af te spelen, zijn ze niet bedoeld om gespeeld te worden via het keyboard. Ze zijn echter erg bruikbaar en handig bij het creëren van MIDI-data, vooral als u wilt voorkomen dat u meerdere voices voor slechts één instrumentpartij moet gebruiken.

#### **OPMERKING**

Mega-, SA- en SA2-voices zijn alleen compatibel met andere modellen waarin deze drie typen voices zijn geïnstalleerd. Alle song-, stijl- of multipaddata die u met gebruikmaking van de Mega-voices op de Tyros3 hebt gecreëerd, zullen niet goed klinken als ze worden afgespeeld op andere instrumenten.

#### **OPMERKING**

Het geluid van Mega-, SA- en SA2-voices is afhankelijk van het keyboardbereik, de aanslagsnelheid, de aanslaggevoeligheid, enzovoort. Dit betekent dat als u het HARMONY/ECHO-effect toepast, of de transponeerinstelling of Voice Set-parameters wijzigt, onverwachte of ongewenste geluiden kunnen worden geproduceerd.

## ● Super Articulation-voices

In de muziekwereld verwijst het woord 'articulatie' doorgaans naar de overgang of continuïteit tussen noten. Dit wordt vaak weerspiegeld in specifieke speltechnieken, zoals staccato en legato. Met behulp van twee voicetypen (SA- (Super Articulation) en SA2-voices (Super Articulation 2)) kunt u deze subtiele muzikale expressies creëren, simpelweg door de manier waarop u speelt.

### SA-voices (S.Articulation!)

SA-voices voorzien in veel dezelfde voordelen als Mega-voices, maar met een betere bespeelbaarheid en expressieve besturing bij real-time bespeling. Als u bijvoorbeeld bij de Saxophone-voice een C en vervolgens een D speelt met veel legato, hoort u de noot naadloos veranderen, zoals wanneer een saxofoonspeler de noten in één adem speelt. Bij de Concert Guitar-voice weerklinkt een D als een aangeslagen noot, zonder dat de snaar nogmaals wordt getokkeld.

Afhankelijk van de manier waarop u speelt, worden andere effecten, zoals een rammelend geluid of een ademhalingsgeluid (bij de Trumpet-voice) of vingergeluiden (bij de Guitar-voice) geproduceerd.

### SA2-voices (S.Articulation2!)

Vooral bij blaasinstrumentvoices wordt de speciale Yamaha-technologie AEM gebruikt. Deze technologie is gebaseerd op samples van speciale expressieve technieken die op de overeenkomstige specifieke instrumenten worden gebruikt: buigen of glijden van de ene noot naar de andere, verschillende noten 'samenvoegen', expressieve nuances toevoegen aan het einde van een noot, enzovoort.

U kunt deze articulaties toevoegen door legato of staccato te spelen, of door ongeveer een octaaf hoger of lager te spelen. Als u bijvoorbeeld de Clarinet-voice selecteert, kunt u een C aanhouden en de hogerliggende B $\flat$  spelen. U hoort dan een glijbeweging naar de B $\flat$ . Sommige 'noot-uit' effecten worden ook automatisch geproduceerd wanneer u een noot langer dan een bepaalde tijd aanhoudt.

Elke SA2-voice heeft zijn eigen standaard vibrato-instelling. Dit betekent dat wanneer u een SA2-voice selecteert, het overeenkomstige vibrato-effect wordt toegepast ongeacht de stand van het MODULATION-wiel. U kunt de intensiteit van het vibrato-effect aanpassen door aan het MODULATION-wiel te draaien.

U kunt ook de [ART. 1]/[ART. 2]-knoppen gebruiken om articulaties toe te voegen aan de SA- en SA2-voices (pagina 42).

Roep het informatievenster op (door op de [6 ▲]-knop (INFO) in de Voice Selection-display te drukken) voor meer informatie over hoe elke SA- en SA2-voice het best kan worden bespeeld.

#### **OPMERKING**

Zie verderop voor meer informatie over AEM-technologie.

#### **OPMERKING**

De karakteristieken van SA2-voices (de standaard vibrato-instelling en articulatie-effecten die door de [ART]-knoppen worden toegepast) gelden voor live spel. Deze effecten worden mogelijk niet volledig gereproduceerd wanneer u ze gebruikt voor een song die met SA2-voices is opgenomen.

### **AEM-technologie**

Wanneer u de piano bespeelt, weerklinkt bij het indrukken van een C-toets een eindige en relatief vaste C-noot. Wanneer u echter een blaasinstrument bespeelt, kan dezelfde vingerzetting verschillende geluiden genereren, afhankelijk van de kracht van de adem, de lengte van de noot, eventuele tril- of buigeffecten, en andere speltechnieken. Bovendien lopen bij het continu spelen van twee noten (bijvoorbeeld C en D) deze twee noten naadloos in elkaar over. Ze weerklinken niet onafhankelijk van elkaar, zoals bij een piano.

AEM (Articulation Element Modeling) is de technologie voor het simuleren van deze karakteristiek van instrumenten. Tijdens uw spel worden in real-time achtereenvolgens de meest geschikte geluidssamples geselecteerd uit een enorme hoeveelheid gesampled data. Vervolgens worden ze naadloos samengevoegd en geproduceerd, zoals op natuurlijke wijze plaatsvindt bij een akoestisch instrument.

Deze technologie kan verschillende samples naadloos samenvoegen zodat realistisch vibrato mogelijk is. Op elektronische muziekinstrumenten wordt vibrato traditioneel toegepast door regelmatig de toonhoogte te wijzigen. AEM-technologie gaat veel verder, door de gesampled vibratogolven te analyseren en uit elkaar te halen, en deze losse datadelen vervolgens in real-time naadloos weer samen te voegen tijdens uw spel. Als u aan het MODULATION-wiel draait terwijl u de SA2-voice (met behulp van AEM-technologie) afspeelt, kunt u de diepte van de vibratowaarde regelen zonder de realistische kwaliteit te verliezen.



## Toonhoogte van keyboard transponeren

De TRANSPOSE [-]/[+] knoppen transponeren de totale toonhoogte van het instrument (het geluid van het keyboard, het stijlfspelen, het songafspelen, enzovoort) in stappen van een halve toon. Druk tegelijkertijd op de [+] en [-] knoppen om de transposeerwaarde onmiddellijk terug te zetten naar de waarde 0.

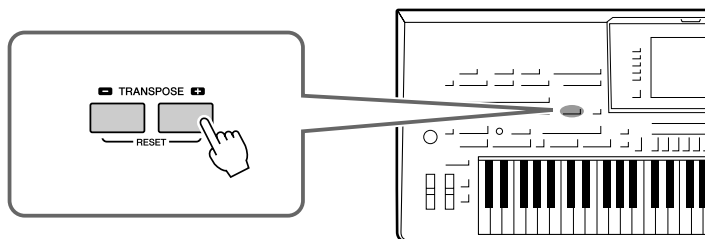

Met de UPPER OCTAVE [-]/[+] knoppen kan de toonhoogte van de RIGHT 1-3 gedeeltes een octaaf omhoog of omlaag worden verschoven. Druk de [+] en [-] knoppen tegelijkertijd in om de octaaveerwaarde onmiddellijk terug te zetten naar de waarde 0.

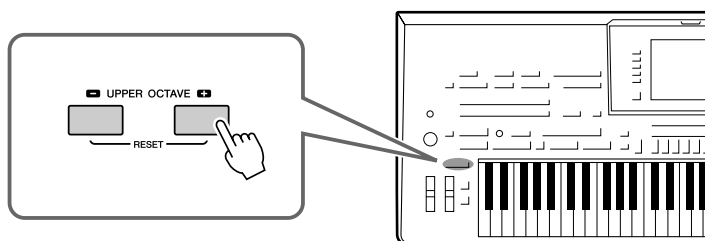

### **OPMERKING**

De transposeerfuncties hebben geen invloed op de drumkit- of SFX-kitvoices.

### **OPMERKING**

U kunt de transposeerinstellingen ook wijzigen via de MIXING CONSOLE-display: [MIXING CONSOLE] → TAB [◀▶] TUNE → [1 ▲▼]-[3 ▲▼] TRANSPOSE.

## Wielen gebruiken

### PITCH BEND-wiel gebruiken

Gebruik het PITCH BEND-wiel om de toonhoogte te verhogen (draai het wiel van u af) of te verlagen (draai het wiel naar u toe) terwijl u het keyboard bespeelt. De pitchbend wordt toegepast op alle keyboardgedeeltes (RIGHT 1-3 en LEFT). Het PITCH BEND-wiel is zelfcentrerend en zal automatisch terugspringen naar de normale toonhoogte wanneer u het loslaat.

### **OPMERKING**

Afhankelijk van de Style-instelling worden de effecten van het PITCH BEND-wiel tijdens het afspelen van een stijl mogelijk niet toegepast op het LEFT-gedeelte.

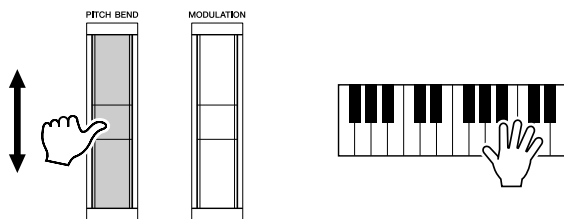

Het maximale pitchbendbereik kan worden gewijzigd via de Mixing Console-display: [MIXING CONSOLE] → TAB [◀▶] TUNE → [H] PITCH BEND RANGE.

## MODULATION-wiel gebruiken

De modulatiefunctie past een vibrato-effect toe op noten die op het keyboard worden gespeeld. Dit wordt standaard toegepast op de RIGHT 1–3 keyboardgedeelten. Het MODULATION-wiel omlaag draaien (naar u toe) vermindert de diepte van het effect, terwijl omhoog draaien (van u af) het verhoogt.

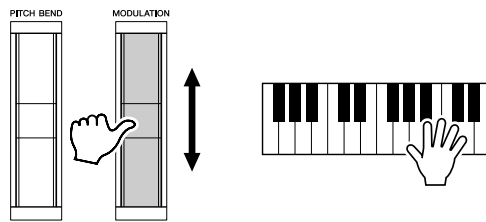

U kunt bepalen of de effecten die worden veroorzaakt door het MODULATION-wiel worden toegepast op elk van de keyboardgedeelten: [FUNCTION] → [D] CONTROLLER → TAB [◀][▶] KEYBOARD/PANEL → [A]/[B] 3 MODULATION-wiel

### **OPMERKING**

Afhankelijk van de voice die is geselecteerd, kan het MODULATION-wiel volume, filter of een andere parameter regelen in plaats van vibrato.

### **OPMERKING**

Controleer voordat u begint met spelen of het MODULATION-wiel in de minimumstand (omlaag) staat, zodat het onbedoeld toepassen van modulatie wordt voorkomen.

### **OPMERKING**

Afhankelijk van de Style-instelling worden de effecten van het MODULATION-wiel tijdens het afspelen van een stijl mogelijk niet toegepast op het LEFT-gedeelte.

## Articulatie-effecten toepassen op Super Articulation-voices

Met de [ART. 1]/[ART. 2]-knoppen kunt u articulatie-effecten en karakteristieke instrumentspiegelgeluiden aan uw spel toevoegen. Wanneer u een SA- of SA2-voice selecteert, lichten de [ART. 1]- en/of [ART. 2]-knoppen mogelijk groen op. Wanneer u op een verlichte knop drukt, past u articulatie toe. (Op een niet-verlichte knop drukken, heeft geen effect.)

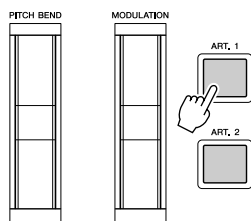

### **OPMERKING**

Het toegepaste articulatie-effect is afhankelijk van de voice die is geselecteerd. Roep voor meer informatie de informatiedisplay op door op de [6 ▲]-knop (INFO) in de Voice Selection-display te drukken.

Er zijn drie effecttypen, afhankelijk van de voice die is geselecteerd.

### ● Type 1

Bij dit type kunt u de beschikbare [ART]-knop gebruiken om verschillende speeeffecten te activeren, los van uw keyboardspel. Bij de SA Saxophone-voice, bijvoorbeeld, kunt u op de [ART. 1]-knop drukken om het geluid te produceren van een saxofoonspeler die inademt. Als u op de [ART. 2]-knop drukt, wordt het ruisgeluid van de saxofoon toetsen geproduceerd. (U kunt deze tijdens uw spel in de noten opnemen.) Bij de SA JazzClean-voice uit de GUITAR-categorie produceert de [ART. 1]-knop het geluid van het tikken op het lichaam. De [ART. 2]-knop produceert fretruis. De knop licht rood op terwijl het articulatie-effect wordt geproduceerd.

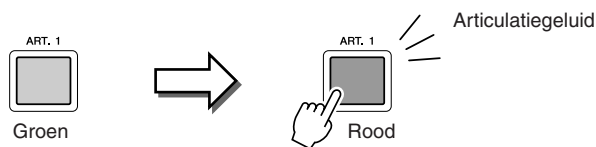

## ● Type 2

Bij dit type verandert het karakter van de voice wanneer u het keyboard bespeelt terwijl u de beschikbare [ART]-knop ingedrukt houdt. Bij de SA Nylon Guitar-voice, bijvoorbeeld, kunt u de [ART. 1]-knop ingedrukt houden om harmonieën te spelen voor de Guitar-voice. Wanneer u de knop loslaat, wordt opnieuw de normale voice gebruikt. Bij de SA BigBandBrass-voice weerklinkt standaard een 'schudden' van de toonhoogte wanneer u met een hoge aanslagsnelheid speelt. Als u echter de [ART. 1]-knop ingedrukt houdt terwijl u speelt, wordt het schudden vervangen door een val. De knop licht rood op terwijl u deze ingedrukt houdt.

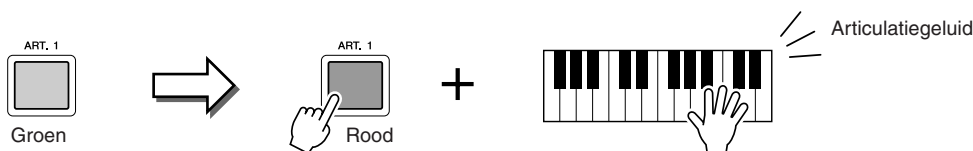

## ● Type 3

Bij dit type verandert het indrukken van de beschikbare [ART]-knop de attack en release van de noot. Elke [ART]-knop heeft twee verschillende effecten, afhankelijk van het gebruik van de knop (indrukken voordat u een noot speelt of terwijl u een noot aanhoudt). Bij de SA2 Jazz Trumpet-voice, bijvoorbeeld, kunt u de [ART. 1]-knop indrukken voordat u een noot speelt om de toonhoogte omhoog te buigen naar de noot die u het eerst speelt. Als u de knop indrukt terwijl u een noot aanhoudt, wordt de toonhoogte omlaag gebogen wanneer u de noot loslaat. Als u de [ART. 2]-knop indrukt voordat u een noot speelt, wordt een lange glijbeweging omhoog geproduceerd naar de noot die u speelt. Drukt u de knop in terwijl u een noot aanhoudt, dan wordt een valbeweging geproduceerd wanneer u de noot loslaat. Wanneer u de beschikbare [ART]-knop indrukt, knippert deze rood tot het afspeken van het effect is voltooid. U kunt het effect annuleren door de knop nogmaals in te drukken terwijl deze knippert. Onmiddellijk nadat u de noot indrukt/loslaat en het articulatie-effect wordt geproduceerd, licht de knop rood op.

### **OPMERKING**

Om de realistische respons van de oorspronkelijke instrumenten niet te verliezen, zijn de toegepaste effecten afhankelijk van het bereik waarin u speelt.

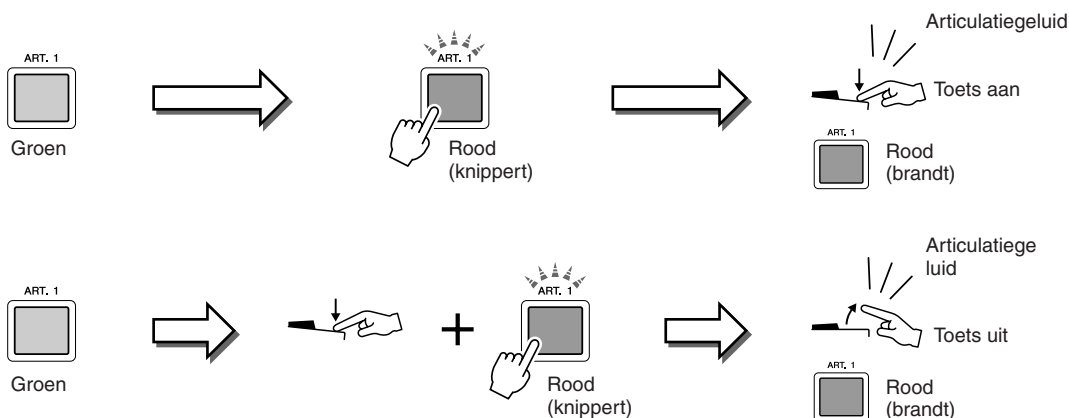

Ook type 3-effecten kunnen zoals type 2-effecten worden gebruikt. U kunt een [ART]-knop ingedrukt houden (de knop knippert rood) en een noot spelen/loslaten om het articulatie-effect meerdere keren achter elkaar toe te passen.

### **Opmerking: wanneer Super Articulation-voices zijn geselecteerd voor meerdere gedeelten**

Als u SA/SA2-voices voor twee of meer keyboardgedeelten selecteert, wordt het gebruik van een [ART]-knop toegepast op alle gedeelten waarvoor SA/SA2-voices zijn geselecteerd.

Als een type 3-effect is toegewezen aan zowel het Right- als het Left-gedeelte en een [ART]-knop rood knippert (stand-by), wordt het articulatie-effect alleen op het Right-gedeelte toegepast als u slechts één gedeelte (bijvoorbeeld het Right-gedeelte) bespeelt. Aangezien het andere gedeelte (Left-gedeelte) in stand-by blijft, blijft de knop knipperen. Als u de knop uit stand-by wilt halen, moet u het Left-gedeelte van het keyboard bespelen. (U kunt de knipperende knop niet uit stand-by halen door erop te drukken omdat u hierdoor het Left-gedeelte uit stand-by haalt maar het Right-gedeelte opnieuw standby zet.)

## Voice-effecten toepassen

De Tyros3 heeft een geavanceerd multi-processor effectstelsel dat een buitengewone diepte en expressie aan uw klank kan toevoegen. Dit effectstelsel kan worden aan- of uitgezet door de volgende knoppen te gebruiken.

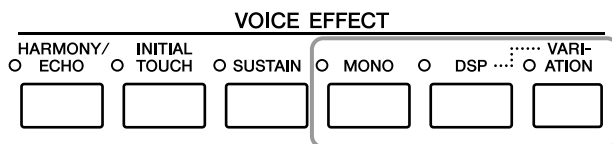

Deze drie effectstelsels worden toegepast op het momenteel geselecteerde keyboardgedeelte (RIGHT 1, 2, 3 of LEFT).

### ● HARMONY/ECHO

De Harmony/Echo-typen worden toegepast op de voices voor de rechterhand. Raadpleeg 'Harmony toepassen op uw rechterhandmelodie' op pagina 45.

### ● INITIAL TOUCH

Deze knop zet de aanslaggevoeligheid van het keyboard aan of uit. Als deze uitstaat, wordt altijd hetzelfde volume geproduceerd, hoe hard of zacht u ook speelt.

### ● SUSTAIN

Als deze Sustain-functie is ingeschakeld, klinken alle noten die op het rechterhandgedeelte van het keyboard worden gespeeld (RIGHT 1, 2, 3) langer door.

### ● MONO

Als deze knop is ingeschakeld, wordt de voice van het gedeelte monofoon (één noot tegelijk) afgespeeld. Door de MONO-modus te gebruiken kunt u enkelvoudige sologeluiden (zoals koperinstrumenten) realistischer spelen. Daarnaast kunt u er expressief het Portamento-effect mee regelen (afhankelijk van de voice die is geselecteerd) door legato te spelen. Als deze knop uitstaat, wordt de voice van het gedeelte polyfoon afgespeeld.

### ● DSP/DSP VARIATION

Met de in het instrument ingebouwde digitale effecten kunt u op verschillende manieren ambiance en diepte aan uw muziek toevoegen (zoals het toevoegen van reverb, dat uw geluid zo maakt alsof u in een concertzaal speelt).

Met de [DSP]-knop wordt het DSP-effect (Digital Signal Processor) in- of uitgeschakeld voor het momenteel geselecteerde keyboardgedeelte.

De [VARIATION]-knop wordt gebruikt om andere variaties van het DSP-effect te kiezen. U zou dit kunnen gebruiken terwijl u speelt, om bijvoorbeeld de draaisnelheid (slow/fast=langzaam/snel) van het Rotary Speaker-effect te veranderen.

#### **OPMERKING**

Portamento is een functie die een geleidelijke overgang in toonhoogte maakt van de noot die het eerst op het keyboard wordt gespeeld naar de volgende.

#### **OPMERKING**

Het effecttype kan worden gewijzigd. Selecteer in de Voice Selection-display [5 ▲] (VOICE SET) → TAB [◀|▶] EFFECT/EQ → [A]/[B] 2 DSP.

## Harmony toepassen op uw rechterhandmelodie (HARMONY/ECHO)

Onder de voice-effecten is Harmony een van de meest indrukwekkende. Het voegt automatisch harmoniegedeelten toe aan de noten die u met uw rechterhand speelt - onmiddellijk zorgend voor een voller en professioneler geluid.

### 1 Zet de [HARMONY/ECHO]-knop aan.

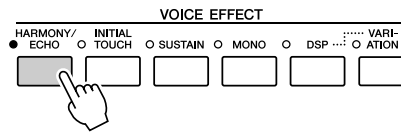

### 2 Zet zowel de [ACMP]- als de [SYNC START]-knop aan (pagina 48) en zorg dat het RIGHT1-gedeelte aanstaat (pagina 36).

### 3 Speel met uw linkerhand een akkoord om de stijl te starten (pagina 49) en speel enkele noten in het rechterhandgedeelte van het keyboard.

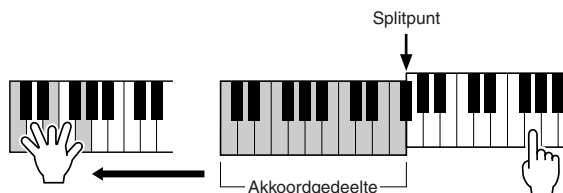

In dit voorbeeld worden harmonienoten in C-majeur (het met de linkerhand gespeelde akkoord) automatisch toegevoegd aan de in het rechterhandgedeelte van het keyboard gespeelde noten.

U kunt het Harmony-effect ook gebruiken wanneer de stijl is gestopt. Houd gewoon een akkoord ingedrukt met uw linkerhand en speel een melodie met uw rechterhand.

Veel van de voices zijn automatisch ingesteld om bepaalde Harmony/Echo-typen te spelen die bij die bepaalde voice passen. Probeer eens een paar verschillende voices. U kunt ook het Harmony/Echo-type wijzigen: [FUNCTION] → [F] HARMONY/ECHO.

# Uw eigen Organ Flutes-voices maken

De Tyros3 gebruikt geavanceerde digitale technologie om de legendarische klank van 'vintage' orgels te imiteren. Net als bij een traditioneel orgel kunt u uw eigen orgelklanken samenstellen door het volume van de verschillende voetmaten te verhogen of te verlagen.

## 1 Druk op de [ORGAN FLUTES]-knop.

De FOOTAGE-pagina van de Organ Flutes-voice verschijnt.

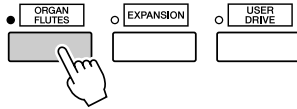

## 2 Gebruik de [ASSIGN]-schuifregelaar en de [1]–[8] schuifregelaars om de voetmaten in te stellen.

De voetmaatinstellingen (footage) bepalen het basisgeluid van de orgelpijpen. De term 'voetmaat' refereert aan de klankopwekking met traditionele orgelpijpen, waarbij het geluid wordt geproduceerd door pijpen met verschillende lengten (in Engelse voeten).

### **OPMERKING**

U kunt ook de [1 ▲▼]–[8 ▲▼] knoppen gebruiken om de voetmaten 5 1/3'-1' in te stellen.

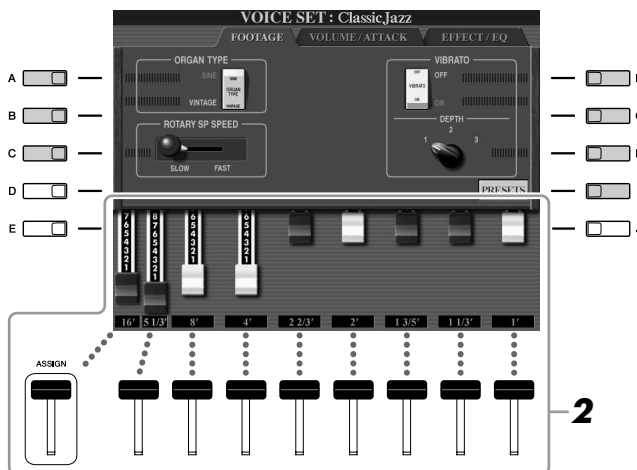

### **OPMERKING**

Wanneer deze display wordt weergegeven, werkt de functie die is toegewezen aan de ASSIGN-regelaar niet. De ASSIGN-schuifregelaar kan alleen worden gebruikt om de voetmaat 16' in te stellen.

U kunt desgewenst het Organ-type selecteren, de Rotary Speaker-snelheid wijzigen en de Vibrato-instelling aanpassen met behulp van de [A]–[C] en [F]–[H] knoppen.

### **OPMERKING**

Zie de referentiehandleiding op de website voor meer informatie over de VOLUME/ATTACK- en de EFFECT/EQ-pagina.

[A]/[B]	ORGAN TYPE	Specificeert het type orgeltoongenerator dat zal worden nagebootst: Sine (sinus) of Vintage.
[C]	ROTARY SP SPEED	Schakelt beurtelings tussen de langzame en de snel draaiende luidspreker als er een Rotary Speaker-effect is geselecteerd voor de Organ Flutes (DSP TYPE-parameter op de EFFECT/EQ-pagina) en de VOICE EFFECT [DSP]-knop aanstaat.
[F]	VIBRATO OFF	Hiermee wordt het vibrato-effect voor de Organ Flutes-voice beurtelings ingesteld op ON of OFF.
[G]	VIBRATO ON	
[H]	VIBRATO DEPTH	Hiermee wordt de vibratodiepte ingesteld op een van drie niveaus: 1 (laag), 2 (midden) of 3 (hoog).
[I]	PRESETS	Opent de File Selection-display van de Organ Flutes-voices, waarin u een vooraf ingestelde Organ Flutes-voice kunt selecteren.

## 3 Druk op de [I]-knop (PRESETS) om terug te keren naar de Organ Flutes Voice Selection-display.

**4** Gebruik de TAB [◀][▶]-knoppen om aan te geven waar u de Organ Flutes-voice wilt opslaan.

**5** Druk op de [6 ▼]-knop (SAVE) om de bewerkte Organ Flutes-voice op te slaan (pagina 30).

**LET OP**

De instellingen gaan verloren als u een andere voice selecteert of het instrument uitzet zonder dat u de opslagbewerking hebt uitgevoerd.

Geavanceerde functies	Zie de referentiehandleiding op de website.
GM/XG- of andere voices op het paneel selecteren	Voice Selection-display → [8 ▲] (UP) → [2 ▲] (P2)
<b>Effectgerelateerde instellingen</b>	
<ul style="list-style-type: none"> <li>De aanslaggevoeligheid van het keyboard instellen:</li> </ul>	[FUNCTION] → [D] CONTROLLER → TAB [◀][▶] KEYBOARD/PANEL
<ul style="list-style-type: none"> <li>Harmony/Echo-type selecteren:</li> </ul>	[FUNCTION] → [F] HARMONY/ECHO
<b>Toonhoogtegerelateerde instellingen</b>	
<ul style="list-style-type: none"> <li>Toonhoogte van het hele instrument fijnafstemmen</li> </ul>	[FUNCTION] → [A] MASTER TUNE/SCALE TUNE → TAB [◀][▶] MASTER TUNE
<ul style="list-style-type: none"> <li>Afstemmen met toonschalen:</li> </ul>	[FUNCTION] → [A] MASTER TUNE/SCALE TUNE → TAB [◀][▶] SCALE TUNE
<ul style="list-style-type: none"> <li>Gedeeltetoewijzing van de TRANSPOSE-knoppen wijzigen:</li> </ul>	[FUNCTION] → [D] CONTROLLER → TAB [◀][▶] KEYBOARD/PANEL → [A]/[B] 4 TRANSPOSE ASSIGN
<b>Voices bewerken (Voice Set):</b>	
<ul style="list-style-type: none"> <li>Automatische selectie van voicesets (effecten, enz.) uitschakelen:</li> </ul>	[FUNCTION] → [E] REGIST SEQUENCE/FREEZE/VOICE SET → TAB [◀][▶] VOICE SET
Organ Flutes-parameters bewerken:	[ORGAN FLUTES] → TAB [◀][▶] VOLUME/ATTACK or EFFECT/EQ
<b>Custom voices maken (Voice Creator)</b>	
<ul style="list-style-type: none"> <li>Normale voices maken:</li> </ul>	[VOICE CREATOR] → (selecteer een normale voice) → [G] WAVE IMPORT
<ul style="list-style-type: none"> <li>Drumvoices maken:</li> </ul>	[VOICE CREATOR] → (selecteer een drumvoice) → [G] WAVE IMPORT
<ul style="list-style-type: none"> <li>Expansion-voicebank bewerken:</li> </ul>	[VOICE CREATOR] → [B] LIBRARY EDIT
<ul style="list-style-type: none"> <li>Custom voice opslaan in een bibliotheek:</li> </ul>	[VOICE CREATOR] → [C] LIBRARY SAVE
<ul style="list-style-type: none"> <li>Een enkele extra voice in de Tyros3 laden:</li> </ul>	[VOICE CREATOR] → [D] INDIVIDUAL LOAD
<ul style="list-style-type: none"> <li>Expansion-voicebank (bibliotheek) in de Tyros3 laden:</li> </ul>	[VOICE CREATOR] → [A] LIBRARY LOAD
<ul style="list-style-type: none"> <li>Custom voice op uw computer bewerken:</li> </ul>	[VOICE CREATOR] → [F] CUSTOM VOICE EDIT via PC

# Stijlen

- Ritme en begeleiding spelen -

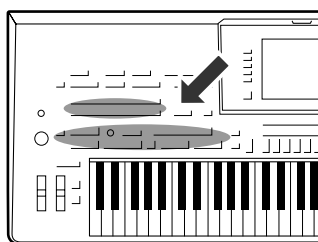

De Tyros3 beschikt over een groot aantal (ritmische en andere) begeleidingspatronen ('stijlen' genoemd) in een bonte mengeling van verschillende muzikale genres zoals pop, jazz en vele andere. Met de automatische begeleidingsfunctie voor stijlen kunt u automatische begeleidingen afspelen door gewoon 'akkoorden' met uw linkerhand te spelen. Hierdoor kunt u automatisch het geluid van een complete band of orkest maken, zelfs als u alleen speelt.

2

Stijlen - Ritme en begeleiding spelen -

## Een stijl afspelen met automatische begeleiding

- 1 Druk op een van de STYLE-categorieeselectieknoppen om de Style Selection-display op te roepen.

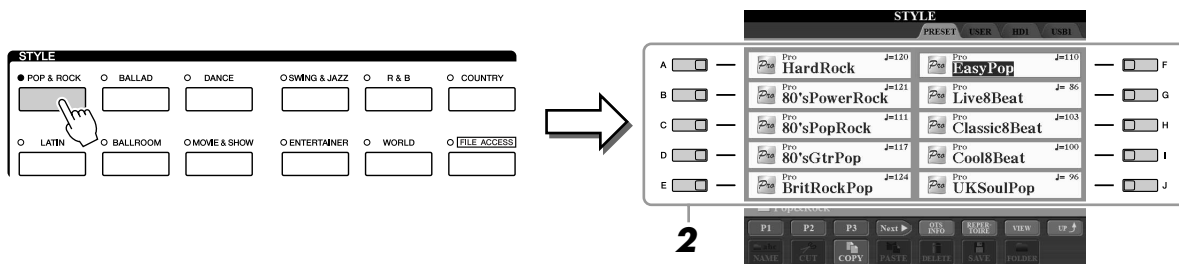

- 2 Druk op een van de knoppen [A]–[J] om de gewenste stijl te selecteren.

Door op een van de knoppen [1 ▲]–[4 ▲] of door nogmaals op dezelfde STYLE-knop te drukken, kunt u de andere displaypagina oproepen.

- 3 Druk op de [ACMP]-knop om de automatische begeleiding aan te zetten.

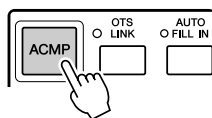

Het specifieke linkerhandgedeelte van het keyboard (pagina 38) wordt het akkoordgedeelte (Chord) en akkoorden die in dit gedeelte worden gespeeld, worden automatisch gedetecteerd en gebruikt als basis voor een volledig automatische begeleiding met de geselecteerde stijl.

- 4 Druk op de [SYNC START]-knop om gesynchroniseerd starten mogelijk te maken.

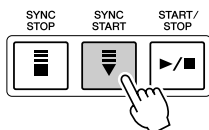



## 5 Zodra u een akkoord speelt met uw linkerhand, begint de geselecteerde stijl.

Probeer eens akkoorden met uw linkerhand te spelen en een melodie met uw rechter.



### **OPMERKING**

Als u wilt weten welke noten u moet spelen om bepaalde akkoorden te maken, roept u de CHORD FINGERING-display op: [FUNCTION] → [C] STYLE SETTING/SPLIT POINT/CHORD FINGERING → TAB [◀▶] CHORD FINGERING. Zie voor meer informatie de referentiehandleiding op de website.

## 6 Druk op de [START/STOP]-knop om het stijlafspelen te stoppen.

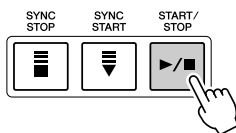

### Stijlkenmerken

Het stijltype en de bepalende kenmerken worden aangegeven op het Preset Style-pictogram.



- **Pro:** deze stijlen bieden professionele en opwindende arrangementen in combinatie met een uitstekende bespeelbaarheid. De resulterende begeleiding volgt de akkoorden van de speler exact. Uw akkoordwijzigingen en kleurrijke harmonieën worden dan ook onmiddellijk omgezet in levensechte muzikale begeleiding.
- **Session:** deze stijlen voorzien in een nog groter realisme en authentieke begeleiding doordat originele akkoordsoorten en -wijzigingen en speciale riffs met akkoordwijzigingen worden ingemengd bij de MAIN-secties. Ze zijn geprogrammeerd om uw spel van bepaalde songs en bepaalde genres te voorzien van wat 'smaak' en een vleugje professionaliteit. U moet hierbij wel bedenken dat de stijlen niet per se geschikt zijn (of zelfs kloppend op harmonisch gebied) voor alle songs en gespeelde akkoorden. In enkele gevallen kan het spelen van een eenvoudige majeurdrieklank bijvoorbeeld resulteren in een septiemakkoord, of kan het spelen van een 'op-bas'-akkoord resulteren in een onjuiste of onverwachte begeleiding.

### Compatibiliteit van stijlbestanden

De Tyros3 gebruikt de SFF GE-bestandsindeling (pagina 7). De Tyros3 kan bestaande SFF-bestanden afspelen maar ze worden in SFF GE-indeling opgeslagen wanneer ze worden opgeslagen (of geplakt) op de Tyros3. Het opgeslagen bestand kan alleen worden afgespeeld op instrumenten die compatibel zijn met de SFF GE-indeling.

## Afspelen van stijl bedienen

### Afspelen starten/stoppen

#### ● [START/STOP]-knop

De stijl wordt afgespeeld zodra de [START/STOP]-knop wordt ingedrukt. Druk nogmaals op de knop om het afspelen te stoppen.



#### ● [SYNC START]-knop

Hiermee zet u het afspelen van stijlen in 'stand-by'. De stijl begint te spelen zodra u een toets op het keyboard indrukt (wanneer [ACMP] is uitgeschakeld) of u een akkoord speelt met uw linkerhand (wanneer [ACMP] is ingeschakeld). Als het afspelen van stijlen is gestart met de [SYNC START]-knop, drukt u nogmaals op deze knop om het afspelen te stoppen en weer in 'stand-by' te zetten.



#### ● [SYNC STOP]-knop

U kunt de stijl op elk moment starten en stoppen door gewoon de toetsen in het akkoordgedeelte van het keyboard te spelen of los te laten. Zorg dat de [ACMP]-knop is ingeschakeld, druk op de [SYNC STOP]-knop en bespeel het keyboard.



#### ● INTRO [I]–[III] knoppen

De Tyros3 beschikt over drie verschillende Intro-secties, waarmee u een intro kunt invoegen voordat het afspelen van de stijl wordt gestart. Nadat u op een van de INTRO [I]–[III] knoppen hebt gedrukt, start u het afspelen met behulp van de [START/STOP]- of de [SYNC START]-knop. Nadat de intro is afgespeeld, gaat het afspelen van de stijl automatisch door met de Main-sectie.

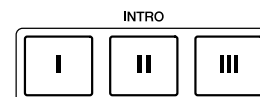

#### ● ENDING/rit. [I]–[III] knoppen

De Tyros3 beschikt over drie verschillende Ending-secties, waarmee u een einde kunt invoegen voordat het afspelen van de stijl wordt gestopt. Als u tijdens het afspelen van de stijl op een van de Ending [I]–[III] knoppen drukt, wordt de stijl automatisch gestopt nadat de Ending-sectie is afgespeeld. U kunt de Ending-sectie geleidelijk laten vertragen (ritardando) door nogmaals op dezelfde ENDING-knop te drukken tijdens het afspelen van de Ending-sectie.

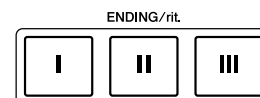

#### Over de lampstatus van de sectieknoppen (INTRO/MAIN VARIATION/BREAK/ENDING)

- **Rood:** de sectie is momenteel geselecteerd.
- **Rood (knipperend):** de sectie wordt als volgende afgespeeld, na de momenteel geselecteerde sectie.
- **Groen:** de sectie bevat data, maar is momenteel niet geselecteerd.
- **Uit:** de sectie bevat geen data en kan niet worden afgespeeld.

#### **OPMERKING**

Als u tijdens het afspelen van de stijl op de ENDING/rit. [I]-knop drukt, wordt automatisch een fill-in afgespeeld vóór de ENDING/rit [I].

## Tussen patroonvariaties (secties) schakelen tijdens het afspelen van een stijl

Elke stijl beschikt over vier verschillende Main-, vier Fill-in en één Break-sectie. Door deze secties op efficiënte wijze te gebruiken, kunt u makkelijk uw spel dynamischer en professioneler laten klinken. U kunt tijdens het afspelen van een stijl tussen secties schakelen.

### ● MAIN VARIATION [A]–[D] knoppen

Druk op een van de MAIN VARIATION [A]–[D] knoppen om de gewenste Main-sectie te selecteren (het lampje van de knop gaat rood branden). Elke sectie is een begeleidingspatroon van enkele maten en wordt eindeloos herhaald. Wanneer u nogmaals op de geselecteerde MAIN VARIATION-knop drukt, wordt een geschikt fill-in patroon afgespeeld om het ritme op te peppen en de herhaling te breken. Nadat de fill-in is afgespeeld, gaat deze vloeiend over in de Main-sectie.

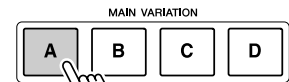

Lampje van geselecteerde Main-sectie brandt rood

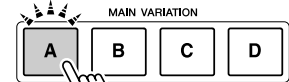

Lampje van geselecteerde Fill-in sectie knippert rood



### AUTO FILL-functie

Als de [AUTO FILL IN]-knop is ingeschakeld, wordt door te drukken op een van de Main [A]–[D] knoppen automatisch een fill-in afgespeeld.



### ● [BREAK]-knop

Hiermee kunt u dynamische breaks aan het ritme van de begeleiding toevoegen. Druk tijdens het afspelen van een stijl op de [BREAK]-knop. Nadat het break-patroon van één maat is afgespeeld, gaat het afspelen van de stijl automatisch door met de Main-sectie.

## Tempo aanpassen

### ● [TEMPO]-knop

Door op de TEMPO [-] of [+] knop te drukken kunt u het tempo over een bereik van 5–500 verlagen/verhogen. Wanneer de TEMPO pop-upmelding op de display staat, kunt u ook de [DATA ENTRY]-draaiknop gebruiken om de waarde aan te passen.

#### **OPMERKING**

Deze handeling wordt vaak gebruikt voor het afspelen van een song (pagina 59).



Druk de TEMPO [-]/[+] knoppen tegelijkertijd in om het tempo terug te zetten naar de standaardwaarde (voor elke stijl geprogrammeerd).

### ● [TAP TEMPO]-knop

Tijdens het afspelen van een stijl kunt u het tempo wijzigen door twee keer in het gewenste tempo op de [TAP TEMPO]-knop te drukken.

Als de stijl is gestopt, drukt u op de [TAP TEMPO]-knop (vier keer voor een 4/4-maatsoort) om het afspelen van de stijl te starten op het door u aangegeven tempo.

TAP TEMPO



## Fade In/Out

### ● [FADE IN/OUT]-knop

Hiermee produceert u geleidelijke fade-ins en -outs bij het starten/stoppen van het afspelen. Druk op de [FADE IN/OUT]-knop als het afspelen is gestopt en druk op de [START/STOP]-knop om het afspelen te starten met een fade-in. Als u het afspelen wilt stoppen met een fade-out, drukt u tijdens het afspelen op de [FADE IN/OUT]-knop.

#### **OPMERKING**

Deze handeling wordt vaak gebruikt voor het afspelen van een song (pagina 59).



## Paneelinstellingen oproepen die bij de stijl passen (Repertoire)

Met de handige Repertoire-functie worden automatisch de meest geschikte paneelinstellingen (voicenummer, enz.) voor de geselecteerde stijl opgeroepen.

**1** Selecteer de gewenste stijl op het PRESET- of USER-tabblad van de Style Selection-display (stap 1–2 op pagina 48).

**2** Druk op de [6 ▲] (REPERTOIRE)-knop.

Er worden verschillende bij de stijl passende paneelinstellingen aangegeven in de display.

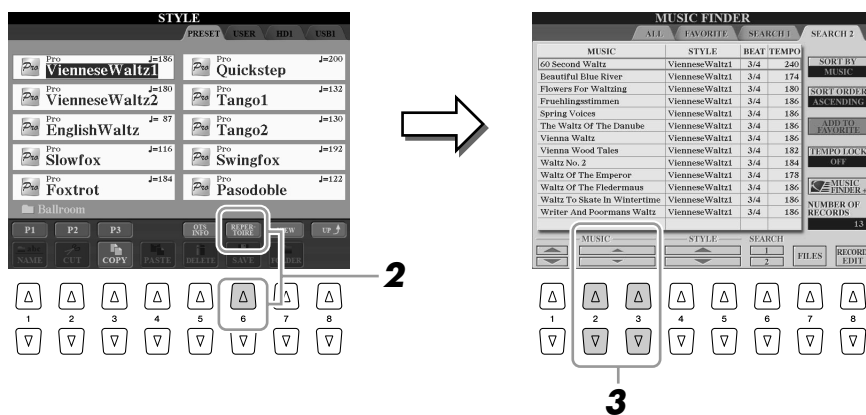

**3** Gebruik de [2 ▲▼]–[3 ▲▼] knoppen om de gewenste paneelinstelling te selecteren.

### **OPMERKING**

De hier aangegeven instellingen zijn Music Finder Records. Via de Music Finder-functie (pagina 66) kunt u extra instellingen kiezen.

2

Stijlen - Ritme en begeleiding spelen -

## Passende paneelinstellingen voor de geselecteerde stijl (One Touch Setting)

One Touch Setting is een krachtige en handige functie, die automatisch de meest geschikte paneelinstellingen (voices, effecten, enz.) oproept voor de momenteel geselecteerde stijl, met één druk op een knop. Als u al weet welke stijl u wenst te gebruiken, kunt u One Touch Setting automatisch de passende voice voor u laten selecteren.

- 1 **Selecteer een stijl (stap 1–2 op pagina 48).**
- 2 **Druk op een van de ONE TOUCH SETTING [1]–[4] knoppen.**

Hierdoor worden niet alleen onmiddellijk alle instellingen (voices, effecten, enz.) opgeroepen die bij de huidige stijl passen, maar worden tevens automatisch ACMP en SYNC START aanzet zodat u onmiddellijk kunt beginnen met het afspelen van de stijl.

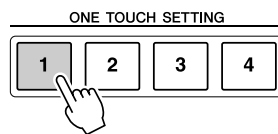

- 3 **Zodra u een akkoord met uw linkerhand speelt, begint de geselecteerde stijl.**

Elke stijl heeft vier One Touch Setting-setups. Druk op andere ONE TOUCH SETTING [1]–[4] knoppen om de andere setups te testen.

### **OPMERKING**

U kunt ook uw eigen One Touch Setting-setups maken. Zie voor meer informatie de referentiehandleiding op de website.

### **Automatisch de One Touch Settings veranderen met de Main-secties**

De handige OTS (One Touch Setting) Link-functie laat u automatisch de One Touch Settings wijzigen als u een andere Main-sectie (A-D) selecteert. De Main-secties A, B, C en D komen overeen met respectievelijk de One Touch Settings 1, 2, 3 en 4. Als u de OTS Link-functie wilt gebruiken, schakelt u de [OTS LINK]-knop in.

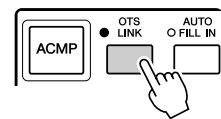

## Inhoud van One Touch Setting bevestigen

U kunt de informatie controleren van de One Touch Setting [1]–[4] die is toegewezen aan de momenteel geselecteerde stijl.

- 1 **Druk in de Style Selection-display op de [5 ▲]-knop (OTS INFO) om de informatiedisplay op te roepen.**

### **OPMERKING**

U kunt de informatiedisplay ook oproepen door eerst op de [DIRECT ACCESS]-knop en vervolgens op een van de ONE TOUCH SETTING [1]–[4] knoppen te drukken.

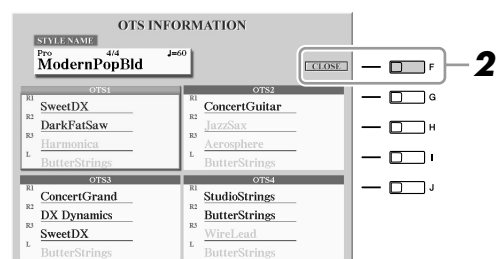

- 2 **Druk op de [F]-knop (CLOSE) om de informatiedisplay te sluiten.**

## Stijlpartijen aan-/uitzetten en tussen voices schakelen

Een stijl bevat acht kanalen: RHY1 (Ritme 1) - PHR2 (Frase 2) hieronder. U kunt variaties toevoegen en de manier veranderen waarop de stijl overkomt door kanalen selectief aan/uit te zetten terwijl de stijl wordt afgespeeld.

### ● Stijlkanalen

- **RHY1/2 (Ritme 1/2)** .....Dit zijn de basisgedeelten van de stijl, met de ritmepatronen voor drum en percussie.
- **BASS** .....In het basgedeelte worden verschillende instrumentgeluiden gebruikt die passen bij de stijl.
- **CHD1/2 (Akkoord 1/2)** ...Dit is de ritmische akkoordbegeleiding, in het algemeen gebruikt met piano- of gitaarvoices.
- **PAD**.....Dit gedeelte wordt gebruikt voor aanhoudende instrumenten zoals strings (strijkers), organ (orgel), choir (koor), enz.
- **PHR1/2 (Frase 1/2)**.....Deze partijen worden gebruikt voor dynamische blazers licks, arpeggio akkoorden en andere extra's die de begeleiding interessanter maken.

### 1 Druk één of twee keer op de [CHANNEL ON/OFF]-knop om de CHANNEL ON/OFF-display (STYLE) op te roepen.

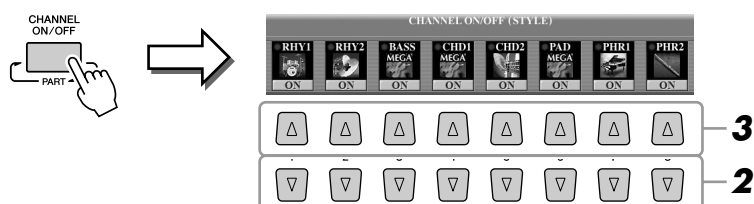

### 2 Gebruik de [1 ▼]–[8 ▼] knoppen om de kanalen aan of uit te zetten.

Houd de desbetreffende knop van het kanaal ingedrukt om zo het kanaal op SOLO te zetten, als u slechts naar één kanaal wilt luisteren. U kunt SOLO annuleren door gewoon nogmaals op de desbetreffende kanaalknop te drukken.

### 3 Druk indien nodig op de [1 ▲]–[8 ▲] knoppen om een andere voice voor het overeenkomstige kanaal te selecteren.

Roept de Voice Selection-display op, waarin u de voice kunt selecteren die voor het kanaal moet worden gebruikt. Zie pagina 27.

### 4 Druk op de [EXIT]-knop om de CHANNEL ON/OFF-display te sluiten.

#### **OPMERKING**

U kunt deze instellingen in het registratiegeheugen opslaan. Zie pagina 68.

#### **OPMERKING**

Wanneer de Main-display wordt weergegeven, kan de CHANNEL ON/OFF-display niet worden gesloten.

## Volumebalans tussen de stijl en het keyboard aanpassen

U kunt de volumebalans aanpassen tussen het afspelen van een stijl en het geluid dat u op het keyboard speelt.

- 1** Druk op de [BALANCE]-knop om de BALANCE (1/2)-display op te roepen.

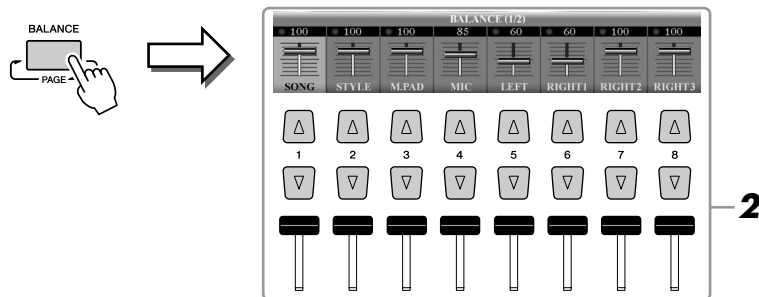

- 2** Regel het Style-volume met de [2 ▲▼]-schuifregelaar of knoppen.

Met de [1 ▲▼]–[8 ▲▼] schuifregelaar of knoppen kunt u het volume van song-, stijl-, multipad-, microfoon- en keyboardpartijen regelen.

- 3** Druk op de [EXIT]-knop om de BALANCE-display te sluiten.

### **OPMERKING**

Wanneer de Main-display wordt weergegeven, kan de BALANCE-display niet worden gesloten.

#### Over de BALANCE-display

Druk nogmaals op de [BALANCE]-knop om de BALANCE (2/2)-display op te roepen.

In deze display kunt u ook het volume van de Hard Disk Recorder (met de [5]-schuifregelaar of knoppen) en de totale keyboardpartijen (met de [8]-schuifregelaar of knoppen) regelen.

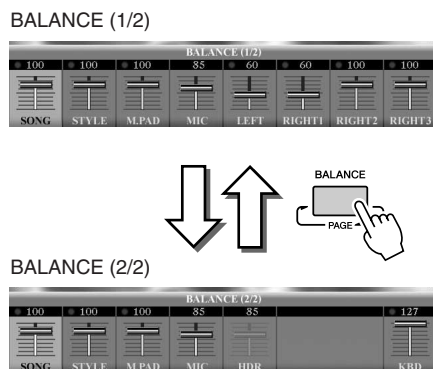

Type vingerzetting voor akkoorden selecteren:	[FUNCTION] → [C] STYLE SETTING/SPLIT POINT/CHORD FINGERING → TAB [◀ ▶] CHORD FINGERING
Instellingen betreffende het afspelen van stijl:	[FUNCTION] → [C] STYLE SETTING/SPLIT POINT/CHORD FINGERING → TAB [◀ ▶] STYLE SETTING
Instellingen voor splitpunt:	[FUNCTION] → [C] STYLE SETTING/SPLIT POINT/CHORD FINGERING → TAB [◀ ▶] SPLIT POINT
Oorspronkelijke One Touch Setting in het geheugen opslaan:	[MEMORY] + ONE TOUCH SETTING [1]–[4]
Stijlen maken/bewerken (Style Creator)	
• Realtime Recording:	[DIGITAL RECORDING] → [B] STYLE CREATOR → TAB [◀ ▶] BASIC
• Step Recording:	[DIGITAL RECORDING] → [B] STYLE CREATOR → TAB [◀ ▶] EDIT → [G] STEP REC
• Style Assembly:	[DIGITAL RECORDING] → [B] STYLE CREATOR → TAB [◀ ▶] ASSEMBLY
• Ritmisch gevoel bewerken:	[DIGITAL RECORDING] → [B] STYLE CREATOR → TAB [◀ ▶] GROOVE
• Data voor elk kanaal bewerken:	[DIGITAL RECORDING] → [B] STYLE CREATOR → TAB [◀ ▶] CHANNEL
• Style File Format-instellingen maken:	[DIGITAL RECORDING] → [B] STYLE CREATOR → TAB [◀ ▶] PARAMETER



# Songs

## - Uw spel opnemen en songs creëren -

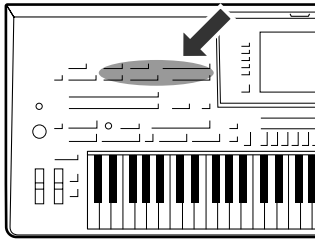

Met de Tyros3 kunt u niet alleen afzonderlijk aangeschafte MIDI-songs afspelen maar ook uw eigen songs creëren door uw spel op te nemen. Het opgenomen spel bestaat uit 16 gedeelten (kanalen) (Keyboard-, Multi Pad- en Style Playback-gedeelten, zoals hieronder getoond) en wordt opgeslagen als een MIDI-song. Dit hoofdstuk legt uit hoe u uw spel snel en eenvoudig kunt opnemen als een MIDI-song en toont u hoe u MIDI-songs op het instrument kunt afspelen.

### MIDI-kanaaltoewijzingen (voor Quick Recording)

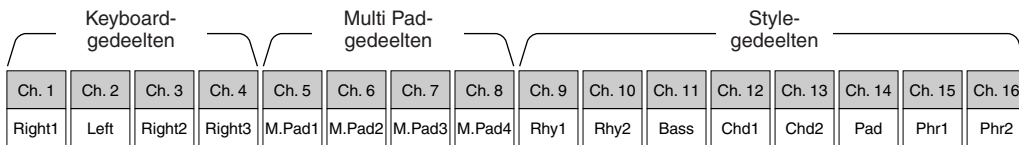

## Song creëren (Quick Recording)

Voordat u de opname start, selecteert u de gewenste paneelinstellingen voor uw keyboardspel (selectie van voice, stijl, enzovoort).

### 1 Druk gelijktijdig op de SONG [REC]- en de [STOP]-knop.

Er wordt automatisch een lege song ingesteld voor opname.

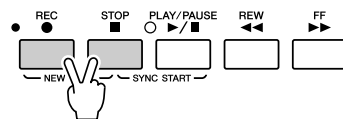

### 2 Druk op de SONG [REC]-knop.

Dit maakt de opname van alle Tyros3-gedeelten mogelijk in overeenstemming met de standaard MIDI-kanaaltoewijzingen (zie het diagram hierboven).

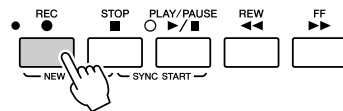

### Als u naar specifieke kanalen wilt opnemen of de MIDI-kanaaltoewijzing wilt wijzigen:

Houd de SONG [REC]-knop ingedrukt, druk op de [1 ▲▼]-[8 ▲▼] knoppen om de gewenste kanalen op REC in te stellen en wijs het gewenste gedeelte aan het kanaal toe met de [C]/[D]-knoppen. (Dit wordt Multi Recording genoemd.)

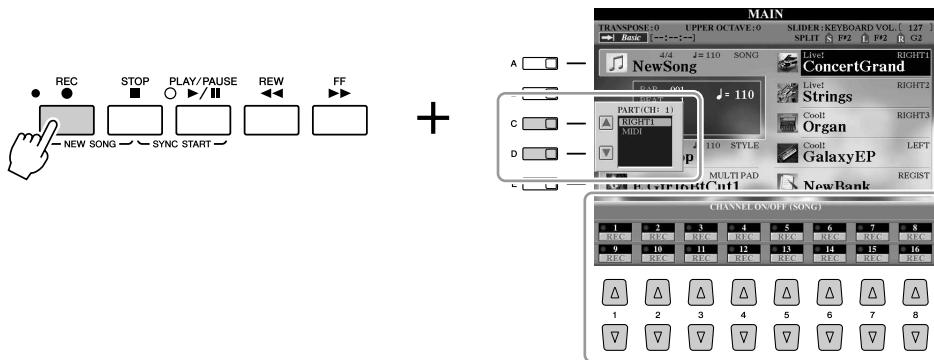

### 3 Start de opname.

De opname begint automatisch zodra u een noot op het keyboard speelt, of het stijl- of multipad-afspelen start.

### 4 Druk op de SONG [STOP]-knop om de opname te stoppen.

Er verschijnt een bericht waarin u wordt gevraagd of u het opgenomen spel wilt opslaan. Druk op de [EXIT]-knop om het bericht te sluiten.

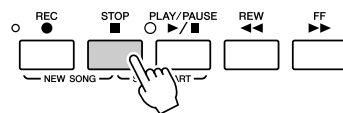

### 5 Druk op de SONG [PLAY/PAUSE]-knop om het opgenomen spel af te spelen.

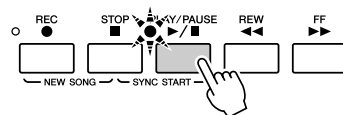

### 6 Neem indien nodig een bepaald kanaal van de opgenomen song opnieuw op (of neem een ander kanaal op), of neem een extra gedeelte aan het eind van de opgenomen song op.

Herhaal stap 2 - 5 hierboven.

### 7 Bewaar het opgenomen spel als een song op het USER-station, de harde schijf of een USB-station.

Druk op een van de SONG [I]-[IV] knoppen en roep de USER-, HD- of USB-pagina op door op de TAB [◀|▶]-knop te drukken. Druk vervolgens op de [6 ▼]-knop (SAVE) om uw spel op te slaan als een songbestand (pagina 30).

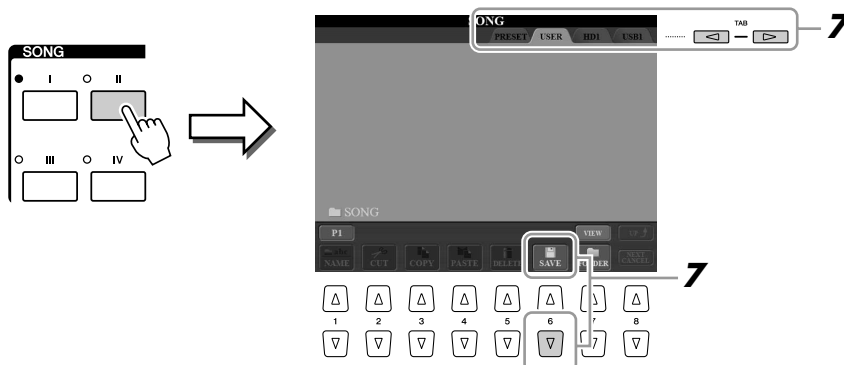

#### **OPMERKING**

Als u opneemt zonder stijlfampen, maakt het inschakelen van [METRONOME] uw opnamesessies veel efficiënter. U kunt het metronoomtempo regelen met de TEMPO [-]/[+] knoppen.

#### **LET OP**

De opgenomen song gaat verloren als u van song verandert of als u het instrument uitzet zonder de opslagbewerking uit te voeren.

#### **OPMERKING**

Standaard verschijnt de PRESET-pagina wanneer u op de SONG [I]-knop drukt, en verschijnt de USER-pagina wanneer u op een van de [II]-[IV] knoppen drukt.

## Songs afspelen

U kunt de volgende songtypen afspelen.

- Vooraf ingestelde songs (op de PRESET-pagina van de Song Selection-display)
- Uw eigen opgenomen songs (opgeslagen op de USER/HD/USB-pagina)
- Afzonderlijk verkrijgbare songdata: SMF (Standard MIDI File)

### 1 Druk op een van de SONG-knoppen om de Song Selection-display op te roepen.



### 2 Druk op de TAB [◀][▶]-knoppen om de locatie van de gewenste song te selecteren.

Als u een song op het USB-opslagapparaat wilt afspelen, sluit u eerst het USB-opslagapparaat met de MIDI-songdata aan via de USB TO DEVICE-aansluiting.

### 3 Selecteer de gewenste song met de [A]–[J] knoppen.

U kunt ook een song selecteren door de [DATA ENTRY]-draaiknop te gebruiken en vervolgens op de [ENTER]-knop te drukken.

### 4 Druk op de SONG [PLAY/PAUSE]-knop om het afspelen te starten.

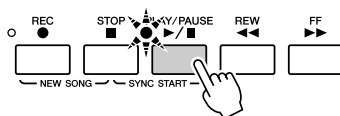

#### **OPMERKING**

U kunt het afspelen starten zodra u op het keyboard begint te spelen (SYNC START). Druk gelijktijdig op de [STOP]- en de [PLAY/PAUSE]-knop, en bespeel vervolgens het keyboard om het afspelen te starten.

#### De volgende song in de wachtrij voor afspelen zetten

Terwijl een song wordt afgespeeld, kunt u de volgende song in de wachtrij zetten om te worden afgespeeld. Dit is handig wanneer u tijdens een podiumoptreden een nummer naadloos ketengewijs wilt koppelen aan de volgende song. Selecteer de song die u na de huidige song wilt afspelen in de Song Selection-display, terwijl een song wordt afgespeeld. De aanduiding 'NEXT' wordt rechts boven de desbetreffende songnaam weergegeven. U kunt deze instelling opheffen door te drukken op de [8 ▼]-knop (NEXT CANCEL).

### 5 Druk op de SONG [STOP]-knop om het afspelen te stoppen.

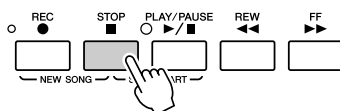

## Handelingen tijdens het afspelen

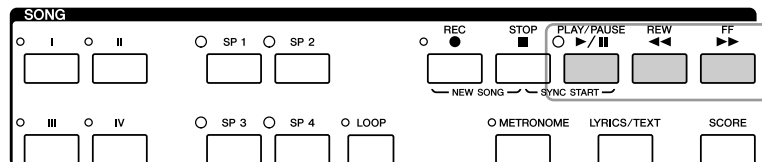

- **Pauze** ..... Druk op de [PLAY/PAUSE]-knop. Druk nogmaals op deze knop om het afspelen van de song te hervatten vanaf de huidige positie.
- **Terugspoelen** ..... Druk op de [REW]-knop om één maat terug te spoelen. Houd de [REW]-knop ingedrukt om continu terug te spoelen.
- **Vooruitspoelen** ..... Druk op de [FF]-knop om één maat vooruit te spoelen. Houd de [FF]-knop ingedrukt om continu vooruit te spoelen.

Drukken op de [REW]- of [FF]-knop roept automatisch een pop-upvenster op waarin het huidige maatnummer (of Phrase Mark-nummer) wordt aangegeven in de display. Wanneer het Song Position pop-upvenster in de display wordt weergegeven, kunt u ook de [DATA ENTRY]-draaiknop gebruiken om de waarde aan te passen.

### **OPMERKING**

U kunt het afspelen van de song in-/uitfaden of het tempo wijzigen (pagina 51).

### **OPMERKING**

U kunt de songvolumebalans tussen de song en het keyboard aanpassen. Zie pagina 55.

### **OPMERKING**

U kunt ook de specifieke gedeelten aan- of uitzetten. Zie pagina 63.

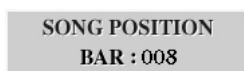

Voor songs zonder frasemarkeringen



Voor songs met frasemarkeringen

Door op de [E]-knop te drukken kunt u schakelen tussen BAR en PHRASE MARK.

### **OPMERKING**

Een Phrase Mark (frasemarkering) is een vooraf geprogrammeerde markering in bepaalde songdata, die een bepaalde locatie in de song aangeeft.

### Beperkingen voor beveiligde songs

In de handel verkrijgbare songdata kunnen tegen kopiëren zijn beveiligd om illegaal kopiëren of onbedoeld wissen te voorkomen. Ze worden aangegeven door de indicaties linksboven aan de zijkant van de bestandsnamen. Hieronder volgt een gedetailleerde beschrijving van de indicaties en de van toepassing zijnde beperkingen.

- **Prot. 1:** geeft op het User-station opgeslagen vooraf ingestelde songs aan. Deze kunnen niet naar externe apparaten worden gekopieerd/verplaatst/opgeslagen.
- **Prot. 2 Orig:** geeft door Yamaha als beveiligd ingedeelde songs aan. Deze songs kunnen niet worden gekopieerd. Ze kunnen alleen naar het User-station en USB-opslagapparaten met een ID worden verplaatst/opgeslagen.
- **Prot. 2 Edit:** geeft bewerkte 'Prot. 2 Orig'-songs aan. Zorg ervoor dat deze songs worden opgeslagen in dezelfde map als de map met de bijbehorende 'Prot. 2 Orig'-song. Deze songs kunnen niet worden gekopieerd. Ze kunnen alleen naar het User-station en USB-opslagapparaten met een ID worden verplaatst/opgeslagen.

### Opmerking voor de procedure van de 'Prot. 2 Orig'- en 'Prot. 2 Edit'-songbestanden

Sla de 'Prot. 2 Edit'-song op in de map die de originele 'Prot. 2 Orig'-song bevat. Anders kan de 'Prot. 2 Edit'-song niet worden teruggespeeld. Als u een 'Prot. 2 Edit'-song verplaatst, moet u er ook voor zorgen dat u de originele 'Prot. 2 Orig'-song op hetzelfde moment verplaatst naar dezelfde locatie (map).

Ga naar de Yamaha-website voor meer informatie over compatibele USB-opslagapparaten voor het opslaan van beveiligde songs.

## Muzieknotatie weergeven (Score)

U kunt de muzieknotatie (score) van de geselecteerde song bekijken.

- 1** Selecteer een song (stap 1–3 op pagina 59).
- 2** Druk op de [SCORE]-knop om de Score-display op te roepen.  
Tijdens het afspelen stuitert er een 'bal' mee door de notatie om de huidige positie aan te geven.

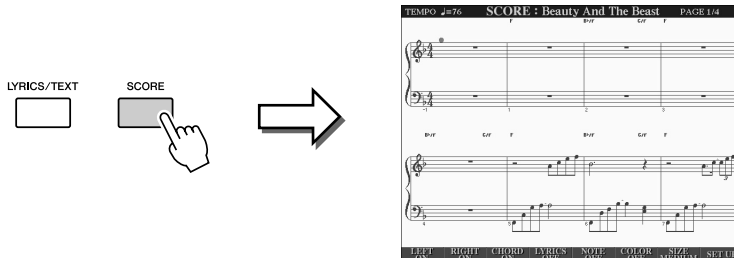

U kunt de weergegeven notatiestijl wijzigen met behulp van de [1 ▲▼]–[8 ▲▼] knoppen. Zie voor meer informatie de referentiehandleiding op de website.

### **OPMERKING**

U kunt de hele notatie doorbladeren door de TAB [◀] [▶]-knoppen te gebruiken wanneer het afspelen van de song is gestopt.

### **OPMERKING**

De weergegeven notatie wordt door de Tyros3 gegenereerd op basis van de songdata. Hierdoor is het mogelijk dat dit niet exact gelijk is aan de in de handel verkrijgbare bladmuziek van dezelfde song (vooral bij het weergeven van de notatie van complexe passages of passages met veel korte noten).

## Songteksten weergeven (Text)

Als de geselecteerde song tekstdata bevat, kunt u deze tijdens het afspelen op de display van de Tyros3 bekijken. Zelfs als de song geen tekstdata bevat, kunt u de songtekst op de display weergeven door een tekstbestand (.txt) dat op een computer is gemaakt, via een USB-opslagapparaat te laden.

- 1** Selecteer een song (stap 1–3 op pagina 59).
- 2** Druk op de [LYRICS/TEXT]-knop om de Lyrics-display op te roepen.  
Als de songdata tekstdata bevatten, wordt de tekst weergegeven op de display. Tijdens het afspelen verandert de kleur van de tekst om de huidige positie aan te geven.

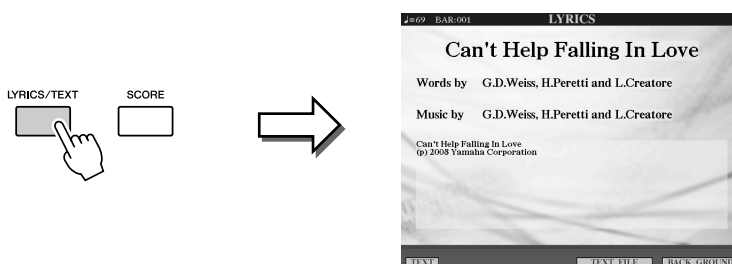

Als u het tekstbestand wilt weergeven dat u op uw computer hebt gemaakt, drukt u eerst op de [5 ▲▼]/[6 ▲▼]-knop (TEXT FILE) om het gewenste tekstbestand te selecteren en vervolgens op de [1 ▲▼]-knop (TEXT) om het geselecteerde bestand weer te geven.

Zie voor meer informatie over het weergeven van songteksten de referentiehandleiding op de website.

### **OPMERKING**

De songtekst kan op een externe monitor worden weergegeven. Zie pagina 90.

## Songpositiemarkers gebruiken

In de songdata kunnen songpositiemarkers (SP 1 - SP 4) worden geplaatst. Hierdoor kunt u niet alleen snel en makkelijk door de songdata navigeren, maar ook handige afspelloops (lussen) instellen, waardoor u 'ter plekke' tijdens het spelen dynamische songarrangementen kunt maken.

### Songpositiemarkers invoeren

**1** Selecteer en speel een willekeurige song af (stap 1–4 op pagina 59).

**2** Wanneer de song het punt bereikt waar u een marker wilt plaatsen, dubbelklikt (twee keer snel drukken) u tijdens het afspelen op een van de [SP1]–[SP4] knoppen.

De corresponderende knop knippert groen en de marker voor die knop wordt ingevoerd op de 1e tel van de desbetreffende maat.

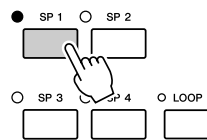

Ga op dezelfde manier door met het invoeren van andere markers.

**3** Stop het afspelen van de song door op de [STOP]-knop te drukken.

**4** Sla de song op (stap 7 op pagina 58).

#### **OPMERKING**

Als u al een marker hebt ingevoerd voor de knop, is de lamp groen of rood. Dubbelklikken op de knop zal de marker op een nieuwe songpositie instellen.

#### **OPMERKING**

U kunt ook de marker invoeren door het afspelen van de song op de gewenste positie te stoppen en te dubbelklikken met een van de [SP1]–[SP4] knoppen. De marker wordt ingevoerd aan het begin van de huidige maat.

#### **LET OP**

De ingevoerde markerinstellingen gaan verloren als u van song verandert of als u het instrument uitzet zonder de opslagbewerking uit te voeren.

### Tijdens het afspelen naar een marker springen

Door tijdens het afspelen van de song op een van de [SP 1]–[SP 4] knoppen te drukken, springt u naar de overeenkomstige positie nadat het einde van de momenteel afgespeelde maat is bereikt. (De knop knippert rood om aan te geven dat het instrument gereed is om naar de nieuwe positie te springen.) U kunt het springen annuleren door nogmaals op dezelfde SP-knop te drukken voordat de sprong daadwerkelijk heeft plaatsgevonden.

#### **Over de lampstatus van de SP-knoppen**

- **Rood:** de songpositie is gepasseerd en de song wordt verder afgespeeld tot de volgende songpositie.
- **Groen:** de songpositie is opgeslagen op de knop.
- **Uit:** de songpositie is niet opgeslagen op de knop.

### Afspelen starten vanaf een specifieke marker

Druk eerst op de gewenste SP-knop (wanneer het afspelen van de song is gestopt) en vervolgens op de [PLAY/PAUSE]-knop.

## Markers gebruiken bij loop afspelen

In dit gedeelte wordt de loopafspeelmethode beschreven als een voorbeeld van loop afspelen tussen SP1 en SP2.

**1** Druk op de [PLAY/PAUSE]-knop om het afspelen te starten vanaf het begin van de song.

**2** Nadat het [SP 1]-punt is gepasseerd, drukt u op de [LOOP]-knop om de loopfunctie aan te zetten.

De song speelt terug tot het punt [SP 2], en gaat vervolgens terug naar [SP 1] en loopt (lust) tussen de twee punten.

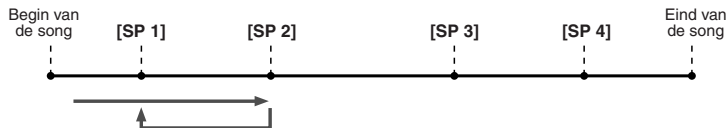

**3** Druk nogmaals op de [LOOP]-knop om de loopfunctie uit te schakelen.

Zodra u deze uitschakelt, gaat het afspelen bij het punt [SP 2] gewoon door.

## Songkanalen aan-/uitzetten

**1** Druk één of twee keer op de [CHANNEL ON/OFF]-knop om de CHANNEL ON/OFF-display (SONG) op te roepen.

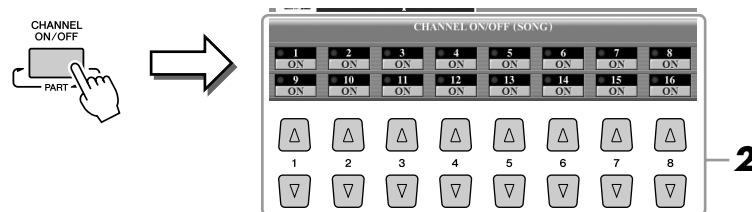

**2** Gebruik de [1 ▲▼]–[8 ▲▼] knoppen om elk kanaal aan of uit te zetten.

Als u slechts één bepaald kanaal wilt afspelen (solo afspelen), houdt u een van de [1 ▲▼]–[8 ▲▼] knoppen (de knop die overeenkomt met het gewenste kanaal) ingedrukt. Alleen het geselecteerde kanaal wordt aangezet. De overige kanalen worden uitgezet. U annuleert het solo afspelen door nogmaals op dezelfde knop te drukken.

### Geavanceerde functies

Zie de referentiehandleiding op de website.

Muzieknotatie-instellingen bewerken [SCORE] → [1 ▲▼]–[8 ▲▼] knoppen

Instellingen songtekstdisplay bewerken [LYRICS] → [1 ▲▼]–[8 ▲▼] knoppen

Aan songafspelen gerelateerde parameters (Repeat-instellingen, Channel-instellingen, Guide-functie, enzovoort) [FUNCTION] → [B] SONG SETTING

### Songs maken/bewerken (Song Creator)

- Melodieën opnemen (Step Recording): [DIGITAL RECORDING] → [A] SONG CREATOR → TAB [◀|▶] 1–16
- Akkoorden opnemen (Step Recording): [DIGITAL RECORDING] → [A] SONG CREATOR → TAB [◀|▶] CHORD
- Bepaald gedeelte opnieuw opnemen - Punch In/Out: [DIGITAL RECORDING] → [A] SONG CREATOR → TAB [◀|▶] REC MODE
- Kanaalevents bewerken: [DIGITAL RECORDING] → [A] SONG CREATOR → TAB [◀|▶] CHANNEL
- Akkoordevents, noten, systeemexclusieve events en songteksten bewerken: [DIGITAL RECORDING] → [A] SONG CREATOR → TAB [◀|▶] CHORD, 1–16, SYS/EX. of LYRICS

# Multi Pads

- Muziekfrases toevoegen aan uw spel -

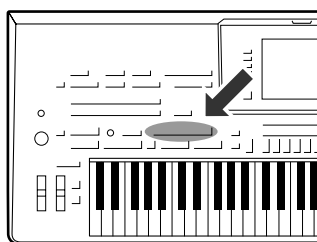

De Multi Pads kunnen worden gebruikt om een aantal korte vooraf opgenomen ritmische en melodische sequences af te spelen die kunnen worden gebruikt om impact en verscheidenheid aan uw keyboardspel toe te voegen.

Multi Pads zijn in banken van vier gegroepeerd. De Tyros3 beschikt over een verscheidenheid aan Multi Pad-banken in een verscheidenheid aan muziekgenres.

## Multi Pads bescapen

- 1 Druk op de MULTI PAD CONTROL [SELECT]-knop om de Multi Pad Bank Selection-display op te roepen en selecteer vervolgens de gewenste bank.

Selecteer pagina's met de [1 ▲]–[6 ▲] knoppen die overeenkomen met 'P1, P2, ...' in de display of druk meerdere keren op de MULTI PAD CONTROL [SELECT]-knop. Gebruik vervolgens de [A]–[J] knoppen om de gewenste bank te selecteren.

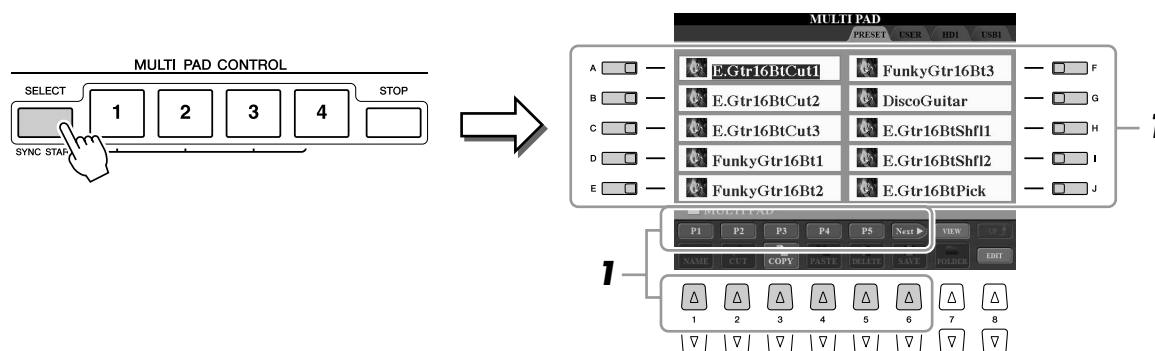

- 2 Druk op een van de MULTI PAD CONTROL [1]–[4] knoppen om een Multi Pad-frase af te spelen.

De bijbehorende frase (in dit geval die van Pad 1) wordt vanaf het begin afgespeeld volgens het momenteel ingestelde tempo. U kunt zelfs twee of meer Multi Pads tegelijk afspelen.

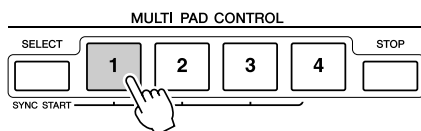

- 3 Druk op de [STOP]-knop om het afspelen van de Multi Pad(s) te stoppen.

Als u bepaalde pads wilt stoppen, houdt u de [STOP]-knop ingedrukt en drukt u op de pad(s) die u wilt stoppen.

### Over de kleur van de Multi Pads

- **Groen:** geeft aan dat de corresponderende pad data bevat (frase).
- **Rood:** geeft aan dat de corresponderende pad wordt afgespeeld.
- **Rood (knipperend):** geeft aan dat de corresponderende pad wordt afgespeeld.

### **OPMERKING**

Er zijn twee soorten Multi Pad-data. De ene soort wordt eenmaal afgespeeld en stopt wanneer het einde is bereikt. De andere soort wordt steeds herhaald.

### **OPMERKING**

Door op de pad te drukken terwijl deze al wordt afgespeeld, wordt het afspelen gestopt en weer gestart vanaf het begin.



## Multi Pad Synchro Start-functie gebruiken

Houd de MULTI PAD CONTROL [SELECT]-knop ingedrukt en druk op een van de MULTI PAD CONTROL [1]–[4] knoppen om het Multi Pad-afspelen in stand-by te zetten. De overeenkomstige knop knippert rood. U kunt zelfs twee, drie of vier Multi Pads tegelijk afspelen.

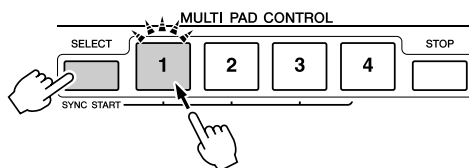

De Multi Pad die momenteel in stand-by staat, begint af te spelen wanneer u een stijl afspeelt, op een toets van het keyboard drukt (wanneer [ACMP] uitstaat) of een akkoord speelt met uw linkerhand (wanneer [ACMP] aanstaat). Als u de Multi Pad tijdens het song/stijlafspelen in stand-by zet, start het drukken op een willekeurige toets van het keyboard het Multi Pad-afspelen vanaf het begin van de volgende maat.

Als twee of meer Multi Pads in stand-by staan, worden alle Multi Pads in stand-by tegelijk gestart wanneer u op één ervan drukt.

Als u Synchro Start wilt annuleren, houdt u de MULTI PAD CONTROL [SELECT]-knop (of [STOP]) ingedrukt en drukt u op een van de [1]–[4] knoppen. Door één keer op de MULTI PAD CONTROL [STOP]-knop te drukken, annuleert u Synchro Start voor alle knoppen.

## Chord Match gebruiken

Veel van de Multi Pad-frames bestaan uit melodieën of akkoorden en u kunt deze frames automatisch de akkoorden laten veranderen wanneer u de akkoorden met uw linkerhand speelt. Speel gewoon een akkoord met uw linkerhand en druk op een van de Multi Pads terwijl [ACMP] of het LEFT-gedeelte aanstaat. Chord Match (akkoordaanpassing) zorgt ervoor dat de toonhoogte wordt gewijzigd in overeenstemming met de door u gespeelde akkoorden. Houd in gedachte dat enkele Multi Pads niet worden beïnvloed door Chord Match.

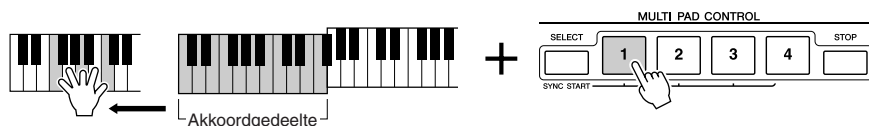

In dit voorbeeld wordt de frase voor Pad 1 getransponeerd naar F-majeur voordat deze wordt afgespeeld. Probeer eens verschillende andere akkoordsoorten uit terwijl u de Multi Pads bespeelt.

### Geavanceerde functies

Zie de referentiehandleiding op de website.

Multi Pad maken (Multi Pad Creator):

[DIGITAL RECORDING] → [C] MULTI PAD CREATOR

Multi Pad bewerken:

Multi Pad Bank Selection-display → [8 ▼] (EDIT)

# Music Finder

- Ideale setups voor uw muziek oproepen -

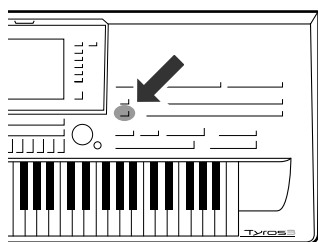

Als u een bepaald muziekgenre wilt gaan spelen, maar niet goed weet welke stijl- en voice-instellingen hierbij passen, kan de handige functie Music Finder u hierbij helpen. Selecteer simpelweg het gewenste genre in de Music Finder-'records' en de Tyros3 maakt automatisch alle daarbij passende paneelinstellingen waarmee u muziek van dit genre kunt spelen!

## Het gewenste muziekgenre selecteren in de Record-lijst

### 1 Druk op de [MUSIC FINDER]-knop om de MUSIC FINDER-display op te roepen.

De ALL-tab bevat de vooraf ingestelde records.

Geeft voor elke record het muziekgenre (of de songtitel) en informatie over de stijl weer.



MUSIC	STYLE	BEAT	TEMPO
40th Symphony	Pop/Classical	4/4	124
41st Symphony	Classical/Musnet	3/4	122
60 Second Waltz	Viennese/Waltz1	3/4	240
69 Summers Long	PowerRock	4/4	130
A Boy From The Country	Bluegrass	2/4	150
A Bridge To Cross Troubled	PowerBallad	4/4	78
A Bright & Outing Light	EasyListening	4/4	76
A Cossy Life In Italy	OrganBallad	4/4	88
A Day's Difference	70'sTVTheme	4/4	126
A Divorce In The Country	Country/Swing2	4/4	124
A Feeling Of Love Tonight	MovieBallad	4/4	114
A Fire Lighter	Unplugged1	4/4	114
A Great	Orch.JazzBallad	4/4	114

Geeft het aantal records weer.

### 2

### 2 Selecteer de gewenste record met behulp van de [2 ▲▼]/[3 ▲▼]-knoppen.

U kunt ook de [DATA ENTRY]-draaiknop en de [ENTER]-knop gebruiken.

#### Records sorteren

Druk op de [F]-knop (SORT BY) om de records te sorteren op MUSIC, STYLE, BEAT of TEMPO. Druk op de [G]-knop (SORT ORDER) om de sorteervolgorde van de records (oplopend of aflopend) te veranderen. Als de records op MUSIC zijn gesorteerd, kunt u de [1 ▲▼]-knop gebruiken om alfabetisch omhoog of omlaag te stappen door de songs. Als de records op STYLE zijn gesorteerd, kunt u de [4 ▲▼]/[5 ▲▼]-knop gebruiken om alfabetisch omhoog of omlaag te stappen door de stijlen. Druk tegelijkertijd op de [▲]- en [▼]-knoppen om de cursor naar de eerste record te verplaatsen.

### 3 Bespeel het keyboard.



#### **OPMERKING**

Als u wilt vermijden dat het tempo tijdens het afspelen van een stijl wordt gewijzigd wanneer een andere record wordt geselecteerd, zet u de Tempo Lock-functie aan door in de Music Finder-display op de [I]-knop (TEMPO LOCK) te drukken.

## Records doorzoeken

U kunt de records doorzoeken door de naam van een song of een trefwoord op te geven bij de zoekfunctie van Music Finder.

- 1** Druk op de **ALL**-tab in de **MUSIC FINDER**-display op de **[6 ▲]**-knop (**SEARCH 1**) om de **Search**-display op te roepen.
- 2** Geef de zoekcriteria op.

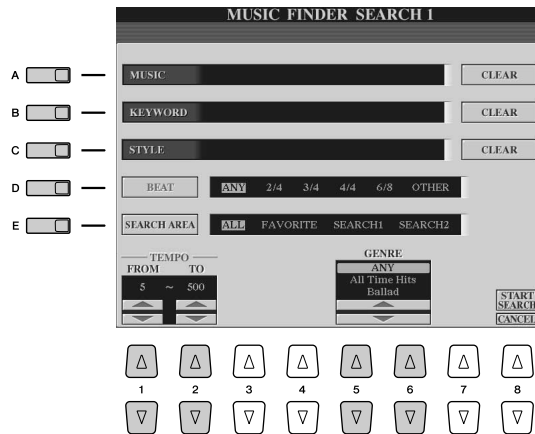

[A]	MUSIC	Zoekt op songnaam/trefwoord. Druk op een van deze knoppen om het pop-upvenster op te roepen voor het invoeren van de songnaam of het trefwoord. Druk op de [F]/[G]-knop (CLEAR) om de/het ingevoerde muziek/trefwoord te wissen.
[B]	KEYWORD	<p><b>OPMERKING</b></p> <p>U kunt verschillende trefwoorden tegelijk zoeken door er een scheidingsteken (komma) tussen te plaatsen.</p>
[C]	STYLE	Zoekt op stijl. Als u op deze knop drukt, wordt de Style Selection-display opgeroepen. Nadat u de gewenste stijl hebt geselecteerd, drukt u op de [EXIT]-knop om terug te keren naar de Search-display. Druk op de [H]-knop (CLEAR) om de ingevoerde stijl te wissen.
[D]	BEAT	Bepaalt de maatsoort voor de zoekactie.
[E]	SEARCH AREA	Selecteert een bepaalde locatie voor de zoekactie.
[1 ▲▼]	TEMPO FROM	Stelt het tempobereik voor de zoekactie in.
[2 ▲▼]	TEMPO TO	
[5 ▲▼]/ [6 ▲▼]	GENRE	Selecteert het gewenste muziekgenre.

- 3** Druk op de **[8 ▲]**-knop (**START SEARCH**) om de zoekactie te starten.

In de Search 1-display die verschijnt, worden de zoekresultaten weergegeven. U kunt de zoekactie annuleren door op de **[8 ▼]**-knop (CANCEL) te drukken.

**OPMERKING**

Als u uw zoekactie verder wilt begrenzen of een ander muziekgenre wilt zoeken, drukt u op de **[6 ▼]**-knop (SEARCH 2) in de Music Finder-display.

### Geavanceerde functies

Zie de referentiehandleiding op de website.

Set favoriete records maken: MUSIC FINDER-display → [H] (ADD TO FAVORITE)

Records bewerken: MUSIC FINDER-display → [8 ▲▼] (RECORD EDIT)

Record opslaan als een enkel bestand: MUSIC FINDER-display → [7 ▲▼] (FILES)

Recordinformatie raadplegen via internet: MUSIC FINDER-display → [J] (MUSIC FINDER +)

# Registratiegeheugen

- Eigen paneelsetups opslaan en terugroepen -

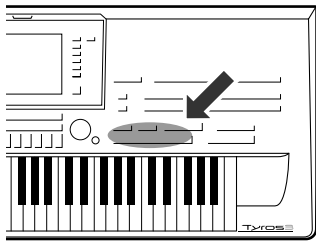

Met de Registration Memory-functie kunt u nagenoeg alle paneelinstellingen opslaan (of 'registreren') in een Registration Memory-knop, en vervolgens uw eigen paneelinstellingen met één druk op de knop terughalen. De geregistreerde instellingen voor acht Registration Memory-knoppen moeten worden opgeslagen als een enkele bank (bestand).

## Paneelsetups registreren

- 1 Stel de paneelregelaars (zoals voice, stijl, effecten, enzovoort) naar wens in.
- 2 Druk op de [MEMORY]-knop boven de REGISTRATION MEMORY-sectie.

De display voor het selecteren van de te registreren items wordt weergegeven.

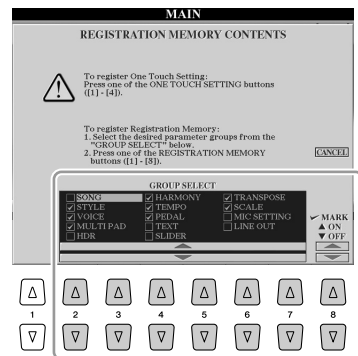
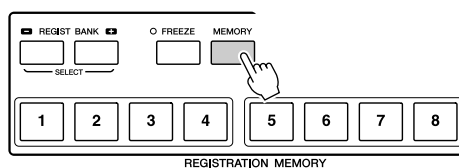

- 3 Bepaal welke items u wilt registreren.

Selecteer het gewenste item met de [2 ▲▼]–[7 ▲▼] knoppen, en plaats of verwijder het vinkje met de [8 ▲] (MARK ON)/ [8 ▼] (MARK OFF) knoppen. Druk op de [I]-knop (CANCEL) om de handeling te annuleren.

- 4 Druk op een van de REGISTRATION MEMORY [1]–[8] knoppen waarin u de paneelsetup wilt opslaan.



### **LET OP**

Als u hier de knop selecteert waarvan het lampje rood of groen brandt, wordt de paneelsetup die al is opgeslagen in de knop, gewist en vervangen door de nieuwe instellingen.

De knop waarin de setup is opgeslagen, licht rood op om aan te geven dat de nummerknop data bevat en het nummer van de knop is geselecteerd.

### Over de lampstatus

- **Rood:** data geregistreerd en momenteel geselecteerd
- **Groen:** data geregistreerd, maar momenteel niet geselecteerd
- **Uit:** geen data geregistreerd

## 5 Registreer verschillende paneelsetups in de overige knoppen door stap 1–4 te herhalen.

U kunt de geregistreerde paneelsetups oproepen door simpelweg op de gewenste nummerknop te drukken.

### **OPMERKING**

De paneelsetups blijven in de genummerde knoppen geregistreerd, zelfs wanneer u de voeding uitschakelt. Als u de acht huidige paneelsetups wilt verwijderen, zet u de [POWER]-knop aan terwijl u de B5-toets (de meest rechtse B-toets op het keyboard) ingedrukt houdt.

## Registratiegeheugen opslaan als bankbestand

U kunt de acht geregistreerde paneelsetups opslaan als een enkel Registration Memory Bank-bestand.

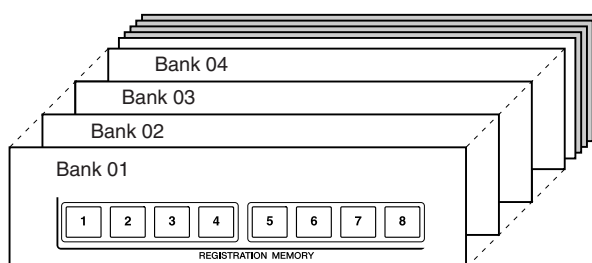

## 1 Druk gelijktijdig op de REGIST BANK [+] en [-] knoppen om de Registration Bank Selection-display op te roepen.

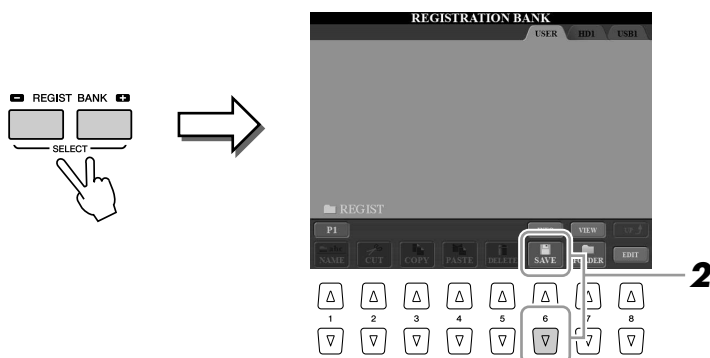

## 2 Druk op de [6 ▼]-knop (SAVE) om het Bank-bestand op te slaan (pagina 30).

## Geregistreerde paneelsetup terughalen

U kunt de opgeslagen Registration Memory Bank-bestanden terughalen door de REGIST BANK [-]/[+] knoppen te gebruiken of de volgende procedure uit te voeren.

- 1** Druk gelijktijdig op de REGIST BANK [+] en [-] knoppen om de REGISTRATION BANK Selection-display op te roepen.
- 2** Druk op een van de [A]–[J] knoppen om een bank te selecteren.
- 3** Druk op een van de groen oplichtende genummerde knoppen ([1]–[8]) in de Registration Memory-sectie.

### **OPMERKING**

U kunt de [FREEZE]-knop aanzetten om het terughalen van specifieke items uit te schakelen. Als u deze functie wilt gebruiken, moet u de items selecteren die u niet wilt terughalen. Hiervoor gaat u naar [FUNCTION] → [E] REGIST SEQUENCE/FREEZE/VOICE SET → TAB [◀|▶] FREEZE.

## Informatie in registratiegeheugen controleren

U kunt de informatiedisplay oproepen om te controleren welke voices en stijl zijn opgeslagen in de [1]–[8] knoppen van een Registration Memory Bank.

- 1** Druk gelijktijdig op de REGIST BANK [+] en [-] knoppen om de Registration Bank Selection-display op te roepen en gebruik vervolgens de [A]–[J] knoppen om de gewenste bank te selecteren.

U kunt ook de [DATA ENTRY]-draaiknop en de [ENTER]-knop gebruiken om een bank te selecteren.

- 2** Druk op de [6 ▲]-knop (INFO) om de informatiedisplay op te roepen.

### **OPMERKING**

U kunt rechtstreeks de informatiedisplay van de momenteel geselecteerde Registration Memory Bank oproepen door eerst op de [DIRECT ACCESS]-knop en vervolgens op een van de REGISTRATION MEMORY [1]–[8] knoppen te drukken.

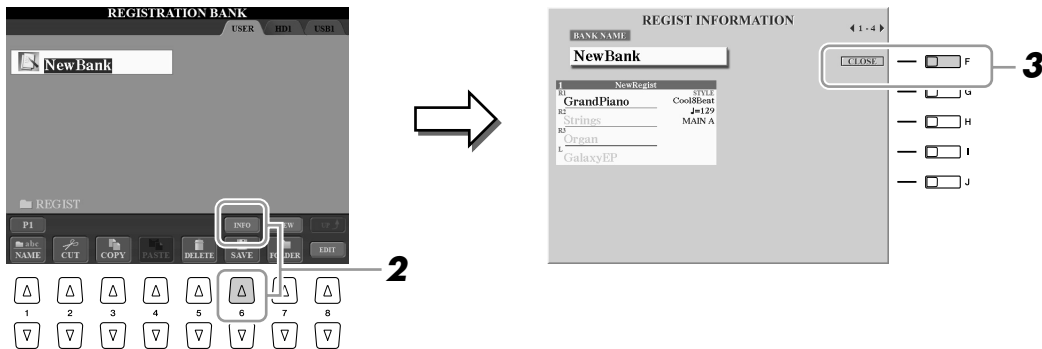

Met de TAB [◀|▶]-knoppen kunt u tussen de twee pagina's van de informatiedisplay schakelen: informatie over de Registration Memory [1]–[4] knoppen en informatie over de [5]–[8] knoppen.

- 3** Druk op de [F]-knop (CLOSE) om de informatiedisplay te sluiten.

### **OPMERKING**

De grijze markering van een voice geeft aan dat het overeenkomstige voicegedeelte uitstaat; een zwarte markering geeft aan dat het gedeelte aanstaat.

### Geavanceerde functies

Zie de referentiehandleiding op de website.

Terughalen van specifieke items uitschakelen:

[FUNCTION] → [E] REGIST SEQUENCE/FREEZE/VOICE SET → TAB [◀|▶] FREEZE

Registration Memory-nummers in volgorde terughalen:

[FUNCTION] → [E] REGIST SEQUENCE/FREEZE/VOICE SET → TAB [◀|▶] REGISTRATION SEQUENCE

# Audio opnemen met de Hard Disk Recorder

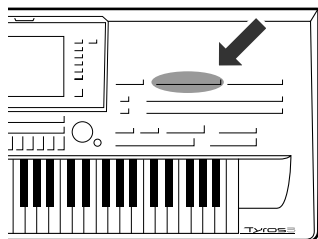

Hier leert u hoe u uw spel als audiodata kunt opnemen op een geïnstalleerde harde schijf. Als u bijvoorbeeld een gitaar, microfoon of ander apparaat aansluit op het instrument, kunt u een samenspel van gitaar en keyboard opnemen, of uzelf opnemen terwijl u meezingt bij het afspelen van een song. De Hard Disk Recorder-functie biedt u twee tracks waarmee u kunt werken: Main en Sub. Door effectief gebruik te maken van de Bounce Recording-functie, kunt u vorige takes afmischen en veel meer dan twee tracks één voor één opnemen. De speldata worden opgeslagen als een WAV-bestand met normale cd-kwaliteit (44,1 kHz/16 bits). U kunt de opgenomen data ook exporteren naar een USB-opslagapparaat, en vervolgens het opgenomen spel op een computer afspelen en zelfs bewerken.

U kunt de volgende geluiden opnemen.

- Intern geluid van de Tyros3 (keyboardgedeelten (Right1, Right2, Right3, Left), Multi Pad, songgedeelten, stijlgedeelten)
- Invoer van een microfoon, gitaar of ander instrument (via de [LINE IN/MIC]-aansluiting).
- Invoer van een ander audioapparaat, zoals een cd-speler, digitale audiospeler of dergelijke (via de [LINE IN/MIC]-aansluiting).

## Uw spel opnemen

Deze sectie legt uit hoe u uw spel kunt opnemen op de Hard Disk Recorder. U kunt bijvoorbeeld eerst uw keyboardspel op de Main-track en vervolgens uw stem (vocaal) op de Sub-track opnemen door de volgende procedure uit te voeren. U kunt maximaal 80 minuten opnemen in één audiosong.

### 1 Stel de gewenste voice, stijl, enz. in die u wilt gebruiken voor uw spel.

Zie pagina 36 voor instructies over het selecteren van een voice. Zie pagina 48 voor instructies over het selecteren van een stijl en het gebruik van de automatische begeleiding.

#### **BELANGRIJK**

Voor opname moet minstens 50 MB beschikbaar zijn op uw harde schijf. Controleer of er voldoende ruimte beschikbaar is op de harde schijf: [FUNCTION] → [I] UTILITY → TAB [◀▶] MEDIA → [F] PROPERTY.

### 2 Druk op de HARD DISK RECORDER [SETTING]-knop om de Audio Setting-display op te roepen.

Door op het keyboard te spelen kunt u het signaal op de REC MONITOR-meter controleren.

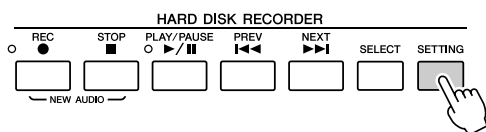

### 3 Druk gelijktijdig op de HARD DISK RECORDER [REC]- en [STOP]-knoppen.

Hierdoor wordt een audiobestand voor opname gemaakt.

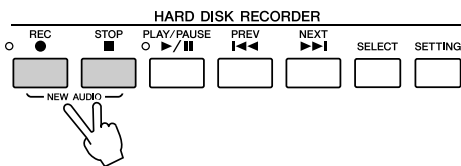

Bij deze knoppen staat ook [NEW AUDIO] vermeld aangezien u hiermee een nieuw audiobestand kunt maken.

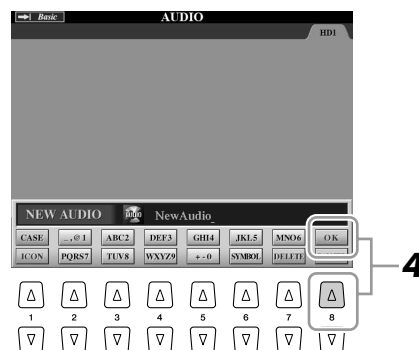

### 4 Voer een naam in voor het nieuwe bestand en druk op de [8 ▲]-knop (OK).

Zie pagina 34 voor instructies over het opgeven van een naam.

#### **OPMERKING**

Zelfs als u de opgenomen data niet opslaat nadat de opname is voltooid (in stap 9 of 19), blijft een bestand met de hier opgegeven naam op de harde schijf achter. Met andere woorden, het bestand bestaat op de harde schijf maar is leeg (aangezien het niet op de juiste manier is opgeslagen).

### 5 Druk op de [REC]-knop om het opnemen mogelijk te maken.

De REC MODE-pagina wordt automatisch opgeroepen. Nu bent u klaar om op te nemen.

#### **OPMERKING**

Als u het opnemen wilt annuleren, drukt u nogmaals op de [REC]-knop.

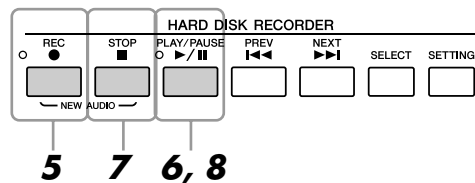

### 6 Druk op de [PLAY/PAUSE]-knop om het opnemen te starten.

Start de stijl en bespeel het keyboard.

### 7 Als u klaar bent met opnemen, drukt u op de [STOP]-knop.

### 8 Druk op de [PLAY/PAUSE]-knop om uw nieuwe opname te beluisteren.

#### **LET OP**

Tijdens het afspelen of opnemen van audiosongs mag het USB-opslagapparaat niet worden aangesloten of losgekoppeld, omdat de song hierdoor mogelijk niet correct zal worden afgespeeld.

#### **Undo/Redo**

Als u een fout hebt gemaakt of niet helemaal tevreden bent met uw spel, kunt u de Undo-functie (Ongedaan maken) gebruiken om de opname te wissen en het opnieuw te proberen (te beginnen bij stap 5 hiervóór).

**1** Gebruik de TAB [◀|▶]-knop om de REC MODE-pagina te selecteren.

**2** Druk op de [H]-knop (UNDO).

De meest recente opname wordt geannuleerd. Als u het annuleren ongedaan wilt maken, drukt u op de [H]-knop (REDO) onmiddellijk na het uitvoeren van de UNDO-handeling.



- 9** Druk op de [I]-knop (SAVE) om de nieuwe opname op te slaan en druk vervolgens bij de prompt op de [G]-knop (OK).

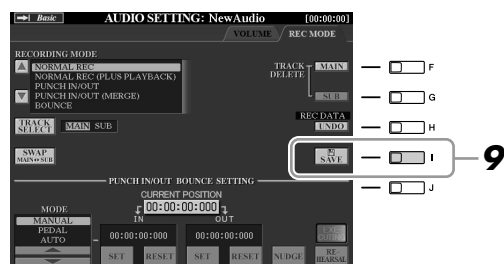

We gaan nu uw zangpartij opnemen op de Sub-track. U kunt uw vocale partijen opnemen terwijl u de Main-track beluistert (die u in de vorige stappen hebt opgenomen).

- 10** Sluit een microfoon aan op de [L/L+R/MIC]-aansluiting op het achterpaneel.

Pas de [TRIM]-regelaar op het achterpaneel en [INPUT VOLUME] op het bedieningspaneel aan terwijl u in de microfoon zingt. Zie pagina 91 voor details over het aansluiten van een microfoon.

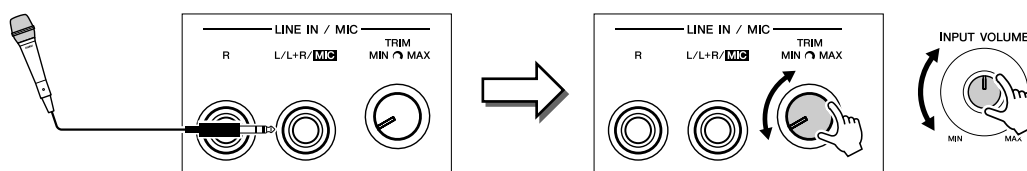

- 11** Gebruik de TAB [◀▶]-knoppen om de VOLUME-pagina op te roepen.

- 12** Oefen de partij (zing in de microfoon) en controleer de niveaus op de REC MONITOR-meter.

Controleer of het niveau niet constant het 'rood' ingaat en of de indicator niet oplicht. Als dit wel gebeurt, moet u wellicht het microfooningangsniveau iets terugzetten.

- 13** Gebruik de TAB [◀▶]-knoppen om de REC MODE-pagina op te roepen.

- 14** Druk op de [C]-knop (TRACK SELECT) om de doeltrack in te stellen op 'SUB'.

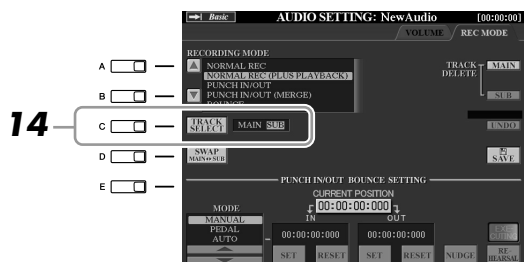

**OPMERKING**

Zorg dat RECORDING MODE (linksboven in de display) hier op 'NORMAL REC' of 'NORMAL REC (PLUS PLAYBACK)' staat.

- 15** Druk op de [REC]-knop om het opnemen mogelijk te maken.

- 16** Druk op de [PLAY/PAUSE]-knop om het opnemen te starten. Zing mee met het afspelen van de Main-track.

**17** Als u klaar bent met opnemen, drukt u op de [STOP]-knop.

**18** Druk op de [PLAY/PAUSE]-knop om uw nieuwe opname te beluisteren.

#### Volumebalans aanpassen

Op de VOLUME-pagina kunt u het volume van de Main- en Sub-tracks afzonderlijk aanpassen. Gebruik de [3 ▲▼]/[4 ▲▼]-knoppen of -schuifregelaars om het volume van de Main/Sub-track aan te passen. Met de [2 ▲▼]/[5 ▲▼]-knoppen kunt u ook de Main/Sub-track dempen.

**19** Druk op de [I]-knop (SAVE) om de nieuwe opname op te slaan en druk vervolgens bij de prompt op de [G]-knop (OK).

Mix vervolgens alle data van de Main- en de Sub-track tot één track (Main-track). De onderstaande procedure wordt 'Bounce Recording' of 'samenvoegopname' genoemd.

**20** Gebruik op de REC MODE-pagina de [A]/[B]-knoppen om BOUNCE te selecteren.

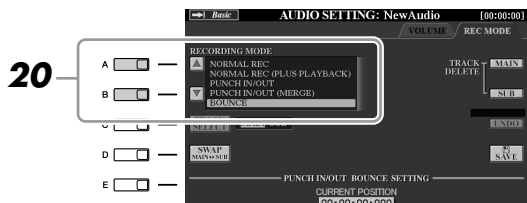

**21** Druk op de [REC]-knop om het opnemen mogelijk te maken.

**22** Druk op de [PLAY/PAUSE]-knop om het opnemen te starten.

Alle data van de Main- en de Sub-track worden gemixt en opgenomen op de Main-track. Wanneer het afspelen van beide tracks is voltooid, stopt Bounce Recording automatisch.

**23** Druk op de [PLAY/PAUSE]-knop om uw nieuwe opname te beluisteren.

Op dit moment staan de data van de Sub-track zowel op de Main- als op de Sub-track. Als u dubbel afspelen van de Sub-track wilt voorkomen, drukt u op de [5 ▲▼]-knop (SUB MUTE) op de VOLUME-pagina.

**24** Druk op de REC MODE-pagina op de [G]-knop (TRACK DELETE SUB) om de Sub-track te verwijderen.

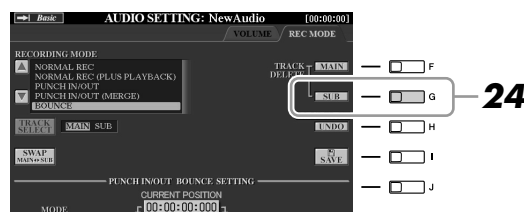

**25** Druk op de [I]-knop (SAVE) om de opname op te slaan.

Alle data van de Main- en de Sub-track worden nu samengevoegd en alleen opgenomen op de Main-track. Aangezien de Sub-track nu leeg is, kunt u een andere partij opnemen op de Sub-track. Herhaal hiervoor stap 13–19 hierboven.

#### **OPMERKING**

Als u tijdens Bounce Recording zingt of het keyboard bespeelt, worden de overeenkomstige data ook opgenomen op de Main-track.

## Audiodata afspelen

- 1 Druk op de HARD DISK RECORDER-knop [SELECT] en gebruik vervolgens de [A]–[J] knoppen om het gewenste audiobestand te selecteren.

### Audio-eigenschap controleren

Door hier op de [7 ▲]-knop (PROPERTY) te drukken, kunt u de eigenschapinformatie (naam, locatie, samplefrequentie, enzovoort) van het geselecteerde bestand controleren. Als u de eigenschappendisplay wilt sluiten, drukt u op de [F]-knop (OK).

- 2 Druk op de HARD DISK RECORDER [PLAY/PAUSE]-knop om het afspelen te starten.

Als u het afspelen wilt stoppen, drukt u op de [STOP]-knop.

## Vorige/volgende audiosong selecteren

Druk op de HARD DISK RECORDER [PREV]/[NEXT]-knop. Hiermee wordt alleen de vorige/volgende song in dezelfde map geselecteerd.

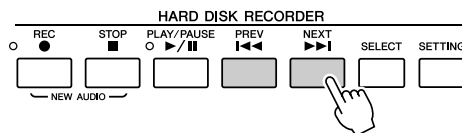

Let op: deze knoppen kunnen niet worden gebruikt wanneer de VOLUME-, REC MODE- of START END POINT-display wordt getoond.

## Volume van het afspelen regelen

- 1 Druk één of twee keer op de [BALANCE]-knop om de BALANCE (2/2)-display op te roepen.

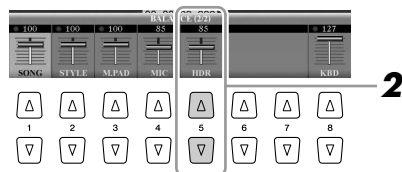

- 2 Gebruik de [5 ▲▼]-schuifregelaar of knoppen om het afspeelvolumen van de HDR (Hard Disk Recorder) aan te passen.
- 3 Druk op de [EXIT]-knop om de BALANCE-display te sluiten.

### **OPMERKING**

Wanneer de Main-display wordt weergegeven, kan de BALANCE-display niet worden gesloten.

## Audiobestand exporteren naar een USB-opslagapparaat

Via deze functie kunt u opgenomen audio via een USB-opslagapparaat naar een computer overbrengen voor verdere bewerking en/of opname. De data die kunnen worden geëxporteerd, hebben de stereo WAV-indeling (44,1kHz-samplefrequentie en 16-bits resolutie).

Alleen de Main-track kan worden geëxporteerd. Als u de Sub-track wilt exporteren, moet u de Main- en Sub-track van tevoren verwisselen (door op de REC MODE-pagina op de [D]-knop te drukken), of Bounce Recording uitvoeren (zie stap 20–22 op pagina 74) om de data van de Sub-track op te nemen op de Main-track.

- 1** Sluit een USB-opslagapparaat op de USB TO DEVICE-connector aan.
- 2** Druk op de HARD DISK RECORDER [SELECT]-knop om de AUDIO-display op te roepen.

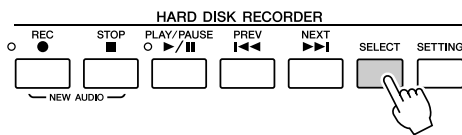

Selecteer indien nodig de gewenste map in de display.

- 3** Druk indien nodig op de [8 ▼]-knop (CHANGE MENU) en druk vervolgens op de [5 ▼]-knop (EXPORT) om de Export-functie op te roepen.

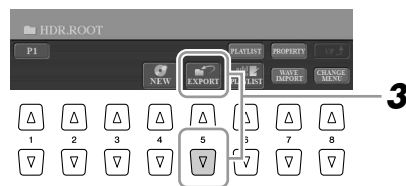

- 4** Selecteer het gewenste audiobestand met de [A]–[J] knoppen.

De geselecteerde bestandsnaam is gemarkeerd. U kunt doorgaan en net zoveel bestanden toevoegen als uw wilt. Als er meerdere pagina's (P1, P2, ...) onderin worden getoond, kunt u ook bestanden van deze displays selecteren.

Als u alle bestanden in de huidige map wilt selecteren, drukt u op de [6 ▼]-knop (ALL).

- 5** Nadat u alle gewenste bestanden hebt geselecteerd, drukt u op de [7 ▼]-knop (OK).

- 6** Selecteer de gewenste bestemming voor het exporteren met de [TAB] [◀][▶]-knoppen.

In het algemeen verschijnt een USB-opslagapparaat als 'USB1' in de display. Wanneer het apparaat is geselecteerd, worden automatisch alle mappen en audiobestanden op het apparaat aangegeven. Indien nodig kunt u de gewenste map aangeven met de [A]–[J] knoppen.

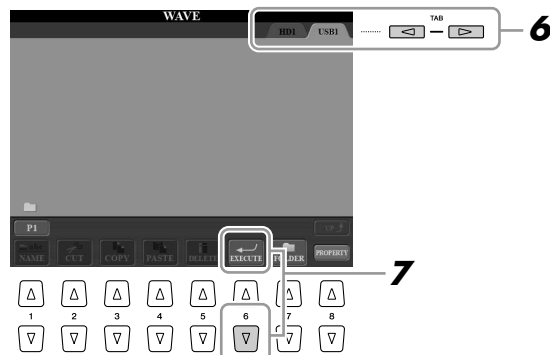

## 7 Druk op de [6 ▼]-knop (EXECUTE) om het bestand of de bestanden te exporteren.

Exporteren kan van een paar seconden tot enkele minuten duren, afhankelijk van de bestandsgrootte, evenals het aantal bestanden dat u exporteert.

### **LET OP**

Koppel het apparaat niet los terwijl het READ/WRITE-lampje aan is of knippert. Dit doen kan resulteren in verlies of beschadiging van de data of in niet goed functioneren van het apparaat.

### **OPMERKING**

Als u meerdere bestanden exporteert en u annuleert het exporteren terwijl de bewerking nog bezig is, zullen enkele bestanden al zijn geëxporteerd en niet worden beïnvloed door het annuleren van de bewerking.

Geavanceerde functies	Zie de referentiehandleiding op de website.
Audiobestand importeren:	HARD DISK RECORDER [SELECT] → [8 ▼] (CHANGE MENU) → [7 ▼] (WAVE IMPORT)
Opgenomen data bewerken:	
• Volume normaliseren/aanpassen:	HARD DISK RECORDER [SETTING] → TAB [◀ ▶] VOLUME
• Main-/Sub-tracks verwisselen/Tracks verwijderen:	HARD DISK RECORDER [SETTING] → TAB [◀ ▶] REC MODE
Opnieuw opnemen:	HARD DISK RECORDER [SETTING] → TAB [◀ ▶] REC MODE → [A]/[B] RECORDING MODE
Start-/eindpunten van audio instellen:	HARD DISK RECORDING [SELECT] → [7 ▲] (PROPERTY) → [H] (START/END POINT)
Playlist-modus:	
• Playlist maken:	HARD DISK RECORDER [SELECT] → [8 ▼] (CHANGE MENU) → [6 ▼] (toevoegen aan PLAYLIST)
• Playlist afspelen:	HARD DISK RECORDER [SELECT] → [8 ▼] (CHANGE MENU) → [6 ▲] (PLAYLIST)

# Mixing Console

## - Volume en toonbalans bewerken -

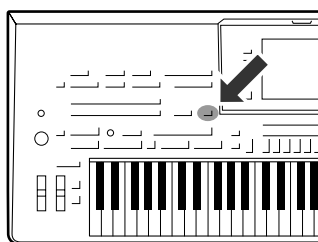

Er zijn vele componenten die het totale geluid van de Tyros3 bepalen. Deze bevatten MIDI-sequencedata van de stijlen, songs en Multi Pads, en audio-invoer via een microfoon, evenals de verschillende partijen van uw keyboardspel. De Mixing Console (het mengpaneel) geeft u besturing van de volume- en paninstellingen van elk van deze componenten - en ook enkele andere instellingen - waardoor u het totale geluid van de Tyros3 kunt fijnregelen.

### Basisprocedure

- 1 Druk op de [MIXING CONSOLE]-knop om de MIXING CONSOLE-display op te roepen.

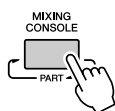

- 2 Gebruik de TAB [◀|▶]-knoppen om de gewenste pagina op te roepen.

Zie voor meer informatie over elke displaypagina de referentiehandleiding op de website.

- **VOL/VOICE** ..... Wijzigt de voice voor elk gedeelte en past de panregeling en het volume voor elk gedeelte aan. Met de Auto Revoice-functie kunt u ook het geluid van op de markt verkrijgbare XG-songs converteren naar het speciale geluid dat wordt gebruikt door de speciale voices van de Tyros3.
- **FILTER**.....Past de harmonische inhoud (resonantie) en de helderheid van het geluid aan.
- **TUNE**..... Toonhoogtegerelateerde instellingen (afstemmen, transponeren, enzovoort).
- **EFFECT** ..... Selecteert het effecttype en past de diepte ervan aan voor elk gedeelte.
- **EQ** ..... Past de equalizerparameters aan om de klank of klankkleur van het geluid te corrigeren.
- **CMP** ..... Dit is de mastercompressorinstelling die de dynamiek van het totale geluid bepaalt. Zie pagina 80.
- **LINE OUT** ..... U kunt voor elk gedeelte de uitvoer via een willekeurige LINE OUT-aansluiting opgeven. Bij de Drum-gedeeltes kunt u zelfs afzonderlijke instrumenten selecteren en deze toewijzen aan een willekeurige LINE OUT-aansluiting.

#### **OPMERKING**

De mastercompressor wordt niet toegepast op afgespeelde audio (pagina 75).

### 3 Druk herhaaldelijk op de [MIXING CONSOLE]-knop om de MIXING CONSOLE-display voor de gewenste gedeelten op te roepen.

De naam van het gedeelte wordt bovenaan in de display weergegeven.

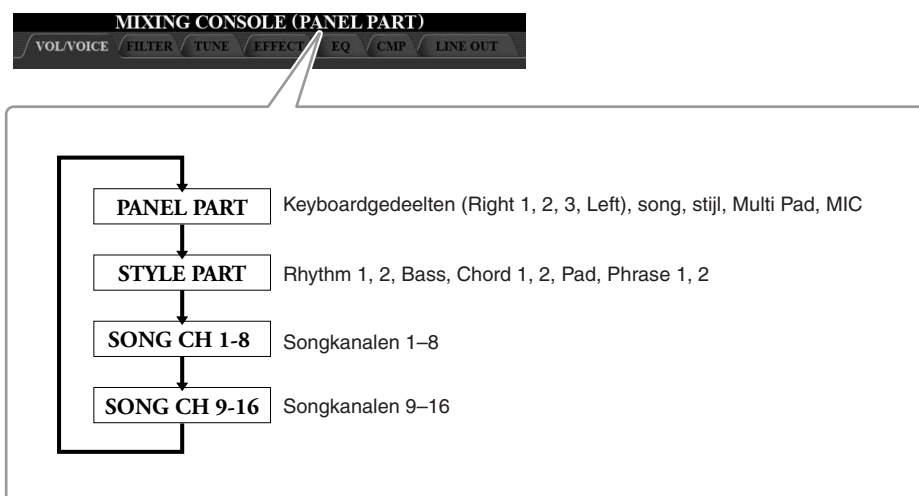

### 4 Gebruik de [A]–[J] knoppen om een parameter te selecteren en gebruik vervolgens de [1]–[8] schuifregelaars/knoppen om de waarde voor elk gedeelte in te stellen.

### 5 Sla de MIXING CONSOLE-instellingen op.

**Instellingen van de PANEL PART-display opslaan:** registreer ze in het registratiegeheugen (pagina 68).

**Instellingen van de STYLE PART-display opslaan:** sla ze op als stijldata.

- 1 Roep de bedieningsdisplay op.  
[DIGITAL RECORDING] → [B] STYLE CREATOR
- 2 Druk op de [EXIT]-knop om de RECORD-display te sluiten.
- 3 Druk op de [I]-knop (SAVE) om de Style Selection-display op te roepen voor het opslaan van de data en sla ze vervolgens op.

**Instellingen van de SONG CH 1-8/9-16 display opslaan:** Registreer eerst de bewerkte instellingen als deel van de songdata (SETUP) en sla daarna de song op.

- 1 Roep de bedieningsdisplay op.  
[DIGITAL RECORDING] → [A] SONG CREATOR
- 2 Gebruik de TAB [◀][▶]-knoppen om de CHANNEL-pagina te selecteren.
- 3 Gebruik de [A]/[B]-knoppen om SETUP te selecteren.
- 4 Druk op de [D]-knop (EXECUTE).
- 5 Druk op de [I]-knop om de song op te slaan op het User-station of externe apparaten.

# Mastercompressor

Een compressor is een effect dat gewoonlijk wordt gebruikt om de dynamiek (volumeverschillen) van een audiosignaal te begrenzen en te comprimeren. Voor signalen die erg verschillen in dynamiek, zoals zang- en gitaarpartijen, wordt het dynamische bereik 'geknepen', waardoor in feite zachte geluiden harder en harde geluiden zachter worden gemaakt. Als het met versterking wordt gebruikt om het totale niveau op te krikken, creëert dit een krachtiger, consistentere hoogniveaugeluid.

## Mastercompressorinstellingen bewerken

Selecteer de [CMP]-tab in stap 2 op pagina 78.

Geef de versterkingsreductie (gecomprimeerd niveau) en het uitgangsniveau weer.

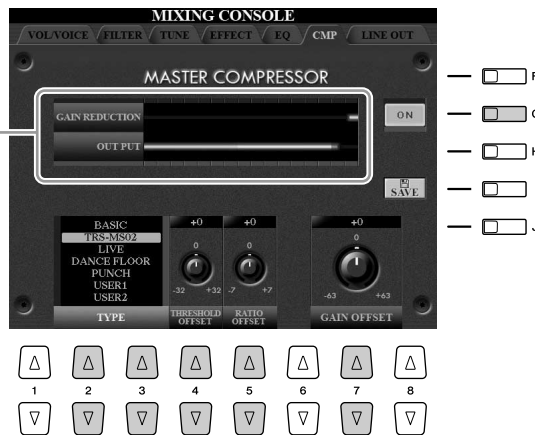

[G]	ON/OFF	Zet het mastercompressoreffect aan of uit.
[2 ▲▼]/ [3 ▲▼]	TYPE	Selecteert een type mastercompressor. <b>OPMERKING</b> Het type wordt standaard op TRS-MS02 gezet (dit is de optimale instelling voor gebruik met het optionele TRS-MS02 luidsprekersysteem).
[4 ▲▼]	THRESHOLD OFFSET	Bepaalt de drempel (het minimumniveau waarop de compressie begint).
[5 ▲▼]	RATIO OFFSET	Bepaalt de compressieverhouding (de mate waarin het dynamische bereik wordt gecomprimeerd).
[7 ▲▼]	GAIN OFFSET	Bepaalt het uitgangsniveau.



## Mastercompressorinstellingen opslaan

De mastercompressorinstellingen die u op pagina 80 hebt bewerkt, kunnen als het User Compressor-type worden opgeslagen.

- 1** Druk op de [I]-knop (SAVE) om de USER MASTER COMPRESSOR-display op te roepen.

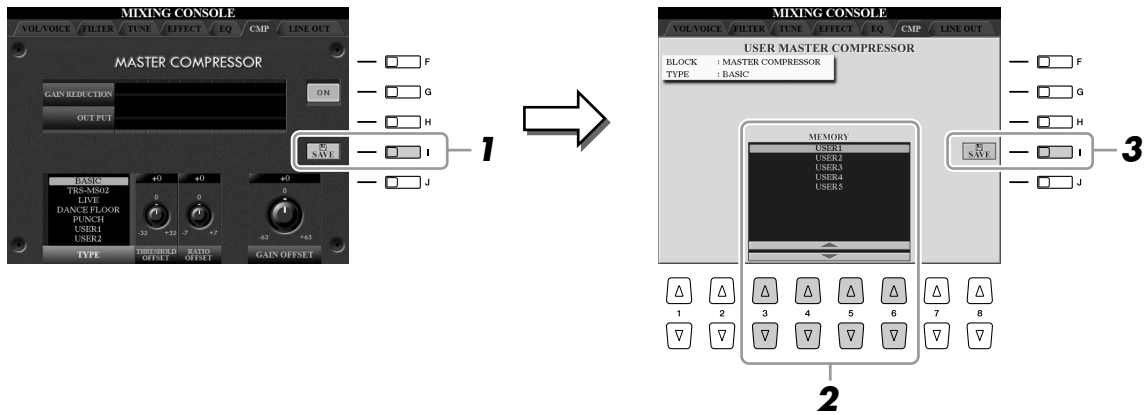

- 2** Selecteer met de knoppen [3 ▲▼]–[6 ▲▼] de bestemming voor het opslaan van de User-mastercompressor.
- 3** Druk op de [I]-knop (SAVE) om de SAVE-display te openen.
- 4** Voer de naam van het bewerkte compressortype in (pagina 34) en druk op de [8 ▲]-knop (OK).
- 5** Druk op de [EXIT]-knop om terug te keren naar de voorgaande display.

Het opgeslagen compressortype wordt in de TYPE-selectie linksonder in de display weergegeven.

### Geavanceerde functies

Zie de referentiehandleiding op de website.

VOL/VOICE-parameters bewerken:	MIXING CONSOLE-display → TAB [◀ ▶] VOL/VOICE
FILTER-parameters bewerken:	MIXING CONSOLE-display → TAB [◀ ▶] FILTER
TUNE-parameters bewerken:	MIXING CONSOLE-display → TAB [◀ ▶] TUNE
EFFECT-parameters bewerken:	MIXING CONSOLE-display → TAB [◀ ▶] EFFECT
EQ-parameters bewerken:	MIXING CONSOLE-display → TAB [◀ ▶] EQ
LINE OUT-instellingen:	MIXING CONSOLE-display → TAB [◀ ▶] LINE OUT

# IDC (Internet Direct Connection)

- Tyros3 rechtstreeks met internet verbinden -

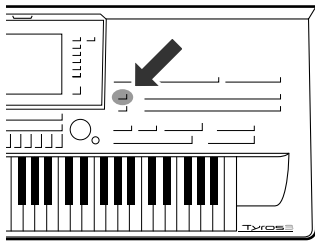

U kunt songdata en andere soorten data via de speciale website aanschaffen en downloaden door een rechtstreekse verbinding met internet tot stand te brengen.

## Instrument verbinden met internet

U kunt het instrument verbinden met een permanente online verbinding (ADSL, glasvezelkabel, kabelinternet, enz.) via een router of een modem die is uitgerust met een router. Zie voor specifieke instructies over het verbinden (evenals voor informatie over compatibele netwerkadapters, routers, enz.) de Yamaha-website (<http://music.yamaha.com/idc/>).

Gebruik een computer om de verbinding met internet te maken en zorg dat u online bent voordat u het instrument aansluit, aangezien er geen modem- of routerinstellingen via het instrument zelf kunnen worden gemaakt.

U moet een abonnement op een internetservice of bij een internetprovider nemen voordat u de internetverbinding kunt gebruiken.

### ● Aansluitvoorbeeld 1:

aansluiten via een kabel (via een modem zonder ingebouwde router)

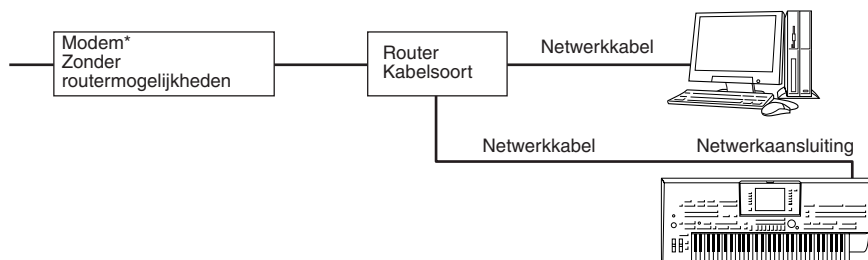

\* Hier verwijst 'modem' naar een ADSL-modem, optisch netwerkapparaat (ONU) of kabelmodem.

### ● Aansluitvoorbeeld 2:

aansluiten via de kabel (via een modem met ingebouwde router)

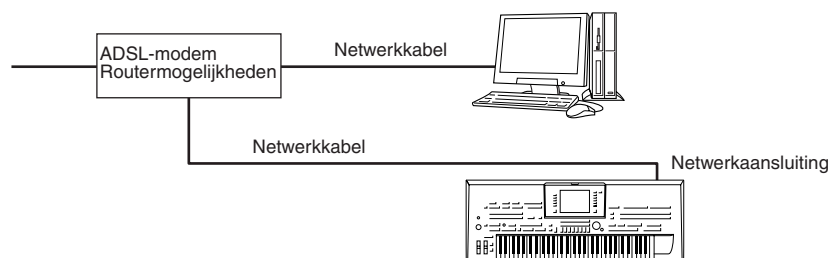

### **OPMERKING**

Afhankelijk van de internetverbinding is het mogelijk dat u geen twee of meer apparaten kunt aansluiten (bijvoorbeeld een computer en het instrument), afhankelijk van het contract dat u met uw provider hebt. Dit betekent dat u de verbinding met de Tyros3 niet tot stand kunt brengen. Controleer bij twijfel uw contract of neem contact op met uw provider.

### **BELANGRIJK**

Conform de Europese en Koreaanse regelgeving moeten gebruikers binnen Europa en Korea een STP-kabel (afgeschermde gedraaide kabel) gebruiken om elektromagnetische storing te voorkomen.

### **OPMERKING**

Bij sommige soorten modems is een optioneel hubnetwerk nodig voor het tegelijkertijd aansluiten van meerdere apparaten (zoals computer, muziekinstrument, enz.).

● **Aansluitvoorbeeld 3:** draadloze verbinding via een draadloze netwerkadapter

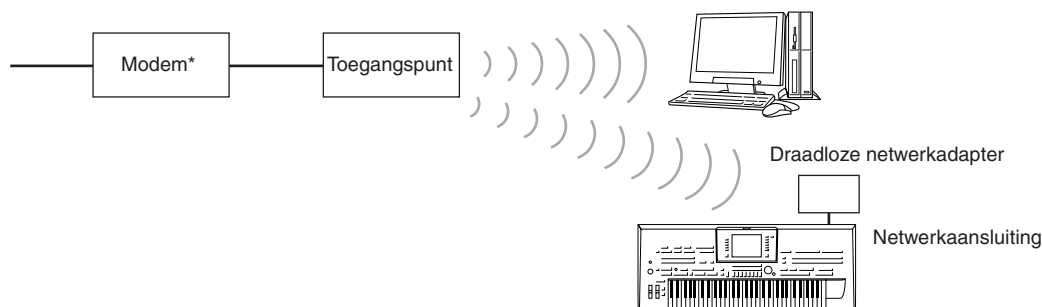

\* Hier verwijst 'modem' naar een ADSL-modem, optisch netwerkapparaat (ONU) of kabelmodem.

● **Aansluitvoorbeeld 4:** draadloze verbinding via een draadloze USB-netwerkadapter

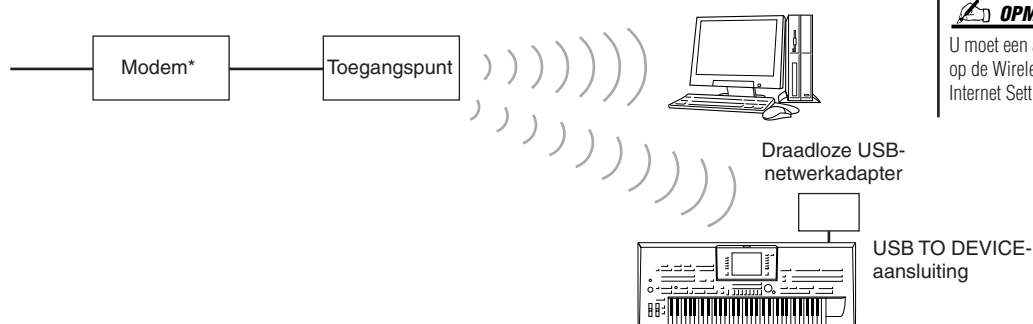

**OPMERKING**

U moet een aantal instellingen aanpassen op de Wireless LAN-pagina van de Internet Settings-display (pagina 86).

\* Hier verwijst 'modem' naar een ADSL-modem, optisch netwerkapparaat (ONU) of kabelmodem.

## Toegang verkrijgen tot de speciale website

Via de speciale website kunt u onder andere songdata beluisteren en aanschaffen. Druk op de knop [INTERNET] terwijl het instrument met internet is verbonden om toegang te verkrijgen tot de site.



Druk op de [EXIT]-knop om de websitedisplay te sluiten en terug te keren naar de bedieningsdisplay van het instrument.

## Handelingen op de speciale website

Met de [1 ▲▼]–[8 ▲▼] knoppen kunt u op de website navigeren (koppelingen volgen, naar eerder weergegeven pagina's terugkeren, enzovoort).

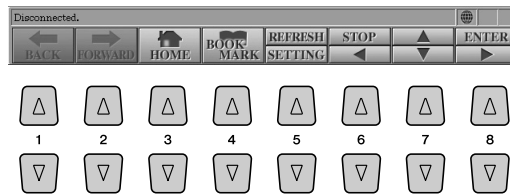

[1 ▲▼]	BACK	Keert terug naar een eerder bezochte webpagina.
[2 ▲▼]	FORWARD	Keert terug naar de pagina die was geselecteerd voordat u op de [1 ▲▼]-knop drukte.
[3 ▲▼]	HOME	Keert terug naar de homepage (eerste pagina van de speciale website).
[4 ▲▼]	BOOKMARK	Opent de Bookmark-display, waarin u een bladwijzer voor de momenteel weergegeven pagina kunt instellen. In de Bookmark-display kunt u uw bladwijzers bewerken. Zie de referentiehandleiding voor meer informatie.
[5 ▲]	REFRESH	Vernieuwt een webpagina. Hierdoor kunt u zorgen dat u de meest recente versie van de pagina ziet.
[5 ▼]	SETTING	Opent de Internet Setting-display. Zie pagina 85.
[6 ▲]	STOP	Annuleert het laden van een pagina als het te lang duurt voordat de pagina wordt geopend.
[6 ▼]/ [7 ▲▼]/ [8 ▼]		Selecteert de koppelingen in de weergegeven pagina. Selecteer de gewenste koppeling en druk op de [8 ▲]-knop (ENTER) om de bestemming van de koppeling daadwerkelijk op te roepen.  <b>OPMERKING</b> U kunt ook de [DATA ENTRY]-draaiknop en de [ENTER]-knop gebruiken om koppelingen te selecteren en op te roepen.
[8 ▲]	ENTER	Roept de bestemming van de koppeling op.

Als de afmetingen van de webpagina te groot zijn om in één keer in de browserdisplay van het instrument te worden weergegeven, verschijnt er een schuifbalk aan de rechterkant van de display. Gebruik de [DATA ENTRY]-draaiknop om door de display te schuiven en die gedeelten van de pagina te bekijken die niet worden weergegeven.

### Internetverbindingstatus controleren

De berichten en pictogrammen rechtsonder in de internetdisplay geven de huidige internetverbindingstatus aan.



De volgende drie berichten worden weergegeven, afhankelijk van de laadstatus van de webpagina.

- **Disconnected:** dit bericht wordt weergegeven als het instrument geen verbinding heeft met internet. Als dit bericht wordt weergegeven, kan de webpagina niet worden bekeken. Pictogram ① wordt weergegeven.
- **Now opening web page... ( bezig met openen van webpagina):** de webpagina wordt geladen. Pictogram ② knippert.
- **Web page has been displayed (webpagina wordt weergegeven):** het laden van de webpagina is voltooid en de pagina wordt helemaal weergegeven. Pictogram ② stopt met knipperen. Als de weergegeven webpagina SSL gebruikt, wordt pictogram ③ weergegeven en worden data gecodeerd voor communicatie.

Als u via een draadloos netwerk verbinding maakt met internet, wordt de ontvangststerkte weergegeven in ④. Als de ontvangst zwak is, plaatst u het instrument dicht bij het toegangspunt om de ontvangst te verbeteren.

#### **OPMERKING**

SSL (Secure Sockets Layer) is een standaardmethode voor het beveiligen van webcommunicatie met datacodering en andere hulpmiddelen.

## Data aanschaffen en downloaden

U kunt songdata (voor afspelen op dit instrument) en andere soorten data aanschaffen en downloaden van de speciale website. Zie de instructies op de site zelf voor details over het aanschaffen en downloaden van data.

## Bediening na aanschaffen en downloaden

Wanneer het downloaden is voltooid, verschijnt een bericht waarin u wordt gevraagd of u de File Selection-display wilt openen. Selecteer 'YES' om de File Selection-display op te roepen, waarin u de gedownloade data kunt selecteren. Selecteer 'NO' om terug te keren naar de Internet-display. Druk op de [8 ▲]-knop (UP) om de map van het bovenliggende niveau op te roepen wanneer de File Selection-display open is.

### ⚠ LET OP

De aangeschafte data gaan verloren als u het instrument tijdens het downloaden uitzet.

### Downloadbestemming

Als er tijdens de aanschaf een USB-opslagapparaat op het instrument is aangesloten, worden de gedownloade data opgeslagen in de MyDownloads-map op de USB-tab van de File Selection-display.

Als er geen USB-opslagapparaat is aangesloten, worden de gedownloade data opgeslagen in de MyDownloads-map op de USER-tab van de File Selection-display.

## Over de Internet Settings-display

Via de Internet Settings-display kunt u verschillende instellingen selecteren die gerelateerd zijn aan de internetverbinding, zoals voorkeuren voor de menu's en displays.

- 1 Druk op de [5 ▼]-knop (SETTING) om de Internet Settings-display op te roepen.

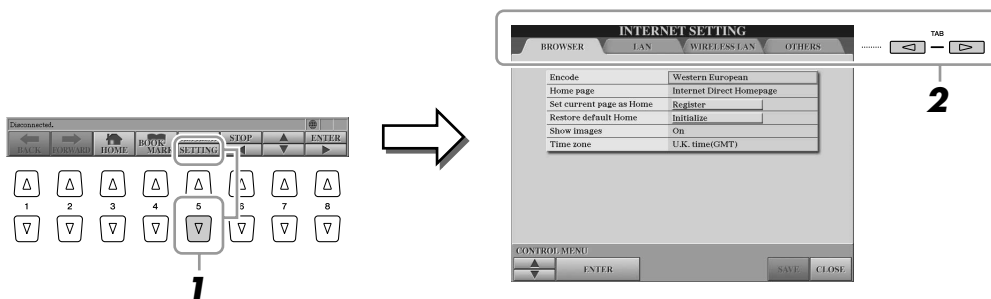

- 2 Druk op de TAB [◀][▶]-knoppen om de gewenste display te selecteren.

- **BROWSER**..... Basisinstellingen voor de browser. Zie de referentiehandleiding.
- **LAN**..... Instellingen voor de netwerkverbinding (pagina 86).
- **WIRELESS LAN**..... Instellingen voor de draadloze netwerkverbindingen (pagina 86).
- **OTHERS**..... Proxy-instellingen (pagina 86), initialiseringsmenu (pagina 87) en verbindinginformatie (pagina 86).

- 3 Selecteer het gewenste item door op de [1 ▲▼]-knoppen (UP/DOWN) te drukken.

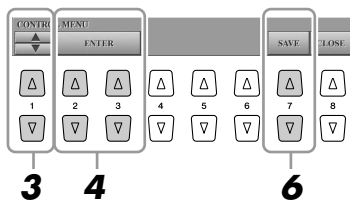

#### 4 Als u het relevante Edit-display wilt oproepen, gebruikt u de [2 ▲▼]/[3 ▲▼]-knoppen (ENTER).

Voor sommige items kan het zijn dat de Edit-display niet wordt getoond, maar dat de instelling of wijziging wordt uitgevoerd.

#### 5 Druk op de [2 ▲▼]-knoppen (UP/DOWN) om de instelling te selecteren of de waarde te wijzigen. Druk vervolgens op de [3 ▲]-knop (OK).

U kunt hiervoor ook de [DATA ENTRY]-draaiknop en de [ENTER]-knop gebruiken.

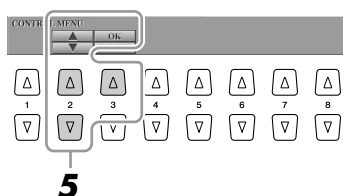

#### 6 Druk op de [7 ▲▼]-knop (SAVE) om alle instellingen die in de Internet Settings-display zijn gewijzigd, daadwerkelijk toe te passen.

Als u wilt annuleren, drukt u op de [8 ▲▼]-knop (CLOSE).

## Verbindingsgerelateerde instellingen

Afhankelijk van het type verbinding dat u gebruikt, kan het nodig zijn dat u de volgende instellingen voor de internetverbinding selecteert.

### ● LAN-pagina

Deze instellingen zijn nodig als DHCP niet wordt gebruikt. Deze instellingen zijn niet alleen voor kabelnetwerken maar ook voor draadloze netwerken nodig.

Use DHCP	Hiermee wordt bepaald of DHCP wordt gebruikt.
DNS server 1/2	Hiermee wordt het adres van de primaire en de secundaire DNS-server bepaald. Deze instellingen moeten worden aangebracht als Use DHCP hierboven is ingesteld op ON (set DNS manually) of OFF.
IP address/Subnet mask/ Gateway	Hiermee worden het IP-adres, het subnetmasker en het adres van de gatewayserver bepaald. Deze instellingen moeten worden aangebracht als Use DHCP hierboven is ingesteld op OFF.

### ● Wireless LAN-pagina

Deze instellingen zijn alleen nodig als u een draadloze USB-netwerkadapter gebruikt. Zorg dat u dezelfde instellingen als het toegangspunt gebruikt.

Wireless networks	Hiermee roept u de lijst van toegangspunten op. Selecteer het gewenste toegangspunt met behulp van de [B]/[C]-knoppen en druk op de [G]-knop (OK).
SSID	Hiermee wordt de SSID-instelling bepaald. (SSID is een identificatienaam voor het opgeven van een bepaald netwerk via een draadloze netwerkverbinding (WLAN)).
Channel	Hiermee wordt het kanaal bepaald.
Encryption	Hiermee wordt bepaald of de data worden gecodeerd.
WEP key	Hiermee wordt de WEP-sleutel bepaald. Deze instelling moet worden aangebracht als Encryption hierboven is ingeschakeld.

### ● Others-pagina

Proxy-instellingen zijn alleen nodig als u een proxyserver gebruikt.

Proxy server/Proxy port/ Non-proxy server	Hiermee worden de proxyservernaam, het poortnummer en de hostnaam van de niet-proxyserver bepaald.
--	--

Nadat u alle nodige instellingen hebt ingevoerd, kunt u gedetailleerde informatie over de huidige verbinding controleren door het Connect Information-menu op de OTHERS-pagina te selecteren.

## Internetinstellingen initialiseren

De instellingen van de Internet-functie worden niet geïnitieerd bij de Initialize-bewerking van het instrument (pagina 35). Internetinstellingen moeten afzonderlijk worden geïnitieerd, zoals hier wordt uitgelegd. Met initialiseren worden niet alleen de instellingen van de browser teruggezet naar de standaardwaarden, maar ook alle instellingen die u in de Internet Settings-displays hebt geselecteerd (met uitzondering van de cookies en bladwijzers), inclusief de aan de internetverbinding gerelateerde instellingen.

- 1 Selecteer de OTHERS-tab in stap 2 op pagina 85.
- 2 Druk op de [1 ▲▼]-knoppen (UP/DOWN) om Initialize setup te selecteren.

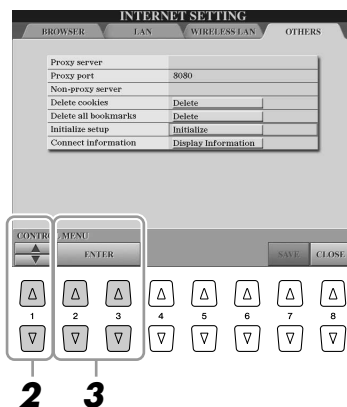

- 3 Gebruik de [2 ▲▼]/[3 ▲▼]-knoppen (ENTER) om de internetinstellingen te initialiseren.

### **OPMERKING**

Cookies en bladwijzers blijven ook na deze initialiseringsbewerking behouden. Als u de cookies of bladwijzers wilt verwijderen, selecteert u Delete cookies of Delete all bookmarks in stap 2.

### Geavanceerde functies

Zie de referentiehandleiding op de website.

Bladwijzers instellen voor uw favoriete pagina's: Browser-display → [4 ▲▼] (BOOKMARK) → [3 ▲▼] (ADD)

Bladwijzers bewerken: Browser-display → [4 ▲▼] (BOOKMARK)

# Aansluitingen

## - Tyros3 met andere apparaten gebruiken -

### **LET OP**

Zet alle componenten uit voordat u het instrument op andere elektronische componenten aansluit. Zorg er tevens voor dat u alle volumeneaus op het minimum (0) instelt voordat u componenten aan- of uitzet. Anders kunt u een elektrische schok krijgen of kunnen de componenten beschadigd raken.

## Audioapparaten aansluiten

### **BELANGRIJK**

Aangezien de Tyros3 geen ingebouwde luidsprekers heeft, moet u het uitgaande geluid afspelen via externe geluidsapparatuur. Als alternatief kunt u ook een hoofdtelefoon gebruiken (pagina 15).

## Optionele Yamaha TRS-MS02 luidspreker aansluiten

Gebruik de [TO RIGHT SPEAKER]-, [TO LEFT SPEAKER]- en [TO SUB WOOFER L/R]-aansluitingen. Zie pagina 100.

## Externe audioapparaten gebruiken voor afspelen

De [LINE OUT]-aansluitingen worden gebruikt om het uitgangssignaal van de Tyros3 naar een keyboardversterker, stereo-installatie, mengpaneel of taperecorder te voeren. Gebruik alleen de [L/L+R]-aansluiting als u de Tyros3 wilt aansluiten op een mono geluidsinstallatie. Als alleen deze aansluiting wordt gebruikt (standaard jackplug), wordt er een monomix van de gecombineerde linker- en rechterkanalen van het stereogeluid van de Tyros3 via deze aansluiting uitgestuurd.

### **OPMERKING**

U kunt een specifiek gedeelte naar de gewenste LINE OUT-aansluiting(en) uitvoeren. U kunt de bedieningsdisplay oproepen: [MIXING CONSOLE] → TAB [◀▶] LINE OUT. Zie voor meer informatie de referentiehandleiding op de website.

### **OPMERKING**

U kunt ook de [AUX OUT/LOOP SEND]-aansluitingen gebruiken in plaats van de [LINE OUT]-aansluitingen. Het uitgangsvolume van [AUX OUT/LOOP SEND] kan echter niet worden geregeld via MASTER VOLUME.

### **LET OP**

Als het geluid van de Tyros3 wordt uitgevoerd naar een extern apparaat, zet u eerst de Tyros3 en vervolgens het externe apparaat aan. Draai deze volgorde om als u de apparatuur uitzet.

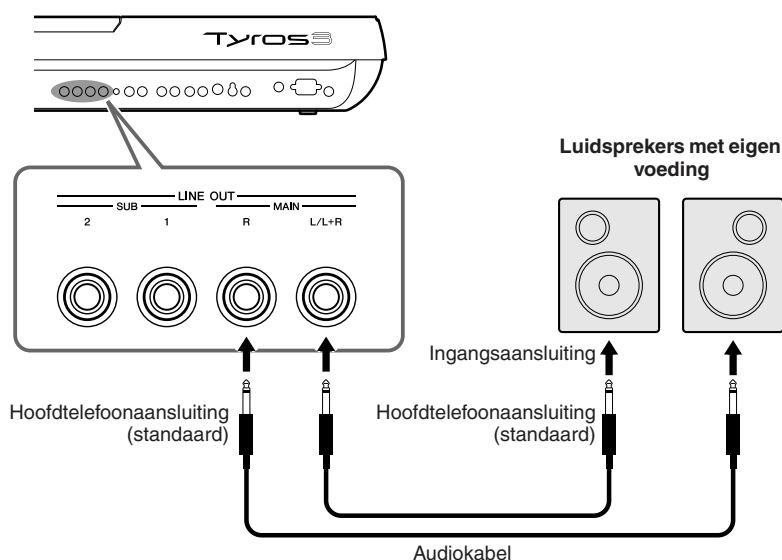



## Geluid van externe audioapparaten mengen met geluid van de Tyros3

De [LINE IN/MIC]-aansluitingen kunnen als LINE IN of als MIC worden gebruikt. De [L/L+R/MIC]-aansluiting kan op elke standaardmicrofoon of lijnniveaubron worden aangesloten via een 6,3mm-steekplug. Door een externe audiobron op de [R]- en [L/L+R/MIC]-aansluitingen aan te sluiten, kunt u die bron samen met uw spel opnemen via de Hard Disk Recorder-functie (hardeschijfopname).

Een bron alleen op de [L/L+R/MIC]-aansluiting aansluiten geeft een mono-ingangssignaal. Een bron op zowel de [R]- als de [L/L+R/MIC]-aansluiting (of alleen op de [R]-aansluiting) aansluiten geeft een stereo-ingangssignaal.

Met de TRIM-regelaar kan de ingangsgevoeligheid van de MIC/LINE IN-aansluitingen worden ingesteld voor een optimale niveau-aanpassing op de aangesloten apparatuur.

### **OPMERKING**

Zie pagina 91 als u een microfoon of een gitaar op de [LINE IN/MIC]-aansluiting wilt aansluiten.

### **LET OP**

Als het geluid van een extern apparaat wordt uitgevoerd naar de Tyros3, zet u eerst het externe apparaat en vervolgens de Tyros3 aan. Draai deze volgorde om als u de apparatuur uitzet.

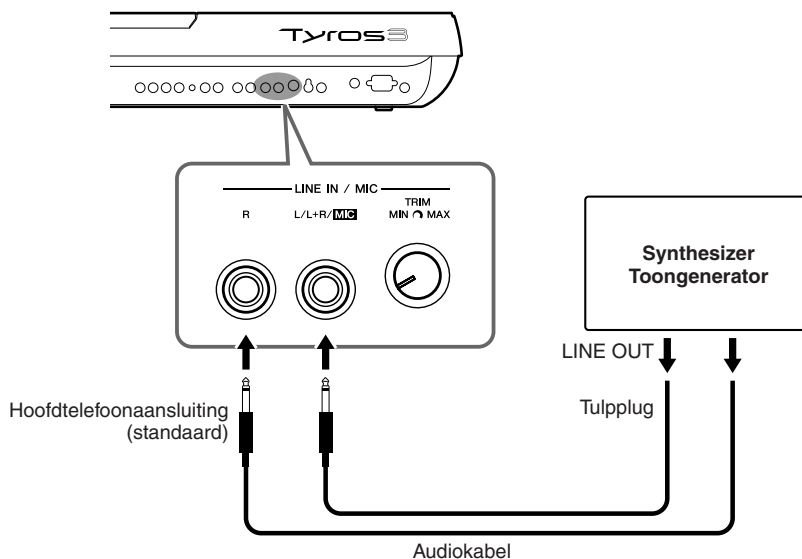

### **[AUX IN/LOOP RETURN]- en [AUX OUT/LOOP SEND]-aansluitingen**

De [AUX OUT/LOOP SEND]-aansluitingen kunnen worden gebruikt als AUX OUT of LOOP SEND, en kunnen worden geselecteerd via het Function-menu: [FUNCTION] → [I] UTILITY → TAB [◀▶] CONFIG 2. Het geluid wordt op een vast niveau uitgevoerd, ongeacht de instelling van de [MASTER VOLUME]-regelaar. Gebruik de [AUX OUT]-aansluitingen om het geluid van de Tyros3 via een extern geluidssysteem weer te geven of het geluid op te nemen met een externe geluidsrecorder. Sluit de [AUX OUT]-aansluitingen van de Tyros3 aan op de [AUX IN]-aansluitingen van het geluidssysteem en gebruik de juiste audiokabels. Als deze als LOOP SEND-aansluitingen worden gebruikt, kunt u de output van de naar een externe signaalprocessor voeren en het bewerkte signaal via de [AUX IN/LOOP RETURN]-aansluitingen laten terugkomen in het instrument. Hierdoor kunt u uw favoriete effecten op het totaalgeluid toepassen.

Met de TRIM-regelaar kan de ingangsgevoeligheid van de AUX IN [L/L+R]- en [R]-aansluitingen (LOOP RETURN) worden ingesteld voor een optimale niveau-aanpassing op de aangesloten apparatuur.

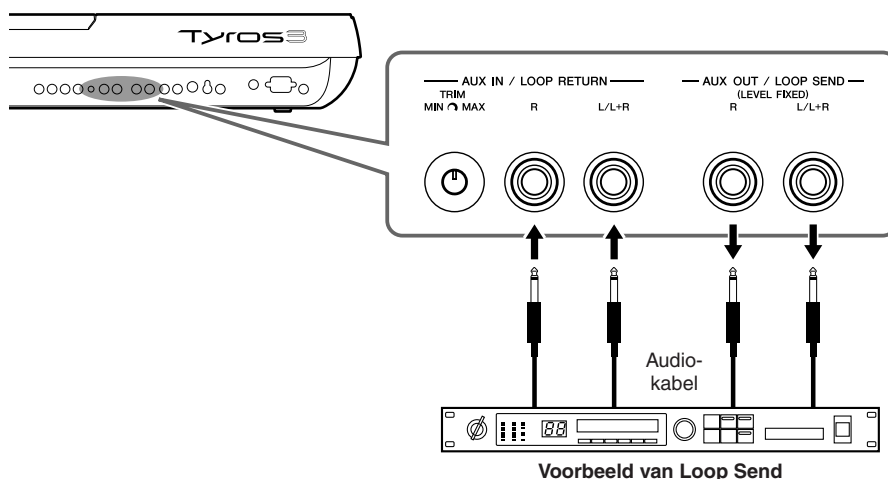

## Afzonderlijke tv-/computermonitor aansluiten

U kunt de Tyros3 rechtstreeks op een externe monitor aansluiten om de songteksten en de akkoorden van uw songdata op een groter scherm weer te geven. Er zijn twee soorten uitgangsaansluitingen: RGB OUT (voor een computermonitor) en VIDEO OUT (voor een tv- of videomonitor). De RGB OUT-aansluiting levert een hogere resolutie dan de VIDEO OUT-aansluiting.

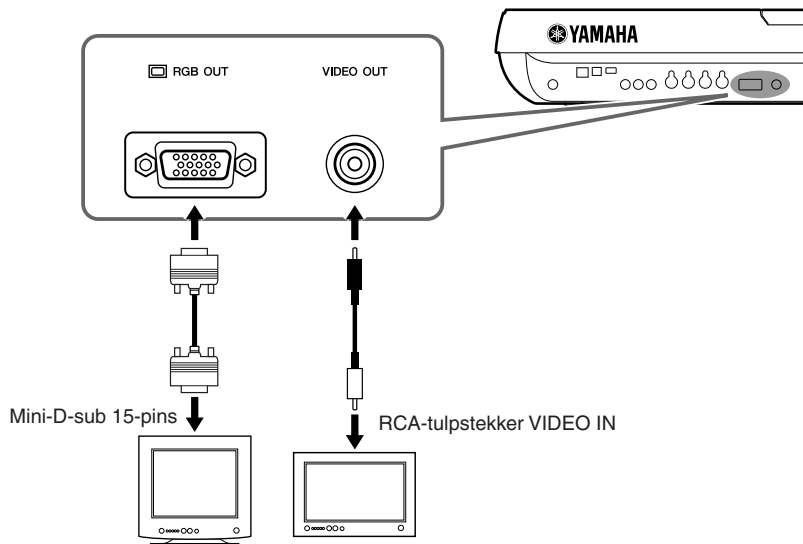

### **OPMERKING**

Als het beeld niet goed op de computermonitor is uitgelijnd, verandert u de instellingen op de monitor zelf.

### **OPMERKING**

Voorkom dat u te lang achter elkaar naar de monitor blijft kijken, aangezien dit uw gezichtsvermogen kan beschadigen. Pauzeer regelmatig en stel uw ogen in op verder weg gelegen objecten om oogirritatie te voorkomen.

## Screen Out-instellingen

- 1** Roep de bedieningsdisplay op.  
[FUNCTION] → [G] SCREEN OUT
- 2** Stel het monitortype en de scherm inhoud in.

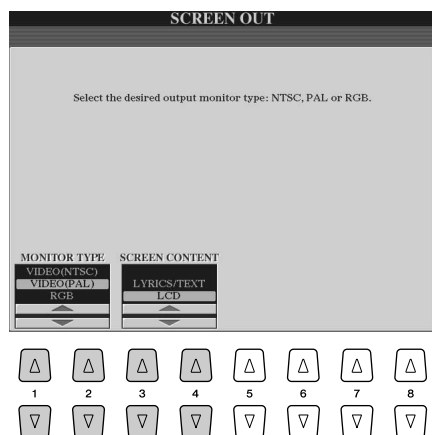

[1 ▲▼]/ [2 ▲▼]	MONITOR TYPE	Hiermee selecteert u het gewenste uitvoermonitortype. Als u VIDEO selecteert, moet u NTSC of PAL instellen, afhankelijk van de standaard die door uw videoapparatuur wordt gebruikt.
		<p><b>OPMERKING</b></p> <p>De standaardinstelling van de Tyros3 voor het externe televisie-/videosignaal is 'PAL'. Afhankelijk van uw specifieke locatie kan de standaard afwijken en moet de instelling mogelijk dienovereenkomstig worden aangepast. (In Noord-Amerika is NTSC bijvoorbeeld gebruikelijk.) Controleer de standaard die door uw televisie- of videomonitor wordt gebruikt. Als PAL niet de standaard is, wijzigt u de instelling in de VIDEO OUT-display naar NTSC.</p>
[3 ▲▼]/ [4 ▲▼]	SCREEN CONTENT	<p>Hiermee bepaalt u de inhoud van het Video Out-sigitaal.</p> <ul style="list-style-type: none"> <li>• <b>LYRICS/TEXT:</b> alleen de songteksten van de song of tekstbestanden worden uitgevoerd, ongeacht de display die op het instrument is opgeroepen.</li> <li>• <b>LCD:</b> de momenteel geselecteerde display wordt uitgevoerd.</li> </ul>

## Microfoon aansluiten

Door een microfoon aan te sluiten, kunt u plezier beleven aan het meezingen met uw keyboardspel of met een afspelende song (KARAOKE). Zorg ervoor dat u een conventionele dynamische microfoon hebt.

- 1 Stel de [TRIM]-regelaar op het achterpaneel en [INPUT VOLUME] op het bedieningspaneel allebei in op MIN.

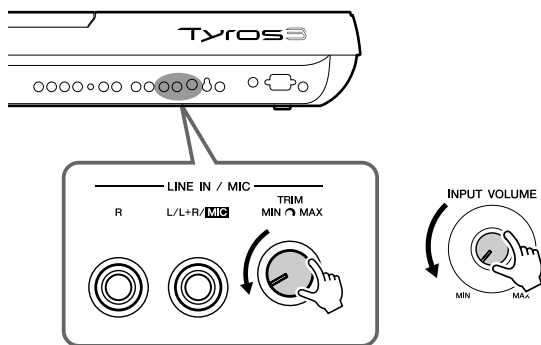

- 2 Sluit een microfoon aan op de [L/L+R/MIC]-aansluiting.

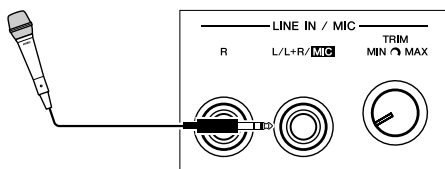

- 3 Zet het instrument aan.

- 4 Pas de instelling van de [TRIM]-regelaar en [INPUT VOLUME] aan terwijl u in de microfoon zingt.

Pas de instelling van de regelaars aan terwijl u het SIGNAL-lampje in de gaten houdt. Pas de instelling van de regelaars aan zodat het lampje groen of oranje oplicht. Zorg dat het lampje niet rood oplicht, omdat dit betekent dat het ingangsniveau te hoog is.

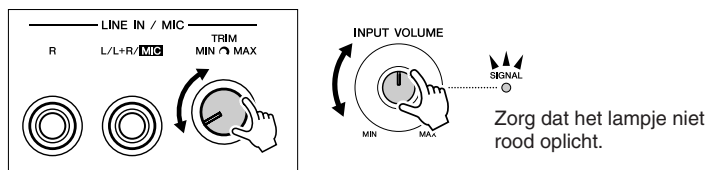

### Microfoon loskoppelen

- 1 Zet de [TRIM]-regelaar en [INPUT VOLUME] op MIN.
- 2 Koppel de microfoon los van de Tyros3.

### **OPMERKING**

Aanbevolen wordt een dynamische microfoon met een impedantie van 250 ohm.

### **OPMERKING**

U kunt ook een gitaar op de LINE IN/MIC [L/L+R/MIC]-aansluiting aansluiten op dezelfde manier als bij een microfoon.

### **BELANGRIJK**

Zet [INPUT VOLUME] altijd in de minimumstand als er niets is aangesloten op de [L/L+R/MIC]-aansluiting, om te voorkomen dat bijgeluiden worden opgevangen door de aansluiting.

### **OPMERKING**

Als u vindt dat het microfoongeluid vervormd klinkt terwijl het SIGNAL-lampje niet rood oplicht, probeert u het probleem te verhelpen door de [TRIM]-regelaar meer in de richting van MIN te zetten en vervolgens met de [INPUT VOLUME]-regelaar het juiste niveau in te stellen.

### **OPMERKING**

Zet [INPUT VOLUME] in de minimumstand voordat u het instrument uitzet.

## Effecten toepassen op het microfoongeluid

Gebruik de [EFFECT]-knop om de aan/uit-instelling van het effect te bepalen dat wordt toegepast op de microfoon, zoals is ingesteld in de Mixing Console-display (pagina 78).

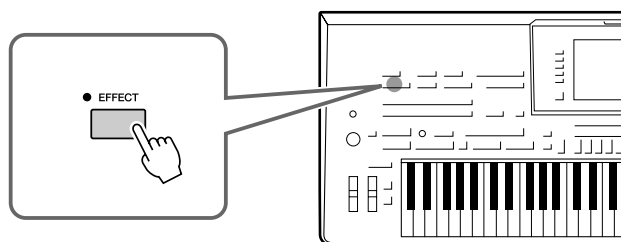

## Harmony-stemmen op uw stem toepassen

U kunt automatisch verschillende harmony-stemmen op uw stem toepassen terwijl u in de aangesloten microfoon zingt.

- 1** Druk op de [VOCAL HARMONY]-knop om de functie aan te zetten.

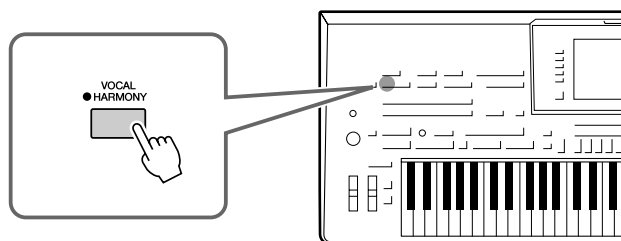

- 2** Druk op de [VH TYPE SELECT]-knop om de Vocal Harmony Type Selection-display op te roepen.

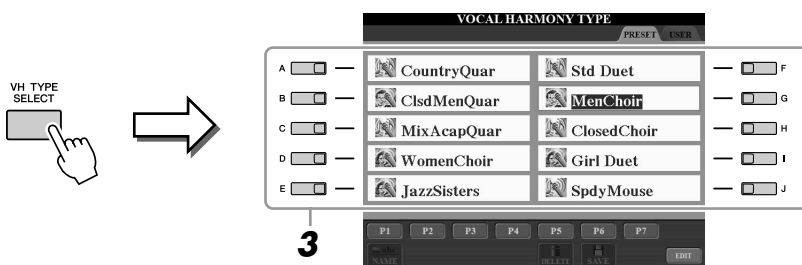

- 3** Selecteer een Vocal Harmony Type met de [A]–[J] knoppen.

Als u de andere displaypagina's wilt oproepen, drukt u op een van de [1 ▲]–[7 ▲] knoppen of drukt u nogmaals op de [VH TYPE SELECT]-knop.

- 4** Zet de [ACMP]-knop aan.



- 5** Speel akkoorden in het linkerhandgedeelte van het keyboard en houd ze ingedrukt, terwijl u meezingt met de begeleiding.

De harmony wordt op uw stem toegepast overeenkomstig het akkoord dat u speelt.



### **OPMERKING**

U kunt de volumebalans aanpassen tussen het keyboardspel en de microfoon. Gebruik hiervoor de [BALANCE]-knop. Zie pagina 55.

### Aankondigen maken tussen songs

Door de [TALK]-knop aan te zetten kunt u tijdelijk vocal harmony of andere microfooneffecten annuleren als u een aangesloten microfoon gebruikt. Dit is vooral bruikbaar als u tijdens uw optreden spreekt tussen de songs.

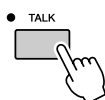

#### Geavanceerde functies

Zie de referentiehandleiding op de website.

Algemene microfooninstellingen:

[MIC SETTING] → TAB [◀|▶] OVERALL SETTING

Talk-instellingen:

[MIC SETTING] → TAB [◀|▶] TALK SETTING

Vocal Harmony bewerken:

[VH TYPE SELECT] → [8 ▼] (EDIT)

## Voetschakelaars/-regelaars aansluiten

Eén of twee optionele Yamaha FC4- of FC5-voetschakelaars en een optionele Yamaha FC7-voetregelaar kunnen worden aangesloten op een van deze ASSIGNABLE FOOT PEDAL-aansluitingen.

Een voetpedaal aangesloten op aansluiting 1 regelt standaard sustain, een voetpedaal aangesloten op aansluiting 2 regelt een articulatie-effect op een SA/SA2-voice en een voetpedaal aangesloten op aansluiting 3 regelt het volume.

#### **LET OP**

Zorg ervoor dat u het pedaal alleen aansluit of loskoppelt als het instrument uitstaat.

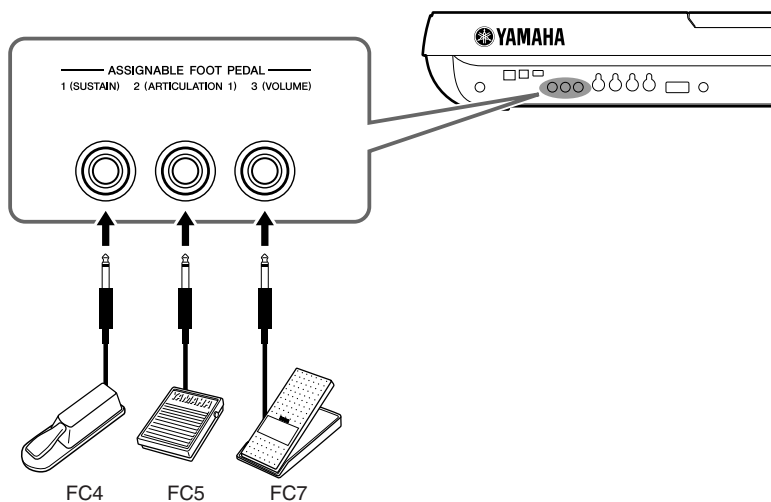

#### Geavanceerde functies

Zie de referentiehandleiding op de website.

Specifieke functies toewijzen aan de verschillende voetpedalen

[FUNCTION] → [D] CONTROLLER → TAB [◀|▶] FOOT PEDAL

## USB-opslagapparaat aansluiten

Als u het instrument aansluit op een USB-opslagapparaat, kunt u de data die u hebt gemaakt, opslaan op het aangesloten apparaat en kunt u tevens data lezen van het aangesloten apparaat. Gebruik de [USB TO DEVICE]-aansluiting om een USB-opslagapparaat aan te sluiten.

### Vorzorgsmaatregelen tijdens het gebruik van de [USB TO DEVICE]-aansluiting

Dit instrument heeft twee ingebouwde [USB TO DEVICE]-aansluitingen. Ga voorzichtig om met het USB-apparaat wanneer u dit op de aansluiting aansluit. Volg de onderstaande belangrijke voorzorgsmaatregelen.

#### **OPMERKING**

Zie de gebruikershandleiding bij het USB-apparaat voor meer informatie over het omgaan met USB-apparaten.

#### ● **Compatibele USB-apparaten**

- USB-opslagapparaten (flashgeheugen, diskettedrive, harde schijf, enz.)
- USB-netwerkadapter
- USB-hub

Het instrument ondersteunt niet noodzakelijkerwijs alle commercieel beschikbare USB-apparaten. Yamaha kan de werking niet garanderen van USB-apparaten die u aanschaft. Ga voordat u een USB-apparaat aanschaft voor gebruik met dit instrument naar de volgende webpagina: <http://music.yamaha.com/download/>

#### **OPMERKING**

Andere USB-apparaten zoals een computertoetsenbord of muis kunnen niet worden gebruikt.

#### ● **USB-apparaat aansluiten**

- Zorg als u een USB-apparaat aansluit op de [USB TO DEVICE]-aansluiting, dat u de juiste aansluiting op het apparaat gebruikt en in de juiste richting aansluit.

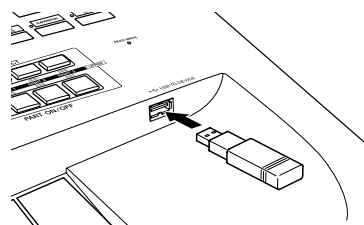

- Als u twee of drie apparaten tegelijk op een aansluiting wilt aansluiten, moet u een USB-hub gebruiken. De USB-hub moet in het eigen energieverbruik voorzien (met eigen voedingsbron) en moet aanstaan. Er kan slechts één USB-hub worden gebruikt. Als er een foutbericht verschijnt terwijl u de USB-hub gebruikt, koppelt u de hub los van het instrument, zet u vervolgens het instrument aan en sluit u de USB-hub opnieuw aan.

#### ● **USB-opslagapparaten gebruiken**

Als u het instrument aansluit op een USB-opslagapparaat, kunt u de data die u hebt gemaakt, opslaan op het aangesloten apparaat en data lezen van het aangesloten apparaat.

#### **OPMERKING**

Hoewel cd-r/rw-stations kunnen worden gebruikt om data op het instrument in te lezen, kunnen deze niet worden gebruikt voor het opslaan van data.

#### ● **Aantal USB-opslagapparaten dat kan worden gebruikt**

Er kunnen maximaal twee USB-opslagapparaten worden aangesloten op de [USB TO DEVICE]-aansluiting. (Gebruik indien nodig een USB-hub. Zelfs als u een USB-hub gebruikt, kunt u bij muziekinstrumenten maximaal twee USB-opslagapparaten tegelijk gebruiken.)

#### ● **USB-opslagmedia formatteren**

Als een USB-opslagapparaat is aangesloten of er als er een medium is geplaatst, kan er een bericht verschijnen waarin u wordt gevraagd het apparaat/medium te formatteren. Als dat gebeurt, voert u de Format-bewerking uit (pagina 95).

#### ● **Uw data beveiligen (schrijfbeveiliging)**

Pas de schrijfbeveiliging toe die bij het opslagapparaat of het opslagmedium is geleverd, om te voorkomen dat belangrijke data onopzettelijk worden gewist. Als u data op het USB-opslagapparaat wilt opslaan, zorgt u ervoor dat u de schrijfbeveiliging uitschakelt.

#### ● **USB-opslagapparaat aansluiten/verwijderen**

Controleer voordat u het medium uit het apparaat verwijdert of het instrument geen data gebruikt (zoals bij het opslaan, kopiëren en verwijderen van data).

#### **LET OP**

Vermijd het snel achter elkaar aan-/uitlezen van het USB-opslagapparaat, of het te vaak aansluiten/loskoppelen van het apparaat. Als u dit doet, loopt u het risico dat het instrument vastloopt. Terwijl het instrument toegang zoekt tot data (zoals bij het opslaan, laden, verwijderen en formatteren) en terwijl het USB-opslagapparaat wordt gekoppeld (meteen na het aansluiten), mag u de USB-kabel NIET verwijderen, de media NIET uit het apparaat verwijderen en de apparaten NIET uitschakelen. Als u dit toch doet, kunnen de data op een of beide apparaten beschadigd raken.

## USB-opslagapparaat formatteren

Als een USB-opslagapparaat is aangesloten of er als er een medium is geplaatst, kan er een bericht verschijnen waarin u wordt gevraagd het apparaat/medium te formatteren. Als dat gebeurt, voert u de formatterhandeling uit.

### **LET OP**

Met de formatterhandeling worden alle reeds bestaande data gewist. Zorg ervoor dat het medium dat u formateert geen belangrijke data bevat. Ga voorzichtig te werk, vooral als u meerdere USB-opslagmedia hebt aangesloten.

**1** Plaats een USB-opslagapparaat dat moet worden geformatteerd in [USB TO DEVICE].

**2** Roep de bedieningsdisplay op.

[FUNCTION] → [I] UTILITY → TAB [◀][▶] MEDIA

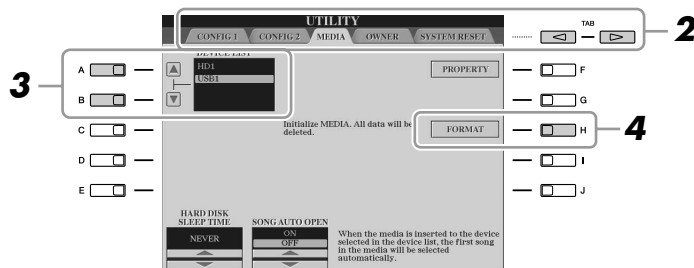

**3** Druk op de [A]/[B]-knoppen om in de lijst met apparaten het USB-apparaat te selecteren dat moet worden geformatteerd.

De aanduiding USB 1, USB 2, enz. wordt weergegeven, afhankelijk van het aantal aangesloten apparaten.

**4** Druk op de [H]-knop (FORMAT) om het apparaat/de media te formatteren.

## Aansluiten op een computer

Door een computer aan te sluiten op de [USB TO HOST]-aansluiting kunt u data tussen de Tyros3 en de computer via MIDI overdragen en de computer gebruiken om de data in de Tyros3 te besturen, te bewerken en te organiseren. U kunt bijvoorbeeld het meegeleverde Voice Editor-programma gebruiken om de custom voices van de Tyros3 te bewerken.

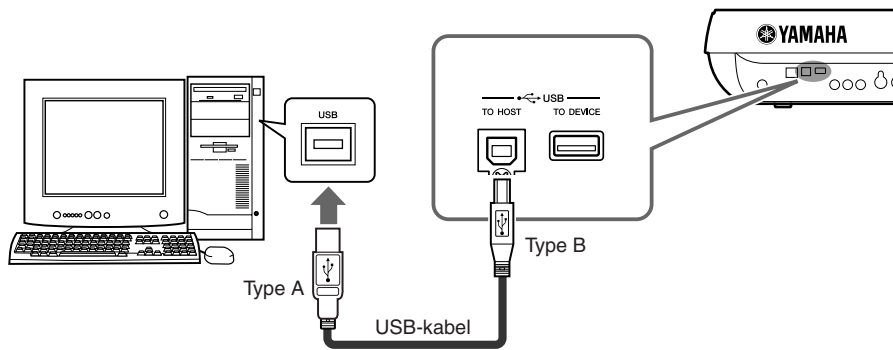

### **OPMERKING**

U moet een USB MIDI-stuurprogramma installeren om de computer en het instrument te kunnen verbinden. Zie de afzonderlijke installatiehandleiding.

### **OPMERKING**

U kunt ook de MIDI IN/OUT-aansluitingen gebruiken om het instrument met een computer te verbinden. In dat geval hebt u een USB MIDI-interface (zoals de Yamaha UX16) nodig. Zie voor meer informatie de gebruikershandleiding bij de USB MIDI-interface.

### Vorzorgsmaatregelen bij het gebruik van de [USB TO HOST]-aansluiting

Neem de volgende punten in acht wanneer u de computer aansluit op de [USB TO HOST]-aansluiting. Als u dit niet doet, loopt u het risico dat de computer vastloopt en dat data worden beschadigd of verloren gaan. Als de computer of het instrument vastloopt, start u de toepassingssoftware of het besturingssysteem van de computer opnieuw op, of schakelt u het instrument uit en weer in.

#### **LET OP**

- Gebruik een USB-kabel van het type AB die niet langer is dan ongeveer 3 meter.
- Voordat u de computer op de [USB TO HOST]-aansluiting aansluit, haalt u de computer uit eventuele energiebesparende modi (zoals de sluimerstand, de slaapstand of stand-by).
- Voordat u het instrument inschakelt, verbindt u de computer met de [USB TO HOST]-aansluiting.

#### **LET OP**

- Voer de volgende stappen uit voordat u het instrument in- of uitschakelt en voordat u de USB-kabel aansluit op of verwijdert uit de [USB TO HOST]-aansluiting.
  - Sluit eventuele geopende softwaretoepassingen op de computer af.
  - Zorg ervoor dat er geen data door het instrument worden verzonden. (Er worden alleen data verzonden als er noten op het keyboard worden gespeeld of als er een song wordt afgespeeld.)
- Als er een computer op het instrument is aangesloten, wacht u minimaal zes seconden tussen deze handelingen: (1) het uitzetten en vervolgens weer aanzetten van het instrument, of (2) het aansluiten en vervolgens weer loskoppelen van de USB-kabel en andersom.



## Toegang tot de harde schijf van de Tyros3 vanaf de computer (USB Storage-modus)

Als de USB Storage-modus is geselecteerd, kunnen wave- en songbestanden worden overgedragen tussen de interne harde schijf van de Tyros3 en de computer. In de 'normale' modus kan de USB-verbinding worden gebruikt voor MIDI-besturing. De USB-interface verwerkt geen rechtstreekse audiosignalen.

**1** Controleer of de harde schijf in de Tyros3 is geïnstalleerd en zet de computer aan.

**2** Zet de Tyros3 aan terwijl u de [MUSIC FINDER]-knop ingedrukt houdt.

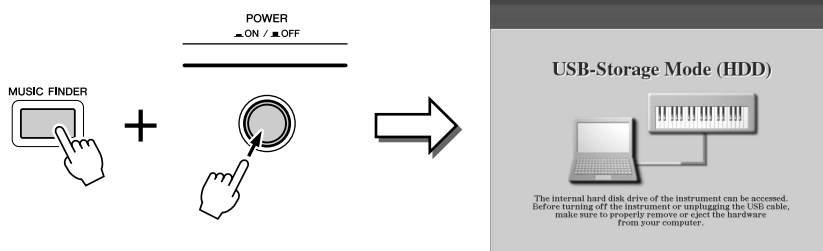

**3** Beheer via de computer bestanden/mappen op de harde schijf in de Tyros3.

**4** Druk op de [EXIT]-knop om de USB Storage-modus te verlaten en de hoofddisplay op te roepen.

### **OPMERKING**

De USB Storage-modus is beschikbaar in Windows XP/Vista.

### **OPMERKING**

U kunt de Tyros3 niet via het paneel bedienen terwijl de USB Storage-modus is geactiveerd. De Tyros3 kan ook geen MIDI-signalen ontvangen of functies via de pedalen uitvoeren terwijl de modus actief is.

### **OPMERKING**

Voer de volgende bewerkingen uit voordat u de USB Storage-modus aan- of uitzet.

- Sluit alle toepassingsprogramma's.
- Als de USB Storage-modus uitstaat, controleert u of er geen data worden uitgestuurd door de Tyros3.
- Als de USB Storage-modus is geactiveerd, controleert u of er geen lees- of schrijfbewerking plaatsvindt.
- Als de USB Storage-modus is geactiveerd, kunt u na het sluiten van alle Tyros3-vensters veilig de Tyros3 van de werkbalk verwijderen (Windows) of de Tyros3-icoon van het bureaublad naar de prullenbak slepen (Macintosh).

### **LET OP**

Formateer de harde schijf niet vanaf een computer wanneer u toegang hebt tot de schijf via de USB Storage-modus. Als u de harde schijf formateert terwijl de USB Storage-modus actief is, kan de schijf mogelijk niet worden gebruikt in de Hard Disk Recorder.

### **LET OP**

Zoek geen toegang tot de map HDR ROOT die de audiobestanden bevat die u met de Hard Disk Recorder-functie hebt gemaakt. Als u toegang zoekt tot de map of er wijzigingen in aanbrengt (de map verplaatsen of bestanden naar de map kopiëren, enz.), zullen uw belangrijke data worden verwijderd of beschadigd.

## Externe MIDI-apparaten aansluiten

Via de geavanceerde MIDI-functies hebt u een enorm potentieel om uw muzikale en creatieve mogelijkheden te verbreden. Gebruik de [MIDI]-aansluitingen en standaard MIDI-kabels om externe MIDI-apparaten (keyboard, sequencer, enz.) aan te sluiten.

- **MIDI IN**..... Ontvangt MIDI-berichten van een ander MIDI-apparaat. Er zijn twee poorten (A, B) en elk ervan kan MIDI-berichten van 16 kanalen ontvangen.
- **MIDI OUT** ..... Verzendt MIDI-berichten die door de Tyros3 worden gegenereerd, naar een ander MIDI-apparaat. Er zijn twee poorten (A, B) en elk ervan kan MIDI-berichten van 16 kanalen verzenden.

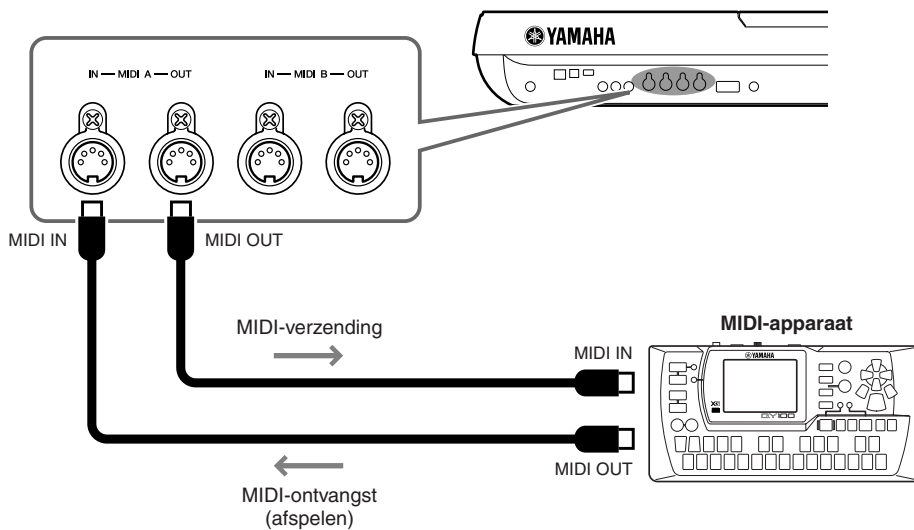

### Geavanceerde functies

Zie de referentiehandleiding op de website.

MIDI-instellingen:

[FUNCTION] → [H] MIDI → [8 ▼] EDIT

# Utility

## - Algemene instellingen aanpassen -

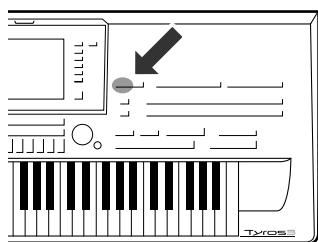

De Utility-sectie van het Function-menu biedt verschillende handige tools en instellingen voor de Tyros3. Het betreft zowel algemene instellingen voor het hele instrument als gedetailleerde instellingen voor specifieke functies. De sectie biedt ook toegang tot datareset- en opslagmediafuncties, zoals schijfformattering.

U roept het Utility-menu op door op de [FUNCTION] → [I] UTILITY-knop te drukken.

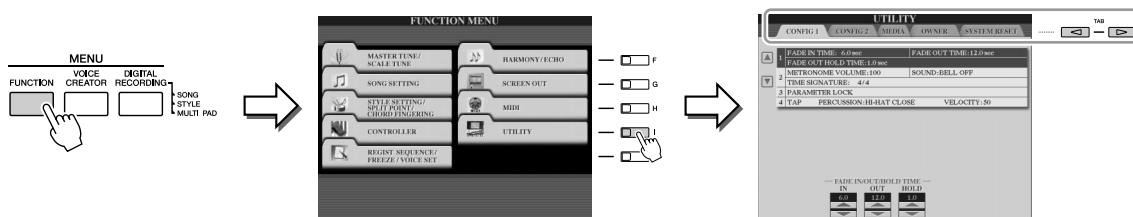

Het Utility-menu bevat de volgende vijf pagina's.

- **CONFIG1** ..... Algemene instellingen, zoals fade in/uit-tijd, metronoomgeluid, taptempogeluid, enzovoort.
- **CONFIG2** ..... Algemene instellingen, zoals luidsprekeruitvoer, popweergavetijd, enzovoort.
- **MEDIA**..... Instellingen betreffende geïnstalleerde media (harde schijf of USB-opslagapparaat). U kunt de media vanaf deze pagina formatteren (pagina 95).
- **OWNER**..... Instellingen zoals de naam van een eigenaar (pagina 18), de taal voor berichten (pagina 17) en de achtergrond van de hoofddisplay. Ook het opslaan/terugroepen van parameterinstellingen (pagina 35) en serververificatie zijn mogelijk vanaf deze pagina.
- **SYSTEM RESET** ..... Roept de fabrieksinstellingen van het instrument terug.

Zie de referentiehandleiding op de website voor meer informatie over de Utility-instellingen.

# De optionele luidsprekers installeren

Controleer of u alle onderstaande onderdelen hebt, inclusief het luidsprekerpakket TRS-MS02.

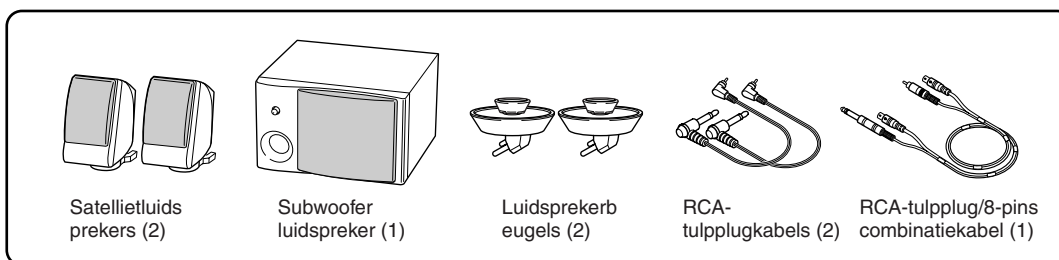

**1** Schakel de Tyros3 uit en koppel het netsnoer los. Zorg er ook voor dat het keyboard is losgekoppeld van alle andere externe apparaten.

**2** Steek de twee luidsprekerbeugels in het achterpaneel van de Tyros3.

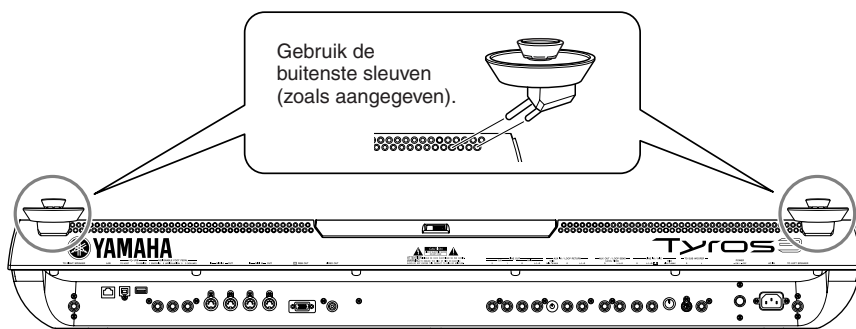

**OPMERKING**

Het maakt niet uit welke beugel u op welke plaats bevestigt.

**3** Bevestig de satellietluidsprekers aan de linker- en rechterbeugel.

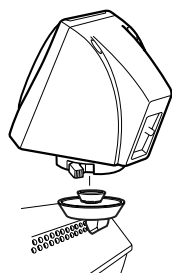

Plaats de luidspreker op de beugel.

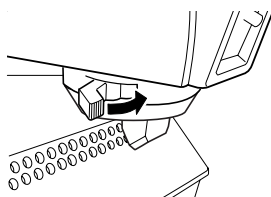

Pas de richting van de luidspreker naar wens aan en bevestig deze dan stevig aan de beugel.

**OPMERKING**

Het maakt niet uit welke luidspreker u op welke beugel plaatst.

**OPMERKING**

Als u de richting van de satellietluidspreker wilt veranderen, haal deze dan los van de beugel door aan het hefboompje te trekken, pas vervolgens de luidsprekerpositie aan en duw het hefboompje vervolgens weer goed terug.

**4** Gebruik de RCA-tulpplugkabels om de luidsprekers aan te sluiten op de respectieve uitgangen van de Tyros3.

**OPMERKING**

Het maakt niet uit welke kabel u voor welke plaats gebruikt.

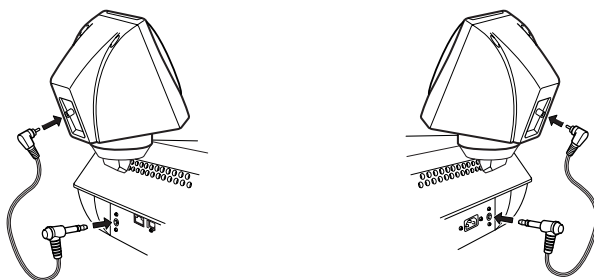

- 5** Gebruik de RCA-tulpplug/8-pins combinatiekabel om de subwoofer aan te sluiten op de respectieve uitgangen van de Tyros3.

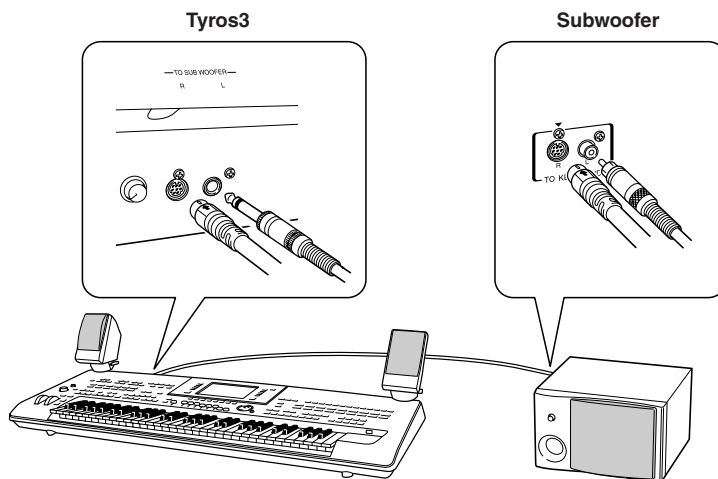

- 6** Sluit de netsnoeren van de Tyros3 en de subwoofer aan op een geschikt stopcontact.
- 7** Stel eerst de volumeregelaars (MASTER VOLUME op de Tyros3 en BASS op de subwoofer) in op het minimum. Zet ten slotte eerst de subwoofer en vervolgens de Tyros3 aan.

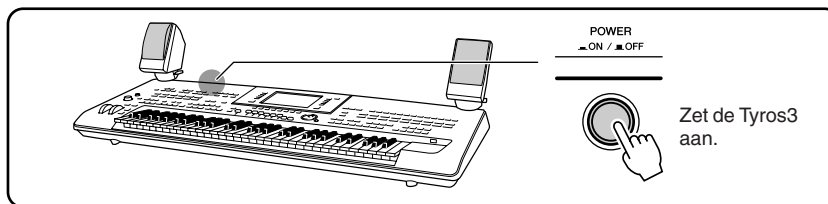
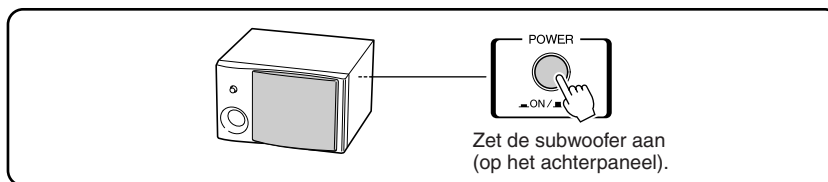
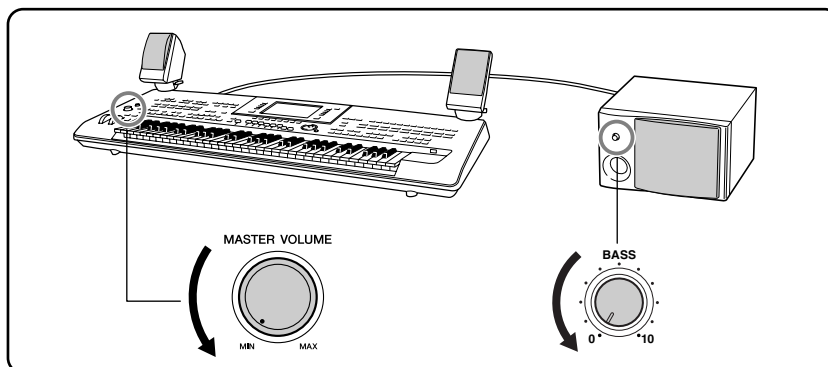

- 8** Stel de volumeregelaars in (MASTER VOLUME op de Tyros3 en BASS op de subwoofer) op geschikte niveaus.

# De optionele DIMM's installeren

Door optionele DIMM's in de Tyros3 te installeren kunt u grote hoeveelheden voicedata opslaan die met de functie Voice Creator zijn gemaakt. In dit hoofdstuk wordt beschreven hoe u DIMM-geheugenmodules in de Tyros3 installeert.

## **⚠ WAARSCHUWING**

- Schakel, voordat u met het inbouwen begint, de stroom van de Tyros3 en van alle daarop aangesloten apparaten uit en trek hun stekkers uit het stopcontact. Verwijder daarna alle verbindingskabels tussen de Tyros3 en andere apparaten. (Het netsnoer aangesloten laten, kan resulteren in elektrische schokken. Andere kabels kunnen u hinderen tijdens het werk.)
- Let op dat u geen schroeven in het instrument laat vallen tijdens de installatiewerkzaamheden (dit kan worden voorkomen door de optionele eenheden en de afdekkap niet boven het instrument te houden terwijl u deze bevestigt). Als dit toch zou gebeuren, verwijder de schroeven dan beslist voordat u het instrument aanzet. In het instrument losliggende schroeven kunnen storingen of ernstige schade tot gevolg hebben. Indien het u niet lukt om een schroef eruit te halen, raadpleeg dan uw Yamaha-dealer.
- Installeer de optionele apparaten zorgvuldig, zoals in de procedure hieronder wordt beschreven. Het op onjuiste wijze installeren kan kortsluiting veroorzaken, wat kan leiden tot onherstelbare schade en brandgevaar.

## **⚠ LET OP**

- Raak nooit de metalen delen van een printplaat aan. Het aanraken hiervan kan een slecht contact veroorzaken.
- Let op dat u de schroeven niet kwijtraakt, want u hebt ze allemaal nodig.
- Wees voorzichtig met statische elektriciteit. Ontlading van statische elektriciteit kan de DIMM's of het instrument beschadigen. Raak, om de kans op statische elektriciteit te verminderen, voordat u de DIMM's vastpakt, altijd eerst even een ongelakt en ongeverfd metaal onderdeel of de aardingsader van een geaard apparaat aan.
- Gebruik nooit andere schroeven dan die welke in het instrument zijn geïnstalleerd.

## Compatibele DIMM's

De Tyros3 ondersteunt niet noodzakelijkerwijs alle in de handel verkrijgbare DIMM's. Yamaha kan de werking van DIMM's die u aanschaft niet garanderen. Raadpleeg voordat u DIMM's aanschaft uw Yamaha-dealer of een geautoriseerde Yamaha-distributeur (zie het overzicht achter in de gebruikershandleiding), of raadpleeg de volgende webpagina:

<http://music-tyros.com/>

## DIMM-type en -configuratie

- Yamaha adviseert u DIMM's aan te schaffen die voldoen aan de JEDEC\*-standaard. Voldoen aan deze standaard garandeert echter niet dat de DIMM's goed zullen functioneren met de Tyros3.  
\* JEDEC (Joint Electron Device Engineering Council) bepaalt standaarden voor aansluitingsconfiguraties in elektronische apparaten.
- Gebruik alleen 168-pins DIMM's met een capaciteit van 64, 128, 256 of 512 MB (gesynchroniseerd DRAM; PC100 of PC133).
- Gebruik alleen DIMM's die 38,2 mm of minder hoog zijn.
- Let er bij het installeren van DIMM's op dat ze in passende paren met dezelfde capaciteit worden geïnstalleerd. U mag niet slechts één module installeren en de tweede geheugenconnector leeg laten. Let er ook op dat allebei de DIMM's in het paar van dezelfde fabrikant en hetzelfde type zijn. DIMM's van verschillende fabrikanten en configuraties werken mogelijk niet samen.
- Let er bij het aanschaffen op dat het DIMM-ontwerp niet meer dan 18 geheugenchips per module gebruikt. (DIMM's die met meer dan 18 chips zijn opgebouwd, functioneren niet goed op de Tyros3.)

## DIMM-installatie

Zorg dat u de juiste DIMM's en een kruiskopschroevendraaier hebt voordat u de volgende stappen uitvoert.

### **1 Schakel de Tyros3 uit en koppel alle snoeren los van het keyboard, inclusief het netsnoer.**

Sluit ook de LCD-display en koppel eventuele USB-apparaten los van de USB TO DEVICE-aansluiting.

### **2 Leg de Tyros3 ondersteboven op een deken of andere zachte ondergrond, zodat u tegen de bodemplaat van het instrument aankijkt.**

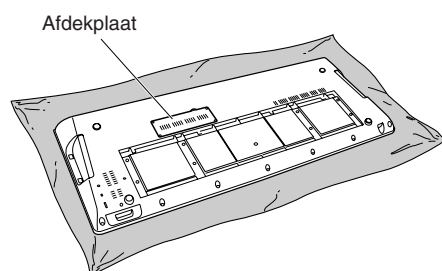

### 3 Verwijder de vier schroeven van de afdekplaat.

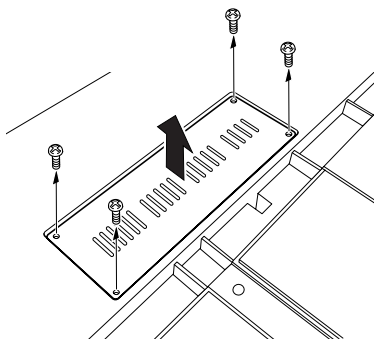

### 4 Plaats de twee DIMM's in de DIMM-connectoren.

Open de hefboompjes en steek de DIMM verticaal in de connector.

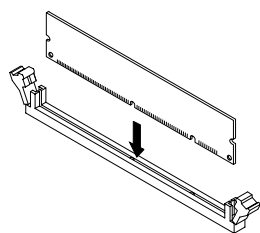
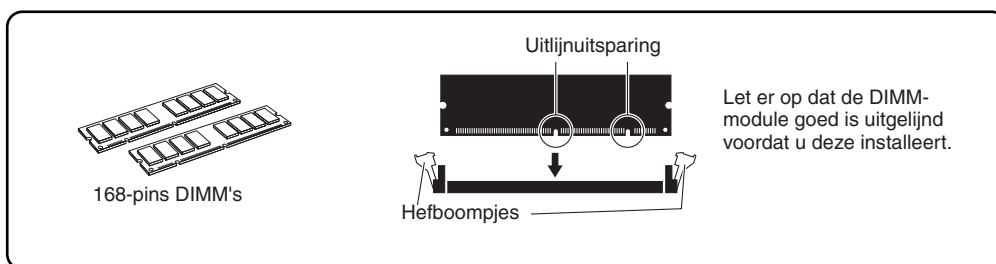

Steek de DIMM verticaal in de connector en zorg dat de palletjes op één lijn liggen met de uitsparingen.

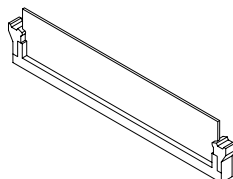

Druk ze stevig aan totdat ze op hun plaats klikken.

### 5 Plaats de afdekplaat die u in stap 3 hebt verwijderd in omgekeerde volgorde terug.

### 6 Controleer of de geïnstalleerde DIMM's goed functioneren.

Draai de Tyros3 weer om, zet het instrument aan en controleer de hoeveelheid WAVE RAM via [VOICE CREATOR] → [B] LIBRARY EDIT → [8 ▼] PROPERTY. Als de DIMM's goed zijn geïnstalleerd, wordt de juiste hoeveelheid geheugenruimte in de display aangegeven.

## DIMM's verwijderen

Druk op de hefboompjes tot de DIMM loskomt.

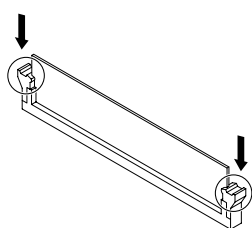

Trek de DIMM verticaal uit de connector.

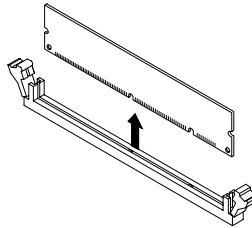

# De interne harddisk vervangen

Als de oorspronkelijke harde schijf defect raakt of u deze door een andere harde schijf wilt vervangen (bijvoorbeeld die uit uw Tyros3/Tyros2), kunt u de huidige harde schijf verwijderen en de nieuwe installeren door de volgende procedure uit te voeren. De harde schijf moet een 2,5-inch P-ATA (parallel ATA) compatibel type zijn, hoewel sommige hiervan niet kunnen worden geïnstalleerd.

## **⚠ WAARSCHUWING**

- Schakel, voordat u met het vervangen begint, de stroom van de Tyros3 en van alle daarop aangesloten apparaten uit en trek hun stekkers uit het stopcontact. Verwijder daarna alle verbindingskabels tussen de Tyros3 en andere apparaten. (Het netsnoer aangesloten laten, kan resulteren in elektrische schokken. Andere kabels kunnen u hinderen tijdens het werk.)
- Let er op dat u geen enkele schroef in het instrument laat vallen. Als dit toch zou gebeuren, verwijder de schroeven dan best eerst voordat u het instrument aanzet. In het instrument losliggende schroeven kunnen storingen of ernstige schade tot gevolg hebben. Indien het u niet lukt om een schroef eruit te halen, raadpleeg dan uw Yamaha-dealer.
- Installeer de harde schijf zorgvuldig, zoals in de procedure hieronder wordt beschreven. Het op onjuiste wijze installeren kan kortsluiting veroorzaken, wat kan leiden tot onherstelbare schade en brandgevaar.
- Demonteer niets, modificeer niets en oefen geen grote druk uit op de printgedeelten en connectoren van de harde schijf. Buigen of aanraken van de printgedeelten en connectoren kan leiden tot elektrische schokken, brand of defecten.

## **⚠ LET OP**

- Kopieer, voordat u de geïnstalleerde harde schijf verwijdert, belangrijke data op de schijf naar een computer met behulp van de USB Storage-modus (pagina 97). Hierdoor voorkomt u verlies van belangrijke data en kunt u de data makkelijk overzetten naar de nieuwe harde schijf. (Als u een back-up wilt maken van de opgenomen audiobestanden, kopieert u de verborgen map "HDR.ROOT" naar de computer.)
- Het wordt aanbevolen om handschoenen te dragen, om uw handen te beschermen tegen de metalen uitstekende delen aan harde schijven en andere componenten. Door bedrading of connectoren met uw blote handen aan te raken kunt u uw vingers snijden, een mate van stroom voelen of elektrostatische schade veroorzaken.
- Behandel harde schijven met zorg. Ze laten vallen of blootstellen aan schokken kan schade of storingen veroorzaken.
- Wees voorzichtig met statische elektriciteit. Statische elektrische ontladingen kunnen de IC-chips van de harde schijf beschadigen. Raak, om de kans op statische elektriciteit te verminderen, voordat u de harde schijf vastpakt, altijd eerst even een ongelakt en ongeverfd metaal onderdeel of de aardingader van een geaard apparaat aan.
- Raak nooit de metalen delen van een printplaat aan. Het aanraken hiervan kan een slecht contact veroorzaken.
- Let op dat u de schroeven niet kwijtraakt, want u hebt ze allemaal nodig.
- Gebruik nooit andere schroeven dan die welke in het instrument zijn geïnstalleerd.

## **📖 OPMERKING**

- Harde schijven dikker dan 12,7 mm kunnen niet worden geïnstalleerd in de Tyros3.
- S-ATA compatibele harde schijven kunnen niet worden gebruikt.

Zorg ervoor dat u, voordat u de stappen hieronder volgt, een geschikte harde schijf en een kruiskopschroevendraaier hebt.

## **1** Schakel de Tyros3 uit en koppel alle snoeren los van het keyboard, inclusief het netsnoer.

Sluit ook de LCD-display en koppel eventuele USB-apparaten los van de USB TO DEVICE-aansluiting.

## **2** Leg de Tyros3 ondersteboven op een deken of andere zachte ondergrond, zodat u tegen de bodemplaat van het instrument aankijkt.

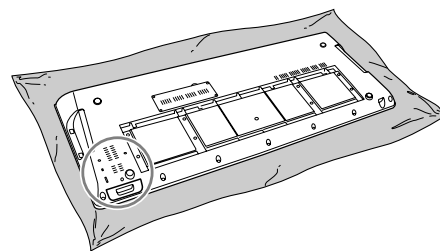

## **3** Verwijder de drie schroeven.

## **4** Trek de harde-schijfbeugel naar buiten.

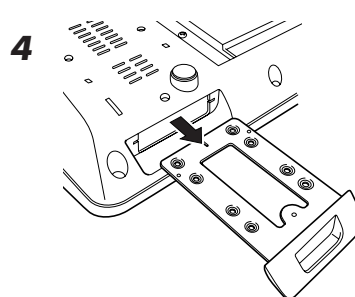
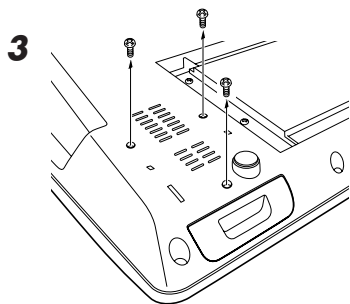



- 5** Verwijder de vier schroeven om de geïnstalleerde harde schijf los te maken van de beugel.

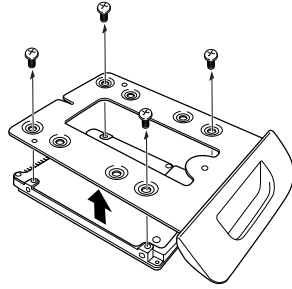

- 6** Bevestig de nieuwe harde schijf op de beugel met behulp van de vier schroeven die u in stap 5 hebt verwijderd.

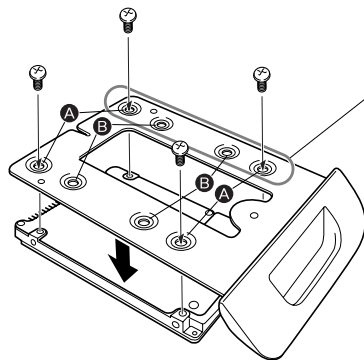

Deze twee schroeven moeten het eerst worden vastgedraaid.

Zorg ervoor dat de onderkant van de harde schijf naar boven is gericht. Kies al naar gelang van het type harde schijf dat u wilt installeren, de gaten **A** of **B** om de harde schijf te bevestigen.

\* In deze illustratie worden de gaten **A** gebruikt.

- 7** Draai de Tyros3 weer om.

- 8** Schuif de harde-schijfbeugel in de sleuf.

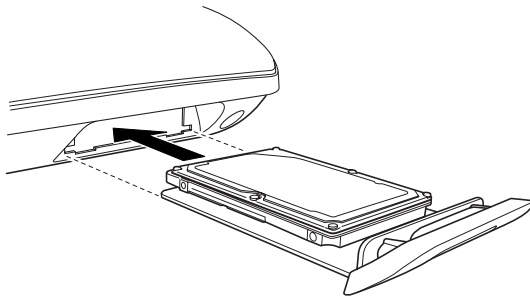

- 9** Keer de Tyros3 weer om en draai de drie schroeven aan die u in stap 3 hebt verwijderd.

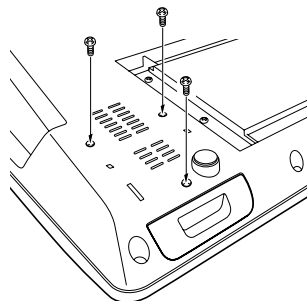

- 10** Controleer of de geïnstalleerde harde schijf goed functioneert.

Draai de Tyros3 weer om en zet het instrument aan. Als het HD-tabblad in de File Selection-display verschijnt, is de harde schijf in orde.

**OPMERKING**

Als u de harde schijf uit uw Tyros/Tyros2 hebt geïnstalleerd en u zet de Tyros3 aan, kunt u onmiddellijk de bestanden op de vaste schijf bekijken en de songbestanden van de Tyros/Tyros2 gebruiken. Om echter de Style-, Multi Pad- en Registration Memory-bestanden van de Tyros/Tyros2 goed te kunnen gebruiken, is het nodig dat de data worden geconverteerd met gebruikmaking van een computer en de software File Converter (kan gratis worden gedownload van de Tyros3-website).

# Problemen oplossen

PROBLEEM	MOGELIJKE OORZAAK/OPLOSSING
Bij gebruik van een mobiele telefoon worden er bijgeluiden geproduceerd.	Het gebruik van een mobiele telefoon in de nabijheid van de Tyros3 kan interferentie veroorzaken. Om dit te voorkomen kunt u of de mobiele telefoon uitschakelen of deze verder uit de buurt van de Tyros3 gebruiken.
De hoofddisplay verschijnt niet, zelfs niet als het instrument wordt aangezet.	Dit probleem kan optreden als een harde schijf of een USB-opslagapparaat is geïnstalleerd in de Tyros3. Installatie van sommige harde schijven of USB-opslagapparaten kan resulteren in een lang interval tussen het instrument aanzetten en het verschijnen van de hoofddisplay.
In de LCD-display zijn zwarte puntjes (lichten niet op) of witte puntjes (branden continu) zichtbaar.	Dit probleem doet zich af en toe voor in TFT-LCD's. Het wordt veroorzaakt door defecte pixels maar vermindert de goede werking niet.
Het totaalvolume is te laag of er is geen geluid te horen.	<ul style="list-style-type: none"> <li>• Het hoofdvolume kan te laag zijn ingesteld. Stel het in op een passend niveau met de [MASTER VOLUME]-draaiknop.</li> <li>• Als het volume wordt geregeld met de voetregelaar of de [ASSIGN]-schuifregelaar, stelt u een geschikt niveau in.</li> <li>• Alle keyboardgedeelten zijn uitgeschakeld. Druk op de PART ON/OFF [RIGHT 1]/[RIGHT 2]/[RIGHT 3]/[LEFT]-knop om de desbetreffende gedeelten in te schakelen (pagina 38).</li> <li>• Zorg ervoor dat het gewenste kanaal aanstaat in de CHANNEL-display (pagina's 54, 63).</li> <li>• Het volume van de afzonderlijke gedeelten kan ook te laag zijn ingesteld. Verhoog het volume via de BALANCE-display (pagina 55).</li> <li>• Controleer of de externe luidspreker correct is aangesloten (pagina's 88, 100).</li> <li>• Er is een hoofdtelefoon aangesloten, waardoor de luidsprekers worden uitgeschakeld. Haal de hoofdtelefoon los.</li> <li>• Er is een kabel aangesloten op een of meer van de LOOP SEND-aansluitingen. Trek de kabel(s) uit de LOOP SEND-aansluiting(en).</li> <li>• Is de voetschakelaar aangesloten op de overeenkomstige aansluiting?</li> <li>• De [FADE IN/OUT]-knop staat aan, waardoor het geluid wordt gedempt. Druk op de [FADE IN/OUT]-knop om de functie uit te schakelen.</li> <li>• Is een voice uit de Expansion-voicebank geselecteerd? De Expansion-voicebank wordt gebruikt voor het opslaan van voices die u zelf hebt gecreëerd, van internet hebt gedownload, enzovoort. Deze bank is standaard leeg.</li> </ul>
Het geluid klinkt vervormd of ruist.	<ul style="list-style-type: none"> <li>• Het volume kan te hoog zijn gezet. Zorg ervoor dat alle relevante volume-instellingen passend zijn.</li> <li>• Dit kan worden veroorzaakt door de effecten. Probeer onnodige effecten uit te schakelen, vooral effecten van het vervormingstype.</li> <li>• Sommige filterresonantie-instellingen in de Voice Set-display kunnen resulteren in vervormd geluid. Pas deze instellingen indien nodig aan.</li> <li>• Is de versterking van de lage band op de EQ-pagina van de Mixing Console-display (pagina 78) te hoog ingesteld?</li> </ul>
Het keyboardvolume is lager dan het stijl-/songafspeelvolume.	<ul style="list-style-type: none"> <li>• Het volume van de keyboardgedeelten is mogelijk te laag ingesteld. Verhoog het volume via de BALANCE-display (pagina 55).</li> <li>• De [ASSIGN]-schuifregelaar is mogelijk te laag ingesteld. (Het keyboardvolume wordt standaard ingesteld met de [ASSIGN]-schuifregelaar.) Zet de schuifregelaar op een geschikt niveau.</li> </ul>
Er doet zich een 'flanging' of 'verdubbeling' van het geluid voor.	<ul style="list-style-type: none"> <li>• Zijn de RIGHT 1- en 2-gedeelten ingesteld op 'AAN' en is voor beide gedeelten ingesteld dat dezelfde voice wordt afgespeeld?</li> </ul>
Het geluid is steeds iets verschillend, elke keer dat er toetsen worden gespeeld.	<ul style="list-style-type: none"> <li>• Wanneer het MIDI OUT-sigitaal van de Tyros3 naar een sequencer en vandaar weer terug naar de MIDI IN loopt, is het verstandig om de Local Control-instelling op de SYSTEM-pagina van de MIDI-display uit te zetten (pagina 110).</li> </ul>

PROBLEEM	MOGELIJKE OORZAAK/OPLOSSING
Niet alle tegelijkertijd gespeelde noten klinken.	Mogelijk wordt de maximale polyfonie van de Tyros3 overschreden. De Tyros3 kan maximaal 128 noten tegelijkertijd spelen, inclusief de noten voor de RIGHT 1/RIGHT 2/RIGHT 3/LEFT-voices, de stijl, de song en multi pad. Als de maximale polyfonie wordt overschreden, vallen eerst de minst belangrijke noten weg (zoals zachte noten en momenteel wegstervende noten).
Het stijlfspelen lijkt 'over te slaan' als het keyboard wordt bespeeld.	
Sommige tekens van de naam van bestanden/mappen zijn onleesbaar.	De taalinstellingen zijn gewijzigd. Stel de juiste taal in voor de naam van bestanden/mappen (pagina 17).
Een bestaand bestand wordt niet weergegeven.	<ul style="list-style-type: none"> <li>• Mogelijk is de bestandsextensie (.MID, enz.) gewijzigd of gewist. Hernoem het bestand handmatig op een computer, waarbij u ervoor zorgt de juiste extensie te gebruiken.</li> <li>• Databestanden waarvan de naam langer is dan 50 tekens kunnen niet worden gebruikt op het instrument. Hernoem het bestand en zorg ervoor dat de naam 50 tekens of minder bevat.</li> </ul>
Wanneer de Tyros3 op een computer wordt aangesloten, loopt de computer vast.	Op de computer is een oud USB MIDI-stuurprogramma geïnstalleerd dat niet compatibel is met de Tyros3. Koppel de Tyros3 los van de computer, verwijder het oude stuurprogramma en installeer vervolgens het meest recente USB MIDI-stuurprogramma. U kunt dit downloaden van de Yamaha-website ( <a href="http://music.yamaha.com/download">http://music.yamaha.com/download</a> ).
De voice die in de Voice Selection-display is geselecteerd, wordt niet weergegeven.	Controleer of het geselecteerde gedeelte wel is aangezet (pagina 38).
Als een andere voice wordt gekozen, wordt het daarvoor geselecteerde effect gewijzigd.	Elke voice heeft zijn eigen geschikte vooraf ingestelde waarden die automatisch worden teruggeroepen wanneer een voice wordt geselecteerd. U voorkomt dit door de Voice Set-parameter op de VOICE SET-pagina van de REGIST SEQUENCE/FREEZE/VOICE SET-display uit te schakelen (pagina 110).
De voice produceert overdreven ruis.	Bepaalde voices ruisen, afhankelijk van het filter (Harmonic Content/Brightness) of de EQ-instellingen van de Mixing Console-display. Dit is een onvermijdelijk gevolg van het klankopwekkings- en bewerkingssysteem van de Tyros3. Verander, om deze ruis te verminderen, de bovengenoemde instellingen.
Sommige voices verspringen een octaaf in toonhoogte als er in de hogere of lagere registers wordt gespeeld.	Sommige voices hebben een toonhoogtegrens die, als deze wordt bereikt, dit soort toonhoogteverschuiving veroorzaakt. Dit is normaal.
De stijl wordt niet gestart, zelfs niet nadat op de [START/STOP]-knop is gedrukt.	Mogelijk bevat de ritmepartij van de geselecteerde stijl geen data. Zet de [ACMP]-knop aan en speel de linkerhandsectie op het keyboard om de begeleidingspartij van de stijl af te spelen.
De stijl start niet, zelfs niet als Synchro Start in stand-by staat en er een toets wordt ingedrukt.	Mogelijk probeert u een stijl te starten door in het rechterhandgedeelte van het keyboard te spelen. Als de [ACMP]-knop is ingeschakeld, moet u een toets in het linkerhandgedeelte (akkoord) gedeelte van het keyboard bespelen om de stijl te starten met Synchro Start.
Alleen het ritmekanaal van de stijl speelt.	<ul style="list-style-type: none"> <li>• Zorg ervoor dat de [ACMP]-knop is ingeschakeld.</li> <li>• Mogelijk bespeelt u toetsen in het rechterhandgedeelte van het keyboard. Zorg dat u toetsen bespeelt in het akkoordgedeelte van het keyboard.</li> </ul>
Automatische begeleidingsakkoorden worden op het gehele keyboard herkend, ongeacht de splitpuntinstelling of de plaats waar de akkoorden worden gespeeld.	Dit is normaal als de vingerzettingsmodus is ingesteld op 'Full Keyboard' of 'AI Full Keyboard' in de CHORD FINGERING-display (pagina 110). Als een van deze modi is geselecteerd, worden akkoorden op het gehele keyboard herkend, ongeacht de splitpuntinstelling.
Het automatische begeleidingsakkoord verandert niet wanneer u een ander akkoord speelt, of er wordt helemaal geen akkoord herkend.	<ul style="list-style-type: none"> <li>• Weet u zeker dat u in het linkerhandgedeelte van het keyboard speelt?</li> <li>• Mogelijk gebruikt u de vingerzetting 'Single-Finger'. Selecteer een andere vingerzettingsmodus in de CHORD FINGERING-display (pagina 110).</li> </ul>

PROBLEEM	MOGELIJKE OORZAAK/OPLOSSING
Het afspelen van de song wordt niet gestart.	<p>Als de song tegen schrijven is beveiligd (linksboven de songnaam wordt 'Prot.2 Edit' weergegeven):</p> <ul style="list-style-type: none"> <li>• Bevindt het oorspronkelijke bestand zich mogelijk niet in dezelfde map. De song kan alleen worden afgespeeld als het oorspronkelijke bestand (linksboven de songnaam wordt 'Prot.2 Orig' weergegeven) zich in dezelfde map bevindt.</li> <li>• Is mogelijk de oorspronkelijke bestandsnaam gewijzigd. Hernoem het bestand naar de oorspronkelijke bestandsnaam (zodat linksboven de songnaam 'Prot.2 Orig' wordt weergegeven).</li> <li>• Is mogelijk het bestandspictogram gewijzigd. Songs die tegen schrijven zijn beveiligd, kunnen niet worden afgespeeld als het bestandspictogram van het origineel is gewijzigd.</li> </ul>
Het vibrato-effect dat is toegepast tijdens de opname van een song, genereert een ander geluid bij het afspelen van de song.	<p>Dit probleem kan optreden wanneer u SA2-voices gebruikt, die een eigen standaard vibratowaarde hebben. Afhankelijk van de stand van het MODULATION-wiel kan de standaard vibratowaarde of de waarde van het MODULATION-wiel worden opgenomen, ongeacht het daadwerkelijke vibratogeluid dat u hebt gespeeld. U kunt dit als volgt verhelpen:</p> <ul style="list-style-type: none"> <li>• Selecteer een voice NADAT u het MODULATION-wiel in de onderste stand hebt gedraaid.</li> <li>• Als u het vibrato-effect wilt annuleren, draait u het MODULATION-wiel in de onderste stand NADAT de opname van de song is gestart.</li> </ul>
Een audiosong kan niet worden gekopieerd of geknipt.	Mogelijk is de bestandsnaam van de audiosong (die intern het bestandspad bevat) te lang. Maak de songnaam korter of kopieer/plak het bestand naar een bovenliggende map.
In de Hard Disk Recorder-functie verschijnt een foutmelding en de audio kan niet op de geïnstalleerde harde schijf worden opgenomen.	De data op de harde schijf zijn gefragmenteerd en kunnen zo niet worden gebruikt. Aangezien de Hard Disk Recorder geen defragmenteerfunctie kent, kan de schijf alleen worden gedefragmenteerd door formatteren. Kopieer hiervoor eerst de data naar een computer met behulp van de USB Storage-modus (pagina 97). Formateer vervolgens de schijf en kopieer ten slotte de data terug naar de schijf (weer met behulp van de USB Storage-modus). Het uitvoeren van deze kopieer/terugplaats-handeling defragmenteert de schijf effectief, waardoor u deze weer kunt gebruiken.
De Vocal Harmony-effectgeluiden vervormen of klinken ontstemd.	<p>Het kan zijn dat uw zangmicrofoon vreemde geluiden oppikt, zoals het stijlgeluid van de Tyros3. Met name basgeluiden kunnen de Vocal Harmony misleiden. U kunt dit als volgt verhelpen:</p> <ul style="list-style-type: none"> <li>• Zing zo dicht mogelijk bij de microfoon.</li> <li>• Gebruik een richtingsgevoelige microfoon.</li> <li>• Verlaag het hoofd-, stijl- of songvolume (pagina's 16, 55).</li> <li>• Houd de microfoon zo ver mogelijk bij de externe luidsprekers van het instrument vandaan.</li> <li>• Demp de Low (lage) band via de 3-bands EQ-functie in de MICROPHONE SETTING-display (pagina 109).</li> <li>• Verhoog het microfooningangsniveau (TH) via de Compressor-functie in de MICROPHONE SETTING-display (pagina 109).</li> </ul>
De Vocal Harmony-functie produceert niet de juiste harmonienoten.	Probeer het probleem te verhelpen door de Vocal Harmony Control-instelling op de OVERALL SETTING-pagina van de Microphone Setting-display te wijzigen (pagina 109). Zorg ook dat u de juiste methode gebruikt om de harmonienoten aan te geven voor de geselecteerde Vocal Harmony-modus. Zie de referentiehandleiding.

# Overzicht van paneelknoppen

- **Nr.** ..... Komt overeen met het nummer in "Bedieningspaneel en aansluitingen" op pagina 12.
- **Knop/regelaar** ..... Geeft de knop/regelaar aan die u eerst zou moeten gebruiken om de corresponderende functie te activeren.
- **Display** ..... Geeft de titel aan van de display en het tabblad die worden opgeroepen door de knop/regelaar te bedienen.
- **Referentiehandleiding** .. "●" geeft aan dat de referentiehandleiding (kan worden gedownload van de website) gedetailleerde informatie bevat.

Nr.	Knop/regelaar	Display	Pagina	Referentie-handleiding		
1	INPUT VOLUME-regelaar	—	91	—		
2	MASTER VOLUME-regelaar	—	16	—		
3	[DEMO]	DEMO-display	19	—		
4	[FADE IN/OUT]	—	51	—		
5	UPPER OCTAVE [-]/[+]	UPPER OCTAVE (pop-up)	41	—		
6	PITCH BEND-wiel	—	41	—		
7	MODULATION-wiel	—	42	—		
8	[ART. 1], [ART. 2]	—	42	—		
10	MIC	[VH TYPE SELECT]	Vocal Harmony Type Selection-display	92	●	
		[MIC SETTING]	MICROPHONE SETTING-display	OVERALL SETTING TALK SETTING	93	●
		[VOCAL HARMONY]	—	92	—	
		[EFFECT]	—	92	—	
		[TALK]	—	93	—	
11	SONG	[I]–[IV]	Song Selection-display	59	—	
		[SP 1]–[SP 4]	—	62	●	
		[LOOP]	—	63	—	
		[REC]	—	57	—	
		[STOP]	—	57, 59	—	
		[PLAY/PAUSE]	—	60	—	
		[REW]/[FF]	SONG POSITION (pop-up)	60	●	
		[METRONOME]	—	58	—	
		[LYRICS/TEXT]	LYRICS- of TEXT-display	61	●	
[SCORE]	SCORE-display	61	●			
12	STYLE	[POP & ROCK]–[WORLD]	Style Selection-display	48	—	
		[FILE ACCESS]	—	29	—	
13	STYLE CONTROL	[ACMP]	—	48	—	
		[OTS LINK]	—	53	—	
		[AUTO FILL IN]	—	51	—	
		INTRO [I]–[III]	—	50	—	
		MAIN VARIATION [A]–[D]	—	51	—	
		[BREAK]	—	51	—	
		ENDING/rit. [I]–[III]	—	50	—	
		[SYNC STOP]	—	50	—	
		[SYNC START]	—	50	—	
		[START/STOP]	—	50	—	
14	TEMPO	[TAP TEMPO]	—	51	—	
		TEMPO [-]/[+]	TEMPO (pop-up)	51	—	
15	MULTI PAD CONTROL	[SELECT]	Multi Pad Selection-display	64	●	
		[1]–[4]	—	64	—	
		[STOP]	—	64	—	
16		TRANPOSE [-]/[+]	TRANPOSE (pop-up)	41	—	

Nr.	Knop/regelaar	Display		Pagina	Referentie-handleiding	
17	[MIXING CONSOLE]	MIXING CONSOLE-display	VOL/VOICE	78	●	
			FILTER	78	●	
			TUNE	41, 78	●	
			EFFECT	78	●	
			EQ	78	●	
			CMP	80	—	
			LINE OUT	78	●	
18	[CHANNEL ON/OFF]	CHANNEL ON/OFF (pop-up)	STYLE, SONG	54, 63	—	
19	[BALANCE]	BALANCE (pop-up)	1/2, 2/2	55, 75	—	
20	TAB [◀▶]	—		21	—	
	[A]–[J]	—		20	—	
	[DIRECT ACCESS]	—		23	—	
	[EXIT]	—		22	—	
	ASSIGN-schuifregelaar	—		21	—	
	[1]–[8] schuifregelaars	—		21	—	
	[1 ▲▼]–[8 ▲▼] knoppen	—		21	—	
	[DATA ENTRY]-draaiknop	—		22	—	
	[ENTER]	—		22	—	
21	MENU	[FUNCTION]	MASTER TUNE/SCALE TUNE	MASTER TUNE	47	●
				SCALE TUNE	47	●
			SONG SETTING		63	●
			STYLE SETTING/SPLIT POINT/ CHORD FINGERING	STYLE SETTING	56	●
				SPLIT POINT	38, 56	●
				CHORD FINGERING	49, 56	●
			CONTROLLER	ASSIGN SLIDER	21	—
				FOOT PEDAL	93	●
				KEYBOARD/PANEL	42, 47	●
			REGIST SEQUENCE/FREEZE/VOICE SET	REGISTRATION SEQUENCE	70	●
				FREEZE	70	●
				VOICE SET	47	●
			HARMONY/ECHO		47	●
			SCREEN OUT		90	—
			MIDI	SYSTEM	—	●
				TRANSMIT	—	●
				RECEIVE	—	●
				BASS	—	●
				CHORD DETECT	—	●
				MFC10	—	●
				UTILITY	CONFIG1	99
			CONFIG2		99	●
			MEDIA		95, 99	●
OWNER	17, 18, 35, 99	●				
SYSTEM RESET	99	●				
[VOICE CREATOR]	LIBRARY LOAD	47	●			
	LIBRARY EDIT	47	●			
	LIBRARY SAVE	47	●			
	INDIVIDUAL LOAD	47	●			
	CUSTOM VOICE EDIT via PC	47	●			
	WAVE IMPORT	47	●			

Nr.	Knop/regelaar	Display	Pagina	Referentie-handleiding	
	[DIGITAL RECORDING]	SONG CREATOR	REC MODE	63	●
			CHANNEL	63	●
			CHORD	63	●
			1-16	63	●
			SYS/EX.	63	●
			LYRICS	63	●
		STYLE CREATOR	BASIC	56	●
			ASSEMBLY	56	●
			GROOVE	56	●
			CHANNEL	56	●
			PARAMETER	56	●
		MULTI PAD CREATOR	RECORD	65	●
			EDIT	65	●
		22 HARD DISK RECORDER	[REC]	AUDIO SETTING-display (REC MODE)	72
[STOP]	—		75	—	
[PLAY/PAUSE]	—		75	—	
[PREV]/[NEXT]	AUDIO POSITION (pop-up)		75	—	
[SELECT]	Audio Selection-display		75	●	
[SETTING]	AUDIO SETTING-display		VOLUME	71	●
		REC MODE	73	●	
23 VOICE EFFECT	[HARMONY/ECHO]	—	44	—	
	[INITIAL TOUCH]	—	44	—	
	[SUSTAIN]	—	44	—	
	[MONO]	—	44	—	
	[DSP]	—	44	—	
	[VARIATION]	—	44	—	
24	[INTERNET]	Speciale website (alleen bij verbinding met internet)	83	●	
25	[MUSIC FINDER]	MUSIC FINDER-display	ALL	66	—
			FAVORITE	67	●
			SEARCH1	67	—
			SEARCH2	67	—
26 VOICE	[PIANO]–[SYNTH]	Voice Selection-display (vooraf ingestelde voices)	36	—	
	[ORGAN FLUTES]	Organ Flutes Voice Set-display	FOOTAGE	46	—
			VOLUME/ATTACK	47	●
			EFFECT/EQ	47	●
	[EXPANSION]	Voice Selection-display (Expansion-voices)	39	●	
[USER DRIVE]	Voice Selection-display (USER)	37	—		
27 REGISTRATION MEMORY	REGIST BANK [-]/[+]	REGISTRATION BANK (pop-up)	70	—	
	[FREEZE]	—	70	●	
	[MEMORY]	REGISTRATION MEMORY CONTENTS-display	68	—	
	[1]–[8]	—	68	—	
28 ONE TOUCH SETTING	[1]–[4]	—	53	●	
29 PART SELECT	[LEFT]–[RIGHT 3]	—	38	—	
30 PART ON/OFF	[LEFT HOLD]	—	39	—	
	[LEFT]–[RIGHT 3]	—	38	—	

# Specificaties

<b>Keyboard</b>	Toetsen	61 (C1 - C6) met aanslaggevoeligheid/aftertouch
	Type	Orgel (FSX)
<b>Voice</b>	Polyfonie (max.)	128
	Laag	R1/R2/R3/L
	Split	Stijl (standaardsplitpunt: F#2), Links (standaardpunt: F#2), Rechts 3 (standaardpunt: G2)
	Voices	749 voices + 20 orgelpijpen + 480 XG-voices + 256 GM2-voices + 35 drum-/SFX-kits (en GS-voices voor het afspelen van GS-songs)
	Mega-voice	23
	S.Articulation2! (AEM-technologie)	11 [TRUMPET] JazzTrumpet / ClassicTrumpet [SAXOPHONE] JazzSax / Breathysax [FLUTE/CLARINET] Clarinet / BalladClarinet / RomanceClarinet / IrishPipeAir / IrishPipeDance [ACCORDION] Harmonica / BluesHarp
	S.Articulation!	53
	Sweet!	26
	Cool!	58
	Live!	70
Live! Drums	12 (inclusief Live! SFX)	
Organ Flutes!	20 presets	
<b>Uitbreidmogelijkheden voor voices</b>	Custom voices	Ja (Wave-uitbreiding: normale voices, drumvoices)
	Premium voices	Ja (installatie van optionele DIMM's is vereist)
	Voiceset	Ja
<b>Stijl</b>	Stijlen	450
	Indeling	SFF GE
	Regeling	SYNC STOP, SYNC START, START/STOP, AUTO FILL IN
	Sectie	Intro x 3, Ending x 3, Main x 4, Fill In x 4, Break
	Vingerzetting	Single Finger, Fingered, Fingered On Bass, Multi Finger, AI Fingered, Full Keyboard, AI Full Keyboard
	Style Creator	Ja
	RAM-capaciteit per stijl	ongeveer 120 kB
<b>OTS (One Touch Setting)</b>		4 voor elke stijl
<b>Music Finder</b>	Vooraf ingestelde opnames	1850
	Music Finder Plus	Ja
<b>Song</b>	Vooraf ingestelde songs	5 voorbeeldsongs
	Regeling	REC, STOP, PLAY/PAUSE, REW, FF, METRONOME
	Opnemen	Quick Recording, Multi Recording, Step Recording
	Tracks	16
	RAM-capaciteit per song	ongeveer 300 kB
	Songtekstendisplay	Ja
	Muzieknotatie	Ja
	Songpositiesprong	4 punten / Loop
<b>Stijl-/songregeling</b>		FADE IN/OUT, TAP TEMPO, TEMPO (5-500)
<b>Datacompatibiliteit</b>		GM, XG, XF, SFF, SFF GE, GM2/GS (voor afspelen van songs)
<b>Hard Disk Recorder</b>	Tracks	Afspelen: 2 stereotracks Opname: 1 stereotrack
	Regeling	REC, STOP, PLAY/PAUSE, PREV, NEXT, SELECT, SETTING
	Bestandsindeling	Wave (16-bits, 44,1 kHz, stereo)
<b>MultiPad</b>	Vooraf ingesteld	123 banken x 4 pads
	Regeling	Pad 1-4, SELECT, STOP, SYNC START
<b>Vocal Harmony</b>		60 vooraf ingesteld + 10 eigen



<b>Effecten</b>	Reverb	42	
	Chorus	106	
	DSP1-DSP7	272	
	DSP8-DSP9	272 (voor stijl)	
	Mastercompressor	5 vooraf ingesteld + 5 gebruikersinstellingen	
	Masterequalizer	5 vooraf ingesteld + 2 gebruikersinstellingen	
	Harmony/Echo	Ja	
	Sustainknop	Ja	
<b>Registratiegeheugen</b>	Knoppen	1-8	
	Regeling	Bank select, Memory, Freeze, Registration Sequence	
<b>Regeling</b>	PITCH BEND-wiel	Ja	
	MODULATION-wiel	Ja	
	Articulatieschakelaar	ART. 1, ART. 2	
	Schuifregelaars	9 (waarvan 1 toewijsbaar)	
<b>Transponeren</b>		-12 - 0 - 12 (Keyboard/Song/Master)	
<b>Stemmen</b>		414,8 - 440 - 466,8 Hz	
<b>Display</b>		640 x 480 pixels, TFT VGA kleuren-LCD van 7,5-inch	
	Taal	5 talen (Engels, Duits, Frans, Spaans, Italiaans)	
	Tekstviewer	Ja	
	Aanpasbare achtergrond	Ja	
<b>Opslag</b>		USB TO DEVICE	
	Intern flashgeheugen	3,2 MB	
	Harde schijf (kan worden geïnstalleerd)	Ja	
<b>Aansluitingen</b>	USB TO HOST	USB 2.0 HighSpeed x 1	
	USB TO DEVICE	USB 2.0 HighSpeed x 2 (vooraan/achteraan)	
	MIDI	MIDI A (IN/OUT), MIDI B (IN/OUT)	
	FOOT PEDAL	1 (SUSTAIN), 2 (ARTICULATION 1), 3 (VOLUME), Functie toewijsbaar	
	Audio		LINE OUT MAIN (L/L+R, R)
			LINE OUT SUB (1, 2)
			LOOP SEND (L/L+R, R) / AUX OUT (Level Fixed): selecteerbaar
			LOOP RETURN (L/L+R, R) / AUX IN (met TRIM-regeling)
			MIC/LINE IN (met TRIM-regeling)
		PHONES	
	RGB OUT	Ja	
	VIDEO OUT	NTSC / PAL composiet	
	LAN	Ja (IDC, Internet Direct Connection)	
Voor optionele luidspreker	Naar satellietluidspreker (L/R), Naar subwoofer (L/R)		
Voeding	AC IN		
<b>Afmetingen [B x D x H] (zonder muziekstandaard)</b>		1140 x 450 x 143 mm	
<b>Gewicht (zonder muziekstandaard)</b>		15 kg	

<b>Optionele accessoires</b>	Luidspreker	TRS-MS02
	Hoofdtelefoon	HPE-150
	Voetschakelaar	FC4/FC5
	Voetregelaar	FC7
	MIDI-voetregelaar	MFC10
	Disketdrive	UD-FD01
	Pianostandaard	L-7S

\* Specificaties en beschrijvingen in deze gebruikersgebruikershandleiding zijn uitsluitend voor informatiedoeleinden. Yamaha Corp. behoudt zich het recht voor om producten of hun specificaties op elk gewenst moment zonder voorafgaande kennisgeving te wijzigen of te modificeren. Aangezien specificaties, apparatuur en opties per locatie kunnen verschillen, kunt u het best contact opnemen met uw Yamaha-leverancier.

# Index

## nummers

- [1 ▲▼]–[8 ▲▼] knoppen ..... 21
- 1–16 ..... 63
- [1]–[8] schuifregelaars ..... 21

## A

- Aansluitingen ..... 88
- AC IN ..... 16
- ACMP ..... 48
- ADD TO FAVORITE ..... 67
- AEM ..... 7, 40
- [A]–[J] ..... 20
- ART. 1/ART. 2 ..... 42
- Articulatie-effect ..... 42
- ASSEMBLY ..... 56
- ASSIGN ..... 21
- ASSIGN SLIDER ..... 21
- ASSIGNABLE FOOT PEDAL ..... 93
- Audio Setting-display ..... 71
- AUTO FILL IN ..... 51
- Automatische begeleiding ..... 48
- AUX IN/LOOP RETURN ..... 89
- AUX OUT/LOOP SEND ..... 89

## B

- Back-up ..... 35
- BALANCE ..... 55, 75
- BASIC ..... 56
- BASS ..... 54
- Bericht ..... 23
- Bestand ..... 26
- Beveiligde song ..... 60
- Bladwijzer ..... 84
- Bounce Recording ..... 74
- BREAK ..... 51
- BROWSER ..... 85

## C

- Cd-rom ..... 6
- CHANGE MENU ..... 76
- CHANNEL (Song Creator) ..... 63
- CHANNEL (Style Creator) ..... 56
- CHANNEL ON/OFF (SONG) ..... 63
- CHANNEL ON/OFF (STYLE) ..... 54
- CHD1/2 (Akkoord 1/2) ..... 54

- CHORD ..... 63
- CHORD FINGERING ..... 56
- Chord Match ..... 65
- CMP ..... 78
- Computer ..... 96
- Computermonitor ..... 90
- CONFIG1 ..... 99
- CONFIG2 ..... 99
- Connect Information ..... 86
- Cookie ..... 87
- COPY ..... 31
- Custom voice ..... 39
- CUSTOM VOICE  
  EDIT via PC ..... 47
- CUT ..... 32

## D

- DATA ENTRY ..... 22
- Data List ..... 8
- DELETE ..... 32
- DEMO ..... 19
- DEMO (Voice) ..... 37
- DHCP ..... 86
- DIGITAL  
  RECORDING ..... 56, 63, 65
- DIMM ..... 102
- DIRECT ACCESS ..... 23
- DNS server ..... 86
- Draadloze USB-netwerkadapter ..... 83
- Drumvoice ..... 39
- DSP ..... 44

## E

- EFFECT ..... 78
- EFFECT (Microfoon) ..... 92
- EFFECT/EQ ..... 47
- Eigenaarsnaam ..... 18
- Encryption ..... 86
- ENDING/rit. .... 50
- ENTER ..... 22
- EQ ..... 78
- EXIT ..... 22
- Expansion-voice ..... 39
- EXPORT ..... 76

## F

- Factory Reset ..... 35
- FADE IN/OUT ..... 51
- FAVORITE ..... 67
- FF ..... 60
- FILE ACCESS ..... 29
- File Selection-display ..... 25
- FILES (Music Finder) ..... 67
- Fill-in sectie ..... 51
- FILTER ..... 78
- FOLDER (File Selection-display) ..... 33
- FOOT PEDAL ..... 93
- Footage (voetmaat) ..... 46
- FORMAT ..... 95
- FREEZE ..... 70
- FUNCTION ..... 110

## G

- GAIN ..... 80
- Gateway ..... 86
- Gitaar ..... 91
- GM ..... 7, 47
- GROOVE ..... 56
- GS ..... 7
- Guide-functie ..... 63

## H

- Hard Disk Recorder ..... 71
- Harmony ..... 92
- HARMONY/ECHO ..... 44
- HD ..... 26
- HDR ..... 75
- Homepage ..... 84
- Hoofddisplay ..... 24
- Hoofdtelefoon ..... 15

## I

- IDC (Internet Direct  
  Connection) ..... 82
- INDIVIDUAL LOAD ..... 47
- INFO (Registratiegeheugen) ..... 70
- INFO (Voice) ..... 37, 40
- INITIAL TOUCH ..... 44
- Initialize (Factory Reset) ..... 35
- Initialize (Internet) ..... 87
- INPUT VOLUME ..... 91

INTERNET .....	83	Microfoon .....	91	PART ON/OFF .....	38
Internet Settings-display .....	85	MIDI IN .....	98	PART SELECT .....	38
INTRO .....	50	MIDI OUT .....	98	PASTE .....	31–32
IP address .....	86	MIDI-basisinformatie .....	8	Pauze .....	60
<b>K</b>		MIDI-kanaal .....	57	Percussievoice .....	39
KEYBOARD/PANEL .....	42, 47	MIXING CONSOLE .....	78	PHONES .....	15
Keyboardgedeelte .....	38	MODULATION-wiel .....	42	PHR1/2 (Frase 1/2) .....	54
<b>L</b>		MONITOR TYPE .....	90	Phrase Mark (frasemarkering) .....	60
LAN .....	86	MONO .....	44	PITCH BEND RANGE .....	41
LCD .....	13	Multi Pad .....	64	PITCH BEND-wiel.....	41
LEFT .....	38	MULTI PAD CONTROL .....	64	PLAY/PAUSE	
Left Hold .....	39	Multi Pad Creator .....	65	(Hard Disk Recorder) .....	75
LIBRARY EDIT .....	47	MUSIC FINDER .....	66	PLAY/PAUSE (Song) .....	58–60
LIBRARY LOAD .....	47	MUSIC FINDER + .....	67	Playlist .....	77
LIBRARY SAVE .....	47	Muziekgenre .....	66	POWER ON/OFF .....	16
LINE IN/MIC .....	89, 91	Muzieknotatie .....	61	Premium voice .....	39
LINE OUT .....	78, 88	Muziekstandaard .....	14	PRESET .....	26
List view .....	28	<b>N</b>		PRESETS (Organ Flutes) .....	46
LOOP .....	63	NAME .....	33	PREV .....	75
LOOP RETURN .....	89	Netwerkaansluiting .....	82	Pro .....	49
LOOP SEND .....	89	NEXT (Afspelen van songs) .....	59	Problemen oplossen .....	106
Luidspreker met eigen voeding .....	88	NEXT (Hard Disk Recorder) .....	75	PROPERTY .....	75
LYRICS (Song Creator) .....	63	NEXT CANCEL .....	59	Prot. 1 .....	60
LYRICS/TEXT .....	61	Normal view .....	28	Prot. 2 Edit .....	60
<b>M</b>		Normaliseren .....	77	Prot. 2 Orig .....	60
MAIN PICTURE .....	18	Number input .....	28	Proxyserver .....	86
MAIN VARIATION .....	51	<b>O</b>		<b>Q</b>	
Main-sectie .....	51	ONE TOUCH SETTING .....	53	Quick Recording .....	57
Main-track .....	71	Opnemen .....	71	<b>R</b>	
Map .....	26	Opnieuw opnemen .....	77	RATIO .....	80
MASTER TUNE .....	47	Optionele DIMM .....	102	REC (Hard Disk Recorder) .....	72
MASTER VOLUME .....	16	Optionele luidsprekers .....	100	REC (Song) .....	57
Mastercompressor .....	80	ORGAN FLUTES .....	46	REC MODE	
MEDIA .....	95, 99	ORGAN TYPE .....	46	(Hard Disk Recorder) .....	73
Mega-voice .....	39	Others (Internet) .....	86	REC MODE (Song Creator) .....	63
MEMORY (List view) .....	29	OTS INFO .....	53	REC MONITOR .....	71
MEMORY		OTS LINK .....	53	Record (Music Finder) .....	66
(Registratiegeheugen) .....	56, 68	Overzicht van paneelknoppen .....	109	RECORD EDIT .....	67
MENU .....	13	OWNER .....	17–18, 35, 99	Redo .....	72
METRONOME .....	58	<b>P</b>		Referentiehandleiding .....	8
MFC10 .....	110	PAD .....	54	REFRESH .....	84
MIC SETTING .....	93	PARAMETER (Style Creator) .....	56	REGIST BANK .....	69

REGISTRATION SEQUENCE .....	70	STYLE .....	48	USB TO DEVICE .....	94
Repeat .....	63	Style Creator .....	56	USB TO HOST .....	96
REPERTOIRE .....	52	Style File Format .....	7	USB-kabel .....	96
RESTORE .....	35	STYLE SETTING .....	56	USB-opslagapparaat .....	94
REW .....	60	Subnet mask .....	86	USER .....	26
RGB OUT .....	90	Sub-track .....	73	USER DRIVE .....	37
RHY1/2 (Ritme 1/2) .....	54	Super Articulation-voice .....	40, 42	Utility .....	99
RIGHT1-3 .....	38	SUSTAIN .....	44	<b>V</b>	
ROTARY SP SPEED .....	46	SYNC START .....	48, 50	VARIATION .....	44
<b>S</b>		SYNC STOP .....	50	VERSION .....	18
SA .....	40	Synchro Start (Multi Pad) .....	65	VH .....	7
SA2 .....	40	SYS/EX. ....	63	VH TYPE SELECT .....	92
SAVE .....	30	SYSTEM RESET .....	35, 99	Vibrato .....	42
SCALE TUNE .....	47	<b>T</b>		VIBRATO (Organ Flutes) .....	46
SCORE .....	61	Taal .....	17	VIDEO OUT .....	90
SCREEN CONTENT .....	90	TAB .....	21	VIEW .....	28
SCREEN OUT .....	90	TALK .....	93	VOCAL HARMONY .....	92
SEARCH .....	67	TAP TEMPO .....	51	Voetregelaar .....	93
Sectie .....	51	Tekens invoeren .....	34	Voetschakelaar .....	93
SELECT (Hard Disk Recorder) .....	75	TEMPO .....	51	VOICE .....	36
SELECT (Multi Pad) .....	64	TEMPO LOCK .....	66	VOICE CREATOR .....	47
Session .....	49	Terugspoelen .....	60	VOICE SET .....	44, 47
SETTING (Hard Disk Recorder) ...	71	Text (tekst) .....	61	Voice-effect .....	44
SETTING (Internet) .....	85	THRESHOLD .....	80	Voicetypen .....	39
SFF .....	7	TO LEFT SPEAKER .....	100	VOL/VOICE .....	78
SFF GE .....	7, 49	TO RIGHT SPEAKER .....	100	Volume .....	55
SFX (geluidseffecten) .....	39	TO SUB WOOFER .....	101	Volume (Hard Disk Recorder) .....	75
SONG .....	57, 59	TRACK DELETE .....	74	VOLUME/ATTACK .....	47
Song Creator .....	63	TRACK SELECT .....	73	Vooraf ingestelde voice .....	39
SONG SETTING .....	63	TRANSCOPE .....	41	Vooruitspoelen .....	60
Songpositiemarker .....	62	TRANSCOPE ASSIGN .....	47	<b>W</b>	
Songteksten .....	61	TRIM .....	89, 91	WAVE IMPORT	
SORT BY .....	66	TRS-MS02 .....	100	(Hard Disk Recorder) .....	77
SORT ORDER .....	66	TUNE .....	78	WAVE IMPORT (Voice Creator) ...	47
SP (songpositie) .....	62	Tv-monitor .....	90	WEP key .....	86
SPLIT POINT .....	56	<b>U</b>		Wireless LAN .....	86
Splitpunt .....	38	Undo .....	72	<b>X</b>	
SSID .....	86	UP .....	27	XF .....	7
START/END POINT .....	77	UPPER OCTAVE .....	41	XG .....	7, 47
START/STOP .....	49-50	USB .....	26		
STEP REC .....	56	USB MIDI-stuurprogramma .....	96		
STOP (Multi Pad) .....	64	USB Storage-modus .....	97		
STOP (Song) .....	59				





For details of products, please contact your nearest Yamaha representative or the authorized distributor listed below.

Neem voor details over producten alstublieft contact op met uw dichtstbijzijnde Yamaha-vertegenwoordiging of de geautoriseerde distributeur uit het onderstaande overzicht.

## NORTH AMERICA

### CANADA

**Yamaha Canada Music Ltd.**  
135 Milner Avenue, Scarborough, Ontario,  
M1S 3R1, Canada  
Tel: 416-298-1311

### U.S.A.

**Yamaha Corporation of America**  
6600 Orangethorpe Ave., Buena Park, Calif. 90620,  
U.S.A.  
Tel: 714-522-9011

## CENTRAL & SOUTH AMERICA

### MEXICO

**Yamaha de México S.A. de C.V.**  
Calz. Javier Rojo Gómez #1149,  
Col. Guadalupe del Moral  
C.P. 09300, México, D.F., México  
Tel: 55-5804-0600

### BRAZIL

**Yamaha Musical do Brasil Ltda.**  
Rua Joaquim Floriano, 913 - 4º andar, Itaim Bibi,  
CEP 04534-013 Sao Paulo, SP. BRAZIL  
Tel: 011-3704-1377

### ARGENTINA

**Yamaha Music Latin America, S.A.**  
**Sucursal de Argentina**  
Olga Cossetini 1553, Piso 4 Norte  
Madero Este-C1107CEK  
Buenos Aires, Argentina  
Tel: 011-4119-7000

### PANAMA AND OTHER LATIN AMERICAN COUNTRIES/ CARIBBEAN COUNTRIES

**Yamaha Music Latin America, S.A.**  
Torre Banco General, Piso 7, Urbanización Marbella,  
Calle 47 y Aquilino de la Guardia,  
Ciudad de Panamá, Panamá  
Tel: +507-269-5311

## EUROPE

### THE UNITED KINGDOM

**Yamaha Music U.K. Ltd.**  
Sherbourne Drive, Tilbrook, Milton Keynes,  
MK7 8BL, England  
Tel: 01908-366700

### IRELAND

**Danfay Ltd.**  
61D, Sallynoggin Road, Dun Laoghaire, Co. Dublin  
Tel: 01-2859177

### GERMANY

**Yamaha Music Central Europe GmbH**  
Siemensstraße 22-34, 25462 Rellingen, Germany  
Tel: 04101-3030

### SWITZERLAND/LIECHTENSTEIN

**Yamaha Music Central Europe GmbH,**  
**Branch Switzerland**  
Seefeldstrasse 94, 8008 Zürich, Switzerland  
Tel: 01-383 3990

### AUSTRIA

**Yamaha Music Central Europe GmbH,**  
**Branch Austria**  
Schleiergasse 20, A-1100 Wien, Austria  
Tel: 01-60203900

### CZECH REPUBLIC/SLOVAKIA/ HUNGARY/SLOVENIA

**Yamaha Music Central Europe GmbH,**  
**Branch Austria, CEE Department**  
Schleiergasse 20, A-1100 Wien, Austria  
Tel: 01-602039025

### POLAND

**Yamaha Music Central Europe GmbH**  
**Sp.z o.o. Oddział w Polsce**  
ul. 17 Stycznia 56, PL-02-146 Warszawa, Poland  
Tel: 022-868-07-57

### THE NETHERLANDS/ BELGIUM/LUXEMBOURG

**Yamaha Music Central Europe GmbH,**  
**Branch Benelux**  
Clarissenhof 5-b, 4133 AB Vianen, The Netherlands  
Tel: 0347-358 040

### FRANCE

**Yamaha Musique France**  
BP 70-77312 Marne-la-Vallée Cedex 2, France  
Tel: 01-64-61-4000

### ITALY

**Yamaha Musica Italia S.P.A.**  
Viale Italia 88, 20020 Lainate (Milano), Italy  
Tel: 02-935-771

### SPAIN/PORTUGAL

**Yamaha Música Ibérica, S.A.**  
Ctra. de la Coruna km. 17, 200, 28230  
Las Rozas (Madrid), Spain  
Tel: 91-639-8888

### GREECE

**Philippos Nakas S.A. The Music House**  
147 Skiathou Street, 112-55 Athens, Greece  
Tel: 01-228 2160

### SWEDEN

**Yamaha Scandinavia AB**  
J. A. Wettergrens Gata 1, Box 30053  
S-400 43 Göteborg, Sweden  
Tel: 031 89 34 00

### DENMARK

**YS Copenhagen Liaison Office**  
Generatorvej 6A, DK-2730 Herlev, Denmark  
Tel: 44 92 49 00

### FINLAND

**F-Musiikki Oy**  
Kluuvikatu 6, P.O. Box 260,  
SF-00101 Helsinki, Finland  
Tel: 09 618511

### NORWAY

**Norsk filial av Yamaha Scandinavia AB**  
Grini Næringspark 1, N-1345 Østerås, Norway  
Tel: 67 16 77 70

### ICELAND

**Skifan HF**  
Skeifan 17 P.O. Box 8120, IS-128 Reykjavik, Ice-  
land  
Tel: 525 5000

### RUSSIA

**Yamaha Music (Russia)**  
Office 4015, entrance 2, 21/5 Kuznetskii  
Most street, Moscow, 107996, Russia  
Tel: 495 626 0660

### OTHER EUROPEAN COUNTRIES

**Yamaha Music Central Europe GmbH**  
Siemensstraße 22-34, 25462 Rellingen, Germany  
Tel: +49-4101-3030

## AFRICA

**Yamaha Corporation,**  
**Asia-Pacific Music Marketing Group**  
Nakazawa-cho 10-1, Naka-ku, Hamamatsu,  
Japan 430-8650  
Tel: +81-53-460-2312

## MIDDLE EAST

### TURKEY/CYPRUS

**Yamaha Music Central Europe GmbH**  
Siemensstraße 22-34, 25462 Rellingen, Germany  
Tel: 04101-3030

### OTHER COUNTRIES

**Yamaha Music Gulf FZE**  
LOB 16-513, P.O.Box 17328, Jubel Ali,  
Dubai, United Arab Emirates  
Tel: +971-4-881-5868

## ASIA

### THE PEOPLE'S REPUBLIC OF CHINA

**Yamaha Music & Electronics (China) Co.,Ltd.**  
25/F., United Plaza, 1468 Nanjing Road (West),  
Jingan, Shanghai, China  
Tel: 021-6247-2211

### HONG KONG

**Tom Lee Music Co., Ltd.**  
11/F., Silvercord Tower 1, 30 Canton Road,  
Tsimshatsui, Kowloon, Hong Kong  
Tel: 2737-7688

### INDONESIA

**PT. Yamaha Music Indonesia (Distributor)**  
**PT. Nusantik**  
Gedung Yamaha Music Center, Jalan Jend. Gatot  
Subroto Kav. 4, Jakarta 12930, Indonesia  
Tel: 21-520-2577

### KOREA

**Yamaha Music Korea Ltd.**  
8F, 9F, Dongsung Bldg. 158-9 Samsung-Dong,  
Kangnam-Gu, Seoul, Korea  
Tel: 080-004-0022

### MALAYSIA

**Yamaha Music Malaysia, Sdn., Bhd.**  
Lot 8, Jalan Perbandaran, 47301 Kelana Jaya,  
Petaling Jaya, Selangor, Malaysia  
Tel: 3-78030900

### PHILIPPINES

**Yupangco Music Corporation**  
339 Gil J. Puyat Avenue, P.O. Box 885 MCPO,  
Makati, Metro Manila, Philippines  
Tel: 819-7551

### SINGAPORE

**Yamaha Music Asia Pte., Ltd.**  
#03-11 A-Z Building  
140 Paya Lebor Road, Singapore 409015  
Tel: 747-4374

### TAIWAN

**Yamaha KHS Music Co., Ltd.**  
3F, #6, Sec.2, Nan Jing E. Rd. Taipei.  
Taiwan 104, R.O.C.  
Tel: 02-2511-8688

### THAILAND

**Siam Music Yamaha Co., Ltd.**  
4, 6, 15 and 16<sup>th</sup> floor, Siam Motors Building,  
891/1 Rama 1 Road, Wangmai,  
Pathumwan, Bangkok 10330, Thailand  
Tel: 02-215-2626

### OTHER ASIAN COUNTRIES

**Yamaha Corporation,**  
**Asia-Pacific Music Marketing Group**  
Nakazawa-cho 10-1, Naka-ku, Hamamatsu,  
Japan 430-8650  
Tel: +81-53-460-2317

## OCEANIA

### AUSTRALIA

**Yamaha Music Australia Pty. Ltd.**  
Level 1, 99 Queensbridge Street, Southbank,  
Victoria 3006, Australia  
Tel: 3-9693-5111

### NEW ZEALAND

**Music Works LTD**  
P.O.BOX 6246 Wellesley, Auckland 4680,  
New Zealand  
Tel: 9-634-0099

### COUNTRIES AND TRUST TERRITORIES IN PACIFIC OCEAN

**Yamaha Corporation,**  
**Asia-Pacific Music Marketing Group**  
Nakazawa-cho 10-1, Naka-ku, Hamamatsu,  
Japan 430-8650  
Tel: +81-53-460-2312

**HEAD OFFICE** Yamaha Corporation, Pro Audio & Digital Musical Instrument Division  
Nakazawa-cho 10-1, Naka-ku, Hamamatsu, Japan 430-8650  
Tel: +81-53-460-3273



Yamaha Home Keyboards Home Page  
<http://music.yamaha.com/homekeyboard>

Yamaha Manual Library  
<http://www.yamaha.co.jp/manual/>



U.R.G., Pro Audio & Digital Musical Instrument Division, Yamaha Corporation  
© 2008 Yamaha Corporation

LBA0 8\*\*YCXX\*. \*01  
Printed in Europe