



# ARIUS

YDP-164

YDP-144

YDP-S54

## Manualul proprietarului

---

Înainte de a folosi instrumentul, asigurați-vă că citiți secțiunea „PRECAUȚII” de la paginile 5-6.

Pentru informații legate de asamblarea instrumentului, consultați instrucțiunile de la finalul acestui manual.



# Important Notice: Guarantee Information for customers in European Economic Area (EEA) and Switzerland

<p><b>Important Notice: Guarantee Information for customers in EEA* and Switzerland</b></p> <p>For detailed guarantee information about this Yamaha product, and Pan-EEA* and Switzerland warranty service, please either visit the website address below (Printable file is available at our website) or contact the Yamaha representative office for your country. * EEA: European Economic Area</p>	English
<p><b>Wichtiger Hinweis: Garantie-Information für Kunden in der EWR* und der Schweiz</b></p> <p>Für nähere Garantie-Information über dieses Produkt von Yamaha, sowie über den Pan-EWR*- und Schweizer Garantieservice, besuchen Sie bitte entweder die folgend angegebene Internetadresse (eine druckfähige Version befindet sich auch auf unserer Webseite), oder wenden Sie sich an den für Ihr Land zuständigen Yamaha-Vertrieb. *EWR: Europäischer Wirtschaftsraum</p>	Deutsch
<p><b>Remarque importante: informations de garantie pour les clients de l'EEE et la Suisse</b></p> <p>Pour des informations plus détaillées sur la garantie de ce produit Yamaha et sur le service de garantie applicable dans l'ensemble de l'EEE ainsi qu'en Suisse, consultez notre site Web à l'adresse ci-dessous (le fichier imprimable est disponible sur notre site Web) ou contactez directement Yamaha dans votre pays de résidence. * EEE : Espace Economique Européen</p>	Français
<p><b>Belangrijke mededeling: Garantie-informatie voor klanten in de EER* en Zwitserland</b></p> <p>Voor gedetailleerde garantie-informatie over dit Yamaha-product en de garantieservice in heel de EER* en Zwitserland, gaat u naar de onderstaande website (u vindt een afdrukbaar bestand op onze website) of neemt u contact op met de vertegenwoordiging van Yamaha in uw land. * EER: Europese Economische Ruimte</p>	Nederlands
<p><b>Aviso importante: información sobre la garantía para los clientes del EEE* y Suiza</b></p> <p>Para una información detallada sobre este producto Yamaha y sobre el soporte de garantía en la zona EEE* y Suiza, visite la dirección web que se incluye más abajo (la versión del archivo para imprimir esta disponible en nuestro sitio web) o póngase en contacto con el representante de Yamaha en su país. * EEE: Espacio Económico Europeo</p>	Español
<p><b>Avviso importante: informazioni sulla garanzia per i clienti residenti nell'EEA* e in Svizzera</b></p> <p>Per informazioni dettagliate sulla garanzia relativa a questo prodotto Yamaha e l'assistenza in garanzia nei paesi EEA* e in Svizzera, potete consultare il sito Web all'indirizzo riportato di seguito (è disponibile il file in formato stampabile) oppure contattare l'ufficio di rappresentanza locale della Yamaha. * EEA: Area Economica Europea</p>	Italiano
<p><b>Aviso importante: informações sobre as garantias para clientes da AEE* e da Suíça</b></p> <p>Para obter uma informação pormenorizada sobre este produto da Yamaha e sobre o serviço de garantia na AEE* e na Suíça, visite o site a seguir (o arquivo para impressão está disponível no nosso site) ou entre em contato com o escritório de representação da Yamaha no seu país. * AEE: Área Económica Europeia</p>	Português
<p><b>σημαντική σημείωση: Πληροφορίες εγγύησης για τους πελάτες στον ΕΟΧ* και Ελλάδα</b></p> <p>Για λεπτομερείς πληροφορίες εγγύησης σχετικά με το παρόν προϊόν της Yamaha και την κάλυψη εγγύησης σε όλες τις χώρες του ΕΟΧ και την Ελλάδα, επισκεφτείτε την παρακάτω ιστοσελίδα (Εκτυπώσιμη μορφή είναι διαθέσιμη στην ιστοσελίδα μας) ή απευθυνθείτε στην αντιπροσωπεία της Yamaha στη χώρα σας. * ΕΟΧ: Ευρωπαϊκός Οικονομικός Χώρος</p>	Ελληνικά
<p><b>Viktig: Garantierinformation för kunder i EES-området* och Schweiz</b></p> <p>För detaljerad information om denna Yamaha-produkt samt garantiservice i hela EES-området* och Schweiz kan du antingen besöka nedanstående webbadress (en utskriftsvänlig fil finns på webbplatsen) eller kontakta Yamahas officiella representant i ditt land. * EES: Europeiska Ekonomiska Samarbetsområdet</p>	Svenska
<p><b>Viktig merknad: Garantiinformasjon for kunder i EØS* og Sveits</b></p> <p>Detaljert garantiinformasjon om dette Yamaha-produktet og garantiservice for hele EØS-området* og Sveits kan fås enten ved å besøke nettstedene nedenfor (utskriftsversjon finnes på våre nettsider) eller kontakte kontaktpunktet i landet der du bor. *EØS: Det europeiske økonomiske samarbeidsområdet</p>	Norsk
<p><b>Viktig oplysning: Garantioplysninger til kunder i EØO* og Schweiz</b></p> <p>De kan finde detaljerede garantioplysninger om dette Yamaha-produkt og den fælles garantiserviceordning for EØO* (og Schweiz) ved at besøge det websted, der er angivet nedenfor (der findes en fil, som kan udskrives, på vores websted), eller ved at kontakte Yamahas nationale repræsentationskontor i det land, hvor De bor. * EØO: Det Europæiske Økonomiske Område</p>	Dansk
<p><b>Tärkeä ilmoitus: Takuutiedot Euroopan talousalueen (ETA)* ja Sveitsin asiakkaille</b></p> <p>Tämän Yamaha-tuotteen sekä ETA-alueen ja Sveitsin takuuta koskevat yksityiskohtaiset tiedot saatte alla olevasta nettiosoitteesta. (Tulostettava tiedosto saatavissa sivustollamme.) Voitte myös ottaa yhteyttä paikalliseen Yamaha-edustajaan. *ETA: Euroopan talousalue</p>	Suomi
<p><b>Ważne: Warunki gwarancyjne obowiązujące w EOG* i Szwajcarii</b></p> <p>Aby dowiedzieć się więcej na temat warunków gwarancyjnych tego produktu firmy Yamaha i serwisu gwarancyjnego w całym EOG* i Szwajcarii, należy odwiedzić wskazaną poniżej stronę internetową (Plik gotowy do wydruku znajduje się na naszej stronie internetowej) lub skontaktować się z przedstawicielstwem firmy Yamaha w swoim kraju. * EOG — Europejski Obszar Gospodarczy</p>	Polski
<p><b>Důležité oznámení: Záruční informace pro zákazníky v EHS* a ve Švýcarsku</b></p> <p>Podrobné záruční informace o tomto produktu Yamaha a záručním servisu v celém EHS* a ve Švýcarsku naleznete na níže uvedené webové adrese (soubor k tisku je dostupný na našich webových stránkách) nebo se můžete obrátit na zastoupení firmy Yamaha ve své zemi. * EHS: Evropský hospodářský prostor</p>	Česky
<p><b>Fontos figyelmeztetés: Garancia-információk az EGT* területén és Svájcban élő vásárlók számára</b></p> <p>A jelen Yamaha-tuottek vonatkozó részletes garancia-információk, valamint az EGT*-re és Svájcra kiterjedő garanciális szolgáltatás tekintetében keresse fel webhelyünket az alábbi címen (a webhelyen nyomtatható fájl is talál), vagy pedig lépjen kapcsolatba az országában működő Yamaha képviseleti irodával. * EGT: Európai Gazdasági Térség</p>	Magyar
<p><b>Oluline märkus: Garantiteave Euroopa Majanduspiirkonna (EMP)* ja Šveitsi klientidele</b></p> <p>Täpsemate teabe saamiseks selle Yamaha toote garantii ning kogu Euroopa Majanduspiirkonna ja Šveitsi garantiteeninduse kohta, külastage palun veebisaiti alljärgneval aadressil (meie saidil on saadaval printitav fail) või pöörduge Teie regiooni Yamaha esinduse poole. * EMP: Euroopa Majanduspiirkond</p>	Eesti keel
<p><b>Svarīgs paziņojums: garantijas informācija klientiem EEZ* un Šveicē</b></p> <p>Lai saņemtu detalizētu garantijas informāciju par šo Yamaha produktu, kā arī garantijas apkalpošanu EEZ* un Šveicē, lūdzam apmeklētiet zemāk norādīto tīmekļa vietnes adresi (tīmekļa vietnē ir pieejams drukājams fails) vai sazinieties ar jūsu valsti apkalpojošo Yamaha pārstāvniecību. * EEZ: Eiropas Ekonomikas zona</p>	Latviešu
<p><b>Dėmesio: informacija dėl garantijos pirkėjams EEE* ir Šveicarijoje</b></p> <p>Jei reikia išsamioms informacijos apie šį „Yamaha“ produktą ir jo techninę priežiūrą visoje EEE* ir Šveicarijoje, apsilankykite mūsų svetainėje toliau nurodytu adresu (svetainėje yra spausdinamas failas) arba kreipkitės į „Yamaha“ atstovybę savo šaliai. *EEE – Europos ekonominė erdvė</p>	Lietuvių kalba
<p><b>Dôležité upozornenie: Informácie o záruke pre zákazníkov v EHP* a Švajčiarsku</b></p> <p>Podrobné informácie o záruke týkajúce sa tohto produktu od spoločnosti Yamaha a garančnom servise v EHP* a Švajčiarsku nájdete na webovej stránke uvedenej nižšie (na našej webovej stránke je k dispozícii súbor na tlač) alebo sa obráťte na zástupcu spoločnosti Yamaha vo svojej krajine. * EHP: Európsky hospodársky priestor</p>	Slovenčina
<p><b>Pomembno obvestilo: Informacije o garanciji za kupce v EGP* in Švici</b></p> <p>Za podrobnejše informacije o tem Yamahinem izdelku ter garancijskem servisu v celotnem EGP in Švici, obiščite spletno mesto, ki je navedeno spodaj (natisljiva datoteka je na voljo na našem spletnem mestu), ali se obrnite na Yamahinega predstavnika v svoji državi. * EGP: Evropski gospodarski prostor</p>	Slovenščina
<p><b>Важно съобщение: Информация за гаранцията за клиенти в ЕИП* и Швейцария</b></p> <p>За подробна информация за гаранцията за този продукт на Yamaha и гаранционното обслужване в паневропейската зона на ЕИП* и Швейцария или посетете посещения по-долу уеб сайт (на нашия уеб сайт има файл за печат), или се свържете с представителния офис на Yamaha във вашата страна. * ЕИП: Европейско икономическо пространство</p>	Български език
<p><b>Notificare importantă: Informații despre garanție pentru clienții din SEE* și Elveția</b></p> <p>Pentru informații detaliate privind acest produs Yamaha și serviciul de garanție Pan-SEE* și Elveția, vizitați site-ul la adresa de mai jos (fișierul imprimabil este disponibil pe site-ul nostru) sau contactați biroul reprezentanței Yamaha din țara dumneavoastră. * SEE: Spațiul Economic European</p>	Limba română

<http://europe.yamaha.com/warranty/>

### Informații pentru utilizatori cu privire la colectarea și eliminarea echipamentelor vechi



Acest simbol de pe produse, ambalaje și/sau documentele însoțitoare înseamnă că produsele electrice și electronice uzate nu trebuie amestecate cu deșeurile menajere obișnuite.

Pentru tratarea, recuperarea și reciclarea corespunzătoare a produselor vechi, vă rugăm să le duceți la punctele de colectare adecvate, în conformitate cu legislația națională.

Prin eliminarea corectă a acestor produse veți ajuta la economisirea de resurse valoroase și la prevenirea oricăror efecte cu potențial negativ asupra sănătății omului și a mediului care ar rezulta, altfel, din manipularea inadecvată a deșeurilor.

Pentru mai multe informații privind colectarea și reciclarea produselor vechi, vă rugăm să contactați autoritățile municipale locale, serviciul de eliminare a deșeurilor sau punctul de vânzare de unde ați cumpărat articolele.

#### **Pentru utilizatorii persoane juridice din Uniunea Europeană:**

Dacă doriți să renunțați la echipamente electrice și electronice, vă rugăm să contactați distribuitorul sau furnizorul dumneavoastră pentru informații suplimentare.

#### **Informații privind eliminarea în alte țări din afara Uniunii Europene:**

Acest simbol este valabil doar în Uniunea Europeană. Dacă doriți să renunțați la aceste articole, vă rugăm să contactați autoritățile locale sau distribuitorul și să solicitați informații privind metoda corectă de eliminare.

(weee\_eu\_ro\_02)

# PRECAUȚII

## CITIȚI CU ATENȚIE ÎNAINTE DE A CONTINUA

Păstrați acest manual într-un loc sigur și la îndemână pentru a-l putea consulta în viitor.

### Pentru adaptor CA



#### AVERTISMENT

- Acest adaptor CA este conceput pentru a fi utilizat numai cu instrumentele electronice Yamaha. Nu îl utilizați în niciun alt scop.
- Numai pentru uz în spații închise. A nu se utiliza în medii cu umiditate ridicată.



#### ATENȚIE!

- Atunci când aranjați produsul, asigurați-vă că priza CA poate fi accesată cu ușurință. Dacă apar probleme sau defecțiuni, întrerupeți imediat alimentarea de la întrerupător a instrumentului și deconectați adaptorul CA de la priză. Atunci când adaptorul CA este conectat la priza CA, rețineți faptul că electricitatea circulă în continuare la un nivel minim, chiar dacă întrerupătorul de alimentare este oprit. Când nu utilizați instrumentul un timp îndelungat, asigurați-vă că scoateți cablul de alimentare din priza CA de perete.

### Pentru YDP-164, YDP-144, YDP-S54



#### AVERTISMENT

Respectați întotdeauna măsurile fundamentale de precauție enumerate mai jos pentru a evita posibilitatea unor vătămări grave sau chiar a decesului din cauza electrocutării, scurtcircuitului, deteriorărilor, incendiului sau a altor pericole. Aceste măsuri de precauție includ, fără limitare, următoarele:

#### Alimentare cu energie electrică/Adaptor CA

- Nu puneți cablul de alimentare lângă surse de căldură, precum reșouri sau radiatoare. De asemenea, nu îndoiți excesiv cablul, nici nu îl deteriorați în alt mod și nu plasați obiecte grele pe el.
- Utilizați doar tensiunea specificată ca fiind corectă pentru instrument. Tensiunea necesară este imprimată pe plăcuța de pe instrument.
- Utilizați doar adaptorul specificat (pagina 40). Utilizarea unui adaptor necorespunzător poate duce la avariarea instrumentului sau la supraîncălzire.
- (YDP-164, YDP-S54) Utilizați doar cablul de alimentare/fișa electrică furnizat(ă).
- Verificați periodic fișa electrică și îndepărtați murdăria sau praful acumulat pe aceasta.

#### A nu se deschide

- Acest instrument nu conține piese ce pot fi reparate de utilizator. Nu deschideți instrumentul și nu încercați să dezasamblați sau să modificați piesele interne în niciun fel. În cazul în care instrumentul pare că este defect, întrerupeți imediat utilizarea și apelați la personal de depanare calificat al Yamaha pentru a-l inspecta.

#### Avertisment cu privire la apă

- Nu expuneți instrumentul la ploaie, nu îl utilizați în apropierea apei sau în medii umede sau ude și nu plasați pe el recipiente (cum ar fi vase, sticle sau pahare) care conțin lichide ce se pot vărsa în oricare dintre orificii. Dacă în instrument pătrunde vreun lichid precum apa, întrerupeți imediat alimentarea și scoateți cablul de alimentare din priza CA. Apoi solicitați ca instrumentul să fie inspectat de personal de depanare calificat al Yamaha.
- Nu introduceți și nu scoateți niciodată o fișă electrică cu mâinile ude.

#### Avertisment cu privire la incendiu

- Nu puneți niciodată obiecte aprinse, precum lumânări, pe unitate. Un obiect aprins poate cădea și cauza un incendiu.

#### Dacă observați o anomalie

- Când apare una dintre următoarele probleme, opriți imediat alimentarea de la întrerupător și deconectați fișa electrică de la priză. Apoi solicitați ca dispozitivul să fie inspectat de personal de depanare al Yamaha.
  - Cablul de alimentare sau fișa se uzează sau se deteriorează.
  - Emană mirosuri neobișnuite sau fum.
  - Unele obiecte au fost scăpate în instrument.
  - Sunetul se pierde brusc în timpul utilizării instrumentului.

# **ATENȚIE!**

**Respectați întotdeauna măsurile fundamentale de precauție enumerate mai jos pentru a evita posibilitatea vătămării corporale, a dumneavoastră sau a altora, sau avarierea instrumentului sau a altor bunuri. Aceste măsuri de precauție includ, fără limitare, următoarele:**

## **Alimentare cu energie electrică/Adaptor CA**

- Nu conectați instrumentul la o priză electrică utilizând un conector multiplu. Acest lucru ar putea duce la o calitate mai slabă a sunetului sau la supraîncălzirea prizei.
- Atunci când scoateți fișa electrică din instrument sau din priză, țineți întotdeauna de ștecăr și nu de cablu. Dacă trageți de cablul îl puteți deteriora.
- Scoateți fișa electrică din priză atunci când instrumentul nu este utilizat perioade mai lungi de timp sau în timpul furtunilor cu descărcări electrice.

## **Asamblare**

- Citiți cu atenție documentația atașată în care se explică procesul de asamblare. Dacă instrumentul nu este asamblat în ordinea corectă poate duce la avariarea instrumentului sau chiar la vătămări.
- (YDP-S54) Pentru stabilitate, asigurați-vă că atașați consolele împotriva căderii la instrument. Nerespectarea acestei indicații poate duce la deteriorarea instrumentului sau chiar la rănirea persoanelor.

## **Amplasare**

- Nu plasați instrumentul într-o poziție instabilă unde ar putea să se răstoarne accidental.
- Utilizați întotdeauna cel puțin două persoane pentru transportul sau mutarea instrumentului. Încercarea de a ridica instrumentul de unul singur vă poate dăuna spatelui, poate avea ca rezultat alte vătămări sau deteriorarea instrumentului în sine.
- Înainte de a muta instrumentul, îndepărtați toate cablurile conectate pentru a preveni deteriorarea cablurilor și vătămarea persoanelor care s-ar putea împiedica de ele.
- Atunci când aranjați produsul, asigurați-vă că priza CA utilizată poate fi accesată cu ușurință. Dacă apar probleme sau defecțiuni, opriți imediat alimentarea de la întrerupător și deconectați fișa electrică de la priză. Chiar și atunci când întrerupătorul de alimentare este oprit, curentul electric curge către produs la nivelul minim. Când nu utilizați produsul un timp mai îndelungat, asigurați-vă că scoateți cablul de alimentare din priza CA de perete.

## **Conexiuni**

- Înainte de a conecta instrumentul la alte componente electronice, opriți alimentarea cu curent a tuturor componentelor. Înainte de a porni alimentarea cu curent a tuturor componentelor, reglați toate nivelurile de volum la minimum.
- Asigurați-vă că setați volumul tuturor componentelor la nivelul minim și creșteți treptat controalele de volum în timp ce cântați la instrument pentru a seta nivelul de ascultare dorit.

Numărul modelului, numărul de serie, necesarul de putere etc. pot fi găsite pe sau lângă plăcuța cu denumirea care se află pe partea de dedesubt a unității. Ar trebui să notați acest număr de serie în spațiul prevăzut mai jos și să păstrați acest manual ca o înregistrare permanentă a achiziției pentru a ajuta la identificare în caz de furt.

**Nr. model**

---

**Nr. de serie**

---

## **Atenționare cu privire la manipulare**

- Nu introduceți un deget sau mâna în vreun spațiu liber din capacul claviaturii sau din instrument. De asemenea, aveți grijă să nu vă prindeți degetele cu capacul claviaturii.
- Nu introduceți și nu lăsați să cadă obiecte din hârtie, metal sau de altă natură în spațiile libere din capacul claviaturii, panou sau claviatură. Acest lucru ar putea cauza vătămarea dumneavoastră fizică sau a altora, deteriorarea instrumentului sau a altor obiecte sau o funcționare defectuoasă.
- (YDP-S54) Nu aplicați o forță excesivă atunci când închideți capacul claviaturii. Mecanismul SOFT-CLOSE™ asigură închiderea lentă a capacului claviaturii. Aplicarea unei forțe excesive asupra capacului claviaturii în momentul închiderii acestuia poate duce la deteriorarea mecanismului SOFT-CLOSE™ și la posibila rănire a mâinilor și degetelor prinse sub capacul rabatabil închis.
- Nu vă sprijiniți pe instrument, nu plasați obiecte grele pe acesta și nu utilizați forță excesivă pentru a manipula butoanele, comutatoarele sau conectorii.
- Nu utilizați instrumentul/dispozitivul sau căștile pe perioade îndelungate la un nivel al volumului ridicat sau neconfortabil, deoarece acest lucru poate cauza pierderea permanentă a auzului. Dacă experimentați în vreun fel pierderea auzului sau dacă vă țuie urechile, consultați un medic.

## **Utilizarea băncii (Dacă este inclusă)**

- Nu plasați bancheta într-o poziție instabilă unde ar putea să se răstoarne accidental.
- Nu vă jucați neglijent cu bancheta și nu stați pe ea în picioare. Utilizarea acesteia drept un alt instrument sau scară pentru orice alt scop poate cauza accidente sau vătămări.
- Pe banchetă trebuie să stea o singură persoană, pentru a preveni posibilitatea unui accident sau a unei vătămări.
- În cazul în care șuruburile banchetei se desfac ca urmare a utilizării prelungite, strângeți-le periodic folosind instrumentul desemnat, pentru a preveni posibilitatea producerii unui accident sau unei răniri.
- Supravegheați cu atenție copiii mici, pentru ca aceștia să nu cadă de pe banchetă. Deoarece bancheta nu are spătar, utilizarea nesupravegheată poate duce la accidente sau vătămări.

Yamaha nu poate fi trasă la răspundere pentru daunele cauzate de utilizarea necorespunzătoare sau de modificările aduse instrumentului și nici pentru datele pierdute sau distruse.

Întrerupeți întotdeauna alimentarea cu curent când instrumentul nu este utilizat. Chiar și atunci când întrerupătorul [⏻] (Standby/Pornit) este în starea de standby (lampa de alimentare este stinsă), curentul electric curge către instrument la nivelul minim. Când nu utilizați instrumentul un timp mai îndelungat, asigurați-vă că scoateți cablul de alimentare din priza CA de perete.

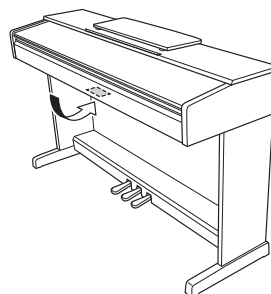

(bottom\_ro\_01) Plăcuța de pe instrument se află pe partea de dedesubt a unității.

## NOTIFICARE

Pentru a evita posibilitatea defectării/deteriorării produsului, a deteriorării datelor sau a altor bunuri, respectați notificările de mai jos.

### ■ Manipulare

- Nu utilizați instrumentul în apropierea unui televizor, radio, echipament stereo, telefon mobil sau altor dispozitive electrice. În caz contrar, instrumentul, televizorul sau radioul poate genera zgomot. Când utilizați instrumentul împreună cu o aplicație de pe dispozitivul dvs. inteligent, de exemplu iPad, iPhone sau iPod touch, vă recomandăm să comutați acel dispozitiv la „Modul avion” pentru a evita interferențele cauzate de comunicații.
- Nu expuneți instrumentul la praf sau vibrații în exces sau la frig ori căldură extremă (precum în lumina directă a soarelui, în apropierea unui încălzitor sau într-o mașină în timpul zilei) pentru a preveni posibilitatea degradării panoului, a avarierii componentelor interne sau a unei funcționări instabile. (Intervalul verificat pentru temperatura de funcționare: 5 °C – 40 °C sau 41 °F – 104 °F)
- Nu plasați obiecte din vinilin, plastic sau cauciuc pe instrument, deoarece acest lucru poate duce la decolorarea panoului sau a claviaturii.

### ■ Întreținere

- Când curățați instrumentul, utilizați o cârpă moale, uscată sau delicat umedă. Nu utilizați diluanți, solvenți, alcool, lichide de curățat sau cârpe de șters impregnate cu soluții chimice.
- În timpul schimbărilor extreme de temperatură sau umiditate, este posibil să apară condens și apa să se strângă pe suprafața instrumentului. Dacă apa nu este îndepărtată este posibil ca părțile din lemn să o absoarbă și să se deterioreze. Asigurați-vă că ștergeți apa imediat cu o cârpă moale.

### ■ Salvarea datelor

- Unele date ale acestui instrument (pagina 31) sunt reținute atunci când este oprită alimentarea. Cu toate acestea, datele salvate se pot pierde din cauza unor erori, a unor greșeli de utilizare etc. Salvați datele importante pe un dispozitiv extern, cum ar fi un computer (pagina 31).

## Informații

### ■ Despre drepturile de autor

- Copierea de date muzicale disponibile în comerț, inclusiv, dar fără limitare la date MIDI și/sau date audio este strict interzisă cu excepția cazului în care sunt copiate pentru uz personal.
- Acest produs încorporează și înglobează conținut asupra căruia Yamaha deține drepturi de autor sau cu privire la care Yamaha deține licențe de utilizare a drepturilor de autor ale unor terțe părți. Din cauza legilor drepturilor de autor și a altor legi relevante, NU aveți dreptul să distribuiți suportul pe care se salvează sau se înregistrează acest conținut și rămâne, practic, identic sau foarte similar cu cel din produs.
  - \* Conținutul descris mai sus include un program de computer, date cu stilul de acompaniament, datele MIDI, datele WAVE, datele cu înregistrarea vocii, o partitură, datele partiturii etc.
  - \* Aveți dreptul să distribuiți suportul pe care s-a înregistrat prestația dvs. sau producția dvs. muzicală utilizând acest conținut, în aceste cazuri nefiind obligatorie permisiunea din partea companiei Yamaha Corporation.

### ■ Despre funcțiile/datele incluse în instrument

- Unele dintre cântecele presetate au fost editate din punctul de vedere al lungimii sau aranjamentului și este posibil să nu fie identice cu originalele.

### ■ Despre acest manual

- Ilustrațiile, așa cum sunt prezentate în acest manual, au exclusiv scop instructiv și este posibil să fie diferite de cele ce apar pe monitorul instrumentului.
- Literele de la sfârșitul numelui modelului (de exemplu, „B” sau „WH”) reprezintă coduri legate de modul de finisare a instrumentului. De exemplu, „B” indică „nuc negru”, iar „WH” indică „alb”. Deoarece aceste litere indică doar modul de finisare, ele sunt omise în manual
- Windows este o marcă comercială înregistrată a Microsoft® Corporation în Statele Unite și în alte țări.
- iPhone, iPad și iPod touch sunt mărci comerciale aparținând Apple Inc., înregistrate în S.U.A. și în alte țări.
- Android™ este o marcă comercială a Google LLC.
- Numele companiilor și numele produselor din acest manual constituie mărci comerciale sau mărci comerciale înregistrate ale companiilor respective.

### ■ Ajustare

- Spre deosebire de un pian acustic, acest instrument nu necesită ajustarea de către un expert (deși înălțimea sunetului poate fi ajustată de utilizator pentru a corespunde altor instrumente). Acest lucru se datorează faptului că înălțimea notelor instrumentelor digitale este menținută întotdeauna perfectă.

# Cuprins

<b>PRECAUȚII .....</b>	<b>5</b>
<b>Despre manuale.....</b>	<b>9</b>
<b>Accesorii incluse.....</b>	<b>9</b>
<b>Controalele și terminalele tip panou ....</b>	<b>10</b>

## Funcționare de bază

---

<b>Configurarea .....</b>	<b>12</b>
Capacul claviaturii (YDP-164, YDP-144) .....	12
Suportul pentru partituri (YDP-164, YDP-144) .....	12
Capac claviatură și suport pentru partituri (YDP-S54) .....	13
Pornirea alimentării .....	14
Funcția Oprire automată .....	15
Utilizarea căștilor .....	15
<b>Interpretarea la pian .....</b>	<b>16</b>
Control acustic inteligent .....	16
Utilizarea pedalelor .....	17
Utilizarea funcției rezonanță amortizor .....	17
Setarea sunetelor de confirmare a funcționării ....	18
Modificarea sensibilității la atingere .....	18
Utilizarea metronomului .....	19

## Utilizări avansate

---

<b>Redarea sunetelor (vocilor) de instrumente muzicale diverse .....</b>	<b>20</b>
Selectarea unei voci .....	20
Ascultarea cântecelor demo .....	21
Adăugarea de variații sunetului (reverberație).....	22
Transpunerea înălțimii în semitonuri .....	23
Reglarea fină a înălțimii .....	23
Suprapunerea a două voci (modul Dual) .....	24
Interpretarea în duet .....	25
<b>Redarea și studierea unui cântec.....</b>	<b>26</b>
Ascultarea celor 50 de cântece presetate .....	26
Ascultarea cântecelor încărcate dintr-un computer.....	26
Exersarea unei părți pentru o mână.....	27

Redarea de la început a unei măsuri care include pauză .....	27
--	----

## Înregistrarea interpretărilor..... 28

Înregistrarea interpretărilor.....	28
Modificarea setărilor inițiale ale cântecului înregistrat .....	29
Ștergerea datelor înregistrate.....	29

## Utilizarea cu un computer sau cu un dispozitiv inteligent .....

Utilizarea unei aplicații pe dispozitivul dvs. inteligent.....	30
Redarea/înregistrarea datelor audio (Interfață audio USB).....	30

## Copierea de rezervă a datelor și inițierea setărilor .....

Datele păstrate la oprirea alimentării .....	31
Salvarea datelor cântecului de utilizator pe un computer .....	31
Inițierea setărilor .....	31
Confirmarea versiunii firmware a acestui instrument.....	31

## Anexă

---

### Depanare .....

### Asamblarea stativului claviaturii .....

Precauții pentru asamblare.....	33
Asamblarea pentru YDP-164, YDP-144 .....	34
Asamblarea pentru YDP-S54 .....	37

### Specificații.....

### Index.....



Vă mulțumim pentru alegerea acestui pian digital Yamaha.  
Acest instrument oferă un sunet de înaltă calitate  
și oferă control asupra expresivității pentru plăcerea dvs. de a interpreta  
Pentru a beneficia la maxim de performanțele și caracteristicile instrumentului,  
citiți toate manualele și păstrați-le la îndemână pentru consultări ulterioare.

## Despre manuale

Acest instrument are următoarele manuale.

### ■ Manuale incluse

 **Manualul proprietarului (această broșură)**  
Explică modul de utilizare a instrumentului.

 **Quick Operation Guide (Ghid rapid de funcționare) (foaie separată)**  
Prezintă sub formă schematică funcțiile atribuite butoanelor și claviaturii pentru a o însuși rapidă.

### ■ Manuale online (PDF)

 **Smart Device Connection Manual (Manual de conectare a dispozitivelor inteligente)**  
Explică modul de conectare a instrumentului la un telefon inteligent sau la o tabletă etc. În funcție de dispozitiv, puteți alege între două versiuni (pentru iOS și pentru Android).

 **Computer-related Operations (Operații pe computer)**  
Include instrucțiuni pentru conectarea acestui instrument la un computer și operații asociate cu transferul datelor de cântec.

 **Referințe MIDI**  
Conține formatul de date MIDI și diagrama de implementare MIDI, împreună cu descrierea funcțiilor MIDI cum ar fi setările pentru canal MIDI și control local.

 **MIDI Basics (Elemente de bază despre MIDI) (numai în limbile engleză, franceză și germană)**  
Conține explicații de bază despre MIDI.

Pentru a obține aceste materiale, accesați site-ul de descărcări Yamaha Downloads, apoi introduceți numele modelului pentru căutarea fișierelor dorite.

#### Yamaha Downloads

<http://download.yamaha.com/>

## Accesorii incluse

- Manualul proprietarului (această broșură) ×1
- Quick Operation Guide (Ghid rapid de funcționare) (foaie separată) ×1
- „50 Classical Music Masterpieces” (carte muzicală) ×1
- Înregistrare produs Online Member ×1
- Garanție\* ×1
- Adaptor CA\* ×1
- Cablu de alimentare\* ×1 (YDP-164, YDP-S54)
- Bancheta\* ×1 (YDP-164, YDP-144)

\* Este posibil să nu fie inclus, în funcție de zona în care vă aflați. Verificați la distribuitorul Yamaha.

### Aplicație pentru dispozitive inteligente – „Smart Pianist”

Cu aplicația special creată „Smart Pianist” rulând pe dispozitivul dvs. inteligent, puteți controla de la distanță pianul digital pentru comoditate și flexibilitate ridicate. Prin prezentarea pe ecran a diversilor parametri, această aplicație vă permite să faceți setări într-un mod mai vizual și mai intuitiv. Pentru detalii suplimentare despre aplicația „Smart Pianist”, consultați următorul site Web Yamaha: <https://www.yamaha.com/kbdapps/>

Pentru instrucțiuni privind conectarea instrumentului la un dispozitiv inteligent, expertul de conectare din aplicația „Smart Pianist” vă va ghida în funcție de condițiile și mediul de utilizare. Pentru a lansa expertul de conectare, atingeți „☰” (Meniu) în partea de sus a ecranului pentru a deschide afișajul Menu, apoi atingeți „Instrument” → „Start Connection Wizard” (Lansați expertul de conectare).

# Controlurile și terminalele tip panou

## YDP-164, YDP-144

Ilustrațiile sunt preluate de la modelul YDP-144.

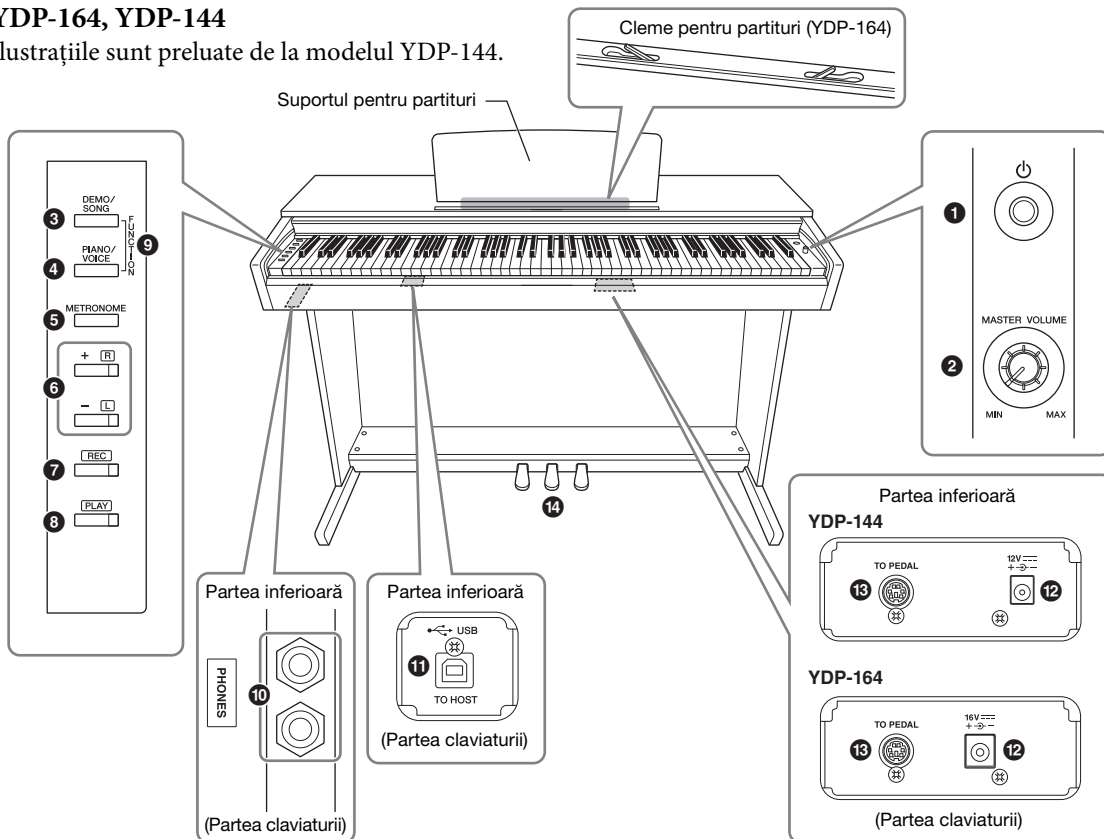

## YDP-S54

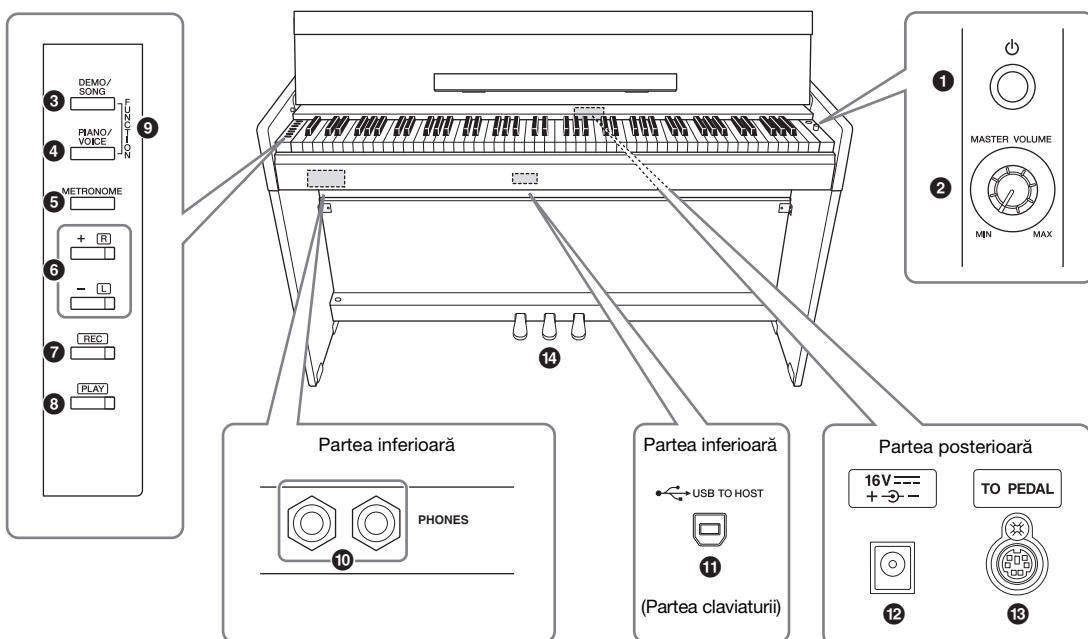

- ❶ [⏻] **Înterupător (Standby/Pornit)..... pagina 14**  
Pentru pornirea alimentării sau punerea în standby.

- ❷ **Butonul rotativ [MASTER VOLUME]**  
Pentru reglarea volumului întregului sunet.

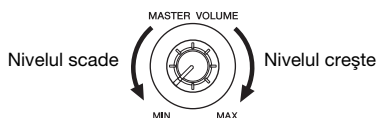

**⚠️ ATENȚIE!**

Nu utilizați acest instrument la un nivel de volum ridicat pentru o perioadă lungă de timp pentru a evita deteriorarea auzului.

- ❸ **Butonul [DEMO/SONG] ..... paginile 21, 26**  
Pentru redarea cântecelor demo și a cântecelor presetate.

- ❹ **Butonul [PIANO/VOICE] ..... paginile 20, 22, 24**  
Pentru selectarea unei singure voci, a două voci pentru suprapunere sau a unui tip de reverberație.

- ❺ **Butonul [METRONOME]..... pagina 19**  
Pentru pornirea sau oprirea metronomului.

- ❻ **Butoanele [+R], [-L] ..... paginile 19, 20, 26, 27**

- În general, acestea sunt destinate selectării vocii următoare sau precedente.
- În timpul redării unui cântec, acestea sunt destinate selectării cântecului următor sau precedent și (menținând apăsat butonul [PLAY]) activarea/dezactivarea individuală a părților pentru mâna dreaptă și pentru mâna stângă.
- În timpul redării metronomului, acestea sunt destinate creșterii sau scăderii tempoului.

- ❼ **Butonul [REC]..... pagina 28**  
Pentru înregistrarea cântecelor interpretate de dvs. la claviatură.

- ❽ **Butonul [PLAY] ..... pagina 28**  
Pentru redarea interpretării înregistrate.

- ❾ **[FUNCTION] ..... paginile 15, 23**  
Prin apăsarea continuă și simultană a butoanelor [DEMO/SONG] și [PIANO/VOICE] și apăsarea unei anumite clape, puteți modifica diverse setări, inclusiv Oprire automată, parametrii de Transpunere etc.

- ❿ **Mufele [PHONES]..... pagina 15**  
Pentru conectarea unui set de căști stereo standard.

**Cârlig pentru căști (doar YDP-164)**

Puteți să agățați căștile pe acest instrument atunci când nu le folosiți.

Pentru instrucțiuni legate de instalarea cârligului pentru căști, consultați secțiunea „Asamblarea stativului claviaturii” de la pagina 36.

**NOTIFICARE**

Nu agățați nimic altceva pe cârlig în afară de căști. Nerespectarea acestei instrucțiuni poate duce la deteriorarea instrumentului sau a cârligului.

- ⓫ **Terminal [USB TO HOST] ..... pagina 30**  
Pentru conectarea la un computer sau la un dispozitiv inteligent, cum ar fi iPhone sau iPad.

- ⓬ **Mufa DC IN..... pagina 14**  
Pentru conectarea adaptorului CA.

- ⓭ **Mufa [TO PEDAL] ..... paginile 36, 39**  
Pentru conectarea cablului de pedală.

- ⓮ **Pedale ..... pagina 17**  
Pentru controlul funcțiilor Expresie și Susținere, la fel ca la un pian acustic.

## Configurarea

### Capacul claviaturii (YDP-164, YDP-144)

#### Pentru a deschide capacul claviaturii:

ridicați delicat capacul, apoi împingeți-l și glisați-l până la capăt.

#### Pentru a închide capacul claviaturii:

glisați capacul spre dvs. și coborâți delicat capacul deasupra clapelor.

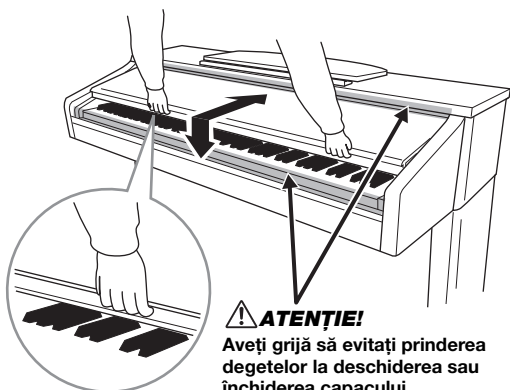

#### ⚠️ ATENȚIE!

- Țineți capacul cu ambele mâini atunci când îl deschideți sau îl închideți. Nu îi dați drumul până când acesta nu este complet deschis sau închis. Aveți grijă să evitați prinderea degetelor (ale dvs. sau ale celorlalți, în special ale copiilor) între capac și unitatea principală.
- Nu așezați obiecte, cum ar fi o bucată de metal sau hârtie, deasupra capacului claviaturii. Obiectele mici așezate pe capacul claviaturii pot cădea în interiorul aparatului atunci când capacul este deschis și pot fi aproape imposibil de îndepărtat. Acest lucru poate provoca electrocutări, scurtcircuite, incendii sau alte deteriorări grave ale instrumentului.

### Supportul pentru partituri (YDP-164, YDP-144)

#### Pentru a ridica suportul pentru partituri:

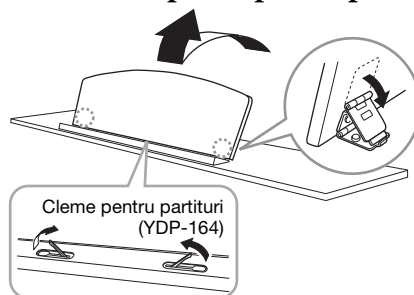

1. Trageți suportul pentru partituri în sus și către dvs., cât de mult permite acesta.
2. Rabatați în jos cele două suporturi de metal din stânga și din dreapta părții din spate a suportului pentru partituri.
3. Coborâți suportul pentru partituri astfel încât suporturile de metal să se fixeze în poziție.

(YDP-164) Clemele pentru partituri vă permit să mențineți fixe paginile cărților muzicale.

#### ⚠️ ATENȚIE!

Nu încercați să folosiți suportul pentru partituri într-o poziție ridicată doar pe jumătate. Când coborâți suportul pentru partituri, nu luați mâinile de pe suportul de partituri decât după ce acesta este coborât complet.

#### Pentru a coborî suportul pentru partituri:

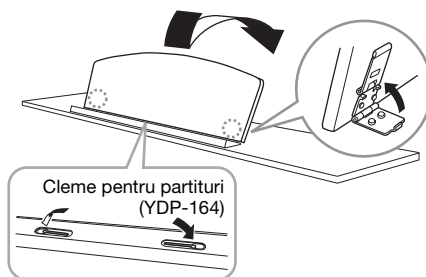

(YDP-164) Închideți clemele pentru partituri, dacă acestea sunt deschise, apoi coborâți suportul pentru partituri urmând instrucțiunile de mai jos.

1. Trageți suportul pentru partituri către dvs., cât de mult permite acesta.
2. Ridicați cele două suporturi de metal (din spatele suportului pentru partituri).
3. Coborâți cu atenție suportul pentru partituri către partea din spate, până acesta este coborât complet.

## Capac claviatură și suport pentru partituri (YDP-S54)

### ⚠ **ATENȚIE!**

Țineți capacul claviaturii cu ambele mâini atunci când îl deschideți sau îl închideți. Nu îi dați drumul până când acesta nu este complet deschis sau închis. Aveți grijă să evitați prinderea degetelor (ale dvs. sau ale celorlalți, în special ale copiilor) între capacul claviaturii și unitatea principală.

### Deschiderea capacului claviaturii

1. Apucați marginea părții superioare a capacului claviaturii cu ambele mâini, apoi deschideți încet capacul claviaturii.
2. Pliati partea frontală a capacului claviaturii.

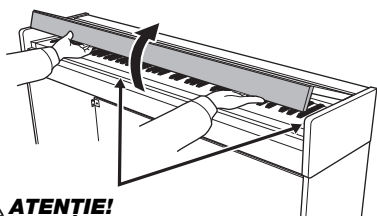

### ⚠ **ATENȚIE!**

Aveți grijă să evitați prinderea degetelor la deschiderea sau închiderea capacului.

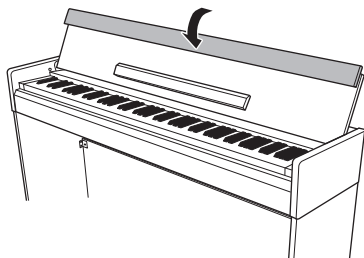

3. Depliați suportul pentru partituri.

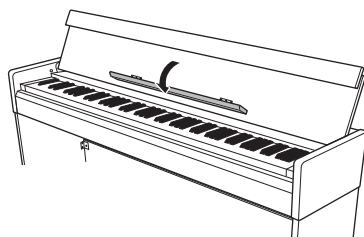

## Închiderea capacului claviaturii

1. Pliati suportul pentru partituri.
2. Depliați partea frontală a capacului claviaturii.
3. Țineți capacul claviaturii cu ambele mâini și închideți-l încet.

Capacul claviaturii este prevăzut cu mecanismul special SOFT-CLOSE™ care asigură închiderea lentă a capacului rabatabil.

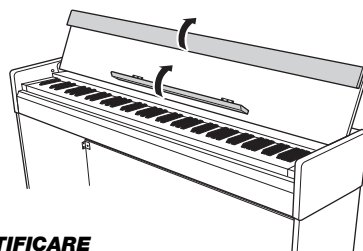

### **NOTIFICARE**

Înainte de a închide capacul claviaturii, asigurați-vă că pliați suportul pentru partituri și că depliați partea frontală a capacului claviaturii.

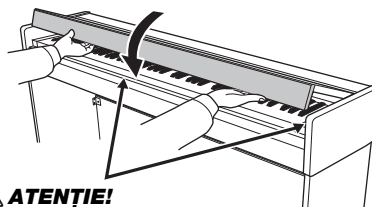

### ⚠ **ATENȚIE!**

Aveți grijă să evitați prinderea degetelor la deschiderea sau închiderea capacului.

### ⚠ **ATENȚIE!**

Nu aplicați o forță excesivă atunci când închideți capacul claviaturii.

Aplicarea unei forțe excesive asupra capacului claviaturii în momentul închiderii acestuia poate duce la deteriorarea mecanismului SOFT-CLOSE™ și la posibila rănire a mâinilor și degetelor prinse sub capacul rabatabil închis.

## Pornirea alimentării

### 1. Conectați fișele adaptorului CA în ordinea prezentată în ilustrație.

YDP-164, YDP-S54

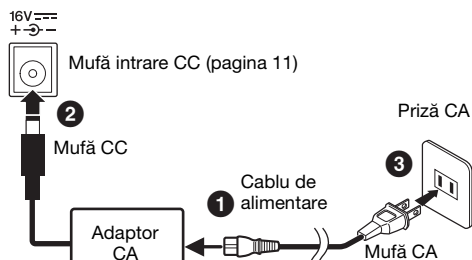

Forma fișei și a prizei diferă în funcție de regiune.

YDP-144

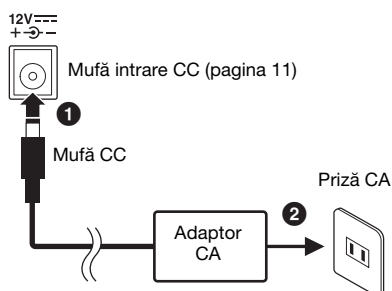

#### ⚠️ AVERTISMENT

Utilizați doar adaptorul specificat (pagina 40). Utilizarea altor adaptoare poate duce la defecțiuni ireparabile ale adaptorului și ale instrumentului.

#### ⚠️ ATENȚIE!

Scoateți fișa din priză CA atunci când instrumentul nu este utilizat perioade mai lungi de timp sau în timpul furtunilor cu descărcări electrice.

#### NOTĂ

Urmați această procedură în ordine inversă pentru a deconecta adaptorul CA.

### Pentru adaptorul electric având fișă detașabilă

Nu scoateți fișa din adaptorul electric. Dacă fișa este scoasă în mod accidental, glisați-o la loc fără a atinge părțile metalice, apoi împingeți fișa complet până când se aude un clic.

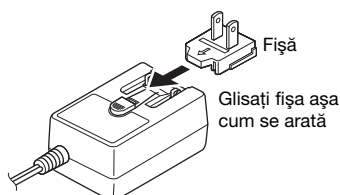

Forma fișei și a prizei diferă în funcție de regiune.

#### ⚠️ AVERTISMENT

- Asigurați-vă că mențineți fișa atașată la adaptorul CA. Utilizarea fișei neatașate poate provoca electrocutări sau incendii.
- Nu atingeți niciodată secțiunea metalică atunci când atașați fișa. Pentru a evita riscul de electrocutare, scurtcircuit sau deteriorare, fiți atent să nu existe praf între adaptorul CA și fișă.

### 2. Apăsați întrerupătorul [⏻] (Standby/Pornit) pentru a porni alimentarea.

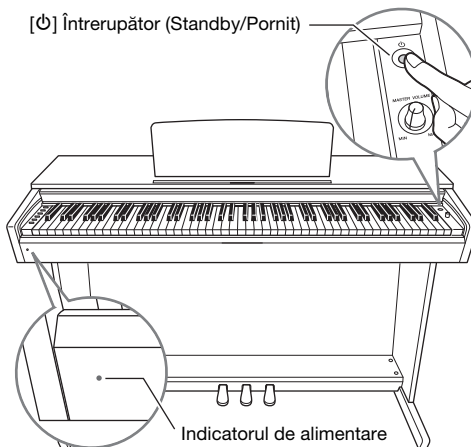

#### Indicatorul de alimentare

Dacă închideți capacul claviaturii fără a comuta alimentarea la standby, indicatorul de alimentare rămâne aprins, indicând faptul că alimentarea este încă pornită.

Când sunteți pregătit să opriți alimentarea, apăsați din nou timp de o secundă pe întrerupătorul [⏻] (Standby/Pornit). Indicatorul de alimentare se stinge.

#### ⚠️ ATENȚIE!

Chiar și atunci când întrerupătorul [⏻] (Standby/Pornit) este în starea de așteptare, curentul electric curge către instrument la un nivel minim. Când nu utilizați instrumentul o perioadă de timp mai îndelungată, asigurați-vă că scoateți cablul de alimentare din priză CA de perete.

#### NOTIFICARE

Apăsați întrerupătorul [⏻] (Standby/Pornit) atunci când porniți alimentarea. Orice alte operații, cum ar fi apăsarea clapei, butoanelor sau pedalelor, pot cauza defectarea instrumentului.

## Funcția Oprire automată

Pentru a preveni un consum electric inutil, acest instrument prezintă o funcția de oprire automată, care oprește automat alimentarea dacă instrumentul nu este în funcțiune timp de aproximativ 30 de minute.

**Setare implicită:** Activată

### Dezactivarea funcției Oprire automată (metoda simplă)

Opriti funcționarea instrumentului.

Ținând apăsată clapa A-1 (cea mai joasă notă), apăsați pe întrerupătorul [⏻] (Standby/Pornit) pentru a porni instrumentul. Indicatorul [REC] clipește de trei ori, indicând faptul că funcția Oprire automată a fost dezactivată.

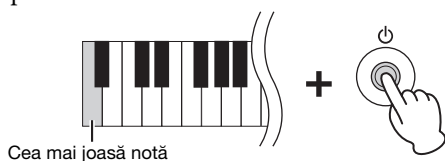

### Comutarea funcției Oprire automată (activare/dezactivare)

Ținând apăsat simultan pe [DEMO/SONG] și pe [PIANO/VOICE], apăsați pe clapa A#0 pentru a activa funcția Oprire automată sau pe clapa A0 pentru a o dezactiva.



## Utilizarea căștilor

Având în vedere că acest instrument este dotat cu două mufe [PHONES], puteți conecta două seturi de căști stereo standard. Dacă utilizați un singur set de căști, introduceți o fișă în oricare din mufe, fapt ce va dezactiva automat difuzoarele, în conformitate cu setarea implicită.



### ⚠️ ATENȚIE!

Nu utilizați căștile la volum ridicat pe perioade îndelungate de timp; acest lucru poate provoca pierderea auzului.

## Pornirea/oprirea difuzorului

Puteți stabili dacă sunetul acestui instrument este sau nu redat întotdeauna prin difuzorul încorporat. Ținând apăstate simultan butoanele [DEMO/SONG] și [PIANO/VOICE], apăsați clapa D6 sau E6.

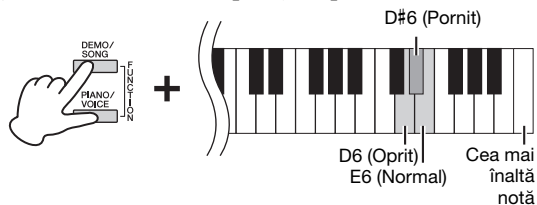

Off (Oprit) (Clapa D6)	Difuzorul nu redă sunetul.
On (Pornit) (Clapa D#6)	Difuzorul va fi utilizat întotdeauna pentru redarea sunetului, chiar dacă este conectat sau nu un set de căști.
Normal (Clapa E6)	Difuzorul va reda sunetul numai dacă nu sunt conectate căștile. (Aceasta este setarea implicită.)

## Reproducerea unui simț natural al distanței (Optimizare stereofonică)

Funcția Optimizare stereofonică vă oferă sentimentul că interpretați la un pian acustic real, chiar dacă ascultați la căști. În mod normal, sunetul provenit de la căști se aude foarte aproape de urechi. Cu toate acestea, efectul Optimizare stereofonică recrează o distanță naturală sau sentimentul unui spațiu fizic între urechile dvs. și instrument, ca și cum ați interpreta la un pian acustic.

**Setare implicită:** On (Activare)

Ținând apăsat pe [PIANO/VOICE], apăsați pe clapa F#3 pentru a activa funcția sau pe clapa F3 pentru a dezactiva funcția.

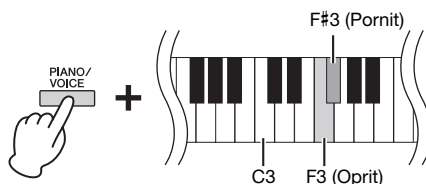

# Interpretarea la pian

## Control acustic inteligent

Această funcție ajustează și controlează automat calitatea sunetului în funcție de volumul general al instrumentului. Chiar dacă volumul este redus, acesta vă permite să auziți clar atât sunetele joase, cât și sunetele înalte.

**Setare implicită:**  
On (Activare)

### Pentru a activa funcția IAC:

Ținând apăsată simultan butoanele [DEMO/SONG] și [PIANO/VOICE], apăsați clapa C#2.



### Pentru a dezactiva funcția IAC:

Ținând apăsată simultan butoanele [DEMO/SONG] și [PIANO/VOICE], apăsați clapa C2.



### Pentru a regla adâncimea IAC:

În timp ce țineți apăsată simultan pe butoanele [DEMO/SONG] și [PIANO/VOICE], apăsați pe clapa D2 pentru a reduce valoarea sau pe clapa E2 pentru a o crește.

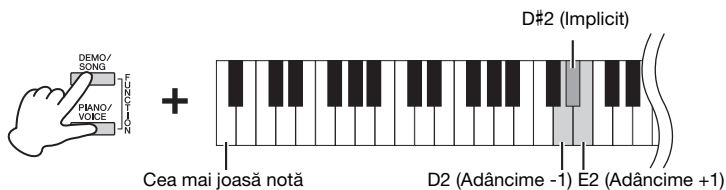

Cu cât valoarea este mai mare, cu atât sunetele joase și cele înalte se aud mai clar la niveluri scăzute ale volumului.

**Interval de setare:**  
-3 – +3

**Setare implicită:**  
0 (D#2)



## Utilizarea pedalelor

### Pedala amortizor (Dreapta)

Apăsarea acestei pedale va susține notele mai mult timp. Eliberarea acestei pedale, oprește (amortizează) imediat toate note prelungite. Această pedală dispune și de o funcție „semi pedală”, care creează efecte de susținere parțială, în funcție de cât de mult apăsați pedala.

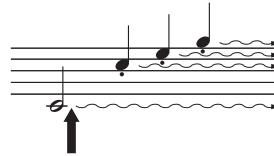

Dacă apăsați pedala amortizor în acest moment, această notă și notele pe care le interpretați înainte de eliberarea pedalei sunt susținute mai mult timp.

### Pedala sostenuto (Centru)

Apăsarea acestei pedale în timp ce se mențin notele apăsați va susține notele respective (ca în cazul apăsării prealabile a pedalei amortizor), însă toate notele interpretate în continuare nu vor fi susținute. Acest lucru face posibilă susținerea unui acord sau a unei note joase individuale, de exemplu, celelalte note fiind interpretate „staccato”.

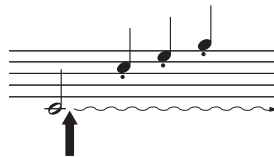

Când apăsați pedala sostenuto în timp ce păstrați nota, aceasta va fi susținută atâta timp cât apăsați pedala.

### Pedala soft (Stânga)

Apăsarea acestei pedale va reduce volumul și va modifica delicat timbrul notelor. Notele interpretate înainte de apăsarea acestei pedale nu vor fi afectate.

#### NOTĂ

Dacă pedala amortizor nu funcționează, verificați dacă este corect conectat cablul de pedală la unitatea principală (pagina 39).

#### Funcția Semi pedală

Această funcție vă permite să variați durata de susținere în funcție de cât de mult se apasă pedala. Cu cât apăsați pedala mai mult cu atât sunetul este mai prelungit. De exemplu, dacă apăsați pedala amortizor și toate notele pe care le cântați sună deranjant și tare, cu prea multă susținere, puteți degaja pedala până la jumătate sau mai sus pentru a reduce susținerea (sunetul deranjant).

#### NOTĂ

În timp ce pedala sostenuto este menținută apăsată, vocile de orgă și coarde sună continuu, fără să scadă în intensitate, după ce notele au fost eliberate.

#### NOTĂ

Când selectați vocea Orgă jazz (pagina 20), apăsarea pedalei stângi comută între rotirea rapidă/lentă a difuzorului rotativ. Când selectați vocea Vibraphone (pagina 20), apăsarea pedalei stângi permite activarea și dezactivarea funcția Vibrato.

## Utilizarea funcției rezonanță amortizor

Efectul Rezonanță amortizor simulează sunetul de susținere al pedalei amortizor de pe un pian de concert, ca și când ar fi apăsată pedala amortizor și s-ar cânta la claviatură. Acest efect este aplicat pentru vocile de pian (pagina 20).

### Pentru a activa rezonanța de amortizor:

Ținând apăsat butonul [PIANO/VOICE], apăsați pe clapa C#3.

### Pentru a dezactiva rezonanța de amortizor:

Ținând apăsat butonul [PIANO/VOICE], apăsați clapa C3.

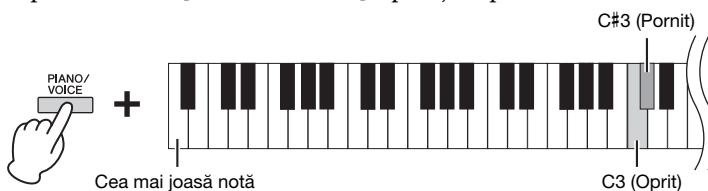

#### Setare implicită:

On (Activare)

## Setarea sunetelor de confirmare a funcționării

Atunci când o configurație este modificată cu ajutorul unei combinații dintre un buton și o clapă, se aude un sunet de funcționare („On” (Activare) „Off” (Dezactivare), clic, introducerea valoare tempo). Acest sunet de confirmare poate fi activat (ON) sau dezactivat (OFF), după cum doriți.

### Activarea sunetelor de confirmare a funcționării

Ținând apăsată simultan butoanele [DEMO/SONG] și [PIANO/VOICE], apăsați pe clapa A#-1.

### Dezactivarea sunetelor de confirmare a funcționării

Ținând apăsată simultan butoanele [DEMO/SONG] și [PIANO/VOICE], apăsați clapa A-1.

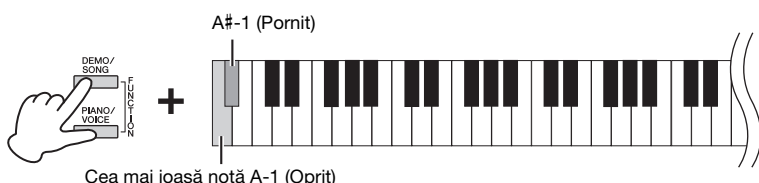

**Setare implicită:**

On (Activare)

## Modificarea sensibilității la atingere

Puteți specifica sensibilitatea la atingere (cum reacționează sunetele la modul în care interpretați la clape).

Ținând apăsat butonul [PIANO/VOICE], apăsați pe una dintre clapele C6 – D#6.

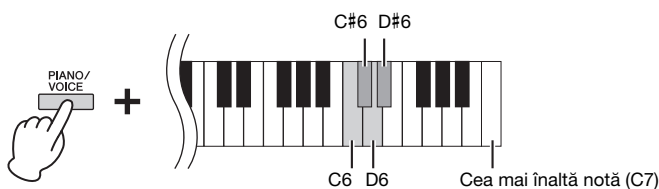

**NOTĂ**

Această setare este dezactivată pentru unele voci, cum ar fi sunetul de orgă.

**Setare implicită:**

C#6 (Mediu)

Clapă	Sensibilitate la atingere	Descriere
C6	Soft (Delicat)	Nivelul volumului nu se modifică mult când interpretați delicat sau în forță la claviatură.
C#6	Medium (Mediu)	Aceasta este reacția la atingere standard a unui pian.
D6	Hard (În forță)	Nivelul volumului se schimbă foarte mult de la pianissimo la fortissimo pentru a facilita exprimarea dinamică și dramatică. Trebuie să apăsați clapele în forță pentru a produce un sunet în forță.
D#6	Fixed (Fix)	Nivelul volumului nu se modifică deloc, indiferent dacă interpretați delicat sau în forță la claviatură.

## Utilizarea metronomului

Caracteristica metronom este avantajoasă pentru exersarea cu un tempo exact.

1. Apăsați pe butonul [METRONOME] pentru a porni metronomul.
2. Apăsați pe butonul [METRONOME] pentru a opri metronomul.

### Setarea pentru metronom

În timp ce țineți apăsat butonul [METRONOME], apăsați una dintre clapele evidențiate, afișate mai jos, pentru a seta parametrul Metronom.

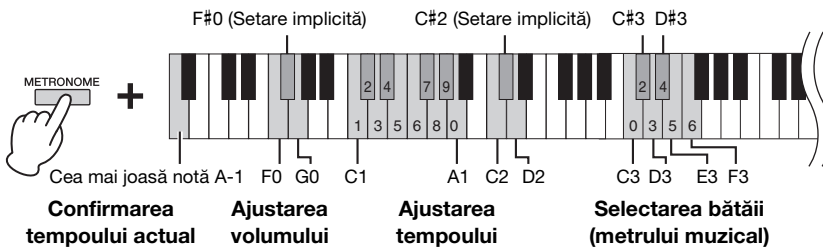

### Confirmare vocală a valorii Tempo actuale (în limba engleză)

Ținând apăsat butonul [METRONOME], apăsați clapa A-1 (cea mai joasă notă).

### Selectarea bătăii (metrului muzical)

Ținând apăsat pe butonul [METRONOME], apăsați pe una dintre clapele C3 – F3. Prima bătaie este accentuată cu un sunet de clopoțel, iar restul cu clicuri. Setarea implicită este 0 (C3). În această setare, se aud clicuri pentru toate bătăile.

### Ajustarea tempoului

Tempoul metronomului poate fi setat între 5 și 280 de bătăi pe minut.

#### • Pentru a mări sau micșora valoarea cu 1:

Ținând apăsat pe butonul [METRONOME], apăsați pe [+R] pentru a mări sau [-L] pentru a micșora.

În timpul redării metronomului, apăsați pe [+R] pentru a mări sau [-L] pentru a micșora.

#### • Pentru a mări sau micșora valoarea cu 10:

În timp ce țineți apăsat butonul [METRONOME], apăsați pe clapa D2 pentru a mări sau pe clapa C2 pentru a micșora.

#### • Pentru a specifica o valoare numerică:

În timp ce țineți apăsat [METRONOME], apăsați în ordine succesivă pe clapele C1-A1 relevante. Specificarea a trei cifre sau eliberarea butonului [METRONOME] după specificarea uneia sau a două cifre permite introducerea valorii.

#### • Reinițializarea valorii la setarea implicită (120)

În timp ce țineți apăsat [METRONOME], apăsați simultan pe [+R] și [-L] sau apăsați pe clapa C#2. În timpul redării metronomului, apăsați simultan pe [+R] și pe [-L].

### Reglarea volumului

În timp ce țineți apăsat butonul [METRONOME], apăsați pe clapa G0 pentru a mări volumul sau pe clapa F0 pentru a-l micșora. Pentru a reinițializa la setarea implicită, apăsați pe clapa F#0 în timp ce țineți apăsat pe butonul [METRONOME].

Clapă	Bătaie (metru muzical)
C3	0 (fără accent)
C#3	2
D3	3
D#3	4
E3	5
F3	6

#### NOTĂ

O valoare numerică este citită cu voce tare atunci când este apăsată o clapă relevantă. Dacă valoarea introdusă nu se încadrează în intervalul de setare, va fi ignorată.

#### Interval de setare:

1 – 10

#### Setare implicită:

7 (F#0)

## Redarea sunetelor (vocilor) de instrumente muzicale diverse

### Selectarea unei voci

#### Pentru a selecta „CFX Grand”:

Apăsați doar [PIANO/VOICE].

#### Pentru a selecta altă voce:

După apăsarea butonului [PIANO/VOICE], apăsați pe [+R] sau [-L] pentru a selecta vocea următoare sau precedentă.

#### Pentru a selecta o anumită voce:

În timp ce țineți apăsat [PIANO/VOICE], apăsați pe una din clapele C1 – A1. Pentru detalii despre ce voce este atribuită fiecărei clape, consultați lista de mai jos.

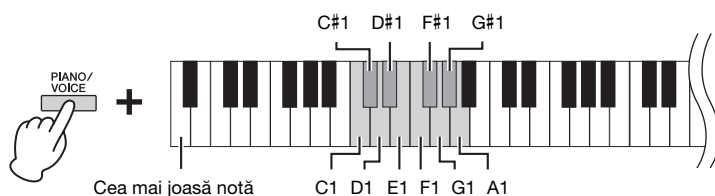

#### NOTĂ

Pentru a auzi caracteristicile vocilor, redați cântecele demo (pagina 21).

### Listă de voci

Clapă	Nume voce	Descriere voce
C1	CFX Grand	Sunetul de pian de concert premium cu tehnologie CFX de la Yamaha, cu un interval dinamic larg, pentru un control maxim al expresivității. Adecvat pentru interpretare în orice gen sau stil muzical.
C#1	Mellow Grand	Sunet de pian de concert cu o tonalitate suavă și caldă. Adecvat pentru interpretarea baladelor.
D1	Pop Grand	Sunet de pian viu. Adecvat pentru o interpretare clară și pentru evidențierea dintre alte instrumente într-un ansamblu.
D#1	Stage E.Piano	Sunetul unui pian electronic cu tuburi metalice lovite cu ciocănele. Ton suav atunci când se interpretează delicat și ton agresiv atunci când se interpretează în forță.
E1	DX E.Piano	Sunet de pian electronic creat prin sinteză FM. Voce adecvată pentru stilul pop standard.
F1	Harpisichord	Instrumentul specific pentru muzica baroc. Având în vedere că la clavecin coardele sunt ciupite, nu există nicio reacție la atingere. Totuși, se produce un sunet suplimentar caracteristic la eliberarea clapelor.
F#1	Vibraphone	Interpretare de vibrafon cu malete relativ moi. Tonul devine cu atât mai metallic cu cât interpretați mai intens.
G1	Pipe Organ	Acesta este un sunet tipic de orgă (8 picioare + 4 picioare + 2 picioare). Potrivit pentru muzica religioasă din perioada barocă.
G#1	Jazz Organ	Sunetul unei orgi electrice cu disc de tonuri. Se folosește frecvent în muzica jazz și cea rock.
A1	Strings	Ansamblu de coarde în gamă largă, cu eşantionare stereo și reverberație realistă. Încercați să combinați această voce cu cea de pian în modul Dual.

## Ascultarea cântecelor demo

Pentru toate vocile instrumentului sunt furnizate cântece demo individuale speciale.

### 1. Apăsați pe [DEMO/SONG] pentru a începe redarea.

Începe cântecul demo pentru vocea curentă. În timpul redării, lampa [PLAY] se aprinde intermitent în tempoul curent.

Redarea cântecelor demo va continua începând de la cântecul selectat. După ultimul cântec demo, succesiunea revine la primul cântec demo și se repetă până când o opriți.

#### Pentru a schimba cântecul demo în timpul redării:

Apăsați pe [+R] sau [-L] pentru a trece la cântecul demo următor sau precedent. Pentru a trece la un anumit cântec demo, apăsați și mențineți apăsat [DEMO/SONG], apoi apăsați una din clapete C1 – A1.

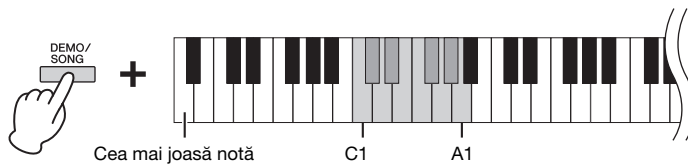

#### NOTĂ

Dacă doriți să modificați tempoul de redare, consultați pagina 19.

### 2. Apăsați pe [DEMO/SONG] sau [PLAY] pentru a opri redarea.

Lampa [PLAY] se stinge.

#### Listă de cântece demo

Clapă	Nume voce	Titlu	Compozitor
C1	CFX Grand	El pelele - Escena goyesca, Goyescas - Los majos enamorados II No.7	E. Granados
C#1	Mellow Grand	Von fremden Ländern und Menschen, Kinderszenen op. 15-1	R. Schumann
D1	Pop Grand	Original	—
D#1	Stage E.Piano	Original	—
E1	DX E.Piano	Original	—
F1	Harpsichord	Concerto a cembalo obbligato, 2 violini, viola e continuo No.7, BWV 1058	J. S. Bach
F#1	Vibraphone	Original	—
G1	Pipe Organ	Herr Christ, der ein'ge Gottes-Sohn, BWV 601	J. S. Bach
G#1	Jazz Organ	Original	—
A1	Strings	Original	—

Cântecul demo, în afară de cântecul original, sunt scurte extrase rearanjate din compozițiile originale. Cântecul demo original sunt compoziții originale Yamaha (© Yamaha Corporation).

## Adăugarea de variații sunetului (reverberație)

Acest instrument dispune de mai multe tipuri de reverberație, care adaugă adâncime și expresivitate sunetului pentru a crea o ambianță acustică realistă. Tipul de reverberație și adâncimea reverberației corespunzătoare sunt setate automat la selectarea fiecărei voci și fiecărui cântec. Din acest motiv, nu este nevoie să se selecteze tipul de reverberație; îl puteți modifica dacă doriți.

### Pentru a selecta un tip de reverberație:

În timp ce țineți apăsat [PIANO/VOICE], apăsați pe una din clapete C2 – E2.

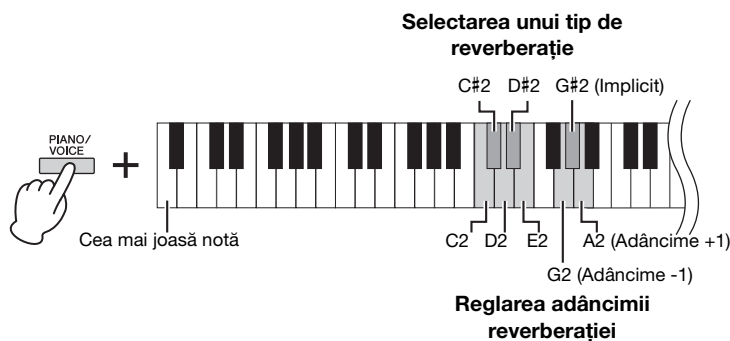

### Reverberație în modul Dual (pagina 24)

Se atribuie în mod automat un tip de reverberație optimă pentru combinația de voci.

### Lista tipurilor de reverberație

Clapă	Tip reverberație	Descriere
C2	Recital Hall (Sală pentru recitaluri)	Simulează sunetul cu reverberație clară pe care l-ați auzi într-o sală de concerte de dimensiuni medii pentru recitaluri de pian.
C#2	Concert Hall (Sală pentru concerte)	Simulează sunetul cu reverberație minunată pe care l-ați auzi într-o sală de concerte de dimensiuni mari pentru orchestră.
D2	Chamber (Cameră)	Adecvat pentru redarea muzicii de cameră, simulează sunetul cu o reverberație intimă pe care l-ați auzi într-o cameră spațioasă, cum ar fi cele pentru recitaluri de muzică clasică.
D#2	Club	Simulează sunetul cu reverberație vie pe care l-ați auzi într-un local de muzică live sau într-un club de jazz.
E2	Off (Oprit)	Nu se aplică niciun efect.

### Pentru a regla adâncimea reverberației:

Ținând apăsat pe butonul [PIANO/VOICE], apăsați pe clapa G2 pentru a reduce valoarea cu 1 sau pe clapa A2 pentru a crește valoarea cu 1.

În timp ce țineți apăsat pe [PIANO/VOICE], apăsați pe clapa G#2 pentru a reinițializa opțiunea Adâncime reverberație la setarea implicită, care este cea mai potrivită valoare pentru vocea curentă.

### Interval de setare:

0 (niciun efect) – 20 (adâncime maximă)

## Transpunerea înălțimii în semitonuri

Puteți schimba înălțimea întregii claviaturi în sus sau în jos, în trepte de câte un semiton, pentru a facilita interpretarea în chei muzicale dificile sau pentru a potrivi cu ușurință înălțimea sunetului claviaturii la intervalul unui interpret vocal sau al altor instrumente. De exemplu, dacă se selectează „+5”, interpretarea clapei C produce înălțimea F, permițându-vă să interpretați un cântec în nota F major ca și când ar fi în nota C major.

### Pentru a transpune înălțimea în jos:

Ținând apăsată simultan butoanele [DEMO/SONG] și [PIANO/VOICE], apăsați o clapă din intervalul F#2 (-6) și B2 (-1).

### Pentru a transpune înălțimea în sus:

Ținând apăsată simultan butoanele [DEMO/SONG] și [PIANO/VOICE], apăsați o clapă din intervalul C#3 (+1) și F#3 (+6).

### Pentru a restaura înălțimea normală:

Ținând apăsat [DEMO/SONG] și [PIANO/VOICE], apăsați pe clapa C3.

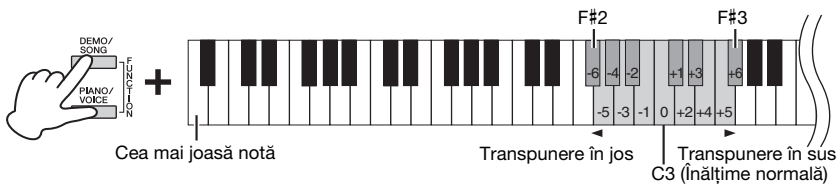

### NOTĂ

Setarea de transpunere afectează nu numai înălțimea sunetului claviaturii, dar și înălțimea redării cântecului (pagina 26). Nu puteți configura independent setarea de transpunere din secțiunea Transpunere pentru tastatură și pentru cântec.

## Reglarea fină a înălțimii

Puteți ajusta fin înălțimea întregului instrument în trepte de aproximativ 0,2 Hz. Acest lucru vă permite să acordați cu precizie înălțimea sunetului claviaturii cu cea a altor instrumente sau cu muzica de pe CD.

### Pentru ajustare în sus (în pași de aproximativ 0,2 Hz):

Țineți apăsată simultan [DEMO/SONG] și [PIANO/VOICE] și apăsați pe [+R].

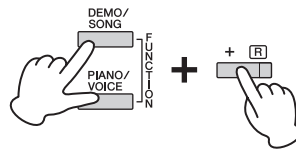

### Pentru ajustare în jos (în pași de aproximativ 0,2 Hz):

Țineți apăsată simultan [DEMO/SONG] și [PIANO/VOICE] și apăsați pe [-L].

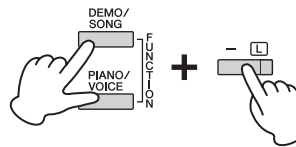

### Pentru a seta înălțimea la 442,0 Hz:

Țineți apăsată simultan [DEMO/SONG] și [PIANO/VOICE] și apăsați pe clapa C#1.

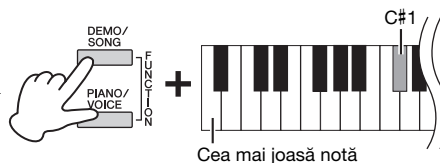

### Pentru a restaura înălțimea implicită (440,0 Hz):

Ținând apăsată simultan pe butoanele [DEMO/SONG] și [PIANO/VOICE], apăsați simultan pe [+R] și [-L]. Ca alternativă, puteți să apăsați pe clapa C1 în timp ce țineți apăsată simultan pe butoanele [DEMO/SONG] și [PIANO/VOICE].

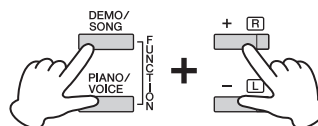

### Hz (Hertz)

Această unitate de măsură se referă la frecvența unui sunet și reprezintă numărul de vibrații pe secundă al unei unde de sunet.

### Interval de setare:

414,8 – 466,8 Hz

### Setare implicită:

A3 = 440,0 Hz

## Suprapunerea a două voci (modul Dual)

Puteți suprapune două voci și le puteți reda simultan pentru a crea un sunet mai bogat.

### 1. Activați modul Dual.

În timp ce țineți apăsat [PIANO/VOICE], țineți apăstate simultan două clape dintre C1 și A1 pentru a selecta cele două voci dorite. Pentru informații despre vocile atribuite clapelor, consultați „Listă de voci” (pagina 20).

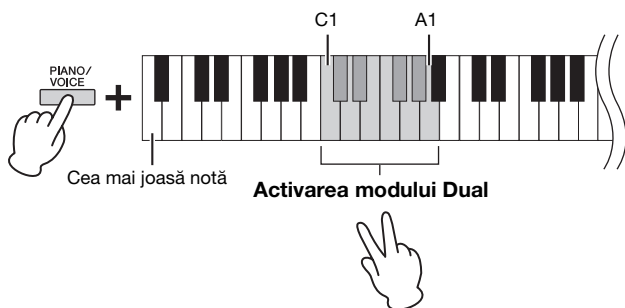

Vocea atribuită celei mai joase clape va fi desemnată ca fiind Vocea 1, iar vocea atribuită clapei superioare va fi desemnată ca fiind Vocea 2. Nu puteți atribui în același timp aceeași voce pentru Voce 1 și Voce 2 în modul Dual.

#### Pentru a schimba octava pentru fiecare voce:

Ținând apăsat pe butonul [PIANO/VOICE], apăsați pe una dintre clapele F5 – G5 sau A5 – B5, după cum se arată în ilustrația de mai jos. De exemplu, dacă apăsați de două ori pe clapa B5 în timp ce țineți apăsat pe butonul [PIANO/VOICE], Vocea 1 va fi mutată în sus cu două octave. Pentru a restaura setarea implicită, țineți apăsat pe butonul [PIANO/VOICE] și apăsați în același timp pe clapa A#5 pentru Vocea 1 sau pe clapa F#5 pentru Vocea 2.

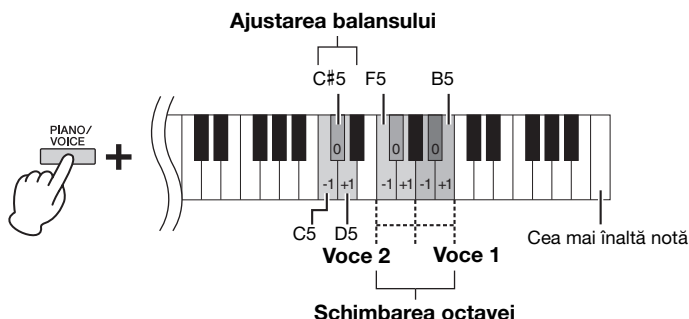

#### Pentru a ajusta balansul dintre două voci:

În timp ce țineți apăsat pe butonul [PIANO/VOICE], apăsați pe clapa C5 pentru a reduce valoarea sau pe clapa D5 pentru a o mări. Atunci când valoarea este setată la „0”, nivelurile volumului celor două voci sunt reinițializate la valorile implicite respective. Setările sub „0” cresc volumul Vocii 2, iar setările peste „0” cresc volumul Vocii 1 în raport cu cealaltă voce.

### 2. Pentru a ieși din modul Dual, apăsați pe [PIANO/VOICE].

#### NOTĂ

Modurile Dual și Duo (pagina 25) nu pot fi apelate în același timp.

#### Interval de setare:

-2 - 0 - +2

#### Interval de setare:

-6 - 0 - +6



## Interpretarea în duet

Această funcție permite interpretarea în duet la același instrument: un interpret în partea stângă și celălalt în partea dreaptă, în același interval de octave.

### 1. Ținând apăsat [PIANO/VOICE], apăsați simultan pe [+R] și [-L] pentru a activa modul Duo.

Claviatura se împarte în două secțiuni, punctul de împărțire fiind clapa E3.

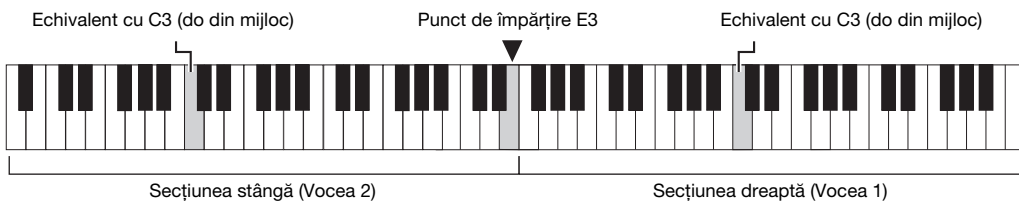
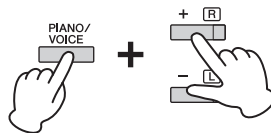

#### NOTĂ

- Nu pot fi atribuite voci diferite pentru Voce dreapta și Voce stânga.
- Nu puteți asocia punctul de împărțire cu altă clapă decât E3.
- În modul Duo, opțiunile Reverberație, Rezonanță amortizor și Optimizare stereofonică nu funcționează.

### 2. O persoană poate interpreta în secțiunea din stânga a claviaturii, iar cealaltă – în secțiunea din dreapta.

#### Pentru a schimba octava pentru fiecare secțiune:

Procedați la fel ca în modul Dual (pagina 24).

În modul Duo, secțiunea stângă este atribuită Vocii 2, iar secțiunea dreaptă este atribuită Vocii 1.

#### Pentru a ajusta balansul volumului între cele două secțiuni ale claviaturii:

Procedați la fel ca în modul Dual (pagina 24).

Setările sub „0” cresc volumul Vocii stângi (Vocea 2), iar setările peste „0” cresc volumul Vocii drepte în raport cu cealaltă voce.

#### Funcționarea pedalelor în modul Duo

**Pedala amortizor:** Aplică funcția Susținere pentru secțiunea din dreapta.

**Pedala sostenuto:** Aplică funcția Susținere pentru ambele secțiuni.

**Pedala soft:** Aplică funcția Susținere pentru secțiunea din stânga.

#### Interval de setare:

-2 – 0 – +2

#### Interval de setare:

-6 – 0 – +6

#### NOTĂ

Sunetele interpretate cu secțiunea stângă sunt redade la difuzorul stâng, iar sunetele interpretate cu secțiunea dreaptă sunt redade la difuzorul drept. De asemenea, când folosiți căști, sunetele interpretate cu secțiunea stângă sunt redade de canalul stâng, iar sunetele interpretate cu secțiunea dreaptă sunt redade de canalul drept al căștilor.

#### NOTĂ

În cazul în care claviatura este în modul Dual, activarea modului Duo va avea drept consecință ieșirea din modul Dual, iar Vocea 1 este utilizată pe întreaga claviatură.

### 3. Pentru a ieși din modul Duo, țineți apăsat simultan [PIANO/VOICE] și apăsați [+R] și [-L].

# Redarea și studierea unui cântec

## Ascultarea celor 50 de cântece presetate

Pe lângă cântecele demo, sunt furnizate cântece presetate pentru a le asculta cu plăcere.

1. **Găsiți numărul cântecului din „50 Classical Music Masterpieces” pe care doriți să îl redați.**
2. **Ținând apăsat butonul [DEMO/SONG], apăsați o clapă din intervalul C2 – C#6 pentru a porni redarea.**

Numărul fiecărui cântec presetat pentru pian este atribuit clapelor C2 – C#6.

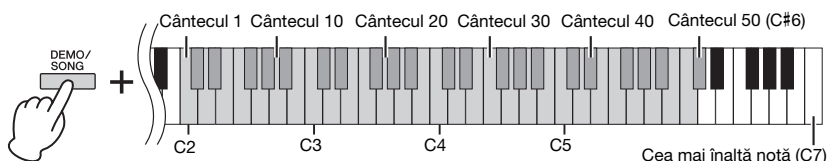

În timpul redării, lămpile [+R] și [-L] se aprind, iar lampa [PLAY] se aprinde intermitent în timpul curent. Redarea cântecelor presetate continuă în secvență, începând cu cântecul selectat. După ultimul cântec presetat, succesiunea revine la primul cântec presetat și se repetă până când o opriți.

### Pentru a schimba cântecul presetat în timpul redării:

Apăsați pe [+R] sau [-L] pentru a trece la cântecul presetat următor sau precedent sau selectați direct cântecul dorit ținând apăsați butoanele [DEMO/SONG] și apăsând pe clapa corespunzătoare.

### Pentru a schimba tempoul în timpul redării:

Ținând apăsat pe butonul [METRONOME], apăsați pe [+R] sau pe [-L] pentru a crește sau a reduce cu 1 valoarea pentru Tempo. Celelalte instrucțiuni sunt identice cu cele pentru metronomului (pagina 19).

### Pentru a efectua redarea de la începutul cântecului

în timpul redării, apăsați pe [+R] și [-L] simultan pentru a sări la poziția de redare de la începutul cântecului, apoi continuați redarea la ultimul tempo specificat.

3. **Apăsați pe [DEMO/SONG] sau [PLAY] pentru a opri redarea.**

Lămpile [PLAY], [+R] și [-L] se sting.

### Cântec:

În acest manual, datele interpretării poartă denumirea de „cântec”. Aceste interpretări includ 50 de cântece presetate și cântece demo.

### NOTĂ

Puteți cânta la claviatură în timp ce redați un cântec presetat. De asemenea, puteți schimba Vocea interpretată la claviatură.

### NOTĂ

Cântecele presetate, cântecele demo și alte cântece (maximum 10) transferate de pe un computer pot fi redare consecutiv în fiecare categorie.

### NOTĂ

Puteți importa cântece suplimentare încărcând fișiere SMF de pe un computer. Pentru detalii, consultați documentul „Computer-related Operations” (Operații pe computer) de pe site-ul web (pagina 9).

## Ascultarea cântecelor încărcate dintr-un computer

Puteți să transferați până la 10 cântece dintr-un computer în acest instrument și apoi le puteți reda. Pentru detalii despre transferarea cântecelor dintr-un computer și redarea lor pe acest instrument, consultați secțiunea „Computer-related Operations” (Operații pe computer) de pe site-ul web (pagina 9).

### Tipuri de fișiere care pot fi transferate de pe și pe un computer

Fișiere cu extensia .mid (format SMF 0 sau 1)

### NOTĂ

Anumite fișiere MIDI în formatul SMF 0 sau 1 este posibil să conțină date care nu sunt acceptate de pianul dvs. digital. Într-un asemenea caz, fișierele este posibil să nu fie redare așa cum s-a intenționat inițial. Dacă vă aflați în această situație, configurarea canalelor de redare a cântecelor la „1&2” ar putea avea ca efect o redare mai bună a cântecului. Pentru detalii, consultați secțiunea „Computer-related Operations” (Operații pe computer) de pe site-ul web (pagina 9).

## Exersarea unei părți pentru o mână

Toate cântecele cu excepția celor demo (pagina 21) vă permit să activați sau să dezactivați individual părțile pentru mâna stângă și pentru mâna dreaptă. De exemplu, dezactivând [+R], puteți studia partea pentru mâna dreaptă în timp ce este redată partea pentru mâna stângă și invers.

1. **Începeți redarea unui cântec presetat (pagina 26) sau unui cântec de utilizator (pagina 28).**
2. **Ținând apăsat [PLAY], apăsați pe [+R] sau [-L] pentru a activa/dezactiva partea respectivă.**

Apăsând același buton în mod repetat în timp ce țineți apăsat [PLAY], activează și dezactivează redarea. Lampa butonului se aprinde pentru a indica faptul că partea corespunzătoare este activă.

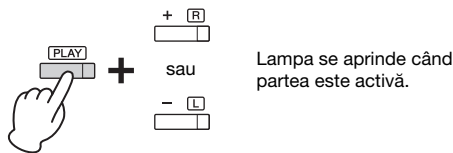

### NOTĂ

Selectarea altui cântec va reinițializa starea activă/inactivă.

### NOTĂ

Cântecele 16 – 20 din colecția „50 Classical Music Masterpieces” sunt cântece pentru duet. Partea pentru mâna dreaptă este pentru primul pianist, iar partea pentru mâna stângă este pentru cel de-al doilea pianist.

3. **Studiați partea dezactivată.**

#### Pentru a modifica tempoul:

Dacă doriți, puteți modifica tempoul în scopul studiului. Pentru detalii, consultați pagina 19.

4. **Apăsați pe [PLAY] pentru a opri redarea.**

## Redarea de la început a unei măsuri care include pauză

Această caracteristică de redare rapidă vă permite să specificați dacă un cântec trebuie să fie redat imediat de la prima notă sau trebuie să fie redată o eventuală pauză existentă înainte de prima notă.

#### Pentru a activa Redarea rapidă:

Țineți apăsat pe butonul [DEMO/SONG] și apăsați pe clapa A#-1 pentru a activa redarea imediată de la prima notă sau prima apăsare a pedalei.



#### Pentru a dezactiva Redarea rapidă:

Țineți apăsat pe butonul [DEMO/SONG] și apăsați cea mai joasă notă (A-1) pentru a reda de la începutul primei măsuri (inclusiv o pauză sau un blank).



### Setare implicită:

On (Activare)

# Înregistrarea interpretărilor

Acest instrument vă permite să vă înregistrați propria interpretare la claviatură drept un cântec de utilizator. Se pot înregistra separat cel mult două părți (pentru mâna stângă și pentru mâna dreaptă). Datele de cântec înregistrate pot fi salvate pe computer ca fișier MIDI standard (SMF; pagina 31).

## Înregistrarea interpretărilor

### 1. Selectați pentru înregistrare vocea dorită și alți parametri, cum ar fi bătaia (metrul muzical).

Pentru instrucțiuni privind selectarea unei voci, consultați pagina 20. Dacă este necesar, setați în cadrul acestui pas alți parametri, precum bătaia (metrul muzical) și efectele.

### 2. Activați modul Gata de înregistrare.

#### Înregistrare rapidă

Apăsați pe butonul [REC] pentru a activa modul Gata de înregistrare. Interpretarea dvs. la claviatură va fi înregistrată automat în partea pentru mâna dreaptă. Rețineți că datele deja înregistrate pentru părțile pentru mâna dreaptă și pentru mâna stângă vor fi șterse prin operațiunea de înregistrare rapidă.

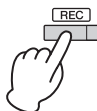

#### Înregistrarea în părți individuale

În timp ce țineți apăsat [REC], apăsați pe [+R] sau [-L] pentru a activa modul Gata de înregistrare pentru partea pe care doriți să o înregistrați.

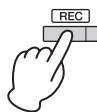

+

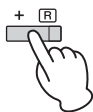

+

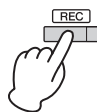

+

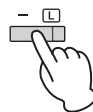

Pentru a înregistra partea pentru mâna dreaptă ([+R])

Pentru a înregistra partea pentru mâna stângă ([-L])

Dacă s-au înregistrat deja date în cealaltă parte, acele date vor fi redade în timpul înregistrării. Pentru a activa sau a dezactiva partea, apăsați pe butonul părții corespunzătoare ([+R] sau [-L]) în timp ce țineți apăsat pe butonul [PLAY].

#### Pentru a ieși din modul Gata de înregistrare:

Apăsați simplu [REC].

### 3. Interpretați la claviatură sau apăsați pe [PLAY] pentru a începe înregistrarea.

Lampa [REC] stă aprinsă în timp ce lampa corespunzătoare părții care este înregistrată clipește în timpul curent.

### 4. Apăsați fie pe [REC], fie pe [PLAY] pentru a opri înregistrarea.

Lămpile [REC], [PLAY], [+R] și [-L] clipeșc, indicând faptul că datele înregistrate sunt în curs de stocare. După finalizarea operației de salvare, lămpile se vor stinge, indicând faptul că operația de înregistrare s-a încheiat.

### 5. Pentru a asculta cântecul înregistrat, apăsați butonul [PLAY] pentru a începe redarea.

Apăsați pe [PLAY] din nou pentru a opri redarea.

#### Pentru a înregistra în cealaltă parte

Repetăți pașii de mai sus. La pasul 2, urmați instrucțiunile din secțiunea „Înregistrarea părților individuale”.

#### NOTĂ

Funcția Înregistrare a acestui instrument va înregistra interpretarea la claviatură ca date MIDI. Dacă doriți să înregistrați date audio, puteți să conectați un computer la instrument în acest sens. Pentru detalii, consultați pagina 30.

#### NOTĂ

Puteți utiliza metronomul în timpul înregistrării; cu toate acestea, sunetul metronomului nu va fi înregistrat.

#### NOTĂ

Când claviatura este în modul Duo (pagina 25), sunt înregistrate datele pentru fiecare parte. Nu puteți specifica partea pentru înregistrare.

#### NOTIFICARE

Rețineți că înregistrarea interpretării dvs. într-o parte care conține date va înlocui datele deja înregistrate cu noile date.

#### NOTĂ

În cazul în care capacitatea de stocare a datelor instrumentului este aproape plină când activați modul Gata de înregistrare, lămpile [REC] și [PLAY] se aprind intermitent rapid timp de aproximativ trei secunde.

#### NOTIFICARE

Nu opriți niciodată alimentarea în cursul stocării datelor înregistrate (în timp ce lămpile se aprind intermitent). În caz contrar, toate datele înregistrate vor fi pierdute.

#### Capacitate de înregistrare

Acest instrument poate înregistra până la 100 KB (aproximativ 11.000 de note).

## Modificarea setărilor inițiale ale cântecului înregistrat

Setările următorilor parametri pot fi modificate după terminarea operației de înregistrare.

- Pentru părți individuale: voce, balans volum (Dual/Duo), adâncime reverberație, rezonanță amortizor
- Pentru întregul cântec: tempo, tip reverberație

### 1. Efectuați setările pentru parametrii de mai sus, după cum doriți.

### 2. În timp ce țineți apăsat [REC], apăsați pe butonul corespunzător părții dorite pentru a activa modul Gata de înregistrare.

Lămpile [REC], [PLAY] și lampa corespunzătoare părții selectate ([+R] sau [-L]) se aprind intermitent.

În această stare, nu apăsați din nou pe [PLAY] sau pe vreo clapă. În caz contrar, datele de interpretare înregistrate inițial vor fi șterse.

### 3. Ținând apăsat butonul [REC], apăsați butonul [PLAY] pentru a ieși din modul Gata de înregistrare.

Lămpile [REC], [PLAY], [+R] și [-L] clipesc. După finalizarea operației de salvare, lămpile se vor stinge, indicând faptul că operația s-a încheiat.

Confirmați setarea redând cântecul.

## Ștergerea datelor înregistrate

**Pentru a șterge cântecul în întregime:**

### 1. Ținând apăsat [REC], apăsați pe [DEMO/SONG].

Lămpile [REC] și [PLAY] se aprind intermitent alternativ.

Pentru a ieși din această stare, apăsați pe [REC].

### 2. Apăsați pe [PLAY] pentru a șterge datele întregului cântec.

Lămpile [REC], [PLAY], [+R] și [-L] clipesc.

După finalizarea operației, toate lămpile se sting.

**Pentru a șterge o anumită parte:**

### 1. În timp ce țineți apăsat [REC], apăsați pe [+R] sau [-L] (în funcție de partea pe care doriți să o ștergeți) pentru a activa modul Gata de înregistrare.

Lămpile [REC], [PLAY] și lampa corespunzătoare părții selectate ([+R] sau [-L]) se aprind intermitent.

### 2. Apăsați pe [PLAY] pentru a începe înregistrarea fără să interpretați la claviatură.

Lampa corespunzătoare părții selectate ([+R] sau [-L]) clipește.

### 3. Apăsați pe [REC] sau [PLAY] pentru a opri înregistrarea.

Toate datele înregistrate pentru partea selectată vor fi șterse, iar lampa va fi stinsă.

#### NOTA

Dacă în instrument nu s-a înregistrat niciun cântec de utilizator, lămpile [REC] și [PLAY] se vor aprinde intermitent rapid timp de aproximativ trei secunde.

# Utilizarea cu un computer sau cu un dispozitiv inteligent

Conectarea acestui instrument la un computer sau la un dispozitiv inteligent, cum ar fi un dispozitiv iPhone/iPad vă dă posibilitatea să transmiteți/să primiți date privind interpretarea și date privind cântecele către/de la computer sau dispozitivul inteligent. Pentru detalii legate de conexiuni, consultați secțiunea „Computer-related Operations” (Operații pe computer) sau secțiunea „Smart Device Connection Manual” (Manual de conectare a dispozitivelor inteligente) de pe site-ul web (pagina 9).

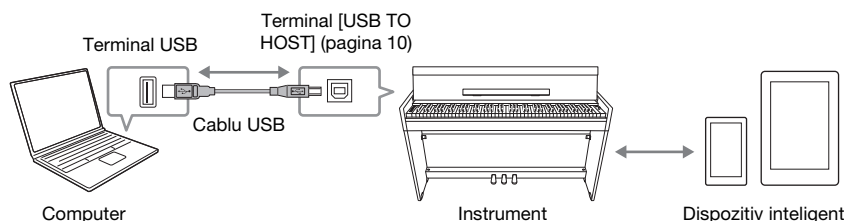

## NOTIFICARE

Folosiți un cablu USB de tip AB mai scurt de 3 metri. Nu se pot utiliza cabluri USB 3.0.

## NOTĂ

Pentru instrucțiuni pentru utilizarea opțiunii MIDI, consultați manualul online „MIDI Reference” (Referințe MIDI) (pagina 9).

## Utilizarea unei aplicații pe dispozitivul dvs. inteligent

Prin utilizarea unei aplicații pe un dispozitiv inteligent, puteți accesa funcții utile și puteți folosi cu mai multă plăcere acest instrument. În mod special, cu aplicația „Smart Pianist” rulând pe dispozitivul dvs. inteligent, puteți controla de la distanță pianul digital pentru comoditate și flexibilitate ridicate.

Pentru informații despre dispozitivele inteligente și aplicațiile compatibile, accesați următoarea pagină:

<https://www.yamaha.com/kbdapps/>

## NOTIFICARE

Nu așezați dispozitivul inteligent într-o poziție instabilă. Acest lucru poate face ca dispozitivul să cadă și să se deterioreze.

## NOTĂ

Cât timp utilizați aplicația „Smart Pianist” cu instrumentul, nu veți putea utiliza niciun buton de pe instrument. Controlați instrumentul folosind aplicația „Smart Pianist”.

## Redarea/înregistrarea datelor audio (Interfață audio USB)

Cu acest instrument puteți să redați date audio pe un dispozitiv inteligent sau pe un computer. De asemenea, puteți să înregistrați interpretarea la claviatură sub formă de date audio într-o aplicație de producție muzicală instalată pe un dispozitiv inteligent sau pe un computer.

Când folosiți această funcție pe un computer cu sistem de operare Windows, va trebui să instalați driverul USB Yamaha Steinberg pe computer. Pentru detalii, consultați documentul „Computer-related Operations” (Operații pe computer) de pe site-ul web (pagina 9).

## Bucă audio inversă pornită/oprită

Puteți stabili dacă sunetul intrat prin terminalul [USB TO HOST] este returnat sau nu către computer/dispozitiv inteligent odată cu interpretarea la instrument. În timp ce țineți apăsat simultan pe butoanele [DEMO/SONG] și [PIANO/VOICE], apăsați pe clapa G5 pentru a dezactiva acest parametru sau pe clapa G#5 pentru a-l activa.

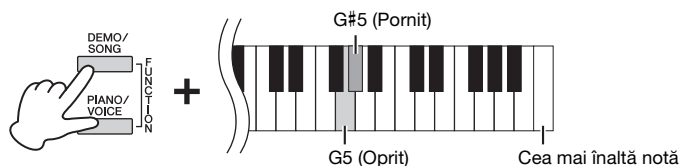

## NOTĂ

Volumul intrării sunetului poate fi ajustat de pe un computer sau de pe un dispozitiv inteligent.

Setare implicită: On (Activare)

## NOTIFICARE

Dacă folosiți un dispozitiv DAW (stație de lucru audio digitală) împreună cu acest instrument, setați funcția Bucă audio inversă la OFF (Oprit). În caz contrar, este posibil să apară zgomote, în funcție de setările computerului/dispozitivului inteligent sau ale aplicației software.

# Copierea de rezervă a datelor și inițierea setărilor

## Datele păstrate la oprirea alimentării

Următoarele setări și date sunt păstrate chiar dacă opriți alimentarea.

- Volumul metronomului
- Bătaie metronom (metru muzical)
- Sensibilitate la atingere
- Ajustare
- Adâncime control acustic inteligent
- Activare/dezactivare control acustic inteligent
- Pornire/oprire optimizare stereofonică
- Pornire/oprire sunete confirmare funcționare
- Activare/Dezactivare oprire automată
- Difuzor pornit/oprit
- Datele cântecului de utilizator
- Date de cântec (fișiere SMF) transferate de pe un computer

## Salvarea datelor cântecului de utilizator pe un computer

Dintre datele listate mai sus, numai datele pentru cântecul de utilizator (USERSONG00.MID) pot fi transferate pe un computer și salvate ca fișier SMF. Pentru detalii, consultați documentul „Computer-related Operations” (Operații pe computer) de pe site-ul web (pagina 9).

### NOTIFICARE

Datele salvate se pot pierde din cauza defectării sau exploatării incorecte. Salvați datele importante pe un dispozitiv extern, cum ar fi un computer.

## Inițierea setărilor

Cu această operație, toate datele (cu excepția cântecelor) vor fi reinițializate la setările implicite din fabrică.

Pentru a face acest lucru, simultan țineți apăsată clapa C7 (cea mai înaltă) și porniți alimentarea.

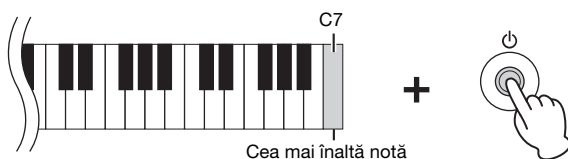

### NOTIFICARE

Nu opriți niciodată alimentarea în timpul execuției operației de inițializare (adică în timp ce lămpile [REC], [PLAY], [+R] și [-L] clipească).

### NOTĂ

În cazul în care acest instrument devine nefuncțional sau prezintă defecțiuni, opriți alimentarea, apoi executați inițializarea.

## Confirmarea versiunii firmware a acestui instrument

Puteți să confirmați versiunea firmware a instrumentului dvs. prin intermediul unei voci rostite în limba engleză. Ținând apăsată simultan butoanele [DEMO/SONG] și [PIANO/VOICE], apăsați clapa B0.



## Despre cea mai recentă versiune firmware

Pentru a aduce îmbunătățiri, Yamaha poate actualiza periodic firmware-ul produsului, fără notificare.

Consultați site-ul nostru web pentru a afla informații despre cea mai recentă versiune și pentru a actualiza firmware-ul instrumentului dvs.

# Depanare

Problemă	Cauză posibilă și soluție
Alimentarea se oprește brusc și pe neașteptate.	Acest lucru este normal; funcția de oprire automată este posibil să fi fost activată (pagina 15). Dacă doriți, dezactivați funcția de oprire automată.
Instrumentul nu pornește.	Fișele nu sunt conectate corect. Asigurați-vă că fișa de CC este bine introdusă în mufa DC IN de pe instrument și că fișa de CA este corect introdusă în priza CA (pagina 14).
Se aude un clic sau un pocnet când alimentarea este pornită ori oprită.	Acest lucru este normal atunci când instrumentul este alimentat la rețeaua de curent electric.
Se aude zgomot din difuzoare sau căști.	Zgomotul poate fi cauzat de interferențele generate de folosirea unui telefon mobil în imediata apropiere a acestui instrument. Opriți telefonul mobil sau mutați-l mai departe de acest instrument.
Atunci când instrumentul este utilizat cu un dispozitiv inteligent, cum ar fi un iPhone/iPad, din difuzoarele sau căștile instrumentului se aude zgomot.	Atunci când utilizați instrumentul împreună cu o aplicație de pe dispozitivul dvs. inteligent, vă recomandăm să activați modul pentru avion pe dispozitivul dvs. inteligent, pentru a evita zgomotele cauzate de comunicații. Când timp este conectată funcția Bluetooth, setarea „Airplane Mode” (Modul avion) la „ON” (Activat) determină deconectarea funcției Bluetooth; totuși, conexiunea se poate restaura prin reconectarea funcției.
Volumul general este redus sau nu se aude niciun sunet.	Volumul master este setat la un nivel prea mic. Setati-l la o valoare adecvată utilizând butonul rotativ [MASTER VOLUME] (pagina 11).
	Asigurați-vă că la mufa [PHONES] (pagina 15) nu este conectată nicio pereche de căști și niciun adaptor de conversie.
	Setarea pentru Difuzor este „Oprit”. Setati funcția Difuzor la „Normal” sau la „Pornit” (pagina 15).
	Asigurați-vă că setarea Control local este activată. Pentru detalii, consultați documentul „MIDI Reference” (Referințe MIDI) (pagina 9).
Pedalele nu funcționează.	Cablul de pedală este posibil să nu fie bine conectat la mufa [TO PEDAL]. Asigurați-vă că inserați cablul pedalei până la capăt, iar partea metalică a fișei cablului nu se mai vede (paginile 36, 39).
Pedala amortizor nu funcționează conform așteptărilor.	Pedala amortizor era apăsată când s-a pornit alimentarea. Aceasta nu este o defecțiune; eliberați pedala și apăsați-o din nou pentru a reinițializa funcția.



# Asamblarea stativului claviaturii

## Precauții pentru asamblare

### ⚠️ **ATENȚIE!**

- Aveți grijă să nu încurcați componentele și asigurați-vă că montați toate componentele în poziția corectă. Asamblați unitatea în ordinea prezentată mai jos.
- Asamblarea trebuie efectuată de cel puțin două persoane.
- Asamblați unitatea pe o podea plană și tare, cu spațiu suficient.
- Asigurați-vă că utilizați șuruburi de dimensiuni corespunzătoare, conform indicațiilor de mai jos. Utilizarea unor șuruburi necorespunzătoare poate duce la deteriorări.
- După ce finalizarea asamblării unității, asigurați-vă că ați strâns toate șuruburile.
- Pentru dezasamblare, inversați procedura de asamblare de mai jos.

Trebuie să aveți la îndemână o șurubelniță cu cap în cruce (+) de dimensiunea corespunzătoare.

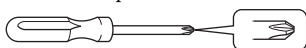

## Asamblarea stativului claviaturii

Pagină cu referințe	
YDP-164, YDP-144	pagina 34
YDP-S54	pagina 37

## După ce ați terminat asamblarea, verificați următoarele.

- **Au mai rămas piese?**  
Verificați procedura de asamblare și corectați eventualele erori.
- **Instrumentul este ferit de uși sau alte elemente mobile?**  
Mutați instrumentul într-o locație adecvată.
- **Instrumentul face zgomot ca un zăngănit atunci când îl zdruncinați?**  
Strângeți toate șuruburile.
- **Cutia pedalelor huruie sau se desprinde atunci când călcați pe pedale?**  
Rotiți dispozitivul de ajustare pentru a se sprijini ferm pe podea.
- **Cablurile pentru pedale și pentru alimentare sunt introduse ferm în mufe?**  
Verificați conectarea.

## Când mutați instrumentul după asamblare

### ⚠️ **ATENȚIE!**

- Când mutați instrumentul, după asamblare, țineți întotdeauna unitatea principală de partea inferioară.
- Nu apucați de capacul de claviatură sau de partea superioară. Manipularea improprie poate duce la deteriorarea instrumentului sau la vătămare personală.

### **NOTIFICARE**

Rotiți dispozitivul de ajustare de sub pedală până când se desparte de suprafața podelei. Contactul cu dispozitivul de ajustare poate deteriora suprafața podelei.

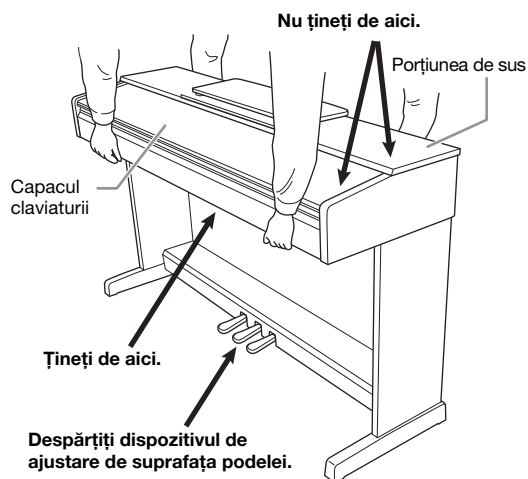

## Transportare

Dacă vă mutați în alt loc, puteți transporta instrumentul împreună cu celelalte bagaje. Puteți deplasa unitatea ca atare (asamblată) sau o puteți dezasambla până în starea în care ați primit-o în cutie. Transportați claviatura în poziție orizontală. Nu îl rezemați de perete și nu îl puneți să stea pe partea laterală. Nu expuneți instrumentul la vibrații excesive sau șocuri. Când transportați instrumentul asamblat, asigurați-vă că toate șuruburile sunt strânse bine și nu s-au slăbit la deplasarea instrumentului.

### ⚠️ **ATENȚIE!**

În cazul în care unitatea scârțâie sau este instabilă atunci când cântați la claviatură, consultați instrucțiunile de asamblare și strângeți toate șuruburile.

## Asamblarea pentru YDP-164, YDP-144

Ilustrațiile din această secțiune sunt preluate de la modelul YDP-144.

Scoateți toate componentele din ambalaj și asigurați-vă că aveți toate elementele.

Scoateți bucățile de polistiren din pachet, așezați-le pe podea, apoi puneți componenta A deasupra acestora. Poziționați bucățile astfel încât să nu se ascundă capacele difuzoarelor de pe partea inferioară a componentei A.

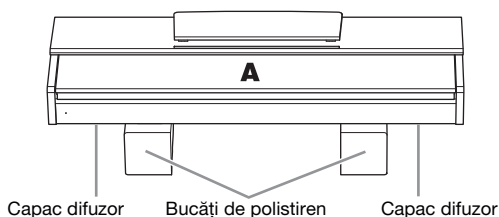

Cablu pedală înfășurat în interior  
Suport pentru cablu

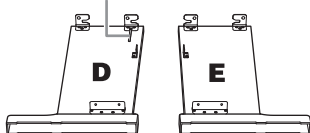

Adaptor CA (YDP-164)



Cablu de alimentare (YDP-164)



Adaptor CA (YDP-144)

\* Este posibil ca adaptorul să nu fie inclus sau să arate diferit de ilustrația de mai sus, în funcție de zona în care vă aflați. Verificați la distribuitorul Yamaha.



4 Șuruburi lungi de 6 x 20 mm



4 Șuruburi autofiletante de 4 x 20 mm



4 Șuruburi scurte de 6 x 16 mm



2 Șuruburi subțiri de 4 x 12 mm



Capace x 4

### Set cârlige pentru căști (doar YDP-164)



4 x Șuruburi subțiri de 10 mm



Cârlig pentru căști

1. După ce detașați cablul pedalei inclus de pe C, fixați componenta C la D și E și strângeți șuruburile (1-3).

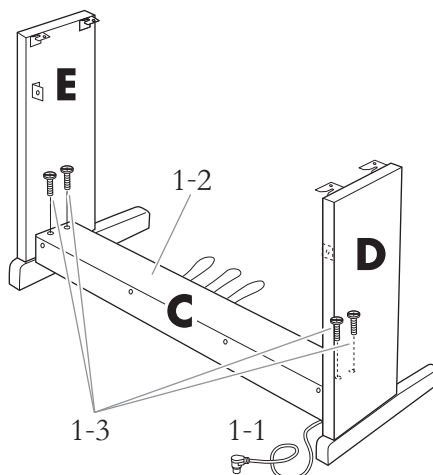

- 1-1 Desfaceți și îndreptați cablul pedalelor înfășurat.

Detașați cele două coarde de vinil.

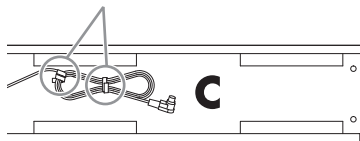

- 1-2 Aliniați D și E cu fiecare capăt al componentei C.

- 1-3 Fixați D și E la componenta C strângând cu mâna șuruburile lungi (6 x 20 mm).

2. Fixați componenta B.

În funcție de modelul pianului digital pe care l-ați cumpărat, culoarea suprafeței de pe una din fețele componentei B poate diferi de culoarea celeilalte. În acest caz, poziționați componenta B astfel încât suprafața având culoarea asemănătoare cu cea a componentelor D și E să fie îndreptată spre interpret.

- 2-1 Așezați partea inferioară a componentei B pe fiecare picior al componentelor D și E, apoi fixați partea superioară la componentele D și E.

- 2-2 Atașați partea superioară a componentei B la D și E, strângând cu mâna șuruburile subțiri (4 x 12 mm).

- 2-3 În timp ce apăsați din exterior pe părțile inferioare ale componentelor D și E, fixați capetele de jos ale componentei B folosind două șuruburi autofiletante (4 x 20 mm).

2-4 Introduceți celelalte două șuruburi autofiletante ( $4 \times 20$  mm) în celelalte două orificii de șuruburi pentru a fixa componenta B.

2-5 Strângeți bine șuruburile din partea superioară a componentei B, care au fost atașate la pasul 2-2.

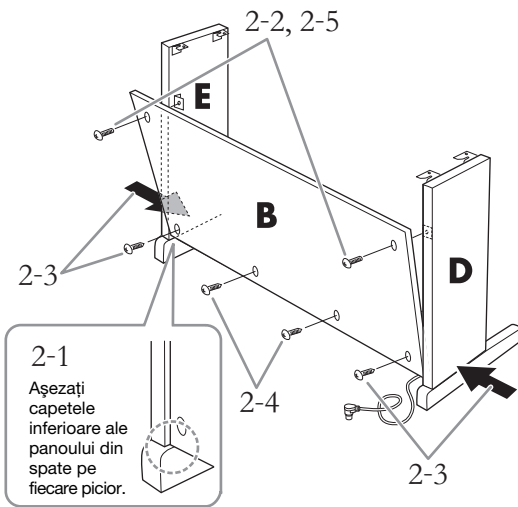

3. Fixați componenta C.

3-1 Strângeți bine șuruburile de pe componenta C, care au fost atașate la pasul 1-3.

3-2 Montați capacele pe capetele șuruburilor.

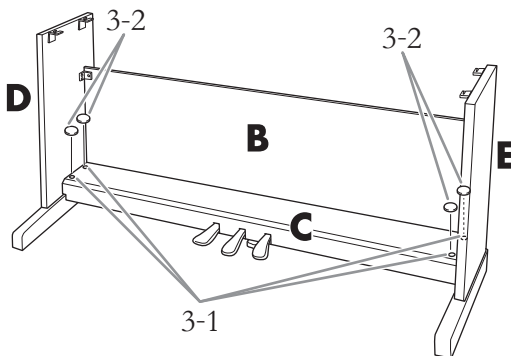

4. Montați A.

Asigurați-vă că puneți mâinile la cel puțin 10 cm de capetele componentei A, atunci când o poziționați.

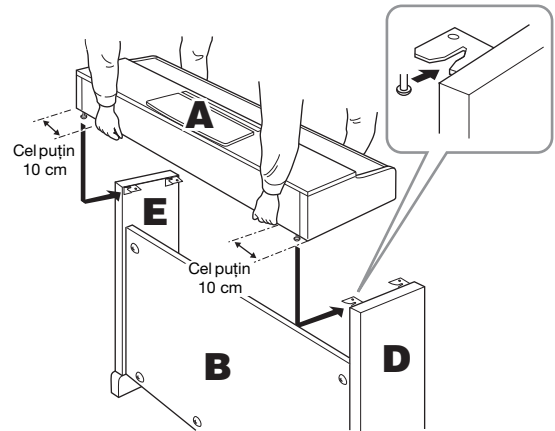

**ATENȚIE!**

- Vă puteți prinde degetele între unitatea principală și panourile din spate sau laterale; aveți deosebită grijă pentru a nu scăpa unitatea principală.
- Nu țineți claviatura într-o poziție diferită de cea prezentată în ilustrație.

5. Fixați componenta A.

5-1 Reglați poziția componentei A, astfel încât capetele din stânga și din dreapta ale componentei A să depășească egal componentele D și E, văzute din față.

5-2 Fixați componenta A strângând șuruburile scurte ( $6 \times 16$  mm) din partea din față.

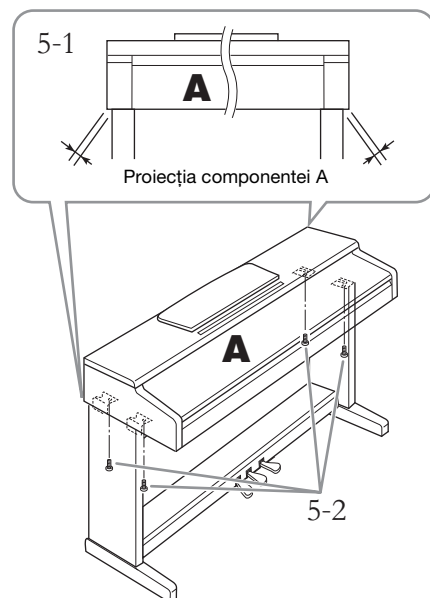

## 6. Conectați cablul pedalei și adaptorul CA.

6-1 Inșerați fișa cablului de pedală în mufa [TO PEDAL] din spate.

6-2 Înfășurați ferm suportul de cablu în jurul cablului de pedală.

Supportul de cablu este atașat la D.

6-3 Introduceți mufa adaptorului CA în mufa DC IN (Intrare CC) din partea posterioară.

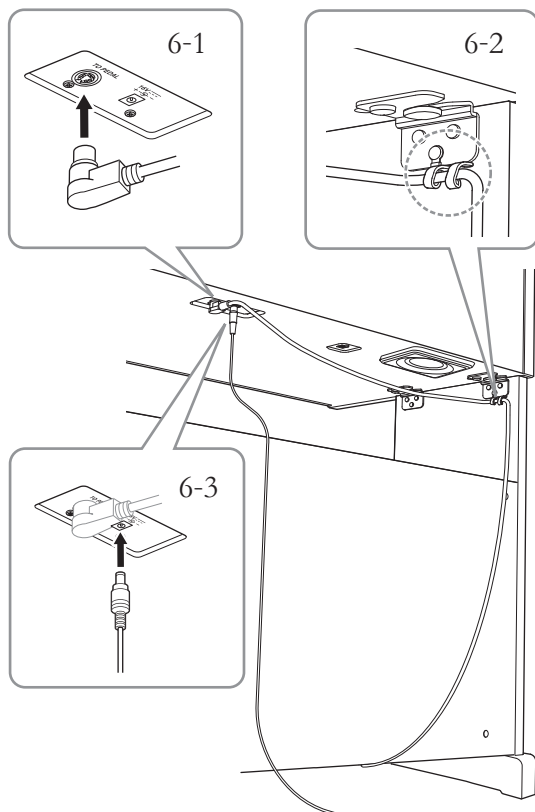

Inșerați cu grijă cablul pedalelor până când partea metalică a fișei cablului dispăre de la vedere. În caz contrar, este posibil ca pedala să nu funcționeze corespunzător.

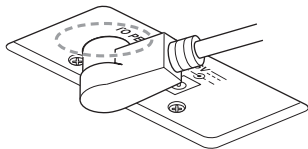

## 7. Setati dispozitivul de ajustare.

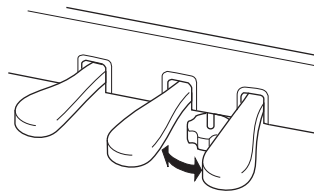

Rotiți dispozitivul până când acesta intră în contact ferm cu suprafața podelei.

(Doar YDP-164)

## 8. Fixați cârligul pentru căști.

Folosiți cele două șuruburi incluse (4 × 10 mm) pentru a fixa cârligul după cum se arată în ilustrație.

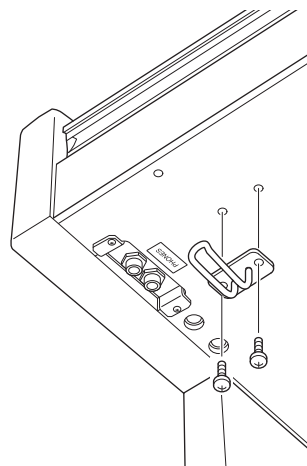

### NOTIFICARE

Nu agățați nimic altceva pe cârlig în afară de căști. Nerespectarea acestei instrucțiuni poate duce la deteriorarea instrumentului sau a cârligului.

După terminarea asamblării, răspundeți la toate întrebările post-asamblare din lista de la pagina 33.

## Asamblarea pentru YDP-S54

Scoateți toate componentele din ambalaj și asigurați-vă că aveți toate elementele.

Scoateți bucățile de polistiren din pachet, așezați-le pe podea, apoi puneți componenta A deasupra acestora. Poziționați bucățile astfel încât să nu se ascundă panoul de conectoare de pe partea inferioară a componentei A.

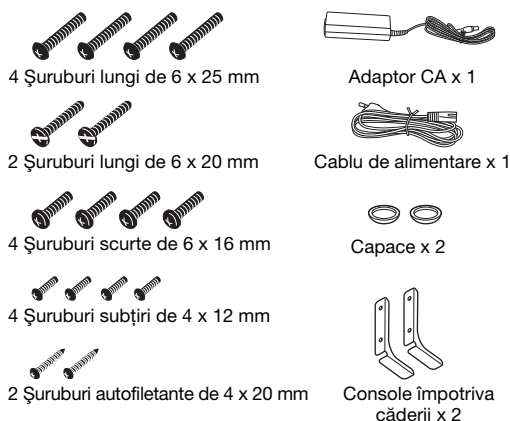
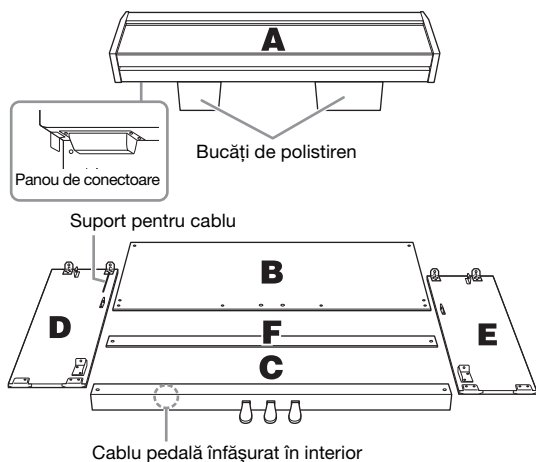

\* Cele două console împotriva căderii sunt identice. (Ambele pot fi folosite și pentru stânga și pentru dreapta.)

\* Este posibil ca adaptorul să nu fie inclus sau să arate diferit de ilustrația de mai sus, în funcție de zona în care vă aflați. Verificați la distribuitorul Yamaha.

### 1. Fixați (cu mâna) componentele C la D și E.

#### 1-1 Desfaceți și îndreptați cablul pedalelor înfășurat.

Nu aruncați colierul de plastic. Veți avea nevoie de el mai târziu, la pasul 7.

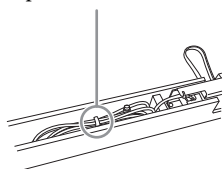

#### 1-2 Aliniați D și E cu fiecare capăt al componentei C.

#### 1-3 Fixați D și E la componenta C strângând cu mâna șuruburile lungi (6 x 20 mm).

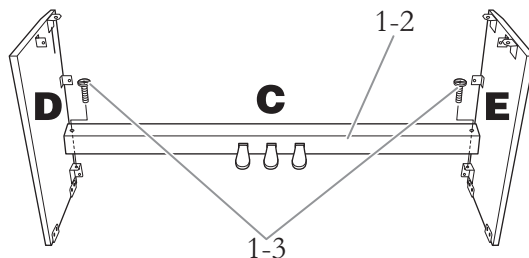

### 2. Fixați componenta B.

În funcție de modelul pianului digital pe care l-ați cumpărat, culoarea suprafeței de pe una din fețele componentei B poate diferi de culoarea celeilalte. În acest caz, poziționați componenta B astfel încât suprafața având culoarea asemănătoare cu cea a componentelor D și E să fie îndreptată spre interpret.

#### 2-1 Atașați partea superioară a componentei B la D și E, strângând cu mâna cele două șuruburi subțiri (4 x 12 mm).

#### 2-2 În timp ce apăsați din exterior pe părțile inferioare ale componentelor D și E, atașați consolele împotriva căderii și apoi fixați capetele de jos ale componentei B folosind patru șuruburi lungi (6 x 25 mm).

#### 2-3 Introduceți celelalte două șuruburi autofiletante (4 x 20 mm) în celelalte două orificii de șuruburi pentru a fixa componenta B.

#### 2-4 Strângeți bine șuruburile din partea superioară a componentei B, care au fost atașate la pasul 2-1.

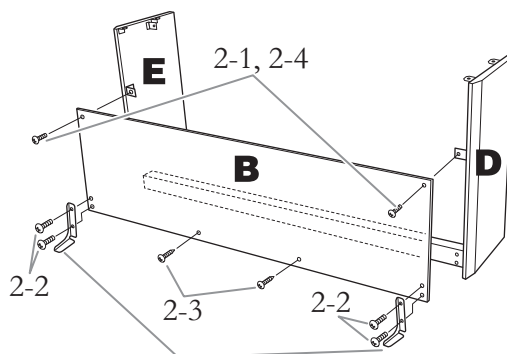

Fixați consolele împotriva căderii folosind șuruburile.

#### **ATENȚIE!**

Pentru stabilitate, asigurați-vă că atașați consolele împotriva căderii instrumentului. Nerespectarea acestei indicații poate duce la deteriorarea instrumentului sau chiar la rănierea persoanelor.

### 3. Fixați componenta C.

3-1 Strângeți bine șuruburile de pe componenta C, care au fost atașate la pasul 1-3.

3-2 Montați capacele pe capetele șuruburilor.

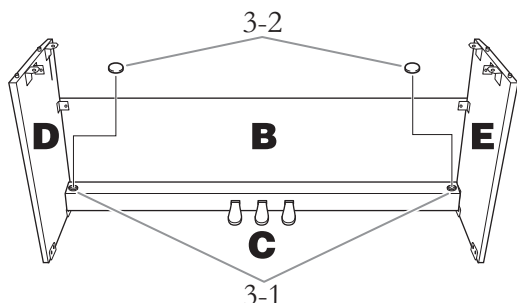

### 4. Montați A.

Asigurați-vă că puneți mâinile la cel puțin 10 cm de capetele componentei A, atunci când o poziționați.

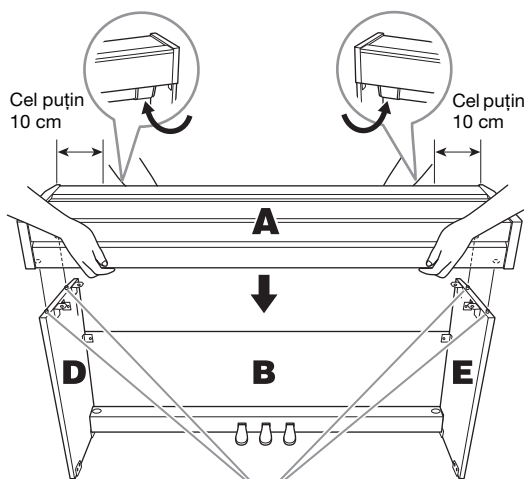

Aliniați știfturile de pe D și E cu orificiile corespunzătoare din partea inferioară a componentei A.

#### ⚠ ATENȚIE!

- Aveți grijă să nu va prindeți degetele și să nu scăpați unitatea.
- Pentru a evita prinderea degetelor, asigurați-vă că mențineți mâinile la mai mult de 10 cm față de capetele componentei A atunci când poziționați unitatea.
- Nu țineți claviatura într-o poziție diferită de cea prezentată în ilustrație.

### 5. Fixați componenta A.

5-1 Reglați poziția componentei A, astfel încât capetele din stânga și din dreapta ale componentei A să depășească egal componentele D și E, văzute din față.

5-2 Fixați componenta A strângând șuruburile scurte (6 × 16 mm) din partea de jos.

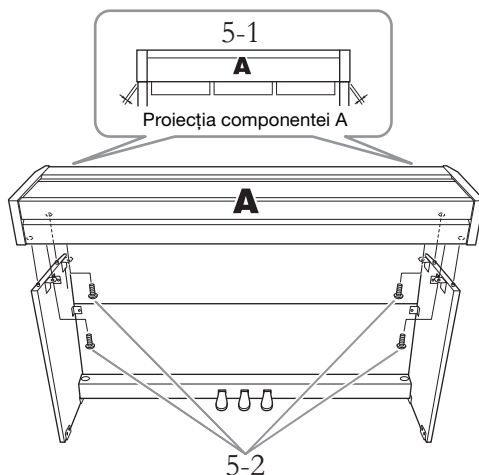

### 6. Fixați componenta F.

Poziționați componenta F astfel încât partea fără fetru să fie îndreptată spre interpret. Fixați componenta F folosind două șuruburi subțiri (4 × 12 mm).

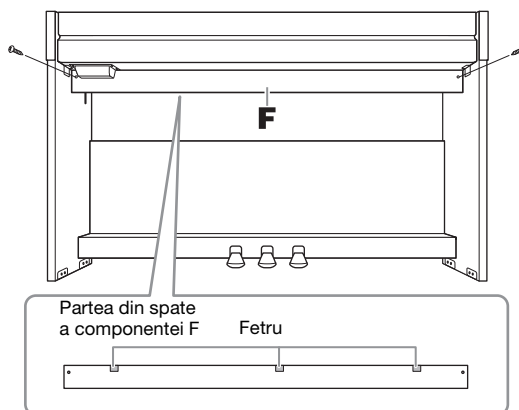

## 7. Conectați cablul de pedală.

- 7-1 Inșerați fișa cablului de pedală în mufa [TO PEDAL] din spate.
- 7-2 Înfașurați ferm suportul de cablu în jurul cablului de pedală.  
Suportul de cablu este atașat la D.
- 7-3 Utilizați un colier de plastic (Pasul 1-1) pentru a compensa lungimea în exces a cablului pedalelor.

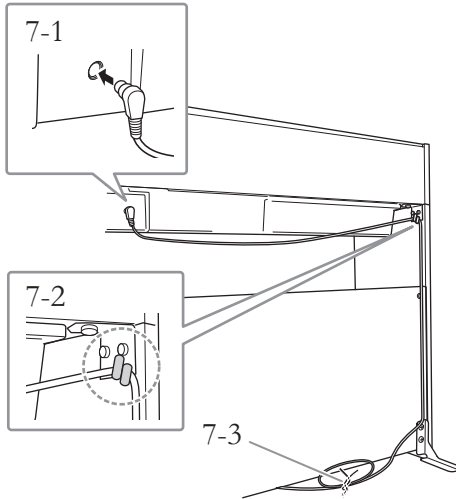

Inșerați cu grijă cablul pedalelor până când partea metalică a fișei cablului dispare de la vedere. În caz contrar, este posibil ca pedala să nu funcționeze corespunzător.

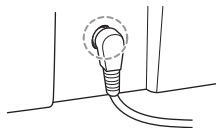

## 8. Conectați adaptorul CA.

- 8-1 Conectați un capăt al cablului de alimentare la adaptorul electric.

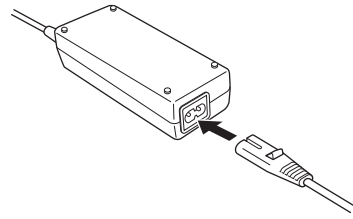

- 8-2 Introduceți mufa adaptorului CA în mufa DC IN (Intrare CC) din partea posterioară.

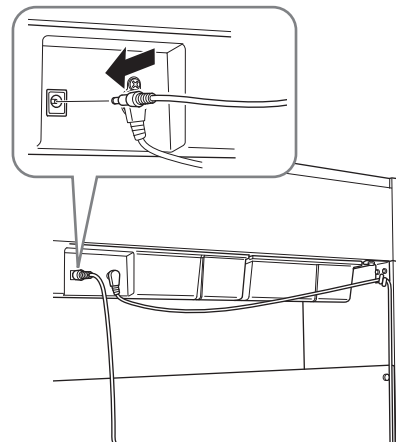

## 9. Setăți dispozitivul de ajustare.

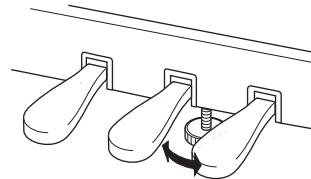

Rotiți dispozitivul până când acesta intră în contact ferm cu suprafața podelei.

După terminarea asamblării, răspundeți la toate întrebările post-asamblare din lista de la pagina 33.

# Specificații

		YDP-164	YDP-144	YDP-S54	
Numele produsului		Pian digital			
Dimensiune/ Greutate	Lățime	1.357 mm		1.353 mm	
	Înălțime	849 mm (Cu suportul pentru partituri ridicat: 1.003 mm)	815 mm (Cu suportul pentru partituri ridicat: 969 mm)	792 mm (Cu capacul claviaturii deschis: 976 mm)	
	Adâncime	422 mm		309 mm (Cu capacul claviaturii deschis: 317 mm) *Cu consolele împotriva căderii fixate, adâncimea este de 404 mm.	
	Greutate	42,0 kg	38,0 kg	40,0 kg	
Interfață de control	Claviatură	Număr de clape	88		
		Tip	Claviatură GH3 (Graded Hammer 3) cu finisaj din ebonită și fildes sintetice	Claviatură GHS (Graded Hammer Standard) cu finisaj negru mat	Claviatură GH3 (Graded Hammer 3) cu finisaj din ebonită și fildes sintetice
		Reacție la atingere	În forță/Mediu/Delicat/Fix		
	Pedală	Număr de pedale	3		
		Semi-pedală	Da (Amortizor)		
		Funcții	Amortizare, Sustenuto, Atenuare		
Panou	Limbă	Engleză			
Cabinet	Stil capac claviatură	Glisant		Pliant	
	Suportul pentru partituri	Da			
Voci	Generator de tonuri	Sunet de pian	Yamaha CFX		
	Efect pian	Rezonanță amortizor	Da		
		Eșantioane cu clape dezactivate	Da		
		Rezonanță coardă	Da		
		Eliberare lină	Da	–	Da
	Polifonii (max.)	192			
Presetare	Număr de voci	10			
Efecte	Tipuri	Reverberație	4 tipuri		
		Control acustic inteligent	Da		
		Optimizare stereofonică	Da		
	Funcții	Dual	Da		
		Duo	Da		
Înregistrare/ Redare (numai date MIDI; datele audio nu sunt acceptate)	Presetare	Număr de cântece presetate	10 cântece demo voce, 50 de cântece clasice		
		Număr de cântece	1		
	Înregistrare	Număr de piese	2		
		Capacitate date	Aprox. 100 KB/cântec (aprox. 11.000 de note)		
	Format	Redare	SMF (Format 0, Format 1)		
Funcții	Comenzi generale	Metronom	Da		
		Interval tempo	5 – 280		
		Transpunere	-6 – 0 – +6		
		Ajustare	414,8 – 440,0 – 466,8 Hz (incrementuri de aprox. 0,2 Hz)		
		Interfață audio USB	Da		
		Stocare și conectivitate	Stocare	Memorie internă (unitate UTILIZATOR)	Dimensiune totală maximă aprox. 900 KB (Cântec utilizator: Un cântec are aprox. 100 KB Încărcarea datelor cântecului de pe un computer: până la 10 cântece)
Conectivitate	Intrare CC			16 V	12 V
	Căști Căști/leșire		Mufă căști stereo standard (x 2)		
	USB TO HOST		Da		
Sistem de sunet	Amplificatoare	20 W x 2	8 W x 2	20 W x 2	
	Difuzoare	12 cm x 2			
Alimentare cu energie electrică	Adaptor CA	PA-300C (sau echivalent recomandat de Yamaha)	PA-150 (sau echivalent recomandat de Yamaha)	PA-300C (sau echivalent recomandat de Yamaha)	
	Consum electric	13 W (când se folosește adaptorul CA PA-300C)	9 W (dacă se utilizează adaptorul AC PA-150)	13 W (când se folosește adaptorul CA PA-300C)	
	Oprire automată	Da			



	YDP-164	YDP-144	YDP-S54
Accesorii incluse (*Incluse sau opționale, în funcție de locație.)	Manualul proprietarului		
	Quick Operation Guide (Ghid rapid de funcționare)		
	50 Classical Music Masterpieces (carte muzicală)		
	Adaptor CA: PA-300C sau unul echivalent*, Cablu de alimentare*	Adaptor CA: PA-150 sau unul echivalent*	Adaptor CA: PA-300C sau unul echivalent*, Cablu de alimentare*
	Bancheta*		—
	Garanție*		
Accesorii vândute separat (Este posibil să nu fie incluse, în funcție de zona în care vă aflați.)	Online Member Product Registration (Înregistrare online a produsului ca membru)		
	<ul style="list-style-type: none"> <li>• Căști HPH-150/100/50</li> <li>• Adaptor CA PA-300C sau unul echivalent, recomandat de Yamaha</li> <li>• Adaptor MIDI fără fir UD-BT01</li> </ul>	<ul style="list-style-type: none"> <li>• Căști HPH-150/100/50</li> <li>• Adaptor CA: PA-150 sau unul echivalent recomandat de Yamaha</li> <li>• Adaptor MIDI fără fir UD-BT01</li> </ul>	<ul style="list-style-type: none"> <li>• Căști HPH-150/100/50</li> <li>• Adaptor CA PA-300C sau unul echivalent, recomandat de Yamaha</li> <li>• Adaptor MIDI fără fir UD-BT01</li> </ul>

\* Conținutul acestui manual are în vedere cele mai noi specificații, valabile la data publicării. Pentru a obține cel mai recent manual, accesați site-ul web Yamaha și apoi descărcați fișierul manualului. Deoarece este posibil ca specificațiile, echipamentele sau accesoriile comercializate separat să nu fie aceleași în fiecare zonă, consultați reprezentanța Yamaha.

# Index

## Numerice

50 de cântece presetate.....26

## A

Accesorii .....9

Adâncime reverberație.....22

Adaptor CA .....14

Ajustare.....23

Alimentare electrică .....14

Asamblare.....33

## B

Bătaie.....19

Bucă audio inversă .....30

## C

Cântec .....26

Cântec utilizator .....28

Cântece demo.....21

Cântece presetate.....26

Capacul claviaturii..... 12, 13

Căști.....15

Computer.....30

Computer-related Operations (Operații pe computer).....9

Controalele și terminalele tip panou .....10

Control acustic inteligent .....16

Copierea de rezervă a datelor .....31

## D

Difuzor .....15

Dispozitiv inteligent .....30

Duo .....25

## H

Hz (Hertz) .....23

## I

Indicatorul de alimentare .....14

Inițierea .....31

Interfață audio USB .....30

## Î

Înălțime.....23

Înregistrare .....28

## L

Listă de cântece demo .....21

Listă de voci.....20

Lista tipurilor de reverberație .....22

## M

Manuale .....9

Metronom .....19

Metru muzical .....19

MIDI Basics (Elemente de bază despre MIDI)..... 9

Mod Dual .....24

## O

Octavă.....24

Oprire automată.....15

Optimizare stereofonică.....15

## P

Partea pentru mâna dreaptă.....27

Partea pentru mâna stângă.....27

Pedală amortizor .....17

Pedală soft .....17

Pedală Sostenuto .....17

Pedale.....17

## Q

Quick Operation Guide (Ghid rapid de funcționare) ... 9

## R

Redare.....26

Redare rapidă .....27

Referințe MIDI.....9

Reverberație .....22

Rezonanță amortizor.....17

## S

Semi pedală.....17

Sensibilitate la atingere.....18

Smart Device Connection Manual (Manual de conectare a dispozitivelor inteligente)..... 9

Smart Pianist .....9

Studiu.....27

Sunete de confirmare a funcționării.....18

Suportul pentru partituri ..... 12, 13

## Ș

Ștergere.....29

## T

Tempo .....19

Tip reverberație.....22

Transpunere .....23

## U

USB TO HOST ..... 11, 30

## V

Versiunea firmware .....31

Voce .....20

Volum..... 11, 19

Pentru detalii despre produse, contactați cel mai apropiat reprezentant Yamaha sau distribuitorul autorizat de mai jos.

## NORTH AMERICA

### CANADA

**Yamaha Canada Music Ltd.**  
135 Milner Avenue, Toronto, Ontario M1S 3R1,  
Canada  
Tel: +1-416-298-1311

### U.S.A.

**Yamaha Corporation of America**  
6600 Orangethorpe Avenue, Buena Park, CA 90620,  
U.S.A.  
Tel: +1-714-522-9011

## CENTRAL & SOUTH AMERICA

### MEXICO

**Yamaha de México, S.A. de C.V.**  
Av. Insurgentes Sur 1647 Piso 9, Col. San José  
Insurgentes, Delegación Benito Juárez, México,  
D.F., C.P. 03900, México  
Tel: +52-55-5804-0600

### BRAZIL

**Yamaha Musical do Brasil Ltda.**  
Rua Fidêncio Ramos, 302 - Cj 52 e 54 - Torre B -  
Vila Olímpia - CEP 04551-010 - São Paulo/SP,  
Brazil  
Tel: +55-11-3704-1377

### ARGENTINA

**Yamaha Music Latin America, S.A.,  
Sucursal Argentina**  
Olga Cossetini 1553, Piso 4 Norte,  
Madero Este-C1107CEK,  
Buenos Aires, Argentina  
Tel: +54-11-4119-7000

### PANAMA AND OTHER LATIN AMERICAN COUNTRIES/ CARIBBEAN COUNTRIES

**Yamaha Music Latin America, S.A.**  
Edificio Torre Davivienda, Piso: 20  
Avenida Balboa, Marbella, Corregimiento de Bella  
Vista, Ciudad de Panamá, Rep. de Panamá  
Tel: +507-269-5311

## EUROPE

### THE UNITED KINGDOM/IRELAND

**Yamaha Music Europe GmbH (UK)**  
Sherbourne Drive, Tilbrook, Milton Keynes,  
MK7 8BL, U.K.  
Tel: +44-1908-366700

### GERMANY

**Yamaha Music Europe GmbH**  
Siemensstrasse 22-34, 25462 Rellingen, Germany  
Tel: +49-4101-303-0

### SWITZERLAND/LIECHTENSTEIN

**Yamaha Music Europe GmbH, Branch  
Switzerland in Thalwil**  
Seestrasse 18a, 8800 Thalwil, Switzerland  
Tel: +41-44-3878080

### AUSTRIA/CROATIA/CZECH REPUBLIC/ HUNGARY/ROMANIA/SLOVAKIA/ SLOVENIA

**Yamaha Music Europe GmbH, Branch Austria**  
Schleiergasse 20, 1100 Wien, Austria  
Tel: +43-1-60203900

### POLAND

**Yamaha Music Europe GmbH**  
Sp.z o.o. Oddział w Polsce  
ul. Wielicka 52, 02-657 Warszawa, Poland  
Tel: +48-22-880-08-88

### BULGARIA

**Dinacord Bulgaria LTD.**  
Bul. Iskarsko Schose 7 Targowski Zentar Ewropa  
1528 Sofia, Bulgaria  
Tel: +359-2-978-20-25

### MALTA

**Olimpus Music Ltd.**  
Valletta Road, Mosta MST9010, Malta  
Tel: +356-2133-2093

### NETHERLANDS/BELGIUM/ LUXEMBOURG

**Yamaha Music Europe, Branch Benelux**  
Clarissenhof 5b, 4133 AB Vianen, The Netherlands  
Tel: +31-347-358040

### FRANCE

**Yamaha Music Europe**  
7 rue Ambroise Croizat, Zone d'activités de Pariest,  
77183 Croissy-Beaubourg, France  
Tel: +33-1-6461-4000

### ITALY

**Yamaha Music Europe GmbH, Branch Italy**  
Via Tinelli N.67/69 20855 Gerno di Lesmo (MB),  
Italy  
Tel: +39-039-9065-1

### SPAIN/PORTUGAL

**Yamaha Music Europe GmbH Ibérica, Sucursal  
en España**  
Ctra. de la Coruña km. 17,200, 28231  
Las Rozas de Madrid, Spain  
Tel: +34-91-639-88-88

### GREECE

**Philippos Nakas S.A. The Music House**  
19th km. Leof. Lavriou 190 02 Peania - Attiki,  
Greece  
Tel: +30-210-6686260

### SWEDEN

**Yamaha Music Europe GmbH Germany filial  
Scandinavia**  
JA Wettergrensgata 1, 400 43 Göteborg, Sweden  
Tel: +46-31-89-34-00

### DENMARK

**Yamaha Music Denmark,  
Fillial of Yamaha Music Europe GmbH, Tyskland**  
Generatorvej 8C, ST. TH., 2860 Søborg, Denmark  
Tel: +45-44-92-49-00

### FINLAND

**F-Musiikki Oy**  
Antaksentie 4  
FI-01510 Vantaa, Finland  
Tel: +358 (0)96185111

### NORWAY

**Yamaha Music Europe GmbH Germany -  
Norwegian Branch**  
Grini Næringspark 1, 1332 Østerås, Norway  
Tel: +47-6716-7800

### ICELAND

**Hljodfaerahusid Ehf.**  
Sidumula 20  
IS-108 Reykjavik, Iceland  
Tel: +354-525-5050

### CYPRUS

**Nakas Music Cyprus Ltd.**  
Nikis Ave 2k  
1086 Nicosia  
Tel: +357-22-511080  
**Major Music Center**  
21 Ali Riza Ave. Ortakoy  
P.O.Box 475 Lefkoşa, Cyprus  
Tel: (392) 227 9213

### RUSSIA

**Yamaha Music (Russia) LLC.**  
Room 37, entrance 7, bld. 7, Kievskaya street,  
Moscow, 121059, Russia  
Tel: +7-495-626-5005

### OTHER EUROPEAN COUNTRIES

**Yamaha Music Europe GmbH**  
Siemensstrasse 22-34, 25462 Rellingen, Germany  
Tel: +49-4101-303-0

## AFRICA

**Yamaha Music Gulf FZE**  
JAFZA-16, Office 512, P.O.Box 17328,  
Jebel Ali FZE, Dubai, UAE  
Tel: +971-4-801-1500

## MIDDLE EAST

### TURKEY

**Yamaha Music Europe GmbH**  
Merkezi Almanya Türkiye Istanbul Şubesi  
Mor Sumbul Sokak Varyap Meridian Business  
1.Blok No:1 113-114-115  
Bati Atasehir Istanbul, Turkey  
Tel: +90-216-275-7960

### ISRAEL

**RBX International Co., Ltd.**  
P.O Box 10245, Petach-Tikva, 49002  
Tel: (972) 3-925-6900

## OTHER COUNTRIES

**Yamaha Music Gulf FZE**  
JAFZA-16, Office 512, P.O.Box 17328,  
Jebel Ali FZE, Dubai, UAE  
Tel: +971-4-801-1500

## ASIA

### THE PEOPLE'S REPUBLIC OF CHINA

**Yamaha Music & Electronics (China) Co., Ltd.**  
2F, Yunhedasha, 1818 Xinzha-lu, Jingan-qu,  
Shanghai, China  
Tel: +86-400-051-7700

### HONG KONG

**Tom Lee Music Co., Ltd.**  
11/F., Silvercord Tower 1, 30 Canton Road,  
Tsimshatsui, Kowloon, Hong Kong  
Tel: +852-2737-7688

### INDIA

**Yamaha Music India Private Limited**  
P-401, JMD Megapolis, Sector-48, Sohna Road,  
Gurgaon-122018, Haryana, India  
Tel: +91-124-485-3300

### INDONESIA

**PT. Yamaha Musik Indonesia (Distributor)**  
Yamaha Music Center Bldg. Jalan Jend. Gatot  
Subroto Kav. 4, Jakarta 12930, Indonesia  
Tel: +62-21-520-2577

### KOREA

**Yamaha Music Korea Ltd.**  
11F, Prudential Tower, 298, Gangnam-daero,  
Gangnam-gu, Seoul, 06253, Korea  
Tel: +82-2-3467-3300

### MALAYSIA

**Yamaha Music (Malaysia) Sdn. Bhd.**  
No.8, Jalan Perbandaran, Kelana Jaya, 47301  
Petaling Jaya, Selangor, Malaysia  
Tel: +60-3-78039000

### SINGAPORE

**Yamaha Music (Asia) Private Limited**  
Block 202 Hougang Street 21, #02-00,  
Singapore 530202, Singapore  
Tel: +65-6740-9200

### TAIWAN

**Yamaha Music & Electronics Taiwan Co., Ltd.**  
2F., No.1, Yuanlong Rd., Banqiao Dist.,  
New Taipei City 22063, Taiwan (R.O.C.)  
Tel: +886-2-7741-8888

### THAILAND

**Siam Music Yamaha Co., Ltd.**  
3, 4, 15, 16th Fl., Siam Motors Building,  
891/1 Rama 1 Road, Wangmai,  
Pathumwan, Bangkok 10330, Thailand  
Tel: +66-2215-2622

### VIETNAM

**Yamaha Music Vietnam Company Limited**  
15th Floor, Nam A Bank Tower, 201-203 Cach  
Mang Thang Tam St., Ward 4, Dist.3,  
Ho Chi Minh City, Vietnam  
Tel: +84-28-3818-1122

### OTHER ASIAN COUNTRIES

[https://asia-latinamerica-mea.yamaha.com/  
index.html](https://asia-latinamerica-mea.yamaha.com/index.html)

## OCEANIA

### AUSTRALIA

**Yamaha Music Australia Pty. Ltd.**  
Level 1, 80 Market Street, South Melbourne,  
VIC 3205 Australia  
Tel: +61-3-9693-5111

### NEW ZEALAND

**Music Works LTD**  
P.O.BOX 6246 Wellesley, Auckland 4680,  
New Zealand  
Tel: +64-9-634-0099

### COUNTRIES AND TRUST

### TERRITORIES IN PACIFIC OCEAN

[https://asia-latinamerica-mea.yamaha.com/  
index.html](https://asia-latinamerica-mea.yamaha.com/index.html)

Yamaha Global Site  
<https://www.yamaha.com/>  
Yamaha Downloads  
<http://download.yamaha.com/>

Manual Development Group  
© 2018 Yamaha Corporation

Published 12/2018 MV-A0