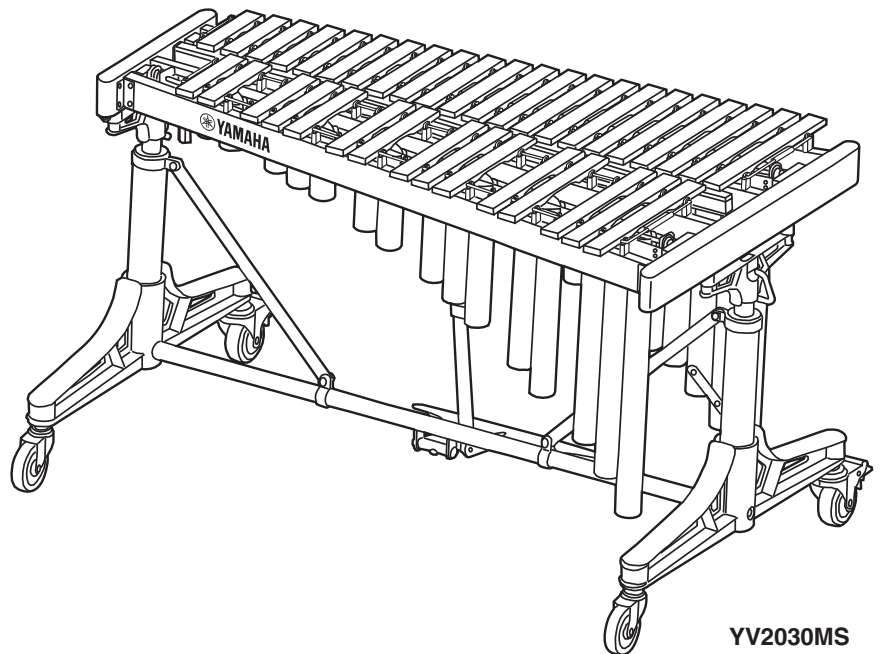

**VIBRAPHONE
YV2030MS****METALLOPHONE
YT2030MS****取扱説明書****Owner's Manual****Benutzerhandbuch****Mode d'emploi****Manual de instrucciones****Manual do Proprietário****Руководство пользователя****使用说明书****사용설명서****YV2030MS**

『安全上のご注意』（2 ページ）を必ずお読みください。

Make sure to read the "PRECAUTIONS" on page 2.

Lesen Sie unbedingt die "VORSICHTSMASSNAHMEN" auf Seite 2.

Assurez-vous de lire "PRÉCAUTIONS D'USAGE" à la page 2.

Asegúrese de leer "PRECAUCIONES" en la página 2.

Certifique-se de ler "PRECAUÇÕES" na página 2.

Обязательно прочтите разделы «ПРАВИЛА ТЕХНИКИ БЕЗОПАСНОСТИ» на стр. 2.

务请阅读第2页“注意事项”。

2 페이지의 “안전 주의사항” 을 반드시 읽어 주십시오.

PRECAUÇÕES

LEIA COM ATENÇÃO ANTES DE UTILIZAR O INSTRUMENTO

Mantenha este manual em lugar seguro e à mão para referências futuras.

CUIDADO

Siga sempre as precauções básicas mencionadas abaixo para evitar que você ou outras pessoas se machuquem, bem como para evitar que ocorram avarias no instrumento ou em outros objetos. Essas precauções incluem, mas não estão limitadas a:

Não abra

- Você não deve tentar realizar consertos ou substituir peças, a menos que haja instruções para isso no manual.
- Não desmonte a mola a gás. O gás de alta pressão está vedado dentro da mola a gás, então qualquer tentativa de desmontá-la oferece um alto risco de ferimentos.

Montagem

- Monte o instrumento na sequência correta, seguindo as instruções de montagem descritas neste manual. Além disso, aperte os parafusos ou porcas regularmente. Deixar de fazer isso pode causar danos ao instrumento ou fazer com que ele tombe, possivelmente causando ferimentos.

Transporte e instalação

- Ao montar ou mover o instrumento, use sempre duas ou mais pessoas. Deixar de fazer isso pode causar danos ao instrumento ou fazer com que ele tombe, possivelmente causando ferimentos.
- Não deixe o instrumento em posições instáveis de onde ele pode sofrer quedas acidentais.
- Trave os rodízios esquerdo e direito, exceto ao mover ou transportar o instrumento. Não fazer isso pode fazer com que o instrumento se mova ou tombe, possivelmente causando ferimentos.
- Ao levantar e transportar o instrumento, as estruturas laterais devem ser seguradas por duas ou mais pessoas.
- O instrumento só deve ser movido por superfícies lisas e planas ao usar os rodízios. Em uma superfície inclinada, instável ou irregular, o instrumento pode tombar ou sair do controle, possivelmente causando ferimentos.
- Nunca corra ao mover ou transportar o instrumento usando os rodízios. Se você fizer isso, poderá perder o controle do instrumento, atingir um obstáculo ou uma parede, resultando em ferimentos graves.
- Não se aproxime do instrumento durante um terremoto. Tremores fortes durante um terremoto podem fazer com que o instrumento se mova ou caia, causando danos no instrumento ou em suas peças e, possivelmente, causando ferimentos.

Aviso: manuseio

- Se o instrumento emitir um som de chocalho, ruídos ou vibrar, pare imediatamente de usá-lo e aperte todos os parafusos novamente. Não fazer isso pode fazer com que o instrumento tombe, possivelmente causando ferimentos.
- (Somente no YV2030MS) Jamais toque nas polias giratórias. Isso poderá comprimir seus dedos, etc.
- Não insira a mão ou o pé nos vãos dos rodízios ou na parte ativa do pedal. Isso pode prender sua mão ou seu pé e causar ferimentos.
- Não brinque ou jogue perto do instrumento. Se fizer isso, você pode esbarrar no instrumento e se machucar. Além disso, pode fazer com que o instrumento tombe. Não permita que crianças brinquem ou joguem perto do instrumento.
- Não incline ou apoie o corpo nem coloque objetos pesados sobre o instrumento. Fazer isso pode fazer com que o instrumento tombe, danificar as teclas ou a estrutura ou causar ferimentos a você ou a outras pessoas.
- Utilize as baquetas apenas para tocar o instrumento e nada mais. Usá-las de forma imprópria pode resultar em ferimentos ou acidentes. Não permita que crianças usem as baquetas de maneiras que possam trazer perigo a elas mesmas ou a terceiros.
- Mantenha peças pequenas fora do alcance de crianças. Seus filhos podem engoli-las acidentalmente.

A Yamaha não pode ser responsabilizada por danos causados pelo uso indevido ou por modificações no instrumento.

AVISO

Para evitar danos ao produto, siga os avisos abaixo.

■ Manuseio

- Não bata nas teclas com as baquetas de glockenspiel ou qualquer objeto sólido. Isso pode danificar ou arranhar as teclas ou alterar sua afinação.
- Não use o instrumento em locais com pouca ventilação.
- Ao mover o instrumento, certifique-se de que todas as travas dos rodízios estejam soltas. Sempre levante ligeiramente o instrumento ao movê-lo sobre superfícies que não são lisas ou planas.
- Ao mudar o instrumento de lugar, mova-o com cuidado para evitar batidas ou impactos. O instrumento é sensível a batidas e poderá se danificar.
- Se o instrumento for movido com frequência, parafusos, peças etc. poderão se soltar. Após mover o instrumento, faça uma inspeção e certifique-se de que todos os parafusos, peças etc. estejam fixados com firmeza. Fixe com firmeza todos os itens soltos.
- Não aplique força excessiva para levantar a extremidade da estrutura, pois ela pode puxar a mola de gás da perna.
- Não exponha o instrumento a chuva, água, poeira ou vibrações excessivas, frio ou calor extremo (como, sob a luz solar direta, perto de um aquecedor ou dentro de um carro durante o dia) para evitar a possibilidade de desfiguração ou mau funcionamento do instrumento.
- Não coloque objetos de vinil, plástico ou borracha sobre o instrumento, pois isso pode desbotar sua cor.

■ Manutenção

- Ao limpar as teclas, use um pano macio e seco. Manchas persistentes podem ser limpas com uma pequena quantidade de álcool etílico aplicado em um pano macio. Não use tiner, solventes ou um pano úmido.

INFORMAÇÃO

■ Rodízios

Antes de tocar o instrumento, certifique-se de que os rodízios e as pernas estejam posicionados paralelamente. À medida que o ângulo entre a perna e o rodízio se aproxima a um ângulo reto, é mais provável que um som de chocalho seja emitido pelo rodízio ao tocar o instrumento.

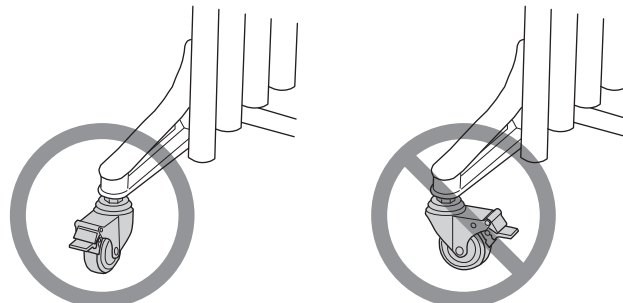

■ Sobre este manual

- As ilustrações mostradas neste manual têm apenas fins informativos e podem apresentar diferenças em relação ao que aparece no seu instrumento.
- Os nomes de empresas e produtos contidos neste manual são marcas comerciais ou marcas registradas de suas respectivas empresas.

Introdução

Obrigado por adquirir o VIBRAFONE YV2030MS ou METALOFONE YT2030MS da Yamaha.

Este vibrafone ou metalofone pode ser usado em apresentações musicais escolares ou tocado por músicos amadores.

Para aproveitar ao máximo este instrumento, leia este manual do proprietário com atenção antes de usá-lo. Após ler o manual, guarde-o em um lugar seguro onde esteja sempre à mão para futuras consultas. As ilustrações neste manual mostram o YV2030MS, mas as informações se aplicam ao YT2030MS (salvo quando indicado o contrário). Para usar um controlador de velocidades para vibrafone, consulte o manual que acompanha o controlador de velocidades para vibrafone.

Confirmação do conteúdo da embalagem

A embalagem de envio do seu YV2030MS/YT2030MS deve incluir as peças mostradas abaixo.

Antes de montar o instrumento, confirme se todas as peças da lista foram incluídas.

* Se alguma peça estiver faltando, entre em contato com a revendedora local ou com o profissional de assistência técnica qualificado da Yamaha.

- ① Manual do Proprietário (este documento)



- ② Unidade principal x 1 (teclas, estrutura, abafador, fixador do controlador; somente no YV2030MS)

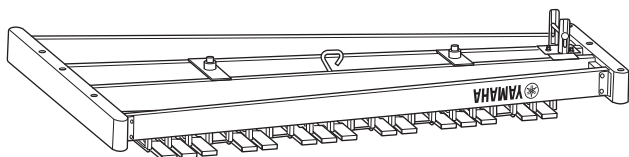

OBSERVAÇÃO

Um controlador de velocidades para vibrafone YVD10 (vendido separadamente) e um adaptador CA (vendido separadamente) são necessários para girar as ventoinhas do YV2030MS.

- ③ Pernas x 2

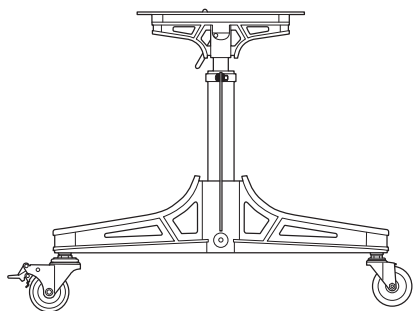

- ④ Suporte do pedal x 1

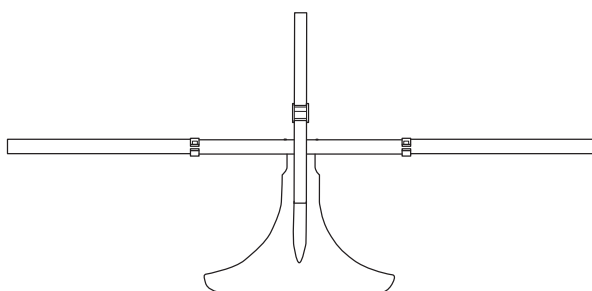

- ⑤ Tubos de ressonância (lado das notas naturais) x 1

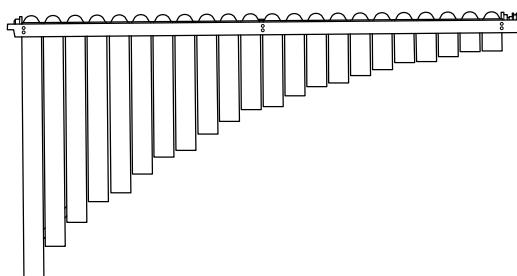

- ⑥ Tubos de ressonância (lado das notas acidentais) x 1

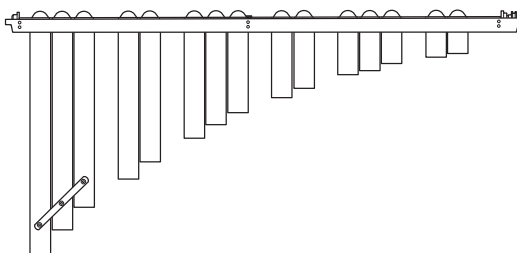

- ⑦ Baqueta x 2

- ⑧ Capa x 1

- ⑨ Parafuso soquete M8 x 2, parafuso soquete M6 x 7, parafuso de cabeça lenticular e pescoço quadrado x 1, porca alada x 1 (YV2030MS)
Parafuso soquete M8 x 2, parafuso soquete M6 x 6 (YT2030MS)

* Essas peças (parafuso soquete M6 x 1, parafuso de cabeça lenticular e pescoço quadrado e porca alada) do YV2030MS são usadas especificamente para a montagem do controlador de velocidades para vibrafone YVD10 (vendido separadamente). Tenha cuidado para não as perder.

- ⑩ Chave hexagonal x 1

- ⑪ Lista de representantes ou distribuidores autorizados da Yamaha x 1

Nomes das peças

A ilustração mostra o YV2030MS.

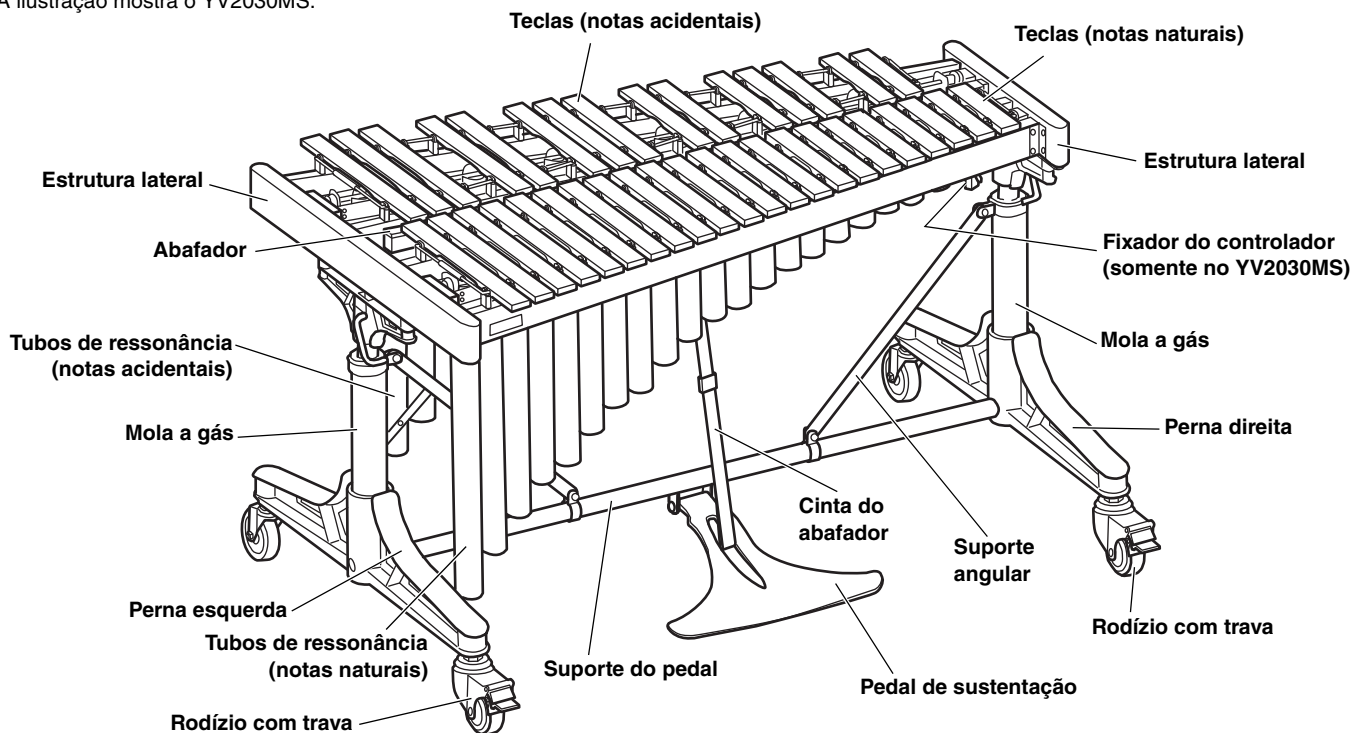

Montagem



Ao montar o instrumento, use sempre duas ou mais pessoas.

Monte o instrumento em um local onde haja espaço suficiente.

1. **Alinhe as marcas brancas na perna esquerda e no suporte do pedal e encaixe a perna esquerda, o suporte do pedal e a perna direita.**

Nesta etapa, também vire os conectores do suporte angular para cima e o pedal de sustentação na sua direção.

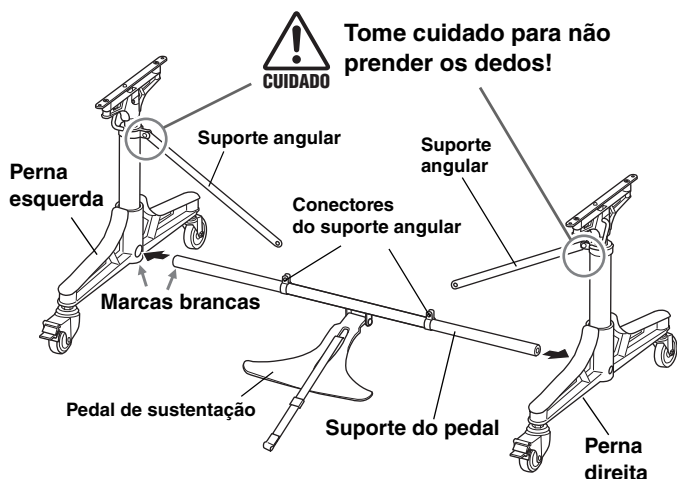

2. **Fixe temporariamente os quatro parafusos com a chave hexagonal incluída.**

Use os parafusos maiores para fixar o suporte do pedal.

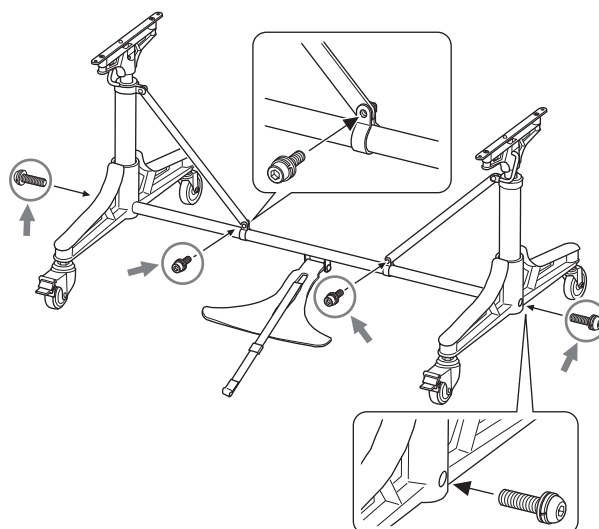

Montagem

3. Aperte os parafusos na ordem ❶ suportes angulares e ❷ suporte do pedal.

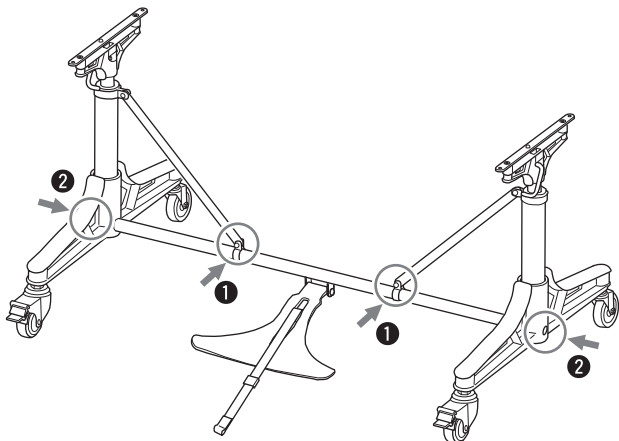

4. Coloque a unidade principal de cabeça para baixo.

Para evitar danos ao piso e à unidade principal, deixe a unidade principal na embalagem de envio ou coloque um tapete ou um pano macio no chão onde a unidade principal será colocada.

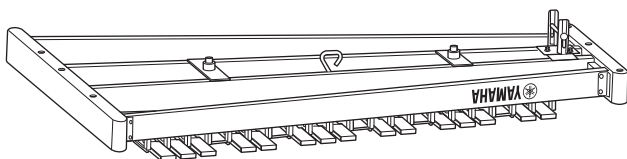

5. Vire o conjunto das pernas de cabeça para baixo, coloque-o na unidade principal e prenda-o com os quatro parafusos.

OBSERVAÇÃO

Se a direção das pernas e da unidade principal não estiver correta, os pinos e os orifícios de localização podem estar desalinhados, impedindo a montagem adequada.

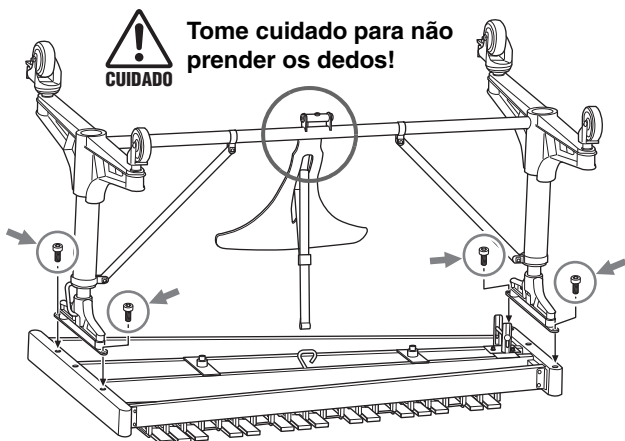

6. Para impedir que o pedal se mova de forma descontrolada, prenda o abafador enganchando a ponta da cinta do abafador no gancho da unidade principal.

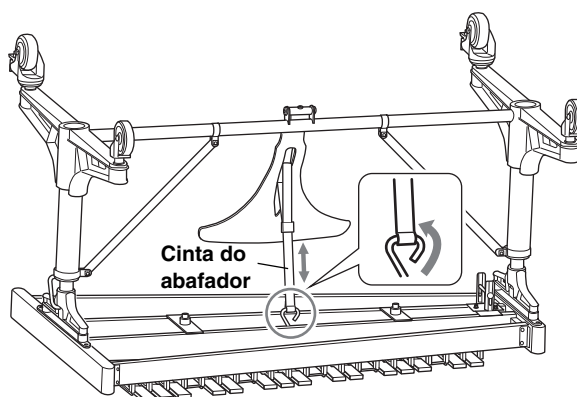

7. Coloque o instrumento na posição vertical, tomando cuidado para não deixar que ele caia ou tombe.

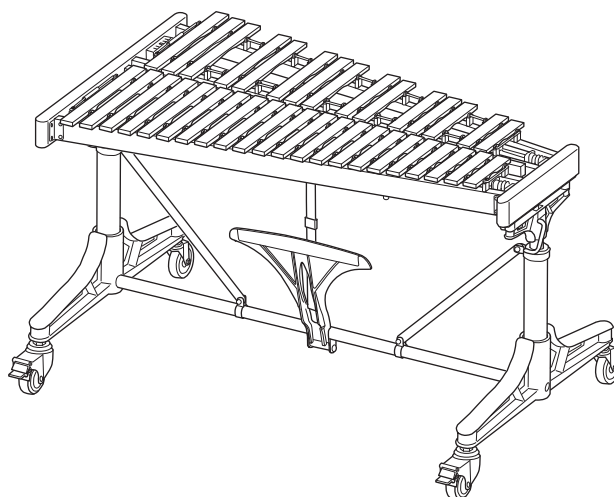

8. Trave os rodízios pressionando as travas dos rodízios esquerdo e direito.

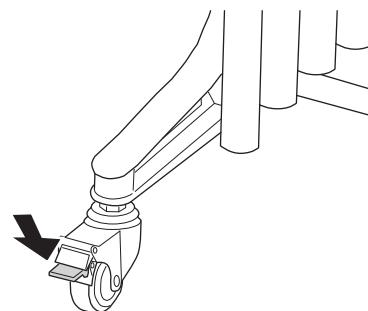

9. Abaixar o pedal de sustentação.

Solte a cinta do abafador para evitar tensão excessiva ao elevar a posição da altura do instrumento na etapa 11.

10. Insira os tubos de ressonância nas ranhuras da estrutura lateral na lateral dos agudos.

Ao prender a lateral dos graves dos tubos de ressonância, passe a borda dos tubos de ressonância pelas ranhuras no centro dos suportes dos tubos de ressonância por baixo. Se a temperatura estiver acima de 23 °C, use as ranhuras rasas **A**. Se a temperatura estiver abaixo de 23 °C, use as ranhuras mais fundas **B** para obter a ressonância ideal.

OBSERVAÇÃO

- Devido à estrutura do instrumento, os tubos de ressonância (tanto as notas naturais como acidentais) só podem ser instalados na posição correta.

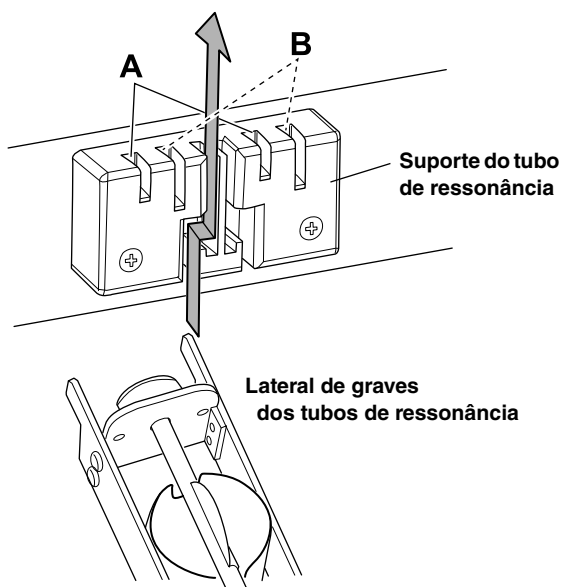
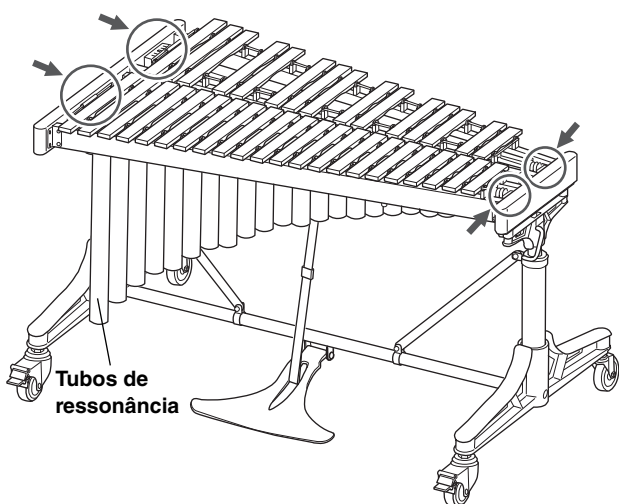

11. Ajuste a altura do instrumento.

Puxar para cima a alavanca nas pernas esquerda e direita eleva a altura na direção oposta ao chão, enquanto pressionar o instrumento com força a partir de cima enquanto puxa a alavanca para cima abaixa a altura na direção do chão. Quando você solta a alavanca, a altura do instrumento é fixada.

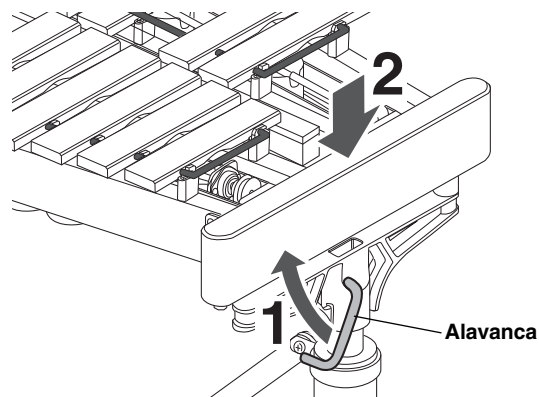

OBSERVAÇÃO

- As pernas têm uma escala que serve como guia para ajustar a altura.
- Recomendamos abaixar a altura um pouco abaixo da posição desejada e fazer pequenos ajustes elevando-a gradualmente.
- Ajuste a altura esquerda e direita ao mesmo tempo para manter as teclas niveladas.
- Graxa é aplicada nos cilindros das pernas para facilitar o ajuste da altura do instrumento. Se a graxa aderir à sua mão, lave-a com água corrente.
- Solte a cinta do abafador ao reajustar a altura do instrumento.

12. Ajuste a profundidade de pressionamento do pedal.

Solte a cinta do abafador, ajuste a posição do pedal e, em seguida, fixe-o afivelando a cinta.

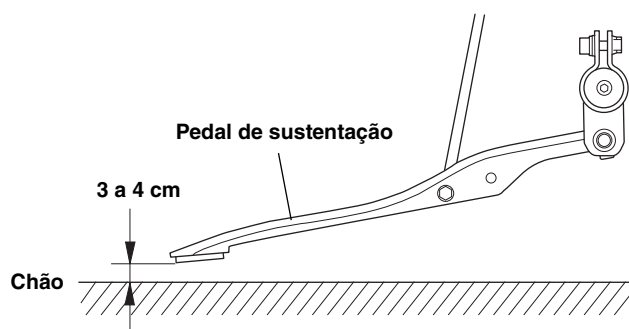

13. Certifique-se de que todos os parafusos de cada peça estejam firmemente apertados.

A montagem está concluída.

Especificações

Intervalo	YV2030MS: 3 oitavas; F33–F69 YT2030MS: 3 oitavas; C40–C76
Teclas	Liga de alumínio
Altura ajustável	De 66 cm até 85 cm
Dimensões (L x D)	110 cm x 74 cm
Peso	YV2030MS: 31 kg YT2030MS: 28 kg
Acessórios incluídos	Capa, baquetas (ME-303), chave hexagonal
Acessórios vendidos separadamente	Controlador de velocidades para vibrafone (YVD10)

* O conteúdo deste manual se aplica às especificações mais recentes na data de publicação. Para obter o manual mais recente, acesse o site da Yamaha e baixe o arquivo do manual. Como as especificações, os equipamentos ou os acessórios vendidos separadamente podem não ser os mesmos em todas as localidades, consulte o seu revendedor Yamaha.

● Comparação com teclado de piano

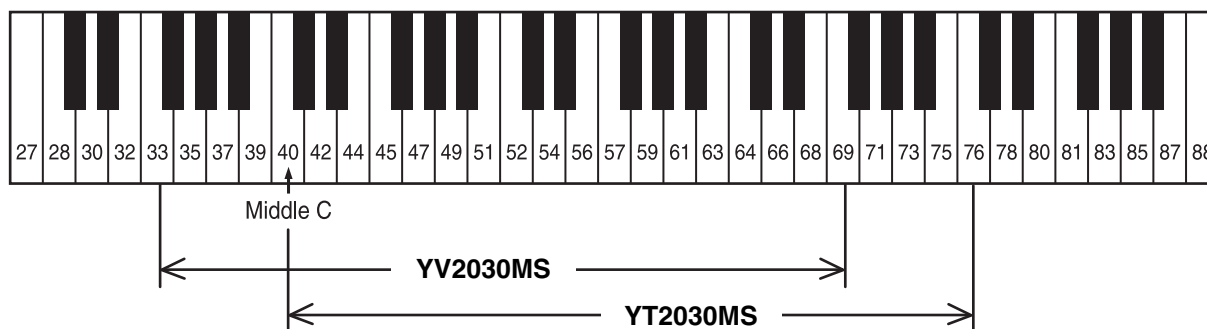

MEMORANDO



雅马哈乐器音响（中国）投资有限公司

上海市静安区新闻路1818号云和大厦2楼

客户服务热线：4000517700

公司网址：<http://www.yamaha.com.cn>

制造商： 雅马哈株式会社

制造商地址： 日本静冈县滨松市中区中泽町10-1

进口商： 雅马哈乐器音响（中国）投资有限公司

进口商地址： 上海市静安区新闻路1818号云和大厦2楼

原产地： 日本

Manual Development Group

©2019 Yamaha Corporation

Published 3/2021

2021年3月发行

POTO-B0

VAX4970