

DTX

drums

CONVERTISSEUR DE SONS
POUR BATTERIE

DTX-PRO

Mode d'emploi

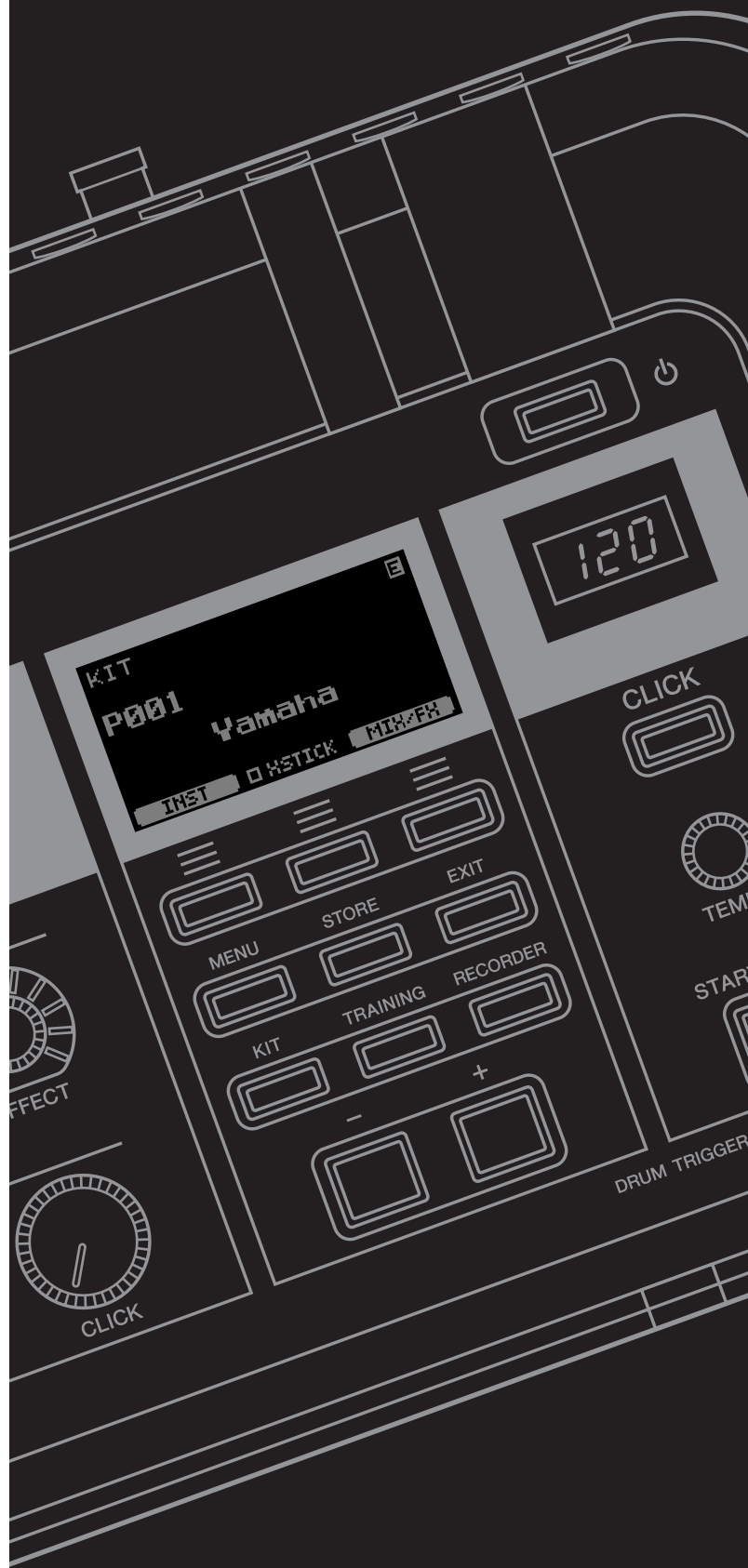

**Fonctionnalités du
DTX-PRO**

page 8

Tables des matières

page 9

**Caractéristiques
techniques**

page 66

DTX-PRO

CAN ICES-3 (B)/NMB-3(B)

(can_b_02)

Adaptateur secteur

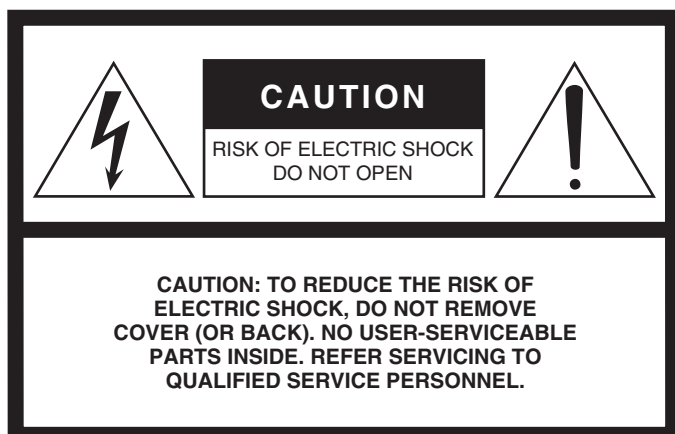

Explication des symboles graphiques

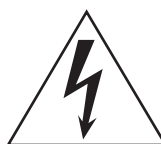

L'éclair avec une flèche à l'intérieur d'un triangle équilatéral est destiné à attirer l'attention de l'utilisateur sur la présence d'une « tension dangereuse » non isolée à l'intérieur de l'appareil, pouvant être suffisamment élevée pour constituer un risque d'électrocution.



Le point d'exclamation à l'intérieur d'un triangle équilatéral est destiné à attirer l'attention de l'utilisateur sur la présence d'instructions importantes sur l'emploi ou la maintenance (réparation) de l'appareil dans la documentation fournie.

L'avertissement ci-dessus se trouve sur le haut/à l'arrière/sur le côté de l'appareil.

CONSIGNES DE SÉCURITÉ À LIRE ATTENTIVEMENT

- 1 Lisez les instructions ci-après.
- 2 Conservez ces instructions.
- 3 Tenez compte des avertissements.
- 4 Suivez toutes les instructions.
- 5 N'utilisez pas cet instrument dans un milieu humide.
- 6 Employez uniquement un chiffon sec pour nettoyer l'instrument.
- 7 N'obstruez pas les ouvertures prévues pour la ventilation. Installez l'instrument conformément aux instructions du fabricant.
- 8 N'installez pas l'instrument près d'une source de chaleur, notamment un radiateur, une bouche de chaleur, un poêle ou autres (y compris les amplificateurs).
- 9 Ne modifiez pas les caractéristiques de la fiche avec mise à la terre polarisée. Une fiche polarisée est dotée de deux broches (l'une est plus large que l'autre). Une fiche avec mise à la terre comprend deux broches, ainsi qu'une troisième qui relie l'instrument à la terre. La broche la plus large (ou troisième broche) permet de sécuriser l'installation électrique. Si vous ne pouvez pas brancher le cordon d'alimentation dans la prise d'alimentation, demandez à un électricien de la remplacer.
- 10 Protégez le cordon d'alimentation. Cela permet d'éviter de marcher dessus ou de le tordre au niveau de la fiche, de la prise d'alimentation et des points de contact sur l'instrument.
- 11 N'employez que les dispositifs/accessoires indiqués par le fabricant.
- 12 Utilisez uniquement le chariot, le socle, le trépied, le support ou le plan indiqués par le fabricant ou livrés avec l'instrument. Si vous utilisez un chariot, soyez prudent si vous le déplacez avec l'instrument posé dessus pour éviter de le renverser.
- 13 Débranchez l'instrument en cas d'orage ou lorsque vous ne l'utilisez pas pendant des périodes prolongées.
- 14 Confiez toutes les réparations à des techniciens qualifiés. Des réparations sont nécessaires lorsque l'instrument est endommagé, notamment dans les cas suivants : cordon d'alimentation ou fiche défectueuse, liquides ou objets projetés sur l'appareil, exposition aux intempéries ou à l'humidité, fonctionnement anormal ou chute.



AVERTISSEMENT

N'UTILISEZ PAS L'INSTRUMENT SOUS LA PLUIE OU DANS UN ENVIRONNEMENT HUMIDE, FAUTE DE QUOI VOUS RISQUEZ DE PROVOQUER UN INCENDIE OU DE VOUS ÉLECTROCUTER.

(UL60065_03)

Le numéro de modèle, le numéro de série, l'alimentation requise, etc., se trouvent sur ou près de la plaque signalétique du produit, située dans la partie inférieure de l'unité. Notez le numéro de série dans l'espace fourni ci-dessous et conservez ce manuel en tant que preuve permanente de votre achat afin de faciliter l'identification du produit en cas de vol.

N° de modèle

N° de série

(bottom_fr_01)

Informations concernant la collecte et le traitement des déchets d'équipements électriques et électroniques



Le symbole sur les produits, l'emballage et/ou les documents joints signifie que les produits électriques ou électroniques usagés ne doivent pas être mélangés avec les déchets domestiques habituels. Pour un traitement, une récupération et un recyclage appropriés des déchets d'équipements électriques et électroniques, veuillez les déposer aux points de collecte prévus à cet effet, conformément à la réglementation nationale.

En vous débarrassant correctement des déchets d'équipements électriques et électroniques, vous contribuerez à la sauvegarde de précieuses ressources et à la prévention de potentiels effets négatifs sur la santé humaine qui pourraient advenir lors d'un traitement inapproprié des déchets.

Pour plus d'informations à propos de la collecte et du recyclage des déchets d'équipements électriques et électroniques, veuillez contacter votre municipalité, votre service de traitement des déchets ou le point de vente où vous avez acheté les produits.

Pour les professionnels dans l'Union européenne :

Si vous souhaitez vous débarrasser des déchets d'équipements électriques et électroniques, veuillez contacter votre vendeur ou fournisseur pour plus d'informations.

Informations sur la mise au rebut dans d'autres pays en dehors de l'Union européenne :

Ce symbole est seulement valable dans l'Union européenne. Si vous souhaitez vous débarrasser de déchets d'équipements électriques et électroniques, veuillez contacter les autorités locales ou votre fournisseur et demander la méthode de traitement appropriée.

(weee_eu_fr_02)

PRÉCAUTIONS D'USAGE

LISEZ ATTENTIVEMENT AVANT DE PROCÉDER À TOUTE MANIPULATION

Rangez ce manuel en lieu sûr et à portée de main afin de pouvoir le consulter ultérieurement.

Adaptateur secteur

AVERTISSEMENT

- L'adaptateur secteur est conçu pour être utilisé exclusivement avec les instruments de musique électroniques Yamaha. Ne l'affectez pas à un autre usage.
- Utilisation en intérieur uniquement. N'utilisez pas l'adaptateur dans un environnement humide.

ATTENTION

- Lors de l'installation, assurez-vous que la prise secteur est facilement accessible. En cas de problème ou de dysfonctionnement, coupez immédiatement l'interrupteur d'alimentation de l'instrument et retirez l'adaptateur secteur de la prise de courant. Lorsque l'adaptateur secteur est branché dans la prise secteur, gardez à l'esprit qu'une faible dose d'électricité circule toujours dans l'instrument, même si l'interrupteur d'alimentation est désactivé. Lorsque vous n'utilisez pas l'instrument pendant une période prolongée, veillez à débrancher le cordon d'alimentation de la prise murale.

DTX-PRO

AVERTISSEMENT

Veillez à toujours respecter les précautions élémentaires énumérées ci-après pour éviter les blessures graves, voire mortelles, provoquées par une électrocution, un court-circuit, des dégâts matériels, un incendie ou tout autre accident. La liste des précautions décrites ci-dessous n'est toutefois pas exhaustive :

Alimentation/Adaptateur secteur

- Ne laissez pas le cordon d'alimentation à proximité de sources de chaleur telles que les radiateurs ou les éléments chauffants. Évitez également de le plier de façon excessive ou de l'endommager de quelque manière que ce soit ou de placer dessus des objets lourds.
- N'utilisez que la tension requise pour l'instrument. Celle-ci est imprimée sur la plaque du fabricant de l'instrument.
- Utilisez uniquement l'adaptateur spécifié (page 66). L'utilisation d'un adaptateur inapproprié peut endommager l'instrument ou entraîner sa surchauffe.
- Vérifiez périodiquement l'état de la prise électrique, dépoussiérez-la et nettoyez-la en prenant soin de retirer toutes les impuretés qui pourraient s'y accumuler.

Ne pas ouvrir

- L'instrument ne contient aucune pièce nécessitant l'intervention de l'utilisateur. N'ouvrez pas l'instrument et ne tentez pas d'en démonter les éléments internes ou de les modifier de quelque façon que ce soit. Si l'appareil présente des signes de dysfonctionnement, mettez-le immédiatement hors tension et faites-le contrôler par un technicien agréé Yamaha.

Avertissement relatif à la présence d'eau

- N'exposez pas l'instrument à la pluie et ne l'utilisez pas près d'une source d'eau, dans un milieu humide ou s'il a pris l'eau. Ne déposez pas dessus des récipients (tels que des vases, des bouteilles ou des verres) contenant des liquides qui risqueraient de se déverser dans ses ouvertures. Si un liquide, tel que de l'eau, pénètre à l'intérieur de l'instrument, mettez immédiatement ce dernier hors tension et débranchez le cordon d'alimentation de la prise secteur. Faites ensuite contrôler l'instrument par un technicien Yamaha qualifié.
- N'essayez jamais de retirer ou d'insérer une fiche électrique avec les mains mouillées.

Prévention contre le feu

- Ne placez pas sur l'appareil des objets présentant une flamme, tels que des bougies. Ceux-ci pourraient se renverser et provoquer un incendie.

En cas d'anomalie

- Si l'un des problèmes suivants survient, coupez immédiatement l'alimentation et retirez la fiche électrique de la prise. Faites ensuite contrôler l'appareil par un technicien Yamaha qualifié.
 - Le cordon électrique s'effiloche ou est endommagé.
 - L'instrument dégage une odeur inhabituelle ou de la fumée.
 - Un objet est tombé à l'intérieur de l'instrument.
 - Une brusque perte de son est intervenue durant l'utilisation de l'instrument.
 - Si vous constatez des fissures ou des ruptures sur l'instrument.

ATTENTION

Veillez à toujours observer les précautions élémentaires ci-dessous pour éviter, à vous-même ainsi qu'à votre entourage, des blessures corporelles ou pour empêcher toute détérioration de l'appareil ou des objets environnants. La liste des précautions décrites ci-dessous n'est toutefois pas exhaustive :

Alimentation/Adaptateur secteur

- N'utilisez pas de prise multiple pour brancher l'instrument sur une prise secteur. Cela risque d'affecter la qualité du son ou éventuellement de provoquer la surchauffe de la prise.
- Veillez à toujours saisir la fiche, et non le câble, pour débrancher l'instrument de la prise d'alimentation. Si vous tirez sur le cordon, vous risquez de l'endommager.
- Débranchez la fiche électrique de la prise secteur lorsque vous n'utilisez pas l'instrument pendant un certain temps ou en cas d'orage.

Montage

- Assemblez l'instrument selon la séquence appropriée en suivant les instructions de montage fournies dans le présent manuel. En outre, prenez soin de resserrer les boulons régulièrement. Le non-respect de cette consigne peut endommager l'instrument ou entraîner des blessures corporelles.

Emplacement

- Ne placez pas l'instrument dans une position instable afin d'éviter qu'il ne se renverse accidentellement.
- Avant de déplacer l'instrument, débranchez-en tous les câbles afin d'éviter de les endommager ou de blesser quiconque risquerait de trébucher dessus.
- Lors de la configuration de l'instrument, assurez-vous que la prise secteur que vous utilisez est facilement accessible. En cas de problème ou de dysfonctionnement, coupez immédiatement l'alimentation et retirez la fiche de la prise. Même lorsque l'interrupteur d'alimentation est en position d'arrêt, un courant électrique de faible intensité continue de circuler dans l'appareil. Si vous n'utilisez pas l'instrument pendant une période prolongée, veillez à débrancher le cordon d'alimentation de la prise murale.
- Utilisez le support de module inclus si vous installez le DTX-PRO sur le support matériel de la batterie. Assurez-vous aussi de vous servir des boulons à ailettes fournis avec le support de module sous peine d'endommager les composants internes ou de renverser accidentellement l'instrument.
- Installez les câbles avec soin. Si quelqu'un trébuché sur un câble, l'instrument pourrait tomber et provoquer des blessures.

Yamaha ne peut être tenu responsable ni des détériorations causées par une mauvaise manipulation de l'instrument ou par des modifications apportées à l'instrument ni de la perte ou de la destruction des données.

Mettez toujours l'instrument hors tension lorsque vous ne l'utilisez pas.

Notez que même lorsque l'interrupteur [⏻] (Veille/Marche) est en position de veille (l'écran est éteint), une faible quantité de courant électrique circule toujours dans l'instrument.

Lorsque vous n'utilisez pas l'instrument pendant une période prolongée, veillez à débrancher le cordon d'alimentation de la prise murale.

Connexions

- Avant de raccorder l'instrument à d'autres appareils électroniques, mettez ces derniers hors tension. Avant de mettre les composants sous ou hors tension, assurez-vous de régler tous les niveaux de volume sur la valeur minimale.
- Veillez également à régler tous les appareils sur le volume minimal et à augmenter progressivement les commandes de volume tout en jouant de l'instrument pour déterminer le niveau sonore souhaité.

Précautions de manipulation

- Ne glissez pas les doigts ou la main dans les fentes de l'instrument.
- Évitez d'insérer ou de laisser tomber des morceaux de papier, des pièces métalliques ou tout autre objet dans les fentes du panneau. Vous pourriez vous blesser ou blesser votre entourage, endommager l'instrument ou un autre bien ou causer des dysfonctionnements au niveau de l'instrument.
- Ne vous appuyez pas sur l'instrument et ne déposez pas dessus d'objets lourds. Évitez d'appliquer une force excessive en manipulant les touches, les sélecteurs et les connecteurs.
- Assurez-vous de conserver les petits composants hors de portée des jeunes enfants, qui pourraient les avaler accidentellement.
- N'utilisez pas l'instrument ou le casque de manière prolongée à un niveau sonore trop élevé ou inconfortable pour l'oreille, au risque d'endommager irrémédiablement votre ouïe. Si vous constatez une baisse d'acuité auditive ou que vous entendez des sifflements, consultez un médecin.

AVIS

Pour éviter d'endommager le produit ou de perturber son fonctionnement, détruire des données ou détériorer le matériel avoisinant, il est indispensable de respecter les avis ci-dessous.

■ Manipulation

- N'utilisez pas l'instrument à proximité d'un téléviseur, d'une radio, d'un équipement stéréo, d'un téléphone mobile ou d'autres appareils électriques. Autrement, ces équipements risquent de produire des interférences.
Si vous utilisez l'instrument avec une application installée sur un périphérique intelligent tel qu'un smartphone ou une tablette, nous vous recommandons d'activer d'abord l'option « Mode Avion » de l'appareil puis la fonction Wi-Fi afin d'éviter toute interférence produite par la liaison.
- Ne laissez pas l'instrument exposé à un environnement trop poussiéreux, à des vibrations excessives ou à des conditions de chaleur et de froid extrêmes (par exemple, à la lumière directe du soleil, à proximité d'un radiateur ou dans une voiture en pleine journée), au risque de déformer le panneau, d'endommager les composants internes ou de provoquer un dysfonctionnement de l'appareil.
- Ne déposez pas d'objets en vinyle, en plastique ou en caoutchouc sur l'instrument, car ils pourraient décolorer le panneau.

■ Entretien

- Pour nettoyer l'instrument, utilisez un chiffon doux et sec ou légèrement humide. N'utilisez jamais de diluants de peinture, de solvants, d'alcool, de produits d'entretien liquides ou de tampons de nettoyage imprégnés de produits chimiques.

■ Sauvegarde de données

- Les réglages système (Manuel de référence (PDF)) sont conservés lors de la mise hors tension de l'instrument. Cependant, les données enregistrées peuvent être perdues à la suite d'une défaillance, d'une erreur d'opération, etc. Par conséquent, sauvegardez vos données importantes sur un lecteur flash USB ou un périphérique externe tel qu'un ordinateur (Manuel de référence (PDF)). Avant d'utiliser un lecteur flash USB, reportez-vous à la page 21.
- Les modifications de réglage de Kit/Clic, etc., sont perdus lorsque vous mettez l'instrument hors tension. C'est également le cas lorsque l'appareil est mis hors tension au moyen de la fonction Auto Power Off (Mise hors tension automatique) (page 19). Vous pouvez enregistrer les données sur l'instrument, sur un lecteur flash USB ou sur un appareil externe, tel qu'un ordinateur (Manuel de référence (PDF)). Cependant, les données enregistrées sur l'instrument peuvent être perdues à la suite d'une défaillance, d'une erreur de manipulation, etc. Par conséquent, veillez à sauvegarder vos données importantes sur un lecteur flash USB ou un appareil externe, tel qu'un ordinateur (Manuel de référence (PDF)). Avant d'utiliser un lecteur flash USB, reportez-vous à la page 21.
- Pour éviter toute perte de données due à un lecteur flash USB endommagé, nous vous recommandons d'enregistrer vos données importantes en tant que données de sauvegarde sur un lecteur flash USB de secours ou un appareil externe, tel qu'un ordinateur.

Informations

■ À propos des droits d'auteur

- La copie de données musicales disponibles dans le commerce, y compris, mais sans s'y limiter, les données MIDI et/ou audio, est strictement interdite, sauf pour usage personnel.
- Ce produit comporte et intègre des contenus pour lesquels Yamaha détient des droits d'auteur ou possède une licence d'utilisation des droits d'auteurs de leurs propriétaires respectifs. En raison des lois sur les droits d'auteur ainsi que d'autres lois pertinentes, vous n'êtes PAS autorisé à distribuer des supports sur lesquels ces contenus ont été sauvegardés ou enregistrés et sont pratiquement identiques ou très similaires aux contenus du produit.
 - * Les contenus décrits ci-dessus comprennent un programme d'ordinateur, des données de style d'accompagnement, des données MIDI, des données WAVE, des données d'enregistrement de sonorités, une partition, des données de partition, etc.
 - * Vous êtes autorisé à distribuer le support sur lequel votre performance ou production musicale a été enregistrée à l'aide de ces contenus, et vous n'avez pas besoin d'obtenir l'autorisation de Yamaha Corporation dans de tels cas.

■ À propos de ce manuel

- Les illustrations et les pages d'écran figurant dans ce manuel sont uniquement proposées à titre d'information et peuvent être différentes de celles de votre instrument.
- Windows est une marque déposée de Microsoft® Corporation aux États-Unis et dans d'autres pays.
- Apple, Mac, Macintosh, iPhone, iPad, iPod Touch sont des marques commerciales d'Apple Inc., déposées aux États-Unis et dans d'autres pays.
- Android est une marque commerciale de Google LLC.
- Les noms de sociétés et les noms de produits mentionnés dans ce manuel sont des marques commerciales ou des marques déposées de leurs sociétés respectives.
- Les noms de touche, les bornes et autres éléments situés sur les panneaux avant, arrière et supérieur du DTX-PRO sont indiqués entre crochets [...].

■ Dernière version du microprogramme

Il est possible que Yamaha mette de temps à autre le micrologiciel du produit à jour sans préavis.

Nous vous conseillons par conséquent de consulter notre site web (ci-dessous) pour obtenir la dernière version et maintenir le micrologiciel du DTX-PRO à jour.

<https://download.yamaha.com/>

Le contenu de ce mode d'emploi s'applique à la version la plus récente du micrologiciel au moment de la publication du présent manuel. Des informations relatives aux nouvelles fonctions introduites dans les versions ultérieures seront également fournies sur le site web susmentionné.

■ À propos des pads de batterie électronique (Pads)

Dans le présent mode d'emploi, les pads externes en option susceptibles d'être connectés au DTX-PRO sont désignés par leur nom de modèle. Veuillez noter que les noms de modèles répertoriés étaient à jour au moment de l'impression de ce manuel.

Des informations relatives aux modèles commercialisés par la suite seront fournies sur le site Web suivant :

<https://download.yamaha.com/>

- * Yamaha Corporation se réserve le droit de modifier cette adresse URL à tout moment sans aucun préavis.

MÉMO

Bienvenue

Nous vous remercions d'avoir choisi le DTX-PRO de Yamaha.

Le DTX-PRO est un convertisseur de sons pour batterie que vous pouvez utiliser pour jouer des kits de batterie électroniques et des pads de batterie à la maison, en studio ou dans des salles de concert.

Afin de tirer le meilleur parti de votre DTX-PRO, nous vous conseillons de lire attentivement ce mode d'emploi.

Une fois que vous l'aurez lu, conservez-le en lieu sûr afin de pouvoir le consulter si besoin est.

Accessoires inclus

Mode d'emploi (le présent manuel)

Support de module

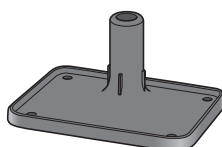
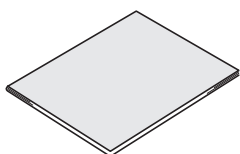

Adaptateur secteur

Boulons à ailettes du module de support (× 4)

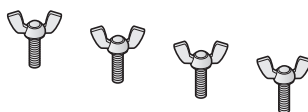
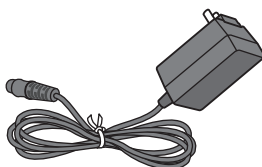

Informations de téléchargement de Cubase AI

Fixation du support de module

Vue éclatée

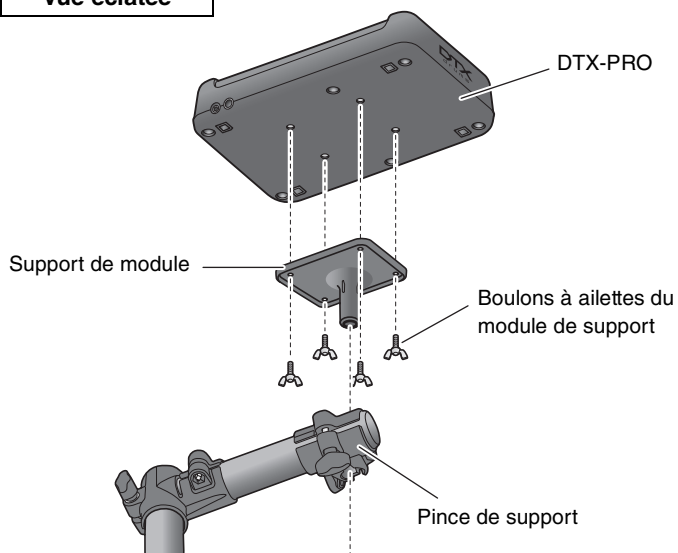

NOTE

Le support de module est compatible avec le matériel de batterie standard (22,2 mm ou 7/8 de pouce de diamètre).

À propos des manuels

Les manuels suivants sont proposés pour faciliter l'utilisation du DTX-PRO. Ils ont été spécialement conçus à l'intention des utilisateurs du DTX-PRO.

Manuel imprimé



Mode d'emploi (le présent manuel)

Guide de configuration

Explique l'installation et la configuration du DTX-PRO pour la production de sons.

Guide de base

Décrit les notions élémentaires requises pour utiliser le DTX-PRO.

Guide d'application

Détaille les réglages de paramètres et d'autres modes d'utilisation plus avancés.

Référence

Indique les techniques de résolution des problèmes et propose d'autres documents de référence.

Manuel numérique (PDF)



Manuel de référence

Le manuel de référence propose une description de toutes les fonctions accessibles en appuyant sur la touche [MENU], ainsi que d'autres réglages avancés pouvant être utilisés avec le DTX-PRO.



Data List (Liste des données)

Fournit les listes des noms de kit et d'effet du DTX-PRO, ainsi que les informations liées à la norme MIDI.



Manuel de connexion d'un iPhone/iPad Manuel de connexion d'un périphérique intelligent pour Android™

Explique comment connecter les smartphones et les tablettes.

Les manuels au format numérique répertoriés ci-dessus sont disponibles au téléchargement depuis la page Web de Yamaha Downloads. Pour ce faire, accédez à la page Web via l'adresse URL fournie ci-après. Saisissez « DTX-PRO » dans le champ « Nom de modèle », puis cliquez sur « Rechercher ».

Yamaha Downloads : <https://download.yamaha.com/>

Fonctionnalités du DTX-PRO

● **Fonctionnement intuitif pour la production de sons de batterie idéaux**

- ✓ Inclut des sons de batterie naturels avec une ambiance authentique, interprétés par de grands batteurs de studio et enregistrés dans des studios réputés, dont Real World Studios.
- ✓ Inclut des KIT MODIFIERS originaux qui vous permettent de contrôler intuitivement l'ambiance, la compression et les effets, qui sont des éléments fondamentaux pour la création de sons de batterie (page 30).
- ✓ Équipé d'un amplificateur de casque de haute qualité qui reproduit tous les sons de batterie en haute fidélité.
- ✓ Générateur de sons de haute qualité qui permet un contrôle naturel de l'expression, similaire à celui d'une batterie acoustique, avec une dynamique haute définition, un traitement des effets hautes performances, une détection de la position ^(*1) sur les pads de caisse claire et de cymbale ride, une faible latence et une polyphonie de 256 sons.

● **Décuplez vos talents de batteur grâce aux menus d'entraînement de la série DTX**

- ✓ Un métronome programmable sophistiqué permet de régler le volume de chaque temps de clic, de modifier le timbre du son de clic, etc., (page 39).
- ✓ Des versions enrichies de menus d'entraînement DTX couramment appréciés, tels que Rhythm Gate, qui vous permettent de progresser (page 45).
- ✓ Une large diversité de morceaux d'entraînement et de phrases de batterie supervisés par les maîtres formateurs de Yamaha, qui vous permettra d'élargir votre champ d'expression (page 45).
- ✓ Vous pouvez enregistrer ou reproduire vos morceaux à l'aide de l'enregistreur intégré ou d'un lecteur flash USB (page 42).

● **La connexion par câble USB vous permet de créer de la musique et de réaliser une vidéo de votre performance, que vous diffuser sur Internet**

- ✓ Avec des applications iOS ou Android telles que Rec'n'Share, vous pouvez jouer de la batterie en même temps que votre musique préférée ou réaliser une vidéo de votre performance pour la charger sur des sites de réseaux sociaux ^(*2) (page 60).
- ✓ Connectez-vous en numérique à des périphériques intelligents pour vous enregistrer et reproduire vos enregistrements avec une haute qualité de son ^(*2) (page 60).
- ✓ Comprend Steinberg Cubase AI pour vous offrir des outils complets de production musicale (page 61).

● **Vous êtes libre de créer votre propre ensemble de batterie à l'aide de pads de batterie vendus séparément**

- ✓ Compatible avec les pads de batterie du modèle supérieur et doté de prises d'entrée de déclenchement distinctes pour les connecter individuellement, le DTX-PRO vous offre une infinité de façons de combiner différents pads pour créer un ensemble de batterie idéal. (pages 24 et 57)

*1 Pour en savoir plus sur la liste des pads de batterie compatibles, reportez-vous au tableau de compatibilité des modules de pads.

*2 le DTX-PRO est un périphérique USB compatible avec sa catégorie. Un câble distinct est indispensable pour le connecter à un ordinateur ou un smartphone.

Tables des matières

PRÉCAUTIONS D'USAGE	2
----------------------------	----------

Bienvenue	6
------------------	----------

Accessoires inclus	6
---------------------------	----------

À propos des manuels	7
Manuel imprimé	7
Manuel numérique (PDF)	7

Fonctionnalités du DTX-PRO	8
-----------------------------------	----------

Commandes de panneau et fonctions	10
Panneau avant.....	10
Panneau avant.....	12
Panneau arrière	13

Guide de configuration	14
Préparatifs	14
Installation du DTX-PRO	14
Mise sous ou hors tension de l'instrument.....	17
Changement des réglages généraux.....	19
Utilisation d'un lecteur flash USB.....	21

Guide de base	23
Structure du kit.....	23
Utilisation des pads.....	24
Principe d'utilisation du DTX-PRO	29
Modification du son d'ensemble de batterie (création de votre propre ensemble de batterie).....	35
Utilisation du clic (métronome)	39
Création de vos propres réglages de clic (métronome).....	40
Enregistrement de votre performance	42
S'exercer à l'aide de la fonction Entraînement	45
Détails sur les types d'entraînement.....	48

Guide d'application	57
Connexion des modules complémentaires et des périphériques externes vendus séparément.....	57

Référence	62
Liste des messages	62
Dépannage	64
Caractéristiques techniques	66
Index	67

Commandes de panneau et fonctions

Panneau avant

Boutons du KIT MODIFIER (MODIFICATEUR DE KIT)

Ajuste le degré d'Ambience (les sons d'arrière-plan de l'emplacement), de Comp (la vigueur ou le volume du son) et d'Effect (les autres effets attribués au kit)

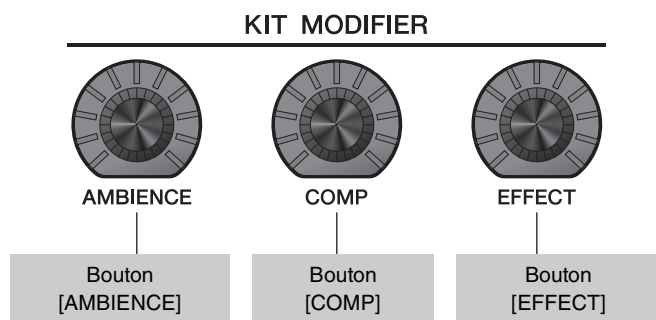

⇒ Structure du kit (page 23)

⇒ Réglage (modification) des effets sonores (page 30)

Bouton [-][+]

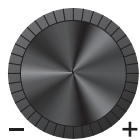

Touche [-] Touche [+]



Augmente ou diminue la valeur.

Ce bouton sert à modifier plusieurs valeurs, tandis que les touches servent à modifier une valeur par pas. Dans ce manuel, le bouton [-] [+] et les touches [-] et [+] sont collectivement appelés « contrôleurs [-] [+] » lorsque vous pouvez utiliser soit le bouton, soit les touches.

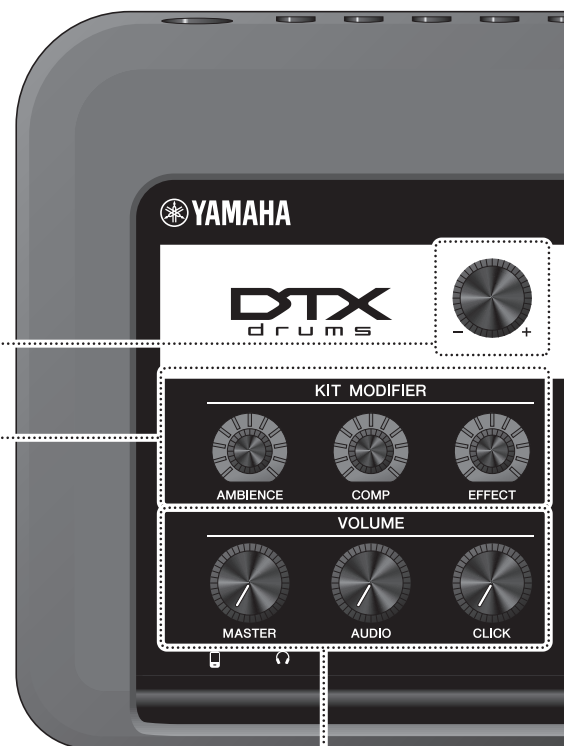

Boutons VOLUME

Règle le volume principal (sons d'ensemble), le volume audio (autre que celui de votre performance et du clic) et le volume du clic.

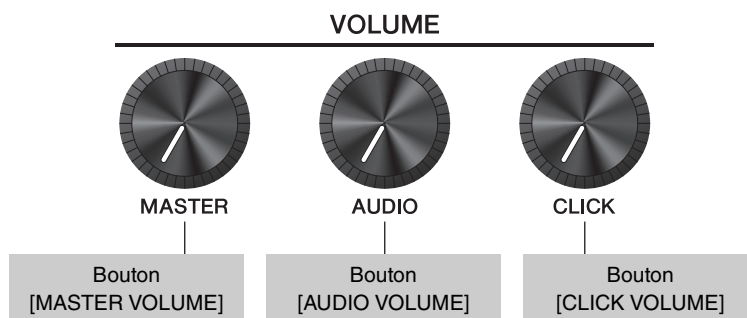

Écran

Touches de fonction 1-3 ([F1], [F2], [F3])

Sélectionne les fonctions qui apparaissent en bas de chaque écran.

AVIS

À propos de la lettre « E » :

La lettre **E** apparaît dans le coin supérieur droit de l'écran lorsque les réglages de kit ou de clic ont été modifiés. Cela sert à vous rappeler que les réglages ont été modifiés, mais que les nouveaux réglages n'ont pas encore été sauvegardés (dans Store). La lettre disparaît lorsque vous sauvegardez les réglages (page 37). Si vous sélectionnez un autre écran sans avoir sauvegardé les réglages modifiés, les modifications seront perdues.

Comment lire l'écran KIT

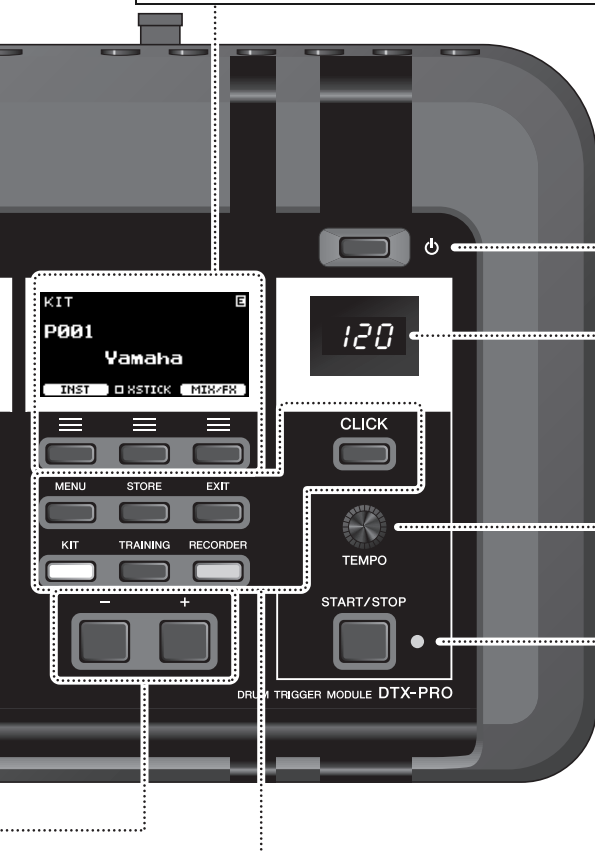
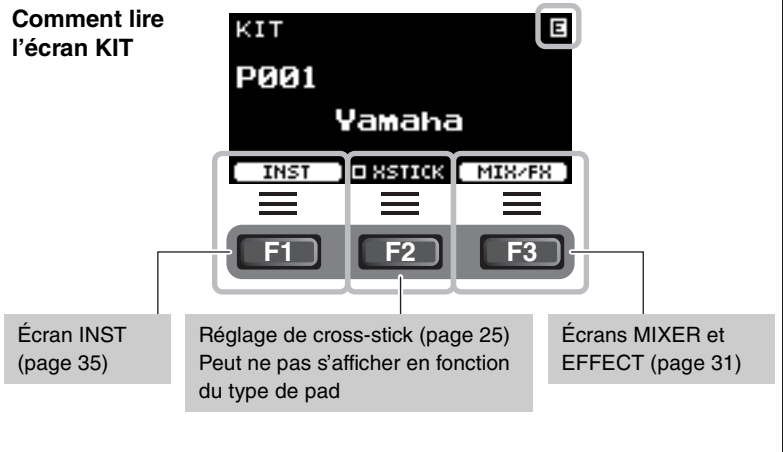

Interrupteur [] (Veille/Marche) (page 17)

Permet de basculer entre les états de veille (off) et de marche (on).

Affichage du tempo du clic

Bouton [TEMPO] (page 39)

Règle le tempo.

Touche [START/STOP] (démarrage/arrêt du clic)

Démarre ou arrête le clic (métronome). Le voyant clignote en rythme avec le tempo du clic.

Touches d'affichage des écrans

MENU



Touche [MENU]

Permet d'accéder à l'écran de réglages avancés. Pour plus d'informations, reportez-vous au Manuel de référence (PDF).

KIT



Touche [KIT]

⇒ Écran KIT (page 29)

TRAINING



Touche [TRAINING]

⇒ Écran TRAINING (page 48)

CLICK



Touche [CLICK]

⇒ Écran CLICK (métronome) (page 40)

EXIT



Touche [EXIT]

Annule l'action ou revient à l'écran de niveau supérieur. Appuyez plusieurs fois sur la touche pour revenir à l'écran KIT.

NOTE

Cette touche peut également servir de touche Panic (Alarme) pour arrêter les sons de KIT (lorsque l'écran KIT apparaît).

STORE



Touche [STORE]

⇒ Écran STORE (page 37)
Stocke les réglages de kit ou de clic que vous avez créés.

RECORDER



Touche [RECORDER]

⇒ Écran RECORDER (enregistrement et reproduction)(page 42)
La touche clignote pendant l'enregistrement.

Panneau avant

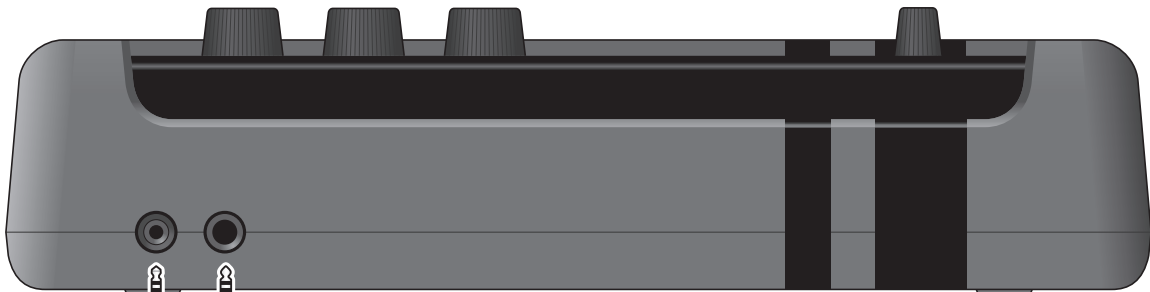

Prise casque stéréo standard
(6,3 mm)



Prise [🎧] (casque) (page 16)

Permet de connecter un casque. Il s'agit d'une prise de sortie stéréo standard de casque (6,3 mm). Utilisez un adaptateur stéréo 6,3 mm pour connecter un casque ou des écouteurs à l'aide d'une fiche mini-jack stéréo (3,5 mm) à la prise [🎧].

⚠️ ATTENTION

N'utilisez pas le casque à un volume élevé pendant une période prolongée. Cela pourrait entraîner une perte de vos capacités auditives.

Fiche mini-phone stéréo
(3,5 mm)

A diagram showing a smartphone and a portable music player (like an iPod) connected to the 3.5mm stereo mini-jack port. The smartphone is on the left and the music player is on the right. A cable with a 3.5mm mini-jack connector is plugged into the port.

Prise [📱] (entrée auxiliaire)
Permet la connexion à la prise casque d'un smartphone ou d'un lecteur de musique portable.

Panneau arrière

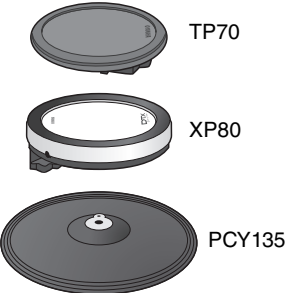

Prises Trigger Input
Prise [10] vers prise [1 SNARE]
 Permet de connecter les pads de la série DTX.
 Pour connecter les pads compris dans votre kit de batterie, reportez-vous au Manuel d'assemblage.
 Ces prises d'entrée de déclenchement acceptent également des modules complémentaires vendus séparément.
 Pour plus d'informations, voir « À propos des prises d'entrée de déclenchement » (page 57).

Connecteur [MIDI OUT]
 Connecte un périphérique MIDI pour l'envoi de messages MIDI depuis le DTX-PRO.

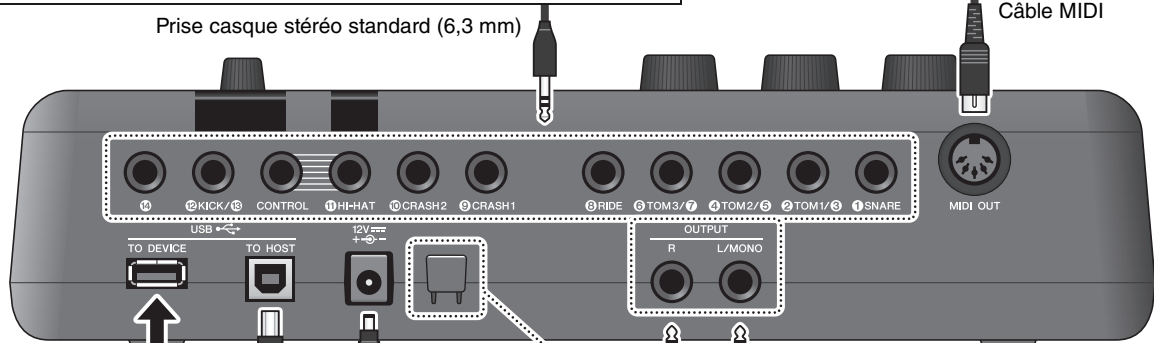
Borne [USB TO DEVICE] (page 21)
 Permet la connexion d'un lecteur flash USB. Ne peut pas être utilisé avec d'autres périphériques USB.
 ⇒ "Utilisation d'un lecteur flash USB" (page 21)



Prise DC IN (page 14)
 Utilisez uniquement l'adaptateur secteur livré avec le DTX-PRO.

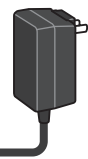

Prises [R]/[L/MONO] (D/G/Mono) de la section OUTPUT (page 14)
 Permet la connexion à des haut-parleurs amplifiés ou à un système de sonorisation.
 Il s'agit de prises de sortie casque standard.
 Si une sortie mono est requise, utilisez uniquement la prise [L/MONO].

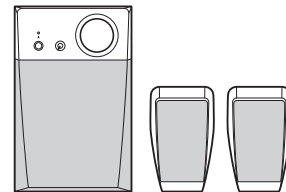

Borne [USB TO HOST] (page 61)
 Permet de connecter un ordinateur ou un périphérique intelligent tel qu'un smartphone ou une tablette pour envoyer et recevoir des signaux numériques (audio et MIDI).
 Des composants supplémentaires sont requis pour la connexion d'un périphérique intelligent. Pour plus d'informations, reportez-vous au document « Manuel de connexion d'un iPhone/iPad » ou au « Manuel de connexion d'un périphérique intelligent pour Android™ » (PDF).
 Ordinateurs ⇒ « Connexion à un ordinateur » (page 61) Manuel de référence (PDF)
 Appareils intelligents ⇒ « Utilisation d'appareils intelligents » (page 60)



Crochet d'enroulement du cordon
 Enroulez le cordon de l'adaptateur secteur autour de ce crochet pour éviter tout débranchement accidentel de l'instrument en cours d'utilisation.

ATTENTION
 Une courbure excessive risque d'endommager le cordon de l'adaptateur secteur et de provoquer un risque d'incendie. Aussi, lorsque vous enroulez le cordon d'alimentation autour du crochet, veillez à ne pas le courber de manière excessive.

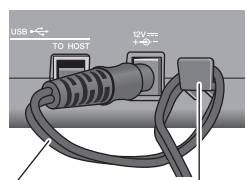

Cordon de l'adaptateur secteur Crochet

Guide de configuration

Préparatifs

Cette section fournit des informations sur la configuration et les réglages initiaux nécessaires préalables à la reproduction.

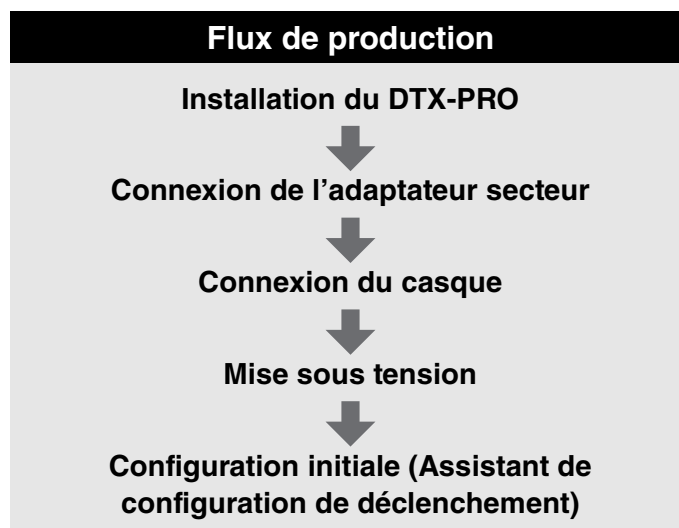

Ceci complète l'installation.

Installation du DTX-PRO

Commencez par installer le DTX-PRO.

Il existe trois méthodes d'installation différentes, comme illustré ci-dessous.

- Fixez le DTX-PRO sur le rack de votre kit de batterie. (Pour plus d'informations, consultez le Manuel d'assemblage).
- Utilisez le support de module fourni (page 6) pour fixer le matériel de batterie standard. (Voir la section « Ajout de batteries électroniques et acoustiques » à la page 59.)
- Placez-le sur une surface plane

Après avoir installé le DTX-PRO, connectez les câbles aux pads. Pour en savoir plus sur les connexions, reportez-vous au manuel d'assemblage spécifique de votre kit de batterie.

■ Connexion de l'adaptateur secteur

⚠ AVERTISSEMENT

Utilisez uniquement l'adaptateur secteur spécifié (page 66). Le recours à un autre adaptateur secteur pourrait entraîner un dysfonctionnement, une surchauffe, un incendie et d'autres problèmes. Cela peut annuler la garantie, par conséquent soyez vigilant.

⚠ ATTENTION

Placez le DTX-PRO près d'une prise secteur. Si vous remarquez des défauts en cours de fonctionnement, mettez immédiatement l'instrument hors tension et débranchez l'adaptateur secteur.

1. Vérifiez que l'unité est hors tension (tous les voyants et le rétroéclairage de l'écran sont éteints).

Rétro-éclairage de l'écran désactivé

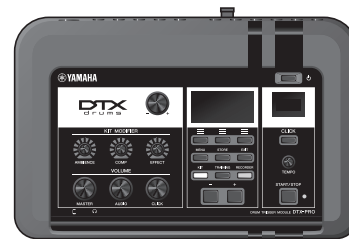

2. Pour les adaptateurs secteur à fiche amovible uniquement : Assurez-vous que la fiche n'est pas débranchée.

⚠ AVERTISSEMENT

- Lorsque vous utilisez un adaptateur secteur équipé d'une fiche amovible, assurez-vous de garder celle-ci fermement reliée à l'adaptateur. Le branchement de la seule fiche dans la prise d'alimentation peut représenter un risque d'électrocution ou provoquer un incendie.
- Si la fiche amovible vient à se détacher de l'adaptateur secteur, évitez de toucher ses parties métalliques et faites glisser l'adaptateur secteur dans la prise jusqu'à ce que vous entendiez un clic indiquant que la fiche a été verrouillée sur l'adaptateur. En outre, veillez à laisser la fiche libre de tout corps étranger, au risque de provoquer un choc électrique, un court-circuit ou un dysfonctionnement.

Faites glisser dans le sens indiqué par la flèche.

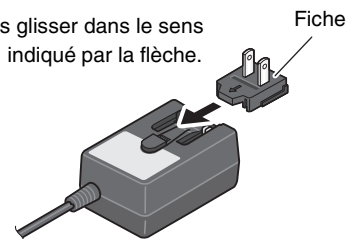

3. Connectez l'adaptateur secteur.

⚠ AVERTISSEMENT

Prenez soin d'utiliser l'adaptateur secteur recommandé.

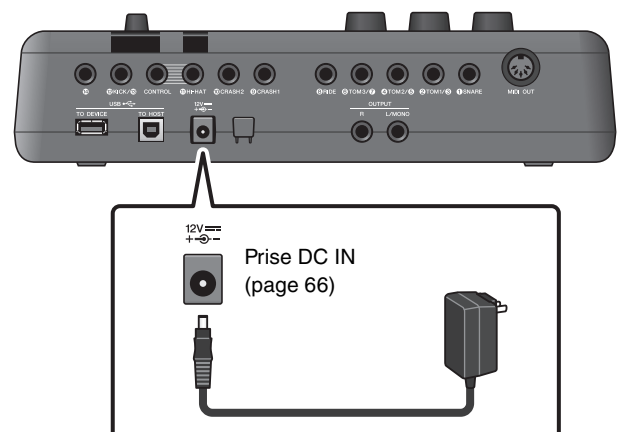

4. Enroulez le cordon de l'adaptateur secteur autour du crochet pour le maintenir en place.

⚠ ATTENTION

Une courbure excessive risque d'endommager le cordon de l'adaptateur secteur et de provoquer un risque d'incendie. Lorsque vous enroulez le cordon d'alimentation autour du crochet, veillez à ne pas le courber de manière excessive.

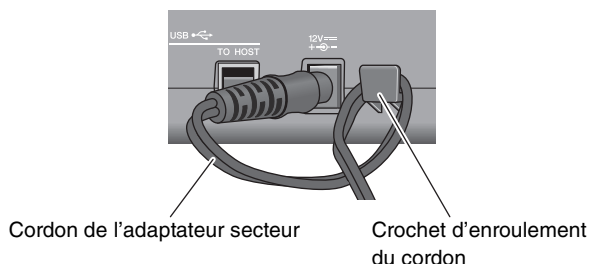

5. Branchez la fiche de l'adaptateur secteur sur une prise murale à usage domestique.

⚠ ATTENTION

Même lorsque l'interrupteur [] (Veille/Marche) est en position de veille et que le rétroéclairage de l'écran sont éteints, une faible quantité d'électricité circule toujours dans l'instrument. Si vous n'avez pas l'intention d'utiliser le DTX-PRO pendant un certain temps, débranchez l'adaptateur secteur de la prise murale.

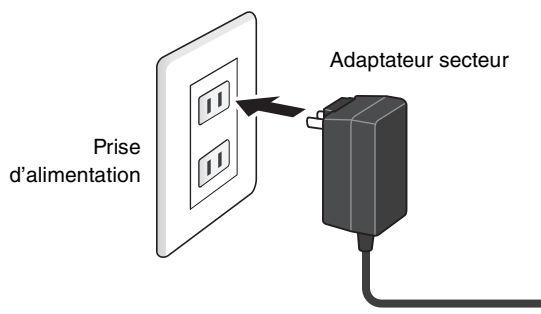

NOTE

Pour déconnecter l'adaptateur secteur, mettez tout d'abord l'instrument hors tension, puis exécutez la procédure dans l'ordre inverse.

■ Connexion du casque

Connectez le casque à la prise [] (casque).

⚠ ATTENTION

N'utilisez pas le casque à un volume élevé pendant une période prolongée. Cela pourrait entraîner une perte de vos capacités auditives.

Pour régler le volume du casque, utilisez le bouton [MASTER VOLUME].

Pour régler l'égaliseur du casque, appuyez sur la touche [MENU] et réglez le paramètre PhonesEQ. (MENU/PhonesEQ)
Pour plus d'informations, reportez-vous au Manuel de référence (PDF).

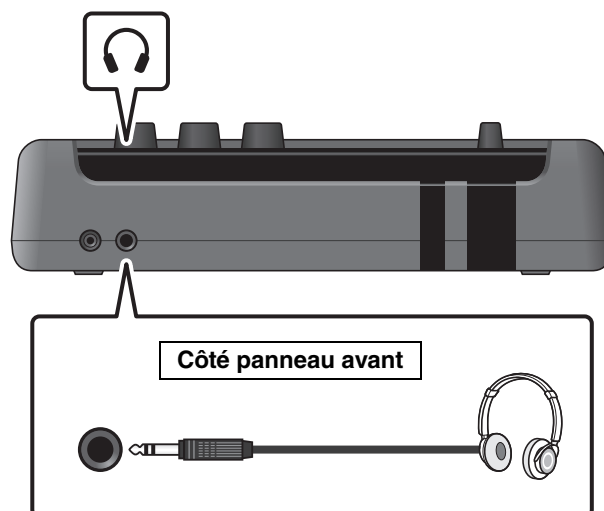

Mise sous ou hors tension de l'instrument

■ Mise sous tension

1. Tournez le bouton [MASTER VOLUME] à fond de course dans le sens inverse des aiguilles d'une montre pour diminuer le volume du DTX-PRO jusqu'à sa valeur minimale.

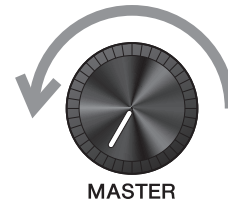

2. Appuyez sur l'interrupteur [⏻] (Veille/Marche).



Configuration initiale (Assistant de configuration de déclenchement)

Lors de la première utilisation du DTX-PRO, la page de configuration initiale s'affiche. Vous êtes alors invité à spécifier les informations indiquées ci-après. Lorsque vous indiquez le numéro de modèle utilisé, le DTX-PRO procède automatiquement à l'optimisation des niveaux de sortie de déclenchement sur tous les pads.

1. Identifiez votre kit de batterie à l'aide des contrôleurs [-][+], puis appuyez sur la touche « OK » située dessous [F3].
2. Lorsque l'écran de confirmation apparaît, appuyez sur la touche « YES » ([F1]) située dessous.

Une fois le réglage initial terminé, l'écran KIT apparaît.

NOTE

- Le numéro de modèle de votre kit de batterie est indiqué sur le Manuel d'assemblage du kit de batterie.
- Vous pouvez modifier le kit de batterie spécifié à tout moment après avoir terminé la configuration initiale. Pour plus d'informations, reportez-vous au Manuel de référence (PDF). (MENU/Job/Trigger)

Si la configuration initiale est déjà terminée, l'écran KIT apparaît directement après l'écran de démarrage, sans afficher l'Assistant de configuration de déclenchement.



* XSTICK : peut ne pas s'afficher en fonction du type de pad

3. Si vous êtes connecté à un système de sonorisation : mettez les haut-parleurs externes sous tension.

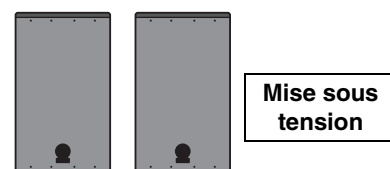

■ Mise hors tension

AVIS

- Le DTX-PRO enregistre automatiquement les réglages à la mise hors tension. Par conséquent, ne débranchez pas l'adaptateur secteur avant que l'afficheur LCD ne s'éteigne complètement.
- Puisque les kits non sauvegardés seront perdus, veuillez toujours à enregistrer les données de sauvegarde (Stockage) avant de mettre l'instrument hors tension.

1. Si vous êtes connecté à un système de sonorisation : mettez les haut-parleurs externes hors tension.

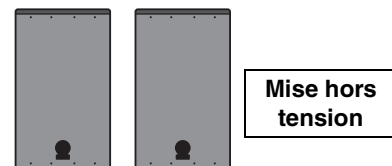

2. Tournez le bouton [MASTER VOLUME] à fond de course dans le sens inverse des aiguilles d'une montre pour diminuer le volume jusqu'à sa valeur minimale.

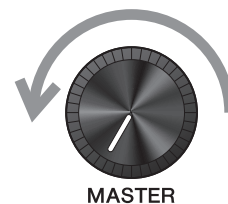

3. Maintenez l'interrupteur [⏻] (Veille/Marche) enfoncé.

Le DTX-PRO est en veille, l'afficheur et les voyants lumineux sont éteints.



Tous les voyants sont éteints

Changement des réglages généraux

■ Mise hors tension automatique

La fonction de mise hors tension automatique met automatiquement le DTX-PRO hors tension après une certaine période d'inactivité. Le réglage par défaut est de 30 minutes.

AVIS

- Les données non enregistrées sont perdues lorsque le DTX-PRO est désactivé à l'aide de la fonction de mise hors tension automatique. Veillez à toujours enregistrer les données avant la mise hors tension.
- Dans certains modes de fonctionnement, la fonction de mise hors tension automatique ne met pas le DTX-PRO hors tension au terme du délai spécifié. Par conséquent, nous vous recommandons de toujours éteindre le DTX-PRO manuellement lorsque vous avez fini de l'utiliser.
- Si vous prévoyez de ne pas utiliser le DTX-PRO pendant un certain temps alors qu'il est connecté à un équipement audio externe ou un système de sonorisation, nous vous conseillons de régler le volume de ces derniers sur le niveau minimum. Vous pouvez également désactiver la fonction de mise hors tension automatique pour faire en sorte que le DTX-PRO reste sous tension.

NOTE

Pour régler la mise hors tension automatique sur un délai autre que 30 minutes, accédez au réglage via la touche [MENU].
(MENU/Utility/General)

● Annulation rapide de la mise hors tension automatique

Vérifiez tout d'abord que le DTX-PRO est hors tension. Tout en maintenant la touche [-] enfoncée, appuyez sur la touche [⏻] (Veille/Marche) pour annuler la mise hors tension automatique. La fonction restera désactivée jusqu'à ce que vous définissiez un nouveau délai pour la mise hors tension automatique.

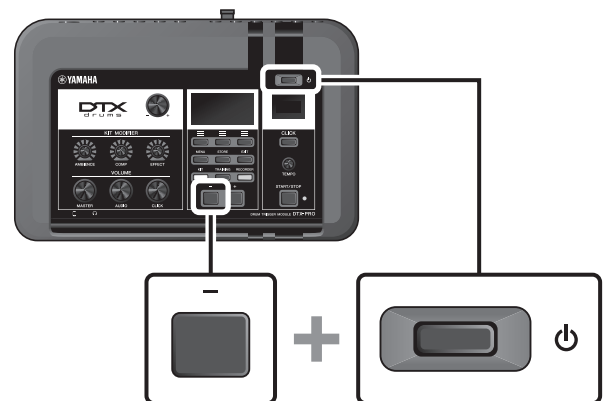

■ Réinitialisation des réglages du DTX-PRO aux valeurs d'usine

Utilisez la fonction de réinitialisation aux valeurs d'usine pour ramener les réglages du DTX-PRO à leurs valeurs d'usine, même si vous les avez écrasés par inadvertance.

AVIS

La fonction de réinitialisation aux valeurs d'usine remplace tous les réglages précédemment effectués par leurs valeurs respectives par défaut spécifiées en usine. Sauvegardez toutes les données importantes définies par l'utilisateur sur un lecteur flash USB avant d'exécuter la fonction Factory Reset. Pour plus d'informations, reportez-vous au Manuel de référence (PDF). (MENU/File)

● Exécution d'une opération de réinitialisation aux valeurs d'usine

Vérifiez tout d'abord que le DTX-PRO est hors tension. Ensuite, tout en maintenant les touches [-] et [+] enfoncées, appuyez sur la touche [⏻] (Veille/Marche) pour exécuter l'opération de réinitialisation aux valeurs d'usine.

NOTE

Vous pouvez également accéder à la fonction de réinitialisation aux valeurs d'usine via la touche [MENU]. (MENU/Factory Reset)

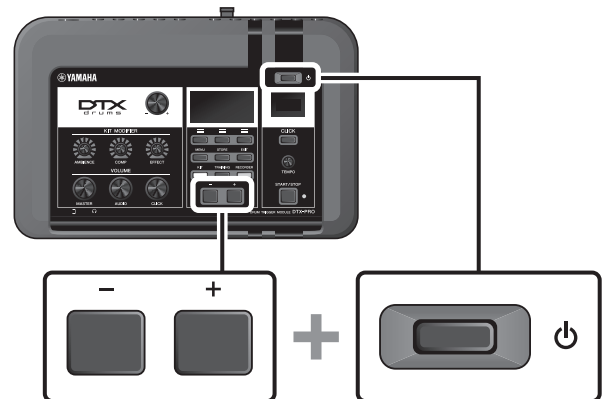

Utilisation d'un lecteur flash USB

Branchez un lecteur flash USB à la borne [USB TO DEVICE] située sur le panneau arrière du DTX-PRO et enregistrez votre performance directement sur le lecteur flash USB. Vous pouvez aussi sauvegarder les réglages du DTX-PRO et les charger depuis un lecteur flash USB.

■ Connexion d'un lecteur flash USB au DTX-PRO

Précautions à prendre en cas d'utilisation de la borne [USB TO DEVICE]

Lorsque vous connectez un lecteur flash USB à la borne [USB TO DEVICE], veillez à respecter les précautions importantes énumérées ci-dessous.

NOTE

Pour en savoir plus sur la manipulation des lecteurs flash USB, reportez-vous au mode d'emploi du lecteur flash USB concerné.

● Périphériques USB compatibles

Lecteurs flash USB uniquement

Veillez consulter l'adresse URL indiquée ci-dessous pour obtenir une liste des lecteurs flash USB compatibles .

<https://download.yamaha.com/>

NOTE

- Vous ne pouvez pas utiliser d'autres périphériques USB tels qu'un concentrateur USB, une souris ou un clavier d'ordinateur.
- Un câble USB ne peut pas servir à connecter un périphérique USB à la borne [USB TO DEVICE].

AVIS

La valeur nominale maximale de l'intensité applicable à la borne [USB TO DEVICE] est de 5 V/500 mA. Évitez de connecter des périphériques USB d'une intensité de courant supérieure, car cela risque d'endommager l'instrument.

● Connexion d'un lecteur flash USB

Lorsque vous connectez un périphérique USB à la borne [USB TO DEVICE], vérifiez que le connecteur du DTX-PRO est approprié et qu'il est branché selon l'orientation correcte.

Bien que vous puissiez utiliser des périphériques USB 2.0 à 3.0 sur le DTX-PRO, le temps nécessaire à l'enregistrement sur le périphérique USB ou au chargement depuis celui-ci peut varier en fonction du type de données ou de l'état de l'instrument.

AVIS

- Évitez de brancher/débrancher le périphérique USB durant la reproduction, l'enregistrement et les opérations de gestion de fichiers (sauvegarde, copie, suppression ou formatage) ou pendant que l'instrument accède aux données du périphérique USB. Le non-respect de ces consignes peut entraîner le blocage de l'instrument ou l'endommagement du périphérique USB et de ses données.
- Lorsque vous branchez puis débranchez le périphérique USB (et vice versa), laissez s'écouler plusieurs secondes entre les deux opérations.

● **Formatage du lecteur flash USB**

Certains lecteurs flash USB doivent être formatés sur cet instrument avant leur utilisation. Pour plus d'informations sur la manière de formater le lecteur flash USB, reportez-vous au Manuel de référence (PDF). (MENU/File/Format)

AVIS

L'opération de formatage efface toutes les données existantes. Assurez-vous donc que le lecteur flash USB que vous formatez ne contient aucune donnée importante.

● **Protection des données (protection en écriture)**

Pour éviter d'effacer par inadvertance des données importantes, activez la protection en écriture disponible sur le lecteur flash USB. Si vous enregistrez des données sur le lecteur flash USB, veuillez d'abord à désactiver la protection en écriture.

Guide de base

Structure du kit

Un kit est une combinaison de sons d'un ensemble de batterie et de réglages de modificateurs de sons qui améliorent les sons, tels qu'Ambiance (ambiance), Comp (Compressor (Compresseur)) et Effets (effets). Ce module déclencheur de batterie contient de nombreux ensembles de kits prédéfinis et vous pouvez modifier les sons de ces ensembles en sélectionnant un autre kit ou en modifiant les réglages des modificateurs de son.

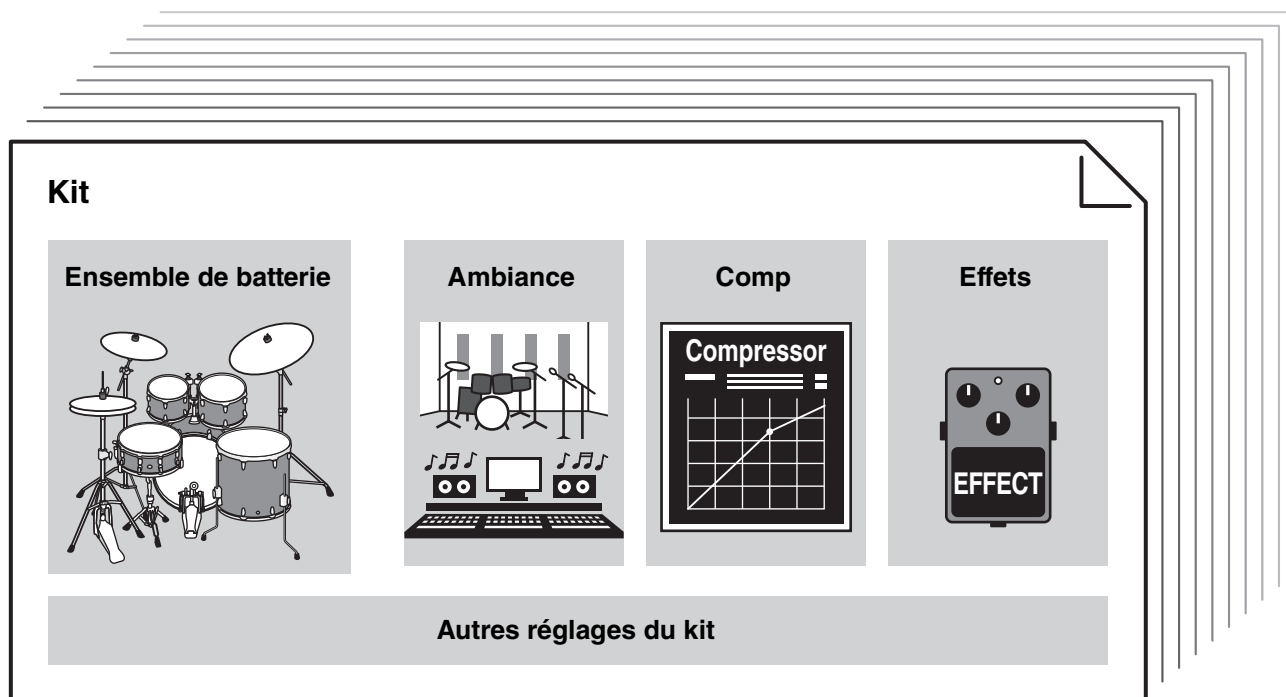

Chaque instrument de batterie ou de percussion de l'ensemble de batterie est appelé instrument ou « Inst » et vous pouvez jouer les sons de ces Inst en frappant sur des pads de batterie.

Exemples d'instruments (Inst) :

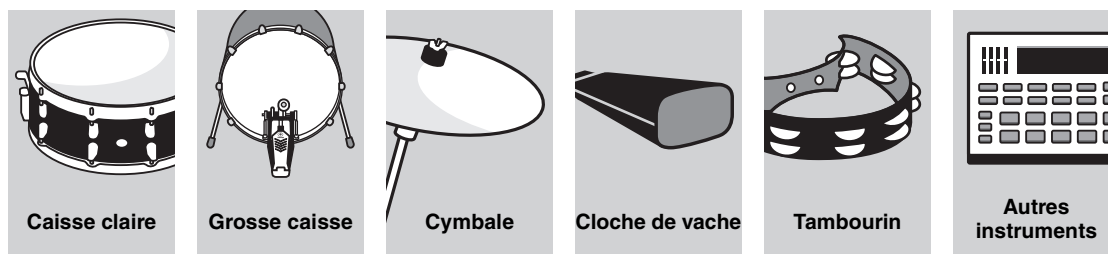

Utilisation des pads

Pour jouer des sons d’Inst, frappez sur les pads connectés au DTX-PRO.

Vous pouvez reproduire différents sons en frappant sur différentes sections (ou « zones ») du pad, selon le nombre de zones disponibles sur le pad.

Lorsque la détection de position est disponible, vous pouvez exprimer une nuance subtile en frappant à différents endroits d’une zone.

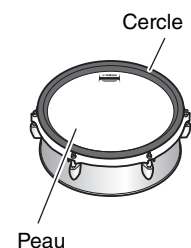
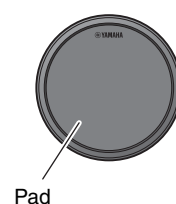
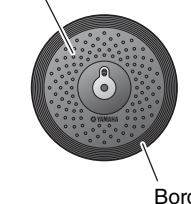
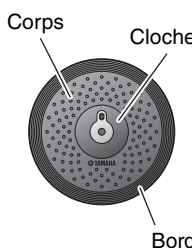
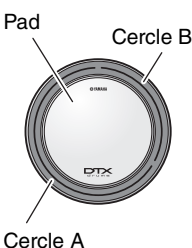
Type de pad	Multi-piezo	Piezo simple			
Nombre de zones	2	1	2	3	
	Produit deux sons différents (un pour chaque zone)	Produit le même son quel que soit l’endroit où le pad est frappé. Également appelés « pads mono » ou « pads à 1 zone ».	Produit deux sons différents (un pour chaque zone)	Produit trois sons différents (un pour chaque zone). Également appelés « pads à 3 zones ».	
Zone					
Exemple	XP125SD-X	TP70	RHH135	PCY135	XP80



NOTE

Pour plus d’informations sur le type de baguettes de batterie ou de batteurs, reportez-vous au mode d’emploi du pad.

■ Caisse claire et tom

Frappez différentes sections du pad comme vous le feriez sur une caisse claire ou un tom de batterie acoustique.

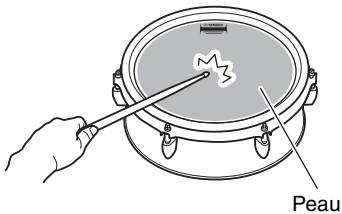
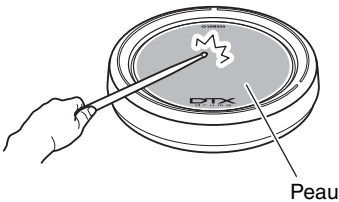
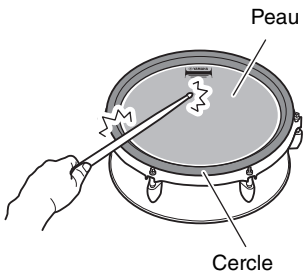
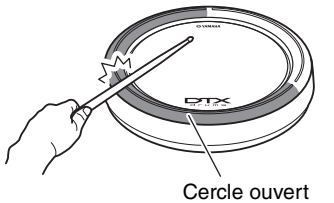
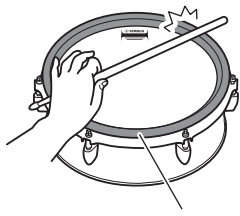
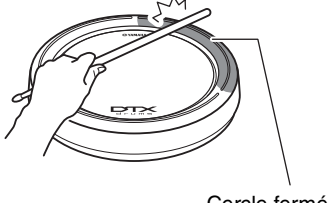
Le pad de caisse claire (celui qui est doté d'un capteur de position connecté à la prise SNARE ①) vous permet de créer des changements de timbre naturels en fonction de l'endroit frappé dans la zone.

Frappes sur la peau		
		<p>Frappez sur la surface principale du pad pour produire le son classique d'une frappe sur la peau.</p> <p>Pad multi-piezo avec détection de position : Avec certains sons de caisse claire, le son change en fonction de la distance entre le cercle et l'endroit où vous frappez.</p>
Rimshots ouverts		
		<p>Frappez à la fois la peau et le cercle pour produire un son de rimshot.</p> <p>Pads multi-piezo avec détection de position : Vous pouvez utiliser des rimshots normaux ou des rimshots peu profonds. Le son du rimshot change légèrement en fonction de la distance par rapport au cercle.</p> <p>Pads à trois zones avec piezo simple : Frappez le cercle ouvert.</p>
Rimshot fermé, (cross-stick)		
		<p>Frappez uniquement le cercle. Ne touchez pas la peau.</p> <p>Pads multi-piezo : Appuyez sur la touche située sous « XSTICK » ([F2]) dans l'écran KIT afin de basculer entre l'état activé (pour jouer avec un son de cross-stick) et désactivé (pour jouer un son de rimshot ouvert).</p>
		
<p>Pads à trois zones avec piezo simple : Frappez le cercle fermé.</p>		

■ Cymbales charleston

Frappez différentes sections du pad comme vous le feriez sur une cymbale charleston acoustique.

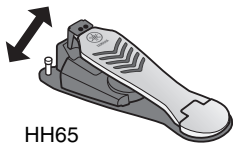
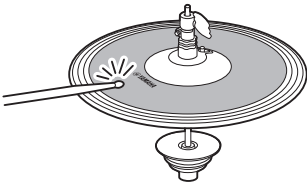
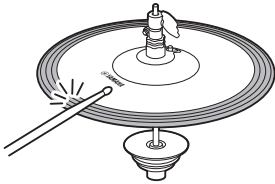
Ouvert/Fermé	
 <p>HH65</p>	<ul style="list-style-type: none"> • Vous pouvez produire un son de cymbale charleston ouverte en frappant sur le pad de cymbale charleston avec la pédale du contrôleur de cymbale charleston entièrement ouverte. • Vous pouvez produire un son de cymbale charleston fermée en frappant sur le pad de cymbale charleston avec la pédale du contrôleur de cymbale charleston entièrement enfoncée. • Différents sons de cymbale charleston sont produits en fonction du degré d'ouverture ou d'enfoncement de la pédale.
Frappe sur le corps	
	<p>Le son de frappe sur le corps est produit lorsque vous frappez sur la surface principale du pad de cymbale charleston (c.-à-d., la section du corps située entre la cuvette et le bord).</p> <p>*1</p>
Frappe sur le bord	
	<p>Une frappe sur l'avant du bord extérieur du pad de cymbale charleston produit un son de frappe sur le bord.</p> <p>*1 *2</p> <p>Assurez-vous que les baguettes sont parallèles à la surface du pad lorsque vous frappez ce dernier. Le commutateur du capteur de bord situé sur le pad de cymbale risque de ne pas réagir correctement si vous frappez le pad complètement depuis le côté.</p>
Sons de fermeture au pied	
<p>Vous pouvez enfoncer la pédale du contrôleur de cymbale charleston pour produire un son de fermeture au pied sans frapper sur le pad de la cymbale charleston.</p>	
Sons de cymbale charleston splash	
<p>Le son de cymbale charleston splash est produit lorsque vous appuyez sur la pédale du contrôleur de cymbale charleston, puis la relâchez immédiatement.</p>	

*1 Avec le pad de cymbale charleston inclus dans le kit DTX6K-X, les frappes sur le corps et les frappes sur le rebord produisent le même son.

*2 La partie avant du pad est signalée par le logo Yamaha.

■ Cymbales

Frappez différentes sections du pad comme vous le feriez sur une cymbale acoustique. Le pad de cymbale ride (celui qui est doté d'un capteur de position connecté à la prise RIDE ⑧) vous permet de créer des changements de timbre naturels en fonction de l'endroit frappé dans la zone.

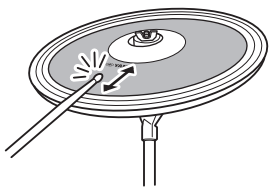
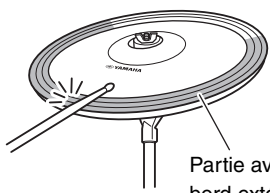
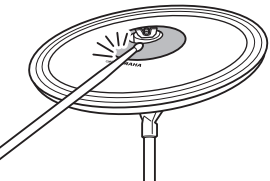
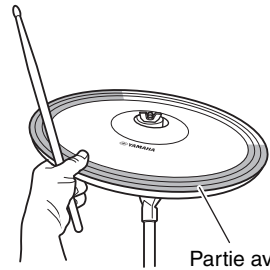
Frappe sur le corps	
	<p>Ce son est produit lorsque vous frappez sur la surface principale du pad de cymbale (c.-à-d., la section du corps située entre la cuvette et le bord).</p> <p>Avec la cymbale ride, en frappant la partie avant de la section du corps proche du logo Yamaha, vous pouvez créer des changements de timbre naturels en fonction de l'emplacement de la zone.</p> <p>*2 *3</p>
Frappe sur le bord	
 <p>Partie avant du bord extérieur</p>	<p>Une frappe sur l'avant du bord extérieur du pad de cymbale produit un son de frappe sur le bord.</p> <p>*2 *3</p> <p>Assurez-vous que les baguettes sont parallèles à la surface du pad lorsque vous frappez ce dernier. Le commutateur du capteur de bord situé sur le pad de cymbale risque de ne pas réagir correctement si vous frappez le pad complètement depuis le côté.</p>
Frappe sur la cloche	
	<p>Le son de frappe sur la cloche est produit lorsque vous frappez sur la cloche (cuvette) du pad.</p> <p>*3</p>
Étouffement	
 <p>Partie avant du bord extérieur</p>	<p>Vous pouvez assourdir le son produit en saisissant la partie avant du bord d'un pad de cymbale immédiatement après avoir frappé dessus.</p> <p>*2</p> <p>Pad de cymbale crash inclus dans le kit DTX6K-X :</p> <p>Saisissez la zone du capteur pour étouffer les sons.</p> <p>*4</p>

Assourdissement

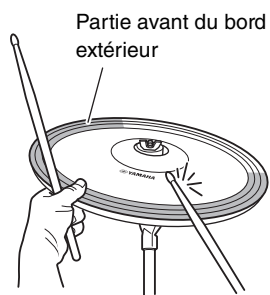

Un son assourdi est produit lorsque vous frappez sur la partie avant du bord extérieur du pad tout en tenant le bord.

*2

Pad de cymbale crash inclus dans le kit DTX6K-X :

Vous pouvez assourdir le son produit en saisissant la zone du capteur du pad de cymbale immédiatement après avoir frappé dessus.

*4

*2 La partie avant du pad est signalée par le logo Yamaha.

*3 Avec le pad de cymbale crash inclus dans le kit DTX6K-X, les frappes sur le corps, les frappes sur le bord et les frappes sur la cloche produisent le même son.

*4 Avec le pad de cymbale crash inclus dans le kit DTX6K-X, vous pouvez saisir la zone du capteur du pad de cymbale pour l'étouffer et l'assourdir.

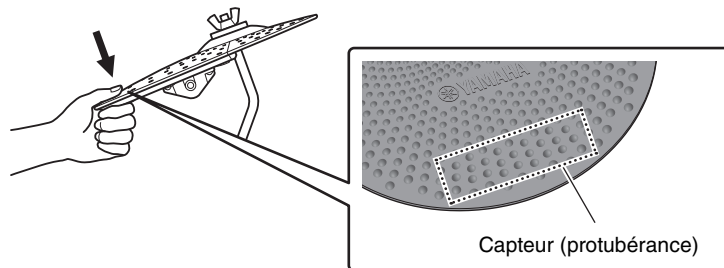

Principe d'utilisation du DTX-PRO

■ Sélection d'un kit

1. Appuyez sur la touche [KIT].

L'écran KIT apparaît.

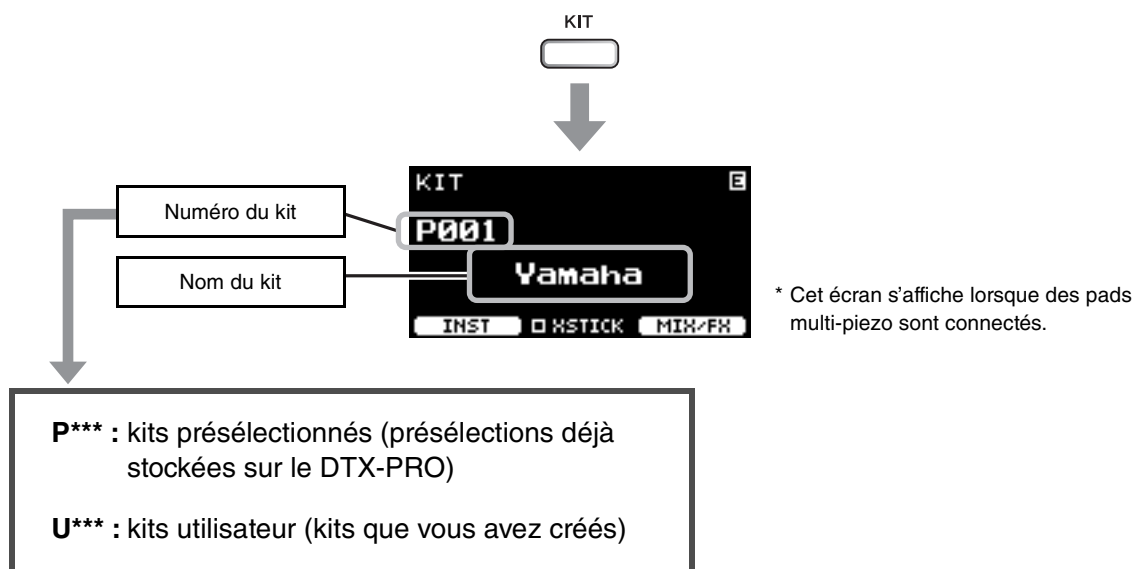

2. Utilisez les contrôleurs [-] [+] pour sélectionner un kit.

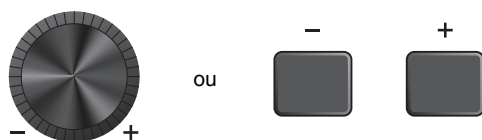

NOTE

Si vous avez sélectionné involontairement un autre kit avant d'avoir enregistré le kit en cours d'édition, vous pouvez utiliser la fonction Recall (Rappel) pour rappeler les contenus modifiés. Pour plus d'informations, reportez-vous au Manuel de référence (PDF). (MENU/Job/Kit/Recall)

■ Réglage (modification) des effets sonores

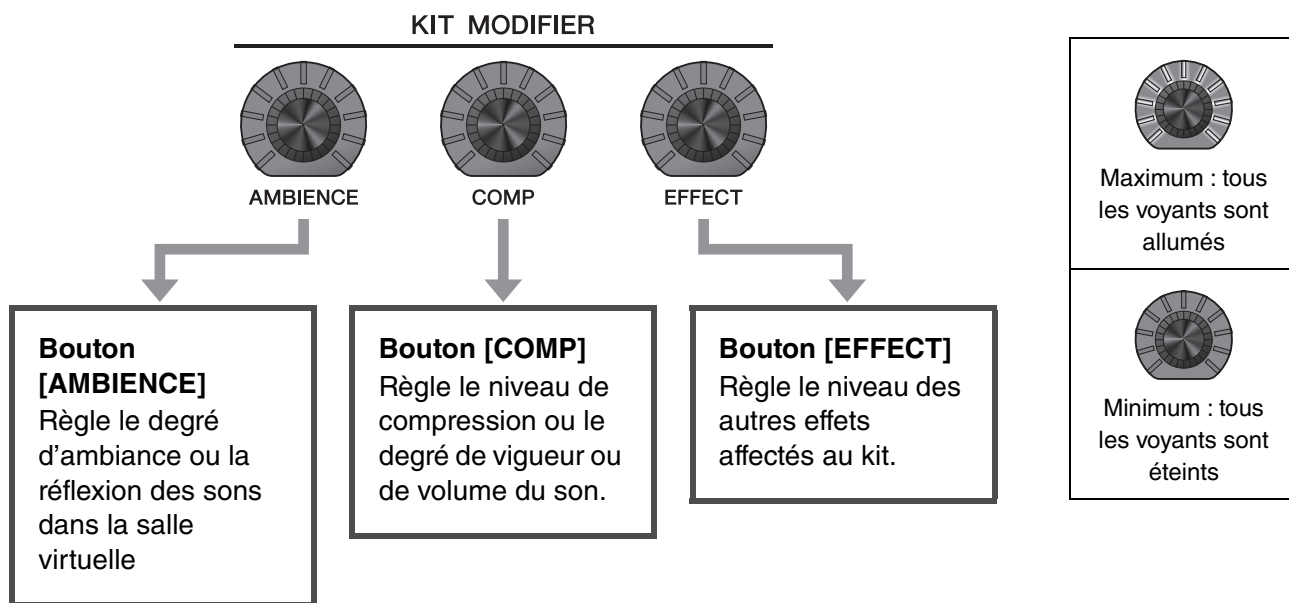

Le type d'effet contrôlé à l'aide du bouton [EFFECT] peut être modifié à l'aide de la touche située sous « MIX/FX » ([F3]).



Pour plus d'informations, voir « Modification du type d'effet et de la quantité d'effet à appliquer » (page 32).

■ Utilisation de l'écran Mixer

Utilisez la console de mixage pour régler la balance de volume générale des pads.

NOTE

- Le réglage de la console de mixage est conservé après la sélection d'un autre kit.
- Le réglage de la console de mixage n'est pas sauvegardé en tant que réglage de kit.

1. Appuyez sur la touche située sous « MIX/FX » ([F3]).

L'écran MIXER apparaît.

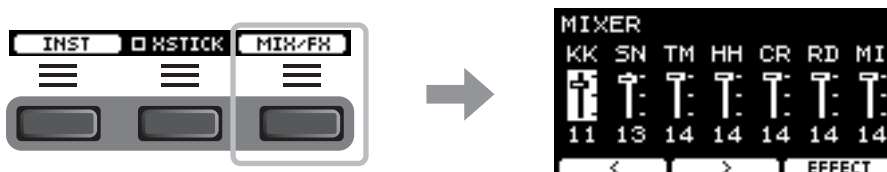

Affiché à l'écran	KK	SN	TM	HH	CR	RD	MI
Pad	Kick (Grosse caisse)	Snare (Caisse claire)	Tom1 Tom2 Tom3	Hi-Hat (Cymbale charleston)	Crash1 Crash2	Ride (Cymbale suspendue)	Divers
Prise d'entrée de déclenchement à laquelle le pad est connecté	12 KICK	1 SNARE	2 TOM1 4 TOM2 6 TOM3	1 HI-HAT	9 CRASH1 10 CRASH2	8 RIDE	3, 5, 7, 13, 14

Pour régler le volume de chaque pad, appuyez sur la touche [MENU] pour modifier les réglages de volume de l'Inst. Pour régler le volume de chaque section du pad (Zone), appuyez sur la touche [MENU] pour modifier les réglages de volume de la Voix. Pour plus d'informations, reportez-vous au Manuel de référence (PDF).

2. Utilisez les touches situées sous « < » et « > » ([F1] et [F2]) pour sélectionner le pad souhaité.

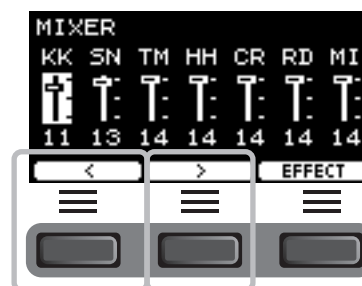

3. Utilisez les contrôleurs [-] [+] pour régler le volume.

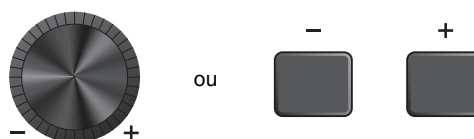

■ Modification du type d'effet et de la quantité d'effet à appliquer

Vous pouvez définir un autre type d'effet ou modifier le niveau de l'effet que vous contrôlez à l'aide du bouton [EFFECT]. Vous pouvez utiliser l'effet principal (effet appliqué au son d'ensemble), l'effet 1 et l'effet 2 (effets dont les niveaux peuvent être réglés indépendamment pour chaque Inst).

1. Appuyez sur la touche située sous « MIX/ FX » ([F3]).

L'écran MIXER apparaît.

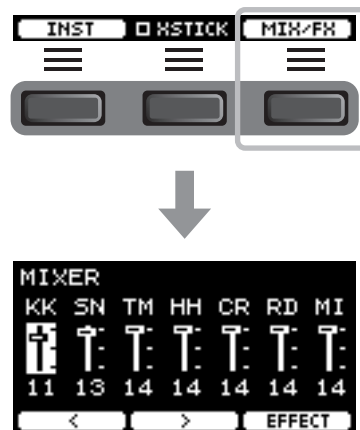

2. Appuyez sur la touche située sous « EFFECT » ([F3]).

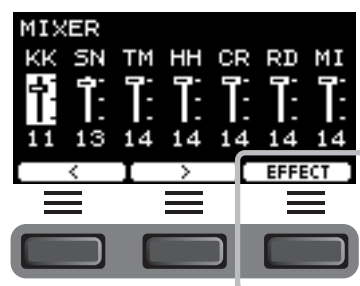

3. Appuyez sur la touche située sous « EFFECT M... » ([F3]) pour sélectionner l'effet que vous souhaitez régler.

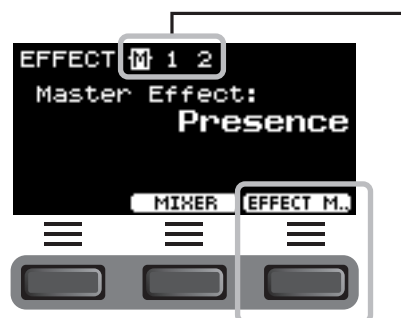

Sélection d'effets

- M : Master effect (Effet principal)
- 1: Effect 1
- 2: Effect 2

4. Utilisez les contrôleurs [-] [+] pour sélectionner le type d'effet.

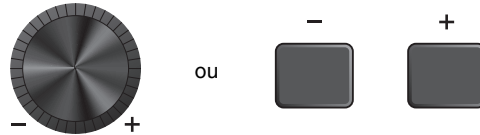

Pour Effect 1 et Effect 2 :

Réglez la quantité d'effet à appliquer à chaque Inst.

- ① Frappez le pad dont vous souhaitez changer l'effet d'instrument.

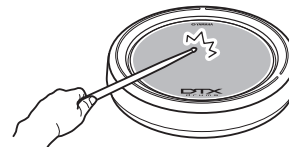

Le nom du pad apparaît dans le coin supérieur droit de l'écran.



- ② Appuyez sur la touche située sous «  » ([F1]) pour positionner le curseur sur « InstSend ».

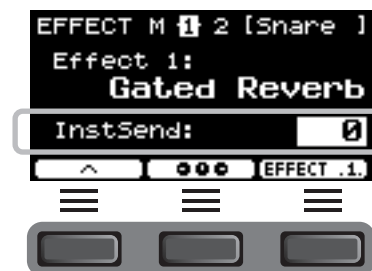

- ③ Utilisez les contrôleurs [-] [+] pour régler le niveau d'effet à appliquer.



Pour définir Effect 1 et Effect 2, vous pouvez utiliser la vue d'ensemble graphique afin d'ajuster le réglage de chaque pad.

- 1. Appuyez sur la touche située sous « [F2] ».**

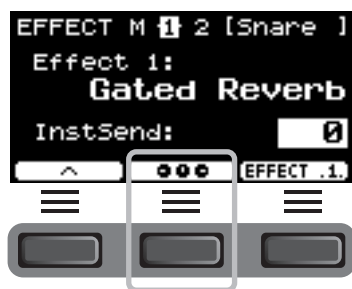

L'écran de réglage apparaît.



Emplacement du curseur.

- 2. Frappez un pad ou utilisez les touches situées sous « [F1] » et « [F3] » pour sélectionner un pad et utilisez les contrôleurs [-] [+] pour régler le degré d'effet à appliquer.**
- 3. Pour revenir aux écrans Effect 1 ou Effect 2, appuyez sur la touche située sous « [F2] ».**

- 5. Tournez le bouton [EFFECT] et frappez sur les pads pour vérifier le degré d'effet appliqué au son.**

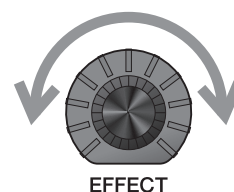

Modification du son d'ensemble de batterie (création de votre propre ensemble de batterie)

Avec le DTX-PRO, vous pouvez créer votre propre ensemble de batterie en changeant le son d'ensemble de batterie au sein du kit.

En modifiant les réglages d'Inst, vous pouvez personnaliser le son d'ensemble de batterie comme vous le feriez avec un ensemble de batterie acoustique.

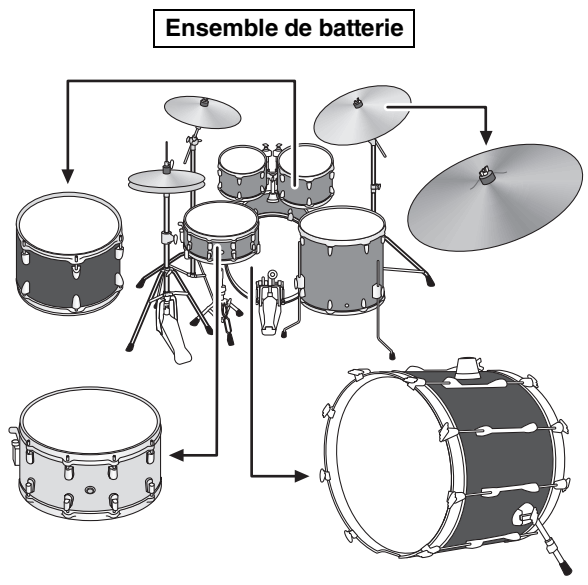
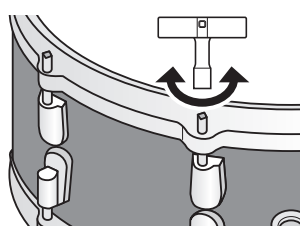
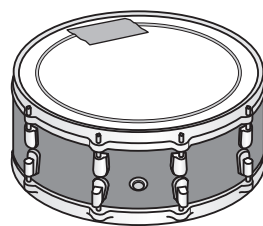
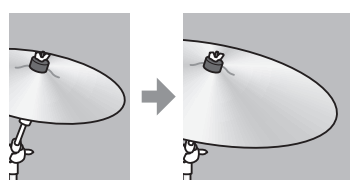
<ul style="list-style-type: none"> ● Remplacement d'Instruments  <p style="text-align: center;">Ensemble de batterie</p> <p>→ Première page de l'écran (écran Inst Selection)</p>	<ul style="list-style-type: none"> ● Modification de l'accordage ● Étouffement (assourdissement) de l'élément de batterie ● Modification de la taille de la cymbale ● Longueur du maintien de la cymbale ● Positions de la vis de réglage de la cymbale charleston, etc.    <p>→ Deuxième page de l'écran (écran Inst Settings)</p>
--	---

Si vous souhaitez modifier les réglages de façon plus détaillée, appuyez sur la touche [MENU]. Pour plus d'informations, reportez-vous au Manuel de référence (PDF). (MENU/Kit Edit/inst ou MENU/Kit Edit/Voice)

1. Appuyez sur la touche située sous « INST » ([F1]).

L'écran Inst Selection apparaît.

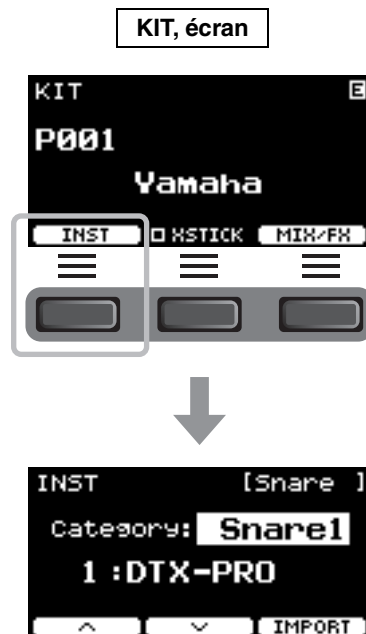

2. Frappez le pad de batterie dont vous souhaitez modifier les réglages.

Le nom du pad apparaît dans le coin supérieur droit de l'écran.

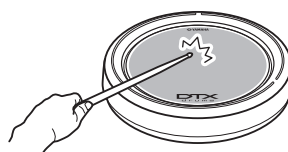

3. Utilisez les touches situées sous « ↵ » et « ⏏ » ([F1] et [F2]) pour sélectionner l'élément.

Première page :
L'écran Inst Selection apparaît.

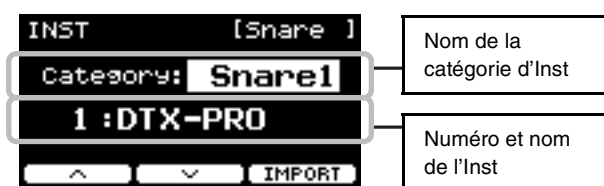

Nom de la catégorie d'Inst

Numéro et nom de l'Inst

Deuxième page :
L'écran Inst Setting apparaît.

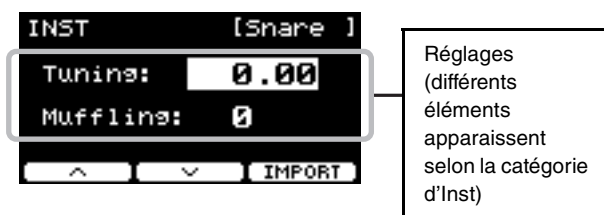

Réglages (différents éléments apparaissent selon la catégorie d'Inst)

Les éléments affichés sur la deuxième page (écran des réglages d'Inst) varient selon la catégorie d'Inst sélectionnée sur la première page (écran de sélection de l'Inst).

Catégorie d'Inst	Valeur du paramètre	Effet du réglage de la valeur du paramètre :
Kick1 Kick2 Snare1 Snare2 Tom1 Tom2	Tuning	Détermine l'accordage (hauteur de ton).
	Muffling	Simule l'effet d'une modification du degré d'étouffement du son (ou de l'assourdissement de la peau de l'instrument).
Cymbal1 Cymbal2	Size	Simule l'effet d'une modification de la taille de la cymbale.
	Sustain	Détermine le temps de maintien de la cymbale (c.-à-d., la vitesse à laquelle le son s'atténue jusqu'au silence).
HiHat1 HiHat2	Size	Simule l'effet d'une modification de la taille de la cymbale.
	Clutch	Simule l'effet d'une modification de la position de la vis de réglage de la cymbale charleston. Plus la valeur est petite, plus le son de cymbale charleston ouverte s'atténuera rapidement jusqu'au silence. NOTE Le réglage de la position de la vis de réglage de la cymbale charleston s'applique à tous les kits.
Perc (Percussion) Effect User	Tuning	Détermine l'accordage (hauteur de ton).
	Decay	Détermine la vitesse à laquelle le son s'atténue jusqu'au silence.

4. Les contrôleurs [-] [+] permettent de changer la valeur du paramètre.



■ Utilisation des sons importés (.wav)

Vous pouvez importer des fichiers audio (.wav) dans le DTX-PRO pour les utiliser comme sons d'Inst.

Pour plus d'informations sur l'importation de fichiers audio et de réglages, reportez-vous au Manuel de référence (PDF).

Pour plus d'informations sur l'utilisation d'un lecteur flash USB, reportez-vous à la section « Utilisation d'un lecteur flash USB » (page 21).

■ Enregistrement d'un kit personnalisé sous un nouveau nom

1. Appuyez sur la touche [STORE].

L'écran KIT STORE apparaît.

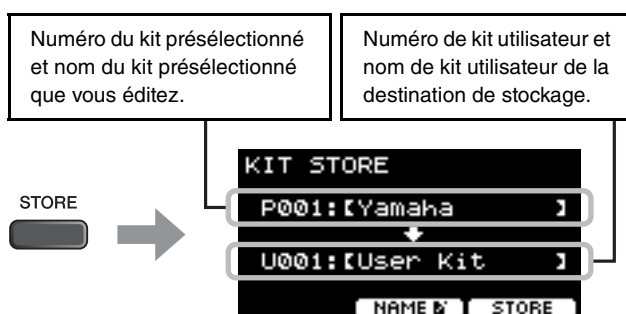

2. Appuyez sur la touche située sous « NAME » (Nom) ([F2]) pour ouvrir l'écran NAME.



3. Utilisez les touches sous « < » et « > » ([F1] et [F3]) pour sélectionner l'emplacement du caractère, puis utilisez les commandes [-] [+] pour sélectionner une lettre.

Vous pouvez attribuer au kit un nom n'excédant pas 12 caractères.

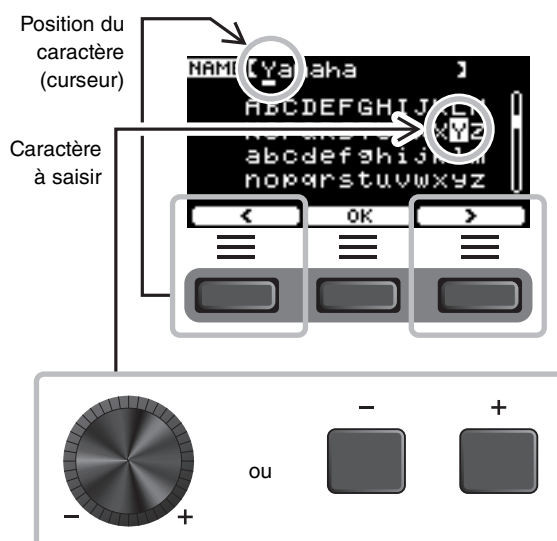

4. Après avoir saisi tous les caractères, appuyez sur la touche située sous « OK » ([F2]) et revenez à l'écran STORE.



5. Servez-vous des contrôleurs [-] [+] pour sélectionner le numéro du kit utilisateur sous lequel stocker le kit.



6. Confirmez les nouveaux numéro de kit et nom de kit, puis appuyez sur la touche située sous « STORE » ([F3]).



NOTE

Vous ne pouvez pas sauvegarder un kit édité dans un kit présélectionné.

AVIS

Lorsqu'un kit est remplacé, ses réglages sont remplacés par les nouveaux réglages. Avant d'écraser un kit, vérifiez que celui-ci ne contient aucun réglage indispensable.

« Overwrite ? » (Écraser ?) apparaît lorsque le numéro de kit sélectionné contient déjà un kit.
 Si vous souhaitez écraser le kit, appuyez sur la touche située sous « YES » (Oui) ([F1]).
 Si vous ne voulez pas l'écraser, appuyez sur la touche située sous « NO » (Non) ([F3]) pour revenir à l'écran précédent qui vous permet de sélectionner un autre numéro de kit.

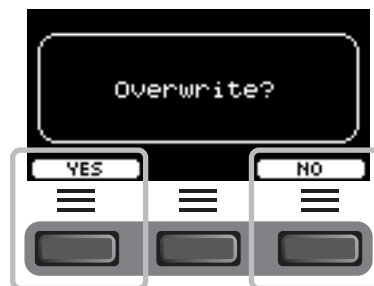

Lorsque l'opération sur le kit est terminée, l'affichage revient à l'écran Kit.

Utilisation du clic (métronome)

Vous pouvez perfectionner votre maîtrise du rythme en vous exerçant à la batterie tout en écoutant le clic (métronome).

■ Début et arrêt du clic

1. Appuyez sur la touche [START/STOP] pour démarrer le clic.

Les sons de clic sont reproduits au tempo affiché dans l'écran Click Tempo.

Le voyant situé en regard de la touche [START/STOP] clignote en synchronisation avec le tempo pendant l'émission du clic.



2. Pour arrêter le clic, appuyez à nouveau sur la touche [START/STOP].

■ Modification du tempo

1. Utilisation du bouton [TEMPO]



■ Réglage du niveau de volume du battement de clic

1. Tournez le bouton [CLICK VOLUME].

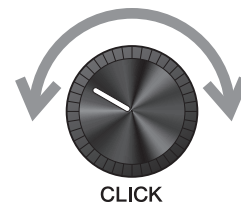

Création de vos propres réglages de clic (métronomie)

Réglez le tempo du clic (métronomie), son volume, etc.

1. Appuyez sur la touche [CLICK].

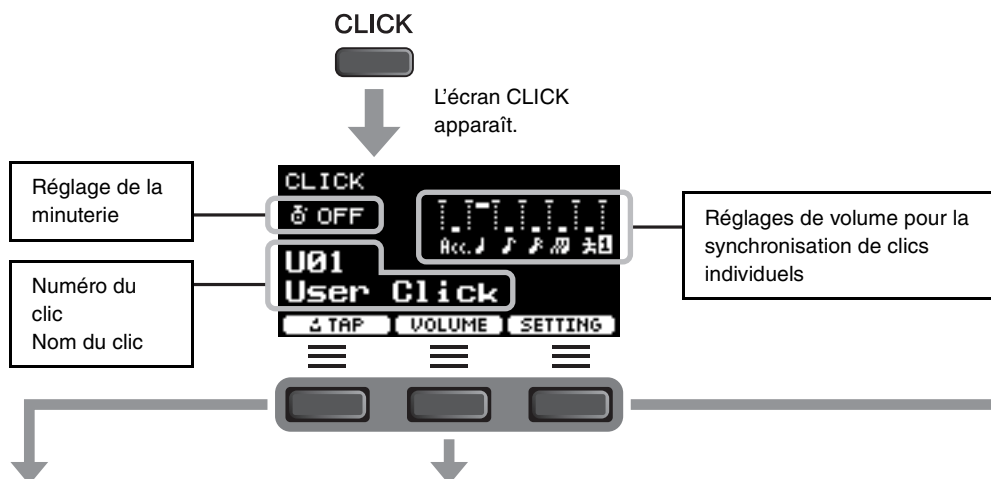

Réglage du Tempo en tapotant sur la touche (Tempo par tapotement)

Tapotez sur la touche au tempo souhaité pour régler le tempo.

2. Appuyez sur la touche située sous « TAP » ([F1]).

L'écran TAP apparaît.

3. Tapotez sur la touche située sous « TAP » ([F3]) au moins 3 fois.

Le tempo tapoté est détecté et apparaît à l'écran.

NOTE
Vous pouvez également régler le tempo en frappant sur un pad connecté aux prises d'entrée de déclenchement.

Modification du volume de la synchronisation par clic individuel

2. Appuyez sur la touche située sous « VOLUME » ([F2]).

L'écran VOLUME apparaît.

ACC.	Accents
♪	Noires
♪♪	Croches
♪♪♪	Doubles-croches
♪♪♪♪	Triolets de croches
♪♪♪♪♪	Voix humaine

Les valeurs 3/8, 6/8, 9/8, 12/8, 15/8 de temps ne disposent que de réglages d'accents, de noires pointées, de croches et de doubles-croches.

Appuyez sur la touche sous « 1/2 » ([F3]) pour basculer entre Human voice1 (Voix humaine 1) et Human voice2 (Voix humaine 2) pour modifier les décomptes.

3. Utilisez les touches sous « < » et « > » ([F1] et [F2]) pour déplacer le curseur et utilisez les touches [-] [+] pour modifier le volume.

Modification d'autres réglages

Les réglages de temps, de minuterie et de son de déclic peuvent être modifiés. Vous pouvez également utiliser un fichier wav sélectionné comme son de déclic. Pour plus d'informations, reportez-vous au Manuel de référence (PDF).

■ Sauvegarde des réglages de clic personnalisés sous un nouveau nom

Les réglages de clic que vous avez personnalisés peuvent être sauvegardés de la même manière qu'un kit. Reportez-vous à « Enregistrement d'un kit personnalisé sous un nouveau nom » (page 37).

■ Utilisation des réglages de clic sauvegardés

Lorsque l'écran CLICK apparaît sur l'afficheur, servez-vous des contrôleurs [-] [+] pour sélectionner un clic utilisateur.



Enregistrement de votre performance

Enregistrez votre performance sur le DTX-PRO. Lorsqu'un lecteur flash USB est connecté au DTX-PRO, les données audio sont enregistrées sur le lecteur flash USB.

Vous pouvez procéder à l'enregistrement de votre performance par surimpression sur un morceau d'accompagnement (reçu par la prise AUX IN) et enregistrer cette performance combinée au morceau d'accompagnement sous forme d'un seul fichier audio.

■ Enregistrement sur le DTX-PRO (lorsqu'aucun lecteur flash USB n'est connecté à la borne)

1. Appuyez sur la touche [RECORDER].

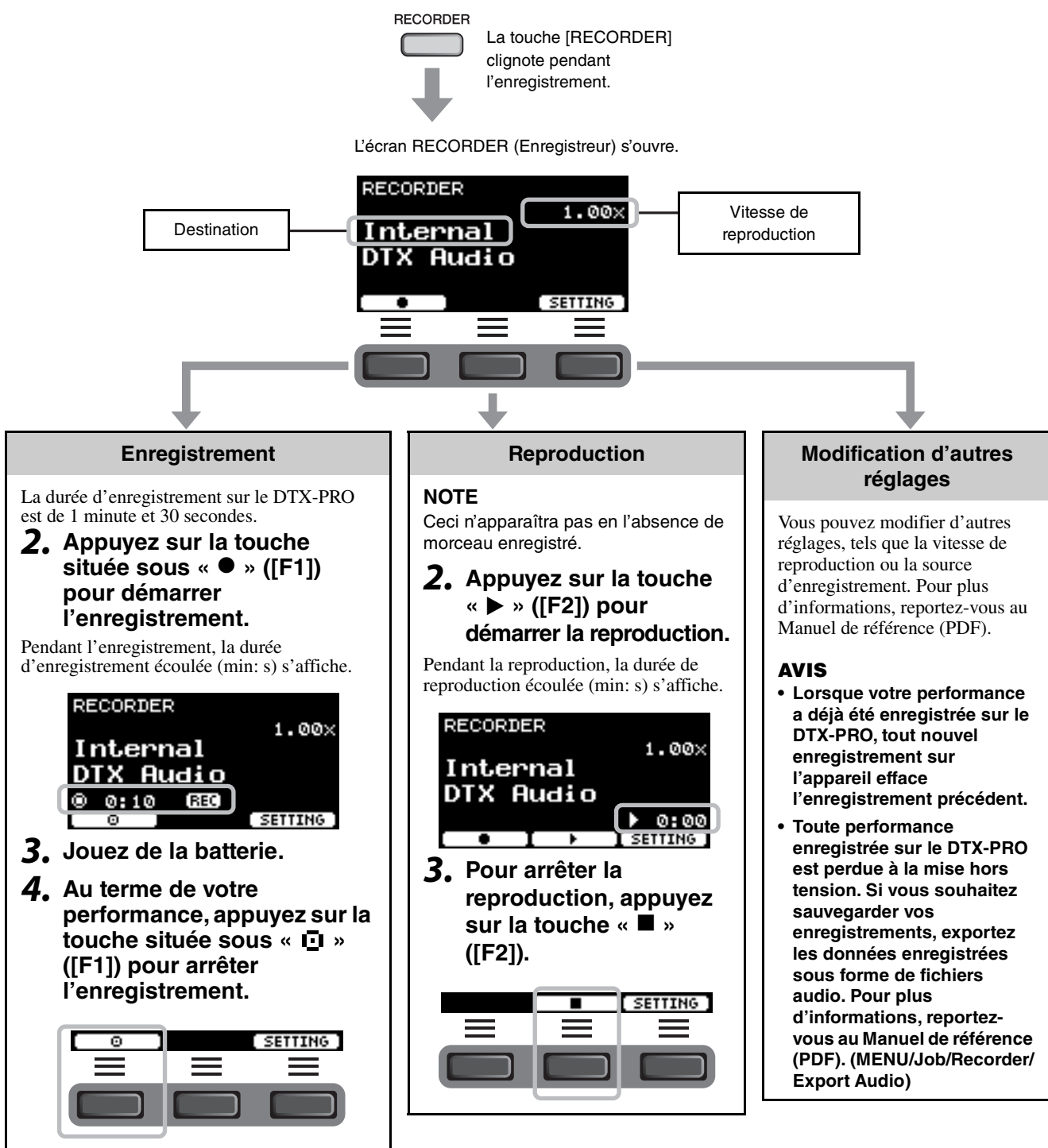

■ Enregistrement sur un lecteur flash USB

1. Branchez un lecteur flash USB dans la borne [USB TO DEVICE] sur le panneau arrière.

Lorsqu'un lecteur flash USB est connecté

- Vous pouvez enregistrer jusqu'à 90 minutes d'affilée.
- Un nouveau fichier est créé à chaque enregistrement.
- Reproduction et enregistrement simultanés pour enregistrer votre performance en surimpression sur le morceau actuellement en cours d'exécution.

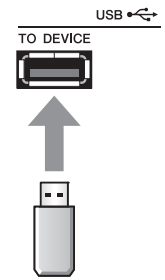

2. Appuyez sur la touche [RECORDER].

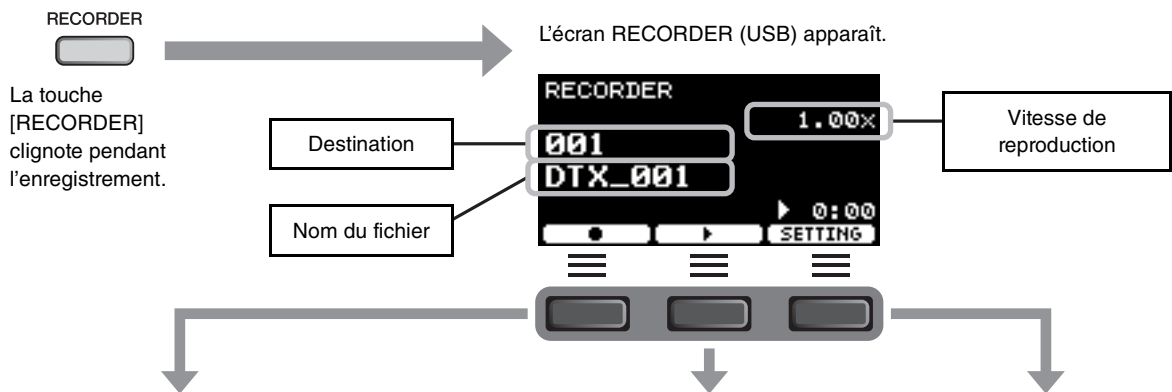

Enregistrement

3. Appuyez sur la touche située sous « ● » ([F1]) pour démarrer l'enregistrement.

Pendant l'enregistrement, la durée d'enregistrement écoulée (min: s) s'affiche.
4. Jouez de la batterie.
5. Au terme de votre performance, appuyez sur la touche située sous « □ » ([F1]) pour arrêter l'enregistrement.

L'écran RECORDER SAVE apparaît.
6. Appuyez sur la touche située sous « SAVE » ([F3]) pour enregistrer le fichier.

Appuyez sur la touche située sous « CANCEL » ([F2]) si vous ne souhaitez pas enregistrer le fichier.

NOTE
Si vous souhaitez modifier le nom de fichier, appuyez sur la touche située sous « NAME » ([F1]) et entrez un nouveau nom. (page 37)

Reproduction

NOTE
Ceci n'apparaîtra pas en l'absence de morceau enregistré.

3. Servez-vous des contrôleurs [-] ou [+] pour sélectionner un morceau à reproduire.
4. Appuyez sur la touche située sous « ▶ » ([F2]) pour lancer la reproduction.
5. Appuyez sur la touche située sous « ■ » ([F2]) pour arrêter la reproduction.

Modification d'autres réglages

Vous pouvez modifier d'autres réglages, tels que la vitesse de reproduction ou la source d'enregistrement. Pour plus d'informations, reportez-vous au Manuel de référence (PDF).

■ Enregistrement de votre performance par surimpression sur un morceau d'accompagnement

Vous pouvez aussi procéder à l'enregistrement par surimpression de votre performance sur un morceau d'accompagnement importé sur un lecteur flash USB et enregistrer cette performance combinée au morceau d'accompagnement sous forme d'un seul fichier audio.

● Préparation d'un morceau d'accompagnement (fichier audio)

• Importation depuis un ordinateur

Enregistrez le fichier audio (fichier .wav) depuis l'ordinateur sur le répertoire racine du lecteur flash USB.

Conditions préalablement requises pour le fichier audio :
format 16 bits, 44,1 kHz, stéréo, wav

NOTE

- Certains fichiers audio peuvent ne pas être reproduits même lorsque les exigences ci-dessus sont remplies.
- Le DTX-PRO ne reconnaît pas le fichier audio si celui-ci se trouve dans un dossier.

● Enregistrement de votre propre performance exécutée en même temps que le morceau d'accompagnement

1. Utilisez les contrôleurs [-] ou [+] pour sélectionner l'accompagnement que vous avez préparé.



2. Appuyez sur la touche située sous « ● » ([F1]) et sur la touche située sous « ► » ([F2]) pour lancer l'enregistrement et la reproduction.

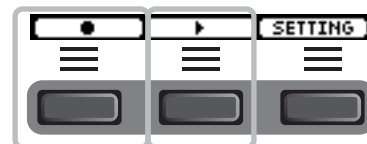

3. Jouez de la batterie.

4. Au terme de votre performance, appuyez sur la touche située sous « ■ » ([F1]) pour arrêter l'enregistrement.

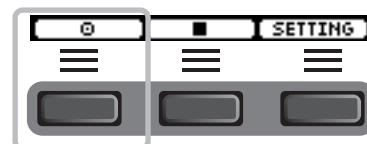





NOTE

Appuyez sur la touche située sous « ■ » ([F2]) si vous souhaitez arrêter l'accompagnement tout en poursuivant l'enregistrement.

S'exercer à l'aide de la fonction Entraînement





L'entraînement est une fonction que vous pouvez utiliser pour maîtriser efficacement diverses compétences à la batterie. Le DTX-PRO dispose de dix types d'entraînement. Vous pouvez utiliser les morceaux et les clics d'entraînement internes pour vous exercer.

● Types d'entraînement

Apprendre à jouer divers morceaux	
 1. TRAINING SONG	Accompagnez différentes catégories et phrases musicales.
 2. PART MUTE	Entraînez-vous sur des phrases en n'écoutant qu'un seul instrument ou qu'une seule partie à la fois.
 3. SONG PART GATE	Apprenez à jouer indépendamment des parties ou des sections spécifiques du morceau d'entraînement.
 4. SONG SCORE GATE	Vérifiez que vous maîtrisez la performance.

* Pour les sections SONG PART GATE et SONG SCORE GATE, seuls les morceaux d'entraînement 1 à 10 peuvent être utilisés. Les morceaux d'entraînement 1 à 10 sont identiques à ceux de la série DTX402. Les partitions de batterie (PDF) sont disponibles sur le site suivant :

<https://download.yamaha.com/>

Apprendre à jouer des rythmes avec précision	
 5. RHYTHM GATE	Apprenez à jouer parfaitement en rythme.
 6. RHYTHM GATE TRIPLET	Apprenez à jouer parfaitement en rythme avec des triolets.
 7. DYNAMIC GATE	Apprenez à contrôler la force de chaque frappe.
 8. MEASURE BREAK	Apprenez à conserver un tempo rigoureux pendant les pauses et les variations.
 9. CHANGE UP	Apprenez à jouer différentes phrases avec des changements de rythme en milieu de morceau.

Renforcer l'endurance nécessaire pour jouer de la batterie	
 10. FAST BLAST	

■ Commencer et achever l'entraînement

1. Appuyez sur la touche [TRAINING].

L'écran TRAINING (Entraînement) apparaît.



2. Utilisez les contrôleurs [-] [+] pour sélectionner un type d'entraînement.

Pour en savoir plus sur les types d'entraînement, reportez-vous à « Types d'entraînement » (page 45).

Pour les autres réglages, tels que la sélection de morceau d'entraînement, la durée de l'entraînement (réglage de la minuterie) ou le niveau de difficulté, appuyez sur la touche située sous « SETTING » ([F3]). Pour plus d'informations, reportez-vous au Manuel de référence (PDF).

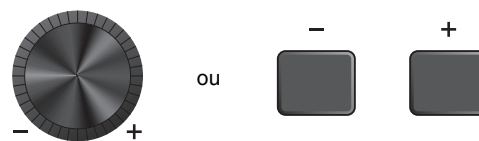

3. Appuyez sur la touche située sous « START » ([F1]) ou « STANDBY » ([F1]).

4. Jouez de la batterie.

Frappez les pads selon les instructions données pour le type d'entraînement sélectionné.

Pour plus d'informations sur ce que vous pouvez faire pendant l'entraînement, reportez-vous à la section « Détails sur les types d'entraînement » (page 48).

Pour modifier le tempo du morceau d'entraînement, tournez le bouton [TEMPO].

Pour modifier le volume du morceau d'entraînement, tournez le bouton [AUDIO VOLUME].



5. Pour arrêter l'entraînement, appuyez sur la touche située sous « STOP » ([F1])

SONG SCORE GATE et FAST BLAST s'arrêtent automatiquement.

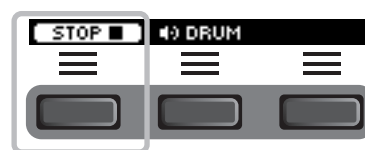

Les résultats ou les notes de votre entraînement apparaissent après l'exercice.

Pour redémarrer l'entraînement, appuyez sur la touche située sous « RETRY » ([F1]). Pour y mettre fin, appuyez sur la touche située sous « OK » ([F3]).

- Les résultats de l'entraînement ne s'affichent pas à la fin de TRAINING SONG et de PART MUTE.
- Avec SONG PART GATE et MEASURE BREAK, les résultats de l'entraînement apparaissent à la fin, avant le début de la répétition. Ils ne s'affichent pas à la fin de l'exercice.

Exemple de résultat d'entraînement (pour 5. RHYTHM GATE) :



6. Pour fermer l'écran TRAINING, appuyez sur la touche [EXIT].

Détails sur les types d'entraînement

Les dix types d'entraînement suivants sont disponibles sur le DTX-PRO.



1. TRAINING SONG

Vous pouvez accompagner différentes catégories et phrases musicales.

Ce que vous pouvez faire pendant l'entraînement :

1. Utilisez les contrôleurs [-] [+] pour sélectionner un morceau d'entraînement.
2. Jouez de la batterie en accompagnant le morceau d'entraînement.

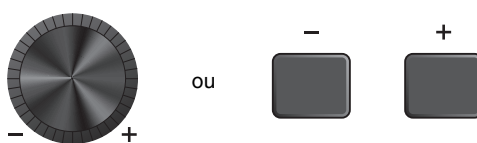

Assourdissement de la batterie
Assourdissez la partie de batterie du morceau d'entraînement. Utilisez la touche pour activer ou désactiver le réglage.

 Partie de batterie activée

 Partie de batterie désactivée



2. PART MUTE

Part Mute est un exercice dans lequel vous pouvez assourdir une ou toutes les parties de batterie d'un morceau (par exemple, la caisse claire ou la grosse caisse), ainsi que les parties d'accompagnement d'un morceau d'entraînement (autres que les parties de batterie). Part Mute peut être utile dans de nombreuses situations. Par exemple, pour vous entraîner sur la partie de caisse claire seule d'un morceau d'entraînement ou pour perfectionner votre jeu en section rythmique en jouant uniquement avec un son de guitare basse.

N'oubliez pas que cet exercice n'est pas noté.

Ce que vous pouvez faire pendant l'entraînement :

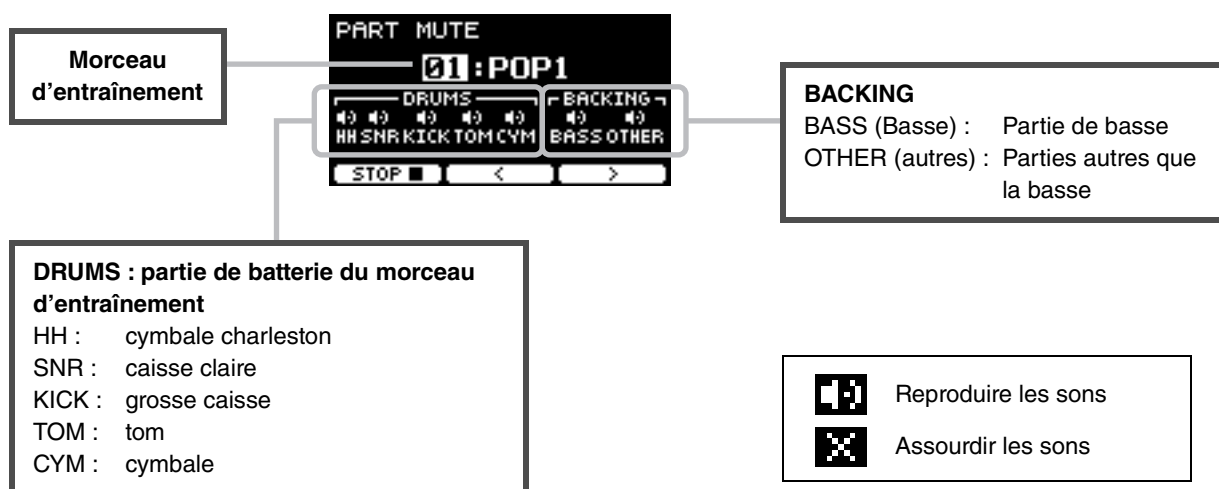

● Pour sélectionner une partie à assourdir :

Utilisez les touches sous « ‹ › » et « ‹ › » ([F2] et [F3]) pour déplacer le curseur, puis utilisez les contrôleurs [-] [+] pour sélectionner une partie.



3. SONG PART GATE

Song part Gate est un exercice pratique qui vous permet de vous exercer à jouer une seule partie ou une seule section du morceau d'entraînement à la fois. Vous pouvez sélectionner une partie pour travailler de manière intensive une phrase spécifique ou travailler sur une coordination main/pied indépendante, par exemple, afin d'apprendre la partie principale du morceau d'entraînement. Entraînez-vous à jouer avec d'autres exercices d'entraînement avant d'essayer Song Part Gate. Essayez ensuite Song Score Gate (page 51) pour jouer avec toutes les sections du morceau d'entraînement. La partition (PDF) est disponible sur le site Web de Yamaha :

<https://download.yamaha.com/>

Après avoir accédé au site Web du support technique (et cliqué sur « Manual Library », (Librairie des manuels)), saisissez le nom du modèle approprié.

Ce que vous pouvez faire pendant l'entraînement :



- **Pour modifier le morceau d'entraînement ou la partie à travailler :**

Utilisez les touches sous « ↵ » et « ⏪ » ([F2] et [F3]) pour déplacer le curseur, puis utilisez les contrôleurs [-] [+] pour sélectionner un morceau d'entraînement ou une section.

Vous ne pouvez utiliser ici que les morceaux d'entraînement 1 à 10.

La partition apparaît à la fin de la phrase avant que celle-ci ne se répète.





4. SONG SCORE GATE

Song Score Gate est un exercice de fin qui vous permet de jouer sur toutes les parties ou sections d'un morceau d'entraînement entier. Nous vous conseillons de commencer par maîtriser Song Part Gate (page 50) avant de travailler sur Song Score Gate.

La partition (PDF) est disponible sur le site Web de Yamaha :

<https://download.yamaha.com/>

Après avoir accédé au site Web du support technique (et cliqué sur « Manual Library », (Librairie des manuels)), saisissez le nom du modèle approprié.

Ce que vous pouvez faire pendant l'entraînement :

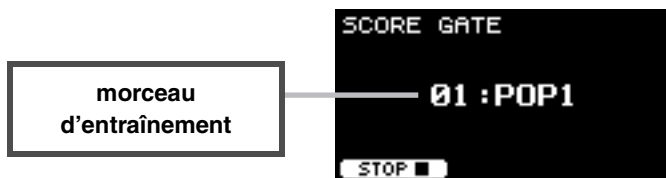

● Pour modifier le morceau d'entraînement :

Utilisez les contrôleurs [-] [+] pour sélectionner un morceau d'entraînement.

Vous ne pouvez utiliser ici que les morceaux d'entraînement 1 à 10.

La partition apparaît lorsque vous arrivez à la fin du morceau d'entraînement.



5. RHYTHM GATE



6. RHYTHM GATE TRIPLET

Rhythm Gate est un exercice qui vous permet de frapper les pads en suivant le rythme du clic. Rhythm Gate est un exercice qui permet de s'entraîner avec des doubles croches, tandis que Rhythm Gate Triplets utilise des triolets. Si vous frappez trop tôt ou trop tard, aucun son n'est produit.

Ce que vous pouvez faire pendant l'entraînement :

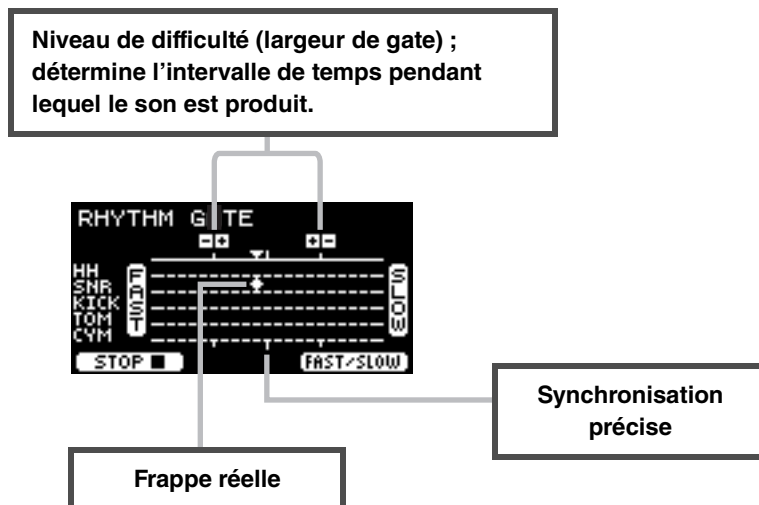

- **Pour modifier le niveau de difficulté (largeur de gate) :**

Fixez une largeur de gate plus étroite afin d'augmenter le niveau de difficulté.

Utilisez les contrôleurs [-] [+] pour régler la largeur de gate.

- **Pour modifier la direction de l'indicateur de synchronisation**

La direction FAST to SLOW (rapide vers lent) peut être transformée en SLOW to FAST (lent vers rapide).

Appuyez sur la touche située sous « FAST/SLOW » (Rapide/Lent) ([F3]).



7. DYNAMIC GATE

Dynamic Gate est un exercice permettant de jouer sur les pads avec la bonne dynamique. Le but est de maîtriser trois niveaux : faible, normal et fort. Lorsque vous frappez avec une dynamique incorrecte, l'instrument ne produit aucun son. La précision avec laquelle vous utilisez la bonne dynamique est évaluée à la fin de l'exercice. Lorsque vous maîtriserez Dynamic Gate, vous serez devenu un batteur compétent, capable de maîtriser la dynamique en fonction des situations.

Ce que vous pouvez faire pendant l'entraînement :

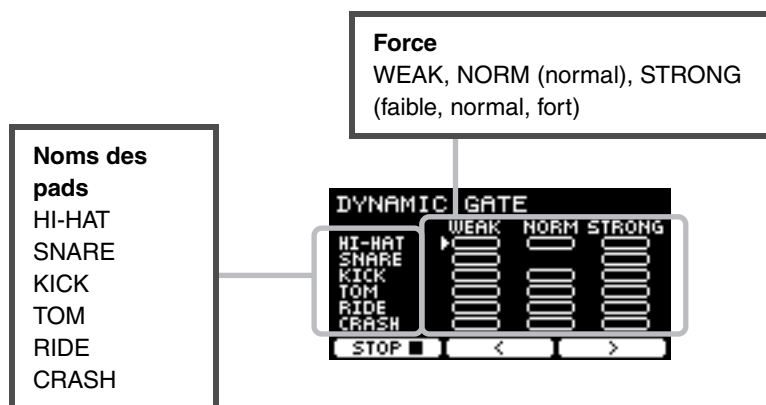

- **Pour régler les sons de pad à assourdir pour des dynamiques spécifiques**

Par exemple, vous pouvez régler le son du pad de façon à ce qu'il ne soit émis que lorsque le pad est frappé dans la plage NORM. Dans ce cas, désactivez WEAK et STRONG.



Utilisez les touches sous « ‹ » et « › » ([F2] et [F3]) pour déplacer le curseur (), puis utilisez les contrôleurs [-] [+] pour afficher un carré (avec des sons) ou non (sans sons).

Vous pouvez également modifier la position du curseur en frappant le pad.



8. MEASURE BREAK

Measure Break est un exercice qui vous entraîne à garder un tempo régulier sans le métronome. La précision avec laquelle vous frappez sur le premier temps de la mesure après un silence mesuré (Break) est évaluée. Lorsque vous maîtriserez Measure Break, vous serez capable de garder un tempo régulier même après un silence mesuré (Break) ou une variation rythmique (fill).

Ce que vous pouvez faire pendant l'entraînement :

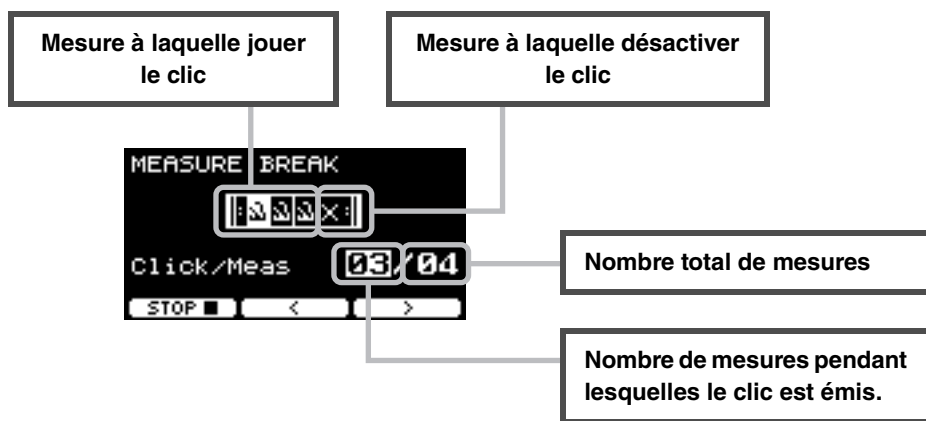

- **Pour définir un nombre spécifique de mesures pendant lesquelles jouer le clic ou pour définir le nombre total de mesures**

Utilisez les touches sous « ⏪ » et « ⏩ » ([F2] et [F3]) pour déplacer le curseur, puis utilisez les contrôleurs [-] [+] pour définir le nombre de mesures.



9. CHANGE UP

Change Up est un exercice qui vous entraîne à reproduire sept rythmes différents qui changent toutes les deux mesures. La précision avec laquelle vous restez synchronisé avec les rythmes est évaluée. Faites de votre mieux pour garder un tempo régulier, même lorsque les rythmes changent.

* : Les sept motifs rythmiques d'entraînement :



Ce que vous pouvez faire pendant l'entraînement :

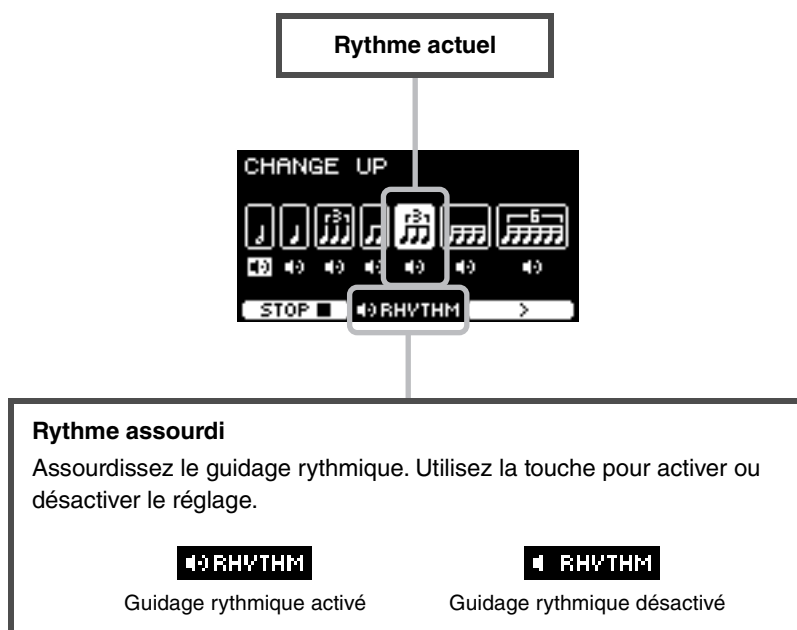

● Pour sélectionner le rythme à travailler

Utilisez la touche sous « ↵ » ([F3]) pour déplacer le curseur, puis servez-vous des contrôleurs [-] [+] pour modifier le réglage.



Rythme à travailler



Rythme à ignorer pour l'entraînement

Le nombre total de mesures peut être modifié dans SETTING.



10. FAST BLAST

Fast Blast est un exercice qui permet de renforcer l'endurance nécessaire pour jouer de la batterie. Frappez les pads autant de fois que possible dans un délai donné.

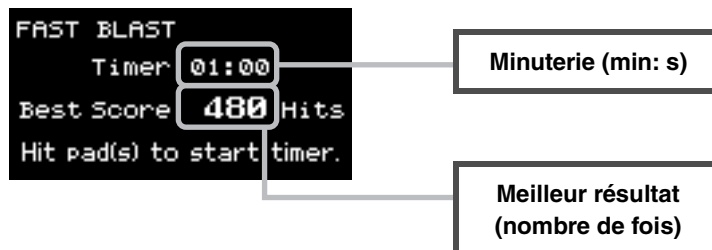

Frappez les pads autant de fois que possible dans le délai imparti.

La minuterie commence à compter lorsque vous commencez à frapper les pads.

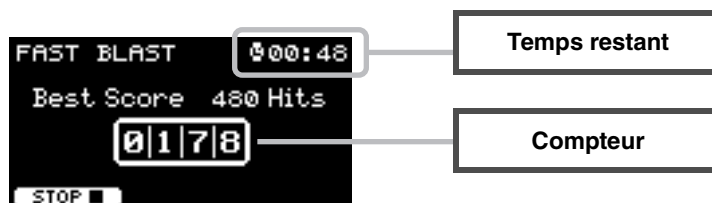

Le résultat apparaît à l'écran.

Pour afficher le compte pour chaque pad, appuyez sur la touche située sous « + » ([F2]).



Connexion des modules complémentaires et des périphériques externes vendus séparément

Vous pouvez connecter des modules complémentaires (vendus séparément) et des périphériques externes au DTX-PRO afin d'accéder à d'autres fonctions de l'appareil.

■ À propos des prises d'entrée de déclenchement

Les prises d'entrée de déclenchement servent à connecter des pads. Les prises [1] SNARE à [14] du panneau arrière acceptent jusqu'à 14 pads. Pour plus d'informations sur les types de pads que vous pouvez utiliser, reportez-vous à la section « Utilisation des pads » (page 24).

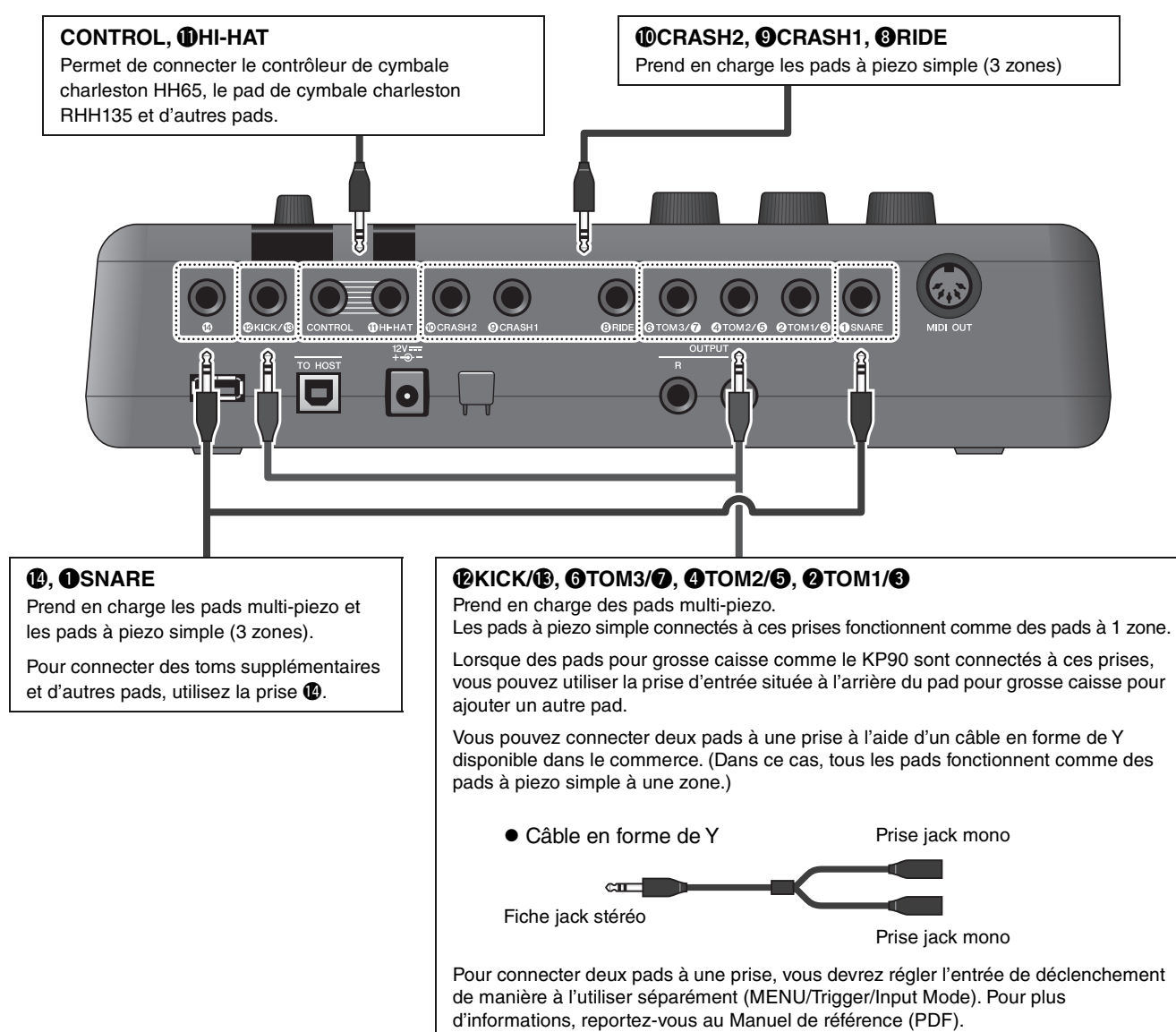

Pour plus d'informations sur l'affectation de voix aux entrées de déclenchement, reportez-vous à la Data List (Liste des données) (PDF).

Pour plus d'informations sur les accessoires vendus séparément pouvant être connectés à chaque prise d'entrée de déclenchement, reportez-vous au tableau de compatibilité des modules de pads disponible sur le site Web indiqué ci-dessous.

Yamaha Downloads : <https://download.yamaha.com/>

* Yamaha Corporation se réserve le droit de modifier cette adresse URL à tout moment sans aucun préavis.

■ Ajout d'accessoires vendus séparément

Vous pouvez ajouter divers accessoires* au kit de batterie électronique afin de vivre une expérience de jeu encore plus agréable. (*: vendus séparément)

La section suivante explique comment brancher un XP125SD-M ou un RHH135. Pour plus d'informations sur la compatibilité des autres pads, reportez-vous au tableau de compatibilité des modules de pads (PDF). <https://download.yamaha.com/>

● Ajout d'un XP125SD-M (vendu séparément)

Ajoutez au DTX-PRO un pad vendu séparément pour jouer des sons de batterie ou de percussion ou pour contrôler les fonctions en frappant le pad.

- 1. Mettez le module déclencheur de batterie hors tension.**
- 2. Fixez le XP125SD-M au rack de batterie.**
À l'aide du câble fourni avec le pad XP125SD-M, branchez ce dernier à la prise ⑭ du DTX-PRO.

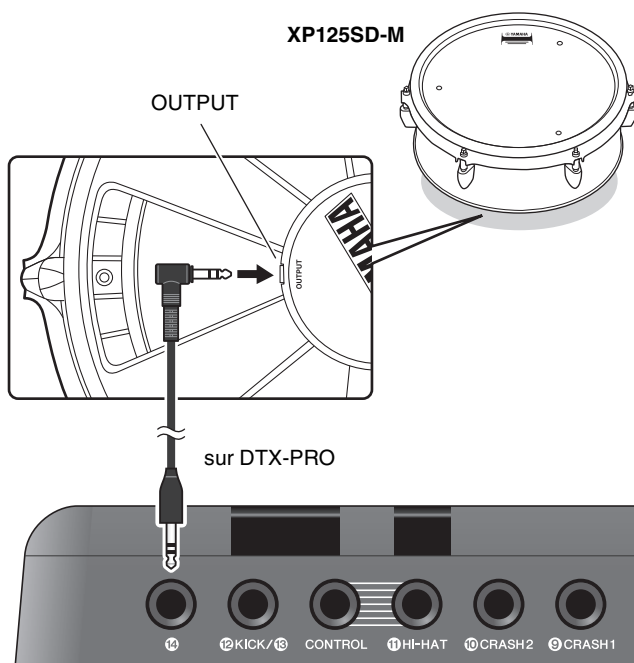

- 3. Mettez le module déclencheur de batterie sous tension.**
- 4. Sélectionnez le type de pad approprié pour le modèle XP125SD-M.**
Pour en savoir plus sur le réglage du type de pad, reportez-vous au Manuel de référence (PDF). (MENU/TRIGGER/Pad Type)

● Utilisation d'un RHH135 (vendu séparément) à la place du pad de cymbale charleston inclus dans le kit DTX6K-X

Vous pouvez utiliser un RHH135 (vendu séparément) à la place du pad de cymbale charleston inclus dans le kit DTX6K-X. Vous pouvez ainsi reproduire différents sons en frappant sur différentes sections (ou « zones ») du pad.

- 1. Mettez le module déclencheur de batterie hors tension.**
- 2. À l'aide des câbles fournis avec le RHH135, reliez la prise PAD du RHH135 à la prise ⑪ HI-HAT du DTX-PRO, et la prise HI-HAT du RHH135 à la prise CONTROL du DTX-PRO.**

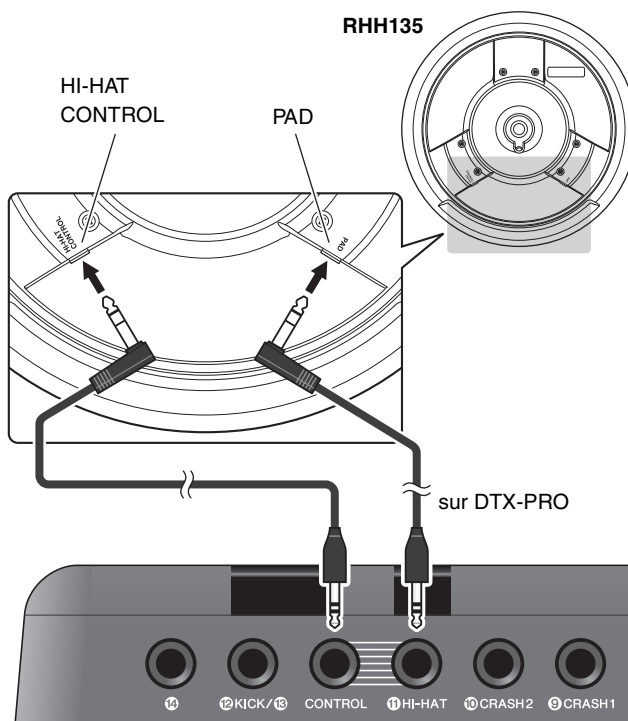

- 3. Mettez le module déclencheur de batterie sous tension.**
- 4. Sélectionnez le type de pad approprié pour le modèle RHH135.**
Pour en savoir plus sur le réglage du type de pad, reportez-vous au Manuel de référence (PDF). (MENU/TRIGGER/Pad Type)

■ Ajout de batteries électroniques et acoustiques

La section suivante offre quelques exemples d'intégration de batteries électroniques et acoustiques.

● Ajout de pads à un ensemble de batterie acoustique

En utilisant une fixation pour pied de cymbale CSAT924A et un support de batterie au pied de la cymbale provenant d'un kit de batterie acoustique, vous pouvez facilement ajouter à ce kit un pad tel que le modèle XP80, XP70 ou TP70. Le schéma ci-dessous illustre un exemple type de configuration des différents composants. Une fois le montage effectué, réglez le paramètre Pad Type. (MENU/TRIGGER/Pad Type)

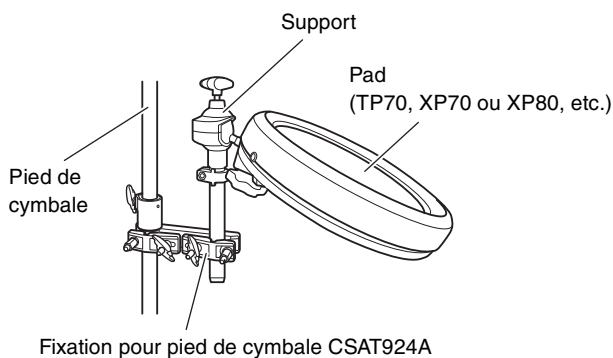

● Configuration type

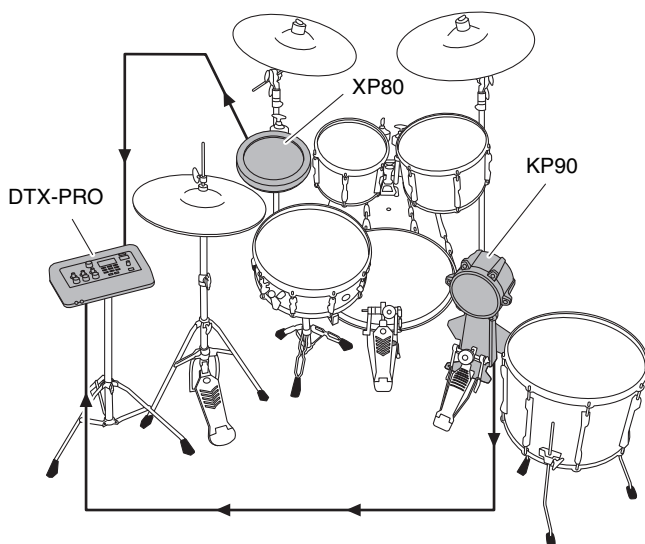

● Utilisation du DTX-PRO avec des batteries acoustiques

Vous pouvez fixer un déclencheur de batterie DT50K ou DT50S à la grosse caisse ou à la caisse claire et vous connecter à la prise [KICK/] ou [SNARE] du DTX-PRO afin d'envoyer un signal de déclenchement à votre module déclencheur de batterie à chaque coup de batterie. Après avoir connecté les câbles, réglez le paramètre Pad type. (MENU/TRIGGER/Pad Type)

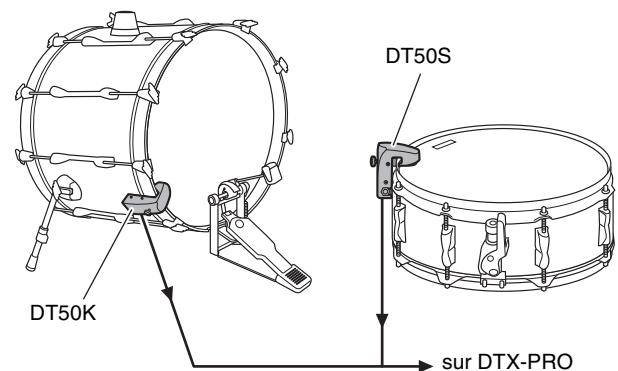

Pour plus d'informations sur la fixation du déclencheur de batterie, reportez-vous au mode d'emploi du DT50S/DT50K.

● Configuration type (pour fixer les déclencheurs de batterie à la caisse claire et à la grosse caisse)

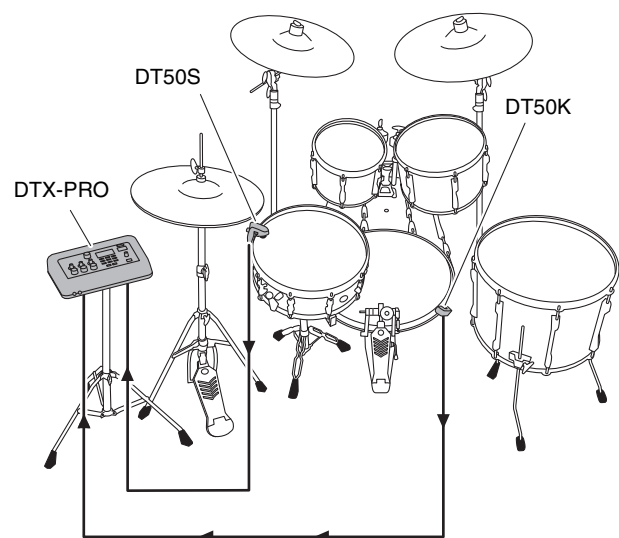

■ Utilisation d'appareils intelligents

La connexion d'un périphérique intelligent à la prise [USB TO HOST] (USB vers hôte) établit une connexion numérique et vous permet d'effectuer les actions suivantes :

- **Enregistrement et reproduction de données audio haute qualité à l'aide d'applications**
- **Entraînement, enregistrement (audio et vidéo) et partage de vos enregistrements sur les réseaux sociaux à l'aide de Rec'n'Share**

AVIS

- **Avant de connecter les appareils, vérifiez que les niveaux de volume de tous les appareils externes sont réglés sur leur valeur minimale.**
- **Veillez à placer l'appareil intelligent sur une surface stable pour éviter de le faire tomber et de l'endommager.**

NOTE

Pour éviter tout risque d'interférence dû au bruit généré par votre appareil intelligent lorsqu'il est utilisé en combinaison avec le DTX-PRO, activez le mode Avion, puis le Wi-Fi.

Des composants supplémentaires sont requis pour la connexion d'un périphérique intelligent.

Pour plus d'informations sur la connexion, reportez-vous au document « Manuel de connexion d'un iPhone/iPad » ou au « Manuel de connexion d'un périphérique intelligent pour Android™ ».

Pour plus de détails sur les périphériques intelligents compatibles et les applications d'appareils intelligents telles que Rec'n'Share, reportez-vous à la page Web ci-dessous.

<https://download.yamaha.com/>

■ Connexion à un ordinateur

Vous avez la possibilité de connecter le DTX-PRO à un ordinateur et d'utiliser un logiciel DAW (Digital Audio Workstation, station de travail audionumérique), tel que le logiciel Cubase AI inclus, pour enregistrer vos performances, vos modifications ou vos mixages audio.

Pour plus d'informations sur la manière de connecter un ordinateur, reportez-vous au Manuel de référence (PDF). Pour en savoir plus sur l'utilisation du logiciel DAW, reportez-vous à son mode d'emploi.

Précautions à prendre en cas d'utilisation de la borne [USB TO HOST]

En connectant l'ordinateur à la borne [USB TO HOST], veillez à respecter les points suivants pour éviter de bloquer l'ordinateur et de corrompre ou de perdre des données.

AVIS

- Utilisez un câble USB de type AB d'une longueur inférieure à 3 mètres. Les câbles USB 3.0 ne sont pas autorisés à cet effet.
- Exécutez les opérations suivantes avant de mettre l'instrument sous/hors tension ou de brancher/débrancher le câble USB dans/hors de la borne [USB TO HOST].
 - Fermez toutes les applications ouvertes sur l'ordinateur.
 - Vérifiez qu'aucune donnée n'est transmise depuis l'instrument.
- Lorsque l'ordinateur est connecté à l'instrument, vous devez laisser s'écouler au moins six secondes entre les opérations suivantes : (1) mise hors tension, puis sous tension de l'instrument et (2) connexion/déconnexion du câble USB.

Si l'ordinateur ou l'instrument se bloque, il conviendra de redémarrer le logiciel ou le système d'exploitation de l'ordinateur ou de mettre l'instrument hors, puis sous tension.

Liste des messages

Message	Description
Are you sure? (Êtes-vous sûr ?)	Ce message vous invite à confirmer ou infirmer l'exécution de l'opération spécifiée.
Auto power off disabled. (Mise hors tension automatique désactivée.)	Apparaît lorsque vous maintenez la touche [-] enfoncée tout en mettant l'instrument sous tension, informant ainsi l'utilisateur que la fonction Auto Power Off a été désactivée.
Backup error. (Erreur de sauvegarde.)	Apparaît lors de l'échec de l'écriture de données sur le DTX-PRO. Si les données ne sont pas correctement enregistrées lors de la mise hors tension de l'unité, ce message apparaîtra à la prochaine mise sous tension. Après l'affichage de ce message, la fonction Factory Reset est automatiquement exécutée.
Canceled. (Annulé.)	Apparaît lorsque l'opération d'annulation est terminée.
Can't process. (Traitement impossible.)	Le DTX-PRO ne peut pas traiter une opération requise.
Completed. (Terminé.)	Apparaît lorsque une opération de stockage de kit ou de chargement/d'enregistrement d'un fichier, une tâche ou toute autre fonction est terminée.
Connecting USB device... (Connexion du périphérique USB...)	Apparaît lorsque vous connectez l'instrument à un périphérique USB.
Excessive demand for USB power. (Demande excessive pour l'alimentation USB.)	La consommation d'énergie du périphérique de stockage USB dépasse la valeur spécifiée.
Factory Reset initializing... (Réinitialisation de Factory Reset en cours...)	Apparaît au démarrage si vous avez effectué une opération de réinitialisation aux valeurs d'usine.
File already exists. (Le fichier existe déjà.)	Un fichier du même nom existe déjà.
File not found. (Fichier introuvable.)	Le type de fichier sélectionné est introuvable.
Illegal file. (Fichier non valide.)	Apparaît lors du chargement d'un fichier lorsque le DTX-PRO ne peut pas traiter le fichier cible ou ne prend pas en charge le fichier audio.
Incompatible USB device. (Périphérique USB incompatible.)	Apparaît lorsqu'un périphérique USB non pris en charge est connecté à la borne [USB TO DEVICE].
Invalid USB device. (Périphérique USB non valide.)	Le périphérique USB est défectueux. Formatez le périphérique USB à nouveau.
Keybank full. (banques de notes complètes)	Apparaît lorsque le nombre total de banques de notes par forme d'onde a dépassé la capacité maximale.
No data. (Pas de données.)	Apparaît lorsqu'aucune donnée cible n'existe alors que vous utilisez l'enregistreur ou les paramètres liés au format Wav sous « Job ».
No response from USB device. (Pas de réponse du périphérique USB.)	Il n'y a pas de réponse du périphérique USB.
Now importing... (Importation en cours...)	Apparaît lorsque vous importez un fichier .wav.
Now loading... (Chargement en cours...)	Apparaît lors du chargement d'un fichier.
Now processing... (Traitement en cours...)	Apparaît lorsque vous exécutez une opération de stockage du kit ou liée aux tâches. Le message s'affiche durant le post-traitement après l'annulation de l'opération de chargement de fichier ou d'enregistrement de fichier.
Now saving... (Enregistrement en cours...)	Apparaît lors de l'enregistrement d'un fichier.

Message	Description
Overwrite? (Écraser ?)	Apparaît lorsque vous enregistrez un fichier sur le périphérique USB alors qu'un fichier de même nom existe déjà sur le périphérique USB. Apparaît lorsque vous tentez d'exécuter à nouveau l'opération Store User Kit (Stocker le kit utilisateur) pour le kit enregistré précédemment.
Please stop recorder. (Veuillez arrêter l'enregistreur.)	Apparaît lorsque vous exécutez une opération qui entraîne la fermeture de l'enregistreur alors que celui-ci est en cours de reproduction ou d'enregistrement. Arrêtez l'enregistreur et réessayez.
Recording time limit exceeded. (Durée d'enregistrement autorisé dépassé.)	Apparaît lorsque l'enregistreur a atteint le temps limite. La durée d'enregistrement est d'environ 1 minute et 30 secondes sur la mémoire interne, et d'environ 90 minutes sur un lecteur flash USB. Ce message apparaît également lorsque le lecteur flash USB a atteint sa capacité maximale pendant l'enregistrement.
Read only file. (Fichier en lecture seule.)	Apparaît lorsqu'un fichier en lecture seule est sélectionné pendant une opération liée aux fichiers.
Sample is too long. (Échantillon trop long.)	L'échantillon est trop long et ne peut être chargé.
Sample is too short. (Échantillon trop court.)	L'échantillon est trop court et ne peut être chargé.
Song is too long. (Morceau trop long.)	Le fichier de morceau est trop volumineux et ne peut pas être chargé.
USB connection terminated. (Connexion USB interrompue.)	Apparaît en cas d'interruption de la connexion avec le périphérique USB à la suite d'un problème d'alimentation électrique. Déconnectez le périphérique USB et appuyez sur la touche située sous « OK ».
USB device's transfer speed too slow. (Vitesse de transfert du périphérique USB trop lente.)	Apparaît lorsque la vitesse de transfert vers le périphérique USB est trop lente. Pour plus d'informations sur les périphériques dont le fonctionnement a été testé et confirmé avec le DTX-PRO, reportez-vous à la « Liste des périphériques USB compatibles » disponible sur le site Web de Yamaha.
USB device full. (Périphérique USB plein.)	Apparaît lorsque le périphérique USB est saturé et qu'il n'est plus possible d'enregistrer des fichiers dessus. Utilisez un nouveau périphérique USB ou libérez de l'espace en effaçant les fichiers inutiles stockés sur le périphérique.
USB device not ready. (Périphérique USB pas prêt.)	Apparaît si le périphérique USB n'est pas correctement connecté au DTX-PRO.
USB device read/write error. (Erreur de lecture/d'écriture sur le périphérique USB.)	Apparaît lorsqu'une erreur s'est produite lors de la lecture ou de l'écriture de données sur le périphérique USB.
USB device write protected. (Périphérique USB protégé en écriture.)	Apparaît si le périphérique USB est protégé en écriture.
USB transmission error. (Erreur de transmission USB.)	Apparaît si une erreur est intervenue lors de la communication avec le périphérique USB.
User Voice full. (Voix utilisateur complètes.)	Apparaît lorsque le nombre total de voix utilisateur a dépassé la capacité maximale.
Waveform full. (Formes d'onde complètes.)	Apparaît lorsque le nombre total de formes d'onde a dépassé la capacité maximale.
Wave memory error. (Erreur de mémoire d'onde.)	Apparaît en cas d'échec du chargement des données dans la mémoire d'ondes. Si les données Wave ne sont pas correctement enregistrées, ce message apparaît à la mise sous tension suivante du DTX-PRO. Une fois ce message affiché, le processus de récupération démarre automatiquement.
Wave memory full. (Mémoire d'ondes pleine.)	Apparaît si la mémoire d'ondes WAVE est saturée et que des opérations telles que l'importation, les tâches ou le chargement ne peuvent pas être effectuées.

Dépannage

Pour obtenir des conseils de dépannage supplémentaires, reportez-vous au Manuel de référence (PDF).

Pour plus de détails sur le téléchargement de ce manuel, reportez-vous à la page 7.

Symptôme		Cause éventuelle	Solution	Page de référence
Absence de son Mauvais équilibre	Absence de son	Le câble n'est pas correctement branché	<ul style="list-style-type: none"> Assurez-vous que le DTX-PRO est correctement connecté au casque ou à un système audio externe, tel qu'un amplificateur et/ou des haut-parleurs. Vérifiez que les câbles utilisés sont en bon état. 	page 12 page 13 page 16
		Les réglages de volume ou de niveau sont incorrects Le volume du casque est trop faible Le volume du métronome est trop faible	Vérifiez les points suivants : <ul style="list-style-type: none"> Les contrôleurs de volume sur les amplificateurs et/ou les haut-parleurs connectés au DTX-PRO. Le bouton [MASTER VOLUME] sur le panneau avant du DTX-PRO. Les curseurs de l'écran MIXER. Volume du métronome (Clic). Le niveau de sortie de déclenchement de n'importe quel pad muni d'un cadran qui permet de le régler. 	page 10 page 13
	Balance de volume inappropriée	Mauvaise balance de volume entre les différents pads Mauvaise balance de volume entre le périphérique audio externe et le DTX-PRO.	Vérifiez que les curseurs de l'écran MIXER sont correctement réglés. Réglez séparément les volumes de sortie du DTX-PRO et des périphériques audio externes. Réglez le volume à l'aide du bouton [AUDIO VOLUME] (Volume audio).	page 31 page 10 page 13
	Les pads avec détection de position ne produisent pas de sons corrects		<ul style="list-style-type: none"> Vérifiez que le paramètre Pad Type (Type de pad) a été correctement réglé. (Pour plus d'informations, reportez-vous au Manuel de référence (PDF).) Vérifiez l'orientation du pad de cymbale. S'il n'est pas installé correctement, le pad de cymbale peut ne pas être pleinement fonctionnel. Assurez-vous de connecter le pad à la prise appropriée prenant en charge la détection de position. 	page 24 Manuel d'assemblage
Problèmes en cours de performance	Les sons de cymbale/ cymbale charleston sont trop faibles Le DTX-PRO produit un son, mais la sensibilité (le volume) est trop faible.	Le pad de cymbale n'est pas dans la bonne orientation. La tige du pad de la cymbale charleston est dévissée Le réglage du type de pad est incorrect. Le curseur est réglé sur le niveau minimum. Les réglages de niveau du pad sont incorrects	<ul style="list-style-type: none"> Vérifiez l'orientation du pad de cymbale. S'il est dans le mauvais sens, le pad de cymbale peut ne pas être pleinement fonctionnel. La tige du support de cymbale charleston peut se desserrer lors de l'utilisation, de sorte que le pad de cymbale charleston risque de pivoter. Dans ce cas, le pad risque de ne pas fonctionner correctement. Pour éviter tout problème, nous vous conseillons de bien resserrer la tige et de vérifier régulièrement la position du pad de cymbale charleston. Vérifiez que le paramètre Pad Type (Type de pad) est correctement réglé. (Un type de pad de cymbale approprié doit être sélectionné pour le pad utilisé. (Pour plus d'informations, reportez-vous au Manuel de référence (PDF).) Le niveau de sortie de déclenchement de n'importe quel pad muni d'un cadran permet de le régler. Assurez-vous que le curseur de l'écran MIXER correspondant au pad pour lequel aucun son n'est produit est réglé sur une valeur suffisamment forte. 	page 24 Manuel d'assemblage

Symptôme	Cause éventuelle	Solution	Page de référence
Problèmes en cours de performance	Le son est émis sans que le pad soit frappé Le son est produit par un pad qui n'a pas été frappé (Production de diaphonie)	Pour plus d'informations, reportez-vous au Manuel de référence (PDF).	Manuel de référence (PDF)
	Étouffement impossible Assourdissement impossible	Vérifiez l'orientation du pad de cymbale. Si l'orientation du pad est incorrecte, le pad de cymbale peut ne pas être totalement opérationnel.	page 24 Manuel d'assemblage
	Les sons de cymbale charleston ne peuvent pas être reproduits Il est difficile de produire des sons de cymbale charleston fermée	<ul style="list-style-type: none"> Assurez-vous de manipuler le contrôleur de cymbale charleston de manière correcte et ferme. Vérifiez que le contrôleur au pied est correctement connecté à la prise [CONTROL]. 	Manuel d'assemblage
	Les pads avec détection de position ne produisent pas de sons corrects	<ul style="list-style-type: none"> Vérifiez que le paramètre Pad Type (Type de pad) a été correctement réglé. (Pour plus d'informations, reportez-vous au Manuel de référence (PDF).) Vérifiez l'orientation du pad de cymbale. S'il n'est pas installé correctement, le pad de cymbale peut ne pas être pleinement fonctionnel. Assurez-vous de connecter le pad à la prise appropriée prenant en charge la détection de position. 	page 24 Manuel d'assemblage
Settings (Réglages)	Le module de batterie ne stocke pas ses propres réglages	<p>Le module de batterie stocke automatiquement ses réglages système à chaque fois que vous le mettez hors tension à l'aide de la touche [⏻] (Veille/Marche).</p> <ul style="list-style-type: none"> Ne mettez pas le module de batterie hors tension en débranchant l'adaptateur secteur. Cela l'empêche de stocker les réglages système. Les réglages utilisateur pour les kits, les jeux de clics et les déclencheurs doivent être stockés manuellement. 	page 18 page 15 page 37
	Les données ne peuvent pas être enregistrées sur un lecteur flash USB.	<p>Les lecteurs flash USB 1.1 compatibles ne peuvent pas être utilisés sur le DTX-PRO.</p> <ul style="list-style-type: none"> Assurez-vous que le lecteur flash USB concerné a été correctement formaté à l'aide du DTX-PRO. Vérifiez que le lecteur flash USB concerné n'est pas protégé en écriture. Vérifiez qu'il y a suffisamment d'espace libre sur le lecteur flash USB destiné à la sauvegarde des données. (Pour plus d'informations, reportez-vous au Manuel de référence (PDF).) 	Manuel de référence (PDF)
	Impossible d'envoyer des données vers ou depuis le périphérique intelligent	Vérifiez les connexions. Pour plus d'informations, reportez-vous au document Manuel de connexion d'un iPhone/iPad ou au Manuel de connexion d'un périphérique intelligent pour Android™.	page 60
	Mise hors tension inopinée	Désactivez la fonction Auto Power-Off.	page 19
	Le DTX-PRO ne reçoit aucun signal des commutateurs ou des capteurs Je souhaite réinitialiser le DTX-PRO aux valeurs d'usine	Utilisez la Réinitialisation aux valeurs d'usine pour restaurer les réglages d'usine par défaut.	page 20

Caractéristiques techniques

Générateur de sons	Type	AWM2	
	Polyphonie maximale	256 notes	
	Unités d'effets	Pour chaque instrument EQ/Comp/transitoire/insertion (*1) Pour chaque kit Ambiance/Effet 1/Effet 2 Master Comp (Compresseur principal)/Master Effect (Effet principal) Pour l'ensemble Égaliseur principal/Égaliseur casque (*1) Les effets d'insertion ne peuvent être utilisés que pour les besoins spécifiques de l'instrument.	
Kits	Quantité	Présélections : plus de 30 kits Utilisateur : 200 kits	
	Nombre de voix	Batterie/Percussion : plus de 400	
Métronome	Jeu de clics utilisateur	30	
	Tempo	30 à 300 BPM ; tempo par tapotement pris en charge	
	Indication de la mesure	1/4 à 16/4, 1/8 à 16/8 et 1/16 à 16/16	
	Subdivisions	Accents, noires, croches, doubles croches, et triolets de croches	
	Divers	Commande du volume de clic individuel, importation WAV, minuterie	
Entraînement	Types	10	
	Morceaux d'entraînement	Présélections : 37 morceaux Utilisateur : 1 morceau	
Fichiers audio	Limite d'importation	1 000 fichiers	
	Durée maximale d'échantillon chargeable	760 secondes (44,1 kHz, 16 bits, mono) 380 secondes (44,1 kHz, 16 bits, stéréo)	
	Format d'échantillonnage	WAV	
Enregistreur	Durée d'enregistrement	Mémoire interne	Maximum de 90 secondes
		Lecteur flash USB	Maximum de 90 minutes par fichier
	Format	Enregistrement/reproduction	WAV (44,1 kHz, 16 bits, stéréo)
Écran	Écran LCD graphique (128 x 64 points)		
Connectivité	DC IN	DC IN (+12 V)	
	Casque	Casque (prise casque stéréo standard x 1)	
	ENTRÉE AUX	AUX IN (mini-jack stéréo x 1)	
	Sortie	OUTPUT L/MONO, R (prise casque standard, une de chaque)	
	USB	USB TO DEVICE	
		USB TO HOST	
	MIDI	MIDI OUT (Sortie MIDI)	
	Entrée de déclenchement	Prises	10 (prises jack stéréo standard, sans compter la prise du contrôleur de charleston HI-HAT CONTROL)
Nombre maximal de pads à connecter (lorsque le câble en forme de Y est utilisé)		14	
Consommation électrique	11 W		
Dimensions	303 (L) mm x 196 (P) mm x 66 (H) mm		
Poids	1,5 Kg		
Accessoires inclus	Adaptateur secteur (PA-150 ou un modèle équivalent recommandé par Yamaha) ^{*2} , Mode d'emploi (ce manuel), support de module, boulons à ailettes du module de support (x 4) Informations de téléchargement de Cubase AI ^{*2} Peut ne pas être fourni dans votre région. Renseignez-vous à ce sujet auprès de votre distributeur Yamaha.		

Le contenu de ce mode d'emploi s'applique aux dernières caractéristiques techniques connues à la date de publication du manuel. Pour obtenir la version la plus récente du manuel, accédez au site Web de Yamaha puis téléchargez le fichier du manuel concerné. Étant donné que les caractéristiques techniques, les équipements et les accessoires vendus séparément varient d'un pays à l'autre, adressez-vous pour cela à votre distributeur Yamaha.

Index

Symboles

[–][+], bouton	10
[–][+], commandes	10
[–], bouton	10
[+], bouton	10

A

Accessoires vendus séparément	58
Accompagnement	44
Accordage	35
Adaptateur secteur	15
Affichage du tempo du clic	11
Ambiance	23
Appareils intelligents	60
Assistant de configuration de déclenchement	17
Assourdissement.....	28, 35

B

Batteries acoustiques	59
Borne [USB TO DEVICE]	13, 21
Borne [USB TO HOST]	13, 61
Bouton [AMBIENCE]	10, 30
Bouton [AUDIO VOLUME]	10
Bouton [CLICK VOLUME]	10
Bouton [COMP]	10, 30
Bouton [EFFECT]	10, 30
Bouton [MASTER VOLUME]	10
Bouton [TEMPO]	11
Boutons VOLUME	10

C

Câble en forme de Y	57
Caisse claire	25
Casque	16
Clic	39, 40
Comp	23
Connecteur [MIDI OUT]	13
Crochet d'enroulement du cordon ...	13
Cross sticking	25
Cymbale, taille	35
Cymbales charleston	26

D

Détection de position	24, 25, 27
-----------------------------	------------

E

Écran	11
-------------	----

Écran INST	11
Écrans MIXER et EFFECT	11
Effects	23
Effets	32
Ensemble de batterie	23, 35
Entraînement	45
Étouffement	27

F

Fichiers audio (.wav)	37
Frappe sur la cloche	27
Frappe sur le bord	26, 27
Frappe sur le corps	26, 27
Frappes sur la peau	25

I

Inst	23, 35
Interrupteur [⏻] (Veille/Marche)	11

K

Kit	23, 29
KIT, écran	29

L

Logiciel DAW (Station de travail audionumérique)	61
Longueur du maintien de la cymbale	35

M

Metronome (Métronome)	39, 40
Mise hors tension automatique	19
Mixeur	31
Morceaux d'entraînement	45
Muffling	35
Multi-piezo	24

O

Ordinateur	61
OUTPUT [R]	13
Ouvert/Fermé	26

P

Pads	24
Pads à 1 zone	24
Pads à 3 zone	24
Pads à piezo simple	57
Pads mono	24
Pads multi-piezo	57

Panneau arrière	13
Panneau avant	10, 12
Piezo simple	24
Positions de la vis de réglage de la cymbale charleston	35
Prise [🎧] (casque)	12
Prise [🔌] (entrée auxiliaire)	12
Prise DC IN (Entrée CC)	13
Prises Trigger Input	13

R

Réglage de cross-stick	11
Réinitialisation aux valeurs d'usine ...	20
Rimshot fermé	25
Rimshot ouvert	25

S

Sons de cymbale charleston splash ...	26
Sons de fermeture au pied	26

T

Tempo	39
Tempo par tapotement	40
Tom	25
Touche [CLICK]	11
Touche [EXIT]	11
Touche [KIT]	11
Touche [MENU]	11
Touche [RECORDER]	11
Touche [START/STOP] (démarrage/ arrêt du clic)	11
Touche [STORE]	11
Touche [TRAINING]	11
Touches de fonction 1–3 ([F1])	11
Trigger Input, prises	57
Types d'entraînement	45

W

.wav	37
------------	----

Z

Zones	24
-------------	----

Important Notice: Guarantee Information for customers in European Economic Area (EEA) and Switzerland

<p>Important Notice: Guarantee Information for customers in EEA* and Switzerland</p> <p>For detailed guarantee information about this Yamaha product, and Pan-EEA* and Switzerland warranty service, please either visit the website address below (Printable file is available at our website) or contact the Yamaha representative office for your country. * EEA: European Economic Area</p>	English
<p>Wichtiger Hinweis: Garantie-Information für Kunden in der EWR* und der Schweiz</p> <p>Für nähere Garantie-Information über dieses Produkt von Yamaha, sowie über den Pan-EWR*- und Schweizer Garantieservice, besuchen Sie bitte entweder die folgend angegebene Internetadresse (eine druckfähige Version befindet sich auch auf unserer Webseite), oder wenden Sie sich an den für Ihr Land zuständigen Yamaha-Vertrieb. *EWR: Europäischer Wirtschaftsraum</p>	Deutsch
<p>Remarque importante: informations de garantie pour les clients de l'EEE et la Suisse</p> <p>Pour des informations plus détaillées sur la garantie de ce produit Yamaha et sur le service de garantie applicable dans l'ensemble de l'EEE ainsi qu'en Suisse, consultez notre site Web à l'adresse ci-dessous (le fichier imprimable est disponible sur notre site Web) ou contactez directement Yamaha dans votre pays de résidence. * EEE : Espace Economique Européen</p>	Français
<p>Belangrijke mededeling: Garantie-informatie voor klanten in de EER* en Zwitserland</p> <p>Voor gedetailleerde garantie-informatie over dit Yamaha-product en de garantieservice in heel de EER* en Zwitserland, gaat u naar de onderstaande website (u vindt een afdrukbaar bestand op onze website) of neemt u contact op met de vertegenwoordiging van Yamaha in uw land. * EER: Europese Economische Ruimte</p>	Nederlands
<p>Aviso importante: información sobre la garantía para los clientes del EEE* y Suiza</p> <p>Para una información detallada sobre este producto Yamaha y sobre el soporte de garantía en la zona EEE* y Suiza, visite la dirección web que se incluye más abajo (la versión del archivo para imprimir esta disponible en nuestro sitio web) o póngase en contacto con el representante de Yamaha en su país. * EEE: Espacio Económico Europeo</p>	Español
<p>Avviso importante: informazioni sulla garanzia per i clienti residenti nell'EEA* e in Svizzera</p> <p>Per informazioni dettagliate sulla garanzia relativa a questo prodotto Yamaha e l'assistenza in garanzia nei paesi EEA* e in Svizzera, potete consultare il sito Web all'indirizzo riportato di seguito (è disponibile il file in formato stampabile) oppure contattare l'ufficio di rappresentanza locale della Yamaha. * EEA: Area Economica Europea</p>	Italiano
<p>Aviso importante: informações sobre as garantias para clientes da AEE* e da Suíça</p> <p>Para obter uma informação pormenorizada sobre este produto da Yamaha e sobre o serviço de garantia na AEE* e na Suíça, visite o site a seguir (o arquivo para impressão está disponível no nosso site) ou entre em contato com o escritório de representação da Yamaha no seu país. * AEE: Área Econômica Européia</p>	Português
<p>Σημαντική σημείωση: Πληροφορίες εγγύησης για τους πελάτες στον ΕΟΧ* και Ελλάδα</p> <p>Για λεπτομερείς πληροφορίες εγγύησης σχετικά με το προϊόν της Yamaha και την κάλυψη εγγύησης σε όλες τις χώρες του ΕΟΧ και την Ελλάδα, επισκεφτείτε την παρακάτω ιστοσελίδα (Εκτυπώσιμη μορφή είναι διαθέσιμη στην ιστοσελίδα μας) ή απευθυνθείτε στην αντιπροσωπεία της Yamaha στη χώρα σας. * ΕΟΧ: Ευρωπαϊκός Οικονομικός Χώρος</p>	Ελληνικά
<p>Viktigt: Garantiinformation för kunder i EES-området* och Schweiz</p> <p>För detaljerad information om denna Yamahaprodukt samt garantiservice i hela EES-området* och Schweiz kan du antingen besöka nedanstående webbadress (en utskriftsvänlig fil finns på webbplatsen) eller kontakta Yamahas officiella representant i ditt land. * EES: Europeiska Ekonomiska Samarbetsområdet</p>	Svenska
<p>Viktig merknad: Garantiinformasjon for kunder i EØS* og Sveits</p> <p>Detaljert garantiinformasjon om dette Yamaha-produktet og garantiservice for hele EØS-området* og Sveits kan fås enten ved å besøke nettstedene nedenfor (utskriftsversjon finnes på våre nettsider) eller kontakte Yamahas kontoret i landet der du bor. *EØS: Det europeiske økonomiske samarbeidsområdet</p>	Norsk
<p>Vigtig oplysning: Garantioplysninger til kunder i EØO* og Schweiz</p> <p>De kan finde detaljerede garantioplysninger om dette Yamaha-produkt og den fælles garantiserviceordning for EØO* (og Schweiz) ved at besøge det websted, der er angivet nedenfor (der findes en fil, som kan udskrives, på vores websted), eller ved at kontakte Yamahas nationale repræsentationskontor i det land, hvor De bor. * EØO: Det Europæiske Økonomiske Område</p>	Dansk
<p>Tärkeä ilmoitus: Takuutiedot Euroopan talousalueen (ETA)* ja Sveitsin asiakkaille</p> <p>Tämän Yamaha-tuotteen sekä ETA-alueen ja Sveitsin takuuta koskevat yksityiskohtaiset tiedot saatte alla olevasta nettiosoitteesta. (Tulostettava tiedosto saatavissa sivustollamme.) Voitte myös ottaa yhteyttä paikalliseen Yamaha-edustajaan. *ETA: Euroopan talousalue</p>	Suomi
<p>Ważne: Warunki gwarancyjne obowiązujące w EOG* i Szwajcarii</p> <p>Aby dowiedzieć się więcej na temat warunków gwarancyjnych tego produktu firmy Yamaha i serwisu gwarancyjnego w całym EOG* i Szwajcarii, należy odwiedzić wskazaną poniżej stronę internetową (Plik gotowy do wydruku znajduje się na naszej stronie internetowej) lub skontaktować się z przedstawicielstwem firmy Yamaha w swoim kraju. * EOG — Europejski Obszar Gospodarczy</p>	Polski
<p>Důležité oznámení: Záruční informace pro zákazníky v EHS* a ve Švýcarsku</p> <p>Podrobné záruční informace o tomto produktu Yamaha a záručním servisu v celém EHS* a ve Švýcarsku naleznete na níže uvedené webové adrese (soubor k tisku je dostupný na našich webových stránkách) nebo se můžete obrátit na zastoupení firmy Yamaha ve své zemi. * EHS: Evropský hospodářský prostor</p>	Česky
<p>Fontos figyelemzetés: Garancia-információk az EGT* területén és Svájcban élő vásárlók számára</p> <p>A jelen Yamaha termékre vonatkozó részletes garancia-információk, valamint az EGT*-re és Svájcra kiterjedő garanciális szolgáltatás tekintetében keresse fel webhelyünket az alábbi címen (a webhelyen nyomtatható fájl is talál), vagy pedig lépjen kapcsolatba az országában működő Yamaha képviselői irodával. * EGT: Európai Gazdasági Térség</p>	Magyar
<p>Oluline märkus: Garantiiteave Euroopa Majanduspiirkonna (EMP)* ja Šveitsi klientidele</p> <p>Täpsemate teabe saamiseks selle Yamaha toote garantii ning kogu Euroopa Majanduspiirkonna ja Šveitsi garantiiteeninduse kohta, külastage palun veebisaiti alljärgneval aadressil (meie saidil on saadaval printitav fail) või pöörduge Teie regiooni Yamaha esinduse poole. * EMP: Euroopa Majanduspiirkond</p>	Eesti keel
<p>Svarīgs paziņojums: garantijas informācija klientiem EEZ* un Šveicē</p> <p>Lai saņemtu detalizētu garantijas informāciju par šo Yamaha produktu, kā arī garantijas apkalpošanu EEZ* un Šveicē, lūdz, apmeklējiet zemāk norādīto tīmekļa vietnes adresi (tīmekļa vietnē ir pieejams drukājams fails) vai sazinieties ar jūsu valsti apkalpojošo Yamaha pārstāvniecību. * EEZ: Eiropas Ekonomikas zona</p>	Latviešu
<p>Dėmesio: informacija dėl garantijos pirkėjams EEE* ir Šveicarijoje</p> <p>Jei reikia išsamios informacijos apie šį „Yamaha“ produktą ir jo techninę priežiūrą visoje EEE* ir Šveicarijoje, apsilankykite mūsų svetainėje toliau nurodytu adresu (svetainėje yra spausdintinas failas) arba kreipkitės į „Yamaha“ atstovybę savo šaliai. *EEE – Europos ekonominė erdvė</p>	Lietuvių kalba
<p>Dôležité upozornenie: Informácie o záruke pre zákazníkov v EHP* a Švajčiarsku</p> <p>Podrobné informácie o záruke týkajúce sa tohto produktu od spoločnosti Yamaha a garančnom servise v EHP* a Švajčiarsku nájdete na webovej stránke uvedenej nižšie (na našej webovej stránke je k dispozícii súbor na tlač) alebo sa obráťte na zástupcu spoločnosti Yamaha vo svojej krajine. * EHP: Európsky hospodársky priestor</p>	Slovenčina
<p>Pomembno obvestilo: Informacije o garanciji za kupce v EGP* in Švici</p> <p>Za podrobnejše informacije o tem Yamahinim izdelku ter garancijskem servisu v celotnem EGP in Švici, obiščite spletno mesto, ki je navedeno spodaj (natisljiva datoteka je na voljo na našem spletnem mestu), ali se obrnite na Yamahinega predstavnika v svoji državi. * EGP: Evropski gospodarski prostor</p>	Slovenščina
<p>Важно съобщение: Информация за гаранцията за клиенти в ЕИП* и Швейцария</p> <p>За подробна информация за гаранцията за този продукт на Yamaha и гаранционното обслужване в паневропейската зона на ЕИП* и Швейцария или посетете посочения по-долу уеб сайт (на нашия уеб сайт има файл за печат), или се свържете с представителния офис на Yamaha във вашата страна. * ЕИП: Европейско икономическо пространство</p>	Български език
<p>Notificare importantă: Informații despre garanție pentru clienții din SEE* și Elveția</p> <p>Pentru informații detaliate privind acest produs Yamaha și serviciul de garanție Pan-SEE* și Elveția, vizitați site-ul la adresa de mai jos (fișierul imprimabil este disponibil pe site-ul nostru) sau contactați biroul reprezentanței Yamaha din țara dumneavoastră. * SEE: Spațiul Economic European</p>	Limba română
<p>Važna obavijest: Informacije o jamstvu za države EGP-a i Švicarske</p> <p>Za detaljne informacije o jamstvu za ovaj Yamahin proizvod te jamstvenom servisu za cijeli EGP i Švicarsku, molimo Vas da posjetite web-stranicu navedenu u nastavku ili kontaktirate ovlaštenog Yamahinog dobavljača u svojoj zemlji. * EGP: Evropski gospodarski prostor</p>	Hrvatski

<https://europe.yamaha.com/warranty/>

URL_5

For details of products, please contact your nearest Yamaha representative or the authorized distributor listed below.

Pour plus de détails sur les produits, veuillez-vous adresser à Yamaha ou au distributeur le plus proche de vous figurant dans la liste suivante.

Die Einzelheiten zu Produkten sind bei Ihrer unten aufgeführten Niederlassung und bei Yamaha Vertragshändlern in den jeweiligen Bestimmungsländern erhältlich.

Para detalles sobre productos, contacte su tienda Yamaha más cercana o el distribuidor autorizado que se lista debajo.

NORTH AMERICA

CANADA

Yamaha Canada Music Ltd.
135 Milner Avenue, Toronto, Ontario M1S 3R1,
Canada
Tel: +1-416-298-1311

U.S.A.

Yamaha Corporation of America
6600 Orangethorpe Avenue, Buena Park, CA 90620,
U.S.A.
Tel: +1-714-522-9011

CENTRAL & SOUTH AMERICA

MEXICO

Yamaha de México, S.A. de C.V.
Av. Insurgentes Sur 1647 Piso 9, Col. San José
Insurgentes, Delegación Benito Juárez, México, D.F.,
C.P. 03900, México
Tel: +52-55-5804-0600

BRAZIL

Yamaha Musical do Brasil Ltda.
Rua Fidêncio Ramos, 302 – Cj 52 e 54 – Torre B – Vila
Olimpia – CEP 04551-010 – São Paulo/SP, Brazil
Tel: +55-11-3704-1377

ARGENTINA

**Yamaha Music Latin America, S.A.,
Sucursal Argentina**
Olga Cossetini 1553, Piso 4 Norte,
Madero Este-C1107CEK,
Buenos Aires, Argentina
Tel: +54-11-4119-7000

PANAMA AND OTHER LATIN AMERICAN COUNTRIES/ CARIBBEAN COUNTRIES

Yamaha Music Latin America, S.A.
Edificio Torre Davivienda, Piso: 20
Avenida Balboa, Marbella, Corregimiento de Bella
Vista, Ciudad de Panamá, Rep. de Panamá
Tel: +507-269-5311

EUROPE

THE UNITED KINGDOM/IRELAND

Yamaha Music Europe GmbH (UK)
Sherbourne Drive, Tilbrook, Milton Keynes,
MK7 8BL, U.K.
Tel: +44-1908-366700

GERMANY

Yamaha Music Europe GmbH
Siemensstrasse 22-34, 25462 Rellingen, Germany
Tel: +49-4101-303-0

SWITZERLAND/LIECHTENSTEIN

**Yamaha Music Europe GmbH, Branch
Switzerland in Thalwil**
Seestrasse 18a, 8800 Thalwil, Switzerland
Tel: +41-44-3878080

AUSTRIA/CROATIA/CZECH REPUBLIC/ HUNGARY/ROMANIA/SLOVAKIA/ SLOVENIA

Yamaha Music Europe GmbH, Branch Austria
Schleiergasse 20, 1100 Wien, Austria
Tel: +43-1-60203900

POLAND

Yamaha Music Europe GmbH
Sp.z o.o. Oddział w Polsce
ul. Wielicka 52, 02-657 Warszawa, Poland
Tel: +48-22-880-08-88

BULGARIA

Dinacord Bulgaria LTD.
Bul.Iskarsko Schose 7 Targowski Zentar Ewropa
1528 Sofia, Bulgaria
Tel: +359-2-978-20-25

MALTA

Olimpus Music Ltd.
Valletta Road, Mosta MST9010, Malta
Tel: +356-2133-2093

NETHERLANDS/BELGIUM/ LUXEMBOURG

Yamaha Music Europe, Branch Benelux
Clarissenhof 5b, 4133 AB Vianen, The Netherlands
Tel: +31-347-358040

FRANCE

Yamaha Music Europe
7 rue Ambroise Croizat, Zone d'activités de Pariest,
77183 Croissy-Beaubourg, France
Tel: +33-1-6461-4000

ITALY

Yamaha Music Europe GmbH, Branch Italy
Via Tinelli N.67/69 20855 Gerno di Lesmo (MB), Italy
Tel: +39-039-9065-1

SPAIN/PORTUGAL

**Yamaha Music Europe GmbH Ibérica, Sucursal en
España**
Ctra. de la Coruña km. 17,200, 28231
Las Rozas de Madrid, Spain
Tel: +34-91-639-88-88

GREECE

Philippos Nakas S.A. The Music House
19th km. Leof. Lavriou 190 02 Peania – Attiki, Greece
Tel: +30-210-6686260

SWEDEN

**Yamaha Music Europe GmbH Germany filial
Scandinavia**
JA Wettergrensgata 1, 400 43 Göteborg, Sweden
Tel: +46-31-89-34-00

DENMARK

**Yamaha Music Denmark,
Fillial of Yamaha Music Europe GmbH, Tyskland**
Generatorvej 8C, ST. TH., 2860 Soborg, Denmark
Tel: +45-44-92-49-00

FINLAND

F-Musiikki Oy
Antaksentie 4
FI-01510 Vantaa, Finland
Tel: +358 (0)96185111

NORWAY

**Yamaha Music Europe GmbH Germany -
Norwegian Branch**
Grini Næringspark 1, 1332 Østerås, Norway
Tel: +47-6716-7800

ICELAND

Hljodfaerahusid Ehf.
Sidumula 20
IS-108 Reykjavik, Iceland
Tel: +354-525-5050

CYPRUS

Nakas Music Cyprus Ltd.
Nikis Ave 2k
1086 Nicosia
Tel: + 357-22-511080
Major Music Center
21 Ali Riza Ave. Ortakoy
P.O.Box 475 Lefkoşa, Cyprus
Tel: (392) 227 9213

RUSSIA

Yamaha Music (Russia) LLC.
Room 37, entrance 7, bld. 7, Kievskaya street, Moscow,
121059, Russia
Tel: +7-495-626-5005

OTHER EUROPEAN COUNTRIES

Yamaha Music Europe GmbH
Siemensstrasse 22-34, 25462 Rellingen, Germany
Tel: +49-4101-303-0

AFRICA

Yamaha Music Gulf FZE
JAFZA-16, Office 512, P.O.Box 17328,
Jebel Ali FZE, Dubai, UAE
Tel: +971-4-801-1500

MIDDLE EAST

TURKEY

Yamaha Music Europe GmbH
Merkezi Almanya Türkiye İstanbul Şubesi
Mor Sumbul Sokak Varyap Meridian Business 1.Blok
No:1 113-114-115
Bati Atasehir Istanbul, Turkey
Tel: +90-216-275-7960

ISRAEL

RBX International Co., Ltd.
P.O Box 10245, Petach-Tikva, 49002
Tel: (972) 3-925-6900

OTHER COUNTRIES

Yamaha Music Gulf FZE
JAFZA-16, Office 512, P.O.Box 17328,
Jebel Ali FZE, Dubai, UAE
Tel: +971-4-801-1500

ASIA

THE PEOPLE'S REPUBLIC OF CHINA

Yamaha Music & Electronics (China) Co., Ltd.
2F, Yunhedasha, 1818 Xinzha-lu, Jingan-qu,
Shanghai, China
Tel: +86-400-051-7700

HONG KONG

Tom Lee Music Co., Ltd.
11/F, Silvercord Tower 1, 30 Canton Road,
Tsimshatsui, Kowloon, Hong Kong
Tel: +852-2737-7688

INDIA

Yamaha Music India Private Limited
P-401, JMD Megapolis, Sector-48, Sohna Road,
Gurugram-122018, Haryana, India
Tel: +91-124-485-3300

INDONESIA

PT. Yamaha Musik Indonesia (Distributor)
Yamaha Music Center Bldg. Jalan Jend. Gatot Subroto
Kav. 4, Jakarta 12930, Indonesia
Tel: +62-21-520-2577

KOREA

Yamaha Music Korea Ltd.
11F, Prudential Tower, 298, Gangnam-daero,
Gangnam-gu, Seoul, 06253, Korea
Tel: +82-2-3467-3300

MALAYSIA

Yamaha Music (Malaysia) Sdn. Bhd.
No.8, Jalan Perbandaran, Kelana Jaya, 47301
Petaling Jaya, Selangor, Malaysia
Tel: +60-3-78030900

SINGAPORE

Yamaha Music (Asia) Private Limited
Block 202 Hougang Street 21, #02-00,
Singapore 530202, Singapore
Tel: +65-6740-9200

TAIWAN

Yamaha Music & Electronics Taiwan Co., Ltd.
2F., No.1, Yuandong Rd., Banqiao Dist.,
New Taipei City 22063, Taiwan (R.O.C.)
Tel: +886-2-7741-8888

THAILAND

Siam Music Yamaha Co., Ltd.
3, 4, 15, 16th Fl., Siam Motors Building,
891/1 Rama 1 Road, Wangmai,
Pathumwan, Bangkok 10330, Thailand
Tel: +66-2215-2622

VIETNAM

Yamaha Music Vietnam Company Limited
15th Floor, Nam A Bank Tower, 201-203 Cach Mang
Thang Tam St., Ward 4, Dist.3,
Ho Chi Minh City, Vietnam
Tel: +84-28-3818-1122

OTHER ASIAN COUNTRIES

<https://asia-latinamerica-mea.yamaha.com/index.html>

OCEANIA

AUSTRALIA

Yamaha Music Australia Pty. Ltd.
Level 1, 80 Market Street, South Melbourne,
VIC 3205 Australia
Tel: +61-3-9693-5111

NEW ZEALAND

Music Works LTD
P.O.BOX 6246 Wellesley, Auckland 4680,
New Zealand
Tel: +64-9-634-0099

COUNTRIES AND TRUST

TERRITORIES IN PACIFIC OCEAN

<https://asia-latinamerica-mea.yamaha.com/index.html>

