



Clavinova®

CSP-295GP

CSP-295

CSP-275

CSP-255

Manualul proprietarului

Használati útmutató

Navodila za uporabo

Înainte de a utiliza instrumentul, citiți secțiunea „PRECAUȚII” de la paginile 5-6.
(CSP-295GP/CSP-275/CSP-255) Pentru informații despre asamblarea instrumentului, consultați instrucțiunile de la paginile 44 sau 48.

A hangszer használatá előtt mindenképpen olvassa el az „ÓVINTÉZKEDÉSEK” című részt az 5–6. oldalon.
(CSP-295GP/CSP-275/CSP-255) A hangszer összeszereléséről a 44. és a 48. oldalon olvashat.

Pred uporabo inštrumenta preberite poglavje »PREVIDNOSTNI UKREPI« na straneh 5 in 6.
(CSP-295GP/CSP-275/CSP-255) Za informacije o sestavljanju inštrumenta glejte navodila na strani 44 ali 48.



Aplicația „Smart Pianist” pentru dispozitive inteligente (pagina 24)

Prin conectarea la aplicația „Smart Pianist” pentru dispozitive inteligente, cu funcții suplimentare și controale extrem de intuitive, vă puteți bucura și mai mult de acest instrument.

„Smart Pianist” okoseszköz-alkalmazás (24. oldal)

A „Smart Pianist” okoseszköz-alkalmazáshoz való csatlakoztatással további funkciókat érhet el és rendkívül intuitív vezérlésre lesz lehetősége, így játékát még élvezetesebbé teheti.

Aplikacija »Smart Pianist« za pametne naprave (stran 24)

Ob uporabi tega inštrumenta lahko še bolj uživate tako, da se povežete z aplikacijo »Smart Pianist« za pametne naprave, ki ponuja dodatne funkcije in zelo intuitivno upravljanje.

Română

Magyar

Slovenščina



RO HU SL



Információ a felhasználók számára a régi készülékek begyűjtéséről és leselejtezéséről

Ha ez az ábra látható a terméken, annak csomagolásán és/vagy a mellékelt kiadványokon, akkor a használt elektromos vagy elektronikus termék(ek)et nem szabad az általános háztartási hulladékkal együtt kidobni.

Kérjük, hogy a hatályos jogszabályok által előírt megfelelő hulladékkezelés és újrahasznosítás érdekében a régi termékeket adja le az erre a célra kijelölt gyűjtőpontokon.

Ezen termékek megfelelő hulladékkezelésével Ön is hozzájárul értékes erőforrások megkíméléséhez, valamint ahhoz, hogy elkerülhetők legyenek a helytelen hulladékkezelés által az emberi egészségre és a környezetre gyakorolt káros hatások.

Kérjük, hogy a régi termékek begyűjtésével és újrahasznosításával kapcsolatos további információkról érdeklődjön az illetékes önkormányzatnál, a helyi hulladékkezelő vállalatnál vagy annál a cégnél, ahol a termék(ek)et vásárolta.

Az Európai Unióban működő üzleti felhasználók számára:

Kérjük, hogy az elektromos és elektronikus készülékek leadásával kapcsolatban kérjen további információt a szállító cégtől vagy a nagykereskedőtől.

Információ a hulladékkezelésről az Európai Unión kívüli országok számára:

Ez a jelzés csak az Európai Unióban érvényes. Ha szeretné leselejtezni ezeket a termékeket, kérjük, forduljon az illetékes önkormányzathoz vagy a márkakereskedőhöz, és érdeklődjön a hulladékkezelés megfelelő módjáról.

(58-M02 WEEE hu 01)

A modellszám, a sorozatszám, a tápellátásra vonatkozó követelmények stb. a termék alsó részén lévő adattáblán vagy annak közelében található. Jegyezze fel a hangszer típusát és gyártási számát az alábbi sorokba, majd tartsa ezt az útmutatót biztos helyen, hogy a vásárlás bizonyítékául szolgáljon, és egy esetleges lopás esetén megkönnyítse a hangszer azonosítását.

Típusmegjelölés:

Gyártási szám:

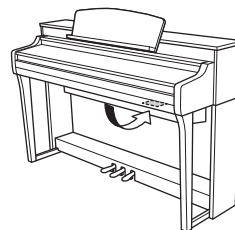

Az adattábla a hangszer alján található.

(1003-M06 plate bottom hu 01)

ÓVINTÉZKEDÉSEK

GONDOSAN OLVASSA EL, MIELŐTT TOVÁBBLÉP!

Tartsa ezt az útmutatót biztonságos és könnyen elérhető helyen, hogy a későbbiekben is használni tudja.



VIGYÁZAT

Mindig tartsa be az alább felsorolt óvintézkedéseket, hogy elkerülje az áramütésből, rövidzárlatból, károsodásból, tűzből és más veszélyforrásból származó súlyos vagy akár halálos sérülést. Ezek az óvintézkedések – többek között – az alábbiak:

Tápellátás

- Ne tegye a tápkábelt hőforrás, például fűtőtest vagy radiátor közelébe. Továbbá ne hajlítsa meg a kábelt túlzottan, és más módon se okozzon benne sérülést, és ne helyezzen rá nehéz tárgyat.
- A hangszeret csak az előírt hálózati feszültségre szabad csatlakoztatni. Az előírt feszültség a hangszer adattábláján szerepel.
- Csak a hangszerhez mellékelt tápkábelt és csatlakozót szabad használni. Ne használja a tápkábelt/csatlakozót más eszközhöz.
- Rendszeresen ellenőrizze az elektromos csatlakozót, és tisztítsa meg a rárakódott portól, szennyeződéstől.

A hangszeret ne nyissa fel

- A hangszer nem tartalmaz a felhasználó által javítható alkatrészeket. Ne nyissa fel a hangszeret, és semmilyen módon ne kísérelje meg kiszerezni vagy módosítani a belső alkatrészeket. Hibás működésre utaló jel észlelése esetén a hangszer használatát azonnal fel kell függeszteni, majd képesített Yamaha szervizszakemberrel át kell vizsgáltatni.

Vízzel kapcsolatos figyelmeztetések

- A hangszeret ne érje eső, ne használja vízhez közel, illetve párássá vagy nyirkos környezetben, továbbá ne helyezzen rá olyan tárolóedényt (pl. vázát, üveget vagy poharat), amelyből folyadék juthat bármelyik nyílásba. Ha mégis valamilyen folyadék kerül a hangszer belsejébe, azonnal kapcsolja ki a hangszeret, és húzza ki a tápkábelt a fali aljzatról. Ezt követően vizsgálta át a hangszeret képesített Yamaha szervizszakemberrel.
- Nedves kézzel soha ne csatlakoztasson és soha ne húzzon ki elektromos csatlakozót.

Tűzvédelmi figyelmeztetés

- Ne helyezzen égő tárgyat – például gyertyát – a hangszerre. Az égő tárgy felborulhat és tüzet okozhat.

Elektromos orvosi eszközökre tett hatások

- A rádióhullámok hatással lehetnek az elektromos orvosi eszközökre.
 - Ne használja a terméket orvosi eszközök közelében, illetve olyan belső területeken, ahol a rádióhullámok használata korlátozva van.
 - Ne használja a terméket szívritmus-szabályozóval vagy defibrillátorimplantátummal rendelkező emberekhez 15 cm-nél közelebb.

Csatlakoztatás

- Olvassa el a csatlakoztatni kívánt eszköz használati útmutatóját, majd kövesse az utasításokat. Ennek figyelmen kívül hagyása tüzet, túlmelegedést, robbanást vagy meghibásodást okozhat.

A zongoraszék használata (ha mellékelt tartozék)

- Csakis stabil helyre tegye a zongoraszéket, nehogy véletlenül felboruljon.
- Ne álljon fel a zongoraszékre, és ne hintázzon rajta. Ha számolynak használva feláll rá vagy egyéb módon nem a rendeltetésének megfelelően használja, személyi sérüléssel járó baleset történhet.
- Egyszerre csak egy személy ülhet a zongoraszéken, hogy ne történjen baleset vagy sérülés.
- Ha a zongoraszék csavarjai bizonyos használati idő után meglazulnak, húzza meg őket a megadott szerszámmal a balesetek és sérülések megelőzése érdekében.
- Különösen ügyeljen arra, hogy a kisgyermek ne essenek le a zongoraszékről. Mivel a zongoraszéknek nincs háttámlája, a felügyelet nélküli használat balesetet vagy sérülést eredményezhet.

Ha bármilyen rendellenességet észlel

- Az alábbiakban felsorolt bármely probléma észlelése esetén azonnal kapcsolja ki a hangszer főkapcsolóját, és húzza ki az elektromos csatlakozót a fali aljzatról. Ezt követően vizsgálta át a készüléket képesített Yamaha szervizszakemberrel.
 - A tápkábel vagy a tápcsatlakozó kopott vagy sérült.
 - A készülék füstöt vagy szokatlan szagot bocsát ki.
 - Valamilyen tárgy beesett a készülékbe.
 - A hangszer használata közben hirtelen (ok nélkül) elhallgat a hang.
 - Ha repedések vagy törések vannak a hangszeren.

FIGYELEM

Mindig tartsa be az alább felsorolt óvintézkedéseket, hogy elkerülje a személyi sérülést, illetve a hangszer vagy más tárgyak károsodását. Ezek az óvintézkedések – többek között – az alábbiak:

Tápellátás / tápkábel

- Ne csatlakoztassa a hangszert hálózati konnektorból elosztón keresztül. Ez ugyanis a zavarjelek miatt alacsonyabb hangminőséget okozhat, és akár az aljzat túlmelegedéséhez is vezethet.
- Az elektromos csatlakozót mindig a csatlakozónál fogva húzza ki a hangszerből és a fali konnektorból, ne a kábelnél fogva. Ha a kábelt húzza meg, az megsérülhet.
- Húzza ki az elektromos csatlakozót a hálózati aljzataból, ha a hangszert hosszabb ideig nem fogják használni, illetve villámlással járó viharok idején.

Összeszerelés (CSP-295GP/CSP-275/CSP-255)

- Szerelje össze a hangszert a megfelelő sorrend szerint, követve a jelen használati útmutató összeszerelési útmutatójában leírtakat. Fontos, hogy a csavarokat rendszeresen meghúzza. Ha nem így tesz, a hangszer károsodhat, és akár sérülés is történhet.

Elhelyezés

- Ne tegye a hangszert olyan helyre, ahonnan az véletlenül leeshet.
- Ne menjen a hangszer közelébe földrengés közben. A földrengés során az erős rázkódás következtében a hangszer elmozdulhat vagy felborulhat, károsodhat vagy bizonyos részei károsodhatnak, és ez sérülést okozhat.
- (CSP-295GP) Mivel ez a termék nagyon nehéz, győződjön meg róla, hogy elegendő számú ember van kéznél, akik segíthetnek, hogy biztonságosan és könnyen tudja emelni és mozgatni. Ha megpróbálja erővel felemelni vagy mozgatni a készüléket, az károsíthatja a hátát, más sérülést okozhat, vagy magát a hangszert is károsíthatja.
- (CSP-295/CSP-275/CSP-255) A hangszer áthelyezését mindig legalább két ember végezze. Ha megpróbálja egyedül megemelni a hangszert, megsérülhet a háta, vagy egyéb sérülést szenvedhet, és magában a hangszerben is kár keletkezhet.
- A hangszer elmozdítása előtt húzzon ki minden csatlakoztatott kábelt, megakadályozva ezzel a kábelek esetleges károsodását, illetve azt, hogy valaki megbotojjon bennük.
- A termék beüzemelésekor győződjön meg arról, hogy a hálózati aljzat könnyen elérhető. Probléma vagy hibás működés esetén azonnal kapcsolja ki a főkapcsolót, és húzza ki a csatlakozót a fali aljzataból. Lepakcsolt főkapcsoló esetén is folyik minimális áram a hangszer áramköreiben. Ha hosszabb ideig nem használja a terméket, húzza ki a tápkábelt a fali aljzataból.

Csatlakoztatás

- Mielőtt más elektromos eszközökhöz csatlakoztatja a hangszert, kapcsolja ki az összes érintett összetevőt. Az eszközök ki- vagy bekapcsolása előtt mindenhol állítsa minimumra a hangerőt.
- Győződjön meg arról, hogy minden eszköz hangereje minimális szintre van állítva, majd a hangszeren játszva fokozatosan emelje a hangerőt a kívánt szintre.

Kezelés

- Ne nyúljon a hangszer vagy a billentyűzetfedél egyetlen nyílásába se. Arra is ügyeljen, hogy a billentyűzetfedél ne csipje be az ujját (vagy másokét).
- Soha ne helyezzen vagy ejtessen papírból, fémből vagy más anyagból készült tárgyat a billentyűzetfedél, a panel vagy a billentyűzet réseibe. Ezáltal elkerülheti a személyi sérülést, a hangszer vagy más tárgyak károsodását, illetve a hibás működést.
- (CSP-295) A billentyűzetfedél lecsukásakor ne fejtse ki túlzott erőt. Egy SOFT-CLOSE™ mechanizmussal felszerelt billentyűzetfedél lassan csukódik le. Ha túlzott erőt alkalmaz a billentyűzetfedél lecsukásakor, a SOFT-CLOSE™ mechanizmus károsodhat, megsérülhetnek a kezei vagy az ujjai, ha a lezáródó fedél alá szorulnak.
- Ne támaszkodjon a hangszerre, illetve ne helyezzen rá nehéz tárgyat, továbbá ne fejtse ki túlzott erőt a gombok, kapcsolók és csatlakozók használatakor.
- Az apró alkatrészeket tartsa gyermekektől távol. A gyermekek véletlenül lenyelhetik őket.
- Ne használja a hangszert/eszközt és annak fejhallgatóját huzamosabb ideig nagy hangerő mellett, mivel az visszafordíthatatlan halláskárosodást okozhat. Ha halláscsökkenést vagy fülszögést tapasztal, forduljon orvoshoz.

A zongoraszék használata (ha mellékelt tartozék)

- Az állítható zongoraszék magasságát ne próbálja olyankor beállítani, amikor rajta ül, mert ilyenkor túlzott erőhatás éri a beállító szerkezetet, ami a mechanizmus károsodásához (vagy akár sérüléshez) vezethet.
- Ne nyúljon mozgó alkatrészek közé. Becsapódhat a keze az alkatalkatrészek közé, és ez sérüléshez vezethet.

A Yamaha nem tehető felelőssé a hangszer helytelen használatából vagy bármilyen módosításából származó károkért, illetve adatvesztésért.

Mindig kapcsolja ki a hangszert, ha nem használja.

A [] (Készenlét/bekapcsolás) kapcsoló készenléti állásában is (amikor a bekapcsolásjelző nem világít) folyik némi áram a hangszer áramköreiben.

Ha hosszabb ideig nem használja a hangszert, húzza ki a tápkábelt a fali aljzataból.

ÉRTESÍTÉS

Mindig tartsa be az alábbi óvintézkedéseket, hogy elkerülje a hangszer helytelen működésének/károsodásának, illetve az adatok és más tárgyak sérülésének lehetőségét.

■ Kezelés

- A terméket ne csatlakoztassa közvetlenül nyilvános Wi-Fi-re és/vagy internetre. A terméket csak erős jelszóvédelemmel rendelkező útválasztón keresztül csatlakoztassa az internetre. A legjobb biztonsági gyakorlatokkal kapcsolatos tájékoztatásért forduljon az útválasztó gyártójához.
- Ne használja a hangszeret televízió, rádió, audiobereendezés, mobiltelefon vagy más elektromos eszköz közvetlen közelében. Különböző előfordulhat, hogy zaj keletkezik a hangszerben, a televízióban, illetve a rádióban.
- Ha a hangszeret okoseszközön, pl. okostelefonon vagy táblagépen lévő alkalmazással együtt használja, akkor azt javasoljuk, hogy a kommunikáció okozta zajok kiküszöböléséhez az adott eszközön engedélyezze a Repülési üzemmódot („Airplane Mode”). A Repülési üzemmód bekapcsolásakor előfordulhat, hogy a Wifi vagy a Bluetooth®-beállítások kikapcsolnak. Használat előtt győződjön meg róla, hogy a beállítás be van kapcsolva.
- Ne tegye a hangszeret olyan helyre, ahol nagy mennyiségű por, erős rázkódás, különösen alacsony vagy magas hőmérséklet (például közvetlen napsütés, közeli fűtőtest melege, illetve felmelegedő utastér) érheti, így megelőzheti a deformálódását, a belső alkatrészek károsodását, valamint a kiszámíthatatlan működést. (Megengedett üzemi hőmérséklet-tartomány: 5–40 °C.)
- Ne tegyen műanyagból vagy gumból készült tárgyat a hangszerre, mivel az elszínezheti a hangszeret.
- Ne helyezzen a hangszerre olyan tárgyat, amelyet a mágnesesség könnyen befolyásol, például IC-kártyát, mert az károsodhat.
- A polirozott felületű modelleknél nagyon kell vigyázni, hogy fém-, porcelán- vagy más kemény tárggyal ne üsse meg a hangszeret, mert megrepedhet vagy leválhat a felület felső rétege. Legyen óvatos.

■ Karbantartás

- A hangszer tisztításához puha, száraz vagy enyhén megnedvesített törülközőt használjon. Ne használjon higítót, oldószert, alkoholt, tisztítófolyadékot, sem vegyszert átitatott törülközőt.
- A polirozott felületű modellekről csak nagyon óvatosan, puha törülközővel szabad eltávolítani a port és a szennyeződések. Kerülni kell a túl erős törölgetést, mivel a porszemcsék megkarcolhatják a hangszer felületét.
- Jelentős mértékű, hirtelen hőmérséklet- vagy páratartalom-változás esetén pára (nedvesség) csapódhat le a hangszer felszínére. A fából készült részek felszívhatják a nedvességet, és emiatt károsodhatnak. Ezért a lecsapódott párat minél hamarabb le kell törölni a hangszerrel egy puha törülközővel.

■ Adatok mentése

- Néhány beállítás ezen a hangszeren (20. oldal) olyankor is érvényben marad, amikor kikapcsolja azt. A mentett beállítások azonban elveszhetnek valamilyen meghibásodás, működési hiba stb. miatt. A fontos beállításokról a „Smart Pianist” okoseszköz-alkalmazás Regisztrációs memória funkciójával készítsen biztonsági mentést.

Információ

■ A szerzői jogokról

- A termékre telepített „tartalom”^{*1} szerzői joga a Yamaha Corporation tulajdona vagy más jogosulté. A szerzői jogi törvények és más vonatkozó törvények által megengedett esetek kivételével, mint például a személyes használatra történő másolás, tilos a szerzői jog tulajdonosának engedélye nélkül „sokszorosítani vagy áthelyezni”^{*2}. A tartalom felhasználásáról konzultáljon egy szerzői jogi szakértővel. Ha Ön a termék eredeti felhasználásával zenét hoz létre vagy a tartalmat előadja, majd rögzíti és terjeszti, a Yamaha Corporation engedélye nem szükséges, függetlenül attól, hogy a terjesztést ellenértékért vagy ingyenesen végzi.

*1: A „tartalom” szóba beleértendő a számítógépes program, az audioadatok, a kíséret stílusának adatai, a MIDI-adatok, a hullámforma-adatok, a hangrögzítés adatai, a kotta, a kottaadatok stb.

*2: A „sokszorosítása vagy áthelyezése” kifejezés magában foglalja a termékben található tartalom kiemelését, vagy annak rögzítését és terjesztését változtatások nélkül, hasonló módon.

■ A hangszerbe épített funkciók és adatok

- Néhány gyári zenedarab terjedelmi okok, illetve a könnyebb hangszerezés miatt át van szerkesztve, ezért némileg eltérhet az eredetitől.
- Ez a készülék képes arra, hogy különböző típusú/formátumú zenei adatokat lejátszson, de előtte a készülék számára megfelelő formátumra optimalizálja azokat. Ezért előfordulhat, hogy a készülék nem pontosan úgy játssza le a zenedarabokat, ahogyan azt az alkotó vagy zeneszerző eredetileg elképzelte.
- A Yamaha időről időre előzetes értesítés nélkül frissítheti a termék belső vezérlőprogramját (firmware), hogy továbbfejlessze a hangszer funkcióit és növelje használhatóságát. A hangszer maximális kihasználása érdekében javasoljuk, hogy a hangszeret mindig frissítse a legújabb verzióra. A legfrissebb belső vezérlőprogramot az alábbi a webhelyről töltheti le: <https://download.yamaha.com/>

■ A használati útmutatóról

- A jelen útmutatóban szereplő illusztrációk és képernyőképek csak tájékoztató jellegűek.
- Hacsak másként nem jelezzük, a kézikönyvben szereplő ábrák a CSP-275 hangszerrel készültek.
- A Windows a Microsoft® Corporation bejegyzett védjegye az Amerikai Egyesült Államokban és más országokban.
- Az Apple, az iPhone, az iPad és a Lightning az Apple Inc. bejegyzett védjegyei az Amerikai Egyesült Államokban és más országokban.
- Az App Store az Apple Inc. szolgáltatási védjegye az Egyesült Államokban és más országokban.
- Az Android és a Google Play a Google LLC védjegyei.
- A Wi-Fi a Wi-Fi Alliance® bejegyzett védjegye.
- A Bluetooth® kifejezés és logók a Bluetooth SIG, Inc. bejegyzett védjegyei, és az ilyen jelzéseket a Yamaha Corporation engedéllyel használja.
- A jelen útmutatóban szereplő vállalat- és terméknevek a hozzájuk tartozó vállalatok védjegyei vagy bejegyzett védjegyei.

■ Tuning (Hangolás)

- Az akusztikus zongorával ellentétben ez a hangszer nem igényel szakember által végrehajtott hangolást (bár a hangmagasságot a felhasználó be tudja állítani, hogy illeszkedjen más hangszerekhez). Ennek az az oka, hogy a digitális hangszerek hangmagassága mindig tökéletesen ugyanaz marad.

■ A hulladékkezelésről

- A termék ártalmatlanításakor forduljon az illetékes helyi hatóságokhoz.

■ A Bluetooth®-ről

A Bluetooth egy vezeték nélküli kommunikációra használható, a 2,4 GHz-es frekvenciasávon működő technológia, melyhez az eszközöknek egymástól legfeljebb 10 méterre kell lenniük.

A Bluetooth kommunikáció kezelése

- A Bluetooth-kompatibilis eszközök által használt 2,4 GHz-es frekvenciasávon sokféle berendezés osztozik. Bár a Bluetooth-kompatibilis eszközök olyan technológiát használnak, amely minimalizálja az azonos rádiósávot használó más eszközök hatását, az ilyen hatások csökkenthetik a kommunikáció sebességét vagy távolságát, és bizonyos esetekben megszakíthatják a kommunikációt.
- A jelátvitel sebessége és az a távolság, amelyen a kommunikáció lehetséges, a kommunikáló eszközök közötti távolságtól, az akadályok jelenlététől, a rádióhullámok körülményeitől és a berendezések típusától függően változik.
- A Yamaha nem garantálja, hogy ez a hangszer minden Bluetooth-funkcióval kompatibilis eszközzel képes vezeték nélküli kapcsolatot létesíteni.



Köszönjük, hogy Yamaha Digital Piano digitális zongorát vásárolt!
A hangszer Stream Lights (adatfolyam) funkciójának segítségével önállóan játszhatja le a kedvenc dalait. Javasoljuk, hogy gondosan olvassa át ezt az útmutatót, hogy a jövőben teljes mértékben ki tudja használni a hangszer fejlett és praktikus funkcióit. Továbbá javasoljuk azt is, hogy tartsa ezt az útmutatót biztonságos és könnyen elérhető helyen, hogy a későbbiekben is használni tudja.

Az útmutatókról

A hangszerhez a következő kiadványok és oktatóanyagok tartoznak.

Mellékelt kiadványok



Használati útmutató (ez a könyv)

A hangszer használatát ismerteti.

Online anyagok (Letölthető az internetről)



Data List (Adatlista)

A hangok és a stílusok listáját, valamint az eszköz MIDI-vel kapcsolatos információit tartalmazza.

Ha szüksége van ezekre az útmutatókra, keresse fel a Yamaha Downloads webhelyet, és a keresőmezőben adja meg a típust a kívánt fájlok eléréséhez.

Yamaha Downloads (Yamaha-letöltések)

<https://download.yamaha.com/>

Mellékelt tartozékok

- **Használati útmutató (ez a könyv) × 1**
- **Online Member Product Registration (Online termékregisztráció) × 1**
- **Tápkábel × 1**
- **Zongoraszék × 1**
(Nem minden országban képezi a csomag részét. Érdeklődjön Yamaha-márkakereskedőjénél.)
- **Fejhallgatótartó × 1**
rögzítő csavarok × 2
(Az utasításokért lásd: 22. oldal)

A hangszer mozgatásánál és elhelyezésénél

! FIGYELEM

Mozgatáskor a hangszert csak az aljánál fogva szabad megemelni. Ne próbálja megemelni a hangszert a billentyűzetfedélnél vagy a fedőlaponál fogva. Helytelen kezelés vagy mozgatás esetén a hangszer károsodhat, és akár személyi sérülés is történhet.

ÉRTESÍTÉS

A hangszer áthelyezése előtt forgassa az alátámasztó lábat (21. oldal) úgy, hogy az ne érjen a padlóhoz. Ha az alátámasztó láb nekiütődik, a padlófelület károsodhat. Áthelyezés után addig forgassa az alátámasztó lábat, amíg az stabilan felfekszik a padlóra.

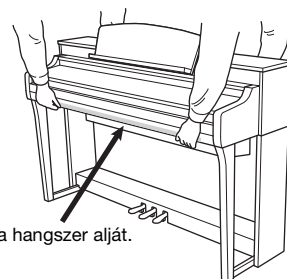

Költözéskor a hangszert más berendezési tárgyaival együtt szállíthatja. Arra azonban mindig ügyelni kell, hogy a szállítás során a hangszer maradjon vízszintes helyzetben. A hangszert ne döntse neki a falnak, és ne állítsa az oldalára. Óvja a hangszert az erős rázkódástól és ütéstől.

(CSP-295GP/CSP-275/CSP-255) A hangszert összeszerelt vagy szétszerelt állapotban is mozgathatja. Ha a hangszert összeszerelt állapotban szállítja, ellenőrizze, hogy az összes csavar megfelelően meg van-e húzva, és a mozgatás során sem lazultak-e ki. (CSP-295) Javasoljuk, hogy a hangszert helyezze a faltól kb. 10 cm távolságra, hogy még tökéletesebb legyen a hangzás.

Tartalomjegyzék

ÓVINTÉZKEDÉSEK.....	5
ÉRTEŚÍTÉS	7
Információ.....	7
A Yamaha nem garantálja, hogy ez a hangszer minden Bluetooth-funkcióval kompatibilis eszközzel képes vezeték nélküli kapcsolatot létesíteni.	7
Az útmutatókról.....	8
Mellékelt tartozékok.....	8
Fő jellemzők	
– A zongorajáték világa és vezérlés a Smart Pianist segítségével –	10
Vezérlőelemek és aljzatok	12
Kezdeti lépések	15
A billentyűzetfedél kinyitása és lecsukása	15
A kottatartó használata	16
A billentyűzetfedél kinyitása és lecsukása (CSP-295GP)	18
Tápellátás	19
A hangszer be- és kikapcsolása	19
A fő (master) hangerő beállítása.....	21
A pedálok használata.....	21
Fejhallgató használata	22
Játék a Smart Pianist használatával	24
A Smart Pianist telepítése az okoseszköze	24
Csatlakozás a Smart Pianist alkalmazáshoz	24
Vezeték nélküli csatlakozás	25
Csatlakoztatás kábelekkel	28
Játék csak magán a hangszeren	30
Funkciók listája	30
Játék különböző hangokkal (Hangszínek)	32
Zenedarab lejátszása	32
Játék stíluskísérettel.....	33
A metronóm használata.....	34
A tempó beállítása	34
A zengetés típusának kiválasztása	35
A billentésérzékenység beállítása.....	35
Hangmagasság transzponálása (állítása) félhangonként	36
A hangmagasság finomhangolása	36
A MIDI küldési csatorna változtatása.....	37
Az Audio Loopback (Hangvisszacsatolás) be-/kikapcsolása	37
Visszaállítás a gyárilag programozott beállításokra (Inicializálás)	38
Csatlakoztatás	39
Hangadatok meghallgatása a hangszeren Bluetooth-os eszközről (Bluetooth hang funkció).....	39
Csatlakoztatás számítógéphez – [USB-C] csatlakozó.....	39
Csatlakoztatás külső audioeszközhöz – [AUX IN] aljzat, AUX OUT [R]/[L/L+R] aljzatok	40
Lábkapcsoló/pedal csatlakoztatása – ([AUX PEDAL] aljzat)	41
Mikrofon vagy gitár csatlakoztatása – ([MIC/LINE IN] aljzat)	42
Külső MIDI-eszközök csatlakoztatása - MIDI-aljzatok.....	43
A CSP-295GP összeszerelése	44
CSP-275/CSP-255 összeszerelése	48
Hibaelhárítás	51
Műszaki adatok	52
Tárgymutató	55

Fő jellemzők

– A zongorajáték világa és vezérlés a Smart Pianist segítségével –

Még több szórakozás a Smart Pianist segítségével

A hangszer a „Smart Pianist” okoseszköz-alkalmazással együtt használva különböző funkciók válnak elérhetővé – például lejátszhatja kedvenc dalát, vagy akár felléphet zenekarral vagy együttessel is. Próbálja ki: a funkciók használatához telepítse az alkalmazást az okoseszközére, majd csatlakoztassa a hangszeret. A csatlakoztatással kapcsolatos információkat itt találja: 24. oldal.

Az alkalmazással és a kompatibilis eszközökkel kapcsolatos részletekért tekintse meg az alábbi webhelyet, vagy keressen rá a „Yamaha Smart Pianist” kifejezésre egy internetes keresőben.

<https://www.yamaha.com/kbdapps/>

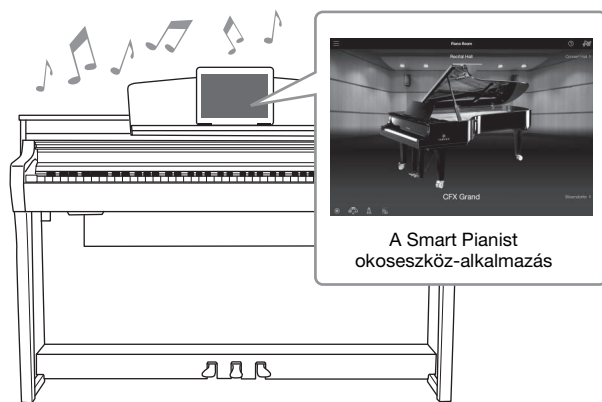

Játssza le kedvenc dalait, már első alkalommal

A hangszer számos gyárilag beprogramozott zenedarabot – könnyűzenei, klasszikus és lecke-zenedarabot – tartalmaz. A Smart Pianist segítségével megtekintheti ezen zenedarabok kottáit. Ha nehezen olvas kottát, a Stream Lights (adatfolyam) funkció (32. oldal) segít Önnek, mivel megmutatja, hogy melyik billentyű a következő. Egyszerűen nyomja le a billentyűket a megfelelő időben, a billentyűk felett mozgó fények szerint. Ráadásul a Guide (Segéd) funkció használatával a saját tempójában gyakorolhat, mivel a zenedarab lejátszása szünetel addig, amíg a megfelelő hangjegyeket le nem játssza. Azt is megteheti, hogy egy kézzel gyakorol, vagy hogy a zenedarab egy adott részét egymás után többször is gyakorolja.

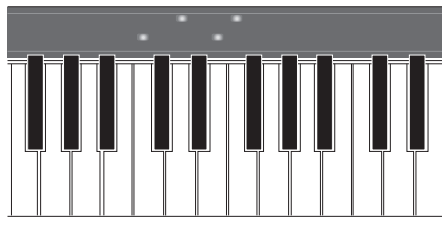
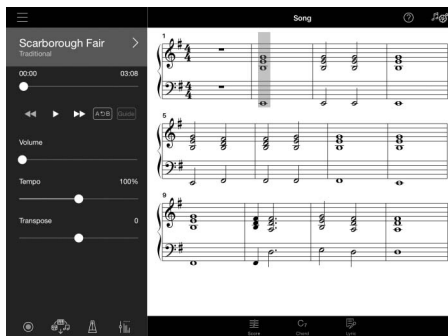

Az alkalmazás tartalmaz egy „Audio To Score” (Hangból kotta) funkciót is, amely automatikusan zongorakiséretet hoz létre az okoseszközön található dalokból. Akár kotta nélkül is lejátszhatja a zenedarab zongorakiséretét.

Válasszon kísérőzenekart és énekeljen kedve szerint

A hangszer hangszínek széles tárházával rendelkezik: zongora, orgona, gitár, szaxofon és még számtalan hangszer. Azt is lehetővé teszi, hogy két hangszínt egymásra helyezzen, vagy hogy különböző hangszíneket játsszon le a jobb és a bal kezével. Továbbá a Stílus funkció dinamikus háttérzenekari kíséretet biztosít még akkor is, ha egyedül játszik a hangszeren, a számos, különböző műfajba tartozó motívum közül pedig kiválaszthatja a játékának megfelelőt. Akár egy mikrofont is csatlakoztathat, és a saját játéka közben énekelhet – az elegáns harmóniafunkciók pedig lehetővé teszik, hogy automatikusan kóruskíséretet hozzon létre önmagának, még akkor is, ha egyedül énekel.

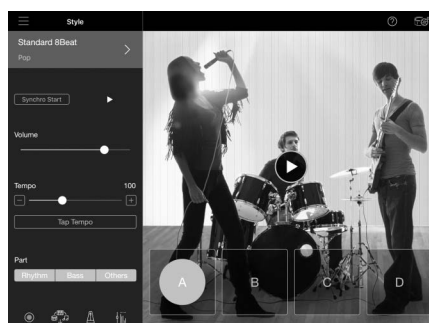
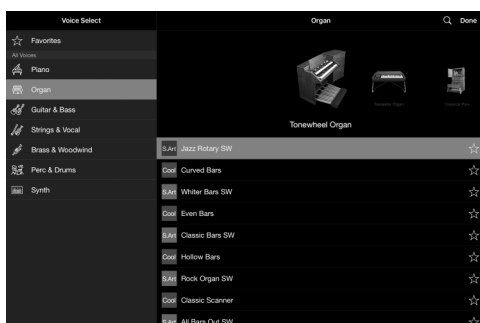

Játék a kedvenc zongorahangszínével

A zongorahangszínek a Yamaha zászlóshajójának számító CFX, és a világhírű Bösendorfer* hangversenyzongora mintáiból készültek. A Smart Pianist alkalmazás Piano Room (Zongora-hangversenyterem) funkciója a környezet alapján (például koncertterem) visszhangot hoz létre, illetve biztosítja a koncertzongora zárt és nyitott fedele közötti, kissé eltérő hangzást – így Ön saját igényei szerint állíthatja be a zongora hangszínét.

*A Bösendorfer a Yamaha leányvállalata.

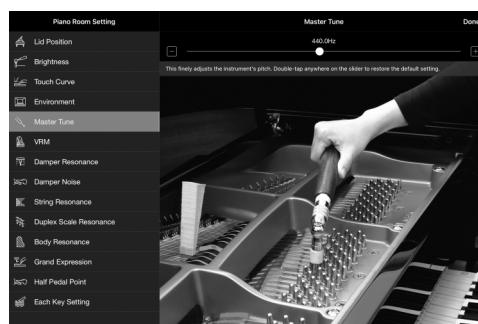
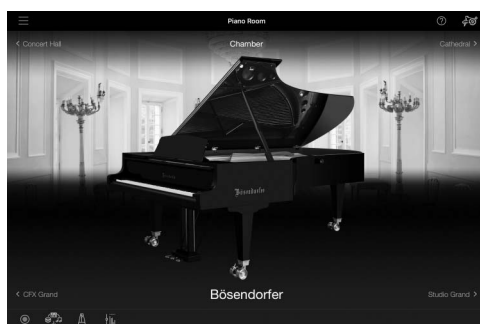

A Smart Pianist segítségével számos további kényelmi és hatékony funkcióhoz férhet hozzá – ilyen például a felvétel, a hangerőegyensúly beállítása a billentyűzetrészek/zenedarabok/stílusok között, illetve a zenedarab hangmagasságának transzponálása. Ezekkel a további funkciókkal kapcsolatos információért lásd: 54. oldal.

MEGJEGYZÉS

A képernyőn látható példák mind a közzététel napján rendelkezésre álló legfrissebb beállításokkal rendelkező alkalmazásból készültek. Előfordulhat, hogy a továbbfejlesztés érdekében a képernyők és a beállítások frissítésre kerülnek.

Vezérlőelemek és aljzatok

■ CSP-295GP

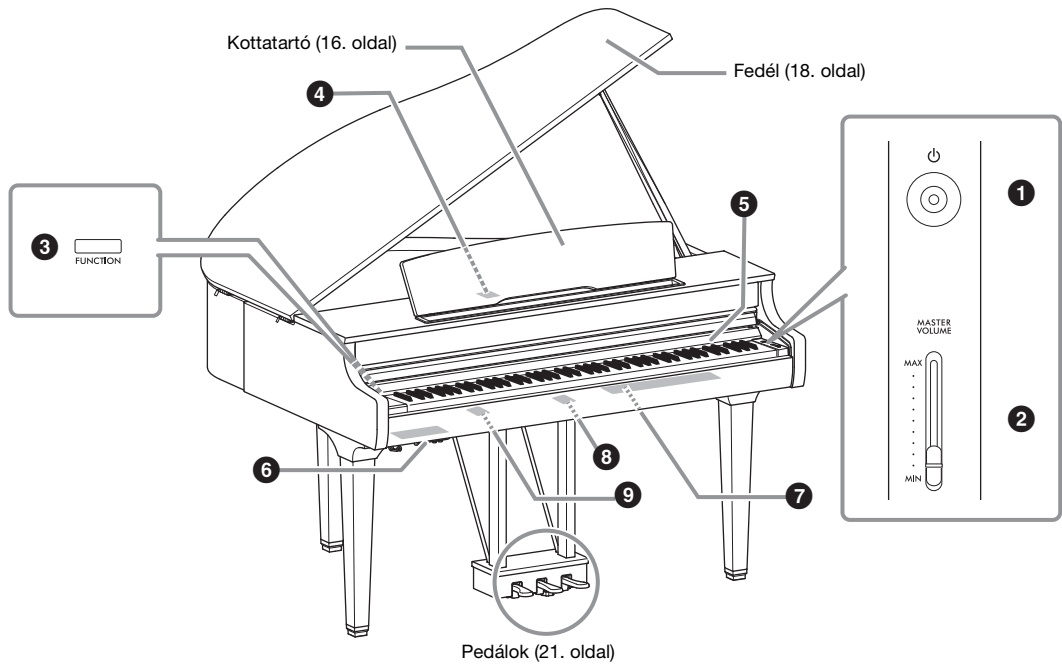

■ CSP-295/CSP-275/CSP-255

Ezen az ábrán a CSP-275 hangszer látható.

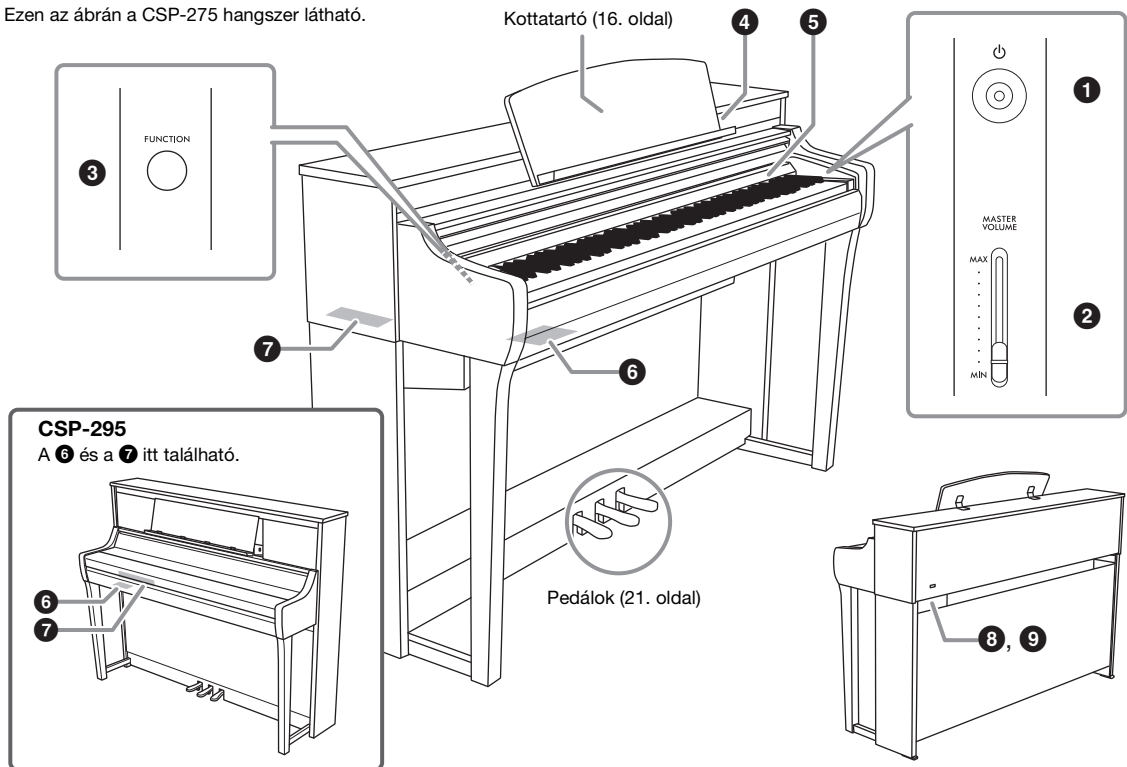

1 [⏻] (Készenlét/Bekapcsolás) kapcsoló (19. oldal)

A hangszer bekapcsolására és készenléti állapotba helyezésére szolgál.

2 [MASTER VOLUME] csúszka (21. oldal)

A hangszer általános (fő) hangerejének szabályozására szolgál.

3 [FUNCTION] gomb (30. oldal)

Ezt a gombot lenyomva tartva egy adott billentyű megnyomásával előhívhatja a billentyűhöz rendelt funkciót.

4 [USB-C] aljzat (28., 39. oldal)

Okos eszközhöz vagy számítógéphez való csatlakoztatáshoz.

**5 Stream Lights (32. oldal)**

Minden billentyű felületébe négy „Stream Lights” jelzőfény van beépítve, és ezek a fények egymás után, csökkenő sorrendben világítanak a zenedarab lejátszása során, jelezve, hogy mely hangokat és mikor kell lejátszani.

6, 7 I/O csatlakozók (14. oldal)

Külső eszközök csatlakoztatására szolgálnak.

8 AC IN aljzat (19. oldal)

A tápkábel csatlakoztatására szolgál.

9 [PEDAL] aljzat (49. oldal)

(A CSP-295 modellen nem elérhető)

A pedálkábel csatlakoztatására szolgál.

A CSP-295GP [USB-C] aljzata

Az [USB-C] aljzat a kottatartó hátsó részén lévő fedél alatt van elrejtve.

A terminál használatakor először emelje fel a kottatartót (16. oldal), majd nyissa ki a fedelet. Miután csatlakoztatott egy csatlakozót az [USB-C] aljzathoz, a fedelet az USB-kábelnek a fedélén lévő részen való átvezetésével lehet lecsukni. Az okoseszköz használatához helyezze azt a kottatartó elejére, és csatlakoztassa a kottatartó alatt kivezetett USB-kábelt.

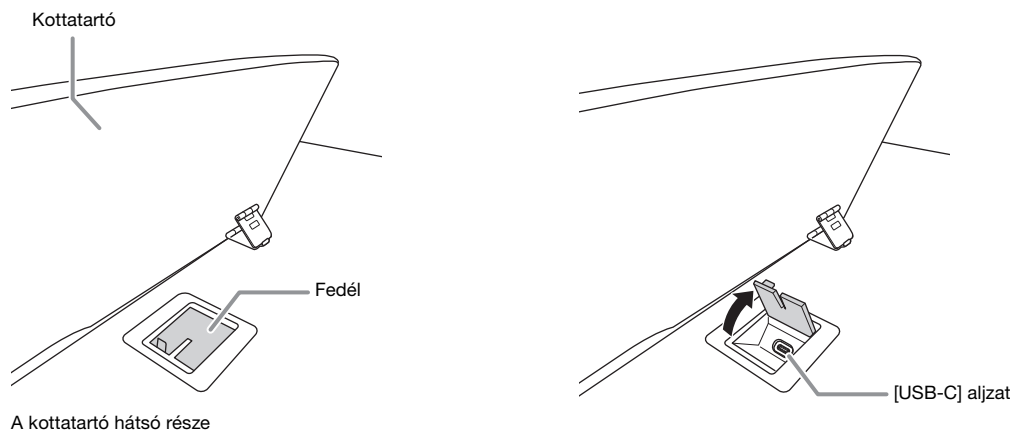

6 I/O csatlakozók (a billentyűzet bal alsó részén találhatók)

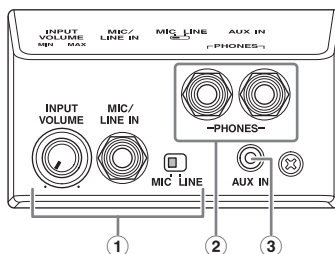

- ① **[INPUT VOLUME] gomb, [MIC/LINE IN] aljzat, [MIC/LINE] kapcsoló (42. oldal)**
Mikrofon vagy gitár stb. csatlakoztatására szolgál, hogy a hangszer hangszóróiból hallhassa azok hangkimenetét.
- ② **[PHONES] aljzatok (22. oldal)**
Fejhallgató csatlakoztatására szolgál.
- ③ **[AUX IN] aljzat (40. oldal)**
Egy hanglejátszó hangját erre a bemenetre kapcsolva a hangszer beépített hangszóróiból hallgathatja azt.

7 I/O csatlakozók (az egyes hangszereken való elhelyezkedést lásd:12. oldal)

CSP-295GP/CSP-295



CSP-275/CSP-255

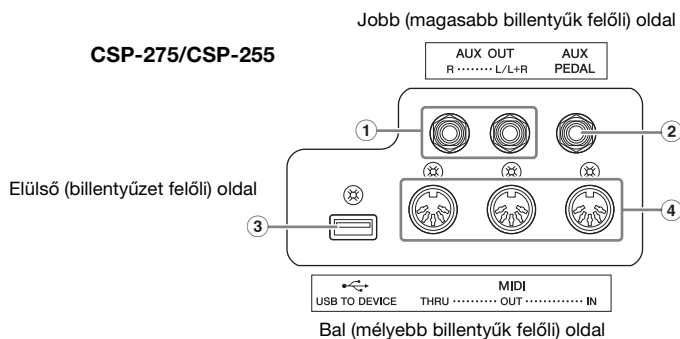

- ① **AUX OUT [R], [L/L+R] aljzatok (40. oldal)**
Külső audioeszközök, például hangszórók csatlakoztatásához. A hangszer hangja a külső hangszórókon keresztül hallható.
- ② **[AUX PEDAL] aljzat (41. oldal)**
Külön megvásárolható pedál csatlakoztatására szolgál.
- ③ **[USB TO DEVICE] aljzat (27. oldal)**
Egy külön megvásárolható vezeték nélküli USB LAN-adapter csatlakoztatásához.
- ④ **MIDI [THRU], [OUT] és [IN] aljzat (43. oldal)**
Külső MIDI-eszközhöz való csatlakoztatáshoz.

Kezdeti lépések

Ez a fejezet azt ismerteti, hogyan állíthatja be és kezdheti használni a hangszeret. A beállítás annyira egyszerű, hogy akár azonnal el is kezdheti a játékot.

A billentyűzetfedél kinyitása és lecsukása

FIGYELEM

- Nyitáskor és záráskor mindkét kezével fogja meg a billentyűzetfedeletet. Ne engedje el, csak ha már teljesen kinyitotta, illetve teljesen bezárta. Vigyázzon, hogy az ujjak (az Ön vagy mások, különösen a gyermekek ujjai) ne kerüljenek a fedél és a készülék közé.
- Ne helyezzen semmit (például fémtárgyakat vagy papírdarabokat) a billentyűzetfedél tetejére. A billentyűzetfedélre helyezett apró tárgyak a fedél kinyitásakor a készülék belsejébe eshetnek, és szinte lehetetlen lesz eltávolítani őket. Ha a hangszer belsejébe kerülnek, áramütést, rövidzárlatot, tüzet és más károsodást is okozhatnak.

ÉRTESÍTÉS

Ne támaszkodjon a hangszerre, illetve ne helyezzen rá nehéz tárgyat, különösen a billentyűzetfedél és a kottatartó közelében. Ez a billentyűzetfedél károsodását vagy hibás működését okozhatja.

■ CSP-295

A billentyűzetfedél kinyitásához emelje fel a billentyűzetfedelet mindkét kezével, és óvatosan nyissa fel. A billentyűzetfedél lezárásához húzza maga felé a billentyűzetfedelet mindkét kezével, és óvatosan engedje le. A billentyűzetfedél speciális SOFT-CLOSE™ mechanizmussal van ellátva, amely lassan zárja a fedelet.

FIGYELEM

A billentyűzetfedél nyitáskor és záráskor legyen óvatos, nehogy becsípje az ujját.

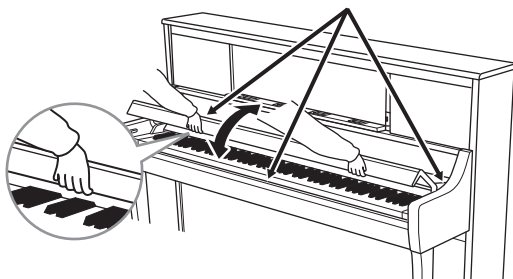

FIGYELEM

A billentyűzetfedél lecsukásakor ne fejtessen ki túlzott erőt. Ha túlzott erőt fejt ki a billentyűzetfedél lecsukásakor, a SOFT-CLOSE™ mechanizmus károsodhat, és a keze vagy az ujjai megsérülhetnek, ha a lezáródó fedél alá szorulnak.

■ CSP-295GP/CSP-275/CSP-255

A billentyűzetfedél felnyitásához mindkét kezével emelje meg kissé a fedelet, majd csúsztassa teljesen a végéig. A billentyűzetfedél bezárásához csúsztassa maga felé a fedelet mindkét kezével, majd óvatosan engedje le.

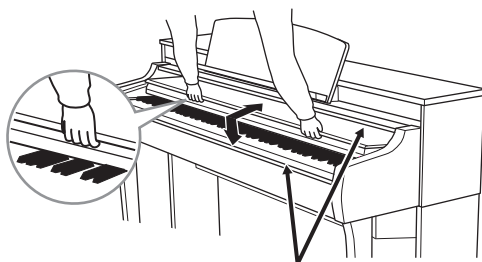

FIGYELEM

A billentyűzetfedél nyitáskor és záráskor legyen óvatos, nehogy becsípje az ujját.

A kottatartó használata

A kottatartóra okoseszközt vagy kottákat helyezhet. A kottatartón található kottarögzítők megakadályozzák az okoseszköz leesését, illetve lehetővé teszik a kották lapjainak rögzítését.

ÉRTESETÉS

Ha az okoseszközt instabil helyzetben használja, az okoseszköz leeshet a helyéről, ami sérülést okozhat. Amikor egy okoseszközt helyez a kottatartóra, győződjön meg arról, hogy az teljesen a kottatartónak támaszkodik, majd a kottarögzítőket megemelve rögzítse a helyén.

■ CSP-295GP

A kottatartó felnyitása:

- 1 Húzza felfelé és maga felé a kottatartót, amíg lehetséges.
- 2 Hajtsa le a kottatartó hátuljának szélein található két fémlábat.
- 3 Engedje vissza a kottatartót, amíg a fémlábak a helyükre rögzülnek.
- 4 Ha szükséges, emelje meg a kottarögzítőket.

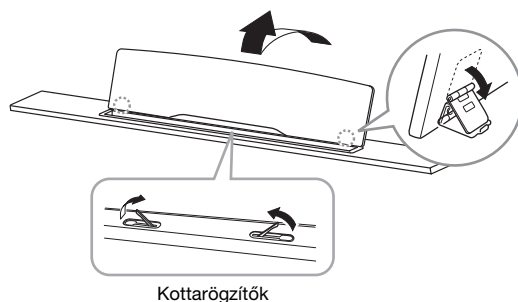

A kottatartó lezárása:

- 1 Hajtsa fel és húzza maga felé a kottatartót, amíg meg nem akad.
- 2 Hajtsa fel a kottatartó hátuljának szélein található két fémlábat.
- 3 Óvatosan engedje le a kottatartót, amíg az rásimul a hangszerre.
Amikor nem használja őket, hajtsa vissza a kottarögzítőket.

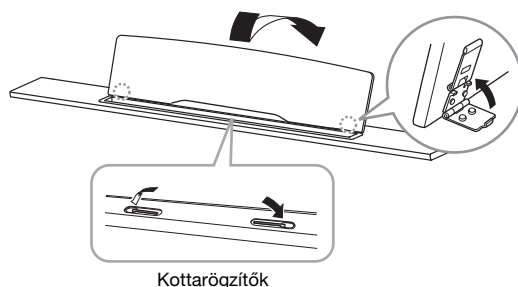

■ CSP-295

Javasoljuk, hogy zárja be a billentyűzetfedelelet, hogy könnyebb legyen a kottatartót tartani.

A kottatartó használatához fogja meg a kottatartó alját, majd húzza maga felé, amíg az lezárt helyzetben rögzül.

A kottatartó visszahelyezéséhez húzza a kottatartót maga felé, ameddig csak lehet, majd óvatosan tegye vissza.

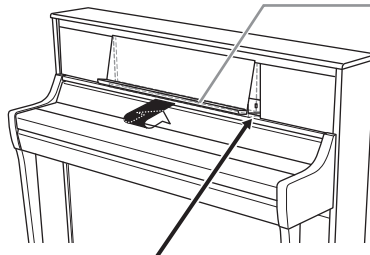
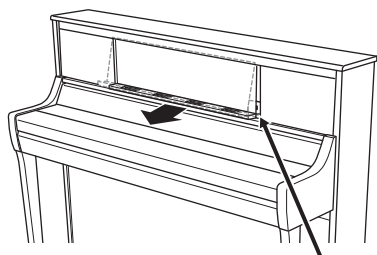

Kottarögzítők

Hajtsa fel a használatához.

Használat után hajtsa le.

⚠ FIGYELEM

Ügyeljen, hogy a kottatartó mozgásakor ne csipje be az ujjait.

A kottarögzítők használatához hajtsa fel őket maga felé, amennyire csak lehet. Amikor nem használja őket, hajtsa őket vissza.

■ CSP-275/CSP-255

A kottatartó használata előtt győződjön meg arról, hogy a kottatartó megfelelően fel van-e szerelve, és a csavarok biztonságosan meg vannak-e húzva (8. lépés a 50. oldalon).

⚠ FIGYELEM

Ha túl nagy erőt fejt ki a kottatartóra, a kottatartó és a csavarok meglazulhatnak vagy eltörhetnek, ami károsodást vagy akár személyi sérülést is okozhat. Ha a kottatartó leválik, rögzítse újra a 50. oldalon leírtak szerint. Ha a csavarok meglazulnak, húzza meg őket újra.

A kottarögzítők használatához hajtsa fel őket maga felé, amennyire csak lehet. Amikor nem használja őket, hajtsa őket vissza.

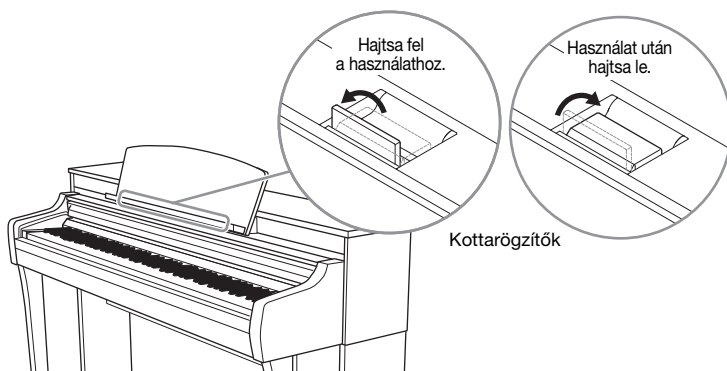

A billentyűzetfedél kinyitása és lecsukása (CSP-295GP)

⚠ VIGYÁZAT

Ne engedje, hogy gyerekek próbálják felnyitni és lecsukni a fedelet. Arra is ügyeljen, nehogy a fedél felemeléskor és leengedésekor becsipődjön saját – és különösen kisgyermekének – ujjá.

A fedél felnyitása:

- 1 Emelje fel és tartsa meg a fedél jobb oldalát (a hangszer billentyűzet felőli oldaláról nézve).
- 2 Emelje fel a fedél támaszát, és óvatosan eressze lefelé a fedelet úgy, hogy a támasz vége beleilleszkedjen a fedél kialakított mélyedésébe.

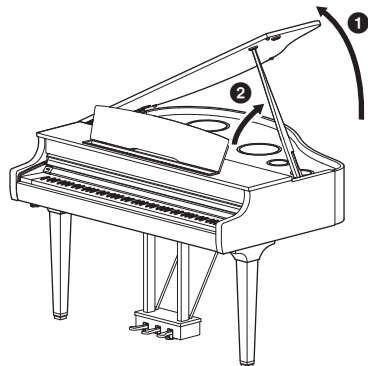

⚠ VIGYÁZAT

- Ügyeljen arra, hogy a támasz vége biztonságosan illeszkedjen a fedél mélyedésébe. Ha a támasz nem megfelelően van a mélyedésben, a fedél lecsapódhat, és ez kárt és sérülést okozhat.
- Ügyeljen arra, hogy sem Ön, sem más ne üsse ki a támaszt, amikor a fedél fel van emelve. Ha a támaszt elmozdítják a fedél mélyedéséből, a fedél lecsapódhat.

A fedél megtámasztásához a hosszabb támasz esetén a belső mélyedést használja, a rövidebb támasz esetén pedig a külsőt.

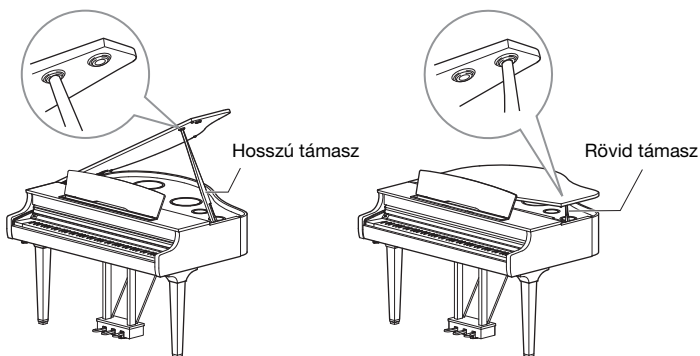

⚠ VIGYÁZAT

A hosszabb támasz esetén ne használja a külső mélyedést, mert akkor a fedél instabillá válik és lecsapódhat, ez pedig kárt és sérülést okozhat.

A fedél lehajtása:

- 1 Fogja meg a fedél támaszát és óvatosan emelje meg a fedelet.
- 2 Tartsa a fedelet felemelt helyzetben, és engedje le a fedél támaszát.
- 3 Óvatosan engedje le a fedelet.

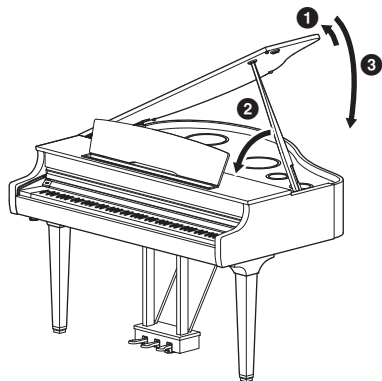

Tápellátás

Csatlakoztassa a tápkábel csatlakozóit a rajzon látható sorrendben.

Néhány országban esetleg csatlakozó-átalakítót is mellékelnek a tápkábelhez az ott használatos szabványos fali aljzatoknak megfelelően.

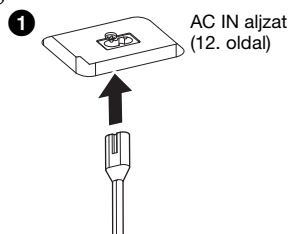

⚠ VIGYÁZAT

Csak a hangszerhez mellékelt tápkábelt szabad használni. Ne használja a tápkábelt más termékekhez.

⚠ FIGYELEM

A termék beüzemelésekor győződjön meg arról, hogy a hálózati aljzat könnyen elérhető. Probléma vagy hibás működés esetén azonnal kapcsolja ki a főkapcsolót, és húzza ki a csatlakozót a fali aljzattól.

MEGJEGYZÉS

Ha ki szeretné húzni a tápkábelt, először kapcsolja ki a hangszer, majd kövesse az eljárást fordított sorrendben.

A hangszer be- és kikapcsolása

1 Fordítsa lefelé a [MASTER VOLUME] csúszkát a „MIN.” állásba

2 A hangszer bekapcsolásához nyomja meg a [⏻] (Készenlét/bekapcsolás) kapcsolót.

A bekapcsolásjelző a [⏻] (Készenlét/bekapcsolás) kapcsolón világítani kezd. Ezt követően a legfelső billentyű felett található Stream Lights (32. oldal) néhány másodpercig villog, és a hangszer bekapcsol.

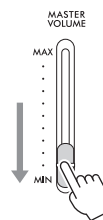

A bekapcsolásjelző világítani kezd.

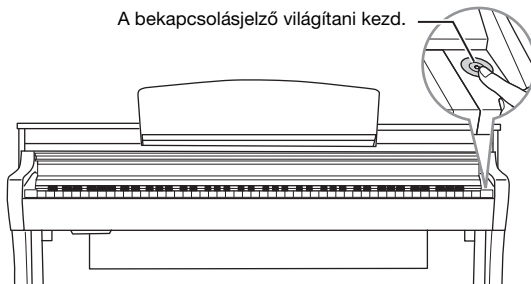

3 Miután befejezte a hangszer használatát, a [⏻] (Készenlét/bekapcsolás) kapcsolót egy másodpercig lenyomva kapcsolja ki.

A bekapcsolásjelző a [⏻] (Készenlét/bekapcsolás) kapcsolón kialszik.

⚠ FIGYELEM

A [⏻] (Készenlét/bekapcsolás) kapcsoló készenléti állapotában is folyik minimális áram a hangszer áramkörében. Húzza ki az elektromos csatlakozót a hálózati aljzattól, ha a hangszer hosszabb ideig nem fogják használni, illetve villámlással járó viharok idején.

ÉRTEŚÍTÉS

- A főkapcsoló bekapcsolása után ne nyomjon meg semmilyen gombot vagy pedált, amíg a hangszer teljesen be nem kapcsol (a Stream Lights nem villog tovább). Ez hibás működést okozhat.
- Ha kényszerítve kell kikapcsolni a hangszer, akkor több mint három másodpercig tartsa lenyomva a [⏻] (Készenlét/bekapcsolás) kapcsolót. Ne feledje, hogy a kényszerített kikapcsolás esetleg adatvesztést és a hangszer károsodását okozhatja.

A hangszer kikapcsolásakor is megőrzött adatok (biztonsági mentési adatok)

A következő beállításokat a hangszer még kikapcsolt állapotban is megőrzi.

- Hangolás (36. oldal)
- Billentés érzékenységének beállítása (35. oldal)
- Metronóm hangereje (34. oldal)
- Eltelt idő az automatikus kikapcsolás funkciónál (lásd alább)
- Bluetooth be/ki (26. oldal)
- Audio loopback (Hangvisszacsatolás) be-/kikapcsolása (37. oldal)
- Koncertzongora-szimuláció típusa *
- Egyes billentyűk beállítása *

* Ezek a beállítások a Smart Pianist [Piano Room] (Zongora-hangversenyterem) menüpontjában érhetők el.

MEGJEGYZÉS

Ha más beállításokat is meg szeretne tartani, használja a Smart Pianist regisztrációs memóriáját.

Mi az a Koncertzongora-szimuláció?

Egy valódi akusztikus zongorán a hangzás finom változásait elő lehet idézni a billentés változtatásával, a billentyű lenyomásától a billentyű elengedéséig. Ha például egy billentyűt egészen az aljáig lenyom, a billentyű az alatta lévő billentyűfészeknek ütközik, és a zaj eléri a húrokat, így a hangzás kissé megváltozik. Továbbá a hangszín, amikor a hangkitartót a hang tompításához a húrokra engedi, annak megfelelően változik, hogy milyen gyorsan engedi fel a billentyűt. A Koncertzongora-szimuláció technológia újraalkotja ezeket a finom hangzásváltozásokat, amelyek a billentésre reagálnak. Ez lehetővé teszi, hogy erős játékkal hangsúlyt, vagy lágy játékkal rezonanciát hozzáadva rendkívül kifejező hangzást produkáljon. A staccato játék során éles hangzást hallhatunk, a billentyűk lassú felengedésekor pedig hosszan tartó hangot.

Ezen a hangszeren a Koncertzongora-szimuláció csak a „CFX Grand” és a „Bösendorfer” hangszínei esetében működik.

Automatikus kikapcsolás funkció

A főleges áramfogyasztás elkerülése érdekében a hangszer automatikus kikapcsolási funkciót tartalmaz, amely automatikusan kikapcsolja a hangszer, ha egy bizonyos ideig nem használják. Alapértelmezés szerint kb. 30 percrek kell eltelnie az automatikus kikapcsolásig, de ez az időtartam megváltoztatható a Smart Pianist [Utility] → [System] menüpontjában.

ÉRTESÍTÉS

Automatikus kikapcsoláskor a nem mentett adatok elvesznek.

Az automatikus kikapcsolás letiltása (egyszerű módszer)

Tartsa lenyomva a billentyűzet legalsó billentyűjét, és közben kapcsolja be a főkapcsolót. Ekkor a hangszer úgy indul, hogy az Automatikus kikapcsolás funkció le van tiltva.

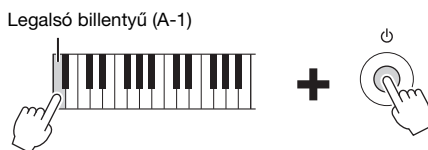

MEGJEGYZÉS

Az Automatikus kikapcsolás funkciót a [FUNCTION] gombbal (30. oldal) engedélyezheti/tilthatja le.

A fő (master) hangerő beállítása

Az egész billentyűzet hangerejét a panel jobb oldalán található [MASTER VOLUME] (Fő – master – hangerő) csúszkával állíthatja be. Állítsa be a kívánt hangerőt a hangszeren való játék közben.

FIGYELEM

Ne használja a hangszeret huzamosabb ideig nagy hangerő mellett, mivel az visszafordíthatatlan halláskárosodást okozhat.

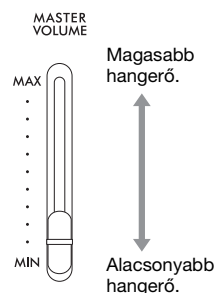

Intelligent Acoustic Control (IAC – intelligens akusztikus szabályozás)

Az IAC olyan funkció, amely a hangszer általános hangerejének megfelelően automatikusan beállítja és szabályozza a hangminőséget. Még ha a hangszeren való játék közben az általános hangerő le is van halkítva, mind az alacsony, mind a magas hangok jól hallhatók. Az IAC csak a hangszer hangszóróin át megszólaló hangokra van hatással. A funkció alapértelmezés szerint be van kapcsolva; ugyanakkor a Smart Pianist [Utility] → [Sound Setting] menüpontjában be- vagy kikapcsolhatja, illetve beállíthatja a mélységet.

A pedálok használata

A hangszer három pedállal van felszerelve. A hangszer használata előtt forgassa el a pedál alatti állítót, amíg az szilárdan érintkezik a padlófelülettel, hogy a pedáltartó ne zörögjön vagy ne mozduljon el, amikor a pedálokra lép.

Alapértelmezés szerint az alábbi funkciók vannak hozzárendelve az egyes pedálokhoz. A Smart Pianist [Utility] → [Pedal Setting] menüpontjában a pedálokhoz más funkciókat, például a „Style Start/ Stop” (Stílus indítása/leállítása) funkciót is hozzárendelheti.

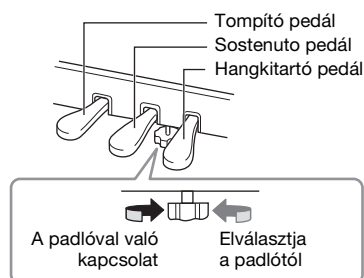

ÉRTESETÉS

A hangszer áthelyezésénél forgassa az állítót úgy, hogy az ne érjen a padlóhoz.

MEGJEGYZÉS

Amikor a hangszer elhagyja a gyárat, a pedálokon műanyag védőborítás található. Használat előtt távolítsa el a pedálok fedeleit, hogy a pedáleffektek optimális használatát biztosítsa.

Hangkitartó pedál (jobb pedál)

Ha lenyomja a hangkitartó pedált, a hangok lassabban fognak elhallgatni.

Ha lenyomja ezt a pedált egy VRM hangszín (23. oldal) lejátszása közben, azzal egy valódi akusztikus zongorára jellemző húrrezonanciát hozhat létre. Ezzel a pedállal használhatja a félig lenyomott pedál funkciót.

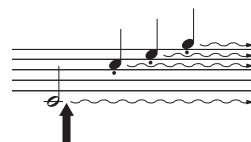

Ha ekkor lenyomja a hangkitartó pedált, a pedál felengedéséig megszólaltatott hangok sokkal lassabban fognak elhalni.

Félig lenyomott pedál funkció

A félig lenyomott pedál funkció lehetővé teszi a fél-hangkitartás technikák használatát, amikor a hangkitartó pedál valahol a teljesen lenyomott és a teljesen felengedett helyzet között van. Ebben a fél-hangkitartás állapotban (valódi zongorán) a hangkitartó csak részlegesen némitja el a húrokat. A félig lenyomott pedál funkció segítségével finoman és hatékonyan vezérelheti a hangkitartást, és jellegzetes árnyalatokat hozhat létre játéka során úgy, hogy finoman szabályozza azt a pontot, amelynél a pedálra gyakorolt nyomás befolyásolja a hangkitartást. Ennek a pontnak az elnevezése „pedál félig lenyomott állapota”, és a Smart Pianist [Piano Room] vagy [Utility] → [Pedal Setting] menüpontban állítható be.

GP érzékeny hangkitartó (csak CSP-295GP/CSP-295)

A CSP-295GP/CSP-295 hangkitartó pedálját arra tervezték, hogy érzékenyebb legyen, és amikor lenyomja, hatása sokkal jobban hasonlítson egy valódi koncertzongora pedáljának hatásához. Ezzel a pedállal egyszerűbb fizikailag érzékelni a pedál félig lenyomott helyzetét, és könnyebben lehet a félig lenyomott pedáleffektet alkalmazni, mint más pedálokkal.

Sostenuto pedál (középső pedál)

Ha a zongorahangszín van kiválasztva, és egy hang vagy akkord lejátszásánál lenyomja ezt a pedált, miközben kitartja a hangot vagy hangokat, akkor az(ok) a pedál felengedéséig szólni fog(nak).

A később leütött hangok viszont nem hosszabbodnak meg, vagyis ezekre nincs hatással a sostenuto pedál.

MEGJEGYZÉS

A sostenuto (középső) pedál nyomva tartása közben egy kitartott (nem lecsengő) hangszintípus, például orgona vagy vonós hangszerek hangja lecsengés nélkül folyamatosan szólhat a billentyűk felengedése után.

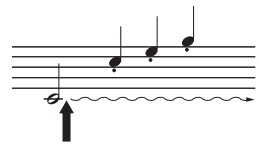

Ha a billentyű(k) nyomva tartása közben lenyomja a sostenuto pedált, akkor ez(ek) a hang(ok) mindaddig szólni fog(nak), amíg fel nem engedi a pedált.

Tompító pedál (bal pedál)

A baloldali pedál nyomva tartása csökkenti a hangerőt és némiképp lágyabbá teszi a hangszínt. A tompító pedál nincs hatással a lenyomása előtt már megszólaltatott hangokra.

MEGJEGYZÉS

Ha nem a zongora, hanem valamely másik hangszín (például jazzorgona) van kiválasztva, akkor az adott hangszínhez tartozó speciális funkciót kap a bal pedál.

Fejhallgató használata

Fejhallgatót a [PHONES] aljzatokhoz csatlakoztathat. Mivel a hangszer két [PHONES] fejhallgatóaljzattal rendelkezik, két fejhallgató csatlakoztatható hozzá. Ha csak egy fejhallgatót csatlakoztat a hangszerhez, akkor a két aljzat bármelyikét használhatja.

⚠ FIGYELEM

Ne használjon fejhallgatót húzamosabb ideig nagy hangerő mellett, mivel az visszafordíthatatlan halláskárosodást okozhat.

MEGJEGYZÉS

Ha csatlakozót csatlakoztat a [PHONES] (Fejhallgató) aljzathoz, a hangszer hangszóróiból nem jön hang. Ha átalakítót használ, a fejhallgató kihúzásakor azt is távolítsa el.

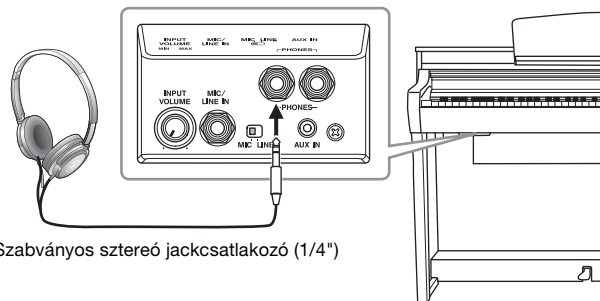

Szabványos sztereó jackcsatlakozó (1/4")

A fejhallgatótartó használata

A hangszerhez egy fejhallgatótartó is jár, így lehetősége van a fejhallgatót a hangszerre akasztani. Rögzítse a fejhallgatótartót a mellékelt két csavarral (4 × 10 mm) a bal elülső oldalon, ahogy az ábrán látható.

ÉRTESETÉS

A fejhallgatót kívül semmi mást nem szabad a tartóra akasztani. Ellenkező esetben károsodhat a tartó vagy a hangszer.

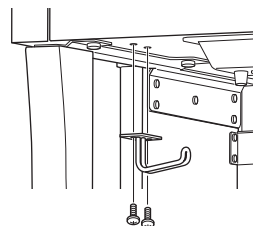

Távoli hangzás reprodukálása (akár fejhallgató használata esetén)

A hangszer két fejlett technológiájának köszönhetően kivételesen realiztikus, természetes hangzásban lehet része, még fejhallgató használata esetén is.

■ Binaurális mintavételezés

A binaurális mintavételezés egy olyan módszer, amely során két speciális mikrofont helyeznek az előadó füléhez, ezzel lehetővé téve az előadó által hallott tényleges hangzás rögzítését. Ha ezt a felvételt fejhallgatóval hallgatja, az olyan hatást kelt, mintha a hang közvetlenül a hangszerből szólna. Sőt, ennek eredményeképpen sokkal tovább hallgatja a zenét a fül károsítása nélkül. Amikora a „CFX Grand” vagy „Bösendorfer” (30. oldal) van kiválasztva, a fejhallgató csatlakoztatása automatikusan bekapcsolja a binaurális mintavételezési hangot.

Mintavételezés

Olyan technológia, amely egy akusztikus hangszer hangjait veszi fel, majd tárolja, és a billentyűzet használata alapján szólaltatja meg azokat a hangokat a hanggenerátor.

■ Sztereofonikus hangerősítés

A sztereofonikus hangerősítés egy olyan effekt, amely távoli hangzást reprodukál – akár a binaurális mintavétel esetén – még akkor is, ha fejhallgatót használ. Ha az egyik kiválasztott VRM hangszín nem a „CFX Grand” vagy a „Bösendorfer” hangszín, a fejhallgató csatlakoztatása automatikusan engedélyezi a sztereofonikus hangerősítést.

Azzal kapcsolatos információt, hogy mely hangszínek VRM-hangszínek, a webhelyünkéről letölthető Data List (Adatlista) című dokumentumban talál.

Mi az a VRM?

Ha egy valódi akusztikus zongorán lenyomja a hangkitartó pedált, és leüt egy billentyűt, akkor nem csak a leütött billentyű húrja kezd rezegni, hanem más hűrok és a rezonátortest is, és mindegyik rész hatással van a többire, így jön létre egy megmaradó és továbbterjedő, gazdag és csengő rezonancia. A hangszer által használt VRM (Virtual Resonance Modeling – virtuális rezonanciamodel) technológia hűen reprodukálja a hűrok és a rezonátortest rezgéseinek bonyolult együttes működését egy virtuális hangszer (fizikai modell) segítségével, így a valódi akusztikus zongorához közelebb álló hangszín hozható létre. Mivel azonnali rezonancia jön létre a billentyűzet és a pedál aktuális állapota alapján, a hangszín kifejezően alakítható a billentyűk leütésének időzítésével és a pedál lenyomásának időzítésével és mértékével.

Játék a Smart Pianist használatával

A hangszer okoseszközhöz, például okostelefonhoz vagy táblagéphez való csatlakoztatásával és a Smart Pianist okoseszköz-alkalmazással a funkciókat még jobban kihasználhatja, játékát pedig még élvezetesebbé teheti. A Smart Pianist segítségével kényelmesen és minőségi módon használhatja a további funkciókat, például a felvételt és a regisztrációs memóriát. Továbbá a képernyő egyedülállóan intuitív vizuális vezérlést biztosít, ezzel még inkább megkönnyítve a hangszeren a játékot.

MEGJEGYZÉS

További információért azzal kapcsolatban, hogy mire van lehetősége magán a hangszeren, illetve a Smart Pianist használatával, tekintse meg a következő listát: 54. oldal.

A Smart Pianist telepítése az okoseszkökre



Szerezze be a Smart Pianist alkalmazást, és telepítse okoseszközére!

- iPadOS/iOS: Elérhető az App Store áruházban
- Android: Elérhető a Google Play áruházban

Az alkalmazással és a kompatibilis eszközökkel kapcsolatos további információért tekintse meg az alábbi webhelyet.

<https://www.yamaha.com/kbdapps/>

Csatlakozás a Smart Pianist alkalmazáshoz

Ez a műszer vezeték nélkül (27. oldal) vagy kábellel (28. oldal) csatlakoztatható okoseszközhöz. A hangszer okoseszközhöz való csatlakoztatásával kapcsolatos útmutatást a Smart Pianist „Connection Wizard” elnevezésű Csatlakozási varázslója biztosítja, a használt hangszer állapotától függően. Ha Bluetooth-on keresztül szeretne csatlakozni, előbb olvassa el a „Bluetooth-kapcsolat” című részt a 25. oldalon, majd az alábbi utasításokat.

ÉRTESETÉS

- A hangszer beállításai helyére a Smart Pianist beállításai kerülnek, amikor a hangszer a Smart Pianist alkalmazáshoz csatlakoztatva van.
- Ne tegye az okoseszközt instabil helyre, mert az eszköz leeshet és megsérülhet.

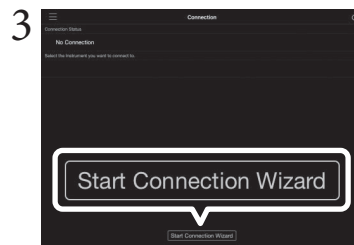

- 1 A Smart Pianist alkalmazásban koppintson a képernyő bal felső részén található [≡] ikonra a menü megnyitásához.
- 2 Koppintson az [Instrument] (Hangszer) gombra a Connection (Csatlakozás) képernyő előhívásához.
- 3 Koppintson a [Start Connection Wizard] (Csatlakozási varázsló indítása) elemre a lap alján.
- 4 Kövesse a Connection Wizard (Csatlakozási varázsló) utasításait.

Ha a kapcsolat sikeresen létrejött, a képernyő bal alsó sarkán található [Instrument] (Hangszer) felirat mellett megjelenik a hangszer típusa, például a „CSP-295” felirat. A csatlakoztatás befejezése után használja a Smart Pianist alkalmazást a hangszer vezérlésére. Amíg a Smart Pianist a hangszerhez van csatlakoztatva, a billentyűzetten való játék az egyetlen művelet, amely a hangszeren elvégezhető.

A Smart Pianist szétcsatlakoztatása

Ha bezárja a Smart Pianist alkalmazást az okoseszközön, a hangszer és az alkalmazás közötti kapcsolat megszakad. A hangszer [FUNCTION] gombjának lenyomásával is bonthatja a hangszer és az alkalmazás kapcsolatát.

Még ha a Smart Pianist le is van választva, a hangszeret annak kikapcsolásáig az alkalmazásban megadott beállításokkal használhatja.

■ Újbóli csatlakozás a Smart Pianist alkalmazáshoz:

A Smart Pianist menüjében koppintson a [Instrument] gombra a Connection (Csatlakozás) képernyő megjelenítéséhez (1–2. lépés a 24. oldalon), majd válassza ki a típust (például CSP-295). Ha a típus nem jelenik meg a Csatlakozás képernyőn, indítsa újra a Csatlakozás varázslót.

Vezeték nélküli csatlakozás

Csatlakoztassa a hangszeret egy okoseszközhöz Bluetooth- (lásd alább) vagy Wifi-kapcsolaton át (27. oldal).

Bluetooth-kapcsolat

Bluetooth-on keresztül történő csatlakozásnál először a Bluetooth hang funkció beállításait kell elvégezni a hangszeren a hangadatok fogadásának engedélyezéséhez. Ezt követően a Smart Pianist segítségével Bluetooth MIDI-kapcsolaton keresztül csatlakozhat a MIDI-adatok küldéséhez/fogadásához. A Bluetooth-funkció használata előtt feltétlenül olvassa el „A Bluetooth-ról” című szakaszt a 7. oldalon.

Bluetooth-funkció

A termék vásárlásának helyétől függően előfordulhat, hogy a hangszer nem rendelkezik Bluetooth-funkcióval. Az adott hangszer nem rendelkezik Bluetooth-funkcióval, ha az adattábla jobb alsó sarkába egy „Y” van nyomtatva.

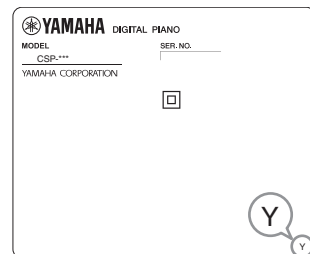

■ Bluetooth hang kapcsolat (Bluetooth hang funkció)

Ez a szakasz bemutatja, hogy hogyan fogadhat hangadatokat egy Bluetooth-os készülékről, például egy okostelefonról. Ha egy Bluetooth-os eszköz van csatlakoztatva, akkor a csatlakoztatott eszközön lejátszott hangadatok hangját a hangszer beépített hangszóráin keresztül hallgathatja.



MEGJEGYZÉS

- Ebben a kézikönyvben a „Bluetooth-os eszköz” olyan eszközre utal, amely képes a rajta lévő hangadatokat Bluetooth-funkció segítségével, vezeték nélküli kommunikációval a hangszerre továbbítani. A megfelelő működéshez a készüléknek kompatibilisnek kell lennie az A2DP-vel (Advanced Audio Distribution Profile). A Bluetooth hang funkció bemutatására itt egy az ilyen Bluetooth-os készülékre példaként egy okoseszközt használunk.
- Ez a készülék nem képes hangadatokat továbbítani Bluetooth-on keresztül a Bluetooth-szal felszerelt eszközökre. Így, ha a készülék Bluetooth-on keresztül csatlakozik, a Smart Pianist használatával nem lehet hangfájl formátumban rögzíteni. Ha Bluetooth-kapcsolat mellett szeretne hangfájlt rögzíteni, rögzítsen MIDI formátumban. Akkor is rögzíthet hangfájl formátumban, ha a készülék Bluetooth helyett más módon csatlakozik az okoseszközhöz.

1 A [FUNCTION] gomb lenyomva tartása közben nyomja meg a legfelső billentyűt (C7) az okoseszközzel való párosításhoz.

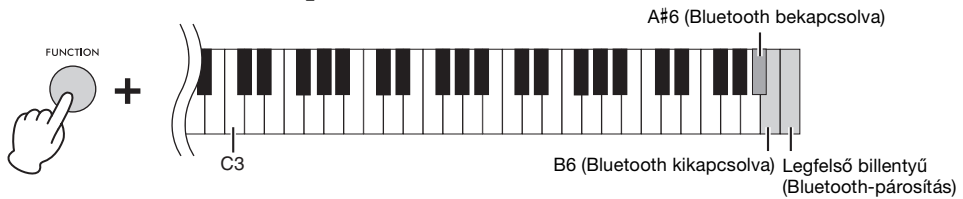

A jobb szélső fekete billentyű Stream Lights (kék) jelzőfényei egymás után lefelé haladva felvillannak párosítás közben. A párosítás megszüntetéséhez nyomja meg a [FUNCTION] gombot.

MEGJEGYZÉS

- „Párosítás” alatt a Bluetooth-os eszköz ezen hangszeren történő regisztrálása értendő, valamint az, hogy a két eszköz felismeri egymást, és képesek egymással vezeték nélkül kommunikálni.
- A párosításhoz a hangszer Bluetooth-funkcióját be kell kapcsolni. Alapértelmezés szerint be van kapcsolva. A Bluetooth-funkció be-/kikapcsolásához nyomja meg az A#6 vagy a B6 billentyűt, miközben lenyomva tartja a [FUNCTION] gombot.
- Egyszerre csak egy Bluetooth-os eszközt lehet csatlakoztatni a hangszerhez (ugyanakkor összesen 8 okoseszköz párosítható a hangszerrel). Ha a 9. készülékkel való párosítás sikeres volt, a legrégebben csatlakoztatott eszköz párosítási adatai törlődnek.

2 Az okoseszközhöz kapcsolja be a Bluetooth-funkciót, és válassza ki a „CSP-*** (típus) AUDIO” lehetőséget a csatlakozási listából.

A párosítás befejezése után a jobb oldali fekete billentyű Stream Lights (kék) jelzőfénye körülbelül három másodpercig villog.

Ha a Stream Lights nem villog, kapcsolja ki a Bluetooth funkciót a B6 gomb megnyomásával, miközben lenyomva tartja a [FUNCTION] gombot. Ezt követően kapcsolja be a Bluetooth-funkciót az A#6 billentyű lenyomásával, miközben lenyomva tartja a [FUNCTION] gombot, majd próbálja újra az 1. lépéstől a műveleteket.

MEGJEGYZÉS

- Ügyeljen arra, hogy az okoseszközhöz 5 percen belül fejezze be a beállításokat.
- Ha a rendszer hozzáférési kulcs megadását kéri, írja be a „0000” számokat.

3 Játsszon le hangadatokat az okoseszközhöz, így ellenőrizheti, hogy a hangszer beépített hangszóróin keresztül hallható-e a hang.

A hangszer következő bekapcsolásakor az utolsó csatlakoztatott okoseszköz automatikusan csatlakozik a hangszerhez, ha az okoseszköz és a hangszer Bluetooth-funkciója be van kapcsolva. Ha a készülék nem csatlakozik automatikusan, válassza ki a készülék típusát az okoseszköz csatlakozási listájából.

■ Bluetooth MIDI-kapcsolat

Ha Bluetooth MIDI-n keresztül szeretne csatlakozni egy okoseszközhöz, kövesse a Smart Pianist csatlakozási varázslójának útmutatóját (1-4. lépés a 24. oldalon). A csatlakozási listából válassza ki a „CSP-*** (típus) MIDI” lehetőséget.



MEGJEGYZÉS

A csatlakoztatáshoz a készülék Bluetooth-funkcióját be kell kapcsolni. Alapértelmezés szerint be van kapcsolva. A Bluetooth-funkció be-/kikapcsolásához nyomja meg az A#6 vagy B6 billentyűt, miközben lenyomva tartja a [FUNCTION] gombot (fenti 1. lépés).

Csatlakoztatás kábelekkel

Csatlakoztassa az okoseszközt az [USB-C] aljzathoz az USB-kábellel. Győződjön meg róla, hogy az USB-kábel megfelelő csatlakozókkal rendelkezik (és szükség esetén megfelelő USB-átalakító adapterrel). A CSP-295GP esetében az [USB-C] aljzat a kottatartó hátsó részén található; a többi modellen a kottatartó jobb szélén található. Az ehhez az aljzathoz csatlakoztatott készülék használat közben automatikusan töltődik.

MEGJEGYZÉS

(CSP-295GP) Az [USB-C] aljzattal kapcsolatos további információért lásd: 13. oldal.

(CSP-295) A kábel csatlakoztatásakor vagy leválasztásakor javasoljuk, hogy húzza maga felé a kottatartót, és tartsa így, hogy könnyebben hozzáférjen az aljzathoz.

■ USB-C típusú csatlakozós eszközök

Csatlakoztasson egy USB-kábelt (C típusú csatlakozó – C típusú csatlakozó) az ábrán látható sorrendben.

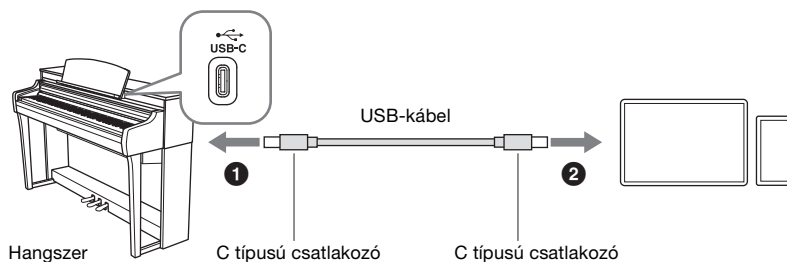

■ Lightning-aljzattal rendelkező eszközök

Csatlakoztasson egy USB-kábelt (C típusú csatlakozó – C típusú csatlakozó) és egy USB-átalakító adaptert (C-típusú aljzat – Lightning) a rajzon látható sorrendben.

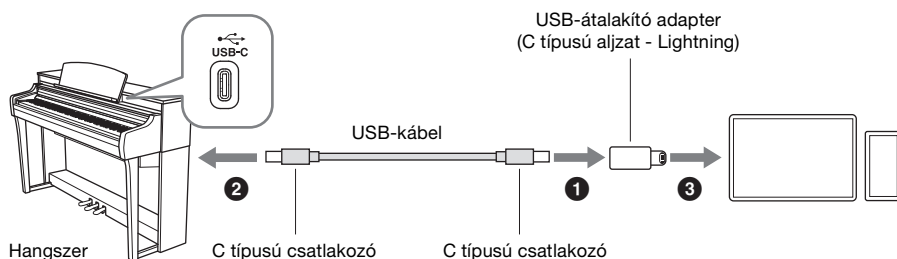

A csatlakozáshoz egyszerűen használhat egy Apple USB-C Lightning-kábelt is.

ÉRTESÍTÉS

Ha USB-C Lightning-kábelt használ, használjon eredeti Apple-kábelt.

MEGJEGYZÉS

Ha leválasztja a kábelt az okoseszköz csatlakozójáról, majd újra csatlakoztatja, előfordulhat, hogy a Smart Pianist nem csatlakozik megfelelően. Ha ez történik, húzza ki a kábelt a hangszer [USB-C] aljzatból, majd csatlakoztassa ismét, vagy kapcsolja ki a hangszer, és kapcsolja be újra.

Óvintézkedések az [USB-C] aljzat használatakor

Ha okoseszközt vagy számítógépet csatlakoztat az [USB-C] aljzathoz, mindenképpen tartsa be az alábbi pontokat, hogy elkerülje az okoseszköz, a számítógép vagy a hangszer lefagyását, valamint az adatok sérülését vagy elvesztését.

ÉRTESÍTÉS

- Használjon 3 méternél rövidebb CC vagy AC típusú (39. oldal) USB-kábelt. USB 3.0 típusú kábel nem használható.
- A hangszer ki- vagy bekapcsolása, valamint az USB-kábel [USB-C] aljzathoz való csatlakoztatása vagy kihúzása előtt mindenképpen hajtsa végre az alábbiakat:
 - Lépjen ki minden futó alkalmazásból az okoseszközön.
 - Győződjön meg róla, hogy a hangszer éppen nem küld adatot. (Adatátvitel akkor is történik, amikor játszik a billentyűzeten, vagy lejátszik egy zenedarabot.)
- Amikor az okoseszköz már csatlakoztatva van a hangszerhez, legalább hat másodpercet várni kell az alábbi műveletek között: (1) a hangszer ki- és újbóli bekapcsolása, illetve (2) az USB-kábel csatlakoztatása és kihúzása.

Ha az okoseszköz, a számítógép vagy a hangszer lefagy, indítsa újra az alkalmazást vagy az okoseszközt/számítógépet, illetve a hangszert kapcsolja ki, majd ismét be.

Játék csak magán a hangszeren

Ez a fejezet azokat a funkciókat ismerteti, amelyek a hangszer önálló (Smart Pianist nélküli) használatára során állnak rendelkezésre. Ha a hangszer csatlakoztatva van a Smart Pianist alkalmazáshoz, a hangszer általi vezérlés nem használható. Válassza le a hangszerrel a Smart Pianist alkalmazásról (25. oldal) a hangszer általi vezérléshez.

Funkciók listája

A [FUNCTION] gomb lenyomva tartása közben egy adott billentyű megnyomásával a billentyűhöz rendelt funkciót hívhatja elő.

FUNCTION +

A#-1	C#0	D#0	F#0	G#0	A#0	C#1	D#1	F#1	G#1	A#1	C#2	D#2	F#2	G#2	A#2
Automatikus kikapcsolás tiltása	Bösendorfer	Suitcase Jazz	Jazz Rotary SW	Harpsichord 1		10,000 Hours	Clocks	Jesus, Joy of Mans Desiring	Salut d'amour op.12		Smooth Ballad	60s Big Hit	Brazilian Bossa	Cool Jazz Waltz	
Automatikus kikapcsolás engedélyezése	CFX Grand	Concert Upright	Vintage EP	DX Dynamic	Pipe Organ Principal	Vibraphone	Into The Unknown	Señorita	My Heart Will Go On	Canon D dur	Twinkle, Twinkle, Little Star	Für Elise	Standard 8Beat	Funky Shuffle	6-8 Ballad Rock
													Mod Broadway Ballad	Swing Medium	Easy Waltz
A-1 B-1	C0	D0 E0	F0 G0	A0 B0	C1	D1 E1	F1 G1	A1 B1	C2	D2 E2	F2 G2	A2 B2			
	Automatikus kikapcsolás (20. oldal)	Hangszínek (32. oldal)	Zenedarabok (32. oldal)	Stílusok (33. oldal)											

Hangszínek listája

Bil-lentyű	Hangszín neve	Leírás
C0	CFX Grand*	A Yamaha zászlóshajójának számító CFX koncertzongora hangzás széles dinamikartományt kínál a maximális vezérelhetőség érdekében. Bármilyen zenei stílusban (stílusban) használható.
C#0	Bösendorfer*	A Bécsben gyártott Bösendorfer Imperial koncertzongora híres hangja. Telt hangzása felidézi a hangszer méretét, és ideális a kompozíciókban a gyengédség kifejezésére.
D0	Concert Upright	A hangmintát egy álló zongorából, a Yamaha SU7 hangszerből származik. Élvezze az egyedi hangjellemzőt és a könnyedebb, lazább érzést.
D#0	Suitcase Jazz	Olyan elektromos zongora hangját imitálja, amelyben kalapácsok szólaltatnak meg fémlapokat, és a lágyabb billentés puhább hangzást, a kemény billentés élesebb hangzást eredményez. A jellegzetes hangzás számos népszerű zenei stílushoz, például jazzhez illik.
E0	Vintage EP	Olyan elektromos zongora hangját imitálja, amelyben kalapácsok szólaltatnak meg fém rezgőnyelveket. Széles körben elterjedt a rock- és könnyűzenében.
F0	DX Dynamic	FM szintetizátor által előállított elektronikus zongorahang. A hangszín úgy változik, ahogy a billentését változtatja. Ideális a könnyűzenéhez.
F#0	Jazz Rotary SW	A „hangkerék” típusú elektromos orgona hangja. Rotary speaker (Forgó hangszóró) effektussal mintavételezett hangzás forgási sebessége a bal pedál lenyomására változik. Jazz és rock zenében gyakori.
G0	Pipe Organ Principal	Ez a hangzás egy fő orgona (rézfúvós hangszer) sípjait (8'+4'+2') kombinálja. Barokk egyházi zenéhez használható.
G#0	Harpsichord 1	A barokk zenében gyakran használt hangszer hangja. A billentés változtatása nem befolyásolja a hangerőt, és a billentyű felengedésekor jellegzetes hang hallható.
A0	Vibraphone	Vibrafon hang vibrato effekttel. A térhatású, tiszta hangzás a pop zenéhez ideális.

Ha a „*”-gal jelölt hangszín van kiválasztva, a fehallgató csatlakoztatása automatikusan bekapcsolja a binaurális mintavételezéses hangzást (23. oldal).

Voice: A hangszer hangja a billentyűzeten való játékhoz.
Zenedarab: Zenedarabok adatai.
Stílus: Automatikus és ritmuskíséret motívumokat.

MEGJEGYZÉS

A Bluetooth párosítás vagy a Zenedarab/Stílus/metronóm lejátszása közben csak a [FUNCTION] gomb megnyomásával lehet leállítani az éppen használt funkciót. Más esetekben a [FUNCTION] gomb megnyomása a „CFX Grand” hangszínt hívja elő.

C#3	D#3	F#3	G#3	A#3	C#4	D#4	F#4	G#4	A#4	C#5	D#5	F#5	G#5	A#5	C#6	D#6	F#6	G#6	A#6												
Metronóm be/ki	1-es számbillentyű	2-es számbillentyű	3-as számbillentyű	4-es számbillentyű	5-ös számbillentyű	6-os számbillentyű	7-es számbillentyű	8-as számbillentyű	9-es számbillentyű	0-s számbillentyű	Tempóbeütés	Ütés csökkentése 1-gyel	Ütés növelése 1-gyel	Hangerő csökkentése 1-gyel	Hangerő növelése 1-gyel	Összes	Ritmus	Zongoraterem	Kamara	Klub	Nincs zengetés	Billentésérzékenység	Félhang lefelé	Félhang felfelé	Csökkentés kb. 0,2 Hz-cel	Emelés kb. 0,2 Hz-cel	Csatorna lefelé 1-gyel	Csatorna felfelé 1-gyel	Viszacsatolás kikapcsolva	Bluetooth kikapcsolva	Bluetooth-párosítás
C3	D3	E3	F3	G3	A3	B3	C4	D4	E4	F4	G4	A4	B4	C5	D5	E5	F5	G5	A5	B5	C6	D6	E6	F6	G6	A6	B6	C7			
Számbillentyűk										Ütésszám				Style Part (Stíluskíséret szólama) (33. oldal)		Zenetés típusa (35. oldal)		Transzponálás (36. oldal)		Hangolás (36. oldal)		MIDI csatorna (37. oldal)		Bluetooth-kapcsolat (26. oldal)							
Metronóm										Tempóbeütés				Metronóm Hangerő		Billentésérzékenység (35. oldal)						Hangviszacsatolás (37. oldal)									

Zenedarabok listája

Billentyű	Zenedarab címe	Zeneszerző
C1	Into The Unknown	Lásd az 56–57. oldalt.
C#1	10,000 Hours	
D1	Señorita	
D#1	Clocks	
E1	My Heart Will Go On (Love Theme From "Titanic")	
F1	Canon D dur	J. Pachelbel
F#1	Jesus, Joy of Man's Desiring	J. S. Bach
G1	Twinkle, Twinkle, Little Star	Traditional
G#1	Salut d'amour op.12	E. Elgar
A1	Für Elise	L. v. Beethoven

Stílusok listája

Billentyű	Stílus neve
C2	Standard 8Beat
C#2	Smooth Ballad
D2	Funky Shuffle
D#2	60s Big Hit
E2	6-8 Ballad Rock

Billentyű	Stílus neve
F2	Mod Broadway Ballad
F#2	Brazilian Bossa
G2	Swing Medium
G#2	Cool Jazz Waltz
A2	Easy Waltz

Játék különböző hangokkal (Hangszínek)

A hangszeren különböző hangszerhangokból válogathat. A [FUNCTION] gomb lenyomva tartása közben nyomja meg a C0–A0 gombok egyikét a kívánt hangszín kiválasztásához (30. oldal). Az alapértelmezett hangszínre (CFX Grand) a [FUNCTION] gomb megnyomásával állhat vissza.

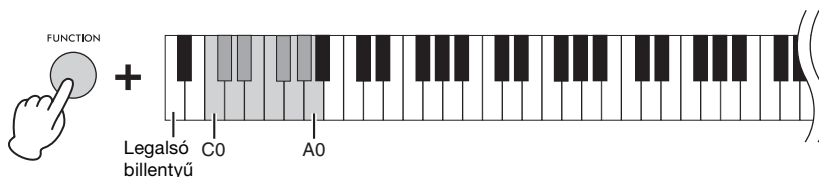

MEGJEGYZÉS

A Smart Pianist használata esetén a hangszíneket a hangszer három billentyűzet részében játszhatja le: Fő, réteg és bal kéz. Ezek a játékmódok lehetővé teszik, hogy csak egyetlen hangszínnel (fő szólam) játsszon a billentyűzeten, vagy egy másik hangszínt (Rétegszólam) helyezzen a Main Part (Főszólam) mellé, illetve hogy a Bal kéz szólama bekapcsolásával a bal kéz tartományában másik hangszínt játsszon. Amikor a Bal kéz szólama be van kapcsolva, a Stream Lights segédfényei kigyulladnak annál a billentyűnél (az ún. osztáspontnál), amely a billentyűzetet balkezes és jobbkezes részre osztja.

Zenedarab lejátszása

Ez a fejezet a gyári zenedarabok lejátszását mutatja be (31. oldal).

- 1 **Tartsa nyomva a [FUNCTION] gombot, és közben nyomja meg az C1–A1 billentyűtartomány valamelyik billentyűjét.**

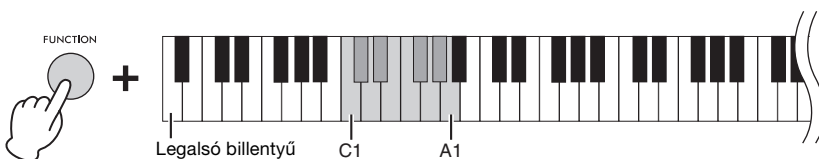

Zenedarabok lejátszása közben a Stream Lights segédfények jelzik, hogy mely hangokat kell megszólaltatnia és mikor. Ahogy a fények „süllyednek”, nyomja le a jelzett billentyűt, amikor pedig a fények leérnek, játssza le a legközelebbi billentyűt.

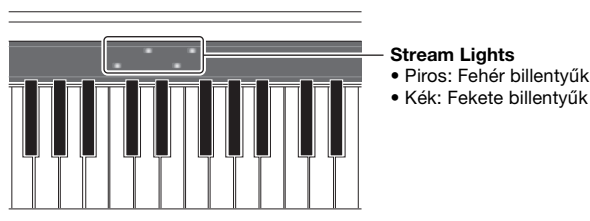

A Stream Lights segédfények sebessége és a be-/kikapcsolt állapota a Smart Pianist [Song] → (Zenedarab kiválasztása) → [Setting] → [Playback] (Zenedarab → Zenedarab kiválasztása → Beállítás → Lejátszás) menüpontjában állítható be.

MEGJEGYZÉS

A tempó módosítását lásd: 34. oldal.

- 2 **Nyomja meg a [FUNCTION] gombot a lejátszás leállításához.**

A tíz gyári zenedarabot a hangszer folyamatosan lejátsza, amíg le nem állítja a lejátszást.

MEGJEGYZÉS

Használhatja a Smart Pianist Guide (segéd) funkcióját. Ha be van kapcsolva, a saját tempójában gyakorolhat, mivel a többi szólam lejátszása kivárja, hogy a megfelelő hangokat játssza le.

Játék stíluskísérettel

Ez a hangszer olyan „Stílusokkal” rendelkezik, amelyek automatikus kíséretet produkálnak, ahogy a billentyűzeten játszik.

1 Tartsa nyomva a [FUNCTION] gombot, és közben nyomja meg az C2–A2 billentyűtartomány valamelyik billentyűjét.

A kiválasztott stílus (31. oldal) ritmusszólamának lejátszása elindul.

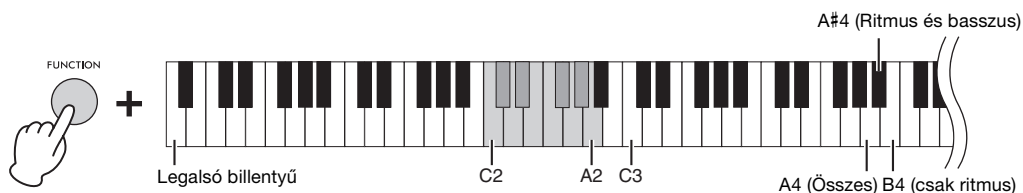

MEGJEGYZÉS

A tempó beállítását lásd: 34. oldal.

2 Játsszon a billentyűzeten a ritmuskíséretre.

Amint lejátszik egy billentyűt, a basszus szólam és a többi szólam lejátszása is elkezdődik.

A billentyűzeten való játék során a hangszer felismeri az akkordokat és automatikusan lejátsza a kíséretet.

Egy stílus ritmus-, basszus- és más szólamokból áll. Alapértelmezés szerint mindezeket a szólamokat a hangszer lejátsza, de megadhatja a lejátszandó szólamokat. Tartsa nyomva a [FUNCTION] gombot, és közben nyomja meg az A4–B4 billentyűtartomány valamelyik billentyűjét.

MEGJEGYZÉS

Ha az Akkordfelismerési tartományt a „Lower” (Alsó) értékre állítja be, az akkordok meghatározásához a hangszer kijelöl egy, a bal kézhez tartozó billentyűzettartományt, és a hangszer automatikusan felismeri az itt játszott akkordokat, majd ezekre építi az automatikus kíséretet a kiválasztott stílusban. Az alapértelmezett beállítás visszaállításához válassza a „Full” (Teljes) lehetőséget Akkordfelismerési tartományként.

3 A játék befejezése után nyomja meg a [FUNCTION] gombot a lejátszás leállításához.

A stílus vége előtt egy befejezést játszik le a hangszer.

A metronóm használata

A metronóm használatával gyakorolhatja a pontos tempót, és a tényleges tempót hallgatva ellenőrizheti a játékát. A metronóm be-, illetve kikapcsolásához tartsa lenyomva a [FUNCTION] gombot, és közben nyomja meg a C3 billentyűt. A metronómot lejátszás közben is egyszerűen leállíthatja a [FUNCTION] gomb megnyomásával.

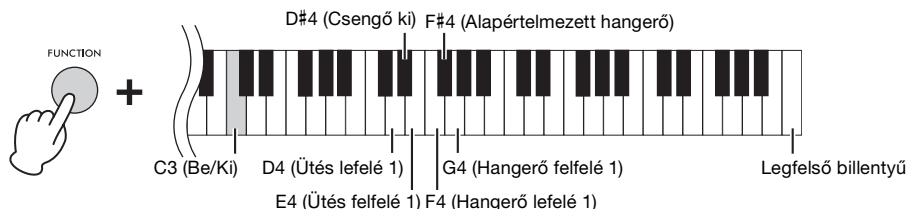

■ A hangerő beállítása

A hangerő 0–127 tartományban állítható. A [FUNCTION] gomb lenyomva tartása közben nyomja meg az F4 vagy G4 billentyűt. Az alapértelmezett hangerőre (100) való visszaállításhoz tartsa lenyomva a [FUNCTION] gombot és nyomja meg az F#4 billentyűt.

■ Az ütés módosítása

Az ütsét a 0, 2, 3, 4, 5 és 6 értékek közül lehet kiválasztani. Az első ütsét csengőhanggal, a többi pedig kattanásokkal hangsúlyozza a hangszer. Alapértelmezésben 0-ra van állítva (Csengő ki), és a kattanás minden ütsétnél megszólal. A [FUNCTION] gombot lenyomva tartva és az E4 vagy a D4 billentyűt megnyomva módosíthatja az ütsét felfelé vagy lefelé. Az alapértelmezettre való visszaállításhoz tartsa lenyomva a [FUNCTION] gombot és nyomja meg a D#4 billentyűt.

MEGJEGYZÉS

A tempó beállítását lásd alább.

Játék csak magán a hangszeren

A tempó beállítása

A zeneszámok, stílusok és metronómok tempóját percenként 5 és 500 közötti ütszám tartományban szabályozhatja.

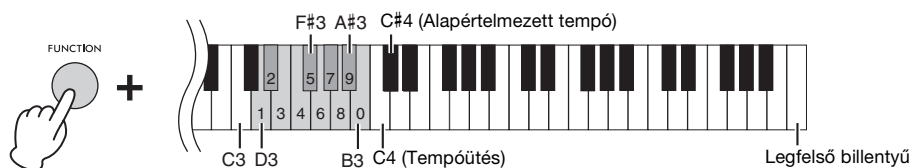

■ Háromjegyű érték bevitelével

A [FUNCTION] gomb lenyomva tartása közben nyomja meg a megfelelő D3–B3 billentyűket sorban egymás után.

Például a „95” érték megadásához a [FUNCTION] gomb lenyomva tartása mellett nyomja meg sorban a B3 (0), A#3 (9) és F#3 (5) billentyűket.

■ A kívánt tempó beütésével (Tempóbeütés)

A [FUNCTION] gomb lenyomva tartása mellett a tempó megváltoztatásához üsse le a C4 billentyűt (kétszer vagy többször) a kívánt tempóban.

Az alapértelmezett tempó visszaállításához tartsa lenyomva a [FUNCTION] gombot és nyomja meg a C#4 billentyűt. Az alapértelmezett tempó a kiválasztott zenedarabtól vagy stílustól függően változik.

A zengetés típusának kiválasztása

Egy valódi zongora másképp szól, attól függően, hogy milyen helyiségben játszanak rajta. Kiválaszthatja a különböző helyiségek visszhangját szimuláló zengetés típust.

A [FUNCTION] gomb lenyomva tartása közben nyomja meg a C5–F5 billentyűk egyikét a zengetés típusának kiválasztásához. A kiválasztott zengetés a teljes hangzásra vonatkozik, beleértve a játékot a hangszeren, zenedarab/stílus lejátszását és külső MIDI eszköztől bejövő MIDI lejátszását.

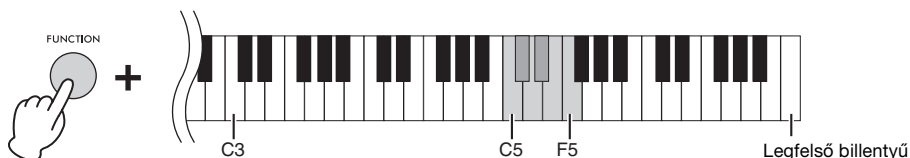

Zengetéstípusok listája

Billentyű	Zengetés típusa	Leírás
C5	Recital Hall (Zongoraterem)	Egy zongorakoncerthez alkalmas, közepes méretű terem tiszta zengését állítja elő.
C#5	Concert Hall (Koncertterem)	A nyilvános zenekari előadásokhoz használt, nagy terem zengését állítja elő.
D5	Chamber (Kamara)	A kamarazenére alkalmas, kis helyiségek elegáns zengését állítja elő.
D#5	Cathedral (Katedrális)	Egy magas mennyezetű, kőből készült katedrális ünnepélyes zengését állítja elő.
E5	Club (Klub)	A jazz klubok és kis bárók élénk zengését állítja elő.
F5	No Effect (Nincs zengetés)	Nincs zengetés.

MEGJEGYZÉS

Amikor kiválaszt egy stílust vagy zenedarabot, az ideális zengetési típust a hangszer automatikusan előhívja. Ezért előfordulhat, hogy a hangszer olyan típust hív elő, amely a fenti típusokból nem érhető el.

A billentésérzékenység beállítása

A billentés érzékenysége azt határozza meg, hogy a hangok megszólalása miként függjön a billentyűk leütésének erősségétől. Ez a beállítás nincs hatással a billentyűk tényleges (fizikai) súlyozására. A különböző beállítások közötti váltáshoz tartsa lenyomva a [FUNCTION] gombot és nyomja meg a G5 billentyűt: Medium (Közepes), Hard 1 (Erős 1), Hard 2 (Erős 2), Fixed (Rögzített), Soft 2 (Lágy 2), Soft 1 (Lágy 1) és Medium (Közepes). Az alapértelmezett beállítás (Közepes) visszaállításához tartsa lenyomva a [FUNCTION] gombot és nyomja meg az F#5 billentyűt.

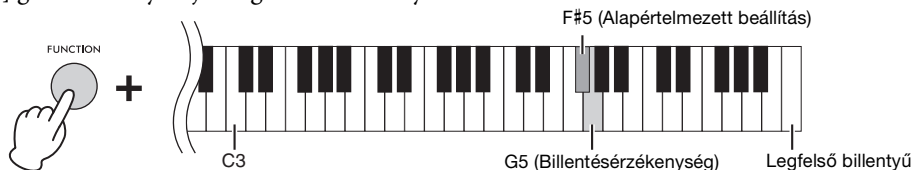

Billentésérzékenység lista

Billentésérzékenység	Leírás
Soft 2 (Lágy 2)	Már nagyon enyhe erejű billentés esetén is hangosan szólalnak meg a hangok.
Soft 1 (Lágy 1)	Már enyhébb erejű billentés esetén is hangosan szólalnak meg a hangok.
Közepes (Közepes)	Normál billentésérzékenység.
Hard 1 (Erős 1)	A billentyűket viszonylag erősen kell leütni ahhoz, hogy hangosan szólaljanak meg a hangok.
Hard 2 (Erős 2)	A billentyűket nagyon erősen kell leütni a hangos megszólaltatáshoz.
Fixed (Rögzített)	A hangok azonos hangerővel szólalnak meg, függetlenül attól, milyen erősen üti le a billentyűket.

Hangmagasság transzponálása (állítás) félhangonként

Az egész billentyűzet hangmagasságát eltolhatja akár felfelé, akár lefelé, félhangos lépésekben, hogy megkönnyítse az eredetileg nehéz hangnemben lévő darabok előadását, illetve igazodhat az énekes vagy más hangszerek hangmagasságához.

A [FUNCTION] gomb lenyomva tartása közben nyomja meg az A5 vagy B5 billentyűt a hangmagasság felfelé vagy lefelé történő eltolásához -12 és +12 közötti tartományban. Az alapértelmezett beállítás (normál hangmagasság = 0) visszaállításához tartsa lenyomva a [FUNCTION] gombot és nyomja meg az A#5 billentyűt.

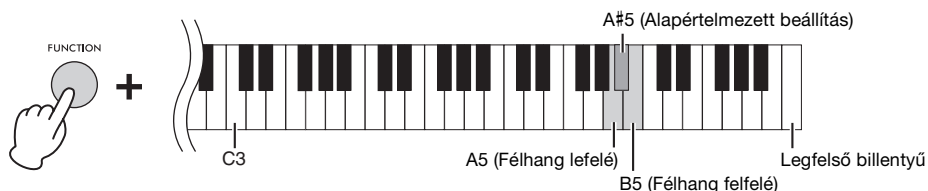

A hangmagasság finomhangolása

A teljes hangszer hangmagasságát megközelítőleg 0,2 Hz-es lépésekben finomhangolhatja. Ez lehetővé teszi, hogy a billentyűzet hangmagasságát pontosan hozzáigazítsa más hangszerek vagy felvett zene hangmagasságához.

A [FUNCTION] gomb lenyomva tartása közben nyomja meg a C6 vagy D6 billentyűt a hangmagasság emeléséhez vagy csökkentéséhez a 414,8–466,8 Hz (=A3) tartományban.

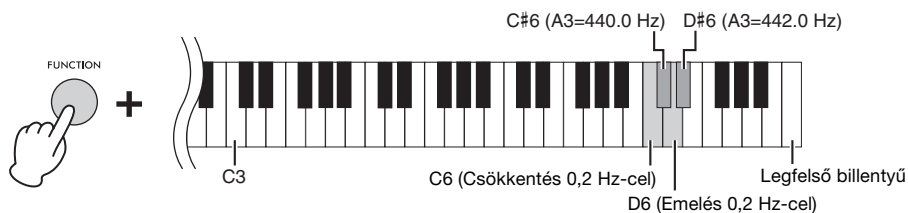

A hangmagasság 442,0 Hz-re állításához (a rézfúvós és fúvós hangszerek általánosan használt hangmagassága) tartsa lenyomva a [FUNCTION] gombot és nyomja meg a D#6 billentyűt. Az alapértelmezett hangmagasság (440,0 Hz) visszaállításához tartsa lenyomva a [FUNCTION] gombot és nyomja meg a C#6 billentyűt.

A MIDI küldési csatorna változtatása

Módosíthatja azt a MIDI-csatornát, amely a billentyűzeten történő játék MIDI-üzeneteit továbbítja a MIDI [OUT] kimenet és egy másik MIDI-eszköz között. A három billentyűzetrész együttesen változik.

Az alapértelmezett beállítások a következők:

- Főszólam: MIDI-aljzat 1, 1. csatorna
- Rétegszólam: MIDI-port 1, 2. csatorna
- Bal kéz szólama: MIDI-port 1, 3. csatorna

A [FUNCTION] gomb nyomva tartása közben az F6 vagy G6 billentyű lenyomásával módosíthatja a csatornákat egyfeljebb vagy lejjebb. Az alapértelmezett beállítások visszaállításához tartsa lenyomva a [FUNCTION] gombot és nyomja meg az F#6 billentyűt.

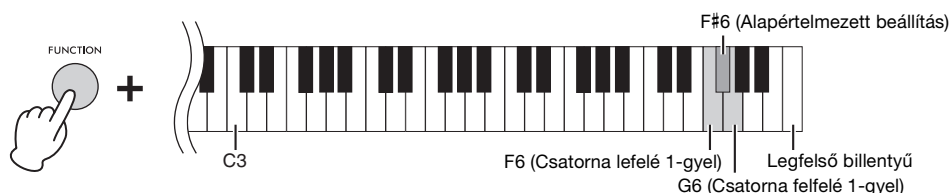

Például:

Főszólam:	MIDI-port 1, 6. csatorna	Csatorna felfelé 1-gyel →	7. csatorna
Rétegszólam:	MIDI-port 1, 7. csatorna		8. csatorna
Bal kéz szólama:	MIDI-port 1, 8. csatorna		1. csatorna

MEGJEGYZÉS

A főszólam csatornája az alap, és 1 és 8 között módosítható. Ha a főszólam csatornája a 8., a „csatorna felfelé 1-gyel” lenyomása (a [FUNCTION] gomb nyomva tartása közben a G6 billentyű lenyomása) nem módosítja mindhárom szólam csatornáit. Ha a bal kéz szólamának csatornája a 8. (a főszólamé a 6.), akkor a „csatorna felfelé 1-gyel” megnyomásával a bal kéz szólamának csatornája visszaállítható az 1. csatornára.

Az Audio Loopback (Hangvisszacsatolás) be-/kikapcsolása

A Hangvisszacsatolás funkció lehetővé teszi annak beállítását, hogy a számítógépről, vagy okoseszközzől érkező hangbemenet hangjait kiküldje-e a számítógépre vagy az okoseszközre a hangszeren való játékkal együtt. A hangbemenet hangjainak kiküldéséhez kapcsolja be a Hangvisszacsatolás lehetőséget. Ha például szeretné felvenni a hangbemenet hangjait is a hangszeren játszott hangokkal együtt egy számítógép vagy okoseszköz segítségével, akkor kapcsolja be. Ha csak a hangszeren játszott hangokat kívánja felvenni számítógép vagy okoseszköz segítségével, akkor kapcsolja ki.

Ennek a funkciónak a ki- és bekapcsoláshoz tartsa nyomva a [FUNCTION] gombot, és közben nyomja meg a G#6 vagy az A6 billentyűt.



MEGJEGYZÉS

- A Bluetooth Audio-funkción (25. oldal), az USB-hanganyag csatoló funkción (40. oldal) vagy a Smart Pianist (27. oldal) Wi-Fi kapcsolatán keresztül beérkező bemeneti hangot lehet kimenetre irányítani. A hang az USB-hanganyag csatoló funkcióval csatlakoztatott okoseszközre vagy számítógépre, illetve a Wi-Fi-n keresztül csatlakoztatott Smart Pianist alkalmazásra kerül kimenetre. A hang nem vihető ki Bluetooth-eszközre.
- Amikor hangfájlt vesz fel a Smart Pianist segítségével, a csatlakoztatott számítógépről vagy okoseszközzől érkező hangbemenet hangjai rögzítve lesznek, ha ez a funkció be van kapcsolva, illetve nem lesznek rögzítve, ha ki van kapcsolva.

Visszaállítás a gyárilag programozott beállításokra (Inicializálás)

Kapcsolja ki egyszer a készüléket, majd a bekapcsoláshoz tartsa lenyomva a C7 (legfelső) billentyűt, és nyomja meg a [⏻] (Készlet/Bekapcsolás) kapcsolót. Ez visszaállítja (vagy inicializálja) az összes beállítást (20. oldal) a gyári alapértelmezésre, kivéve az egyes billentyűk beállításait (20. oldal) és a Bluetooth párosítási információkat (26. oldal).

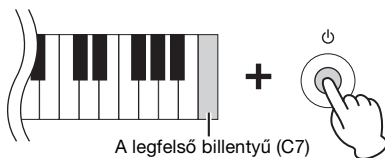

Csatlakoztatás

A hangszeren található jack és egyéb aljzatokhoz külső eszközök csatlakoztathatók. Ezeknek az aljzatoknak az elhelyezkedéséről a „Vezérlőelemek és aljzatok” című fejezetben talál információkat a 12. oldalon. A Bluetooth-funkció* segítségével más Bluetooth-funkcióval ellátott eszközt, például hanglejátszót is csatlakoztathat.

*Arról, hogy a Bluetooth-funkciót a hangszer tartalmazza-e vagy sem, a 25. oldalon tájékozódhat.

⚠ FIGYELEM

Mielőtt más elektronikus eszközhöz csatlakoztatja a hangszer, kapcsolja ki az összes összetevőt. Bármelyik eszköz ki- vagy bekapcsolása előtt mindenhol állítsa a hangerőt minimumra (0). Ha nem így tesz, akkor károsodhatnak az eszközök, áramütést és akár végleges halláskárosodást is szenvedhet.

ÉRTESETÉS

Ne tegye a külső eszközt instabil helyre, mert az eszköz leeshet és megsérülhet.

Hangadatok meghallgatása a hangszeren Bluetooth-os eszkörről (Bluetooth hang funkció)

Ez a készülék Bluetooth Audio-funkcióval rendelkezik. A Bluetooth-os eszközre (például okostelefonra vagy hordozható hanglejátszóra) mentett hangadatok hangjait lejátszhatja a hangszeren, és meghallgathatja azokat a hangszer beépített hangszórain keresztül. Részletek: 25. oldal.

Csatlakoztatás számítógéphez – [USB-C] csatlakozó

Ha számítógépet csatlakoztat az [USB-C] aljzathoz, akkor hangadatok vagy MIDI-adatokat küldhet a hangszerrel és fogadhat a számítógépen, vagy fordítva.

Az [USB-C] aljzaton keresztül történő csatlakoztatáshoz használjon az alábbiakban látható megfelelő csatlakozókkal rendelkező USB-kábelt. Az [USB-C] aljzat használata előtt olvassa el az „Óvintézkedések az [USB-C] aljzat használatához” című részt a (29. oldal). oldalon.

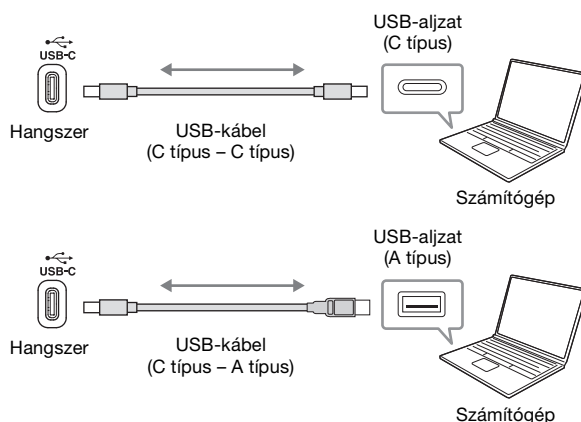

MEGJEGYZÉS

- Ha USB-kábellel csatlakoztatja a hangszer a számítógéphez, közvetlen kábelkapcsolatot kell létrehoznia, azaz nem lehet közbeiktatva USB-hub (elosztó).
- A hangszer röviddel az USB-kábel csatlakoztatása után kezdi meg az adatküldést.
- Nem várt hangokat hallhat, ha számítógépen módosítja a Koncertzongora-szimuláció effekthez (20. oldal) kapcsolódó MIDI-adatokat.

Hangadatok küldése/fogadása (USB-hanganyag csatoló funkció)

Ha USB-kábellel egy számítógépet vagy okoseszközt csatlakoztat az [USB-C] aljzathoz, digitális hangadatokot küldhet/foghat. Az USB-hanganyag csatoló funkció a következőket biztosítja:

■ Hangadat lejátszása kiváló hangminőséggel

Közvetlen, tiszta hangadás, amelyben a hangminőség zaj- és romlásszintje csökkentett az [AUX IN] aljzatról érkező hangokéhoz képest.

■ Hangszeres játék rögzítése felvételt készítő vagy zeneszerkesztő szoftver segítségével

A felvett hangadatok lejátszhatók számítógépen vagy okoseszközökön.

⚠ FIGYELEM

Ha DAW (digitális hang munkaállomás) alkalmazást használ a hangszeren, kapcsolja ki az Audio Loopback (Hangvisszacsatolás) funkciót (37. oldal). Ha nem tesz így, nagy erejű hang jöhet létre az alkalmazás-szoftver vagy a számítógép beállításaitól függően.

MEGJEGYZÉS

- Hangjelek windowsos számítógép használatával történő küldéséhez/fogadásához a Yamaha Steinberg USB-illesztőprogramot telepíteni kell a számítógépre. Töltsse le az illesztőprogramot a Yamaha Letöltések (8. oldal) oldaláról, és telepítse a számítógépre.
- Az intelligens eszköz csatlakoztatására vonatkozó útmutatásért elsőként olvassa el a 28. oldal oldalon található „Csatlakoztatás kábelen keresztül” című fejezetet, majd folytassa a 24. oldal oldalon található lépésekkel.

Az Audio Loopback (Hangvisszacsatolás) be-/kikapcsolása

Beállíthatja, hogy a számítógépről vagy okoseszközhöz érkező hangbemenet hangjait kiküldje-e egy számítógépre vagy okoseszközre a hangszeres előadással együtt. Részletek: 37. oldal.

Csatlakoztatás külső audioszerekhez – [AUX IN] aljzat, AUX OUT [R]/[L/L+R] aljzatok

Hangfájl lejátszása hanglejátszón, a hangszer hangszóróján keresztül

Csatlakoztathatja egy audiorejátszó, például okostelefon vagy hordozható hanglejátszó fejhallgató-csatlakozóját a hangszer [AUX IN] aljzatához, és a hangszer beépített hangszóróin keresztül hallgathatja az adott audiorejátszó hangját.

ÉRTESETÉS

Az eszközök esetleges károsodásának megelőzése érdekében először mindig a külső eszközt kapcsolja be, és csak ezt követően a hangszer. Kikapcsoláskor fordított sorrendben járjon el: először kapcsolja ki a hangszer, majd a külső eszközt.

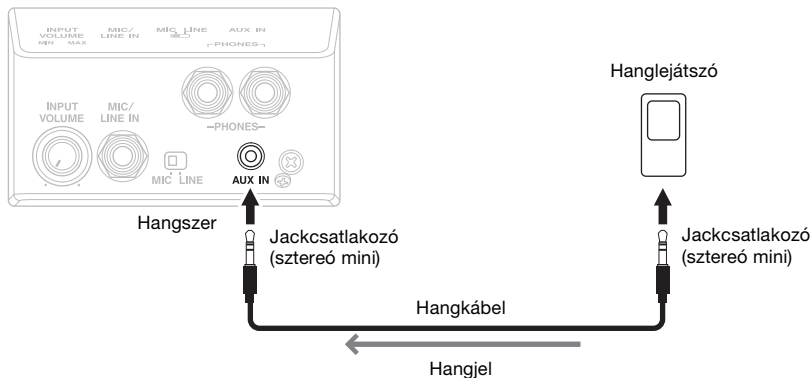

MEGJEGYZÉS

- Ellenállásmentes (elhanyagolható ellenállású) hangkábeleket és adaptercsatlakozókat használjon.
- Az USB-hanganyag csatoló funkció (lásd fenn) közvetlen, tiszta hangzást biztosít, amelynél a hangminőség zaj- és romlásszintje kisebb az [AUX IN] aljzatról érkező hangokéhoz képest.

Külső sztereó hangrendszer használata a hangszer hangjainak hallgatására

Lehetősége van erősíteni a hangszer hangját az AUX OUT [R]/[L/L+R] aljzatokhoz csatlakoztatott sztereó hangrendszer segítségével. Az [AUX IN] aljzatról és a [MIC/LINE IN] aljzatról érkező hang egyszerre hallható.

ÉRTESÍTÉS

- Az esetleges károsodás megelőzése érdekében először mindig a hangszert kapcsolja be, és csak ezt követően a külső eszközt. Kikapcsoláskor fordított sorrendben járjon el: először kapcsolja ki a külső eszközt, majd a hangszert.
- Mivel az automatikus kikapcsolás funkció (20. oldal) automatikusan kikapcsolhatja a hangszert, ha a hangszert egy ideig nem szándékozik használni, kapcsolja ki a külső eszközt, vagy tiltsa le az automatikus kikapcsolás funkciót.
- Ne vezesse vissza az AUX OUT (Segédkimenet) aljzatokon át kiküldött jeleket a hangszer [AUX IN] (Segédbemenet) aljzatába. Ha ilyen kapcsolatot hozna létre, az [AUX IN] aljzaton fogadott jelbemenet újból az AUX OUT aljzatokra kerülne. Az ilyen csatlakozások visszacsatolási hurkot („gerjedést”) eredményezhetnek, amelyek lehetetlenné teszik a rendes hangszerhasználatot, és még a készülékben is kárt okozhatnak.

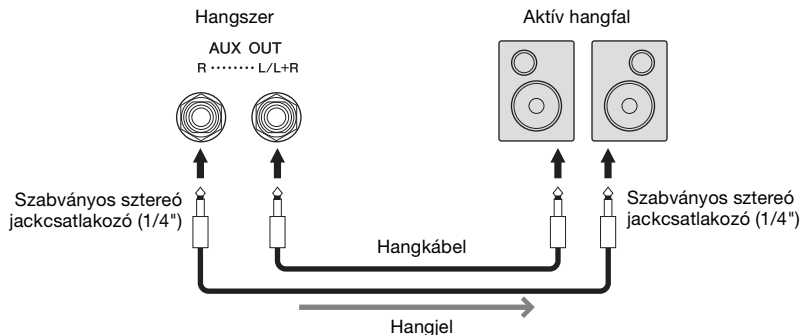

MEGJEGYZÉS

- Monó eszközt csak az [L/L+R] aljzathoz csatlakoztasson.
- Ha az aktív hangfal bemeneti csatlakozója nem illik a hangkábel jack csatlakozójához, használjon megfelelő csatlakozóátalakítót.
- Ellenállásmentes (elhanyagolható ellenállású) hangkábeleket és adaptercsatlakozókat használjon.
- Ha AUX OUT aljzatokon keresztül szólintatja meg a hangokat a hangszerhez csatlakoztatott fejhallgatóról, akkor javasoljuk, hogy kapcsolja ki a binaurális mintavételezés és a sztereofonikus hangerősítés funkciókat (23. oldal). Ezek a Smart Pianist [Utility] → [Sound Setting] → [Binaural] menüpontjában kapcsolhatók be vagy ki.

Lábkapcsoló/pedál csatlakoztatása – ([AUX PEDAL] aljzat)

A külön megvásárolható lábkapcsolókat (FC4A vagy FC5) vagy pedált (FC7) az [AUX PEDAL] aljzathoz lehet csatlakoztatni. A lábkapcsolóval funkciók ki- és bekapcsolását lehet végrehajtani, a pedál pedig a folytonos paraméterértékek (például hangerő) szabályozására alkalmas. A csatlakoztatott pedál működését a Smart Pianist [Utility] → [Pedal Setting] menüpontjában állíthatja be.

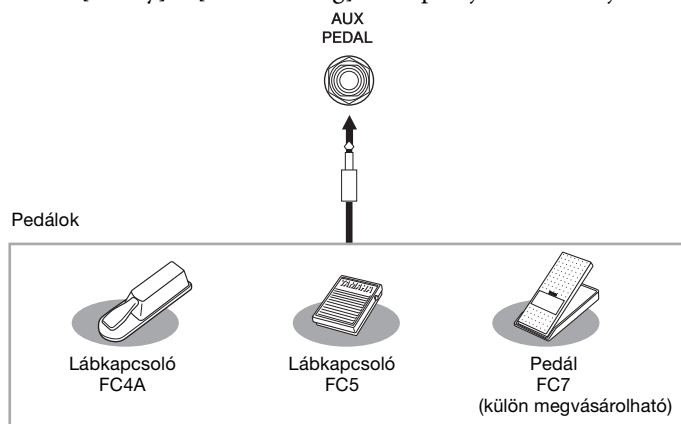

MEGJEGYZÉS

- A lábkapcsoló/pedál csatlakoztatása, illetve eltávolítása előtt mindenképpen ki kell kapcsolni a hangszert.
- A hangszer bekapcsolása közben ne nyomja le a pedált. Ezzel ugyanis átmenetileg megváltoztatja a pedál polaritását, így annak működése megfordul.

Mikrofon vagy gitár csatlakoztatása – ([MIC/LINE IN] aljzat)

A [MIC/LINE IN] aljzathoz (szabványos 1/4" jack-aljzat) mikrofont, gitárt és egyéb audiokészüléket csatlakoztathat.

1 A hangszer bekapcsolása előtt állítsa az [INPUT VOLUME] szabályozót minimum állásba.

2 Csatlakoztassa a mikrofont vagy a gitárt a [MIC/LINE IN] aljzathoz.

MEGJEGYZÉS

A hangszerhez csak hagyományos, dinamikus mikrofont szabad csatlakoztatni.

3 Állítsa a [MIC/LINE] kapcsolót „MIC” vagy „LINE” módba, a csatlakoztatandó hangszertől függően.

- **MIC:** Alacsony kimeneti jelszintű eszközök (pl. mikrofon, gitár, basszusgitár) csatlakoztatásához
- **LINE:** Magas kimeneti jelszintű eszközök (pl. szintetizátor, billentyűzet, CD-lejátszó) csatlakoztatásához

4 Kapcsolja be a hangszert.

5 Állítsa be a hangerőt az [INPUT VOLUME] szabályozóval, miközben a mikrofonba énekel vagy gitározik.

A mikrofonnal kapcsolatos beállítások, például a harmónia és a zengetés beállítása, a Smart Pianist [Utility] → [Mic Setting] menüpontjában végezhető el.

A csatlakoztatott mikrofon vagy gitár leválasztása

Állítsa az [INPUT VOLUME] szabályozót a minimum helyzetbe, majd csatlakoztassa le a mikrofont/gitárt a [MIC/LINE IN] aljzatról.

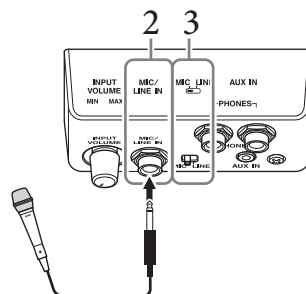
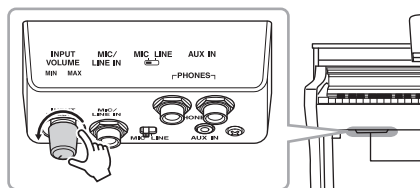

Külső MIDI-eszközök csatlakoztatása - MIDI-aljzatok

Külső MIDI-eszközök – pl. szintetizátor, sorrendvezérlő (szekvenszer) stb. – csatlakoztatásához használja a hangszer MIDI-aljzatait és szabványos MIDI-kábeleket.

MIDI [IN] (MIDI-bemenet): MIDI-üzeneteket fogad másik MIDI-eszköztől.

MIDI [OUT] (MIDI-kimenet): A hangszer által generált MIDI-üzeneteket továbbítja egy másik MIDI-eszköznek.

MIDI [THRU] (MIDI-átjátszás): Egyszerűen továbbítja a MIDI [IN] aljzatra érkező MIDI-üzeneteket.

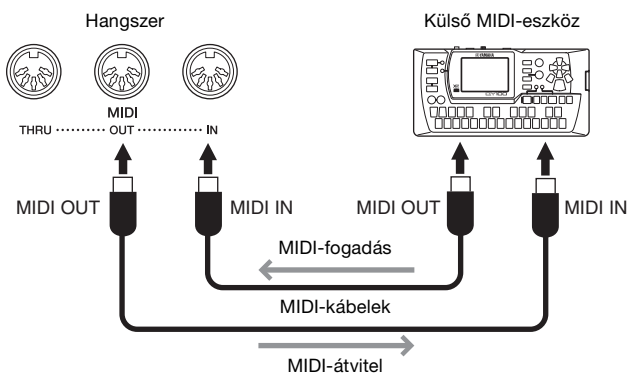

MEGJEGYZÉS

- A MIDI-re vonatkozó részletes tudnivalókat a Yamaha Letöltések (8. oldal) oldaláról letölthető „MIDI Basics” (A MIDI alapjai) című kiadványban olvashatja el.
- Ha a hangszer a Smart Pianist alkalmazáshoz csatlakozik, a MIDI-üzenetek nem küldhetők ki a MIDI OUT kimenetről.
- Amikor MIDI-adatokat továbbít erről a hangszerről egy külső MIDI-eszközre, váratlan hangokat hallhat a Koncertzongora-szimuláció effekthez (20. oldal) kapcsolódó adatok miatt.

A CSP-295GP összeszerelése

⚠ FIGYELEM

- Az összeszereléshez legalább négy személy szükséges
- A készüléket kemény, sík padlón szerelje össze, ahol elegendő hely van.
- Ügyeljen rá, hogy ne tévessze össze az alkatrészeket, és mindig figyeljen az alkatrészek összeszerelésének helyes irányára. Kérjük, hogy az alább leírt sorrendet betartva végezze az összeszerelést.
- Csak a csomagolásban található, előírt méretű csavarokat használja. Ne használjon semmilyen más csavart. Nem megfelelő csavarok használata esetén a hangszer károsodhat és meghibásodhat.
- A hangszer összeszerelése után húzza meg az összes csavart.
- A szétszereléshez fordított sorrendben hajtja végre az alábbi összeszerelési eljárást.

Az összeszereléshez megfelelő méretű keresztfejű („csillag”) csavarhúzó szükséges.

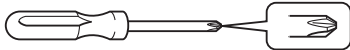

Vegyen ki minden alkatrészt a csomagból, és ellenőrizze, hogy nem hiányzik-e valami.

Főegység

A főegység alján található csatlakozópanelek és hangszórók sérülésének elkerülése érdekében a főegységet feltétlenül a műanyag (polisztirol) védőlapokra tegye. Arra is ügyeljen, hogy a védőlapok ne érjenek hozzá a csatlakozópanelekhez és hangszórókhöz.

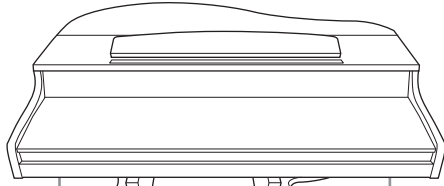

Csatlakozópanel Védőlapok Csatlakozópanel

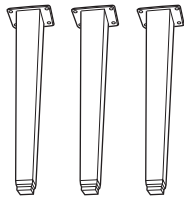

Lábak

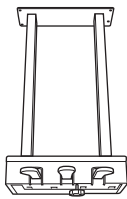

Pedáltartó

Benne található a feltekercselt pedálkábel.

MEGJEGYZÉS

Amikor a hangszer elhagyja a gyárat, a pedálokon műanyag védőborítás található. Használat előtt távolítsa el a pedálok fedeleit, hogy a pedáleffekt optimális használatát biztosítsa.

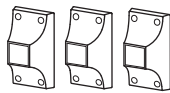

Lábmerevítők

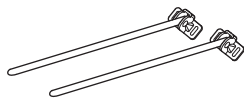

Kottarögzítők



Kábeltartó



6 x 40 mm-es rögzítőcsavarok (12 db)



6 x 20 mm-es rögzítőcsavarok (4 db)

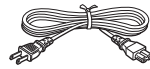

Tápkábel



4 x 10 mm vékony csavarok (12 db)



4 x 16 mm vékony csavarok (4 db)



Fejhallgatótartó



4 x 10 mm-es vékony csavarok (2 db)

1. Az alábbi ábrán látható módon döntse a főegységet a falnak.

⚠ FIGYELEM

Ügyeljenek, hogy ne csipjék oda az ujjukat.

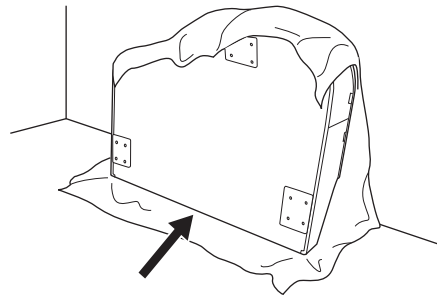

1-1. Az ábrán látható módon terítsen a padlóra és a falra egy nagyméretű, puha szövetet – például takarót – a padló és a fal védelme érdekében.

1-2. Döntse a főegységet a falnak úgy, hogy a billentyűzet fedele zárva legyen, és a billentyűzet lefelé nézzen.

ÉRTESETÉS

Ne helyezze el a főegységet az ábrán látható módon!

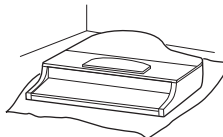

Helytelen

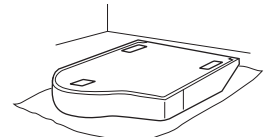

Helytelen

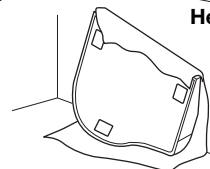

Helytelen

2. Rögzítse a három lábat és a három lábmelevítőt.

Az alábbi ábrán látható a lábak helyes állása.

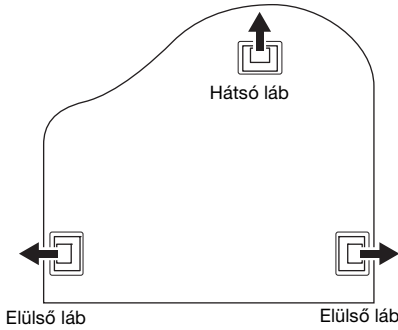

2-1. Minden lábhoz csavarjon be és húzzon meg négy csavart; az egyik elülső lábbal kezdve.

6 x 40 mm-es rögzítőcsavarok

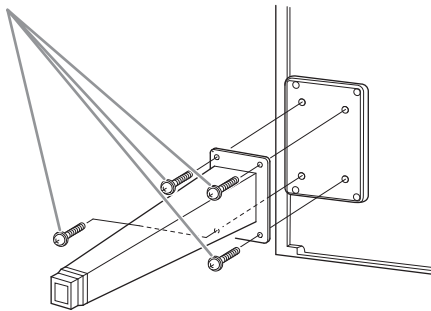

2-2. Csúsztassa rá a lábörögítőket a lábakra, majd rögzítse azokat, minden láb esetén négy vékony csavarral (4 x 10 mm).

A lábörögítő fokozatosan megdőlő oldala befelé, az egység felé nézzen, ahogyan az ábra mutatja.

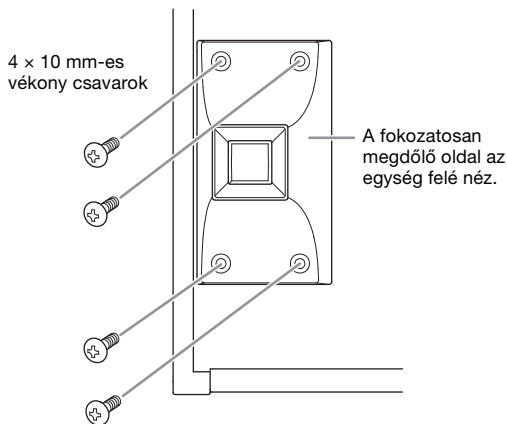

3. Rögzítse a kottarögzítőket.

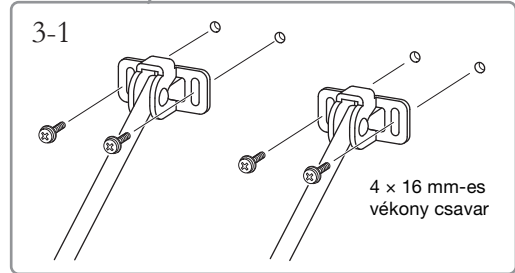
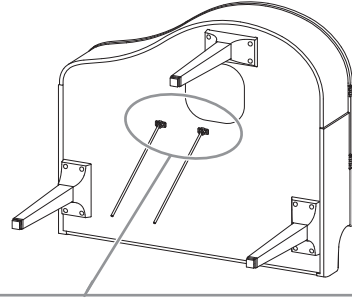

3-1. Rögzítse a kottarögzítőket a négy vékony csavarral (4 x 16 mm).

4. Emelje az egységet álló helyzetbe.

Használja az elülső lábakat támasztékként az egység emeléséhez.

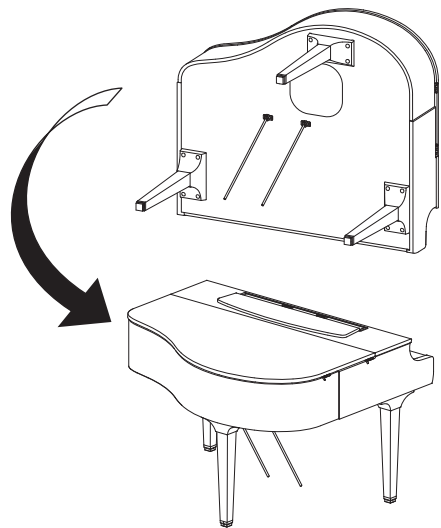

5. Szerelje fel a pedáltartót.

- 5-1. Távolítsa el a pedálkábel a pedáltartó felső részéhez rögzítő kábelrögzítőt és szalagot.

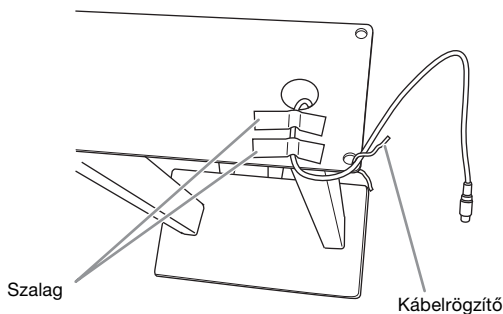

- 5-2. Rögzítse a pedáltartó elülső részét az egység aljához oly módon, hogy kézzel meghúzza a rögzítőcsavarokat (6 x 20 mm).

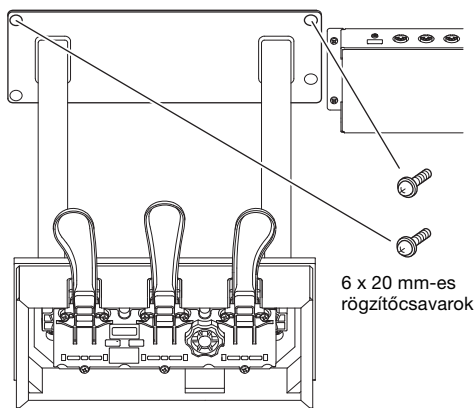

- 5-3. Helyezze a kottarögzítőket a pedáltartó mélyedéseibe, és ellenőrizze, hogy biztonságosan illeszkednek-e.

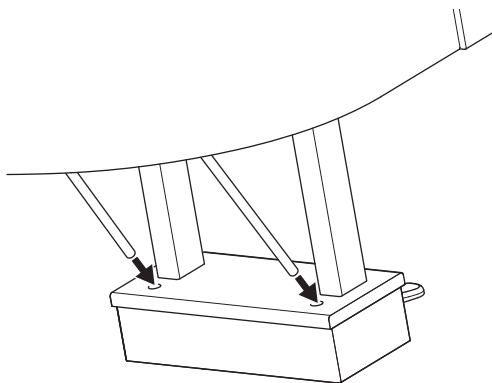

- 5-4. Igazítsa a kábelt az egységen lévő vajatba, majd két rögzítőcsavarral (6 x 20 mm) rögzítse a pedáltartó hátulját; ezután majd erősen húzza meg azt a két csavart a pedáltartó elülső részén, amelyeket az 5-2. lépésben helyezett be.

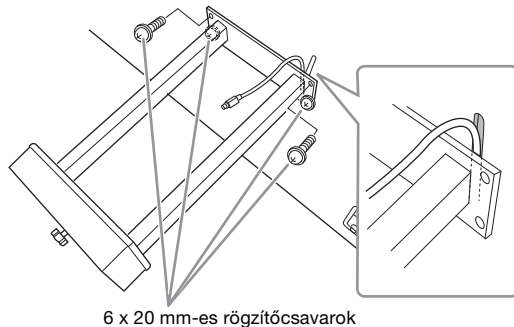

- 5-5. Lazítsa meg a négy csavart, amelyeket a 3. lépésben rögzített, és erősen húzza meg a négy csavart újra, miközben a kottarögzítőket az ábrán látható nyilak irányába nyomja.

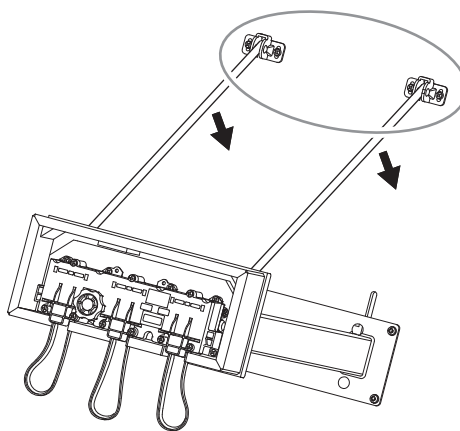

5-6. Dugja a pedálkabel csatlakozóját a pedál aljzatába. Dugja be a csatlakozót úgy, hogy a nyílal jelölt oldal nézzen előre (a billentyűzet felé).

Ha a csatlakozót nem lehet könnyen bedugni, ne erőltesse. Ellenőrizze, hogy jó irányban áll-e a csatlakozó, majd próbálkozzon újra.

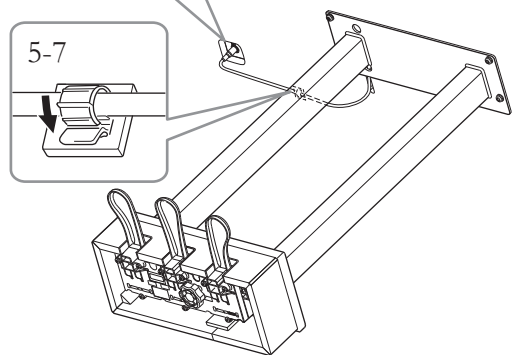
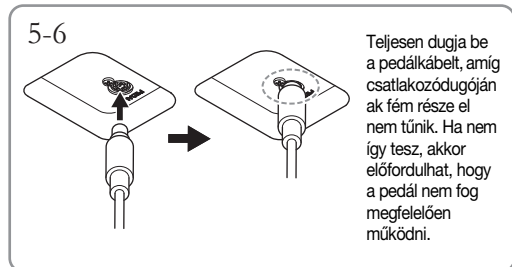

5-7. Rögzítse a kábeltartót a főegység aljához az ábrán látható módon, majd pattintsa a tartót a kábel köré.

6. Csatlakoztassa a hálózati tápkábelt csatlakozóját az AC IN feliratú aljzatba.

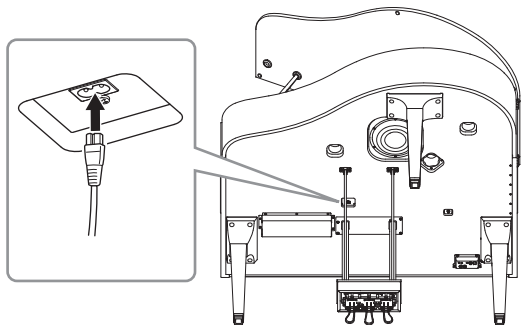

7. Forgassa az alátámasztó lábat, amíg az stabilan felfekszik a padlóra.

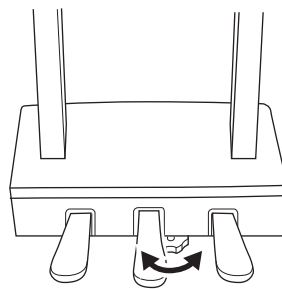

8. Szerelje fel a fejhallgatótartót.

A fejhallgatótartót két vékony (4 × 10 mm-es) csavarral szerelje fel az ábrán látható módon.

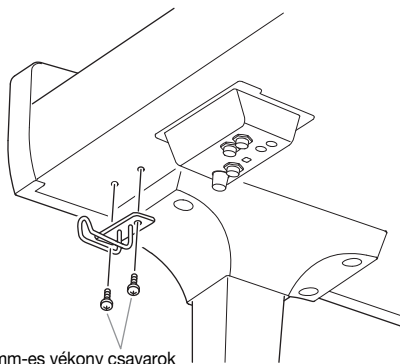

4 × 10 mm-es vékony csavarok

Összeszerelés után ellenőrizze az alábbiakat.

- **Nem maradt ki valamelyik alkatrész?**
→ Ha igen, olvassa el ismét az összeszerelési útmutatót, és javítsa ki az esetleges hibát.
- **A hangszer megfelelő távolságban van az ajtóktól, illetve az egyéb mozgatható berendezési tárgyaktól?**
→ Ha nem, helyezze át a hangszert az állvánnyal együtt egy megfelelő helyre.
- **A hangszeren való játék közben, illetve a hangszer mozgatásakor nem ad ki zörgő hangot a kottatartó vagy a hangszer?**
→ Ha igen, húzza meg az összes csavart.
- **Amikor lenyomja valamelyik pedált, nem mozog a pedáltartó egység?**
→ Ha igen, addig forgassa az alátámasztó lábat, amíg az stabilan nem támaszkodik a padlón.
- **Gondosan csatlakoztatta a pedálkábelt és a tápkábelt az aljzatokba?**
→ Ellenőrizze a kábeleket és a csatlakoztatásokat.

⚠ FIGYELEM

Ha játék közben a hangszer vagy a kottatartó nyikorog vagy labilisnak tűnik, nézze át ismét az összeszerelési útmutató lépéseit és az ábrákat, majd húzza meg az összes csavart.

CSP-275/CSP-255 összeszerelése

Az itt látható ábrák a CSP-275-ön alapulnak.

! FIGYELEM

- Az összeszerelést legalább két személynek kell végeznie.
- A készüléket kemény, sík padlón szerelje össze, ahol elegendő hely van.
- Ügyeljen rá, hogy ne tévessze össze az alkatrészeket, és mindig figyeljen az alkatrészek összeszerelésének helyes irányára. Kérjük, hogy az alább leírt sorrendet betartva végezze az összeszerelést.
- Csak a csomagolásban található, előírt méretű csavarokat használja. Ne használjon semmilyen más csavart. Nem megfelelő csavarok használata esetén a hangszer károsodhat és meghibásodhat.
- A hangszer összeszerelése után húzza meg az összes csavart.
- A szétszereléshez fordított sorrendben hajtsa végre az alábbi összeszerelési eljárást.

Az összeszereléshez megfelelő méretű keresztfejű („csillag”) csavarhúzó szükséges.

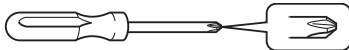

Vegyen ki minden alkatrészt a csomagból, és ellenőrizze, hogy nem hiányzik-e valami.

Vegye ki a hungarocell párnákat a csomagolásból, helyezze őket a padlóra, majd tegye rájuk az A egységet.

Úgy helyezze el a párnákat, hogy azok ne fedjék el az A egység alján a hangszóor dobozát vagy az aljzatot.

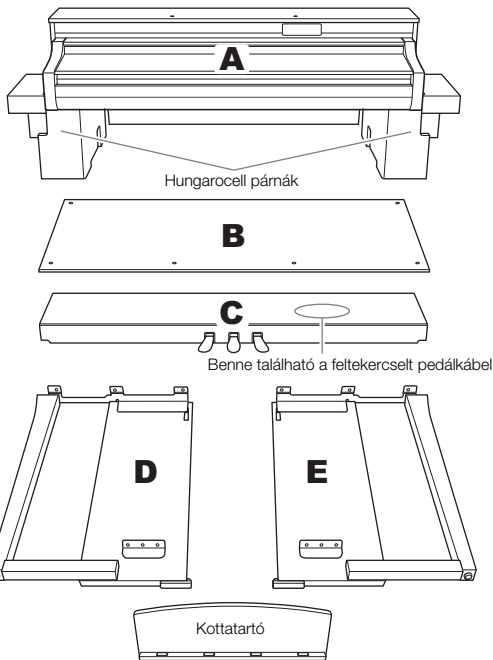

CSP-275B / CSP-275PE
CSP-255B / CSP-255PE

H, J



4 x 12 mm x 4

G



6 x 20 mm x 10

CSP-275WH
CSP-255WH

H



4 x 12 mm x 2

J



4 x 12 mm x 2

K



4 x 20 mm x 4

1 Rögzítse a C elemet a D és az E oldallaphoz.

- Bonts szét és egyenesítse ki a pedál feltekert kábelét. Ne dobja ki a kábelrögzítő kapcsolót. Az 5. lépésben szükség lesz rá.

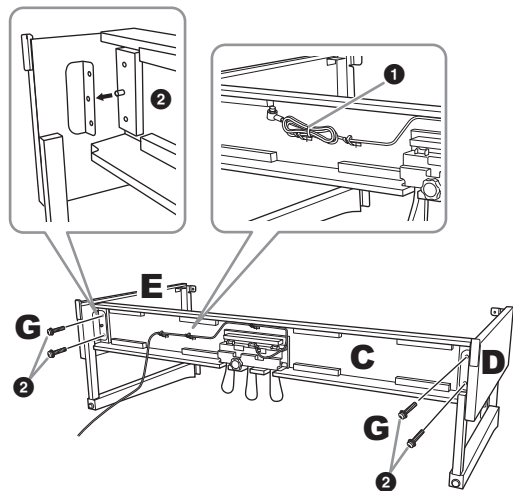

- Illessze a kiemelkedéseket a tartókon levő furatokba, majd a G (x 4) meghúzásával rögzítse a D és E elemet a C-hez.

2 Rögzítse a B elemet.

A megvásárolt digitális zongora típusától függően a B hátlap egyik oldalának színe eltérhet a másik oldal színétől. Ebben az esetben a B hátlapot úgy kell elhelyezni, hogy a D és az E oldalpanelhez hasonló színű oldal nézzen majd a hangszeren játszó személy felé.

- 1 Igazítsa a B hátlap felső részén lévő csavarnyílásokat a D és az E oldallapon lévő tartók furataihoz, majd rögzítse a B hátlap felső sarkait a D és az E oldallaphoz úgy, hogy egyelőre csak kézzel húzza meg a 2 db H csavart.

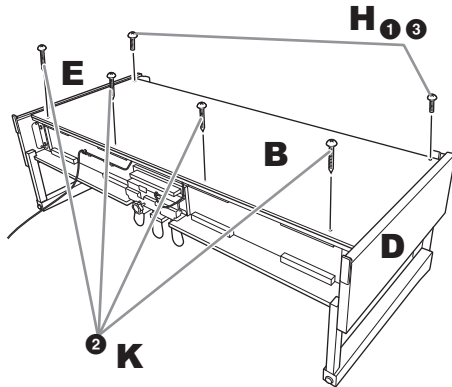

- 2 Rögzítse a B alsó végét a K (× 4) segítségével.
- 3 Erősen húzza meg a B hátlap felső részén lévő H csavarokat, amelyeket a 2-1. lépésben helyezett be.

3 Helyezze fel az A jelű fő egységet.

Ügyeljen arra, hogy a keze legalább 15 cm távolságra legyen az A alsó részének mindkét végétől, amikor elhelyezi azt.

Igazítsa a helyükre a csavarnyílásokat.

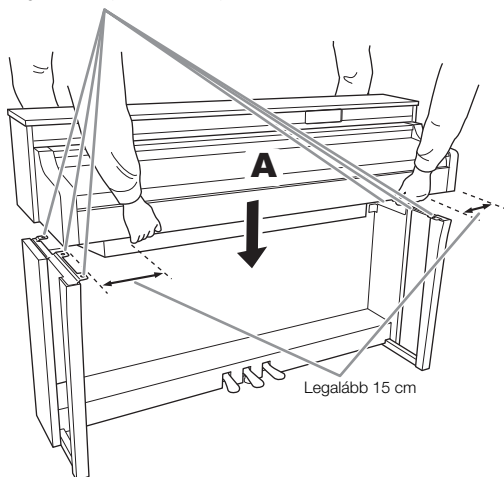

! FIGYELEM

Legyen rendkívül óvatos, nehogy leejtse a főegységet, és ne hagyja, hogy az ujjait becsípje. Ne tartsa az A-t a fent megadott helyzettől eltérő helyzetben.

4 Rögzítse az A fő egységet.

- 1 Állítsa be az A helyzetét úgy, hogy az A bal és jobb vége egyforma hosszúságban nyúljon túl D-n és E-n (szemből nézve).

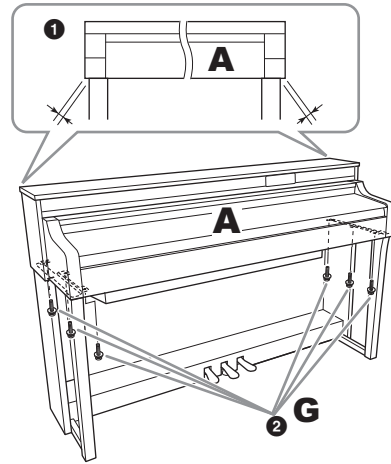

- 2 Rögzítse az A-t a G (× 6) meghúzásával előlről.

5 Csatlakoztassa a pedálkábelt és a tápkábelt.

- 1 Dugja be a pedálkábel csatlakozóját a [PEDAL] aljzatba.

Teljesen dugja be a pedálkábelt, amíg csatlakozódugójának fém része el nem tűnik. Ha nem így tesz, akkor előfordulhat, hogy a pedál nem fog megfelelően működni.

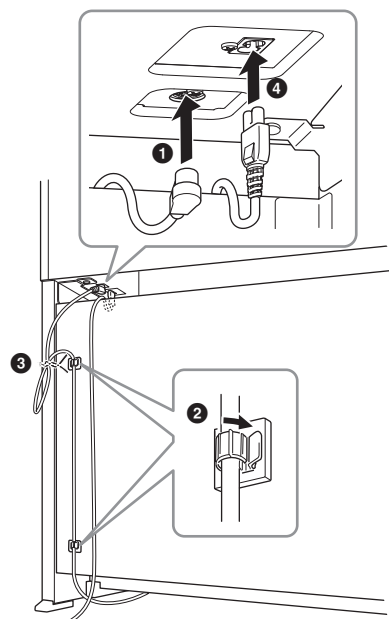
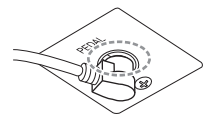

- 2 Az ábrán látható módon rögzítse a kábeltartókat a hátlapra, majd pattintsa be a kábelt a tartókba.

- 3 A műanyag kötözővel fogja össze a kábelt, hogy ne legyen túl laza.
- 4 Csatlakoztassa a hálózati tápkábel csatlakozóját az AC IN feliratú aljzatba.

6 Állítsa be az alátámasztó lábat.

Forgassa az alátámasztó lábat, amíg az stabilan felfekszik a padlóra.

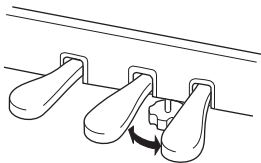

7 Szerelje fel a fejhallgatótartót.

Az L (x 2) segítségével rögzítse a fejhallgatótartót az ábra szerint.

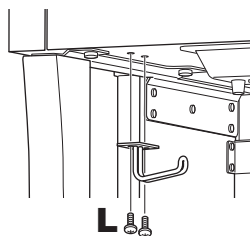

8 Rögzítse a kottatartót az A fő egységen.

- 1 Húzza meg a J (x 2) csavart kézzel az ábrán látható módon.

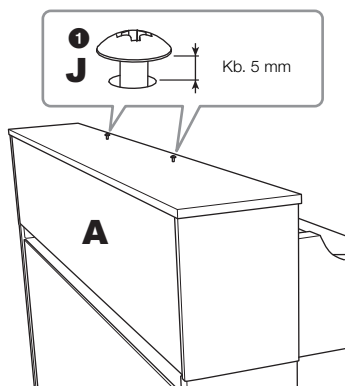

- 2 Helyezze a kottatartó tartóit a J csavarokra, majd csúsztassa el őket úgy, hogy a J csavar a kulcslyuk alakú nyílás keskenyebb végébe kerüljön.

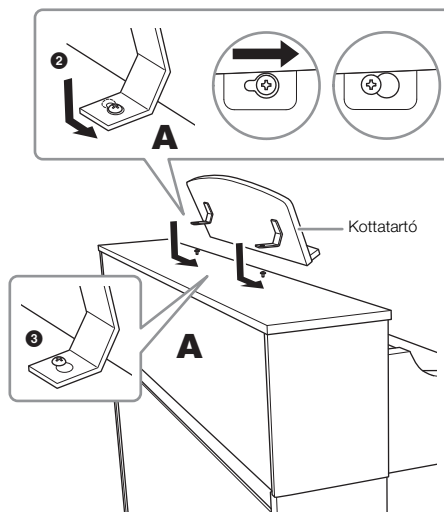

- 3 Húzza meg szorosra a J csavarokat.

Összeszerelés után ellenőrizze az alábbiakat.

- **Nem maradt ki valamelyik alkatrész?**
→ Ha igen, olvassa el ismét az összeszerelési útmutatót, és javítsa ki az esetleges hibát.
- **A hangszer megfelelő távolságban van az ajtóktól, illetve az egyéb mozgatható berendezési tárgytól?**
→ Ha nem, helyezze át a hangszert az állvánnyal együtt egy megfelelő helyre.
- **A hangszeren való játék közben, illetve a hangszer mozgásakor nem ad ki zörgő hangot a kottatartó vagy a hangszer?**
→ Ha igen, húzza meg az összes csavart.
- **Amikor lenyomja valamelyik pedált, nem mozog a pedáltartó egység?**
→ Ha igen, addig forgassa az alátámasztó lábat, amíg az stabilan nem támaszkodik a padlón.
- **Gondosan csatlakoztatta a pedálkábel és a tápkábel az aljzatokba?**
→ Ellenőrizze a kábeleket és a csatlakoztatásokat.

⚠ FIGYELEM

Ha játék közben a hangszer vagy a kottatartó nyikorog vagy labilisnak tűnik, nézze át ismét az összeszerelési útmutató lépéseit és az ábrákat, majd húzza meg az összes csavart.

Probléma	Lehetséges ok és megoldás
A hangszer nem kapcsolódik be.	A hálózati tápellátás nincs megfelelően csatlakoztatva. Gondosan csatlakoztassa a tápkábel egyik végét a hangszer megfelelő aljzatába, a másik végét pedig szabványos hálózati aljzatba (lásd: 19. oldal).
A hangszer magától kikapcsol.	Ez nem rendellenes, az Automatikus kikapcsolás funkció eredményezi. Szükség esetén módosítsa az Automatikus kikapcsolás funkció paraméterét (20. oldal).
Zaj hallatszik a hangszórókból vagy a fejhallgatóból.	A zajt okozhatja a hangszer közvetlen közelében működő mobiltelefon. Ennek elkerülése érdekében kapcsolja ki a mobiltelefont, vagy vigye távolabb a hangszertől.
Zaj hallatszik a hangszer hangszóróiból, illetve fejhallgatójából, amikor a hangszert okoseszközzel használja.	Ha a hangszert okoseszközzel együtt használja, javasoljuk, hogy csatlakoztassa kábellel, vagy állítsa be úgy, hogy a hangszer ne bocsásson ki rádióhullámokat (ilyen például a „Repülőgép üzemmód”), kapcsolja be csak a Wifi-t, és csatlakozzon azon keresztül a hangszerhez.
Az általános hangerő túl halk, vagy egyáltalán nem is hallatszik hang.	Az általános hangerő túl alacsonyra van állítva. A [MASTER VOLUME] csúszka segítségével állítsa be a kívánt hangerőt (21. oldal).
	Csatlakozó van a [PHONES] aljzathoz csatlakoztatva. Húzza ki a fejhallgatót vagy az adapter csatlakozóját.
A pedálok nem működnek.	A pedál kábelének csatlakozója nem csatlakozik szorosan a [PEDAL] aljzatba. Teljesen dugja be a pedálkábelt, amíg a csatlakozódugójának fém része el nem tűnik (49. oldal).
A billentyűzet halkabb, mint a metronóm hangereje.	A metronóm hangereje túl magas. Módosítsa a metronóm hangerejét (34. oldal).
A transzponálási vagy oktáv beállítás után a magasabb vagy alacsonyabb hangok nem megfelelő hangzásúak.	A hangszer a transzponálás beállításakor a C2–G8 billentyűtartományt képes kezelni. Ha a C-2 hangnál alacsonyabb hangot játszik le, a tényleges hang egy oktávval magasabb lesz. Ha a G8 hangnál magasabb hangot játszik le, a tényleges hang egy oktávval alacsonyabb lesz.
A külső hangszórón keresztül megszólaló hang vagy a hangformátumban rögzített zenedarab lejátszása során nem a szokásos hangzás hallható.	Ennek az az oka, hogy a „Binaural” (Binaurális) beállítás be van kapcsolva. A „Binaural” (Binaurális) beállítás bekapcsolása és fejhallgató csatlakoztatása esetén a VRM hangszínek (a fejhallgatón kívül hallható hangot is beleértve) automatikusan átkapcsolnak a binaurális mintavételezés vagy a sztereofonikus hangerősítés által optimalizált hangzásra. Ez az alapértelmezett beállítás. A Smart Pianist [Utility] → [Sound Setting] → [Binaural] menüpontjában be- és kikapcsolhatja ezt a funkciót.
Folyamatosan vörös színnel villogni kezd a Stream Lights jelzőfények három sora.	A vezeték nélküli USB LAN-adapterrel való kommunikáció leállt, mert az adapter túláramot kapott. Húzza ki az eszközt az [USB TO DEVICE] aljzataból, és ezután kapcsolja ki, majd vissza a hangszert.
A Stream Lights egyik sora pirosan villog és megáll.	Olyan USB-eszköz van csatlakoztatva az [USB-C] vagy az [USB TO DEVICE] aljzathoz, amely nem használható a hangszerrel. Az [USB-C] aljzathoz okoseszköz vagy számítógép csatlakoztatható (29., 39. oldal). Az [USB TO DEVICE] aljzathoz csatlakoztatható eszközöket lásd: 27. oldal.

*A Smart Pianist funkcióiról és működéséről az alkalmazás súgója tartalmaz további információkat.

Műszaki adatok

A hangszer műszaki adatai

		CSP-295GP	CSP-295	CSP-275	CSP-255	
Termék neve		Digitális zongora				
Méret/tömeg	Szélesség [Polírozott felületű típus esetén]	[1430 mm]	1437 mm [1437 mm]	1412 mm [1418 mm]		
	Magasság [Polírozott felületű típus esetén]	Becsukott kottatartóval	[931 mm]	1127 mm [1129 mm]	1041 mm [1041 mm]	
		Kinyitott kottatartóval	[1093 mm]			
		Felhajtott fedéllel	[1580 mm]	-		
	Mélység [Polírozott felületű típus esetén]	[1237 mm]	484 mm [484 mm]	465 mm [466 mm]		
Tömeg [Polírozott felületű típus esetén]	[133 kg]	99 kg [Fekete: 103 kg/ Fehér: 104 kg]	67 kg [69 kg]	58 kg [61 kg]		
Vezérlőfelület	Billentyűzet	Billentyűk száma	88			
		Típus	GrandTouch billentyűzet: fa billentyűk (csak a fehérek), szintetikus ébenfa és elefántcsont fedőlappal, gátlómű	GrandTouch-S billentyűzet: fa billentyűk (csak a fehérek), szintetikus ébenfa és elefántcsont fedőlappal, gátlómű	GrandTouch-S billentyűzet: szintetikus ébenfa és elefántcsont fedőlappal, gátlómű	
	88 billentyűs lineáris Graded Hammer (GH) progresszív kalapácsmechanika	Van		-		
	Ellensúly	Van		-		
	Billentésérzékenység	Soft2/Soft1/Medium/Hard1/Hard2/Fixed (Lágy2/Lágy1/Közepes/Erős1/Erős2/Rögzített)				
	Pedál	Pedálok száma	3: Hangkitartó (félíg lenyomott pedál funkcióval), Sostenuto, Lágy			
		GrandTouch pedálok	Van	-		
		GP érzékeny hangkitartó	Van		-	
Panel	Nyelv	Angol				
Hangszertest	Billentyűzetfedél fajtája	Csúsztható	Behajtható	Csúsztható		
	Kottatartó	Igen (kottarögzítővel)				
Funkciók	Bluetooth (Ezt a funkciót a vásárlás helyétől függően nem mindig tartalmazza a termék.)	Hang	Támogatott profil: A2DP, Kompatibilis kodek: SBC			
		MIDI	Megfelel a Bluetooth Low Energy MIDI (kis fogyasztású Bluetooth MIDI) specifikációnak			
		Bluetooth verzió	5.0			
		Vezeték nélküli kimenet	Bluetooth 2. osztály			
		Maximális kommunikációs távolság	Kb. 10 m			
		Rádiófrekvencia	2401–2481 MHz			
		Maximális kimeneti teljesítmény (EIRP)	4 dBm			
		Moduláció típusa	FHSS			
	USB-hanganyag csatoló	44,1 kHz, 24 bit, sztereó				
Lecke/Segéd	Igen (Stream Lights jelzőfényekkel)					

		CSP-295GP	CSP-295	CSP-275	CSP-255	
Hangszínek	Hangképzés	Zongorahangszín	Yamaha CFX, Bösendorfer Imperial			
		Binaurális mintavételezés	Igen (csak „CFX Grand” és „Bösendorfer” esetén)			
	Zongora effektek	VRM (Virtual Resonance Modeling – virtuális rezonancia modell)	Van			
		Koncertzongora-szimuláció	Van			
		Felengedési hangminták	Van			
		Elhalás	Van			
	Polifónia (max.)	256				
Kompatibilitás (zenedarab lejátszásához)	XG, GS, GM, GM2					
Csatlakoztat-hatóság	Fejhallgató	Szabványos sztereó jackcsatlakozó (× 2)				
	Mikrofon	Mic/Line In (szabványos monó jack-aljzat), bemeneti hangerő				
	MIDI	IN, OUT, THRU				
	AUX IN	Sztereó kis jackcsatlakozó				
	AUX OUT	Szabványos jack-aljzat (R, L/L+R)				
	AUX PEDAL	Van				
	USB TO DEVICE aljzat	Van				
	USB-C	Van				
Hangrendszer	Erősítők	(50 W + 50 W + 40 W) × 2	(50 W + 50 W + 40 W) × 2	(50 W + 50 W) × 2	40 W × 2	
	Hangszórók	(16 cm + 8 cm + 2,5 cm (dóm) hullámvezetővel) × 2 + 20 cm, fénytölcséres hangszóró, csavart, öblösített aljzat	(16 cm + 8 cm + 2,5 cm (dóm) kétirányú hangtölcsérel) × 2, fénytölcséres hangszóró	(16 cm + 8 cm) × 2	16 cm × 2	
Tápellátás	Automatikus kikapcsolás	Van				
Mellékelt tartozékok		Használati útmutató, Online Member Product Registration (Online termékregisztráció), tápkábel, zongoraszék*, fejhallgatótartó és rögzítő csavarok *Nem minden országban képezi a csomag részét. Érdeklődjön Yamaha-márkakereskedőjénél.				

Külön megvásárolható tartozékok

*Nem minden országban kapható.

- HPH-150, HPH-100, HPH-50 fejhallgatók
- FC5, FC4A lábkapcsoló
- FC7 pedál
- Vezetéknélküli LAN–USB átalakító (UD-WL01)

A hangszerrel használható fájlformátumok

■ GM2

A „GM (General MIDI)” az egyik leggyakoribb hangszinkiosztási formátum. A „GM System Level 2” az eredeti „GM” továbbfejlesztése, amely nagyobb kompatibilitást eredményez a zenedarabok között. Ezenkívül megnövelt polifóniát, többféle hangszínt, többféle paramétert és beépített effektfeldolgozást kínál.

■ XG

Az XG formátumot a Yamaha hozta létre a GM System Level 1 formátum jelentős továbbfejlesztésével. Sokkal több hangszínt és variációt kínál, továbbá hatékonyabban módosíthatók a hangszínek és az effektek jellemzői. Ez a formátum a jövőbeli alkalmazásokkal való kompatibilitás jegyében született meg.

■ GS

A GS formátumot a Roland Corporation fejlesztette ki. A Yamaha XG formátumához hasonlóan a GS is a GM jelentős továbbfejlesztésével jött létre. Több hangszínt, dobkészletet és variációt kínál, továbbá használata esetén hatékonyabban módosíthatók a hangszínek és az effektek jellemzői.

■ XF

A Yamaha XF formátuma az SMF (Standard MIDI File) szabvány bővített változata, amely több lehetőséget és nyílt bővíthetőséget biztosít a jövőbeli alkalmazásokhoz. Dalszöveget is tartalmazó XF-fájl lejátszásakor a hangszer képes megjeleníteni a dalszöveget.

Mire van lehetőség a hangszerrel önmagában, illetve a Smart Pianist alkalmazáshoz csatlakoztatva

		Csak hangszer	Hangszer + Smart Pianist alkalmazás
Nyelv		Angol	Menü: Angol/német/francia/spanyol/japán/kínai Üzenetek és sügő: 26 nyelv
Piano Room (Zongora-hangversenyterem, különböző beállítások a zongorahangszínhez)		–	Van
Hangszínek	Hangszínek száma	10	CSP-295GP/CSP-295: 919, CSP-275/CSP-255: 819
	Réteg (két hangszín egyidejű megszólaltatása)	–	Van
	Bal (két különböző hangszín lejátszása a jobb és a bal kézzel)	–	Van
	Osztáspont módosítása	–	Van
	Oktáv	–	Van
Stílusok	Stílusok száma	10	CSP-295GP/CSP-295: 525, CSP-275/CSP-255: 495
	Akkordfelismerési tartomány	Teljes (nem módosítható)	Teljes/alsó
	Bevezetés/befejezés	Be (nem módosítható)	Be/Ki
	Szakasz módosítása	–	Main (Fő) × 4
	Szinkronstart	–	Van
	Szólamok lejátszása	Összes/ritmus és basszus/ritmus	8 szólam, független be- és kikapcsolás
Effektek	Zengetés típusai	5 típus	65 típus
Felvétel	MIDI	–	Igen (SMF-formátum 0)
	Hang	–	Van (WAV, AAC) *Csak USB-kábelen vagy Wi-Fi kapcsolaton keresztül rögzíthető.
Zenedarabok	Zenedarabok száma a lejátszáshoz	10	403
	Stream Lights beállítása	Be (nem módosítható)	Be/ki, sebesség
	Segéd típusa	Helyes billentyű (nem módosítható)	Helyes billentyű/Bármely billentyű/„Karao-key” (karaoke) billentyű/Saját tempó
	Kotta/Akkord/Dalszöveg megjelenítése funkció	–	Van
	Hangból kotta	–	Van
	A-B ismétlés	–	Van
Regisztrációs memória		–	Van
Metronóm		Van	
Tempó		5–500, tempóbeütés	
Balance (Hangerőegyensúly a szólamok között)		–	Van
Segédkepernyő	Tranzponálás	Billentyűzet	Billentyűzet/stílus, Zenedarab
	Hangolás	414,8 – 440,0 – 466,8 Hz (0,2 Hz-es lépésekben)	414,8 – 440,0 – 466,8 Hz (0,2 Hz-es lépésekben), 9 skálátípus
	Billentyűzet beállítása (Billentésgörbe)	Soft2/Soft1/Medium/Hard1/Hard2/Fixed (Lágy2/Lágy1/Közepes/Erős1/Erős2/Rögzített)	
	Pedál beállítása	–	Van (a funkciók kiválaszthatók)
	Mikrofonbeállítás	–	Igen (vokálharmónia stb.)
	Fő (master) hangszínszabályozó	–	Van
	Hangbeállítás	–	Igen (Binaurális, IAC stb.)
	Automatikus kikapcsolás	Letiltva/engedélyezve	Letiltva/engedélyezve (az eltelt idő beállítható)

A Smart Pianist alkalmazásban még számos egyéb paramétert is be lehet állítani. Tekintse meg és próbálja ki őket az alkalmazásban.

Jelen útmutató tartalma a kiadás dátumakor érvényes legfrissebb műszaki adatokon alapul. Ha az útmutató legújabb változatát szeretné használni, keresse fel a Yamaha webhelyét, majd töltsse le az útmutató fájliját. Mivel a műszaki adatok, eszközök, illetve a külön megvásárolható tartozékok nem mindenhol azonosak, érdeklődjön a helyi Yamaha-forgalmazónál.

Tárgymutató

A

Alkalmazás	24
Audio Loopback (Hangvisszacsatolás)	37
Audioeszköz	40
Automatikus kikapcsolás	20

B

Billentésérzékenység	35
Billentyűzetfedél	15
Binaurális mintavételezés	23
Biztonsági mentési adatok	20
Bluetooth	25

C

Csatlakozás (Smart Pianist)	24
Csatlakoztatás (külső eszközök)	39

F

Fedél	18
Fejhallgató	22
Fejhallgatótartó	22
Félig lenyomott pedál	21
Funkciók listája	30

G

Gitár	42
GP érzékeny hangkitartó (CSP-295GP/CSP-295)	22

H

Hangerő (Fő – master – hangerő)	21
Hangerő (metronóm)	34
Hangszín	32
Hangszínek listája	30

I

IAC (Intelligens akusztikus szabályozás)	21
Inicializálás	38

K

Kíséret	33
Koncertzongora-szimuláció	20
Kottarögzítők	16
Kottatartó	16

L

Lábkapcsoló	41
-------------------	----

M

Metronóm	34
MIDI küldési csatorna	37
MIDI-eszköz	43
Mikrofon	42

Ö

Összeszerelés (CSP-275/CSP-255)	48
Összeszerelés (CSP-295GP)	44

P

Pedál	21, 41
Pitch (hangmagasság)	36

S

Smart Pianist	24
Stílus	33
Stílusok listája	31

SZ

Számítógép	39
Sztereofonikus hangerősítés	23

T

Tápellátás	19
Tempó	34
Transpose (transzponálás)	36
Tuning (Hangolás)	36

U

USB-hanganyag csatoló	40
-----------------------------	----

V

VRM	23
-----------	----

W

Wifi	27
------------	----

Z

Zenedarab	32
Zenedarabok listája	31
Zengetés	35

Recunoaștere și drepturi de autor pentru cântecele preinstalate
A gyári zenedarabok adatai és szerzői jogi információi
Avtorske zasluge in avtorske pravice za vnaprej nameščene pesmi

All I Want For Christmas Is You

Words and Music by Mariah Carey and Walter Afanasieff
 Copyright © 1994 UNIVERSAL TUNES, BEYONDIDOLIZATION, SONY/ATV MUSIC PUBLISHING LLC, TAMAL VISTA MUSIC and KOBALT MUSIC COPYRIGHTS SARL
 All Rights for BEYONDIDOLIZATION Administered by UNIVERSAL TUNES
 All Rights for SONY/ATV MUSIC PUBLISHING LLC and TAMAL VISTA MUSIC Administered by SONY/ATV MUSIC PUBLISHING LLC, 424 Church Street, Suite 1200, Nashville, TN 37219
 All Rights for KOBALT MUSIC COPYRIGHTS SARL Administered Worldwide by KOBALT SONGS MUSIC PUBLISHING
 All Rights Reserved Used by Permission

All The Things You Are
 Lyrics by Oscar Hammerstein II
 Music by Jerome Kern
 Copyright © 1939 UNIVERSAL - POLYGRAM INTERNATIONAL PUBLISHING, INC.
 Copyright Renewed
 All Rights Reserved Used by Permission

Autumn Leaves

English lyric by Johnny Mercer
 French lyric by Jacques Prevert
 Music by Joseph Kosma
 © 1947, 1950 (Renewed) ENOCH ET CIE
 Sole Selling Agent for U.S. and Canada:
 MORLEY MUSIC CO., by agreement with ENOCH ET CIE
 All Rights Reserved

Back For Good

Words and Music by Gary Barlow
 Copyright © 1995 Sony/ATV Music Publishing (UK) Limited
 All Rights Administered by Sony/ATV Music Publishing LLC, 424 Church Street, Suite 1200, Nashville, TN 37219
 International Copyright Secured All Rights Reserved

Billie Jean

Words and Music by Michael Jackson
 Copyright © 1982 Mijac Music
 All Rights Administered by Sony/ATV Music Publishing LLC, 424 Church Street, Suite 1200, Nashville, TN 37219
 International Copyright Secured All Rights Reserved

Can't Take My Eyes Off Of You

Words and Music by Bob Crewe and Bob Gaudio
 Copyright © 1967 EMI Longitude Music and Seasons Four Music
 Copyright Renewed
 All Rights on behalf of EMI Longitude Music Administered by Sony/ATV Music Publishing LLC, 424 Church Street, Suite 1200, Nashville, TN 37219
 International Copyright Secured All Rights Reserved

Candle In The Wind

Words and Music by Elton John and Bernie Taupin
 Copyright © 1973 UNIVERSAL/DICK JAMES MUSIC LTD.
 Copyright Renewed

All Rights in the United States and Canada Controlled and Administered by UNIVERSAL - SONGS OF POLYGRAM INTERNATIONAL, INC.
 All Rights Reserved Used by Permission

Clocks

Words and Music by Guy Berryman, Jon Buckland, Will Champion and Chris Martin
 Copyright © 2002 by Universal Music Publishing MGB Ltd.
 All Rights in the United States Administered by Universal Music - MGB Songs
 International Copyright Secured All Rights Reserved

Dancing Queen

Words and Music by Benny Andersson, Bjorn Ulvaeus and Stig Anderson
 Copyright © 1976, 1977 UNIVERSAL/UNION SONGS MUSIKFORLAG AB
 Copyright Renewed
 All Rights Administered by UNIVERSAL - POLYGRAM INTERNATIONAL PUBLISHING, INC. and EMI GROVE PARK MUSIC, INC.
 All Rights Reserved Used by Permission

Eternal Flame

Words and Music by Billy Steinberg, Tom Kelly and Susanna Hoffs
 Copyright © 1988 Sony/ATV Music Publishing LLC and Bangophile Music
 All Rights on behalf of Sony/ATV Music Publishing LLC Administered by Sony/ATV Music Publishing LLC, 424 Church Street, Suite 1200, Nashville, TN 37219
 All Rights on behalf of Bangophile Music Controlled and Administered by Songs Of Universal, Inc.
 International Copyright Secured All Rights Reserved

Every Breath You Take

Music and Lyrics by Sting
 Copyright © 1983 G.M. Sumner
 All Rights Administered by Sony/ATV Music Publishing LLC, 424 Church Street, Suite 1200, Nashville, TN 37219
 International Copyright Secured All Rights Reserved

Fields Of Gold

Music and Lyrics by Sting
 Copyright © 1993 Steerpike Ltd.
 All Rights Administered by Sony/ATV Music Publishing LLC, 424 Church Street, Suite 1200, Nashville, TN 37219
 International Copyright Secured All Rights Reserved

Final Countdown

Words and Music by Joey Tempest
 Copyright © 1986 EMI Music Publishing Ltd.
 All Rights Administered by Sony/ATV Music Publishing LLC, 424 Church Street, Suite 1200, Nashville, TN 37219
 International Copyright Secured All Rights Reserved

The Girl From Ipanema (Garôta De Ipanema)

Music by Antonio Carlos Jobim
 English Words by Norman Gimbel
 Original Words by Vinicius De Moraes
 Copyright © 1963 ANTONIO CARLOS JOBIM and VINICIUS DE MORAES, Brazil

Copyright Renewed 1991 and Assigned to SONGS OF UNIVERSAL, INC. and WORDS WEST LLC

English Words Renewed 1991 by NORMAN GIMBEL for the World and Assigned to WORDS WEST LLC (P.O. Box 15187, Beverly Hills, CA 90209 USA)
 All Rights Reserved Used by Permission

Hallelujah

Words and Music by Leonard Cohen
 Copyright © 1985 Sony/ATV Music Publishing LLC
 All Rights Administered by Sony/ATV Music Publishing LLC, 424 Church Street, Suite 1200, Nashville, TN 37219
 International Copyright Secured All Rights Reserved

Hey Jude

Words and Music by John Lennon and Paul McCartney
 Copyright © 1968 Sony/ATV Music Publishing LLC
 Copyright Renewed
 All Rights Administered by Sony/ATV Music Publishing LLC, 424 Church Street, Suite 1200, Nashville, TN 37219
 International Copyright Secured All Rights Reserved

I Will Always Love You

Words and Music by Dolly Parton
 Copyright © 1973 Velvet Apple Music
 Copyright Renewed
 All Rights Administered by Sony/ATV Music Publishing LLC, 424 Church Street, Suite 1200, Nashville, TN 37219
 International Copyright Secured All Rights Reserved

In The Mood

By Joe Garland
 Copyright © 1939, 1960 Shapiro, Bernstein & Co., Inc., New York
 Copyright Renewed
 International Copyright Secured All Rights Reserved
 Used by Permission

Into The Unknown

from FROZEN 2
 Music and Lyrics by Kristen Anderson-Lopez and Robert Lopez
 © 2019 Wonderland Music Company, Inc.
 All Rights Reserved. Used by Permission.

Just The Way You Are

Words and Music by Billy Joel
 Copyright © 1977 ALMO MUSIC CORP. and IMPULSIVE MUSIC
 Copyright Renewed
 All Rights Administered by ALMO MUSIC CORP.
 All Rights Reserved Used by Permission

La Bamba

By Richard Valenzuela
 Copyright © 1959 EMI Longitude Music and Valens Heirs Designee
 Copyright Renewed
 All Rights Administered by Sony/ATV Music Publishing LLC, 424 Church Street, Suite 1200, Nashville, TN 37219
 International Copyright Secured All Rights Reserved

Let There Be Love

Lyric by Ian Grant
 Music by Lionel Rand
 Copyright © 1940 Shapiro, Bernstein & Co.,
 Inc., New York
 Copyright Renewed
 International Copyright Secured All Rights
 Reserved Used by Permission

Lover

Words and Music by Taylor Swift
 Copyright © 2019 Sony/ATV Music Publishing
 LLC and Taylor Swift Music
 All Rights Administered by Sony/ATV Music
 Publishing LLC, 424 Church Street, Suite
 1200, Nashville, TN 37219
 International Copyright Secured All Rights
 Reserved

Moon River

from the Paramount Picture BREAKFAST AT
 TIFFANY'S
 Words by Johnny Mercer
 Music by Henry Mancini
 Copyright © 1961 Sony/ATV Music Publishing
 LLC
 Copyright Renewed
 All Rights Administered by Sony/ATV Music
 Publishing LLC, 424 Church Street, Suite
 1200, Nashville, TN 37219
 International Copyright Secured All Rights
 Reserved

**My Heart Will Go On (Love Theme From
"Titanic")**

from the Paramount and Twentieth Century
 Fox Motion Picture TITANIC
 Music by James Horner
 Lyric by Will Jennings
 Copyright © 1997 Sony/ATV Harmony, Sony/
 ATV Melody, T C F Music Publishing, Inc.,
 Fox Film Music Corporation and Blue Sky
 Rider Songs
 All Rights on behalf of Sony/ATV Harmony and
 Sony/ATV Melody Administered by Sony/
 ATV Music Publishing LLC, 424 Church
 Street, Suite 1200, Nashville, TN 37219
 All Rights on behalf of Blue Sky Rider Songs
 Administered by Irving Music, Inc.
 International Copyright Secured All Rights
 Reserved

Poker Face

Words and Music by Stefani Germanotta and
 RedOne
 Copyright © 2008 Sony/ATV Music Publishing
 LLC, House Of Gaga Publishing Inc. and
 RedOne Productions, LLC
 All Rights Administered by Sony/ATV Music
 Publishing LLC, 424 Church Street, Suite
 1200, Nashville, TN 37219
 International Copyright Secured All Rights
 Reserved

Señorita

Words and Music by Camila Cabello, Charlotte
 Aitchison, Jack Patterson, Shawn Mendes,
 Magnus Høiberg, Benjamin Levin, Ali
 Tamposi and Andrew Wotman
 Copyright © 2019 Maidmetal Limited,
 Milamoon Songs, Stellar Songs Ltd., EMI
 Music Publishing Ltd., Songs Of Universal,
 Inc., Mendes Music, Infinite Stripes, Back
 Hair Music Publishing, Universal Music
 Works, Please Don't Forget To Pay Me Music,
 Reservoir 416 and Andrew Watt Music
 All Rights on behalf of Maidmetal Limited,
 Milamoon Songs, Stellar Songs Ltd. and EMI
 Music Publishing Ltd. Administered by
 Sony/ATV Music Publishing LLC, 424
 Church Street, Suite 1200, Nashville,
 TN 37219

All Rights on behalf of Mendes Music, Infinite
 Stripes and Back Hair Music Publishing
 Administered by Songs Of Universal, Inc.
 All Rights on behalf of Please Don't Forget To
 Pay Me Music Administered by Universal
 Music Works
 All Rights on behalf of Reservoir 416
 Administered Worldwide by Reservoir
 Media Management, Inc.
 All Rights on behalf of Andrew Watt Music
 Administered Worldwide by Songs Of Kobalt
 Music Publishing
 International Copyright Secured All Rights
 Reserved

Shallow

from A STAR IS BORN
 Words and Music by Stefani Germanotta, Mark
 Ronson, Andrew Wyatt and Anthony
 Rossomando
 Copyright © 2018 Sony/ATV Music Publishing
 LLC, SG Songs Worldwide, Concord
 Copyrights, Songs Of Zelig, Downtown
 DMP Songs, Downtown DLJ Songs,
 Stephaniesays Music, White Bull Music
 Group, Warner-Barham Music, LLC and
 Warner-Olive Music, LLC
 All Rights on behalf of Sony/ATV Music
 Publishing LLC and SG Songs Worldwide
 Administered by Sony/ATV Music
 Publishing LLC, 424 Church Street, Suite
 1200, Nashville, TN 37219

All Rights on behalf of Songs Of Zelig
 Administered by Concord Copyrights
 All Rights on behalf of Downtown DMP Songs,
 Downtown DLJ Songs, Stephaniesays Music
 and White Bull Music Group Administered
 by Downtown Music Publishing LLC
 All Rights (Excluding Print) on behalf of
 Warner-Barham Music, LLC Administered
 by Songs Of Universal, Inc.
 All Rights (Excluding Print) on behalf of
 Warner-Olive Music, LLC Administered by
 Universal Music Corp.

Exclusive Worldwide Print Rights on behalf of
 Warner-Barham Music, LLC and Warner-
 Olive Music, LLC Administered by Alfred
 Music
 International Copyright Secured All Rights
 Reserved

Spanish Eyes

Words by Charles Singleton and Eddie Snyder
 Music by Bert Kaempfert
 Copyright © 1965 Bert Kaempfert Music
 Copyright Renewed
 All Rights Administered by Sony/ATV Music
 Publishing LLC, 424 Church Street, Suite
 1200, Nashville, TN 37219
 International Copyright Secured All Rights
 Reserved

10,000 Hours

Words and Music by Dan Smyers, Jordan
 Reynolds, Shay Mooney, Justin Bieber, Jason
 Boyd and Jessie Jo Dillon
 © 2019 WC MUSIC CORP., BEATS AND
 BANJOS, BUCKEYE26, JREYNMUSIC,
 WARNER-TAMERLANE PUBLISHING
 CORP., SHAY MOONEY MUSIC,
 UNIVERSAL MUSIC CORP., BIEBER TIME
 PUBLISHING, BMG GOLD SONGS, POO
 BZ PUBLISHING INC., BIG MUSIC
 MACHINE and BIG ASS PILE OF DIMES
 MUSIC
 All Rights for BEATS AND BANJOS,
 BUCKEYE26 and JREYNMUSIC
 Administered by WC MUSIC CORP.
 All Rights for SHAY MOONEY MUSIC
 Administered by WARNER-TAMERLANE
 PUBLISHING CORP.

All Rights for BIEBER TIME PUBLISHING
 Administered by UNIVERSAL MUSIC
 CORP. All Rights for BMG GOLD SONGS
 and POO BZ PUBLISHING INC.
 Administered by BMG RIGHTS
 MANAGEMENT (US) LLC
 All Rights Reserved Used by Permission

Unchained Melody

Lyric by Hy Zaret
 Music by Alex North
 © 1955 (Renewed) North Melody Publishing
 (SESAC) and HZUM Publishing (SESAC) c/
 o Unchained Melody Publishing, LLC
 All Rights Reserved Used by Permission

Up Where We Belong

from the Paramount Picture AN OFFICER
 AND A GENTLEMAN
 Words by Will Jennings
 Music by Buffy Sainte-Marie and Jack Nitzsche
 Copyright © 1982 Sony/ATV Music Publishing
 LLC
 All Rights Administered by Sony/ATV Music
 Publishing LLC, 424 Church Street, Suite
 1200, Nashville, TN 37219
 International Copyright Secured All Rights
 Reserved

What A Wonderful World

Words and Music by George David Weiss and
 Bob Thiele
 Copyright © 1967 by Range Road Music Inc.,
 Quartet Music and Abilene Music Copyright
 Renewed
 All Rights for Range Road Music Inc.
 Administered by Round Hill Carlin, LLC
 All Rights for Quartet Music Administered by
 BMG Rights Management (US) LLC
 All Rights for Abilene Music Administered by
 Concord Sounds c/o Concord Music
 Publishing
 International Copyright Secured All Rights
 Reserved Used by Permission

White Christmas

from the Motion Picture Irving Berlin's
 HOLIDAY INN
 Words and Music by Irving Berlin
 © Copyright 1940, 1942 by Irving Berlin
 Copyright Renewed
 International Copyright Secured All Rights
 Reserved

Wonderful Tonight

Words and Music by Eric Clapton
 Copyright © 1977 by Eric Patrick Clapton
 Copyright Renewed
 International Copyright Secured All Rights
 Reserved

Wonderwall

Words and Music by Noel Gallagher
 Copyright © 1995 SM Music Publishing UK
 Limited and Oasis Music
 All Rights Administered by Sony/ATV Music
 Publishing LLC, 424 Church Street, Suite
 1200, Nashville, TN 37219
 International Copyright Secured All Rights
 Reserved

You've Lost That Lovin' Feelin'

Words and Music by Barry Mann, Cynthia Weil
 and Phil Spector
 Copyright © 1964, 1965 Screen Gems-EMI
 Music Inc. and Mother Bertha Music
 Copyright Renewed
 All Rights Administered by Sony/ATV Music
 Publishing LLC, 424 Church Street, Suite
 1200, Nashville, TN 37219
 International Copyright Secured All Rights
 Reserved

For European Union and United Kingdom

EN	SIMPLIFIED EU DECLARATION OF CONFORMITY / SIMPLIFIED UK DECLARATION OF CONFORMITY
<p>Hereby, Yamaha Music Europe GmbH declares that the radio equipment type [CSP-295GP, CSP-295, CSP-275, CSP-255] is in compliance with Directive 2014/53/EU and the radio equipment regulations of UK. The full texts of the EU declaration of conformity and the UK declaration of conformity are available at the following internet address: https://europe.yamaha.com/en/support/compliance/doc.html</p>	
FR	DECLARATION UE DE CONFORMITE SIMPLIFIEE
<p>Le soussigné, Yamaha Music Europe GmbH, déclare que l'équipement radioélectrique du type [CSP-295GP, CSP-295, CSP-275, CSP-255] est conforme à la directive 2014/53/UE. Le texte complet de la déclaration UE de conformité est disponible à l'adresse internet suivante : https://europe.yamaha.com/en/support/compliance/doc.html</p>	
DE	VEREINFACHTE EU-KONFORMITÄTSERKLÄRUNG
<p>Hiermit erklärt Yamaha Music Europe GmbH, dass der Funkanlagentyp [CSP-295GP, CSP-295, CSP-275, CSP-255] der Richtlinie 2014/53/EU entspricht. Der vollständige Text der EU-Konformitätserklärung ist unter der folgenden Internetadresse verfügbar: https://europe.yamaha.com/en/support/compliance/doc.html</p>	
SV	FÖRENKLAD EU-FÖRSÄKRAN OM ÖVERENSSTÄMMESE
<p>Härmed försäkrar Yamaha Music Europe GmbH att denna typ av radioutrustning [CSP-295GP, CSP-295, CSP-275, CSP-255] överensstämmer med direktiv 2014/53/EU. Den fullständiga texten till EU-försäkran om överensstämmelse finns på följande webbadress: https://europe.yamaha.com/en/support/compliance/doc.html</p>	
IT	DICHIARAZIONE DI CONFORMITÀ UE SEMPLIFICATA
<p>Il fabbricante, Yamaha Music Europe GmbH, dichiara che il tipo di apparecchiatura radio [CSP-295GP, CSP-295, CSP-275, CSP-255] è conforme alla direttiva 2014/53/UE. Il testo completo della dichiarazione di conformità UE è disponibile al seguente indirizzo Internet: https://europe.yamaha.com/en/support/compliance/doc.html</p>	
ES	DECLARACIÓN UE DE CONFORMIDAD SIMPLIFICADA
<p>Por la presente, Yamaha Music Europe GmbH declara que el tipo de equipo radioeléctrico [CSP-295GP, CSP-295, CSP-275, CSP-255] es conforme con la Directiva 2014/53/UE. El texto completo de la declaración UE de conformidad está disponible en la dirección Internet siguiente: https://europe.yamaha.com/en/support/compliance/doc.html</p>	
PT	DECLARAÇÃO UE DE CONFORMIDADE SIMPLIFICADA
<p>O(a) abaixo assinado(a) Yamaha Music Europe GmbH declara que o presente tipo de equipamento de rádio [CSP-295GP, CSP-295, CSP-275, CSP-255] está em conformidade com a Diretiva 2014/53/UE. O texto integral da declaração de conformidade está disponível no seguinte endereço de Internet: https://europe.yamaha.com/en/support/compliance/doc.html</p>	
NL	VEREENVOUDIGDE EU-CONFORMITEITSVERKLARING
<p>Hierbij verklaar ik, Yamaha Music Europe GmbH, dat het type radioapparatuur [CSP-295GP, CSP-295, CSP-275, CSP-255] conform is met Richtlijn 2014/53/EU. De volledige tekst van de EU-conformiteitsverklaring kan worden geraadpleegd op het volgende internetadres: https://europe.yamaha.com/en/support/compliance/doc.html</p>	
BG	ОПРОСТЕНА ЕС ДЕКЛАРАЦИЯ ЗА СЪОТВЕТСТВИЕ
<p>С настоящото Yamaha Music Europe GmbH декларира, че този тип радиосъоръжение [CSP-295GP, CSP-295, CSP-275, CSP-255] е в съответствие с Директива 2014/53/ЕС. Цялостният текст на ЕС декларацията за съответствие може да се намери на следния интернет адрес: https://europe.yamaha.com/en/support/compliance/doc.html</p>	
CS	ZJEDNODUŠENÉ EU PROHLÁŠENÍ O SHODĚ
<p>Tímto Yamaha Music Europe GmbH prohlašuje, že typ rádiového zařízení [CSP-295GP, CSP-295, CSP-275, CSP-255] je v souladu se směrnicí 2014/53/EU. Úplné znění EU prohlášení o shodě je k dispozici na této internetové adrese: https://europe.yamaha.com/en/support/compliance/doc.html</p>	
DA	FORENKLET EU-OVERENSSTEMMELSESERKLÆRING
<p>Hermed erklærer Yamaha Music Europe GmbH, at radioudstyrstypen [CSP-295GP, CSP-295, CSP-275, CSP-255] er i overensstemmelse med direktiv 2014/53/EU. EU-overensstemmelseserklæringens fulde tekst kan findes på følgende internetadresse: https://europe.yamaha.com/en/support/compliance/doc.html</p>	

ET LIHTSUSTATUD ELI VASTAVUSDEKLARATSIOON

Käesolevaga deklareerib Yamaha Music Europe GmbH, et käesolev raadioseadme tüüp [CSP-295GP, CSP-295, CSP-275, CSP-255] vastab direktiivi 2014/53/EL nõuetele. ELi vastavusdeklaratsiooni täielik tekst on kättesaadav järgmisel internetiaadressil:
<https://europe.yamaha.com/en/support/compliance/doc.html>

EL ΑΠΛΟΥΣΤΕΥΜΕΝΗ ΔΗΛΩΣΗ ΣΥΜΜΟΡΦΩΣΗΣ ΕΕ

Με την παρούσα ο/η Yamaha Music Europe GmbH, δηλώνει ότι ο ραδιοεξοπλισμός [CSP-295GP, CSP-295, CSP-275, CSP-255] πληροί την οδηγία 2014/53/ΕΕ. Το πλήρες κείμενο της δήλωσης συμμόρφωσης ΕΕ διατίθεται στην ακόλουθη ιστοσελίδα στο διαδίκτυο:
<https://europe.yamaha.com/en/support/compliance/doc.html>

HR POJEDNOSTAVLJENA EU IZJAVA O SUKLADNOSTI

Yamaha Music Europe GmbH ovime izjavljuje da je radijska oprema tipa [CSP-295GP, CSP-295, CSP-275, CSP-255] u skladu s Direktivom 2014/53/EU. Cjeloviti tekst EU izjave o sukladnosti dostupan je na sljedećoj internetskoj adresi:
<https://europe.yamaha.com/en/support/compliance/doc.html>

LV VIENKĀRŠOTA ES ATBILSTĪBAS DEKLARĀCIJA

Ar šo Yamaha Music Europe GmbH deklarē, ka radioiekārta [CSP-295GP, CSP-295, CSP-275, CSP-255] atbilst Direktīvai 2014/53/ES. Pilns ES atbilstības deklarācijas teksts ir pieejams šādā interneta vietnē:
<https://europe.yamaha.com/en/support/compliance/doc.html>

LT SUPAPRASTINTA ES ATITIKTIES DEKLARACIJA

Aš, Yamaha Music Europe GmbH, patvirtinu, kad radijo įrenginių tipas [CSP-295GP, CSP-295, CSP-275, CSP-255] atitinka Direktyvą 2014/53/ES. Visas ES atitikties deklaracijos tekstas prieinamas šiuo interneto adresu:
<https://europe.yamaha.com/en/support/compliance/doc.html>

HU EGSZERŰSÍTETT EU-MEGFELELŐSÉGI NYILATKOZAT

Yamaha Music Europe GmbH igazolja, hogy a [CSP-295GP, CSP-295, CSP-275, CSP-255] típusú rádióberendezés megfelel a 2014/53/EU irányelvnek. Az EU-megfelelőségi nyilatkozat teljes szövege elérhető a következő internetes címen:
<https://europe.yamaha.com/en/support/compliance/doc.html>

PL UPROSZCZONA DEKLARACJA ZGODNOŚCI UE

Yamaha Music Europe GmbH niniejszym oświadcza, że typ urządzenia radiowego [CSP-295GP, CSP-295, CSP-275, CSP-255] jest zgodny z dyrektywą 2014/53/UE. Pełny tekst deklaracji zgodności UE jest dostępny pod następującym adresem internetowym:
<https://europe.yamaha.com/en/support/compliance/doc.html>

RO DECLARAȚIA UE DE CONFORMITATE SIMPLIFICATĂ

Prin prezenta, Yamaha Music Europe GmbH declară că tipul de echipamente radio [CSP-295GP, CSP-295, CSP-275, CSP-255] este în conformitate cu Directiva 2014/53/UE. Textul integral al declarației UE de conformitate este disponibil la următoarea adresă internet:
<https://europe.yamaha.com/en/support/compliance/doc.html>

SK ZJEDNODUŠENÉ EÚ VYHLÁSENIE O ZHODE

Yamaha Music Europe GmbH týmto vyhlasuje, že rádiové zariadenie typu [CSP-295GP, CSP-295, CSP-275, CSP-255] je v súlade so smernicou 2014/53/EÚ. Úplné EÚ vyhlásenie o zhode je k dispozícii na tejto internetovej adrese:
<https://europe.yamaha.com/en/support/compliance/doc.html>

SL POENOSTAVLJENA IZJAVA EU O SKLADNOSTI

Yamaha Music Europe GmbH potrjuje, da je tip radijske opreme [CSP-295GP, CSP-295, CSP-275, CSP-255] skladen z Direktivo 2014/53/EU. Celotno besedilo izjave EU o skladnosti je na voljo na naslednjem spletnem naslovu:
<https://europe.yamaha.com/en/support/compliance/doc.html>

FI YKSINKERTAISTETTU EU-VAATIMUSTENMUKAISUUSVAKUUTUS

Yamaha Music Europe GmbH vakuuttaa, että radiolaitetyypit [CSP-295GP, CSP-295, CSP-275, CSP-255] on direktiivin 2014/53/EU mukainen. EU-vaatimustenmukaisuusvakuutuksen täysimittainen teksti on saatavilla seuraavassa internetosoitteessa:
<https://europe.yamaha.com/en/support/compliance/doc.html>

TR BASİTLEŞTİRİLMİŞ AVRUPA BİRLİĞİ UYGUNLUK BİLDİRİMİ

İşbu belge ile, Yamaha Music Europe GmbH, radyo cihaz tipinin [CSP-295GP, CSP-295, CSP-275, CSP-255], Direktif 2014/53/ AB'ye uygunluğunu beyan eder. AB uyumu beyanının tam metni aşağıdaki internet adresinden edinilebilir:
<https://europe.yamaha.com/en/support/compliance/doc.html>

Apache License 2.0

Copyright (c) 2009-2018 Arm Limited. All rights reserved.

SPDX-License-Identifier: Apache-2.0

Licensed under the Apache License, Version 2.0 (the License); you may not use this file except in compliance with the License. You may obtain a copy of the License at www.apache.org/licenses/LICENSE-2.0

Unless required by applicable law or agreed to in writing, software distributed under the License is distributed on an AS IS BASIS, WITHOUT WARRANTIES OR CONDITIONS OF ANY KIND, either express or implied. See the License for the specific language governing permissions and limitations under the License.

Modified BSD license

COPYRIGHT(c) 2016 STMicroelectronics

Redistribution and use in source and binary forms, with or without modification, are permitted provided that the following conditions are met:

1. Redistributions of source code must retain the above copyright notice, this list of conditions and the following disclaimer.
2. Redistributions in binary form must reproduce the above copyright notice, this list of conditions and the following disclaimer in the documentation and/or other materials provided with the distribution.
3. Neither the name of STMicroelectronics nor the names of its contributors may be used to endorse or promote products derived from this software without specific prior written permission.

THIS SOFTWARE IS PROVIDED BY THE COPYRIGHT HOLDERS AND CONTRIBUTORS "AS IS" AND ANY EXPRESS OR IMPLIED WARRANTIES, INCLUDING, BUT NOT LIMITED TO, THE IMPLIED WARRANTIES OF MERCHANTABILITY AND FITNESS FOR A PARTICULAR PURPOSE ARE DISCLAIMED. IN NO EVENT SHALL THE COPYRIGHT HOLDER OR CONTRIBUTORS BE LIABLE FOR ANY DIRECT, INDIRECT, INCIDENTAL, SPECIAL, EXEMPLARY, OR CONSEQUENTIAL DAMAGES (INCLUDING, BUT NOT LIMITED TO, PROCUREMENT OF SUBSTITUTE GOODS OR SERVICES; LOSS OF USE, DATA, OR PROFITS; OR BUSINESS INTERRUPTION) HOWEVER CAUSED AND ON ANY THEORY OF LIABILITY, WHETHER IN CONTRACT, STRICT LIABILITY, OR TORT (INCLUDING NEGLIGENCE OR OTHERWISE) ARISING IN ANY WAY OUT OF THE USE OF THIS SOFTWARE, EVEN IF ADVISED OF THE POSSIBILITY OF SUCH DAMAGE.

Important Notice: Guarantee Information for customers in European Economic Area (EEA) and Switzerland

<p>Important Notice: Guarantee Information for customers in EEA* and Switzerland</p> <p>For detailed guarantee information about this Yamaha product, and Pan-EEA* and Switzerland warranty service, please either visit the website address below (Printable file is available at our website) or contact the Yamaha representative office for your country. * EEA: European Economic Area</p>	English
<p>Wichtiger Hinweis: Garantie-Information für Kunden in der EWR* und der Schweiz</p> <p>Für nähere Garantie-Information über dieses Produkt von Yamaha, sowie über den Pan-EWR*- und Schweizer Garantieservice, besuchen Sie bitte entweder die folgend angegebene Internetadresse (eine druckfähige Version befindet sich auch auf unserer Webseite), oder wenden Sie sich an den für Ihr Land zuständigen Yamaha-Vertrieb. *EWR: Europäischer Wirtschaftsraum</p>	Deutsch
<p>Remarque importante: informations de garantie pour les clients de l'EEE et la Suisse</p> <p>Pour des informations plus détaillées sur la garantie de ce produit Yamaha et sur le service de garantie applicable dans l'ensemble de l'EEE ainsi qu'en Suisse, consultez notre site Web à l'adresse ci-dessous (le fichier imprimable est disponible sur notre site Web) ou contactez directement Yamaha dans votre pays de résidence. * EEE : Espace Economique Européen</p>	Français
<p>Belangrijke mededeling: Garantie-informatie voor klanten in de EER* en Zwitserland</p> <p>Voor gedetailleerde garantie-informatie over dit Yamaha-product en de garantieservice in heel de EER* en Zwitserland, gaat u naar de onderstaande website (u vindt een afdrukbaar bestand op onze website) of neemt u contact op met de vertegenwoordiging van Yamaha in uw land. * EER: Europese Economische Ruimte</p>	Nederlands
<p>Aviso importante: información sobre la garantía para los clientes del EEE* y Suiza</p> <p>Para una información detallada sobre este producto Yamaha y sobre el soporte de garantía en la zona EEE* y Suiza, visite la dirección web que se incluye más abajo (la versión del archivo para imprimir esta disponible en nuestro sitio web) o póngase en contacto con el representante de Yamaha en su país. * EEE: Espacio Económico Europeo</p>	Español
<p>Avviso importante: informazioni sulla garanzia per i clienti residenti nell'EEA* e in Svizzera</p> <p>Per informazioni dettagliate sulla garanzia relativa a questo prodotto Yamaha e l'assistenza in garanzia nei paesi EEA* e in Svizzera, potete consultare il sito Web all'indirizzo riportato di seguito (è disponibile il file in formato stampabile) oppure contattare l'ufficio di rappresentanza locale della Yamaha. * EEA: Area Economica Europea</p>	Italiano
<p>Aviso importante: informações sobre as garantias para clientes da AEE* e da Suíça</p> <p>Para obter uma informação pormenorizada sobre este produto da Yamaha e o serviço de garantia na AEE* e na Suíça, visite o site a seguir (o arquivo para impressão está disponível no nosso site) ou entre em contato com o escritório de representação da Yamaha no seu país. * AEE: Área Económica Européia</p>	Português
<p>Σημαντική σημείωση: Πληροφορίες εγγύησης για τους πελάτες στον ΕΟΧ* και Ελλάδα</p> <p>Για λεπτομερείς πληροφορίες εγγύησης σχετικά με το προϊόν προϊόν της Yamaha και την κάλυψη εγγύησης σε όλες τις χώρες του ΕΟΧ και την Ελλάδα, επισκεφτείτε την παρακάτω ιστοσελίδα (Εκτυπώσιμη μορφή είναι διαθέσιμη στην ιστοσελίδα μας) ή απευθυνθείτε στην αντιπροσωπεία της Yamaha στη χώρα σας. * ΕΟΧ: Ευρωπαϊκός Οικονομικός Χώρος</p>	Ελληνικά
<p>Viktigt: Garantiinformation för kunder i EES-området* och Schweiz</p> <p>För detaljerad information om denna Yamahaprodukt samt garantiservice i hela EES-området* och Schweiz kan du antingen besöka nedanstående webbadress (en utskriftsvänlig fil finns på webbplatsen) eller kontakta Yamahas officiella representant i ditt land. * EES: Europeiska Ekonomiska Samarbetsområdet</p>	Svenska
<p>Viktig merknad: Garantiinformasjon for kunder i EØS* og Sveits</p> <p>Detaljert garantiinformasjon om dette Yamaha-produktet og garantiservice for hele EØS-området* og Sveits kan fås enten ved å besøke nettstedene nedenfor (utskriftsversjon finnes på våre nettsider) eller kontakte Yamahas kontorene i landet der du bor. *EØS: Det europeiske økonomiske samarbeidsområdet</p>	Norsk
<p>Vigtig oplysning: Garantioplysninger til kunder i EØO* og Schweiz</p> <p>De kan finde detaljerede garantioplysninger om dette Yamaha-produkt og den fælles garantiserviceordning for EØO* (og Schweiz) ved at besøge det websted, der er angivet nedenfor (der findes en fil, som kan udskrives, på vores websted), eller ved at kontakte Yamahas nationale repræsentationskontor i det land, hvor De bor. * EØO: Det Europæiske Økonomiske Område</p>	Dansk
<p>Tärkeä ilmoitus: Takuutiedot Euroopan talousalueen (ETA) ja Sveitsin asiakkaille</p> <p>Tämän Yamaha-tuotteen sekä ETA-alueen ja Sveitsin takuuta koskevat yksityiskohtaiset tiedot saatte alla olevasta nettiosoitteesta. (Tulostettava tiedosto saatavissa sivustollamme.) Voitte myös ottaa yhteyttä paikalliseen Yamaha-edustajaan. *ETA: Euroopan talousalue</p>	Suomi
<p>Ważne: Warunki gwarancyjne obowiązujące w EOG* i Szwajcarii</p> <p>Aby dowiedzieć się więcej na temat warunków gwarancyjnych tego produktu firmy Yamaha i serwisu gwarancyjnego w całym EOG* i Szwajcarii, należy odwiedzić wskazaną poniżej stronę internetową (Plik gotowy do wydruku znajduje się na naszej stronie internetowej) lub skontaktować się z przedstawicielstwem firmy Yamaha w swoim kraju. * EOG — Europejski Obszar Gospodarczy</p>	Polski
<p>Důležité oznámení: Záruční informace pro zákazníky v EHS* a ve Švýcarsku</p> <p>Podrobné záruční informace o tomto produktu Yamaha a záručním servisu v celém EHS* a ve Švýcarsku naleznete na níže uvedené webové adrese (soubor k tisku je dostupný na našich webových stránkách) nebo se můžete obrátit na zastoupení firmy Yamaha ve své zemi. * EHS: Evropský hospodářský prostor</p>	Česky
<p>Fontos figyelmeztetés: Garancia-információk az EGT* területén és Svájcban élő vásárlók számára</p> <p>A jelen Yamaha termékre vonatkozó részletes garancia-információk, valamint az EGT*-re és Svájcra kiterjedő garanciális szolgáltatás tekintetében keresse fel webhelyünket az alábbi címen (a webhelyen nyomattható fájl is talál), vagy pedig lépjen kapcsolatba az országában működő Yamaha képviselői irodával. * EGT: Európai Gazdasági Térség</p>	Magyar
<p>Oluline märkus: Garantiteave Euroopa Majanduspiirkonna (EMP)* ja Šveitsi klientidele</p> <p>Täpsema teabe saamiseks selle Yamaha toote garantii ning kogu Euroopa Majanduspiirkonna ja Šveitsi garantiiteeninduse kohta, külastage palun veebisaiti alljärgneval aadressil (meie saidil on saadaval printitav fail) või pöörduge Teie regiooni Yamaha esinduse poole. * EMP: Euroopa Majanduspiirkond</p>	Eesti keel
<p>Svarīgs paziņojums: garantijas informācija klientiem EEZ* un Šveicē</p> <p>Lai saņemtu detalizētu garantijas informāciju par šo Yamaha produktu, kā arī garantijas apkalpošanu EEZ* un Šveicē, lūdzam apmeklējiet zemāk norādīto tīmekļa vietnes adresi (tīmekļa vietnē ir pieejams drukājams fails) vai sazinieties ar jūsu valsti apkalpojošo Yamaha pārstāvniecību. * EEZ: Eiropas Ekonomikas zona</p>	Latviešu
<p>Démesio: informacija dėl garantijos pirkėjams EEE* ir Šveicarijoje</p> <p>Jei reikia išsamios informacijos apie šį „Yamaha“ produktą ir jo techninę priežiūrą visoje EEE* ir Šveicarijoje, apsilankykite mūsų svetainėje toliau nurodytu adresu (svetainėje yra spausdintinas failas) arba kreipkitės į „Yamaha“ atstovybę savo šaliai. *EEE – Europos ekonominė erdvė</p>	Lietuvių kalba
<p>Dôležité upozornenie: Informácie o záruke pre zákazníkov v EHP* a Švajčiarsku</p> <p>Podrobné informácie o záruke týkajúce sa tohto produktu od spoločnosti Yamaha a garančnom servise v EHP* a Švajčiarsku nájdete na webovej stránke uvedenej nižšie (na našej webovej stránke je k dispozícii súbor na tlač) alebo sa obráťte na zástupcu spoločnosti Yamaha vo svojej krajine. * EHP: Európsky hospodársky priestor</p>	Slovenčina
<p>Pomembno obvestilo: Informacije o garanciji za kupce v EGP* in Švici</p> <p>Za podrobnejše informacije o tem Yamahinem izdelku ter garancijskem servisu v celotnem EGP in Švici, obiščite spletno mesto, ki je navedeno spodaj (natisljiva datoteka je na voljo na našem spletnem mestu), ali se obrnite na Yamahinega predstavnika v svoji državi. * EGP: Evropski gospodarski prostor</p>	Slovenščina
<p>Важно съобщение: Информация за гаранцията за клиенти в ЕИП* и Швейцария</p> <p>За подробна информация за гаранцията за този продукт на Yamaha и гаранционното обслужване в паневропейската зона на ЕИП* и Швейцария или посетете посочения по-долу уеб сайт (на нашия уеб сайт има файл за печат), или се свържете с представителния офис на Yamaha във вашата страна. * ЕИП: Европейско икономическо пространство</p>	Български език
<p>Notificare importantă: Informații despre garanție pentru clienții din SEE* și Elveția</p> <p>Pentru informații detaliate privind acest produs Yamaha și serviciul de garanție Pan-SEE* și Elveția, vizitați site-ul la adresa de mai jos (fișierul imprimabil este disponibil pe site-ul nostru) sau contactați biroul reprezentanței Yamaha din țara dumneavoastră. * SEE: Spațiul Economic European</p>	Limba română
<p>Važna obavijest: Informacije o jamstvu za države EGP-a i Švicarske</p> <p>Za detaljne informacije o jamstvu za ovaj Yamahin proizvod te jamstvenom servisu za cijeli EGP i Švicarsku, molimo Vas da posjetite web-stranicu navedenu u nastavku ili kontaktirate ovlaštenog Yamahinog dobavljača u svojoj zemlji. * EGP: Evropski gospodarski prostor</p>	Hrvatski

<https://europe.yamaha.com/warranty/>

Pentru detalii despre produse, contactați cel mai apropiat reprezentant Yamaha sau distribuitorul autorizat de mai jos.

A termékkel kapcsolatos információért forduljon az alábbi listán szereplő legközelebbi Yamaha képviselőhöz vagy hivatalos márkakereskedőhöz.

Za podrobnejše informacije o izdelkih se obrnite na najbližjega predstavnika podjetja Yamaha ali pooblaščenega distributerja s spodnjega seznama.

NORTH AMERICA

CANADA

Yamaha Canada Music Ltd.
135 Milner Avenue, Toronto, Ontario M1S 3R1,
Canada
Tel: +1-416-298-1311

U.S.A.

Yamaha Corporation of America
6600 Orangethorpe Avenue, Buena Park, CA
90620, U.S.A.
Tel: +1-714-522-9011

CENTRAL & SOUTH AMERICA

MEXICO

Yamaha de México, S.A. de C.V.
Av. Insurgentes Sur 1647 Piso 9, Col. San José
Insurgentes, Delegación Benito Juárez, CDMX,
C.P. 03900, México
Tel: +52-55-5804-0600

BRAZIL

Yamaha Musical do Brasil Ltda.
Praça Professor José Lannes, 40-Cjs 21 e 22,
Brooklin Paulista Novo CEP 04571-100 – São
Paulo – SP, Brazil
Tel: +55-11-3704-1377

ARGENTINA

**Yamaha Music Latin America, S.A.,
Sucursal Argentina**
Olga Cossetini 1553, Piso 4 Norte,
Madero Este-C1107CEK,
Buenos Aires, Argentina
Tel: +54-11-4119-7000

PANAMA AND OTHER LATIN AMERICAN REGIONS/CARIBBEAN REGIONS

Yamaha Music Latin America, S.A.
Edificio Torre Davivienda, Piso: 20 Avenida
Balboa, Marbella, Corregimiento de Bella Vista,
Ciudad de Panamá, Rep. de Panamá
Tel: +507-269-5311

EUROPE

THE UNITED KINGDOM/IRELAND

Yamaha Music Europe GmbH (UK)
Sherbourne Drive, Tilbrook, Milton Keynes,
MK7 8BL, U.K.
Tel: +44-1908-366700

GERMANY

Yamaha Music Europe GmbH
Siemensstrasse 22-34, 25462 Rellingen, Germany
Tel: +49-4101-303-0

SWITZERLAND/LIECHTENSTEIN

**Yamaha Music Europe GmbH, Branch
Switzerland in Thalwil**
Seestrasse 18a, 8800 Thalwil, Switzerland
Tel: +41-44-3878080

AUSTRIA/CROATIA/CZECH REPUBLIC/ HUNGARY/ROMANIA/SLOVAKIA/ SLOVENIA

Yamaha Music Europe GmbH, Branch Austria
Schleiergasse 20, 1100 Wien, Austria
Tel: +43-1-60203900

POLAND

**Yamaha Music Europe
Sp.z o.o. Oddział w Polsce**
ul. Młynarska 48, 01-171 Warszawa, Poland
Tel: +48-22-880-08-88

BULGARIA

Dinacord Bulgaria LTD.
Bul. Iskarsko Schose 7 Targowski Zentar
Evropa 1528 Sofia, Bulgaria
Tel: +359-2-978-20-25

MALTA

Olimpus Music Ltd.
Valletta Road, Mosta MST9010, Malta
Tel: +356-2133-2093

NETHERLANDS/BELGIUM/ LUXEMBOURG

Yamaha Music Europe, Branch Benelux
Wattbaan 1 3439ML Nieuwegein,
The Netherlands
Tel: +31-347-358040

FRANCE

Yamaha Music Europe
7 rue Ambroise Croizat, Zone d'activités de
Pariest, 77183 Croissy-Beaubourg, France
Tel: +33-1-6461-4000

ITALY

Yamaha Music Europe GmbH, Branch Italy
Via Tinelli N.67/69 20855 Gerno di Lesmo (MB),
Italy
Tel: +39-039-9065-1

SPAIN/PORTUGAL

**Yamaha Music Europe GmbH Ibérica,
Sucursal en España**
Ctra. de la Coruña km. 17,200, 28231
Las Rozas de Madrid, Spain
Tel: +34-91-639-88-88

GREECE

Philippos Nakas S.A. The Music House
19th km. Leof. Lavriou 190 02 Peania – Attiki,
Greece
Tel: +30-210-6686260

SWEDEN

**Yamaha Music Europe GmbH Germany Filial
Scandinavia**
JA Wettergrensgata 1, 400 43 Göteborg, Sweden
Tel: +46-31-89-34-00

DENMARK

**Yamaha Music Denmark,
Filial of Yamaha Music Europe GmbH, Tyskland**
Generatorvej 8C, ST. TH., 2860 Søborg, Denmark
Tel: +45-44-92-49-00

FINLAND

F-Musiikki Oy
Antaksentie 4
FI-01510 Vantaa, Finland
Tel: +358 (0)96185111

NORWAY

**Yamaha Music Europe GmbH Germany -
Norwegian Branch**
c/o Box 30053, 400 43 Göteborg, Sweden
Tel: +47-6716-7800

ICELAND

Hljóðfaerahúsid Ehf.
Sidumula 20
IS-108 Reykjavik, Iceland
Tel: +354-525-5050

CYPRUS

Nakas Music Cyprus Ltd.
Nikis Ave 2k
1086 Nicosia
Tel: +357-22-511080
Major Music Center
21 Ali Riza Ave. Ortakoy
P.O.Box 475 Lefkoşa, Cyprus
Tel: (392) 227 9213

RUSSIA

Yamaha Music (Russia) LLC.
Room 37, entrance 7, bld. 7, Kievskaya street,
Moscow, 121059, Russia
Tel: +7-495-626-5005

OTHER EUROPEAN REGIONS

Yamaha Music Europe GmbH
Siemensstrasse 22-34, 25462 Rellingen, Germany
Tel: +49-4101-303-0

AFRICA

Yamaha Music Gulf FZE
JAFZA-16, Office 512, P.O.Box 17328,
Jebel Ali FZE, Dubai, UAE
Tel: +971-4-801-1500

MIDDLE EAST

TURKEY

Dore Muzik
Yeni Sütlün Sokak No. 10
Levent İstanbul / Türkiye
Tel: +90-212-236-3640
Fax: +90-212-259-5567

ISRAEL

RBX International Co., Ltd.
P.O.Box 10245, Petach-Tikva, 49002
Tel: (972) 3-925-6900

OTHER REGIONS

Yamaha Music Gulf FZE
JAFZA-16, Office 512, P.O.Box 17328,
Jebel Ali FZE, Dubai, UAE
Tel: +971-4-801-1500

ASIA

MAINLAND CHINA

Yamaha Music & Electronics (China) Co., Ltd.
2F, Yunhedasha, 1818 Xinzha-lu, Jingan-qu,
Shanghai, China
Tel: +86-400-051-7700

INDIA

Yamaha Music India Private Limited
P-401, JMD Megapolis, Sector-48, Sohna Road,
Gurugram-122018, Haryana, India
Tel: +91-124-485-3300

INDONESIA

PT Yamaha Musik Indonesia Distributor
Yamaha Music Center Bldg. Jalan Jend. Gatot
Subroto Kav. 4, Jakarta 12930, Indonesia
Tel: +62-21-520-2577

KOREA

Yamaha Music Korea Ltd.
11F, Prudential Tower, 298, Gangnam-daero,
Gangnam-gu, Seoul, 06253, Korea
Tel: +82-2-3467-3300

MALAYSIA

Yamaha Music (Malaysia) Sdn. Bhd.
No.8, Jalan Perbandaran, Kelana Jaya, 47301
Petaling Jaya, Selangor, Malaysia
Tel: +60-3-78030900

SINGAPORE

Yamaha Music (Asia) Private Limited
Block 202 Hougang Street 21, #02-00,
Singapore 530202, Singapore
Tel: +65-6740-9200

TAIWAN

Yamaha Music & Electronics Taiwan Co., Ltd.
2F, No.1, Yuandong Rd., Banqiao Dist.,
New Taipei City 22063, Taiwan
Tel: +886-2-7741-8888

THAILAND

Siam Music Yamaha Co., Ltd.
3, 4, 15, 16th Fl., Siam Motors Building,
891/1 Rama 1 Road, Wangmai,
Pathumwan, Bangkok 10330, Thailand
Tel: +66-2215-2622

VIETNAM

Yamaha Music Vietnam Company Limited
15th Floor, Nam A Bank Tower, 201-203 Cach
Mang Thang Tam St., Ward 4, Dist.3,
Ho Chi Minh City, Vietnam
Tel: +84-28-3818-1122

OTHER ASIAN REGIONS

<https://asia.yamaha.com/>

OCEANIA

AUSTRALIA

Yamaha Music Australia Pty. Ltd.
Level 1, 80 Market Street, South Melbourne,
VIC 3205 Australia
Tel: +61-3-9693-5111

NEW ZEALAND

Music Works LTD
P.O.BOX 6246 Wellesley, Auckland 4680,
New Zealand
Tel: +64-9-634-0099

REGIONS AND TRUST TERRITORIES IN PACIFIC OCEAN

<https://asia.yamaha.com/>

Head Office/Manufacturer: Yamaha Corporation 10-1, Nakazawa-cho, Naka-ku, Hamamatsu, 430-8650, Japan

Importer (European Union): Yamaha Music Europe GmbH Siemensstrasse 22-34, 25462 Rellingen, Germany

Importer (United Kingdom): Yamaha Music Europe GmbH (UK) Sherbourne Drive, Tilbrook, Milton Keynes, MK7 8BL, United Kingdom

DMI32



P77025703

Yamaha Global Site
<https://www.yamaha.com/>
Yamaha Downloads
<https://download.yamaha.com/>

© 2023 Yamaha Corporation
Published 03/2023
LB-B0