



電吉他

使用說明書

內容

注意事項	3	顫音系統 鎖定型	10
吉他旋鈕張力調整	7	琴橋 / 琴弦張力調整	12
可調高度鎖定型上弦枕 (如適用)	7	琴頸調整桿調整	13
設置弦高	8	拾音器高度調整	13
顫音系統 Vintage 型	9		

感謝您購買 Yamaha 電吉他。

為確保樂器發揮最佳表現，並讓您從中獲得樂趣，

強烈建議您在使用本樂器前，詳閱此使用說明書。

閱讀完畢後，建議您將本手冊放置於容易取閱的位置，以供往後參考。

注意事項

請在操作前，仔細閱讀

請妥善保存本手冊，並放置於容易取閱的位置，以供往後參考。



警告

為避免因觸電、短路、損傷、火災或其他危害，導致人員可能受到嚴重傷害或甚至死亡，請務必遵守下列基本注意事項。這些注意事項包括但不限於下列情況：

潮濕警告

- 請勿讓本樂器淋雨或在水附近及潮濕環境下使用，或是將盛有液體的容器（例如：花瓶、水瓶或玻璃杯）放在樂器上方，否則可能導致液體濺入其開口。

電池

- 請遵守下方注意事項。否則，可能導致爆炸、火災、過熱或電池漏液。
 - 請勿把玩或拆解電池。

- 請勿將電池丟入火中。
- 請勿試圖替非充電型電池充電。
- 請將電池遠離項鍊、髮夾、硬幣和鑰匙等金屬物品。
- 限用指定的電池類型。
- 請使用相同類型、型號和品牌的全新電池。
- 安裝電池時，請務必使正負極 +/- 標記維持一致。
- 電池沒電，或長時間未使用本樂器時，請從樂器中取出電池。
- 請將電池放在孩童無法觸及的位置，避免孩童誤食。
- 萬一電池漏液，請勿接觸洩漏的電解液。若電解液不慎觸及眼睛、嘴或皮膚，請立即用清水沖洗，並諮詢醫生建議。電解液具腐蝕性，可能導致失明或化學灼傷。



注意

為避免您或周圍人員可能發生的人身傷害、樂器或財物損失，請務必遵守下列基本注意事項。這些注意事項包括但不限於下列情況：

放置地點

- 為避免損壞樂器木材、漆面或電子元件，切勿將本樂器暴露在直射陽光下、高溫 / 潮濕環境，或放置在汽車中。
- 請勿在揚聲器、電視和收音機等電子設備附近使用本樂器。本樂器電路可能造成電視和收音機發出雜音。
- 請勿將本樂器放置在不穩定的位置，否則可能導致樂器突然翻覆。

連接設備

- 將本樂器連接到其他電子設備前，請先關閉所有設備的電源。開啟或關閉所有設備的電源前，請先將所有音量調至最小。
- 為防止觸電或發生火災，在高濕度或潮濕的天氣環境下使用本樂器時，建議您格外謹慎。我們也建議您閱讀所有連接本樂器的外接設備使用說明書。

操作注意事項

- 切勿在調音或換弦時將樂器靠近臉部。琴弦意外斷裂時，可能導致眼睛受傷。
- 若在換弦時需要裁剪琴弦，請先充分鬆開旋鈕。突然鬆開琴弦，可能造成琴頸受損，琴弦回彈也可能導致嚴重人員傷害。
- 換弦後，請剪掉殘留的琴弦末端。琴弦末端相當銳利，可能造成人員受傷。

- 清理本樂器時，請注意琴弦末端較銳利，以免受傷。
- 使用背帶時，請確保背帶已牢固連接至吉他。
- 請勿用背帶提起吉他，否則可能造成吉他嚴重受損。
- 請勿以粗暴方式對待本樂器，例如：搖晃樂器等。樂器背帶可能鬆脫，導致樂器掉落等意外事故，或傷及附近人員。
- 在下列情況中，背帶釘可能輕易從背帶上脫落。請多加注意，並避免：
 - 背帶打結
 - 突然移動身體
 - 背帶磨損
- 需要清潔時，請使用柔軟的布。請勿使用稀釋劑、溶劑、清潔劑或浸過化學藥劑的布擦拭。此外，請勿將乙烯基或塑膠製品放在樂器上方，否則可能造成樂器變色 / 損壞。
- 請勿將身體或重物壓在本樂器上，也切勿對旋鈕、開關或連接插頭過度施力。

若因不當使用或擅自改造樂器，進而導致樂器受損，Yamaha 不負任何責任。

請務必根據當地規範處理廢棄電池。

操作及其他注意事項

- 吉他在出廠前已妥善調整完畢。如需調整，請盡量聯絡您購買樂器的經銷商，因為調整時可能需要專業技巧。若是使用者可自行調整的情況，請嚴格按照使用說明書中的指示來操作。
- 演奏本樂器時，請注意音量。尤其是夜間，應考量鄰居與同住家人的作息。
- 吉他琴頸斷裂多半是事故所導致，例如：吉他掉落、吉他傾倒，或在運輸時發生撞擊。不使用吉他時，請務必將吉他放置在不會傾倒的穩固樂器架上，或放置於吉他盒內。

使用與處置電池的正確方法

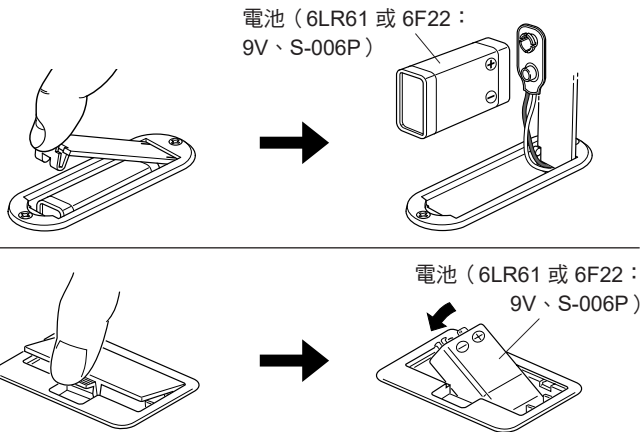

- * 更換電池時，請按照上方示意圖，特別注意正負極標記 +/-。
- * 僅限使用 DC9V、S-006P (6LR61 或 6F22) 或同等級電池。

吉他旋鈕張力調整

吉他旋鈕具備彈簧負載機制，可自動承擔磨損，防止出現間隙。不過，也可以調整轉動旋鈕所需的壓力。如圖所示，每個旋鈕都有一顆張力調整螺絲。

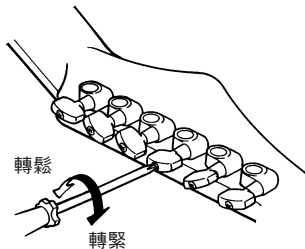

順時針旋轉螺絲並轉緊旋鈕。旋鈕應調整至緊密，但仍可以順利轉動的狀態。通常不需要進行此項調整，過緊會導致旋鈕提早磨損。

可調高度鎖定型上弦枕 (如適用)

- 1) 拆下固定墊片的三顆六角螺絲 (A)。
- 2) 轉鬆連接上弦枕與琴頸的四顆螺絲 (B)。
- 3) 使用兩顆調整高度螺絲 (C) 調整高度。順時針旋轉則上弦枕座升高，逆時針旋轉則上弦枕座降低。
- 4) 調整結束後，轉緊四顆螺絲 (B)。

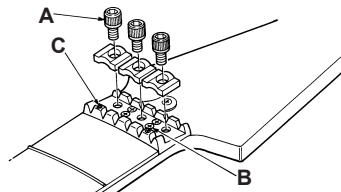

註：出廠時高度已調整至最佳位置，如果您在這方面沒有相當經驗，請勿進行調整。建議您將這項調整工作委託給當地經銷商。

設置弦高

— 琴橋 —

註：進行下列調整前，請務必先完成琴頸調整桿的必要調整。

弦高是指琴弦與琴衍間的距離，會影響演奏手感。

弦高可藉由琴橋和 / 或琴橋上的下弦枕來調整。緩緩轉動左右兩側的螺絲調整高度。

弦高過高則樂器難以演奏。弦高過低則會導致琴衍發出雜音。調整時，琴弦與最後一個琴衍間的測量間距如下：

琴弦	調音	高度
第 1 弦	E	1.9 mm
第 2 弦	B	2.0 mm
第 3 弦	G	2.1 mm
第 4 弦	D	2.2 mm
第 5 弦	A	2.3 mm
第 6 弦	E	2.4 mm

高度調整螺絲
(用於每根琴弦)

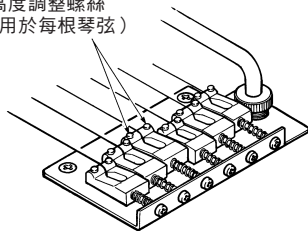

高度調整螺絲

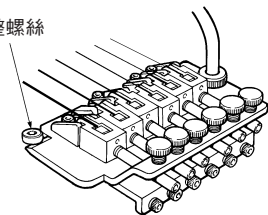

高度調整螺絲

顫音系統 Vintage 型

按照以下步驟調整 Vintage 顫音系統：

要確認音準，請比較第 12 琴弦的泛音和空弦音。

- 如果空弦音高於泛音時，則下弦枕需要往後移，以增加琴弦長度。

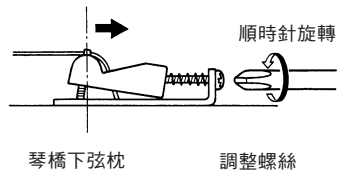
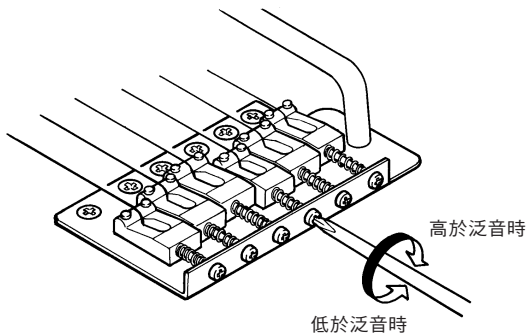

- 如果空弦音低於泛音時，則下弦枕需要往前移，以縮短琴弦長度。

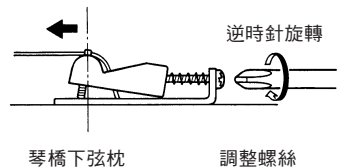

顫音系統 鎖定型

更換琴弦時，需要剪掉琴弦的球形末端。

請按照下列步驟更換琴弦，並調整顫音系統：

- 1) 鬆開三顆固定螺絲 (A)。
- 2) 轉動旋鈕鬆開要更換的琴弦。
- 3) 鬆開要更換琴弦的止動螺釘 (B)。
- 4) 取下舊琴弦。
- 5) 轉緊止動螺釘固定琴弦，接著微調琴弦。止動螺釘不要鎖得太緊。鎖得太緊可能導致損壞。
- 6) 請確保微調螺絲 (C) 是在其移動範圍的中間點。
- 7) 微調結束後，前後晃動搖座搖桿約三次，再重新調整樂器。
- 8) 如有需要，則調整音準與琴橋角度。
- 9) 轉緊三顆固定螺絲 (A) 固定上弦枕的琴弦。
- 10) 使用微調螺絲 (C) 精確地調整音準。

搖座琴橋調音

- 1) 琴弦鬆脫 / 走音時，您可能需要進行調整。使用附贈的六角扳手，轉鬆位於各下弦枕前方的六角螺絲 (D)。
- 2) 用手滑動下弦枕，調整每根琴弦的長度。
- 3) 音準正確後，轉緊各下弦枕前方的六角螺絲 (D)，並確保其位置穩固。

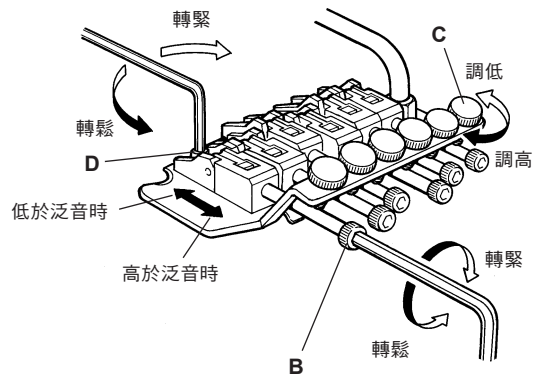
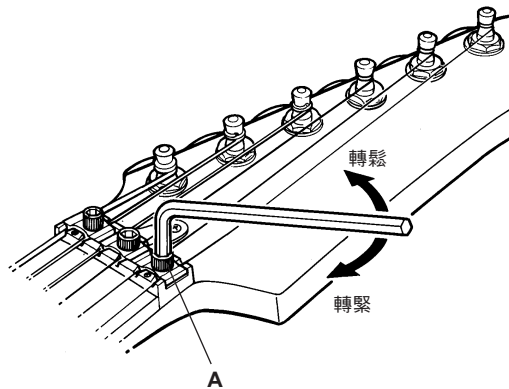

琴橋 / 琴弦張力調整

為取得最佳演奏效果，應經常調整琴橋，讓琴橋與琴身上方呈現平行，如下圖所示。此位置是透過琴弦與搖座彈簧之間的相反張力來維持。如果改變琴弦的粗細，則需要重新調整彈簧張力，好讓琴橋回到平行位置。

調整步驟如下：

- 1) 卸下吉他背部搖座槽背板上的螺絲，露出搖座彈簧。
- 2) 確保吉他已調整至正確音準。
- 3) 琴橋向前（上）翹時，順時針轉動搖座彈簧收緊彈簧張力。琴橋向後（下）翹時，逆時針轉動搖座彈簧放鬆彈簧張力。

（圖 A）

每次調整彈簧張力後，請務必檢查琴弦間距。

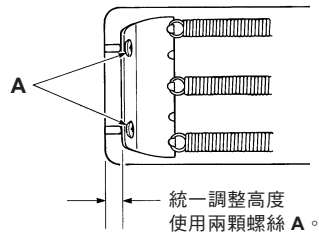
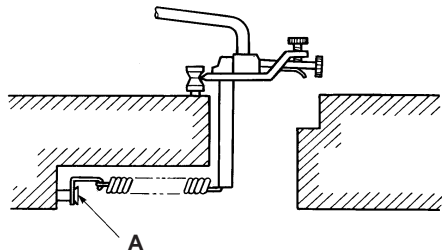

琴頸調整桿調整

琴頸的彎曲部分應略微內凹。

順時針旋轉螺母即可轉緊調整桿，校正過於內凹的情形。逆時針旋轉螺母即可轉鬆調整桿，校正過於外凸的情形。請逐步進行調整。調整應於五至十分鐘完成，琴頸調整桿螺母每旋轉 1/2 圈後，都應檢查一下彎曲情形。

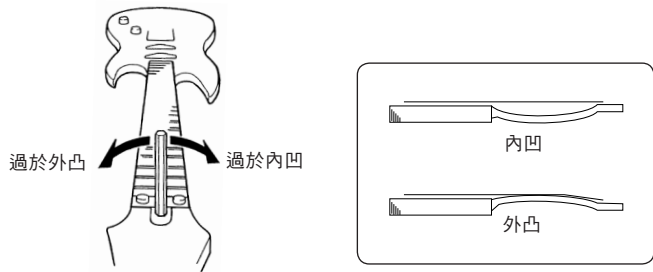

註：除非您相當熟悉調整琴頸調整桿的方法，否則建議您將此項調整工作交由當地經銷商處理。

拾音器高度調整

拾音器高度（即與琴弦間的距離）會影響拾音效果——拾音器越高，則樂器聲音越大，反之亦然。如果拾音器的位置過高，則延音與手感都會大打折扣，因為磁性會吸引琴弦。使用拾音器兩側的螺絲調整整體高度。如果拾音器具有可單獨調整的極片（多數雙線圈拾音器都適用），則可以調整至最佳的整體平衡。為提升演奏效果，建議當演奏最高音的琴格時，琴弦底部與可調整極片頂端間應保留 2 至 3 公分的距離。

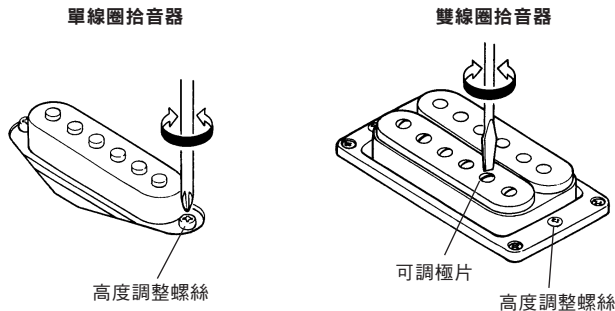

ZV54671 版次 R2 2311

© Yamaha Corporation

Published 11/2023 IPC0
2023 年 11 月 发行