

DIGITÁLNÍ KEYBOARD
REFERENČNÍ PŘÍRUČKA

— **PSR-E383**

— **YPT-380**

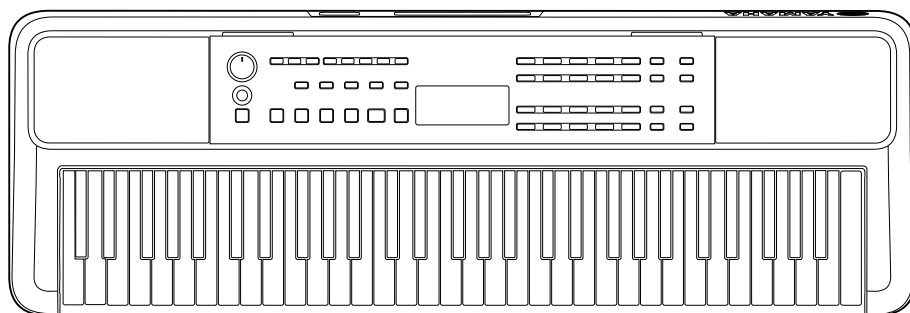

— **PSR-EW320**

— **YPT-W320**

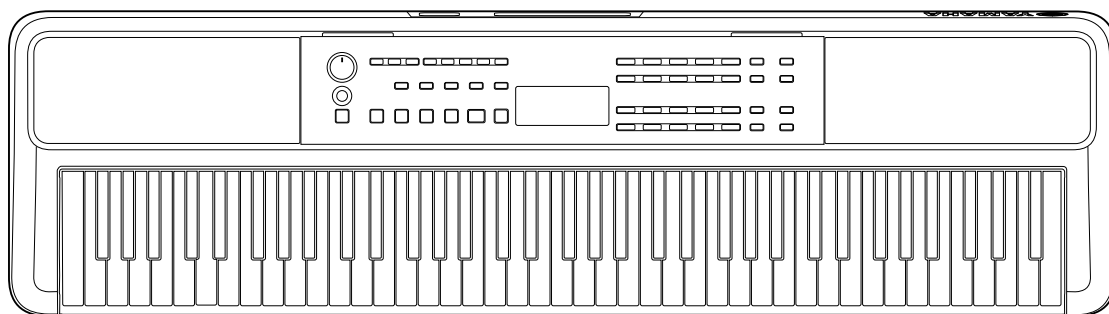

Informace o příručkách

K nástroji jsou poskytovány následující návody.



● Uživatelská příručka (vytištěná příručka, která je součástí balení)

Popisuje základní použití tohoto nástroje. V příručce se nachází mimo jiné část Bezpečnostní zásady, kterou je třeba si před použitím přečíst.

● Referenční příručka (tento dokument)

Obsahuje vysvětlení všech funkcí tohoto nástroje.

Obecný obsah poznámek

 UPOZORNĚNÍ	Důležité informace, aby nedošlo k vážnému poranění nebo i smrtelnému úrazu způsobenému elektrickým proudem, zkratem, poškozením, požárem atd.
 VAROVÁNÍ	Důležité informace pro to, aby nedošlo k poranění vás nebo jiných osob, poškození nástroje či jiné majtkové škodě.
OZNÁMENÍ	Důležité informace pro to, aby bylo možné předejít nesprávnému fungování nebo poškození výrobku a poškození dat nebo jiného majetku.
 POZNÁMKA	Užitečné informace a tipy.

● Data List (Seznam dat)

Obsahuje nejrůznější důležité přednastavené seznamy obsahu, jako jsou rejstříky, skladby, styly atd., a informace týkající se standardu MIDI tohoto nástroje.

● Smart Device Connection Manual (Příručka pro připojení chytrého zařízení)

Popisuje připojení nástroje k chytrým zařízením, např. chytrému telefonu, tabletu atd.

Zpěvník ke stažení



SONG BOOK (Zpěvník)

Tento dokument obsahuje notové zápisy přednastavených skladeb tohoto nástroje (kromě některých skladeb). Dokument je k dispozici volně ke stažení z následujících webových stránek.

<https://manual.yamaha.com/mi/kb-ekb/psr-e383/downloads/>



■ Instruktažní video

K dispozici jsou instruktážní videa, která vysvětlují, jak tento nástroj používat.



Naskenujte QR kód na levé straně nebo přejděte na webové stránky uvedené níže.

<https://manual.yamaha.com/mi/kb-ekb/psr-e383/videos/>

Dodané příslušenství

- Uživatelská příručka (tento dokument) ×1
- Notový stojánek ×1
- Adaptér napájení* ×1
- Online Member Product Registration (Registrace produktu pro členy online komunity) ×1

* V závislosti na oblasti nemusí být k dispozici. Podrobnosti získáte u místního prodejce produktů Yamaha.

Obsah

Informace o příručkách	2
Dodané příslušenství	2
Informace.....	5
Formáty a funkce	5
Zprovoznění	6
Požadavky na napájení.....	6
Zapnutí a vypnutí napájení	7
Funkce automatického vypnutí	7
Použití notového stojánu	7
Ovládací prvky a terminály na panelu	8
Základy použití	12
Výběr Rejstříku/Skladby/Stylu.....	13
Změna tempa	15
Použití metronomu	16
Položky na displeji	17
Použití rejstříků různých nástrojů	18
Volba hlavního rejstříku.....	18
Vyvolání rejstříku klavíru	18
Navrstvení dalšího rejstříku přes celou klaviaturu (Duální rejstřík).....	19
Použití odlišných rejstříků pro levou a pravou ruku (rozdělení klaviatury).....	20
Změna citlivosti úhozu klaviatury	21
Přidání efektů artikulace	22
Přidání harmonie nebo arpeggia	23
Synchronizace arpeggia s přehráváním skladby/stylu (kvantizace arpeggia).....	25
Přidání efektů při vystoupení a přehrávání	26
Přidání efektů DSP	26
Výběr typu dozvuku	27
Volba typu chorusu	27
Výběr nastavení ekvalizéru pro váš oblíbený zvuk.....	28
Přidání doznívání.....	28
Hra na klávesy ve dvou osobách (režim Duo)	29
Hra s rytmickým a automatickým doprovodem (styly)	30
Automatické určení akordů (automatické přehrávání akordů)	30
Nastavení typu Fingering Type.....	31
Nastavení Style Key (tóniny stylu)	31
Hraní při zadávání akordů.....	32
Variace stylu (části).....	33
Jak hrát akordy pro přehrávání stylu	35
Akordy vytvořené při výběru možnosti Smart Chord	36
Používání hudební databáze.....	37
Registrace souboru stylů.....	37

Přehrávání skladeb	38
Poslech ukázkové skladby	38
Výběr a přehrávání skladby	39
Postupné přehrávání skladeb	39
Převíjení skladby dopředu nebo dozadu a pozastavení	40
Změna rejstříku melodie skladby	40
Opakované přehrávání A-B	41
Zapnutí a vypnutí jednotlivých partů skladby.....	41
Kopírování skladeb z počítače do nástroje	41
Procvičování načasování a úhozu při hře na klaviatuře (Výuka úhozu a rytmu)	42
Použití funkce cvičení skladby	43
Keys To Success (Klíče k úspěchu)	44
3-Step Lesson (poslech, načasování a správné noty)	47
Nahrávání vašeho hraní	49
Nahrání nové uživatelské skladby.....	49
Nahrávání do určeného partu (stopy)	50
Vymazání skladby uživatele	51
Uložení oblíbených nastavení (do registrační paměti)	52
Vyvolání nastavení panelu z registrační paměti.....	52
Uložení nastavení panelu do registrační paměti.....	53
Odstranění registrační paměti	53
Zakázání načtení určitých položek (zablokování)	53
Připojení k jiným zařízením	54
Připojení sluchátek a externích reproduktorů (prodává se samostatně)	54
Použití pedálu (pedálového spínače).....	54
Přehrávání zvukového zařízení pomocí tohoto nástroje.....	55
Připojení k počítači přes rozhraní USB	56
Připojení inteligentního zařízení	59
Snížení hlasitosti partu melodie (funkce potlačení melodie).....	59
Funkce	60
Zálohování a inicializace	66
Zálohování dat a nastavení zálohování	66
Inicializace nástroje.....	66
Řešení problémů	67
Technické údaje	69
Index	71

Informace

- Ilustrace a snímky LCD obrazovky v této příručce slouží pouze pro ilustrační účely.
- Pokud není uvedeno jinak, ilustrace a snímky obrazovek v této příručce vychází z modelu PSR-E383.
- „QR kód“ je registrovaná ochranná známka společnosti DENSO WAVE INCORPORATED.
- Názvy společností a produktů v této příručce jsou ochranné známky nebo registrované ochranné známky příslušných společností.

Formáty a funkce



GM System Level 1

Formát „GM System Level 1“ je doplňkem ke standardu MIDI, který umožňuje přesné přehrávání hudebních dat kompatibilních s formátem GM pomocí jakéhokoli tónového generátoru kompatibilního s formátem GM, a to bez ohledu na výrobce. Veškeré softwarové a hardwarové produkty podporující formát GM System Level jsou opatřeny značkou GM.



XGlite

Formát „XGlite“ je zjednodušenou verzí vysoce kvalitního formátu generování tónů XG společnosti Yamaha. Tónový generátor XGlite samozřejmě umožňuje přehrávání jakýchkoli dat skladby XG. Upozorňujeme však, že některé skladby se mohou v porovnání s původními daty přehrávat odlišně, což je dáno nižším počtem řídicích parametrů a efektů.



Style File Format (SFF)

Formát Style File Format slučuje veškerá data automatického doprovodu nástrojů Yamaha do jednotného formátu.

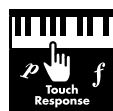

Touch Response

Hra s funkcí Touch Response je velmi přirozená, protože umožňuje využití maximálního výrazového rozsahu v rámci rejstříků.

Zprovoznění

Požadavky na napájení

Ačkoliv lze nástroj napájet jak pomocí adaptéru napájení, tak baterií, společnost Yamaha doporučuje používat adaptér napájení, je-li to možné.

■ Použití adaptéru napájení

Adaptér napájení připojte podle pokynů na obrázku.

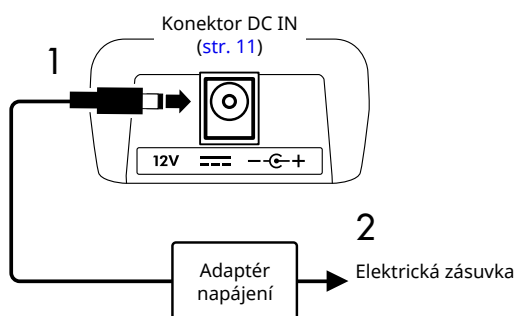

⚠ UPOZORNĚNÍ

- Používejte pouze dodaný nebo specifikovaný adaptér napájení (str. 70).
- Při použití adaptéru napájení s odpojitelnou zástrčkou musí být zástrčka během použití a při skladování stále připevněna k adaptéru napájení. Zasuňte-li do zásuvky pouze zástrčku, můžete tím způsobit úraz elektrickým proudem nebo požár.
- Nikdy se nedotýkejte vnitřní kovové části, aby nedošlo k úrazu elektrickým proudem, zkratu nebo poškození. Pokud se zástrčka uvolní, zatlačte ji dovnitř, dokud s cvaknutím nezapadne na místo. Dávejte také pozor, aby se mezi adaptér napájení a zástrčku nedostal prach nebo jiný cizorodý materiál.

Při použití adaptéru napájení s odnímatelnou zástrčkou

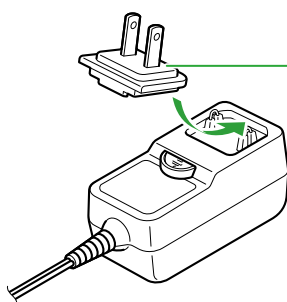

Zástrčka

- Umístěte zástrčku na vzdálenější stranu a poté ji pevně zatlačte, dokud nezacvakne.
- Typ zástrčky závisí na příslušné oblasti.

- Při volbě místa pro nástroj dbejte, aby byla elektrická zásuvka snadno přístupná. V případě jakýchkoli potíží nástroje okamžitě vypněte napájení a odpojte zástrčku ze zásuvky.

POZNÁMKA

- Při odpojování adaptéru napájení vypněte napájení nástroje a postupujte podle výše uvedeného postupu, jen v opačném pořadí kroků.

■ Používání baterií

Nástroj může využívat alkalické baterie typu AA, manganové nebo nabíjecí baterie Ni-MH (nikl-metal hydridové).

Doporučujeme však používat alkalické nebo dobíjecí baterie, protože v závislosti na použití může nástroj spotřebovávat velké množství energie.

⚠ UPOZORNĚNÍ

- Před instalací baterií si přečtěte část „Baterie“ v kapitole Bezpečnostní pokyny v Uživatelské příručce.

1 Ověřte, zda je napájení nástroje vypnuto.

2 Otevřete kryt prostoru na baterie, který se nachází na spodním panelu nástroje.

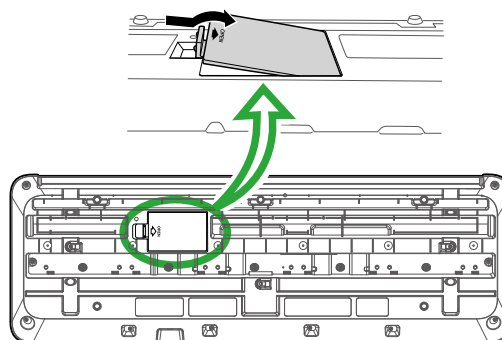

3 Vložte šest nových baterií. Dejte pozor, aby orientace pólů baterií odpovídala označením v prostoru na baterie.

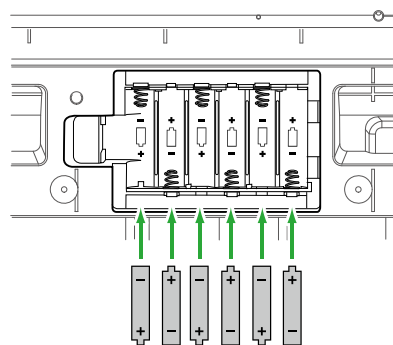

4 Nasadte zpět kryt prostoru pro baterie a přesvědčte se, zda pevně zapadl na místo.

5 Po zapnutí napájení nástroje se ujistěte, že je správně nastaven typ baterie (str. 7).

OZNÁMENÍ

- V případě, že připojíte nebo odpojíte adaptér napájení, když jsou v nástroji vloženy baterie, nástroj se může vypnout a může dojít ke ztrátě právě nahrávaných nebo přenášených dat.
- Pokud kapacita baterií již nebude postačovat pro normální provoz, může dojít ke snížení hlasitosti či zkrácení zvuku, případně se mohou vyskytnout další problémy. V tom případě vyměňte všechny baterie za nové, případně čerstvě nabitě.

POZNÁMKA

- Nabíjecí baterie se v tomto nástroji nedobíjejí. K nabíjení používejte pouze určené nabíjecí zařízení.
- I když jsou v nástroji vloženy baterie a je připojen adaptér napájení, použije se adaptér napájení jako zdroj energie.

Nastavení typu baterií

Podle typu použitých baterií může být potřeba změnit nastavení typu baterií v nástroji. Chcete-li po zapnutí nástroje změnit nastavení, nastavte typ baterie pomocí čísla funkce 063 (str. 65).

Výchozí nastavení: Alkaline (Alkalické)

Alkaline (Alkalické)	Alkalické baterie, manganové baterie
Ni-MH	Dobíjecí nikl-metal hydridové baterie (dobíjecí baterie)

OZNÁMENÍ

- Nesprávné nastavení typu baterií může zkrátit životnost vložených baterií. Zkontrolujte, zda je typ baterií správně nastaven.

Zapnutí a vypnutí napájení

- 1 Otočte ovladačem [MASTER VOLUME] do polohy „MIN“ (Minimum).

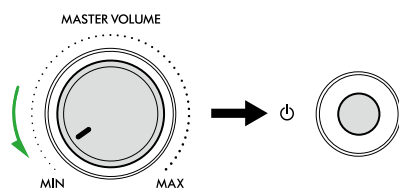

- 2 Stisknutím přepínače [⏻] (Pohotovostní režim / zapnout) zapnete napájení.

Displej se rozsvítí.

- 3 Během hry můžete úroveň hlasitosti upravit.

- 4 Stisknutím a podržením přepínače [⏻] (Pohotovostní režim / zapnout) po dobu přibližně jedné vteřiny napájení vypnete.

UPOZORNĚNÍ

- I když je nástroj vypnutý, neustále do něj proudí malé množství elektrické energie. Pokud nebudete nástroj delší dobu používat, odpojte elektrickou zástrčku ze zásuvky (totéž platí pro případ elektrických bouří).

OZNÁMENÍ

- Při zapínání pouze stiskněte přepínač [⏻] (Pohotovostní režim / zapnout). Jakékoli jiné operace, jako je stisknutí klávesy/tlačítka nebo sešlápnutí nožního spínače, mohou způsobit poruchu nástroje.

Funkce automatického vypnutí

Nástroj se automaticky vypne po 15 minutách nečinnosti. Toto nastavení však můžete změnit na displeji nastavení funkcí (str. 65, číslo funkce 062).

Snadná deaktivace funkce Automatického vypnutí

Zapněte nástroj a současně držte na klaviatuře stisknutou klávesu s nejnižším tónem. Krátce se zobrazí zpráva „AutoOff Disabled“ a nástroj se poté spustí s deaktivovanou funkcí automatického vypnutí.

PSR-E383, YPT-380



Klávesa s nejnižším tónem

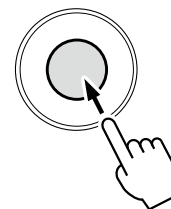

PSR-EW320, YPT-W320

Použití notového stojáčku

Zasuňte notový stojánek do určených otvorů podle obrázku.

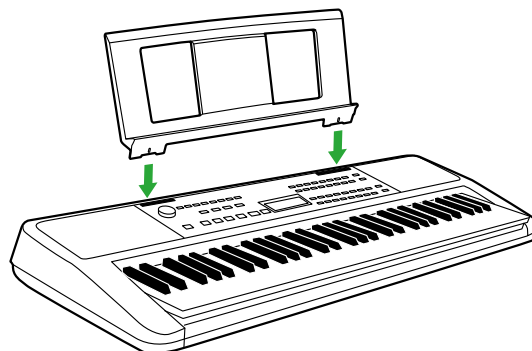

Ovládací prvky a terminály na panelu

■ Čelní panel

O názvech alternativních tlačítek v rámečku (15 23 [SHIFT])

Pokud stisknete jedno z tlačítek a podržíte stisknuté tlačítko [SHIFT], provede se funkce uvedená v rámečku pod tlačítkem. Například podržením tlačítka 15 [SHIFT] a stisknutím tlačítka 5 [METRONOME] vyvoláte Displej nastavení taktu.

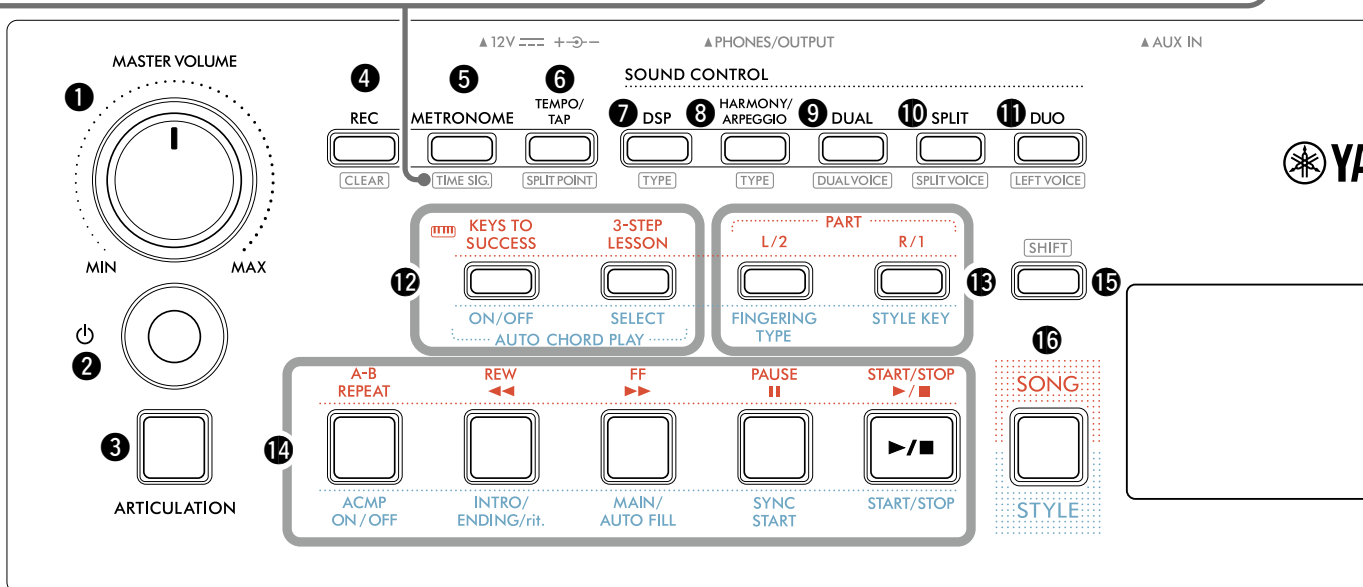

- | | |
|---|--|
| <p>1 Otočný ovladač [MASTER VOLUME] str. 7
Upravuje celkovou úroveň hlasitosti.</p> <p>2 Přepínač [⏻] (Pohotovostní režim / zapnout) str. 7
Přepíná mezi pohotovostním režimem a zapnutím.</p> <p>3 Tlačítko [ARTICULATION]..... str. 22
Obnovuje charakteristické techniky výkonu pro konkrétní nástroje.</p> <p>4 Tlačítko [REC] str. 49
Slouží k nahrávání vlastní hry.
CLEAR str. 51
Vymaže skladbu uživatele</p> <p>5 Tlačítko [METRONOME]..... str. 16
Spustí a zastaví metronom.
TIME SIG. str. 16
Umožňuje nastavit takt metronomu na displeji nastavení.</p> <p>6 Tlačítko [TEMPO/TAP]..... str. 15
Umožňuje nastavit tempo skladby/stylu/metronomu.
SPLIT POINT str. 20, 29, 32
Umožňuje určit bod pro rozdělení klaviatury na levou a pravou oblast (Dělicí bod), když používáte Duo a Styl.</p> <p>7 Tlačítko [DSP] str. 26
Zapíná nebo vypíná DSP (digitální signálový procesor).
TYPE str. 26
Umožňuje vybrat typ DSP.</p> | <p>8 Tlačítko [HARMONY/ARPEGGIO]..... str. 23
Přidává efekty, jako je harmonie atd. nebo aktivuje funkci Arpeggio.
TYPE str. 23
Umožňuje vybrat typ harmonie/arpeggia.</p> <p>9 Tlačítko [DUAL] str. 19
Navrství další rejstřík přes celou klaviaturu jako duální rejstřík.
DUAL VOICE str. 19
Umožňuje vybrat rejstřík pro vrstvení.</p> <p>10 Tlačítko [SPLIT] str. 20
Rozděluje klaviaturu na dvě samostatné oblasti a tím umožňuje přehrávání různých rejstříků v oblastech pro levou a pravou ruku.
SPLIT VOICE str. 20
Umožňuje vybrat rejstřík pro přehrávání v oblasti níže, než je dělicí bod.</p> <p>11 Tlačítko [DUO]..... str. 29
Umožňuje dvěma hráčům hrát na nástroj v tomtéž oktávovém rozsahu se stejným rejstříkem.
LEFT VOICE str. 29
Umožňuje vybrat rejstřík pro oblast levého hráče.</p> |
|---|--|

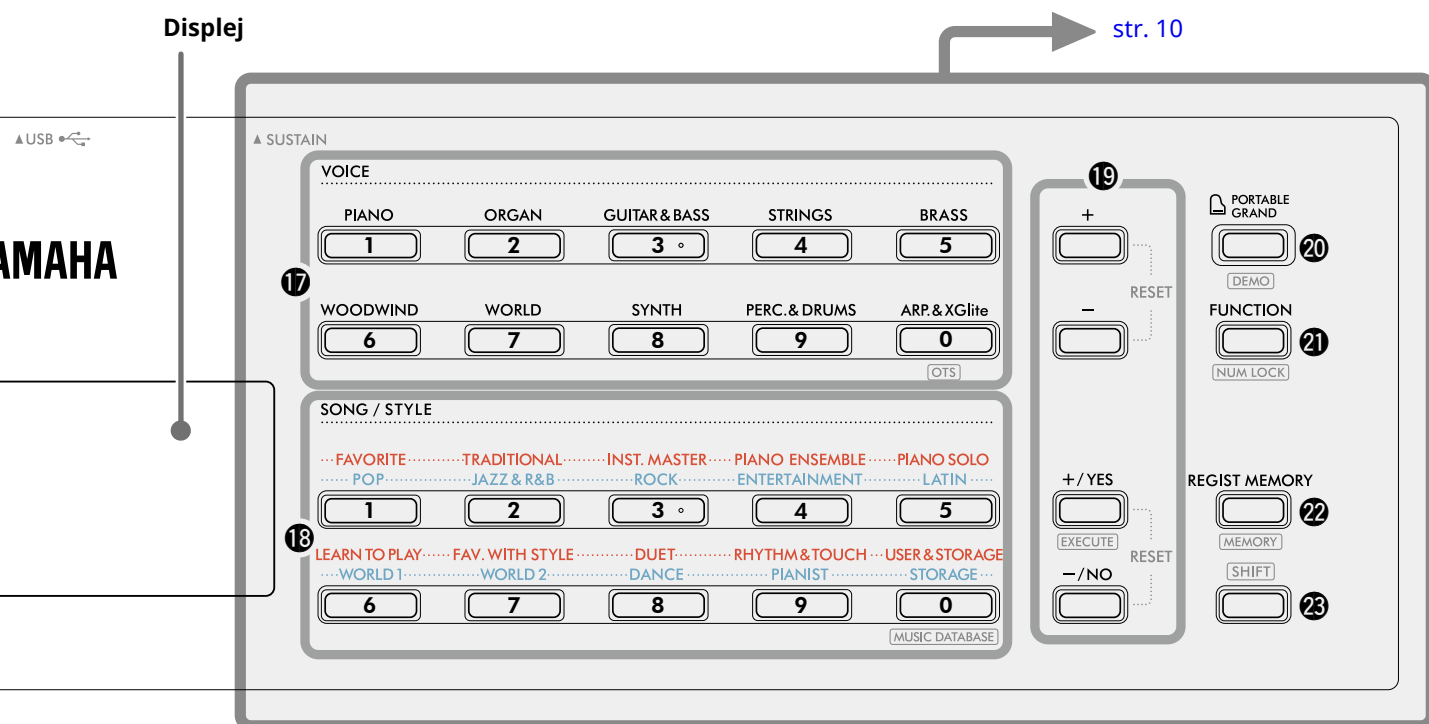

V režimu skladby

- 12** Tlačítka [KEYS TO SUCCESS], [3-STEP LESSON] [str. 44, 47](#)
Zapne/vypne cvičení „Keys To Success“ (Klíče k úspěchu) pro nácvik skladby, nebo spustí/zastaví „3-Step Lesson“ (Cvičení o 3 krocích) nebo vybere režim cvičení.
- 13** Tlačítka PART [L/2], [R/1]..... [str. 41, 50](#)
Umožňuje vám vybrat part cvičení nebo ztlumený part aktuální skladby, případně určit part, který má být použit jako cíl nahrávání.
- 14** Tlačítka Ovládání skladby [str. 39, 42](#)
Slouží k ovládání přehrávání skladby.

V režimu stylu

- 12** Tlačítka AUTO CHORD PLAY [ON/OFF], [SELECT] [str. 30](#)
Zapne/vypne funkci Automatické přehrávání akordů nebo vám při použití této funkce umožní vybrat posloupnost akordů.
- 13** Tlačítka [FINGERING TYPE], [STYLE KEY] [str. 31](#)
Umožňuje nastavit, jak hrát akordy.
- 14** Tlačítka Ovládání stylu [str. 30, 32, 33](#)
Slouží k ovládání přehrávání stylu.
- 15** Tlačítko [SHIFT] [str. 8, 17](#)
Informace o hlavním použití tohoto tlačítka naleznete ve vysvětlení v poli v horní části [str. 8](#). Toto tlačítko lze použít také k návratu na hlavní displej ([str. 17](#)).
- 16** Tlačítko [SONG]/[STYLE] [str. 12, 13, 14](#)
Přepíná mezi režimem stylu a režimem skladby.

■ Čelní panel

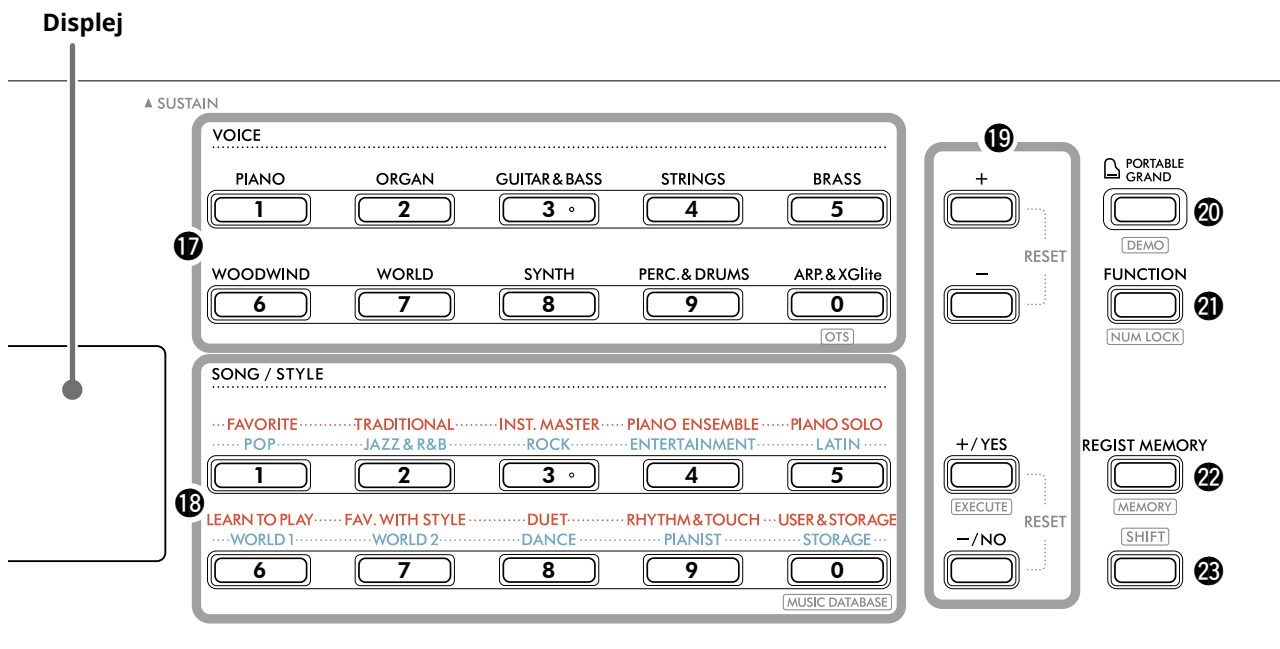

17 Tlačítka kategorie VOICE..... str. 12, 13, 18

Umožňuje vybrat požadovaný rejstřík. Pokud stisknete tlačítko 21 [FUNCTION] a zároveň podržíte tlačítko 23 [SHIFT], můžete tato tlačítka použít k zadání čísla rejstříku nebo nastavování hodnot atd.

OTS (One Touch Setting)..... str. 18

Automaticky vybere nejvhodnější rejstřík, když zvolíte styl nebo skladbu (s výjimkou skladeb vložených z jiných zařízení).

18 Tlačítka kategorie SONG/STYLE..... str. 12, 13, 32, 39

Umožňuje vybrat požadovanou skladbu/styl. Pokud podržíte tlačítko 23 [SHIFT] a současně stisknete tlačítko 21 [FUNCTION], můžete tato tlačítka používat jako číselná tlačítka, stejně jako tlačítka kategorie VOICE 17.

MUSIC DATABASE..... str. 37

Umožňuje vyvolat nastavení panelu, jako je rejstřík a styl, výběrem hudebního žánru.

19 Tlačítka [+]/[-], tlačítka [+ /YES]/[- /NO]..... str. 13, 60

Vyberte položky nebo zvýšte/snižte hodnoty. Současným stiskem obou tlačítek provedete resetování hodnoty do výchozího stavu.

EXECUTE..... str. 58

Provádí operace při registraci souborů stylů zkopírovaných z počítače do nástroje.

20 Tlačítko [PORTABLE GRAND]..... str. 18

Pro rejstřík automaticky vybere hlasové číslo 001 „Live! Concert Grand Piano“.

DEMO..... str. 38

Spustí/zastaví nepřetržitě přehrávání DEMO skladby.

21 Tlačítko [FUNCTION]..... str. 60

Vyvolá displej nastavení funkce.

NUM LOCK..... str. 14, 60

Umožňuje používat tlačítka 17 or 18 jako číselná tlačítka.

22 Tlačítko [REGIST MEMORY]..... str. 52

Umožňuje vyvolat nastavení panelu, které jste uložili do paměti.

MEMORY..... str. 53

Umožňuje uložit do paměti nastavení panelu.

23 Tlačítko [SHIFT] (stejně jako tlačítko 19)

Informace o hlavním použití tohoto tlačítka naleznete ve vysvětlení v poli v horní části str. 8. Toto tlačítko lze použít také k návratu na hlavní displej (str. 17).

■ Zadní panel

To, jaký kabel se má použít, závisí na připojovaném zařízení.

Možnosti připojení

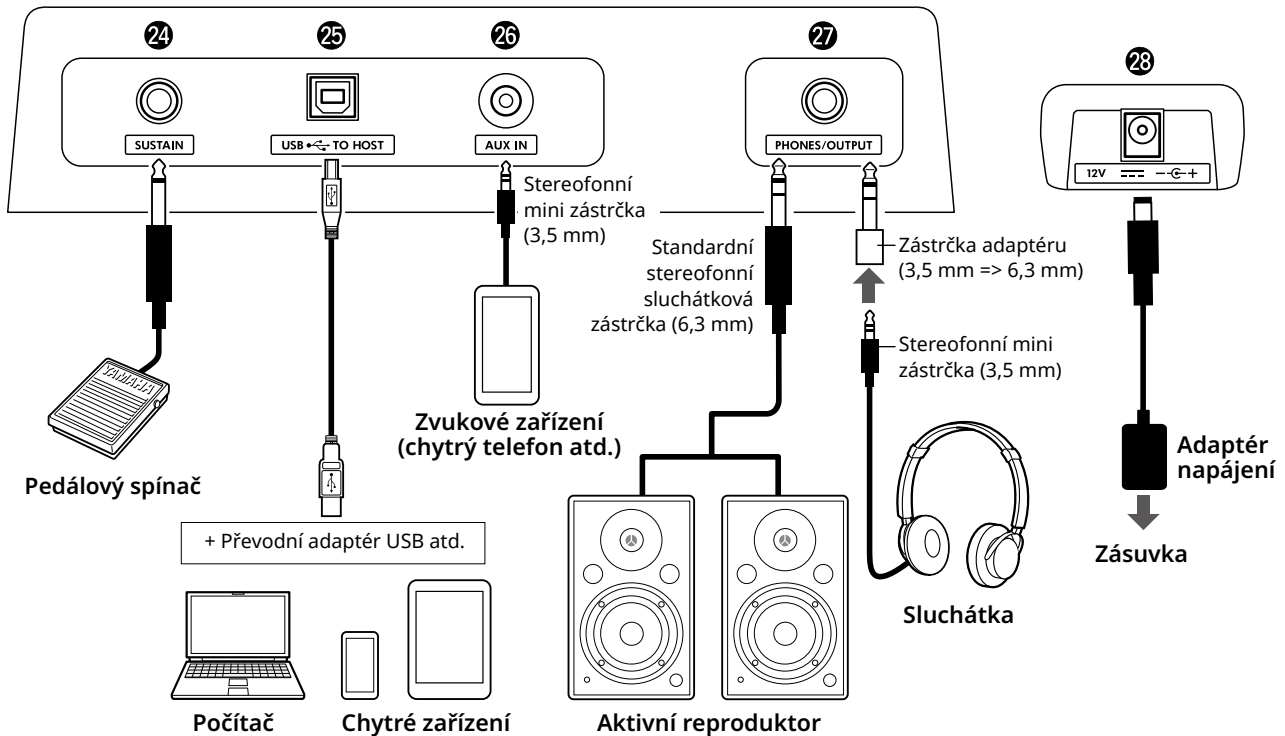

24 Konektor [SUSTAIN] str. 54

Lze připojit samostatně prodávaný pedálový spínač. Pedálový spínač lze použít jako pedál doznívání.

25 Konektor [USB TO HOST] str. 56, 59

Pro připojení k počítači nebo chytrému zařízení, jako je tablet nebo chytrý telefon, pomocí kabelu USB. Můžete přenášet MIDI soubory nebo odesílat/přijímat zvuková data mezi tímto nástrojem a počítačem nebo na tomto nástroji přehrávat komerčně dostupná data skladeb přenesená z počítače. Kromě toho vám používání aplikací pro chytré zařízení umožňuje používat různé funkce.

OZNÁMENÍ

- Používejte kabel USB typu AB kratší než 3 m. Kabely USB 3.0 nelze použít.

26 Konektor [AUX IN] str. 55

Slouží k připojení externích audiozařízení, např. chytrého telefonu. Zvuk audiozařízení můžete reprodukovat přes reproduktory nástroje a hrát na klaviaturu spolu s přehráváním zařízení.

27 Konektor [PHONES/OUTPUT] str. 54

K připojení sluchátek nebo externího reproduktoru, jako je aktivní reproduktor, počítač nebo klávesový zesilovač. Reproduktory nástroje jsou automaticky vypnuty, je-li zástrčka zapojena do tohoto konektoru.

28 Konektor DC IN str. 6

Slouží k připojení adaptéru napájení.

Základy použití

Nástroj obsahuje tři základní funkce: Rejstřík, Skladba a Styl. Vyberte buď režim skladby, nebo stylu a poté k vlastní hře požadovaný rejstřík, skladbu nebo styl.

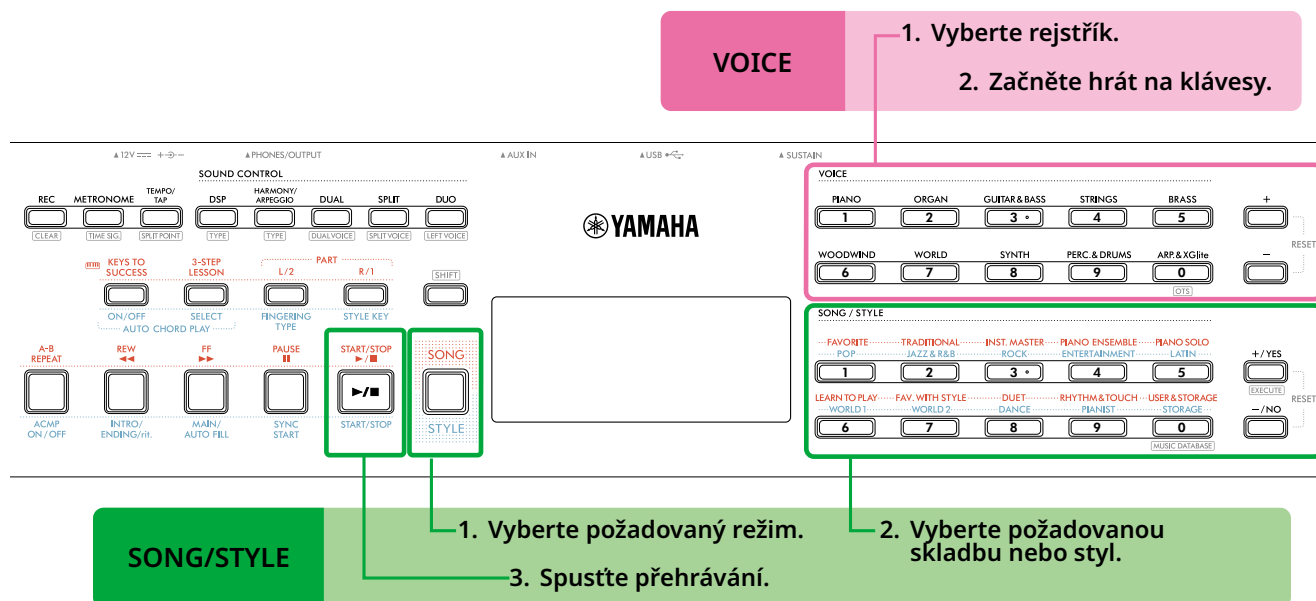

VOICE

1 Vyberte rejstřík.

K dispozici jsou následující tři operace.

- Výběr pomocí tlačítek kategorie VOICE
- Volba pomocí tlačítek [+]/[-]
- Volba prostřednictvím zadání čísla

Podrobné pokyny naleznete na [str. 13 a 14](#).

2 Začněte hrát na klávesy.

K vyvolání optimálního nastavení panelu (například rejstřík či tempo) pro vybranou skladbu nebo styl můžete použít také funkci One Touch Setting (OTS) ([str. 18](#)).

SONG/STYLE

1 Stisknutím tlačítka [SONG]/[STYLE] vyberte požadovaný režim.

Stiskem tohoto tlačítka přepnete režim. Ve výchozím nastavení je vybrán režim **STYLE**.

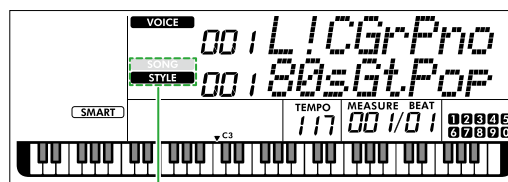

SONG
STYLE Zobrazí se vybraný režim.

2 Vyberte požadovaná data.

K dispozici jsou následující tři operace.

- Výběr pomocí tlačítek kategorie SONG/STYLE
- Volba pomocí tlačítek [+]/[YES]/[-]/[NO]
- Volba prostřednictvím zadání čísla

Podrobné pokyny naleznete na [str. 13 a 14](#).

3 Stiskněte tlačítko [START/STOP].

Spustí se přehrávání skladby nebo stylu.

Dalším stisknutím tlačítka **[START/STOP]** zastavíte přehrávání skladby.

Výběr Rejstříku/Skladby/Stylu

K dispozici jsou následující tři operace.

Volba pomocí tlačítek kategorií

Rejstřík

Stiskněte kterékoli tlačítko kategorie VOICE v horní části předního panelu.

Skladba/styl

- 1 Stisknutím tlačítek [SONG]/[STYLE] vyberte požadovaný režim.
- 2 Stiskněte jakékoli tlačítko kategorie SONG/STYLE v dolní části předního panelu.

Vyberte rejstřík.

1 Vyberte požadovaný režim **SONG (Skladba)** **SONG** nebo **STYLE (Styl)** **STYLE**.

2 Vyberte požadovanou **skladbu** nebo **styl**.
Názvy horních tlačítek: Kategorie skladeb
Názvy dolních tlačítek: Kategorie stylu

Výběr pomocí tlačítek [+]/[-] nebo [+ /YES]/[-/NO]

Rejstřík

Použijte tlačítko [+] nebo [-].

Skladba/styl

- 1 Stisknutím tlačítek [SONG]/[STYLE] vyberte požadovaný režim.
- 2 Stisknutím tlačítek [+ /YES] nebo [-/NO] vyberte požadovanou skladbu nebo styl.

Stisknutím a přidržením tlačítka [+]/[-] nebo [+ /YES]/[-/NO] budete hodnotu postupně zvyšovat nebo snižovat. Současným stisknutím tlačítek [+]/[-] nebo [+ /YES]/[-/NO] se vrátíte k rejstříku a stylu č. 001 a ke skladbě č. 004.

Vyberte rejstřík.

1 Vyberte požadovaný režim **SONG (Skladba)** **SONG** nebo **STYLE (Styl)** **STYLE**.

2 Vyberte požadovanou **skladbu** nebo **styl**.

Volba prostřednictvím zadání čísla (NUM LOCK)

Když je na displeji zobrazeno **NUM LOCK**, je možné zadat číslo.

Pokud se **NUM LOCK** na displeji nezobrazuje, podržte stisknuté tlačítko **[SHIFT]** a stiskněte tlačítko **[FUNCTION]**.

Rejstřík

Pomocí tlačítek kategorie VOICE (jako číselná tlačítka) v horní části předního panelu vyberte číslo požadovaného rejstříku.

Skladba/styl

- 1 Stisknutím tlačítek **[SONG]/[STYLE]** vyberte požadovaný režim.
- 2 Pomocí tlačítek kategorie SONG/STYLE (jako číselná tlačítka) v dolní části předního panelu vyberte číslo požadované **skladby** nebo **stylu**.

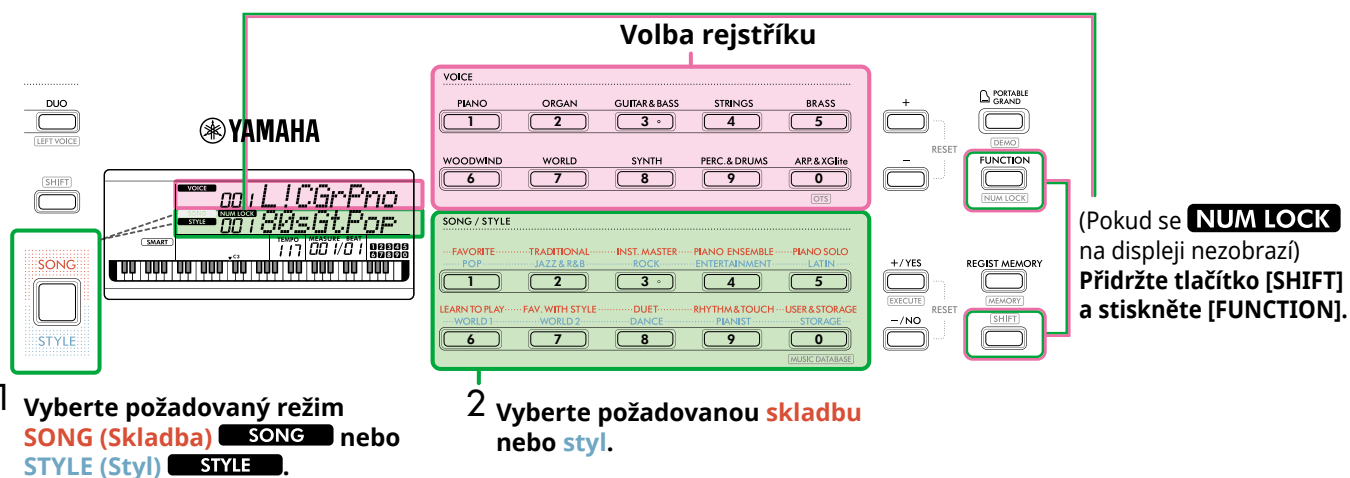

Podrobnosti o číslech rejstříků a číslech skladeb/stylů naleznete v dokumentu Data List (Seznam dat) (str. 2) na webových stránkách.

Změna tempa

Tempo metronomu (str. 16), stylu (str. 30) a skladby (str. 38) je možné změnit.

1 Stisknutím tlačítka [TEMPO/TAP] vyvolejte na displeji možnost „Tempo“.

Zobrazí se hodnota aktuálního tempa.

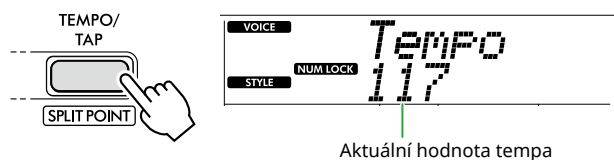

V průběhu tohoto úkonu se zobrazí **NUM LOCK**. Je-li zobrazena tato ikona, SONG/STYLE tlačítka kategorie lze používat jako číselná tlačítka.

2 Stisknutím tlačítek kategorie SONG/STYLE nastavte hodnotu tempa.

Rozsah nastavení: 11–280

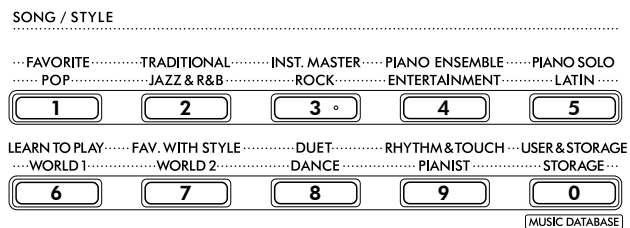

3 Stisknutím tlačítka [SHIFT] opustíte displej tempa.

Použití funkce vyklepání tempa

Tempo lze během přehrávání stylu nebo skladby změnit tak, že dvakrát stisknete tlačítko [TEMPO/TAP] v požadovaném tempu. Pokud jsou styl i skladba zastaveny, klepnutím na tlačítko [TEMPO/TAP] (čtyřikrát pro takt 4/4) spustíte přehrávání rytmické části stylu v tempu, které takto vyklepete.

Rozsah nastavení: 32–280

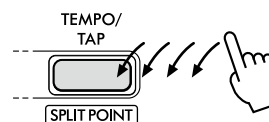

Použití metronomu

Metronom lze použít k účinnému cvičení.

1 Stisknutím tlačítka [METRONOME] spustíte metronom.

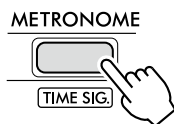

2 Dalším stisknutím tlačítka [METRONOME] zastavíte metronom.

Nastavení hlasitosti metronomu

Tuto možnost můžete upravit v nastavení funkcí (str. 63, funkce č. 036).

Výchozí nastavení: 100

Rozsah nastavení: 0-127

Nastavení taktu metronomu

Tato část popisuje způsob nastavení taktu na hodnotu 6/8 jako příklad.

1 Podržte tlačítko [SHIFT] a stiskněte přitom tlačítko [METRONOME].

V horním řádku displeje se zobrazí „TimeSigN“ a v dolním řádku se zobrazí doba neboli číselník taktu.

Tento úkon přepne tlačítka kategorií SONG/STYLE na číselná tlačítka.



Při podržení...



Doba (číselník)

2 Stisknutím tlačítek kategorie SONG/STYLE nastavíte požadovanou dobu.

Pokud je vybráno jiné číslo než „0“, první doba bude zdůrazněna cinknutím, zatímco ostatní doby zazní jako cvaknutí. Jako příklad vyberte možnost „6“.

Rozsah nastavení: 0-60

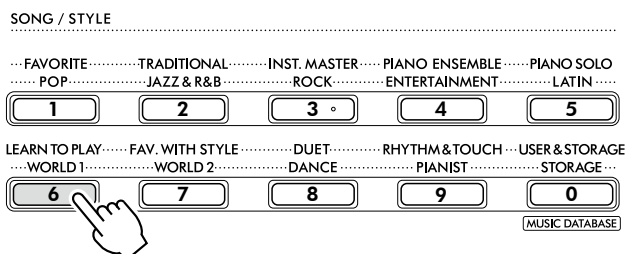

3 Stiskněte tlačítko [+].

V horním řádku displeje se zobrazí „TimeSigD“ a v dolním řádku se zobrazí typ noty, která se počítá jako jedna doba, neboli jmenovatel taktu.

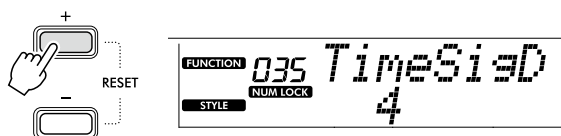

4 Vyberte typ noty z možností „2“, „4“, „8“ a „16“ stisknutím tlačítka [+]/[YES]/[-]/[NO].

Jako příklad vyberte položku „8“.

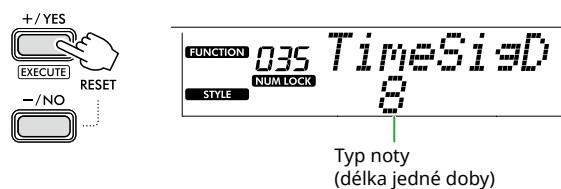

Typ noty (délka jedné doby)

5 Chcete-li displej ukončit, stiskněte tlačítko [SHIFT].

6 Chcete-li ověřit nastavení, přehrajte metronom.

Položky na displeji

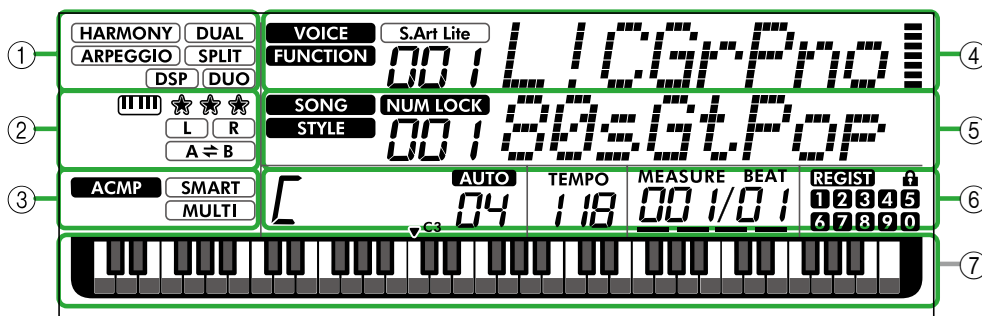

Na tomto obrázku se nachází PSR-E383.

① Stav funkce

Udává aktuální zapnutí nebo vypnutí jednotlivých funkcí.

HARMONY	Harmonie (str. 23)
ARPEGGIO	Arpeggio (str. 23)
DSP	DSP (str. 26)
DUAL	Duální (str. 19)
SPLIT	Rozdělení klaviatury (str. 20)
DUO	Režim duo (str. 29)

② Indikace týkající se skladby, nahrávacího partu a cvičení

Udává informace o cvičení (str. 43), skladbě (str. 41), nahrávaném partu (str. 50).

 	Keys To Success (str. 44)
★ ★ ★	Hodnocení Keys To Success (str. 45)
L R	Informace o partu skladby/partu nahrávání (str. 41, 50)
A ⇌ B	Opakovat A-B (str. 41)

③ Indikace týkající se stylu

ACMP	Symbol se zobrazí, pokud je zapnut styl (automatický doprovod) (str. 32).
SMART	Hraní akordu, který se hodí k přehrávání stylu (typ prstokladu, str. 31)
MULTI	

④ Horní hlavní indikátory

Udává název a číslo aktuálního rejstříku. Při úpravě jakékoli funkce tato oblast označuje číslo a název aktuální funkce. Následující informace jsou udávány jednotlivými ikonami nalevo od názvu rejstříku/funkce a měřiče napravo od názvu rejstříku/funkce.

VOICE	Na displeji se zobrazí název rejstříku.
FUNCTION	Funkce je používána.
S.Art Lite	Aktuálně je vybrán rejstřík S.Art Lite (str. 22).
 	Měřič, který se rozsvítí podle síly (Touch Response, str. 21), s jakou budete hrát na klávesy.

⑤ Dolní hlavní indikátory

Označuje název a číslo aktuální skladby/stylu. Při úpravě jakékoli funkce se v této oblasti zobrazuje aktuální hodnota. Následující informace jsou udávány ikonami nalevo od hodnoty skladby/stylu nebo funkce.

SONG	Je vybrán režim skladby.
STYLE	Je vybrán režim stylu.
NUM LOCK	Číselný vstup je k dispozici (str. 14, 60).

⑥ Stav přehrávání/nahrávání a stav funkce

Označuje stav přehrávání/nahrávání, včetně akordu a tempa a také hodnoty funkce.

[Akord, který hrajete na klaviatuře v rozsahu automatického doprovodu (str. 32) nebo který je určen funkcí Automatické přehrávání akordů (str. 30) nebo v přehrávání skladby (str. 39).
AUTO 04	AUTO : Zobrazí se, pokud je zapnuta funkce automatického hraní akordů. Číslo : Opakovaně zobrazuje odpočítávání počtu taktů (akordy), které se mají zahrát.
TEMPO 118	Tempo (str. 15)
MEASURE BEAT 00 1/01	MEASURE : Číslo aktuálního taktu v průběhu přehrávání BEAT : Aktuální doba v průběhu přehrávání
REGIST 1 2 3 4 5 6 7 8 9 0	Stav registrační paměti (str. 52) • Číslo paměti obsahující data • Stav zablokování (zapnuto/vypnuto)

⑦ Indikátory na klaviatuře

Označuje aktuálně hrané noty.

▼ C3 kolem středu klaviatury označuje střední C klavíru.

Návrat na hlavní displej (**SHIFT** tlačítko)

Displej s názvem rejstříku v horním řádku a názvem skladby/stylu v dolním řádku odkazuje na „Hlavní displej“. Stisknutím tlačítka **SHIFT** se na hlavní displej vrátíte z jiných displejů, než je hlavní displej, jako je displej nastavení funkcí (str. 60).

Použití rejstříků různých nástrojů

Kromě klavíru, varhan a dalších „standardních“ klávesových nástrojů nabízí tento nástroj široký výběr dalších rejstříků. Patří mezi ně kytara, basa, smyčcové nástroje, saxofon, trumpet, bubny a perkuse a dokonce zvukové efekty – poskytují tak širokou škálu hudebních zvuků.

Volba hlavního rejstříku

1 Stiskněte jedno z tlačítek kategorie VOICE.

Každým stisknutím tlačítka provedete změnu na jiný rejstřík v téže kategorii.

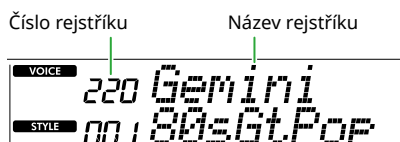
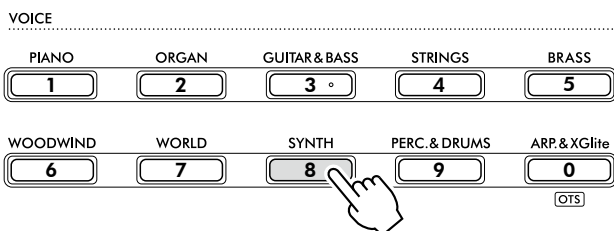

POZNÁMKA

- Kromě výše uvedených možností jsou k dispozici dvě další operace při výběru rejstříku. Podrobnosti naleznete na str. 13 a 14.

Typy přednastavených rejstříků

001–257	Rejstříky různých nástrojů.
258–283 (bicí sada)	Jednotlivým klávesům jsou přiřazeny různé zvuky bicích a perkusí a zvukové efekty. Pomocí těchto kláves lze jednotlivé zvuky přehrát. Podrobnosti o nástrojích a přiřazení jednotlivých bicích sad ke klávesám naleznete v seznamu bicích sad v dokumentu Data List (Seznam dat) (str. 2) na webové stránce.
284–303	Umožňuje automatické hraní arpeggia (str. 23). Pokud vyberete kterýkoli z těchto rejstříků, arpeggio se automaticky zapne.
304–650	Rejstříky XGlite. Podrobnosti naleznete v seznamu rejstříků v dokumentu Data List (Seznam dat) na webových stránkách.
000	One Touch Setting (OTS) Výběrem této možnosti se automaticky zvolí nejvhodnější rejstřík a nastavení panelu pro aktuální styl nebo skladbu. Tato funkce se nazývá One Touch Setting (OTS). Vyberte styl nebo skladbu a poté vyberte číslo rejstříku 000.

Podrobnosti o číslech a názvech rejstříků naleznete v Seznamu dat (str. 2) na webových stránkách.

2 Začněte hrát na klávesy.

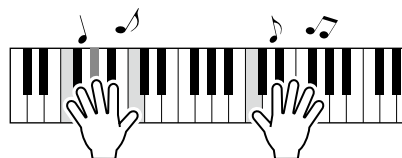

Hraní s rejstříky S.Art Lite (Super Articulation Lite Voices)

Hraní s rejstříkem S.Art Lite Voice může reprodukovat techniky hraní na konkrétní nástroje, jako jsou kytarové flažolety, pomocí [ARTICULATION]. Podrobnosti naleznete na str. 22.

Vyvolání rejstříku klavíru

Chcete-li obnovit výchozí hodnoty různých nastavení a hrát se standardním zvukem klavíru, stačí stisknout tlačítko [PORTABLE GRAND].



Jako hlavní rejstřík bude automaticky vybrán rejstřík „001 Live!ConcertGrandPiano“.

Navrstvení dalšího rejstříku přes celou klaviaturu (Duální rejstřík)

Kromě hlavního rejstříku můžete v celém rozsahu klaviatury přidat duální rejstřík jako další vrstvu rejstříku.

1 Stisknutím tlačítka [DUAL] zapnete vrstvu.

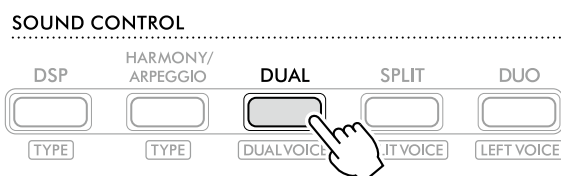

DUAL zobrazí se, když je zapnut duální režim.

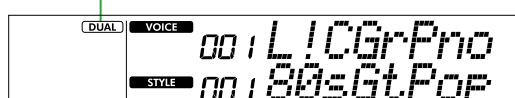

2 Začněte hrát na klávesy.

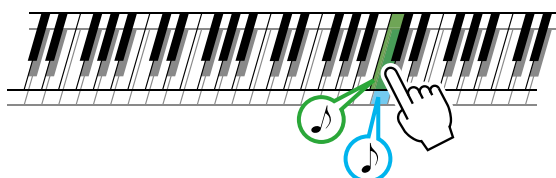

Současně budou znít dva rejstříky.

3 Opětovným stisknutím tlačítka [DUAL] vrstvu ukončíte.

Postup výběru jiného duálního rejstříku:

Podržte tlačítko [SHIFT] a stisknutím tlačítka [DUAL] vyvolejte displej, ze kterého lze vybrat rejstřík. Postup výběru rejstříku naleznete na [str. 18](#).

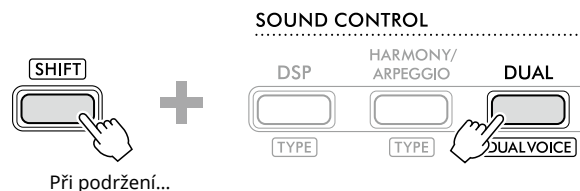

Stisknutím tlačítka [SHIFT] se vrátíte na hlavní displej ([str. 17](#)).

Použití odlišných rejstříků pro levou a pravou ruku (rozdělení klaviatury)

Při rozdělení klaviatury na dvě samostatné části můžete levou rukou přehrávat jeden rejstřík a pravou rukou jiný rejstřík.

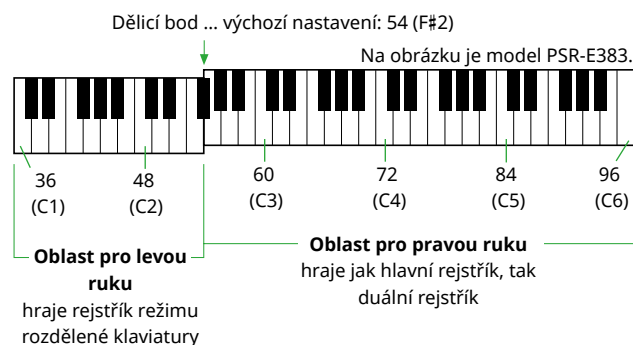

V části kláves pro pravou ruku se přehrává hlavní a duální rejstřík, zatímco v části kláves pro levou ruku hraje rozdělený rejstřík.

Klávesa nejvyššího tónu v oblasti pro levou ruku je označována jako „dělicí bod“ (funkce 003; [str. 60](#)). Výchozím nastavením, které je možné změnit, je klávesa F#2.

1 Stisknutím tlačítka [SPLIT] zapnete rozdělení klaviatury.

Klaviatura bude rozdělena na oblast pro levou a pravou ruku.



2 Začněte hrát na klávesy.

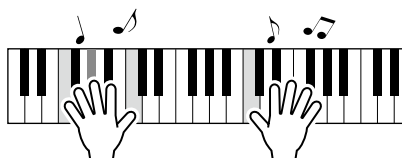

3 Režim rozdělené části ukončíte opakovaným stisknutím tlačítka [SPLIT].

Postup výběru jiného rejstříku režimu rozdělené klaviatury:

Podržte tlačítko [SHIFT] a stisknutím tlačítka [SPLIT] vyvolejte displej, ze kterého lze vybrat rejstřík. Postup výběru rejstříku naleznete na [str. 18](#).

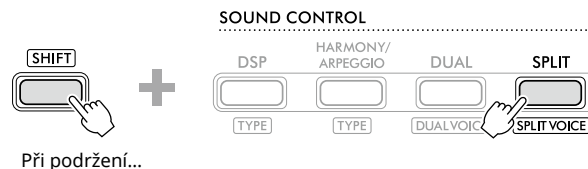

Stisknutím tlačítka [SHIFT] se vrátíte na hlavní displej ([str. 17](#)).

Změna citlivosti úhozu klaviatury

Klaviatura tohoto nástroje je vybavena funkcí Touch Response, která vám pomůže ovládat výraz, dynamiku a úroveň rejstříků. Upozorňujeme, že hmotnost (nebo odpor) samotné klaviatury nemá žádný vliv.

- 1 Stisknutím tlačítka [FUNCTION] vyvolejte displej Function (str. 60).

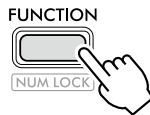

- 2 Stiskněte tlačítko [+]/[-], dokud se v horním řádku displeje nezobrazí „TouchRes“ (funkce č. 004; str. 60).

Aktuální nastavení Touch Response se zobrazuje v dolním řádku displeje.

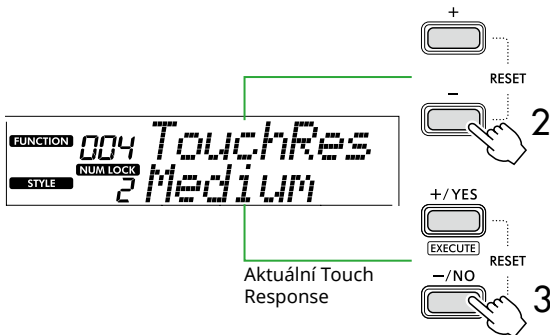

- 3 Pomocí [+]/YES a [-]/NO vyberte požadovanou položku Touch Response.

Citlivost úhozu

1	Soft (Jemná)	Produkujte relativně vysokou hlasitost i při slabém stisku. Ideální pro hráče s jemným dotykem, kteří chtějí zachovat konzistentní a relativně hlasitý zvuk.
2	Medium (Střední)	Produkuje poměrně standardní odezvu klaviatury (výchozí nastavení).
3	Hard (Tvrdá)	K dosažení vysoké hlasitosti je třeba na klávesy hrát opravdu silně. Toto nastavení je vhodné pro široký dynamický rozsah a optimální flexibilní ovládání zvuku od pianissima po fortissimo.
4	Off (Vypnuto)	Všechny noty znějí stejně hlasitě bez ohledu na sílu úhozu.

- 4 Začněte hrát na klávesy.

V pravém rohu horního řádku displeje bude měřič svítit podle toho, jak silně hrajete.

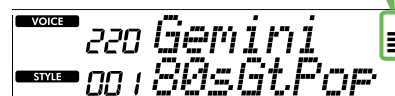
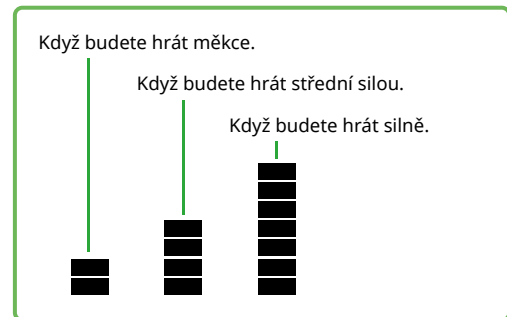

POZNÁMKA

- Pokud je funkce Touch Response nastavena na hodnotu „Off“ (Vypnuto), měřič síly bude ukazovat neměnnou střední sílu.

Přidání efektů artikulace

Artikulace napodobuje techniky hry na konkrétní nástroje, například kytarovou harmonii. Artikulace se k vašemu hraní přidává pouze tehdy, je-li stisknuté tlačítko [ARTICULATION]. Efekt artikulace je možné přidat pouze k rejstříkům S.Art Lite (Super Articulation Lite).

1 Vyberte požadovaný rejstřík S. Art Lite.

S.Art Lite na displeji se zobrazí. Rejstříky S.Art Lite poznáte podle jejich označení „***“ v seznamu rejstříků v dokumentu Data List (Seznam dat) (str. 2) na webových stránkách.

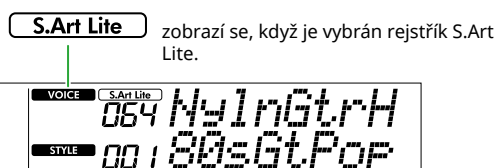

2 Během hry vyzkoušejte efekty stisknutím tlačítka [ARTICULATION].

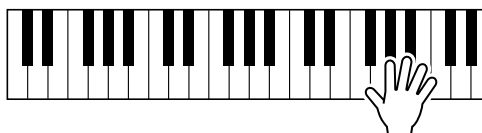

Artikulaci vypnete uvolněním tlačítka [ARTICULATION].

Příklady efektů artikulace

Pokud vyberete rejstřík kytary, můžete realisticky reprodukovat následující způsoby hraní specifické pro kytaru.

Příklad: Číslo rejstříku 064 „S.Art Lite Nylon Guitar Harmonics“

Podržte tlačítko [ARTICULATION] a hraním na klaviaturu napodobíte kytarové flažolety.

Příklad: Číslo rejstříku 068 „S.Art Lite Distortion Guitar“

Stisknutím tlačítka [ARTICULATION] vytvoříte zvuk skluzu trsátka.

Efekt artikulace se použije pouze v případě, že je vybrán rejstřík S.Art Lite. Pokud je vybrán jiný rejstřík, místo efektu artikulace bude použita pouze modulace.

Přidání artikulace pomocí pedálu

Pokud je funkce artikulace použita na pedál (pedálový spínač) v nastavení funkcí (str. 63, funkce 033), můžete pohodlným sešlápnutím pedálu používat tento efekt během hry.

POZNÁMKA 1

- Efekt artikulace se použije pouze pro hlavní rejstřík.
- Rejstříky S.Art Lite vytvářejí různé efekty v závislosti na vstupní hlasitosti.

Přidání harmonie nebo arpeggia

Ke hře na klaviatuře můžete přidat harmonické tóny nebo přehrávání arpeggia.

Typ harmonie (001–026) umožňuje přidání harmonie (jako například duetu nebo tria), trylku, tremola nebo ozvěny k hraným notám nebo notám hlavního rejstříku. Typ arpeggia (027–178) umožňuje hraní arpeggií (rozložených akordů) prostým hraním tónů na klaviatuře.

1 Stisknutím tlačítka [HARMONY/ARPEGGIO] zapnete funkci harmonie nebo arpeggia.

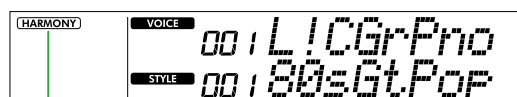
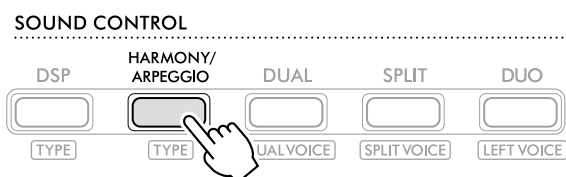

HARMONY Symbol se zobrazí, pokud je zapnuta funkce harmonie.
nebo
ARPEGGIO Symbol se zobrazí, pokud je zapnuta funkce arpeggio.

Po spuštění harmonie nebo arpeggia se automaticky vybere nejvhodnější efekt pro aktuální hlavní rejstřík. Chcete-li vybrat jiný typ, proveďte kroky 2 a 3.

POZNÁMKA

- Funkce arpeggio se automaticky zapne, když vyberete číslo rejstříku v rozsahu 284–303.

2 Podržte [SHIFT] a stiskněte přitom tlačítko [HARMONY/ARPEGGIO].

V horním řádku se zobrazí „Harm/Arp“ a v dolním řádku displeje se zobrazuje aktuální typ.

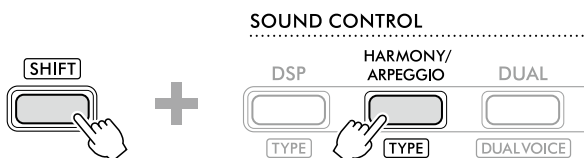

Při podržení...



Aktuální typ

3 Pomocí [+YES]/[-NO] vyberte požadovaný typ.

Tento úkon lze provést pomocí tlačítek kategorie SONG/STYLE jako číselných vstupních tlačítek. Podrobnosti o typu naleznete v dokumentu Data List (Seznam dat) (str. 2) na webových stránkách.

POZNÁMKA

- Při hraní jednoho z typů arpeggia v rozsahu 143 až 178 zvolte jako hlavní rejstřík odpovídající rejstřík uvedený níže.
 - 143–173: Rejstříky bicích sad (rejstříky č. 258–270)
 - 174 (Chinese): Chinese Kit (rejstřík č. 271)
 - 175 (Indian): Indian Kit 1 (rejstřík č. 275) nebo Indian Kit 2 (rejstřík č. 276)
 - 176 (Arabic): Arabic Kit (rejstřík č. 277)
 - 177 (Indonesia): Indonesian Kit 1 (rejstřík č. 272), Indonesian Kit 2 (rejstřík č. 273) nebo Indonesian Kit 3 (rejstřík č. 274)
 - 178 (African2): African Big Kit (rejstřík č. 278)

4 Začněte hrát na klávesy.

Pokud vyberete jeden z typů harmonie 001–005, zapněte funkci doprovodu (str. 32, ACMP) a hrajte melodii v části pro pravou ruku a hraním akordu v části klaviatury pro levou ruku. Více informací naleznete v části str. 24.

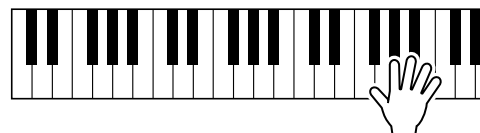

5 Harmonii nebo funkci arpeggia vypnete opakovaným stisknutím tlačítka [HARMONY/ARPEGGIO].

Jak hrát různé typy

● Typy harmonie (001 až 026)

Způsob hraní harmonie se liší podle vybraného typu (viz popis níže).

- Typ harmonie 001 až 005



Při hraní akordů v oblasti pro automatický doprovod (když je automatický doprovod zapnutý) stiskněte klávesy pro pravou ruku (str. 32).

- Typ harmonie 006 až 012 (trylek)

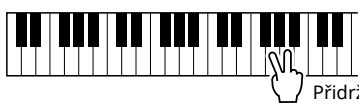

Přidrže dvě klávesy.

- Typ harmonie 013 až 019 (tremolo)

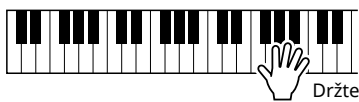

Držte klávesy stisknuté.

- Typ harmonie 020 až 026 (odraz)

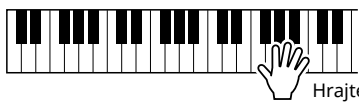

Hrajte na klávesy.

● Typy arpeggia (027 až 178)

Rejstřík přehrávání arpeggia je určen podle zapnutí/vypnutí režimu rozdělené klaviatury (str. 20).

Pokud je režim rozdělené klaviatury vypnutý:

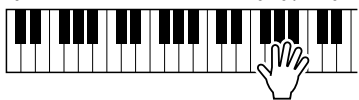

Funkce arpeggia se použije u hlavního a duálního rejstříku.

Pokud je režim rozdělené klaviatury zapnutý:



Funkce arpeggia se použije pouze u rejstříku režimu rozdělené klaviatury.

POZNÁMKA

- Pokud jako hlavní rejstřík vyberete rejstřík v rozsahu 294 až 303, arpeggio i rozdělení klaviatury se zapnou automaticky.

Nastavení Harmony Volume (hlasitosti harmonie):

Tuto hodnotu lze nastavit pomocí funkce 030 (str. 62).

Postup výběru generování vstupní hlasitosti arpeggia:

Pomocí funkce 031 (str. 62) můžete vybrat, zda se má vstupní hlasitost arpeggia shodovat s silou vaší hry.

Podržení přehrávání arpeggia pomocí pedálu (pedálový spínač)

Nástroj můžete nastavit tak, aby přehrávání arpeggia pokračovalo i po uvolnění klávesy, a to sešlápnutí pedálu (pedálového spínače) připojeného ke konektoru [SUSTAIN].

- 1 Stisknutím tlačítka [FUNCTION] vyvolejte displej Function (str. 60).

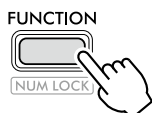

- 2 Stiskněte tlačítko [+]/[-], dokud se v horním řádku displeje nezobrazí „PdIFunc“ (funkce č. 033; str. 63).

V dolní řadě displeje je uvedena aktuální funkce použitá pro pedál.

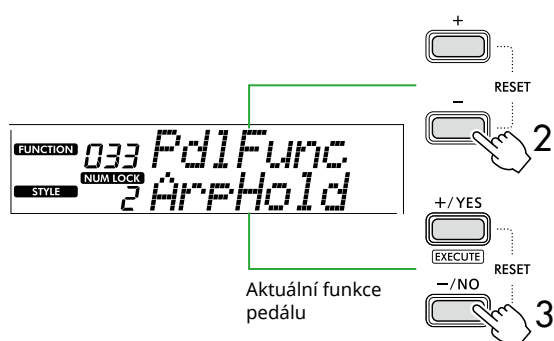

- 3 Vyberte položku „ArpHold“ pomocí [+ / YES] / [- / NO].

Pokud chcete funkci pedálu obnovit na funkci sustain, vyberte položku „Sustain“.

Pokud chcete současně použít funkci podržení a doznívání, vyberte položku „Sus+ArpH“.

- 4 Zkuste hrát arpeggio pomocí pedálu.

Stisknutím dvou a více kláves spustíte přehrávání arpeggia a poté sešlápnete pedál. V tuto situaci bude přehrávání arpeggia pokračovat i po uvolnění tónů.

Chcete-li přehrávání arpeggia ukončit, uvolněte pedálový spínač.

Synchronizace arpeggia s přehráváním skladby/stylu (kvantizace arpeggia)

Pokud chcete společně se skladbou/stylem hrát arpeggio, může být obtížné spustit arpeggio s přesným časováním, aby byla zajištěna správná synchronizace. Pokud je to potřeba napravit, můžete povolit automatickou synchronizaci nastavením kvantizace arpeggia (funkce 032; str. 62) na optimální hodnotu pro každou skladbu nebo styl.

Přidání efektů při vystoupení a přehrávání

Přidání efektů DSP

Tento nástroj je vybaven různými typy efektů DSP (procesor digitálního signálu), které umožňují různé zpracování zvuku, jako je zkreslení nebo vytváření efektů s dutou ozvěnou.

Přestože se pro aktuální hlavní rejstřík automaticky vybere nejvhodnější typ, můžete vybrat jiný typ v krocích 2 a 3 níže.

Podrobnosti o typech DSP naleznete v dokumentu Data List (Seznam dat) (str. 2) na webové stránce.

1 Ověřte, že je DSP zapnuto.

Pokud se na displeji nezobrazuje ikona **DSP**, stiskněte tlačítko [DSP].

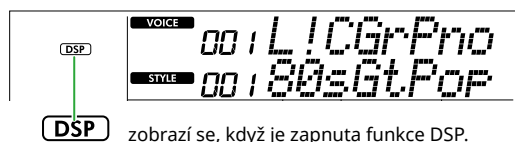
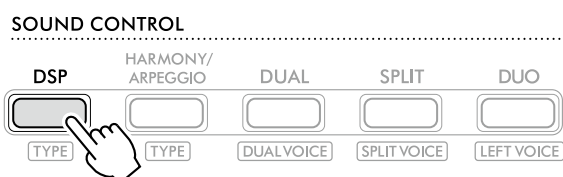

U některých rejstříků se funkce DSP zapíná automaticky pouhým výběrem daného rejstříku.

POZNÁMKA

- Funkce DSP se použije pouze u hlavního rejstříku. Nepoužívá se pro duální rejstřík (str. 19) ani rejstřík režimu rozdělené klaviatury (str. 20).
- Během cvičení nelze DSP zapnout.

2 Podržte [SHIFT] a stiskněte přitom tlačítko [DSP].

Na displeji se v horní řadě zobrazuje „DSP Type“ a v dolní řadě je zobrazen aktuální typ DSP.

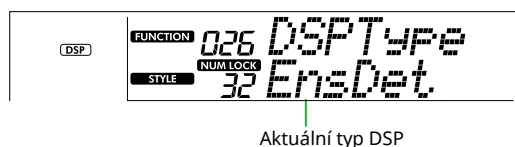
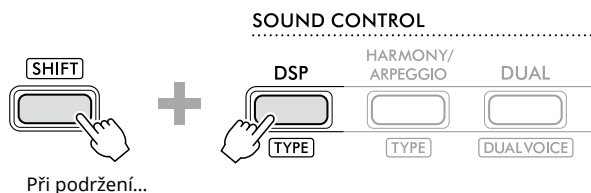

3 Pomocí tlačítek [+ / YES] a [- / NO] vyberte požadovaný typ DSP.

Tento úkon lze provést také pomocí tlačítek kategorie SONG/STYLE.

4 Začněte hrát na klávesy.

5 Opakovaným stisknutím tlačítka [DSP] funkci DSP vypnete.

Výběr typu dozvuku

Efekt dozvuku přidává ke zvukům dozvuk, jako například efekt bohatého koncertního sálu. Výběrem stylu nebo skladby vyvoláte typ dozvuku optimální pro celý zvuk, můžete však ručně vybrat jakýkoli typ dozvuku.

- 1 Stisknutím tlačítka [FUNCTION] vyvolejte displej Function (str. 60).

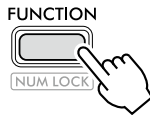

- 2 Stiskněte tlačítko [+]/[-], dokud se v horním řádku displeje nezobrazí „Reverb“ (Dozvuk) (funkce č. 023; str. 62).

Aktuální typ dozvuku se zobrazuje v dolním řádku displeje.

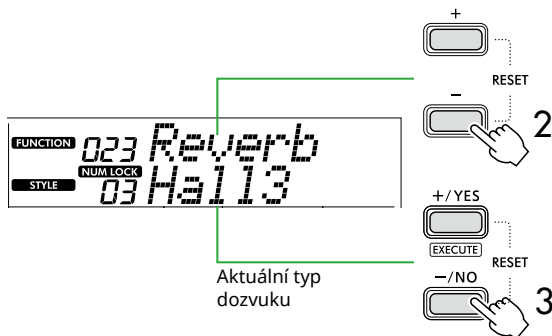

POZNÁMKA

- Pokud používáte typ dozvuku, který je k dispozici pouze pro skladby a styly, na displeji se zobrazí údaj „- -“.

- 3 Pomocí tlačítek [+]/[YES]/[-]/[NO] vyberte požadovaný typ dozvuku.

Začněte hrát a ověřte, jak zvuk zní.

Podrobný popis typů dozvuku naleznete v dokumentu Data List (Seznam dat) (str. 2) na webových stránkách.

Úprava hloubky dozvuku

Hloubku dozvuku pro hlavní rejstřík, duální rejstřík a rejstřík režimu rozdělené klaviatury lze upravit jednotlivě provedením stejného úkonu, jaký je popsán výše. Položku v kroku 2 vyhledejte v seznamu funkcí (str. 61).

- 4 Stisknutím tlačítka [SHIFT] zavřete displej Function.

Volba typu chorusu

Efekt chorus vytváří hutný zvuk, který zní jako mnoho stejných rejstříků hraných současně. Výběrem stylu nebo skladby vyvoláte optimální typ chorusu pro celý zvuk, můžete však ručně vybrat jakýkoli typ chorusu.

- 1 Stisknutím tlačítka [FUNCTION] vyvolejte displej Function (str. 60).

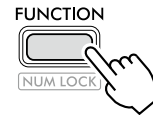

- 2 Stiskněte tlačítko [+]/[-], dokud se v horním řádku displeje nezobrazí „Chorus“ (funkce č. 025; str. 62).

Aktuální typ chorusu se zobrazuje v dolní řadě displeje.

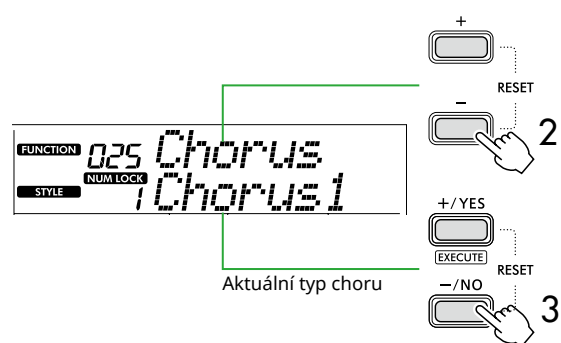

POZNÁMKA

- Pokud používáte typ chorusu, který je k dispozici pouze pro skladby a styly, na displeji se zobrazí „- -“.

- 3 Pomocí [+]/[YES]/[-]/[NO] vyberte požadovaný typ chorusu.

Začněte hrát a ověřte, jak zvuk zní.

Podrobný popis typů efektu chorus naleznete v dokumentu Data List (Seznam dat) (str. 2) na webových stránkách.

Úprava hloubky chorusu

Hloubku chorusu pro hlavní rejstřík, duální rejstřík a rejstřík režimu rozdělené klaviatury lze upravit jednotlivě provedením stejného úkonu, jaký je popsán výše. Položku v kroku 2 vyhledejte v seznamu funkcí (str. 61).

- 4 Stisknutím tlačítka [SHIFT] zavřete displej Function.

Výběr nastavení ekvalizéru pro váš oblíbený zvuk

Hlavní ekvalizér slouží k úpravě výstupu zvuku z nástroje (do hlavních reproduktorů nástroje, do sluchátek nebo externích reproduktorů) na požadovaný zvuk.

- 1 Stisknutím tlačítka [FUNCTION] vyvolejte displej Function (str. 60).

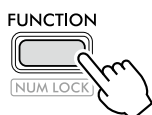

- 2 Stiskněte tlačítko [+]/[-], dokud se v horním řádku displeje nezobrazí „Master EQ“ (Hlavní ekvalizér) (funkce č. 028; str. 62).

Aktuální typ hlavního ekvalizéru se zobrazuje v dolním řádku displeje.



- 3 Pomocí tlačítek [+ / YES] / [- / NO] vyberte požadovaný typ hlavního ekvalizéru.

Typy hlavního ekvalizéru

1	Standard (Standardní)	Standardní nastavení (výchozí)
2	Boost (Zesílit)	Zvyšuje hlasitost zvuku. V závislosti na vybraném rejstříku a Stylu může tento typ zvuku znít zkresleněji než u jiných typů ekvalizéru.
3	Piano (Klavír)	Optimální volba pro sólový klavír.
4	Bright (Jasný tón)	Potlačí střední pásmo, čímž zajistí jasnější tón zvuku.
5	Mild (Jemný tón)	Potlačí vyšší pásmo, čímž zajistí měkčí tón zvuku.

- 4 Stisknutím tlačítka [SHIFT] zavřete displej Function.

Přidání doznívání

Zapnutím parametru „Panel Sustain“ (Panelové doznívání) (funkce č. 027; str. 62) můžete k rejstříkům kláves (hlavní/duální rejstřík) přidat pevné a automatické doznívání tónu. Také můžete docílit požadovaného přirozeného doznívání pomocí pedálového spínače (prodáváného samostatně, str. 54).

POZNÁMKA

- Funkce doznívání nemá vliv na rejstříky režimu rozdělené klaviatury (str. 20) a styl (str. 30).
- Navzdory aktivaci doznívání jej u některých rejstříků nelze použít.
- Pokud je nástroj vypnutý, když je funkce „Panel Sustain“ na displeji pro nastavení funkcí zapnuta, status „On“ bude zachován, i když je nástroj přišť zapnutý.

Hra na klávesy ve dvou osobách (režim Duo)

Když je zapnuta funkce Duo, klávesnice je rozdělena na stranu pro levého a pravého hráče, takže dvě osoby mohou současně hrát ve stejném oktávovém rozsahu. Tato funkce je užitečná například při výuce, kdy jedna osoba (učitel) zahraje ukázkou melodie a druhá osoba ji při tom sleduje a procvičuje na své straně klaviatury zároveň s učitelem.

1 Stisknutím tlačítka [DUO] zapnete funkci Duo.

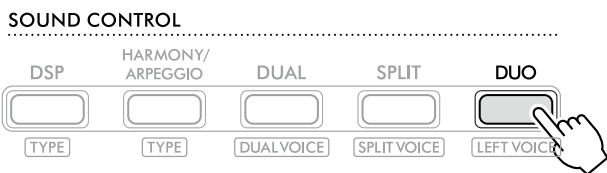

DUO zobrazí se, když je zapnuta funkce DUO.

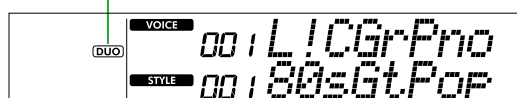

Dělicí bod režimu Duo ... výchozí nastavení: 66 (F#3)

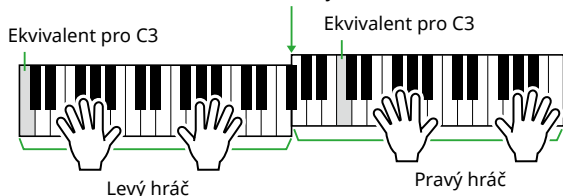

Na obrázku se nachází PSR-E383.

Klaviatura je na část pro levou a pravou ruku rozdělena klávesou F#3, přičemž můžete hrát stejný rozsah not vlevo i vpravo.

POZNÁMKA

- Levá a pravá část klaviatury využívají stejný rejstřík.
- Dělicí bod funkce Duo lze změnit z F#3 pomocí funkce 052 (str. 65). Když je funkce Duo zapnuta, můžete funkci 052 vyvolat podržením tlačítka [TEMPO/TAP] a stisknutím tlačítka [SHIFT].

2 V případě potřeby změňte rejstřík.

Postup výběru rejstříku naleznete na str. 18.

Změna pouze levého rejstříku

Podržte tlačítko [SHIFT], stiskněte tlačítko [DUO] a poté vyberte požadovaný rejstřík. Stisknutím tlačítka [SHIFT] opustíte displej pro změnu levého rejstříku.

POZNÁMKA

- Pokud se liší pravý a levý rejstřík, v horním řádku na displeji bude zobrazen pouze název pravého rejstříku.
- Když je funkce Duo zapnuta, nelze používat některé funkce, jako například cvičení, harmonie/arpeggio nebo duální.

3 Hrajte s dvěma hráči, jedním z nich na levé straně a druhou na pravé straně.

Zvuk reproduktoru, když je zapnutá funkce Duo

Stav přehrávání z reproduktorů v průběhu funkce Duo můžete změnit pomocí displeje Function (str. 60).

- 1) Stisknutím tlačítka [FUNCTION] vyvolejte displej Function.
- 2) Opakovaným stisknutím tlačítka [-] vyvolejte funkci „DuoType“ (funkce č. 057; str. 65).
- 3) Stisknutím tlačítka [+ / YES] / [- / NO] vyberte způsob výstupu zvuku z následujících dvou typů.

• Balance:

Zvuky přes levý a pravý přehrávač budou vystupovat z obou reproduktorů.

• Separate (Samostatné) (výchozí nastavení):

Zvuky přes levý přehrávač budou vystupovat z levého reproduktoru, zatímco zvuky přes pravý přehrávač budou vystupovat z pravého reproduktoru.

POZNÁMKA

- Pokud je parametr „DuoType“ nastaven na hodnotu „2 Separate“, zvuk rejstříku se může v porovnání s normálními rejstříky lišit – může mít například jiné vyvážení, hlasitost nebo tónové vlastnosti stereofonního zvuku. Rozdíl může být nejvíce patrný obzvláště u bicích sad, protože pro každou klávesu bicí sady se využívá jiné stereofonní vyvážení.

Sustainový efekt, když je duo aktivní

Pokud je funkce Duo aktivní, můžete na zvuk kláves pro pravou i levou stranu použít doznívání (sustainový efekt) pomocí následujících způsobů. Postup přidání doznívání k rejstříku naleznete na str. 28.

POZNÁMKA

- Sustainové efekty nelze použít samostatně pro zvuk na levé a pravé straně hráče.

Přehrávání stylu, když je zapnuta funkce Duo

Přehrávat lze pouze rytmický part stylu. Jiné části nelze přehrávat.

Nahrávání, když je zapnutá funkce Duo

Zvuky hrané na levé i pravé straně hráče budou nahrány do stejného partu. Pokud je zapnuta funkce ACMP (str. 32) a levý hráč bude hrát na nástroj, nenahraje se melodie, ale zaznamenají se informace o změně akordů pro styl.

4 Chcete-li funkci Duo vypnout, znovu stiskněte tlačítko [DUO].

Hra s rytmickým a automatickým doprovodem (style)

Funkce Automatický doprovod (ACMP) přehrává styly (rytmus + basy + akordický doprovod), které automaticky odpovídají akordům. Pomocí funkce Automatické přehrávání akordů si nejprve poslechněte styly a poté hrajte se styly zadáním akordů sami.

Akordy můžete hrát dvěma způsoby: „Smart Chord“ (inteligentní akord), tedy hraní akordu stisknutím klávesy jediným prstem, a „Multi Finger“ (více prstů), tedy běžné hraní všech příslušných not akordu (str. 31).

Automatické určení akordů (automatické přehrávání akordů)

Funkce Automatické přehrávání akordů vám umožňuje slyšet a zažít posloupnost akordů, aniž byste museli učit akordy. Zobrazí se klávesa, kterou je třeba zahrát, a název akordu, takže se můžete naučit posloupnost akordů nebo přehrát part melodie s příslušnými rytmy a doprovodnými vzory.

1 Stisknutím tlačítka [SONG]/[STYLE] vyvoláte ikonu **STYLE** a režim stylu.



2 Požadovaný styl vyberte stisknutím tlačítka kategorie SONG/STYLE (Skladba/Styl) (str. 13).

Podrobnosti o číslech a názvech stylů naleznete v Seznamu dat (str. 2) na webových stránkách.

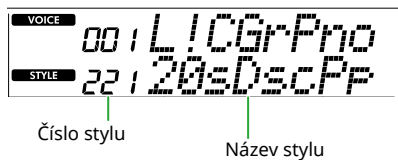
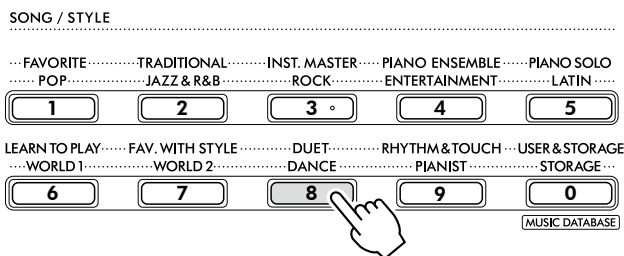

POZNÁMKA

- Kromě výše uvedených možností jsou k dispozici dvě další operace při výběru stylu. Podrobnosti naleznete na str. 13 a 14.

3 Stisknutím tlačítka AUTO CHORD PLAY [ON/OFF] zapnete automatické přehrávání akordů.



4 Podle potřeby vyberte požadovanou posloupnost akordů.

Stisknutím tlačítka AUTO CHORD PLAY [SELECT] vyvolejte displej s nastavením funkcí (funkce č. 020; str. 61) a poté pomocí tlačítka [+]/[YES]/[-]/[NO] vyberte požadovanou posloupnost akordů.

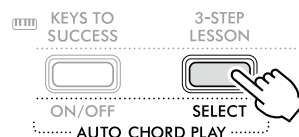

Posloupnost akordů



5 Stiskněte tlačítka [START/STOP].

Akordy postupují automaticky s odpovídajícími doprovodnými vzory.

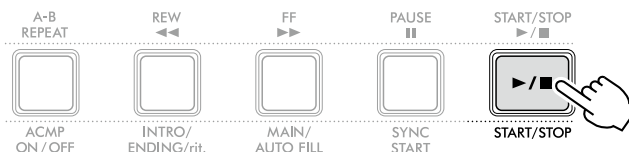

6 Doprovodné vzory (přehrávání stylu) zastavíte opětovným stisknutím tlačítka [START/STOP].

Výukové video stylu

Nezapomeňte se podívat na toto video, ve kterém se naučíte efektivně používat styly.



https://yamaha.io/PSR-E383_TUT_ML_EN

Nastavení typu Fingering Type

Způsob hraní akordů při použití stylů je určen typem „Fingering Type“, který může mít dvě hodnoty.

- **Smart Chord (výchozí nastavení)**
Styl se přehrává hraním pouze základního tónu akordu. Před použitím této funkce nastavte tóninu stylu.
- **Multi Finger**
Umožňuje přehrávat styl tak, že zahrajete všechny tóny akordu. Durový akord, mollový akord, septakord a mollový septakord lze však snadno hrát také stisknutím jedné až tří kláves.

Informace o akordech naleznete v části „Jak hrát akordy pro přehrávání stylu“ (str. 35).

1 Stiskněte tlačítko [FINGERING TYPE].

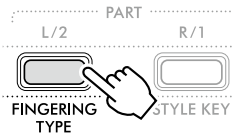

Typ prstokladu



2 Pomocí [+ / YES] / [- / NO] vyberte položku „SmartChd“ nebo „Multi“.

3 Stisknutím tlačítka [SHIFT] ukončíte nastavení Fingering Type.

Nastavení Style Key (tóniny stylu)

Pokud je parametr Fingering Type nastaven na hodnotu „SmartChd“, je před hraním nutné nastavit tóninu stylu pro danou skladbu.

1 Stiskněte tlačítko [STYLE KEY].

Zobrazí se aktuální tónina stylu.

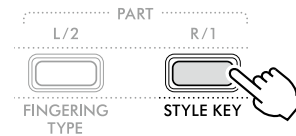

Tónina stylu



2 Stisknutím tlačítka [+ / YES] / [- / NO] vyberte tóninu stylu odpovídající notovému zápisu.

Pokud chcete například hrát níže uvedený notový zápis, je nutné tóninu stylu nastavit na „FL2 (2 béčka) B^b/G min“ (str. 36).



3 Stisknutím tlačítka [SHIFT] ukončíte nastavení tóniny stylu.

Hraní při zadávání akordů

1 Stisknutím tlačítka [SONG]/[STYLE] zobrazíte ikonu **STYLE**.

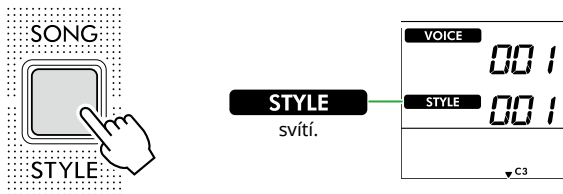

2 Požadovaný styl vyberte stisknutím tlačítka kategorie SONG/STYLE (Skladba/Styl) (str. 13).

Podrobnosti o číslech a názvech stylů naleznete v Seznamu dat (str. 2) na webových stránkách.

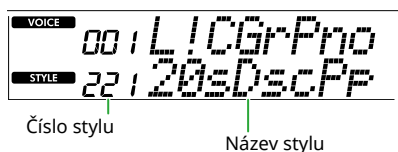
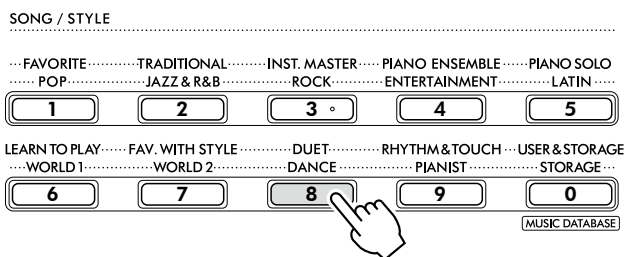

POZNÁMKA

- Kromě výše uvedených možností jsou k dispozici dvě další operace při výběru stylu. Podrobnosti naleznete na str. 13 a 14.

3 Stisknutím tlačítka [ACMP ON/OFF] zapnete automatický doprovod.

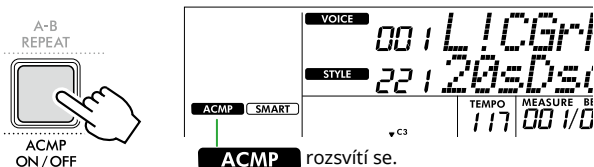

Po provedení této operace z oblasti klaviatury vlevo od dělicího bodu (54: F#2) se stane „oblastí automatického doprovodu“ a používá se pouze k zadávání akordů.

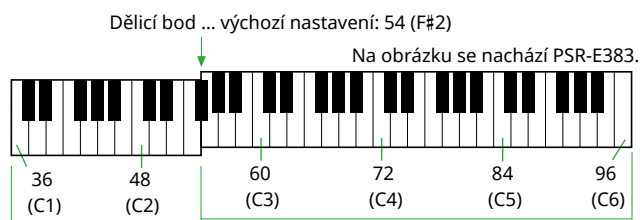

Oblast automatického doprovodu

Dělicí bod lze změnit na displeji s nastavením funkce (číslo funkce 003; str. 60), který se vyvolává podržením tlačítka [SHIFT] a stisknutím tlačítka [TEMPO/TAP].

POZNÁMKA

- Měřič síly (str. 17) se nemění, ani když hrajete v oblasti automatického doprovodu.

4 Stiskněte tlačítko [START/STOP] nebo [SYNC START].

- Stisknutím tlačítka [START/STOP] spustíte přehrávání pouze rytmické části.
- Stisknutím tlačítka [SYNC START] vyvolejte stav synchronizované spuštění, ve kterém můžete spustit přehrávání stylu stisknutím jakékoli klávesy na klaviatuře.

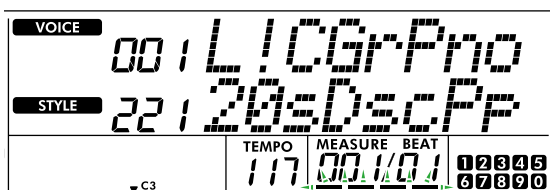
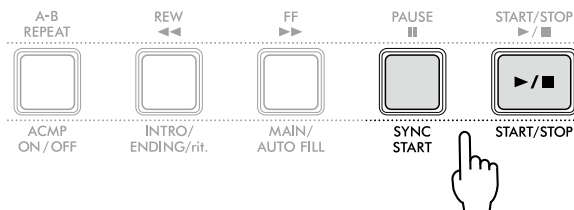

Bliká, pokud je funkce synchronizovaného spuštění zapnutá.

5 Přehrávání spustíte tím, že zahrájete akord (základní tón) v oblasti pro automatický doprovod.

Pravou rukou hrajte melodii a levou rukou hrajte akordy.

Pokud je parametr Fingering Type nastaven na hodnotu SmartChd, levou rukou hrajte základní tón akordu.

Pokud je parametr Fingering Type nastaven na hodnotu „Multi“, hrajte všechny tóny akordu. Podrobnosti o hraní akordu najdete v části „Jak hrát akordy pro přehrávání stylu“ (str. 35).

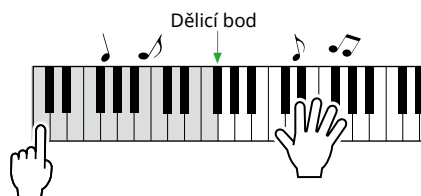

6 Přehrávání zastavíte stisknutím tlačítka [START/STOP].

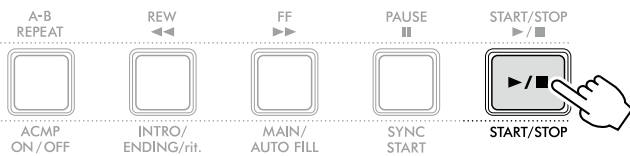

Pomocí částí můžete k přehrávání stylu přidat úvod, ukončení nebo variace rytmu. Podrobnosti naleznete v pravém sloupci.

Hraní pouze rytmického partu

Pokud stisknete tlačítko [START/STOP] (bez stisknutí tlačítka [ACMP ON/OFF] v kroku 3), lze přehrát pouze rytmický par a vy můžete hrát melodii s využitím celého rozsahu klaviatury.

POZNÁMKA

- *Styly kategorie „Pianist“ (styly č. 252–260) a „Ethereal Movie“ (styl č. 090) nemají žádné rytmické části, proto pokud spustíte přehrávání jen rytmické části, nebude znít žádný zvuk. Tyto styly lze přehrát tak, že zadáte akord v části klaviatury pro automatický doprovod.*

Změna tempa

Viz „Změna tempa“ (str. 15).

Nastavení hlasitosti stylu

Tento postup slouží k úpravě vyvážení hlasitosti mezi přehrávaným stylem a hrou na klávesy. Tento parametr lze nastavit pomocí funkce č. 017 (str. 61).

Variace stylu (části)

Každý styl se skládá z „částí“, které umožňují upravit aranžmá doprovodu podle přehrávané skladby.

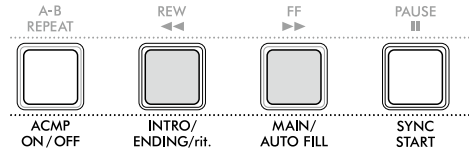

● INTRO

Používá se pro začátek skladby. Po skončení úvodu se přehrávání stylu posune do hlavní části. Délka úvodu (v taktech) je závislá na stylu.

● MAIN

Slouží k přehrávání hlavní části skladby. Přehrávání hlavní části se bude neustále opakovat, dokud nestisknete tlačítko jiné části. K dispozici jsou dvě variace (A a B).

● AUTO FILL

Tato část se automaticky přidává před změnou na hlavní část A nebo B.

● ENDING

Používá se k ukončení skladby. Po skončení závěru se přehrávání stylu automaticky zastaví. Délka závěru (v taktech) je závislá na stylu.

1 Stisknutím tlačítka [SONG]/[STYLE] zobrazte ikonu

STYLE

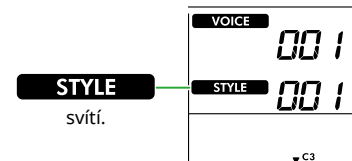

2 Požadovaný styl vyberte stisknutím tlačítka kategorie SONG/STYLE (Skladba/Styl) (str. 13).

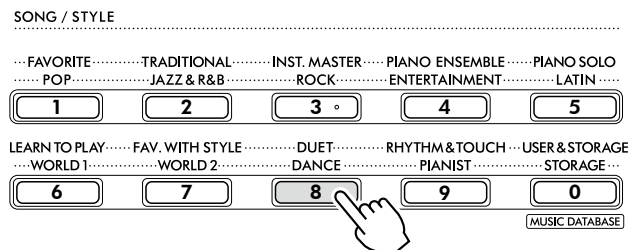

POZNÁMKA

- *Kromě výše uvedených možností jsou k dispozici dvě další operace při výběru stylu. Podrobnosti naleznete na str. 13 a 14.*

3 Stisknutím tlačítka [ACMP ON/OFF] zapnete automatický doprovod.

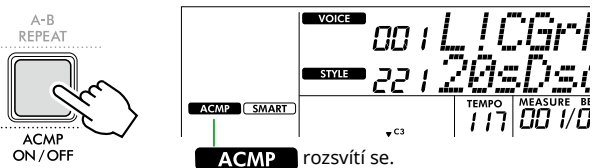

4 Stisknutím tlačítka [SYNC START] zapnete synchronizované spuštění.

Tím se přehrávání stylu přepne do pohotovostního stavu, takže budete moci spustit styl jednoduše hraním na klaviaturu.

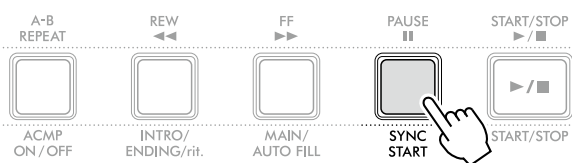

5 Stisknutím tlačítka [MAIN/AUTO FILL] vyberte hlavní část A nebo B.

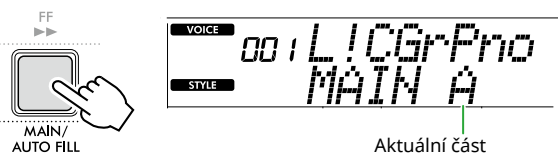

6 Stiskněte tlačítko [INTRO/ENDING/rit.].

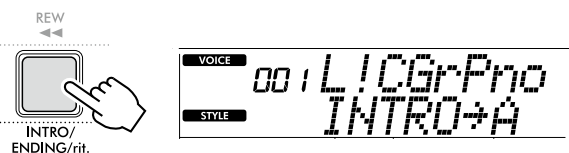

Nyní můžete začít přehrávat styl od úvodní části a poté hlavní část.

7 Zahrajte levou rukou akord (základní notu), a spusťte tak přehrávání úvodu.

Informace o tom, jak zadávat akordy, naleznete v části [str. 35](#).

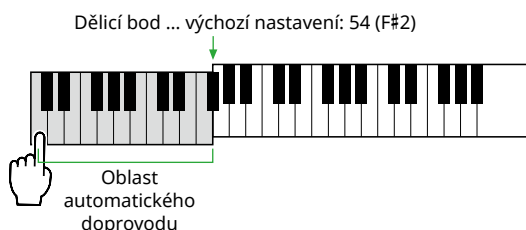

8 Po ukončení úvodu pokračujte v hraní podle notového zápisu skladby.

Levou rukou hrajte akordy a pravou rukou melodii. Podle potřeby stiskem tlačítka [MAIN/AUTO FILL] přidejte přechod a poté přejděte do jiné hlavní části (A nebo B).

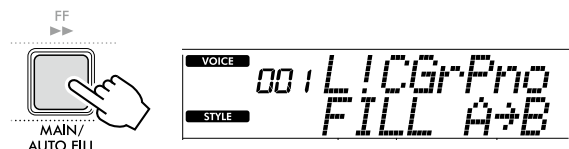

9 Stiskněte tlačítko [INTRO/ENDING/rit.].



Aktivuje se závěrečná část. Po skončení závěru se přehrávání stylu automaticky zastaví.

Závěr můžete nechat postupně zpomalit (ritardando) opětovným stisknutím tlačítka [INTRO/ENDING/rit.] během přehrávání závěru.











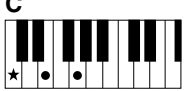
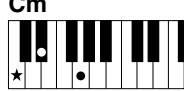
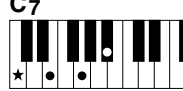

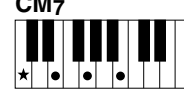



















Jak hrát akordy pro přehrávání stylu

Tento přehled je určen pro uživatele, kteří s akordy zatím nemají zkušenosti. Obsahuje přehled, jak hrát běžné akordy v oblasti pro automatický doprovod klaviatury.

V závislosti na vybrané hodnotě pro parametr Fingering Type se způsob hraní akordů liší následujícím způsobem.

- Pokud je parametr Fingering Type nastaven na hodnotu „Multi“, podle schématu níže zahrajte noty tvořící akord.
- Pokud je Fingering Type název „SmartChd,“ zahrajte pouze základní notu (označenou „★“ v tabulce níže). Akord, který je ve skutečnosti vytvořen (např. durový nebo mollový) se automaticky změní podle aktuální tóniny stylu pouhým stisknutím základního tónu.

★ Označuje základní notu.

Durový	Mollový	Septakord	Mollový septakord	Velký septakord
C 	Cm 	C7 	Cm7 	CM7 
D 	Dm 	D7 	Dm7 	DM7 
E 	Em 	E7 	Em7 	EM7 
F 	Fm 	F7 	Fm7 	FM7 
G 	Gm 	G7 	Gm7 	GM7 
A 	Am 	A7 	Am7 	AM7 
B 	Bm 	B7 	Bm7 	BM7 

- Obraty lze použít rovněž v základní verzi. Existuje však několik výjimek:
m7, m7♭5, m7(11), 6, m6, sus4, aug, dim7, 7♭5, 6(9), sus2
- Obraty akordů 7sus4 nebudou rozpoznány, pokud budou vynechány tóny.
- Zahrajete-li akord, který není nástrojem rozpoznán, na displeji se nic nezobrazí. V takovém případě bude přehrán pouze určitý part, například rytmus.

Když je zvolena možnost „Multi“, durový akord, mollový akord, septakord a mollový septakord lze snadno hrát také stisknutím jedné až tří kláves.

Jednoduché akordy pro základní tón „C“



Hraní durového akordu
Stiskněte klávesu základního tónu (★) akordu.

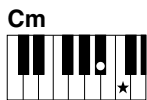

Hraní mollového akordu
Stiskněte klávesu základního tónu společně s nejbližší černou klávesou vlevo.



Hraní septakordu (7)
Stiskněte klávesu základního tónu společně s nejbližší bílou klávesou vlevo.

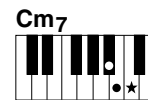

Hraní mollového septakordu (m7)
Stiskněte klávesu základního tónu společně s nejbližší bílou a černou klávesou vlevo (tři klávesy současně).

Akordy vytvořené při výběru možnosti Smart Chord

Pokud parametr Fingering Type nastavíte na hodnotu „SmartChd“ a nastavíte tóninu stylu podle notového zápisu (str. 31), zahrajte základní tón v oblasti pro automatický doprovod. Tímto způsobem vytvoříte příslušné akordy uvedené níže.

Předzna- menání	Tónina stylu (displej)	Základní tón											
		C#/D ^b		D#/E ^b		F#/G ^b		G#/A ^b		A#/B ^b			
		C	D	E	F	G	A	B					
	FL7 Cb/A ^b min	Cdim	D ^b m	Ddim7	E ^b 1 + 5	E	Fdim	G ^b 7	G	A ^b m	A	B ^b m7 ^b 5	B
	FL6 Gb/E ^b min	Cdim	D ^b 7	D	E ^b m	E	Fm7 ^b 5	G ^b	Gdim	A ^b m	Adim7	B ^b 1 + 5	B
	FL5 Db/B ^b min	Cm7 ^b 5	D ^b	Ddim	E ^b m	Edim7	F1+5	G ^b	Gdim	A ^b 7	A	B ^b m	B
	FL4 A ^b /F min	C1+5	D ^b	Ddim	E ^b 7	E	Fm	G ^b	Gm7 ^b 5	A ^b	Adim	B ^b m	Bdim7
	FL3 E ^b /C min	Cm	D ^b	Dm7 ^b 5	E ^b	Edim	Fm	F [#] dim7	G1+5	A ^b	Adim	B ^b 7	B
	FL2 B ^b /G min	Cm	C [#] dim7	D1+5	E ^b	Edim	F7	G ^b	Gm	A ^b	Am7 ^b 5	B ^b	Bdim
	FL1 F/D min	C7	D ^b	Dm	E ^b	Em7 ^b 5	F	F [#] dim	Gm	G [#] dim7	A1+5	B ^b	Bdim
	Bez předzna- menání SP0 C/A min (výchozí)	C	C [#] dim	Dm	D [#] dim7	E1+5	F	F [#] dim	G7	A ^b	Am	B ^b	Bm7 ^b 5
	SP1 G/E min	C	C [#] dim	D7	E ^b	Em	F	F [#] m7 ^b 5	G	G [#] dim	Am	A [#] dim7	B1+5
	SP2 D/B min	C	C [#] m7 ^b 5	D	D [#] dim	Em	Fdim7	F [#] 1 + 5	G	G [#] dim	A7	B ^b	Bm
	SP3 A /F [#] min	Cdim7	C [#] 1+5	D	D [#] dim	E7	F	F [#] m	G	G [#] m7 ^b 5	A	A [#] dim	Bm
	SP4 E /C [#] min	C	C [#] m	D	D [#] m7 ^b 5	E	Fdim	F [#] m	Gdim7	G [#] 1+5	A	A [#] dim	B7
	SP5 B /G [#] min	Cdim	C [#] m	Ddim7	D [#] 1+5	E	Fdim	F [#] 7	G	G [#] m	A	A [#] m7 ^b 5	B
	SP6 F [#] /D [#] min	Cdim	C [#] 7	D	D [#] m	E	Fm7 ^b 5	F [#]	Gdim	G [#] m	Adim7	A [#] 1+5	B
	SP7 C [#] /A [#] min	Cm7 ^b 5	C [#]	Ddim	D [#] m	Edim7	F1+5	F [#]	Gdim	G [#] 7	A	A [#] m	B

POZNÁMKA

- Indikace akordu „1 + 5“ na displeji nástroje je stejná jako u durového akordu.
- Názvy akordů mají stejnou podobu, v jaké se zobrazují na displeji nástroje. Některé zobrazené notace se mohou lišit od komerčně dostupných notových záznamů.

Používání hudební databáze

Tuto funkci můžete použít, pokud máte problémy s vyhledáním a použitím požadovaného stylu nebo rejstříku. V hudební databázi stačí vybrat oblíbený hudební žánr, podle které se zvolí ideální nastavení.

1 Podržte [SHIFT] a stiskněte přitom tlačítko [STORAGE].

Na displeji se zobrazí název hudební databáze a automaticky se zapne automatický doprovod i synchronizované spuštění.

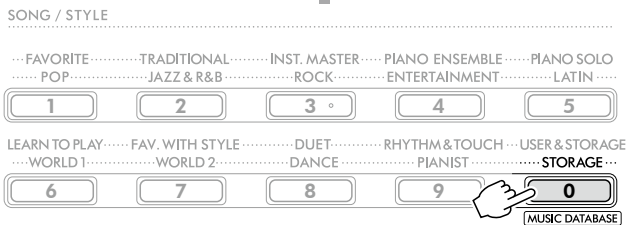

NUM LOCK Pokud se na displeji zobrazuje tato ikona, můžete tlačítka kategorie SONG/STYLE použít jako číselná tlačítka.

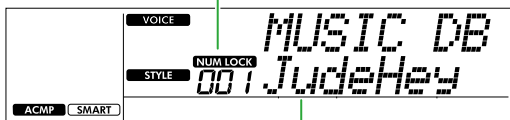

Aktuální hudební databáze

2 Pomocí tlačítek [+ / YES] / [- / NO] nebo tlačítek kategorií SONG/STYLE (jako číselná tlačítka) vyberte požadovanou hudební databázi.

Příslušný rejstřík a styl se nastavují automaticky.

Informace o dostupných hudebních databázích naleznete v dokumentu Data List (Seznam dat) (str. 2) na webových stránkách.

3 Přehrávání spustíte klávesou v oblasti s automatickým doprovodem.

4 Přehrávání zastavíte stisknutím tlačítka [START/STOP].

Registrace souboru stylů

Data stylu vytvořená v jiném nástroji nebo počítači lze zaregistrovat (načíst) do stylů s čísly 261–270 a přehrávat je stejným způsobem jako interní přednastavené styly. Podrobnosti naleznete v části „Kontrola souborů zkopírovaných do nástroje“ (str. 58).

Přehrávání skladeb

Interní skladby můžete poslouchat nebo je použít spolu s prakticky libovolnou funkcí, například s funkcí cvičení.

● Kategorie skladeb

Skladby jsou uspořádány do níže uvedených kategorií.

Číslo skladby	Kategorie skladeb	Popis
001–003	DEMO	Předvede různé zvuky, které může nástroj produkovat.
004–020	FAVORITE	Naleznete zde různé lidové písně z celého světa, které byly předávány z generace na generaci, a také slavná klasická díla.
021–034	TRADITIONAL	Písně Skladby, které nějakým způsobem zná téměř každý.
035–043	INSTRUMENT MASTER	Skladby, v nichž hrají jiné nástroje než klavír.
044–059	PIANO ENSEMBLE	Úžasné klavírní skladby nejen pro sólovou hru, ale také pro hru v souboru.
060–066	PIANO SOLO	Znamé klavírní skladby.
067–082	LEARN TO PLAY	Skladby, které jsou používány v cvičení Keys To Success (str. 44). Každá ze skladeb je tvořena základní verzí a pokročilou verzí.
083–102	FAVORITE WITH STYLE	Skladby, které umožňují hru se stylem jako doprovodem (str. 32).
103–115	DUET	Skladby, které si mohou užít dvě osoby společně. Jejich aranžmá je takové, aby je bylo možné hrát i samostatně.
116–125	RHYTHM & TOUCH TUTOR	Skladby k nacvičování časování a síly hraní (úhzu) jednotlivých not na klaviatuře.
126–	USER & STORAGE	Pět skladeb uživatele (126–130), do kterých je nahrána vaše hra na klávesy, a skladby (131–), které byly zkopírovány z počítače. Počet skladeb, které lze zkopírovat, je určen podle volného místa v nástroji. Pokyny ke kopírování naleznete na str. 56.

Poslech ukázkové skladby

Přidržené tlačítko [SHIFT] a stiskněte tlačítko [PORTABLE GRAND].

Ukázkové skladby (skladby číslo 001 až 003) se přehrávají postupně.

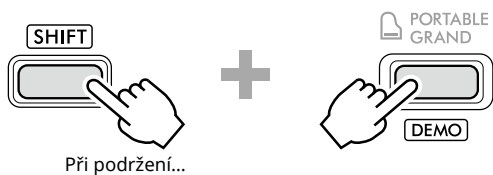

Přehrávání zastavíte stiskem tlačítka [SHIFT] nebo [START/STOP].

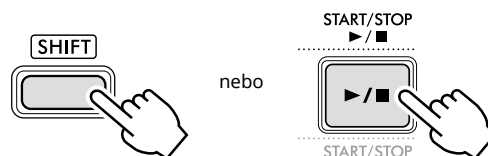

POZNÁMKA

- Postupně můžete přehrávat i jiné skladby než ukázkové skladby. Více informace naleznete na straně str. 39.

Výběr a přehrávání sklady

- 1 Stisknutím tlačítka [SONG]/[STYLE] vyvoláte ikonu **SONG** a režim sklady.



- 2 Pomocí jednoho z tlačítek kategorií SONG/STYLE vyberte požadovanou skladbu (str. 13).

Podrobnosti o číslech a názvech skladeb naleznete v Seznamu dat (str. 2) na webových stránkách.

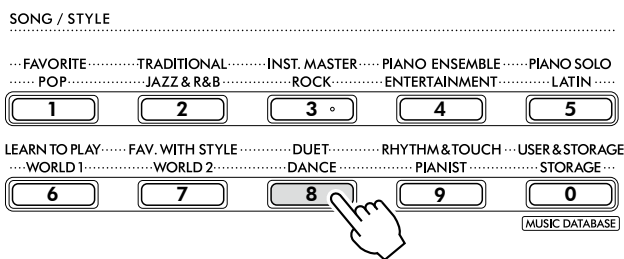

POZNÁMKA

- Kromě výše uvedených možností jsou k dispozici dvě další operace pro volbu sklady. Podrobnosti naleznete na str. 13 a 14.

- 3 Stisknutím tlačítka [START/STOP] spustíte přehrávání sklady.

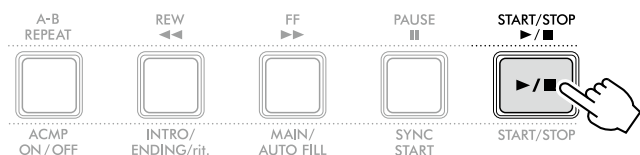

- 4 Přehrávání zastavíte opakovaným stisknutím tlačítka [START/STOP].

Změna tempa

Viz „Změna tempa“ (str. 15).

Nastavení hlasitosti sklady

Tuto možnost můžete nastavit pomocí čísla funkce 021 (str. 62). Tento postup slouží k úpravě vyvážení hlasitosti mezi přehrávanou skladbou a hrou na klávesy.

Postupné přehrávání skladeb

Chcete-li postupně spustit přehrávání skladeb, přidrže tlačítko [SHIFT] a stiskněte tlačítko [PORTABLE GRAND]. Ve výchozím nastavení jsou postupně přehrávány pouze tři ukázkové skladby, ale tento rozsah lze změnit.

- 1 Stisknutím tlačítka [FUNCTION] vyvolejte displej Function (str. 60).

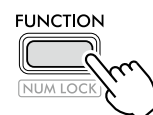

- 2 Stiskněte tlačítko [+]/[-], dokud se v horním řádku displeje nezobrazí „DemoGrp“ (funkce č. 060; str. 65).

V dolní řadě displeje se zobrazuje aktuální skupina ukázek.

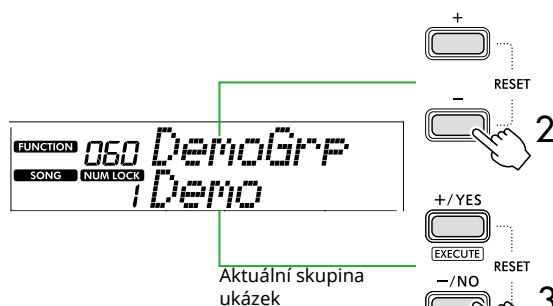

- 3 Pomocí [+]/[YES]/[-]/[NO] vyberte požadovanou skupinu ukázek ze seznamu níže.

1	Demo (Ukázka)	Přednastavené skladby (001–003)
2	Preset (Předvolba)	Všechny přednastavené skladby (001–115)
3	User (Uživatel)	Všechny skladby uživatele (126–130)
4	Storage (Úložiště)	Všechny skladby zkopírované z počítače (131–)

POZNÁMKA

- Pokud vyberete položku „User“ nebo „Storage“, ačkoli neobsahují žádná data, přehrají se místo toho ukázkové skladby.

- 4 Podrže tlačítko [SHIFT] a stiskněte přitom tlačítko [PORTABLE GRAND].

Skladby ve vybrané skupině se přehrají postupně.

Přehrávání zastavíte opakovaným stisknutím tlačítka [SHIFT] nebo [START/STOP].

Náhodné přehrávání skladeb

Pokud je skupina ukázek (výše) nastavena na jinou možnost než „Demo“, lze přehrávání přepínat mezi pořadím podle čísel a náhodným pořadím. To lze provést opakovaným stisknutím tlačítka [FUNCTION], dokud se na displeji nezobrazí text „PlayMode“ (funkce č. 061 str. 65), a poté vyberte možnost „Normal“ (Běžný) nebo „Random“ (Náhodně).

Převíjení skladby dopředu nebo dozadu a pozastavení

Převíjení dopředu

Stisknutím tohoto tlačítka během přehrávání rychle přejdete k pozdějšímu bodu skladby.

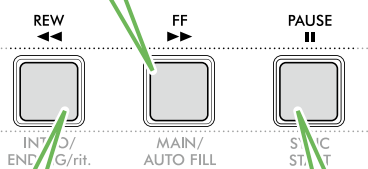

Převíjení dozadu

Stisknutím tohoto tlačítka během přehrávání se rychle vrátíte k dřívějšímu bodu skladby.

Pozastavení

Stisknutím tohoto tlačítka během přehrávání pozastavíte přehrávání a opakovaným stisknutím přehrávání spustíte ze stejného místa.

POZNÁMKA I

- Pokud je zapnutá funkce Opakovat A-B (str. 41), funkce [REW] a [FF] budou fungovat pouze mezi A a B.
- Funkce [REW], [FF] a [PAUSE] nelze použít při nepřetržitém přehrávání ve skupině ukázek (str. 39).

Změna rejstříku melodie skladby

Pro melodii skladby můžete vybrat libovolný preferovaný rejstřík.

- 1 Vyberte skladbu.
- 2 Vyberte požadovaný rejstřík (str. 18).
- 3 Stisknutím tlačítka [FUNCTION] vyvolejte displej Funkce (str. 60).

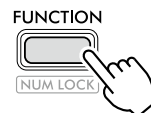

- 4 Stiskněte tlačítka [+] / [-], dokud se v horním řádku displeje nezobrazí „MelodyVc“ (funkce č. 022; str. 62).

Na displeji se zobrazí „YES?“



- 5 Stiskněte tlačítka [+ / YES].

Posouvání a zobrazení zprávy „SONG MELODY VOICE“ a rejstřík melodie skladby se změní na rejstřík vybraný v kroku 2. Po změně rejstříku se displej vrátí na displej Function.

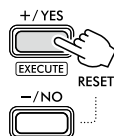

- 6 Stisknutím tlačítka [SHIFT] opustíte displej Function.

- 7 Stisknutím tlačítka [START/STOP] si můžete poslechnout skladbu se změněným rejstříkem.

POZNÁMKA I

- Výběrem jiné skladby obnovíte nastavení pro rejstřík melodie.
- Rejstřík melodie nelze změnit u skladby uživatele a u skladby v kategorii „RHYTHM & TOUCH TUTOR“.

Opakované přehrávání A-B

Můžete opakovaně přehrávat vymezenou část skladby tak, že nastavíte bod A (počátek) a bod B (konec) v krocích po jednom taktu.

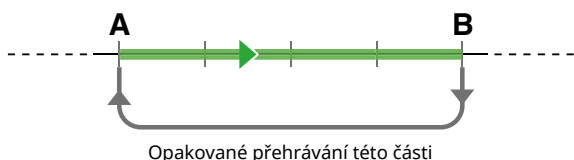

- 1 Spusťte přehrávání skladby (str. 39).
- 2 Jakmile přehrávání dojde do místa, které chcete nastavit jako počáteční bod, stisknutím tlačítka [A-B REPEAT] nastavte bod A.
- 3 Až přehrávání dojde do místa, které chcete nastavit jako koncový bod, opětovným stisknutím tlačítka [A-B REPEAT] nastavte bod B.

Určená část skladby A-B bude nyní přehrávána opakovaně.

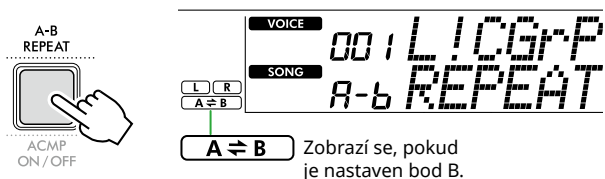

POZNÁMKA

- Funkci Opakovat A-B lze nastavit i u pozastavené skladby, a to tak, že zadáte body A a B pomocí funkcí [REW] a [FF].
- Pokud chcete nastavit počáteční bod A na začátek skladby, stiskněte tlačítko [A-B REPEAT] před spuštěním přehrávání skladby.

- 4 Opakované přehrávání ukončíte stisknutím tlačítka [A-B REPEAT].

POZNÁMKA

- Opakované přehrávání lze zrušit také zvolením jiné skladby.

- 5 Přehrávání zastavíte stiskem tlačítka [START/STOP].

Zapnutí a vypnutí jednotlivých partů skladby

Data skladby se skládají z dvou částí, které lze jednotlivě zapnout nebo vypnout stisknutím příslušného tlačítka pouze během přehrávání.

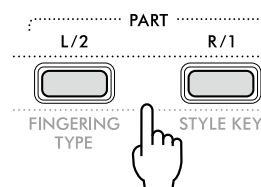

- Je-li vybrána skladba uživatele (čísla skladeb 126 – 130; str. 49)
Označení „L“ nebo „R“ se zobrazí, pokud příslušný part obsahuje data, avšak nezobrazí se, pokud je příslušný part ztlumen nebo neobsahuje žádná data.
- Je-li vybrána jiná skladba než skladba uživatele
Označení „L“ nebo „R“ se zobrazí bez ohledu na to, zda odpovídající part obsahuje data, či nikoli.

Party L a P lze během přehrávání zapínat a vypínat, abyste mohli poslouchat požadovaný part (ten, který je zapnutý) nebo procvičovat požadovaný part (ten, který je vypnutý).

POZNÁMKA

- Výběrem jiné skladby se zruší zapnutí/vypnutí partů.

Kopírování skladeb z počítače do nástroje

Pomocí kabelu USB propojte konektor [USB TO HOST] nástroje s počítačem a načtete soubory skladeb z počítače. Podrobnosti naleznete v kapitole „Kopírování požadovaných souborů z/do počítače“ na str. 56.

Procvičování načasování a úhozu při hře na klaviatuře (Výuka úhozu a rytmu)

Tato funkce je k dispozici, pokud přehráváte skladby v kategorii „RHYTHM & TOUCH TUTOR“ obsahující skladby 116–125.

1 Stisknutím tlačítka [SONG]/[STYLE] zobrazíte ikonu

SONG.



2 Stiskněte tlačítko [RHYTHM&TOUCH] v tlačítkách kategorie SONG.

Ověřte, že parametr Touch Response je nastaven na jinou hodnotu než „Off“.

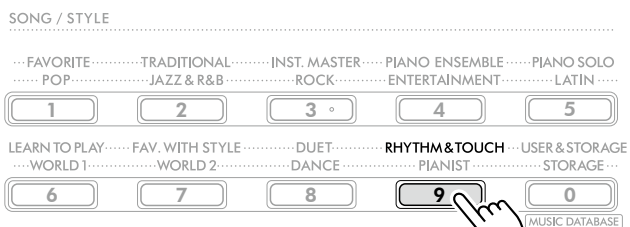

3 Stisknutím tlačítka [START/STOP] spustíte přehrávání skladby.

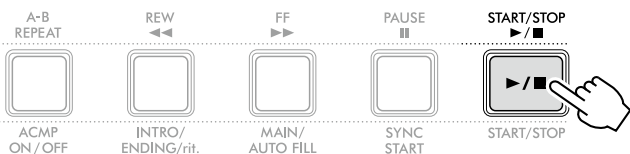

4 Stiskněte kteroukoli klávesu na klaviatuře v souladu s pohybem značky.

Dokud jsou vaše načasování a síla úhozu správné, můžete stisknout kteroukoli klávesu.

Značka se posouvá doprava.

V závislosti na síle úhozu existují tři značky různých velikostí.

Hrajte na klaviaturu silou odpovídající velikosti zobrazené značky.

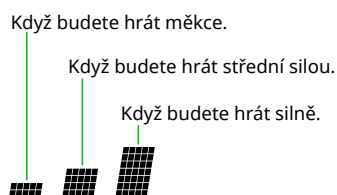

Tento měříč ukazuje sílu vašeho úhozu.

Když se značka dostane až sem, hrajte na klaviaturu a snažte se přitom dávat pozor na sílu úhozů.

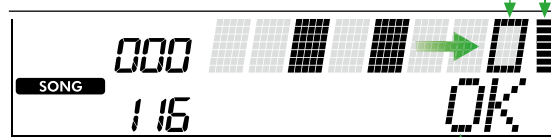

Je-li správně nastaveno pouze časování, zobrazí se text „OK“. Pokud jsou časování i síla úhozu správné, zobrazí se zpráva „Good!“.

Stisknutím tlačítka [START/STOP] zastavíte přehrávání skladby.

5 Po ukončení skladby se na displeji zobrazí výsledky cvičení v podobě skóre a zprávy.

Excellent Play!
Good Timing!
Try Again

Použití funkce cvičení skladby

Pomocí těchto praktických funkcí můžete procvičovat přednastavené skladby a zlepšovat tak své dovednosti při hraní. Cvičení jsou uspořádána tak, aby bylo dosaženo optimálního a příjemného učení, proto vyberte to, které je pro vás vhodné, a postupně krok za krokem zlepšujte své dovednosti.

Ve zpěvníku Song Book jsou k dispozici notové zápisy (notové zápisy zdarma ke stažení). Informace o získání zpěvníku naleznete na [str. 2](#).

Keys To Success (Klíče k úspěchu)

([str. 44](#))

Můžete zvolit jen hlavní fráze skladby – ty, které se vám líbí nejvíc nebo na kterých je třeba pracovat – a postupně je cvičit. Toto cvičení je ideální pro začátečníky.

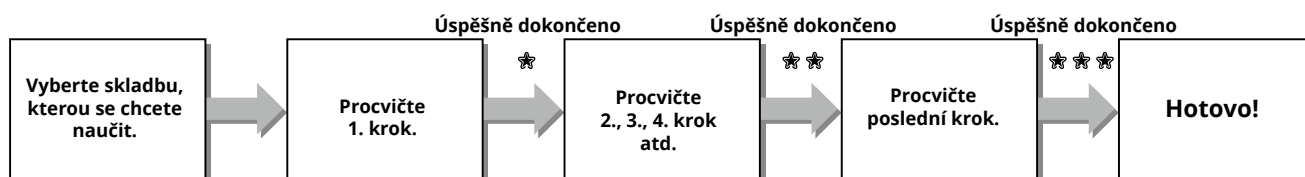

Každá skladba se skládá z několika kroků. Vaše hra bude pokaždé po celou dobu aktuálního kroku vyhodnocována. Skóre 60 a více znamená, že jste úspěšně dokončili daný krok a můžete zahájit následující. Ten se poté spustí automaticky. Stav úspěšného dokončení ☆ se uloží, ale k dalšímu kroku můžete přejít, i když jste krok úspěšně nedokončili, nebo můžete tento krok opakovat později.

3-Step Lesson (poslech, načasování a správné noty)

([str. 47](#))

Přednastavené skladby můžete cvičit ve třech krocích, a to nezávisle pro pravou a levou ruku nebo pro obě ruce dohromady. Toto je ideální, pokud chcete procvičovat vybraný part celé skladby.

- Cvičení 1 (Poslech) Poslechněte si přehrávaný part, který budete hrát. Co nejlépe si jej zapamatujte.
- Cvičení 2 (Načasování)..... Naučte se hrát noty se správným načasováním. I když zahrajete nesprávné tóny, vždy zazní správný tón.
- Cvičení 3 (Čekání) Naučte se zahrát správné noty. Skladba se pozastaví, dokud nezahrajete správnou notu.

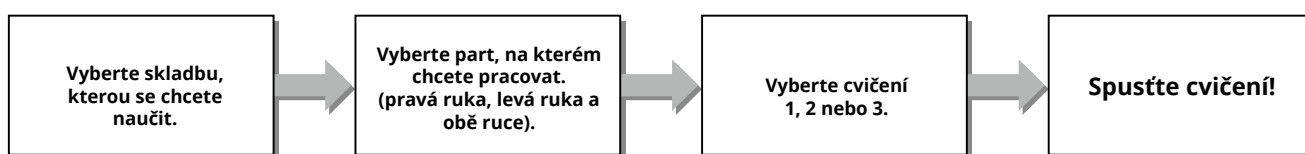

Funkci 3-Step Lesson lze použít spolu s funkcí Keys to Success (Klíče k úspěchu) ([str. 44](#)).

Pokud se domníváte, že je obtížné zahrát konkrétní frázi v rámci cvičení Keys To Success, použijte funkci 3-Step Lesson, se kterou si můžete poslechnout frázi a cvičit pouze časování hry nebo frázi pozastavit do doby, než zahrajete správné noty. Stav úspěšného dokončení se nezobrazí, pokud používáte funkci 3-Step Lesson současně s funkcí Keys to Success (Klíče k úspěchu).

Keys To Success (Klíče k úspěchu)

V rámci tohoto cvičení si procvičíte jednotlivé fráze skladby (jednotlivé kroky) až do úplného osvojení celé skladby.

1 Zpěvník si můžete stáhnout z webových stránek společnosti Yamaha (str. 2).

Počet kroků a částí cvičení je předem naprogramován a liší se v závislosti na dané skladbě. Podrobnosti naleznete ve zpěvníku Song Book.

POZNÁMKA

- V tomto režimu mohou být použity všechny přednastavené skladby 004 až 115, zejména skladby z kategorie „LEARN TO PLAY“.

2 Stisknutím tlačítka [SONG]/[STYLE] zobrazíte ikonu SONG.

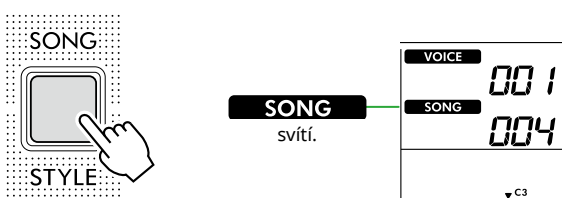

3 Požadovanou skladbu vyberte stisknutím tlačítka kategorie SONG.

V tomto příkladu vyberte v kategorii „LEARN TO PLAY“ skladbu „Für Elise (Basic)“ (skladba č. 067) a otevřete odpovídající stránku zpěvníku.

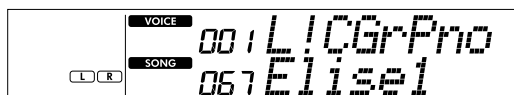
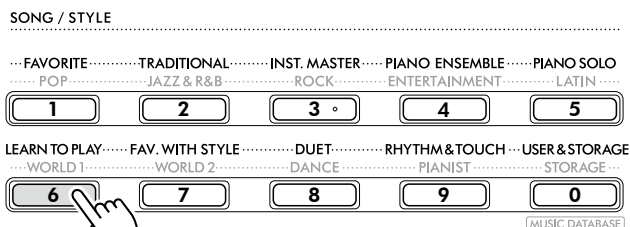

4 Stisknutím tlačítka [KEYS TO SUCCESS] zahajete tuto lekcí.

Na displeji se zobrazí ikona klaviatury „Step01“ a část cvičení („R“ nebo „L“ nebo „LR“). Pokud jste již několik kroků dokončili, na displeji se zobrazí číslo dalšího.

Místo kroku zobrazeného na displeji můžete vybrat a procvičit další krok. Podrobnosti o volbě naleznete v části „Výběr a procvičování konkrétního kroku“ (str. 45).

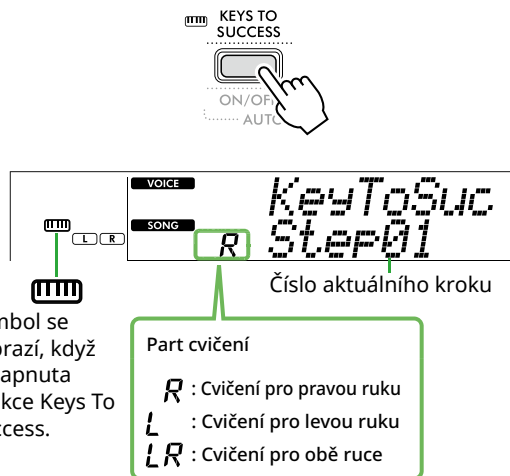

Symbol se zobrazí, když je zapnuta funkce Keys To Success.

Part cvičení
R : Cvičení pro pravou ruku
L : Cvičení pro levou ruku
LR : Cvičení pro obě ruce

5 Cvičení spustíte stisknutím tlačítka [START/STOP].

Po zavedení skladby (zvukový odpočet) se spustí přehrávání aktuálního kroku.

Zkuste hrát na klaviaturu a dívat se přitom na notový zápis ve zpěvníku nebo na indikátory kláves na displeji.

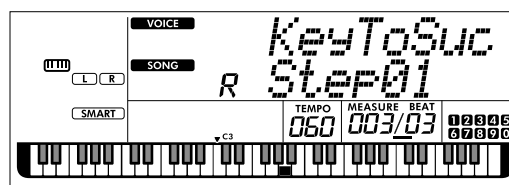
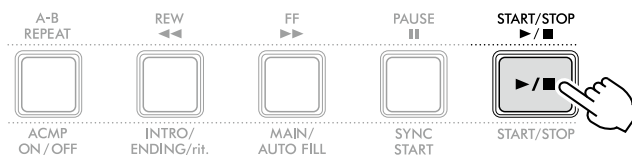

Na obrázku se nachází PSR-E383.

POZNÁMKA

- Abyste si cvičení více užili, všechny skladby jsou určitým způsobem upraveny. Z toho důvodu může být tempo přehrávání pomalejší než u originálu.

6 Potvrďte vyhodnocení aktuálního kroku.

Po dokončení stávajícího kroku bude vaše hra vyhodnocena a na displeji se zobrazí vaše skóre (v rozmezí 0–100).

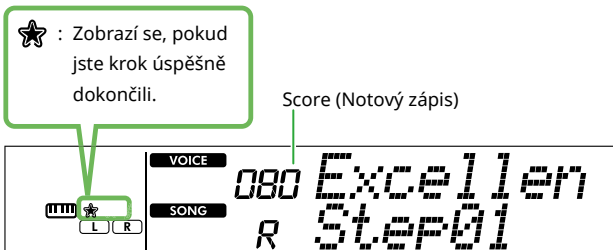

Skóre v rozsahu 60–100 znamená, že jste úspěšně dokončili daný krok a můžete zahájit následující. Ten se poté spustí automaticky. Skóre v rozsahu 0–59 znamená, že jste daný krok nezvládli a že je třeba jej zahrát znovu. Krok se poté spustí automaticky.

POZNÁMKA

- Pokud je procvičovaný part nastaven pro obě ruce, daným krokem neprojdete, pokud hru zvládnete pouze u jedné ruky. Na displeji se zobrazí pouze zpráva podobná zprávě „Left Part is correct!“.

7 Provedte kroky 02, 03, 04 atd.

Každá skladba obsahuje závěrečný krok, ve kterém budete hrát v rámci celé skladby. Po všech krocích se Keys To Success režim automaticky vypne a přehrávání se zastaví.

Výběr a procvičování konkrétního kroku

Pokud chcete procvičovat krok, který jste nezvládli, nebo krok, ve kterém se cítíte slabí, stisknutím tlačítka [+ / YES] / [- / NO] vyberte požadovaný krok.

Cvičení můžete zrušit stisknutím tlačítka [START / STOP].

8 Cvičení zastavíte opakovaným stisknutím tlačítka [KEYS TO SUCCESS].

Potvrzení stavu úspěšného dokončení

Stav úspěšného dokončení můžete u každé skladby, na které jste pracovali, potvrdit jednoduchým výběrem skladby a každého z jejích kroků.

● Je-li vybrán krok

- ☆ : Úspěšně dokončeno
- Bez indikátorů : Krok dosud nebyl úspěšně dokončen.



● Je-li vybrána skladba

- Bez indikátorů : Žádné kroky nebyly úspěšně dokončeny.
- ☆ : Kromě posledního kroku existuje ještě jeden či více kroků, které nebyly úspěšně dokončeny.
- ☆ ☆ : Pouze poslední krok byl úspěšně dokončen.
- ☆ ☆ ☆ : Všechny kroky kromě posledního byly úspěšně dokončeny.
- ☆ ☆ ☆ ☆ : Všechny kroky byly úspěšně dokončeny.



Vymazání stavu úspěšného dokončení

Všechny záznamy o úspěšných výsledcích lze vymazat.

● Postup odstranění stavu úspěšného dokončení u všech kroků:

1 Když je funkce Keys To Success vypnutá, vyberte skladbu, u které chcete úspěšné výsledky smazat.

2 Podržte tlačítko [SHIFT] a stiskněte přitom tlačítko [KEYS TO SUCCESS].

Zobrazí se potvrzovací zpráva.

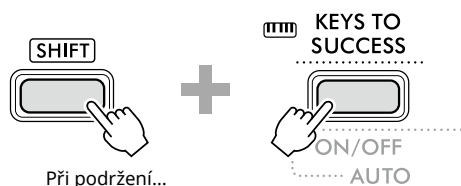

3 Stiskněte tlačítko [+ / YES].

Na displeji se zobrazí „Cleared“, což znamená, že vymazání bylo dokončeno.

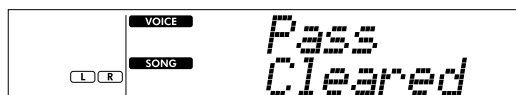
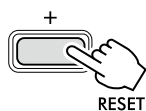

● Postup odstranění stavu úspěšného dokončení u konkrétního kroku:

1 Když je funkce Keys To Success vypnutá, vyberte skladbu, u které chcete úspěšné výsledky smazat.

2 Stisknutím tlačítka [KEYS TO SUCCESS] ji zapněte.

3 K výběru kroku, u kterého chcete úspěšné výsledky smazat, použijte tlačítka [+ / YES] / [- / NO].

4 Přidržte tlačítko [SHIFT] a stiskněte tlačítko [KEYS TO SUCCESS].

Zobrazí se zpráva s potvrzením.

5 Stiskněte tlačítko [+ / YES].

Na displeji se zobrazí „Cleared“, což znamená, že vymazání bylo dokončeno.

3-Step Lesson (poslech, načasování a správné noty)

● Cvičení 1 – Listen (Poslech)

V tomto cvičení nebudete hrát na klávesy. Zazní melodie nebo akordy vybraného partu. Pozorně poslouchejte a snažte si je zapamatovat.

● Cvičení 2 – Timing (Načasování)

V tomto cvičení se soustředíte na to, abyste zahráli noty ve správném rytmu. I když zahrajete nesprávné tóny, zazní vždy správný tón, který je zobrazen na displeji.

● Cvičení 3 – Waiting (Čekání)

V rámci tohoto cvičení se snažte zahrát správné noty, které se zobrazí na displeji. Skladba bude pozastavena, dokud nezahrajete správnou notu. Tempo přehrávané skladby se bude shodovat s tempem vaší hry.

POZNÁMKA

- Pokud chcete, aby během cvičení 3 (správné noty) bylo udržováno stálé tempo přehrávání, Nastavte parametr Vaše tempo na hodnotu Off pomocí funkce číslo 039 (str. 63).

1 Stisknutím tlačítka [SONG]/[STYLE] zobrazíte ikonu



2 Pomocí tlačítek SONG kategorie vyberte požadovanou skladbu (str. 13).

POZNÁMKA

- Funkci 3-Step Lesson je možné použít také u skladeb zkopírovaných z počítače (str. 56), ale nelze ji použít u skladeb uživatele (str. 49) nebo ukázkových skladeb (str. 38).

3 Part, který chcete procvičovat, vyberte stisknutím jednoho z tlačítek [R/1] nebo [L/2], případně obou tlačítek zároveň.

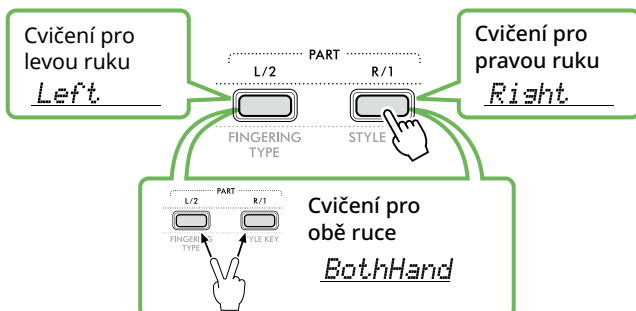

POZNÁMKA

- Pokud se zobrazí „No LPart“ stisknutím tlačítka [L/2], aktuální skladba neobsahuje part pro levou ruku.

4 Stisknutím tlačítka [3-STEP LESSON] spustíte přehrávání cvičení se skladbou.

Opakovaným stisknutím tohoto tlačítka můžete změnit číslo cvičení v pořadí 1: LISTEN, 2: TIMING, 3: WAITING, off a poté znovu od začátku. Opakovaně stiskněte toto tlačítko, dokud se na displeji nezobrazí požadované číslo.

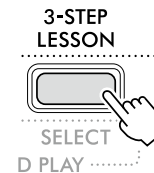

POZNÁMKA

- Stisknutím tohoto tlačítka můžete během přehrávání změnit číslo cvičení. Stisknutím tlačítka [START/STOP] můžete cvičení kdykoli zastavit.
- Během přehrávání cvičení se hlavní rejstřík automaticky změní na „000“ (One Touch Setting; str. 18) a duální i rozdělený rejstřík nelze použít.
- Při změně rejstříku melodie skladby (str. 40) se v závislosti na vybraném hlasu může posunout nota na displeji o oktávu.

5 Po dokončení přehrávání cvičení si můžete na displeji prohlédnout své hodnocení.

Pro cvičení „2 Timing“ a „3 Waiting“ se používají čtyři stupně hodnocení.

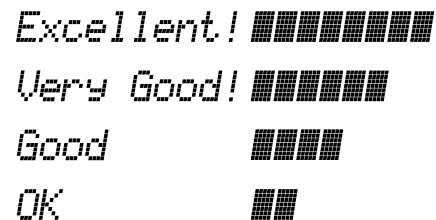

Po vyhodnocení se cvičení spustí znovu od začátku.

6 Stisknutím tlačítka [START/STOP] cvičení zastavíte.

Vypnutí průvodní noty

Když je zapnuta funkce průvodce, můžete při cvičení 3 (správné noty) slyšet také průvodní notu, což je ideální zejména tehdy, když nebudete vědět, kterou notu zahrát jako další. Průvodní nota bude znít mírně za tempem, aby indikovala správnou notu, pokud se vám nepodaří zahrát správnou notu ve správném rytmu. Zahrajete-li správnou notu ve správném časování, nota průvodce se nezahráje a přehrávání bude pokračovat. Pokud nechcete, aby byly přehrávány průvodní noty, vypněte funkci podle následujících kroků.

- 1 Stisknutím tlačítka [FUNCTION] vyvolejte displej Function (str. 60).
- 2 Stiskněte tlačítko [+]/[-], dokud se v horním řádku displeje nezobrazí „Guide“ (funkce č. 040; str. 63).
V dolní řadě displeje se zobrazí aktuální nastavení průvodce.

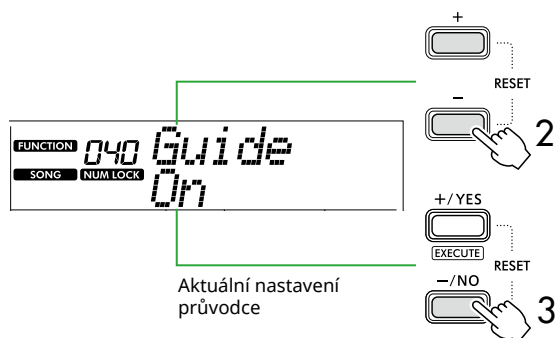

- 3 Stisknutím tlačítka [-/NO] vyberte možnost „Off“.

Výchozí hodnota této funkce je „On“ (bude znít nota průvodce).

POZNÁMKA

- Tato operace není v režimu cvičení k dispozici.

Funkce průvodní noty je k dispozici u všech přednastavených skladeb, kromě skladeb v kategoriích „FAVORITE WITH STYLE“ (part pro levou ruku) a č. 43.

Keys To Success s funkcí 3-Step Lesson

Obě cvičení lze zkombinovat dohromady.

- 1 Zapněte cvičení Keys To Success.
Viz kroky 2 až 4 na str. 44.
- 2 Pomocí tlačítek [+ / YES] / [- / NO] vyberte požadovaný krok a opakovaným stisknutím tlačítka [3-STEP LESSON] vyberte požadované cvičení.
Spustí se přehrávání vybraného cvičení v režimu Keys To Success. Prostřednictvím vybraného cvičení si nacvičíte frázi daného kroku. Každý krok je vyhodnocen pouze hlášením „Timing is correct!“ (Načasování je správné!) nebo „Your playing is correct!“ (Vaše hra je správná!). Stav úspěšného dokončení není k dispozici.
- 3 Pokud se chcete vrátit pouze do režimu Keys to Success (Klíče k úspěchu), opakovaně stiskněte tlačítko [3-STEP LESSON], dokud se na displeji nezobrazí „StepXX“ (XX: číslo).
- 4 Stisknutím tlačítka [KEYS TO SUCCESS] režim cvičení ukončíte.

Nahrávání vašeho hraní

Můžete nahrát až pět relací vlastní hry a uložit je jako skladby uživatele (User 1–5: skladby č. 126–130). Nahráné skladby uživatele je možné přehrát v nástroji. Nahráné skladby uživatele lze přehrát stejným způsobem jako přednastavené skladby.

Nahrání nové uživatelské skladby

V této části je popsán postup nahrání vlastní hry do nové skladby uživatele, která se uloží do nástroje. Můžete nahrát až pět relací vlastní hry a uložit je jako skladby uživatele (User 1–5: skladby č. 126–130).

1 Stisknutím tlačítka [SONG]/[STYLE] zobrazíte ikonu



2 Vyberte požadovaná nastavení pro rejstřík a styl.

Pokud chcete nahrávat přehrávaný styl, zapněte funkci ACMP (str. 32).

3 Stisknutím tlačítka [REC] vstupte do režimu připravenosti na nahrávání.

Tato operace jako cíl nahrávání a ukládání vybere nenahranou skladbu uživatele s nejnižším číslem (126–130 nebo „User 1–User 5“). Pokud chcete nahrát další konkrétní skladbu uživatele, použijte tlačítka [+ / YES] a [- / NO] před stisknutím tlačítka [REC].

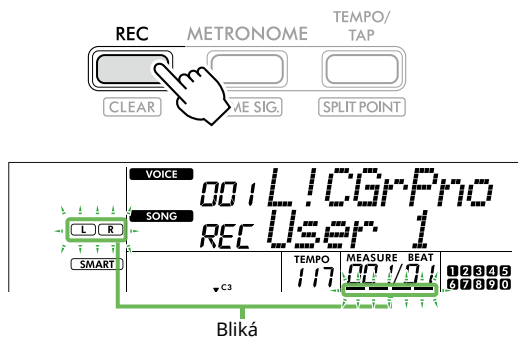

Blikání údaje na displeji, a tím i režim nahrávání, můžete ukončit opětovným stisknutím tlačítka [REC].

OZNÁMENÍ

- Pokud všechny skladby uživatele obsahují nahráná data, automaticky se zvolí možnost „User 1 (Song number 126)“. V takovém případě dojde k přepsání předchozích dat skladby „User 1“. Doporučujeme proto ukládat důležitá data do počítače (viz str. 56).

POZNÁMKA

- Automatický doprovod nelze v pohotovostním režimu nahrávání zapnout/vypnout.

4 Nahrávání zahájíte tak, že začnete hrát na klávesy.

Stisknutím tlačítka [START/STOP] můžete nezávisle nahrávat pouze rytmický zvuk stylu a poté změnit požadovanou část (str. 33).

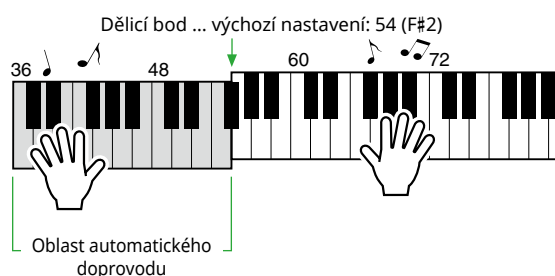

5 Stisknutím tlačítka [START/STOP] nahrávání zastavíte.

Při použití stylu můžete nahrávání ukončit také stisknutím tlačítka [INTRO/ENDING/rit.] a počkáním na ukončení přehrávání.

Jakmile nahrávání skončí, zobrazí se zpráva „Writing!“ a poté se uloží příslušná data.

OZNÁMENÍ

- Když je na displeji zobrazena zpráva „Writing!“, nikdy nevyplácejte napájení a nepřipojujte ani neodpojujte adaptér napájení. Mohlo by dojít ke ztrátě dat.

6 Chcete-li nahranou skladbu přehrát, stiskněte tlačítko [START/STOP].

Omezení při nahrávání

- Nelze nahrávat úroveň dozvuku, zvuk metronomu, transpozici ani ladění.
- Následující nastavení a tlačítka nejsou k dispozici. Pokud je případně použijete, nová nastavení nebudou mít na záznam vliv:
 - ACMP ON/OFF, dělicí bod, typ dozvuku, typ efektu chorus, typ harmonie/arpeggia, tlačítko [FUNCTION], tlačítko [PORTABLE GRAND].

Nahrávání do určeného partu (stopy)

Struktura partu (stopy) skladby

Svou hru můžete do dvou následujících partů (stop) skladby uživatele zaznamenat jednotlivě nebo současně.

● **Part R/1:**

Do tohoto partu se ukládá vaše hraní melodie.

● **Part L/2:**

Do tohoto partu se ukládá přehrávání stylu (změny akordů a částí).

K určení cílového partu pro nahrávání použijte tlačítka [R/1] a [L/2]. Údaje „1“ a „2“ vyražené na tlačítkách označují číslo partu.

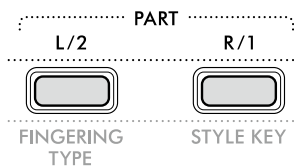

1 Vyberte požadovaná nastavení pro rejstřík a styl.

Pokud chcete nahrávat přehrávaný styl, zapněte funkci ACMP (str. 32).

2 Podržte tlačítko [REC] a stisknutím tlačítka [R/1] nebo [L/2] aktivujte režim nahrávání.

Pokud budete chtít nahrávat přehrávaný styl, nezapomeňte vybrat part 2. Budete-li chtít nahrávat melodii, vyberte podle potřeby part 1 nebo part 2.

Efekt DSP lze nahrát pouze do partu 1.

Na obrázku níže je znázorněn výběr partu 2.

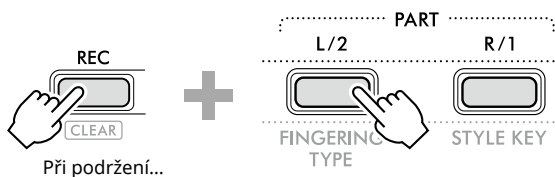

Skladba uživatele se zobrazí na displeji.



„R“ označuje part 1, zatímco „L“ označuje part 2. Podle stavu dat a prováděného úkonu mohou obě ikony blikat, svítit nebo zhasnout.

- Blikající: Vybráno jako cíl nahrávání.
- Svítí: Obsahuje nahraná data.
- Vypnuto: Neobsahuje žádná data nebo je ztlumeno.

V průběhu nahrávání lze již nahraný part přehrávat nebo ztlumit.

Chcete-li přehrát nebo ztlumit, stiskněte tlačítko [R/1] nebo [L/2]. Stisknutím těchto tlačítek přepnete mezi přehráváním a ztlumením.

3 Stisknutím tlačítka [+ / YES] / [- / NO] vyberte požadovanou skladbu uživatele.

Pokud na displeji zobrazí „R“ nebo „L“, vybraná skladba je již nahrána.

4 Nahrávání zahájíte tak, že začnete hrát na klávesy.

Pokud už byl některý part nahrán, můžete nahrát druhý part a u toho si dříve nahraný part přehrát stisknutím tlačítka [START/STOP].

Stisknutím tlačítka [START/STOP] můžete nezávisle nahrávat pouze rytmický zvuk stylu a poté změnit požadovanou část (str. 33).

5 Nahrávání zastavíte stisknutím tlačítka [START/STOP].

Jakmile nahrávání skončí, zobrazí se zpráva „Writing!“ a poté se uloží příslušná data.

OZNÁMENÍ

- Když je na displeji zobrazena zpráva „Writing!“, nikdy nevypínejte napájení a nepřipojujte ani neodpojujte adaptér napájení. Mohlo by dojít ke ztrátě dat.

6 Chcete-li nahranou skladbu přehrát, stiskněte tlačítko [START/STOP].

Při přehrávání nahrané skladby můžete stisknutím tlačítka [R/1] nebo [L/2] ztlumit part 1 nebo part 2. Při každém stisknutí tlačítka se stav přepne mezi přehráváním a ztlumením.

Vymazání skladby uživatele

- 1 Stisknutím tlačítka [SONG]/[STYLE] zobrazíte ikonu **SONG**.



- 2 Požadovanou skladbu vyberte stisknutím tlačítka [USER&STORAGE] mezi tlačítka kategorie SONG.

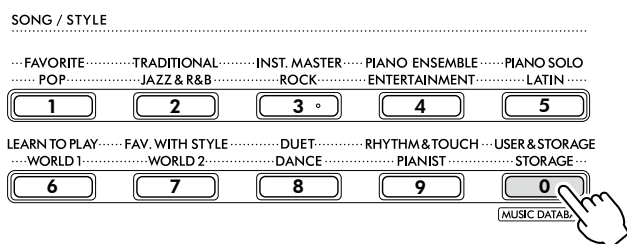

- 3 Přidržte tlačítko [SHIFT] a stiskněte tlačítko [REC].

Zobrazí se potvrzovací zpráva.

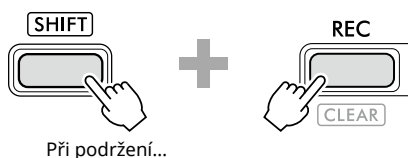

Při podržení...



Operaci můžete zrušit stisknutím tlačítka [-/NO].

- 4 Stiskněte tlačítko [+ /YES].

Zobrazí se potvrzovací zpráva.



Operaci můžete zrušit stisknutím tlačítka [-/NO].

- 5 Stisknutím tlačítka [+ /YES] vymažete skladbu.

V průběhu odstraňování skladby se zobrazí zpráva „Writing!“.

Uložení oblíbených nastavení (do registrační paměti)

Nástroj je vybaven funkcí registrační paměti, která umožňuje uložení oblíbených nastavení a jejich snadné vyvolání v případě potřeby. I když je ve výchozím nastavení uloženo 10 kompletních nastavení, můžete je nahradit svými vlastními nastaveními.

Vyvolání nastavení panelu z registrační paměti

1 Stiskněte tlačítko [REGIST MEMORY].

Tlačítka kategorie SONG/STYLE nyní fungují jako číselná tlačítka podle údajů vyražených na jednotlivých tlačítkách. Na displeji se zobrazí zpráva „LoadNo.?” (Nahrát číslo?).



2 Stisknutím některého z tlačítek [1]–[0] kategorie SONG/STYLE načtete nastavení.

Na displeji se zobrazí číslo vyvolané registrační paměti a název rejstříku registrované do vybrané registrační paměti.

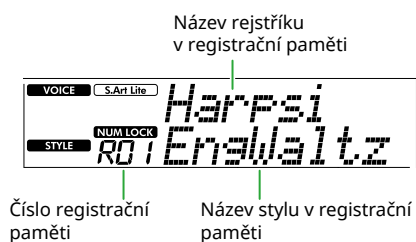
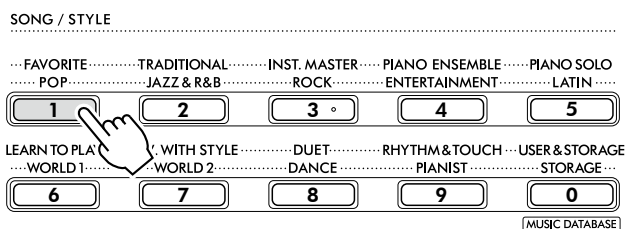

Číslo registrační paměti lze změnit stiskem jednoho z ostatních číselných tlačítek.

3 Tento stav můžete ukončit stiskem tlačítka [REGIST MEMORY].

Nastavení výrobce

Číslo registrační paměti	Název rejstříku v paměti
R01	S.Art Lite Harpsichord
R02	S.Art Lite Nylon Guitar Harmonics
R03	S.Art Lite Steel Guitar Harmonics
R04	S.Art Lite Distortion Guitar
R05	S.Art Lite Slap Bass
R06	S.Art Lite Strings
R07	S.Art Lite Gospel Choir
R08	S.Art Lite Tenor Sax
R09	S.Art Lite Brass Section
R00	S.Art Lite Flute

Parametry, které se ukládají do registrační paměti

● Nastavení rejstříků

- Nastavení hlavního rejstříku: Číslo rejstříku a všechna nastavení souvisejících funkcí
- Nastavení duálního rejstříku: Zapnutí/vypnutí duálního režimu a všechna nastavení souvisejících funkcí
- Nastavení rejstříku režimu rozdělené klaviatury: Zapnutí/vypnutí režimu rozdělené klaviatury a všechna nastavení souvisejících funkcí

● Nastavení efektů

Typ dozvuku, úroveň dozvuku, typ efektu chorus, zapnutí/vypnutí efektu DSP, typ efektu DSP, zapnutí/vypnutí dozívání

● Nastavení harmonie/arpeggia

Zapnutí/vypnutí harmonie/arpeggia a všechna nastavení souvisejících funkcí

● Nastavení stylu*

Číslo stylu, zapnutí/vypnutí ACMP, hlasitost stylu, tempo, hlavní část A/B, Fingering Type, tónina stylu, zapnutí/vypnutí automatického přehrávání akordů, posloupnost akordů

● Další nastavení

Transpozice, dělicí bod, všechna nastavení funkce „DUO“, funkce pedálu

* Po zvolení skladby nelze nastavení stylu zaznamenat ani vyvolat.

Uložení nastavení panelu do registrační paměti

1 Vyberte požadovaná nastavení panelu, jako je například rejstřík nebo styl.

2 Přidržte tlačítko [SHIFT] a stiskněte tlačítko [REGIST MEMORY].

Tlačítka kategorie SONG/STYLE nyní fungují jako číselná tlačítka podle údajů vyražených na jednotlivých tlačítkách. Na displeji se zobrazí zpráva „MemNo.?“ (Číslo v paměti).

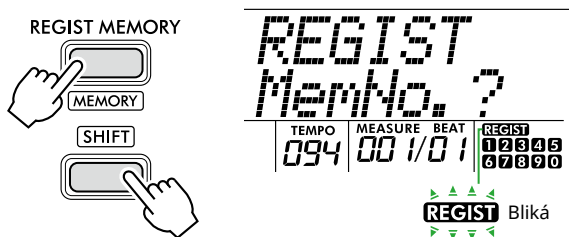

3 Stisknutím některého z tlačítek [1]–[0] kategorie SONG/STYLE uložíte aktuální nastavení panelu do paměti.

Zvolíte-li číslo registrační paměti, která již data obsahuje, na displeji se zobrazí „Overwrt?“. Pokud chcete provést přepsání, stiskněte tlačítko [+ / YES], případně akci zrušte stisknutím tlačítka [- / NO].

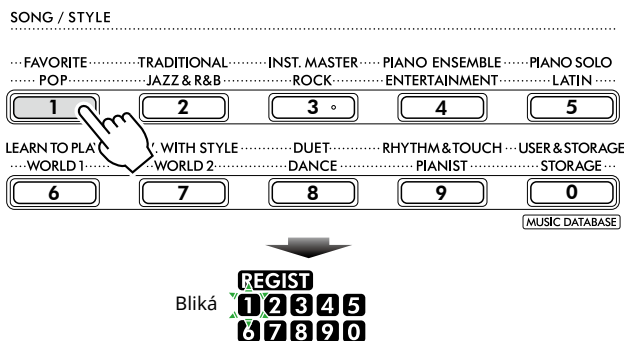

V průběhu zápisu do paměti se na displeji zobrazí zpráva „MemOK“ a ikona s číslem odpovídajícím číslu vybranému v tomto kroku začne blikat. Po dokončení ukládání do paměti se číselná ikona rozsvítí souvisle.

OZNÁMENÍ

- Pokud vyberete číslo registrační paměti, která již data obsahuje, původní data budou odstraněna a přepsána novými daty.
- Chcete-li obnovit všechny registrační paměti na nastavení výrobce, proveďte funkci smazání zálohy.
- V průběhu zobrazení zprávy „MemOK“ na displeji nevypínejte napájení, jinak může dojít k poškození nebo ztrátě dat.

Odstranění registrační paměti

1 Přidržte tlačítko [SHIFT] a stiskněte tlačítko [REGIST MEMORY].

Tlačítka kategorie SONG/STYLE nyní fungují jako číselná tlačítka podle údajů vyražených na jednotlivých tlačítkách. Na displeji se zobrazí zpráva „MemNo.?“ (Číslo v paměti).

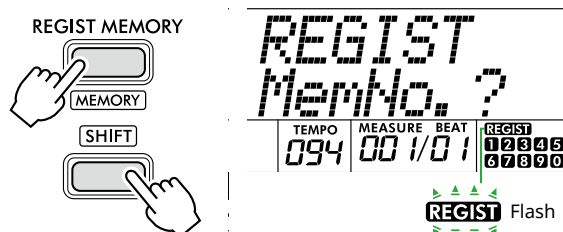

2 Podržte tlačítko [SHIFT] a stiskněte některé z tlačítek [1]–[0] kategorie SONG/STYLE podle toho, které číslo chcete odstranit.

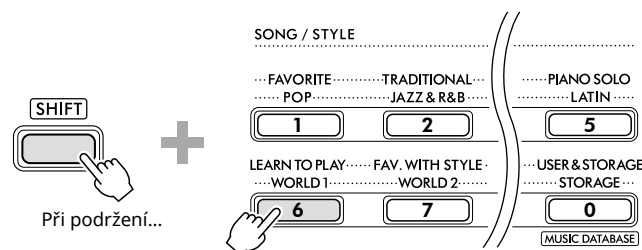

Na displeji se zobrazí zpráva „ClrRegX?“ (kdy „X“ představuje číslo registrační paměti).

3 Stisknutím tlačítka [+ / YES] odstraníte registrační paměť.

Odstranění můžete zrušit stisknutím tlačítka [- / NO]. Když je odstraněno, číslo registrační paměti na displeji zmizí.



Zakázání načtení určitých položek (zablokování)

Registrační paměť umožňuje načtení všech vytvořených nastavení panelu jediným stisknutím tlačítka. Může se však stát, že budete chtít ponechat některá nastavení beze změny, i když změníte nastavení registrační paměti. Pokud chcete změnit nastavení rejstříku, ale přesto zachovat například nastavení stylu, můžete „zablokovat“ pouze nastavení stylu, takže se nastavení stylu zachová i v případě, že vyberete jiné číslo registrační paměti. Pomocí funkcí č. 049, 050 a 051 (str. 64) vyberte položky, které chcete zablokovat.

Připojení k jiným zařízením

! VAROVÁNÍ

- Před připojením vypněte napájení tohoto nástroje i jiných zvukových zařízení. Před zapnutím či vypnutím napájení nastavte všechny úrovně hlasitosti na minimum (0). V opačném případě může dojít k poškození zařízení, úrazu elektrickým proudem nebo trvalému poškození sluchu.

Připojení sluchátek a externích reproduktorů (prodává se samostatně)

Možnosti připojení

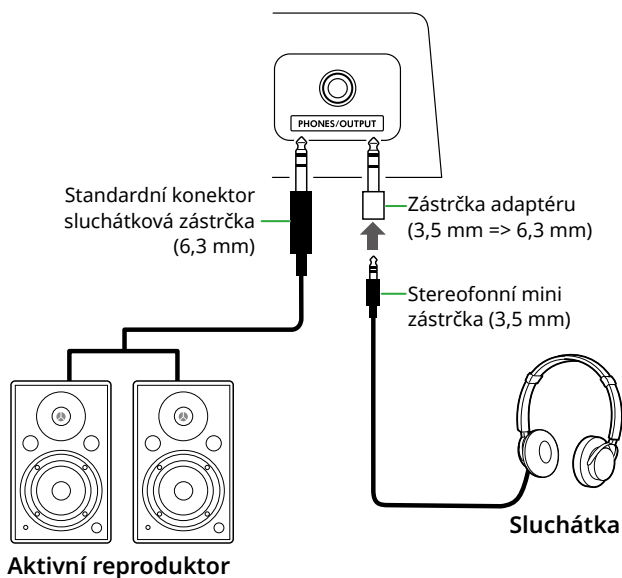

Ke konektoru [PHONES/OUTPUT] lze připojit sluchátka nebo externí zvuková zařízení, jako jsou například napájené reproduktory nebo klávesový zesilovač. Díky tomu bude zvuk nástroje přehráván prostřednictvím těchto zařízení. Reproduktory nástroje jsou vypnuty, pokud je tento konektor připojen.

! VAROVÁNÍ

- Nepoužívejte nástroj nebo sluchátka po delší dobu při vyšší nebo nepříjemné úrovni hlasitosti. Mohlo by dojít k trvalému poškození sluchu.

OZNÁMENÍ

- Abyste předešli poškození zařízení, zapněte nejprve napájení externího zařízení, a teprve poté napájení nástroje. Při vypínání postupujte v obráceném pořadí: Nejprve vypněte napájení nástroje a poté napájení externího zařízení.

Použití pedálu (pedálového spínače)

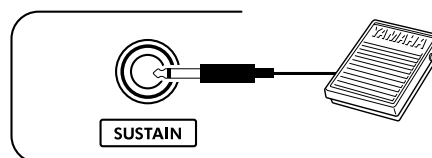

Připojením pedálový spínač (FC5 nebo FC4A, prodávány samostatně) k tomuto konektoru můžete ovládat jednu ze tří funkcí: Sustain, artikulace (str. 22) a arpeggia (str. 23).

Ve výchozím nastavení je funkce dozívání přiřazena tak, aby bylo možné slyšet zvuk po delší dobu, i když při sešlápnutí pedálového spínače oddálíte prst od klávesy (podobně jako u tlumicího pedálu na klavíru). Chcete-li použít jinou funkci, vyvolejte displej nastavení funkcí (funkce č. 033; str. 63).

POZNÁMKA

- Pedálový spínač připojujte nebo odpojíte, když je nástroj vypnutý. Rovněž pedálový spínač nesešlapujte během zapínání napájení. Mohla by se tím změnit polarita pedálového spínače – spínač by pak fungoval obráceně.
- Funkce dozívání má vliv na hlavní rejstříky (str. 18) nebo duální rejstříky (str. 19), nikoli na rejstříky režimu rozdělené klaviatury (str. 20) či na styly (automatický doprovod; str. 30).

Přehrávání zvukového zařízení pomocí tohoto nástroje

Podle potřeby můžete vestavěné reproduktory tohoto nástroje připojit pomocí kabelu ke zvukovému zařízení, například k chytrému telefonu, a přehrávat zvuk z něj. Takto můžete současně hrát na klávesy a přehrávat hudbu z hudebního přehrávače.

OZNÁMENÍ

- Abyste předešli poškození externího zvukového zařízení i nástroje, zapněte nejprve napájení externího zařízení a až poté napájení nástroje. Při vypínání napájení nejprve vypněte napájení nástroje a poté napájení externího zařízení.

POZNÁMKA

- Pokud používáte počítač nebo chytré zařízení, jako je například chytrý telefon, tablet atd., můžete jej připojit ke konektoru [USB TO HOST] (str. 56, 59).

1 Vypněte napájení externího zvukového zařízení i tohoto nástroje.

2 Připojte zvukové zařízení ke konektoru [AUX IN].

Použijte kabel (s nulovým odporem) se stereofonní mini zástrčkou vhodnou k připojení tohoto nástroje na jednom konci a odpovídající zástrčkou pro výstupní konektor externího zvukového zařízení na druhém konci.

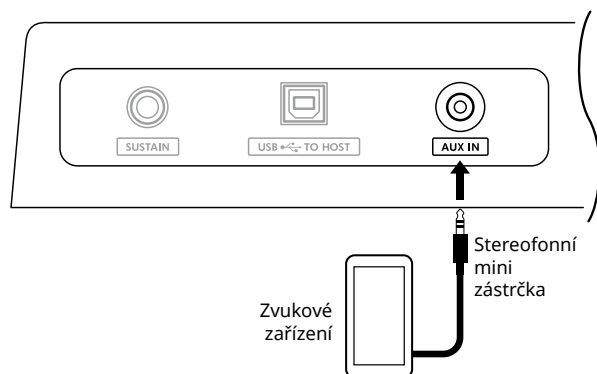

3 Zapněte externí zvukové zařízení a poté nástroj.

4 V připojeném externím zvukovém zařízení spusťte přehrávání.

Zvuk se bude ze zvukového zařízení přenášet do reproduktorů nástroje.

5 Upravte vyvážení hlasitosti mezi externím zvukovým zařízením a tímto nástrojem.

Upravte hlasitost přehrávání audia na zvukovém zařízení a poté upravte celou hlasitost otočením ovladače [MASTER VOLUME] nástroje.

POZNÁMKA

- Hlasitost vstupu z externího zvukového zařízení můžete upravit vyvoláním možnosti „AuxInVol“ pomocí funkce č. 044 (str. 64) a tlačítek [+ / YES] a [- / NO]. Pokud hlasitost zvýšíte na více než 50, může být zvuk zvukového zařízení zkreslený.

6 Hrajte na klávesy spolu s doprovodem zvukového zařízení.

Hlasitost partu melodie přehrávání zvuku můžete zrušit nebo snížit. Podrobnosti naleznete na str. 59.

7 Na konci hry nebo cvičení vypněte přehrávání ze zvukového zařízení.

Připojení k počítači přes rozhraní USB

Můžete provádět následující operace:

- Kopírování souboru MIDI (skladba a styl) mezi počítačem a nástrojem pomocí operací prováděných v počítači
- Kopírování záložního souboru (str. 66) mezi počítačem a nástrojem pomocí operací prováděných v počítači
- Komunikace zpráv MIDI, jako je například přehrávání nebo hra na klávesy
- Komunikace při přehrávání zvukových souborů (jako zvukového rozhraní USB)

Možnost připojení

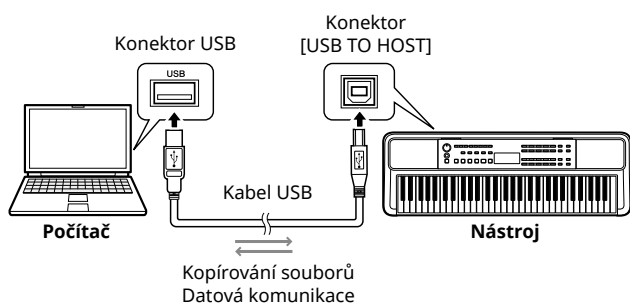

Bezpečnostní zásady při použití konektoru [USB TO HOST]

OZNÁMENÍ

- K připojení použijte kabel USB typu AB s maximální délkou 3 m.
- Před připojením/odpojením kabelu USB ukončete všechny otevřené aplikace v počítači.
- Počkejte šest sekund nebo více mezi následujícími operacemi: (1) když vypínáte a znovu zapínáte napájení nástroje, nebo (2) při opakovaném připojení/odpojení kabelu USB.

Pokud dojde k zamrznutí počítače nebo produktu, restartujte aplikaci nebo operační systém počítače, případně vypněte a zapněte napájení tohoto produktu.

Kopírování požadovaných souborů z/do počítače

Tato část popisuje následující operace.

- Kopírování souborů MIDI (skladba a styl) z počítače do nástroje a naopak
- Kopírování záložního souboru (.BUP; str. 66) z nástroje do počítače a naopak

1 Vypněte nástroj.

2 Nejprve připojte kabel USB ke konektoru [USB TO HOST] nástroje (str. 11) a následně ke konektoru USB počítače.

3 Zapněte napájení nástroje.

4 Stisknutím tlačítka [FUNCTION] vyvolejte displej Function (str. 60).

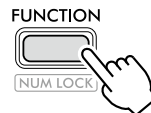

5 Stiskněte tlačítko [+]/[-], dokud se v horním řádku displeje nezobrazí „Storage“ (funkce č. 058; str. 65).

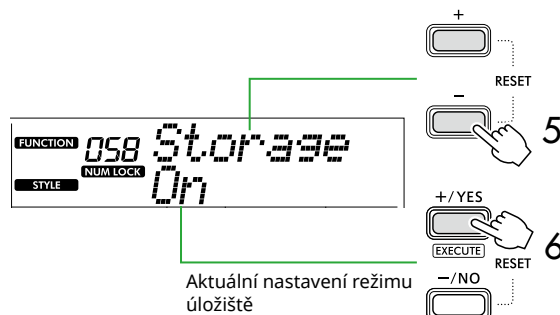

6 Stisknutím tlačítka [+ / YES] zapněte režim úložiště.

Jakmile se zobrazí hlášení „Wait...“, je režim úložiště zapnut.

7 Na obrazovce počítače vyhledejte záložní soubor (.BUP).

Po vstupu do režimu úložiště v kroku 6 se vytvoří jednotka pro nástroj (YAMAHA PK) a na obrazovce počítače se automaticky spustí aplikace Průzkumník.

Název záložního souboru je následující:

- **PSR-E383, YPT-380:** PSR-E383.BUP
- **PSR-EW320, YPT-W320:** PSR-EW320.BUP

Příklad: Windows 10

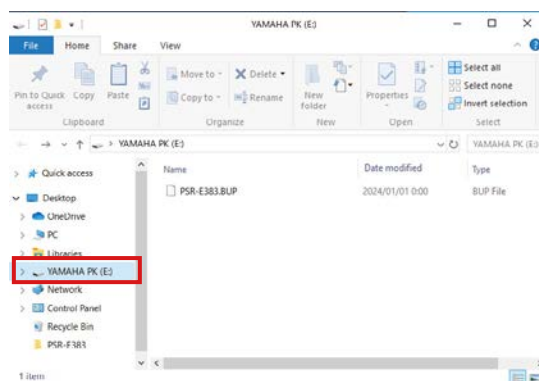

POZNÁMKA

- Pokud se při zapnutí režimu úložiště zobrazí chybová zpráva, nástroj neobsahuje dostatek volného místa. Pokud k tomu dojde, v počítači odstraňte soubory skladeb a stylů, abyste v nástroji uvolnili dostatek místa, a poté přejděte k dalšímu kroku.

8 Z počítače proveďte kopírování souborů.

- Chcete-li použít soubor se skladbou nebo stylem v počítači, zkopírujte požadovaný soubor z jednotky počítače do jednotky nástroje.
- Při ukládání záložního souboru z nástroje do počítače zkopírujte záložní soubor (.BUP) z jednotky nástroje na disk počítače.

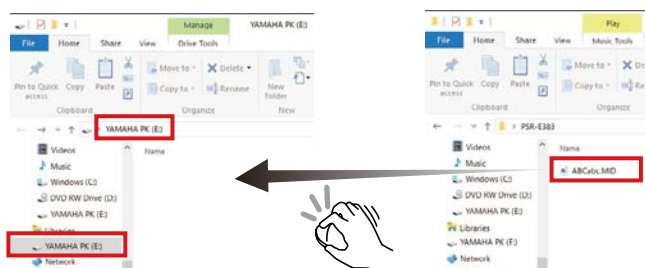

9 Po dokončení kopírování vysuňte jednotku nástroje z počítače.

Níže je příklad ze systému Windows 10.

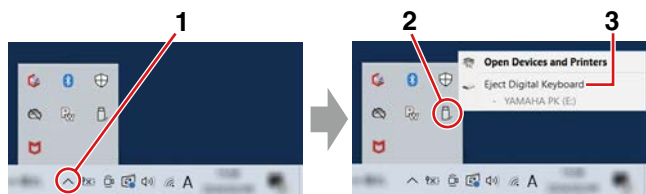

10 Režim úložiště vypněte stisknutím tlačítka [-/NO] na nástroji.

Jakmile se zobrazí hlášení „Writing!“, je režim úložiště vypnut.

11 Stisknutím tlačítka [SHIFT] se vraťte na hlavní displej (str. 17).

12 Odpojte kabel USB.

13 To, zda byly soubory správně zkopírovány, můžete ověřit jejich přehráním.

Jelikož tento nástroj nelze použít, když je režim úložiště zapnutý, po dokončení operací se soubory ukončete režim úložiště.

OZNÁMENÍ

- Před odpojením kabelu USB odpojte jednotku nástroje od počítače podle pokynů v kroku 9. V opačném případě může dojít k poškození souborů.
- Nikdy nepřejmenovávávejte záložní soubor (přípona: .BUP) z počítače. Jinak nebude do nástroje importována záložní data, ani když je příště zkopírujete a vrátíte do nástroje.
- Při kopírování záložního souboru zpět do nástroje budou nastavení dříve uložená v nástroji nahrazena novými daty. Rovněž budou přepsány skladby uživatele a registrované soubory stylů.
- V jednotce nástroje nikdy nevytvářejte složky. V opačném případě nemusí nástroj zkopírované soubory rozpoznat správně.
- Nikdy neformátujte jednotku nástroje. Mohlo by dojít k narušení funkčnosti nástroje.

Soubory, které lze kopírovat (celkem do 1,5 MB)

- **Soubor skladby (přípona: .MID)**
Do tohoto nástroje lze zkopírovat soubory skladeb vytvořené v jiných nástrojích nebo v počítači. Skladby uživatele vytvořené pomocí tohoto nástroje nelze zkopírovat do počítače jako jednotlivé soubory.
- **Soubor stylu (přípona: .STY)**
Pokud jde o soubory stylů, nástroj je nelze vytvořit, ale může je načíst a přehrát, pokud se nachází v rámci 50 KB na jeden soubor. Soubory přesahující tento limit nebudou rozpoznány.
- **Záložní soubor (přípona: .BUP)**
Data v nástroji lze uložit jako jeden záložní soubor. Informace o cílových datech naleznete v části „Zálohování dat a nastavení zálohování“ (str. 66).

Kontrola souborů zkopírovaných do nástroje

V této části je popsáno, jak zkontrolovat, zda byly soubory do nástroje správně zkopírovány.

● Soubor skladby

Skladby zkopírované z počítače budou uloženy jako skladby číslo 131 a dále v kategorii [USER&STORAGE].

1. Stisknutím tlačítka [SONG]/[STYLE] zobrazíte na displeji údaj „SONG“.
2. Stisknutím tlačítka [USER&STORAGE] vyhledejte a vyberte skladbu zkopírovanou z počítače.
3. Přehrávání spustíte stisknutím tlačítka [START/STOP].

POZNÁMKA

- Soubory skladeb zkopírované z počítače se budou řadit podle symbolů, čísel a abecedních písmen.

● Soubor stylu

U souborů stylů zkopírovaných z počítače je nutné provést registraci. Nástroj může registrovat až 10 stylů (čísla stylů: 261 až 270), které lze přehrát stejným způsobem jako přednastavené styly.

1. Stisknutím tlačítka [SONG]/[STYLE] zobrazíte na displeji údaj ikonu **STYLE**.
2. Opakovaně stiskněte tlačítko [FUNCTION], dokud se na displeji nezobrazí text „StyleReg“ (číslo funkce 059; str. 65).

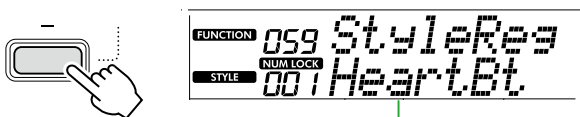

Název zkopírovaného souboru stylu

3. Stisknutím tlačítka [+ /YES] / [- /NO] vyberte soubor, který chcete registrovat.
4. Přidržte tlačítko [SHIFT] a stisknutím tlačítka [+ /YES] zadejte svou volbu. Na displeji se zobrazí „*** Load To?“ (***: 261–270), takže budete moci potvrdit cíl registrace. Stisknutím tlačítka [+ /YES] / [- /NO] vyberte jako cíl požadované číslo.
5. Podržte [SHIFT] a stiskněte přitom tlačítko [+ /YES]. Na displeji se zobrazí „LoadOK?“. Tuto operaci můžete zrušit tak, že současně podržíte tlačítko [SHIFT] a stisknete tlačítko [- /NO].
6. Přidržte tlačítko [SHIFT] a stisknutím tlačítka [+ /YES] spustíte registraci. Po dokončení registrace se na displeji zobrazí zpráva „Complete“.
7. Stisknutím tlačítka [SHIFT] se vraťte na hlavní displej (str. 17).
8. Stisknutím tlačítka [USER&STORAGE] vyberte zaregistrovaný styl a přehrajte jej. Informace o přehrávání stylu naleznete na str. 32.

● Záložní soubor

Zkontrolujte, zda byla nastavení, včetně nahraných skladeb uživatele a registrovaných souborů stylů, správně obnovena do předchozího stavu, kdy byla uložena.

Komunikace zpráv MIDI

Jelikož nástroj funguje jako rozhraní MIDI, je možné v nástroji slyšet skladby MIDI přehrávané v počítači, zatímco je vaše hra současně přenášena do počítače jako data MIDI.

Komunikace pro přehrávání zvuku (funkce zvukového rozhraní USB)

Jelikož nástroj funguje jako zvukové rozhraní, je z nástroje slyšet zvuk přehrávaný v počítači, zatímco je do počítače současně přenášén zvuk vaší hry.

V systému Windows je pro zvukovou komunikaci potřeba speciální ovladač USB „Yamaha Steinberg USB Driver“. Na níže uvedených webových stránkách vyhledejte řetězec „Yamaha Steinberg USB Driver“ a nainstalujte ovladač do počítače. Pokyny k instalaci ovladače naleznete v Instalační příručce, která je součástí stažených souborů.

<https://download.yamaha.com/>

V případě počítačů Mac není instalace ovladače nutná, protože se používá standardní ovladač dodávaný se systémem macOS.

OZNÁMENÍ

- Když používáte nástroj společně s aplikací pro hudební produkci, jako například DAW (digitální zvuková pracovní stanice), vypněte funkci „Audio Loopback“ (funkce 046; str. 64). Pokud ji zapnete, zvuk z počítače i zvuky nástroje budou vráceny do stanice DAW, což může způsobit kvílení nebo neobvyklé zdvojení zvuků.

POZNÁMKA

- Hlasitost lze upravit samostatně pomocí příslušných ovladačů počítače a nástroje, hlasitost zvukového vstupu přes konektor [USB TO HOST] lze upravit pomocí funkce „[USB TO HOST] Audio Volume“ (Hlasitost zvuku) (číslo funkce 045; str. 64).
- Pomocí ovladače [MASTER VOLUME] nelze upravovat výstupní hlasitost zvuku přicházejícího z počítače přes konektor [USB TO HOST]. Při nahrávání vlastní hry na klávesy do stanice DAW tedy nezapomínejte na způsob, jakým je hra smíchána se zvukem počítače.

Připojení inteligentního zařízení

Po připojení chytrého zařízení, jako je například chytrý telefon nebo tablet, k nástroji můžete využít výhod nejrůznějších funkcí. Podrobnosti o připojení naleznete v části „Smart Device Connection Manual“ (str. 2) na webu.

Kompatibilní aplikace

- **MusicSoft Manager**
Slouží k přenosu externě vytvořených dat skladeb a stylů (MIDI) z chytrého zařízení do nástroje a uložení záložních souborů (.BUP) nástroje do chytrého zařízení.
- **Rec'n'Share**
Slouží k natáčení, záznamu a úpravě vaší hry na klaviaturu a nahrání dat na internet, jako například do služby SNS.

Informace o kompatibilních inteligentních zařízeních a aplikacích naleznete na následující stránce:

<https://www.yamaha.com/kbdapps/>

POZNÁMKA

- Používejte kabel USB typu AB kratší než 3 m.
- Kabely USB 3.0 nelze použít.
- Hlasitost zvukového vstupu přes konektor [USB TO HOST] můžete upravit prostřednictvím displeje nastavení funkce (funkce 045; str. 64).

Snížení hlasitosti partu melodie (funkce potlačení melodie)

Když prostřednictvím tohoto nástroje přehráváte zvuk z externího zvukového zařízení nebo počítače připojeného ke konektoru [AUX IN] nebo [USB TO HOST], můžete zcela nebo částečně ztlumit hlasitost partu melodie při přehrávání zvuku. To se hodí při cvičení partu melodie spolu s přehráváním zvuku.

- 1 V připojeném externím zařízení spusťte přehrávání zvuku.
- 2 Stisknutím tlačítka [FUNCTION] vyvolejte displej Function (str. 60).
- 3 Stiskněte tlačítko [+]/[-], dokud se v horním řádku displeje nezobrazí „MelodySP“ (funkce č. 047; str. 64).

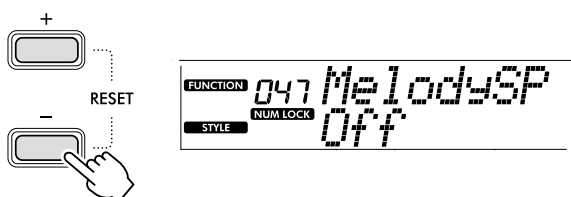

- 4 Stisknutím tlačítka [+]/YES] vyberte možnost „On“.

POZNÁMKA

- Když je počítač připojen ke konektoru [USB TO HOST], lze funkci potlačení melodie použít pouze tehdy, když je u směřování zvuku zpět (funkce 046; str. 64) vybrána možnost „On“.

- 5 Chcete-li funkci potlačení melodie zrušit, stisknutím tlačítka [-]/NO] vyberte možnost „Off“.

Pokud se melodie nebo zpěv nezruší (nebo nesníží)

Upravte stereofonní umístění tak, aby byl zvuk melodie potlačen.

- 1 V krocích 2-4 výše zapněte funkci potlačení melodie.
- 2 Stiskněte tlačítko [+]/[-], dokud se v horním řádku displeje nezobrazí „SupprPan“ (funkce č. 048; str. 64).

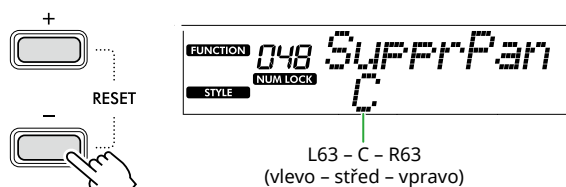

- 3 Pomocí tlačítek [+]/YES] a [-]/NO] upravte pozici vyvážení zvuku, kterou chcete potlačit (snížit).

POZNÁMKA

- V závislosti na konkrétním hudebním obsahu nemusí potlačení melodie nebo zpěvu pomocí funkce Melody Suppressor pro dojít podle vašich očekávání.

Funkce

„Funkce“ poskytují přístup k řadě podrobných parametrů nástroje, např. ladění, dělicí bod, rejstříky a efekty. Vyhledejte požadovanou položku Seznamu funkcí (str. 60–65), a poté postupujte podle níže uvedených pokynů.

1 Stisknutím tlačítka [FUNCTION] vyvolejte displej pro nastavení funkcí.

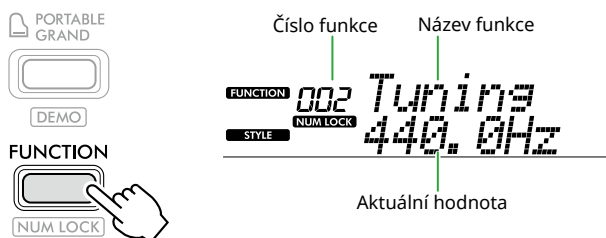

2 Stiskněte tlačítko [+]/[-], dokud se v horním řádku displeje nezobrazí číslo a název požadované funkce.

Podržením tlačítka můžete číslo měnit plynule.

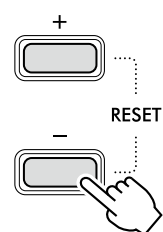

3 Stiskem tlačítka [+]/[YES]/[-]/[NO] nastavte hodnotu v dolní řadě displeje.

Podržením tlačítka můžete číslo měnit plynule.

Současným stisknutím tlačítek [+]/[YES] a [-]/[NO] obnovíte výchozí nastavení.

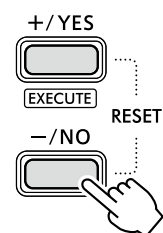

4 Displej s nastavením funkcí opustíte stiskem tlačítka [FUNCTION] nebo [SHIFT].

Výběr čísel funkcí a hodnot zadáváním číslic

Když je na displeji zobrazena ikona **NUM LOCK** stisknutím tlačítka [FUNCTION], můžete používat tlačítka kategorie VOICE a kategorie SONG/STYLE jako číselná tlačítka.

- **Číslo funkce:** Vyberte pomocí tlačítek kategorie VOICE.
- **Hodnota nastavení:** Nastavte pomocí tlačítek kategorie SONG/STYLE.

■ Seznam funkcí

Číslo funkce	Název funkce	Displej	Rozsah/nastavení	Výchozí hodnota	Popisy	Zálohování ✓ : Ano
Celková obsluha						
001	Transpozice	<i>Transpos</i>	-12-+12	0	Nastaví výšku tónu po půltónech.	
002	Ladění	<i>Tuning</i>	427,0 Hz-453,0 Hz	440 Hz	Určuje výšku tónu celého nástroje přibližně po přírůstcích 0,2 Hz.	✓
003	Dělicí bod	<i>SplitPnt</i>	36-96 (C1-C6;PSR-E383, YPT-380) 28-103 (E0 - G6;PSR-EW320, YPT-W320)	54 (F#2)	Určuje bod pro rozdělení klaviatury na oblast režimu rozděleného rejstříku a oblast hlavního/duálního rejstříku (str. 20). Toto nastavení se použije na nastavení dělicího bodu doprovodu (str. 32).	✓
004	Citlivost úhozu	<i>TouchRes</i>	1: Soft (Jemná) 2: Medium (Střední) 3: Hard (Tvrdá) 4: Off (Vypnuto)	2: Medium (Střední)	Určuje citlivost úhozu (rychlost změny hlasitosti v závislosti na síle úhozu). Podrobnosti naleznete na str. 21.	✓

Číslo funkce	Název funkce	Displej	Rozsah/nastavení	Výchozí hodnota	Popisy	Zálohování ✓ : Ano
Hlavní rejstřík						
005	Hlasitost	<i>M. Volume</i>	0-127	*	Nastavuje hlasitost hlavního rejstříku.	
006	Oktáva	<i>M. Octave</i>	-2-+2	*	Určuje oktávní rozsah hlavního rejstříku.	
007	Hloubka dozvuku	<i>M. Reverb</i>	0-127	*	Určuje množství dozvuku aplikovaného na hlavní rejstřík.	
008	Hloubka chorusu	<i>M. Chorus</i>	0-127	*	Určuje množství efektu chorus aplikovaného na hlavní rejstřík.	
Duální rejstřík						
009	Hlasitost	<i>D. Volume</i>	0-127	*	Určuje hlasitost duálního rejstříku.	
010	Oktáva	<i>D. Octave</i>	-2-+2	*	Určuje oktávní rozsah duálního rejstříku.	
011	Hloubka dozvuku	<i>D. Reverb</i>	0-127	*	Určuje množství dozvuku aplikovaného na duální rejstřík.	
012	Hloubka chorusu	<i>D. Chorus</i>	0-127	*	Určuje množství chorusu aplikovaného na duální rejstřík.	
Rejstřík režimu rozdělené klaviatury						
013	Hlasitost	<i>S. Volume</i>	0-127	*	Určuje hlasitost rejstříku režimu rozdělené klaviatury.	
014	Oktáva	<i>S. Octave</i>	-2-+2	*	Určuje oktávní rozsah rejstříku režimu rozdělené klaviatury.	
015	Hloubka dozvuku	<i>S. Reverb</i>	0-127	*	Určuje množství dozvuku aplikovaného na rejstřík režimu rozdělené klaviatury.	
016	Hloubka chorusu	<i>S. Chorus</i>	0-127	*	Určuje množství chorusu aplikovaného na rejstřík režimu rozdělené klaviatury.	
Styl						
017	Hlasitost stylu	<i>StyleVol</i>	0-127	100	Určuje hlasitost přehrávání stylu.	✓
018	Typ prstokladu	<i>FingType</i>	1: Smart Chord 2: Více prstů	1: Smart Chord	Určuje způsob hraní akordů (Fingering Type) v oblasti automatického doprovodu. Podrobnosti naleznete na str. 31 .	✓
019	Tónina stylu	<i>StyleKey</i>	FL7-SP0-SP7 FL7 (7 béček ♭): Tónina C♭ major / A♭ minor SP0 (bez předznamenání): C major / A minor SP7 (7 křížků #): C# major / A# minor	SP0 (Bez předznamenání): Tónina C major / A minor	Toto nastavení je dostupné v případě, že pro parametr „Smart Chord“ vyberete hodnotu Fingering Type, a lze pomocí něj určit tóninu skladby tak, že vyberete počet křížků (#) nebo béček (♭) zobrazených v notovém zápisu. Pokud je toto nastavení správně nastaveno, zahrájete-li pouze základní notu akordu, přehrají se různé typy akordů zadané v každém časování skladby. • FL7-FL1: Vyberte, když se v notovém zápisu nacházejí béčka (♭). • SP0: Vyberte, když se v notovém zápisu nenacházejí žádná béčka ani křížky. • SP1-SP7: Vyberte, když se v notovém zápisu nacházejí křížky (#).	
020	Posloupnost akordů	<i>ChdProg.</i>	Viz Data List (Seznam dat) na webových stránkách.	01	Určuje posloupnost akordů během přehrávání pomocí funkce Automatického určení akordu (str. 30). Podrobnosti naleznete v dokumentu Data List (Seznam dat) (str. 2) na webových stránkách.	

Číslo funkce	Název funkce	Displej	Rozsah/nastavení	Výchozí hodnota	Popisy	Zálohování ✓ : Ano
Skladba						
021	Hlasitost skladby	<i>SongVol</i>	0-127	100	Určuje hlasitost skladby.	✓
022	Rejstřík melodie skladby	<i>MelodyUc</i>	001-650	**	Slouží ke změně rejstříku melodie u přednastavené skladby. Podrobnosti naleznete na str. 40 .	
Efekty						
023	Typ dozvuku	<i>Reverb</i>	01-04: Hall 1, 2, 3, 4 (Sál 1, 2, 3, 4) 05: Cathedral (Katedrála) 06-09: Room 1, 2, 3, XG (Místnost 1, 2, 3, XG) 10-12: Stage 1,2, XG (Pódium 1,2, XG) 13-15: Plate 1, 2, XG (Deska 1, 2, XG) 16: Off (Vypnuto)	**	Umožňuje vybrat typ dozvuku (str. 27). Podrobnosti naleznete v dokumentu Data List (Seznam dat) (str. 2) na webových stránkách.	
024	Úroveň dozvuku	<i>RevLevel</i>	0-127	64	Určuje úroveň dozvuku pro celý zvuk nástroje.	
025	Typ efektu chorus	<i>Chorus</i>	1-3: Chorus 1, 2, 3 4-6: Flanger 1, 2, XG 7: Celeste XG 8: Off (Vypnuto)	**	Slouží k výběru typu efektu chorus (str. 27). Podrobnosti naleznete v dokumentu Data List (Seznam dat) (str. 2) na webových stránkách.	
026	Typ DSP	<i>DSPTyp</i>	01-41	*	Slouží k výběru typu DSP (str. 26). Podrobnosti naleznete v dokumentu Data List (Seznam dat) (str. 2) na webových stránkách.	
027	Panelové doznívání	<i>Sustain</i>	On/Off	Off	Určuje, zda je funkce doznívání zapnutá či vypnutá (str. 28).	✓
028	Typ hlavního EQ	<i>MasterEQ</i>	1: Standard (Standardní) 2: Boost (Zesílit) 3: Piano (Klavír) 4: Bright (Jasný tón) 5: Mild (Jemný tón)	1: Standard (Standardní)	Umožňuje zvolit, jaký typ ekvalizéru bude použit na výstup reproduktoru apod. pro optimální zvuk v různých situacích. Podrobnosti naleznete na str. 28 .	✓
Harmonie/arpeggio						
029	Typ harmonie/arpeggia	<i>Harm/Arp</i>	001-026 (Harmony) 027-178 (Arpeggio)	*	Umožňuje vybrat typ harmonie nebo arpeggia. Podrobnosti naleznete v dokumentu Data List (Seznam dat) (str. 2) na webových stránkách.	
030	Hlasitost harmonie	<i>HarmVol</i>	0-127	*	Nastavuje hlasitost efektu harmonie.	
031	Vstupní hlasitost arpeggia	<i>ArpVelo</i>	1: Original (Původní) 2: Key (Klávesa)	**	Slouží k výběru toho, jak je určována vstupní hlasitost arpeggia (síla). <ul style="list-style-type: none"> • 1 (Original (Původní)): Použije výchozí hodnotu pro každý typ arpeggia. • 2 (Key (Klávesa)): Využívá rychlost (sílu) stisknutí klávesy. 	
032	Kvantizace arpeggia	<i>Quantize</i>	1: Off (Vypnuto) 2: 1/4 3: 1/8 4: 1/16	**	Umožňuje změnit typ noty, se kterou je časování přehrávání arpeggia synchronizováno s přehráváním skladby/stylu. <ul style="list-style-type: none"> • 1 (OFF (Vypnuto)): Bez synchronizace. • 2 (1/4): Synchronizuje se se čtvrtovými notami • 3 (1/8): Synchronizuje se s osminovými notami • 4 (1/16): Synchronizuje se se šestnáctinovými notami 	

Číslo funkce	Název funkce	Displej	Rozsah/nastavení	Výchozí hodnota	Popisy	Zálohování ✓ : Ano
Pedál						
033	Funkce pedálu	<i>Pd1Func</i>	1: Sustain (Doznívání) 2: Arpeggio Hold (Podržení arpeggia) 3: Sustain+Arpeggio Hold (Doznívání + Podržení arpeggia) 4: Articulation (Artikulace)	1: Sustain (Doznívání)	Slouží k výběru funkce přiřazené k pedálovému spínači připojenému ke konektoru [SUSTAIN]. • 1 (Doznívání): Při sešlápnutí pedálového spínače noty doznívají i po uvolnění kláves. • 2 (Podržení arpeggia): Při sešlápnutí nožního spínače pokračuje přehrávání arpeggia i po uvolnění kláves. • 3 (Sus+ArpeggioH): Obě funkce popsané v bodu 1 a 2 výše jsou použity současně. • 4 (Art.): Je-li pedálový spínač stisknut, použije se efekt artikulace.	
Metronom						
034	Takt Čítatel	<i>TimeSigH</i>	0-60	**	Určuje takt metronomu.	
035	Takt Jmenovatel	<i>TimeSigD</i>	2: Půlová nota 4: Čtvrtová nota 8: Osminová nota 16: Šestnáctinová nota	**	Určuje typ not v taktu metronomu.	
036	Hlasitost metronomu	<i>MetroVol</i>	0-127	100	Nastavuje hlasitost metronomu.	✓
Cvičení						
037	Cvičná stopa (R)	<i>R-Part</i>	1-16	1	Určuje číslo kanálu pro cvičení pro pravou ruku při použití funkce cvičení se skladbami ve formátu SMF 0 zkopírovaných z počítače. Po výběru požadované skladby vyvolejte tento displej a pomocí tlačítka [+ / YES] / [- / NO] vyberte požadované číslo kanálu. Doporučujeme nastavit kanál 1 pro part pro pravou ruku a kanál 2 pro part pro levou ruku.	
038	Cvičná stopa (L)	<i>L-Part</i>	1-16	2	Určuje číslo kanálu pro cvičení pro levou ruku při použití funkce cvičení se skladbami ve formátu SMF 0 zkopírovaných z počítače. Po výběru požadované skladby vyvolejte tento displej a pomocí tlačítka [+ / YES] / [- / NO] vyberte požadované číslo kanálu. Doporučujeme nastavit kanál 1 pro part pro pravou ruku a kanál 2 pro part pro levou ruku.	
039	Vaše tempo	<i>YourTemp</i>	On/Off	On	Tento parametr je určen pro cvičení 3, „Waiting“. Je-li nastaven na hodnotu „On“, tempo přehrávané skladby se bude měnit podle tempa vaší hry. Při nastavení na hodnotu „Off“ zůstane tempo přehrávané skladby zachováno bez ohledu na to, jak rychle budete hrát.	✓
040	Průvodce	<i>Guide</i>	On/Off	On	Určuje, zda budou během cvičení „Waiting“ znít průvodní noty (zapnuto) nebo ne (vypnuto).	✓

Číslo funkce	Název funkce	Displej	Rozsah/nastavení	Výchozí hodnota	Popisy	Zálohování ✓ : Ano
MIDI						
041	Místní ovládání	<i>Local</i>	On/Off	On	Určuje, zda klaviatura nástroje řídí interní tónový generátor (zapnuto) nebo ne (vypnuto).	
042	Externí časování	<i>ExtClock</i>	On/Off	Off	Určuje, zda se má přehrávání skladby/stylu synchronizovat podle interního časování tohoto nástroje (vypnuto), nebo podle externího časování (zapnuto).	
043	Odeslání počátečního nastavení	<i>InitSend</i>	YES/NO	-	Slouží k odesílání dat nastavení panelu do počítače. Stisknutím tlačítka [+ / YES] potvrdíte odeslání, stisknutím tlačítka [- / NO] odeslání zrušíte.	
Zvuk						
044	Hlasitost audia [AUX IN]	<i>AuxInVol</i>	0-127	50	Určuje hlasitost přehrávaného zvuku vstupujícího do nástroje přes konektor [AUX IN] (str. 55).	✓
045	[USB TO HOST] Hlasitost zvuku	<i>USBInVol</i>	0-127	100	Určuje hlasitost přehrávaného zvuku vstupujícího do nástroje přes konektor [USB TO HOST] (str. 58, 59).	✓
046	Směrování zvuku zpět	<i>Loopback</i>	On/Off	On	Určuje, zda se vstup zvuku z konektoru [USB TO HOST] vrací společně se zvukem nástroje do počítače (zapnuto) či nikoli (vypnuto). Pokud chcete do počítače vystupovat jen zvuk nástroje, vyberte možnost „Off“.	✓
047	Potlačení melodie	<i>MelodySP</i>	On/Off	Off	Když prostřednictvím tohoto nástroje přehráváte zvuk z externího zvukového zařízení nebo počítače připojeného ke konektoru [AUX IN] nebo [USB TO HOST], můžete zde výběrem možnosti „On“ zcela nebo částečně ztlumit hlasitost partu melodie při přehrávání zvuku (str. 59).	
048	Vyvážení potlačení	<i>SupprPan</i>	L63-C-R63	C	Určuje pozici vyvážení pro úplné nebo částečné ztlumení zvuku přehrávaného z externího zvukového zařízení (str. 59).	
Zablokování registru						
049	Zablokování stylu	<i>StyleFrz</i>	On/Off	Off	Když chcete vyvolat registrační paměť, aniž byste přepsali aktuální nastavení stylu, vyberte možnost „On“.	✓
050	Zablokování transpozice	<i>TransFrz</i>	On/Off	Off	Když chcete vyvolat registrační paměť, aniž byste přepsali aktuální nastavení transpozice, vyberte možnost „On“.	✓
051	Zablokování rejstříku	<i>VoiceFrz</i>	On/Off	Off	Když chcete vyvolat registrační paměť, aniž byste přepsali aktuální nastavení rejstříku, vyberte možnost „On“.	✓

Číslo funkce	Název funkce	Displej	Rozsah/nastavení	Výchozí hodnota	Popisy	Zálohování ✓ : Ano
Režim Duo						
052	Dělicí bod funkce Duo	<i>DuoPnt</i>	36-96 (C1-C6;PSR-E383, YPT-380) 28-103 (E0 - G6;PSR-EW320, YPT-W320)	66 (F#3)	Slouží k nastavení klávesy, která rozděluje rozsah klaviatury na část pro levého a část pro pravého hráče (str. 29).	
053	Hlasitost duo R	<i>DuoRVol</i>	0-127	*	Určuje hlasitost části pro pravého hráče.	
054	Hlasitost duo L	<i>DuoLVol</i>	0-127	*	Určuje hlasitost části pro levého hráče.	
055	Oktáva R funkce Duo	<i>DuoROct</i>	-3-+3	*	Určuje výšku tónu v oktávo- vých jednotkách pro pravou část hráče.	
056	Oktáva L funkce Duo	<i>DuoLOct</i>	-3-+3	*	Určuje výšku tónu v oktávo- vých jednotkách pro levou část hráče.	
057	Typ duo	<i>DuoType</i>	1: Balance (Vyvážení) 2: Separate (Samostatně)	2: Separate (Samostatně)	Slouží k výběru toho, jak bude zvuk vystupovat prostřednictvím vestavěného reproduktoru při používání funkce Duo. Podrobnosti naleznete na str. 29.	
Úložiště						
058	Režim úložiště	<i>Storage</i>	On/Off	Off	Pokud kopírujete soubory skladeb nebo stylů mezi nástrojem a počítačem, nastavte tuto funkci na „On“. Pokud je tento parametr nastaven na možnost „On“, nelze na nástroj hrát.	
Soubor stylu						
059	Registr stylů	<i>StyleReg</i>	001-999	-	Slouží k samostatné registraci souborů stylů zkopírovaných z počítače (str. 58).	
Demo (Ukázka)						
060	Skupina ukázek	<i>DemoGrp</i>	1: Demo (Ukázka) 2: Preset (Předvolba) 3: User (Uživatel) 4: Storage (Úložiště)	1: Demo (Ukázka)	Určuje opakování skupiny přehrávání. Podrobnosti naleznete na str. 39.	✓
061	Režim přehrávání ukázek	<i>PlayMode</i>	1: Normal (Běžný) 2: Random (Náhodný)	1: Normal (Běžný)	Určuje pořadí skladeb pro stálé přehrávání. • 1 (Běžný): Přehrávání podle pořadí čísel skladeb • 2 (Náhodně): Přehrávání v náhodném pořadí	✓
Baterie						
062	Čas funkce automatického vypnutí	<i>AutoOff</i>	Disabled (Zakázáno), 5/10/15/30/60/120 (min.)	15 minut	Slouží k výběru doby, která má uplynout od posledního úkonu, než se nástroj automaticky vypne.	✓
063	Typ baterie	<i>Battery</i>	1: Alkaline (Alkalické) 2: Ni-MH	1: Alkaline (Alkalické)	Umožňuje vybrat typ baterií, které chcete použít.	✓

* Odpovídající hodnota se nastavuje automaticky pro každou kombinaci rejstříků.

** Odpovídající hodnota se nastavuje automaticky pro každou skladbu, styl nebo arpeggio.

Zálohování a inicializace

Zálohování dat a nastavení zálohování

Následující data a nastavení budou zachována, i když je nástroj vypnutý. Oblast s úložištěm se skládá z oblasti pro zálohování a oblasti Flash.

Oblast zálohování (cílové položky v části „Vymazání zálohy“ popsané dále)

- Skladby uživatele (str. 49)
- Čísla stylů 261–270 (str. 58)
- Registrační paměť (str. 52) *1
- Různá nastavení v části Funkce (str. 60) *1 *2
- Stav úspěšného dokončení výuky Keys to Success (Klíče k úspěchu) (str. 45) *1

*1 Při vypnutí napájení se ukládají do záložního souboru (.BUP) nebo v něm přepíší.

OZNÁMENÍ

Pokud nástroj vypnete v následujících případech, zálohování se nebude provádět; výsledkem může být ztraceno výše uvedené položky.

- Při odpojení adaptéru napájení, když je nástroj zapnutý
- Při výpadku proudu
- Když se vybijí baterie a nástroj je napájen pouze jimi
- Pokud připojíte adaptér napájení, když je nástroj napájen pouze bateriemi

*2 Položky, u nichž je zaškrtnutí zadáno ve sloupci „Backup“ (Zálohovat) v seznamu funkcí (str. 60–65).

Oblast paměti flash (cílové položky v části „Smazání paměti flash“ níže)

- Všechny soubory skladeb zkopírované z počítače (str. 58)
- Všechny soubory stylů zkopírované z počítače (str. 58)

Záložní soubor (.BUP)

- Po zapnutí režimu úložiště (str. 56) budou veškerá data a nastavení v oblasti zálohy uložena do paměti flash v podobě jednoho souboru archivu, který se nazývá „Záložní soubor“ (.BUP). Tento soubor můžete v budoucnu zkopírovat do externího počítače nebo inteligentního zařízení jako zálohu.
- Záložní soubor (.BUP) uložený nebo zálohovaný v počítači nebo chytrém zařízení lze v případě potřeby nahrát zpět do nástroje. K tomu je třeba v nástroji zapnout režim úložiště (str. 56), nahradit záložní soubor (.BUP) uložený na paměťové jednotce nástroje za soubor uložený na disku počítače a poté vypnout režim úložiště, aby se data a nastavení projevila v oblasti zálohy.

Podrobné pokyny ke zkopírování záložního souboru najdete v části str. 56

POZNÁMKA

- Velikost záložního souboru (.BUP) je určena datovou kapacitou, která byla vytvořena nebo uložena v nástroji. Maximální velikost je přibližně 618 kB.

Inicializace nástroje

Záložní data a nastavení zálohování lze inicializovat pomocí následujících operací.

Smazání zálohy

Tato operace inicializuje všechna data a nastavení v oblasti zálohování. K tomu je třeba podržet nejvyšší bílou klávesu a stisknutím tlačítka [ON] (Pohotovostní režim / zapnout) zapnout nástroj.

PSR-E383, YPT-380



Bílá klávesa s nejvyšším tónem



PSR-EW320, YPT-W320

Smazání paměti flash

Tato operace smaže všechna data v oblasti Flash. K tomu je třeba současně podržet nejvyšší bílou klávesu a tři nejvyšší černé klávesy a stisknutím tlačítka [ON] (Pohotovostní režim / zapnout) zapnout nástroj.

PSR-E383, YPT-380

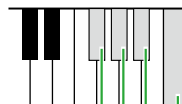

Bílá klávesa s nejvyšším tónem a tři černé klávesy s nejvyšším tónem

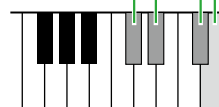
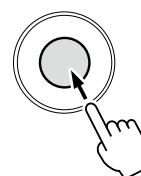

PSR-EW320, YPT-W320

OZNÁMENÍ

- Před vymazáním záložních dat nebo vymazáním dat z paměti flash podle potřeby uložte důležitá data do počítače nebo chytrého zařízení. Důvodem je to, že při smazání může dojít také k odstranění dat, která jste zakoupili.

Řešení problémů

Problém	Možná příčina a řešení
Při zapínání nebo vypínání nástroje zazní krátce praskavý zvuk.	Jedná se o normální jev, který souvisí s napájením nástroje. Při zapnutí napájení otočte ovladačem [MASTER VOLUME] (str. 8) do krajní dolní pozice.
Ihned po zapnutí nástroje se napájení najednou a neočekávaně vypne.	Kvůli nadproudu se aktivoval ochranný obvod. K tomu může dojít, pokud je použit jiný adaptér napájení než určený nebo pokud je adaptér napájení poškozen. Používejte pouze určený adaptér (str. 70). Pokud si budete myslet, že nástroj nefunguje správně, přestaňte jej ihned používat a nechte jej prohlédnout kvalifikovaným servisním technikem společnosti Yamaha.
Napájení se najednou a neočekávaně vypne.	To je normální jev, protože může být aktivována funkce automatického vypnutí (str. 7).
Při použití mobilního telefonu je produkován šum.	Použití mobilního telefonu v blízkosti nástroje může způsobit rušení. Doporučujeme mobilní telefon vypnout nebo používat dál od nástroje.
Při použití nástroje s aplikací v chytrém zařízení je z reproduktorů nástroje nebo sluchátek slyšet šum.	Jestliže tento nástroj používáte v kombinaci s aplikací v chytrém zařízení, doporučujeme v daném chytrém zařízení zapnout „režim letadlo“. Vyhnete se tak šumu způsobenému komunikačním signálem zařízení.
Aplikace v chytrém zařízení nástroj nerozpozná.	Režim úložiště (funkce 058; str. 65) může být nastaven na hodnotu „On“. Nastavte ji na hodnotu „Off“.
<ul style="list-style-type: none"> Hlasitost je příliš nízká. Kvalita zvuku je nízká. Skladba nebo styl se neočekávaně zastaví nebo se nepřehraje. Nahráná data skladby apod. se nepřehrají správně. Displej LCD najednou ztmavne a obnoví se všechna nastavení na panelu. 	Baterie jsou téměř nebo zcela vybité. Vyměňte všechny baterie za nové nebo použijte dodaný adaptér napájení.
Při hraní na klavru nebo při přehrávání skladby či stylu není vytvářen žádný zvuk.	Ke konektoru [PHONES/OUTPUT] může být připojena zástrčka. Pokud jsou k němu připojena sluchátka, výstup pro reproduktory se vypne. Místní ovládání (funkce 041; str. 64) může být nastaveno na hodnotu „Off“. Pokud ano, nastavte jej na hodnotu „On“.
Nástroj nereaguje na používání.	Režim úložiště (funkce 058; str. 65) může být nastaven na hodnotu „On“. Pokud ano, nastavte jej na hodnotu „Off“.
Zdá se, že některé Rejstříky nehrají nebo že je jejich zvuk „ořezán“.	Tento nástroj je polyfonický a obsahuje maximálně 48 not – včetně duálního rejstříku, rozděleného rejstříku, stylu, skladby a metronomu. Noty přesahující tento limit nebudou znít.
Nezní harmonie.	Způsob hraní typů harmonie se liší podle toho, ze kterého rozsahu 001–005, 006–012 a 013–026 je harmonie vybrána. Typy harmonie 001–005 jsou k dispozici, pouze když je zapnuta funkce ACMP, zatímco typy 006–026 jsou k dispozici bez ohledu na to, zda je funkce ACMP zapnuta či vypnuta. Typy harmonie 006 – 012 jsou k dispozici pouze za současného hraní dvou tónů. Podrobnosti naleznete na str. 24.
Přehrávání skladby, stylu, arpeggia nebo metronomu se nespustí ani při provedení správné akce.	Možná je funkce Externí časování (funkce 042; str. 64) nastavena na hodnotu „On“. Pokud ano, nastavte ji na hodnotu „Off“.

Problém	Možná příčina a řešení
Hlasitost stylu nebo skladby je příliš nízká.	Zkontrolujte nastavení hlasitosti pro každou funkci (str. 61, 62).
Akordy přehrávané v oblasti klaviatury pro levou ruku nejsou rozpoznány, a to ani při zapnutí funkce ACMP (Automatický doprovod).	Funkce 003 „Split Point“ (Dělicí bod) (str. 60) není nastavena správně. Nastavte ji na správnou hodnotu.
Party stylů s výjimkou rytmických partů neprodukují žádný zvuk.	Pokud je zapnuta funkce ACMP (na displeji se zobrazuje ACMP), zahrajte akord v části klaviatury pro levou ruku. Pokud funkce ACMP není zapnuta, stisknutím tlačítka [ACMP ON/OFF] ji zapněte (zobrazí se ACMP) (str. 32) a poté zahrajte akord v části klaviatury pro levou ruku.
ACMP Nezobrazí se na displeji ani po stisknutí tlačítka [ACMP ON/OFF].	Nástroj není v režimu stylů, ale v režimu skladeb. Stisknutím tlačítka [SONG]/[STYLE] zapněte zobrazení STYLE na displeji a poté stiskněte tlačítko [ACMP ON/OFF].
Styl se nepřehrává podle hraných akordů.	Aktuální nastavení parametru Fingering Type (str. 31) neodpovídá způsobu, jakým jsou akordy hrány. Zkontrolujte nastavení. Pokud je parametr Fingering Type (str. 31) nastaven na hodnotu „Multi Finger (Multi)“ (více prstů), může nástroj na úkony uživatele reagovat následujícími způsoby. Nejedná se však o závadu. <ul style="list-style-type: none"> • Pokud po sobě zahrájete podobné akordy (například mollový septakord následovaný mollovým akordem se stejným základním tónem), styl se nemusí změnit. • Pokud budou zahrány jen dvě klávesy, optimální akord bude zjištěn na základě akordů, které byly zahrány bezprostředně předtím. • Pokud přehrajete oktávu, v přehrávání stylu bude slyšet pouze základní nota.
Zdá se, že pedálový spínač (pro doznívání) má opačný účinek. Pokud například je pedál sešlápnut, dojde k ořezání zvuku. Při jeho uvolnění naopak zvuk doznívá.	Polarita pedálového spínače byla převrácena. Před zapnutím napájení ověřte, zda je zástrčka pedálových spínačů řádně připojena ke konektoru [SUSTAIN].
Tónová charakteristika a hlasitost rejstříku se mění v závislosti na notě.	Nejedná se o závadu. Tónový generátor AWM využívá nahrávky nástroje (samplu), které byly pořízeny v rámci celého rozsahu klaviatury, a proto se zvuk jednotlivých tónů rejstříku může lišit.

Technické údaje

		PSR-E383	YPT-380	PSR-EW320	YPT-W320
Název výrobku		Digitální keyboard			
Rozměry a hmotnost	Rozměry (Š × V × H)	941 mm × 105 mm × 317 mm		1 148 mm × 105 mm × 317 mm	
	Hmotnost	4,4 kg (bez baterií)		5,2 kg (bez baterií)	
Ovládací rozhraní	Klaviatura	Počet kláves	61		76
		Citlivost úhozu	Soft (Jemná), Medium (Střední), Hard (Tvrdá), Off (Vypnuto)		
	Displej	Typ	LCD (displej z tekutých krystalů)		
		Podsvícení	Ano		
		Jazyk	Angličtina		
Panel	Jazyk	Angličtina			
Rejstříky	Tónový generátor		Stereofonní samplování AWM		
	Polyfonie (max.)		48		
	Předvolba	Počet rejstříků	650 (258 panelových rejstříků + 25 sad bicích / zvukových efektů + 20 × arpeggio + 347 rejstříků XGlite)		
	Kompatibilita		GM/XGlite		
Efekty	Typy	Dozvuk	15		
		Chorus	7		
		DSP	41		
		Hlavní ekvalizér	5		
	Funkce	Duální	Ano		
		Rozdělení klaviatury	Ano		
		Režim Duo	Ano		
		Panelové doznívání	Ano		
		Arpeggio	152		
		Harmonie	26		
Potlačení melodie	Ano				
Artikulace	Ano (12 rejstříků Super Articulation Lite)				
Styly doprovodu	Počet přednastavených stylů		260		
	Prstoklad		Smart Chord (Inteligentní akord), Multi finger (Více prstů)		
	Ovládání stylu		ACMP ON/OFF, SYNC START, START/STOP, INTRO/ENDING/rit., MAIN/AUTO FILL		
	Externí styly		10		
	Další funkce	Hudební databáze	200		
		One Touch Setting (OTS)	Ano		
Automatické přehrávání akordů		50 posloupností akordů			
Kompatibilita		Formát souboru stylu (SFF)			
Skladby (MIDI)	Předvolba	Počet přednastavených skladeb	125		
	Nahrávání	Počet skladeb	5		
		Počet stop	2		
		Kapacita dat	Přibližně 10 000 tónů		
	Formát	Přehrávání	SMF (formát 0, formát 1)		
Nahrávání		Původní formát souboru			

			PSR-E383	YPT-380	PSR-EW320	YPT-W320	
Funkce	Registrační paměť	Počet pamětí	10				
	Cvičení		KEYS TO SUCCESS (KLÍČE K ÚSPĚCHU), 3-Step Lesson (Cvičení o 3 krocích) (poslech, načasování, čekání), Opakování A-B, výuka úhoku a rytmu				
	Demo (Ukázka)		Ano				
	Zvuk na paměťovém zařízení USB (USB TO HOST)		44,1 kHz, 16 bitů, stereo				
	Obecné ovládací prvky	Metronom		Ano			
		Rozsah tempa		11–280			
		Transpozice		-12 až 0, 0 až +12			
Ladění		427,0–440,0–453,0 Hz (v krocích přibližně po 0,2 Hz)					
Různé	Tlačítko PIANO		Ano (tlačítko [PORTABLE GRAND])				
Úložiště a možnosti připojení	Úložiště	Interní paměť	Přibližně 1,4 MB				
	Možnosti připojení	DC IN		12 V			
		Sluchátka/výstup		Standardní stereofonní sluchátkový konektor (PHONES/OUTPUT)			
		Pedál doznívání		Ano			
		AUX IN		Stereofonní minikonektor			
		USB TO HOST		Ano (MIDI/AUDIO)			
Systém ozvučení	Zesilovače		2 × 2,5 W				
	Reproduktory		12 cm × 2				
Zdroj napájení	Zdroj napájení	Adaptér napájení	PA-130 nebo kompatibilní dle doporučení společnosti Yamaha (Výstup: DC 12 V, 0,7 A nebo 1,0 A)				
		Baterie	Šest alkalických (LR6), manganových (R6) nebo nikl-metal hydridových (Ni-MH) dobíjecích baterií (HR6) velikosti AA				
	Spotřeba		5 W (při použití adaptéru napájení PA-130)				
	Automatické vypnutí		Ano				
Dodané příslušenství			<ul style="list-style-type: none"> • Notový stojánek • Uživatelská příručka • Adaptér napájení* (PA-130 nebo odpovídající model doporučený společností Yamaha) • Registrace produktu pro členy online komunity *: V některých oblastech nemusí být k dispozici. Dostupnost si ověřte u prodejce produktů Yamaha.				
Samostatně prodávané příslušenství (ve vaší oblasti nemusí být k dispozici)			<ul style="list-style-type: none"> • Adaptér napájení: Uživatelé v USA a v Evropě: PA-130 nebo odpovídající model doporučený společností Yamaha Uživatelé v jiných zemích: PA-3C, PA-130 nebo odpovídající model doporučený společností Yamaha • Klávesový stojan: L-2C • Sluchátka: HPH-150, HPH-100, HPH-50 • Pedálový spínač: FC4A, FC5 • Taška na klávesy: SC-KB630 (pro PSR-E383, YPT-380), SC-KB730 (pro PSR-EW320, YPT-W320) 				

* Obsah této příručky se vztahuje na poslední specifikace k datu vydání. Nejnovější příručku si můžete stáhnout na webových stránkách společnosti Yamaha. Technické údaje, zařízení a samostatně prodávané příslušenství se mohou v různých oblastech lišit. Bližší informace získáte u svého prodejce společnosti Yamaha.

Index

Číslice

3-Step Lesson (Cvičení o 3 krocích)..... 47

A

Adaptér napájení 6
Akord 35, 36
Arpeggio 23
Artiklace 22
AUTO FILL 33
Automatické přehrávání akordů 30
Automatické vypnutí 7
Automatický doprovod 32
AUX IN 55

B

Baterie 6

C

Citlivost úhozu 21
Cvičení 43

Č

Část 33

D

Data List (Seznam dat)..... 2
Dělicí bod 20, 32, 60
Demo (Ukázka) 38, 65
Displej 17
Dodané příslušenství 2
Doznívání 28
DSP 26
Duální rejstřík 19
Duální (vrstva) 19

E

ENDING 33
Externí reproduktor 54

F

Funkce 60
Funkce zvukového rozhraní USB 58

H

Harmonie 23
Hlasitost 7
Hlasitost (duální rejstřík) 61
Hlasitost (hlavní rejstřík) 61
Hlasitost (metronom) 16
Hlasitost metronomu 16
Hlasitost (rejstřík režimu rozdělené klaviatury) 61
Hlasitost (skladby) 39, 62
Hlasitost skladby 39, 62
Hlasitost (styl) 33, 61
Hlasitost stylu 33, 61
Hlavní ekvalizér 28
Hlavní hlasitost 7
Hlavní rejstřík 18
Hudební databáze 37

Ch

Chorus 27
Chytré zařízení 59

I

Inicializace 66
Instruktážní video 2
INTRO 33

K

Kategorie skladeb 38
Keys To Success (Klíče k úspěchu) 44
Kopírovat (soubor) 56

L

Ladění 60

M

MAIN 33
Metronom 16
MIDI 58, 64

N

Načasování 47
Nahrávání 49
Napájení 6, 7
Notový stojánek 7

O

Oblast automatického doprovodu 32
One Touch Setting 18
Opakovat A-B 41
OTS 18

P

Part (nahrávání) 50
Part (přehrávání) 41
Pedálový spínač (pedál) 54
Pedál (pedálový spínač) 54
Počítač 56
Poslouchej 47
Potlačení melodie 59
Pozastavení 40
Převíjení dopředu 40
Převíjení dozadu 40

R

Registrační paměť 52
Rejstřík 12, 13, 18
Rejstřík režimu rozdělené klaviatury 20
Rejstřík S.Art Lite 22
Reverb 27
Režim Duo 29
Režim úložiště 56, 65
Rozdělení klaviatury 20

Ř

Řešení problémů 67

S

Seznam funkcí 60
Skladba 12, 13, 38
Skladba uživatele 49
Sluchátka 54
Smart Device Connection Manual (Příručka pro připojení chytrého zařízení) 2
Smart Chord 31, 36
Smazání paměti flash 66

Smazání zálohy 66
Song Book (Zpěvník) 2
Soubor skladby 57, 58
Soubor stylu 37, 57, 58
Správné noty 47
Styl 12, 13, 30
Synchronizované spuštění 32

T

Takt 16
Technické údaje 69
Tempo 15
Tónina stylu 31
Transpozice 60
Typ arpeggia 24
Typ baterií 7
Typ harmonie 24
Typ prstokladu 31

V

Více prstů 31
Vrstva (Duální) 19
Vyklepat Tempo 15
Výuka úhozu a rytmu 42

Z

Zablokování 53
Zálohování 66
Záložní soubor 57, 58, 66

© 2024 Yamaha Corporation

Published 06/2024

LB-B0