

Portable Grand
DGX-640

Owner's Manual
Mode d'emploi
Manual de instrucciones

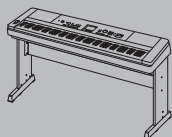

Keyboard Stand Assembly

For information on assembling the keyboard stand, refer to the instructions on **page 10** of this manual.

Montage du support de clavier

Pour les informations relatives à l'assemblage du support de clavier, reportez-vous aux instructions figurant en **page 10** de ce manuel.

Montaje del soporte del teclado

Para información sobre el montaje del soporte del teclado, consulte las instrucciones en la **página 10** de este manual.

English

Français

Español

Information for Users on Collection and Disposal of Old Equipment



This symbol on the products, packaging, and/or accompanying documents means that used electrical and electronic products should not be mixed with general household waste.

For proper treatment, recovery and recycling of old products, please take them to applicable collection points, in accordance with your national legislation and the Directives 2002/96/EC.

By disposing of these products correctly, you will help to save valuable resources and prevent any potential negative effects on human health and the environment which could otherwise arise from inappropriate waste handling.

For more information about collection and recycling of old products, please contact your local municipality, your waste disposal service or the point of sale where you purchased the items.

[For business users in the European Union]

If you wish to discard electrical and electronic equipment, please contact your dealer or supplier for further information.

[Information on Disposal in other Countries outside the European Union]

This symbol is only valid in the European Union. If you wish to discard these items, please contact your local authorities or dealer and ask for the correct method of disposal.

(weee_eu_en)

Information concernant la Collecte et le Traitement des déchets d'équipements électriques et électroniques.



Le symbole sur les produits, l'emballage et/ou les documents joints signifie que les produits électriques ou électroniques usagés ne doivent pas être mélangés avec les déchets domestiques habituels.

Pour un traitement, une récupération et un recyclage appropriés des déchets d'équipements électriques et électroniques, veuillez les déposer aux points de collecte prévus à cet effet, conformément à la réglementation nationale et aux Directives 2002/96/EC.

En vous débarrassant correctement des déchets d'équipements électriques et électroniques, vous contribuerez à la sauvegarde de précieuses ressources et à la prévention de potentiels effets négatifs sur la santé humaine qui pourraient advenir lors d'un traitement inapproprié des déchets.

Pour plus d'informations à propos de la collecte et du recyclage des déchets d'équipements électriques et électroniques, veuillez contacter votre municipalité, votre service de traitement des déchets ou le point de vente où vous avez acheté les produits.

[Pour les professionnels dans l'Union Européenne]

Si vous souhaitez vous débarrasser des déchets d'équipements électriques et électroniques veuillez contacter votre vendeur ou fournisseur pour plus d'informations.

[Information sur le traitement dans d'autres pays en dehors de l'Union Européenne]

Ce symbole est seulement valable dans l'Union Européenne. Si vous souhaitez vous débarrasser de déchets d'équipements électriques et électroniques, veuillez contacter les autorités locales ou votre fournisseur et demander la méthode de traitement appropriée.

(weee_eu_fr)

Información para Usuarios sobre Recolección y Disposición de Equipamiento Viejo



Este símbolo en los productos, embalaje, y/o documentación que se acompañe significa que los productos electrónicos y eléctricos usados no deben ser mezclados con desechos hogareños corrientes.

Para el tratamiento, recuperación y reciclado apropiado de los productos viejos, por favor llévelos a puntos de recolección aplicables, de acuerdo a su legislación nacional y las directivas 2002/96/EC.

Al disponer de estos productos correctamente, ayudará a ahorrar recursos valiosos y a prevenir cualquier potencial efecto negativo sobre la salud humana y el medio ambiente, el cual podría surgir de un inapropiado manejo de los desechos.

Para mayor información sobre recolección y reciclado de productos viejos, por favor contacte a su municipio local, su servicio de gestión de residuos o el punto de venta en el cual usted adquirió los artículos.

[Para usuarios de negocios en la Unión Europea]

Si usted desea deshacerse de equipamiento eléctrico y electrónico, por favor contacte a su vendedor o proveedor para mayor información.

[Información sobre la Disposición en otros países fuera de la Unión Europea]

Este símbolo sólo es válidos en la Unión Europea. Si desea deshacerse de estos artículos, por favor contacte a sus autoridades locales y pregunte por el método correcto de disposición.

(weee_eu_es)

Verbraucherinformation zur Sammlung und Entsorgung alter Elektrogeräte



Befindet sich dieses Symbol auf den Produkten, der Verpackung und/oder beiliegenden Unterlagen, so sollten benutzte elektrische Geräte nicht mit dem normalen Haushaltsabfall entsorgt werden.

In Übereinstimmung mit Ihren nationalen Bestimmungen und den Richtlinien 2002/96/EC, bringen Sie alte Geräte bitte zur fachgerechten Entsorgung, Wiederaufbereitung und Wiederverwendung zu den entsprechenden Sammelstellen.

Durch die fachgerechte Entsorgung der Elektrogeräte helfen Sie, wertvolle Ressourcen zu schützen und verhindern mögliche negative Auswirkungen auf die menschliche Gesundheit und die Umwelt, die andernfalls durch unsachgerechte Müllentsorgung auftreten könnten.

Für weitere Informationen zum Sammeln und Wiederaufbereiten alter Elektrogeräte, kontaktieren Sie bitte Ihre örtliche Stadt- oder Gemeindeverwaltung, Ihren Abfallentsorgungsdienst oder die Verkaufsstelle der Artikel.

[Information für geschäftliche Anwender in der Europäischen Union]

Wenn Sie Elektrogeräte ausrangieren möchten, kontaktieren Sie bitte Ihren Händler oder Zulieferer für weitere Informationen.

[Entsorgungsinformation für Länder außerhalb der Europäischen Union]

Dieses Symbol gilt nur innerhalb der Europäischen Union. Wenn Sie solche Artikel ausrangieren möchten, kontaktieren Sie bitte Ihre örtlichen Behörden oder Ihren Händler und fragen Sie nach der sachgerechten Entsorgungsmethode.

(weee_eu_de)

OBSERVERA!

Apparaten kopplas inte ur växelströmskällan (nätet) så länge som den är ansluten till vägguttaget, även om själva apparaten har stängts av.

ADVARSSEL: Netspændingen til dette apparat er IKKE afbrudt, så længe netledningen sidder i en stikkontakt, som er tændt — også selvom der er slukket på apparatets afbryder.

VAROITUS: Laitteen toisiopiiriin kytketty käyttökytkin ei irroita koko laitetta verkosta.

(standby)

IMPORTANT NOTICE FOR THE UNITED KINGDOM**Connecting the Plug and Cord**

IMPORTANT. The wires in this mains lead are coloured in accordance with the following code:

BLUE : NEUTRAL

BROWN : LIVE

As the colours of the wires in the mains lead of this apparatus may not correspond with the coloured markings identifying the terminals in your plug proceed as follows:

The wire which is coloured BLUE must be connected to the terminal which is marked with the letter N or coloured BLACK.

The wire which is coloured BROWN must be connected to the terminal which is marked with the letter L or coloured RED.

Making sure that neither core is connected to the earth terminal of the three pin plug.

* This applies only to products distributed by
Yamaha Music U.K. Ltd.

(2 wires)

The serial number of this product may be found on the bottom of the unit. You should note this serial number in the space provided below and retain this manual as a permanent record of your purchase to aid identification in the event of theft.

Model No.

Serial No.

(bottom)

Le numéro de série de ce produit est indiqué sur le bas de l'unité. Notez-le dans l'espace fourni ci-dessous et conservez ce manuel en tant que preuve permanente de votre achat afin de faciliter l'identification du produit en cas de vol.

N° de modèle

N° de série

(partie inférieure)

O número de série deste produto encontra-se na parte inferior da unidade. Anote-o no espaço reservado abaixo e guarde este manual como registro de compra permanente para auxiliar na identificação do produto em caso de roubo.

N° do modelo

N° de série

(parte inferior)

Die Seriennummer dieses Produkts befindet sich an der Unterseite des Geräts. Sie sollten diese Seriennummer an der unten vorgesehenen Stelle eintragen und dieses Handbuch als dauerhaften Beleg für Ihren Kauf aufbewahren, um im Fall eines Diebstahls die Identifikation zu erleichtern.

Modell Nr.

Seriennr.

(Unterseite)

Серийный номер данного изделия приведен на нижней панели устройства. Запишите серийный номер в расположенном ниже поле и сохраните данное руководство как подтверждение покупки; это поможет идентифицировать принадлежность устройства в случае кражи.

Номер модели.

Серийный номер.

(нижняя сторона)

PRÉCAUTIONS D'USAGE

PRIÈRE DE LIRE ATTENTIVEMENT AVANT DE PROCÉDER À TOUTE MANIPULATION

* Rangez soigneusement ce manuel pour pouvoir le consulter ultérieurement.



AVERTISSEMENT

Veillez à toujours observer les précautions élémentaires énumérées ci-après pour éviter de graves blessures, voire la mort, en raison d'une électrocution, d'un court-circuit, de dégâts, d'un incendie ou de tout autre risque. La liste de ces précautions n'est pas exhaustive :

Alimentation/adaptateur secteur

- Ne laissez pas le cordon d'alimentation à proximité de sources de chaleur, telles que des radiateurs ou des éléments chauffants. Évitez de le plier de façon excessive ou de l'endommager de quelque manière que ce soit, de placer des objets lourds dessus et de le laisser traîner là où l'on pourrait marcher ou trébucher dessus. Évitez d'enrouler d'autres câbles dessus.
- Utilisez uniquement la tension requise pour l'instrument. Celle-ci est indiquée sur la plaque du fabricant de l'instrument.
- Utilisez uniquement l'adaptateur spécifié (page 114). L'utilisation d'un adaptateur inapproprié peut endommager l'instrument ou entraîner une surchauffe.
- Vérifiez périodiquement l'état de la fiche électrique, dépoussiérez-la et nettoyez-la.

Ne pas ouvrir

- L'instrument ne contient aucune pièce nécessitant l'intervention de l'utilisateur. N'ouvrez pas l'instrument et ne tentez pas d'en démonter les éléments internes ou de les modifier de quelque façon que ce soit. Si l'appareil présente des signes de dysfonctionnement, mettez-le immédiatement hors tension et faites-le contrôler par un technicien Yamaha qualifié.

Prévention contre l'eau

- Ne laissez pas l'instrument sous la pluie et ne l'utilisez pas près d'une source d'eau ou dans un milieu humide. Ne déposez pas dessus des récipients contenant des liquides qui risqueraient de s'infiltrer par les ouvertures. Si un liquide, tel que de l'eau, pénètre à l'intérieur de l'instrument, mettez immédiatement ce dernier hors tension et débranchez le cordon d'alimentation de la prise secteur. Faites ensuite contrôler l'instrument par un technicien Yamaha qualifié.
- N'essayez jamais de retirer ou d'insérer une fiche électrique avec les mains mouillées.

Prévention contre les incendies

- Ne déposez pas des objets présentant une flamme, tels que des bougies, sur l'instrument. Ceux-ci pourraient se renverser et provoquer un incendie.

En cas d'anomalie

- Si l'un des problèmes suivant survient, coupez immédiatement l'alimentation et retirez la fiche électrique de la prise. Faites ensuite contrôler l'appareil par un technicien Yamaha.
 - Le cordon électrique s'effiloche ou est endommagé.
 - L'instrument dégage une odeur inhabituelle ou de la fumée.
 - Un objet est tombé à l'intérieur de l'instrument.
 - Une brusque perte de son est intervenue durant l'utilisation de l'instrument.



ATTENTION

Observez toujours les précautions élémentaires reprises ci-dessous pour éviter tout risque de blessures corporelles, pour vous-même ou votre entourage, ainsi que la détérioration de l'instrument ou de tout autre bien. La liste de ces précautions n'est pas exhaustive :

Alimentation/adaptateur secteur

- N'utilisez pas de connecteur multiple pour brancher l'instrument sur une prise secteur. Cela risque d'affecter la qualité du son, voire de provoquer la surchauffe de la prise.
- Veillez à toujours saisir la fiche, et non le cordon, pour débrancher l'instrument de la prise d'alimentation. Si vous tirez sur le cordon, vous risquez de l'endommager.
- Débranchez la fiche électrique de la prise secteur lorsque vous n'utilisez pas l'instrument pendant un certain temps ou en cas d'orage.

Emplacement

- Ne placez pas l'instrument dans une position instable afin d'éviter qu'il ne tombe accidentellement.
- Débranchez tous les câbles connectés avant de déplacer l'instrument.
- Lors de la configuration de l'instrument, assurez-vous que la prise secteur que vous utilisez est facilement accessible. En cas de problème ou de dysfonctionnement, coupez immédiatement l'alimentation et retirez la fiche de la prise. Même lorsque l'interrupteur d'alimentation est en position d'arrêt, du courant électrique de faible intensité continue de circuler dans l'instrument. Si vous n'utilisez pas l'instrument pendant une période prolongée, veillez à débrancher le cordon d'alimentation de la prise murale.
- Utilisez uniquement le support spécifié pour l'instrument. Pour fixer le support ou le rack, n'utilisez que les vis fournies par le fabricant, sous peine d'endommager les éléments internes ou de renverser accidentellement l'instrument.

Connexions

- Avant de raccorder l'instrument à d'autres appareils électroniques, mettez ces derniers hors tension. Avant de mettre ces appareils sous ou hors tension, réglez tous les niveaux de volume sur le son minimal.
- Veillez également à régler tous les appareils sur le volume minimal et à augmenter progressivement les commandes de volume tout en jouant de l'instrument pour obtenir le niveau sonore souhaité.

Handling caution

- Ne glissez pas les doigts ou les mains dans les fentes du de l'instrument.
- N'insérez pas et ne laissez pas tomber d'objets en papier, en métal ou autres dans les fentes du panneau.
- Ne vous appuyez pas sur l'instrument et ne déposez pas d'objets lourds dessus. Ne manipulez pas trop brutalement les touches, les sélecteurs et les connecteurs.
- N'utilisez pas l'instrument ou le casque de manière prolongée à des niveaux sonores trop élevés ou inconfortables qui risqueraient d'entraîner des troubles définitifs de l'audition. Si vous constatez une baisse d'acuité auditive ou que vous entendez des sifflements, consultez un médecin.

Yamaha ne peut être tenu responsable des détériorations causées par une mauvaise manipulation de l'instrument ou par des modifications apportées par l'utilisateur, ni des données perdues ou détruites.

Mettez toujours l'instrument hors tension lorsque vous ne l'utilisez pas.

Notez que lorsque l'interrupteur [] (Veille/Marche) est en position « Veille », une faible quantité d'électricité continue de circuler dans l'instrument. Lorsque vous n'utilisez pas l'instrument pendant une longue période, veillez à débrancher le cordon d'alimentation de la prise murale.

AVIS

Veillez à toujours observer les avis ci-dessous afin d'éviter d'endommager le produit, les données et le matériel avoisinant.

■ Manipulation et entretien

- N'utilisez pas l'instrument à proximité d'un téléviseur, d'une radio, d'un équipement stéréo, d'un téléphone mobile ou d'autres appareils électriques. Autrement, ces équipements risquent de produire des interférences.
- N'exposez pas l'instrument à la poussière, à des vibrations ou à des conditions de chaleur et de froid extrêmes (à la lumière directe du soleil, à proximité d'un radiateur ou dans une voiture en pleine journée), au risque de déformer le panneau ou d'endommager les composants internes.
- Ne déposez pas d'objets en vinyle, en plastique ou en caoutchouc sur l'instrument, car ceux-ci risquent de décolorer le panneau ou le clavier.
- Utilisez un chiffon doux et sec pour le nettoyage de l'instrument. N'utilisez jamais de diluants de peinture, de solvants, de produits d'entretien liquides ou de tampons de nettoyage imprégnés de produits chimiques.
- Lors de changements importants de la température ou de l'humidité, de la condensation peut se former et de l'eau s'accumuler sur la surface de l'instrument. Si cette eau n'est pas retirée, les parties en bois risquent de l'absorber et d'être endommagées. Prenez soin d'essuyer l'eau immédiatement à l'aide d'un chiffon doux.

■ Sauvegarde des données

- Certains éléments de données (page 64) sont automatiquement enregistrés sous forme de données de sauvegarde dans la mémoire interne, même après la mise hors tension de l'instrument. Les données enregistrées peuvent toutefois être perdues à la suite d'un dysfonctionnement ou d'une opération incorrecte. Enregistrez dès lors les données importantes sur un périphérique de stockage USB ou un périphérique externe tel qu'un ordinateur (pages 93–94 et 101).
- Pour éviter toute perte de données due à un support endommagé, nous vous recommandons d'enregistrer vos données importantes sur deux supports de stockage USB différents ou sur un support externe tel que votre ordinateur.

● À propos des droits d'auteur

- La copie des données musicales disponibles dans le commerce, y compris, mais sans s'y limiter, les données MIDI et/ou audio, est strictement interdite, sauf pour un usage personnel.
- Ce produit comporte et intègre des programmes informatiques et du contenu pour lesquels Yamaha détient des droits d'auteur ou possède une licence d'utilisation des droits d'auteurs d'autrui. Les matériaux protégés par les droits d'auteur incluent, sans s'y limiter, tous les logiciels informatiques, fichiers de style, fichiers MIDI, données WAVE, partitions musicales et enregistrements audio. Toute utilisation non autorisée de ces programmes et de leur contenu est interdite en vertu des lois en vigueur, excepté pour un usage personnel. Toute violation des droits d'auteurs entraînera des poursuites judiciaires. IL EST STRICTEMENT INTERDIT DE FAIRE, DE DIFFUSER OU D'UTILISER DES COPIES ILLÉGALES.

● À propos des fonctions et données intégrées à l'instrument

- Certains morceaux présélectionnés ont été modifiés en termes de longueur ou d'arrangement et peuvent ne pas être reproduits exactement tels que l'original.
- Cet instrument peut exploiter différents types/formats de données audio en les convertissant préalablement au format approprié. Il est dès lors possible que les données ne soient pas reproduites exactement selon l'intention initiale du compositeur ou de l'auteur.

● À propos de ce manuel

- Les illustrations et les pages d'écran figurant dans ce manuel sont uniquement proposées à titre d'information et peuvent être différentes de celles de votre instrument.
- Windows est une marque déposée de Microsoft® Corporation aux États-Unis et dans d'autres pays.
- Les noms de sociétés et de produits cités dans ce manuel sont des marques commerciales ou déposées appartenant à leurs détenteurs respectifs.

Logos



GM System Level 1

Le système « GM System Level 1 » est un complément de la norme MIDI qui garantit que les données musicales compatibles avec le format GM peuvent être reproduites convenablement par n'importe quel générateur de sons compatible GM, quel qu'en soit le fabricant. Le logo GM est apposé sur tous les produits matériels et logiciels qui prennent en charge la norme GM System Level.



XGlite

Comme son nom l'implique, « XGlite » est une version simplifiée du format de génération de sons XG de qualité supérieure, créé par Yamaha. Vous pouvez évidemment reproduire n'importe quel type de données de morceau XG à l'aide d'un générateur de sons XGlite. N'oubliez cependant pas que la reproduction de certains morceaux peut être légèrement différente des données d'origine, dans la mesure où le choix de paramètres de contrôle et d'effets est plus limité.



XF

Le format XF de Yamaha améliore la norme SMF (Standard MIDI File) grâce à des fonctionnalités plus performantes et une capacité d'évolution plus importante pour les développements futurs. L'instrument est à même d'afficher les paroles lors de la reproduction d'un fichier XF comportant des paroles.



STYLE FILE

Style File Format est le format de fichier de style original de Yamaha, qui utilise un système de conversion unique pour fournir un accompagnement automatique de haute qualité, reposant sur un vaste choix de types d'accords.

À propos de ce mode d'emploi et de la Liste des données

Ce mode d'emploi est divisé en quatre sections principales : « Configuration », « Guide de référence rapide », « Référence » et « Annexe ».

Une « Liste des données » est également fournie séparément.

Mode d'emploi (le présent manuel)

Configuration	Veillez lire cette section en premier.
Guide de référence rapide	Cette section vous explique comment utiliser les fonctions de base. Consultez-la lorsque vous jouez sur l'instrument.
Référence	Cette section explique comment procéder à des réglages détaillés des diverses fonctions de l'instrument.
Annexe	Cette section contient des informations sur le dépistage des pannes et les caractéristiques techniques.

Data List (Liste des données)

Liste des voix, Format des données MIDI, etc.

MIDI Reference (Référence MIDI)

La section Référence MIDI contient des informations relatives à la norme MIDI. Vous pouvez la télécharger depuis la bibliothèque Yamaha Manual Library, à l'adresse suivante :

<http://www.yamaha.co.jp/manual/>

Accessoires inclus

L'emballage du DGX-640 contient les éléments suivants. Veuillez vérifier qu'ils sont tous dans le carton.

- Pupitre
 - CD-ROM Accessory
 - Mode d'emploi (ce manuel)
 - Pupitre du clavier
 - Sélecteur au pied
- Adaptateur secteur
 - * Peut ne pas être fourni selon le pays. Veuillez vérifier ce point avec votre distributeur Yamaha.
 - Liste des données
 - Fiche d'enregistrement utilisateur de Mon produit Yamaha
 - * L'ID du produit vous sera demandé lorsque vous remplirez la fiche d'enregistrement utilisateur.

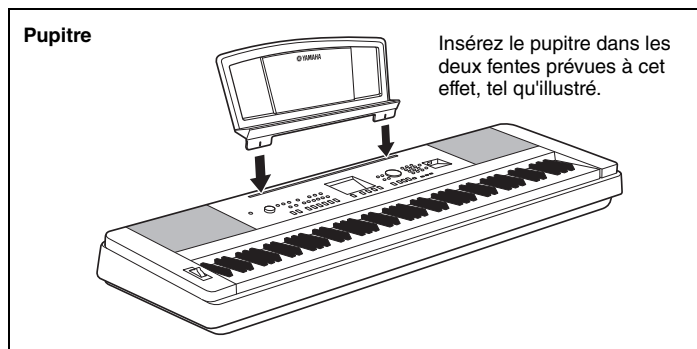

Fonctions spéciales

Clavier standard Graded Hammer (à marteaux gradués)

Grâce à notre expérience en tant que leader mondial de la fabrication de pianos acoustiques, nous avons mis au point un clavier dont le fonctionnement est quasiment indifférencié de celui d'un véritable instrument. À l'instar d'un piano acoustique traditionnel, les notes inférieures ont un toucher plus lourd, tandis que les notes supérieures sont plus sensibles à un toucher léger. La sensibilité du clavier peut même être adaptée à votre style de jeu. La technologie Graded Hammer permet également au DGX-640 d'offrir un toucher authentique sur un instrument léger.

Technologie Performance Assistant

► Page 43

Accompagnez un morceau au clavier et offrez, à chaque fois, une performance parfaite... même en cas de fausses notes ! Il vous suffit de jouer au clavier, tour à tour dans la partie à main gauche ou à main droite, pour que votre performance prenne une allure professionnelle, à condition, bien sûr, de garder le rythme. Et si vous ne savez pas jouer des deux mains, vous pouvez toujours jouer la mélodie en tapotant sur une note unique.

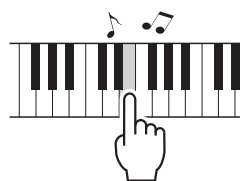

Vous n'avez besoin que d'un seul doigt !

Reproduction d'une variété de voix instrumentales

► Page 18

Le DGX-640 vous offre l'opportunité de transformer la voix instrumentale qui retentit lorsque vous jouez au clavier en voix de violon, de flûte, de harpe ou toute autre voix choisie parmi un large éventail de voix disponibles. Par exemple, vous avez la possibilité de changer l'ambiance musicale d'un morceau pour piano en l'interprétant à l'aide d'une voix de violon. Partez à la découverte d'un monde nouveau empreint de diversité musicale.



Jeu avec styles d'accompagnement

► Page 24

Vous souhaitez jouer aux airs d'un accompagnement complet ? Essayez les styles d'accompagnement automatique. Ces derniers vous offrent l'équivalent d'un orchestre d'accompagnement complet, interprétant une large variété de styles allant des valse à l'euro-trance en passant par les styles à 8 temps... et bien d'autres choix encore. Sélectionnez un style correspondant à la musique que vous voulez jouer ou essayez-vous à de nouveaux styles afin d'élargir votre univers musical.

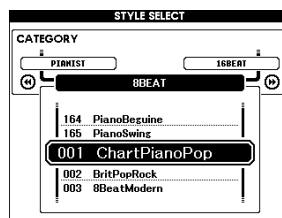

Performance facilitée grâce à l'affichage de la partition

► Page 32

Lorsque vous jouez un morceau, la partition correspondante s'affiche à l'écran. C'est la méthode idéale pour apprendre à lire la musique. Si le morceau contient des paroles ou des accords*, ceux-ci apparaîtront également sur l'écran de la partition.

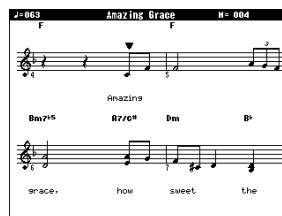

* Les paroles et les accords n'apparaîtront pas si le morceau que vous utilisez avec la fonction d'affichage de la partition ne contient pas les paroles et données d'accord appropriées.

Table des matières

À propos de ce mode d'emploi et de la Liste des données ... 7
Accessoires inclus 7
Fonctions spéciales 8

Configuration

Configuration 10
Assemblage du pupitre de clavier..... 10
Alimentation 13
Connexion d'un casque (prise PHONES/OUTPUT (Casque/Sortie)) 13
Connexion d'un sélecteur au pied (prise SUSTAIN (Maintien)) 13
Connexion d'un pédalier (prise PEDAL UNIT)..... 14
Connexion à un ordinateur (borne USB) 15
Mise sous tension 15
Commandes et bornes du panneau 16

Guide de référence rapide

Reproduction de diverses voix d'instrument 18
Sélection et reproduction d'une voix – MAIN 18
Reproduction de la voix Grand Piano 19
Reproduction simultanée de deux voix – DUAL 20
Reproduction de voix différentes avec les mains gauche et droite – SPLIT 21
Le métronome 22
Démarrage du métronome 22
Réglage du tempo du métronome 22
Réglage du type de mesure 23
Reproduction des styles 24
Sélection d'un rythme pour le style 24
Reproduction accompagnée d'un style 25
Reproduction de morceaux 28
Sélection et écoute d'un morceau 28
Sélection et reproduction de morceaux sur une mémoire flash USB 30
Opérations d'avance rapide, de rembobinage et de pause liées aux morceaux 31
Reproduction du morceau de démonstration 31
Affichage de la partition du morceau 32
Affichage des paroles 33

Référence

Principe d'utilisation 34
Sélection d'un morceau pour une leçon 38
Une méthode facile pour jouer du piano 43
Reproduction à l'aide de la base de données musicale 53
Modification du style d'un morceau 54
Enregistrement de votre propre performance 56
Mémorisation de vos réglages de panneau préférés 62
Sauvegarde et initialisation 64
Sauvegarde 64
Initialisation 64
Reproduction à l'aide d'une variété d'effets 65
Application de la fonction Harmony (Harmonie) 65
Application de la fonction Reverb 66

Application de la fonction Chorus (Choeur) 66
Application de l'effet DSP 67
Panel Sustain (Maintien via le panneau) 68
Variation de ton 68
Sélection d'un réglage EQ pour optimiser le son 69

Fonctions utiles pour les performances 70

Tap Start (Début par tapotement) 70
One Touch Setting (Présélection immédiate) 70
Réglage du carillon du déclic 70
Réglage du volume du métronome 71
Modification de la langue d'affichage 71

Réglages de voix 72

Édition de voix 72
Sélection d'une voix en duo 73
Sélection d'une voix partagée 73
Commandes de hauteur tonale (Transposition) 74
Commandes de hauteur tonale (Accordage) 74
Sensibilité de la réponse au toucher 75

Fonctions de style (accompagnement automatique) 76

Variation de motifs (sections) 76
Modification du tempo du style 79
Réglage du volume de style 79
Détermination du point de partage 80
Reproduction d'un style avec des accords mais sans rythme (Stop Accompaniment) 80
AI Fingered (Doigté IA) 81
Reproduction de style en utilisant le clavier tout entier 81
Recherche d'accords à l'aide de la fonction Chord Dictionary (Dictionnaire d'accords) 82

Réglages de morceau 83

Modification du tempo du morceau 83
Song Volume 83
Fonction de répétition A-B 84
Assourdissement des pistes individuelles du morceau 84
Modification de la voix de la mélodie 84
Reproduction des fonctions BGM 85
Reproduction aléatoire de morceau 85

Les fonctions 86

Sélection et réglage des fonctions 86

Sauvegarde et chargement de données 90

Connexion d'une mémoire flash USB 90
Précautions à prendre lors de l'utilisation de la borne USB TO DEVICE 91
Utilisation des périphériques de stockage USB 91

Connexion à un ordinateur 97

Connexion d'un ordinateur 97
Transfert de données de performances vers et depuis un ordinateur 98
Transfert de données entre l'ordinateur et l'instrument 99

Manuel d'installation du CD-ROM Accessory 102

Remarques importantes à propos du CD-ROM 102
Contenu du CD-ROM 103
Configuration requise 104
Installation des logiciels 104

Annexe

Résolution des problèmes 109

Messages 110

Index 112

Caractéristiques techniques 114

Configuration

Assemblage du pupitre de clavier

⚠ ATTENTION

Veillez lire attentivement les consignes suivantes avant d'assembler ou d'utiliser le pupitre du clavier. Celles-ci ont pour but de garantir une utilisation du pupitre en toute sécurité et d'éviter toute blessure ou dommage. En respectant ces consignes, vous pourrez utiliser le pupitre du clavier en toute sécurité et de façon durable.

- *Veillez à ne pas intervertir les éléments et à les installer dans le bon sens. Prenez soin de suivre les instructions de montage, dans l'ordre indiqué ci-dessous.*
- *L'assemblage doit être effectué par deux personnes au moins.*
- *Veillez à utiliser des vis conformes aux dimensions indiquées ci-dessous. L'utilisation de vis inadéquates risque en effet d'endommager le pupitre.*
- *N'utilisez le pupitre que lorsque l'assemblage est terminé. Un pupitre dont l'assemblage est inachevé risque de se renverser ou de provoquer la chute du clavier.*
- *Placez toujours le pupitre sur une surface plane et stable. S'il est placé sur une surface inégale, le pupitre risque en effet de devenir instable ou de se renverser. Par ailleurs, le clavier pourrait tomber ou vous blesser.*
- *N'utilisez pas le pupitre à d'autres fins que celles prévues. La présence d'autres objets sur le pupitre risque d'entraîner la chute de ceux-ci ou le renversement du pupitre.*
- *N'exercez pas de force excessive sur le clavier afin d'éviter de retourner le pupitre ou de faire tomber le clavier.*
- *Avant d'utiliser l'instrument, vérifiez que le pupitre est stable et sécurisé et que toutes les vis ont été soigneusement resserrées. À défaut, le pupitre pourrait se retourner et le clavier chuter et blesser l'utilisateur.*
- *Pour démonter le pupitre, il suffit d'inverser l'ordre des étapes d'assemblage présentées ci-dessous.*

Préparez un tournevis cruciforme (+) de taille appropriée.

- 1** Les éléments présentés dans l'illustration « Éléments à assembler » sont utilisés pour le montage. Suivez les instructions de montage et sélectionnez au fur et à mesure les éléments nécessaires.

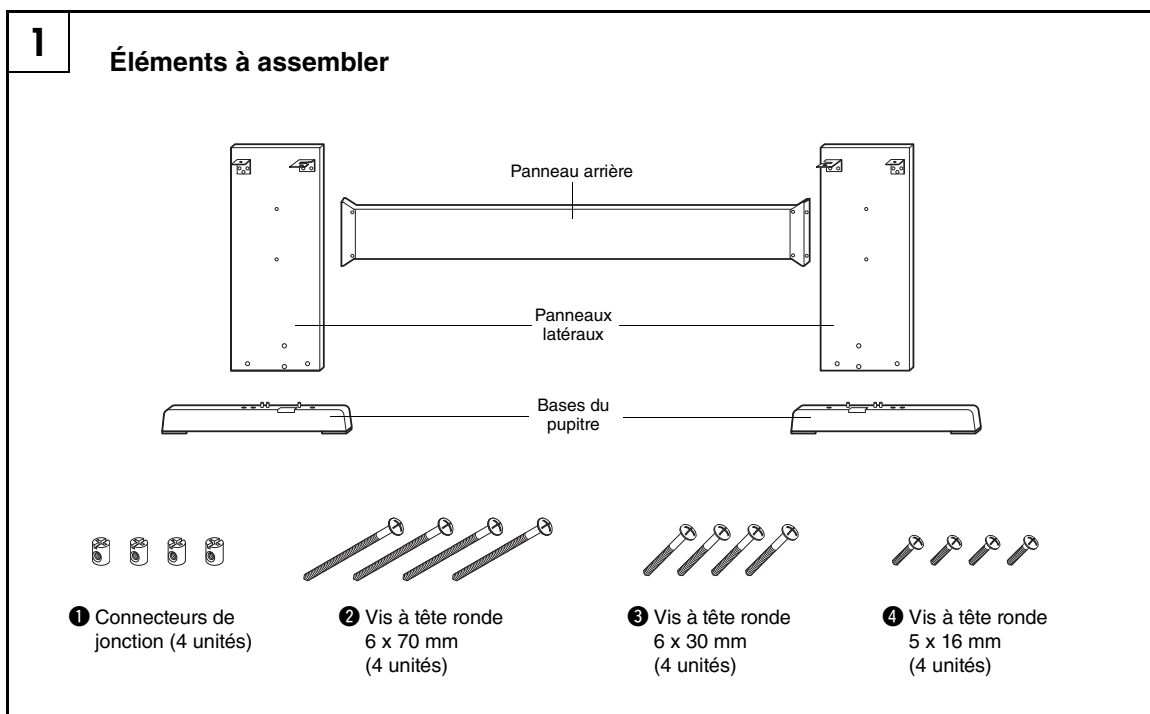

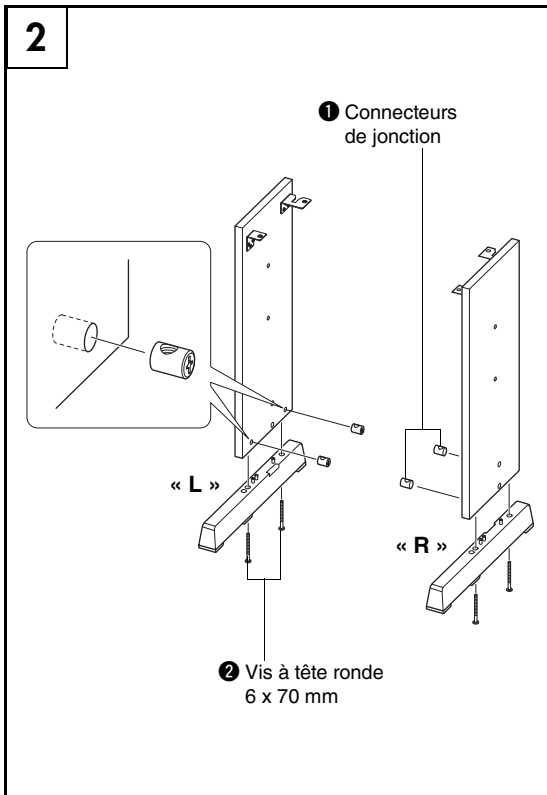

2 Fixez les bases du pupitre.

Insérez les connecteurs de jonction 1 dans les panneaux latéraux, comme illustré.

Les connecteurs de jonction sont correctement installés si vous arrivez à voir la tête de la vis sur le connecteur.

NOTE

- Si vous avez placé les connecteurs dans le mauvais sens et que vous voulez les retirer, tapez sur les pourtours des trous sur les panneaux.

Fixez les bases du pupitre « L » (Gauche) et « R » (Droite) sur le bas des panneaux latéraux à l'aide des vis 2. Les lettres « L » (Gauche) et « R » (Droite) apparaissent sur la surface supérieure des bases du pupitre. Si vous éprouvez des difficultés à resserrer les vis, utilisez un tournevis pour faire pivoter les connecteurs de jonction de manière à aligner les orifices des connecteurs sur les trous des vis présents sur les bases du pupitre.

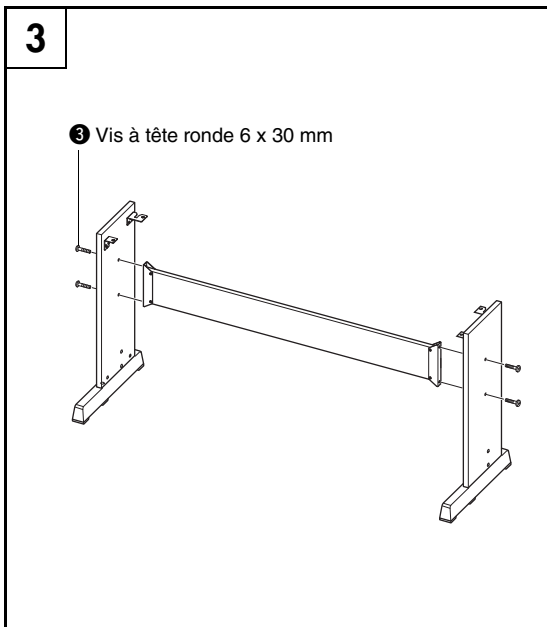

3 Fixez le panneau arrière.

Fixez le panneau arrière à l'aide des vis 3. Vérifiez l'orientation arrière/avant des panneaux latéraux.

Assurez-vous que la surface non colorée est face au sol.

ATTENTION

- Prenez soin de ne pas faire tomber le panneau arrière et de ne pas toucher les éléments métalliques tranchants.

NOTE

- Si vous avez acheté un pédalier en option, installez-le avant de passer à l'étape suivante. Pour ce faire, reportez-vous aux instructions fournies avec le pédalier.

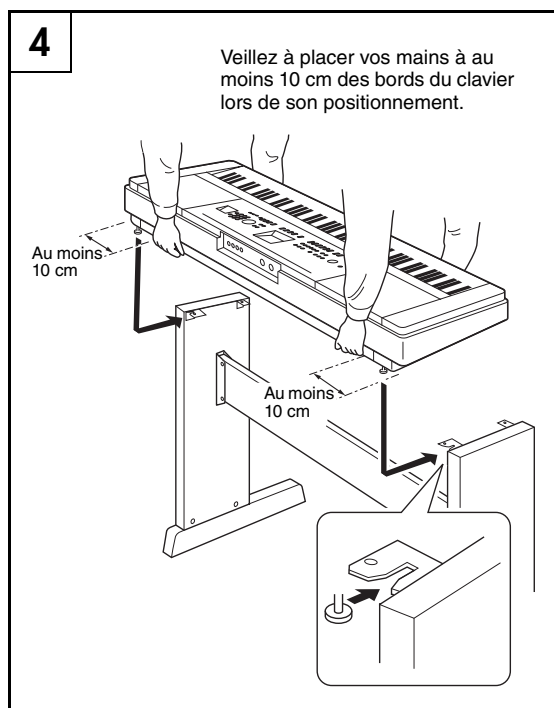

4 Posez le clavier sur le pupitre.

Vérifiez l'orientation avant/arrière du pupitre et posez avec précaution le clavier sur les panneaux latéraux. Déplacez doucement le clavier de manière à aligner les trous situés sur sa partie inférieure avec les trous des équerres.

⚠ ATTENTION

- Prenez garde de ne pas laisser tomber le clavier et de ne pas vous coincer les doigts entre le clavier et les éléments du pupitre.
- Tenez le clavier uniquement dans la position indiquée sur le schéma.

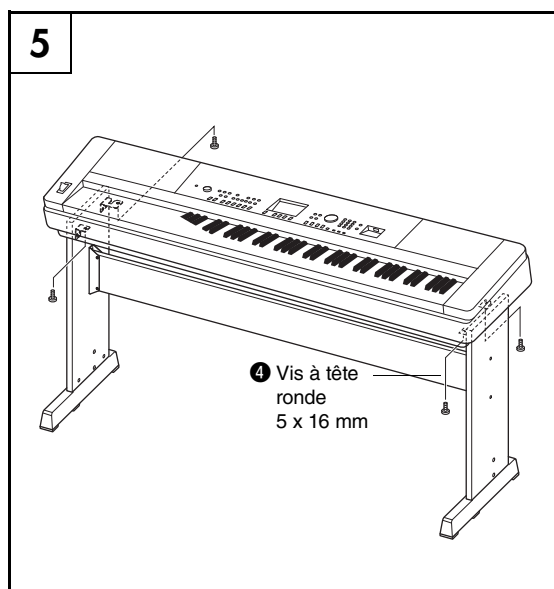

5 Installez le clavier sur le pupitre.

Fixez le clavier aux équerres à l'aide des vis ④.

Liste de contrôle après assemblage

Une fois le pupitre monté, vérifiez les points suivants :

- Reste-t-il des pièces inutilisées ?
→ Si c'est le cas, lisez à nouveau les instructions de montage et rectifiez les éventuelles erreurs.
- L'instrument est-il placé hors de portée des portes ou de tout autre objet mobile ?
→ Si ce n'est pas le cas, déplacez l'instrument à un endroit approprié.
- Entendez-vous un bruit de ferraille lorsque vous jouez de l'instrument ou déplacez ce dernier ?
→ Si c'est le cas, resserrez correctement toutes les vis.
- Si le clavier émet des grincements ou semble instable lorsque vous jouez, relisez attentivement les instructions et les schémas de montage et resserrez toutes les vis.

Veillez exécuter les opérations suivantes AVANT de mettre l'instrument sous tension.

Alimentation

1 Vérifiez que l'interrupteur [] (Veille/Marche) de l'instrument est en position « Veille ».

AVERTISSEMENT

- *Utilisez uniquement l'adaptateur spécifié (page 114). Le recours à d'autres adaptateurs risque d'endommager irrémédiablement l'adaptateur et l'instrument.*

2 Branchez l'adaptateur secteur fourni sur la prise d'alimentation.

3 Branchez l'adaptateur sur une prise secteur.

ATTENTION

- *Débranchez l'adaptateur secteur lorsque vous n'utilisez pas l'instrument ou par temps d'orage.*

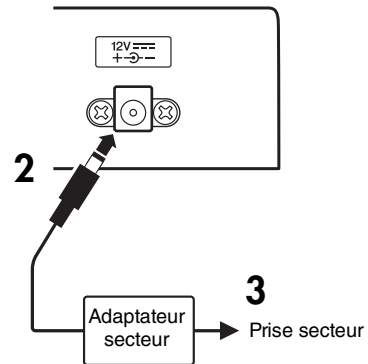

Effectuez toutes les connexions nécessaires AVANT la mise sous tension.

Connexion d'un casque (prise PHONES/OUTPUT (Casque/Sortie))

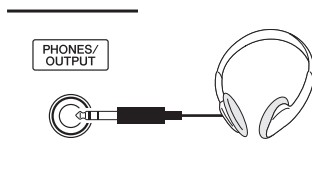

Vous pouvez brancher n'importe quel casque stéréo doté d'une fiche stéréo 1/4" pour contrôler la sortie du son en toute facilité. Les haut-parleurs sont automatiquement coupés lorsque vous introduisez une fiche dans cette prise.

La prise PHONES/OUTPUT sert également de sortie externe. Vous pouvez brancher la prise PHONES/OUTPUT à un amplificateur de clavier, un système stéréo, une console de mixage, un magnétophone ou

un autre périphérique audio de niveau de ligne afin d'envoyer le signal de sortie de l'instrument vers ce périphérique.

AVERTISSEMENT

- *N'utilisez pas le casque pendant une période prolongée et à un volume sonore élevé ; cela pourrait non seulement provoquer une fatigue auditive mais également détériorer votre ouïe.*

ATTENTION

- *Pour éviter d'endommager les haut-parleurs, réglez le volume des périphériques externes au minimum avant de les raccorder. Le non-respect de ces précautions peut provoquer une décharge électrique ou endommager l'équipement. Vérifiez aussi que tous les appareils sont réglés sur le volume sonore minimal et augmentez progressivement les commandes de volume tout en jouant de l'instrument pour régler le niveau sonore souhaité.*

Connexion d'un sélecteur au pied (prise SUSTAIN (Maintien))

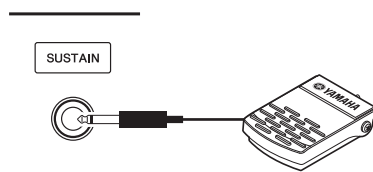

La fonction de maintien vous permet de produire un maintien naturel en appuyant sur un sélecteur au pied lorsque vous jouez au clavier. Branchez le sélecteur au pied fourni dans cette prise et utilisez-le pour activer ou désactiver le maintien.

NOTE

- *La fonction de maintien n'affecte pas les voix partagées.*
- *Vérifiez que la fiche du sélecteur au pied est branchée correctement dans la prise SUSTAIN avant de mettre l'instrument sous tension.*
- *N'appuyez pas sur le sélecteur au pied lors de la mise sous tension de l'instrument, car cela a pour effet de modifier la reconnaissance de la polarité du sélecteur au pied et d'inverser son fonctionnement.*

Connexion d'un pédalier (prise PEDAL UNIT)

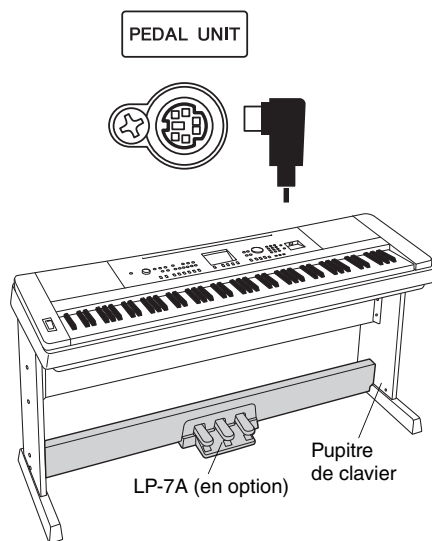

Cette prise est destinée à la connexion d'un pédalier LP-7A, proposé en option. Lors de la connexion du pédalier, assurez-vous de monter également celui-ci sur le pupitre du clavier fourni.

NOTE

- Vérifiez que l'instrument est hors tension lorsque vous connectez ou déconnectez le pédalier.

Fonctions du pédalier

Le pédalier en option dispose de trois pédales, qui produisent une série d'effets expressifs similaires à ceux d'un piano acoustique. Le pédalier n'affecte pas la voix partagée lorsque le clavier est en mode Split (Partage).

Pédale forte (Droite)

La pédale forte fonctionne sur cet instrument de la même manière que sur un piano acoustique. Lorsque vous l'enfoncez, les notes sont prolongées. Le fait de relâcher la pédale interrompt (coupe) immédiatement le maintien des notes.

L'effet de pédale « à mi-course » vous permet de vous servir de la pédale forte pour créer des effets de maintien partiels, en fonction du niveau d'enfoncement de la pédale.

* Si vous utilisez à la fois le sélecteur au pied et le pédalier, le dernier effet appliqué est prioritaire.

Pédale de sostenuto (Centre)

Si vous jouez une note ou un accord au clavier et appuyez sur la pédale de sostenuto tout en maintenant la ou les notes enfoncées, ces dernières sont maintenues tant que vous appuyez sur la pédale (l'effet obtenu est le même que si la pédale forte avait été enfoncée). Par contre, les notes jouées par la suite ne sont pas maintenues. Cela permet, par exemple, de maintenir un accord tout en jouant d'autres notes en mode « staccato ».

Pédale douce (Gauche)

La pédale douce réduit le volume et modifie légèrement le timbre des notes jouées lorsque la pédale est enfoncée. Son activation n'affecte toutefois pas les notes en cours de reproduction au moment où elle est enfoncée.

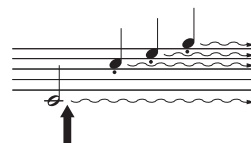
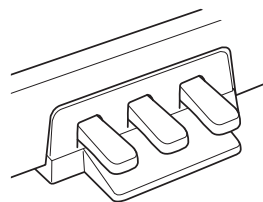

Lorsque vous appuyez sur la pédale de sustain, les notes jouées avant de relâcher la pédale ont un plus long maintien.

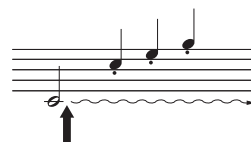

Lorsque vous appuyez sur la pédale de sostenuto tout en maintenant une note enfoncée, celle-ci est prolongée tant que la pédale est enfoncée.

Connexion à un ordinateur (borne USB)

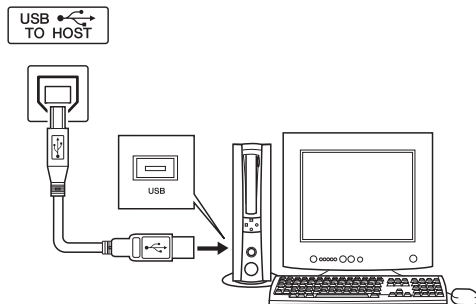

En connectant la borne USB de l'instrument à la borne USB d'un ordinateur, vous pouvez transférer des données de performance et des fichiers de morceaux entre les deux appareils (page 97).

Mise sous tension

L'interrupteur [⏻] (Veille/Marche) permet de mettre l'instrument sous tension (■) ou en veille (■). Baissez le volume sonore en tournant la commande [MASTER VOLUME] (Volume principal) vers la gauche et appuyez sur l'interrupteur [⏻] (Veille/Marche) pour mettre l'instrument sous tension. Appuyez à nouveau sur l'interrupteur [⏻] (Veille/Marche) pour éteindre l'instrument.

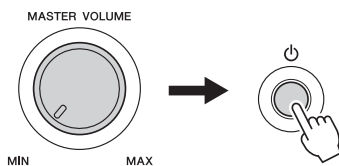

Les données sauvegardées dans la mémoire flash sont chargées sur l'instrument lors de sa mise sous tension. En l'absence de données de sauvegarde dans la mémoire flash, les réglages de l'instrument sont réinitialisés sur leurs valeurs respectives par défaut, spécifiées en usine, à la mise sous tension.

⚠ ATTENTION

- Notez que même lorsque l'interrupteur est en position « VEILLE », une très faible quantité de courant électrique circule toujours dans l'instrument. Si vous n'avez pas l'intention de l'utiliser pendant un certain temps, débranchez l'adaptateur secteur de la prise murale.

AVIS

- N'essayez jamais de mettre l'instrument hors tension lorsque le message « WRITING! » (En cours d'écriture !) apparaît à l'écran. Cela risquerait d'endommager la mémoire flash interne et d'entraîner la perte de données.

Commandes et bornes du panneau

Panneau avant

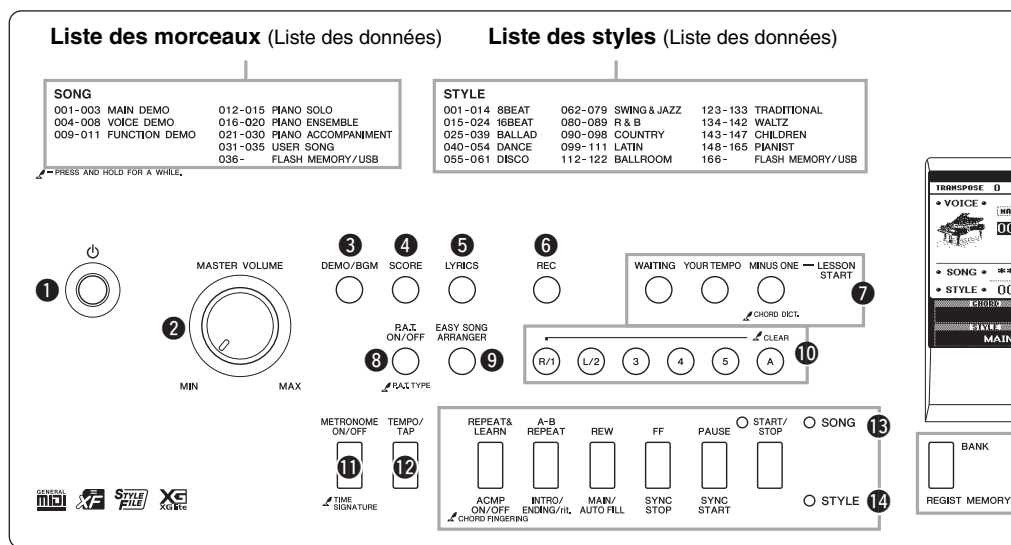

Panneau avant

- ❶ Interrupteur [⏻] (Veille/Marche)..... page 15
 - ❷ Commande [MASTER VOLUME]..... page 15
 - ❸ Touche [DEMO/BGM]..... pages 31, 85
 - ❹ Touche [SCORE] page 32
 - ❺ Touche [LYRICS] page 33
 - ❻ Touche [REC] page 56
 - ❼ LESSON START
 - Touche [WAITING] page 38
 - Touche [YOUR TEMPO]..... page 40
 - Touche [MINUS ONE] page 41
 - ❽ Touche [P.A.T. ON/OFF]..... page 44
 - ❾ Touche [EASY SONG ARRANGER] page 54
 - ❿ Piste de morceau
 - Touches [1]–[5], [A] pages 57, 84
 Lesson
 - Touches [R/1] et [L/1] page 38
 - ⓫ Touche [METRONOME ON/OFF]..... page 22
 - ⓬ Touche [TEMPO/TAP] pages 22, 79, 83
 - ⓭ SONG
 - Touche [REPEAT&LEARN] page 42
 - Touche [A-B REPEAT] page 84
 - Touche [REW] page 31
 - Touche [FF] page 31
 - Touche [PAUSE]..... page 31
 - Touche [START/STOP] page 29
 - ⓮ STYLE
 - Touche [ACMP ON/OFF] page 25
 - Touche [INTRO/ENDING/rit.]..... page 76
 - Touche [MAIN/AUTO FILL]..... page 76
 - Touche [SYNC STOP]..... page 78
 - Touche [SYNC START] page 77
 - Touche [START/STOP] pages 24, 26
 - ⓯ Touches [1]–[4] de la section REGIST MEMORY [BANK]..... page 62
 - ⓰ Touches [◀] et [▶] de la section CATEGORY page 35
 - ⓱ Touche [EXIT]..... page 36
 - ⓲ Touche [FUNCTION] pages 36, 86
 - ⓳ Cadran DATA ENTRY
 - Touches numériques [0]–[9], Touches [+] et [-] page 35
 - ⓴ Touche [FILE CONTROL] page 90
 - ⓵ Touche [EXECUTE]..... page 92
 - ⓶ Touche [PORTABLE GRAND] page 19
 - ⓷ Touche [SONG] page 28
 - ⓸ Touche [STYLE] page 24
 - ⓹ Touche [VOICE]..... page 18
 - ⓺ Touche [MUSIC DATABASE] page 53
 - ⓻ Touche [SPLIT ON/OFF]..... page 21
 - ⓼ Touche [DUAL ON/OFF] page 20
 - ⓽ Touche [HARMONY ON/OFF]..... page 65
 - ⓾ Molette [PITCH BEND]..... page 68
 - ⓿ Kit de batterie..... page 19
- Les illustrations en regard de chaque touche indiquent les instruments de batterie et de percussion affectés aux touches lorsque l'élément « Standard Kit 1 » est sélectionné.
- ⓿ Borne USB TO DEVICE pages 30, 90

Écran (page 36)

Liste des voix (Liste des données)

VOICE	001-008 PIANO	063-078 STRINGS	122-128 SYNTH LEAD
	009-020 E. PIANO	079-082 CHOIR	129-134 SYNTH PAD
	021-034 ORGAN	083-095 SAXOPHONE	135-142 PERCUSSION
	035-039 ACCORDION	096-104 TRUMPET	143-154 DRUM KITS
	040-053 GUITAR	105-114 BRASS	155-535 XGlite
	054-062 BASS	115-121 FLUTE	000 OTS

Liste des bases de données musicales (Liste des données)

MUSIC DATABASE	001-015 MODERN POP	133-141 DISCO	238-245 WALTZ
	016-048 80'S POP	142-161 SWING & JAZZ	246-274 WORLD&TRADITIONAL
	049-076 70'S POP	162-184 R & B	275-305 PIANIST
	077-110 60'S & 50'S POP	185-198 COUNTRY	306- FLASH MEMORY/USB
	111-122 ROCK	199-213 LATIN	
	123-132 ELECTRONIC&DANCE	214-237 ENTERTAINMENT	

16 CATEGORY

17 EXIT 18 FUNCTION

19 DATA ENTRY

20 FILE CONTROL

21 EXECUTE

22 PORTABLE GRAND

23 SONG

24 STYLE

25 VOICE

26 MUSIC DATABASE

27 SPLIT ON/OFF

28 DUAL ON/OFF

29 HARMONY ON/OFF

30

31

32

PortableGrand

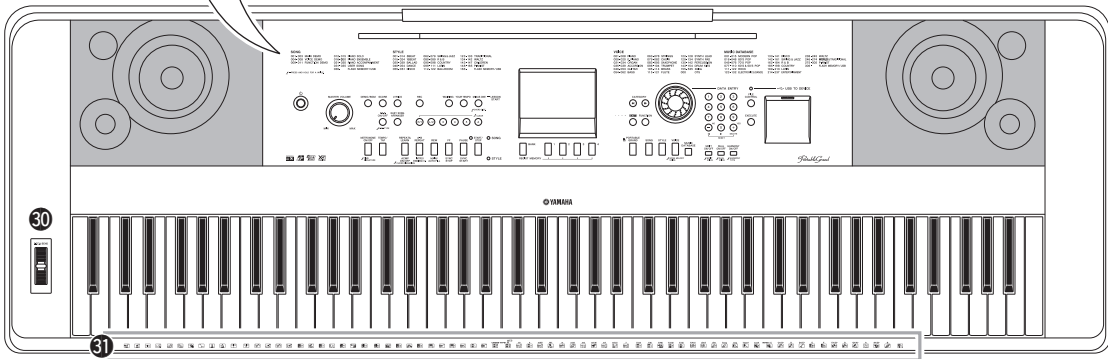

Panneau arrière

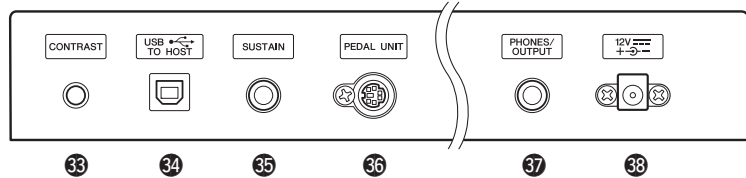

Panneau arrière

- 33 Bouton CONTRAST.....page 37
- 34 Borne USB TO HOSTpage 97
- 35 Prise SUSTAIN.....page 13
- 36 Prise PEDAL UNIT.....page 14
- 37 Prise PHONES/OUTPUTpage 13
- 38 Prise DC INpage 13

Reproduction de diverses voix d'instrument

Outre le piano, l'orgue et d'autres instruments à clavier « standard », cet instrument propose toute une variété de voix, parmi lesquelles la guitare, la basse, les instruments à cordes, le saxophone, la trompette, la batterie et les percussions, ainsi que des effets sonores... en bref, une large palette de sons musicaux.

Sélection et reproduction d'une voix – MAIN

Cette procédure permet de sélectionner la voix principale que vous jouerez au clavier.

1 Appuyez sur la touche [VOICE] (Voice).

L'écran de sélection de la voix principale apparaît.

Le nom et le numéro de la voix actuellement sélectionnée apparaissent en surbrillance.

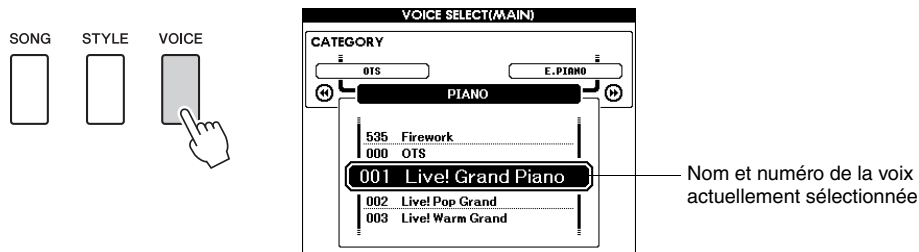

2 Sélectionnez la voix que vous souhaitez jouer.

Faites tourner le cadran tout en vérifiant le nom de la voix en surbrillance. Les voix disponibles sont sélectionnées et affichées dans l'ordre. La voix sélectionnée ici devient la voix principale.

Dans cet exemple, sélectionnez la voix « 117 Flute ».

NOTE

- Reportez-vous à liste complète des voix disponibles figurant dans la Liste des données fournie séparément.

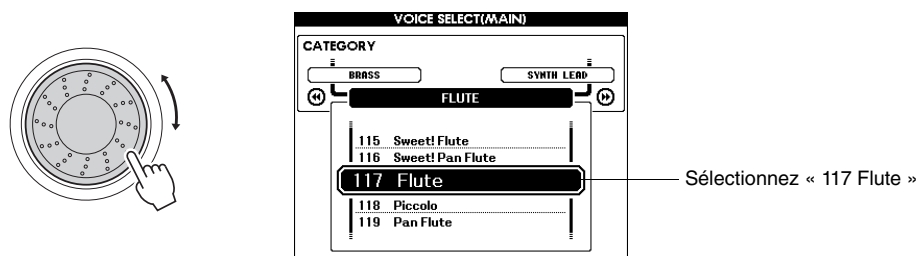

3 Jouez au clavier.

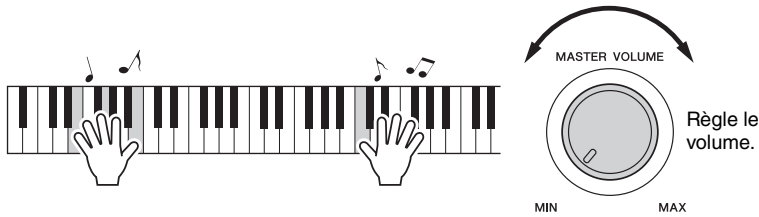

NOTE 1

- Réglages de voix (page 72)

Essayez de sélectionner et de reproduire diverses voix.
Appuyez sur la touche [EXIT] (Quitter) pour revenir à l'écran MAIN (Principal).

Types de voix présélectionnées

001–142 155–535	Voix d'instruments
143–154 (Kit de batterie)	Divers sons de batterie et de percussion sont attribués à des touches individuelles, via lesquelles ils peuvent être reproduits. Les détails sur l'affectation d'instruments aux touches sont fournis dans la Liste des kits de batterie figurant dans la Liste des données fournie séparément.

Reproduction de la voix Grand Piano

Si vous voulez uniquement jouer du piano, il vous suffit d'appuyer sur cette touche, ce qui est extrêmement pratique.

Appuyez sur la touche [PORTABLE GRAND].
La voix « 001 Live! Grand Piano » est sélectionnée.



NOTE 1

- Lorsque vous appuyez sur la touche [PORTABLE GRAND], tous les réglages sont désactivés, à l'exception de la sensibilité au toucher. La voix en duo et la voix partagée sont également désactivées, de sorte que seule la voix Grand Piano est reproduite sur l'ensemble du clavier.

Reproduction simultanée de deux voix – DUAL

Dès que vous appuyez sur la touche [DUAL ON/OFF] (Activation/désactivation des voix en duo) pour activer la fonction de voix en duo, une deuxième voix se fait entendre en plus de la voix principale lorsque vous jouez au clavier. Cette deuxième voix est appelée voix « en duo ». Le nom et le numéro de la voix en duo actuellement sélectionnée s'affichent dans l'écran MAIN.

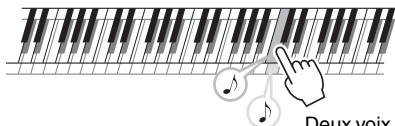
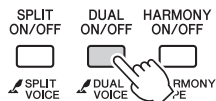

Deux voix sont entendues en même temps.

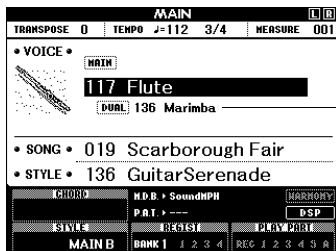

Numéro et nom de la voix en duo

Appuyez de nouveau sur cette touche pour désactiver la fonction de voix en duo.

Une voix en duo adaptée est automatiquement sélectionnée lorsque vous activez cette fonction. Vous pouvez cependant facilement sélectionner une autre voix en duo (page 73).

Reproduction de voix différentes avec les mains gauche et droite – SPLIT

Dès que vous appuyez sur la touche [SPLIT ON/OFF] (Activation/désactivation des voix partagées) pour activer la fonction de partage, vous pouvez jouer des voix différentes dans les parties du clavier situées respectivement à gauche et à droite du « point de partage » du clavier. La voix principale et la voix en duo sont exécutées à droite du point de partage, tandis que la voix jouée à gauche est appelée « voix partagée ». Le nom et le numéro de la voix partagée actuellement sélectionnée s'affichent dans l'écran MAIN. Le réglage du point de partage peut être modifié selon les besoins (page 80).

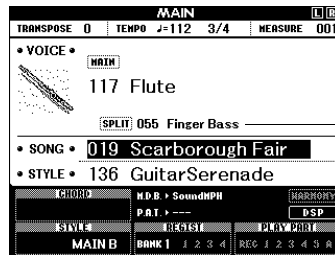
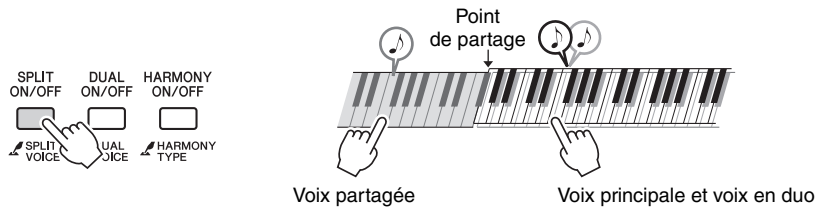

Numéro et nom de la voix partagée

Appuyez de nouveau sur cette touche pour désactiver la fonction de voix partagée.

Une voix partagée adaptée est automatiquement sélectionnée lorsque vous activez cette fonction. Vous pouvez cependant facilement sélectionner une autre voix partagée (page 73).

Le métronome

L'instrument comprend un métronome dont vous pouvez ajuster le tempo et le type de mesure. Jouez et réglez l'instrument sur le tempo qui vous convient le mieux.

Démarrage du métronome

Activez le métronome et démarrez-le en appuyant sur la touche [METRONOME ON/OFF] (Activation/désactivation du métronome).

Pour arrêter le métronome, appuyez de nouveau sur la touche [METRONOME ON/OFF].

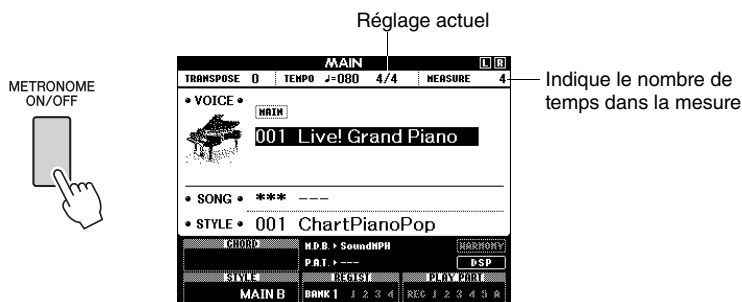

Réglage du tempo du métronome

1 Appuyez sur la touche [TEMPO/TAP] (Tempo/ Tapotement) pour appeler le réglage de tempo.

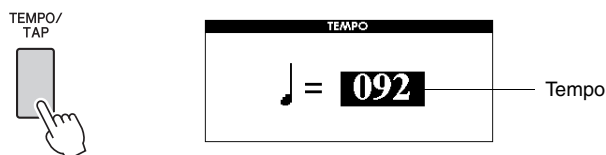

2 Utilisez le cadran pour sélectionner un tempo dans la plage de valeurs de 5 à 280.

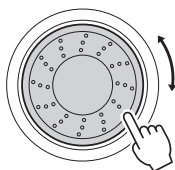

Réglage du type de mesure

Dans cet exemple, nous allons effectuer les réglages pour une mesure de type 5/8.

- 1 Appuyez sur la touche [METRONOME ON/OFF] et maintenez-la enfoncée pendant plusieurs secondes afin de sélectionner la fonction « Time Signature – Numerator » (Type de mesure – numérateur).

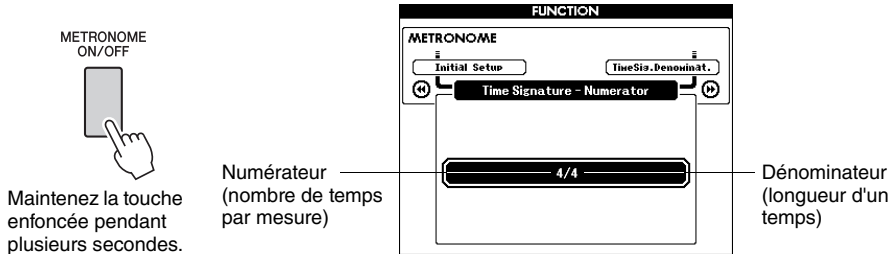

- 2 Utilisez le cadran pour sélectionner le nombre de temps par mesure.

La plage disponible varie de 1 à 60. Sélectionnez la valeur 5, par exemple.

Un son de carillon retentit sur le premier temps de chaque mesure.

NOTE 1

- Le type de mesure du métronome se synchronise sur un style ou un morceau en cours d'exécution, de sorte que ces paramètres ne sont pas modifiables pendant la reproduction d'un style ou d'un morceau.

- 3 Appuyez sur les touches [◀◀] et [▶▶] de la section CATEGORY (Catégorie) autant de fois que nécessaire pour sélectionner la fonction « Time Signature – Denominator » (Type de mesure – dénominateur).

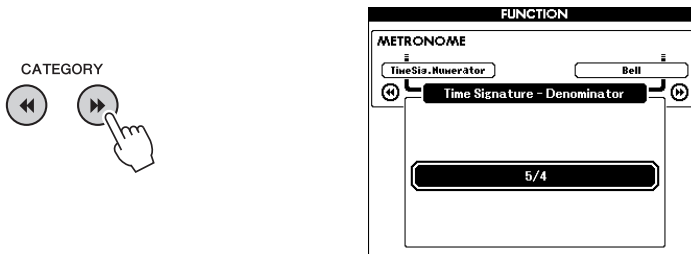

- 4 Utilisez le cadran pour sélectionner la longueur de temps.

Sélectionnez la longueur requise pour chaque temps : 2, 4, 8 ou 16 (blanche, noire, croche ou double croche). Sélectionnez 8 pour les besoins de l'exemple.

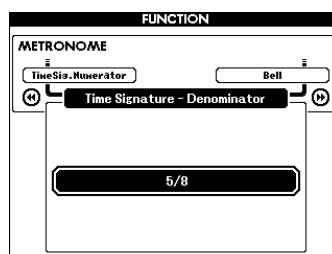

Reproduction des styles

Cet instrument dispose d'une fonctionnalité d'accompagnement automatique qui produit un accompagnement (rythme + basse + accords) dans le style que vous choisissez en fonction des accords joués de la main gauche. Vous pouvez choisir parmi 165 styles différents couvrant un large éventail de genres musicaux et de types de mesure. Cette section vous explique comment utiliser les fonctions d'accompagnement automatique.

Sélection d'un rythme pour le style

La plupart des styles comportent une partie rythmique. Vous pouvez faire votre choix parmi une grande variété de types rythmiques : rock, blues, Euro trance, et bien d'autres encore. Commencez d'abord par écouter le rythme de base. La partie rythmique est reproduite uniquement à l'aide d'instruments de percussion.

1 Appuyez sur la touche [STYLE].

L'écran de sélection du style apparaît. Le nom et le numéro du style actuellement sélectionné apparaissent en surbrillance.

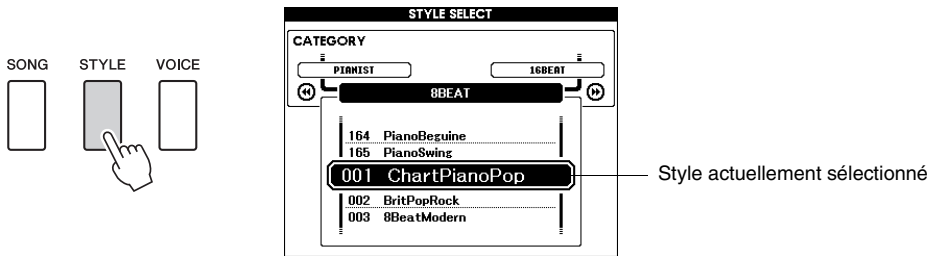

2 Sélectionnez un style.

Utilisez le cadran pour choisir le style souhaité. Une liste de tous les styles disponibles est fournie dans la Liste des styles figurant dans la Liste des données fournie séparément.

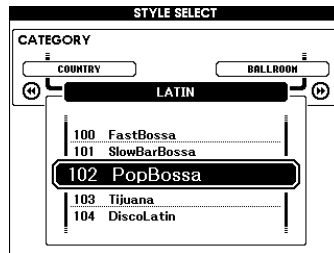
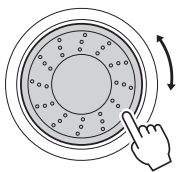

NOTE

- Vous pouvez également utiliser les fichiers de style disponibles sur le CD-ROM fourni (page 102).

3 Appuyez sur la touche [START/STOP] (Début/arrêt).

Le rythme du style démarre. Appuyez à nouveau sur la touche [START/STOP] pour interrompre la reproduction.

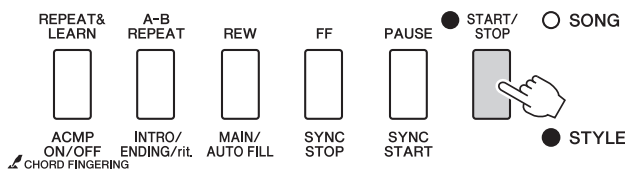

NOTE

- Le style « Serenade » de la catégorie « Waltz » ainsi que tous les styles de la catégorie « Pianist » ne comportent pas de partie rythmique. Par conséquent, aucun rythme ne sera reproduit si vous les utilisez dans l'exemple ci-dessus. Pour les exploiter, activez d'abord l'accompagnement automatique comme décrit à la page 25, puis appuyez sur la touche [START/STOP]. L'accompagnement de basse et les parties d'accords sont alors reproduits dès que vous jouez une note à gauche du point de partage.

Reproduction accompagnée d'un style

Vous avez appris à sélectionner un rythme de style à la page précédente. Nous allons à présent voir comment ajouter au rythme de base un accompagnement d'accords et de basse riche et complet, sur lequel vous pourrez jouer en même temps.

1 Appuyez sur la touche [STYLE] et sélectionnez le style de votre choix.

Dans cet exemple, sélectionnez le style « 153 PianoBoogie ».

2 Activez l'accompagnement automatique.

Appuyez sur la touche [ACMP ON/OFF] (Activation/désactivation de l'accompagnement). Appuyez à nouveau sur cette touche pour désactiver l'accompagnement automatique.

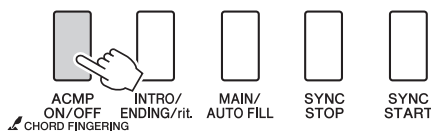

Cette icône apparaît lorsque l'accompagnement automatique est activé.

Lorsque l'accompagnement automatique est activé...

La plage de touches située à gauche du point de partage (54 : F#2) devient la « plage de l'accompagnement automatique » et est utilisée uniquement pour spécifier les accords d'accompagnement.

Point de partage (54 : F#2)

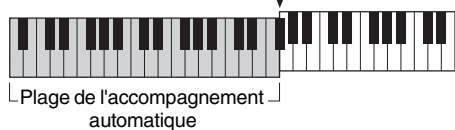

3 Activez la fonction Sync Start.

Appuyez sur la touche [SYNC START] (Début synchronisé) pour activer la fonction Sync Start.

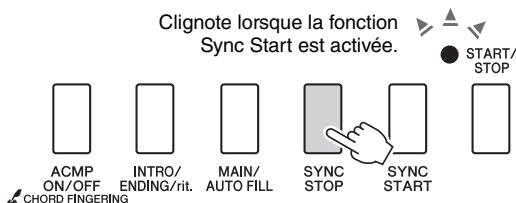

Lorsque la fonction Sync Start est activée, la reproduction des accompagnements de basse et d'accords inclus dans un style donné démarre dès que vous appuyez sur une note à gauche du point de partage. Appuyez de nouveau sur cette touche pour désactiver la fonction Sync Start.

4 Commencez à jouer.

La reproduction du style démarre dès que vous jouez un accord dans la plage d'accompagnement du clavier. Essayez de jouer la progression d'accords illustrée ci-dessous. L'accompagnement varie selon les notes que vous interprétez de la main gauche.

NOTE 1

- Accords (page 27)
- Recherche d'accords à l'aide de la fonction Chord Dictionary (Dictionnaire d'accords) (page 82)

Point de partage

Plage de l'accompagnement automatique

C F C

G F C

Cette séquence propose un accompagnement harmonique constitué de trois accords seulement. Une fois que vous êtes familiarisé avec la séquence d'accords de la partition, essayez de changer l'ordre des accords !

Indique l'accord actuellement reproduit dans la plage d'accompagnement du clavier.



5 Arrêtez de jouer.

Appuyez sur la touche [START/STOP] pour arrêter la reproduction du style lorsque vous avez terminé.

NOTE 1

- Vous pouvez également arrêter la reproduction en appuyant sur la touche [INTRO/ENDING/rit.] (Intro/Coda/rit.), de sorte qu'un motif de coda approprié soit joué, ce qui entraînera l'arrêt de la reproduction de style.

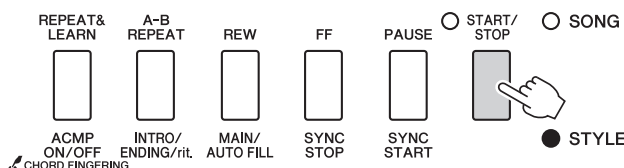

NOTE 1

- Vous pouvez permuter les « sections » de style pour diversifier l'accompagnement. Reportez-vous à la section « Variation de motifs (sections) » à la page 76.

Accords

Pour les utilisateurs novices en la matière, ce tableau présente les accords les plus courants. Dans la mesure où il existe un grand nombre d'accords utiles et variés, qui sont utilisés en musique de multiples façons, mieux vaut se reporter aux recueils d'accords disponibles dans le commerce pour obtenir de plus amples informations à ce sujet.

★ indique la note fondamentale.

Majeur	Mineur	Septième	Mineur septième	Majeur septième
C 	Cm 	C7 	Cm7 	CM7
D 	Dm 	D7 	Dm7 	DM7
E 	Em 	E7 	Em7 	EM7
F 	Fm 	F7 	Fm7 	FM7
G 	Gm 	G7 	Gm7 	GM7
A 	Am 	A7 	Am7 	AM7
B 	Bm 	B7 	Bm7 	BM7

• Il est possible d'utiliser des inversions, y compris en position de « note fondamentale », sauf dans les cas suivants : $b5$, $m7$, $m7b5$, 6 , $m6$, $sus4$, aug , $dim7$, $7b5$, $6(9)$, $sus2$

• L'accord $7sus4$ et l'inversion des accords $7sus4$ et $m7(11)$ ne seront pas reconnus si les notes sont omises.

Easy Chords (Accords faciles)

Cette méthode vous permet de jouer facilement des accords dans la plage d'accompagnement du clavier en utilisant un, deux ou trois doigts.

Pour la note fondamentale en « C »



Pour jouer un accord majeur

Appuyez sur la note fondamentale (★) de l'accord.



Pour jouer un accord mineur

Appuyez sur la note fondamentale de l'accord en même temps que sur la touche noire la plus proche placée à gauche de celle-ci.



Pour jouer un accord de septième

Appuyez simultanément sur la note fondamentale et la touche blanche de gauche la plus proche de celle-ci.



Pour jouer un accord mineur de septième

Appuyez simultanément sur la note fondamentale de l'accord et les premières touches blanche et noire situées à gauche de celle-ci (soit sur trois touches en même temps).

AI Finger (Doigté IA)

En réglant le type de doigté d'accord sur « AI Fingered », vous pouvez automatiquement produire l'accompagnement approprié, même si vous n'appuyez pas sur toutes les notes constituant l'accord en question. (pages 81 et 87)

Reproduction de morceaux

Sur cet instrument, le terme « morceau » fait référence aux données qui constituent un morceau musical. Vous pouvez simplement goûter au plaisir d'écouter les 30 morceaux internes ou les utiliser avec toutes les fonctions disponibles (la technologie Performance Assistance, les leçons, etc.). Les morceaux sont organisés par catégorie. Cette section explique comment sélectionner et jouer des morceaux et décrit brièvement les 30 morceaux proposés.

Sélection et écoute d'un morceau

1 Appuyez sur la touche [SONG] (Morceau).

L'écran de sélection du morceau apparaît.

Le nom et le numéro du morceau actuellement sélectionné sont affichés en surbrillance.

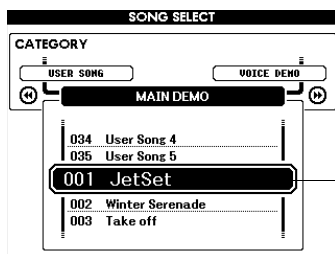
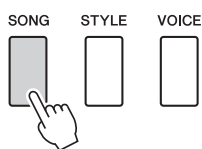

Nom et numéro du morceau actuellement sélectionné

2 Sélectionnez un morceau.

Sélectionnez un morceau après avoir consulté la Liste des morceaux dans la Liste des données fournie séparément.

Utilisez le cadran pour sélectionner le morceau que vous souhaitez écouter.

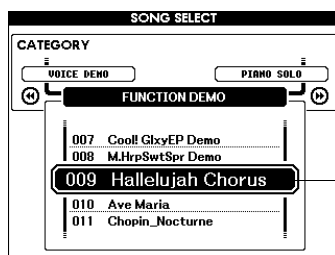
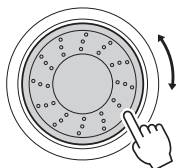

Le morceau en surbrillance peut être reproduit

NOTE

- Vous pouvez également jouer des morceaux que vous avez enregistrés vous-même (morceaux utilisateur) ou des morceaux transférés vers l'instrument à partir d'un ordinateur de la même manière que vous reproduisez les morceaux internes.

Les morceaux sont organisés par catégorie.

SONG

- | | | |
|---------|---------------------|--|
| 001-003 | MAIN DEMO | • Les morceaux de cette catégorie ont été créés pour vous donner une idée des capacités avancées de l'instrument. |
| 004-008 | VOICE DEMO | • Ces morceaux contiennent quelques-unes des nombreuses voix utiles de l'instrument. |
| 009-011 | FUNCTION DEMO | • Utilisez ces morceaux pour tester les fonctionnalités avancées de l'instrument : le morceau 9 pour la fonction Easy Song Arrange, les morceaux 10 et 11 pour la technologie Performance Assistant. |
| 012-015 | PIANO SOLO | • Ces morceaux de piano en solo sont parfaits pour les leçons. |
| 016-020 | PIANO ENSEMBLE | • Il s'agit d'une sélection de morceaux d'ensemble au piano particulièrement adaptés aux leçons. |
| 021-030 | PIANO ACCOMPANIMENT | • Ces morceaux sont conçus pour vous permettre de vous exercer à jouer des motifs d'accompagnement. |
| 031-035 | USER SONG | • Morceaux que vous enregistrez vous-même. |
| 036- | FLASH MEMORY / USB | • Morceaux stockés sur une mémoire flash USB connectée à l'instrument ou morceaux transférés depuis un ordinateur (pages 30 et 99). |

3 Écoutez le morceau.

Appuyez sur la touche [START/STOP] pour lancer la reproduction du morceau sélectionné.

Vous pouvez arrêter la reproduction à tout moment en appuyant de nouveau sur la touche [START/STOP].

Le voyant rouge s'allume sur le premier temps de chaque mesure pendant la reproduction d'un morceau. Les autres temps de la mesure sont indiqués par un voyant vert.

NOTE

- Les données de partition des 30 morceaux internes sont fournies dans le recueil de morceaux disponible sur le CD-ROM, à l'exception des morceaux 1 à 11 et 30. Les partitions des morceaux 9 à 11 sont disponibles dans la Liste des données fournie séparément.

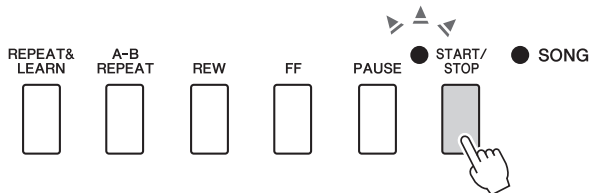

Sélection et reproduction de morceaux sur une mémoire flash USB

Les morceaux MIDI stockés sur une mémoire flash USB connectée à l'instrument ne peuvent pas être directement sélectionnés et reproduits.

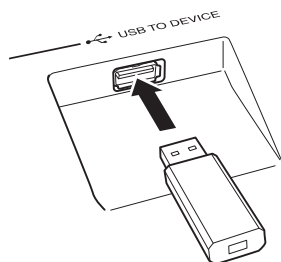

La procédure est identique à celle qui est utilisée pour la sélection de morceaux internes (page 28). Les morceaux stockés sur une mémoire flash USB sont numérotés à partir de 36, de sorte que vous pouvez sélectionner un numéro de morceau égal ou supérieur à 36.

NOTE

- Précautions à prendre en cas d'utilisation de la borne [USB TO DEVICE] (page 91)

IMPORTANT

- Pour pouvoir lire les données copiées sur une mémoire flash USB depuis un ordinateur ou un autre périphérique, les données en question doivent être stockées soit dans le répertoire racine de la mémoire flash USB, soit dans un dossier de premier ou second niveau du répertoire racine. Les données stockées dans les dossiers de troisième niveau créés au sein d'un dossier de second niveau ne peuvent pas être sélectionnées et lues par cet instrument.

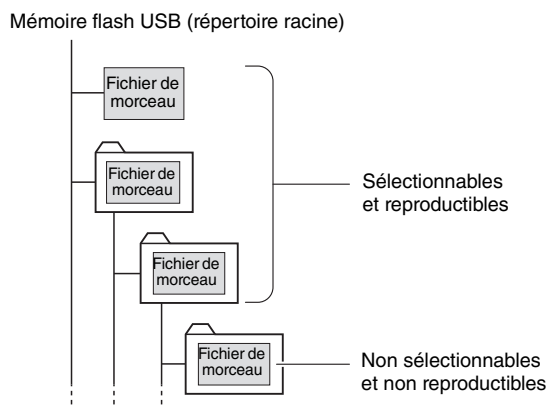

Langue d'affichage des titres de morceaux

Les noms de fichiers comportant des caractères japonais s'afficheront correctement si la langue d'affichage est réglée sur « Japanese » (Japonais) (page 71).

Opérations d'avance rapide, de rembobinage et de pause liées aux morceaux

Ces fonctions sont identiques aux commandes d'un magnétophone ou d'un lecteur CD. Elles vous permettent d'avancer rapidement [FF] (Avance rapide), de retourner en arrière [REW] (Rembobinage) ou de suspendre la reproduction [PAUSE] du morceau.

Lorsque ceci est allumé, les fonctions indiquées par les étiquettes au-dessus des touches peuvent être utilisées.

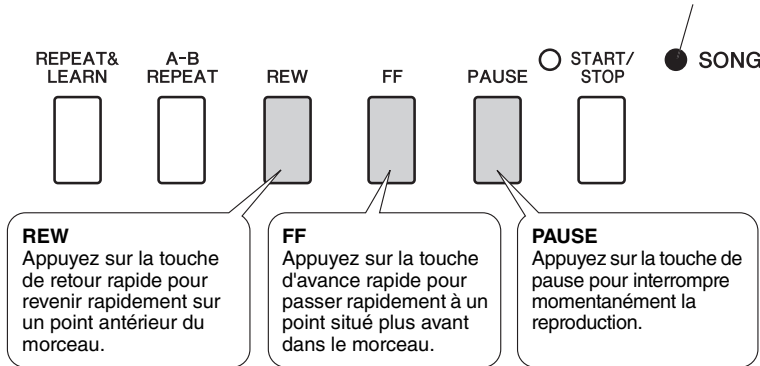

Reproduction du morceau de démonstration

Appuyez sur la touche [DEMO/BGM]. La reproduction du morceau de démonstration démarre. Écoutez quelques-unes des splendides voix d'instrument proposées !

Le morceau de démonstration est automatiquement répété depuis le début après avoir été reproduit d'un bout à l'autre. Vous pouvez arrêter la reproduction du morceau de démonstration à tout moment en appuyant sur la touche [DEMO/BGM] ou [START/STOP].



Le réglage par défaut autorise la reproduction et la répétition d'un seul morceau de démonstration lorsque vous appuyez sur la touche [DEMO/BGM]. Vous pouvez modifier ce réglage de manière à reproduire tous les morceaux internes ou tous les morceaux transférés vers l'instrument à partir d'un ordinateur. Cinq réglages de groupe de reproduction sont disponibles. Il vous suffit de sélectionner celui qui vous convient le mieux. (page 85)

Affichage de la partition du morceau

Cet instrument affiche les partitions des morceaux.

Des partitions sont affichées pour les 30 morceaux prédéfinis internes, ainsi que pour les morceaux au format SMF stockés sur une mémoire flash USB ou la mémoire flash interne de l'instrument.

1 Sélectionnez un morceau.

Suivez les étapes 1 et 2 de la procédure décrite à la page 28.

2 Appuyez sur la touche [SCORE] (Partition) pour afficher une partition à une seule portée.

Il existe deux types d'écran de partition : à une portée et à deux portées. Appuyez sur la touche [SCORE] pour sélectionner tour à tour un de ces types d'écran.

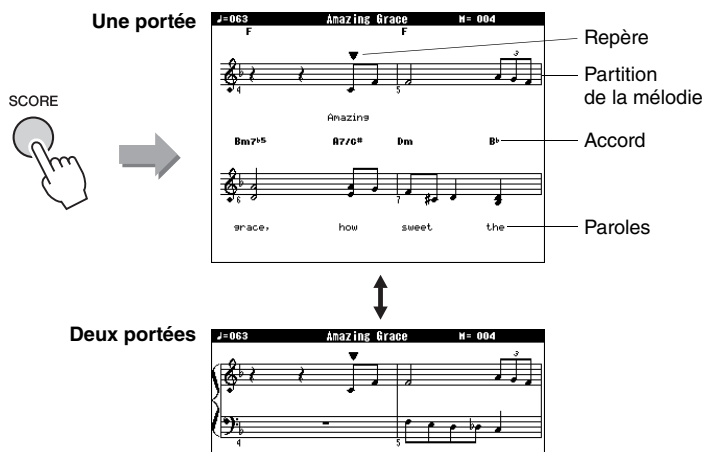

NOTE 1

- Les accords et les paroles s'affichent dans un écran de partition à une portée pour les morceaux contenant des données d'accord et des paroles.
- Lorsque le texte est long, les paroles peuvent s'afficher sur deux lignes par mesure.
- Lorsque le texte du morceau sélectionné est long, les paroles et les accords peuvent s'afficher sous une forme abrégée.
- La lecture des notes de petite taille, difficiles à déchiffrer, peut être facilitée par l'utilisation de la fonction de quantification (page 88).

NOTE 1

- Aucun accord ni aucune parole n'apparaît sur la partition à deux portées.

NOTE 1

- Si le volume sonore du morceau est coupé à ce stade, vous entendrez uniquement le son de votre propre performance, ce qui vous permettra de jouer le morceau tout en lisant la partition. Reportez-vous à la page 83 pour plus d'informations sur la procédure de réglage du volume de morceau.

3 Appuyez sur la touche [START/STOP].

La reproduction du morceau commence. Le triangle se déplace au-dessus de la partition pour indiquer la position actuelle.

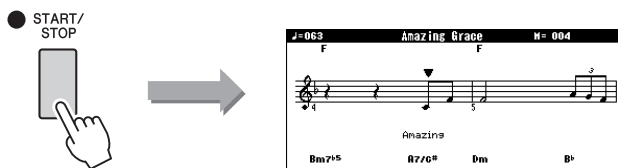

4 Appuyez sur la touche [EXIT] pour revenir à l'écran MAIN.

Affichage des paroles

Si un morceau contient des paroles, vous pourrez afficher celles-ci à l'écran. Aucune parole n'est affichée dans le cas d'un morceau qui ne contient pas de données de parole, même si la touche [LYRICS] (Paroles) est enfoncée.

1 Sélectionnez un morceau.

Sélectionnez le morceau n°16 en exécutant les étapes 1 et 2 décrites à la page 28.

Le morceau n°16 est le seul morceau interne à proposer l'affichage des paroles.

2 Appuyez sur la touche [LYRICS].

Le titre, le nom du parolier et le nom du compositeur du morceau apparaissent à l'écran.

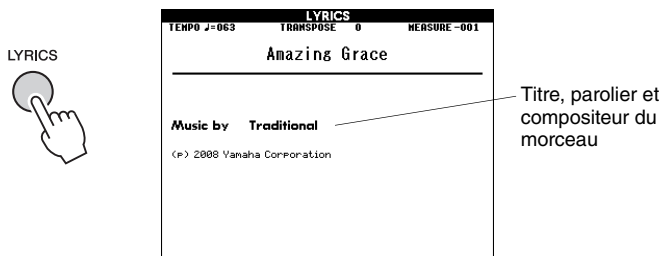

NOTE 1

- Les morceaux téléchargés sur Internet et les fichiers de morceaux disponibles dans le commerce, dont les fichiers au format XF (page 6), sont compatibles avec les fonctions d'affichage des paroles pour autant qu'ils soient au format SMF et contiennent des paroles. Il est possible que les paroles ne s'affichent pas avec certains fichiers.

NOTE 1

- Si l'affichage des paroles contient des caractères tronqués, essayez de changer la langue d'affichage (page 71).

3 Appuyez sur la touche [START/STOP].

Le morceau est reproduit tandis que les paroles et les accords s'affichent à l'écran.

Les paroles en cours de reproduction apparaissent en surbrillance de manière à indiquer l'emplacement actuel dans le morceau

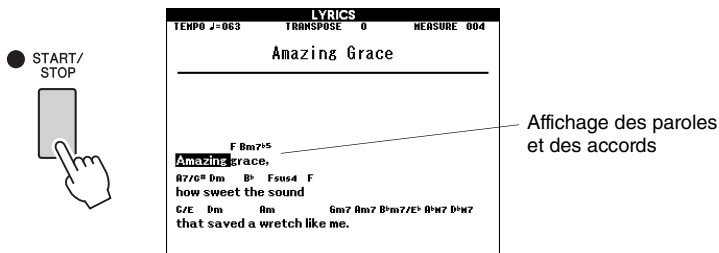

Principe d'utilisation

Principe d'utilisation

De manière générale, les commandes du DGX-640 reposent sur les opérations de base suivantes.

- 1 Appuyez sur une touche pour sélectionner une fonction de base.**
- 2 Utilisez le cadran pour sélectionner un élément ou une valeur.**
- 3 Lancez une fonction.**

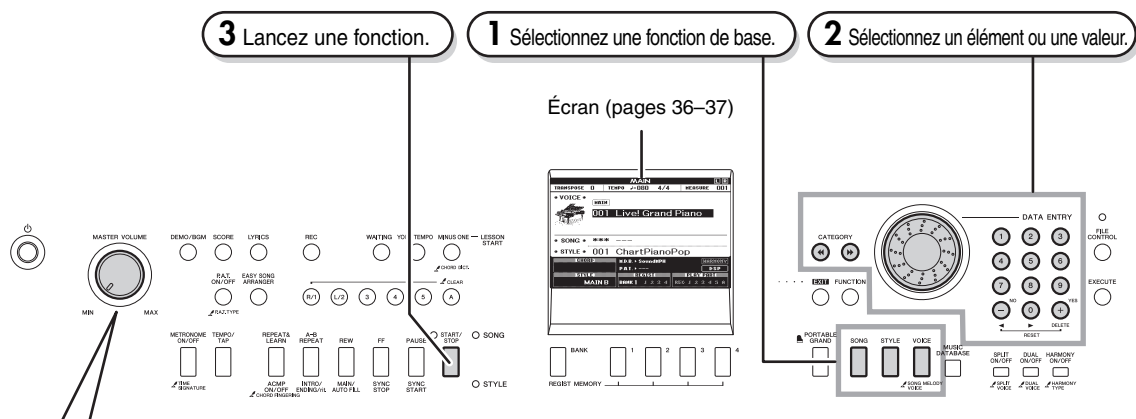

Réglage du volume
 Règle le volume du son produit via les haut-parleurs de l'instrument ou via le casque branché dans la prise PHONES.

Tourner dans le sens inverse des aiguilles d'une montre pour diminuer le volume

Tourner dans le sens des aiguilles d'une montre pour augmenter le volume

1 Appuyez sur une touche pour sélectionner une fonction de base.

SONG **STYLE** **VOICE**

Sélectionnez un morceau que vous souhaitez écouter ou utiliser dans le cadre d'une leçon.

Sélectionnez un style d'accompagnement automatique.

Sélectionnez la voix que vous voulez reproduire au clavier.

SONG MELODY VOICE

2 Utilisez le cadran pour sélectionner un élément ou une valeur.

Lorsque vous sélectionnez une fonction de base, l'élément correspondant à cette fonction apparaît en surbrillance à l'écran. Vous pouvez alors utiliser le cadran ou les touches numériques [0]–[9] pour sélectionner l'élément souhaité.

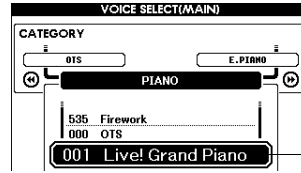

L'élément actuellement sélectionné s'affiche en surbrillance à l'écran. Dans cet exemple, la touche [VOICE] a été activée.

Modification des valeurs

Cadran

Faites tourner le cadran dans le sens des aiguilles d'une montre pour augmenter la valeur de l'élément sélectionné et dans le sens contraire pour diminuer la valeur. Tournez le cadran en continu pour augmenter ou diminuer la valeur en continu.

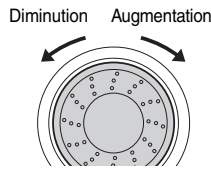

Touches [+] et [-]

Appuyez brièvement sur la touche [+] pour augmenter la valeur d'1 unité ou sur la touche [-] pour la diminuer d'1 unité. Maintenez l'une ou l'autre touche enfoncée de manière continue pour respectivement augmenter ou diminuer la valeur en continu.

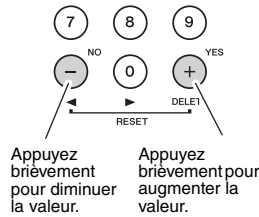

Touches numériques [0]–[9]

Vous pouvez utiliser les touches numériques pour entrer directement le numéro d'un morceau ou la valeur d'un paramètre. Les chiffres des centaines et des dizaines correspondant à « 0 » peuvent être omis (voir ci-dessous).

Exemple : Le numéro de morceau « 003 » peut être saisi de trois manières.

- [0] → [0] → [3]
- [0] → [3]
(« 003 » apparaît à l'écran après un bref délai)
- [3]
(« 003 » apparaît à l'écran après un bref délai)

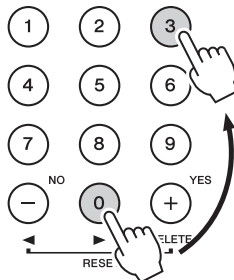

Appuyez sur les touches numériques [0], [0] et [3].

Touches [◀] et [▶] de la section CATEGORY

Lors de la sélection d'un morceau, d'un style ou d'une voix, vous pouvez utiliser ces touches pour passer directement au premier élément de la catégorie suivante ou revenir sur le premier élément de la catégorie précédente. Les touches [◀] et [▶] de la section CATEGORY sont utiles pour sélectionner des éléments classés par catégorie, comme dans l'exemple ci-dessous.

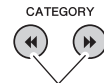

Passez directement au premier élément de la catégorie suivante ou précédente.

Exemple : Écran VOICE SELECT (Sélection de voix)

Signe de la touche [◀] de la section CATEGORY.

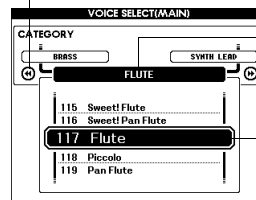

Sélectionnez la catégorie affichée ici.

Signe de la touche [▶] de la section CATEGORY.

La première voix de la catégorie sélectionnée est choisie.

Sur un écran dans lequel une catégorie apparaît, la sélection sera aisée si vous utilisez d'abord les touches [◀] et [▶] de la section CATEGORY pour sélectionner la catégorie contenant l'élément souhaité, puis le cadran ou les touches [+] et [-] pour sélectionner l'élément en question. Cette procédure peut s'avérer particulièrement pratique lorsque vous devez choisir parmi un grand nombre de voix.

Dans la plupart des procédures décrites dans ce mode d'emploi, il est conseillé d'utiliser le cadran pour effectuer des sélections car c'est la méthode de sélection la plus facile et la plus intuitive. Veuillez toutefois noter que la plupart des éléments ou valeurs sélectionnables via le cadran peuvent également être sélectionnés à l'aide des touches [+] et [-].

3 Lancez une fonction.

○ START/STOP



Il s'agit de la touche [START/STOP].

Appuyez sur la touche [START/STOP] après avoir appuyé sur [SONG] ou [STYLE] pour lancer la reproduction du morceau ou style (rythme) sélectionné.

Les écrans

Noms d'écran

Toutes les opérations doivent être effectuées face à l'écran. Un certain nombre de types d'écrans sont fournis pour l'ensemble des modes et fonctions. Le nom de l'écran ouvert apparaît en haut de l'affichage.

Écran MAIN (Principal)

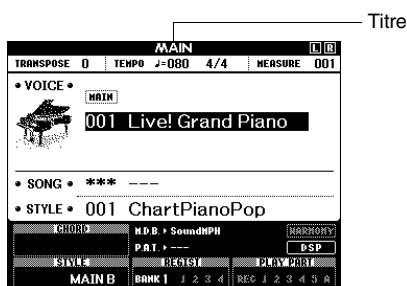

Pour revenir à l'écran MAIN



La plupart des opérations de base sont exécutées à partir de l'écran MAIN de l'instrument.

Vous pouvez revenir à l'écran MAIN depuis n'importe quel écran en appuyant sur la touche [EXIT], située dans le coin inférieur droit du panneau de l'écran.

Écran FUNCTION (Fonction)

L'écran FUNCTION permet d'accéder à 53 fonctions utilitaires (page 86).

L'écran FUNCTION apparaît lorsque vous appuyez sur la touche [FUNCTION]. Sur cet écran, vous pouvez utiliser les touches [◀] et [▶] de la section CATEGORY pour sélectionner 53 groupes différents de fonctions. Appuyez sur la ou les touches de la section CATEGORY autant de fois que nécessaire jusqu'à ce que la fonction requise apparaisse à l'écran. Vous pouvez ensuite utiliser le cadran, les touches [+] et [-] ou les touches numériques [0]–[9] pour régler la valeur de la fonction selon vos besoins.

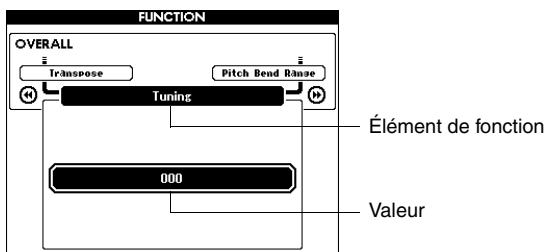

Symbole « Appuyer et maintenir »

Le symbole «  » qui apparaît à côté d'une touche indique que vous pouvez appuyer sur cette dernière et la maintenir enfoncée pendant plusieurs secondes pour appeler la fonction correspondante. Vous obtenez ainsi un accès direct bien pratique à toute une série de fonctions.

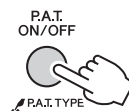

Éléments de l'écran MAIN

L'écran MAIN affiche tous les réglages de base actuellement sélectionnés : morceau, style et voix.
Il comporte également une série d'indicateurs qui signalent l'état d'activation ou de désactivation de diverses fonctions.

* Réglez la commande LCD CONTRAST sur le panneau arrière de l'instrument pour obtenir une lisibilité optimale de l'écran.

CONTRAST

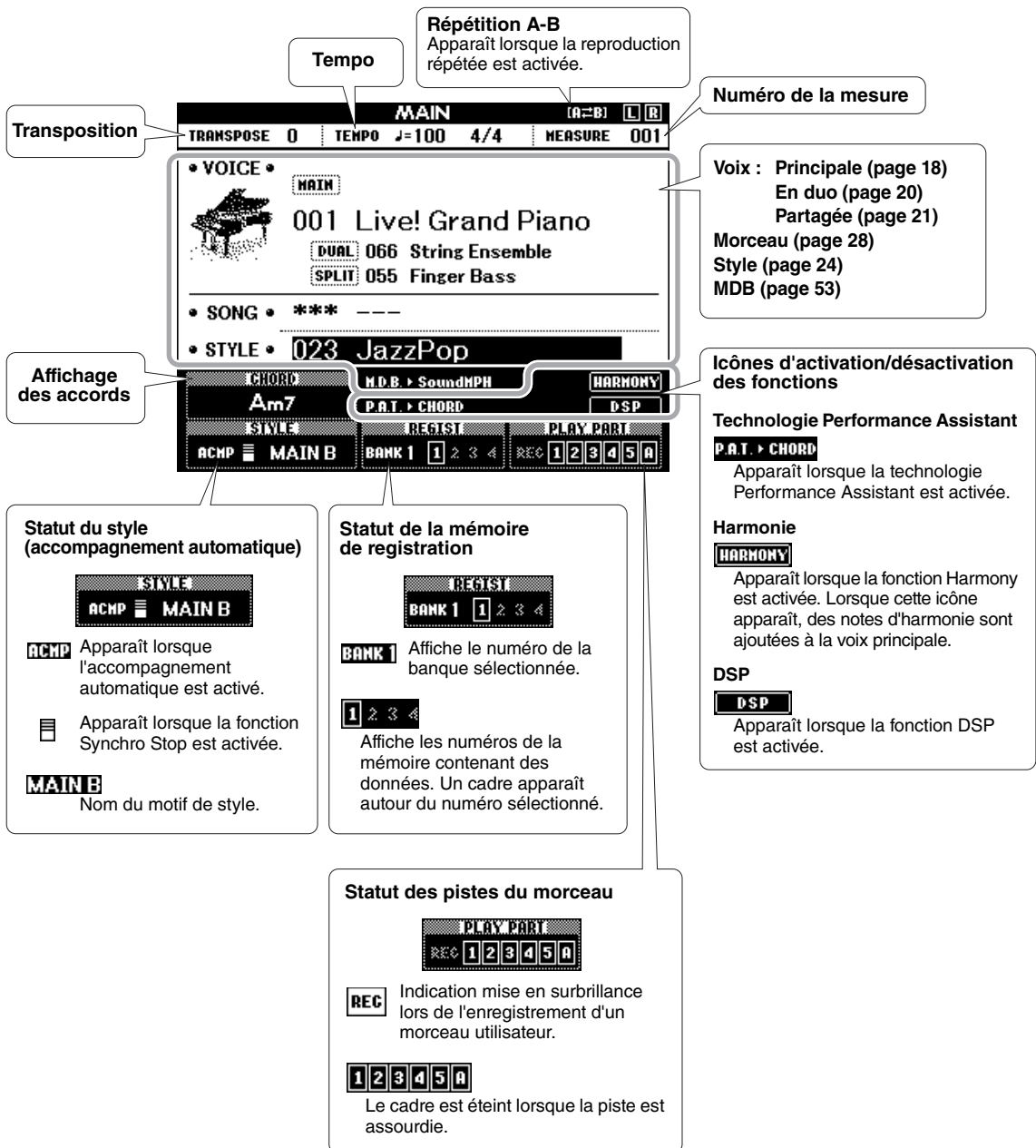

Sélection d'un morceau pour une leçon

Yamaha Education Suite

Vous avez la possibilité de sélectionner un morceau de votre choix pour l'utiliser avec une leçon pour main droite, pour main gauche ou pour les deux mains à la fois. Pendant la leçon, vous pouvez jouer aussi lentement que vous le souhaitez et même faire de fausses notes. La reproduction du morceau ralentit jusqu'à atteindre une vitesse que vous pouvez gérer. Il n'est jamais trop tard pour apprendre !

Méthodes d'entraînement :

Leçon 1 – Waiting	→	Apprenez à jouer les notes correctes.
Leçon 2 – Your Tempo	→ →	Apprenez à jouer les notes correctes, en respectant le rythme.
Leçon 3 – Minus One	→ → →	Apprenez à jouer les notes correctes, au bon tempo, en même temps que le morceau.

Leçon 1 – Waiting (Attente)

Cette leçon a pour but de vous apprendre à jouer les notes correctes. Jouez les notes affichées à l'écran. La reproduction du morceau est mise en attente jusqu'à ce que vous jouiez la note correcte.

1 Sélectionnez un morceau pour votre leçon.

Sélectionnez un morceau dans la catégorie Piano Solo ou Piano Ensemble. Pour les besoins de cet exemple, choisissez « 012 For Elise ».

2 Appuyez sur la touche [EXIT] pour revenir à l'écran MAIN.



3 Désactivez la reproduction de la partie sur laquelle vous voulez vous exercer.

Les morceaux prédéfinis possèdent des parties à mains gauche et droite distinctes. Vous pouvez au choix activer ou désactiver la partie à main gauche ou à main droite pour vous exercer au clavier avec la main dont la partie est désactivée. La reproduction de la partie à main droite est lancée à l'aide de la touche [R/1] et celle de la partie à main gauche à l'aide de la touche [L/2].

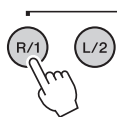

- Leçon pour main droite **1 2** (Partie R désactivée)
- Leçon pour main gauche **1 2** (Partie L désactivée)
- Leçon pour les deux mains **1 2** (Parties R et L désactivées)

Les touches de partie [R/1] et [L/2] permettent d'activer et de désactiver la reproduction des parties. Désactivez la reproduction de la partie sur laquelle vous voulez vous exercer. Lors de la sélection initiale d'un morceau, les cadres entourant les indicateurs « 1 » et « 2 » s'allument, indiquant par là que les deux parties sont activées. Si vous appuyez alors sur une touche pour désactiver la reproduction, le cadre autour de l'indicateur de partie correspondant s'éteindra et la reproduction de la partie correspondante sera assourdie.

NOTE 1

- Les morceaux 10 et 11 sont des démonstrations de fonction pour la technologie Performance Assistant. La fonction de leçon ne peut pas être utilisée avec ces morceaux.
- Vous pouvez également utiliser des morceaux (au format SMF 0 uniquement) transférés depuis l'ordinateur et enregistrés dans la mémoire flash (page 100).
- Vous pouvez également utiliser des morceaux (au format SMF 0 uniquement) sauvegardés dans la mémoire flash USB (page 30).

NOTE 2

- Vous pouvez activer ou désactiver une partie, même en cours de reproduction.

4 Lancez la leçon 1.

Appuyez sur la touche [WAITING] (Attente) pour lancer la leçon 1.

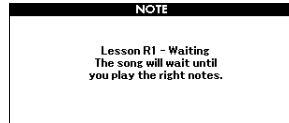
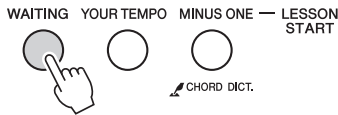

La reproduction du morceau démarre automatiquement lorsque vous sélectionnez la leçon 1.

Jouez les notes indiquées sur la partition à l'écran. La note suivante à jouer est signalée par un point (●) placé sur la note appropriée du clavier graphique à l'écran. Lorsque vous jouez la note correcte, le repère se déplace jusqu'à la note suivante à jouer. La reproduction du morceau s'interrompt en attendant que vous jouiez la note correcte. Le repère triangulaire (▼) qui évolue au-dessus de la partition indique la progression de la reproduction.

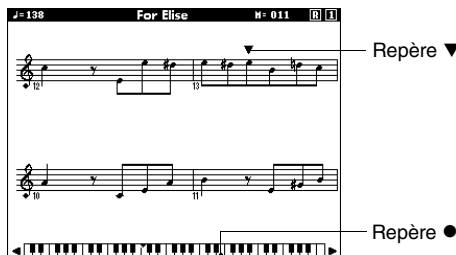

Déplacement du clavier vers la gauche ou la droite.

Vous pouvez afficher les zones cachées () du clavier en appuyant sur la touche [+] ou [-].

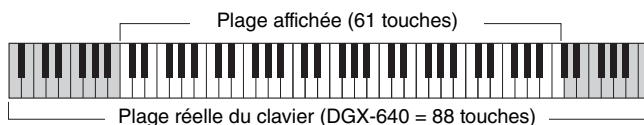

61 touches de la plage du clavier sont affichées à l'écran. Or le DGX-640 dispose en réalité de 88 touches. Dans certains morceaux contenant des aigus ou des graves, il est possible que ces notes soient exclues de la plage affichée et n'apparaissent pas à l'écran. Dans ce cas, un voyant « over » apparaît à gauche ou à droite du clavier graphique. Utilisez la touche [+] ou [-] pour faire glisser le clavier vers la gauche ou la droite et afficher ainsi toutes les notes (le repère ● apparaît sur la touche appropriée de l'écran). Les notes non comprises dans la plage du clavier ne peuvent pas être utilisées dans la leçon.

5 Arrêtez le mode Lesson (Leçon).

Vous pouvez interrompre le mode Lesson à tout moment en appuyant sur la touche [START/STOP].

Leçon 2 – Your Tempo (Votre tempo)

Apprenez à jouer les notes correctes, en respectant le rythme. Le tempo de la reproduction du morceau varie en fonction de la vitesse à laquelle vous jouez. Le morceau ralentit lorsque vous jouez des notes incorrectes, de sorte que vous pouvez apprendre à jouer à votre propre rythme.

1 Sélectionnez le morceau et la partie que vous voulez travailler (étapes 1 et 3 de la page 38).

2 Lancez la leçon 2.

Appuyez sur la touche [YOUR TEMPO] (Votre tempo) pour lancer la leçon 2.

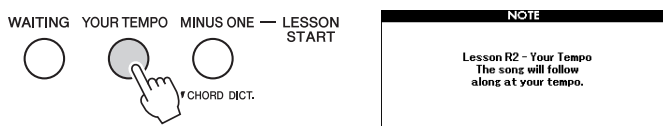

La reproduction du morceau démarre automatiquement lorsque vous sélectionnez Lesson 2 (Leçon 2).

Le repère triangulaire apparaît dans l'écran de la partition et se déplace pour indiquer la note actuelle du morceau. Essayez de jouer les notes au rythme correct. Lorsque vous apprenez à jouer les notes correctes au rythme approprié, le tempo s'accélère jusqu'à ce que vous jouiez le morceau au tempo d'origine.

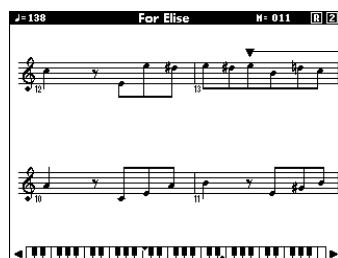

Jouez tout en suivant le repère de la partition

3 Arrêtez le mode Lesson.

Vous pouvez interrompre le mode Lesson à tout moment en appuyant sur la touche [START/STOP].

Leçon 3 – Minus One (Moins un)

Cette leçon vous permet de parfaire votre technique de jeu. Le morceau est joué au tempo normal, sans la partie que vous avez choisi de jouer. Jouez tout en écoutant le morceau.

1 Sélectionnez le morceau et la partie que vous voulez travailler (étapes 1 et 3 de la page 38).

2 Lancez la leçon 3.

Appuyez sur la touche [MINUS ONE] (Moins un) pour lancer la leçon 3.

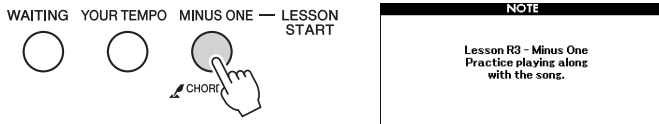

La reproduction du morceau démarre automatiquement lorsque vous sélectionnez Lesson 3 (Leçon 3).

Jouez tout en écoutant le morceau. Le repère de la partition et le repère du clavier à l'écran indiquent les notes à jouer.

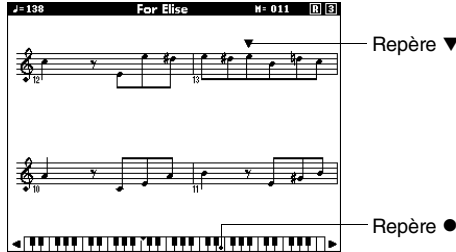

3 Arrêtez le mode Lesson.

Vous pouvez interrompre le mode Lesson à tout moment en appuyant sur la touche [START/STOP].

Évaluation de la performance

Lorsque la leçon a été entièrement exécutée, votre performance est évaluée selon 4 niveaux : OK, Good (Bien), Very Good (Très bien) ou Excellent. « Excellent! » est la note la plus élevée.



Une fois que l'écran d'évaluation disparaît, la leçon reprend depuis le début.

NOTE

- Vous pouvez désactiver la fonction d'évaluation via l'élément Grade (Évaluer) sous FUNCTION (page 89).

La perfection par l'entraînement – Repeat and Learn (Répétition et apprentissage)

Utilisez cette fonction pour recommencer une section dans laquelle vous avez fait une erreur ou pour vous exercer de façon répétée à jouer une partie difficile.

Appuyez sur la touche [REPEAT & LEARN] (Répétition et apprentissage) pendant la leçon. Le morceau retourne quatre mesures en arrière par rapport au point au niveau duquel vous avez enfoncé la touche et la reproduction reprend au terme d'un intervalle d'une mesure. La reproduction se poursuit jusqu'au point où vous avez enfoncé la touche [REPEAT & LEARN], puis revient quatre mesures en arrière et reprend au terme du décompte. Ce processus se répète, de sorte qu'il vous suffit d'appuyer sur la touche [REPEAT&LEARN] lorsque vous faites une erreur pour vous exercer à nouveau sur cette section jusqu'à ce que vous la jouiez correctement. Appuyez à nouveau sur cette touche pour revenir en mode Lesson normal.

NOTE

- Vous pouvez modifier le nombre de mesures en retour arrière effectué par la fonction Repeat and Learn, en appuyant sur une des touches numériques [1]–[9] pendant la reproduction répétée.

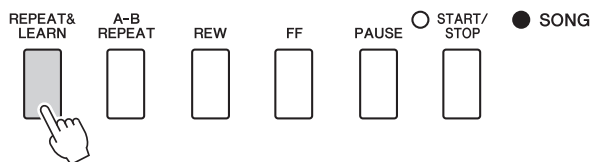

Une méthode facile pour jouer du piano

Cet instrument propose une technologie Performance Assistant qui vous permet de jouer un morceau comme si vous étiez un pianiste professionnel, et ce, même si vous commettez beaucoup d'erreurs ! En fait, vous pouvez appuyer sur n'importe quelle note et donner l'impression de jouer correctement ! De même, vous avez la possibilité d'appuyer sur n'importe quelle touche et d'obtenir une superbe mélodie. Vous pouvez ainsi vous amuser même si vous ne savez pas jouer du piano et êtes incapable de lire une partition.

La technologie Performance Assistant s'articule autour de quatre types de jeu. Sélectionnez celui qui donnera les meilleurs résultats dans votre cas de figure.

- **Chord (Accord)** Quoique vous jouiez, où que vous soyez, le son produit est toujours musicalement harmonieux et bien équilibré. Ce type vous offre une très grande liberté et vous permet de jouer tout ce que vous souhaitez, avec les deux mains.
- **Chord/Free (Accord/Libre)**
Si vous parvenez à jouer des mélodies simples de la main droite mais éprouvez quelques difficultés à interpréter des accords de la main gauche, ce type de jeu est fait pour vous. Le type Chord s'applique uniquement à la section de la main gauche du clavier, ce qui vous permet de jouer avec facilité les accords d'accompagnement de la mélodie que vous interprétez de la main droite.
- **Melody (Mélodie)** Ce type de jeu vous permet d'interpréter la mélodie du morceau sélectionné en appuyant sur n'importe quelle note du clavier à l'aide d'un seul doigt. Vous pouvez ainsi reproduire des mélodies instantanément, même si vous n'avez jamais joué sur un clavier de votre vie !
- **Chord/Melody (Accord/mélodie)**
Jouez la mélodie du morceau sélectionné à l'aide d'un seul doigt dans la section à main droite du clavier et interprétez les accords de la section à main gauche avec le type Chord.

Pour utiliser la technologie Performance Assistant, il est nécessaire de jouer un morceau comportant les données d'accord et/ou de mélodie requises. Lorsque vous sélectionnez les types Chord et Chord/Free, la technologie Performance Assistant peut uniquement être utilisée avec des morceaux contenant des données d'accord. De la même manière, lorsque vous sélectionnez le type Melody, la technologie Performance Assistant ne fonctionne qu'avec des morceaux contenant des données de mélodie. Lorsque vous sélectionnez le type Chord/Melody, la technologie Performance Assistant peut uniquement être utilisée avec des morceaux contenant des données d'accord et de mélodie. Pour savoir si un morceau contient les données d'accord requises, reportez-vous à la liste des morceaux disponible dans la Liste des données fournie séparément.

Pour plus d'informations sur l'utilisation de la technologie Performance Assistant, reportez-vous à la page 52.

Type CHORD – Performance à deux mains

Testez la technologie Performance Assistant à l'aide du morceau prédéfini « Ave Maria ».

1 Appuyez sur la touche [P.A.T. ON/OFF] (Activation/désactivation de la technologie Performance Assistant).

Cette touche active la fonction de technologie Performance Assistant.

Le type actuellement sélectionné apparaît sur l'écran MAIN lorsque la fonction de technologie Performance Assistant est activée.

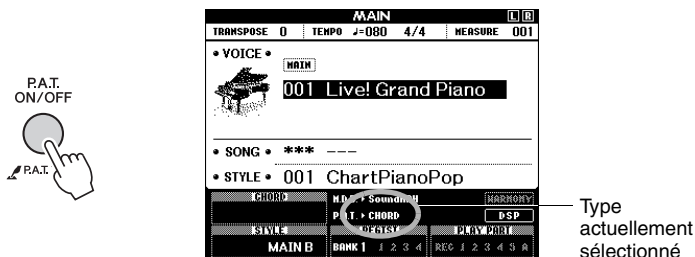

2 Sélectionnez le type CHORD (Accord).

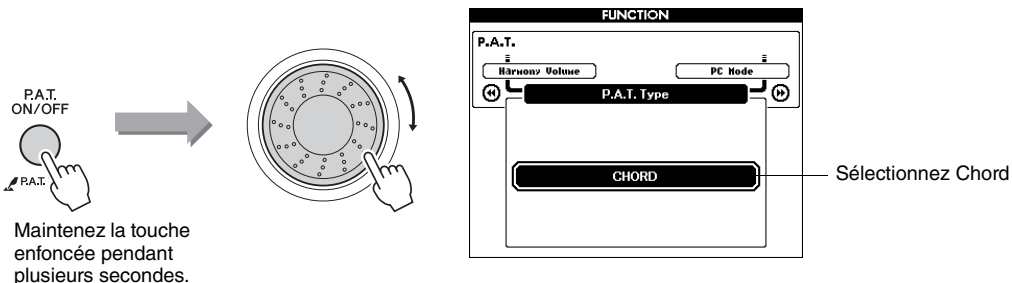

Appuyez sur la touche [P.A.T. ON/OFF] et maintenez-la enfoncée pendant plusieurs secondes pour afficher le type de la technologie Performance Assistant. Sélectionnez le type Chord à l'aide du cadran.

3 Sélectionnez un morceau.

Pour les besoins de cet exemple, sélectionnez « 010 Ave Maria ». Lorsque le type Chord est sélectionné, seules les fonctionnalités disponibles pour le morceau choisi s'affichent à l'écran !

NOTE 1

• Sélection et écoute d'un morceau (page 28)

4 Appuyez sur la touche [START/STOP].

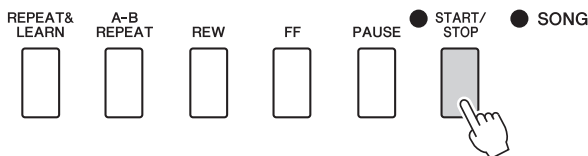

La reproduction du morceau démarre.

Le motif de base se reproduit de manière répétée. Écoutez le motif de base sur quatre mesures pour en acquérir le rythme, puis commencez à jouer vous-même à partir de la cinquième mesure. L'écran affiche les notes que vous devez jouer.

5 Jouez au clavier.

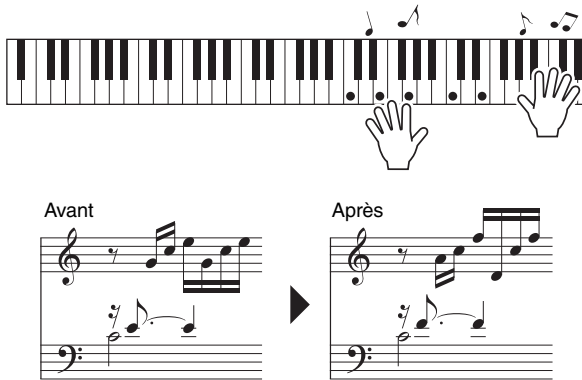

Essayez d'exécuter la partition de gauche avec les deux mains. Vous avez même la possibilité de jouer les mêmes notes maintes fois : C, E, G, C, E, G, C, E. Vous remarquerez qu'au niveau de la cinquième mesure, les notes retentissent en fonction de la partition de la partie de droite. Tant que vous jouez, le type Chord de la technologie Performance Assistant continue de « corriger » les notes que vous interprétez.

Cette fonctionnalité est le type Chord de la technologie Performance Assistant.

Vous pouvez arrêter la reproduction de morceau à tout moment en appuyant sur la touche [START/STOP].

6 Appuyez sur la touche [P.A.T. ON/OFF] pour désactiver la fonction de technologie Performance Assistant.

L'écran affiche « ... » à l'endroit où apparaît normalement le type de la technologie Performance Assistant.

Essayez ensuite de jouer un autre morceau prédéfini.

NOTE 1

- La partition de l'Ave Maria est disponible dans la Liste des données fournie séparément.

Type CHORD/FREE – Application du type Chord à la main gauche uniquement

Testez la technologie Performance Assistant à l'aide du morceau prédéfini « Nocturne ».

1 Appuyez sur la touche [P.A.T. ON/OFF].

Cette touche active la fonction de technologie Performance Assistant.

Le type actuellement sélectionné apparaît sur l'écran MAIN lorsque la fonction de technologie Performance Assistant est activée.

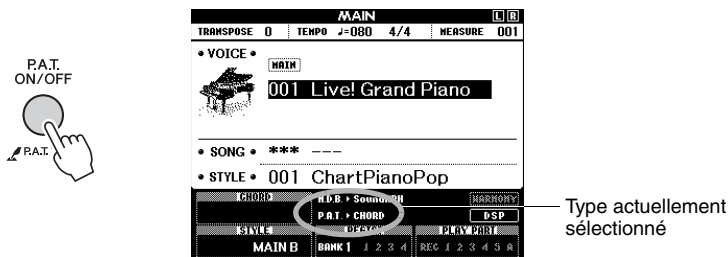

2 Sélectionnez le type CHORD/FREE.

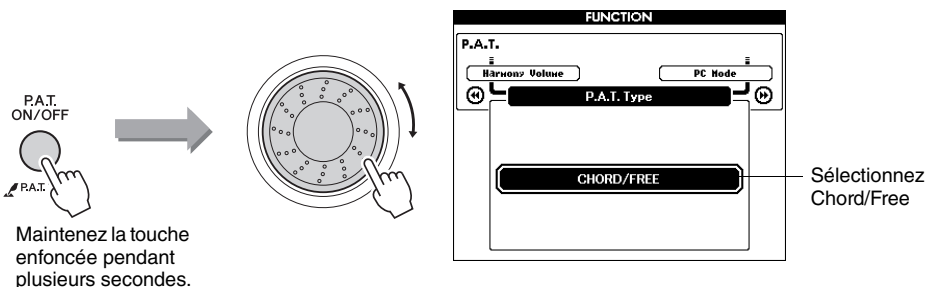

Appuyez sur la touche [P.A.T. ON/OFF] et maintenez-la enfoncée pendant plusieurs secondes pour afficher le type de la technologie Performance Assistant. Sélectionnez le type Chord/Free à l'aide du cadran.

3 Sélectionnez un morceau.

Pour les besoins de cet exemple, sélectionnez « 011 Nocturne ».

NOTE 1

- Sélection et écoute d'un morceau (page 28)

4 Appuyez sur la touche [START/STOP].

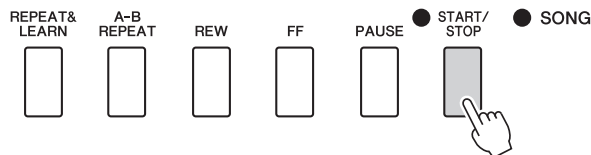

La reproduction du morceau démarre.

Les touches que vous devez jouer de la main gauche s'affichent à l'écran.

5 Jouez au clavier.

Jouez de la main droite dans la section du clavier située à droite du point de partage et de la main gauche dans la section à gauche du point de partage.

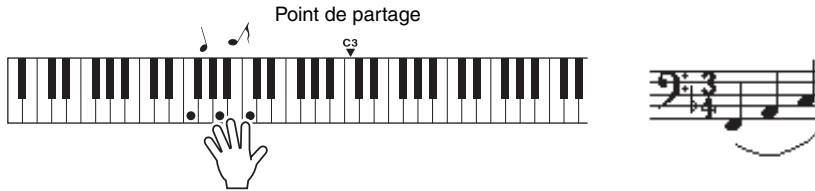

Lorsque ce type est sélectionné, les notes jouées dans la section située à gauche du point de partage retentissent sur une octave supérieure.

Interprétez la mélodie du morceau Nocturne de la main droite. Jouez de manière répétée un arpège F-A-C avec la main gauche, tel qu'indiqué par la partition qui s'affiche à l'écran. Bien que vous continuiez d'actionner les mêmes touches, les notes produites changent en fonction de la musique. Cette fonctionnalité correspond au type Chord/Free de la technologie Performance Assistant.

NOTE 1

- La partition du morceau Nocturne est disponible dans la Liste des données fournie séparément.

Appuyez sur la touche [SCORE] pour afficher la partition de la main droite à l'écran.

Vous pouvez arrêter la reproduction du morceau à tout moment en appuyant sur la touche [START/STOP].

6 Appuyez sur la touche [P.A.T. ON/OFF] pour désactiver la fonction de technologie Performance Assistant.

L'écran affiche « ... » à l'endroit où apparaît normalement le type de la technologie Performance Assistant.

Essayez ensuite de jouer un autre morceau présélectionné.

Type MELODY – jeu à un doigt

1 Appuyez sur la touche [P.A.T. ON/OFF].

Cette touche active la fonction de technologie Performance Assistant.

Le type actuellement sélectionné apparaît sur l'écran MAIN lorsque la fonction de technologie Performance Assistant est activée.

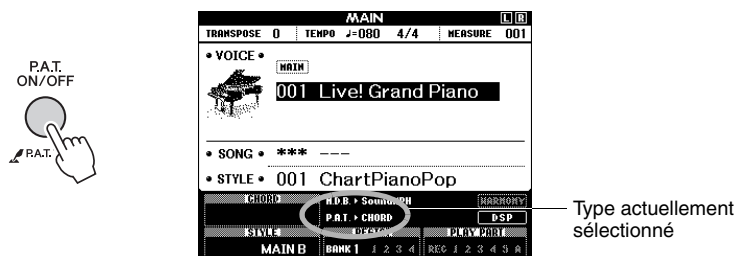

2 Sélectionnez le type MELODY.

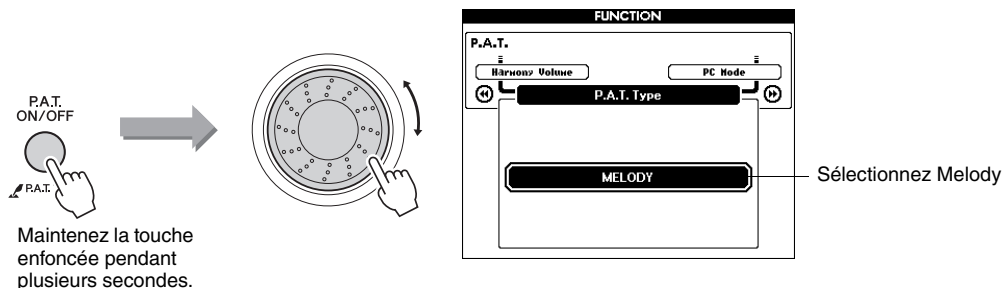

Appuyez sur la touche [P.A.T. ON/OFF] et maintenez-la enfoncée pendant plusieurs secondes pour afficher le type de la technologie Performance Assistant. Sélectionnez le type Melody à l'aide du cadran.

3 Sélectionnez un morceau.

Pour les besoins de cet exemple, sélectionnez « 012 For Elise ».

NOTE 1

- Sélection et écoute d'un morceau (page 28)

4 Affichez la partition.

Appuyez sur la touche [SCORE] pour afficher la partition de la mélodie.

NOTE 1

- Affichage de la partition du morceau (page 32)

5 Appuyez sur la touche [START/STOP].

La reproduction du morceau démarre.

Étant donné que le type Melody a été sélectionné, la mélodie du morceau est inaudible. Vous pouvez ainsi jouer la mélodie vous-même.

6 Jouez au clavier.

Pendant la reproduction, le repère indique la position actuelle dans la partition. Si vous jouez une note chaque fois que le repère apparaît au-dessus d'une note dans la partition, vous pourrez jouer la mélodie au rythme « d'origine » correct.

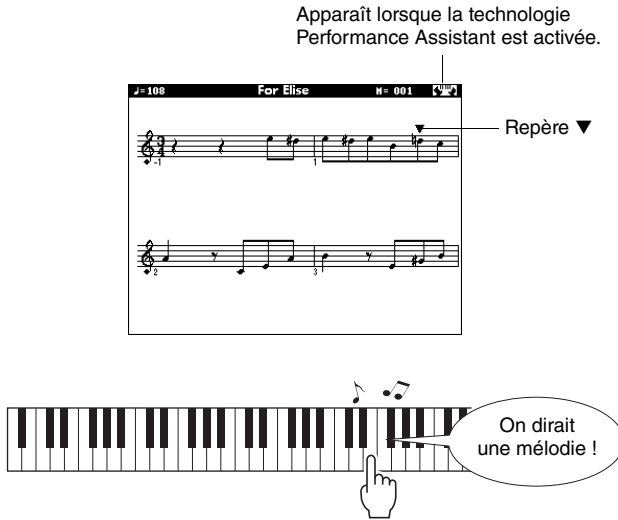

Satisfait ? Vous avez joué la mélodie à l'aide d'un seul doigt grâce au type Melody de la technologie Performance Assistant !

Vous pouvez arrêter la reproduction du morceau à tout moment en appuyant sur la touche [START/STOP].

7 Appuyez sur la touche [P.A.T. ON/OFF] pour désactiver la fonction de technologie Performance Assistant.

L'écran affiche « ... » à l'endroit où apparaît normalement le type de la technologie Performance Assistant.

Essayez ensuite de jouer un autre morceau présélectionné.

CHORD/MELODY – Types Chord pour la main gauche et Melody pour la droite

1 Appuyez sur la touche [P.A.T. ON/OFF].

Cette touche active la fonction de technologie Performance Assistant.

Le type actuellement sélectionné apparaît sur l'écran MAIN lorsque la fonction de technologie Performance Assistant est activée.

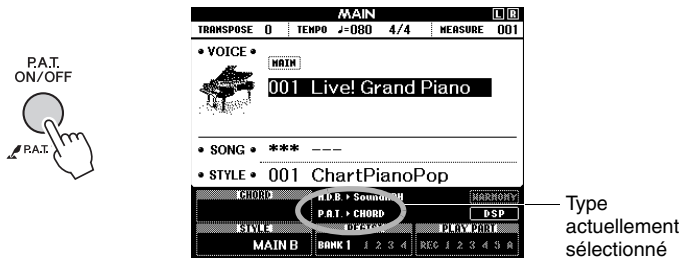

2 Sélectionnez le type CHORD/MELODY.

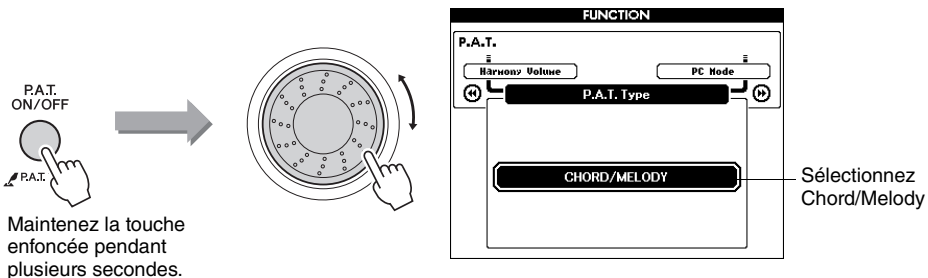

Appuyez sur la touche [P.A.T. ON/OFF] et maintenez-la enfoncée pendant plusieurs secondes pour afficher le type de la technologie Performance Assistant. Sélectionnez le type Chord/Melody à l'aide du cadran.

3 Sélectionnez un morceau.

Pour les besoins de cet exemple, sélectionnez « 023 Rock Piano ».

NOTE 1

- Sélection et écoute d'un morceau (page 28)

4 Affichez la partition.

Appuyez deux fois sur la touche [SCORE] pour afficher la partition à deux portées.

NOTE 1

- Affichage de la partition du morceau (page 32)

5 Appuyez sur la touche [START/STOP].

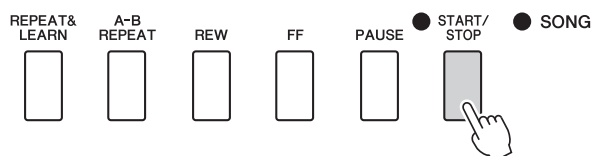

La reproduction du morceau démarre.

Étant donné que le type Melody a été sélectionné, la mélodie du morceau est inaudible. Vous pouvez ainsi jouer la mélodie vous-même.

6 Jouez au clavier.

Jouez de la main droite dans la section du clavier située à droite du point de partage et de la main gauche dans la section à gauche du point de partage.

Apparaît lorsque la technologie Performance Assistant est activée.

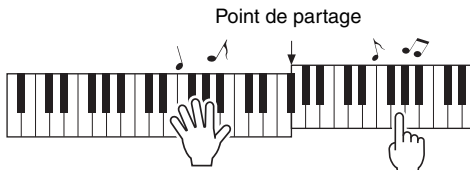
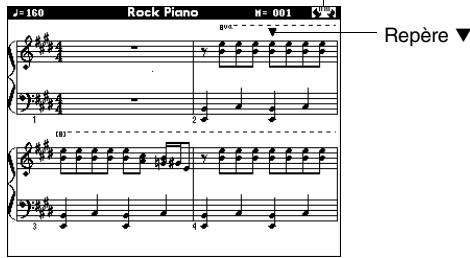

Lorsque ce type est sélectionné, les notes jouées dans la section située à gauche du point de partage retentissent sur une octave supérieure.

Jouez de la main droite, en suivant le rythme de la mélodie du morceau. Vous pouvez appuyer sur n'importe quelle touche, à condition qu'elle se trouve dans la section du clavier située à droite du point de partage. Jouez simultanément avec la main gauche des accords et des phrases d'accompagnement. Quelles que soient les notes jouées, elles produisent toujours la mélodie du morceau de la main droite et de beaux accords et phrases de la main gauche. Cette fonctionnalité correspond au type Chord/Melody de la technologie Performance Assistant.

7 Appuyez sur la touche [P.A.T. ON/OFF] pour désactiver la fonction de technologie Performance Assistant.

L'écran affiche « ... » à l'endroit où apparaît normalement le type de la technologie Performance Assistant.

Essayez ensuite de jouer un autre morceau présélectionné.

Utilisez Performance Assistant et jouez comme un pro !

Voici quelques astuces pour l'utilisation du type Chord.

Si vous sélectionnez les types Chord/Free ou Chord/Melody, la section à main gauche du clavier deviendra celle du type Chord. Il est donc utile de suivre ces quelques conseils relatifs à la section à main gauche du clavier.

Pour commencer, essayez de sentir le rythme du morceau. Ensuite, après avoir placé vos mains tel qu'indiqué dans l'illustration, il vous suffit de jouer au clavier avec la main droite et la main gauche, alternativement (n'importe quelle note fera l'affaire).

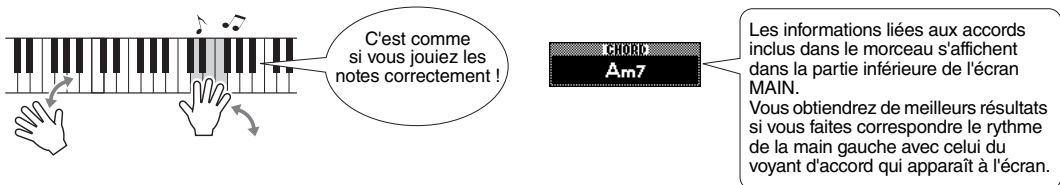

Satisfait ? Vous obtiendrez des résultats acceptables quelles que soient les notes jouées grâce au type Chord de la technologie Performance Assistant !

Essayez ensuite les trois méthodes de jeu illustrées ci-dessous. Des méthodes de jeu différentes produisent en effet des résultats différents.

Jouez avec la main gauche et la main droite en synchronisation – type 1.



Jouez 3 notes à la fois avec la main droite.

Jouez avec la main gauche et la main droite en synchronisation – type 2.

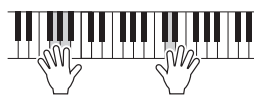

Jouez 1 note à la fois avec la main droite (par exemple : index → majeur → annulaire).

Jouez alternativement avec la main gauche et la main droite – type 3.

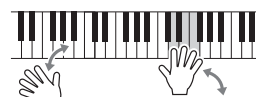

Jouez 3 notes à la fois avec la main droite.

Une fois que vous vous sentez prêt, essayez de jouer des accords avec la main gauche et une mélodie de la main droite... ou tentez une autre combinaison.

Morceaux externes et technologie Performance Assistant

Vous pouvez également utiliser des morceaux téléchargés sur Internet avec la technologie Performance Assistant, à condition que ceux-ci contiennent les données d'accord et/ou de mélodie requises.

Reproduction à l'aide de la base de données musicale

Vous voulez jouer de la musique selon votre style préféré, mais ne savez pas comment choisir la voix et le style les mieux adaptés au genre musical souhaité ? Il vous suffit de sélectionner le style adéquat dans la base de données musicale. Les réglages de panneau seront automatiquement ajustés pour produire la combinaison de sons et de styles idéale !

- 1 Appuyez sur la touche [MUSIC DATABASE] (Base de données musicale).

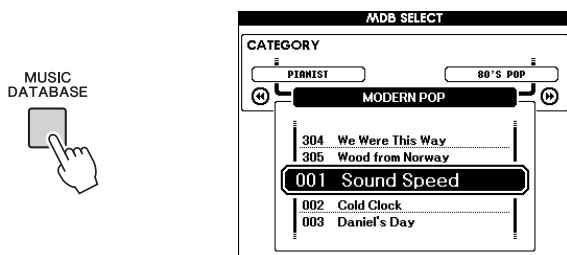

Une liste des bases de données musicales apparaît à l'écran.

- 2 Sélectionnez une base de données musicale.

Reportez-vous à la liste figurant sur le panneau de l'instrument ou à la Liste des bases de données musicales incluse dans la Liste des données fournies séparément et servez-vous du cadran pour sélectionner une base de données musicale. Sélectionnez-en une qui correspond à l'image du morceau que vous avez l'intention de jouer.

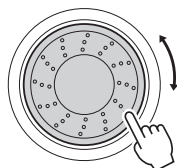

NOTE

- Les fichiers de base de données musicale (MDB) transférés depuis un ordinateur ou stockés sur un périphérique de mémoire flash USB connecté à l'instrument peuvent être sélectionnés et utilisés de la même façon que les bases de données musicales internes (numéros 306-). Des instructions pour le transfert de fichiers sont fournies à la page 100.

- 3 Reproduisez les accords de la main gauche et la mélodie de la main droite.

La reproduction du style démarre lorsque vous jouez un accord de la main gauche à gauche du point de partage. Reportez-vous aux pages 26–27 pour plus d'informations sur la reproduction des accords.

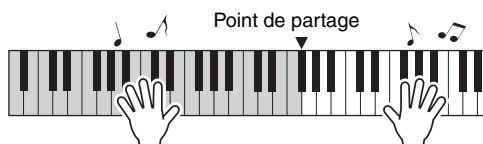

Si vous appuyez sur la touche [EXIT] pour retourner dans l'écran MAIN à ce stade, vous pourrez vérifier la voix et le style attribués.

- 4 Appuyez sur la touche [START/STOP] pour arrêter la reproduction.

Modification du style d'un morceau

Outre le style par défaut de chaque morceau, vous pouvez sélectionner un style quelconque afin de jouer le morceau à l'aide de la fonction Easy Song Arranger. Cela signifie que vous pouvez jouer une ballade, par exemple, sur des airs de bossa nova, de hip-hop, etc. Vous avez ainsi la possibilité de créer des arrangements totalement différents en modifiant le style dans lequel un morceau est joué. Vous pouvez également changer la voix de la mélodie du morceau et la voix du clavier pour obtenir un résultat tout à fait différent.

Écoute du morceau DEMO destiné à la fonction Easy Song Arranger

Le morceau prédéfini « Hallelujah Chorus » vous permet d'expérimenter la fonction Easy Song Arranger. Reproduisez-le.

Appuyez sur la touche [SONG] et utilisez le cadran pour sélectionner « 009 Hallelujah Chorus ». Appuyez ensuite sur la touche [START/STOP] pour lancer la reproduction du morceau. Une explication relative à la fonction Easy Song Arranger s'affiche.

Au fur et à mesure de la progression du morceau, les styles se modifient, entraînant le changement de l'image globale du morceau.

Gardez à l'esprit que vous pouvez également profiter de la fonction Easy Song Arranger avec d'autres morceaux, pour autant que ceux-ci comportent des données d'accord.

NOTE

- La partition du morceau « Hallelujah Chorus » est disponible dans la Liste des données fournie séparément.

Utilisation de la fonction Easy Song Arranger

Essayez de changer de style pendant la reproduction du morceau.

1 Appuyez sur la touche [EASY SONG ARRANGER] (Arrangeur convivial de morceaux) dans l'écran MAIN.

L'écran EASY SONG ARRANGER MAIN apparaît. Le nom et le numéro du morceau actuellement sélectionné sont en surbrillance.

EASY SONG
ARRANGER



Le nom et le numéro du morceau actuellement sélectionné s'affichent ici.

2 Sélectionnez un morceau.

Appuyez sur la touche [SONG], puis faites tourner le cadran pour sélectionner le morceau que vous voulez arranger. Sélectionnez les morceaux contenant les données d'accord requises en vous référant à la Liste des morceaux figurant dans la Liste des données fournie séparément.

3 Écoutez le morceau.

Appuyez sur la touche [START/STOP] pour lancer la reproduction du morceau. Passez à l'étape suivante tandis que le morceau est joué.

NOTE

- Lorsque vous reproduisez les morceaux 010 et 021 à 030 à l'aide de la fonction Easy Song Arranger, les pistes de mélodie sont automatiquement assourdisées et aucune mélodie ne retentit. Pour entendre les pistes de mélodie, vous devez appuyer sur les touches [3] à [5] de la section SONG MEMORY (Mémoire de morceaux).

4 Sélectionnez un style.

Appuyez sur la touche [STYLE], puis faites tourner le cadran pour écouter le son du morceau avec différents styles. Lorsque vous sélectionnez plusieurs styles, le morceau reste le même et seuls les styles changent.

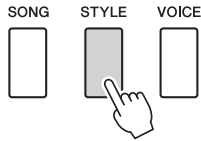

5 Changement de voix de la mélodie du morceau

Si vous maintenez la touche [VOICE] enfoncée pendant plusieurs secondes, une liste de voix apparaîtra. Les écrans Melody R (Mélodie main droite) et Melody L (Mélodie main gauche) sont sélectionnés tour à tour, chaque fois que vous appuyez sur la touche [VOICE].

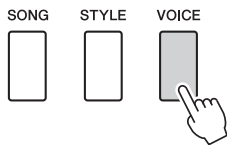

Maintenez la touche enfoncée pendant plusieurs secondes.

Les écrans Melody R et Melody L sont sélectionnés tour à tour chaque fois que vous appuyez sur la touche [VOICE].

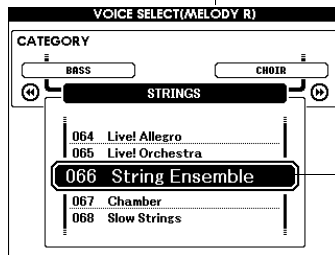

La voix de la mélodie actuellement sélectionnée s'affiche.

Utilisez le cadran pour changer la voix de la mélodie. Lorsque vous sélectionnez différentes voix de mélodie, seule la voix de la mélodie change ; le morceau reste tel quel.

6 Appuyez sur la touche [EASY SONG ARRANGER] pour désactiver la fonction.

Si le morceau ou le style sont en cours de reproduction, arrêtez d'abord la reproduction, puis désactivez la fonction Easy Song Arranger.

NOTE

- Dans la mesure où la fonction Easy Song Arranger utilise des données de morceau, vous ne pouvez pas définir des accords en jouant dans la plage d'accompagnement du clavier. La touche [ACMP ON/OFF] (Activation/désactivation de l'accompagnement) ne fonctionnera pas.
- Si les types de mesure du morceau et du style sont différents, c'est le type de mesure du morceau qui sera utilisé.

NOTE

- Si vous appuyez sur la touche [INTRO/ENDING/rit.] pendant la reproduction du style, ce dernier s'interrompt tandis que la reproduction du morceau se poursuit. Utilisez la touche [START/STOP] pour arrêter complètement la reproduction.

Enregistrement de votre propre performance

Vous pouvez enregistrer jusqu'à 5 de vos performances et les sauvegarder en tant que morceaux utilisateur (031 à 035). Une fois les performances enregistrées sous forme de morceaux utilisateur, vous pouvez les reproduire de la même façon que les morceaux internes. Il est également possible d'enregistrer les morceaux utilisateur sur un périphérique de mémoire flash USB, comme décrit à la page 94.

Enregistrement

1 Appuyez sur la touche [REC] (Enregistrer).

Clignote lorsque le mode d'enregistrement est activé.

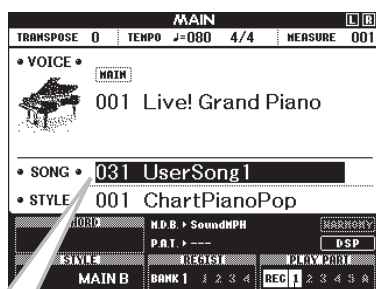
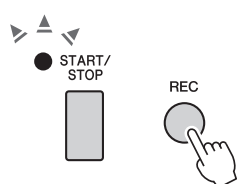

Le morceau utilisateur sans enregistrement portant le plus petit numéro (parmi les numéros de morceau 031–035) qui est disponible pour l'enregistrement s'affiche. Si vous voulez choisir le morceau qui sera enregistré, sélectionnez son numéro à l'aide du cadran.

La piste 1 est automatiquement sélectionnée.

AVIS

- Si tous les morceaux utilisateur (numéros de morceau 031–035) contiennent des données enregistrées, le morceau 031 sera automatiquement sélectionné. Dans ce cas, l'enregistrement s'effectue par écrasement et efface toutes les données précédemment stockées sur le morceau 031. Soyez très prudent afin d'éviter de supprimer des données que vous souhaitez conserver.

NOTE 1

- L'accompagnement ne peut être ni activé ni désactivé une fois que la touche [REC] est enfoncée.

Vous pouvez désactiver le mode d'enregistrement en appuyant à nouveau sur la touche [REC] ou sur la touche [EXIT]. (Le voyant de la touche [START/STOP] cesse de clignoter.)

2 Lancez l'enregistrement.

L'enregistrement commence dès que vous jouez au clavier.

3 Arrêtez l'enregistrement.

Appuyez sur la touche [REC] ou [START/STOP] pour arrêter l'enregistrement.

4 Sauvegardez le morceau.

Lorsque vous arrêtez l'enregistrement, un message vous invitant à enregistrer le morceau s'affiche. Appuyez sur la touche [+ / YES] (+ / OUI) si vous voulez enregistrer le morceau ou sur [- / NO] (- / NON) dans le cas contraire. Le morceau est enregistré en tant que fichier MIDI sous un des numéros de morceau 031–035.

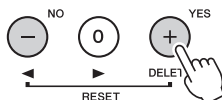

Pour reproduire la performance nouvellement enregistrée, appuyez sur la touche [START/STOP].

NOTE 1

- Après avoir sélectionné le morceau utilisateur souhaité en vue de l'enregistrement, vous pouvez également choisir un style à enregistrer. Pour ce faire, appuyez sur la touche [STYLE] et sélectionnez le numéro de style tandis que l'indication ACMP apparaît.

AVIS

- N'essayez jamais de mettre l'instrument hors tension lorsque le message « Writing! » (En cours d'écriture !) apparaît à l'écran. Cela risquerait d'endommager la mémoire flash interne et d'entraîner la perte de données.

Enregistrement sur une piste spécifique

Données enregistrables

Vous pouvez enregistrer 6 pistes au total : 5 pistes de mélodie et 1 piste de style (accords). Chaque piste peut être enregistrée individuellement.

- **SONG MEMORY (piste) [1]–[5]** Enregistrent les parties de mélodie.
- **SONG MEMORY (piste) [A]** Enregistre les parties de motifs de style et d'accords.

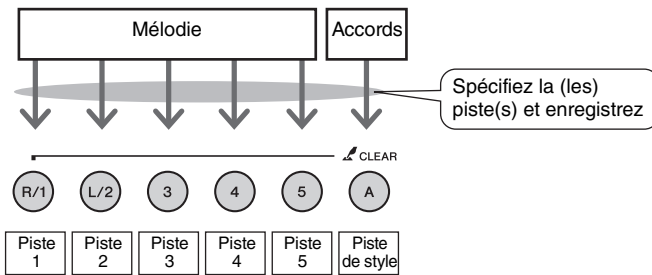

Assourdissement de pistes

Cet instrument vous permet de déterminer si les pistes enregistrées sont reproduites ou non lors de l'enregistrement ou de la reproduction d'autres pistes (page 84).

NOTE 1

- Il est possible d'enregistrer jusqu'à 30 000 notes environ pour les cinq morceaux utilisateur lorsque vous enregistrez uniquement sur les pistes de mélodie.
- Les morceaux utilisateur sont enregistrés sous la forme de fichiers SMF (Standard MIDI File) au format 0. Reportez-vous à la page 108 pour plus d'informations sur les fichiers SMF.

- 1 Dans l'écran MAIN, appuyez sur la touche [SONG], puis utilisez le cadran pour sélectionner le numéro du morceau utilisateur (031–035) sur lequel vous voulez effectuer l'enregistrement.

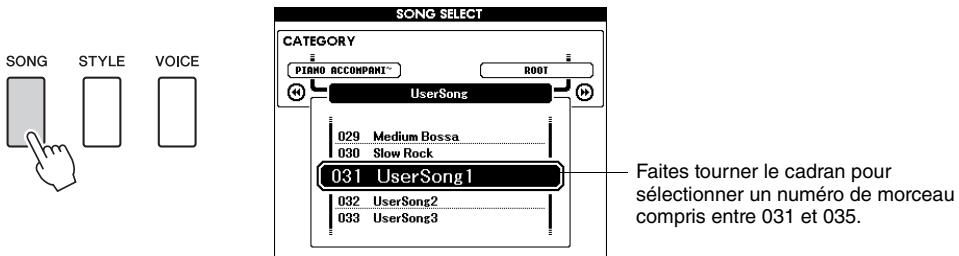

- 2 Sélectionnez la ou les pistes à enregistrer et vérifiez votre sélection à l'écran.

◆ Enregistrement simultané d'une piste de mélodie et de la piste d'accompagnement

Appuyez sur la touche de la piste de mélodie [1]–[5] sur laquelle vous voulez enregistrer tout en maintenant la touche [REC] enfoncée.

Appuyez ensuite sur la touche [A] en maintenant la touche [REC] enfoncée.

Les pistes sélectionnées sont affichées en surbrillance à l'écran.

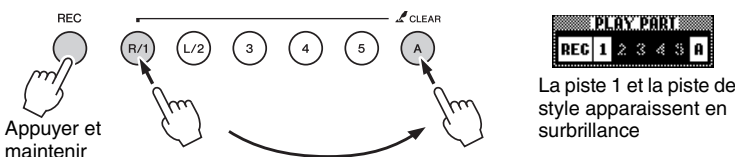

AVIS

- Si vous enregistrez sur une piste qui contient déjà des données, celles-ci seront écrasées et perdues.

NOTE 1

- L'accompagnement de style est automatiquement activé lorsque vous sélectionnez la piste de style [A] pour l'enregistrement.
- L'accompagnement de style ne peut pas être activé ou désactivé pendant l'enregistrement.

◆ Enregistrement d'une piste de mélodie

Appuyez sur l'une des touches de piste de mélodie [1]–[5] sur laquelle vous voulez enregistrer tout en maintenant la touche [REC] enfoncée. Sélectionnez l'une des touches [1]–[3] si vous voulez enregistrer une voix en duo. Les voix partagées ne peuvent pas être enregistrées.

La piste sélectionnée est affichée en surbrillance à l'écran.

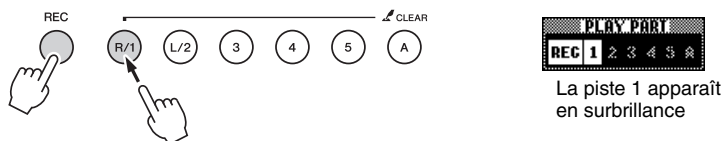

La piste 1 apparaît en surbrillance

Pour annuler l'enregistrement sur une piste sélectionnée, appuyez une deuxième fois sur la touche correspondant à la piste.

NOTE 1

- Si le style d'accompagnement est activé et que la piste [A] n'a pas encore été enregistrée, la piste de style [A] sera automatiquement sélectionnée pour l'enregistrement lors de la sélection d'une piste de mélodie. Si vous voulez uniquement enregistrer une piste de mélodie, prenez soin de désactiver la piste de style [A].

3 L'enregistrement démarre dès que vous jouez au clavier.

Vous pouvez également démarrer l'enregistrement en appuyant sur la touche [START/STOP].

La mesure actuellement sélectionnée apparaît à l'écran pendant l'enregistrement.

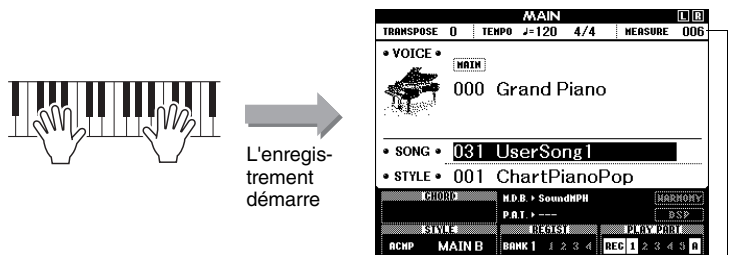

L'enregistrement démarre

Mesure actuellement sélectionnée

NOTE 1

- Si la mémoire sature en cours d'enregistrement, un message d'avertissement s'affichera et l'enregistrement sera automatiquement interrompu. Utilisez la fonction Song Clear (Effacer le morceau) ou Track Clear (Effacer la piste) (pages 60-61) pour supprimer les données indésirables et libérer de l'espace pour l'enregistrement, puis réessayez.

4 Arrêtez l'enregistrement en appuyant sur la touche [START/STOP] ou [REC].

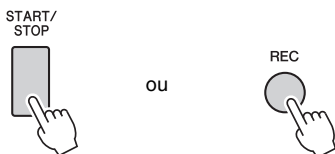

Lorsque l'enregistrement s'interrompt, le numéro de la mesure actuelle revient sur 001 et les numéros de piste enregistrés à l'écran s'affichent dans un cadre.

NOTE 1

- Pour enregistrer uniquement la partie rythmique (percussion), appuyez sur la touche [START/STOP] afin de reproduire le rythme uniquement, puis ajoutez le changement de section en appuyant sur la touche [INTRO/ENDING/rit.] ou [MAIN/AUTO FILL] (Partie principale/Variation automatique).

NOTE 1

- Si vous appuyez sur la touche [INTRO/ENDING/rit.] pendant l'enregistrement d'une piste de style, un motif de coda approprié sera joué, puis l'enregistrement s'arrêtera.

5 Sauvegardez le morceau.

Lorsque vous arrêtez l'enregistrement, un message vous invitant à enregistrer le morceau s'affiche. Appuyez sur la touche [+ / YES] si vous voulez enregistrer le morceau ou sur [- / NO] dans le cas contraire. Le morceau est enregistré en tant que fichier MIDI sous un des numéros de morceau 031–035.

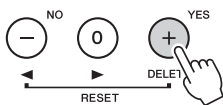

Si vous appuyez sur la touche [- / NO] en réponse au message de confirmation, le morceau n'est pas enregistré en tant que fichier MIDI. Il demeure toutefois dans la mémoire de l'instrument jusqu'à la mise hors tension, de sorte que vous avez la possibilité de le convertir en fichier MIDI et de le sauvegarder ultérieurement. Pour ce faire, maintenez la touche [REC] enfoncée jusqu'à ce que le message de confirmation de l'enregistrement apparaisse, puis appuyez sur la touche [+ / YES].

Enregistrement d'autres pistes

Répétez les étapes 2 à 5 pour enregistrer les pistes restantes.

En sélectionnant une piste non enregistrée à l'aide des touches de piste [1]–[5] ou [A], vous pouvez effectuer l'enregistrement sur la nouvelle piste tout en écoutant des pistes précédemment enregistrées (un cadre apparaît autour du numéro de piste sur l'écran). Vous pouvez également assourdir des pistes déjà enregistrées (le cadre entourant le numéro de piste disparaît de l'écran) tandis que vous enregistrez de nouvelles pistes.

Réenregistrement d'une piste

Sélectionnez simplement la piste à réenregistrer et effectuez l'enregistrement normalement.

Les nouvelles données écrasent les anciennes.

6 Lorsque l'enregistrement est terminé...

Pour reproduire la performance nouvellement enregistrée, appuyez sur la touche [START/STOP].

◆ Reproduction d'un morceau utilisateur

Les morceaux utilisateur sont reproduits de la même manière que les morceaux normaux (page 28).

◆ Enregistrement d'un morceau utilisateur dans la mémoire flash USB → page 94.

Données non enregistrables

- Voix partagée
- Les données suivantes sont enregistrées en début de piste. Les modifications apportées pendant la reproduction du morceau ne sont pas enregistrées.
Type de mesure, numéro de style, volume de style

AVIS

- Les données du morceau enregistré seront perdues si vous mettez l'instrument hors tension sans effectuer l'opération de sauvegarde.

Song Clear – Suppression de morceaux utilisateur

Cette fonction permet d'effacer un morceau utilisateur entier (toutes les pistes).

NOTE 1

- Si vous voulez supprimer une piste spécifique d'un morceau utilisateur, utilisez la fonction Track Clear.

- 1 Dans l'écran MAIN, sélectionnez le morceau utilisateur (031–035) à effacer.**
- 2 Maintenez la touche de piste [1] enfoncée pendant plusieurs secondes tout en maintenant la touche de piste [A] enfoncée.**
Un message de confirmation apparaît à l'écran.
Vous pouvez annuler l'opération d'effacement en appuyant sur la touche [-].

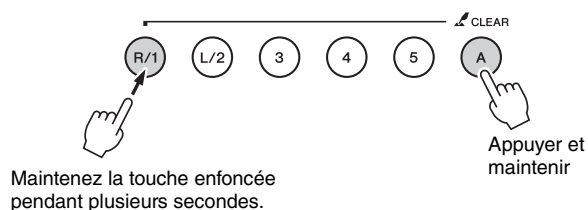

- 3 Appuyez sur la touche [+] pour effacer le morceau.**
Le message d'effacement en cours apparaît brièvement à l'écran pendant la suppression du morceau.

Track Clear – Suppression d'une piste donnée d'un morceau utilisateur

Cette fonction vous permet de supprimer une piste donnée d'un morceau utilisateur.

- 1 **Dans l'écran MAIN, sélectionnez le morceau utilisateur (031–035) à effacer.**
- 2 **Appuyez sur la touche de piste ([1]–[5], [A]) correspondant à la touche à effacer et maintenez-la enfoncée pendant plusieurs secondes.**
Un message de confirmation apparaît à l'écran.
Vous pouvez annuler l'opération d'effacement en appuyant sur la touche [-].

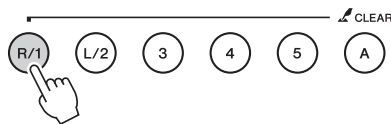

Maintenez la touche enfoncée pendant plusieurs secondes.

- 3 **Appuyez sur la touche [+] pour effacer la piste.**
Le message d'effacement en cours apparaît brièvement à l'écran pendant la suppression de la piste.

Mémorisation de vos réglages de panneau préférés

Cet instrument dispose d'une fonction Registration Memory (Mémoire de registration) qui vous permet d'enregistrer vos réglages préférés en vue de les rappeler aisément chaque fois que nécessaire. Il est possible de sauvegarder jusqu'à 32 configurations complètes (8 banques de quatre configurations chacune).

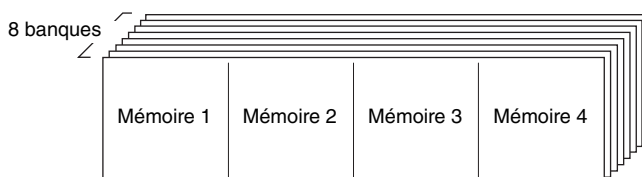

Il est possible de mettre en mémoire jusqu'à 32 présélections (huit banques de quatre éléments chacune).

Sauvegarde dans la mémoire de registration

- 1 Réglez les commandes de panneau selon vos besoins, en sélectionnant une voix, un style d'accompagnement, etc.
- 2 Appuyez sur la touche [BANK] (Banque). Un numéro de banque apparaît à l'écran lorsque vous relâchez la touche.

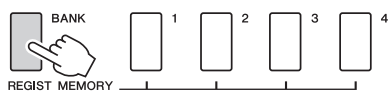

Numéro de banque

- 3 Utilisez le cadran ou les touches numériques [1]–[8] pour sélectionner un numéro de banque compris entre 1 et 8.

- 4 Appuyez sur une des touches [1] à [4] de la section REGIST MEMORY (Mémoire de registration) tout en maintenant la touche [BANK] enfoncée pour stocker les réglages actuels du panneau dans la mémoire de registration spécifiée.

Appuyez sur la touche [EXIT] pour retourner dans l'écran MAIN et vérifier les numéros de banque et de mémoire de registration concernés.

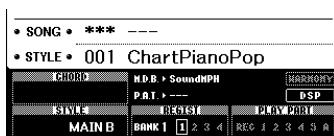
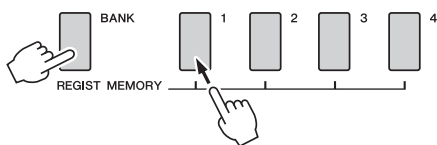

Numéro de banque

NOTE 1

- Les données ne peuvent pas être enregistrées dans la mémoire de registration pendant la reproduction du morceau.

NOTE 2

- Vous pouvez également sauvegarder les réglages de panneau mémorisés sur la touche de mémoire de registration dans la mémoire flash USB en tant que fichier utilisateur ou sur un ordinateur sous forme de fichier de sauvegarde.

NOTE 3

- Si vous sélectionnez un numéro de mémoire de registration qui contient déjà des données, les données existantes seront effacées et remplacées par les nouvelles données.

AVIS

- Ne mettez pas l'instrument hors tension pendant l'enregistrement de réglages dans la mémoire de registration. Les données risqueraient en effet d'être perdues ou endommagées.

Rappel d'une mémoire de registration

- 1 Appuyez sur la touche [BANK]. Un numéro de banque apparaît à l'écran lorsque vous relâchez la touche.

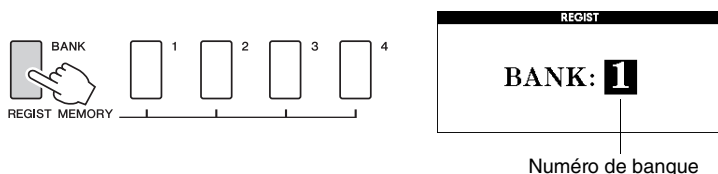

- 2 Utilisez le cadran ou les touches numériques [1]–[8] pour sélectionner la banque que vous souhaitez rappeler.

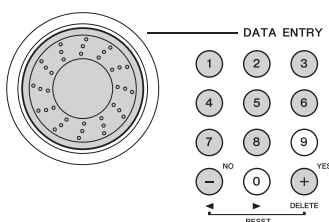

Vous pouvez vérifier si les réglages de panneau sont stockés dans l'une des mémoires de registration 1–4 en appuyant sur la touche [EXIT] pour retourner dans l'écran MAIN.

- 3 Appuyez sur une des touches [1] à [4] de la section REGIST MEMORY contenant les réglages que vous souhaitez rappeler. Les commandes du panneau sont instantanément réglées en conséquence.

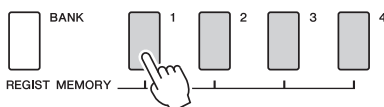

Réglages susceptibles d'être sauvegardés dans la mémoire de registration

Réglages de style*

Style Number (Numéro de style), Auto Accompaniment ON/OFF, Split Point (Point de partage), réglages liés au Style (Main A/B), Style Volume (Volume de style), Tempo, Chord Fingering (Doigté d'accords)

Réglages de voix

Réglage de la voix principale (Voice Number (Numéro de voix), Volume, Octave, Pan (Panoramique), Reverb Level (Niveau de réverbération), Chorus Level (Niveau de chœur), DSP Level (Niveau DSP),

Réglages de la voix en duo (Dual ON/OFF (Activation/désactivation du mode Dual), Voice Number, Volume, Octave, Pan, Reverb Send Level, Chorus Level, DSP Level),

Réglages de la voix partagée (Split ON/OFF (Activation/désactivation du mode Split), Voice Number, Volume, Octave, Pan, Reverb Level, Chorus Level)

Réglages d'effet

Reverb Type (Type de réverbération), Chorus Type (Type de chœur), Panel Sustain ON/OFF (Activation/désactivation du maintien via le panneau), DSP ON/OFF (Activation/désactivation de l'effet DSP), DSP Type (Type DSP)

Réglages d'harmonie

Harmony ON/OFF (Activation/désactivation de l'harmonie), Harmony Type (Type d'harmonie), Harmony Volume (Volume de l'harmonie)

Autres réglages

Transpose (Transposition), Pitch Bend Range (Plage de variation de ton)

* Les réglages de style ne sont pas disponibles pour la fonction Registration Memory lors de l'utilisation des fonctions liées aux morceaux.

Sauvegarde et initialisation

Sauvegarde

Les réglages suivants sont toujours sauvegardés et conservés même après la mise hors tension de l'instrument. Si vous souhaitez initialiser les réglages, exécutez l'opération d'initialisation « Backup Clear » (Effacer la sauvegarde) comme indiqué ci-dessous.

Paramètres de sauvegarde

- Registration Memory (Mémoire de registration)
- Réglages FUNCTION :
 - Tuning (Accord), Split Point, Touch Sensitivity (Sensibilité au toucher), Style Volume, Song Volume, Metronome Volume, Grade, Demo Cancel (Annuler la démonstration), Demo Group (Groupe de morceaux de démonstration), Demo Play Mode (Mode reproduction des morceaux de démonstration), Language Selection (Sélection de la langue), Panel Sustain (Maintien via le panneau), Master EQ Type (Type d'égaliseur principal), Chord Fingering

NOTE 1

- Vous avez néanmoins la possibilité d'enregistrer les réglages en tant que données de sauvegarde sur votre ordinateur à l'aide du logiciel Musicsoft Downloader (MSD). Reportez-vous à la section « Transfert d'un fichier de sauvegarde de l'instrument vers l'ordinateur » à la page 101.

Initialisation

Cette fonction efface toutes les données sauvegardées dans la mémoire flash de l'instrument et restaure les réglages par défaut initiaux. Les procédures d'initialisation suivantes sont disponibles.

Backup Clear (Effacer les données sauvegardées)

Pour effacer les données sauvegardées dans la mémoire flash interne (réglages utilisateur du panneau et mémoire de registration, par exemple), mettez l'instrument sous tension en appuyant sur l'interrupteur [⏻] (Veille/Marche) tout en enfonçant la touche blanche la plus haute du clavier. Les données sauvegardées sont alors effacées et les valeurs par défaut restaurées.

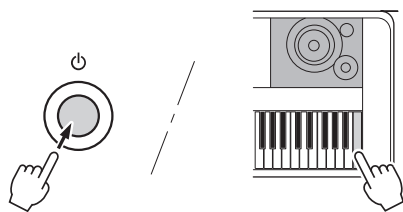

L'initialisation ne supprime pas les fichiers transférés depuis l'ordinateur. Pour supprimer ces fichiers, reportez-vous à la section « Suppression de fichiers » ci-dessous.

Suppression de fichiers

Pour effacer des fichiers de morceau, de style ou de base de données musicale ayant été transférés sur la mémoire flash interne depuis un ordinateur, mettez l'instrument sous tension en appuyant sur l'interrupteur [⏻] (Veille/Marche) tout en enfonçant simultanément la touche blanche et les trois touches noires les plus hautes du clavier.

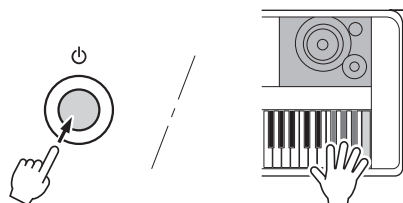

AVIS

- Lorsque vous exécutez l'opération Flash Clear (Effacer la mémoire flash), les données que vous avez achetées sont également effacées. Veillez dès lors à sauvegarder les données que vous souhaitez conserver sur un ordinateur.

Reproduction à l'aide d'une variété d'effets

Application de la fonction Harmony (Harmonie)

Cette fonction ajoute des notes d'harmonie à la voix principale.

1 Appuyez sur la touche [HARMONY ON/OFF] (Activation/désactivation de l'harmonie) pour activer la fonction Harmony.

Pour désactiver l'harmonie, appuyez à nouveau sur la touche [HARMONY ON/OFF].

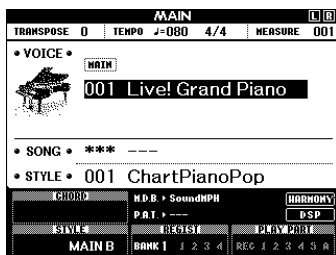

Lorsque cette fonction est activée, l'icône d'harmonie apparaît à l'écran.

NOTE

- Lorsque vous appuyez sur la touche [HARMONY ON/OFF] pour activer cette fonction, le type d'harmonie correspondant à la voix principale sélectionnée est automatiquement choisi.

2 Maintenez la touche [HARMONY] (Harmonie) enfoncée pendant plusieurs secondes.

La voix de la mélodie actuellement sélectionnée s'affiche.



Maintenez la touche enfoncée pendant plusieurs secondes.

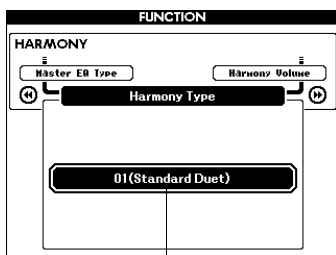

Type d'harmonie actuellement sélectionné

3 Utilisez le cadran pour sélectionner un autre type d'harmonie.

Reportez-vous à la Liste des types d'effets qui figure dans la Liste des données fournie séparément pour obtenir de plus amples informations sur les types d'harmonie disponibles. Essayez de jouer au clavier à l'aide de la fonction Harmony. Chaque type d'harmonie se caractérise par un effet et un fonctionnement spécifiques. Pour plus de détails, reportez-vous à la section « Comment faire retentir les différents types d'harmonie » ci-dessous, ainsi qu'à la Liste des types d'effets.

NOTE

- Les notes d'harmonie s'appliquent uniquement aux voix principales et non aux voix en duo ou partagées.
- Les notes à gauche du point de partage du clavier ne produisent aucune note d'harmonie lorsque l'accompagnement automatique est activé (voyant ACMP ON allumé).

Comment faire retentir les différents types d'harmonie

- Types d'harmonie 01 à 10 et 13



Appuyez sur les touches de la section à main droite du clavier tout en jouant des accords dans la plage de l'accompagnement automatique après avoir activé la fonction d'accompagnement automatique.

- Types d'harmonie 15 à 18 (Echo)



Maintenir les touches enfoncées

- Types d'harmonie 19 à 22 (Tremolo)



Maintenir les touches enfoncées

- Types d'harmonie 23 à 26 (Trill)



Maintenir deux touches enfoncées

Vous pouvez ajuster le volume de l'harmonie dans les réglages de fonctions (page 88).

Application de la fonction Reverb

La fonction Reverb (Réverbération) vous permet de jouer de l'instrument en reproduisant une ambiance de salle de concert. Lorsque vous sélectionnez un style ou un morceau, le type de réverbération optimal pour la voix utilisée est automatiquement sélectionné. Si vous voulez sélectionner un autre type de réverbération, utilisez la procédure décrite ci-dessous. Reportez-vous à la Liste des types d'effets qui figure dans la Liste des données fournie séparément pour obtenir de plus amples informations sur les types de réverbération disponibles.

- 1 Appuyez sur la touche [FUNCTION] (Fonction) pour appeler l'écran FUNCTION.

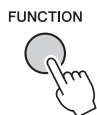

- 2 Utilisez les touches [◀] et [▶] de la section CATEGORY pour sélectionner l'élément Reverb Type (Type de réverbération).

Le type de réverbération actuellement sélectionné s'affiche.

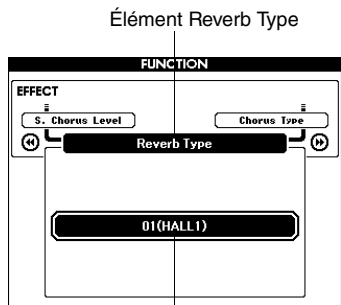

Type de réverbération actuellement sélectionné

- 3 Utilisez le cadran pour sélectionner un type de réverbération.

Vous pouvez obtenir un aperçu du type de réverbération sélectionné en jouant au clavier.

Reportez-vous à la Liste des types d'effets qui figure dans la Liste des données fournie séparément pour obtenir de plus amples informations sur les types de réverbération disponibles.

Réglage du niveau de réverbération

Vous pouvez régler de manière individuelle le degré de réverbération appliqué à la voix principale, à la voix en duo et à la voix partagée. (Reportez-vous à la page 87.)

Application de la fonction Chorus (Choeur)

L'effet de chœur crée un son épais, similaire à celui de plusieurs voix identiques jouées à l'unisson. Lorsque vous sélectionnez un style ou un morceau, le type de chœur optimal pour la voix utilisée est automatiquement sélectionné. Si vous voulez sélectionner un autre type de chœur, utilisez la procédure décrite ci-dessous.

- 1 Appuyez sur la touche [FUNCTION] pour appeler l'écran FUNCTION.

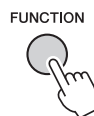

- 2 Utilisez les touches [◀] et [▶] de la section CATEGORY pour sélectionner l'élément Chorus Type (Type de chœur).

Le type de chœur actuellement sélectionné s'affiche.

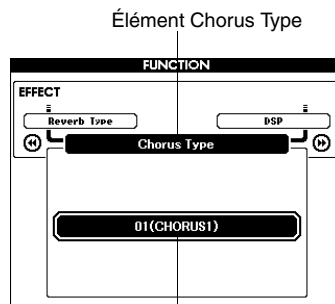

Type de chœur actuellement sélectionné

- 3 Utilisez le cadran pour sélectionner un type de chœur.

Vous pouvez obtenir un aperçu du type de chœur sélectionné en jouant au clavier.

Reportez-vous à la Liste des types d'effets qui figure dans la Liste des données fournie séparément pour obtenir de plus amples informations sur les types de chœur disponibles.

Réglage du niveau de chœur

Vous pouvez régler de manière individuelle le degré de chœur appliqué à la voix principale, à la voix en duo et à la voix partagée. (Reportez-vous à la page 87.)

Application de l'effet DSP

DSP est l'abréviation de Digital Signal Processor (Processeur de signal numérique). Un effet DSP peut être ajouté aux voix principales et en duo. Ces effets vont des effets d'ambiance de type réverbération à la distorsion, en passant par d'autres outils de traitement dynamique qui vous permettent d'améliorer le son ou de le transformer complètement.

1 Appuyez sur la touche [FUNCTION] pour appeler l'écran FUNCTION.

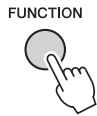

NOTE

- Lorsque l'effet DSP est activé, le type de DSP optimal pour la voix en cours est automatiquement sélectionné.
- Le volume de la voix actuellement reproduite change en fonction de l'activation ou de la désactivation de l'effet DSP. Il ne s'agit pas d'un dysfonctionnement. Le degré de modification varie selon la voix sélectionnée.
- Le type de DSP étant un réglage global, vous ne pouvez sélectionner qu'un seul type DSP. Par conséquent, lors de la reproduction d'un morceau ou d'un style récemment chargé, les voix actuellement sélectionnées peuvent ne pas retentir comme prévu. Ce phénomène est normal car le morceau ou le style dispose de son propre type DSP qui remplace toutes les sélections effectuées avant le chargement. Un phénomène similaire se produit lorsque vous utilisez les touches [FF] et [REW] ou la fonction A-B Repeat durant la reproduction d'un morceau.

2 Utilisez les touches [◀] et [▶] de la section CATEGORY pour sélectionner l'élément DSP ON/OFF (Activation/désactivation de l'effet DSP).

Le réglage actuel s'affiche.

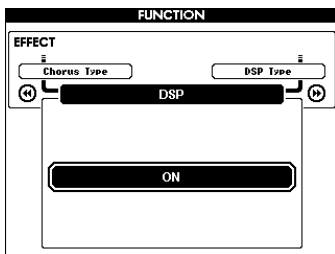

3 Utilisez le cadran pour activer ou désactiver le DSP.

Appuyez sur la touche [EXIT] pour retourner à l'écran MAIN et vérifier l'état d'activation ou de désactivation du DSP.

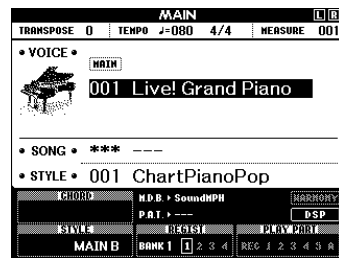

Lorsque l'effet DSP est activé, l'icône DSP apparaît à l'écran.

4 Utilisez les touches [◀] et [▶] de la section CATEGORY pour sélectionner l'élément DSP Type (Type de DSP).

Le type de DSP actuellement sélectionné s'affiche.

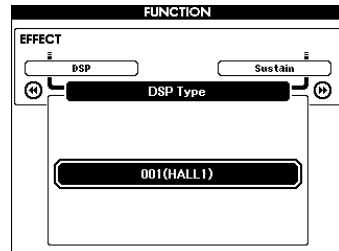

5 Utilisez le cadran pour sélectionner un type d'effet DSP.

Reportez-vous à la liste des types de DSP qui figure dans la Liste des données fournie séparément pour obtenir de plus amples informations sur les types de DSP disponibles.

Réglage du niveau de l'effet DSP

Vous pouvez régler de manière individuelle le degré de DSP appliqué respectivement aux voix principales et en duo.
(Reportez-vous à la page 87.)

Panel Sustain (Maintien via le panneau)

Cette fonction ajoute du maintien aux voix du clavier. Utilisez-la lorsque vous voulez ajouter du maintien aux voix, quelle que soit l'utilisation faite du sélecteur au pied. La fonction de maintien n'affecte pas la voix partagée.

- 1 Appuyez sur la touche [FUNCTION] pour appeler l'écran FUNCTION.

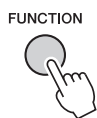

- 2 Utilisez les touches [◀] et [▶] de la section CATEGORY pour sélectionner l'élément Sustain.

Le réglage actuel s'affiche.

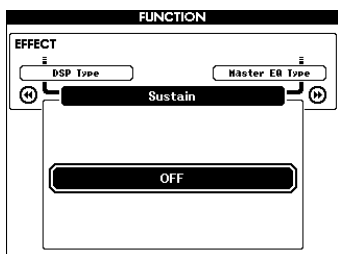

- 3 Servez-vous du cadran pour activer ou désactiver la fonction Panel Sustain.

NOTE

- Le maintien de certaines voix peut ne pas être considérablement affecté par l'activation de la fonction Panel Sustain.

Variation de ton

La molette de variation de ton est utilisée pour ajouter des variations de hauteur subtiles aux notes que vous jouez au clavier. Tournez-la vers le haut ou le bas pour respectivement augmenter ou diminuer la hauteur de ton.

Vous pouvez modifier le degré de variation de ton produite par la molette, comme décrit à la page 87.

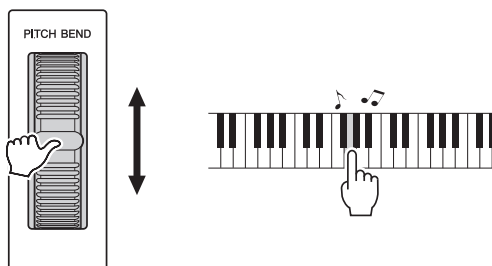

Sélection d'un réglage EQ pour optimiser le son

Cinq réglages d'égaliseur (EQ) principal sont disponibles pour vous offrir le meilleur son possible lors de l'écoute via différents systèmes de reproduction : les haut-parleurs internes de l'instrument, le casque ou un système d'enceintes externes.

1 Appuyez sur la touche [FUNCTION].

La fonction actuellement sélectionnée apparaît à l'écran.

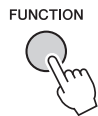

2 Appuyez sur les touches [◀] et [▶] de la section CATEGORY autant de fois que nécessaire pour sélectionner la fonction « Master EQ Type » (Type d'égaliseur principal).

Le type d'EQ actuellement sélectionné s'affiche.

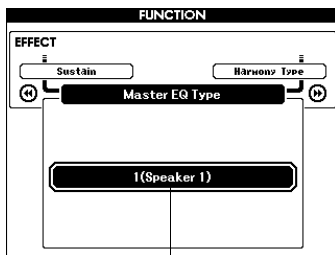

Type d'EQ principal
actuellement sélectionné

3 Faites tourner le cadran pour sélectionner le réglage d'égaliseur principal de votre choix.

Cinq réglages sont disponibles : 1–5. Les valeurs 1 et 2 conviennent le mieux à l'écoute via les haut-parleurs intégrés de l'instrument, le réglage 3 est particulièrement recommandé pour le casque et les valeurs 4 et 5 sont idéales pour l'audition via des enceintes externes.

Fonctions utiles pour les performances

Tap Start (Début par tapotement)

Vous pouvez lancer le morceau/style simplement en tapotant sur la touche [TEMPO/TAP] au tempo requis (4 fois pour les types de mesures à 4 temps et trois fois pour ceux à 3 temps). Vous modifiez le tempo pendant la reproduction du morceau/style en appuyant simplement deux fois sur la touche.

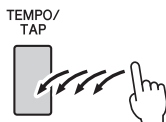

One Touch Setting (Présélection immédiate)

Il est parfois difficile de sélectionner la voix convenant à un morceau ou un style. La fonction One Touch Setting sélectionne automatiquement une voix appropriée lorsque vous sélectionnez un style ou un morceau, ce qui vous évite de le faire vous-même. Il vous suffit de sélectionner la voix « 000 » pour activer cette fonction.

Réglage du carillon du déclic

Ce paramètre vous permet de déterminer si le son du déclic est caractérisé par un carillon spécifique ou s'il s'agit d'un son de déclic ordinaire.

1 Appuyez sur la touche [FUNCTION].

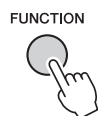

2 Utilisez les touches [◀◀] et [▶▶] de la section CATEGORY pour sélectionner l'élément Bell (Carillon).

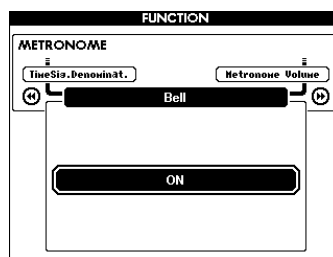

3 Vous pouvez ensuite utiliser les touches [+] et [-] pour activer ou désactiver le son de carillon.

Réglage du volume du métronome

1 Appuyez sur la touche [FUNCTION].

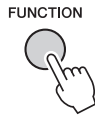

2 Utilisez les touches [◀] et [▶] de la section CATEGORY pour sélectionner l'élément Metronome Volume (Volume du métronome).

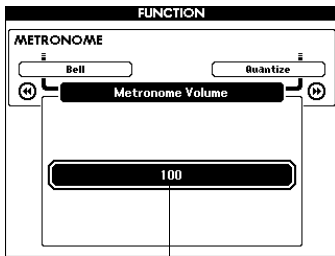

Volume du métronome

3 Utilisez le cadran pour régler le volume du métronome selon les besoins.

Modification de la langue d'affichage

L'instrument vous permet de choisir l'anglais ou le japonais comme langue d'affichage. La langue par défaut est l'anglais, mais si vous sélectionnez Japanese (Japonais), les paroles, les noms de fichier et certains messages s'afficheront en japonais.

1 Appuyez sur la touche [FUNCTION].

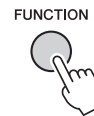

2 Appuyez plusieurs fois sur les touches [◀] et [▶] de la section CATEGORY jusqu'à ce que l'élément « Language » (Langue) apparaisse.

La langue actuellement sélectionnée apparaît sous « Language ».

Lorsque cet élément est affiché en surbrillance, vous pouvez utiliser les touches [+] et [-] pour sélectionner la langue voulue.

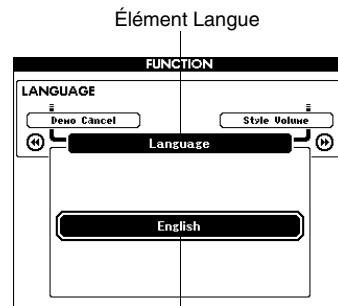

Langue actuellement sélectionnée

3 Sélectionnez la langue d'affichage.

La touche [+] permet de sélectionner English (Anglais) et la touche [-] Japanese (Japonais).

La langue sélectionnée est stockée dans la mémoire flash interne de sorte qu'elle est conservée même lorsque l'instrument est mis hors tension.

Réglages de voix

Édition de voix

Créez des voix originales en modifiant les différents paramètres de voix disponibles. En changeant de paramétrage, vous avez la possibilité de créer de nouvelles voix parfaitement adaptées à vos besoins musicaux.

1 Appuyez sur la touche [FUNCTION].

La fonction actuellement sélectionnée apparaît à l'écran.

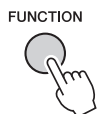

2 Utilisez les touches [◀] et [▶] de la section CATEGORY pour sélectionner l'élément à modifier.

Vous pouvez ajuster de manière individuelle les réglages de voix (Volume, Octave, Pan, Reverb Level, Chorus Level et DSP Level) appliqués à la voix principale, à la voix en duo et à la voix partagée. Pour plus de détails, reportez-vous à la section relative aux fonctions à la page 87.

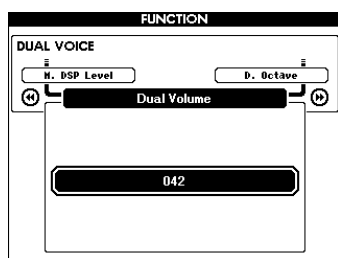

3 Sélectionnez la valeur à l'aide du cadran.

Les paramètres modifiés peuvent être enregistrés dans la mémoire de registration. Si vous sélectionnez une autre voix de clavier, les paramètres seront réinitialisés et les réglages les mieux adaptés à la voix sélectionnée seront automatiquement rappelés.

Catégorie	Élément de fonction	Plage/réglages
MAIN VOICE	Main Volume	000–127
	Main Octave	-2–+2
	Main Pan	000 (gauche) – 64 (centre) – 127 (droite)
	Main Reverb Level	000–127
	Main Chorus Level	000–127
	Main DSP Level	000–127
DUAL VOICE	Dual Volume	000–127
	Dual Octave	-2–+2
	Dual Pan	000 (gauche) – 64 (centre) – 127 (droite)
	Dual Reverb Level	000–127
	Dual Chorus Level	000–127
	Dual DSP Level	000–127
SPLIT VOICE	Split Volume	000–127
	Split Octave	-2–+2
	Split Pan	000 (gauche) – 64 (centre) – 127 (droite)
	Split Reverb Level	000–127
	Split Chorus Level	000–127

Sélection d'une voix en duo

- 1 Appuyez sur la touche [DUAL ON/OFF] (Activation/désactivation de la voix en duo) et maintenez-la enfoncée pendant plusieurs secondes.

L'écran de sélection de la voix en duo apparaît.

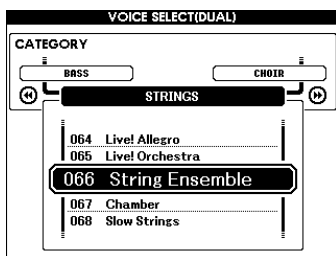
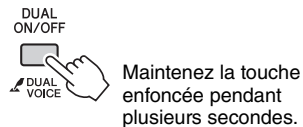

- 2 Sélectionnez la voix en duo de votre choix.

Surveillez l'affichage de la voix en duo tout en faisant tourner le cadran jusqu'à ce que la voix souhaitée soit sélectionnée. La voix sélectionnée ici devient la voix en duo.

Appuyez sur la touche [EXIT] pour revenir à l'écran MAIN.

Sélection d'une voix partagée

- 1 Appuyez sur la touche [SPLIT ON/OFF] (Activation/désactivation de la voix partagée) et maintenez-la enfoncée pendant plusieurs secondes.

L'écran de sélection de la voix partagée apparaît.

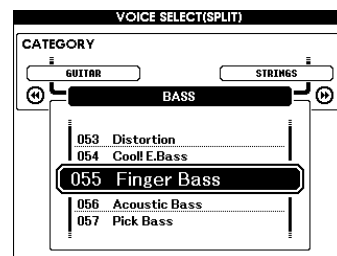
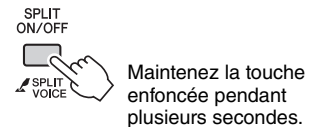

- 2 Sélectionnez la voix partagée de votre choix.

Faites tourner le cadran jusqu'à ce que la voix partagée à utiliser soit sélectionnée (affichée en surbrillance). La voix sélectionnée devient la voix partagée qui sera jouée dans la partie du clavier située à gauche du point de partage.

Appuyez sur la touche [EXIT] pour revenir à l'écran MAIN.

Commandes de hauteur tonale (Transposition)

Vous pouvez faire glisser la hauteur de ton générale de l'instrument vers le haut ou le bas d'une octave maximum par incréments de demi-tons.

- 1 Appuyez sur la touche [FUNCTION].

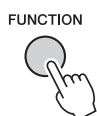

- 2 Utilisez les touches [◀] et [▶] de la section CATEGORY pour sélectionner l'élément Transpose (Transposition).

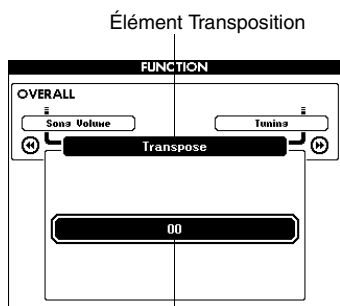

Peut être réglé sur une valeur comprise entre -12 et +12

- 3 Utilisez le cadran pour régler la transposition sur une valeur comprise entre -12 et +12 selon les besoins.

NOTE

- La hauteur de ton des voix de kits de batterie ne peut pas être modifiée.

Commandes de hauteur tonale (Accordage)

Vous pouvez faire glisser l'accordage général de l'instrument vers le haut ou le bas de 100 centièmes au maximum par incréments d'un centième (100 centièmes = 1 demi-ton).

- 1 Appuyez sur la touche [FUNCTION].

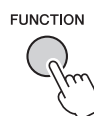

- 2 Utilisez les touches [◀] et [▶] de la section CATEGORY pour sélectionner l'élément Tuning.

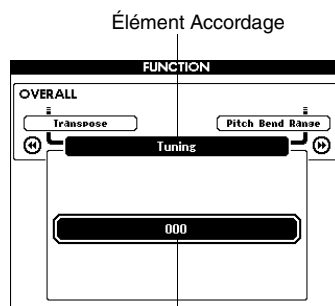

Peut être réglé sur une valeur comprise entre -100 et +100

- 3 Utilisez le cadran pour régler l'accordage sur une valeur comprise entre -100 et +100 selon les besoins.

NOTE

- La hauteur de ton des voix de kits de batterie ne peut pas être modifiée.

Sensibilité de la réponse au toucher

Vous pouvez régler la sensibilité du clavier aux dynamiques en trois étapes.

- 1 Appuyez sur la touche [FUNCTION].**
La fonction actuellement sélectionnée apparaît à l'écran.

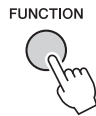

- 2 Utilisez les touches [◀] et [▶] de la section CATEGORY pour sélectionner l'élément Touch Sensitivity (Sensibilité au toucher).**

La sensibilité au toucher actuellement sélectionnée s'affiche.

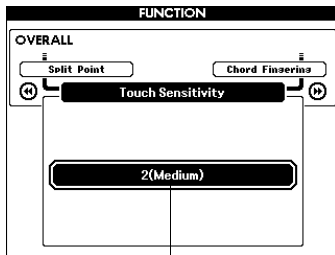

Élément Sensibilité au toucher

- 3 Utilisez le cadran pour sélectionner un réglage de sensibilité compris entre 1 et 3. Plus la valeur est élevée, plus la variation de volume est grande (aisée) en réponse à la dynamique du clavier (autrement dit, la sensibilité est plus grande).**

Lorsque le réglage est spécifié sur « 4 », la réponse au toucher est fixe, ce qui signifie que la force de votre jeu ne modifie pas la vitesse.

NOTE

- Par défaut, le réglage initial de la sensibilité au toucher est réglé sur « 2 ».

Fonctions de style (accompagnement automatique)

Le principe d'utilisation de la fonction Style (accompagnement automatique) est décrit à la page 24 du Guide de référence rapide.

Voici d'autres méthodes pour reproduire les styles, régler le volume du style, etc.

Variation de motifs (sections)

L'instrument possède de très nombreuses « sections » de style qui vous permettent de varier l'arrangement de l'accompagnement en fonction du morceau en cours de reproduction.

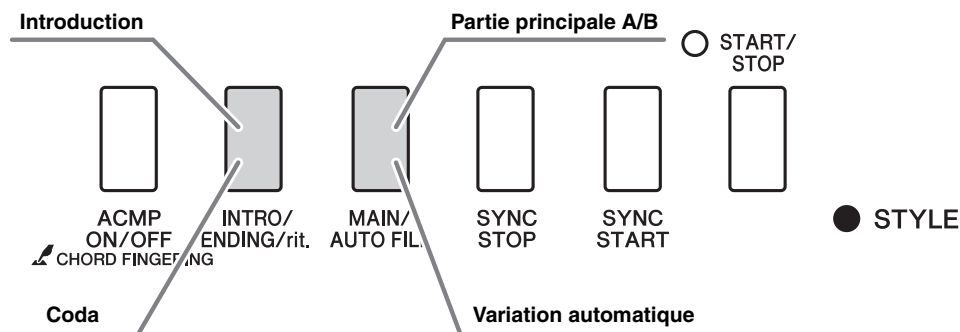

Section INTRO

Cette section est utilisée en début de morceau. À la fin de l'intro, l'accompagnement passe directement à la section principale. La longueur de l'introduction (en mesures) varie en fonction du style sélectionné.

Section MAIN (Principale)

Cette section est utilisée pour jouer la partie principale du morceau. Elle exécute un motif d'accompagnement principal qu'elle répète indéfiniment jusqu'à ce que vous appuyiez sur la touche d'une autre section. Le motif de base compte deux variations (A et B) et le son de la reproduction du style change de façon harmonique en fonction des accords joués de la main gauche.

Section de variation rythmique

Cette section est automatiquement ajoutée avant de passer à la section A ou B.

Section ENDING (Coda)

Cette fonction est utilisée pour conclure le morceau. Après la reproduction de la coda, l'accompagnement automatique s'arrête de lui-même. La longueur de la coda (en mesures) varie d'un style à l'autre.

1 Appuyez sur la touche [STYLE] et sélectionnez un style.

2 Appuyez sur la touche [ACMP ON/OFF] (Activation/désactivation de l'accompagnement) pour activer l'accompagnement automatique.

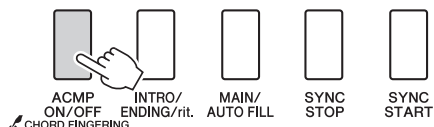

Apparaît lorsque l'accompagnement automatique est activé.

3 Appuyez sur la touche [SYNC START] pour activer la fonction de début synchronisé.

Le voyant clignote dès que le mode d'attente de la fonction de début synchronisé est activé.

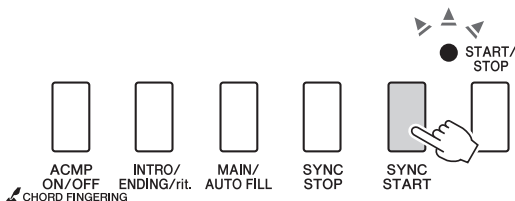

Synchro Start (Début synchronisé)

Lorsque le mode d'attente de début synchronisé est activé, la reproduction du style débute dès que vous jouez un accord dans la plage d'accompagnement du clavier. Vous pouvez désactiver ce mode en appuyant à nouveau sur la touche [SYNC START].

4 Appuyez sur la touche [MAIN/AUTO FILL] (Partie principale/Variation automatique).

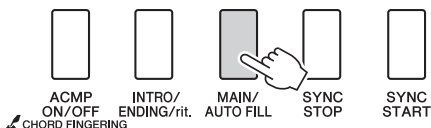

Le nom de la partie sélectionnée, MAIN A ou MAIN B, s'affiche.

5 Appuyez sur la touche [INTRO/ENDING/rit.] (Intro/Coda/rit.).

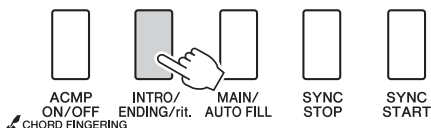

Vous êtes à présent prêt à jouer l'intro.

6 Dès que vous jouez un accord de la main gauche, l'intro du style sélectionné démarre.

Dans cet exemple, interprétez un accord en C majeur (comme illustré ci-dessous). Pour plus d'informations sur la saisie d'accords, reportez-vous à la section « Accords » en page 27.

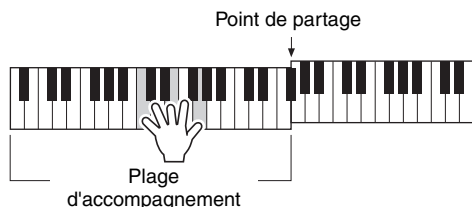

7 Appuyez sur la touche [MAIN/AUTO FILL].

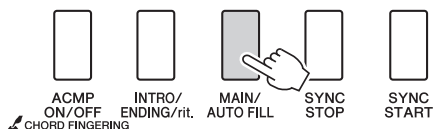

Lorsque la variation rythmique est terminée, la reproduction passe en douceur à la section principale A/B sélectionnée.

8 Appuyez sur la touche [INTRO/ENDING/rit.].

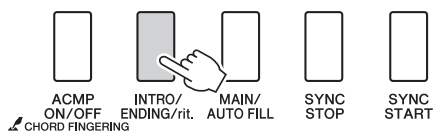

Vous passez directement à la section de coda. Après la reproduction de la coda, l'accompagnement automatique s'arrête de lui-même. Vous pouvez ralentir progressivement la coda (ritardando) en appuyant à nouveau sur la touche [INTRO/ENDING/rit.] durant la reproduction de la coda.

Synchro Stop (Arrêt synchronisé)

Lorsque cette fonction est sélectionnée, le style de l'accompagnement est uniquement reproduit lorsque vous jouez des accords dans la plage d'accompagnement du clavier. La reproduction du style s'interrompt dès que vous relâchez les touches. Pour activer la fonction, appuyez sur la touche [SYNC STOP] (Arrêt synchronisé).

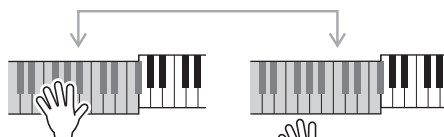
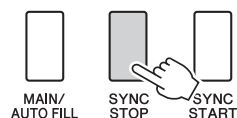

Le style est reproduit tant que vous jouez au clavier.

La reproduction du style s'arrête lorsque vous relâchez les touches.

Modification du tempo du style

Les styles peuvent être joués sur n'importe quel tempo, qu'il soit rapide ou lent.

- 1 Appuyez sur la touche [TEMPO/TAP] pour afficher le réglage Tempo à l'écran après avoir sélectionné un style.

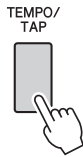

- 2 Utilisez le cadran pour sélectionner une valeur de tempo comprise entre 011 et 280 temps de noire par minute.

Appuyez simultanément sur les touches [+] et [-] pour réinitialiser automatiquement le tempo par défaut d'un style.

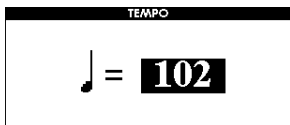

Vous pouvez modifier le tempo pendant la reproduction du style en appuyant deux fois sur la touche [TEMPO/TAP].

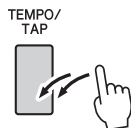

Réglage du volume de style

Appuyez sur la touche [STYLE] pour activer la fonction Style.

- 1 Appuyez sur la touche [FUNCTION].

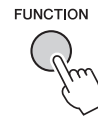

- 2 Utilisez les touches [◀] et [▶] de la section CATEGORY pour sélectionner l'élément Style Volume.

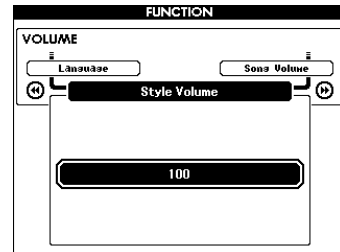

- 3 Utilisez le cadran pour régler le volume du style sur une valeur comprise entre 000 et 127.

Détermination du point de partage

Par défaut, le point de partage initial est réglé sur la touche 54 (touche F#2), mais vous pouvez le remplacer par une autre touche en procédant comme suit.

1 Appuyez sur la touche [FUNCTION].

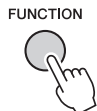

2 Utilisez les touches [◀◀] et [▶▶] de la section CATEGORY pour sélectionner l'élément Split Point (Point de partage).

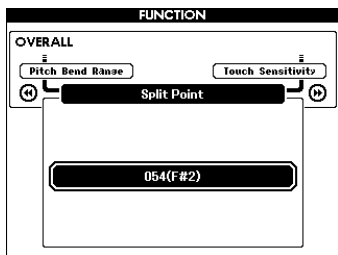

3 Utilisez le cadran pour régler le point de partage sur une touche comprise entre 021 (A-1) et 108 (C7).

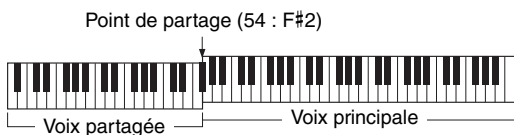

NOTE 1

- Lorsque vous modifiez le point de partage, celui de l'accompagnement automatique change également.
- Le point de partage ne peut pas être modifié pendant une leçon de morceau.
- La voix partagée est audible lorsque vous activez la touche correspondant au point de partage.

Reproduction d'un style avec des accords mais sans rythme (Stop Accompaniment)

Lorsque l'accompagnement automatique est activé (l'icône ACMP ON s'affiche) et que la fonction Syncro Start est désactivée, vous pouvez jouer des accords dans la plage d'accompagnement à main gauche du clavier tandis que le style est arrêté. Vous continuerez malgré tout d'entendre les accords de l'accompagnement. Il s'agit de la fonction « Stop Accompaniment » (Arrêt de l'accompagnement), qui s'utilise avec n'importe quel doigté d'accord reconnu par l'instrument.

Appuyez sur la touche [STYLE], puis [ACMP ON/OFF], pour activer l'accompagnement automatique.

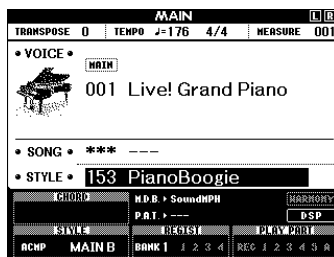
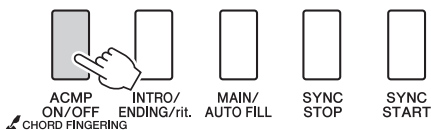

Apparaît lorsque l'accompagnement automatique est activé.

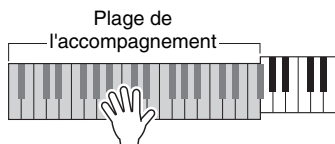

AI Fingered (Doigté IA)

Moins de trois notes peuvent être jouées pour indiquer les accords (en fonction de l'accord joué précédemment, etc.).

- 1 Appuyez sur la touche [ACMP ON/OFF] et maintenez-la enfoncée pendant plusieurs secondes pour sélectionner la fonction « Chord Fingering » (Doigté d'accords).

La fonction Easy Chords est indétectable sous ce mode.

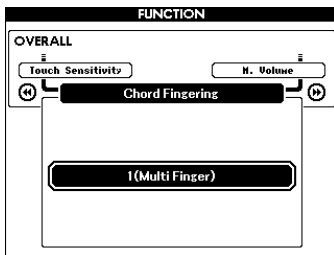
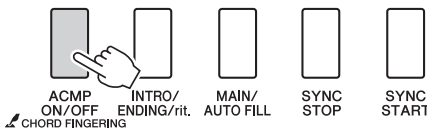

- 2 Utilisez le cadran pour sélectionner le réglage 3 « AI Fingered ».

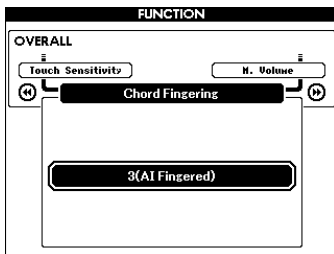

Pour réinitialiser le doigté d'accords sur le réglage par défaut, sélectionnez 1 « Multi Finger ».

Reproduction de style en utilisant le clavier tout entier

Dans la section « Reproduction accompagnée d'un style » à la page 25, nous vous avons présenté une méthode d'interprétation des styles dans laquelle seuls les accords situés à gauche du point de partage du clavier étaient détectés. En effectuant les réglages décrits ci-dessous, il est toutefois possible de détecter les accords de l'accompagnement de style sur la totalité du clavier, ce qui permet d'obtenir un style encore plus dynamique. La fonction Easy Chords est indétectable sous ce mode.

- 1 Appuyez sur la touche [ACMP ON/OFF] et maintenez-la enfoncée pendant plusieurs secondes pour sélectionner la fonction « Chord Fingering ».

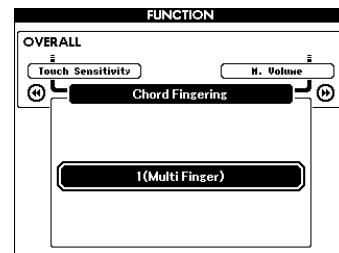
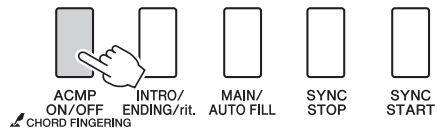

- 2 Utilisez le cadran pour sélectionner le réglage 2 « FullKeyboard » (Clavier complet).

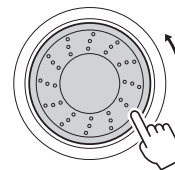

Pour réinitialiser le doigté d'accords sur le réglage par défaut, sélectionnez 1 « Multi Finger ».

Recherche d'accords à l'aide de la fonction Chord Dictionary (Dictionnaire d'accords)

La fonction Dictionary (Dictionary) consiste essentiellement en un « livre d'accords » intégré qui vous montre les notes individuelles des accords. C'est un outil de travail idéal lorsque vous connaissez le nom d'un accord et que vous voulez apprendre à le jouer rapidement.

- 1 Appuyez sur la touche [MINUS ONE] et maintenez-la enfoncée pendant plusieurs secondes.

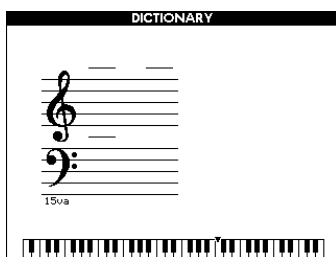
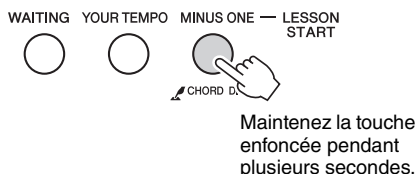

- 2 À titre d'exemple, nous allons apprendre à jouer l'accord GM7 (majeure septième G). Appuyez sur la touche « G » dans la section du clavier appelée « ROOT » (Note fondamentale). (La note est inaudible.) La note fondamentale que vous avez spécifiée s'affiche à l'écran.

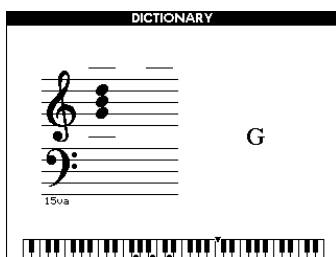
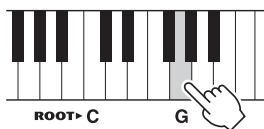

- 3 Appuyez sur la touche « M7 » (majeure septième) dans la section du clavier appelée « CHORD TYPE » (Type d'accord). (La note est inaudible.) Les notes que vous devez jouer pour exécuter l'accord spécifié (note fondamentale et type d'accord) s'affichent à l'écran sous la forme d'une notation et dans le diagramme du clavier.

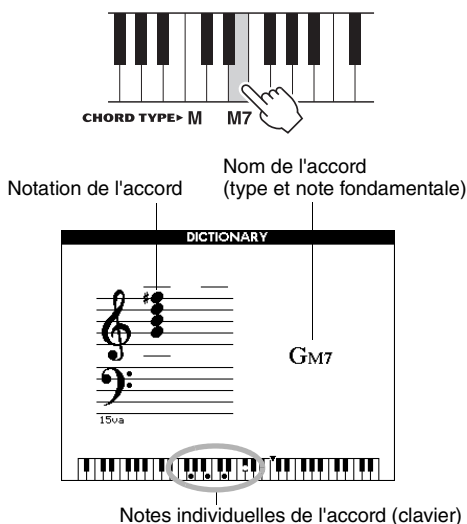

Pour appeler d'éventuelles inversions de l'accord, appuyez sur les touches [+]/[-].

NOTE

- À propos des accords majeurs : les accords majeurs simples sont généralement indiqués par leur note fondamentale uniquement. Par exemple, « C » fait référence à C majeur. Cependant, pour spécifier ici des accords majeurs, vous devez sélectionner « M » (majeur) après avoir appuyé sur la note fondamentale.
- Gardez à l'esprit que les types d'accords décrits ici sont les notes de la section à main gauche appliquées à divers styles et sont différents de ceux utilisés avec la technologie Performance Assistant.

- 4 Essayez de jouer un accord dans la section d'accompagnement automatique du clavier en vérifiant les indications qui s'affichent à l'écran. Lorsque vous avez correctement interprété l'accord, un son de carillon vous annonce que vous avez réussi et le nom de l'accord clignote à l'écran.

Appuyez sur la touche [EXIT] pour revenir à l'écran MAIN.

Réglages de morceau

Modification du tempo du morceau

Les morceaux peuvent être joués sur n'importe quel tempo, qu'il soit lent ou rapide.

- 1 Appuyez sur la touche [TEMPO/TAP] pour afficher le réglage Tempo à l'écran après avoir sélectionné un morceau.

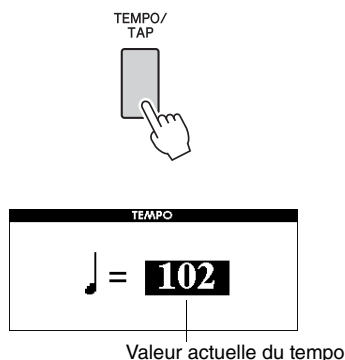

- 2 Utilisez le cadran pour sélectionner une valeur de tempo comprise entre 011 et 280 temps de noire par minute. Appuyez simultanément sur les touches [+] et [-] pour réinitialiser automatiquement le tempo par défaut d'un morceau.

Vous pouvez modifier le tempo pendant la reproduction du morceau, en appuyant deux fois sur la touche [TEMPO/TAP].

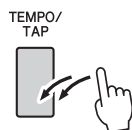

Song Volume

- 1 Appuyez sur la touche [FUNCTION].

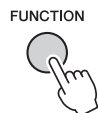

- 2 Utilisez les touches [◀] et [▶] de la section CATEGORY pour sélectionner l'élément Song Volume (Volume de morceau).

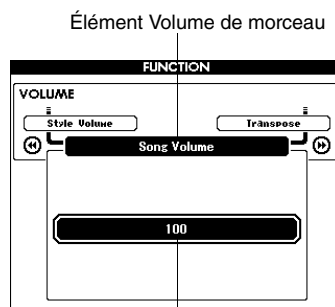

Peut être réglé sur une valeur comprise entre 000 et 127

- 3 Utilisez le cadran pour régler le volume du morceau sur une valeur comprise entre 000 et 127.

NOTE

- Le volume du morceau peut être réglé au moment de sa sélection.

Fonction de répétition A-B

Vous pouvez spécifier la reproduction répétée d'une partie d'un morceau dont « A » serait le point de début et « B » le point de fin.



- 1 Reproduisez le morceau et appuyez sur la touche [A-B REPEAT] (Répétition A-B) au début de la partie que vous souhaitez répéter (point « A »).

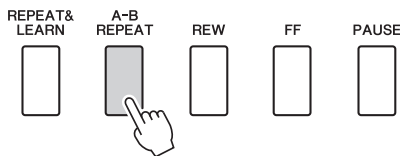

- 2 Appuyez sur la touche [A-B REPEAT] une nouvelle fois à la fin de la partie que vous souhaitez répéter (point « B »).

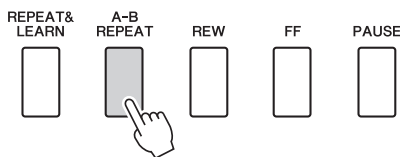

- 3 La partie A-B spécifiée dans le morceau est désormais reproduite de façon répétée.

Vous pouvez arrêter la reproduction répétée en appuyant sur la touche [A-B REPEAT].

NOTE

- Les points de début et de fin de la section à répéter ne peuvent pas être définis au niveau de la même mesure lorsque le morceau est à l'arrêt.
- Le numéro de la mesure actuellement sélectionnée apparaît sur l'écran pendant l'enregistrement.
- Si vous souhaitez définir le point de départ « A » au tout début du morceau, appuyez sur la touche [A-B REPEAT] avant de lancer la reproduction du morceau.

Assourdissement des pistes individuelles du morceau

Chaque « piste » de morceau joue une partie différente : mélodie, percussions, accompagnement, etc. Vous pouvez assourdir des pistes individuelles et reproduire la partie assourdie sur le clavier ou simplement assourdir toutes les pistes à l'exception de celles que vous voulez écouter. Pour assourdir une piste, appuyez sur la touche de piste appropriée (touches [1]–[5], [A] de la section TRACK). Appuyez de nouveau sur cette touche pour désactiver l'assourdissement de la piste.



Numéro de piste encadré
... La piste contient des données et n'est pas assourdie.



Pas de numéro de piste
... pas de donnée.

Numéro de piste non encadré
... la piste contient des données mais est assourdie.

Modification de la voix de la mélodie

Vous pouvez remplacer la voix de la mélodie d'un morceau par n'importe quelle autre voix de votre choix.

Appuyez sur la touche [VOICE] et maintenez-la enfoncée pendant plusieurs secondes pendant la reproduction du morceau. L'écran VOICE SELECT (MELODY R (Mélodie D) ou MELODY L (Mélodie G)) apparaît de manière à vous permettre de sélectionner la voix Melody R ou Melody L. Appuyez sur la touche [VOICE] pour basculer entre VOICE SELECT MELODY R et MELODY L. Utilisez ensuite le cadran pour sélectionner la voix. Lorsque vous sélectionnez plusieurs voix de mélodie différentes, seule la voix de la mélodie change ; le morceau reste tel quel.

Reproduction des fonctions BGM

Le réglage par défaut autorise la reproduction et la répétition d'un seul morceau de démonstration lorsque vous appuyez sur la touche [DEMO/BGM]. Vous pouvez modifier ce réglage de manière à reproduire tous les morceaux internes, tous les morceaux transférés vers l'instrument à partir d'un ordinateur ou tous les morceaux MIDI enregistrés sur une mémoire flash USB connectée à l'instrument. Cinq réglages de groupe de reproduction sont disponibles. Il vous suffit de sélectionner celui qui vous convient le mieux.

- 1 Appuyez sur la touche [DEMO/BGM] et maintenez-la enfoncée pendant plusieurs secondes pour ouvrir l'écran de sélection « Demo Group » (Groupe de démonstration).

La cible de la reproduction répétée actuellement sélectionnée s'affiche.

DEMO/BGM



Maintenez la touche enfoncée pendant plusieurs secondes.

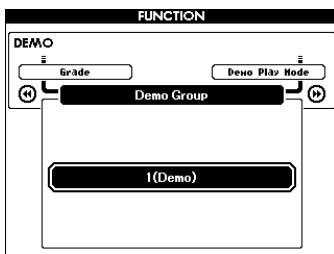

- 2 Utilisez le cadran pour sélectionner un groupe de reproduction répétée dans le tableau ci-dessous.

Demo	Morceau de démonstration
Preset	Tous les morceaux présélectionnés
User	Tous les morceaux utilisateur
Download	Tous les morceaux transférés depuis un ordinateur
USB	Tous les morceaux contenus sur une mémoire flash USB reliée à l'instrument.

Reproduction aléatoire de morceau

Le mode de reproduction aléatoire entraîne la reproduction du groupe sélectionné pour la reproduction BGM selon un ordre aléatoire.

- 1 Appuyez sur la touche [FUNCTION].

FUNCTION



- 2 Appuyez sur les touches [◀] et [▶] de la section CATEGORY autant de fois que nécessaire pour sélectionner « Demo Play Mode » (Mode de reproduction de la démonstration).

Le mode de reproduction répétée actuellement sélectionné s'affiche.

Il est impossible de sélectionner le mode de reproduction répétée lorsque le réglage « Demo » est sélectionné comme groupe de reproduction répétée.

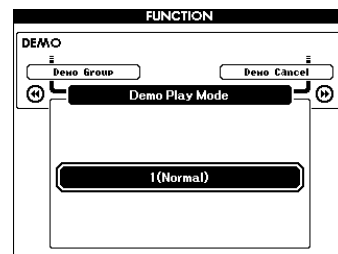

- 3 Utilisez le cadran pour sélectionner « Random » (Aléatoire).

Sélectionnez le réglage « Normal » pour revenir en mode de reproduction normal.

Les fonctions

Les « fonctions » permettent d'accéder à un vaste choix de paramètres détaillés de l'instrument pour l'accordage, la détermination du point de partage et le réglage des voix et des effets. Reportez-vous à la liste des fonctions présentée ci-contre.

On compte en tout 53 paramètres liés aux fonctions.

Lorsque vous localisez une fonction que vous souhaitez configurer, il vous suffit de sélectionner son nom tel qu'il apparaît à l'écran, puis d'effectuer les réglages souhaités.

Sélection et réglage des fonctions

1 Repérez la fonction que vous souhaitez régler dans la liste qui commence à la page 87.

2 Appuyez sur la touche [FUNCTION].

FUNCTION

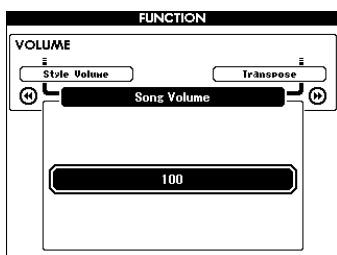

3 Sélectionnez une fonction.

Appuyez sur les touches [◀] et [▶] de la section CATEGORY autant de fois que nécessaire jusqu'à ce que le nom d'écran de la fonction s'affiche.

CATEGORY

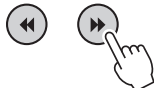

Catégorie de la fonction

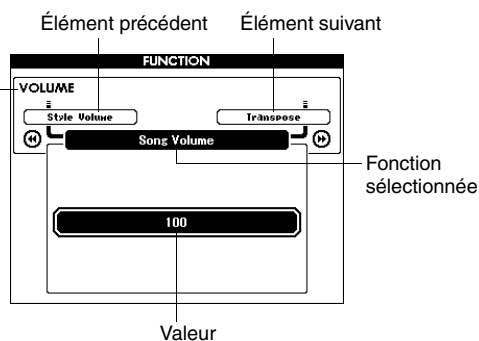

4 Réglez la fonction sélectionnée selon les besoins, en utilisant le cadran, les touches [+] et [-] ou les touches numériques [0]–[9].

Les touches [+] et [-] servent à effectuer des réglages de type ON/OFF (Activation/désactivation) : [+] = ON et [-] = OFF.

Dans certains cas, la touche [+] lance l'exécution de la fonction sélectionnée et la touche [-] annule la sélection.

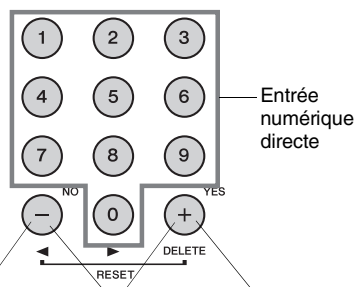

- Diminue la valeur d'1 unité.
- OFF (Désactivation)
- Annulation
- Appuyez simultanément sur les deux touches pour rappeler le réglage par défaut.
- Augmente la valeur d'1 unité.
- ON (Activation)
- Exécution

Certains réglages de fonction sont stockés en mémoire dès qu'ils sont modifiés. Reportez-vous à la section « Paramètres de sauvegarde » à la page 64 afin d'obtenir plus d'informations sur les réglages de fonction stockés sur cet instrument.

Pour restaurer les valeurs d'usine par défaut de tous les réglages, exécutez la procédure « Backup Clear » décrite dans la section « Initialisation » à la page 64.

Liste des réglages de fonctions

Catégorie	Élément de fonction	Plage/réglages	Description
VOLUME	Style Volume	000–127	Détermine le volume du style.
	Song Volume	000–127	Détermine le volume du morceau.
OVERALL	Transpose	-12→+12	Détermine la hauteur de ton de l'instrument par incréments de demi-tons.
	Tuning	-100→+100	Règle la hauteur de ton du son de l'instrument par incréments de centièmes de ton.
	Pitch Bend Range	01–12	Règle la plage de variation de ton par incréments de demi-tons.
	Split Point	021(A-1)–108(C7)	Détermine la note la plus haute de la voix partagée et règle le « point de partage », autrement dit la note qui sépare les voix partagées (inférieure) et principale (supérieure). Les paramètres Split Point et Accompagnement Split Point sont automatiquement réglés sur la même valeur.
	Touch Sensitivity	1 (Atténué) 2 (Moyen) 3 (Fort) 4 (Désactivé)	Détermine la sensibilité de la fonction.
	Chord Fingering	1 (Multi Finger), 2 (FullKeyboard), 3 (AI Fingered)	Configure le mode de détection d'accords. En mode Multi Finger (Accompagnement à doigté multiple), les accords simples et standard joués dans la section du clavier située à gauche du point de partage sont tous deux détectés. En mode Full Keyboard, les accords normalement interprétés sur l'ensemble du clavier sont détectés et les notes jouées retentissent. En mode AI Fingered, moins de trois notes peuvent être jouées pour indiquer les accords (en fonction de l'accord joué précédemment, etc.).
MAIN VOICE	Main Volume	000–127	Détermine le volume de la voix principale.
	Main Octave	-2→+2	Détermine la plage d'octaves de la voix principale.
	Main Pan	000 (gauche) – 64 (centre) – 127 (droite)	Détermine la position panoramique de la voix principale dans l'image stéréo. La valeur « 0 » entraîne un balayage du son complètement à gauche, tandis que la valeur « 127 » produit un balayage de la voix complètement à droite.
	Main Reverb Level	000–127	Détermine le nombre de signaux de la voix principale transmis à l'effet de réverbération.
	Main Chorus Level	000–127	Détermine le nombre de signaux de la voix principale transmis à l'effet de chœur.
	Main DSP Level	000–127	Détermine le nombre de signaux de la voix principale transmis à l'effet DSP.
DUAL VOICE	Dual Volume	000–127	Détermine le volume de la voix en duo.
	Dual Octave	-2→+2	Détermine la plage d'octaves de la voix en duo.
	Dual Pan	000 (gauche) – 64 (centre) – 127 (droite)	Détermine la position panoramique de la voix en duo dans l'image stéréo. La valeur « 0 » entraîne un balayage du son complètement à gauche, tandis que la valeur « 127 » produit un balayage de la voix complètement à droite.
	Dual Reverb Level	000–127	Détermine le nombre de signaux de la voix en duo transmis à l'effet de réverbération.
	Dual Chorus Level	000–127	Détermine le nombre de signaux de la voix en duo transmis à l'effet de chœur.
	Dual DSP Level	000–127	Détermine le nombre de signaux de la voix en duo transmis à l'effet DSP.
SPLIT VOICE	Split Volume	000–127	Détermine le volume de la voix partagée.
	Split Octave	-2→+2	Détermine la plage d'octaves de la voix partagée.
	Split Pan	000 (gauche) – 64 (centre) – 127 (droite)	Détermine la position panoramique de la voix partagée dans l'image stéréo. La valeur « 0 » entraîne un balayage du son complètement à gauche, tandis que la valeur « 127 » produit un balayage de la voix complètement à droite.
	Split Reverb Level	000–127	Détermine le nombre de signaux de la voix partagée transmis à l'effet de réverbération.
	Split Chorus Level	000–127	Détermine le nombre de signaux de la voix partagée transmis à l'effet de chœur.

Catégorie	Élément de fonction	Plage/réglages	Description
EFFECT	Reverb Type	01–36	Détermine le type de réverbération, y compris sa désactivation.
	Chorus Type	1–45	Détermine le type de chœur, y compris sa désactivation.
	DSP ON/OFF	ON/OFF	Détermine si l'effet DSP est activé ou désactivé.
	DSP Type	001–239	Détermine le type d'effets DSP.
	Sustain	ON/OFF	Détermine si le maintien via le panneau est appliqué aux voix MAIN/DUAL. Le maintien via le panneau s'applique en continu lorsqu'il est réglé sur ON et n'est pas appliqué lorsqu'il est spécifié sur OFF
	Master EQ Type	1 (Speaker 1), 2 (Speaker 2), 3 (Headphones), 4 (Line Out 1), 5 (Line Out 2)	Règle l'égaliseur appliqué à la sortie du haut-parleur pour un son optimal dans différentes situations d'écoute.
HARMONY	Harmony Type	01–26	Détermine le type d'harmonie.
	Harmony Volume	000–127	Détermine le volume de l'effet d'harmonie.
PAT	P.A.T. Type	CHORD, CHORD/FREE, MELODY, CHORD/MELODY	Détermine le type de la fonction de technologie Performance Assistant.
PC	PC Mode	PC1/PC2/OFF	Optimise les réglages MIDI lorsque vous connectez l'instrument à un ordinateur.
MIDI	Local	ON/OFF	Détermine si le clavier de l'instrument commande le générateur de sons interne (ON) ou non (OFF).
	External Clock	ON/OFF	Détermine si l'instrument est synchronisé sur sa propre horloge interne (OFF) ou sur une horloge externe (ON).
	Keyboard Out	ON/OFF	Détermine si les données de performance au clavier de l'instrument sont transmises (ON) ou non (OFF).
	Style Out	ON/OFF	Détermine si les données du style sont transmises via USB (ON) ou non (OFF) pendant la reproduction de style.
	Song Out	ON/OFF	Détermine si le morceau utilisateur est transmis via USB (ON) ou non (OFF) pendant la reproduction de morceau.
	Initial Setup	YES/NO	Permet de transférer les données de réglages du panneau vers un ordinateur. Appuyez sur [+] pour effectuer l'envoi et sur [-] pour l'annuler.
METRONOME	Time Signature - Numerator	01–60	Détermine le type de mesure du métronome.
	Time Signature - Denominator	2, 4, 8, 16	Règle la longueur de chaque temps de métronome.
	Bell	ON/OFF	Détermine si un son de cloche retentit (ON) ou non (OFF).
	Metronome Volume	000–127	Détermine le volume de métronome.
SCORE	Quantize	1 (noire) 2 (triolet de noires), 3 (croche), 4 (triolet de croches), 5 (double croche), 6 (triolet de double croches), 7 (triple croche), 8 (triolet de triple croches)	En fonction des données de morceau, vous pouvez améliorer la lisibilité de la partition en réglant la synchronisation des notes. Ce réglage détermine la résolution de synchronisation minimale utilisée dans le morceau. Par exemple, si le morceau comporte des noires et des croches, vous devrez régler ce paramètre sur une valeur de « croche ». Les notes et les soupirs plus courts que cette valeur n'apparaissent pas dans la partition.
SONG/ LESSON	Right-Part	GuideTrack 1–16, OFF	Détermine le numéro de la piste guide de la leçon pour la main droite. Ce réglage s'applique aux morceaux enregistrés aux formats SMF 0 et 1 et transférés depuis un ordinateur.
	Left-Part	GuideTrack 1–16, OFF	Détermine le numéro de la piste guide pour la leçon de la main gauche. Ce réglage s'applique aux morceaux enregistrés aux formats SMF 0 et 1 et transférés depuis un ordinateur.

Catégorie	Élément de fonction	Plage/réglages	Description
LESSON	Grade	ON/OFF	Détermine si la fonction Grade est activée ou désactivée.
DEMO	Demo Cancel	ON/OFF	Détermine si l'annulation de la démonstration est activée ou désactivée. Si cette fonction est paramétrée sur ON, la reproduction du morceau de démonstration ne s'exécutera pas, même lorsque vous appuyez sur la touche [DEMO/BGM].
	DEMO GROUP	1 (Démon), 2 (Présélection), 3 (Utilisateur), 4 (Téléchargement), 5 (USB)	Détermine le groupe sélectionné pour la reproduction répétée.
	DEMO PLAY MODE	1 (Normal)/ 2 (Aléatoire)	Détermine le mode sélectionné pour la reproduction répétée.
LANGUAGE	Language	English/Japanese	Détermine la langue d'affichage des noms de fichiers de morceaux, des paroles et de certains messages à l'écran. Tous les autres messages et noms s'affichent en anglais. Lorsque ce réglage est paramétré sur Japanese, les noms de fichiers s'affichent avec des polices japonaises. Les paroles s'affichent selon le réglage de langue initialement spécifié dans les données de morceau. En l'absence d'un tel réglage, le réglage effectué ici est utilisé.

* Les valeurs par défaut de tous ces réglages peuvent être facilement réinitialisées en appuyant simultanément sur les touches [+] et [-] (à l'exception de Initial Send, qui est une opération et non un réglage).

Sauvegarde et chargement de données

La mémoire flash USB est un support mémoire utilisé pour le stockage des données. Lorsqu'une mémoire flash USB est insérée dans la borne USB TO DEVICE de l'instrument, il est possible de sauvegarder les réglages enregistrés sur l'instrument et de les charger à partir de celui-ci.

Dans cette section, nous examinerons les procédures de configuration et de formatage des périphériques de mémoire flash USB, ainsi que la sauvegarde et le chargement de données depuis et vers ces dispositifs.

Avant d'utiliser un périphérique USB, veuillez lire attentivement la section « Précautions à prendre lors de l'utilisation de la borne USB TO DEVICE » à la page 91.

Connexion d'une mémoire flash USB

- 1 Connectez une mémoire flash USB à la borne USB TO DEVICE, en prenant soin de l'insérer dans le bon sens.

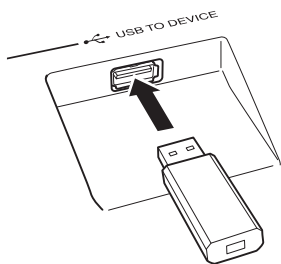

L'écran affiche parfois un message (boîte de dialogue d'information ou de confirmation) afin de vous orienter dans l'utilisation de l'instrument. Reportez-vous à la section « Messages » à la page 110 pour obtenir des explications sur les différents messages.

- 2 Attendez la confirmation que la mémoire USB flash a été correctement montée.

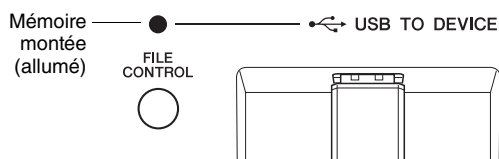
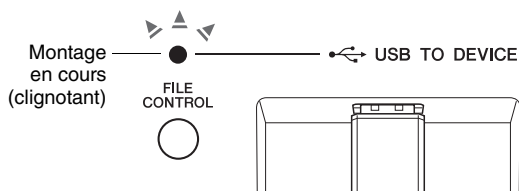

- 3 Appuyez sur la touche [FILE CONTROL] pour appeler l'écran FILE CONTROL (Commande de fichier).

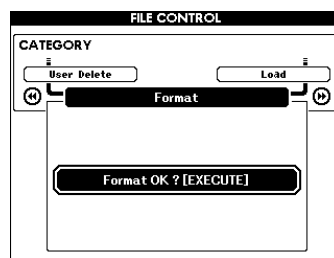

Vous pouvez accéder aux opérations liées aux fichiers décrites ci-dessous en appuyant sur les touches [◀] et [▶] de la section CATEGORY dans l'écran FILE CONTROL.

Menu	Page de référence
Format (Formatage)	92
User File Save (Enregistrer fichier utilisateur)	93
User Song Save (Enregistrer morceau utilisateur)	94
Load (Charger)	95
USB Delete (Supprimer USB)	96
User Delete (Supprimer utilisateur)	96

Si vous appuyez sur la touche [FILE CONTROL] alors qu'une mémoire USB flash non formatée est connectée à l'instrument, la fonction « Format » (Formatage) sera automatiquement sélectionnée.

Pour quitter l'écran FILE CONTROL, appuyez sur la touche [EXIT].

NOTE

- Aucun son n'est audible lorsque vous jouez sur le clavier tandis que l'écran FILE CONTROL est affiché. Par ailleurs, seules les touches associées à des fonctions de fichier sont actives.

NOTE

- L'écran FILE CONTROL n'apparaît pas dans les cas suivants :
 - Pendant la reproduction du style ou du morceau
 - Pendant une leçon
 - Pendant le chargement de données à partir d'une mémoire flash USB

Précautions à prendre lors de l'utilisation de la borne USB TO DEVICE

Cet instrument est équipé d'une borne USB TO DEVICE intégrée. Lorsque vous connectez un périphérique USB à la borne, prenez soin de le manipuler avec soin. Pour cela, il est important de suivre les recommandations suivantes.

NOTE

- Vous pouvez utiliser des lecteurs CD-R/RW pour lire des données sur l'instrument, mais pas pour les sauvegarder.

Périphériques USB compatibles

- Périphériques de stockage USB (mémoire flash, lecteur de disquette)

L'instrument ne prend pas nécessairement en charge tous les périphériques USB disponibles dans le commerce. Yamaha ne peut garantir le bon fonctionnement des périphériques USB que vous achetez. Avant d'acheter un périphérique USB afin de l'utiliser avec cet instrument, consultez la page Web suivante :

<http://music.yamaha.com/download/>

NOTE

- Il est impossible d'utiliser d'autres périphériques USB (clavier ou souris d'ordinateur, par exemple).

Connexion du périphérique USB

- Lorsque vous connectez un périphérique USB à la borne USB TO DEVICE, assurez-vous que son connecteur est adapté et qu'il est branché dans le sens approprié.
- Bien que l'instrument prenne en charge la norme USB 1.1, vous pouvez connecter et utiliser un périphérique de stockage USB 2.0. Notez toutefois que la vitesse de transfert est celle de la norme USB 1.1.

Utilisation des périphériques de stockage USB

En reliant l'instrument à un périphérique de stockage USB, vous pouvez à la fois sauvegarder des données créées sur ce périphérique et lire des données à partir de ce dernier.

NOTE

- Vous pouvez utiliser des lecteurs CD-R/RW pour lire des données sur l'instrument, mais pas pour les sauvegarder.

Nombre de périphériques de stockage USB à utiliser

Vous ne pouvez connecter qu'un seul périphérique de stockage USB à la borne USB TO DEVICE.

Formatage des supports de stockage USB

Lorsqu'un périphérique de stockage USB est connecté ou qu'un support est inséré, un message vous invitant à formater le périphérique/support peut apparaître. Dans ce cas, exécutez l'opération de formatage (page 92).

AVIS

- L'opération de formatage écrase toutes les données présentes auparavant. Assurez-vous dès lors que le support que vous formatez ne contient aucune donnée importante.

Protection de vos données (protection en écriture)

Pour éviter d'effacer des données importantes par inadvertance, activez la protection en écriture disponible sur tout périphérique ou support de stockage. Si vous sauvegardez des données sur le périphérique de stockage USB, prenez soin de désactiver la protection en écriture.

Connexion/déconnexion d'un périphérique de stockage USB

Avant de retirer le support du périphérique, assurez-vous que l'instrument n'est pas en train d'accéder à des données (opérations de sauvegarde et de suppression, par exemple).

AVIS

- Évitez de mettre le périphérique de stockage USB sous et hors tension ou de le brancher et débrancher trop souvent. Cela risquerait de « bloquer » l'instrument ou de suspendre son fonctionnement. Lorsque l'instrument lit les données (par exemple, au cours des opérations de sauvegarde, de suppression, de chargement ou de formatage) ou procède au montage du périphérique de stockage USB (peu après la connexion), vous ne devez EN AUCUN CAS débrancher le connecteur USB, retirer le support du périphérique ou mettre le périphérique et/ou l'instrument hors tension. Vous risqueriez de corrompre les données de l'un des périphériques, voire des deux.

Toutes les instructions de ce chapitre se rapportent à l'écran FILE CONTROL. Pour appeler l'écran FILE CONTROL, appuyez sur la touche [FILE CONTROL].

Formatage de la mémoire flash USB

Les mémoires flash USB neuves doivent être formatées avant toute utilisation sur l'instrument.

AVIS

- Si vous formatez une mémoire flash USB contenant déjà des données, tel qu'indiqué ci-dessous, ces données seront entièrement effacées. Assurez-vous donc que la mémoire flash USB à formater ne contient aucune donnée importante.

- 1 Utilisez les touches [◀] et [▶] de la section CATEGORY pour sélectionner l'élément Format (Formater).

L'écran vous demande confirmation.

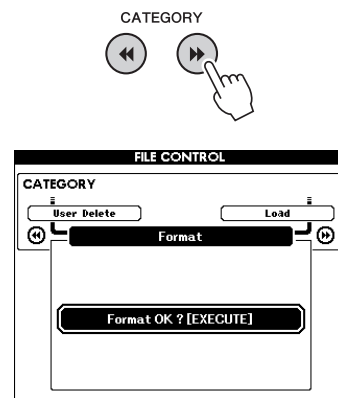

- 2 Appuyez sur la touche [EXECUTE] (Exécuter). L'écran vous demande à nouveau confirmation.

Vous pouvez appuyer sur la touche [-] à ce stade pour annuler l'opération.

- 3 Appuyez à nouveau sur la touche [EXECUTE] ou sur la touche [+] pour démarrer l'opération de formatage.

AVIS

- Une fois que le message de formatage en cours apparaît à l'écran, vous ne pouvez plus annuler l'opération. Ne mettez jamais l'instrument hors tension et ne retirez jamais la mémoire flash USB pendant cette opération.

- 4 Un message vous indiquant que l'opération est terminée apparaît à l'écran.

Appuyez sur la touche [EXIT] pour revenir à l'écran MAIN.

NOTE

- Si la mémoire flash USB est protégée en écriture, un message apparaîtra sur l'écran et vous ne pourrez pas exécuter l'opération.

Enregistrement de fichiers utilisateur (mémoire de registration) dans la mémoire flash USB

Cette opération enregistre un « fichier utilisateur » contenant les données de la mémoire de registration sur un périphérique de mémoire flash USB. Le nom du fichier utilisateur porte l'extension « .usr », laquelle n'apparaît pas sur l'écran de l'instrument.

1 Utilisez les touches [◀] et [▶] de la section CATEGORY pour localiser l'élément Regist Save (Enregistrer registration).

Un nom de fichier par défaut est automatiquement créé.

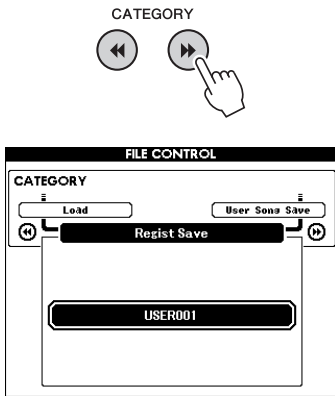

Écrasement d'un fichier existant

Pour écraser un fichier déjà présent dans la mémoire flash USB, utilisez le cadran ou les touches [+] et [-] pour sélectionner le fichier, puis passez à l'étape 4.

NOTE

- Il est possible de sauvegarder jusqu'à 100 fichiers utilisateur sur une seule mémoire flash USB.

2 Appuyez sur la touche [EXECUTE]. Un curseur apparaît sous le premier caractère du nom du fichier.

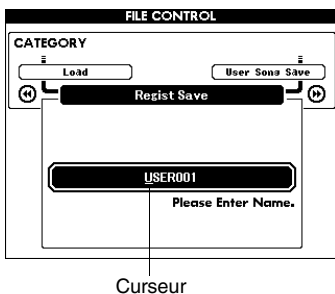

Curseur

3 Modifiez le nom du fichier selon vos besoins.

- La touche [-] permet de déplacer le curseur vers la gauche et la touche [0] le déplace vers la droite.
- Utilisez le cadran pour sélectionner un caractère à insérer à l'emplacement actuel du curseur.
- La touche [+] supprime le caractère à l'emplacement du curseur.

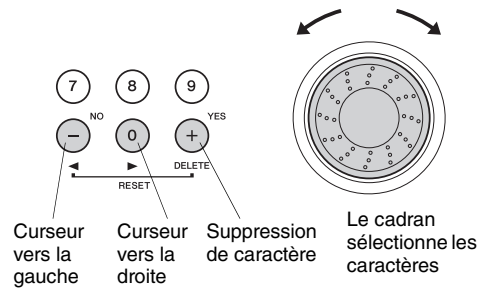

4 Appuyez sur la touche [EXECUTE]. L'écran vous demande confirmation.

Vous pouvez annuler l'opération de sauvegarde à ce stade en appuyant sur la touche [-].

5 Appuyez à nouveau sur la touche [EXECUTE] ou sur la touche [+] pour démarrer l'opération de sauvegarde.

Le fichier utilisateur est stocké dans un dossier baptisé « USER FILES » qui est automatiquement créé sur la mémoire flash USB.

AVIS

- Une fois que le message de sauvegarde en cours apparaît à l'écran, vous ne pouvez plus annuler l'opération. Ne mettez jamais l'instrument hors tension et ne retirez jamais la mémoire flash USB pendant cette opération.

6 Un message vous indiquant que l'opération est terminée apparaît à l'écran.

Appuyez sur la touche [EXIT] pour revenir à l'écran MAIN.

NOTE

- Si vous spécifiez le nom d'un fichier existant, l'écran vous demande confirmation. Appuyez sur [EXECUTE] ou [+] si vous voulez écraser le fichier ou sur [-] pour annuler l'opération.
- Le temps nécessaire à l'exécution de l'opération de sauvegarde dépend de l'état de la mémoire flash USB utilisée.

Enregistrement d'un morceau utilisateur dans la mémoire flash USB

Cette opération enregistre un morceau utilisateur (morceaux 031–035) dans la mémoire flash USB.

1 Utilisez les touches [◀] et [▶] de la section CATEGORY pour localiser l'élément User Song Save (Enregistrer le morceau utilisateur).

Le nom du morceau utilisateur apparaît en surbrillance sous SOURCE FILE (Fichier source).

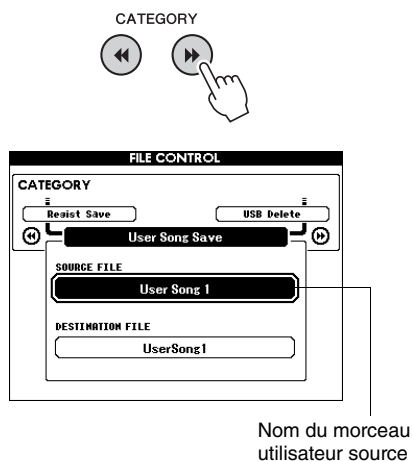

2 Sélectionnez le morceau utilisateur source.

Vous pouvez appuyer simultanément sur les touches [+] et [-] pour sélectionner le premier morceau utilisateur.

3 Appuyez sur la touche [EXECUTE].

L'option DESTINATION SONG (Morceau de destination) apparaît en surbrillance et un nom par défaut est automatiquement créé.

Écrasement d'un fichier existant

Pour écraser un fichier déjà présent dans la mémoire flash USB, utilisez le cadran ou les touches [+] et [-] pour sélectionner le fichier, puis passez à l'étape 6.

4 Appuyez sur la touche [EXECUTE].

Un curseur apparaît sous le premier caractère du nom du fichier.

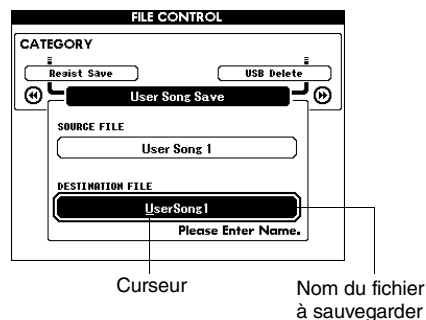

5 Modifiez le nom du fichier selon les besoins.

Reportez-vous à la section « Enregistrement de fichiers utilisateur (mémoire de registration) dans la mémoire flash USB » à la page 93 pour plus d'informations sur la saisie du nom du fichier.

6 Appuyez sur la touche [EXECUTE]. L'écran vous demande confirmation.

Vous pouvez annuler l'opération de sauvegarde à ce stade en appuyant sur la touche [-].

7 Appuyez à nouveau sur la touche [EXECUTE] ou sur la touche [+] pour démarrer l'opération de sauvegarde.

Le morceau utilisateur est stocké dans un dossier baptisé « USER FILES » qui est automatiquement créé sur la mémoire flash USB.

AVIS

- Une fois que le message de sauvegarde en cours apparaît à l'écran, vous ne pouvez plus annuler l'opération. Ne mettez jamais l'instrument hors tension et ne retirez jamais la mémoire flash USB pendant cette opération.

8 Un message vous indiquant que l'opération est terminée apparaît à l'écran.

Appuyez sur la touche [EXIT] pour revenir à l'écran MAIN.

NOTE

- Si vous spécifiez le nom d'un fichier existant, l'écran vous demande confirmation. Appuyez sur [EXECUTE] ou [+] si vous voulez écraser le fichier ou sur [-] pour annuler l'opération.
- Le temps nécessaire à l'exécution de l'opération de sauvegarde dépend de l'état de la mémoire flash USB utilisée.

Chargement de fichiers depuis une mémoire flash USB

Les fichiers utilisateur, ainsi que les fichiers de style, de morceau et de base de données musicale stockés sur une mémoire flash USB peuvent être chargés sur l'instrument.

AVIS

- Si vous chargez un fichier utilisateur, les données existantes de la mémoire de registration sont remplacées par les nouvelles. Pensez dès lors à sauvegarder toutes les données importantes sur une mémoire flash USB avant de charger des données qui les écraseront.

- 1 Utilisez les touches [◀] and [▶] de la section CATEGORY pour localiser l'élément Load (Charger).

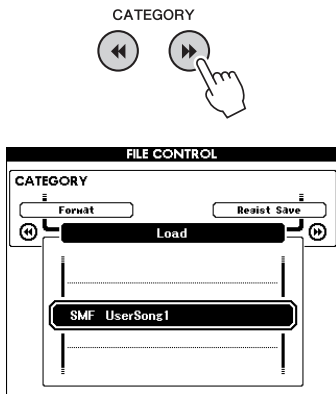

- 2 Utilisez le cadran pour sélectionner le fichier que vous souhaitez charger.

Les fichiers utilisateur stockés dans la mémoire flash USB s'affichent en premier, suivis des fichiers de style, de morceau et de base de données musicale.

Les fichiers doivent se trouver dans le dossier « User Files » de la mémoire flash USB. Les fichiers situés en dehors de ce dossier ne sont pas reconnus.

- 3 Appuyez sur la touche [EXECUTE]. L'écran vous demande confirmation.

Vous pouvez annuler l'opération de chargement à ce stade en appuyant sur la touche [-].

- 4 Appuyez à nouveau sur la touche [EXECUTE] ou sur la touche [+] pour démarrer l'opération de chargement.

AVIS

- Une fois que le message de chargement en cours apparaît à l'écran, vous ne pouvez plus annuler l'opération. Ne mettez jamais l'instrument hors tension et ne retirez jamais la mémoire flash USB pendant cette opération.

- 5 Un message vous indiquant que l'opération est terminée apparaît à l'écran.

Appuyez sur la touche [EXIT] pour revenir à l'écran MAIN.

Suppression de données d'une mémoire flash USB

Cette procédure supprime de la mémoire flash USB les fichiers utilisateur, de style, de base de données musicale et de morceau qui ont été créés sur cet instrument.

- 1 Utilisez les touches [◀] et [▶] de la section CATEGORY pour localiser l'élément USB Delete (Supprimer USB).

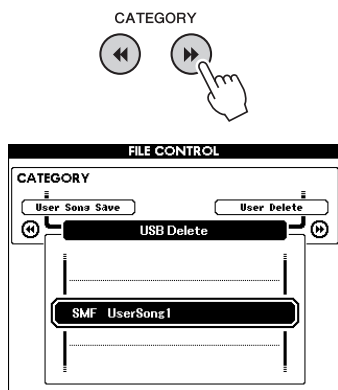

- 2 Utilisez le cadran pour sélectionner le fichier à supprimer.

Les fichiers utilisateur stockés dans la mémoire flash USB s'affichent en premier, suivis des fichiers de style, de morceau et de base de données musicale.

Les fichiers doivent se trouver dans le dossier « User Files » de la mémoire flash USB. Les fichiers situés en dehors de ce dossier ne sont pas reconnus.

- 3 Appuyez sur la touche [EXECUTE]. L'écran vous demande confirmation. Vous pouvez annuler l'opération de suppression à ce stade en appuyant sur la touche [-].
- 4 Appuyez à nouveau sur la touche [EXECUTE] ou sur la touche [+] pour démarrer l'opération de suppression.

AVIS

- Une fois que le message de suppression en cours apparaît à l'écran, vous ne pouvez plus annuler l'opération. Ne mettez jamais l'instrument hors tension et ne retirez jamais la mémoire flash USB pendant cette opération.

- 5 Un message vous indiquant que l'opération est terminée apparaît à l'écran.

Appuyez sur la touche [EXIT] pour revenir à l'écran MAIN.

Suppression de données utilisateur de l'instrument

Cette procédure supprime le morceau utilisateur, ainsi que les fichiers de style, de morceau et de base de données musicale transférés depuis un périphérique externe tel qu'un ordinateur. Elle n'efface pas les données prédéfinies.

- 1 Utilisez les touches [◀] et [▶] de la section CATEGORY pour localiser l'élément User Delete (Supprimer utilisateur).

Seule l'option « User Delete » peut être sélectionnée si aucune mémoire flash USB n'est connectée à l'instrument.

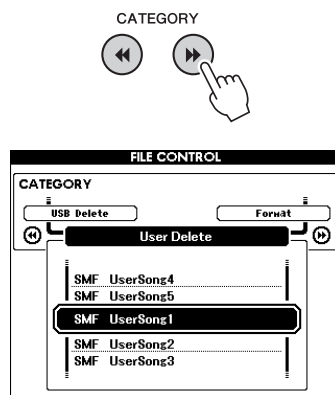

- 2 Utilisez le cadran pour sélectionner le fichier à supprimer.

Les morceaux utilisateur s'affichent en premier, suivis des fichiers de morceau, de style et de base de données musicale.

- 3 Appuyez sur la touche [EXECUTE]. L'écran vous demande confirmation. Vous pouvez annuler l'opération de suppression à ce stade en appuyant sur la touche [-].
- 4 Appuyez à nouveau sur la touche [EXECUTE] ou sur la touche [+] pour démarrer l'opération de suppression.

AVIS

- Une fois que le message de suppression en cours apparaît à l'écran, vous ne pouvez plus annuler l'opération.

- 5 Un message vous indiquant que l'opération est terminée apparaît à l'écran.

Appuyez sur la touche [EXIT] pour revenir à l'écran MAIN.

Connexion à un ordinateur

Il est possible de connecter cet instrument à un ordinateur afin de permettre le transfert de données MIDI ou de fichiers.

Connexion d'un ordinateur

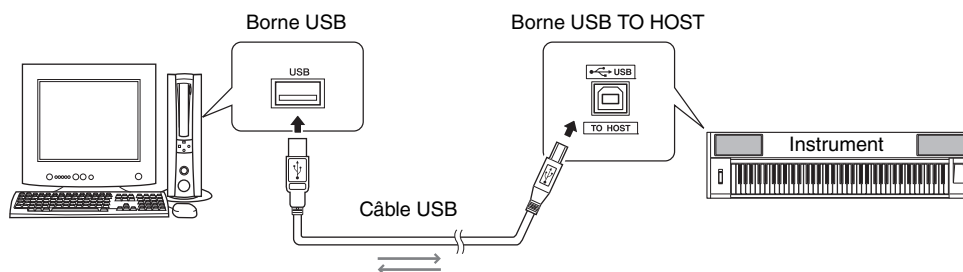

MIDI Basics (Généralités sur la norme MIDI)

Si vous voulez en savoir plus sur la norme MIDI et son utilisation, reportez-vous à ce manuel préliminaire. Vous pouvez le télécharger depuis la bibliothèque Yamaha Manual Library, à l'adresse suivante :

<http://www.yamaha.co.jp/manual/>

Pour communiquer avec des instruments connectés à votre ordinateur et les utiliser, vous devez préalablement installer le logiciel du pilote correspondant sur l'ordinateur. Le pilote USB-MIDI permet à des logiciels de séquençage et à des applications similaires de l'ordinateur de transmettre et de recevoir des données MIDI depuis et vers des périphériques MIDI via un câble USB. Le pilote USB-MIDI est disponible sur le CD-ROM. L'installation du pilote USB-MIDI est décrite à la page 104.

⚠ ATTENTION

• **Veillez à ne pas relier cet instrument à un équipement externe avant d'avoir mis hors tension tous les périphériques concernés. Mettez ensuite les appareils sous tension en commençant par cet instrument, suivi des équipements externes connectés. Procédez dans l'ordre inverse lors de la mise hors tension.**

Précautions à prendre en cas d'utilisation de la borne USB TO HOST

Lorsque vous reliez l'ordinateur à une borne USB TO HOST, veuillez respecter les points suivants. Le non-respect de ces instructions pourrait provoquer un blocage de l'ordinateur, voire la corruption ou la perte des données. Si l'ordinateur ou l'instrument se bloque, redémarrez le logiciel ou le système d'exploitation de l'ordinateur ou mettez l'instrument hors puis sous tension.

- Utilisez un câble USB de type AB de moins de 3 mètres de long.
- Avant de relier l'ordinateur à la borne (Généralités sur la norme MIDI), désactivez le mode d'économie d'énergie (suspension, veille, attente) de l'ordinateur.
- Avant de mettre l'instrument sous tension, reliez l'ordinateur à la borne USB TO HOST.
- Exécutez les opérations suivantes avant de mettre l'instrument sous/hors tension ou de brancher/débrancher le câble USB dans/hors de la borne USB TO HOST.
 - Fermez toutes les applications ouvertes sur l'ordinateur.
 - Vérifiez qu'aucune donnée n'est transmise depuis l'instrument. (Des données sont uniquement transmises lorsque vous jouez sur le clavier ou reproduisez un morceau.)
- Lorsque l'ordinateur est connecté à l'instrument, vous devez laisser s'écouler au moins six secondes entre les opérations suivantes : (1) mise hors tension, puis sous tension de l'instrument ou (2) connexion/déconnexion du câble USB.

Transfert de données de performances vers et depuis un ordinateur

Lorsque vous connectez l'instrument à un ordinateur, les données de performance de l'instrument peuvent être exploitées sur l'ordinateur et les données de performance en provenance de l'ordinateur peuvent être reproduites sur l'instrument.

Réglages MIDI

Ces réglages sont liés à la transmission et à la réception des données de performance.

Élément	Plage/Réglages	Description
Local (Comman de locale)	ON/OFF	La commande locale détermine si les notes jouées sur l'instrument sont ou non audibles au niveau de son système de générateur de sons interne : le générateur de sons interne est actif lorsque la commande locale est activée et inactif lorsque la commande locale est désactivée.
External Clock (Horloge externe)	ON/OFF	Ces réglages déterminent si l'instrument est synchronisé sur sa propre horloge interne (OFF) ou sur le signal d'horloge d'un périphérique externe (ON).
Keyboard Out (Sortie clavier)	ON/OFF	Ces réglages déterminent si les données de performance du clavier de l'instrument sont transmises (ON) ou non (OFF).
Style Out (Sortie style)	ON/OFF	Ces réglages déterminent si des données du style sont transmises (ON) ou non (OFF) pendant la reproduction de style.
Song Out (Sortie morceau)	ON/OFF	Ces réglages déterminent si le morceau utilisateur est transmis (ON) ou non (OFF) pendant la reproduction du morceau.

Si l'instrument n'émet aucun son, il est fort probable que le réglage Local Control est désactivé.

Si le réglage External Clock est spécifié sur ON et qu'aucun signal d'horloge n'est reçu du périphérique externe, les fonctions relatives aux morceaux, aux styles et au métronome ne démarreront pas.

1 Appuyez sur la touche [FUNCTION].

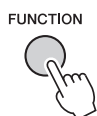

2 Utilisez les touches [◀] et [▶] de la section CATEGORY pour sélectionner l'élément dont vous voulez modifier la valeur.

3 Utilisez le cadran pour sélectionner ON ou OFF.

PC Mode (Mode ordinateur)

Un certain nombre de réglages MIDI doivent être effectués lors du transfert des données de performance entre l'ordinateur et l'instrument. L'élément PC Mode permet d'effectuer très facilement plusieurs réglages en une seule opération. Trois réglages sont disponibles : PC1, PC2 et OFF.

Ce réglage n'est pas nécessaire lors du transfert de fichiers de morceau ou de sauvegarde entre l'ordinateur et l'instrument.

* Réglez le mode PC sur PC2 lorsque vous utilisez Digital Music Notebook.

	PC1	PC2*	OFF
Local	OFF	OFF	ON
External Clock	ON	OFF	OFF
Song Out	OFF	OFF	OFF
Style Out	OFF	OFF	OFF
Keyboard Out	OFF	ON	ON

1 Appuyez sur la touche [FUNCTION].

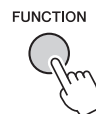

2 Appuyez sur les touches [◀] et [▶] de la section CATEGORY autant de fois que nécessaire pour sélectionner l'élément PC Mode.

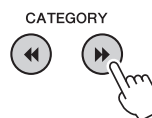

3 Utilisez le cadran pour sélectionner PC1, PC2 ou OFF.

NOTE

- Les données des morceaux prédéfinis ne peuvent pas être transmises depuis l'instrument à l'aide de la fonction Song Out, mais les données des morceaux utilisateur peuvent l'être.

Initial Send (Envoi initial)

Cette fonction vous permet d'envoyer les données de configuration du panneau vers un ordinateur. Avant de commencer à enregistrer les données de performance sur un séquenceur s'exécutant sur votre ordinateur, il peut s'avérer intéressant de transmettre et d'enregistrer les données du panneau de configuration.

1 Appuyez sur la touche [FUNCTION].

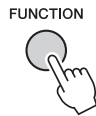

2 Utilisez les touches [◀] et [▶] de la section CATEGORY pour sélectionner l'élément Initial Send.

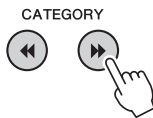

3 Appuyez sur [+ / YES] pour effectuer l'envoi ou sur [- / NO] pour l'annuler.

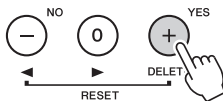

Transfert de données entre l'ordinateur et l'instrument

Il est possible de transférer sur l'instrument des morceaux, des styles ou des fichiers de bases de données musicales présents sur l'ordinateur ou le CD-ROM fourni. Il est également possible de transférer le fichier de sauvegarde entre l'instrument et l'ordinateur. Pour transférer des fichiers entre l'ordinateur et l'instrument, vous devez préalablement installer sur l'ordinateur l'application Musicsoft Downloader et le pilote USB-MIDI disponibles sur le CD-ROM Accessory. Pour plus de détails sur l'installation, reportez-vous au Manuel d'installation du CD-ROM Accessory à la page 102.

Données transférables depuis l'ordinateur vers l'instrument.

Capacité de la mémoire : 1 895 Ko

502 fichiers de morceau, de style et de base de données musicale.

Format des données

Morceau : .mid, format SMF 0/1

Style : .sty

Base de données musicale : .mfd

Fichier de sauvegarde : 10PG88G.bup

Qu'est-ce que le format SMF (Fichier MIDI standard) ?

Le format SMF (Fichier MIDI standard) est l'un des formats de séquence compatibles le plus couramment utilisé pour stocker des données de séquence. Il en existe deux variantes : le format 0 et le format 1. De nombreux périphériques MIDI sont compatibles avec le format SMF 0 et la plupart des données de séquence MIDI disponibles dans le commerce sont disponibles dans ce format.

Musicsoft Downloader vous permet d'exécuter les actions suivantes :

- Transfert de fichiers depuis l'ordinateur vers la mémoire flash de l'instrument.
→ Reportez-vous à la procédure décrite à la page 100.
La procédure de transfert des morceaux disponibles sur le CD-ROM Accessory depuis l'ordinateur vers l'instrument est fournie à titre d'exemple.
- Le fichier de sauvegarde peut être transféré de l'instrument vers l'ordinateur et vice versa.
→ Reportez-vous à la procédure décrite à la page 101.

* Utilisez l'application Musicsoft Downloader avec Internet Explorer 5.5 ou une version supérieure.

Utilisation de Musicsoft Downloader pour le transfert de morceaux depuis le CD-ROM Accessory vers la mémoire flash de l'instrument

NOTE

- Si un morceau ou un style est en cours d'exécution, arrêtez la reproduction avant de poursuivre.

- 1 Installez Musicsoft Downloader et le pilote USB-MIDI sur votre ordinateur, puis reliez ce dernier à l'instrument (page 104).
- 2 Insérez le CD-ROM fourni dans le lecteur de CD-ROM.
- 3 Double-cliquez sur l'icône de raccourci Musicsoft Downloader présente sur le bureau.

L'application Musicsoft Downloader est lancée et la fenêtre principale s'ouvre.

NOTE

- L'instrument ne peut pas être utilisé pendant que le logiciel Musicsoft Downloader est en cours d'exécution.

- 4 Cliquez sur « Add File » (Ajouter fichier) pour ouvrir la fenêtre Add File.
- 5 Cliquez sur le bouton situé à droite de « Look in » (Rechercher dans) et sélectionnez le lecteur de CD-ROM dans le menu déroulant qui apparaît. Double-cliquez sur le dossier « SampleData » dans la fenêtre. Sélectionnez le fichier à transférer vers l'instrument dans le dossier « SongData », puis cliquez sur « Open » (Ouvrir).

1 Cliquez sur le lecteur de CD-ROM.

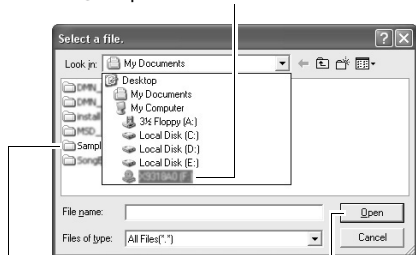

- 2 Double-cliquez sur le dossier « SampleData » → le dossier « SongData », puis cliquez sur un fichier de morceau.
- 3 Cliquez sur « Open ».

À ce stade, vous pouvez sélectionner un fichier de style ou de base de données musicale sur l'ordinateur ou le CD-ROM et le transférer vers l'instrument de la même façon qu'un fichier de morceau.

6 Une copie du fichier de morceau MIDI sélectionné apparaît dans « List of files stored temporarily » (Liste des fichiers stockés temporairement), en haut de la fenêtre.

Le support de mémoire s'affiche également en bas de l'écran afin d'indiquer la destination du transfert. Cliquez sur « Instrument » puis sur « Flash Memory » (Mémoire flash).

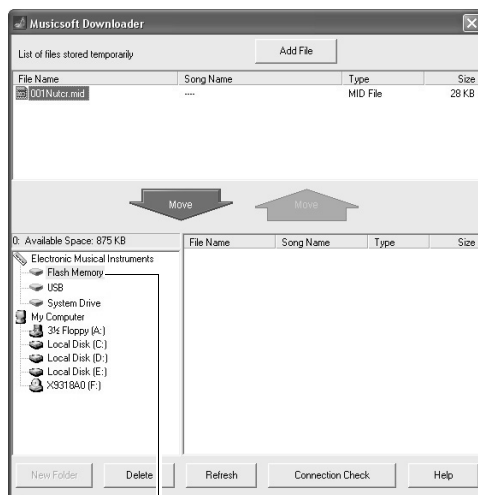

- 1 Cliquez sur « Electronic Musical Instruments » (Instruments de musique électronique) puis sur « Flash Memory »

7 Après avoir sélectionné le fichier dans « List of files stored temporarily », cliquez sur [Move] (Déplacer). Un message de confirmation s'affiche. Cliquez sur [OK]. Le morceau est alors transféré de la liste « List of files stored temporarily » vers la mémoire de l'instrument.

NOTE

- Les fichiers transférés vers le répertoire racine d'une mémoire flash USB à l'aide de Musicsoft Downloader – ailleurs que dans le dossier USER FILES – ne peuvent pas être supprimés via l'écran File Control de l'instrument. Utilisez le bouton [Delete] (Supprimer) de Musicsoft Downloader pour les supprimer.

8 Fermez la fenêtre pour quitter Musicsoft Downloader.

NOTE

- Fermez Musicsoft Downloader pour reproduire le fichier transféré depuis l'ordinateur.

9 Pour reproduire un morceau stocké dans la mémoire flash, appuyez sur la touche [SONG].

Utilisez le cadran pour sélectionner le morceau à reproduire, puis appuyez sur la touche [START/STOP] afin de lancer la reproduction.

AVIS

- Ne débranchez pas le câble USB pendant le transfert de données. Les données ne seront ni transférées ni sauvegardées. En outre, le fonctionnement du support de mémoire risque de devenir instable et son contenu de disparaître complètement lors de la mise sous ou hors tension de l'instrument.

AVIS

- Les données stockées sont susceptibles d'être perdues à la suite d'un dysfonctionnement de l'instrument ou d'une opération incorrecte. Pour des raisons de sécurité, nous vous conseillons de conserver une copie de toutes les données importantes stockées sur l'ordinateur.

Utilisation des morceaux transférés dans les leçons...

Lors de l'utilisation de morceaux (au format SMF 0 et 1 uniquement) transférés depuis l'ordinateur pour les besoins des leçons, vous pouvez spécifier les canaux qui seront reproduits respectivement pour les parties des mains droite et gauche.

- 1 Appuyez sur la touche [SONG] et sélectionnez le morceau (036-) stocké sur la mémoire flash pour lequel vous souhaitez configurer la piste guide.
- 2 Appuyez sur la touche [FUNCTION].
- 3 Utilisez les touches [◀] et [▶] de la section CATEGORY pour sélectionner l'élément R-Part (Partie D) ou L-Part (Partie G).
- 4 Utilisez le cadran afin de sélectionner le canal à utiliser pour la reproduction de la partie à main droite ou gauche spécifiée.

Les réglages par défaut sont respectivement le canal 1 pour la partie à main droite et le canal 2 pour celle à main gauche.

Transfert d'un fichier de sauvegarde de l'instrument vers l'ordinateur

Vous pouvez utiliser Musicsoft Downloader pour transférer des fichiers de sauvegarde contenant des réglages de mémoire de registration et FUNCTION sur un ordinateur. Lorsque vous cliquez sur « Electronic Musical Instruments » dans l'écran de Musicsoft Downloader, puis sur « System Drive » (Lecteur système), le fichier « 10PG88G.bup » apparaît dans le coin inférieur droit de l'écran de Musicsoft Downloader. Il s'agit du fichier de sauvegarde. Pour plus de détails sur le transfert de fichiers de sauvegarde à l'aide de l'application Musicsoft Downloader, reportez-vous à la section de l'aide en ligne intitulée « Transferring Data Between the Computer and Instrument (for unprotected data) » (Transfert de données entre l'ordinateur et l'instrument (pour les données non protégées)) de l'application.

AVIS

- Le fichier de sauvegarde est transmis/reçu sous forme de fichier unique. De ce fait, toutes les données de la mémoire de registration sont écrasées chaque fois que vous transmettez ou recevez des données. Gardez cela à l'esprit lorsque vous transférez des données.

AVIS

- Ne renommez pas le fichier de sauvegarde sur l'ordinateur. Si vous le faites, il ne sera pas reconnu lors du transfert vers l'instrument.

Manuel d'installation du CD-ROM Accessory

REMARQUES PARTICULIÈRES

- Le logiciel et ce mode d'emploi sont sous copyright exclusif de Yamaha Corporation.
- L'usage de ce logiciel et de ce manuel est régi par le contrat de licence auquel l'acheteur déclare souscrire sans réserve lorsqu'il ouvre l'emballage scellé du logiciel. (Veuillez lire attentivement le Contrat de licence du logiciel figurant à la page 108 avant d'installer l'application.)
- Toute copie des logiciels ou de ce mode d'emploi en tout ou en partie, par quelque moyen que ce soit, est expressément interdite sans le consentement écrit du fabricant.
- Yamaha n'offre aucune garantie quant à l'usage des logiciels ou de la documentation et ne peut être tenu pour responsable des résultats de l'usage de ce manuel et des logiciels.
- Le disque contenant ce logiciel n'est pas destiné à être utilisé sur un système audio/visuel tel qu'un lecteur de CD ou de DVD. N'essayez donc pas de l'insérer dans un équipement autre qu'un ordinateur.
- Les illustrations d'écran figurant dans ce mode d'emploi sont uniquement proposées à titre d'information et peuvent différer légèrement de celles qui apparaissent sur votre ordinateur.
- Les logiciels tels que USB-MIDI Driver sont susceptibles d'être révisés et mis à jour sans avertissement préalable. Prenez soin de vérifier la version du logiciel utilisée et de télécharger la dernière version en date sur le site Web suivant :
<http://music.yamaha.com/download/>
- Les mises à jour des logiciels d'application et des logiciels système ainsi que toutes les modifications apportées aux spécifications et aux fonctions seront annoncées séparément.

Remarques importantes à propos du CD-ROM

Types de données

Ce CD-ROM contient des logiciels d'application. Pour obtenir des instructions relatives à l'installation des logiciels, reportez-vous à la page 104.



ATTENTION

- *N'essayez pas d'exécuter ce CD-ROM sur un équipement autre qu'un ordinateur. Les bruits résultants risquent d'endommager votre ouïe, ainsi que votre équipement.*

Système d'exploitation

Les applications de ce CD-ROM sont proposées dans des versions compatibles avec les systèmes d'exploitation Windows.

Contenu du CD-ROM

La fenêtre de démarrage illustrée ci-dessous s'ouvre automatiquement lorsque vous insérez le CD-ROM fourni dans le lecteur de CD-ROM. (Si la fenêtre de démarrage n'apparaît pas automatiquement, ouvrez le dossier « Poste de travail » et double-cliquez sur le fichier « Start.exe » contenu dans le lecteur de CD-ROM.)



Nom du dossier		Nom de l'application/ des données	Contenu	
1	MSD_	Musicsoft Downloader	Cette application peut être utilisée pour télécharger des données de morceau MIDI sur Internet et les transférer de l'ordinateur vers la mémoire de l'instrument. Reportez-vous à la page 104 pour obtenir les instructions d'installation.	
2	USBdrv32_	USB-MIDI Driver (pour les versions 32 bits de Windows 2000 / Windows XP / Windows Vista / Windows 7)	Ce pilote est requis pour connecter des périphériques MIDI à l'ordinateur via l'USB. Reportez-vous à la page 104 pour obtenir les instructions d'installation.	
	USBdrv64_	USB-MIDI Driver (pour les versions 64 bits de Windows XP / Windows Vista / Windows 7)		
3	SongBook	Song Book	Comprend les données de partition des 30 morceaux internes fournis sur l'instrument ainsi que des 70 morceaux MIDI inclus sur le CD-ROM, à l'exception des morceaux 1-11 et 30. Les partitions des morceaux 9 à 11 sont disponibles dans la Liste des données fournie séparément.	
	SampleData	SongData	70 morceaux MIDI	Il s'agit de morceaux, de styles ou de données susceptibles d'être transférés vers l'instrument pour y être reproduits ou utilisés avec les fonctionnalités de ce dernier.
		StyleData	5 fichiers de style	
		MDB	Données de 5 bases de données musicales Music Database	

Pour visualiser les partitions au format PDF, vous devez préalablement installer Acrobat Reader sur votre ordinateur. Vous pouvez télécharger gratuitement Adobe Reader depuis le site Web d'Adobe.

Configuration requise

Données	Système d'exploitation	Ordinateur	Mémoire	Disque dur	Écran
Musicsoft Downloader	Windows 2000 / Windows XP Édition familiale / Windows XP Professionnel / Windows Vista * Seule la version 32 bits est prise en charge. Windows 7	233 MHz ou supérieur ; processeurs Intel Pentium/ Celeron (500 MHz ou supérieur recommandé)	64 Mo minimum (256 Mo minimum recommandé)	128 Mo minimum (512 Mo minimum d'espace libre recommandé)	800 x 600 couleurs (16 bits)
Pilote USB Driver pour Windows	Windows XP Professionnel (SP2/SP3) / Windows XP Édition Familiale (SP2/SP3) / Windows 2000 (SP4)	166 MHz ou supérieur ; processeur Intel Core/Pentium/ Celeron	32 Mo minimum (64 Mo minimum recommandé)	10 Mo minimum	—
	Windows XP Professionnel x64 (SP2)	Processeur compatible Intel 64	256 Mo minimum	10 Mo minimum	—
	Windows Vista (SP0/SP1/SP2)	800 MHz ou supérieur ; processeur Intel Core/Pentium/ Celeron ou compatible Intel 64	512 Mo minimum	10 Mo minimum	—
	Windows 7	1,4 GHz ou supérieur ; processeur Intel Core/Pentium/ Celeron ou compatible Intel 64	1 Go minimum (32 bits) / 2 Go minimum (64 bits)	10 Mo minimum	—

Installation des logiciels

En cas de problème d'installation, reportez-vous à la section « Résolution des problèmes », à la page 106.

NOTE

- Les exemples d'écran illustrant ce mode d'emploi sont fournis en anglais.

Installation / mise à jour du pilote USB-MIDI Driver

Pour communiquer avec des instruments MIDI connectés à votre ordinateur et les utiliser, vous devez préalablement installer le logiciel du pilote correspondant sur votre ordinateur.

Le pilote USB-MIDI permet à des logiciels de séquençage et à des applications similaires installées sur l'ordinateur de transmettre et de recevoir les données MIDI vers/depuis les instruments via un câble USB.

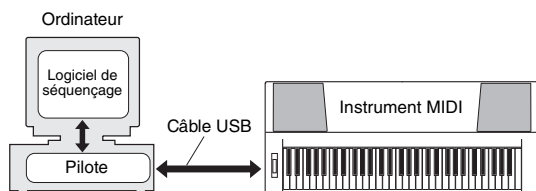

Procédez aux étapes suivantes pour installer (ou mettre à jour) le pilote USB-MIDI Driver.

- Déconnectez tous les périphériques USB de l'ordinateur sauf la souris et le clavier.**

- Démarrez l'ordinateur et utilisez le compte « Administrateur » pour ouvrir la session Windows.**

Fermez toutes les applications et les fenêtres ouvertes.

- Insérez le CD-ROM Accessory dans le lecteur de CD-ROM de l'ordinateur.**
- Mettez l'instrument hors tension.**
- Reliez le connecteur USB de l'ordinateur à la borne USB TO HOST de l'instrument MIDI à l'aide d'un câble USB standard.**

NOTE

- N'utilisez pas de concentrateur USB pour connecter plusieurs périphériques USB.

NOTE

- Si vous utilisez simultanément plusieurs instruments MIDI via une connexion USB, connectez tous les instruments à l'ordinateur et mettez-les tous sous tension, puis procédez à l'installation.

- Mettez sous tension l'instrument (ou les instruments).**
- Si la fenêtre « Assistant Ajout de nouveau matériel » apparaît, cliquez sur [Annuler].**

NOTE

- Sur certains ordinateurs, cet écran ne s'affiche qu'après quelques minutes.

NOTE

- Cet écran ne s'affiche pas sous Windows 7. Lorsque le message « Le pilote logiciel de périphérique n'a pas été correctement installé » apparaît, poursuivez la procédure d'installation.

NOTE

- Cet écran n'apparaît pas dans le cas d'une mise à jour du pilote USB-MIDI depuis la version antérieure. Poursuivez la procédure d'installation.

8 Ouvrez le dossier « Poste de travail » et double-cliquez sur le fichier « setup.exe » contenu sur le lecteur de CD-ROM.

- Pour les utilisateurs des versions 32 bits de Windows 2000 / Windows XP / Windows Vista / Windows 7 : « USBdrv32_ »
- Pour les utilisateurs des versions 64 bits de Windows XP / Windows Vista / Windows 7 : « USBdrv64_ »
- * Sélectionnez le menu [Démarrer] → [Panneau de configuration] → [Système] pour vérifier le système. (Sous Windows XP, la mention « Édition x64 » s'affiche pour la version 64 bits mais pas pour la version 32 bits.)

9 Lorsque la fenêtre « Téléchargement de fichier » apparaît, cliquez sur [Exécuter] ou [Ouvrir].

La fenêtre « Préparation de l'installation » apparaît. La fenêtre suivante apparaît au terme de la préparation.

NOTE

- Les messages apparaissant dans cette fenêtre peuvent varier quelque peu en fonction de votre navigateur.

NOTE

- (Windows XP) Si vous voyez apparaître la fenêtre « Avertissement de sécurité », cliquez sur [Exécuter].

NOTE

- (Windows Vista / Windows 7) Si vous voyez apparaître la fenêtre « Contrôle de compte d'utilisateur », cliquez sur [Continuer] ou [Oui], selon le cas.

10 Lorsque la fenêtre « Bienvenue dans l'assistant InstallShield Wizard de Yamaha USB-MIDI Driver » s'ouvre, cliquez sur [Suivant].

Si le message d'avertissement illustré ci-dessous apparaît pendant l'installation, cliquez sur [Oui], [Continuer] ou [Installer], selon le cas.

Windows 2000



Windows XP



Windows Vista / Windows 7

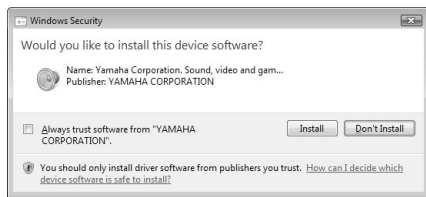

11 Lorsqu'un message apparaît indiquant que le pilote a été installé avec succès, cliquez sur [Terminer].

NOTE

- Sur certains ordinateurs, cet écran ne s'affiche qu'après quelques minutes.

12 Lorsqu'une fenêtre s'affiche vous invitant à redémarrer l'ordinateur, redémarrez celui-ci.

Redémarrez l'ordinateur en suivant les instructions à l'écran.

NOTE

- Cet écran ne s'affiche pas sous Windows XP x64 / Windows Vista / Windows 7. Aucun redémarrage n'est nécessaire.

Vérification de la version du pilote utilisée

Ouvrez la fenêtre « Panneau de configuration » et double-cliquez sur l'icône « Yamaha USB-MIDI Driver ».

Une fenêtre apparaît et la version du pilote s'affiche dans le coin inférieur gauche de celle-ci.

NOTE

- Si vous utilisez Windows XP x64 / Windows Vista / Windows 7, double-cliquez sur l'icône « Yamaha USB-MIDI Driver (WDM) ».

Installation de Musicsoft Downloader

IMPORTANT

- Vous devez vous connecter en tant qu'administrateur pour installer le logiciel Musicsoft Downloader sur un ordinateur fonctionnant sous Windows 2000, Windows XP, Windows Vista ou Windows 7.

1 Insérez le CD-ROM Accessory dans le lecteur de CD-ROM de l'ordinateur.

La fenêtre de démarrage apparaît automatiquement et affiche les logiciels disponibles.

NOTE

- Si la fenêtre de démarrage n'apparaît pas automatiquement, ouvrez le dossier « Poste de travail » et double-cliquez sur le fichier « Start.exe » contenu dans le lecteur de CD-ROM. Passez ensuite à l'étape 2 ci-dessous.

2 Cliquez sur [Musicsoft Downloader].

3 Cliquez sur la touche [Install] (Installer) et suivez les instructions affichées à l'écran pour installer le logiciel.

Pour obtenir des instructions sur le fonctionnement du Musicsoft Downloader, reportez-vous au menu d'aide : lancez le logiciel Musicsoft Downloader et cliquez sur « Help ».

- * Vous pouvez obtenir la dernière version de Musicsoft Downloader sur le site Web suivant : <http://music.yamaha.com/download/>

IMPORTANT

- Seul le logiciel Musicsoft Downloader permet de transférer des fichiers entre l'instrument et l'ordinateur. Vous ne pouvez utiliser aucune autre application de transfert de fichiers pour cela.

Résolution des problèmes

Impossible d'installer le pilote.

• Le câble USB est-il correctement branché ?

Vérifiez le raccordement du câble USB. Débranchez-le, puis rebranchez-le.

• La fonction USB est-elle activée sur votre ordinateur ?

Si la fenêtre « Assistant Ajout de nouveau matériel » ou « Assistant Nouveau matériel détecté » n'apparaît pas lorsque vous connectez l'instrument à l'ordinateur la première fois, cela peut vouloir dire que la fonction USB est désactivée sur l'ordinateur. Procédez comme suit.

1 Sélectionnez [Panneau de configuration]* → [Système] → [Matériel] → [Gestionnaire de périphériques] (sous Windows 2000 / Windows XP) ou sélectionnez [Panneau de configuration] → [Gestionnaire de périphériques] (sous Windows Vista / Windows 7).

* Affichage classique uniquement sous Windows XP.

2 Assurez-vous que les symboles « ! » ou « x » n'apparaissent pas à côté de « Contrôleur de bus USB » ou de « Port racine USB ». Si un de ces symboles apparaît, cela signifie que le contrôleur USB est désactivé.

• Des périphériques inconnus sont-ils enregistrés ?

Si l'installation du pilote échoue, l'instrument sera considéré comme un « Périphérique inconnu » et vous ne parviendrez pas à installer le pilote. Supprimez le « périphérique inconnu » en procédant comme suit.

1 Sélectionnez [Panneau de configuration]* → [Système] → [Matériel] → [Gestionnaire de périphériques] (sous Windows 2000 / Windows XP) ou sélectionnez [Panneau de configuration] → [Gestionnaire de périphériques] (sous Windows Vista / Windows 7).

* Affichage classique uniquement sous Windows XP.

2 Recherchez « Autres périphériques » dans le menu « Affichage » sous « Périphériques par type ».

3 Si vous trouvez « Autres périphériques », double-cliquez dessus pour développer l'arborescence et rechercher « Périphérique inconnu ». S'il en existe un, sélectionnez-le et cliquez sur le bouton [Supprimer].

4 Retirez le câble USB de l'instrument et rebranchez-le.

5 Réinstallez le pilote. (pages 104–105).

Lorsque vous contrôlez l'instrument depuis votre ordinateur via l'USB, l'instrument ne fonctionne pas correctement ou aucun son n'est audible.

- Avez-vous installé le pilote ? (page 104)
- Le câble USB est-il correctement branché ?
- Les volumes de l'instrument, du périphérique de reproduction et du programme d'application sont-ils réglés sur des niveaux appropriés ?
- Avez-vous sélectionné un port approprié dans le logiciel séquenceur ?
- Utilisez-vous la version la plus récente du pilote USB MIDI ? Vous pouvez télécharger la dernière version du pilote sur le site Web suivant :
<http://music.yamaha.com/download/>

La réponse de la reproduction est décalée.

- Votre ordinateur respecte-t-il la configuration minimale requise ?
- Une autre application ou un autre pilote de périphérique sont-ils en cours d'exécution ?

Impossible d'arrêter ou de relancer l'ordinateur correctement.

- **N'interrompez pas l'ordinateur lorsque l'application MIDI est en cours d'exécution.**
Si vous utilisez Windows 2000, il est possible que vous ne puissiez pas arrêter/redémarrer normalement, en fonction de l'environnement (contrôleur hôte USB, etc.). Même dans ce cas, le simple fait de déconnecter et de rebrancher le câble USB vous permettra d'utiliser à nouveau les fonctions de l'instrument.

Comment faire pour supprimer le logiciel ?

[Windows 2000 / Windows XP]

- 1 Déconnectez tous les périphériques USB de l'ordinateur, à l'exception de la souris et du clavier.**
- 2 Démarrez l'ordinateur et ouvrez une session à l'aide du compte administrateur.**
Quittez les applications ouvertes et fermez toutes les fenêtres actives.
- 3 Depuis le menu [Démarrer], sélectionnez ([Paramètres] →) [Panneau de configuration] → [Ajout/Suppression de programmes] pour afficher le panneau Ajouter ou supprimer des programmes.**
- 4 Cliquez sur la commande « Modifier ou supprimer des programmes », située en haut à gauche, puis sélectionnez « Yamaha USB-MIDI Driver » ou « Yamaha Musicsoft Downloader » dans la liste répertoriée dans le volet de droite.**
- 5 Cliquez sur [Supprimer].**
Une boîte de dialogue s'affiche. Suivez les instructions pour supprimer le logiciel.

[Windows Vista / Windows 7]

- 1 Déconnectez tous les périphériques USB de l'ordinateur, à l'exception de la souris et du clavier.**
- 2 Démarrez l'ordinateur et ouvrez une session à l'aide du compte administrateur.**
Quittez les applications ouvertes et fermez toutes les fenêtres actives.
- 3 Dans le menu [Démarrer], sélectionnez [Panneau de configuration] → [Programmes et fonctionnalités] ou [Désinstaller un programme] pour ouvrir la fenêtre « Désinstaller ou modifier un programme ».**
- 4 Sélectionnez « Yamaha USB-MIDI Driver » ou « Yamaha Musicsoft Downloader » dans la liste.**
- 5 Cliquez sur [Désinstaller].**
Si la fenêtre « Contrôle de compte d'utilisateur » apparaît, cliquez sur [Autoriser] ou [Continuer]. Une boîte de dialogue s'affiche. Suivez les instructions pour supprimer le logiciel.

ATTENTION CONTRAT DE LICENCE DE LOGICIEL

VEUILLEZ LIRE ATTENTIVEMENT CE CONTRAT DE LICENCE (« CONTRAT ») AVANT D'UTILISER CE LOGICIEL. L'UTILISATION DE CE LOGICIEL EST ENTIÈREMENT RÉGIE PAR LES TERMES ET CONDITIONS DE CE CONTRAT. CECI EST UN CONTRAT ENTRE VOUS-MÊME (EN TANT QUE PERSONNE PHYSIQUE OU MORALE) ET YAMAHA CORPORATION (« YAMAHA »).

LE FAIT D'OUVRIR CE COFFRET INDIQUE QUE VOUS ACCEPTEZ L'ENSEMBLE DES TERMES DU CONTRAT. SI VOUS N'ACCEPTEZ PAS LESDITS TERMES, VOUS NE DEVREZ NI INSTALLER NI COPIER NI UTILISER DE QUELQUE AUTRE MANIÈRE CE LOGICIEL.

1. CONCESSION DE LICENCE ET DROITS D'AUTEUR

Yamaha vous concède le droit d'utiliser un seul exemplaire du logiciel et des données afférentes à celui-ci (« LOGICIEL »), livrés avec ce contrat. Le terme LOGICIEL couvre toutes les mises à jour du logiciel et des données fournis. Ce LOGICIEL est la propriété de Yamaha et/ou du (des) concédant(s) de licence Yamaha. Il est protégé par les dispositions en vigueur relatives au droit d'auteur et tous les traités internationaux pertinents. Bien que vous soyez en droit de revendiquer la propriété des données créées à l'aide du LOGICIEL, ce dernier reste néanmoins protégé par les lois en vigueur en matière de droit d'auteur.

- Vous pouvez utiliser ce LOGICIEL sur un seul ordinateur.
- Vous pouvez effectuer une copie unique de ce LOGICIEL en un format lisible sur machine à des fins de sauvegarde uniquement, à la condition toutefois que le LOGICIEL soit installé sur un support autorisant la copie de sauvegarde. Sur la copie de sauvegarde, vous devez reproduire l'avis relatif aux droits d'auteur ainsi que toute autre mention de propriété indiquée sur l'exemplaire original du LOGICIEL.
- Vous pouvez céder, à titre permanent, tous les droits que vous détenez sur ce LOGICIEL, sous réserve que vous n'en conserviez aucun exemplaire et que le bénéficiaire accepte les termes du présent contrat.

2. RESTRICTIONS

- Vous ne pouvez en aucun cas reconstituer la logique du LOGICIEL ou le désassembler, le décompiler ou encore en dériver une forme quelconque de code source par quelque autre moyen que ce soit.
- Vous n'êtes pas en droit de reproduire, modifier, changer, louer, prêter ou distribuer le LOGICIEL en tout ou partie, ou de l'utiliser à des fins de création dérivée.
- Vous n'êtes pas autorisé à transmettre le LOGICIEL électroniquement à d'autres ordinateurs ou à l'utiliser en réseau.
- Vous ne pouvez pas utiliser ce LOGICIEL pour distribuer des données illégales ou portant atteinte à la politique publique.
- Vous n'êtes pas habilité à proposer des services fondés sur l'utilisation de ce LOGICIEL sans l'autorisation de Yamaha Corporation.

Les données protégées par le droit d'auteur, y compris les données MIDI de morceaux, sans toutefois s'y limiter, obtenues au moyen de ce LOGICIEL, sont soumises aux restrictions suivantes que vous devez impérativement respecter.

- Les données reçues au moyen de ce LOGICIEL ne peuvent en aucun cas être utilisées à des fins commerciales sans l'autorisation du propriétaire du droit d'auteur.
- Les données reçues au moyen de ce LOGICIEL ne peuvent pas être dupliquées, transférées, distribuées, reproduites ou exécutées devant un public d'auditeurs sans l'autorisation du propriétaire du droit d'auteur.
- Le cryptage des données reçues au moyen de ce LOGICIEL ne peut être déchiffré ni le filigrane électronique modifié sans l'autorisation du propriétaire du droit d'auteur.

3. RÉSILIATION

Le présent contrat prend effet à compter du jour où le LOGICIEL vous est remis et reste en vigueur jusqu'à sa résiliation. Si l'une quelconque des dispositions relatives au droit d'auteur ou des clauses du contrat ne sont pas respectées, le contrat de licence sera automatiquement résilié de plein droit par Yamaha, ce sans préavis. Dans ce cas, vous devez immédiatement détruire le LOGICIEL concédé sous licence, la documentation imprimée qui l'accompagne ainsi que les copies réalisées.

4. GARANTIE LIMITÉE PORTANT SUR LE SUPPORT

Quant au LOGICIEL vendu sur un support perceptible, Yamaha garantit que le support perceptible sur lequel le LOGICIEL est enregistré est exempt de défaut de matière première ou de fabrication pendant quatorze (14) jours à compter de la date de réception, avec comme preuve à l'appui une copie du reçu. Votre seul recours opposable à Yamaha consiste dans le remplacement du support reconnu défectueux, à condition qu'il soit retourné à Yamaha ou à un revendeur Yamaha agréé dans un délai de quatorze jours avec une copie du reçu. Yamaha n'est pas tenu de remplacer un support endommagé à la suite d'un accident, d'un usage abusif ou d'une utilisation incorrecte. DANS TOUTE LA MESURE PERMISE PAR LA

LÉGISLATION EN VIGUEUR, YAMAHA EXCLUT EXPRESSÉMENT TOUTE RESPONSABILITÉ IMPLICITE LIÉE AU SUPPORT PERCEPTIBLE, Y COMPRIS TOUTE GARANTIE IMPLICITE DE QUALITÉ MARCHANDE ET D'ADÉQUATION À UN USAGE PARTICULIER LE CONCERNANT.

5. EXCLUSION DE GARANTIE PORTANT SUR LE LOGICIEL

Vous reconnaissez et acceptez expressément que l'utilisation de ce LOGICIEL est à vos propres risques. Le LOGICIEL et la documentation qui l'accompagne sont livrés « EN L'ÉTAT », sans garantie d'aucune sorte. NONOBTANT TOUTE AUTRE DISPOSITION DU PRÉSENT CONTRAT, YAMAHA EXCLUT DE LA PRÉSENTE GARANTIE PORTANT SUR LE LOGICIEL, TOUTE RESPONSABILITÉ EXPRESSE OU IMPLICITE LE CONCERNANT, Y COMPRIS, DE MANIÈRE NON LIMITATIVE, TOUTE GARANTIE IMPLICITE DE QUALITÉ MARCHANDE, D'ADÉQUATION À UN USAGE PARTICULIER ET DE RESPECT DES DROITS DES TIERS. YAMAHA EXCLUT EN PARTICULIER, MAIS DE MANIÈRE NON LIMITATIVE À CE QUI PRÉCÈDE, TOUTE GARANTIE LIÉE À L'ADÉQUATION DU LOGICIEL À VOS BESOINS, AU FONCTIONNEMENT ININTERROMPU OU SANS ERREUR DU PRODUIT ET À LA CORRECTION DES DÉFAUTS CONSTATÉS LE CONCERNANT.

6. RESPONSABILITÉ LIMITÉE

LA SEULE OBLIGATION DE YAMAHA AUX TERMES DES PRÉSENTES CONSISTE À VOUS AUTORISER À UTILISER CE LOGICIEL. EN AUCUN CAS YAMAHA NE POURRA ÊTRE TENU RESPONSABLE, PAR VOUS-MÊME OU UNE AUTRE PERSONNE, DE QUELQUE DOMMAGE QUE CE SOIT, NOTAMMENT ET DE MANIÈRE NON LIMITATIVE, DE DOMMAGES DIRECTS, INDIRECTS, ACCESSOIRES OU CONSÉCUTIFS, DE FRAIS, PERTES DE BÉNÉFICES, PERTES DE DONNÉES OU D'AUTRES DOMMAGES RÉSULTANT DE L'UTILISATION CORRECTE OU INCORRECTE OU DE L'IMPOSSIBILITÉ D'UTILISER LE LOGICIEL, MEME SI YAMAHA OU UN DISTRIBUTEUR AGRÉÉ ONT ÉTÉ PRÉVENUS DE L'ÉVENTUALITÉ DE TELS DOMMAGES. Dans tous les cas, la responsabilité entière de Yamaha engagée à votre égard pour l'ensemble des dommages, pertes et causes d'actions (que ce soit dans le cadre d'une action contractuelle, délictuelle ou autre) ne saurait excéder le montant d'acquisition du LOGICIEL.

7. LOGICIELS DE FABRICANTS TIERS

Des logiciels et données de fabricants tiers (« LOGICIELS DE FABRICANTS TIERS ») peuvent être associés au LOGICIEL. Lorsque, dans la documentation imprimée ou les données électroniques accompagnant ce logiciel, Yamaha identifie un logiciel et des données comme étant un LOGICIEL DE FABRICANT TIERS, vous reconnaissez et acceptez que vous avez l'obligation de vous conformer aux dispositions de tout contrat fourni avec ce LOGICIEL DE FABRICANT TIERS, et que la partie tierce fournissant le LOGICIEL DE FABRICANT TIERS est responsable de toute garantie ou responsabilité liée à ou résultant de ce dernier. Yamaha n'est en aucun cas responsable des LOGICIELS DE FABRICANTS TIERS ou de l'utilisation que vous en faites.

- Yamaha exclut toute garantie expresse portant sur des LOGICIELS DE FABRICANTS TIERS. DE SURCROÏT, YAMAHA EXCLUT EXPRESSÉMENT TOUTE RESPONSABILITÉ IMPLICITE LIÉE AU LOGICIEL DE FABRICANT TIERS, Y COMPRIS, DE MANIÈRE NON LIMITATIVE, TOUTE GARANTIE IMPLICITE DE QUALITÉ MARCHANDE ET D'ADÉQUATION À UN USAGE PARTICULIER LE CONCERNANT.
- Yamaha ne vous fournira aucun service ni maintenance concernant le LOGICIEL DE FABRICANT TIERS.
- En aucun cas Yamaha ne pourra être tenu responsable, par vous-même ou une autre personne, de quelque dommage que ce soit, notamment et de manière non limitative, de dommages directs, indirects, accessoires ou consécutifs, de frais, pertes de bénéfices, pertes de données ou d'autres dommages résultant de l'utilisation correcte ou incorrecte ou de l'impossibilité d'utiliser le LOGICIEL DE FABRICANT TIERS.

8. REMARQUE GÉNÉRALE

Le présent contrat est régi par le droit japonais, à la lumière duquel il doit être interprété, sans qu'il soit fait référence aux conflits des principes de loi. Conflits et procédures sont de la compétence du tribunal de première instance de Tokyo, au Japon. Si pour une quelconque raison, un tribunal compétent décrète que l'une des dispositions de ce contrat est inapplicable, le reste du présent contrat restera en vigueur.

9. CONTRAT COMPLET

Ce document constitue le contrat complet passé entre les parties relativement à l'utilisation du LOGICIEL et de toute documentation imprimée l'accompagnant, et remplace tous les accords ou contrats antérieurs, écrits ou oraux, portant sur l'objet du présent accord. Aucun avenant ni aucune révision du présent contrat n'auront force obligatoire s'ils ne sont pas couchés par écrit et revêtus de la signature d'un représentant Yamaha agréé.

Résolution des problèmes

Sur l'instrument

Problème	Cause possible et solution
Lors de l'activation ou de la désactivation de l'instrument, un son bref est temporairement audible.	Ce son est tout à fait normal et indique que l'instrument est alimenté en électricité.
L'utilisation d'un téléphone portable à proximité de l'instrument génère du bruit.	L'utilisation d'un téléphone portable à proximité de l'instrument peut provoquer des interférences. Pour éviter cela, éteignez votre téléphone portable ou utilisez-le suffisamment loin de l'instrument.
Aucun son n'est obtenu lorsque vous appuyez sur les touches du clavier ou lancez la reproduction d'un morceau ou d'un style.	Vérifiez qu'aucun câble n'est branché dans la prise PHONES/OUTPUT située sur le panneau arrière de l'instrument. Aucun son n'est émis lorsqu'un casque est branché dans cette prise.
	Vérifiez l'état d'activation/désactivation de la fonction Local Control. (Reportez-vous à la page 98.)
	L'écran FILE CONTROL est-il affiché ? Le clavier de l'instrument ne produit aucun son lorsque l'écran FILE CONTROL est affiché. Appuyez sur la touche [EXIT] pour revenir à l'écran MAIN.
Aucun son n'est émis lorsque vous jouez dans la section à main droite du clavier.	Lorsque vous utilisez la fonction Dictionary (page 82), les touches de la section à main droite du clavier servent uniquement à saisir le type et la note fondamentale de l'accord.
La reproduction du style ou du morceau ne démarre pas lorsque vous appuyez sur la touche [START/STOP].	La fonction External Clock est-elle activée (ON) ? Vérifiez que l'élément External Clock est réglé sur OFF ; reportez-vous à la section « Horloge externe » en page 98.
Le style produit un son bizarre.	Vérifiez que la fonction Style Volume (page 79) est réglée sur un niveau sonore approprié.
	Le point de partage est-il réglé sur une touche appropriée pour les accords que vous jouez ? Réglez le point de partage sur une touche appropriée (page 80). Le voyant « ACMP » apparaît-il à l'écran ? Si ce n'est pas le cas, appuyez sur la touche [ACMP ON/OFF] pour l'afficher.
Aucun accompagnement rythmique n'est reproduit lorsque vous appuyez sur la touche [START/STOP] après avoir sélectionné le style 136 ou l'un des numéros de styles compris entre 148 et 165 (Pianist).	Il ne s'agit pas d'un dysfonctionnement. Les styles portant les numéros 136 et 148 à 165 (Pianist) ne possèdent pas de partie rythmique, de sorte qu'aucun rythme n'est reproduit. La reproduction des autres parties commence dès que vous jouez un accord dans la plage d'accompagnement du clavier si la reproduction du style est activée.
Toutes les voix ne sont pas audibles ou le son est entrecoupé.	L'instrument dispose d'une polyphonie maximale de 64 notes. Si vous utilisez la voix en duo ou partagée pendant la reproduction d'un style ou d'un morceau, certaines notes ou sonorités de l'accompagnement ou du morceau risquent d'être ignorées (ou « perdues »).
Le sélecteur au pied (pour le maintien) semble produire l'effet inverse. Par exemple, lorsque vous appuyez dessus, vous coupez le son et, lorsque vous le relâchez, vous le maintenez.	La polarité du sélecteur au pied est inversée. Vérifiez que la fiche du sélecteur au pied est branchée correctement dans la prise SUSTAIN avant de mettre l'instrument sous tension.
Le son de la voix varie d'une note à l'autre.	C'est normal. La méthode de génération des sons AWM utilise plusieurs enregistrements (échantillons) d'un instrument sur toute la gamme du clavier. Par conséquent, le son réel d'une voix risque d'être légèrement différent d'une note à l'autre.
Les messages à l'écran contiennent des caractères japonais.	Vérifiez que le paramètre Language de l'écran FUNCTION est configuré sur English. (Reportez-vous à la page 71.)
L'écran approprié n'apparaît pas lorsque vous appuyez sur la touche [SONG], [EASY SONG ARRANGER], [STYLE] ou [VOICE].	Un autre écran apparaît-il ? Essayez d'appuyer sur la touche [EXIT] pour revenir à l'écran MAIN, puis enfoncez l'une des touches mentionnées.
Des notes incorrectes sont entendues lorsque vous jouez au clavier.	Il se peut que la technologie Performance Assistant soit activée. Appuyez sur la touche [P.A.T. ON/OFF] pour la désactiver.
Le voyant ACMP n'apparaît pas lorsque vous appuyez sur la touche [ACMP ON/OFF].	Commencez toujours par appuyer sur la touche [STYLE] lorsque vous prévoyez d'utiliser une fonction liée au style.
Le message « OverCurrent » (Surtension) apparaît dans la partie supérieure de l'écran MAIN et le périphérique USB ne répond pas.	La communication avec le périphérique USB a été interrompue en raison d'une surtension au niveau de celui-ci. Débranchez le périphérique de la borne USB TO DEVICE, puis mettez l'instrument sous tension.

Messages

Message LCD	Commentaire
Access error! (Erreur d'accès !)	Indique l'échec de la lecture ou de l'écriture sur le support ou la mémoire flash.
All Memory Clearing... (Effacement de toute la mémoire)	S'affiche lors de l'effacement de toutes les données présentes dans la mémoire flash. Ne mettez jamais l'instrument hors tension pendant la transmission de données.
Are you sure? (Êtes-vous sûr ?)	Confirme l'exécution ou non de la fonction Song Clear ou Track Clear.
Backup Clearing... (Effacement des données de sauvegarde)	S'affiche pendant l'effacement des données de sauvegarde présentes dans la mémoire flash.
Cancel (Annuler)	S'affiche lorsque la transmission de la fonction Initial Send (Envoi initial) est annulée.
Can't clear TrackA. (Impossible d'effacer la piste A)	S'affiche lorsqu'une erreur se produit lors de l'effacement d'une piste.
Clearing... (Effacement en cours)	S'affiche lors de l'exécution de la fonction Song Clear ou Track Clear sur des morceaux utilisateur.
Com Mode (Mode Com)	S'affiche lorsque le logiciel Musicsoft Downloader est lancé sur l'ordinateur connecté au clavier. N'apparaît pas lorsque l'instrument est en cours de reproduction.
Completed (Terminé)	Indique la fin de la tâche spécifiée (sauvegarde ou transmission de données, par exemple).
Create Directory (Créer répertoire)	S'affiche lors de la création d'un dossier dans l'application Musicsoft Downloader.
Data Error! (Erreur de données !)	S'affiche lorsque le morceau utilisateur contient des données illégales.
Delete File (Supprimer fichier)	S'affiche lors de la suppression d'un dossier dans Musicsoft Downloader.
Delete OK ? (Voulez-vous supprimer ?)	Confirme l'exécution ou non de la tâche Delete.
Delete Directory (Supprimer répertoire)	S'affiche lors de la suppression d'un dossier dans Musicsoft Downloader.
Deleting... (Suppression en cours)	S'affiche lorsque la fonction Delete est activée.
End (Fin)	S'affiche au terme de la transmission de la fonction Initial Send.
Error! (Erreur !)	S'affiche en cas d'échec d'écriture.
Exit. (Quitter)	S'affiche lorsque le mode d'attente d'enregistrement est fermé parce qu'un style inapproprié a été sélectionné lors de l'attente de l'enregistrement du style.
File information area is not large enough. (La zone d'information de fichier n'est pas suffisamment large.)	Indique que la sauvegarde de données sur le support ne peut pas être exécutée en raison d'un trop grand nombre de fichiers à traiter.
File is not found. (Fichier introuvable.)	Indique qu'il n'y a pas de fichier.
File too large. Loading is impossible. (Fichier trop volumineux. Chargement impossible.)	Indique que le chargement des données ne peut être exécuté car le fichier est trop volumineux.
Flash Clearing... (Effacement de la mémoire flash en cours)	S'affiche pendant l'effacement des données de morceau ou de style transférées dans la mémoire flash interne.
Format OK ? [EXECUTE] (Voulez-vous formater ? [Exécuter])	Confirme l'exécution ou non du formatage du support.
Formatting... (Formatage en cours)	S'affiche pendant le formatage.
Load OK ? (Voulez-vous charger ?)	Confirme l'exécution ou non du chargement.
Loading... (Chargement en cours)	S'affiche pendant le chargement des données.
Media is not inserted. (Aucun support n'est inséré.)	S'affiche en cas de tentative d'accès au support alors que celui-ci n'est pas inséré dans l'instrument.
Media capacity is full. (Capacité du support saturée.)	S'affiche lorsque la sauvegarde de données ne peut pas être exécutée parce que la mémoire du support est pleine.
Memory Full (Mémoire saturée)	S'affiche lorsque la mémoire interne devient saturée pendant l'enregistrement de morceau.
MIDI receive buffer overflow. (Dépassement de la capacité du tampon de réception MIDI)	S'affiche lorsqu'un trop grand nombre de données MIDI ont été reçues en même temps et n'ont pas pu être traitées.
Move File (Déplacer fichier)	S'affiche lors du déplacement d'un fichier dans Musicsoft Downloader.
Now Writing... (Don't turn off the power now, otherwise the data may be damaged.) » (Écriture en cours... (Ne mettez pas l'instrument hors tension maintenant car vous risquez d'endommager les données.))	S'affiche pendant l'écriture de données dans la mémoire. Ne mettez jamais l'instrument hors tension durant cette opération, car des données pourraient être perdues.

Message LCD	Commentaire
OverCurrent (Surtension)	La communication avec le périphérique USB a été interrompue en raison d'une surtension au niveau de celui-ci. Débranchez le périphérique de la borne USB TO DEVICE, puis mettez l'instrument sous tension.
Overwrite? (Écraser ?)	Confirme l'exécution ou non de l'écrasement.
Please Wait... (Veuillez patienter)	S'affiche pendant l'exécution de tâches qui demandent un certain temps, telles que l'affichage des partitions et des paroles ou l'arrêt de l'enregistrement.
Rename File (Renommer le fichier)	S'affiche lors de la réécriture du nom du fichier de morceau dans Musicsoft Downloader.
Save OK ? (Voulez-vous sauvegarder ?)	Confirme l'exécution ou non de la sauvegarde.
Saved data is not found. (Les données enregistrées sont introuvables.)	S'affiche lorsque les données à sauvegarder n'existent pas.
Saving... (Enregistrement en cours)	S'affiche pendant la sauvegarde de données dans la mémoire. Ne mettez jamais l'instrument hors tension pendant cette opération, car des données pourraient être perdues.
Send OK? (Voulez-vous envoyer ?)	Confirme l'exécution ou non de la transmission de données.
Sending... (Transmission en cours)	S'affiche pendant la transmission de données.
« Since the media is in use now, this function is not available. » (Le support étant en cours d'utilisation, cette fonction est indisponible.)	Indique que la fonction de commande de fichier est actuellement indisponible car le support est en cours d'utilisation.
Style data is too large to load. (Données de style trop volumineuses pour être chargées)	Indique que les données de style ne peuvent pas être chargées car elles sont trop volumineuses.
Sure ? [YES/NO] (Sûr ? [Oui/Non])	Reconfirme l'exécution ou non de chaque opération.
The limit of the media has been reached. (Le support a atteint sa capacité maximale.)	Indique que la sauvegarde de données ne peut être exécutée car la structure des dossiers/répertoires est devenue trop complexe.
The media is not formatted. (Le support n'est pas formaté.)	Indique que le support inséré n'a pas été formaté.
The media is write-protected. (Le support est protégé en écriture.)	Indique qu'aucune donnée ne peut être écrite sur le support inséré car celui-ci est protégé en écriture. Réglez l'onglet de protection en écriture en position « overwrite » (écraser) avant d'utiliser le support.
The notation cannot be displayed, since this song is not allowed to display the notation. (La partition ne s'affiche pas car le morceau n'est pas autorisé à afficher la partition.)	Ce message apparaît si vous tentez d'afficher la partition d'un morceau pour lequel ce type d'affichage est interdit.
« The song data is too large to be converted to notation. » (Les données du morceau sont trop volumineuses pour être converties en partition.)	Indique que la partition ne peut pas s'afficher car les données du morceau sont trop volumineuses.
There are too many files. (Il y a trop de fichiers.)	Indique que la sauvegarde de données ne peut pas être exécutée car le nombre total de fichiers dépasse la capacité de traitement autorisée.
This function is not available now. (Cette fonction est actuellement indisponible.)	Indique que la fonction sélectionnée est indisponible car l'instrument est en train d'exécuter une autre tâche.
[nnn] file name ([nnn] nom de fichier)	Indique le nom du fichier en cours de transmission. « nnn » correspond au bloc de réception.

NOTE

- Tous les messages ne sont pas répertoriés dans ce tableau : seuls sont repris ceux qui nécessitent un mot d'explication.

Index

- A**
Accessoires 7
Accompagnement
automatique 25, 76
Accord 26–27, 43, 82
ACMP 25
Adaptateur secteur 13
AI Fingered 27, 81, 87
Assemblage du pupitre
de clavier 10
Assourdissement 84
Avance rapide (FF) 31
- B**
Base de données musicale 53
- C**
Canal 101
Carillon 70
Casque 13
Chord Dictionary 82
Chord Fingering 27, 81, 87
Chord, type (technologie
Performance Assistant) 44
Chord/Free, type (technologie
Performance Assistant) 46
Chord/Melody, type (technologie
Performance Assistant) 50
Chorus 66
Chorus Level 72
Coda 76
Commande de fichier 90
- D**
Demo Cancel 89
Demo Group 85
Demo Play, mode 85
Démonstration 31
DSP 67
- E**
Easy Chords 27
Easy Song Arranger 54
Écran 36–37
Effet 65
Égaliseur principal, type 69
Enregistreur 56
Enregistreur
(fichier utilisateur) 93
- Enregistrer
(morceau utilisateur) 94
External Clock 98
- F**
Fichier de style 24
Fichier utilisateur 93
Fonction 86
Formater
(commande de fichier) 92
FullKeyboard 81, 87
FUNCTION, écran 36
- G**
Grade 42
- H**
Harmonie 65
Harmony Volume 88
- I**
Initial Send 99
Initialisation 64
Introduction 76
- K**
Keyboard Out 98
Kit de batterie 19
- L**
Langue 71
Leçon 38
Load 95
Local 98
L-Part 101
- M**
MAIN, écran 36
Maintien (panneau) 68
Mélodie 32, 43
Melody, type (technologie
Performance Assistant) 48
Mémoire flash 29, 100
Messages 110
Mesure 37
Métronome 22, 70–71
MIDI 98
Morceau 28, 83
- Morceau prédéfini 28
Morceau utilisateur 56
Multi Finger 81, 87
- N**
Nom du fichier 93
- O**
Octave 72
One Touch Setting 70
Ordinateur 97
- P**
Pan 72
Panel Sustain 68
Parole 33
Partie (droite, gauche) 38
Partition 32
Partition à deux portées 32
Partition à une portée 32
Partition de la mélodie 32
PC Mode 98
Pédalier 14
Performance Assistant,
technologie 43
Piste 57
Pitch Bend Range 87
Page de l'accompagnement
automatique 25
Point de partage 21, 80
Principale (Section) 76
Pupitre 7
- Q**
Quantize 88
- R**
Registration Memory 62
Réglage par défaut 86
Rembobinage (REW) 31
Répétition 42, 84
Répétition A-B 84
Résolution des problèmes 106
Résolution
des problèmes 106, 109
Reverb 66
Reverb Level 72
R-Part 101

S

Sauvegarde	64, 101
Score	32
Section	76
Sélecteur au pied	13
SMF (Fichier MIDI standard)	99
Song Clear	60
Song Out	98
Style	24, 76
Style Out	98
Supprimer (Morceaux transférés depuis un ordinateur)	64
Supprimer (données utilisateur)	96
Supprimer (mémoire flash USB)	96
Supprimer (Morceau utilisateur)	60
Sustain (Sélecteur au pied)	13
Synchro Start	25, 77
Synchro Stop	78

T

Tempo (Métronome)	22
Tempo (Morceau)	83
Tempo (Style)	79
Touch Response	75
Touch Sensitivity	75
Track Clear	61
Transfert	98–99
Transpose	74
Tuning	74
Type de mesure (Dénominateur, numérateur) ...	23
Type de P.A.T.	43

U

USB TO DEVICE	30, 90
USB TO HOST	97
USB-MIDI Driver	103–105
User File Save (Enregistrer fichier utilisateur)	93

V

Variation	76
Variation de ton	68
Voix	18, 72
Voix de la mélodie	55, 84
Voix en duo	20, 73
Voix partagée	21, 73
Voix principale	18
Volume (Morceau)	83
Volume (principal)	15
Volume (Style)	79
Volume (Voix en duo)	72
Volume (Voix partagée)	72
Volume (Voix principale)	72

X

XF	6, 33
XGlite	6

Specifications/Caractéristiques techniques/Especificaciones/ Technische Daten/Технические характеристики

Keyboards

- 88 Graded Hammer Standard keys (A-1–C7), with Touch Response.

Display

- 320 x 240 dots LCD display (backlit)

Setup

- STANDBY/ON
- MASTER VOLUME: MIN–MAX
- LCD CONTRAST

Realtime Control

- Pitch Bend Wheel

Voice

- 142 panel voices + 12 drum/SFX kits + 381 XGlite voices
- Polyphony: 64
- DUAL
- SPLIT

Style

- 165 Preset Styles + External files
- Style Control: ACOMP ON/OFF, SYNC STOP, SYNC START, START/STOP, INTRO/ENDING/rit., MAIN/AUTO FILL
- Fingering: Multi Finger, Full Keyboard, AI Fingered
- Style Volume

Music Database

- 305 + External files

Education Feature

- Dictionary
- Lesson 1–3, Repeat & Learn

Registration Memory

- 8 banks x 4 types

Function

- VOLUME: Style Volume, Song Volume
- OVERALL: Tuning, Transpose, Split Point, Touch Sensitivity, Pitch Bend Range, Chord Fingering
- MAIN VOICE: Volume, Octave, Pan, Reverb Level, Chorus Level, DSP Level
- DUAL VOICE: Volume, Octave, Pan, Reverb Level, Chorus Level, DSP Level
- SPLIT VOICE: Volume, Octave, Pan, Reverb Level, Chorus Level
- EFFECT: Reverb Type, Chorus Type, DSP ON/OFF, DSP Type, Sustain, Master EQ Type
- HARMONY: Harmony Type, Harmony Volume
- Performance assistant technology: Performance assistant technology Type PC Mode
- PC: PC Mode
- MIDI: Local On/Off, External Clock, Initial Send, Keyboard Out, Style Out, Song Out
- METRONOME: Time Signature Numerator, Time Signature Denominator, Metronome Volume, Bell Quantize
- SCORE: Lesson Track (R), Lesson Track (L)
- SONG/LESSON: GRADE
- LESSON: DEMO Cancel, DEMO GROUP, DEMO PLAY MODE
- DEMO: DEMO Cancel, DEMO GROUP, DEMO PLAY MODE
- LANGUAGE: English/Japanese

Effects

- Reverb: 35 types
- Chorus: 44 types
- DSP: 238 types
- Harmony: 26 types

Song

- 30 Preset Songs + 5 User Songs + Accessory CD-ROM Songs (70)
- Song Clear, Track Clear
- Song Volume
- Song Control: REPEAT & LEARN, A-B REPEAT, PAUSE, REW, FF, START/STOP

Performance assistant technology

- Chord, Chord/Free, Melody, Chord/Melody

Recording

- Song
User Song: 5 Songs
Recording Tracks: 1, 2, 3, 4, 5, STYLE

MIDI

- Local On/Off
- Keyboard Out
- Initial Send
- Style Out
- External Clock
- Song Out

Auxiliary jacks

- PHONES/OUTPUT, DC IN 12V, USB TO HOST, USB TO DEVICE, SUSTAIN, PEDAL UNIT

Amplifier

- 6W + 6W

Speakers

- 12cm x 2 + 3cm x 2

Power Supply

- Adaptor: Users within U.S or Europe: PA-150 or an equivalent recommended by Yamaha
Others: PA-5D, PA-150 or an equivalent

Dimensions (W x D x H)

- 1,397 x 445 x 146 mm (55" x 17-1/2" x 5-3/4") with keyboard stand:
1,399 x 445 x 761 mm (55-1/16" x 17-1/2" x 29-15/16")

Weight

- 20.7kg (45 lbs. 10 oz.) with keyboard stand: 27.7kg (61 lbs. 1 oz.)

Supplied Accessories

- Data List
- Music Rest
- Accessory CD-ROM
- Keyboard Stand
- Owner's Manual
- Footswitch
- My Yamaha Product User Registration
* The PRODUCT ID on the sheet will be needed when you fill out the User Registration form.
- AC Power adaptor (PA-150 or an equivalent)
* May not be included depending on your particular area.

Optional Accessories

- AC Power Adaptor: Users within U.S or Europe: PA-150 or an equivalent recommended by Yamaha
Others: PA-5D, PA-150 or an equivalent
- Headphones: HPE-150
- Pedal Unit: LP-7A
- Footswitch: FC4/5

* Specifications and descriptions in this owner's manual are for information purposes only. Yamaha Corp. reserves the right to change or modify products or specifications at any time without prior notice. Since specifications, equipment or options may not be the same in every locale, please check with your Yamaha dealer.

* Les caractéristiques techniques et les descriptions du mode d'emploi ne sont données que pour information. Yamaha Corp. se réserve le droit de changer ou modifier les produits et leurs caractéristiques techniques à tout moment sans aucun avis. Du fait que les caractéristiques techniques, les équipements et les options peuvent différer d'un pays à l'autre, adressez-vous au distributeur Yamaha le plus proche.

* Las especificaciones y descripciones de este manual del propietario tienen sólo el propósito de servir como información. Yamaha Corp. se reserva el derecho a efectuar cambios o modificaciones en los productos o especificaciones en cualquier momento sin previo aviso. Puesto que las especificaciones, equipos u opciones pueden no ser las mismas en todos los mercados, solicite información a su distribuidor Yamaha.

* Die technischen Daten und Beschreibungen in dieser Bedienungsanleitung dienen nur der Information. Yamaha Corp. behält sich das Recht vor, Produkte oder deren technische Daten jederzeit ohne vorherige Ankündigung zu verändern oder zu modifizieren. Da die technischen Daten, das Gerät selbst oder Sonderzubehör nicht in jedem Land gleich sind, setzen Sie sich im Zweifel bitte mit Ihrem Yamaha-Händler in Verbindung.

* Технические характеристики и их описания в данном руководстве пользователя предназначены только для общего сведения. Корпорация Yamaha сохраняет за собой право модифицировать свои изделия и менять их технические характеристики без предварительного уведомления. Поскольку технические характеристики, оборудование и набор возможностей могут зависеть от региона, обращайтесь за информацией к местному представителю корпорации Yamaha.

Important Notice: Guarantee Information for customers in European Economic Area (EEA) and Switzerland

English	Important Notice: Guarantee Information for customers in EEA* and Switzerland For detailed guarantee information about this Yamaha product, and Pan-EEA* and Switzerland warranty service, please either visit the website address below (Printable file is available at our website) or contact the Yamaha representative office for your country. (next page). * EEA: European Economic Area
Deutsch	Wichtiger Hinweis: Garantie-Information für Kunden in der EWR* und der Schweiz Für nähere Garantie-Information über dieses Produkt von Yamaha, sowie über den Pan-EEA*- und Schweizer Garantieservice, besuchen Sie bitte entweder die folgende angegebene Internetadresse (eine druckfähige Version befindet sich auch auf unserer Webseite), oder wenden Sie sich an den für Ihr Land zuständigen Yamaha-Vertrieb (nächste Seite). *EWR: Europäischer Wirtschaftsraum
Français	Remarque importante: informations de garantie pour les clients de l'EEE et la Suisse Pour des informations plus détaillées sur la garantie de ce produit Yamaha et sur le service de garantie applicable dans l'ensemble de l'EEE ainsi qu'en Suisse, consultez notre site Web à l'adresse ci-dessous (le fichier imprimable est disponible sur notre site Web) ou contactez directement Yamaha dans votre pays de résidence (page suivante). * EEE : Espace Economique Européen
Nederlands	Belangrijke mededeling: Garantie-informatie voor klanten in de EER* en Zwitserland Voor gedetailleerde garantie-informatie over dit Yamaha-product en de garantieservice in heel de EER* en Zwitserland, gaat u naar de onderstaande website (u vindt een afprintbaar bestand op onze website) of neemt u contact op met de vertegenwoordiging van Yamaha in uw land (volgende pagina). * EER: Europese Economische Ruimte
Español	Aviso importante: información sobre la garantía para los clientes del EEE* y Suiza Para una información detallada sobre este producto Yamaha y sobre el soporte de garantía en la zona EEE* y Suiza, visite la dirección web que se incluye más abajo (la versión del archivo para imprimir está disponible en nuestro sitio web) o póngase en contacto con el representante de Yamaha en su país (página siguiente). * EEE: Área Económica Europea
Italiano	Aviso importante: informazioni sulla garanzia per i clienti residenti nell'EEA* e in Svizzera Per informazioni dettagliate sulla garanzia relativa a questo prodotto Yamaha e l'assistenza in garanzia nei paesi EEA* e in Svizzera, potete consultare il sito Web all'indirizzo riportato di seguito (è disponibile il file in formato stampabile) oppure contattate l'ufficio di rappresentanza locale della Yamaha (pagina seguente). * EEA: Area Economica Europea
Português	Aviso importante: informações sobre as garantias para clientes da AEE* e da Suíça Para obter uma informação pormenorizada sobre este produto da Yamaha e sobre o serviço de garantia na AEE* e na Suíça, visite o site a seguir (o arquivo para impressão está disponível no nosso site) ou entre em contato com o escritório de representação da Yamaha no seu país (próxima página). * AEE: Área Económica Europeia
Ελληνικά	Σημαντική σημείωση: Πληροφορίες εγγύησης για τους πελάτες στον ΕΟΧ* και Αλγερία Για λεπτομερείς πληροφορίες εγγύησης σχετικά με το παρόν προϊόν της Yamaha και την κάλυψη εγγύησης σε όλες τις χώρες του ΕΟΧ* και την Αλγερία, επισκεφτείτε την παρακάτω ιστοσελίδα (ετυπωσιμότητα μπορεί είναι διαθέσιμη στην ιστοσελίδα μας) ή απευθυνθείτε στην αντιπροσωπεία της Yamaha στη χώρα σας (επόμενη σελίδα). * ΕΟΧ: Ευρωπαϊκός Οικονομικός Χώρος
Svenska	Viktigt: Garantiinformation för kunder i EES-området* och Schweiz För detaljerad information om denna Yamaha-produkt samt garantiservice i hela EES-området* och Schweiz kan du antingen besöka nedanstående webbadress (en utskriftsvärdig fil finns på webbplatsen) eller kontakta Yamahas officiella representant i ditt land (nästa sida). * EES: Europeiska Ekonomiska Samarbetsområdet
Norsk	Viktig merknad: Garantiinformasjon for kunder i EØS* og Sveits Detaljert garantiinformasjon om dette Yamaha-produktet og garantiservice for hele EØS-området* og Sveits kan fås enten ved å besøke nettadressen nedenfor (utskriftsversjon finnes på våre nettsider) eller kontakte kontakke Yamaha-kontoret i landet der du bor (neste side). *EØS: Det europeiske økonomiske samarbeidsområdet
Dansk	Vigtig oplysning: Garantioplysninger til kunder i EØO* og Schweiz De kan finde detaljerede garantioplysninger om dette Yamaha-produkt og den fælles garantieserviceordning for EØO* (og Schweiz) ved at besøge det websted, der er angivet nedenfor (der findes en fil, som kan udskrives, på vores websted), eller ved at kontakte Yamahas nationale repræsentationskontor i det land, hvor De bor (næste side). * EØO: Det Europæiske Økonomiske Område

Stuomi	Tärkeä ilmoitus: Taku tiedot Euroopan talousalueen (ETA) ja Sveitsin asiakkaille Tämän Yamaha-tuotteen sekä ETA-alueen ja Sveitsin takuuta koskevat yksityiskohtaiset tiedot saatte alla olevasta netti-sivustolta. (Tulostettava tiedosto saatavissa sivustollamme.) Voitte myös ottaa yhteyttä paikalliseen Yamaha-edustajaan (seuraavalla sivulla). *ETA: Euroopan talousalue
Polski	Ważne: Warunki gwarancji i obowiązujące w EOG* i Szwajcarii Aby dowiedzieć się więcej na temat warunków gwarancyjnych tego produktu firmy Yamaha i serwisu gwarancyjnego w całym EOG* i Szwajcarii, należy odwiedzić wskazaną poniżej stronę internetową (plik gotowy do wydruku znajduje się na naszej stronie internetowej) lub skontaktować się z przedstawicielstwem firmy Yamaha w swoim kraju (następna strona). * EOG — Europejski Obszar Gospodarczy
Česky	Důležité oznámení: Záruční informace pro zákazníky v EHS* a ve Švýcarsku Podrobné záruční informace o tomto produktu Yamaha a záručním servisu v celém EHS* a ve Švýcarsku naleznete na níže uvedené webové adrese (soubor k tisku je dostupný na našich webových stránkách) nebo se můžete obrátit na zastoupení firmy Yamaha ve své zemi (další stránka). * EHS: Evropský hospodářský prostor
Magyar	Fontos figyelmeztetés: Garancia-információk az EGT* területén és Svájcban élő vásárlók számára A jelen Yamaha termék részletes garancia-információját, valamint az EGT*-re és Svájcra kiterjedő garanciális szolgáltatás tekintetében keresse fel webhelyünket az alábbi címen (a webhelyen nyomtatható fájl is talál), vagy pedig lépjen kapcsolatba az országában működő Yamaha képviselői irodával (következő oldal). * EGT: Európai Gazdasági Térség
Eesti keel	Oluline märkus: Garantiteave Euroopa Majanduspiirkonna (EMP) ja Šveitsi klientidele Täpsem teabe saamiseks selle Yamaha toote garantii ning kogu Euroopa Majanduspiirkonna ja Šveitsi garantiteeninduse kohta, külastage palun veebisaiti alljärgneval aadressil (meie saitil on saadaval printitav fail) või pöörduge Teie regiooni Yamaha esinduse poole (järgmine lehekülg). * EMP: Euroopa Majanduspiirkond
Latviešu	Svarīgs paziņojums: garantijas informācija klientiem EEZ* un Šveicē Lai saņemtu detaļētāku garantijas informāciju par šo Yamaha produktu, kā arī garantijas apkalpošanu EEZ* un Šveicē, lūdzam apmeklēt vietni, kurā norādīts tīmekļa vietnes adresi (tīmekļa vietnē ir pieejams drukājams fails) vai sazināties ar jūsu valstī apkalpojošo Yamaha pārstāvniecību (nākamā lappuse). * EEZ: Eiropas Ekonomikas zona
Lietuvių kalba	Dėmesio: informacija dėl garantijos priekšams EEZ* ir Šveicarijoje Jei reikia išsamios informacijos apie šį „Yamaha“ produktą ir jo techninę priežiūrą visoje EEZ* ir Šveicarijoje, apsilankykite mūsų svetainėje toliau nurodytu adresu (svetainėje yra spausdintinas failas) arba kreipkitės į „Yamaha“ atstovybę savo šaliai (kitas puslapis). * EEZ – Europos ekonominė erdvė
Slovenčina	Dôležité upozornenie: Informácie o záruke pre zákazníkov v EHP* a Švajčiarsku Podrobné informácie o záruke týkajúcej sa tohto produktu od spoločnosti Yamaha a garancijnom servisu v EHP* a Švajčiarsku nájdete na webovej stránke uvedenej nižšie (na našej webovej stránke je k dispozícii súbor na tlač) alebo sa obráťte na zástupcu spoločnosti Yamaha vo svojej krajine (nasledujúca stránka). * EHP: Európsky hospodársky priestor
Slovensščina	Pomembno obvestilo: Informacije o garanciji za kupce v EGP* in Švici Za podrobnejše informacije o tem Yamahinem izdelku ter garancijskem servisu v celotnem EGP in Švici, obiščite spletno mesto, ki je navedeno spodaj (natisljivo datoteko je na voljo na našem spletnem mestu), ali se obrnite na Yamahinega predstavnika v svoji državi (naslednja stran). * EGP: Evropski gospodarski prostor
Български език	Важно съобщение: Информация за гаранцията за клиенти в ЕИП* и Швейцария За подробна информация за гаранцията за този продукт на Yamaha и гаранционното обслужване в панаевропейската зона на ЕИП* и Швейцария или посетете посочения по-долу уеб сайт (на нашия уеб сайт има файл за печат), или се свържете с представителния офис на Yamaha във вашата страна (следваща страница). * ЕИП: Европейско икономическо пространство
Limba română	Notificare importantă: Informații despre garanție pentru clienții din SEE* și Elveția Pentru informații detaliate privind acest produs Yamaha și serviciul de garanție Pan-SEE* și Elveția, vizitați site-ul la adresa de mai jos (fișierul imprimabil este disponibil pe site-ul nostru) sau contactați biroul reprezentanței Yamaha din țara dumneavoastră (pagina următoare). * SEE: Spațiul Economic European

<http://europe.yamaha.com/warranty/>

Yamaha Representative Offices in Europe

AUSTRIA

Yamaha Music Europe GmbH
Branch Austria
Schleiergasse 20, A-1100 Wien Austria
Tel: +43 (0)1 602 03900
Fax: +43 (0)1 602 039051

BELGIUM

Yamaha Music Europe GmbH
Branch Benelux
Clarissenhof 5b NL, 4133 AB, Vianen
The Netherlands
Tel: +31 (0)347 358040
Fax: +31 (0)347 358060

BULGARIA

Yamaha Music Europe GmbH
Branch Austria (Central and Eastern Europe)
Schleiergasse 20, A-1100 Wien Austria
Tel: +43 (0)1 602 03900
Fax: +43 (0)1 602 039051

CYPRUS

NAKAS Music Cyprus Ltd.
31C Nikis Ave., 1086 Nicosia
Tel: +357 (0)22 510 477
Fax: +357 (0)22 511 080

CZECH REPUBLIC

Yamaha Music Europe GmbH
Branch Austria (Central and Eastern Europe)
Schleiergasse 20, A-1100 Wien Austria
Tel: +43 (0)1 602 03900
Fax: +43 (0)1 602 039051

DENMARK

YS Copenhagen Liaison Office
Yamaha Scandinavia AB Filial Denmark)
Generatørvej 6A, 2730 Herlev, Denmark
Tel: +45 44 92 49 00
Fax: +45 44 54 47 09

ESTONIA

Yamaha Music Europe GmbH
Sp. z o.o. Oddział w Polsce
(Branch Poland)
ul. 17 Sycznia 56
PL-02-146 Warszawa Poland
Tel: +48 (0)22 500 29 25
Fax: +48 (0)22 500 29 30

FINLAND

(For Musical Instrument)
F - Musiikki OY
Kaisaniementkatu 7, PL260
00101 Helsinki, Finland
Tel: +358 (0)9 618511
Fax: +358 (0)9 61851385

(For Pro Audio)

Yamaha Scandinavia AB
J.A. Wettergrens gata 1
Västra Frolunda, Sweden
(Box 300 53, 400 43 Goleborg
Sweden - Postal Address)
Tel: +46 (0)31 893400
Fax: +46 (0)31 454026

FRANCE

Yamaha Musique France
Zone d'activité de Parisiet
7, rue Ambroise-Croizat
77183 Croissy-Beaubourg, France
(B.P. 70, 77312 Marne la Vallée Cedex 2
France-Adresse postale)
Tel: +33 (0)1 64 61 4000
Fax: +33 (0)1 64 61 4079

GERMANY

Yamaha Music Europe GmbH
Siemensstr 22-34
D-25462 Rellingen, b. Hamburg, Germany
Tel: +49 (0)4101 3030
Fax: +49 (0)4101 303 77702

GREECE

PH. Nakas S.A. Music House/Service
19 KM Leoforos Lavriou
19002 Peania / Attiki, Greece
Tel: +30 (0)210 6686260
Fax: +30 (0)210 6686269

HUNGARY

Yamaha Music Europe GmbH
Branch Austria (Central and Eastern Europe)
Schleiergasse 20, A-1100 Wien Austria
Tel: +43 (0)1 602 03900
Fax: +43 (0)1 602 039051

ICELAND

(For Musical Instrument)
HLJODFAERAHUSID EHF
Sidumula 20
108 Reykjavik, Iceland
Tel: +354 525 50 50
Fax: +354 568 65 14

(For Pro Audio)

Yamaha Scandinavia AB
J.A. Wettergrens gata 1
Västra Frolunda, Sweden
(Box 300 53, 400 43 Goleborg
Sweden - Postal Address)
Tel: +46 (0)31 893400
Fax: +46 (0)31 454026

IRELAND (REPUBLIC OF IRELAND)

Yamaha Music UK Ltd.
Sherbourne Drive
Tilbrook, Milton Keynes MK7 8BL
United Kingdom
Tel: +353 (0) 1526 2449
Fax: +44 (0) 1908 369278

ITALY

Yamaha Musica Italia s.p.a.
Viale Italia 88
20020, Lainate (Milano), Italy
Tel: +39 (0)2 93577 1
Fax: +39 (0)2 937 0956

LATVIA

Yamaha Music Europe GmbH
Sp. z o.o. Oddział w Polsce
(Branch Poland)
ul. 17 Sycznia 56
PL-02-146 Warszawa Poland
Tel: +48 (0)22 500 29 25
Fax: +48 (0)22 500 29 30

LIECHTENSTEIN

Yamaha Music Europe GmbH, Rellingen,
Branch Switzerland in Zurich
Seefeldstrasse 94, CH-8008
Zürich, Switzerland
Tel: +41 (0)44 3878080
Fax: +41 (0)44 3833918

LITHUANIA

Yamaha Music Europe GmbH
Sp. z o.o. Oddział w Polsce
(Branch Poland)
ul. 17 Sycznia 56
PL-02-146 Warszawa Poland
Tel: +48 (0)22 500 29 25
Fax: +48 (0)22 500 29 30

LUXEMBOURG

Yamaha Music Europe
Branch Benelux
Clarissenhof 5b NL, 4133 AB, Vianen
The Netherlands
Tel: +31 (0)347 358040
Fax: +31 (0)347 358060

MALTA

Olimpus Music Ltd.
The Emporium, Level 3, St. Louis Street
Msida MSD06
Tel: +356 (0)2133 2093
Fax: +356 (0)2133 2144

NETHERLANDS

Yamaha Music Europe
Branch Benelux
Clarissenhof 5b NL, 4133 AB, Vianen
The Netherlands
Tel: +31 (0)347 358040
Fax: +31 (0)347 358060

NORWAY

YS Oslo Liaison Office
Yamaha Scandinavia AB Filial Norway)
Grini Naeringspark 1
1361 Osteras, Norway
Tel: +47 67 16 77 70
Fax: +47 67 16 77 79

POLAND

YAMAHA Music Europe GmbH
Sp. z o.o. Oddział w Polsce
ul. 17 Sycznia 56
02-146 WARSZAWA/POLSKA
Tel: +48 (0)22 500 29 25
Fax: +48 (0)22 500 29 30

PORTUGAL

Yamaha Música Ibérica, S.A.U.
Sucursal Portuguesa
Rua Alfredo da Silva
2610-016 Amadora, Portugal
Tel: +351 214 704 330
Fax: +351 214 718 220

ROMANIA

Yamaha Music Europe GmbH
Branch Austria (Central and Eastern Europe)
Schleiergasse 20, A-1100 Wien Austria
Tel: +43 (0)1 602 03900
Fax: +43 (0)1 602 039051

SLOVAKIA

Yamaha Music Europe GmbH
Branch Austria (Central and Eastern Europe)
Schleiergasse 20, A-1100 Wien Austria
Tel: +43 (0)1 602 03900
Fax: +43 (0)1 602 039051

SLOVENIA

Yamaha Music Europe GmbH
Branch Austria (Central and Eastern Europe)
Schleiergasse 20, A-1100 Wien Austria
Tel: +43 (0)1 602 03900
Fax: +43 (0)1 602 039051

SPAIN

Yamaha Música Ibérica, S.A.U.
Ctra. de la Corona km.17, 200
28230 Las Rozas de Madrid, Spain
Tel: +34 902 39 8686
Fax: +34 91 638 4660

SWEDEN

Yamaha Scandinavia AB
J.A. Wettergrens gata 1
Västra Frolunda, Sweden
(Box 300 53, 400 43 Goleborg
Sweden - Postal Address)
Tel: +46 (0)31 893400
Fax: +46 (0)31 454026

SWITZERLAND

Yamaha Music Europe GmbH, Rellingen,
Branch Switzerland in Zurich
Seefeldstrasse 94, CH-8008
Zürich, Switzerland
Tel: +41 (0)44 3878080
Fax: +41 (0)44 3833918

UNITED KINGDOM

Yamaha Music UK Ltd.
Sherbourne Drive
Tilbrook, Milton Keynes MK7 8BL
United Kingdom
Tel: +44 (0) 870 4445575
Fax: +44 (0) 1908 369278

For details of products, please contact your nearest Yamaha representative or the authorized distributor listed below.

Pour plus de détails sur les produits, veuillez-vous adresser à Yamaha ou au distributeur le plus proche de vous figurant dans la liste suivante.

Para detalles sobre productos, contacte su tienda Yamaha más cercana o el distribuidor autorizado que se lista debajo.

Die Einzelheiten zu Produkten sind bei Ihrer unten aufgeführten Niederlassung und bei Yamaha Vertragshändlern in den jeweiligen Bestimmungsländern erhältlich.

Подробные сведения об инструменте можно получить у местного представителя корпорации Yamaha или уполномоченного дистрибьютора, указанного в следующем списке.

NORTH AMERICA

CANADA

Yamaha Canada Music Ltd.
135 Milner Avenue, Scarborough, Ontario,
M1S 3R1, Canada
Tel: 416-298-1311

U.S.A.

Yamaha Corporation of America
6600 Orangethorpe Ave., Buena Park, Calif. 90620,
U.S.A.
Tel: 714-522-9011

CENTRAL & SOUTH AMERICA

MEXICO

Yamaha de México S.A. de C.V.
Calz. Javier Rojo Gómez #1149,
Col. Guadalupe del Moral
C.P. 09300, México, D.F., México
Tel: 55-5804-0600

BRAZIL

Yamaha Musical do Brasil Ltda.
Rua Joaquim Floriano, 913 - 4º andar, Itaim Bibi,
CEP 04534-013 Sao Paulo, SP. BRAZIL
Tel: 011-3704-1377

ARGENTINA

Yamaha Music Latin America, S.A.
Sucursal de Argentina
Olga Cossetini 1553, Piso 4 Norte
Madero Este-C1107CEK
Buenos Aires, Argentina
Tel: 011-4119-7000

PANAMA AND OTHER LATIN AMERICAN COUNTRIES/ CARIBBEAN COUNTRIES

Yamaha Music Latin America, S.A.
Torre Banco General, Piso 7, Urbanización Marbella,
Calle 47 y Aquilino de la Guardia,
Ciudad de Panamá, Panamá
Tel: +507-269-5311

EUROPE

THE UNITED KINGDOM/IRELAND

Yamaha Music U.K. Ltd.
Sherbourne Drive, Tilbrook, Milton Keynes,
MK7 8BL, England
Tel: 01908-366700

GERMANY

Yamaha Music Europe GmbH
Siemensstraße 22-34, 25462 Rellingen, Germany
Tel: 04101-3030

SWITZERLAND/LIECHTENSTEIN

Yamaha Music Europe GmbH
Branch Switzerland in Zürich
Seefeldstrasse 94, 8008 Zürich, Switzerland
Tel: 01-383 3990

AUSTRIA

Yamaha Music Europe GmbH Branch Austria
Schleiergasse 20, A-1100 Wien, Austria
Tel: 01-60203900

CZECH REPUBLIC/SLOVAKIA/ HUNGARY/SLOVENIA

Yamaha Music Europe GmbH Branch Austria
Schleiergasse 20, A-1100 Wien, Austria
Tel: 01-602039025

POLAND/LITHUANIA/LATVIA/ESTONIA

Yamaha Music Europe GmbH
Branch Sp.z o.o. Oddział w Polsce
ul. 17 Stycznia 56, PL-02-146 Warszawa, Poland
Tel: 022-868-07-57

THE NETHERLANDS/ BELGIUM/LUXEMBOURG

Yamaha Music Europe Branch Benelux
Clarissenhof 5-b, 4133 AB Vianen, The Netherlands
Tel: 0347-358 040

FRANCE

Yamaha Musique France
BP 70-77312 Marne-la-Vallée Cedex 2, France
Tel: 01-64-61-4000

ITALY

Yamaha Musica Italia S.P.A.
Viale Italia 88, 20020 Lainate (Milano), Italy
Tel: 02-935-771

SPAIN/PORTUGAL

Yamaha Música Ibérica, S.A.
Ctra. de la Coruna km. 17, 200, 28230
Las Rozas (Madrid), Spain
Tel: 91-639-8888

GREECE

Philippos Nakas S.A. The Music House
147 Skiathou Street, 112-55 Athens, Greece
Tel: 01-228 2160

SWEDEN

Yamaha Scandinavia AB
J. A. Wettergrens Gata 1, Box 30053
S-400 43 Göteborg, Sweden
Tel: 031 89 34 00

DENMARK

YS Copenhagen Liaison Office
Generatorvej 6A, DK-2730 Herlev, Denmark
Tel: 44 92 49 00

FINLAND

F-Musiikki Oy
Kluuvikatu 6, P.O. Box 260,
SF-00101 Helsinki, Finland
Tel: 09 618511

NORWAY

Norsk filial av Yamaha Scandinavia AB
Grini Næringspark 1, N-1345 Østerås, Norway
Tel: 67 16 77 70

ICELAND

Skeifan HF
Skeifan 17 P.O. Box 8120, IS-128 Reykjavik, Iceland
Tel: 525 5000

RUSSIA

Yamaha Music (Russia)
Office 4015, entrance 2, 21/5 Kuznetskii
Most street, Moscow, 107996, Russia
Tel: 495 626 0660

OTHER EUROPEAN COUNTRIES

Yamaha Music Europe GmbH
Siemensstraße 22-34, 25462 Rellingen, Germany
Tel: +49-4101-3030

AFRICA

Yamaha Corporation,
Asia-Pacific Music Marketing Group
Nakazawa-cho 10-1, Naka-ku, Hamamatsu,
Japan 430-8650
Tel: +81-53-460-2312

MIDDLE EAST

TURKEY/CYPRUS

Yamaha Music Europe GmbH
Siemensstraße 22-34, 25462 Rellingen, Germany
Tel: 04101-3030

OTHER COUNTRIES

Yamaha Music Gulf FZE
LOB 16-513, P.O.Box 17328, Jubel Ali,
Dubai, United Arab Emirates
Tel: +971-4-881-5868

ASIA

THE PEOPLE'S REPUBLIC OF CHINA

Yamaha Music & Electronics (China) Co.,Ltd.
2F, Yunhedasha, 1818 Xinzha-lu, Jingan-qu,
Shanghai, China
Tel: 021-6247-2211

HONG KONG

Tom Lee Music Co., Ltd.
11/F., Silvercord Tower 1, 30 Canton Road,
Tsimshatsui, Kowloon, Hong Kong
Tel: 2737-7688

INDIA

Yamaha Music India Pvt. Ltd.
5F Ambience Corporate Tower Ambience Mall Complex
Ambience Island, NH-8, Gurgaon-122001, Haryana, India
Tel: 0124-466-5551

INDONESIA

PT. Yamaha Music Indonesia (Distributor)
PT. Nusantara
Gedung Yamaha Music Center, Jalan Jend. Gatot
Subroto Kav. 4, Jakarta 12930, Indonesia
Tel: 21-520-2577

KOREA

Yamaha Music Korea Ltd.
8F, 9F, Dongsung Bldg. 158-9 Samsung-Dong,
Kangnam-Gu, Seoul, Korea
Tel: 080-004-0022

MALAYSIA

Yamaha Music Malaysia, Sdn., Bhd.
Lot 8, Jalan Perbandaran, 47301 Kelana Jaya,
Petaling Jaya, Selangor, Malaysia
Tel: 3-78030900

PHILIPPINES

Yupangco Music Corporation
339 Gil J. Puyat Avenue, P.O. Box 885 MCPO,
Makati, Metro Manila, Philippines
Tel: 819-7551

SINGAPORE

Yamaha Music Asia Pte., Ltd.
#03-11 A-Z Building
140 Paya Lebar Road, Singapore 409015
Tel: 747-4374

TAIWAN

Yamaha KHS Music Co., Ltd.
3F, #6, Sec.2, Nan Jing E. Rd. Taipei.
Taiwan 104, R.O.C.
Tel: 02-2511-8688

THAILAND

Siam Music Yamaha Co., Ltd.
4, 6, 15 and 16th floor, Siam Motors Building,
891/1 Rama 1 Road, Wangmai,
Pathumwan, Bangkok 10330, Thailand
Tel: 02-215-2626

OTHER ASIAN COUNTRIES

Yamaha Corporation,
Asia-Pacific Music Marketing Group
Nakazawa-cho 10-1, Naka-ku, Hamamatsu,
Japan 430-8650
Tel: +81-53-460-2317

OCEANIA

AUSTRALIA

Yamaha Music Australia Pty. Ltd.
Level 1, 99 Queensbridge Street, Southbank,
Victoria 3006, Australia
Tel: 3-9693-5111

NEW ZEALAND

Music Works LTD
P.O.BOX 6246 Wellesley, Auckland 4680,
New Zealand
Tel: 9-634-0099

COUNTRIES AND TRUST TERRITORIES IN PACIFIC OCEAN

Yamaha Corporation,
Asia-Pacific Music Marketing Group
Nakazawa-cho 10-1, Naka-ku, Hamamatsu,
Japan 430-8650
Tel: +81-53-460-2312

HEAD OFFICE Yamaha Corporation, Pro Audio & Digital Musical Instrument Division
Nakazawa-cho 10-1, Naka-ku, Hamamatsu, Japan 430-8650
Tel: +81-53-460-3273



Yamaha Home Keyboards Home Page
<http://music.yamaha.com/homekeyboard/>
Yamaha Manual Library
<http://www.yamaha.co.jp/manual/>

U.R.G., Pro Audio & Digital Musical Instrument Division, Yamaha Corporation
© 2010 Yamaha Corporation

WT98850 XXXPOXXX.X-01A0
Printed in China