

**POWER
SPORTS
MOTOR**

YAMAHA
PSR-620

Owner's Manual
Bedienungsanleitung
Mode d'emploi
Manual de instrucciones

ENGLISH

DEUTSCH

FRANÇAIS

ESPAÑOL

CANADA

THIS DIGITAL APPARATUS DOES NOT EXCEED THE "CLASS B" LIMITS FOR RADIO NOISE EMISSIONS FROM DIGITAL APPARATUS SET OUT IN THE RADIO INTERFERENCE REGULATION OF THE CANADIAN DEPARTMENT OF COMMUNICATIONS.

LE PRESENT APPAREIL NUMERIQUE N'EMET PAS DE BRUITS RADIOELECTRIQUES DEPASSANT LES LIMITES APPLICABLES AUX APPAREILS NUMERIQUES DE LA "CLASSE B" PRESCRITES DANS LE REGLEMENT SUR LE BROUILLAGE RADIOELECTRIQUE EDICTE PAR LE MINISTERE DES COMMUNICATIONS DU CANADA.

- This applies only to products distributed by Yamaha Canada Music Ltd.
- Ceci ne s'applique qu'aux produits distribués par Yamaha Canada Music Ltd.

Entsorgung leerer Batterien (nur innerhalb Deutschlands)

Leisten Sie einen Beitrag zum Umweltschutz. Verbrauchte Batterien oder Akkumulatoren dürfen nicht in den Hausmüll. Sie können bei einer Sammelstelle für Altbatterien bzw. Sondermüll abgegeben werden. Informieren Sie sich bei Ihrer Kommune.

The serial number of this product may be found on the bottom of the unit. You should note this serial number in the space provided below and retain this manual as a permanent record of your purchase to aid identification in the event of theft.

ModelNo. **PSR-620**

SerialNo.

..... Félicitations !

Vous voilà à présent le fier propriétaire d'un clavier électronique extraordinaire. Le PortaTone PSR-620 combine la technologie de génération de son AWM la plus avancée aux dernières innovations de l'électronique et du numérique afin de vous apporter une qualité sonore étonnante et un maximum de plaisir musical. Un nouvel affichage graphique de grandes dimensions et une interface conviviale simplifient en outre considérablement l'utilisation de cet instrument avancé.

Afin d'obtenir le maximum des fonctions et du potentiel énorme de performance de votre PortaTone, nous vous conseillons de lire attentivement ce mode d'emploi tout en essayant les diverses fonctions qui y sont décrites. Conservez-le en lieu sûr pour future référence.

..... Fonctions Importantes

- 141 voix exceptionnelles et huit kits de percussion.
- Une fonction de réglage de voix sélectionne automatiquement les paramètres de voix appropriés chaque fois qu'une nouvelle voix est sélectionnée.
- 100 styles d'accompagnement, chacun ayant une introduction, deux parties principales A et B, 4 variations rythmiques et une fin automatique.
- Une technologie d'accompagnement automatique pointue vous permet de produire un accompagnement entièrement orchestré pour accompagner ce que vous jouez sur le clavier.
- Un grand affichage à cristaux liquides permet de sélectionner et d'éditer facilement tous les paramètres.
- La fonction de réglages programmés "ONE TOUCH SETTING" vous permet de sélectionner instantanément parmi quatre types de réglages de registration qui s'harmonisent parfaitement au style d'accompagnement sélectionné.
- Les effets numériques, Réverb, Chorus et DSP, vous permettent de créer librement divers environnements acoustiques.
- Les fonctions Moins Un et Reproduction Répétée sont idéales lorsque vous voulez apprendre de nouveaux morceaux et perfectionner votre technique au clavier.
- La fonction d'enregistrement de morceau vous permet d'enregistrer deux pistes de mélodie avec une piste d'accompagnement.
- Les Multi Pads vous permettent de reproduire et d'enregistrer un certain nombre de courtes séquences mélodiques et rythmiques pour donner plus de piment à vos exécutions.
- La mémoire de registration vous permet de sauvegarder 128 de vos réglages de panneau favoris et de les rappeler instantanément lorsque vous le souhaitez.
- Les "Music Cartridge" enfichables que Yamaha vous propose en option vous offrent des exécutions automatiques et styles d'accompagnement supplémentaires et peuvent être utilisées pour faire des exercices au clavier.
- Le lecteur de disquette interne de 3,5" vous donne une capacité de mémoire infinie et une possibilité de reproduction rapide.
- La compatibilité MIDI et une foule de fonctions MIDI permettent d'intégrer le PSR-620 dans toute une variété de système de musique MIDI avancés.
- L'amplificateur et les haut-parleurs intégrés produisent un son de qualité supérieure sans aucune nécessité d'équipements externes.

..... Table des matières

Entretien de votre PortaTone	3
Commandes de l'instrument	4
Pupitre	5
Installation	6
Alimentation	6
■ Utilisation d'un adaptateur secteur en option	6
■ Utilisation de piles	6
Raccordement	7
■ Prise PHONES	7
■ Prise SUSTAIN	7
■ Prises AUX OUT R et L+R/L	7
■ Connecteurs MIDI IN et OUT	7
La démonstration	8
Principe d'utilisation de l'affichage	10
Exécution avec le PSR-620	12
Sélection et reproduction des voix	12
■ Percussion au clavier	14
Le mode clavier partagé	15
Changement de la voix clavier partagé et modification des paramètres associés	15
Toucher dynamique	17
Voix DUAL	17
Changement de la voix DUAL et modification des paramètres associés	18
Harmonie/Echo	20
Sélection du type d'harmonie/écho	20
Maintenance	22
Transposition	23
Variation de ton	23
Effets numériques	24
Utilisation des effets numériques	24
Changement d'effet Réverb	24
Sélectionnez la fonction de type de réverb	24
Réglage du niveau de retour de réverb	25
Changement d'effet Chorus	26
Sélection du type d'effet Chorus	26
Réglage du niveau de retour de l'effet Chorus	27
Changement d'effet DSP	28
Sélection du type d'effet DSP	28
Réglage du niveau de retour de l'effet DSP	29
Utilisation de l'accompagnement automatique	30
■ La fonction d'arrêt d'accompagnement	37
Contrôle des pistes d'accompagnement	38
■ Accompagnement complet/réduit	39
■ Assourdissement des pistes individuelles	39
■ Changement des voix des pistes d'accompagnement	40
■ Réglage du volume des pistes d'accompagnement	40
Changement du point de départ de l'accompagnement	41
Réglages programmés ONETOUCHSETTING	42
Mémoire de registration	43
Registration des réglages de panneau	43
Rappel des réglages de panneau en mémoire de registration	45
La fonction ACCOMP FREEZE	45
Enregistrement de morceaux	46
Enregistrement d'une piste de mélodie	46
Enregistrement de l'accompagnement avec ou sans mélodie	49
Reproduction de la mélodie et de l'accompagnement	52
Reproduction à partir d'une mesure donnée	53
■ Modification des données de voix et de volume	54
■ Effacement des pistes SONG TRACK	54

Les multi pads	55
Reproduction des kits MULTIPADS	55
Enregistrement des MULTIPAD	57
Utilisation des "Music Cartridge"	60
■ Mise en place d'une Music Cartridge	60
■ Précautions de manipulation des Music Cartridge	60
Styles d'accompagnement Music Cartridge	61
Sélection d'un style Music Cartridge	61
Morceaux Music Cartridge	62
Reproduction d'un morceau Music Cartridge	62
Réglages de registration programmés Music Cartridge	63
Sélection d'une registration Music Cartridge	63
Utilisation des disquettes	64
■ Précautions de manipulation des disquettes	64
Formatage d'une disquette neuve	65
Sauvegarde, chargement et effacement des fichiers de disquette	66
Sauvegarde sur disquette	66
Chargement à partir d'une disquette	68
Les fichiers associés	70
■ Fichiers de style personnel associés à un fichier de morceau	70
■ Fichiers de style ou de pad personnels associés à un fichier de registration	71
■ Fichier de registration associé à un fichier de style personnel ..	71
Effacement d'un fichier d'une disquette	72
Reproduction rapide : Disquettes Disk Orchestra et disquettes de fichiers MIDI standard	73
Fonctions d'exercice	74
Le mode Moins Un	74
■ Spécification des parties à désactiver	74
Reproduction répétée	75
Les fonctions du groupe OVERALL	76
Fonctions générales	77
■ Volume du clavier	77
■ Octave	77
■ Niveau Réverb	78
■ Niveau Chorus	78
■ Niveau DSP	78
■ Panoramique	78
■ Réglage de voix	79
■ Volume d'accompagnement	79
■ Sensibilité au toucher	79
■ Canal droit/gauche pour le mode Moins Un	80
■ Plage de variation de ton	80
■ Métronome	80
■ Accord	80
Fonctions MIDI	81
■ Canal de contrôle	83
■ Sortie clavier	83
■ Sortie morceau	83
■ Sortie accompagnement	84
■ Commande locale	84
■ Horloge externe	85
■ Transmission des données initiales	85
Annexe	86
Arbre des fonctions du PSR-620	86
Les effets numériques	88
Dépistage des pannes	90
Sauvegarde et remise à l'état initial des données	91
■ Remise à l'état initial des données	91
Index	92
Spécifications	93
Liste des voix	94
Liste des kits de percussion	98
Table d'implémentation	100
Format des données MIDI	103
■ GM System Level 1	107

..... Entretien de votre PortaTone

Votre PortaTone vous procurera de nombreuses années d'un plaisir inégalé si vous observez les quelques mesures de précaution suivantes:

■ Emplacement

Ne placez jamais l'instrument dans des endroits où il serait exposé aux conditions suivantes, car cela pourrait le déformer, altérer son fini ou provoquer des dommages plus graves.

- Plein soleil (par ex. à proximité d'une fenêtre).
- Chaleur excessive (par ex. à proximité d'une source de chaleur, à l'extérieur ou dans un véhicule fermé pendant la journée).
- Humidité excessive.
- Poussière excessive.
- Vibrations importantes

■ Alimentation électrique

- Mettez toujours l'instrument hors tension lorsque vous avez fini de l'utiliser.
- Si vous utilisez un adaptateur secteur (le PSR-620 peut fonctionner sur piles ou sur secteur avec un adaptateur en option), débranchez-le de la prise secteur lorsque vous prévoyez de ne pas utiliser l'instrument pendant une période prolongée.
- Débranchez l'adaptateur secteur en cas d'orage.
- Ne branchez jamais l'adaptateur secteur à une prise déjà utilisée pour un appareil à consommation d'électricité élevée, comme par exemple un appareil de chauffage ou un four. Evitez également d'utiliser des prises multiples car ceci pourrait provoquer une détérioration de la qualité du son, des erreurs de fonctionnement ou un endommagement de l'instrument.

■ Coupez l'alimentation avant de connecter ou déconnecter

- Pour éviter d'endommager l'instrument et les appareils auxquels il est connecté, coupez l'alimentation de tous les appareils connectés avant de brancher ou de débrancher les câbles MIDI.

■ Manipulation et transport

- Ne manipulez jamais les commandes, les connecteurs et autres pièces de l'instrument avec une force excessive.
- Débranchez les câbles en tenant fermement la prise, jamais en tirant sur le câble.
- Débranchez tous les câbles avant de déplacer l'instrument.
- Evitez de laisser tomber l'instrument, de le soumettre à des chocs et d'y placer des objets lourds car cela pourrait le rayer ou même l'endommager plus gravement.

■ Nettoyage

- Nettoyez le meuble et la face avant avec un chiffon doux et sec.
- Vous pouvez utiliser un chiffon très légèrement humide pour enlever la saleté ou les taches plus résistantes.
- N'utilisez jamais de produits de nettoyage tels que de l'alcool ou un diluant.
- Evitez de placer des objets en vinyle sur l'instrument (le vinyle peut adhérer à la surface et altérer le fini).

■ Interférences électriques

- Du fait que cet instrument contient des circuits numériques, il risque de provoquer des interférences s'il est placé trop près d'un récepteur de radio ou de télévision. Si cela se produit éloignez l'instrument de l'appareil affecté.

■ Sauvegarde des données

- Les données internes (par ex. les données de mémoire de registration) sont conservées en mémoire même si l'instrument est mis hors tension à condition que les piles d'alimentation de secours soient en place et que l'instrument soit branché au secteur. Le contenu de la mémoire interne peut être altéré, cependant, en cas d'erreur de manipulation. Il est donc important de sauvegarder fréquemment toutes les données importantes sur disquette pour en avoir une copie dans le cas où le contenu de la mémoire interne serait accidentellement endommagé. Veuillez noter également que les données enregistrées sur disquette peuvent elles aussi être endommagées par des champs magnétiques et nous vous conseillons donc de faire une deuxième copie de toutes vos disquettes contenant des données importantes. Placez ces copies en lieu sûr, loin de tout champ magnétique (par ex. ceux produits par des enceintes acoustiques, des appareils contenant des moteurs, etc.). Des mesures de précaution plus importantes concernant la manipulation des disquettes sont données dans le chapitre intitulé "Disquette" qui commence à la page 64.

■ Entretien et modification

- Le PSR-620 ne contient aucune pièce pouvant être réparée par l'utilisateur. Essayer de l'ouvrir et de toucher à ses circuits risquerait de l'endommager ou même de provoquer des chocs électriques. Si l'instrument nécessite des réparations, adressez-vous toujours à un réparateur YAMAHA qualifié.

En aucun cas, YAMAHA se saurait être tenu responsable des dommages provoqués par des manipulations ou un emploi incorrects de l'instrument.

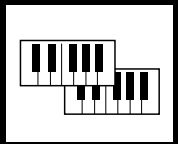

Commandes de l'instrument

■ Commandes de la face avant

- 1 Interrupteur d'alimentation [POWER] page 8
- 2 Commande de volume principal [MASTER VOLUME] page 8
- 3 Touche de démonstration [DEMO] page 9
- 4 Section effet numérique (DIGITAL EFFECT)
 - Touche [REVERB] page 24
 - Touche [CHORUS] page 24
 - Touche [DSP] page 24
 - Touche [DSP VARIATION] page 24
- 5 Affichage à cristaux liquides page 10
- 6 Cadran de donnée page 9, 14
- 7 Touches [YES/+], [NO/-] et touches numériques [0] à [9] pages 9, 13
- 8 Section séquenceur musical (SONG)
 - Touche d'enregistrement [REC] pages 47, 50
 - Touche de reproduction/arrêt [PLAY/STOP] pages 48, 51, 52
 - Touche de reproduction répétée [REPEAT PLAY] page 75
 - Touche moins un [MINUS ONE] page 74
- 9 Section accompagnement automatique (AUTO ACCOMPANIMENT)
 - Touche de début/arrêt synchronisé [SYNC-START/STOP] page 35
 - Touche de début/arrêt [START/STOP] pages 35, 37
 - Touche d'introduction [INTRO] page 35
 - Touche de partie principale A/B [MAIN A/B] pages 35, 37
 - Touche de fin automatique [ENDING] page 37
 - Touche d'accompagnement complet/réduit [ACCOMP LARGE/SMALL] page 39
 - Touche d'activation/désactivation de piste [TRACK ON/OFF] page 39
- 10 Curseur [CURSOR ▲, ▼, ◀, ▶] page 10
- 11 Touches de tempo [TEMPO ▲, ▼] page 34
- 12 Touches de fonction [FUNCTION ▲, ▼] ... page 10
- 13 Section mémoire de registration (REGISTRATION MEMORY)
 - Touche de mise en mémoire [MEMORIZE] page 44
 - Touches 1 à 4 pages 44, 45
 - Touche "freeze" de l'accompagnement [ACCOMP FREEZE] page 45
- 14 Touche de mode [MODE ▼] page 11
- 15 Section disquette (DISK)
 - Touche [JOB SELECT] page 67

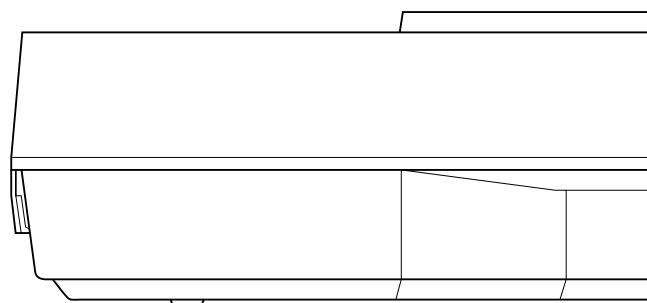
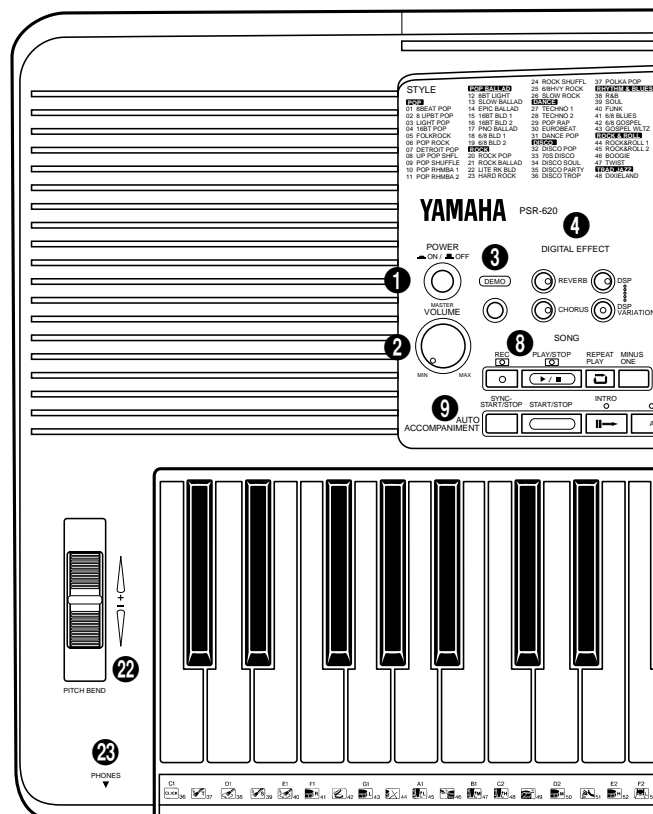

- Touche [EXECUTE] page 65
- Touche [QUIT] page 68
- 16 Touche de style [STYLE] page 33
- 17 Touche de voix [VOICE] page 12
- 18 Touche de réglage une touche [ONE TOUCH SETTING] page 42
- 19 Fente d'introduction (Music CARTRIDGE) . page 60
- 20 Section clavier (KEYBOARD)
 - Touche de dynamique du clavier [TOUCH RESPONSE] page 17
 - Touche de voix DUAL [DUAL VOICE] page 17
 - Touche d'harmonie/écho [HARMONY/ECHO] page 20
 - Touche de maintien [SUSTAIN] page 22

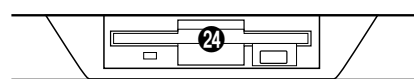
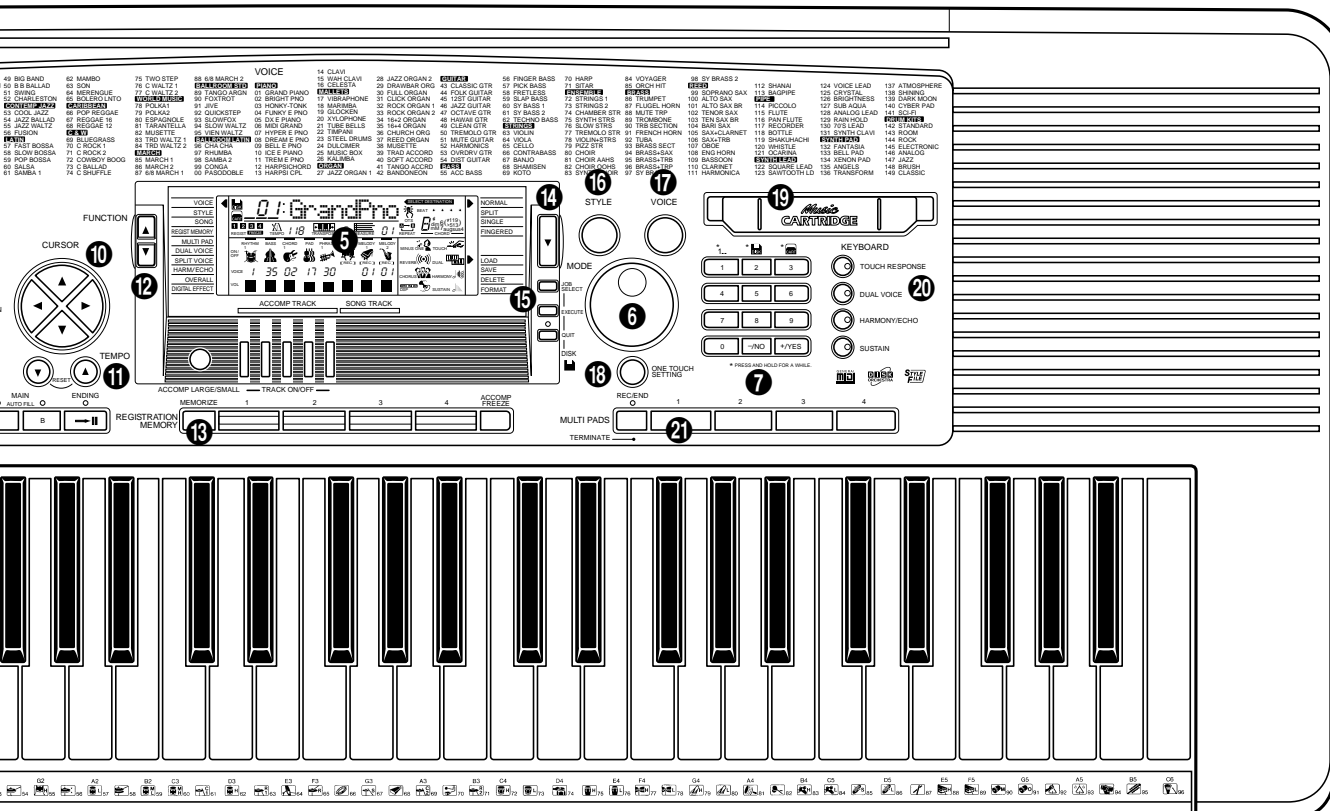

YAMAHA

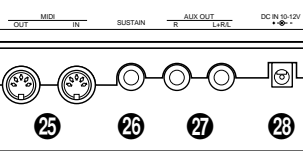

- 21** Section multi pads (MULTI PADS)
 - Multi pads [MULTI PADS 1 à 4] pages 56, 58
 - Touche d'enregistrement/fin, terminaison [REC/END, TERMINATE] pages 56, 58
- 22** Molette de variation de ton [PITCH BEND] page 23
- 23** Prise de casque d'écoute (PHONES) page 7
- 24** Lecteur de disquette page 64
- **Commande de la face arrière**
- 25** Connecteurs d'entrée et sortie MIDI (MIDI IN et OUT) pages 7, 81
- 26** Prise de maintien (SUSTAIN) page 7
- 27** Prises de sortie auxiliaire (AUX OUT R, L+R/L) page 7
- 28** Prise d'entrée CC (DC IN 10-12V) page 6

Pupitre

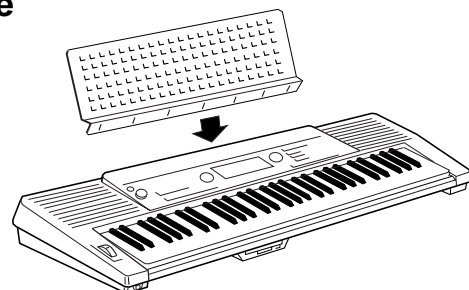

Le PSR-620 est livré avec un pupitre pouvant être fixé sur l'instrument en l'introduisant dans la rainure située à l'arrière du panneau de commande.

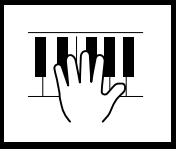

Installation

Ce chapitre vous indique comment installer le PSR-620 et comment le préparer avant de jouer. Nous vous conseillons de lire très attentivement ce chapitre avant de vous servir de votre PSR-620.

Alimentation

Votre PSR-620 peut fonctionner sur piles ou sur secteur avec un adaptateur en option. Observez les instructions suivantes selon la source d'alimentation que vous utilisez.

■ Utilisation d'un adaptateur secteur en option

Branchez le câble de sortie CC de l'adaptateur secteur Yamaha PA-5, PA-5B ou PA-5C en option à la prise **DC IN** située sur la face arrière du PSR-620 et branchez ensuite l'adaptateur (ou le câble secteur de l'adaptateur) à une prise murale commode. Les piles sont automatiquement déconnectées lorsque vous utilisez un adaptateur secteur.

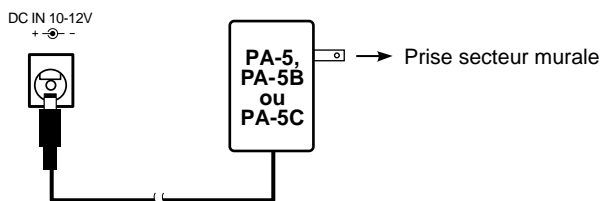

■ Utilisation de piles

Le PSR-620 demande six piles R-20, SUM-1, de format "D" de 1,5V ou des piles équivalentes.

Lorsque les piles ont besoin d'être remplacées, le message "Btry Low" apparaît sur l'affichage. Il est aussi possible que le volume s'affaiblisse, que le son se déforme et que d'autres problèmes se produisent. Dans ce cas, mettez l'instrument hors tension et remplacez les piles ou branchez l'instrument au moyen de l'adaptateur secteur.

Remplacez les piles de la manière suivante:

- 1** Ouvrez le couvercle du compartiment des piles situé sur le panneau inférieur de l'instrument.
- 2** Introduisez six piles neuves en prenant bien soin de respecter les indications de polarité marquées à l'intérieur du compartiment.
- 3** Reposez le couvercle en veillant à ce qu'il se verrouille bien en place.

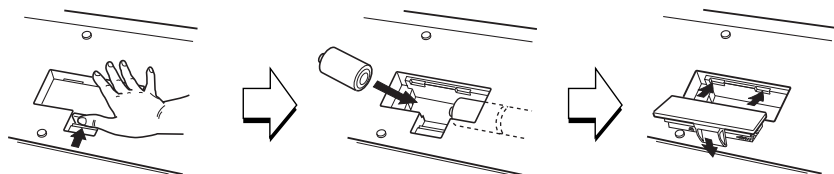

- **Ne coupez jamais l'alimentation du PSR-620 (à savoir, retirer les piles ou débrancher l'adaptateur secteur) pendant une opération d'enregistrement ! Le faire pourrait provoquer une perte de données.**



- **N'utilisez qu'un adaptateur secteur Yamaha PA-5, PA-5B ou PA-5C pour alimenter votre instrument à partir du secteur. L'utilisation d'un adaptateur autre pourrait endommager irrémédiablement l'adaptateur et le PSR-620.**



- **Lorsque les piles se vident, remplacez-les par un jeu complet de six piles neuves. N'utilisez JAMAIS des piles neuves et des piles usées en même temps.**
- **N'utilisez jamais ensemble des piles de types différents (par exemple des piles alcalines et des piles au manganèse).**
- **Pour prévenir tout risque d'endommagement dû à une fuite des piles, retirez les piles de l'instrument lorsque vous prévoyez de ne pas l'utiliser pendant une période prolongée.**

Raccordement

■ Prise PHONES

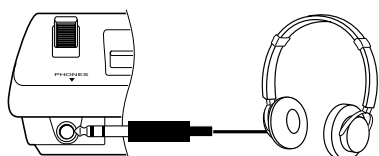

Vous pouvez brancher un casque d'écoute stéréo standard à cette prise lorsque vous souhaitez jouer de l'instrument en silence ou à une heure tardive. Les haut-parleurs internes sont automatiquement coupés lorsqu'un casque est branché à la prise **PHONES**.

■ Prise SUSTAIN

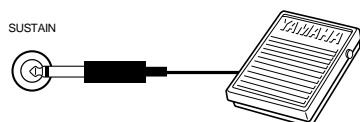

Vous pouvez connecter une pédale Yamaha FC4 ou FC5 en option à la prise **SUSTAIN** située sur la face arrière pour assurer le contrôle du maintien. Cette pédale fonctionnera comme la pédale de sustain d'un piano. Appuyez sur la pédale pour produire un effet de maintien, relâchez la pédale pour obtenir la tonalité normale.

■ Prises AUX OUT R et L+R/L

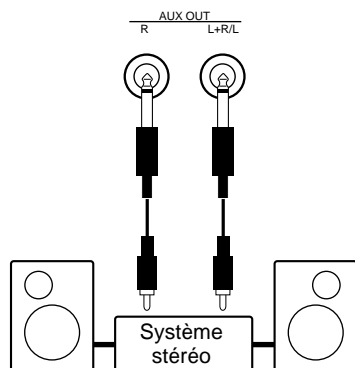

Les prises **AUX OUT L+R/L** et **R** permettent de transmettre le son du PSR-620 à un amplificateur, une table de mixage, un système de sonorisation ou un appareil d'enregistrement externe. En cas de raccordement du PSR-620 à un système de sonorisation mono, n'utilisez que la prise **L+R/L**. Lorsque la prise **L+R/L** est seule utilisée, les signaux du canal droit et ceux du canal gauche sont mélangés et sortis via la prise **L+R/L** de sorte que vous ne perdez rien de la qualité sonore de l'instrument.

■ Connecteurs MIDI IN et OUT

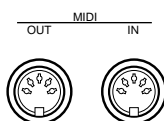

Le connecteur **MIDI IN** permet de recevoir des données MIDI transmises par un dispositif MIDI externe (par exemple un séquenceur MIDI) pouvant être utilisé pour contrôler le PSR-620. Le connecteur **MIDI OUT** permet de transmettre les données MIDI générées par le PSR-620 (par exemple données de vélocité et de note produites en jouant sur le clavier). Des informations détaillées sur MIDI sont données à la page 81.

REMARQUE

- Faites bien attention de ne pas appuyer sur la pédale pendant que vous mettez l'instrument sous tension. Le faire provoquerait l'inversion de l'état ON/OFF de la pédale.



La démonstration

Une fois que vous avez installé le PSR-620, essayez d'écouter les morceaux de démonstration programmés, ils vous donneront une idée des possibilités que vous offre le PSR-620 ! Un total de 25 morceaux de démonstration ont été prévus. Les morceaux 01 à 17 ont été créés pour démontrer plusieurs des voix de l'instrument, alors que les morceaux 18 à 25 démontrent divers styles d'accompagnement.

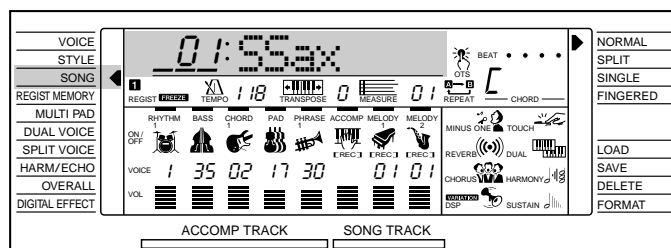

1 Mettez sous tension

Mettez l'instrument sous tension en appuyant sur l'interrupteur [POWER].



2 Réglez le volume initial

Tournez la commande [MASTER VOLUME] (dans le sens des aiguilles d'une montre) d'environ un quart de tour à partir de la position minimale. Vous pourrez régler la commande [MASTER VOLUME] à un niveau d'écoute confortable après avoir lancé la reproduction.

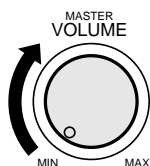

3 Appuyez sur la touche [DEMO].....

Appuyez sur la touche [DEMO] pour lancer la reproduction. La fonction "SONG" du PSR-620 sera alors automatiquement sélectionnée. Le numéro et le nom du premier morceau de démonstration apparaissent sur la ligne supérieure de l'affichage alors que le témoin SONG [PLAY/STOP] s'allume. La reproduction de démonstration commence automatiquement. Les morceaux de démonstration seront reproduits l'un après l'autre et de manière répétitive jusqu'à ce que vous arrêtez la démonstration.

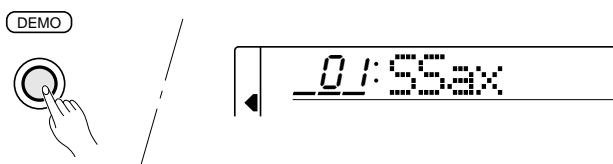

4 Passez au début d'un morceau de démonstration différent.....

Pendant la reproduction de démonstration vous pouvez sélectionner un des 25 morceaux programmés à l'aide des touches [-/NO] et [+ /YES], des touches numériques ou du cadran de données. L'instrument passe à la reproduction du morceau sélectionné.

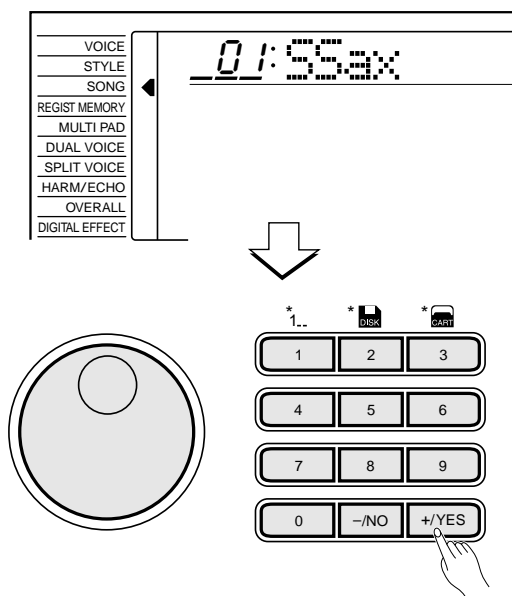

5 Quittez lorsque vous avez terminé.....

Appuyez sur la touche [DEMO], sur la touche SONG [PLAY/STOP] ou sur la touche AUTO ACCOMPANIMENT [START/STOP] pour arrêter la reproduction de démonstration. Appuyez ensuite sur la touche [VOICE] pour quitter la fonction SONG et revenir au mode d'affichage d'exécution normale.



REMARQUES

- Vous pouvez jouer sur le clavier du PSR-620 pendant la reproduction de démonstration.
- Pendant la reproduction de démonstration, les barres de volume des pistes de morceau se déplacent à la partie inférieure de l'affichage en réponse aux données de chaque piste.
- Lorsque vous reproduisez un morceau de démonstration utilisant les styles d'accompagnement internes du PSR-620 :
 - * Le nom des accords apparaît sur l'affichage pendant la reproduction du morceau, alors que la barre d'indication du volume des pistes d'accompagnement change en réponse aux données de chaque piste.
 - * L'effet d'harmonie (voir page 20) peut être appliqué lorsque vous jouez pendant la progression d'accords du morceau.

REMARQUE

- Lorsque vous arrêtez la séquence de reproduction d'un morceau de démonstration et que vous la relancez en appuyant sur la touche [PLAY/STOP], seul le morceau en cours sera reproduit et la reproduction s'arrêtera ensuite automatiquement.

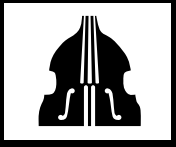

Principe d'utilisation de l'affichage

L'affichage à cristaux liquides du PSR-620, qui est de grandes dimensions et multifonctionnel, permet d'afficher et de donner accès simultanément à un certain nombre de paramètres importants. Vous trouverez ci-dessous le principe d'utilisation de l'affichage, des touches numériques et des touches [CURSOR], [FUNCTION], [MODE], [JOB SELECT] de même que la signification des diverses icônes apparaissant sur l'affichage.

Les touches de curseur [CURSOR]

Les touches [CURSOR] servent à sélectionner les divers paramètres qui apparaissent sur l'affichage. Selon le paramètre que vous sélectionnez, un "curseur" apparaîtra sous la forme d'un tiret, ou bien la valeur ou l'icône sélectionnée se mettra à clignoter. Chaque touche [CURSOR] permet de déplacer le curseur dans le sens correspondant. Dans certains cas, cependant, les touches [▲] et [▼] servent également à sélectionner une fonction particulière au sein des groupes de fonctions sélectionnés au moyen des touches [FUNCTION].

Icones de paramètre



DISK(disquette)

Apparaît lorsqu'un morceau, un style, un multi pad ou une registration de disquette est sélectionné (page 64).



CART(MusicCartridge)

Apparaît lorsqu'un morceau, un style ou un réglage de mémoire de registration d'une Music Cartridge est sélectionné (page 60).



BEAT(T emps)

Clignote en suivant le tempo sélectionné et indique le temps pendant la reproduction d'un morceau ou d'un accompagnement (page 36).

Les fonctions

Le PSR-620 offre une variété de fonctions pouvant être sélectionnées au moyen des touches FUNCTION [▲] et [▼], telles que sélection de voix, sélection de style, sélection de numéro de morceau, etc.. La fonction sélectionnée est indiquée par un curseur triangulaire apparaissant à gauche sur l'affichage vis à vis de la liste des fonctions. Toutes les fonctions indiquées sur cette liste peuvent être sélectionnées en appuyant sur l'une ou l'autre des touches FUNCTION [▲] et [▼] autant de fois que nécessaire pour amener le curseur triangulaire vis à vis de la fonction voulue.

CURSOR FUNCTION

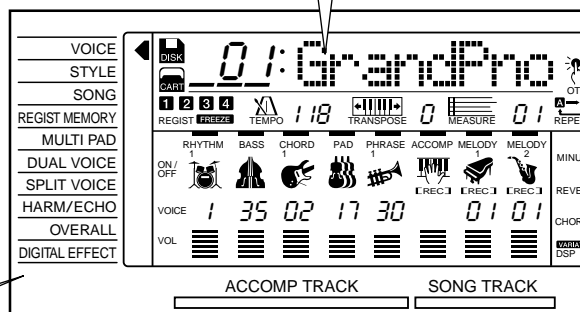
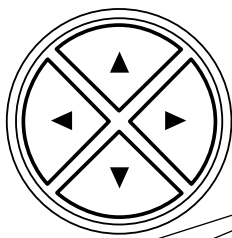

Paramètres et icônes de piste d'accompagnement

Le PSR-620 comprend 8 pistes d'accompagnement (RHYTHM 1/2, BASS, CHORD 1/2 et PHRASE 1/2), chacune pouvant être activée/désactivée et ayant des paramètres de numéro de voix et de volume pouvant être réglés (page 38). Les icônes représentant les pistes apparaissent lorsque la piste correspondante est activée (batterie pour les pistes RHYTHM 1 et 2, basse acoustique pour la piste BASS, guitare électrique pour les pistes CHORD 1 et 2, violons pour la piste PAD et trompette pour les pistes PHRASE 1 et 2).





OTS(ONETOUCHSETTING)

A Apparaît lorsque la fonction de rappel de réglages programmés ONE TOUCH SETTING est activée (page 42)

1

REGIST **FREEZE**

REGIST(Mémoire de registration)

Indique le numéro de mémoire de registration sélectionné (page 45).



TEMPO

Indique le tempo de reproduction de morceau/accompagnement sélectionné (page 34).



TRANSPOSE(Transposition)

Indique la valeur de transposition sélectionnée (page 23).



MEASURE(Mesure)

Indique le numéro de la mesure en cours pendant la reproduction ou l'enregistrement (page 53).



REPEAT(Répétition)

Indique les points de répétition "A" et "B" pendant la programmation d'une partie à répéter (page 75).

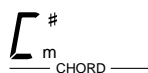

CHORD(Accord)

Indique le nom de l'accord joué pendant la reproduction de morceau/accompagnement (page 36).

Les modes

La touche [MODE] située à droite de l'affichage permet de sélectionner un des quatre modes de fonctionnement du PSR-620 : NORMAL, SPLIT, SINGLE et FINGERED. Le mode sélectionné est indiqué par un curseur triangulaire apparaissant à droite sur l'affichage vis à vis de la liste des modes. Les quatre modes indiqués sur cette liste peuvent être sélectionnés en appuyant sur la touche [MODE] autant de fois que nécessaire pour amener le curseur triangulaire vis à vis du mode voulu.

NORMAL: Mode d'exécution normal (page 12).

SPLIT : Mode clavier partagé. Ce mode permet d'utiliser une voix différente pour la main droite et pour la main gauche (page 15).

SINGLE: Mode d'accompagnement à un seul doigt. Ce mode permet de produire un accompagnement entièrement orchestré en jouant les accords voulus avec un, deux ou trois doigts (page 31).

FINGERED: Mode d'accompagnement à plusieurs doigts. Ce mode permet de produire un accompagnement entièrement orchestré en jouant normalement les accords voulus (page 31).

Icones d'activation/désactivation

MINUS ONE(Moins un)
Apparaît lorsque la fonction MINUS ONE est activée (page 74).

REVERB(Effet Réverb)
Apparaît lorsque la fonction REVERB EFFECT est activée (page 24).

CHORUS(Effet Chorus)
Apparaît lorsque la fonction CHORUS EFFECT est activée (page 24).

DSP (Effet DSP)
Apparaît lorsque la fonction DSP EFFECT est activée (page 24).

TOUCH(Touche dynamique)
Apparaît lorsque la fonction TOUCH RESPONSE est activée (page 17).

DUAL (Voix dual)
Apparaît lorsque la fonction DUAL VOICE est activée (page 17).

HARMONY(Harmonie)
Apparaît lorsque la fonction HARMONY/ECHO est activée (page 20).

SUSTAIN(Maintien)
Apparaît lorsque l'effet SUSTAIN est activée (page 22).

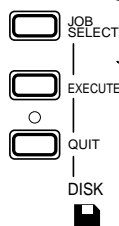
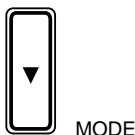
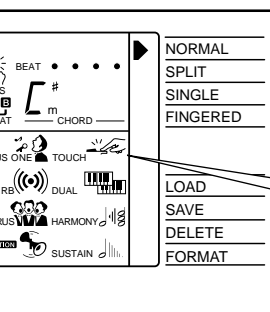

Paramètres et icônes de piste de morceau

Les trois pistes de morceau, tout comme les pistes d'accompagnement, peuvent être activées/désactivées et elles ont des paramètres de numéro de voix (pistes MELODY) et de volume pouvant être réglés (page 46). Chaque piste est représentée par une icône qui apparaît lorsque la piste est activée.

ACCOMP MELODY MELODY



Les fonctions de disquette

La touche [JOB SELECT] située à droite de l'affichage permet de sélectionner une des quatre opérations de disquette du PSR-620 : LOAD, SAVE, DELETE et FORMAT. L'opération sélectionnée est indiquée sur l'affichage par le curseur triangulaire apparaissant vis à vis de la liste des opérations de disquette imprimée à la droite de l'affichage. Toutes les opérations de disquette peuvent être sélectionnées en appuyant sur la touche [JOB SELECT] autant de fois que nécessaire pour que le curseur triangulaire vienne se placer vis à vis de l'opération voulue de la liste.

LOAD: Permet de charger les données d'une disquette (page 68).

SAVE: Permet de sauvegarder les données spécifiées sur disquette (page 66).

DELETE: Permet d'effacer le fichier de données spécifié d'une disquette (page 72).

FORMAT: Permet de formater une disquette afin de pouvoir l'utiliser avec le PSR-620 (page 65).



Exécution avec le PSR-620

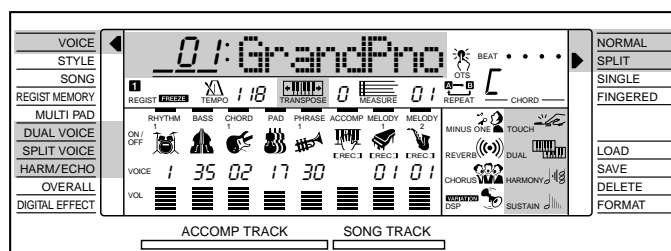

Sélection et reproduction des voix

Le PSR-620 vous offre 141 voix “accordables” (voix numéros 01 à 141) et 8 kits de batterie et de percussion (numéros 142 à 149) que vous pouvez sélectionner et jouer sur le clavier.

1 Sélectionnez le mode NORMAL

Si vous souhaitez jouer une seule voix sur la totalité du clavier du PSR-620, vous devez sélectionner le mode NORMAL. Pour ce faire, appuyez autant de fois que nécessaire sur la touche [MODE], située à droite de l’affichage, pour amener le curseur de l’affichage vis à vis de “NORMAL” dans la liste de modes située à droite de l’affichage. La description des autres modes de cette liste est donnée plus loin dans ce manuel.

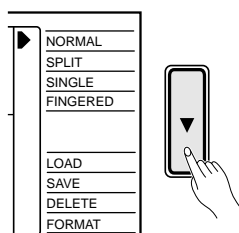

2 Sélectionnez la fonction VOICE

Avant de pouvoir sélectionner la voix que vous utiliserez, vous devez sélectionner la fonction VOICE du PSR-620. La manière la plus simple de sélectionner cette fonction est d’appuyer sur la touche [VOICE]. Ceci sélectionne immédiatement la fonction VOICE, et ce, quelle que soit la fonction précédemment sélectionnée.

Une autre manière est d’appuyer autant de fois que nécessaire sur une des touches [FUNCTION], situées à gauche de l’affichage, pour amener le curseur de l’affichage vis à vis de “VOICE” dans la liste de fonctions située à gauche de l’affichage.

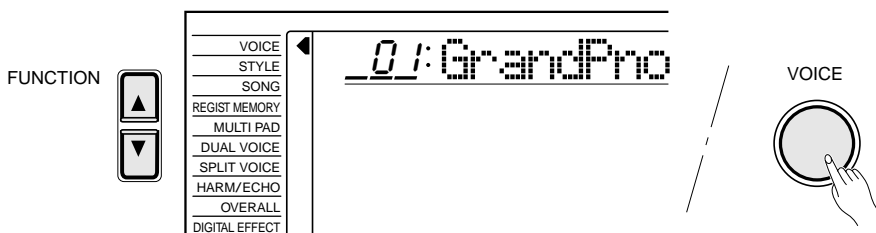

REMARQUE

- La fonction “Kybd Vol” (voir page 77) du groupe de fonctions OVERALL peut être rapidement sélectionnée en maintenant enfoncée la touche [VOICE].

3 Sélectionnez une voix

Le PSR-620 comprend 149 voix pouvant être sélectionnées en utilisant les touches [-/NO] et [+ /YES], les touches numériques ou le cadran de données. La liste des voix est donnée sous VOICE à la partie supérieure du panneau de commande de l'instrument. Le numéro et le nom de la voix sélectionnée sont indiqués sur la ligne supérieure de l'affichage lorsque la fonction VOICE a été sélectionnée.

● Les touches [-/NO] et [+ /YES]

Lorsque la fonction VOICE a été sélectionnée, ces touches permettent de balayer les voix du PSR-620 dans un sens ou dans l'autre. Appuyez brièvement sur une de ces touches pour passer à la voix immédiatement avant ou immédiatement après, ou maintenez la touche enfoncée pour balayer rapidement les voix dans le sens correspondant.

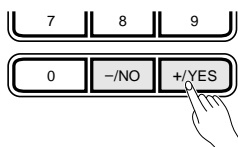

● Les touches numériques

Les touches numériques peuvent être utilisées pour introduire directement le numéro d'une voix, vous permettant ainsi de sélectionner la voix souhaitée sans avoir à balayer la liste.

Les voix ayant un numéro à deux chiffres ("01" à "99") sont sélectionnées en appuyant sur les deux touches correspondantes. Pour sélectionner la voix numéro "57", par exemple, appuyez brièvement sur la touche [5] et ensuite sur la touche [7].

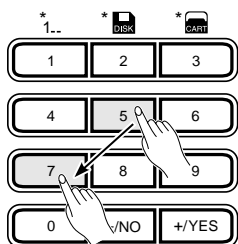

Les voix ayant un numéro à trois chiffres ("100" à "149") sont sélectionnées en maintenant d'abord enfoncée la touche [1] jusqu'à ce que "1" apparaisse à la position des centaines sur l'affichage et en appuyant ensuite sur les deux autres touches correspondantes.

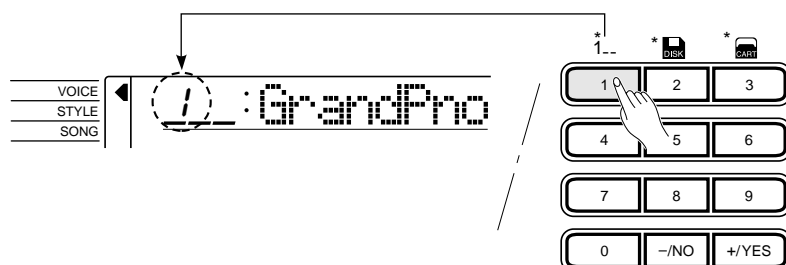

REMARQUE

- Seules les voix numéros 150 à 151 peuvent être utilisées comme voix DUAL (voir page 19).

REMARQUES

- Chaque fois que vous sélectionnez une nouvelle voix, les paramètres de voix liés à cette voix sont automatiquement spécifiés. Ceci est la fonction "Voice Set" du PSR-620. Vous pouvez désactiver la fonction "Voice Set" si nécessaire, voir page 79.
- La position panoramique stéréo de la voix peut être réglée en utilisant la fonction "Pan" du groupe de fonctions "OVERALL", voir page 78.

Exécution avec le PSR-620

● Le cadran de données

C'est le moyen le plus simple de sélectionner une voix. Tourner le cadran dans le sens des aiguilles d'une montre pour passer aux numéros suivants et dans le sens contraire pour passer aux numéros précédents.

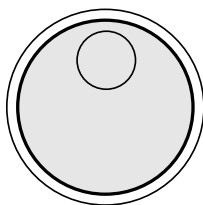

REMARQUE

- Les réglages d'octave optimum (fonction OVERALL : octave = 0) sont programmés pour chaque voix (à l'exception des sonorités de percussion au clavier).

4 Jouez et réglez le volume

Vous pouvez maintenant jouer la voix sélectionnée sur le clavier du PSR-620. Utilisez la commande [MASTER VOLUME] pour régler le volume d'ensemble.

REMARQUE

- Le volume du clavier peut être réglé indépendamment du volume de l'accompagnement en utilisant la fonction "Kybd Vol" du groupe de fonctions "OVERALL", voir page 77. La fonction "Kybd Vol" peut être rapidement sélectionnée en maintenant enfoncée la touche [VOICE].

■ Percussion au clavier

Lorsque vous sélectionnez un des huit KITS DE PERCUSSION (voix numéros 142 à 149) vous pouvez jouer divers instruments de batterie et de percussion sur le clavier. Les instruments de batterie et de percussion joués par les touches sont représentés par les pictogrammes situés au-dessous des touches.

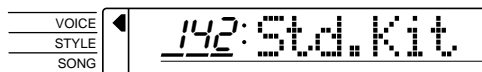

REMARQUES

- Les fonctions HARMONY/ ECHO et DUAL (pages 20 et 17) ne peuvent pas être activées lorsqu'une voix de percussion au clavier a été sélectionnée et elles seront automatiquement désactivées si une voix de percussion au clavier est sélectionnée alors qu'elles sont activées.
- Le paramètre TRANSPOSE (page 23) n'a aucun effet sur les voix de percussion au clavier.
- La liste complète des instruments de batterie et de percussion assignés au clavier est donnée à la page 98.

● Les kits de percussion

142	Standard Kit
143	Room Kit
144	Rock Kit
145	Electronic Kit
146	Analog Kit
147	Jazz Kit
148	Brush Kit
149	Classic Kit

Le mode clavier partagé

Le mode SPLIT, ou clavier partagé, vous permet de jouer des voix différentes avec la main droite et avec la main gauche. Vous pouvez, par exemple, jouer une voix de basse de la main gauche tout en jouant une voix de piano de la main droite. La voix jouée de la main droite est la voix du clavier sélectionnée de manière normale (page 12), alors que la voix jouée de la main gauche doit être sélectionnée en utilisant la fonction SPLIT VOICE décrite ci-dessous. Le “point de partage” initial est réglé sur B2 (note numéro 59), mais il peut être réglé sur n’importe quelle touche du clavier.

Le mode SPLIT est activé en appuyant sur la touche [MODE] autant de fois que nécessaire pour amener le curseur de l’affichage vis à vis de “SPLIT” dans la liste de modes située à droite de l’affichage.

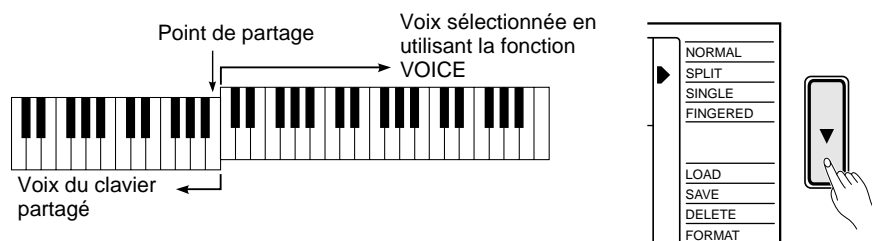

REMARQUE

- Le mode SPLIT et la fonction DUAL VOICE (page 17) peuvent être utilisés ensemble. Dans ce cas, la voix DUAL ne sera reproduite simultanément qu’avec la voix jouée de la main droite.

Changement de la voix clavier partagé et modification des paramètres associés

1 Sélectionnez la fonction SPLIT VOICE

Appuyez sur une des touches [FUNCTION], situées à gauche de l’affichage, autant de fois que nécessaire pour amener le curseur de l’affichage vis à vis de “SPLIT VOICE” dans la liste de fonctions située à gauche de l’affichage.

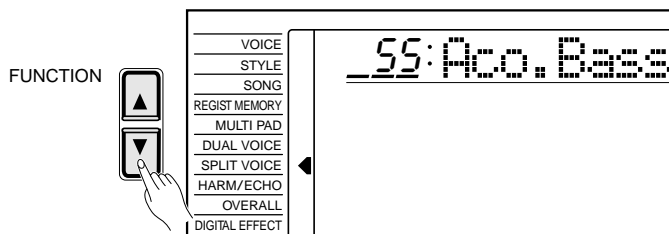

2 Sélectionnez la fonction et procédez aux réglages nécessaires

Utilisez les touches [▲] et [▼] du curseur pour sélectionner la fonction voulue et utilisez ensuite les touches [-/NO] et [+/YES], les touches numériques ou le cadran de données pour procéder aux réglages voulus (Le nom de la fonction sélectionnée et son réglage sont indiqués sur la ligne supérieure de l’affichage).

Exécution avec le PSR-620

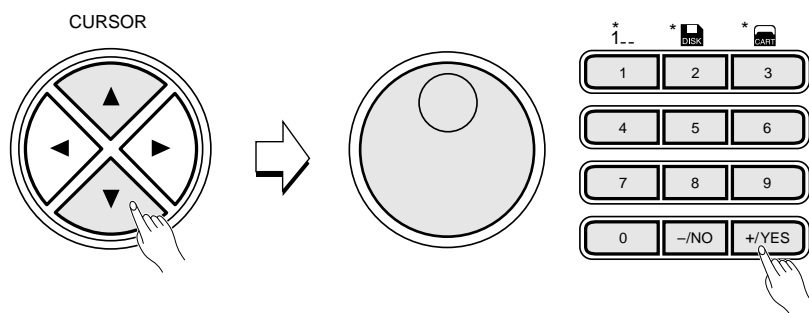

Fonction	Description
Split Voice	Vous pouvez changer la voix de clavier partagé lorsque le nom de cette voix est indiquée sur la ligne supérieure de l'affichage.
S.Volume	Vous permet de régler le volume de la voix de clavier partagé afin d'obtenir l'équilibre optimal avec la voix jouée de la main droite. La plage de réglage du volume va de "00" (pas de son) à "127" (volume maximal de la voix de clavier partagé).
S.Octave	Vous permet de monter ou de baisser la hauteur de la voix de clavier partagé de une ou deux octaves. "-1" baisse de une octave, "-2" baisse de deux octaves; "+1" et "+2" montée de une et de deux octaves respectivement.
S.RevLvl	Vous permet de régler le niveau de transmission de réverb pour la voix de clavier partagé. Le niveau de transmission de réverb détermine le nombre de signaux appliqués à l'effet réverb. La plage de réglage va de "00" (pas d'effet) à "127" (effet maximal).
S.ChoLvl	Vous permet de régler le niveau de transmission de chorus pour la voix de clavier partagé. Le niveau de transmission de chorus détermine le nombre de signaux appliqués à l'effet chorus. La plage de réglage du niveau va de "00" (pas d'effet) à "127" (effet maximal).
S.Pan	Vous permet de positionner la voix de clavier partagé dans le champ sonore stéréo. La plage de réglage panoramique va de "-7" à "+7". "-7" est la position complètement à gauche et "+7" la position complètement à droite.
S.Split	Permet de spécifier le point de partage du clavier, c'est-à-dire la touche qui sépare la voix droite et la voix gauche (la touche de partage fait partie du côté gauche du clavier). Appuyez tout simplement sur la touche du clavier que vous voulez assigner au point de partage. Le numéro de cette touche apparaît alors à gauche de "S.Split" sur la ligne supérieure de l'affichage. Vous pouvez également utiliser les touches [-/NO] et [+ /YES], les touches numériques ou le cadran de données pour introduire le numéro de touche du point de partage. La touche la plus basse du clavier (C1) a le numéro "36", la touche C du milieu (C3) a le numéro "60" alors que la touche la plus haute (C6) a le numéro "96". Le point de partage peut être réglé sur n'importe quelle touche comprise entre 00 et 127, ce qui vous permet de régler le point de partage hors du registre du clavier du PSR-620 pour la réalisation d'applications MIDI. Le point de partage par défaut est 59 (B2).

REMARQUES

- Lorsque la fonction "Voice Set" est activée (page 79), les paramètres SPLIT VOICE seront automatiquement modifiés chaque fois qu'une voix de clavier différente est sélectionnée.
- Le réglage par défaut du paramètre SPLIT VOICE sélectionné peut être rétabli en appuyant en même temps sur les touches [-/NO] et [+ /YES].
- Des valeurs négatives peuvent être introduites pour les paramètres "S.Octave" et "S.Pan" en appuyant sur les touches numériques tout en maintenant enfoncée la touche [-/NO].
- Le niveau de retour de réverb et le niveau de retour de chorus peuvent être modifiés en utilisant les fonctions "RevRtnLv" et "ChoRtnLv" de la fonction DIGITAL EFFECT, voir pages 25 et 27.

3 Quittez

Appuyez sur la touche [VOICE] ou sélectionnez une fonction différente pour quitter la fonction SPLIT VOICE.

Toucher dynamique

Cette fonction permet d'activer ou de désactiver le toucher dynamique du clavier. Utilisez la touche **KEYBOARD [TOUCH RESPONSE]** pour activer ou désactiver le toucher dynamique. L'icône représentant le toucher dynamique apparaît sur l'affichage à côté de "TOUCH" lorsque la fonction **TOUCH RESPONSE** est activée. La sensibilité au toucher du clavier peut être réglée en utilisant la fonction "TouchSns" du groupe de fonctions "OVERALL" (page 79). Lorsque cette fonction est désactivée (l'icône de toucher dynamique n'apparaît pas), le même volume est produit quelle que soit la force avec laquelle vous jouez sur le clavier. Le toucher dynamique peut être désactivé pour produire un effet plus réaliste avec les voix qui ne sont pas normalement sensibles au toucher, comme les voix d'orgues ou de clavecin.

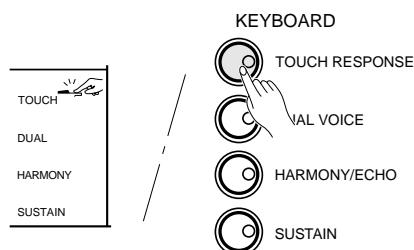

REMARQUES

- Le toucher dynamique est automatiquement activé à la mise sous tension de l'instrument.
- La fonction "TouchSns" du groupe de fonctions **OVERALL** peut être rapidement sélectionnée en maintenant enfoncée la touche **[TOUCH RESPONSE]**.

Voix DUAL

Lorsque la fonction **DUAL VOICE** est activée, vous pouvez jouer deux voix simultanément sur la totalité du clavier, la voix sélectionnée de la manière normale (page 12) et une voix "DUAL" sélectionnée en utilisant la fonction **DUAL VOICE**.

La fonction **DUAL VOICE** est alternativement activée et désactivée en appuyant sur la touche **[DUAL VOICE]**. L'icône représentant la fonction **DUAL VOICE** (deux claviers se chevauchant) apparaît sur l'affichage à côté de "DUAL" lorsque cette fonction est activée.

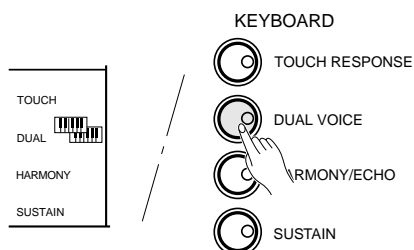

— Changement de la voix DUAL et modification des paramètres associés —

1 Sélectionnez la fonction DUAL VOICE

Appuyez sur une des touches [FUNCTION], situées à gauche de l'affichage, autant de fois que nécessaire pour amener le curseur de l'affichage vis à vis de "DUAL VOICE" dans la liste de fonctions située à gauche de l'affichage.

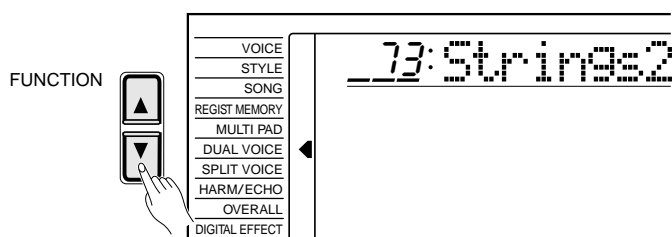

- La fonction "DUAL VOICE" peut être rapidement sélectionnée en maintenant enfoncée la touche [DUAL VOICE].

2 Sélectionnez la fonction et procédez aux réglages nécessaires

Utilisez les touches [▲] et [▼] du curseur pour sélectionner la fonction voulue et utilisez ensuite les touches [-/NO] et [+ /YES], les touches numériques ou le cadran de données pour procéder aux réglages voulus (Le nom de la fonction sélectionnée et son réglage sont indiqués sur la ligne supérieure de l'affichage).

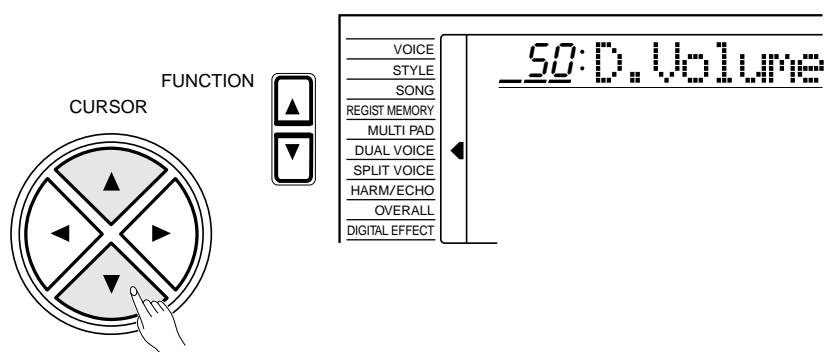

Fonction	Description
Voix Dual	Vous pouvez changer la voix DUAL lorsque le nom de cette voix et son numéro sont indiqués sur la ligne supérieure de l'affichage. Le PSR-620 comprend 143 voix DUAL (voix numéros 01 - 141 et voix 150-151). Les voix numéros 150-151 peuvent être utilisés comme voix DUAL exclusivement.
D.VoLume	Vous permet de régler le volume de la voix DUAL afin d'obtenir l'équilibre optimal avec la voix principale du clavier. La plage de réglage du volume va de "00" (pas de son) à "127" (volume maximal de la voix DUAL).
D.Octave	Vous permet de monter ou de baisser la hauteur de la voix DUAL de une ou deux octaves. "-1" baisse de une octave, "-2" baisse de deux octaves; "+1" et "+2" montée de une et de deux octaves respectivement. Le réglage d'octave de la voix DUAL est déterminé par la fonction "Octave" du groupe de fonctions "OVERALL", voir page 77.
D.RevLvl	Vous permet de régler le niveau de transmission de réverb pour la voix DUAL. Le niveau de transmission de réverb détermine le nombre de signaux appliqués à l'effet réverb. La plage de réglage va de "00" (pas d'effet) à "127" (effet maximal).
D.ChoLvl	Vous permet de régler le niveau de transmission de chorus pour la voix DUAL. Le niveau de transmission de chorus détermine le nombre de signaux appliqués à l'effet chorus. La plage de réglage du niveau va de "00" (pas d'effet) à "127" (effet maximal).
D.Pan	Vous permet de positionner la voix DUAL dans le champ sonore stéréo. La plage de réglage panoramique va de "-7" à "+7". "-7" est la position complètement à gauche et "+7" la position complètement à droite.

REMARQUES

- Lorsque la fonction "Voice Set" est activée (page 79), les paramètres DUAL VOICE seront automatiquement modifiés chaque fois qu'une voix différente est sélectionnée en utilisant la fonction VOICE.
- Les voix de percussion au clavier ne peuvent pas être utilisées comme voix DUAL.
- Le réglage par défaut du paramètre DUAL VOICE sélectionné peut être rétabli en appuyant en même temps sur les touches [-/NO] et [+ /YES].
- L'octave de la voix principale et de la voix DUAL peut être modifiée en utilisant la fonction "Octave" du groupe de fonctions "OVERALL", voir page 77.
- Des valeurs négatives peuvent être introduites pour les paramètres "D.Octave" et "D.Pan" en appuyant sur les touches numériques tout en maintenant enfoncée la touche [-/NO].
- Le niveau de retour de réverb et le niveau de retour de chorus peuvent être modifiés en utilisant les fonctions "RevRtnLv" et "ChoRtnLv" de la fonction DIGITL EFFECT, voir pages 25 et 27.

3 Quittez

Appuyez sur la touche [VOICE] ou sélectionnez une fonction différente pour quitter la fonction DUAL VOICE.

Harmonie/Echo

Les effets d'harmonie (01...10) ajoutent automatiquement des notes d'harmonie appropriées à la ligne de mélodie que vous jouez sur le clavier. L'effet d'harmonie appliqué dépend des accords que vous jouez sur la partie gauche du clavier.

Les effets d'écho (11...22) ajoutent des effets basés sur le retard aux parties de mélodie jouées sur la partie droite du clavier.

Appuyez sur la touche **[HARMONY/ECHO]** pour activer ou désactiver l'effet d'harmonie/écho. Lorsque l'effet d'harmonie/écho est activé, l'icône d'harmonie apparaît à côté de "HARMONY" sur l'affichage.

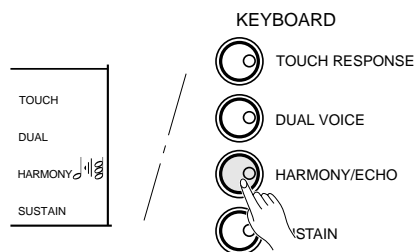

REMARQUES

- L'effet d'harmonie/écho ne peut pas être activé lorsque vous sélectionnez comme voix un kit de percussion au clavier
- L'harmonie ne peut pas être utilisée en même temps que la fonction d'annulation d'accord de l'accompagnement automatique (page 32).
- L'harmonie n'est pas appliquée en mode NORMAL.
- L'harmonie peut être utilisée en mode clavier partagé aussi bien qu'en mode SINGLE ou FINGERED.
- L'effet d'harmonie/écho ne peut pas être activé lorsque le mode FINGERED FULL (page 33) a été sélectionné et elle sera automatiquement désactivée si vous sélectionnez le mode FINGERED FULL.

Sélection du type d'harmonie/écho

1 Sélectionnez la fonction d'harmonie/écho

Appuyez sur une des touches **[FUNCTION]**, situées à gauche de l'affichage, autant de fois que nécessaire pour amener le curseur triangulaire de l'affichage vis à vis de "HARM/ECHO" dans la liste de fonctions située à gauche de l'affichage.

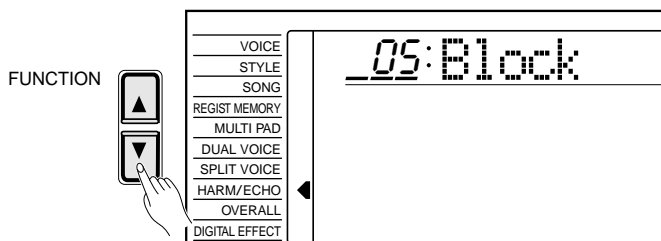





Vous pouvez également sélectionner la fonction HARM/ECHO en maintenant enfoncée la touche **[HARMONY/ECHO]** jusqu'à ce que le curseur triangulaire vienne se placer vis à vis de "HARM/ECHO" et que le nom de l'effet d'harmonie/écho précédemment sélectionné apparaisse sur l'affichage.

2 Sélectionnez un type d'harmonie/écho.....

Utilisez les touches [–/NO] ou [+ /YES], les touches numériques ou le cadran de données pour sélectionner un des types d'harmonie existants (décrits ci-dessous).

● Types d'harmonie (01...10) et Types d'écho (11...22)

Type	Description	
01: Duet	Ce type d'harmonie produit une mélodie duophonique avec la seconde sonorité au-dessous de la ligne de mélodie.	
02: 1+5	Une sonorité parallèle est produite une quinte au-dessus de la sonorité de mélodie.	
03: Country	Similaire à "Duet", mais la seconde sonorité est au-dessus de la ligne de mélodie.	
04: Trio	Ce type d'harmonie génère deux sonorité en plus de la sonorité de mélodie.	
05: Block	Trois ou quatre notes d'harmonie sont ajoutées à la mélodie pour produire des accords à cinq notes.	
06: 4WayClose1	Trois notes d'harmonie sont ajoutées pour produire des accords à 4 notes.	
07: 4WayClose2	Similaire au type précédent, mais comme il dépend des accords joués, ce type produit parfois un son plus vivant.	
08: 4WayOpen	Accords de quatre notes avec sonorité ouverte (intervalle important entre les notes). Le résultat est un son extrêmement "ouvert". Comme les notes d'harmonie peuvent être jusqu'à deux octaves au-dessous de la mélodie, éviter de jouer dans les registres bas.	
09: Octave	Une note est ajoutée une octave au-dessous de la mélodie.	
10: Strum	Les notes et assignations sont les mêmes que pour le type "Block", mais les notes sont arpégées.	
11: Echo1/4	Ce type produit des répétitions retardées de noires.	
12: Echo1/6	Ce type produit des répétitions retardées de triolets de noires.	
13: Echo1/8	Ce type produit des répétitions retardées de croches.	
14: Echo1/12	Ce type produit des répétitions retardées de triolets de croches.	

REMARQUES

- Lorsque la fonction "Voice Set" est activée (page 79), le type d'harmonie écho sera automatiquement modifié chaque fois qu'une voix différente est sélectionnée en utilisant la fonction VOICE.
- Le type d'harmonie écho par défaut peut être rétabli en appuyant en même temps sur les touches [–/NO] et [+ /YES].

Exécution avec le PSR-620

Type	Description	
15: Tremolo1/8	Ce type produit des trémolos de croches.	
16: Tremolo1/12	Ce type produit des trémolos de triolets de croches.	
17: Tremolo1/16	Ce type produit des trémolos de double-croches.	
18: Tremolo1/32	Ce type produit des trémolos de triple-croches.	
19: Trill1/12	Ce type produit des répétitions retardées trillées de triolets de croches.	
20: Trill1/16	Ce type produit des répétitions retardées trillées de triolets de croches.	
21: Trill1/24	Ce type produit des répétitions retardées trillées de double-croches.	
22: Trill1/32	Ce type produit des répétitions retardées trillées de triple-croches.	

3 Quittez

Appuyez sur la touche **[VOICE]** ou sélectionnez une fonction différente pour quitter la fonction d'harmonie.

Maintien

Lorsque la fonction SUSTAIN est activée (l'icône représentant cette fonction apparaît à côté de "SUSTAIN" sur l'affichage), un effet de maintien est appliqué à toutes les notes jouées sur le clavier.

Appuyez sur la touche **[SUSTAIN]** pour activer ou désactiver l'effet de maintien.

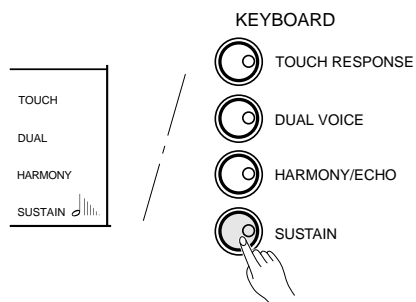

REMARQUE

- L'effet de maintien n'est pas appliqué à certaines voix.

Transposition

Cette fonction vous permet de monter ou de baisser la hauteur du clavier du PSR-620 d'un maximum d'une octave par incréments de un demi-ton.

1 Amener le curseur sous la valeur de transposition

Utilisez les touches du curseur pour sélectionner la valeur apparaissant à droite de l'icône représentant un piano et appelée "TRANSCOPE" (la valeur se met à clignoter lorsqu'elle est sélectionnée).

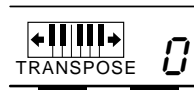

2 Réglez la transposition

Utilisez les touches [-/NO] et [+ /YES], les touches numériques ou le cadran de données pour régler la transposition. La plage de réglage de la transposition va de -12 à +12, ce qui permet une montée ou une baisse de 1 octave. Le réglage "0" produit la hauteur normale du clavier.

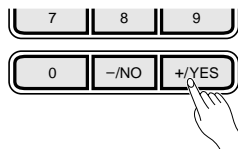

REMARQUES

- Appuyez en même temps sur les touches [-/NO] et [+ /YES] pour rétablir instantanément la valeur de transposition "0".
- La nouvelle valeur de transposition est appliquée à partir de la note jouée suivante.

REMARQUE

- Des valeurs négatives peuvent être introduites en appuyant sur les touches numériques tout en maintenant enfoncée la touche [-/NO].

Variation de ton

La molette [PITCH BEND], située à gauche du clavier, permet de monter ou de baisser le ton des notes jouées sur le clavier. Tournez la molette vers vous pour baisser le ton, tournez-la dans l'autre sens pour le monter.

La plage de la variation de ton appliquée par la molette peut être réglée en utilisant la fonction "PBRange" du groupe de fonctions OVERALL (page 80).

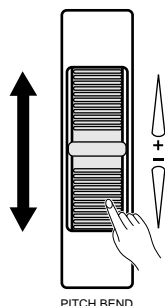



Effets numériques

Le PSR-620 offre une variété d'effets numériques (12 effets Réverb, 9 effets Chorus et 45 effets DSP) capable d'apporter une extraordinaire variation aux sons produits.

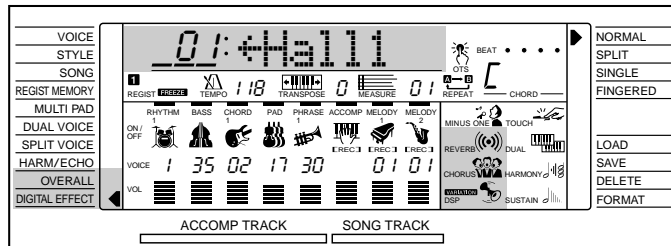

Utilisation des effets numériques

Les effets numériques peuvent être activés ou désactivés en appuyant respectivement sur la touche [REVERB], sur la touche [CHORUS] ou sur la touche [DSP]. Les effets DSP comprennent diverses variations accessibles en utilisant la touche [DSP VARIATION]. La ou les icônes appropriées apparaissent sur l'affichage lorsque les effets sont activés.

REMARQUES

- Les touches [REVERB], [CHORUS] et [DSP] permettent d'activer et de désactiver les effets appliqués à la voix de la fonction VOICE.
- Lorsque la fonction "Voice Set" est activée (page 79), l'état d'activation/désactivation de REVERB, CHORUS et DSP VARIATION est automatiquement déterminé. DSP est automatiquement activé chaque fois qu'une voix différente est sélectionnée en utilisant la fonction VOICE.

DIGITAL EFFECT



Changement d'effet Réverb

Sélectionnez la fonction de type de réverb

1 Select the Reverb Type Function

Appuyez sur une des touches [FUNCTION], situées à gauche de l'affichage, autant de fois que nécessaire pour amener le curseur de l'affichage vis à vis de "DIGITAL EFFECT" dans la liste de fonctions située à gauche de l'affichage. Utilisez ensuite les touches du curseur [▲] et [▼] pour sélectionner la fonction de type de réverb : "Reverb →".

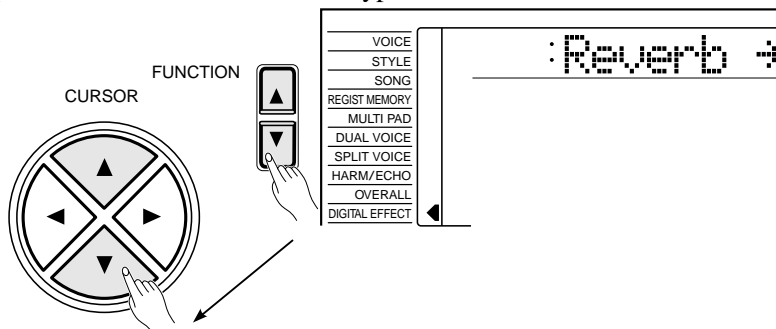

2 Sélectionnez un type de réverb

Utilisez la touche du curseur [▶] pour accéder à la fonction de type de réverb et sélectionnez ensuite un des 13 types de réverbération en utilisant les touches [-/NO] et [+ /YES], les touches numériques ou le cadran de données. Le nom de l'effet sélectionné est indiqué sur la ligne supérieure de l'affichage.

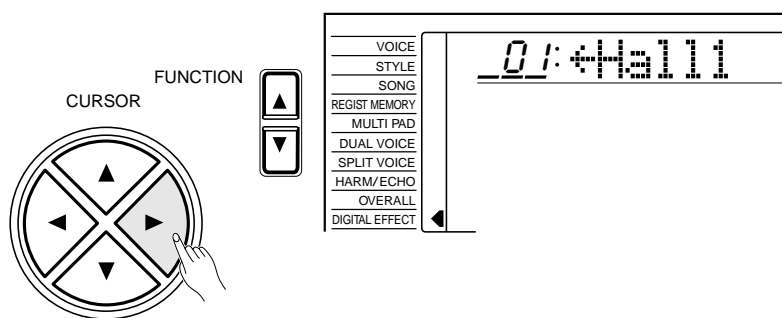

Vous pouvez également accéder à la fonction de type de réverb en maintenant enfoncée la touche [REVERB] jusqu'à ce que le curseur vienne se placer vis à vis de "DIGITAL EFFECT" sur l'affichage et que le nom du type de réverbération précédemment sélectionné apparaisse sur l'affichage.

3 Quittez

Appuyez sur la touche [VOICE] ou sélectionnez une fonction différente pour quitter la fonction DIGITAL EFFECT.

REMARQUES

- La liste complète des types de réverb est donnée à la page 89.
- Le type de réverb par défaut peut être rappelé à tout moment en appuyant en même temps sur les touches [-/NO] et [+ /YES].
- Vous pouvez revenir à l'affichage précédent, "Reverb →", en appuyant sur la touche du curseur [◀] et choisir CHORUS ou DSP.
- Le type de réverb change automatiquement chaque fois que vous sélectionnez un style différent.
- Si vous souhaitez désarmer l'effet réverb pour toutes les voix à l'exception des voix de la fonction VOICE, sélectionnez OFF comme type de réverb.

Types de réverb

01~04	Hall 1~4
05~08	Room 1~4
09, 10	Stage 1, 2
11, 12	Plate 1, 2
13	OFF

Réglage du niveau de retour de réverb

Le niveau de retour de réverb détermine la quantité de signaux affectés transmis à l'amplificateur.

1 Sélectionnez la fonction de niveau de retour de réverb

Appuyez sur une des touches [FUNCTION], situées à gauche de l'affichage, autant de fois que nécessaire pour amener le curseur de l'affichage vis à vis de "DIGITAL EFFECT" dans la liste de fonctions située à gauche de l'affichage. Utilisez ensuite les touches du curseur [▲] et [▼] pour sélectionner la fonction de niveau de retour de réverb : "RevRtnLv".



2 Réglez le niveau de retour de réverb

Utilisez les touches [-/NO] et [+ /YES], les touches numériques ou le cadran de données pour régler le niveau de retour de réverb. La plage de réglage va de "00" à "127".

3 Quittez

Appuyez sur la touche [VOICE] ou sélectionnez une fonction différente pour quitter la fonction DIGITAL EFFECT.

REMARQUES

- Reportez-vous à la page 88 pour plus de renseignements sur les effets numériques.
- Le niveau de retour de réverb spécifié ici affecte l'ensemble des réglages. Par contre, le niveau de transmission de l'effet réverb peut être appliqué indépendamment à la voix sélectionnée en utilisant la fonction VOICE, à la voix de clavier partagé et à la voix DUAL en utilisant le paramètre "RevLevel" du groupe de fonctions OVERALL, le paramètre "S.RevLv" de la fonction SPLIT VOICE et le paramètre "D.RevLv" de la fonction DUAL VOICE (voir pages 88, 16 et 19).
- Le niveau de retour de réverb par défaut (= 64) peut être rétabli instantanément en appuyant en même temps sur les touches [-/NO] et [+ /YES].

Changement d'effet Chorus

Sélection du type d'effet Chorus

1 Sélectionnez la fonction de type d'effet Chorus

Appuyez sur une des touches [FUNCTION], situées à gauche de l'affichage, autant de fois que nécessaire pour amener le curseur de l'affichage vis à vis de "DIGITAL EFFECT" dans la liste de fonctions située à gauche de l'affichage. Utilisez ensuite les touches du curseur [▲] et [▼] pour sélectionner la fonction de type de Chorus : "Chorus →".

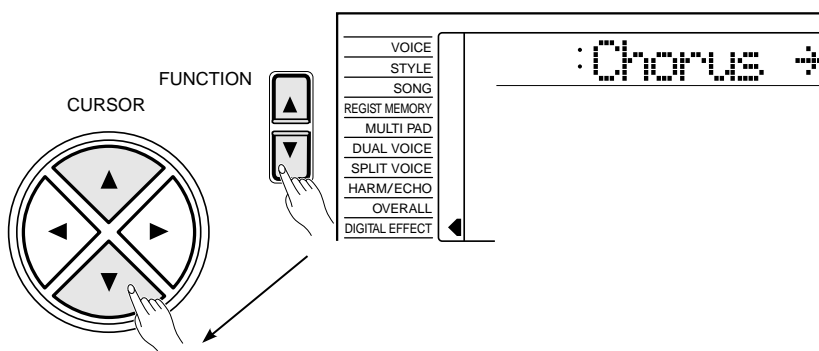

2 Sélectionnez un type d'effet Chorus

Utilisez la touche du curseur [▶] pour accéder à la fonction de type de Chorus et sélectionnez ensuite un des 10 types d'effet Chorus en utilisant les touches [-/NO] et [+/YES], les touches numériques ou le cadran de données. Le nom du type d'effet Chorus sélectionné est indiqué sur la ligne supérieure de l'affichage.

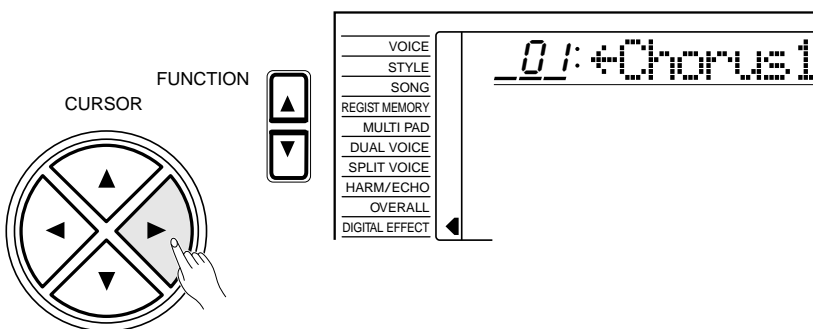

Vous pouvez également accéder à la fonction de type de Chorus en maintenant enfoncée la touche [CHORUS] jusqu'à ce que le curseur vienne se placer vis à vis de "DIGITAL EFFECT" sur l'affichage et que le nom du type d'effet Chorus précédemment sélectionné apparaisse sur l'affichage.

REMARQUES

- La liste complète des types d'effet Chorus est donnée à la page 89.
- Le type d'effet Chorus change automatiquement chaque fois que vous sélectionnez un style différent.
- Vous pouvez revenir à l'affichage précédent, "Chorus →", en appuyant sur la touche du curseur [◀] et choisir REVERB ou DSP.
- Le type de chorus par défaut peut être rappelé à tout moment en appuyant en même temps sur les touches [-/NO] et [+/YES].
- Si vous souhaitez désarmer l'effet de chorus pour toutes les voix à l'exception des voix de la fonction VOICE, sélectionnez OFF comme type de chorus.

Types d'effet Chorus

01~05	Chorus 1~5
06~09	Flanger 1~4
10	OFF

3 Quittez

Appuyez sur la touche [VOICE] ou sélectionnez une fonction différente pour quitter la fonction DIGITAL EFFECT.

Réglage du niveau de retour de l'effet Chorus

Le niveau de retour de l'effet Chorus détermine la quantité de signaux affectés transmis à l'amplificateur.

1 Sélectionnez la fonction de niveau de retour de l'effet Chorus

Appuyez sur une des touches [FUNCTION], situées à gauche de l'affichage, autant de fois que nécessaire pour amener le curseur de l'affichage vis à vis de "DIGITAL EFFECT" dans la liste de fonctions située à gauche de l'affichage. Utilisez ensuite les touches du curseur [▲] et [▼] pour sélectionner la fonction de niveau de retour de l'effet Chorus : "ChoRtnLv".

The image shows a digital display with a cursor on the left. The text on the display is "64: ChoRtnLv".

2 Réglez le niveau de retour de l'effet Chorus

Utilisez les touches [-/NO] et [+ /YES], les touches numériques ou le cadran de données pour régler le niveau de retour de l'effet Chorus. La plage de réglage va de "00" à "127".

3 Quittez

Appuyez sur la touche [VOICE] ou sélectionnez une fonction différente pour quitter la fonction DIGITAL EFFECT.

REMARQUES

- Reportez-vous à la page 88 pour plus de renseignements sur les effets numériques.
- Le niveau de retour de chorus spécifié ici affecte l'ensemble des réglages. Par contre, le niveau de transmission de l'effet chorus peut être appliqué indépendamment à la voix sélectionnée en utilisant la fonction VOICE, à la voix de clavier partagé et à la voix DUAL en utilisant le paramètre "ChoLevel" du groupe de fonctions OVERALL, le paramètre "S.ChoLv" de la fonction SPLIT VOICE et le paramètre "D.ChoLv" de la fonction DUAL VOICE (voir pages 88, 16 et 19)
- Le niveau de retour de l'effet Chorus par défaut (= 64) peut être rétabli instantanément en appuyant en même temps sur les touches [-/NO] et [+ /YES].

Changement d'effet DSP

Sélection du type d'effet DSP

1 Sélectionnez la fonction de type d'effet DSP

Appuyez sur une des touches [FUNCTION], situées à gauche de l'affichage, autant de fois que nécessaire pour amener le curseur de l'affichage vis à vis de "DIGITAL EFFECT" dans la liste de fonctions située à gauche de l'affichage. Utilisez ensuite les touches du curseur [▲] et [▼] pour sélectionner la fonction de type d'effet DSP : "DSP →".

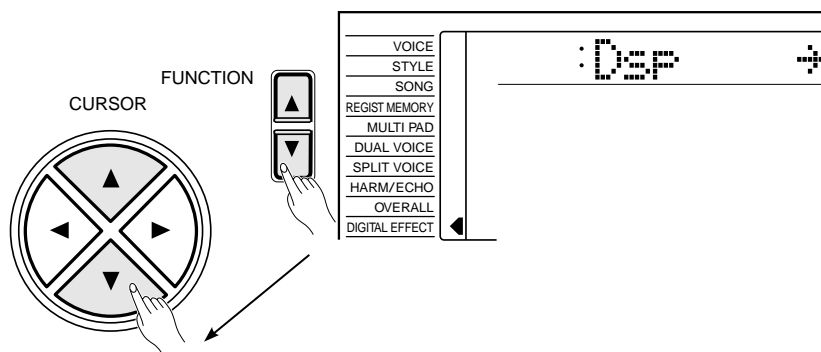

2 Sélectionnez un type d'effet DSP

Utilisez la touche du curseur [▶] pour accéder à la fonction de type d'effet DSP et sélectionnez ensuite un des 46 types d'effet DSP en utilisant les touches [-/NO] et [+ /YES], les touches numériques ou le cadran de données. Le nom du type d'effet DSP sélectionné est indiqué sur la ligne supérieure de l'affichage.

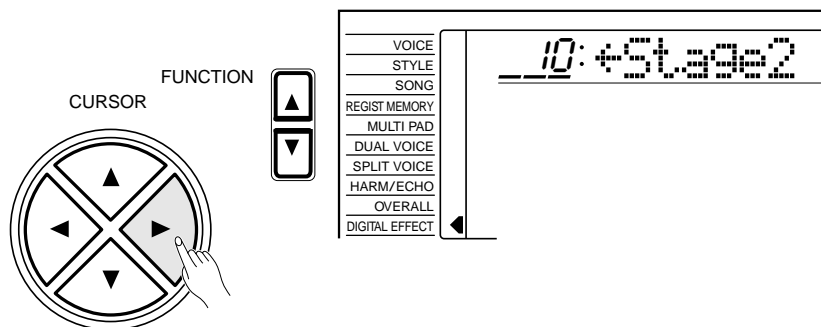

Types d'effet DSP

01~04	Hall 1~4
05~08	Room 1~4
09, 10	Stage 1, 2
11, 12	Plate 1, 2
13, 14	Early Reflection 1, 2
15	Gate Reverb
16	Reverse Gate
17~21	Chorus 1~5
22~25	Flanger 1~4
26	Symphonic
27	Phaser
28~32	Rotary Speaker 1~5
33, 34	Tremolo 1, 2
35	Guitar Tremolo
36	Auto Pan
37	Auto Wah
38	Delay L, C, R
39	Delay L, R
40	Echo
41	Cross Delay
42	Distortion Hard
43	Distortion Soft
44	EQ Disco
45	EQ Telephone
46	OFF

REMARQUES

- La liste complète des types d'effet DSP est donnée à la page 89.
- Le type d'effet DSP par défaut peut être rappelé à tout moment en appuyant en même temps sur les touches [-/NO] et [+ /YES].
- Lorsque la fonction "Voice Set" est activée (page 79), le type d'effet DSP sera automatiquement changé chaque fois qu'une voix différente est sélectionnée en utilisant la fonction VOICE.
- Lorsque "Rotary Speaker 1...5" est sélectionné, la touche [DSP VARIATION] permet de changer la vitesse de rotation de haut-parleur entre rapide (ON) et lent (OFF).
- Vous pouvez revenir à l'affichage précédent, "DSP →", en appuyant sur la touche du curseur [◀] et choisir REVERB ou CHORUS.
- Si vous souhaitez désarmer l'effet DSP pour toutes les voix à l'exception des voix de la fonction VOICE, sélectionnez OFF comme type d'effet DSP.

Chaque effet DSP a ses propres variations. Appuyez sur la touche **[DSP VARIATION]** pour activer chaque variation.

Vous pouvez également accéder à la fonction de type d'effet DSP en maintenant enfoncée la touche **[DSP]** jusqu'à ce que le curseur triangulaire vienne se placer vis à vis de "DIGITAL EFFECT" sur l'affichage et que le nom du type d'effet DSP précédemment sélectionné apparaisse sur l'affichage.

3 Quittez

Appuyez sur la touche **[VOICE]** ou sélectionnez une fonction différente pour quitter la fonction DIGITAL EFFECT.

Réglage du niveau de retour de l'effet DSP

Le niveau de retour de l'effet DSP détermine la quantité de signaux affectés transmis à l'amplificateur.

1 Sélectionnez la fonction de niveau de retour de l'effet DSP

Appuyez sur une des touches **[FUNCTION]**, situées à gauche de l'affichage, autant de fois que nécessaire pour amener le curseur de l'affichage vis à vis de "DIGITAL EFFECT" dans la liste de fonctions située à gauche de l'affichage. Utilisez ensuite les touches du curseur **[▲]** et **[▼]** pour sélectionner la fonction de niveau de retour de l'effet DSP : "DspRtnLv".

| | 64: DspRtnLv

2 Réglez le niveau de retour de l'effet DSP

Utilisez les touches **[-/NO]** et **[+/YES]**, les touches numériques ou le cadran de données pour régler le niveau de retour de l'effet DSP. La plage de réglage va de "00" à "127". Le niveau de transmission de l'effet DSP peut être réglé en utilisant la fonction "DspLevel" du groupe de fonctions OVERALL (voir page 78).

3 Quittez

Appuyez sur la touche **[VOICE]** ou sélectionnez une fonction différente pour quitter la fonction DIGITAL EFFECT.

REMARQUES

- Reportez-vous à la page 88 pour plus de renseignements sur les effets numériques.
- Le niveau de retour de l'effet DSP ne peut pas être modifié pour les effets du type à insertion (voir page 88). Dans ce cas, "- -" apparaît sur l'affichage.
- Le niveau de retour de l'effet DSP par défaut (= 64) peut être rétabli instantanément en appuyant en même temps sur les touches **[-/NO]** et **[+/YES]**.



Utilisation de l'accompagnement automatique

Le PSR-620 offre 100 "styles" d'accompagnement différents pouvant être utilisés pour produire un accompagnement orchestré intégral. La fonction sophistiquée d'accompagnement automatique du PSR-620 produit toujours un accompagnement en accords et basses automatique qui s'harmonise parfaitement au style d'accompagnement sélectionné.

REMARQUE

- Le nombre maximal de notes pouvant être jouées en même temps sur le clavier du PSR-620 est réduit lorsque l'accompagnement est utilisé.

Les styles du PSR-620 et le format de fichier de style Yamaha

Le format de fichier de style (Style File Format) est un format de données d'accompagnement automatique mis au point par Yamaha après de nombreuses années de développement et d'amélioration. Le format "Style File Format" vous permet d'utiliser des accompagnements d'une qualité exceptionnelle avec toute une variété de types d'accord grâce à son système de conversion unique. Les styles de format "Style File Format", basés sur GM System Level 1, peuvent être reproduits sur un générateur de sons compatible GM. Grâce aux disquettes de style et aux "Music Cartridge" en option, vous pouvez utiliser des styles différents créés en utilisant le format "Style File Format" en plus des styles internes.

Les styles internes du PSR-620 sont conformes au format "Style File Format". Le lecteur de disquette intégré offre une compatibilité "Style File Format" totale en permettant la reproduction de fichiers de styles de format "Style File Format".

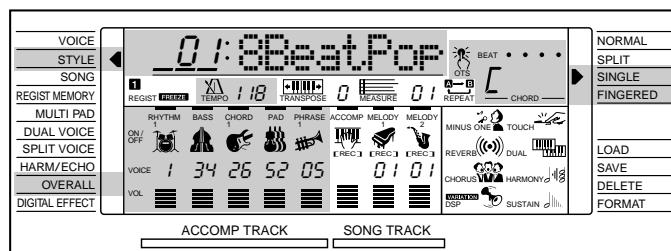

1 Sélectionnez le mode d'accompagnement SINGLE ou FINGERED

Appuyez autant de fois que nécessaire sur la touche [MODE], située à droite de l'affichage, pour amener le curseur de l'affichage vis à vis de "SINGLE" ou de "FINGERED" dans la liste de modes située à droite de l'affichage. Lorsque vous sélectionnez le mode "SINGLE" les accords d'accompagnement sont joués de la manière suivante :

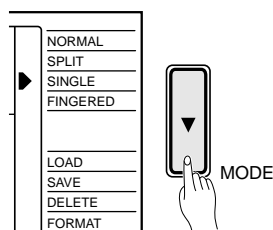

● ACCOMPAGNEMENT EN MODE SINGLE

Le mode d'accompagnement SINGLE permet de produire facilement de très beaux accords entièrement orchestrés en ne jouant que des accords de type majeur, septième, mineur et septième mineure obtenus en appuyant sur un minimum de touches de la partie gauche du clavier. Les doigtés simplifiés décrits ci-dessous sont utilisés pour produire les accords :



■ Pour un accord majeur, appuyez sur la touche de la note fondamentale uniquement.



■ Pour un accord mineur, appuyez en même temps sur la touche de la note fondamentale et sur la touche noire immédiatement à sa gauche.



■ Pour un accord septième appuyez en même temps sur la touche de la note fondamentale et sur la touche blanche immédiatement à sa gauche.



■ Pour un accord mineure septième, appuyez en même temps sur la touche de la note fondamentale et sur la touche blanche et la touche noire immédiatement à sa gauche.

2 Si vous avez sélectionné le mode FINGERED, sélectionnez un mode de doigté

Le PSR-620 offre trois modes de doigté pour l'accompagnement à plusieurs doigts : Normal, Basse et Total. Le mode NORMAL est automatiquement sélectionné à la mise sous tension de l'instrument. Pour sélectionner un autre mode de doigté, sélectionnez d'abord le groupe de fonctions OVERALL en appuyant autant de fois que nécessaire sur une des touches [FUNCTION], situées à gauche de l'affichage, pour amener le curseur de l'affichage vis à vis de "OVERALL" dans la liste de fonctions à gauche de l'affichage. "FngrngMd" devrait apparaître sur la ligne supérieure de l'affichage (si une autre fonction OVERALL est sélectionnée, appuyez autant de fois que nécessaire sur la touche [▲] ou [▼] du curseur pour faire apparaître "FngrngMd"). Utilisez ensuite les touches [-/NO] et [+ /YES] et le cadran de données pour sélectionner le mode de doigté que vous souhaitez (l'abréviation du mode de doigté sélectionné apparaît à gauche de "FngrngMd" sur l'affichage).

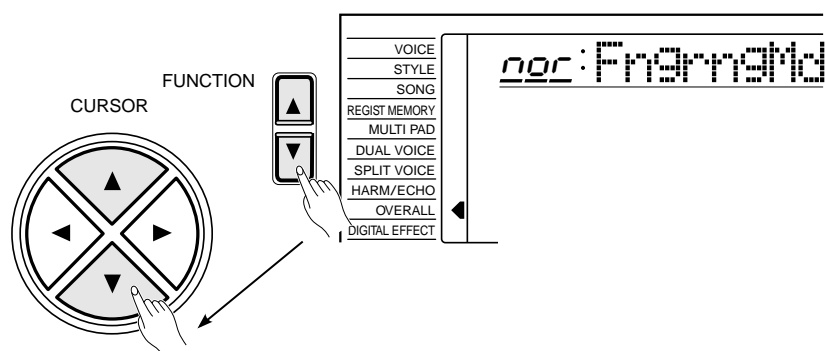

Les modes de doigté normal ("nor"), basse ("bAS") et total ("Full") fonctionnent de la manière suivante :

Utilisation de l'accompagnement automatique

● Normal ("nor")

Il s'agit du mode d'accompagnement automatique FINGERED par défaut. Le mode NORMAL vous permet d'exécuter vos propres accords sur la partie gauche du clavier (c'est-à-dire toutes les touches à gauche de la touche de partage du clavier, normalement 54, et y compris cette touche), alors que le PSR-620 produit un accompagnement automatique orchestré d'accord, basse et rythme approprié au style que vous avez sélectionné. Le mode FINGERED permet d'accepter les types d'accord énumérés ci-dessous (les notes entre parenthèses peuvent être omises).

Exemples d'accords

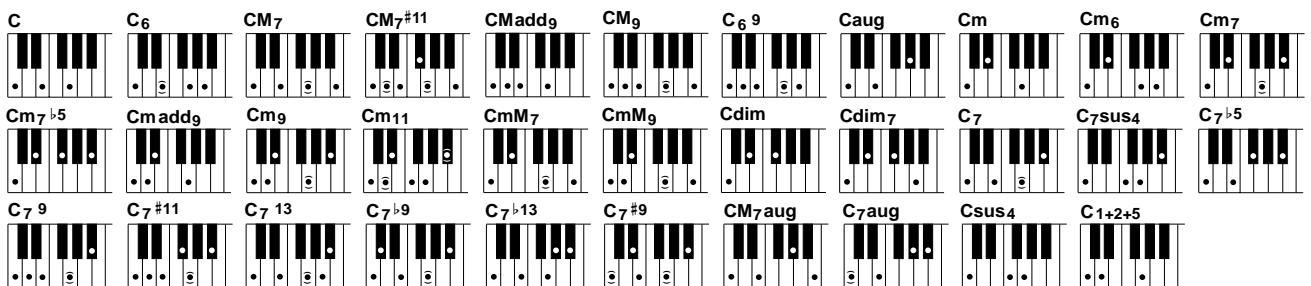

Accord/[Abréviation]	NormalVoicing	Chord(C)	Display
Majeur [M]	1-3-5	C	C
Majeure sixte [6]	1-(3)-5-6	C6	C6
Majeure septième [M7]	1-3-(5)-7	CM7	CM7
Septième majeure onzième dièse [M7(#11)]	1-(2)-3-#4-(5)-7	CM7#11	CM7(#11)
Neuvième ajoutée sur majeur [Madd9]	1-2-3-5	CMadd9	CM(9)
Majeure neuvième [M9]	1-2-3-(5)-7	CM9	CM7(9)
Neuvième ajoutée sur sixte majeure [6 9]	1-2-3-(5)-6	C6 9	C6(9)
Augmenté [aug]	1-3-#5	Caug	Caug
Mineur [m]	1-b3-5	Cm	Cm
Mineure sixte [m6]	1-b3-5-6	Cm6	Cm6
Mineure septième [m7]	1-b3-(5)-b7	Cm7	Cm7
Quinte diminuée sur mineure septième [m7b5]	1-b3-b5-b7	Cm7b5	Cm7b5
Neuvième ajoutée sur mineur [madd9]	1-2-b3-5	Cmadd9	Cm(9)
Mineure neuvième [m9]	1-2-b3-(5)-b7	Cm9	Cm7(9)
Mineure onzième [m11]	1-(2)-b3-4-5-(b7)	Cm11	Cm7(11)
Septième majeure sur mineur [mM7]	1-b3-(5)-7	CmM7	CmM7
Neuvième majeure sur mineure [mM9]	1-2-b3-(5)-7	CmM9	CmM7(9)
Diminué [dim]	1-b3-b5	Cdim	Cdim
Septième diminuée [dim7]	1-b3-b5-6	Cdim7	Cdim7
Septième [7]	1-3-(5)-b7	C7	C7
Quarte sur septième sensible [7sus4]	1-4-5-b7	C7sus4	C7sus4
Quinte diminuée en septième [7b5]	1-3-b5-b7	C7b5	C7b5
Neuvième ajoutée sur septième [7 9]	1-2-3-(5)-b7	C7 9	C7(9)
Onzième dièse sur septième [7#11]	1-2-3-#4-(5)-b7 ou 1-(2)-3-#4-5-b7	C7#11	C7(#11)
Treizième ajoutée sur septième [7 13]	1-3-(5)-6-b7 ou 2-3-5-6-b7	C7 13	C7(13)
Seventh flatted ninth [7b9]	1-b2-3-(5)-b7	C7b9	C7(b9)
Treizième diminuée en septième [7b13]	1-3-5-b6-b7	C7b13	C7(b13)
Neuvième dièse sur septième [7#9]	(1)-#2-3-(5)-b7	C7#9	C7(#9)
Septième augmentée sur majeur [M7aug]	1-3-#5-7	CM7aug	CM7aug
Septième augmentée [7aug]	(1)-3-#5-b7	C7aug	C7aug
Quarte sur sensible [sus4]	1-4-5	Csus4	Csus4
Un-plus-deux-plus-cinq (1+2+5)	1-2-5	C1+2+5	C

REMARQUES

- Si vous jouez trois touches adjacentes (y compris les touches noires), le son de la partie accords sera annulé et seuls les instruments rythmiques continueront à jouer (fonction CHORD CANCEL, annulation d'accord).
- Une octave (1+8) produit un accompagnement basé uniquement sur la note fondamentale.
- Une quinte juste (1+5) produit un accompagnement basé uniquement sur la note fondamentale et la cinquième pouvant être utilisé avec de nombreux accords majeurs ou mineurs.
- Les doigtés indiqués ci-contre sont tous dans la position "fondamentale", mais d'autres inversions peuvent être utilisées, avec les exceptions suivantes :
 - * Les accords 6 ne sont reconnus que dans la position fondamentale. Toutes les autres inversions seront interprétées comme des accords m7.
 - * Les accords 6 9 ne sont reconnus que dans la position fondamentale. Toutes les autres inversions seront interprétées comme des accords m11.
 - * Les accords m6 ne sont reconnus que dans la position fondamentale. Toutes les autres inversions seront interprétées comme des accords m7b5.
 - * Les accords 1+2+5 ne sont reconnus que dans la position fondamentale. Toutes les autres inversions seront interprétées comme des accords sus4
 - * Dans le cas des accords aug et dim7, il est assumé que la note jouée la plus basse est la note fondamentale.
 - * Dans le cas des accords 7#11 et 7b5, il est assumé que la note jouée la plus basse est la note fondamentale ou b7.

Utilisation de l'accompagnement automatique

● Basse ("bAS")

Pour l'essentiel, ce mode est identique au mode normal décrit ci-dessus à l'exception du fait que les notes les plus basses jouées sur la partie d'accompagnement automatique du clavier seront jouées avec la ligne de basse et non pas avec la note fondamentale de l'accord.



● Total ("Full")

Dans ce mode, le PSR-620 différencie automatiquement la mélodie et les accords, qu'ils soient joués n'importe où sur le clavier. Les accords joués sur la partie droite, avec une ligne de basse sur la partie gauche (simple ou octave), sont également détectés. Dans le premier cas, les accords joués sur la partie gauche sont détectés et utilisés pour produire un accompagnement de la même manière que pour le mode NORMAL. Dans le deuxième cas, les accords joués sur la partie droite sont détectés, mais la ligne de basse de l'accompagnement sera basée sur la ligne de basse que vous jouez sur la partie gauche. Ceci signifie que vous pouvez jouer dans n'importe quel style, n'importe où sur le clavier : le PSR-620 produira automatiquement un accompagnement approprié.

REMARQUES

- Une seule note, une octave plus basse que la note la plus basse de l'accord sera reconnue comme une note de basse et une seule note, onze notes plus hautes, sera reconnue comme une note de mélodie.
- La fonction Harmonie/écho (page 20) ne produit aucun effet en mode "Full".

3 Sélectionnez la fonction STYLE

Appuyez sur la touche [STYLE] pour sélectionner directement la fonction STYLE.

Cette fonction peut également être sélectionnée en appuyant autant de fois que nécessaire sur une des touches [FUNCTION], situées à gauche de l'affichage, pour amener le curseur de l'affichage vis à vis de "STYLE" dans la liste de fonctions à gauche de l'affichage.

REMARQUE

- La fonction "AcompVol" du groupe de fonctions OVERALL peut être rapidement sélectionnée en maintenant enfoncée la touche [STYLE].

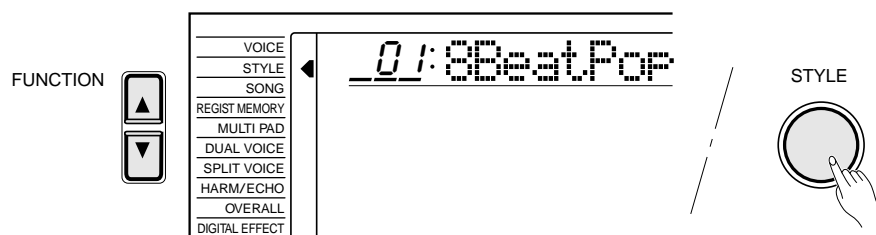

Utilisation de l'accompagnement automatique

4 Sélectionnez un style

Le PSR-620 offre 100 styles pouvant être sélectionné en utilisant les touches [–/NO] et [+ /YES], les touches numériques ou le cadran de données (utilisez les touches et le cadran de la même manière que pour la sélection des voix, voir page 12). La liste des styles est donnée sous STYLE à la partie supérieure du panneau de commande de l'instrument. Le numéro et le nom du style sélectionné sont indiqués sur la ligne supérieure de l'affichage lorsque la fonction STYLE a été sélectionnée.

5 Réglez le tempo

Lorsque vous sélectionnez un style différent alors que l'accompagnement ne joue pas, le tempo par "défaut" de ce style est également sélectionné. Le tempo est indiqué à droite de l'icône représentant un métronome ("TEMPO") en temps de noire par minute. Lorsque l'accompagnement joue et que la fonction ONE TOUCH SETTING est désactivée (page 42), le même tempo sera maintenu même lorsque vous sélectionnez un style différent.

Vous pouvez, cependant, régler le tempo à n'importe quelle valeur comprise entre 32 et 280 temps par minute en utilisant les touches TEMPO [▲] et [▼]. Appuyez brièvement sur l'une de ces touches pour augmenter ou diminuer la valeur du tempo de un, ou maintenez la touche enfoncée pour changer rapidement la valeur du tempo dans l'ordre correspondant. Le tempo par défaut du style sélectionné peut être rappelé à tout moment en appuyant en même temps sur les deux touches TEMPO [▲] et [▼].

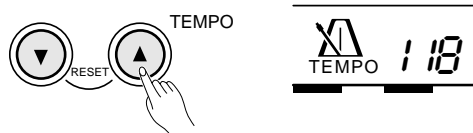

Vous pouvez également utiliser les touches **CURSOR** pour sélectionner la valeur du tempo sur l'affichage et utiliser ensuite les touches [–/NO] et [+ /YES], les touches numériques ou le cadran de données pour introduire effectivement cette valeur. Dans ce cas, vous pouvez appuyer en même temps sur les touches [–/NO] et [+ /YES] pour rappeler le tempo par défaut. Ceci peut être effectué soit avant que l'accompagnement commence, soit pendant qu'il joue.



REMARQUES

- Reportez-vous à la page 61 pour plus de détails sur la sélection des styles Music Cartridge.
- Un style de disquette "Style File Format" peut être chargé dans l'emplacement de mémoire de style personnel du PSR-620 (style numéro 101) et être utilisé de la même manière que les styles internes d'origine. Les instructions de chargement des styles à partir d'une disquette sont données à la page 68. Vous pouvez aussi entrer un nouveau nom pour le style personnel de même qu'une banque de registration, un morceau personnel ou un kit Multi Pad personnel (voir page 44, 51 et 59).

REMARQUE

- Dans ce cas, les nombres à trois chiffres ("100" à "280") sont introduits en maintenant la touche numérique [1] ou [2] enfoncée jusqu'à ce que "1" ou "2" apparaisse sur l'affichage à la position des centaines et en introduisant ensuite les deux autres chiffres dans l'ordre.

6 Lancez l'accompagnement

L'accompagnement peut être lancé de plusieurs manières :

● Début direct :

Appuyez sur la touche [START/STOP]. La reproduction du rythme commence immédiatement sans accompagnement en accords et basses. La partie principale MAIN [A] ou [B] sélectionnée est alors reproduite.

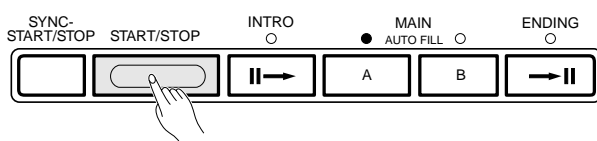

● Début avec introduction suivi de la partie principale MAIN A :

Appuyez sur la touche [INTRO] pour que son témoin s'allume, appuyez sur la touche MAIN [A] (ceci n'est pas nécessaire si son témoin clignote déjà) et appuyez ensuite sur la touche [START/STOP].

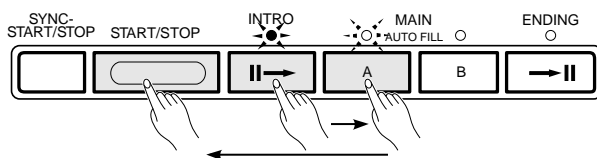

● Début avec introduction suivi de la partie principale MAIN B :

Appuyez sur la touche [INTRO] pour que son témoin s'allume, appuyez sur la touche MAIN [B] (ceci n'est pas nécessaire si son témoin clignote déjà) et appuyez ensuite sur la touche [START/STOP].

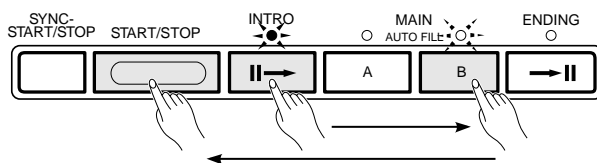

● Début synchronisé :

Quel que soit le mode de début choisi, vous pouvez le synchroniser avec la première note ou avec le premier accord joué sur la partie gauche du clavier (toutes les touches à gauche du point de partage, y compris cette touche, normalement 54) en appuyant d'abord sur la touche [SYNC-START/STOP].

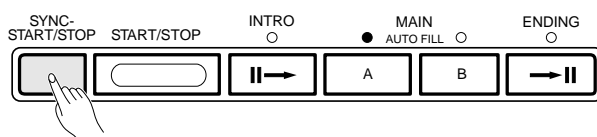

REMARQUE

- Il est possible de sélectionner la partie principale MAIN A ou B avant un début direct : reportez-vous aux instructions données sous le titre "8. Sélectionnez la partie principale MAIN A ou B" ci-après.

REMARQUE

- La touche [INTRO] peut être utilisée pour sélectionner le motif d'introduction même pendant que l'accompagnement joue.

REMARQUES

- Lorsque vous appuyez sur la touche [SYNC-START/STOP] pendant que l'accompagnement joue, l'accompagnement s'arrête et le mode de début synchronisé est activé.
- Le point de partage peut être modifié en utilisant la fonction "AccSpPnt" du groupe de fonctions OVERALL, voir page 41.

Utilisation de l'accompagnement automatique

Le fait d'appuyer sur la touche [SYNC-START/STOP] seule produit un début direct de l'accompagnement dès que la première note ou le premier accord est joué. Appuyez sur la touche [SYNC-START/STOP] et ensuite sur les touches [INTRO] et [MAIN] voulues pour produire un début synchronisé de l'accompagnement avec introduction. L'affichage BEAT clignote en suivant le tempo lorsque vous sélectionnez un mode de début synchronisé.

Le mode de début synchronisé peut être désactivé avant de lancer l'accompagnement en appuyant une deuxième fois sur la touche [SYNC-START/STOP].



- Lorsque vous maintenez enfoncée la touche [SYNC-START/STOP] la fonction "InitSnd" est sélectionnée, voir page 85.

7 Jouez sur la partie accompagnement automatique du clavier

Dès que vous jouez un doigté que le PSR-620 peut "reconnaître" sur la partie gauche du clavier (ou n'importe où sur le clavier si vous avez sélectionné le mode de doigté "Full"), le PSR-620 reproduit automatiquement l'accord et une ligne de basse appropriée en même que le style sélectionné. L'accompagnement continue de jouer même lorsque vous relâchez les touches.

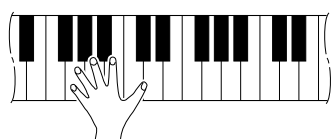

Le nom de chaque accord détecté est indiqué sur l'affichage au-dessus de "CHORD".

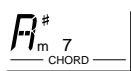

● Indicateur de temps

Les quatre points de l'indicateur BEAT donnent une indication visuelle de la mesure et du tempo sélectionnés de la manière suivante.

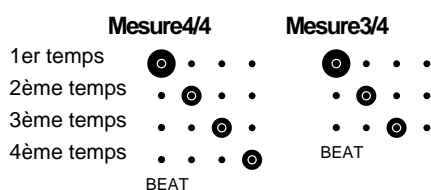

8 Sélectionnez la partie principale MAIN A ou B

Les parties MAIN A et MAIN B peuvent être sélectionnées à tout moment pendant la reproduction de l'accompagnement en appuyant sur la touche correspondante. Chaque fois que vous appuyez sur la touche MAIN [A] ou [B] pendant la reproduction, le PSR-620 produit une variation rythmique (quatre types différents) pour relier la partie en cours à la partie nouvellement sélectionnée, et ce, même lorsque c'est la même partie. Par exemple, si vous appuyez sur la touche MAIN [A] pendant la reproduction de la partie MAIN A, une variation rythmique est produite et la reproduction de la partie MAIN A reprend ensuite. Lorsque vous sélectionnez une partie différente, la variation rythmique commence immédiatement et la reproduction de la nouvelle partie commence à partir du début de la mesure suivante. Veuillez noter, cependant, que lorsque vous appuyez sur la touche MAIN [A] ou [B] pendant le dernier temps de la mesure, la variation rythmique commencera à partir du premier temps de la mesure suivante.

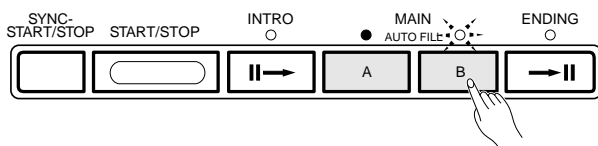

9 Arrêtez l'accompagnement

Vous pouvez arrêter l'accompagnement à tout moment en appuyant sur la touche [START/STOP]. Appuyez sur la touche [ENDING] lorsque vous souhaitez arrêter l'accompagnement avec une fin automatique. Le motif de fin automatique commencera à partir du premier temps de la mesure suivante.

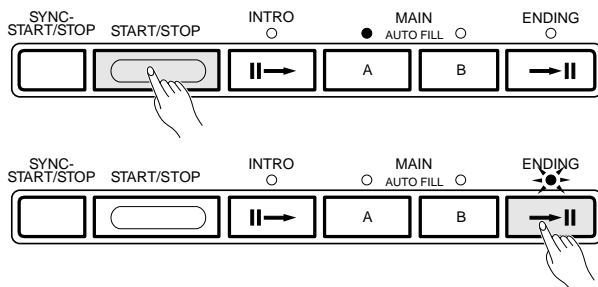

REMARQUES

- Certains motifs d'introduction et de fin automatique ont leur propre progression d'accords reproduite dans la même clé que l'accompagnement.
- Si vous appuyez sur la touche MAIN [A] ou [B] pendant la reproduction de la fin automatique, une variation rythmique sera produite suivie du retour à la partie principale MAIN A ou B.
- Le volume de l'accompagnement peut être réglé indépendamment du volume principal du clavier en utilisant la fonction "AccompVol" du groupe de fonctions OVERALL, voir page 79.

■ Styles ayant un nombre différent de sections

Certains style de disquette et de Music Cartridge (voir pages 61 et 34) ont des motifs d'introduction et de fin automatique A et B de même que des sections principales A et B. Dans ce cas, si vous appuyez sur les touches [INTRO] et MAIN [A] pour lancer l'accompagnement avec une introduction et passer ensuite à la section principale A, le motif d'introduction A sera reproduit. Si vous appuyez sur les touches [INTRO] et MAIN [B], le motif d'introduction B sera reproduit. La même chose s'applique aux motifs de fin automatique : si vous appuyez sur la touche [ENDING] pendant que la section A ou B est en cours de reproduction, le motif de fin automatique A ou B sera reproduit en conséquence.

■ La fonction d'arrêt d'accompagnement

Tant que le mode SINGLE ou FINGERED est activé, les accords exécutés sur la partie accompagnement automatique du clavier seront détectés et reproduits par le système d'accompagnement automatique du PSR-620 même lorsque l'accompagnement est arrêté (à moins que le mode FINGERED "Full" ne soit activé). Dans ce cas, la note basse et les sonorités d'accord sont sélectionnées automatiquement.

Contrôle des pistes d'accompagnement

Le PSR-620 comprend cinq pistes d'accompagnement (RHYTHM 1/2, BASS, CHORD 1/2, PAD et PHRASE 1/2) que vous pouvez contrôler pour modifier "l'orchestration" et par conséquent le son d'ensemble de l'accompagnement. Lorsque vous mettez l'instrument sous tension ou que vous sélectionnez un style d'accompagnement, les pistes RHYTHM 1, CHORD 1 et PHRASE 1 apparaissent sur l'affichage. Les pistes RHYTHM 2, CHORD 2 et PHRASE 2 peuvent être sélectionnées en déplaçant le curseur [◀] ou [▶] de piste en piste lorsqu'il est situé au niveau de l'une des icônes de piste. Si la piste RHYTHM 1 est sélectionnée et que vous déplacez le curseur d'une piste vers la droite, par exemple, le curseur ne se déplacera pas mais "RHYTHM 2" apparaîtra à la place de "RHYTHM 1". Vous pouvez alors modifier les paramètres de la piste RHYTHM 2 comme requis. La même chose se produit avec les pistes CHORD 1 et 2 et les pistes PHRASE 1 et 2.

REMARQUE

- Les icônes de toutes les pistes contenant des données dans une des sections apparaissent chaque fois qu'un style d'accompagnement est sélectionné.

● Ce que contiennent les pistes

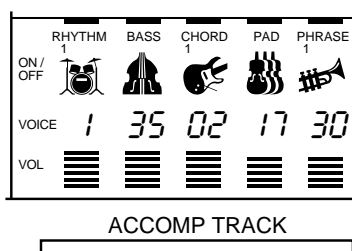

RHYTHM 1&2	Ces deux pistes reproduisent des sonorités de batterie et de percussion.
BASS	Cette piste reproduit toujours une ligne de basse, mais la sonorité change selon le style sélectionné : basse acoustique, basse synthé, tuba, etc..
CHORD 1&2	Ces deux pistes reproduisent l'accompagnement rythmique en accords requis pour chaque style. Vous trouverez ici guitare, piano et autres instruments en accords.
PAD	Cette piste reproduit des accords longs lorsque nécessaire en utilisant des instruments à maintien tels que cordes, orgue, orgue d'accompagnement.
PHRASE 1&2	Ces là que vous trouverez tous les embellissements. Les pistes PHRASE sont utilisées pour des coups de cuivre mordants, des accords arpégés et autres extra qui rendent l'accompagnement plus intéressant.

■ Accompagnement complet/réduit

L'utilisation de la touche [ACCOMP LARGE/SMALL] est la manière la plus simple de contrôler les pistes d'accompagnement. Cette touche permet d'activer et de désactiver la ou les pistes appropriées, ce qui modifie le nombre de parties de l'accompagnement. Lorsque vous avez sélectionné l'accompagnement LARGE et que les pistes d'accompagnement sont activées, leurs icônes apparaissent sur l'affichage à la position appropriée. Lorsque vous avez sélectionné l'accompagnement SMALL, certaines pistes seront désactivées pour le style utilisé et leurs icônes ne seront pas visibles.

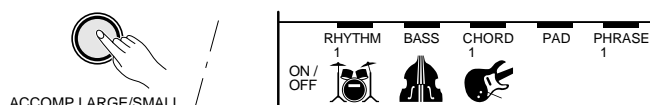

REMARQUES

- L'accompagnement LARGE est automatiquement sélectionné chaque fois que vous sélectionnez un nouveau style.
- Veuillez noter que le nombre des pistes utilisées dépend du style sélectionné et que toutes les pistes ne sont pas toujours activées même lorsque l'accompagnement LARGE a été sélectionné.

■ Assourdissement des pistes individuelles

Le système d'accompagnement automatique du PSR-620 comprend cinq touches de piste qui vous permettent de contrôler l'accompagnement en temps réel. Vous pouvez désactiver (assourdir) ou activer les pistes d'accompagnement en appuyant sur les touches TRACK correspondantes. Lorsqu'une piste est désactivée son icône disparaît de l'affichage.

Les pistes PHRASE 1 et 2 sont activées ou désactivées en même temps en appuyant sur la touche TRACK correspondant à la piste PHRASE. Ceci s'applique également aux pistes RHYTHM 1 et 2 et aux pistes CHORD 1 et 2.

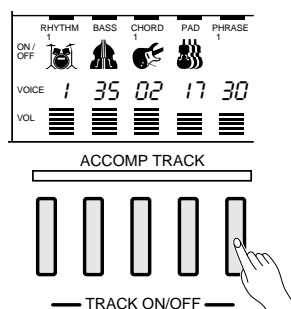

Vous pouvez également désactiver (assourdir) ou activer une piste individuelle en utilisant les touches du curseur pour sélectionner l'icône de la piste voulue (l'icône et le nom de la piste se mettent à clignoter) et en utilisant ensuite les touches [-/NO] et [+ /YES] ou le cadran de données pour activer ou désactiver cette piste. De cette manière, vous pouvez activer ou désactiver indépendamment les pistes RHYTHM 1 et 2. Ceci s'applique également aux pistes PHRASE 1 et 2 et aux pistes CHORD 1 et 2.

■ Changement des voix des pistes d'accompagnement...

Vous pouvez changer la voix reproduite par chaque piste d'accompagnement en utilisant les touches du curseur pour sélectionner le numéro de voix de la piste voulue (le numéro de la voix clignote alors) et en utilisant ensuite les touches [–/NO] ou [+ /YES], les touches numériques ou le cadran de données pour spécifier le numéro voulu. Veuillez noter que les voix GM sont utilisées pour l'accompagnement au lieu des voix de panneau. Les numéros de voix des pistes d'accompagnement sont donc différents de ceux des voix de panneau du PSR-620. Veuillez-vous reporter à la liste des voix GM (voir page 97) pour les noms et numéros de ces voix. Seuls les numéros 1 à 8 peuvent être sélectionnés pour les pistes RHYTHM. Dans ce cas, les numéros 1 à 8 correspondent aux numéros de kit de percussion 129 à 136. Les numéros de voix 01 à 136 peuvent être sélectionnés pour toutes les autres pistes.

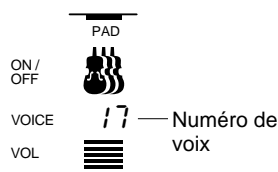

■ Réglage du volume des pistes d'accompagnement

Le volume de chaque piste d'accompagnement peut être réglé de manière à produire un "mixage" idéal entre les pistes. Utilisez les touches du curseur pour sélectionner la barre de volume d'une piste (la barre de volume clignote alors) et utilisez ensuite les touches [–/NO] ou [+ /YES] et le cadran de données pour régler effectivement le volume de cette piste. Plus la barre est courte, plus le volume de la piste correspondante est bas. Pendant la reproduction le segment supérieur de chaque barre de volume reste à la position correspondant au volume maximal de la piste, alors que les segments inférieurs se déplacent en fonction de l'activité de chaque piste.

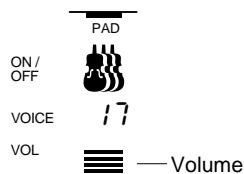

REMARQUES

- Lorsqu'un numéro de style différent est sélectionné, tous les paramètres des pistes d'accompagnement sont remis à leur valeur initiale. Utilisez la **MEMOIRE DE REGISTRATION** (page 43) lorsque vous souhaitez sauvegarder un groupe de réglages afin de pouvoir les rappeler ultérieurement.
- Une fois que vous avez changé une voix ou modifié le volume, vous pouvez appuyer en même temps sur les touches [–/NO] ou [+ /YES] pour rétablir les réglages initiaux.
- Les données de piste modifiées s'appliquent à toutes les parties.
- Pendant l'enregistrement d'un morceau, il n'est pas possible de procéder à l'assourdissement des pistes individuelles, au changement et au réglage du volume des pistes d'accompagnement.

Changement du point de partage de l'accompagnement

1 Sélectionnez la fonction de point de partage de l'accompagnement

Appuyez sur une des touches [FUNCTION], situées à gauche de l'affichage, autant de fois que nécessaire pour amener le curseur de l'affichage vis à vis de "OVERALL" dans la liste de fonctions située à gauche de l'affichage. Utilisez ensuite les touches [▲] et [▼] du curseur pour sélectionner la fonction "AccSpPnt" dans la liste des fonctions du groupe OVERALL.

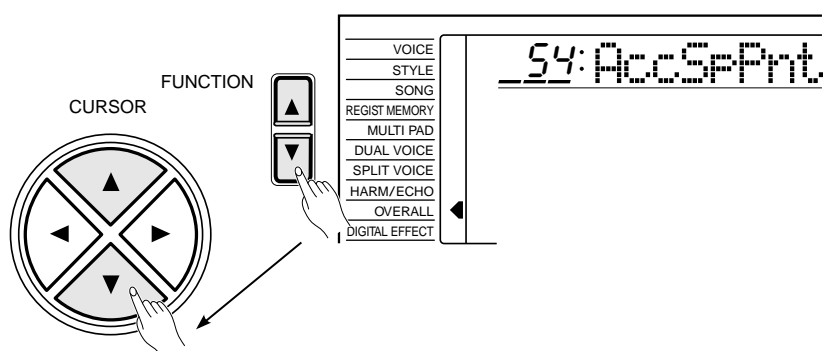

2 Réglez le nouveau point de partage

Appuyez tout simplement sur la touche du clavier que vous voulez assigner au point de partage. Le numéro de cette touche apparaît alors à gauche de "AccSpPnt" sur la ligne supérieure de l'affichage. Vous pouvez également utiliser les touches [−/NO] et [+ /YES], les touches numériques ou le cadran de données pour introduire le numéro de la touche du point de partage. La touche la plus basse du clavier (C1) a le numéro "36", la touche C du milieu (C3) a le numéro "60" alors que la touche la plus haute (C6) a le numéro "96". Le point de partage peut être réglé sur n'importe quelle touche comprise entre 00 et 127, ce qui vous permet de régler le point de partage hors du registre du clavier du PSR-520 pour la réalisation d'applications MIDI.

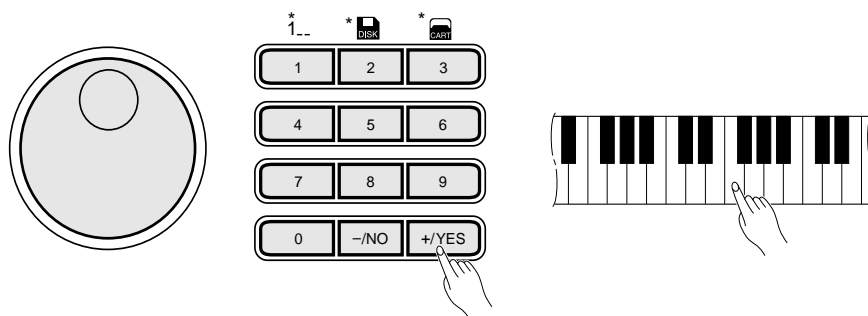

3 Quittez

Appuyez sur la touche [VOICE] ou sélectionnez une fonction différente pour quitter la fonction OVERALL.

REMARQUES

- La touche du point de partage devient la touche la plus haute de la section d'accompagnement automatique du clavier.
- Le point de partage par défaut (54) peut être rappelé à tout moment en appuyant en même temps sur les touches [−/NO] et [+ /YES].

Réglages programmés ONE TOUCH SETTING

La fonction ONE TOUCH SETTING vous permet de sélectionner instantanément les réglages de panneau les plus appropriés au style utilisé. Chaque style (100 styles) comprend quatre variations. Autrement dit, vous disposez de 400 réglages de panneau différents. La fonction ONE TOUCH SETTING règle automatiquement les paramètres suivants :

Liste des paramètres ONE TOUCH SETTING

- Numéro de voix
- Octave
- Panoramique
- Voix DUAL (numéro de voix, volume, octave, niveau réverb, niveau chorus, panoramique)
- Activation/désactivation de DUAL VOICE
- Voix clavier partagé (numéro de voix, volume, octave, niveau réverb, niveau chorus, panoramique, point de partage = 59)
- Volume du clavier
- Niveau Réverb
- Niveau Chorus
- Niveau DSP
- Activation/désactivation Harmonie/Echo
- Niveau DSP
- Activation/désactivation SUSTAIN (panneau)
- Activation/désactivation Réverb
- Activation/désactivation Chorus
- Activation/désactivation DSP
- Activation/désactivation DSP VARIATION
- Numéro de kit MULTI PAD
- Paramètres de style = Défaut
- Début synchronisé = Activé
- Volume accompagnement = 100
- Point de partage accompagnement = 54
- Accompagnement LARGE/SMALL = LARGE
- Tempo = Défaut (du style sélectionné)
- Partie principale MAIN A/B

1 Activez la fonction ONE TOUCH SETTING

Appuyez sur la touche [ONE TOUCH SETTING] pour faire apparaître l'icône "OTS" à côté de l'indicateur BEAT et le chiffre "1" au-dessus de "REGIST" sur l'affichage. Les réglages de panneau appropriés au style sélectionné sont alors automatiquement rappelés.

Les points de l'indicateur BEAT clignotent selon le tempo actuel et le mode de début synchronisé est automatiquement activé.

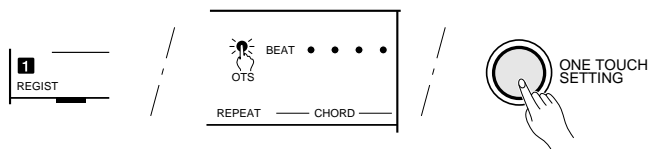

REMARQUES

- Si la fonction ONE TOUCH SETTING est activée alors que le mode d'exécution NORMAL ou SPLIT à été sélectionné, le mode FINGERED sera automatiquement sélectionné.
- Vous pouvez créer des réglages personnels en éditant les données ONE TOUCH SETTING et en les sauvegardant en mémoire de registration, voir page 43.
- "No OTS" apparaît sur l'affichage lorsque le style de disquette ou de Music Cartridge en option utilisé ne contient aucune donnée ONE TOUCH SETTING.

2 Sélectionnez un autre type

Appuyez sur une des touches REGISTRATION MEMORY [2] à [4] pour sélectionner un autre type. Le numéro ONE TOUCH SETTING correspondant apparaît au-dessus de "REGIST" sur l'affichage et l'affichage passe à celui du type sélectionné.

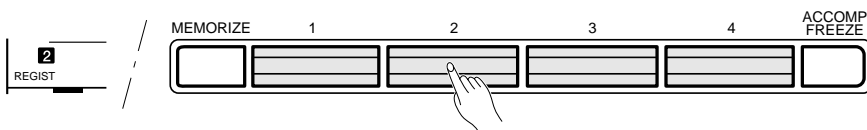

La fonction ONE TOUCH SETTING peut être désactivée en appuyant sur la touche [ONE TOUCH SETTING] une deuxième fois pour faire disparaître l'icône "OTS" de l'affichage.

Mémoire de registration

La fonction de mémoire de registration du PSR-620 peut être utilisée pour sauvegarder 128 jeux complets de réglages de panneau (32 banques, 4 jeux de réglages par banque) que vous pourrez rappeler chaque fois que nécessaire.

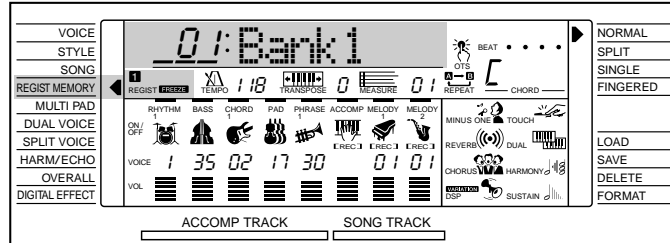

Registration des réglages de panneau

1 Réglez les commandes de manière appropriée

Procédez aux réglages des diverses commandes. Les réglages suivants seront sauvegardés en utilisant la fonction de registration :

● Données sauvegardées par la mémoire de registration

PARAMETRES DE VOIX

- Numéro de voix
- Volume du clavier
- Octave
- Panoramique
- Voix clavier partagé (numéro de voix, volume, octave, niveau Réverb, niveau Chorus, panoramique, point de partage)
- Voix DUAL (numéro de voix, volume, octave, niveau Réverb, niveau Chorus, panoramique)
- Activation/désactivation de DUAL VOICE
- Activation/désactivation toucher dynamique, sensibilité

- Activation/désactivation Harmonie/Echo, type
- Activation/désactivation DSP, DSP (type, niveau de retour)
- Activation/désactivation DSP VARIATION
- Activation/désactivation Réverb
- Activation/désactivation Chorus
- Activation/désactivation SUSTAIN (panneau)
- Niveau Réverb
- Niveau Chorus
- Niveau DSP
- Plage de variation de ton

PARAMETRES D'ACCOMPAGNEMENT

- Mode (NORMAL/SPLIT/SINGLE/FINGERED)
- Numéro de style
- Tempo
- Point de partage (accompagnement)
- Mode de doigté
- Volume de l'accompagnement
- Données de piste (Activation/désactivation des pistes, voix, volume)
- Partie principale MAIN A/B
- Transposition
- Numéro de kit MULTI PAD
- Réverb (type, niveau de retour)
- Chorus (type, niveau de retour)

2 Sélectionnez une banque de registration (si nécessaire)

Vous pouvez sélectionner une des 32 banques de mémoire de registration en utilisant la fonction REGIST MEMORY. Utilisez les touches [FUNCTION] pour amener le curseur de l'affichage vis à vis de "REGIST MEMORY" dans la liste de fonctions située à gauche de l'affichage. Utilisez ensuite les touches [-/NO] et [+ /YES], les touches numériques ou le cadran de données pour sélectionner la banque de mémoire de registration (01 à 32).

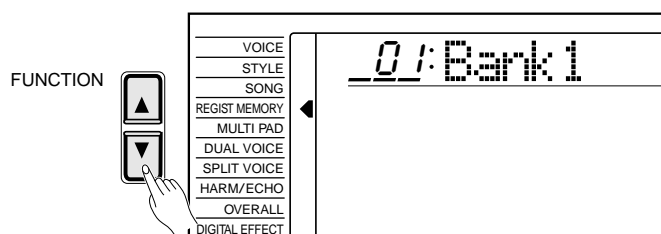

REMARQUE

- La fonction REGIST MEMORY peut être rapidement sélectionnée en maintenant enfoncée la touche [MEMORIZE].

3 Sauvegardez les réglages

Tout en maintenant enfoncée la touche [MEMORIZE], appuyez sur une des touches REGISTRATION MEMORY. Toutes les données précédemment sauvegardées dans la banque sélectionnée seront effacées et remplacées par les nouveaux réglages. Le numéro de mémoire de registration correspondant apparaît sur l'affichage au-dessus de "REGIST".

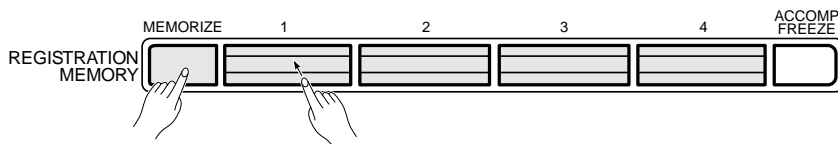

● Donnez un nouveau nom à la banque de registration

Si vous désirez donner un nom descriptif pour faciliter l'identification des banques de registration, procédez de la manière suivante pour introduire ce nom.

Utilisez la touche de curseur [▶] pour amener le curseur à la position du premier caractère (le plus à gauche) du nom de banque de registration indiqué sur l'affichage. Un nom de banque de registration peut comprendre jusqu'à 8 caractères. La position du caractère à introduire ou modifier est sélectionnée en déplaçant le curseur.

Utilisez les touches [-/NO] et [+ /YES] ou le cadran de données pour introduire un des caractères de la liste donnée ci-dessous. Vous pouvez également utiliser les touches numériques pour introduire des chiffres. Pour introduire un caractère souligné à la position du curseur, appuyez sur la touche de curseur [▲]. Pour effacer le caractère situé à la position du curseur, appuyez sur la touche de curseur [▼]. Lorsque vous avez fini d'introduire le nom de banque de registration, amenez le curseur à une position autre que celle du nom de banque de registration pour que le nouveau nom soit mémorisé.

Liste des caractères

ABCDEFGHIJKLMNOPQRSTUVWXYZ
abcdefghijklmnopqrstuvwxyz
0123456789_

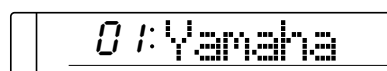

REMARQUE

- Veuillez noter que chaque fois que vous sauvegardez en utilisant une des touches REGISTRATION MEMORY, tous les réglages précédemment sauvegardés en utilisant la même touche seront effacés et remplacés par les nouveaux réglages.

REMARQUE

- Les données de mémoire de registration, y compris le nom de registration, sont conservées en mémoire même lorsque l'instrument est mis hors tension à condition que les piles soient en place ou que l'adaptateur secteur soit branché. Nous vous conseillons, cependant, de sauvegarder sur disquette vos données de registration importantes afin d'en avoir une copie dans le cas où elles seraient accidentellement effacées (voir page 66).

Rappel des réglages de panneau en mémoire de registration

Sélectionnez simplement la banque appropriée de la manière décrite ci-dessus et appuyez ensuite sur la touche REGISTRATION MEMORY voulue pour rappeler à tout moment les réglages en mémoire. Le numéro de mémoire de registration correspondant apparaît sur l'affichage au-dessus de "REGIST". Les nouveaux réglages seront indiqués sur l'affichage.

L'indicateur de la mémoire de registration sélectionnée se met à clignoter dès qu'une modification est apportée aux réglages de panneau. En d'autres termes, lorsqu'un indicateur de mémoire de registration clignote, les réglages de panneau utilisés sont différents des réglages en mémoire.

Aucun indicateur de mémoire de registration n'est visible lorsque le PSR-620 est mis sous tension ou lorsqu'une banque est sélectionnée.

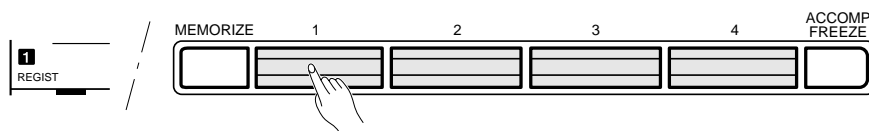
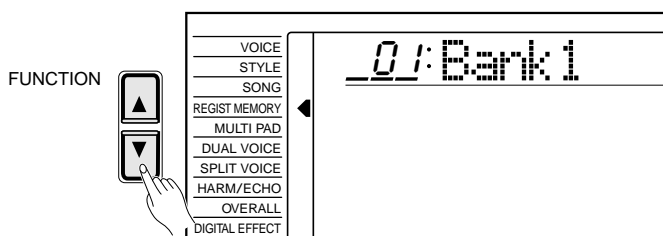

REMARQUES

- Les réglages de registration de disquette et de Music Cartridge peuvent être rappelés de la manière décrite aux pages 63 et 68.
- Si une mémoire de registration est rappelée alors que la fonction ACCOMP FREEZE est activée, le numéro de mémoire de registration clignotera.
- La banque de registration 01 peut être rappelée à tout moment en appuyant en même temps sur les touches [-/NO] et [+ /YES].
- Les données de mémoire de registration ne peuvent pas être rappelées lorsque la fonction ONE TOUCH SETTING est activée.

La fonction ACCOMP FREEZE

Lorsque la fonction ACCOMP FREEZE est activée, les paramètres d'accompagnement énumérés ci-avant ne seront pas modifiés lorsqu'une mémoire de registration est rappelée. Ceci vous permet de rappeler d'autres réglages de mémoire de registration lorsque vous utilisez l'accompagnement automatique sans perturber l'accompagnement. La fonction ACCOMP FREEZE est activée et désactivée en appuyant sur la touche [ACCOMP FREEZE]. L'indicateur "FREEZE" apparaît dans la zone "REGIST" de l'affichage lorsque cette fonction est activée.

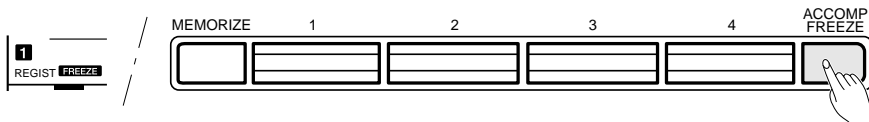

REMARQUES

- La fonction ACCOMP FREEZE reste activée même si une autre banque de registration est sélectionnée.
- Lorsque vous rappelez les réglages d'une mémoire de registration pendant l'enregistrement ou la reproduction d'un morceau, seuls les réglages des paramètres de voix pourront être rappelés, et ce, même si la fonction ACCOMP FREEZE est désactivée.

Enregistrement de morceaux

Les pistes SONG TRACK du PSR-620 vous permettent d'enregistrer et de reproduire des morceaux complets, y compris les séquences d'accords créées en utilisant la fonction d'accompagnement automatique et la ligne de mélodie que vous jouez sur le clavier. Les pistes SONG TRACK comprennent une piste ACCOMP pour l'accompagnement et deux pistes MELODY pour la mélodie. Vous pouvez utiliser le numéro 26 pour enregistrer vos propres morceaux (morceau personnel). Un seul morceau à la fois peut être sauvegardé dans la mémoire interne du PSR-620, mais vous pouvez sauvegarder vos morceaux sur disquette (jusqu'à 100 par disquette, le nombre exact dépendant du volume des données de morceau) et les charger ensuite chaque fois que vous souhaitez les reproduire (voir page 66).

REMARQUES

- Les matériaux enregistrés sur les pistes SONG TRACK seront conservés en mémoire, même lorsque l'instrument est mis hors tension, à condition que des piles soient en place ou que l'adaptateur secteur soit branché. Nous vous conseillons, cependant, de sauvegarder sur disquette vos données de morceau importantes afin d'en avoir une copie dans le cas où elles seraient accidentellement effacées.
- Les données enregistrées seront perdues si, pendant l'enregistrement, l'instrument est mis hors tension, l'adaptateur secteur est débranché ou les piles se vident.
- Un maximum de 1500 notes environ peuvent être enregistrées sur les pistes MELODY et un maximum de 750 accords environ sur la piste ACCOMP.

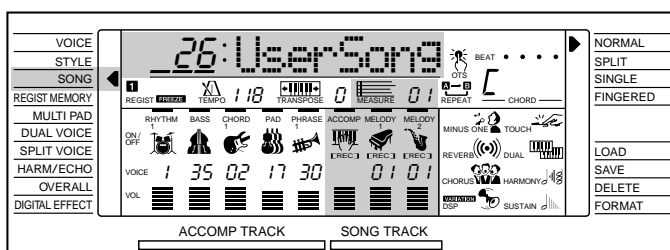

Enregistrement d'une piste de mélodie

Les pistes de mélodie SONG TRACK permettent d'enregistrer les données et modes de fonctionnement suivants :

- Activation/désactivation de note
- Niveau Réverb
- Niveau Chorus
- Vitesse
- Niveau DSP (Piste de mélodie 1 uniquement)
- Numéro de voix
- Activation/désactivation Harmonie/Echo, type
- Octave
- Activation/désactivation Réverb
- Panoramique
- Activation/désactivation Chorus
- Activation/désactivation DSP, type DSP (Piste de mélodie 1 uniquement)
- Activation/désactivation DSP VARIATION (Piste de mélodie 1 uniquement)
- Voix DUAL (numéro de voix, volume, octave, niveau Réverb, niveau Chorus, panoramique)
- Activation/désactivation SUSTAIN (panneau (activation/désactivation pédale de sustain)
- Variation de ton
- (Tempo commun aux pistes de mélodie et d'accompagnement)*
- Plage de variation de ton*
- Volume du clavier*

* Enregistré uniquement au début d'un morceau; aucun changement ne peut être effectué pendant l'enregistrement.

1 Sélectionnez le numéro de morceau personnel

Si nécessaire, utilisez les touches [FUNCTION] pour sélectionner la fonction "SONG" et utilisez ensuite les touches [-/NO] et [+ /YES], les touches numériques ou le cadran de données pour sélectionner le numéro de morceau "26" (le numéro de morceau utilisateur).

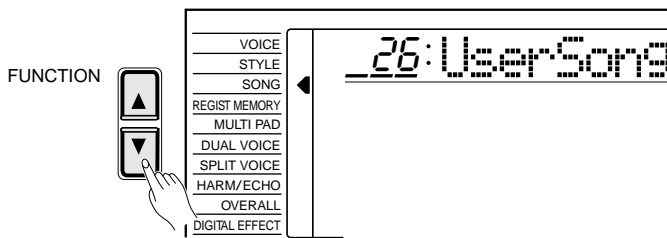

2 Sélectionnez une voix et réglez les paramètres de voix

Sélectionnez la voix avec laquelle vous voulez enregistrer et réglez ensuite les effets numériques et autres paramètres nécessaires.

3 Activez le mode prêt à l'enregistrement de piste de mélodie SONG TRACK

Appuyez sur la touche SONG [REC]. Le témoin de la touche [REC] se met à clignoter et "REC" apparaît sur l'affichage sous la piste MELODY 1 pour indiquer que le PSR-620 est prêt à enregistrer. A ce stade, les crochets clignent sur l'affichage sous MELODY 1 et MELODY 2 pour indiquer que vous pouvez sélectionner l'une ou l'autre de ces pistes pour l'enregistrement. Utilisez les touches [-/NO] et [+ /YES] ou le cadran de données pour sélectionner la piste de mélodie que vous utiliserez pour l'enregistrement ("REC" apparaît sous la piste sélectionnée).



Les quatre points de l'indicateur BEAT se mettent à clignoter pour indiquer le tempo. Si la fonction "Metronom" du groupe de fonctions OVERALL a été activée, le son du métronome indiquera également le tempo (page 80).

REMARQUE

- Vous ne pouvez pas enregistrer en mode clavier partagé. Le mode NORMAL est automatiquement sélectionné lorsque le mode prêt à l'enregistrement de morceau est activé.

REMARQUES

- Si une piste SONG ACCOMP précédemment enregistrée est activée (l'icône de piste SONG ACCOMP est visible), il est possible de l'écouter tout en enregistrant une piste de mélodie. Si vous ne souhaitez pas écouter la piste ACCOMP pendant que vous enregistrez, amenez le curseur sur l'icône de la piste ACCOMP et appuyez sur la touche [-/NO] pour la désactiver.
- Si vous sélectionnez un numéro de morceau autre qu'un numéro personnel après avoir activé le mode prêt à l'enregistrement, le numéro de morceau 26 sera alors automatiquement sélectionné.
- Le volume de la piste de mélodie est le même que celui du clavier, voir page 77.
- Vous ne pouvez enregistrer qu'une seule piste de mélodie à la fois.
- Le mode prêt à l'enregistrement de la piste de mélodie peut être désactivé en appuyant sur la touche [REC].
- Lorsque le mode prêt à l'enregistrement est activé le numéro de mesure est automatiquement ramené à 01. (L'enregistrement ne peut pas commencer à partir de la mesure spécifiée).

Enregistrement de morceaux

4 Enregistrez

L'enregistrement commencera dès que vous jouez une note sur le clavier ou que vous appuyez sur la touche SONG [PLAY/STOP]. Les points de l'indicateur BEAT indiquent le temps de la même manière que pour l'accompagnement automatique. MEASURE indique également le numéro de la mesure. Le témoin de la touche [REC] reste allumé de façon continue une fois que l'enregistrement a commencé.

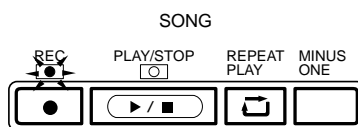
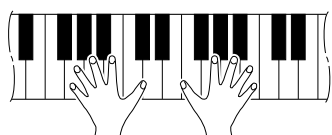

REMARQUES

- Chaque fois que vous procédez à un enregistrement en utilisant la mémoire SONG, les matériaux précédemment enregistrés sur la même piste seront effacés.
- Si vous lancez l'enregistrement en appuyant sur la touche [PLAY/STOP], rien ne sera enregistré tant que vous ne jouez pas sur le clavier.
- Les données des pistes de mélodie peuvent être effacées en appuyant sur la touche [PLAY/STOP] pour lancer l'enregistrement et pour arrêter sans jouer sur le clavier (opération d'effacement des données de mélodie).
- L'enregistrement est effectué par incréments de 1 mesure. Si vous arrêtez l'enregistrement au milieu d'une mesure, l'enregistrement continuera automatiquement jusqu'à la fin de cette mesure.
- Lorsque la mémoire SONG devient pleine pendant l'enregistrement, "Full" apparaît sur l'affichage et l'enregistrement s'arrête.
- Si vous souhaitez réenregistrer la piste de mélodie pour laquelle "Full" est apparu sur l'affichage pendant l'enregistrement, exécuter l'opération d'effacement des données de mélodie (voir ci-dessus) avant d'enregistrer.
- Seuls les numéros de voix de la fonction VOICE sont indiqués sur l'affichage des pistes de mélodie (le numéro des voix DUAL n'est pas indiqué).

5 Arrêtez l'enregistrement

Arrêtez l'enregistrement en appuyant sur la touche SONG [PLAY/STOP]. Le témoin de la touche [REC] s'éteint et le numéro de mesure revient à "01" sur l'affichage.

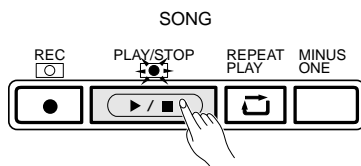

Le numéro de voix de la piste de mélodie et les réglages de volume apparaissent sur l'affichage.

Enregistrement de l'accompagnement avec ou sans mélodie

La piste d'accompagnement SONG TRACK permet d'enregistrer les données et modes de fonctionnement suivants:

- Changements de partie
- Numéro de style*
- Modifications apportées à la piste d'accompagnement* (activation/désactivation de la piste, numéro de voix, volume)
- Volume de l'accompagnement*
- Changements d'accords, mesure
- Type de Réverb
- Type de Chorus

* Enregistré uniquement au début d'un morceau; aucune modification ne peut être effectuée pendant l'enregistrement.

1 Sélectionnez le numéro de morceau personnel

Si nécessaire, utilisez les touches [FUNCTION] pour sélectionner la fonction "SONG" et utilisez ensuite les touches [-/NO] et [+ /YES], les touches numériques ou le cadran de données pour sélectionner le numéro de morceau "26" (le numéro de morceau utilisateur).

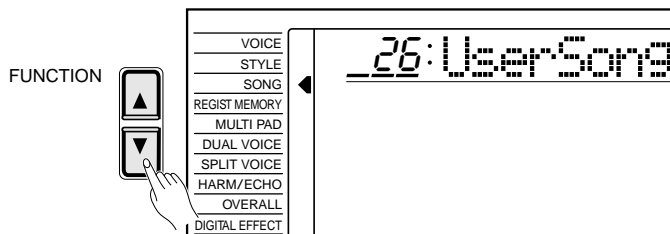

2 Sélectionnez le mode SINGLE ou FINGERED et un style

Sélectionnez le mode SINGLE ou FINGERED (page 30) et un style d'accompagnement approprié au type de musique que vous souhaitez enregistrer. Si nécessaire, sélectionnez également le mode de doigté FINGERED que vous souhaitez utiliser.

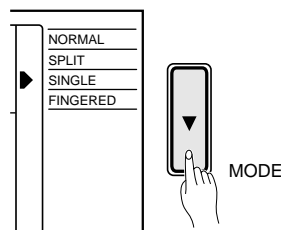

3 Activez le mode prêt à l'enregistrement des pistes de mélodie/accompagnement SONG TRACK

Appuyez sur la touche SONG [REC]. Le témoin de la touche [REC] se met à clignoter et "REC" apparaît sur l'affichage sous les pistes ACCOMP et MELODY 1 pour indiquer que le PSR-620 est prêt à enregistrer. A ce stade, les crochets clignotent sur l'affichage sous MELODY 1 et MELODY 2 pour indiquer que vous pouvez sélectionner l'une ou l'autre de ces pistes pour l'enregistrement. Utilisez les touches [-/NO] et [+ /YES] ou le cadran de données pour sélectionner la piste de mélodie que vous utiliserez pour l'enregistrement, ou pour en sélectionner aucune si vous souhaitez n'enregistrer que la piste ACCOMP ("REC" apparaît sous la piste sélectionnée).

Les quatre points de l'indicateur BEAT se mettent à clignoter pour indiquer le tempo. Si la fonction "Metronom" du groupe de fonctions OVERALL a été activée, le son du métronome indiquera également le tempo (page 80).

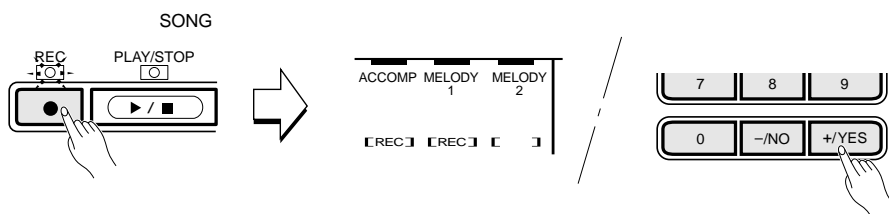

REMARQUES

- Lorsqu'une piste MELODY précédemment enregistrée est activée (son icône est visible), il est possible de l'écouter tout en enregistrant. Si vous ne souhaitez pas écouter cette piste pendant que vous enregistrez, amenez le curseur sur son icône et appuyez sur la touche [-/NO] pour la désactiver.
- Le volume de la piste d'accompagnement est le même que celui de l'accompagnement automatique, voir page 79.
- Lorsque le mode prêt à l'enregistrement est activé le numéro de mesure est automatiquement ramené à 01. (L'enregistrement ne peut pas commencer à partir de la mesure spécifiée).

4 Enregistrez

L'enregistrement commencera dès que vous jouez un accord sur la section d'accompagnement automatique du clavier. Si vous avez sélectionné une piste de mélodie pour l'enregistrer en même temps que la piste d'accompagnement, le fait de jouer une note sur la partie droite du clavier lancera également l'enregistrement. Le témoin de la touche [REC] reste allumé de façon continue une fois que l'enregistrement a commencé.

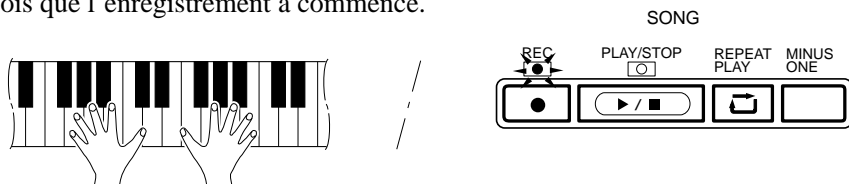

Vous pouvez également lancer l'enregistrement en appuyant sur la touche ACCOMPANIMENT CONTROL [START/STOP]. Dans ce cas, le rythme commence seul sans accompagnement en accords et basses jusqu'à ce que vous jouiez le premier accord sur la section d'accompagnement automatique du clavier.

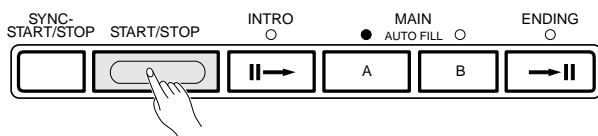

REMARQUES

- Chaque fois que vous procédez à un enregistrement en utilisant la mémoire SONG, les matériaux précédemment enregistrés sur la même piste seront effacés.
- Lorsque la mémoire SONG devient pleine pendant l'enregistrement, "Full" apparaît sur l'affichage et l'enregistrement s'arrête.
- L'enregistrement est effectué par incréments de 1 mesure. Si vous arrêtez l'enregistrement au milieu d'une mesure, l'enregistrement continuera automatiquement jusqu'à la fin de cette mesure.
- Si vous lancez l'enregistrement de la piste ACCOMP en appuyant sur la touche [PLAY/STOP], aucune donnée d'accord ne sera enregistrée tant que vous ne jouez pas sur le clavier.

Jouez les accords voulus sur la section d'accompagnement automatique du clavier. Si vous avez également sélectionné une piste de mélodie pour l'enregistrement, jouez la mélodie sur la partie droite du clavier. Le numéro de mesure indiqué par MEASURE sur l'affichage augmente au fur et à mesure de l'enregistrement.



5 Arrêtez l'enregistrement

Arrêtez l'enregistrement en appuyant sur la touche SONG [PLAY/STOP] ou sur la touche AUTO ACCOMPANIMENT [START/STOP]. Vous pouvez également arrêter l'enregistrement avec un fin automatique en appuyant sur la touche AUTO ACCOMPANIMENT [ENDING]. Le témoin de la touche [REC] s'éteint et le numéro de mesure revient à "01" sur l'affichage.

Le réglage de volume de la piste ACCOMP est indiqué sur l'affichage.

● Donnez un nouveau nom à votre morceau

Si vous désirez donner un nom descriptif à votre morceau personnel (numéro de morceau 26), procédez de la manière suivante pour introduire ce nom.

Utilisez la touche de curseur [▶] pour amener le curseur à la position du premier caractère (le plus à gauche) du nom de morceau indiqué sur l'affichage. Un nom de morceau peut comprendre jusqu'à 8 caractères. La position du caractère à introduire ou modifier est sélectionnée en déplaçant le curseur.

Utilisez les touches [-/NO] et [+ /YES] ou le cadran de données pour introduire un des caractères de la liste donnée ci-dessous. Vous pouvez également utiliser les touches numériques pour introduire des chiffres. Pour introduire un caractère souligné à la position du curseur, appuyez sur la touche de curseur [▲]. Pour effacer le caractère situé à la position du curseur, appuyez sur la touche de curseur [▼]. Lorsque vous avez fini d'introduire le nom du morceau, amenez le curseur à une position autre que celle du nom de morceau pour que le nouveau nom soit mémorisé.

Liste des caractères

ABCDEFGHIJKLMNOPQRSTUVWXYZ
abcdefghijklmnopqrstuvwxyz
0123456789_



6 Sauvegardez votre morceau sur disquette

Lorsque vous avez fini d'enregistrer votre morceau, ou que vous avez terminé votre enregistrement du jour, sauvegardez-le sur disquette de la manière décrite à la page 66. C'est une bonne habitude à prendre car elle vous évitera de perdre accidentellement des données importantes.



- Les données de mémoire SONG, y compris le nom, sont conservées en mémoire même lorsque l'instrument est mis hors tension à condition que les piles soient en place ou que l'adaptateur secteur soit branché.

Reproduction de la mélodie et de l'accompagnement

1 Sélectionnez le numéro de morceau personnel

Si nécessaire, utilisez les touches [FUNCTION] pour sélectionner la fonction "SONG" et utilisez ensuite les touches [-/NO] et [+ /YES], les touches numériques ou le cadran de données pour sélectionner le numéro "26" (le numéro de morceau utilisateur) contenant le morceau que vous avez enregistré.

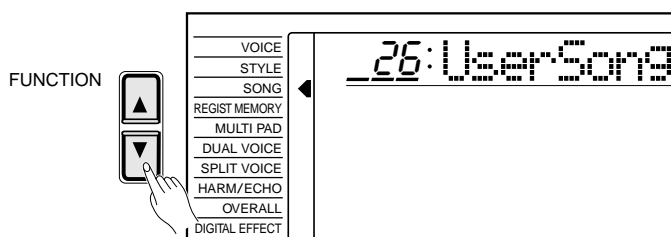

2 Lancez la reproduction

La reproduction commencera dès que vous appuyez sur la touche SONG [PLAY/STOP]. Si nécessaire, vous pouvez activer ou désactiver la piste ACCOMP et les pistes MELODY pendant la reproduction.

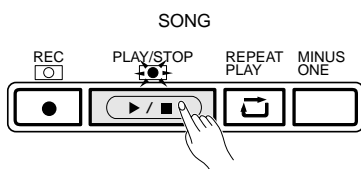

3 Jouez en même temps si vous le souhaitez

Vous pouvez jouer sur le clavier si vous le souhaitez. Vous pouvez également modifier le tempo pendant la reproduction.

4 Arrêter la reproduction

La reproduction de la mélodie et de l'accompagnement s'arrêtera automatiquement lorsque toutes les données enregistrées ont été reproduites. Vous pouvez également arrêter la reproduction à tout moment en appuyant sur la touche SONG [PLAY/STOP].

REMARQUES

- Vous pouvez également lancer la reproduction à partir d'une mesure spécifiée (voir page 53).
- Les pistes individuelles peuvent être désactivées (assourdis) ou activées en utilisant les touches du curseur pour sélectionner l'icône de la piste voulue (l'icône et le nom de la piste se mettent alors à clignoter) et en utilisant ensuite les touches [-/NO] et [+ /YES] ou le cadran de données pour activer ou désactiver ces pistes. Lorsqu'une piste est assourdie son icône disparaît de l'affichage.
- Le mode NORMAL est automatiquement sélectionné lorsque vous lancez la reproduction SONG.
- Les données de voix et de volume peuvent être modifiées pendant la reproduction, voir plus loin les instructions données sous le titre "Modification des données de voix et de volume".
- Lorsque la reproduction de morceau est arrêtée, le type d'effet DSP change automatiquement en fonction de la voix sélectionnée alors que les types d'effet Réverb et Chorus changent en fonction du style sélectionné.
- Les données de morceau personnel peuvent être chargées dans l'emplacement de mémoire de morceau personnel du PSR-620 (numéro de morceau 26) pour être reproduites. Les instructions de chargement des données de morceau à partir d'une disquette sont données à la page 68.

Reproduction à partir d'une mesure donnée

Vous pouvez lancer la reproduction d'un morceau à partir de n'importe quelle mesure, à condition que le numéro de mesure spécifié soit dans la plage des numéros de mesure déjà enregistrés.

1 Sélectionnez le paramètre MEASURE

Lorsque ni l'enregistrement, ni la reproduction ne sont en cours, utilisez les touches du curseur pour sélectionner le paramètre MEASURE sur l'affichage.



2 Introduisez le numéro de mesure voulu

Utilisez les touches [-/NO] et [+ /YES], les touches numériques ou le cadran de données pour introduire le numéro de mesure voulu.

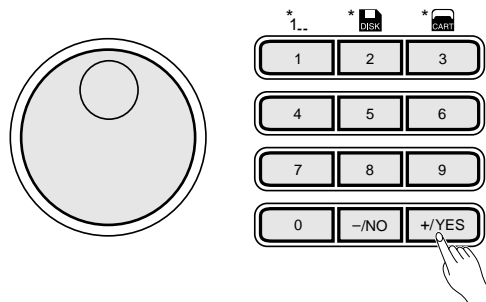

REMARQUE

- Les nombres à trois chiffres sont introduits en maintenant la touche numérique [1] ou [2] enfoncée jusqu'à ce que "1" ou "2" apparaisse sur l'affichage à la position des centaines et en introduisant ensuite les deux autres chiffres dans l'ordre.

3 Lancez la reproduction

Vous pouvez maintenant lancer la reproduction à partir du numéro de mesure spécifié.

■ Modification des données de voix et de volume

Pendant la reproduction, vous pouvez modifier le dernier changement de voix des pistes de mélodie en utilisant les touches du curseur pour sélectionner le numéro de voix de la piste que vous souhaitez modifier (le numéro de voix se met à clignoter) et en utilisant ensuite les touches [-/NO] et [+ /YES] ou le cadran de données pour sélectionner le nouveau numéro de voix. Les données seront effectivement modifiées lorsque la touche [PLAY/STOP] est sollicitée, ou lorsque la fin du morceau est atteinte, ou encore lorsque le changement de voix suivant, éventuellement contenu dans les données enregistrées, est atteint. Vous pouvez rappeler le numéro de voix d'origine avant qu'il ne soit effectivement modifié en appuyant en même temps sur les touches [-/NO] et [+ /YES]. Tous les autres changements de voix éventuellement contenus dans les données enregistrées se produiront aux moments appropriés.

Le volume de chaque piste peut être modifié pendant la reproduction en procédant de la même manière. Utilisez les touches du curseur pour sélectionner la barre de volume de la piste que vous souhaitez modifier (la barre de volume se met à clignoter) et utilisez ensuite les touches [-/NO] et [+ /YES] ou le cadran de données pour régler le volume maximal de la piste de manière appropriée. Plus la barre est courte, plus le volume est bas. Les données de volume seront effectivement modifiées lorsque la touche [PLAY/STOP] est sollicitée, ou lorsque la fin du morceau est atteinte. Vous pouvez rappeler le volume d'origine avant qu'il ne soit effectivement modifié en appuyant en même temps sur les touches [-/NO] et [+ /YES]. Les nouvelles données de volume sont écrites au début de la piste et elles affectent donc toute la piste.

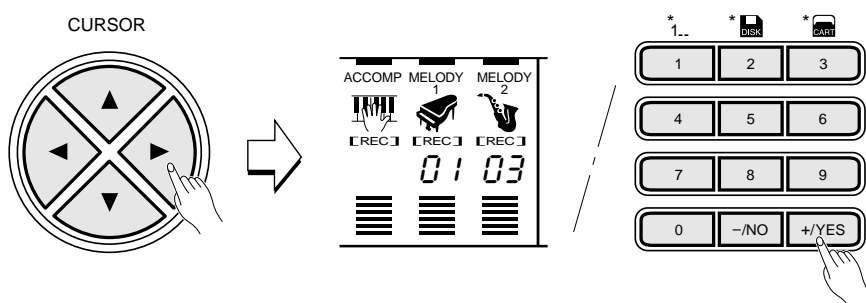

REMARQUES

- La voix DUAL changera automatiquement lorsque vous changez la voix d'une des pistes de mélodie.
- Les données de voix et de volume ne peuvent être modifiées que pour des morceaux que vous avez enregistrés vous-même.

■ Effacement des pistes SONG TRACK

Toutes les données des pistes ACCOMP, MELODY 1 et MELODY 2 du morceau personnel (numéro 26) peuvent être entièrement effacées en appuyant sur la touche [MINUS ONE] tout en maintenant enfoncée la touche [REC] et en appuyant ensuite sur la touche [+ /YES] en réponse à l'invite de confirmation "Clear?" apparaissant sur l'affichage (appuyez sur la touche [-/NO] si vous décidez de ne pas effacer les données).

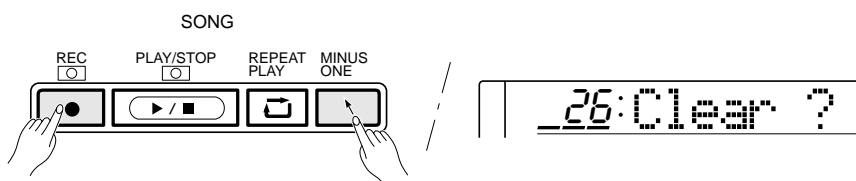

REMARQUES

- Vous ne pouvez effacer que des morceaux enregistrés par vous-même.
- Le numéro de morceau personnel 26 sera automatiquement sélectionné si vous sélectionnez un numéro de morceau d'origine lorsque le mode d'effacement de morceau est activé.



Les Multi Pads

Les MULTI PADS du PSR-620 peuvent être utilisés pour reproduire 84 courtes séquences mélodiques ou rythmiques préenregistrées que vous pouvez utiliser pour donner plus d'impact et de variété à ce que vous jouez sur le clavier. Certaines phrases seront reproduites exactement comme elles ont été enregistrées, alors que d'autres, du type à "concordance d'accord", seront automatiquement transposées sur les accords joués en utilisant la fonction d'accompagnement automatique du PSR-620.

Les MULTI PADS du PSR-620 peuvent également être utilisés pour enregistrer de courtes séquences mélodiques ou rythmiques, des variations de percussion ou de simples sonorités de percussion que vous pourrez reproduire à tout moment en appuyant simplement sur le pad approprié. Vous pouvez utiliser le numéro de kit MULTI PAD 22 pour vos créations personnelles (kits de pad personnels). Un seul ensemble de données MULTI PAD peut être sauvegardé à la fois dans la mémoire interne du PSR-620, mais vous pouvez sauvegarder autant d'ensembles MULTI PAD que vous souhaitez sur disquette et les charger ensuite chaque fois que vous en avez besoin (voir page 66).

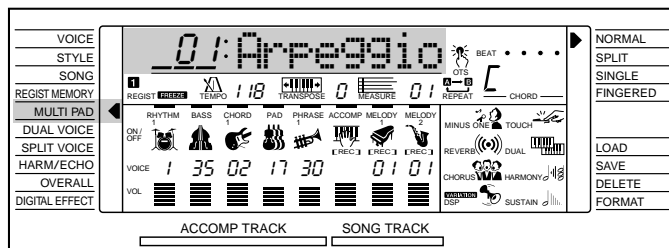

Reproduction des kits MULTI PADS

Le PSR-620 compte 21 kits MULTI PADS, chacun contenant un jeu complet de 4 phrases MULTI PADS, soit un total de 84 phrases. Avant de pouvoir utiliser les multi pads vous devez sélectionner le kit MULTI PAD que vous souhaitez utiliser en procédant de la manière suivante.

1 Sélectionnez la fonction MULTI PAD

Pour sélectionner un kit MULTI PAD, sélectionnez d'abord la fonction MULTI PAD en appuyant sur une des touches [FUNCTION] de manière à amener le curseur de l'affichage vis à vis de "MULTI PAD" dans la liste de fonctions située à gauche de l'affichage.

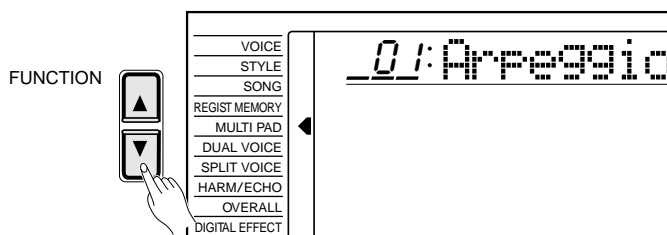

REMARQUES

- La liste complète des assignations MULTI PAD est donnée à la page 56.
- La fonction MULTI PAD peut être rapidement sélectionnée en maintenant enfoncée la touche [REC/END].

2 Sélectionnez un numéro de kit MULTI PAD

Utilisez les touches [-/NO] et [+ /YES], les touches numériques ou le cadran de données pour sélectionner un des 21 kits MULTI PADS disponibles.

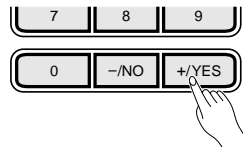

REMARQUE

- Un seul ensemble de données MULTI PAD peut être chargé à la fois dans l'emplacement de mémoire de kit MULTI PAD personnel du PSR-620 (kit MULTI PAD numéro 22) et peut être utilisé de la même manière que les 21 kits MULTI PAD d'origine. Les instructions de chargement des données MULTI PAD à partir d'une disquette sont données à la page 68.

3 Reproduisez le kit MULTI PAD

Appuyez simplement sur une touche MULTI PADS pour reproduire à tout moment la phrase correspondante. La reproduction MULTI PAD commence dès que vous appuyez sur la touche. Vous pouvez même reproduire deux, trois ou quatre multi pads en même temps. Vous pouvez également créer un effet "d'échantillons redéclenché" en appuyant plusieurs fois de suite sur un pad avant que la reproduction de son contenu soit terminée.

Les voix MULTI PAD sont indépendantes des voix sélectionnées pour l'exécution au clavier. Vous pouvez, par exemple, jouer avec une voix de piano pendant que le MULTI PAD joue des cuivres.

Lorsqu'une phrase MULTI PAD du type à "concordance d'accord" est reproduite, cette phrase sera automatiquement transposée sur les accords joués en utilisant la fonction d'accompagnement automatique du PSR-620.

La reproduction MULTI PAD peut être arrêtée en appuyant sur la touche MULTI PADS [TERMINATE].

REMARQUE

- La vitesse de reproduction MULTI PAD est déterminée par le TEMPO sélectionné.

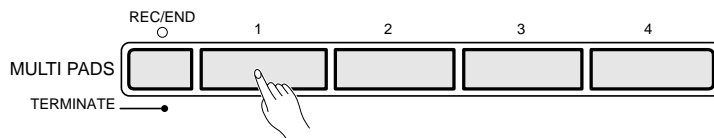

● Les kits MULTI PADS

Kit	Concordanced'accord			
	Pad1	Pad2	Pad3	Pad4
01 Arpeggio	○	○	○	○
02 Brass Hit	○	○	○	○
03 Synth Arpeggio	○	○	○	○
04 Pianist	○	○	○	○
05 Fanfare	-	-	-	○
06 Synth SFX	○	○	○	○
07 Wet Synth	○	○	○	○
08 Synth Sound	○	○	○	○
09 Human Vox	○	○	○	○
10 Twinkle	○	○	○	○
11 Open Air	-	-	-	-

Kit	Concordanced'accord			
	Pad1	Pad2	Pad3	Pad4
12 Guitar Play	○	○	○	○
13 Drum Flam1	-	-	-	-
14 Drum Flam2	-	-	-	-
15 Drum Kit	-	-	-	-
16 Conga & Vibraslap	-	-	-	-
17 Timbales	-	-	-	-
18 Latin Percussion1	-	-	-	-
19 Rock Drum	-	-	-	-
20 Latin Percussion2	-	-	-	-
21 Drum Fill	-	-	-	-

Enregistrement des MULTI PADS

Les MULTI PADS permettent d'enregistrer les données suivantes:

- Activation/désactivation de note
- Vitesse
- Numéro de voix
- Octave
- Panoramique
- Activation/désactivation de DUAL VOICE, Voix DUAL (numéro de voix, volume, octave, niveau Réverb, niveau Chorus, panoramique)
- Volume du clavier*
- Niveau Réverb
- Niveau Chorus
- Activation/désactivation Harmonie/Echo, type
- Activation/désactivation Réverb
- Activation/désactivation Chorus
- Variation de ton
- Plage de variation de ton*
- Activation/désactivation SUSTAIN (panneau) (activation/désactivation pédale de sustain)

* Enregistré uniquement au début d'une phrase; aucun changement ne peut être effectué pendant l'enregistrement.

REMARQUES

- Les données MULTI PADS enregistrées (données de multi pads personnels) sont conservées en mémoire même lorsque l'instrument est mis hors tension à condition que les piles soient en place ou que l'adaptateur secteur soit branché.
- Les données enregistrées seront perdues si, pendant l'enregistrement, l'instrument est mis hors tension, l'adaptateur secteur est débranché ou les piles se vident.
- Un maximum de 200 notes environ (pour le kit Multi Pad personnel) peuvent être enregistrées par le PSR-620.

1 Sélectionnez la fonction MULTI PAD

Pour sélectionner un kit Multi Pad, sélectionnez d'abord la fonction MULTI PAD en appuyant sur une des touches [FUNCTION] de manière à amener le curseur triangulaire de l'affichage vis à vis de "MULTI PAD" dans la liste de fonctions située à gauche de l'affichage.

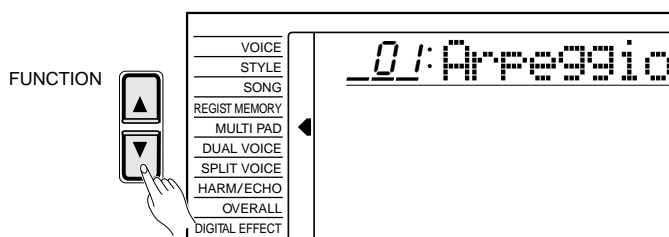

REMARQUE

- La fonction MULTI PAD peut être rapidement sélectionnée en maintenant enfoncée la touche [REC/END].

2 Sélectionnez le numéro de kit Multi Pad personnel

Utilisez les touches [-/NO] et [+ /YES], les touches numériques ou le cadran de données pour sélectionner le kit Multi Pad "22" (numéro de kit Multi Pad personnel).

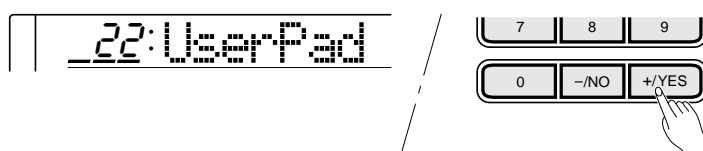

3 Sélectionnez une voix et autres paramètres

Sélectionnez une voix et les paramètres associés que vous souhaitez enregistrer avec les Multi Pads. Vous pouvez également régler le tempo de manière à faciliter l'enregistrement.

Si vous sélectionnez une voix accordable pour enregistrer, les données seront automatiquement transposées en fonction des accords joués par l'accompagnement automatique ("concordance d'accord").

4 Activez le mode prêt à l'enregistrement Multi Pad

Appuyez sur une des touches MULTI PADS [1] à [4] tout en maintenant enfoncée la touche [REC/END]. Le témoin de la touche [REC/END] se met à clignoter pour indiquer que le mode prêt à l'enregistrement a été activé.

Les quatre points de l'indicateur BEAT se mettent à clignoter pour indiquer le tempo. Si la fonction "Metronom" du groupe de fonctions OVERALL a été activée, le son du métronome indiquera également le tempo (page 80).

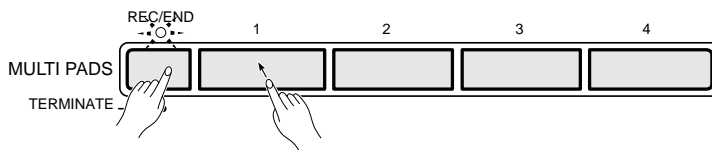

REMARQUES

- Vous ne pouvez pas enregistrer en modes SPLIT/SINGLE/FINGERED. Le mode NORMAL sera automatiquement sélectionné lorsque le mode prêt à l'enregistrement Multi Pad est activé.
- Le numéro de kit Multi Pad personnel 22 sera automatiquement sélectionné si vous sélectionnez un numéro de kit Multi Pad d'origine lorsque vous activez le mode prêt à l'enregistrement.
- Le volume d'enregistrement des multi pads dépend du réglage de volume du clavier, voir page 77.
- La touche [DSP] ne fonctionne pas en mode prêt à l'enregistrement et en mode d'enregistrement Multi Pad. De plus, DSP sera automatiquement désactivé lorsque le mode prêt à l'enregistrement Multi Pad est activé.

5 Enregistrez

Jouez une courte séquence. Pendant l'enregistrement le témoin de la touche [REC/END] reste allumé et les points de l'indicateur BEAT indiquent le tempo.

Pour pouvoir reproduire les données enregistrées avec "concordance d'accord", enregistrez toutes les phrases sur CM7. Le son sera correctement transposé en cas de reproduction en utilisant la fonction d'accompagnement automatique.

REMARQUES

- Chaque fois que vous enregistrez un Multi Pad, toutes les données précédemment enregistrées avec le même Multi Pad seront effacées et remplacées par les nouvelles données.
- Lorsque la mémoire Multi Pad devient pleine pendant l'enregistrement l'indication "Full" apparaît sur l'affichage et l'enregistrement s'arrête.

6 Arrêtez l'enregistrement

Arrêtez l'enregistrement en appuyant sur la touche [REC/END]. Le témoin de la touche [REC/END] s'éteint alors.

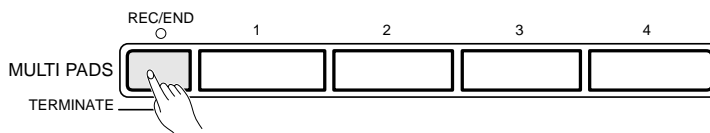

7 Reproduisez les Multi Pads

Appuyez sur n'importe quel Multi Pad. Les données enregistrées seront reproduites de la même manière que les données d'origine.

● Donnez un nouveau nom à votre kit Multi Pad

Si vous désirez donner un nom descriptif à votre kit Multi Pad personnel (numéro "22"), procédez de la manière suivante pour introduire ce nom.

Utilisez la touche de curseur [▶] pour amener le curseur à la position du premier caractère (le plus à gauche) du nom de kit Multi Pad indiqué sur l'affichage. Un nom de kit Multi Pad peut comprendre jusqu'à 8 caractères. La position du caractère à introduire ou modifier est sélectionnée en déplaçant le curseur.

Utilisez les touches [-/NO] et [+ /YES] ou le cadran de données pour introduire un des caractères de la liste donnée ci-dessous. Vous pouvez également utiliser les touches numériques pour introduire des chiffres. Pour introduire un caractère souligné à la position du curseur, appuyez sur la touche de curseur [▲]. Pour effacer le caractère situé à la position du curseur, appuyez sur la touche de curseur [▼]. Lorsque vous avez fini d'introduire le nom du kit Multi Pad, amenez le curseur à une position autre que celle du nom de kit Multi Pad pour que le nouveau nom soit mémorisé.

Liste des caractères

```

ABCDEFGHIJKLMN OPQRSTUVWXYZ
abcdefghijklmnopqrstuvwxyz
0123456789_
    
```

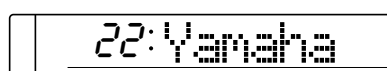

- Les données de mémoire MULTI PAD, y compris le nom, sont conservées en mémoire même lorsque l'instrument est mis hors tension à condition que les piles soient en place ou que l'adaptateur secteur soit branché.

8 Sauvegardez vos données MULTI PAD sur disquette

Lorsque vous avez fini d'enregistrer vos données MULTI PAD, sauvegardez-les sur disquette de la manière décrite à la page 66. C'est une bonne habitude à prendre car elle vous évitera de perdre accidentellement des données importantes.

Utilisation des "Music Cartridge"

Le PSR-620 est pourvu d'une fente d'introduction pouvant recevoir une Music Cartridge Yamaha préprogrammée contenant des données de style, de morceau et/ou de registration. Une Music Cartridge vous est offerte avec le PSR-620. D'autres sont disponibles auprès de votre distributeur Yamaha.

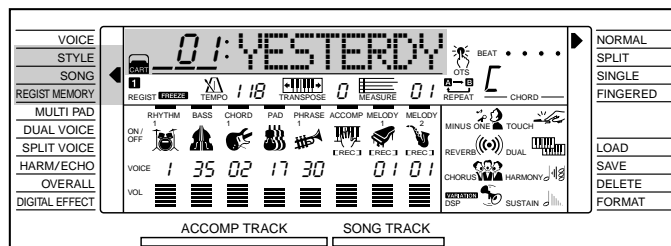

■ Mise en place d'une Music Cartridge

L'instrument étant hors tension, introduisez la Music Cartridge dans la fente d'introduction comme illustré et appuyez jusqu'à ce que la Music Cartridge soit fermement en place (comme indiqué sur l'illustration). La forme de la Music Cartridge est telle qu'elle ne peut être introduite dans la fente que dans un sens : n'essayez jamais de la forcer si elle est dans le mauvais sens. Remettez l'instrument sous tension une fois la Music Cartridge en place.

Le repère triangulaire sur l'avant de la Music Cartridge doit se trouver complètement en dessous de l'arête du panneau pour que la cartouche soit convenablement installée.

Dans le cas d'une cartouche sans repère, le bas des bords dentelés de la Music Cartridge doit être à niveau avec l'arête du panneau et pas au-dessus de celle-ci.

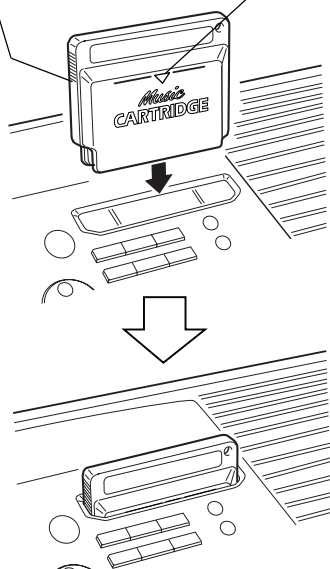

■ Précautions de manipulation des Music Cartridge

- Ne placez jamais les Music Cartridge dans un endroit soumis à une chaleur ou à une humidité excessive.
- Ne faites pas tomber les Music Cartridge et ne les soumettez pas à des chocs physiques violents.
- N'essayez jamais de démonter une Music Cartridge.
- N'essayez jamais de toucher directement aux contacts électriques d'une Music Cartridge. Le faire pourrait provoquer la rupture des contacts électriques ou la génération d'électricité statique. Les charges d'électricité statique peuvent provoquer des pertes de données et un fonctionnement erratique.
- N'essayez jamais d'introduire dans la fente du PortaTone un objet étranger ou une cartouche autre qu'une Music Cartridge Yamaha. Le faire endommagerait gravement l'instrument.
- N'essayez jamais de mettre en place ou de retirer une Music Cartridge lorsque l'instrument est sous tension. Le faire pourrait provoquer une perte des données en mémoire du PSR-620 ou rendre l'utilisation des commandes impossible.
- Il arrive que les données Music Cartridge ne puissent pas être sélectionnées ou reproduites correctement lorsque de la poussière s'est déposée sur les contacts électriques de la Music Cartridge. Dans un tel cas, introduisez et retirez la Music Cartridge plusieurs fois de suite. Ceci peut résoudre le problème. Si le problème persiste, nettoyez les contacts électriques de la Music Cartridge avec un chiffon sec et doux.

REMARQUE

- N'oubliez pas d'insérer la Music Cartridge applicable lorsque vous voulez rappeler des réglages de registration ou reproduire des morceaux basés sur les données de Music Cartridge. Dans le cas contraire, "No Cart (Cartridge)" ou "WrongCrt (Cartridge)" apparaîtrait sur l'affichage.

Styles d'accompagnement Music Cartridge

La Music Cartridge offerte avec le PSR-620 contient 8 styles d'accompagnement que vous pouvez utiliser de la même manière que les style d'accompagnement internes.

Sélection d'un style Music Cartridge

1 Sélectionnez la fonction STYLE

Appuyez sur la touche [STYLE] pour sélectionner directement la fonction STYLE ou appuyez sur une des touches [FUNCTION], situées à gauche de l'affichage, autant de fois que nécessaire pour amener le curseur de l'affichage vis à vis de "STYLE" dans la liste de fonctions située à gauche de l'affichage.

2 Sélectionnez un style Music Cartridge

Pour sélectionner un style Music Cartridge, maintenez d'abord enfoncée la touche numérique [3] (sous l'icône Music Cartridge du panneau) jusqu'à ce que l'icône Music Cartridge apparaisse sur l'affichage à la gauche du nom du style. Introduisez ensuite le numéro du style Music Cartridge que vous voulez sélectionner en utilisant les touches numériques de la manière normale (2 chiffres). Vous pouvez également sélectionner les styles Music Cartridge en utilisant les touches [-/NO] et [+/YES] ou le cadran de données pour aller au-delà du numéro de style interne le plus élevé ou au-delà du numéro de style de disquette le plus faible, par exemple : le fait d'appuyer sur la touche [+/YES], alors que le style interne 00 est sélectionné (ou le numéro de style personnel 101), sélectionne le style Music Cartridge 01 (l'icône Music Cartridge apparaît alors).

Les styles Music Cartridge sont utilisés exactement de la même manière que les styles d'accompagnement internes (page 34).

REMARQUE

- "No OTS" apparaît sur l'affichage lorsque les styles Music Cartridge en option ne contiennent aucune donnée ONE TOUCH SETTING.

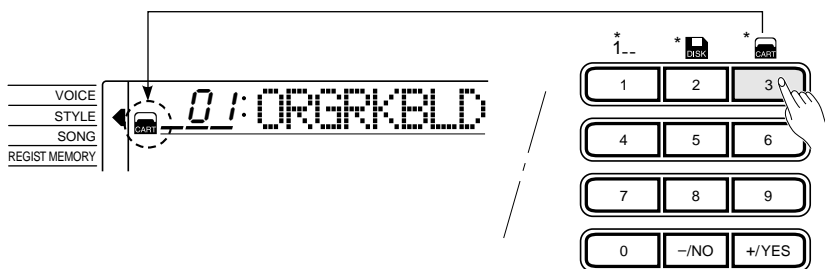

Morceaux Music Cartridge

Lorsque vous utilisez une Music Cartridge de Yamaha (celle offerte avec le PSR-620 comprend 8 morceaux, d'autres sont disponibles auprès de votre distributeur Yamaha), Le PSR-620 vous permet d'écouter des exécutions automatiques ou de l'utiliser comme un "professeur de musique privé" en vous permettant de vous exercer sur certaines parties spécifiques pendant que d'autres sont jouées automatiquement.

Reproduction d'un morceau Music Cartridge

1 Sélectionner la fonction SONG

Utilisez les touches FUNCTION [▲] et [▼] pour sélectionner la fonction SONG.

2 Sélectionnez un numéro de morceau Music Cartridge...

Pour sélectionner un morceau Music Cartridge, maintenez d'abord enfoncée la touche numérique [3] (sous l'icône Music Cartridge du panneau) jusqu'à ce que l'icône Music Cartridge apparaisse sur l'affichage à la gauche du nom du morceau. Introduisez ensuite le numéro du morceau Music Cartridge que vous voulez sélectionner en utilisant les touches numériques de la manière normale. Vous pouvez également sélectionner les morceaux Music Cartridge en utilisant les touches [-/NO] et [+ /YES] ou le cadran de données pour aller au-delà du numéro de morceau interne le plus élevé ou au-delà du numéro de morceau de disquette le plus faible, par exemple : le fait d'appuyer sur la touche [+ /YES], alors que le morceau interne 26 est sélectionné, sélectionne le morceau Music Cartridge 01 (l'icône Music Cartridge apparaît alors).

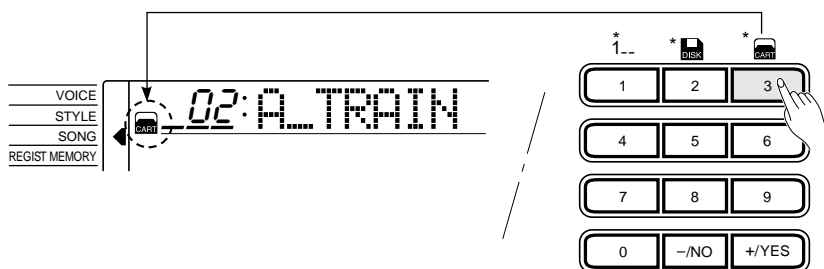

3 Lancez la reproduction

La reproduction commencera dès que vous appuyez sur la touche SONG [PLAY/STOP].

La reproduction peut être arrêtée à tout moment en appuyant de nouveau sur la touche SONG [PLAY/STOP].

REMARQUES

- La reproduction peut être lancée à partir de n'importe quelle mesure, voir page 53.
- Pendant la reproduction d'un morceau Music Cartridge, les barres de volume des pistes de morceau situées à la partie inférieure de l'affichage se déplacent en réponse aux données de chaque piste.
- En cas de reproduction d'un morceau Music Cartridge utilisant les styles d'accompagnement Music Cartridge :
 - * Le nom des accords apparaît sur l'affichage pendant la reproduction du morceau, alors que les barres de volume des pistes d'accompagnement se déplacent en réponse aux données de chaque piste.
 - * L'effet d'harmonie (voir page 20) peut être appliqué lorsque vous jouez pendant la progression d'accords du morceau.
- Le tempo de reproduction peut être changé en toute liberté.
- Les données de voix et de volume d'une piste de morceau Music Cartridge ne peuvent pas être reprogrammées.

Réglages de registration programmés Music Cartridge

La Music Cartridge offerte avec le PSR-620 comprend 8 banques de réglages de registration programmés (8 banques x 4 mémoires de registration = 32 au total) offrant de nombreux ensembles de réglages extrêmement utiles (reportez-vous à la page 43 pour plus de renseignements sur la mémoire de registration).

Sélection d'une registration Music Cartridge

1 Sélectionnez la fonction REGIST MEMORY

Appuyez sur une des touches [FUNCTION], situées à gauche de l'affichage, autant de fois que nécessaire pour amener le curseur de l'affichage vis à vis de "REGIST MEMORY" dans la liste de fonctions située à gauche de l'affichage.

2 Sélectionnez et utilisez une registration Music Cartridge

Pour sélectionner une mémoire de registration Music Cartridge, maintenez d'abord enfoncée la touche numérique [3] (sous l'icone Music Cartridge du panneau) jusqu'à ce que l'icone Music Cartridge apparaisse sur l'affichage à la gauche du numéro de banque de registration. Introduisez ensuite le numéro de la banque que vous voulez sélectionner en utilisant les touches numériques de la manière normale (page 43). Vous pouvez également sélectionner les registrations Music Cartridge en utilisant les touches [-/NO] et [+ /YES] ou le cadran de données pour aller au-delà du numéro de banque interne le plus élevé ou au-delà du numéro de banque de disquette le plus faible, par exemple : le fait d'appuyer sur la touche [+ /YES], alors que le numéro de banque interne 32 est sélectionné, sélectionne le numéro de banque de registration Music Cartridge 01 (l'icone Music Cartridge apparaît alors).

Les mémoires de registration Music Cartridge individuelles peuvent être rappelées en utilisant les touches [REGISTRATION MEMORY] et elles peuvent être utilisées exactement de la même manière que les mémoires de registration interne (page 45).

REMARQUES

- Aucune donnée originale ne peut être sauvegardée dans une mémoire de registration Music Cartridge.
- Les voix rappelées par une registration Music Cartridge ne sont pas les voix internes du PSR-620 mais des voix GM. Lorsque vous sélectionnez une registration Music Cartridge, les voix GM seront utilisées et, de ce fait, "- -" apparaît à la place du numéro de voix, alors que le nom de la voix GM est indiqué sur l'affichage. Les voix GM peuvent également être jouées sur le clavier et elles peuvent être enregistrées dans la mémoire SONG ou MULTI PADS.

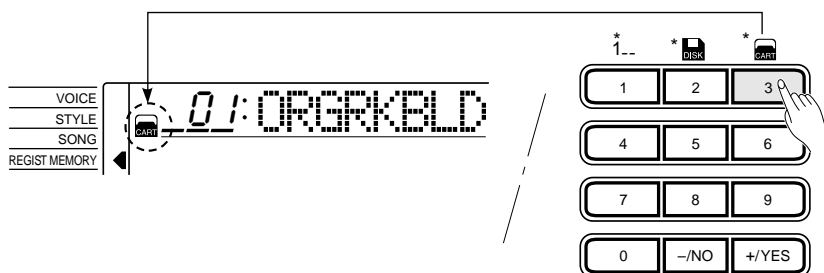

Le PSR-620 comprend un lecteur de disquette permettant de sauvegarder un nombre virtuellement illimité de morceaux personnels, de kits MULTI PAD personnels (que vous avez enregistrés vous même), de styles personnels (chargés à partir d'une disquette de style "Style File Format") et de données de mémoire de registration. Les données de disquette du PSR-620 peuvent être sélectionnées de la même manière que les données internes en utilisant les affichages de fonction appropriés.

Le lecteur de disquette permet également de reproduire des fichiers de musique MIDI standard (format 0) et des disquettes de la collection Disk Orchestra de Yamaha.

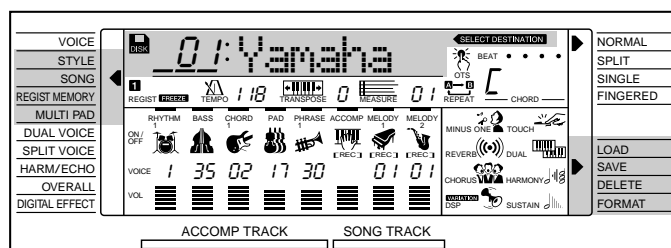

■ Précautions de manipulation des disquettes

Les disquettes vous offrent un moyen économique, commodes et fiables de sauvegarder vos données musicales. Elles ne sont pas indestructibles, cependant, et vous devez les manipuler avec soin. Observez les quelques mesures de précaution suivantes pour assurer la survie de vos disquettes et de vos données.

Type de disquette

- N'utilisez que des disquettes double face double densité (2DD) de 3,5" avec le PSR-620.

Mesures de précaution concernant les disquettes

- N'essayez jamais d'éjecter une disquette pendant qu'une opération de lecture ou d'écriture est en cours (c'est-à-dire pendant que le lecteur de disquette fonctionne). Vous risqueriez d'endommager et le lecteur et la disquette.
- Ne mettez jamais l'instrument sous ou hors tension alors qu'une disquette est en place dans le lecteur. Ejectez toujours la disquette avant de couper l'alimentation.
- Pour éjecter une disquette du lecteur, appuyez doucement et complètement sur le bouton d'éjection. Ensuite, lorsque la disquette est éjectée, tirez-la vers vous pour la sortir. Il peut arriver que la disquette ne soit pas complètement éjectée si vous appuyez trop rapidement ou insuffisamment sur le bouton (le bouton peut se coincer à moitié enfoncé et la disquette ne sortir que de quelques millimètres de la fente). Dans ce cas, ne tentez pas de forcer la disquette hors du lecteur car vous pourriez sérieusement endommager la mécanique du lecteur et/ou la disquette. Si la disquette n'est que partiellement éjectée, essayez d'appuyer une nouvelle fois sur le bouton, ou introduisez de nouveau la disquette dans le lecteur et procédez une nouvelle fois à son éjection.

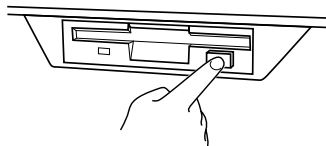

- N'essayez jamais d'introduire autre chose qu'une disquette dans le lecteur. Vous risqueriez d'endommager le lecteur ou la disquette.
- N'essayez jamais d'ouvrir le volet métallique et de toucher la disquette à l'intérieur. La présence de poussière, de saleté ou de graisse sur la surface magnétique de la disquette provoquerait des erreurs de donnée.
- Ne laissez jamais les disquettes à proximité d'enceintes acoustiques, d'un récepteur de télévision ou autres dispositifs produisant un champ magnétique puissant. Un champ magnétique puissant peut effacer partiellement les données d'une disquette.
- Ne rangez pas vos disquettes dans un endroit exposé aux rayons directs du soleil ou à proximité d'une source de chaleur. La tem-

pérature de rangement recommandée doit être comprise entre 4 et 53° C environ.

- Ne rangez pas vos disquettes dans un endroit excessivement sec ou humide. L'humidité relative recommandée doit être comprise entre 8 et 90%.
- Ne rangez pas vos disquettes dans un endroit où il y a de la poussière, du sable, de la fumée, etc..
- Ne placez aucun objet lourd sur les disquettes (par exemple un livre).
- Evitez de mouiller vos disquettes, évitez plus particulièrement de renverser de l'huile ou autre liquide visqueux. Si vous renversez de l'eau sur une disquette, laissez-la sécher naturellement avant de l'utiliser. Si vous renversez tout autre liquide, jetez la disquette car elle risquerait d'endommager le lecteur.
- Posez l'étiquette à l'endroit prévu. Si vous devez changer l'étiquette, ne posez jamais la nouvelle étiquette sur l'ancienne. Enlevez toujours la vieille étiquette.

Nettoyage de la tête

- De la poussière et autres particules se déposent à la longue sur la tête de lecture/écriture du lecteur, ce qui peut provoquer des erreurs de données. Lorsque ceci se produit, nettoyez la tête avec une disquette de nettoyage de 3,5" que vous trouverez dans la plupart des magasins vendant des accessoires pour ordinateur.

Sauvegarde des données

- Pour protéger au maximum vos données, nous vous conseillons vivement de garder deux copies de vos fichiers les plus importants sur des disquettes séparées. Nous vous conseillons également de ranger ces disquettes dans des endroits différents. Vous auriez ainsi une copie de secours dans le cas où vous perdriez ou endommageriez une disquette.

Protection des données (Langlette de protection contre l'écriture)

- Pour empêcher l'effacement accidentel de données, mettez la languette de protection contre l'écriture à la position protégée (languette ouverte). Si vous essayez de modifier le contenu d'une disquette protégée contre l'écriture, le message "Protcted" apparaît sur l'affichage pour indiquer que l'opération est impossible.

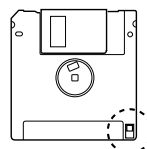

Langlette de protection contre l'écriture ouverte (écriture impossible)

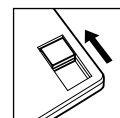
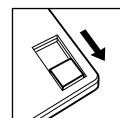

Langlette de protection contre l'écriture fermée (écriture possible)

Formatage d'une disquette neuve

Le PSR-620 utilise des disquettes 2DD de 3,5". Avant de pouvoir utiliser une disquette neuve pour sauvegarder des données, vous devez la "formater" de la manière décrite ci-dessous.

1 Mettez la disquette à formater dans le lecteur

Assurez-vous que la languette de protection contre l'écriture est à la position "écriture" (languette fermée) et introduisez la disquette dans le lecteur avec le volet métallique dirigé vers la fente et le côté étiquette dirigé vers le haut. La disquette doit se mettre en place d'elle-même en faisant un déclic.

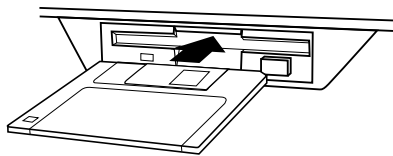

Lorsqu'une disquette non formatée a été mise en place, l'opération FORMAT est automatiquement sélectionnée. "Unformat" apparaît sur l'affichage et le témoin de la touche [EXECUTE] se met à clignoter.

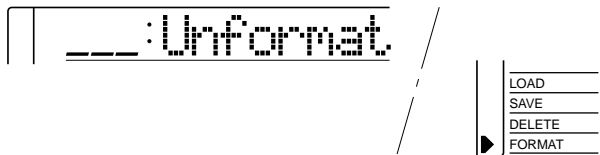

Appuyez sur la touche [EXECUTE]. "Sure?" apparaît alors sur l'affichage.

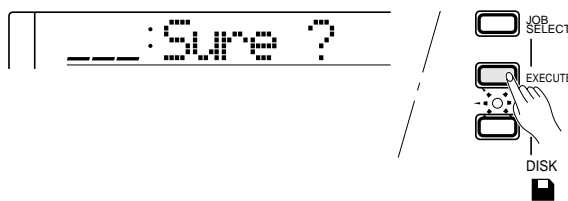

2 Formatez

Appuyez sur la touche [+YES] pour exécuter l'opération de formatage (ou éjectez la disquette pour abandonner l'opération). "Formatng" apparaît sur l'affichage pendant l'exécution du formatage. Une fois que la disquette est formatée, le témoin de la touche [EXECUTE] s'éteint.

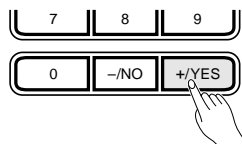

REMARQUES

- Faites attention de ne pas formater une disquette contenant des données que vous souhaitez conserver. L'opération de formatage effacera toutes les données de la disquette !
- N'essayez jamais de retirer la disquette ou de couper l'alimentation pendant que "Formatng" est affiché.
- L'affichage "Unformat" apparaît également si vous introduisez dans le lecteur une disquette que le PSR-620 ne peut pas lire.
- "Unformat" apparaît lorsque vous introduisez une disquette non formatée protégée contre l'écriture. Si vous appuyez alors sur la touche [EXECUTE], "Protcted" apparaîtra sur l'affichage. Assurez-vous que la languette de protection contre l'écriture est à la position "écriture" avant de formater.
- Lorsque vous souhaitez reformater une disquette déjà formatée, appuyez sur la touche [JOB SELECT] située à la droite de l'affichage autant de fois que nécessaire pour que le curseur triangulaire vienne se placer vis à vis de "FORMAT" dans la liste des opérations de disquette à droite de l'affichage. Le témoin de la touche [EXECUTE] se met à clignoter alors que "Format?" apparaît sur l'affichage. Appuyez alors sur la touche [EXECUTE] pour exécuter l'opération de formatage. "Sure?" apparaît alors sur l'affichage. Appuyez sur la touche [+YES] pour lancer le formatage.

Sauvegarde, chargement et effacement des fichiers de disquette

Sauvegarde sur disquette

Une disquette peut contenir jusqu'à 100 fichiers individuels (selon la taille des fichiers). Chaque fichier d'une disquette porte un numéro de fichier (01 à 00) et un nom individuel. Vous pouvez spécifier le numéro et le nom sous lequel vous désirez sauvegarder chaque fichier.

Lorsque vous sauvegardez des données sur disquette, vous devez également spécifier le type de fichier en fonction du type des données que vous sauvegardez. Les divers types de fichiers sont indiqués ci-dessous.

Type	Extension fichier	Données sauvegardées
Morceau	.SGD	Données de morceau personnel
Style	.STY	Données de style personnel
MultiPad	.MPD	Données de Multi Pad personnel : Pads [1] à [4]
Mémoire de enregistrement	.SRD	Données de la mémoire de banque sélectionnée : réglages de mémoire de registration [1] à [4]
	.RAL	Données de toutes les banques de registration

REMARQUES

- Les données de style personnel sont chargées dans la zone de mémoire de style du PSR-620 (style numéro 101) à partir d'une disquette.
- Chaque type de fichier correspond à une fonction du PSR-620.

* L'extension fichier comprend un point et un suffixe de trois caractères placés après le nom du fichier pour identifier le type de fichier.

1 Mettez une disquette formatée dans le lecteur

Si une disquette appropriée n'est pas déjà en place dans le lecteur, introduisez la disquette sur laquelle vous souhaitez sauvegarder les données. Si nécessaire, formatez d'abord la disquette de la manière décrite au chapitre précédent.

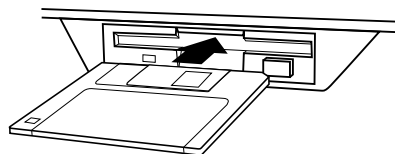

2 Sélectionnez l'opération SAVE

Appuyez sur la touche [JOB SELECT] située à la droite de l'affichage autant de fois que nécessaire pour que le curseur triangulaire vienne se placer vis à vis de "SAVE" dans la liste des opérations de disquette à droite de l'affichage.

La fonction STYLE est automatiquement sélectionnée et le numéro de style personnel "101" apparaît sur l'affichage (et ce, même si le numéro de style personnel "101" ne contient aucune donnée).

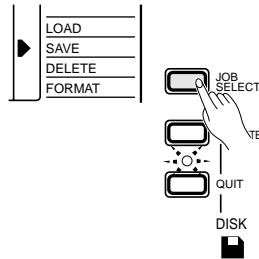

Lorsque le numéro de donnée sélectionné contient déjà des données, le témoin de la touche [EXECUTE] se met à clignoter.

3 Sélectionnez un type de donnée (si nécessaire)

Vous pouvez sélectionner un des quatre types de donnée suivants : style, morceau, mémoire de registration et multi pad.

Si vous sélectionnez un type de donnée autre que style, appuyez sur la touche [FUNCTION] située à la gauche de l'affichage autant de fois que nécessaire pour que le curseur triangulaire vienne se placer vis à vis de "SONG", "REGIST MEMORY" ou "MULTI PAD" dans la liste des fonctions à gauche de l'affichage.

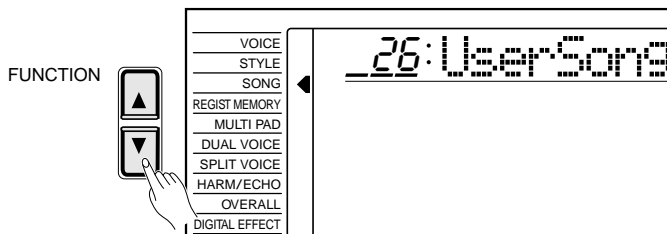

4 Sélectionnez un numéro de donnée (si nécessaire)

Lorsque vous sélectionnez la fonction STYLE, SONG ou MULTI PAD, le numéro de style personnel "101", le numéro de morceau personnel "26" ou le numéro de kit Multi Pad personnel "22" est automatiquement sélectionné.

Lorsque vous sauvegardez des données de mémoire de registration, sélectionnez la banque de mémoire de registration voulue (01 à 32) en utilisant les touches [-/NO] et [+ /YES], les touches numériques ou le cadran de données. Si vous souhaitez sauvegarder toutes les données de mémoire de registration du PSR-620 en même temps, sélectionnez "33:AllBank" de la fonction REGIST MEMORY.

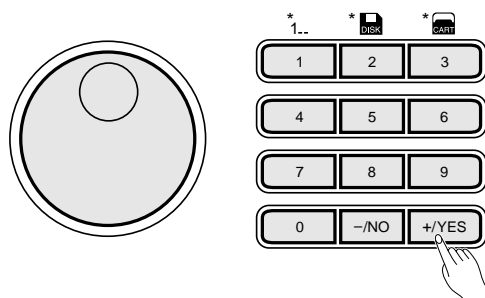

REMARQUES

- S'il n'y a pas de disquette dans le lecteur, aucune opération de disquette ne pourra être sélectionnée même si vous appuyez sur la touche [JOB SELECT].
- Si le numéro de style personnel "101" ne contient aucune donnée "*****" apparaît sur l'affichage à droite du numéro de donnée.
- Lorsque vous sélectionnez une opération de disquette en appuyant sur la touche [JOB SELECT], aucune opération autre que les opérations de disquette ne pourra être exécutée.
- La touche [JOB SELECT] ne peut pas être utilisée dans les conditions suivantes : pendant la reproduction d'un morceau, d'un style ou d'un Multi Pad ; pendant l'enregistrement d'un morceau ou d'un Multi Pad ; alors que le mode prêt à l'enregistrement a été activé.

REMARQUE

- Le PSR-620 crée automatiquement un nom de fichier qui est identique au nom des données que vous sauvegardez. Si vous donnez un nom à votre fichier (ce que nous vous conseillons), introduisez le nom (voir pages 44, 51 et 59) avant d'exécuter l'opération de sauvegarde.

5 Appuyez sur la touche [EXECUTE]

Appuyez sur la touche [EXECUTE]. Le message "SELECT DESTINATION" apparaît alors sur l'affichage au-dessus de l'indicateur de temps.

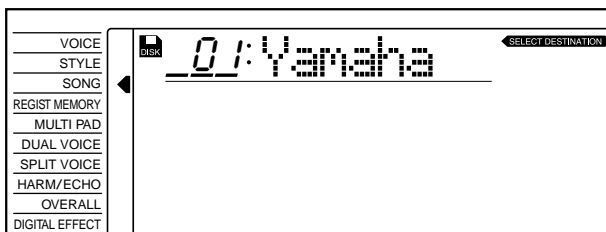

6 Sélectionnez un fichier de destination sur la disquette

Sélectionnez le numéro de fichier sous lequel vous souhaitez sauvegarder les données en utilisant les touches [-/NO] et [+ /YES], les touches numériques ou le cadran de données.

7 Exécutez l'opération de sauvegarde

Appuyez de nouveau sur la touche [EXECUTE] pour exécuter l'opération de sauvegarde. "Saving" apparaît sur l'affichage pendant l'exécution de l'opération de sauvegarde alors que le témoin de la touche [EXECUTE] reste allumé de façon continue. Lorsque les données ont été sauvegardées le témoin de la touche [EXECUTE] s'éteint.

L'opération de sauvegarde peut être abandonnée en appuyant sur la touche [QUIT] pendant que le témoin de la touche [EXECUTE] clignote.

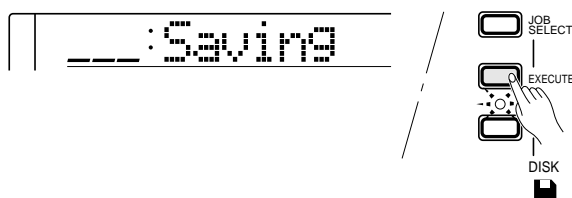

REMARQUES

- N'essayez jamais de retirer la disquette ou de couper l'alimentation pendant que "Saving" est affiché.
- Lorsque vous avez sélectionné un fichier "*****" apparaît sur l'affichage à droite du numéro de fichier lorsque celui-ci ne contient aucune donnée.
- Lorsque vous sélectionnez un numéro de fichier contenant déjà des données et que vous exécutez l'opération de sauvegarde, le PSR-620 vous demande "Overwr ?" pour confirmation. Si vous êtes sûr de vouloir procéder à la sauvegarde des données, appuyez sur la touche [+ /YES]. Les données existantes seront effacées et remplacées par les nouvelles données.
- Lorsque la disquette devient pleine pendant une opération de sauvegarde, "DiskFull" apparaît sur l'affichage et la sauvegarde ne sera pas exécutée. Vous devez alors effacer de la disquette les fichiers devenus inutiles pour faire de la place, ou utiliser une disquette différente.
- Il n'est pas possible d'utiliser deux fois le même nom pour le même type de fichier. "SameName" apparaît brièvement sur l'affichage et le fichier de même type ayant le même nom sera automatiquement sélectionné comme fichier de destination. Si vous souhaitez exécuter malgré tout l'opération de sauvegarde de ce fichier, appuyez sur la touche [EXECUTE] (appuyez sur la touche [QUIT] pour abandonner l'opération). Le PSR-620 affiche le message de confirmation "Overwr ?". Si vous êtes sûr de vouloir effacer les données existantes, appuyez sur la touche [+ /YES].
- Si une erreur se produisait pendant la sauvegarde sur disquette, "WriteErr" apparaîtrait sur l'affichage. Essayez de recommencer l'opération. Si l'erreur persiste, la disquette pourrait être défectueuse. Essayez avec une autre disquette.

Chargement à partir d'une disquette

1 Sélectionnez un type de donnée

Vous pouvez sélectionner un des quatre types de donnée suivants : style, morceau, mémoire de registration et multi pad.

Appuyez sur la touche [FUNCTION] située à la gauche de l'affichage autant de fois que nécessaire pour que le curseur triangulaire vienne se placer vis à vis de "SONG", "REGIST MEMORY" ou "MULTI PAD" dans la liste des fonctions à gauche de l'affichage.

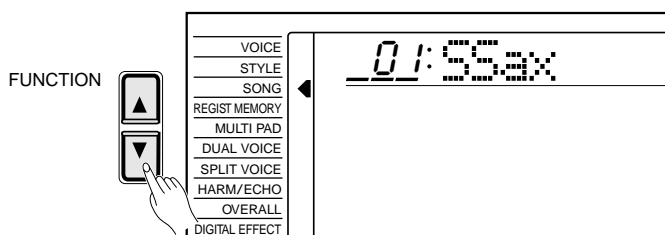

2 Sélectionnez un fichier

Pour sélectionner le numéro du fichier que vous souhaitez charger, maintenez d'abord enfoncée la touche numérique [2] (sous l'icône de disquette du panneau) jusqu'à ce que l'icône de disquette apparaisse sur l'affichage à gauche du nom de morceau, style, banque de registration ou Multi Pad et introduisez ensuite le numéro du fichier de disquette que vous voulez sélectionner en utilisant les touches numériques de la manière habituelle (2 chiffres). Les fichiers de disquette peuvent être également sélectionnés en utilisant les touches [-/NO] et [+ /YES] ou le cadran de données pour aller au-delà du numéro de fichier de disquette le plus élevé ou au-delà du numéro de fichier interne le plus faible. Lorsque le fichier sélectionné peut être chargé, l'opération LOAD est automatiquement sélectionnée et le témoin de la touche [EXECUTE] se met à clignoter.

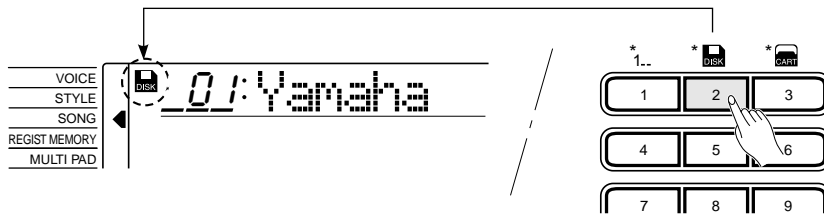

REMARQUES

- Lorsque le morceau sélectionné peut être reproduit en utilisant la fonction de reproduction rapide, l'opération LOAD n'est pas automatiquement sélectionnée et le témoin de la touche [EXECUTE] ne se met pas à clignoter.
- Il n'est pas possible de sélectionner un fichier d'une disquette immédiatement après l'insertion de la disquette pendant que le PSR-620 lit ses données.
- Si la mémoire du PSR-620 devient pleine ou s'il se produit un problème de disquette ou bien que les données sont altérées lorsque vous essayez de charger, "Load Err" apparaît sur l'affichage.

3 Exécutez l'opération de chargement

Lorsque le fichier voulu a été spécifié, appuyez sur la touche [EXECUTE].

Si vous avez sélectionné un fichier de données STYLE, SONG ou MULTI PAD, ce fichier sera automatiquement chargé sous le numéro de style personnel "101", le numéro de morceau personnel "26" ou le numéro de kit Multi Pad personnel "22".

Si vous avez sélectionné un fichier de données REGISTRATION, le message "SELECT DESTINATION" apparaît alors sur l'affichage au-dessus de l'indicateur de temps. Sélectionnez une banque de mémoire de registration de destination (01 à 32) en utilisant les touches [-/NO] et [+ /YES], les touches numériques ou le cadran de données. Lorsque la banque de mémoire de registration de destination a été spécifiée, appuyez de nouveau sur la touche [EXECUTE].



"Loading" apparaît sur l'affichage pendant que les données sont chargées. Lorsque les données ont été sauvegardées le témoin de la touche [EXECUTE] s'éteint.

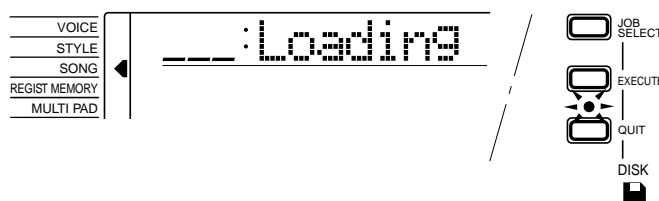

L'opération de chargement peut être abandonnée en appuyant sur la touche [QUIT] pendant que le témoin de la touche [EXECUTE] clignote.

REMARQUES

- N'essayez jamais de retirer la disquette ou de couper l'alimentation pendant que "Loading" est affiché.
- Veuillez noter que lorsque vous chargez des données d'une disquette, ces données remplaceront toutes les données de même type contenues dans la mémoire du PSR-620.
- Vous pouvez également sélectionner LOAD en appuyant sur la touche [JOB SELECT] avant de sélectionner le fichier que vous souhaitez charger. Lorsque vous sélectionnez LOAD en appuyant sur la touche [JOB SELECT], le numéro de fichier "01" apparaît sur l'affichage. Sélectionnez le fichier que vous souhaitez charger en utilisant les touches [-/NO] et [+ /YES], les touches numériques ou le cadran de données.
- Si vous sélectionnez un fichier contenant toutes les données de registration de 1 à 32 et procédez à l'opération de chargement, "AllBank?" apparaîtra sur l'affichage. Si vous êtes sûr de vouloir charger toutes les données, appuyez sur la touche [+ /YES]. Toutes les données de registration du PSR-620 actuellement mémorisées seront effacées et remplacées par les nouvelles données.

Les fichiers associés

Certains fichiers de morceau et de registration ont un ou des fichiers "associés".

A titre d'exemple, si le fichier de morceau chargé a été enregistré avec un style personnel, il ne pourra pas être reproduit correctement si le fichier de style personnel n'est pas également chargé. Parallèlement, si un programme de registration comprend des données de style et/ou de pad personnel, le fichier de style et/ou de pad personnel doit également être chargé pour que les programmes de registration fonctionnent correctement.

Lorsque vous enregistrez un morceau avec des données de style personnel ou que vous mettez en mémoire des données de registration avec un style personnel et/ou des données de pad personnel, le style personnel et/ou les données de pad personnel sont enregistrés comme fichier(s) "associé(s)" du morceau ou des données de registration. Si vous sauvegardez un morceau ou des données de registration sur disquette avec des fichiers associés, n'oubliez pas de sauvegarder les fichiers associés (le style et/ou les données de pad personnel) sur la même disquette sans changer le ou les noms de fichier enregistrés comme fichiers associés.

■ Fichiers de style personnel associés à un fichier de morceau

- Lorsque vous chargez un fichier de morceau, le fichier de style personnel associé sera automatiquement chargé si les deux fichiers sont sur la même disquette.

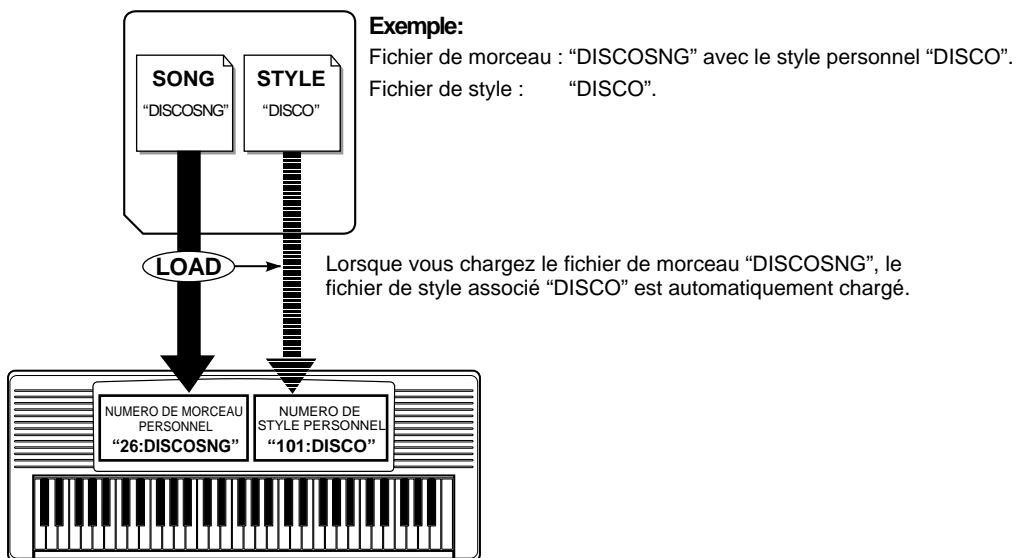

- Lorsque vous utilisez la touche **[PLAY/STOP]** pour reproduire un morceau, ou la touche **[REC]** pour le réenregistrer, "RefLoad?" apparaît sur l'affichage, alors que le témoin de la touche **[EXECUTE]** se mettra à clignoter si la disquette en place contient le fichier de style associé au fichier de morceau et si ce fichier n'a pas été chargé. Appuyez alors sur la touche **[EXECUTE]** pour charger le fichier associé. Une fois que le fichier associé a été chargé, la reproduction du morceau commence automatiquement ou le mode prêt à l'enregistrement est activé.
- Lorsque vous utilisez la touche **[PLAY/STOP]** pour reproduire un morceau, ou la touche **[REC]** pour le réenregistrer, "WrongDsk" ou "No Disk" apparaît sur l'affichage si la disquette en place ne contient pas le fichier de style associé ou si ce n'est pas une disquette appropriée qui est en place. Introduisez la disquette appropriée pour exécuter l'opération de chargement du fichier de style personnel.

■ Fichiers de style ou de pad personnels associés à un fichier de registration

→ Lorsque vous rappelez un programme de registration associé à un ou des fichiers de style et/ou de pad personnel, le témoin de la touche [EXECUTE] se mettra à clignoter alors que “RefLoad?” apparaîtra sur l’affichage si la disquette en place contient le ou les fichiers de style et/ou de pad associés et si ces fichiers n’ont pas été chargés. Appuyez alors sur la touche [EXECUTE] pour charger ces fichiers.

Exemple:

Fichier de registration : “DISCO_1” avec style personnel “DISCO”.

Fichier de style : “DISCO”

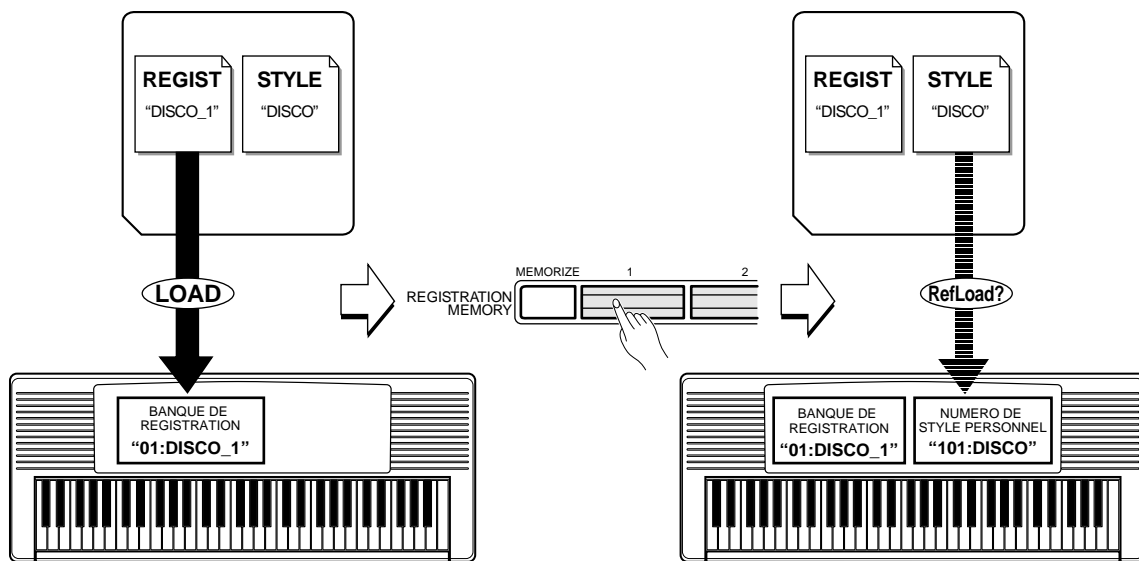

Lorsque vous rappelez le programme de registration “DISCO_1”, “RefLoad?” apparaît sur l’affichage si le fichier de style associé “DISCO” existe sur la disquette insérée sans avoir été chargé.

→ Lorsque vous utilisez une touche REGISTRATION MEMORY [1] - [4] pour rappeler un programme de registration, “WrongDsk” ou “No Disk” apparaît sur l’affichage si la disquette en place ne contient pas le ou les fichiers de style et/ou de pad associés ou si ce n’est pas une disquette appropriée qui est en place. Introduisez la disquette appropriée pour exécuter l’opération de chargement du ou des fichiers de style et/ou de pad personnel.

■ Fichier de registration associé à un fichier de style personnel

Si un fichier de registration a le même nom qu’un fichier de style personnel, le fichier de registration est traité comme le fichier de réglage programmé ONE TOUCH SETTING du fichier de style personnel.

→ Lorsque vous chargez le fichier de style personnel, le fichier de registration associé (données ONE TOUCH SETTING) sera automatiquement chargé si les deux fichiers sont sur la même disquette.

Effacement d'un fichier d'une disquette

1 Sélectionnez l'opération DELETE

Appuyez sur la touche [JOB SELECT] située à droite de l'affichage autant de fois que nécessaire pour que le curseur triangulaire vienne se placer vis à vis de "DELETE" dans la liste des opérations de disquette à droite de l'affichage.

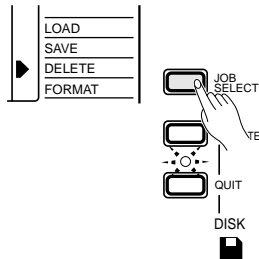

2 Sélectionnez le fichier à effacer

Sélectionnez le numéro du fichier à effacer en utilisant les touches [-/NO] et [+ /YES], les touches numériques ou le cadran de données. Si le fichier sélectionné peut être effacé, le témoin de la touche [EXECUTE] se mettra à clignoter.

REMARQUES

- L'opération d'effacement peut être abandonnée en appuyant sur la touche [QUIT] pendant que le témoin de la touche [EXECUTE] clignote.
- N'essayez jamais de retirer la disquette ou de couper l'alimentation pendant que "Deleting" est affiché.

3 Exécutez l'opération d'effacement

Appuyez alors sur la touche [EXECUTE] pour exécuter l'opération d'effacement. "Sure?" apparaît alors sur l'affichage. Appuyez sur la touche [+ /YES] pour effacer ou sur la touche [-/NO] pour abandonner l'opération.

"Deleting" apparaît sur l'affichage pendant quelques secondes pendant l'exécution de l'opération d'effacement. Une fois que les données ont été effacées, le témoin de la touche [EXECUTE] s'éteint.

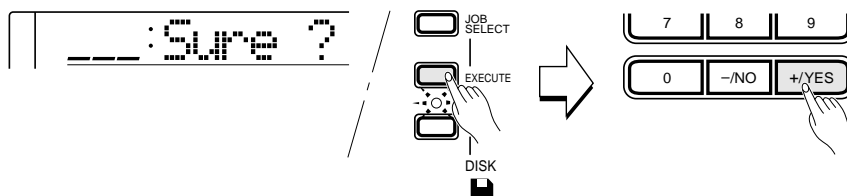

Reproduction rapide : Disquettes Disk Orchestra et disquettes de fichiers MIDI Standard

En plus de la reproduction des fichiers enregistrés sur le PSR-620, le PSR-620 permet également la reproduction de disquettes Disk Orchestra préenregistrées de Yamaha, de disquettes Disklavier PianoSoft de Yamaha, de fichiers ESEQ et de fichiers MIDI Standard (format fichier 0) enregistrés sur un autre instrument.

1 Introduisez une disquette

Introduisez une disquette Disk Orchestra, une disquette PianoSoft ou une disquette de fichiers MIDI Standard.

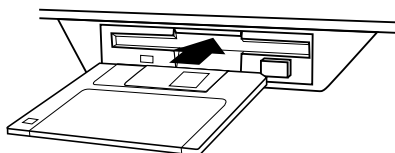

2 Sélectionnez un numéro de morceau

Utilisez les touches FUNCTION [▲] et [▼] pour sélectionner la fonction SONG. Pour sélectionner un morceau de disquette, maintenez d'abord enfoncée la touche numérique [2] (sous l'icône de disquette du panneau) jusqu'à ce que l'icône de disquette apparaisse sur l'affichage à gauche du nom de morceau et introduisez ensuite le numéro du morceau de disquette que vous voulez sélectionner en utilisant les touches numériques de la manière habituelle. Les morceaux de disquette peuvent être également sélectionnés en utilisant les touches [-/NO] et [+/YES] ou le cadran de données pour aller au-delà du numéro de morceau de disquette le plus élevé ou au-delà du numéro de morceau interne le plus faible.

Lorsque le fichier sélectionné peut être reproduit en utilisant la fonction de reproduction rapide, l'opération LOAD ne sera pas sélectionnée automatiquement (si le morceau peut être chargé, l'opération LOAD sera automatiquement sélectionnée).

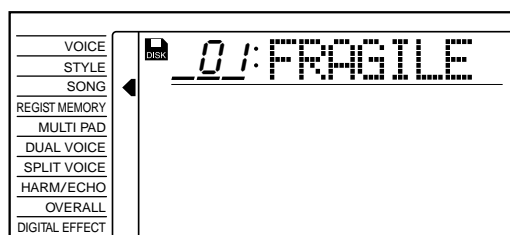

3 Lancez la reproduction

La reproduction commencera dès que vous appuyez sur la touche SONG [PLAY/STOP]. Vous pouvez arrêter la reproduction à tout moment en appuyant sur la touche SONG [PLAY/STOP].

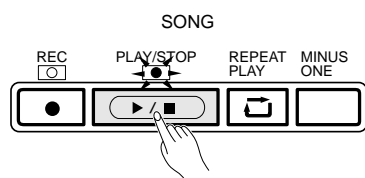

REMARQUE

- Il n'est pas possible de sélectionner un morceau d'une disquette immédiatement après l'insertion de la disquette pendant que le PSR-620 lit ses données.

REMARQUES

- Vous pouvez régler le tempo de reproduction pendant la reproduction rapide (voir page 34).
- Dans le cas des disquettes Disk Orchestra ou Disklavier PianoSoft, le mode Moins Un sera automatiquement activé pour la partie droite et la partie gauche (voir page 80).



Fonctions d'exercice

Le PSR-620 comprend deux fonctions pouvant être utilisées pour apprendre à jouer et pour faire des exercices sur le clavier.

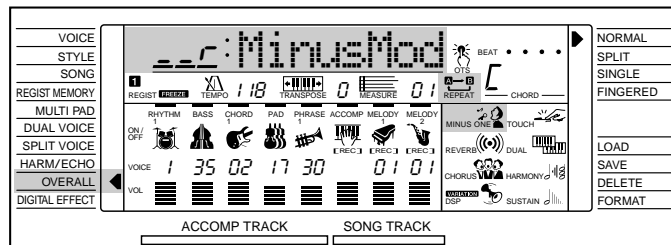

Le mode Moins Un

Lorsque le mode Moins Un est activé, la partie gauche, la partie droite ou les deux parties clavier d'un morceau (démó interne, Music Cartridge ou disquette) peuvent être désactivées, ce qui vous permet de faire des exercices sur le clavier du PSR-620. La fonction "MinusMod" du groupe de fonctions OVERALL permet de déterminer quelle partie ou parties seront désactivées lorsque le mode Moins Un est activé.

Pour activer la fonction Moins Un, et par là annuler les parties spécifiées, appuyez sur la touche [MINUS ONE]. L'icône MINUS ONE apparaît sur l'affichage lorsque la fonction Moins Un est activée.

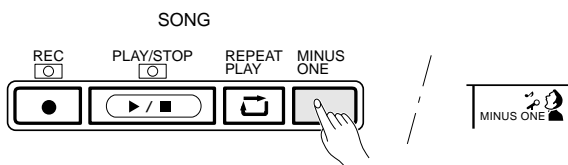

■ Spécification de la ou des parties à activer ou à désactiver

Pour spécifier si la partie droite, la partie gauche ou les deux parties seront désactivées lorsque le mode Moins Un est utilisé, sélectionnez d'abord les fonctions OVERALL en appuyant sur une des touches [FUNCTION], situées à gauche de l'affichage, autant de fois que nécessaire pour amener le curseur de l'affichage vis à vis de "OVERALL" dans la liste de fonctions située à gauche de l'affichage. Utilisez ensuite les touches [▲] et [▼] du curseur pour sélectionner la fonction "MinusMod". Pour finir, utilisez les touches [-/NO] et [+ /YES] ou le cadran de données pour sélectionner le mode Moins Un voulu.

REMARQUES

- Reportez-vous à la page 80 pour plus de renseignements sur la manière d'utiliser le mode Moins Un avec le canal spécifié.
- Avec les morceaux que vous avez enregistrés vous-même, la piste MELODY 1 correspond à la partie droite, alors que la piste MELODY 2 correspond à la partie gauche.
- La fonction "MinusMod" du groupe de fonctions OVERALL peut être rapidement sélectionnée en maintenant enfoncée la touche [MINUS ONE].
- " _ _ r" (main droite) est sélectionné chaque fois que l'instrument est mis sous tension.

Mode	Partie désactivée
--r	Main droite
l--	Main gauche
l-r	Main droite et main gauche

Reproduction répétée

Cette fonction vous permet de spécifier n'importe quelle partie d'un morceau (Music Cartridge, disquette ou interne) qui sera reproduite de manière répétée et continue.

Pendant la reproduction du morceau, appuyez sur la touche **[REPEAT PLAY]** une première fois au début de la partie que vous souhaitez répéter (l'icône de répétition "A" apparaît sur l'affichage) et une deuxième fois à la fin de cette partie (l'icône de répétition "B" apparaît sur l'affichage). Dès que le point B est spécifié, la reproduction recommence automatiquement à partir du point A et elle se poursuit jusqu'à ce que vous appuyiez une deuxième fois sur la touche **[REPEAT PLAY]** pour désactiver la fonction de répétition ou jusqu'à ce que vous arrêtez la reproduction.

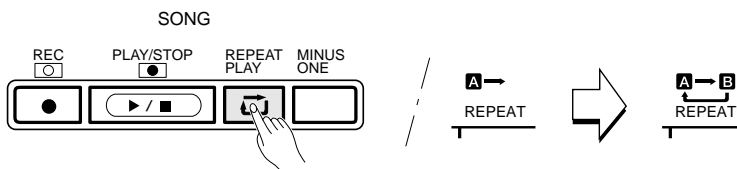

Il est également possible de spécifier la section à répéter pendant que la reproduction est arrêtée. Utiliser d'abord le paramètre MEASURE pour spécifier le point A et appuyez ensuite sur la touche **[REPEAT PLAY]**. Spécifiez ensuite le numéro de la mesure correspondant au point B et appuyez de nouveau sur la touche **[REPEAT PLAY]**. La partie A-B spécifiée sera reproduite de manière répétitive lorsque vous appuyez sur la touche **[PLAY/STOP]**.

REMARQUES

- Lorsque le point A est seul spécifié, la reproduction se répétera du point A jusqu'à la fin du morceau.
- Si vous spécifiez, par exemple, la mesure numéro 8 pour le point A et la mesure numéro 2 pour le point B, la reproduction se répétera de la mesure numéro 2 à la mesure numéro 8.
- Le tempo B du point d'extrémité ou le tempo ajusté manuellement seront utilisés pendant la lecture répétée.



Les fonctions du groupe OVERALL

Certaines des fonctions du groupe de fonctions OVERALL ont déjà été décrites dans les chapitres appropriés de ce mode d'emploi. D'autres seront décrites pour la première fois dans ce chapitre. Reportez-vous au tableau donné ci-dessous pour trouver la page où chaque fonction est décrite. Vous trouverez aussi dans ce tableau le nom complet de chaque fonction, la forme abrégée correspondante qui apparaît sur l'affichage et les réglages ou les plages de réglage disponibles pour chaque fonction. Les plages de réglage sont indiquées par deux ou plusieurs valeurs séparées par des points de suspension (...).

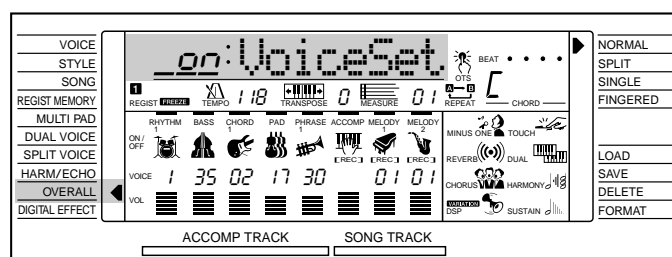

Fonction	Affichage	Réglages	Page
Volume du clavier	Kybd Vol	00 ... 127	77
Octave	Octave	-2 ... 0 ... 2	77
Niveau Réverb	RevLevel	00 ... 127	78
Niveau Chorus	ChoLevel	00 ... 127	78
Niveau DSP	DspLevel	00 ... 127	78
Panoramique	Pan	-7 ... 0 ... 7	78
Réglage de voix	VoiceSet	oFF, on	79
Mode de doigté	FngrrngMd	nor, bAS, Full	31
Volume d'accompagnement	AcompVol	00 ... 127	79
Point de partage d'accompagnement	AccSPnt	00 ... 127	41
Sensibilité au toucher	TouchSns	00 ... 127	79
Mode Moins Un	MinusMod	_ _ r, L _ , L _ r	74
Canal droit pour Moins Un	MinusChR	01 ... 16	80
Canal gauche pour Moins Un	MinusChL	01 ... 16	80
Plage de variation de ton	FBRange	01 ... 12	80
Métronome	Metronom	oFF, on	80
Accord	Tuning	-100 ... 100	80
Canal de contrôle	RemoteCh	oFF, 01 ... 16	83
Sortie clavier	KybdOut	oFF, on	83
Sortie morceau	SongOut	oFF, on	83
Sortie accompagnement	AcompOut	oFF, on	84
Commande locale	Local	oFF, on	84
Horloge externe	ExtClock	oFF, on	85
Transmission des données initiales	InitSnd?	Aucun	85

Les fonctions du groupe OVERALL

Pour accéder à une fonction OVERALL, appuyez sur l'une des touches [FUNCTION] situées à gauche de l'affichage, autant de fois que nécessaire pour amener le curseur de l'affichage vis à vis de "OVERALL" dans la liste de fonctions située à gauche de l'affichage. Utilisez ensuite les touches [▲] et [▼] du curseur pour sélectionner la fonction voulue dans la liste des fonctions OVERALL. Une fois que vous avez sélectionné une fonction, utilisez les touches [-/NO] et [+ /YES] ou le cadran de données (ou le cas échéant les touches numériques) pour procéder aux réglages requis.

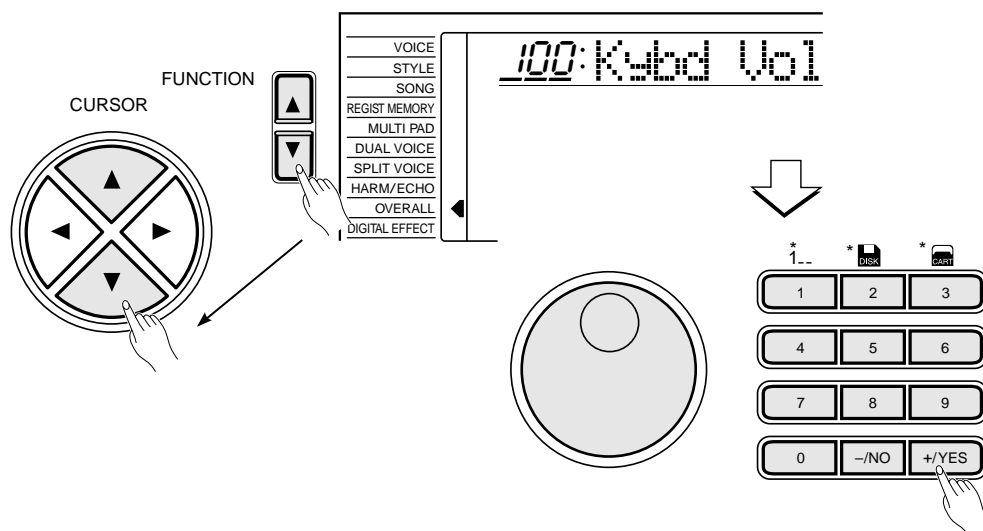

Fonctions générales

■ Volume du clavier

Permet de régler le volume du son du clavier (y compris les voix clavier partagé et DUAL) en fonction du son de reproduction du morceau et de l'accompagnement. La plage de réglage va de "00" à "127". Le réglage "00" ne produit aucun son. "127" correspond au volume maximal.

100: Kybd Vol

■ Octave

Permet de monter ou baisser la voix de la partie droite du clavier (y compris la voix DUAL) de une ou deux octaves. "-1" correspond à une baisse de une octave et "-2" à une baisse de deux octaves, alors que "+1" et "+2" correspondent respectivement à une montée de une et deux octaves.

0: Octave

REMARQUES

- La fonction "Kybd Vol" peut être rapidement sélectionnée en maintenant enfoncée la touche [VOICE].
- Le réglage par défaut = 100 peut être rappelé à tout moment en appuyant en même temps sur les touches [-/NO] et [+ /YES].

REMARQUES

- Des valeurs négatives peuvent être introduites en appuyant sur les touches numériques tout en maintenant enfoncée la touche [-/NO].
- Le réglage par défaut = 0 peut être rappelé à tout moment en appuyant en même temps sur les touches [-/NO] et [+ /YES].

Les fonctions du groupe OVERALL

■ Niveau Réverb

Permet de régler le niveau Réverb de transmission pour la voix sélectionnée en utilisant la fonction VOICE. Le niveau de transmission de réverb détermine le nombre de signaux transmis à l'effet réverb. La plage de réglage va de "00" à "127". Le niveau Réverb de retour peut être réglé en utilisant la fonction "RevRtnLv" du groupe de fonctions DIGITAL EFFECT, voir page 25.

A digital display showing the text "26: RevLevel". The number "26" is on the left, followed by a colon and the text "RevLevel".

■ Niveau Chorus

Permet de régler le niveau Chorus de transmission pour la voix sélectionnée en utilisant la fonction VOICE. Le niveau de transmission de chorus détermine le nombre de signaux transmis à l'effet chorus. La plage de réglage va de "00" à "127". Le niveau Chorus de retour peut être réglé en utilisant la fonction "ChoRtnLv" du groupe de fonctions DIGITAL EFFECT, voir page 27.

A digital display showing the text "70: ChoLevel". The number "70" is on the left, followed by a colon and the text "ChoLevel".

■ Niveau DSP

Permet de régler le niveau DSP de transmission pour la voix sélectionnée en utilisant la fonction VOICE. Le niveau de transmission de DSP détermine le nombre de signaux transmis à l'effet DSP. La plage de réglage va de "00" à "127". Le niveau Chorus de retour peut être réglé en utilisant la fonction "DspRtnLv" du groupe de fonctions DIGITAL EFFECT, voir page 29.

A digital display showing the text "26: DspLevel". The number "26" is on the left, followed by a colon and the text "DspLevel".

■ Panoramique

Permet de régler la position panoramique stéréo de la voix de la partie droite du clavier (sélectionnée en utilisant la fonction VOICE). La plage de réglage panoramique va de "-7" (complètement à gauche) à "+7" (complètement à droite).

A digital display showing the text "0: Pan". The number "0" is on the left, followed by a colon and the text "Pan".

REMARQUES

- Reportez-vous à la page 88 pour plus de renseignements sur les effets numériques.
- Le réglage par défaut peut être rappelé à tout moment en appuyant en même temps sur les touches [-/NO] et [+ /YES].
- Lorsque la fonction "Voice Set" est activée (page 79), le niveau Reverb sera automatiquement modifié chaque fois qu'une voix différente est sélectionnée en utilisant la fonction VOICE.

REMARQUES

- Reportez-vous à la page 88 pour plus de renseignements sur les effets numériques.
- Le réglage par défaut peut être rappelé à tout moment en appuyant en même temps sur les touches [-/NO] et [+ /YES].
- Lorsque la fonction "Voice Set" est activée (page 79), le niveau Chorus sera automatiquement modifié chaque fois qu'une voix différente est sélectionnée en utilisant la fonction VOICE.

REMARQUES

- Reportez-vous à la page 88 pour plus de renseignements sur les effets numériques.
- Le réglage par défaut peut être rappelé à tout moment en appuyant en même temps sur les touches [-/NO] et [+ /YES].
- Lorsque la fonction "Voice Set" est activée (page 79), le niveau DSP sera automatiquement modifié chaque fois qu'une voix différente est sélectionnée en utilisant la fonction VOICE.
- Le niveau de transmission de l'effet DSP ne peut pas être modifié pour les effets du type à insertion (voir page 88). Dans ce cas, "- -" apparaît sur l'affichage.

REMARQUES

- Lorsque la fonction "Voice Set" est activée, le réglage pan = 0 sera sélectionné automatiquement chaque fois qu'une voix différente est sélectionnée en utilisant la fonction VOICE.
- Le réglage par défaut de la voix sélectionnée peut être rappelé à tout moment en appuyant en même temps sur les touches [-/NO] et [+ /YES].
- Des valeurs négatives peuvent être introduites en appuyant sur les touches numériques tout en maintenant enfoncée la touche [-/NO].

■ Réglage de voix

Lorsque la fonction “Voice Set” est activée, les conditions de reproduction les meilleures de chaque voix individuelle sont automatiquement établies en réglant certains paramètres de voix importants chaque fois qu’une nouvelle voix est sélectionnée. La liste des paramètres réglés par la fonction “Voice Set” est donnée ci-dessous. Vous pouvez activer ou désactiver à volonté la fonction “Voice Set”. La fonction “Voice Set” est automatiquement activée à la mise sous tension de l’instrument.

- Panoramique = 0
- Niveau Réverb
- Niveau Chorus
- Niveau DSP
- Voix DUAL (numéro de voix, volume, octave, niveau Réverb, niveau Chorus, panoramique = 0)
- Voix clavier partagé (numéro de voix, volume, octave, niveau Réverb, niveau Chorus, panoramique)
- Type d’harmonie/écho
- Type le DSP
- Activation/désactivation Réverb
- Activation/désactivation Chorus
- DSP = Activé
- Activation/désactivation DSP VARIATION

A rectangular LCD display with a thin border. The text '00:VoiceSet' is shown in a pixelated font. The '00' is underlined.

■ Volume d’accompagnement

Permet de régler le son de l’accompagnement par rapport au son du clavier. La plage de réglage va de “00” à “127”. Le réglage “00” ne produit aucun son. “127” correspond au volume maximal.

A rectangular LCD display with a thin border. The text '100:AcompVol' is shown in a pixelated font. The '100' is underlined.

■ Sensibilité au toucher

Cette fonction permet de régler la sensibilité au toucher du clavier lorsque le toucher dynamique est activé (page 17). La plage de réglage va de “00” à “127”. Plus la valeur est élevée, plus la sensibilité est grande.

A rectangular LCD display with a thin border. The text '100:TouchSns' is shown in a pixelated font. The '100' is underlined.

REMARQUES

- La fonction “AcompVol” peut être rapidement sélectionnée en maintenant enfoncée la touche [STYLE].
- Le réglage par défaut = 100 peut être rappelé à tout moment en appuyant en même temps sur les touches [-/NO] et [+ /YES].

REMARQUES

- Le réglage par défaut = 100 peut être rappelé à tout moment en appuyant en même temps sur les touches [-/NO] et [+ /YES].
- La fonction “TouchSns” peut être sélectionnée rapidement en maintenant la touche [TOUCH RESPONSE] enfoncée.

Les fonctions du groupe OVERALL

■ Canal droit/gauche pour le mode Moins Un

Vous pouvez vous exercer sur la partie spécifiée (en mode Moins Un) en sélectionnant le morceau de démo interne, le morceau Music Cartridge ou le morceau de disquette que vous souhaitez travailler et en assignant un canal approprié à la partie voulue.

Vous pouvez sélectionner n'importe quel canal (1 à 16). Le réglage par défaut, "01" pour le canal de la partie droite et "02" pour le canal de la partie gauche, peut être rappelé à tout moment en appuyant en même temps sur les touches [-/NO] et [+ /YES].

01: MinusOHR

02: MinusOHL

■ Plage de variation de ton

Permet de régler la plage de variation de ton. La valeur de cette plage est indiquée en demi-tons ("01" à "12" ou une octave).

02: PRange

■ Métronome

Permet d'activer ou de désactiver la fonction de métronome. Lorsque cette fonction est activée, le son du métronome sera audible pendant la reproduction d'un accompagnement automatique et pendant l'enregistrement d'un morceau.

oFF: Metronom

■ Accord

Permet de régler la hauteur du PSR-620 pour l'accorder sur d'autres instruments. L'accord peut être effectué sur une plage de ± 100 centièmes (soit 200 centièmes au total ou un ton). La plage d'accord va de "-100" à "+100". "00" correspond à l'accord normal.

00: Tuning

REMARQUES

- Le canal de la partie concernée sera automatiquement sélectionné lorsque le morceau sélectionné contient des réglages de canal Moins Un (partie droite/gauche). Dans ce cas, "- -" apparaît sur l'affichage et il est impossible de changer le canal.
- Avec les morceaux que vous avez enregistrés vous-même, la piste MELODY 1 correspond toujours à la partie droite et la piste MELODY 2 à la partie gauche, et ce, quel que soit le réglage de canal Moins Un. Pendant la reproduction d'un morceau que vous avez enregistré vous-même, "- -" apparaît sur l'affichage et vous ne pouvez pas changer les réglages de canaux Moins Un.

REMARQUE

- La plage de variation de ton par défaut = 02 peut être rappelée à tout moment en appuyant en même temps sur les touches [-/NO] et [+ /YES].

REMARQUES

- La fonction de métronome est toujours désactivée à la mise sous tension de l'instrument.
- Pendant la reproduction dans l'ordre des morceaux de démonstration, il n'est pas possible d'utiliser la fonction de métronome.

REMARQUE

- L'accord par défaut = 00 peut être rappelé à tout moment en appuyant en même temps sur les touches [-/NO] et [+ /YES].

Fonctions MIDI

MIDI, de l'anglais "Musical Instrument Digital Interface" (interface pour instruments de musique numériques), est une interface de communication utilisée mondialement qui permet le partage de données musicales entre divers instruments ou appareils musicaux MIDI et la commande mutuelle de ces instruments. Ceci permet de créer des "systèmes" d'instruments et appareils MIDI offrant une plus grande souplesse et davantage de possibilités de commande qu'un instrument isolé.

● Les connecteurs MIDI

Le connecteur **MIDI IN** reçoit les données MIDI transmises par un dispositif MIDI externe qui peut être utilisé pour contrôler le PSR-620. Le connecteur **MIDI OUT** transmet les données MIDI générées par le PSR-620 (par exemple les données de note et de vélocité produites en jouant sur le clavier).

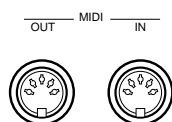

● Commande MIDI simple

La plupart des claviers MIDI (y compris bien sûr le PSR-620) transmettent, via le connecteur **MIDI OUT**, des données de note et de vélocité (toucher dynamique) chaque fois qu'une note est jouée sur le clavier. Si le connecteur **MIDI OUT** est relié au connecteur **MIDI IN** d'un second clavier (synthétiseur, etc.) ou d'un générateur de sons (essentiellement un synthétiseur sans clavier), le second clavier ou le générateur de sons répondra avec précision aux notes jouées sur le clavier de transmission. Ceci signifie que vous pouvez effectivement jouer de deux instruments en même temps et obtenir ainsi un son multi-instrumental d'une grande richesse. Le PSR-620 transmet également des données de "changement de programme" chaque fois qu'une de ses voix est sélectionnée. Selon la manière dont l'appareil de réception a été réglé, la voix correspondante sera automatiquement sélectionnée sur le clavier ou générateur de sons de réception chaque fois qu'une nouvelle voix est sélectionnée sur le PSR-620.

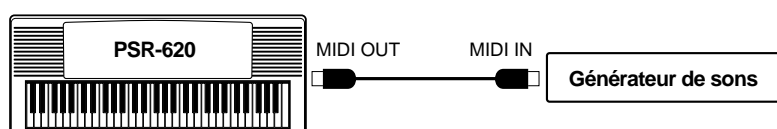

Les fonctions du groupe OVERALL

Le PSR-620 est capable de recevoir les mêmes données MIDI, de sorte qu'un deuxième clavier MIDI branché au connecteur **MIDI IN** du PSR-620 peut être utilisé pour jouer à distance du PSR-620 et sélectionner les voix requises.

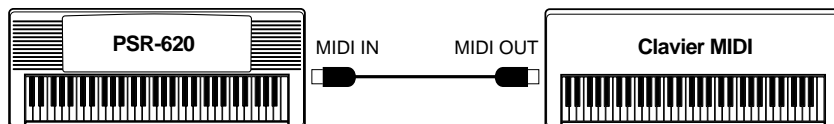

● Enregistrement de séquences MIDI

Bien que le PSR-620 soit équipé d'un séquenceur musical (la section "SONG" est en fait un séquenceur musical), le type de transfert de données musicales décrit ci-dessus peut être utilisé pour l'enregistrement de séquences MIDI plus sophistiquées à l'aide d'un séquenceur externe ou d'un ordinateur de musique. Un séquenceur ou un ordinateur MIDI peuvent être utilisés pour "enregistrer" les données MIDI transmises par le PSR-620. Lorsque les données enregistrées seront reproduites, le PSR-620 "jouera" automatiquement la séquence enregistrée dans ses moindres détails.

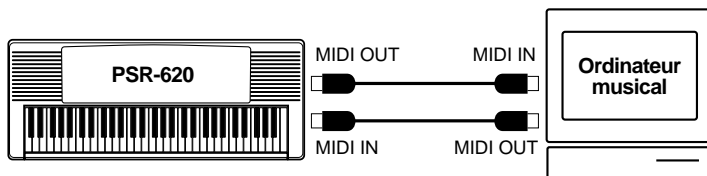

REMARQUE

- N'utilisez jamais un câble MIDI ayant une longueur supérieure à 15 m environ, car de tels câbles peuvent capter du bruit, ce qui pourrait provoquer des erreurs dans la transmission des données.

■ Canal de contrôle

Permet de spécifier le canal MIDI sur lequel les données transmises par un clavier de contrôle seront reçues. Vous pouvez spécifier n'importe quel canal MIDI standard (1 à 16). Le clavier de contrôle doit lui aussi être réglé pour transmettre sur le canal de contrôle spécifié. Le connecteur **MIDI OUT** du clavier doit être relié au connecteur **MIDI IN** du PSR-620 à l'aide d'un câble MIDI standard. Reportez-vous à la table d'implémentation MIDI (page 100) où vous trouverez tous les détails techniques nécessaires. Lorsque la fonction canal de contrôle est désactivée ("oFF"), les données sont reçues sur les 16 canaux MIDI. Le réglage par défaut ("oFF") peut être rappelé à tout moment en appuyant en même temps sur les touches [-/NO] et [+ /YES].

```
oFF:RemoteCh
```

■ Sortie clavier

Cette fonction détermine si les données de morceau seront transmises ou pas via le connecteur **MIDI OUT**. Les données de clavier seront transmises lorsque cette fonction est activée ("on") (réglage par défaut). Lorsque cette fonction est activée, les données de clavier sont transmises sur les canaux MIDI suivants :

Voix	Canal
Voix principale droite	1
Voix DUAL	11
Voix gauche (voix clavier partagé)	2

```
on:KybdOut
```

■ Sortie morceau

Cette fonction détermine si les données de morceau (pistes de mélodie uniquement) seront transmises ou pas via le connecteur **MIDI OUT**. Les données de morceau seront transmises lorsque cette fonction est activée ("on"). Le réglage par défaut est "oFF". Lorsque cette fonction est activée, les données de morceau sont transmises sur les canaux MIDI suivants :

Piste/Voix	Canal
Mélodie 1/voix principale	13
Mélodie 1/voix DUAL	14
Mélodie 2/voix principale	15
Mélodie 2/voix DUAL	16

```
oFF:SongOut
```

REMARQUES

- La fonction canal de contrôle est automatiquement désactivée à la réception d'un message MIDI "GM ON".
- Le réglage de canal de contrôle est conservé en mémoire, même lorsque l'instrument est mis hors tension, à condition que des piles soient en place ou que l'adaptateur secteur soit branché.

REMARQUE

- Le réglage de sortie clavier est conservé en mémoire, même lorsque l'instrument est mis hors tension, à condition que des piles soient en place ou que l'adaptateur secteur soit branché.

REMARQUES

- Le réglage de sortie morceau est conservé en mémoire, même lorsque l'instrument est mis hors tension, à condition que des piles soient en place ou que l'adaptateur secteur soit branché.
- Seul un morceau personnel que vous avez enregistré pourra être transmis.
- Lorsque vous souhaitez transmettre toutes les données de morceau (y compris la piste Accom), activez "SongOut" et "AcompOut".

Les fonctions du groupe OVERALL

■ Sortie accompagnement

Cette fonction détermine si les données de d'accompagnement automatique seront transmises ou pas via le connecteur **MIDI OUT**. Les données d'accompagnement seront transmises lorsque cette fonction est activée ("on"). Le réglage par défaut est "oFF". Lorsque cette fonction est activée, les données d'accompagnement sont transmises sur les canaux MIDI suivants :

Piste	Canal
Rhythm 1	9
Rhythm 2	10
Bass	3
Chord 1	4
Chord 2	5
Pad	6
Phrase 1	7
Phrase 2	8

```
oFF:AccompOut
```



- Le réglage de sortie d'accompagnement est conservé en mémoire, même lorsque l'instrument est mis hors tension, à condition que des piles soient en place ou que l'adaptateur secteur soit branché.

■ Commande locale

Le terme "commande locale" fait référence au fait que le clavier du PSR-620 contrôle normalement le générateur de sons interne, ce qui permet de jouer directement les voix internes à partir du clavier. Ceci correspond au mode commande locale activée du fait que le générateur de sons interne est contrôlé localement par son propre clavier. La commande locale peut être désactivée, cependant, afin que le clavier ne joue pas les voix internes mais que les données MIDI appropriées soient malgré tout transmises, via le connecteur **MIDI OUT**, lorsque des notes sont jouées sur le clavier. Parallèlement, le générateur de sons interne répondra aux données MIDI reçues via le connecteur **MIDI IN**. Ceci signifie, par exemple, qu'un séquenceur MIDI externe peut être utilisé pour jouer les voix internes du PSR-620, alors qu'un générateur de sons externe peut être contrôlé à partir du clavier du PSR-620. Cette fonction est activée ("on") par défaut.

```
_on:Local
```

■ Horloge externe

La réception de signaux d'horloge MIDI externes peut être activée ou désactivée, comme nécessaire. Lorsqu'elle est désactivée ("oFF"), toutes les fonctions à base de temps du PSR-620 (accompagnement automatique, enregistrement et reproduction de morceaux, etc.) sont contrôlées par sa propre horloge interne. Lorsque la réception de signaux d'horloge MIDI est activée ("on"), par contre, la synchronisation est contrôlée par les signaux d'horloge reçus via le connecteur **MIDI IN**. Le réglage par défaut de cette fonction est "oFF".



oFF:ExtClock

■ Transmission des données initiales

Cette fonction permet de transmettre tous les réglages de panneau à un module de mémoire MIDI avant de procéder à l'enregistrement proprement dit. Après avoir sélectionné la fonction "InitSnd?", appuyez sur la touche [+/**YES**] pour commencer la transmission. L'affichage indique momentanément "End" avant de revenir à "InitSnd?".



YES:InitSnd?

REMARQUES

- Si la fonction horloge externe est activée et si la réception de signaux d'horloge MIDI est interrompue pendant plus de 400 millisecondes, l'horloge interne est automatiquement resélectionnée.
- Le réglage de la fonction horloge externe est conservé en mémoire, même lorsque l'instrument est mis hors tension, à condition que des piles soient en place ou que l'adaptateur secteur soit branché.
- Lorsque l'horloge externe est activée, les reproduction/enregistrement de morceau sont contrôlés par un dispositif externe.

REMARQUE

- Les données de morceau ne seront pas reproduites correctement si les réglages de panneau du morceau n'ont pas été enregistrés à l'avance. Pour enregistrer les réglages de panneau sur un dispositif externe en mode d'enregistrement et exécutez l'opération de transmission des données initiales.
- La fonction "InitSnd?" peut être sélectionnée rapidement en maintenant la touche [SYNC-START/STOP] enfoncée.

Annexe: Arbres des fonctions du PSR-620

FUNCTION	Affichage	Description	
VOICE	GrandPno (Nom de voix)	Sélection des voix	page 12
STYLE	8BeatPop (Nom de style)	Sélection des styles d'accompagnement automatique	page 33
SONG	55ax (Nom de morceau)	Sélection des morceaux	page 47
REGIST MEMORY	Bank 1	Sélection des banques de registration	page 43
MULTI PAD	Arpeggio (Nom de kit Multi Pad)	Sélection des kits Multi Pad	page 55
DUAL VOICE	Strings2 (Nom de voix DUAL)	Sélection des voix DUAL	page 18
	D.Volume	Changement de volume de la voix DUAL	page 18
	D.Octave	Changement d'octave de la voix DUAL	page 18
	D.RevLvl	Changement du niveau de transmission de réverb pour la voix DUAL	page 18
	D.ChoLvl	Changement du niveau de transmission de chorus pour la voix DUAL	page 18
	D.Pan	Changement de la position panoramique de la voix DUAL	page 18
SPLIT VOICE	Aco.Bass (Nom de voix clavier partagé)	Sélection des voix clavier partagé	page 15
	S.Volume	Changement de volume de la voix clavier partagé	page 15
	S.Octave	Changement d'octave de la voix clavier partagé	page 15
	S.RevLvl	Changement du niveau de transmission de réverb pour la voix clavier partagé	page 15
	S.ChoLvl	Changement du niveau de transmission de chorus pour la voix clavier partagé	page 15
	S.Pan	Changement de la position panoramique de la voix clavier partagé	page 15
	S.Split	Changement du point de partage (mode clavier partagé)	page 15
HARMONY/ECHO	Block (Nom du type d'harmonie/écho)	Sélection des types d'harmonie/écho	page 20
OVERALL			
DIGITAL EFFECT			

Annexe: Arbres des fonctions du PSR-620

Kybd Vol	Changement du volume du clavier	page 77
Octave	Changement d'octave (voix de la fonction VOICE et voix DUAL)	page 77
RevLevel	Changement du niveau de transmission de réverb (voix de la fonction VOICE)	page 78
ChoLevel	Changement du niveau de transmission de chorus (voix de la fonction VOICE) ...	page 78
DspLevel	Changement du niveau de transmission de DSP (voix de la fonction VOICE) ...	page 78
Pan	Position panoramique stéréo (voix de la fonction VOICE)	page 78
VoiceSet	Activation/désactivation de la fonction Voice Set	page 79
Fn9rn9Md	Sélection du mode de doigté (mode à plusieurs doigts)	page 31
AcompVol	Réglage du volume de l'accompagnement	page 79
AccSFPnt	Changement du point de partage de l'accompagnement automatique (mode ACCOMP) .	page 41
TouchSns	Réglage de la sensibilité au toucher	page 79
MinusMod	Sélection du mode Moins Un	page 74
MinusChR	Sélection du canal droit pour le mode Moins Un	page 80
MinusChL	Sélection du canal gauche pour le mode Moins Un	page 80
PBRange	Réglage de la plage de variation de ton	page 80
Metronom	Activation/désactivation du métronome	page 80
Tuning	Accord fin	page 80
RemoteCh	Réglage du canal du clavier de contrôle	page 83
KybdOut	Transmission des données de clavier	page 83
SongOut	Transmission des données de morceau (pistes de mélodie)	page 83
AcompOut	Transmission des données d'accompagnement automatique	page 84
Local	Activation/désactivation de commande locale	page 84
ExtClock	Activation/désactivation de l'horloge externe	page 85
InitSnd?	Transmission des données initiales	page 85
Reverb →	<div style="display: flex; align-items: center;"> <div style="flex-grow: 1; border-bottom: 1px solid black; margin-right: 5px;"></div> <div style="font-family: monospace; font-size: 0.9em; margin-right: 5px;">+Hall1</div> <div style="font-size: 0.8em; margin-right: 5px;">Sélection des types de réverb ...</div> <div style="text-align: right; padding-right: 5px;">page 24</div> </div> <small>(Nom du type de réverb)</small>	
RevRtnLv	Réglage du niveau de retour de réverb	page 25
Chorus →	<div style="display: flex; align-items: center;"> <div style="flex-grow: 1; border-bottom: 1px solid black; margin-right: 5px;"></div> <div style="font-family: monospace; font-size: 0.9em; margin-right: 5px;">+Chorus1</div> <div style="font-size: 0.8em; margin-right: 5px;">Sélection des types de chorus ...</div> <div style="text-align: right; padding-right: 5px;">page 26</div> </div> <small>(Nom du type de chorus)</small>	
ChoRtnLv	Réglage du niveau de retour de chorus	page 27
Dsp →	<div style="display: flex; align-items: center;"> <div style="flex-grow: 1; border-bottom: 1px solid black; margin-right: 5px;"></div> <div style="font-family: monospace; font-size: 0.9em; margin-right: 5px;">+Stage2</div> <div style="font-size: 0.8em; margin-right: 5px;">Sélection des types d'effet DSP ...</div> <div style="text-align: right; padding-right: 5px;">page 28</div> </div> <small>(Nom du type d'effet DSP)</small>	
DspRtnLv	Réglage du niveau de retour d'effet DSP	page 29

■ Configuration des effets numériques

Le PSR-620 comprend trois générateurs d'effets numériques: Réverb, Chorus et DSP. Les générateurs d'effets Réverb et Chorus sont exclusivement utilisés pour rehausser et varier leurs types d'effets respectifs. Le générateur d'effet DSP, quant à lui, peut être utilisé pour sélectionner toute une variété de types d'effets, comme par exemple Distorsion, Egaliseur, Réverb ou Chorus.

Tous les effets numériques sont connectés ou acheminés de deux manières : une dite Système et l'autre Insertion. Tous les types d'effets Réverb et Chorus sont des effets dits de Système. Les effets DSP, d'un autre côté, peuvent être configurés comme des effets de Système ou d'Insertion. La configuration DSP varie selon le type d'effet sélectionné : Système ou Insertion, comme illustré ci-dessous.

Chaque effet numérique peut être appliqué à l'exécution, aux données de performance reçues via MIDI IN, à la reproduction de morceau et à la reproduction de l'accompagnement. Le niveau de transmission de chaque effet peut être réglé indépendamment pour chaque voix (Réverb et Chorus pour la voix de la fonction VOICE, la voix DUAL et la voix clavier partagé. DSP pour la voix de la fonction VOICE uniquement), alors que le niveau de retour des effets affecte la totalité du système.

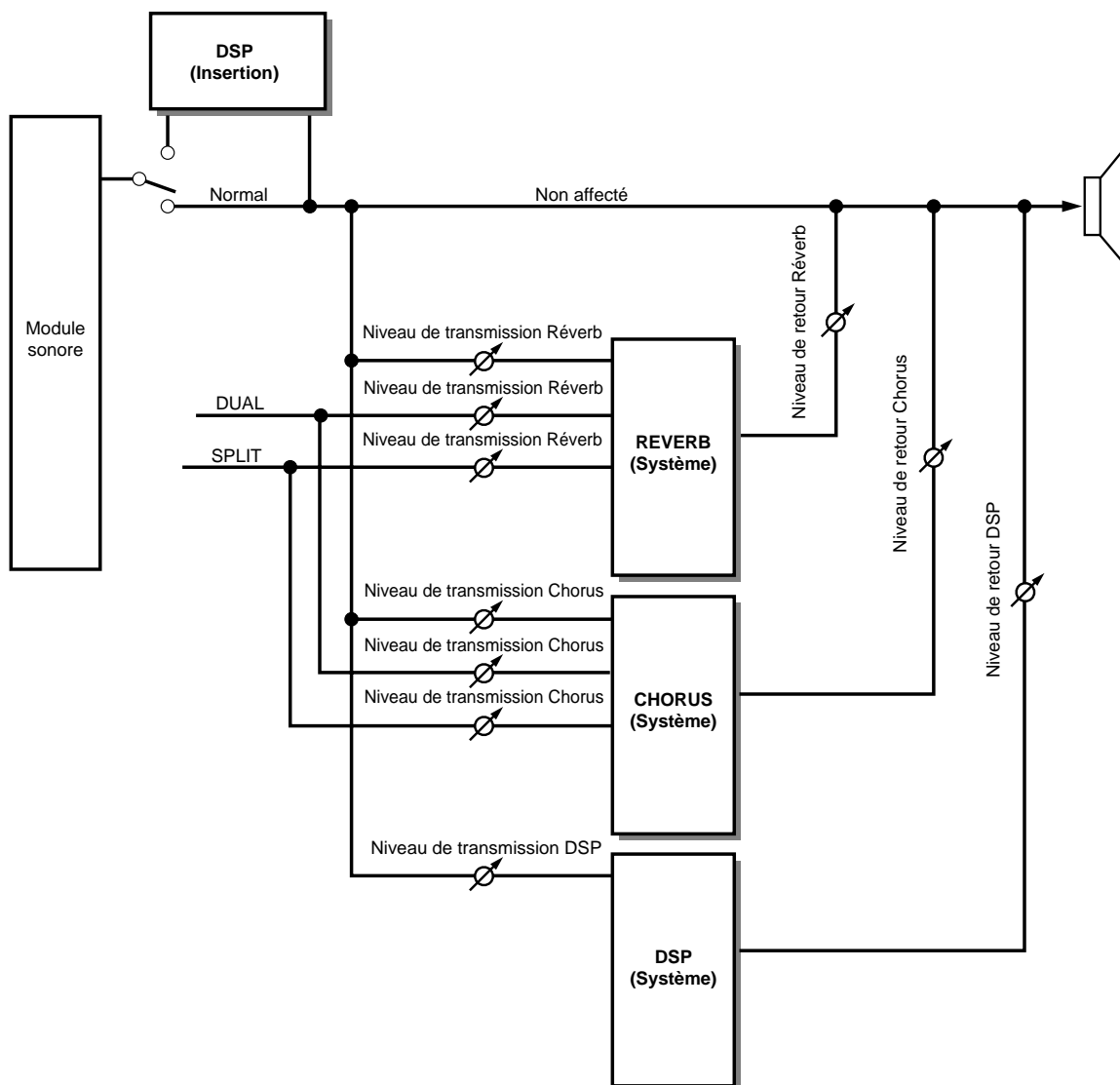

Liste des types d'effets numériques

No.	Type d'effet		Caractéristiques
REVERB			
01~04	Hall1~4	System	Réverbération d'une salle de concert.
05~08	Room1~4	System	Réverbération d'une petite salle.
09, 10	Stage1, 2	System	Réverbération pour instruments solo.
11, 12	Plate1, 2	System	Réverbération simulée d'une plaque d'acier.
13	OFF	—	Pas d'effet.
CHORUS			
01~05	Chorus1~5	System	Programme chorus classique avec in effet de chorus riche et chaud.
06~09	Flanger1~4	System	Modulation triphasée prononcée avec un son légèrement métallique.
10	OFF	—	Pas d'effet.
DSP			
01~04	Hall1~4	System	Réverbération d'une salle de concert.
05~08	Room1~4	System	Réverbération d'une petite salle.
09, 10	Stage1, 2	System	Réverbération pour instruments solo.
11, 12	Plate1, 2	System	Réverbération simulée d'une plaque d'acier.
13, 14	Early Reflection1, 2	System	Premières réflexions uniquement.
15	Gate Reverb	System	Effet de réverbération à porte dans lequel la réverbération est rapidement coupée pour produire des effets spéciaux.
16	Reverse Gate	System	Similaire à Gate Reverb, mais avec une augmentation inverse de la réverbération.
17~21	Chorus1~5	System	Programme chorus classique avec in effet de chorus riche et chaud.
22~25	Flanger1~4	System	Modulation triphasée prononcée avec un son légèrement métallique.
26	Symphonic	System	Effet chorus exceptionnellement riche et profond.
27	Phaser	System	Modulation métallique prononcée avec changement de phase périodique.
28~32	Rotary Speaker 1~5	Insertion	Simulation de haut-parleur tournant.
33, 34	Tremolo 1, 2	Insertion	Effet de trémolo riche avec modulation du volume et de la hauteur tonale.
35	Guitar Tremolo	Insertion	Trémolo de guitare électrique simulé.
36	Auto Pan	Insertion	Plusieurs effets panoramique qui déplace automatiquement la position du son (gauche, droite, avant, arrière).
37	Auto Wah	Insertion	Effet "wah" avec balayage de filtre répété.
38	Delay L, C, R	System	Trois retards indépendants, pour les position stéréo de droite, de gauche et du centre.
39	Delay L, R	System	Retard initial pour chaque canal stéréo et deux effets de retard de feed-back séparé.
40	Echo	System	Retard stéréo, avec contrôles indépendants du niveau de feed-back pour chaque canal.
41	Cross Delay	System	Effet complexe qui fait «rebondir» les répétitions retardées entre le gauche et le canal droit.
42	Distortion Hard	Insertion	Distorsion dure.
43	Distortion Soft	Insertion	Cette distorsion n'est pas aussi dure que l'effet Distorsion Hard.
44	EQ Disco	Insertion	Programme d'égaliseur de type disco pour accentuer les fréquences hautes et basses.
45	EQ Telephone	Insertion	Programme d'égaliseur qui élimine les fréquences les plus hautes et les plus basses pour simuler le son perçu au téléphone.
46	OFF	—	Pas d'effet.

Annexe: Dépistage des pannes

Quelque chose ne fonctionne pas comme prévu? Dans bien des cas, ce qui semble une anomalie de fonctionnement n'est en fait qu'une erreur à laquelle il est facile de remédier. Avant d'assumer que votre PSR-620 est en panne, veuillez contrôler les points suivants.

PROBLEME	CAUSE PROBABLE/SOLUTION
Les haut-parleurs du PSR-620 produisent un "pop" à chaque mise sous tension ou hors tension.	Ceci est un phénomène normal et il n'y a pas à s'inquiéter.
Aucun son n'est produit lorsque vous jouez sur le clavier.	Mettez l'instrument hors tension et remettez-le sous tension. Le réglage par défaut "commande locale activée" sera automatiquement rétabli.
	La fonction de commande locale est peut être désactivée. Assurez-vous que la fonction de commande locale est bien activée (page 84).
Les notes jouées simultanément ne sont pas toutes audibles.	Vous avez probablement dépassé la polyphonie maximale du PSR-620. Le PSR-620 peut jouer jusqu'à 32 notes simultanément, les notes de voix DUAL, clavier partagé, accompagnement automatique, séquenceur musical et multi pads y compris. Les notes au-delà de cette limite ne sont pas audibles.
L'accompagnement automatique ne fonctionne pas correctement. Aucun son n'est produit sur la partie basse du clavier.	L'accompagnement automatique ne fonctionnera pas correctement si vous jouez des accords de type à un seul doigt alors que vous n'avez pas sélectionné le mode SINGLE (page 31).
	Etes-vous sûr de jouer sur la partie accompagnement automatique du clavier?
	Est-ce que vous jouez bien des accords que le PSR-620 peut reconnaître (reportez-vous à la liste des accords donnée à la page 32).
La voix sélectionnée ne résonne pas lorsque vous jouez sur le clavier.	Assurez-vous que les paramètres de volume du clavier, de volume de voix clavier partagé et/ou de volume de voix DUAL sont réglés à un niveau approprié (pages 77, 15 et 18).
	Mettez l'instrument hors tension et remettez-le sous tension. Le réglage par défaut du volume approprié à la voix sera automatiquement rétabli.
Aucun son n'est produit lorsque vous lancez le rythme.	Certaines parties de certains styles n'utilisent pas la piste rythme d'accompagnement.
Le mode de fonctionnement de la pédale de sustain est inversé.	Le mode de fonctionnement de la pédale de sustain est inversé lorsque vous appuyez sur la pédale tout en la branchant ou tout en mettant l'instrument sous tension. Pour que la pédale fonctionne normalement, mettez l'instrument hors tension et remettez-le sous tension sans toucher à la pédale.
Vous ne pouvez pas modifier le paramètre que vous voulez.	Le curseur n'est pas situé sous le paramètre à modifier. Amenez le curseur sous le paramètre que vous voulez modifier (le curseur doit clignoter).
L'accompagnement n'est pas reproduit correctement.	Assurez-vous que les pistes d'accompagnement que vous voulez écouter ne sont pas assourdies (page 39) et que le paramètre de volume d'accompagnement est réglé à un niveau approprié (page 79).
	Mettez l'instrument hors tension et remettez-le sous tension. Le réglage par défaut de piste approprié au style et le réglage par défaut du volume d'accompagnement seront automatiquement rétablis.
Les fonctions HARMONY/ECHO et/ou DUAL VOICE ne peuvent pas être activées.	Ces fonctions ne peuvent pas être activées si une voix de kit de percussion a été sélectionnée. Assurez-vous que le numéro de la voix sélectionnée est compris entre 01 et 141.
	L'effet HARMONY/ECHO ne peut pas être activé lorsque le mode de doigté à plusieurs doigts FULL est utilisé. Sélectionnez un autre mode de doigté (page 31).

Annexe: Sauvegarde et remise à l'état initial des données

PROBLEME	CAUSE PROBABLE/SOLUTION
Les types d'effet Réverb et Chorus ne changent pas lorsque vous changez de numéro de mémoire de registration.	La fonction ACCOMP FREEZE a été activée. Les types d'effet Réverb et Chorus sont mémorisés comme des paramètres d'accompagnement. Appuyez sur la touche [ACCOMP FREEZE] pour désactiver la fonction.
Les données Music Cartridge ne peuvent pas être sélectionnées ou reproduites correctement.	Assurez-vous qu'une Music Cartridge Yamaha appropriée a été correctement mise en place (page 60).
	Les contacts électriques de la Music Cartridge sont affectés par la poussière. Introduisez et retirez la Music Cartridge plusieurs fois de suite. Ceci peut résoudre le problème. Si le problème persiste, nettoyez les contacts électriques de la Music Cartridge avec un chiffon doux et sec.

Annexe: Sauvegarde et remise à l'état initial des données

Tous les réglages de panneau du PSR-620 sont remis à l'état initial à la mise sous tension de l'instrument, à l'exception des données énumérées ci-dessous. Ces données sont sauvegardées (mises en mémoire) à condition que l'adaptateur secteur soit branché ou que les piles soient en place.

- Données de mémoire de registration
- Données de mémoire SONG personnel
- Données de style personnel
- Données de kit multi pad personnel
- Canal de contrôle
- Sortie clavier
- Sortie SONG
- Sortie accompagnement
- Horloge externe

■ Remise à l'état initial des données

Toutes les données peuvent être remises à l'état initial de départ d'usine en mettant l'instrument sous tension tout en maintenant enfoncées les touches [-/NO] et [+ /YES]. "CLr:Backup" apparaît alors brièvement sur l'affichage.

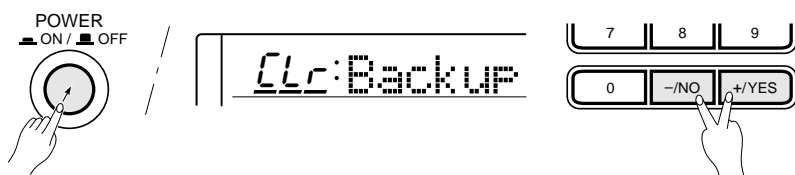

- **Toutes les données de mémoire de registration, de mémoire SONG et de mémoire multi pad, de même que les réglages énumérés plus haut seront effacés et/ou modifiés lorsque vous exécutez la remise à l'état initial de l'instrument.**
- **Si le PSR-620 s'est "bloqué" sous l'effet de l'électricité statique ou pour toute autre raison, mettez le PSR-620 hors tension et exécutez sa remise à l'état initial.**

A

Accompagnement automatique	30
Accompagnement complet/réduit	39
Accord (piste d'accompagnement)	38
Accord	80
Adaptateur secteur	6
Alimentation électrique	3, 6
AUX OUT	7

B

Banque de registration	43
Basse (piste d'accompagnement)	38
Basse (plusieurs doigts)	33

C

Cadran de données	9, 14
Canal de contrôle	83
Canal droit pour Moins Un	80
Canal gauche pour Moins Un	80
Chargement	68
Commande locale	84
Commandes du panneau	4
Concordance d'accord (Multi Pad) ..	56, 58
Connecteurs, MIDI	7, 81
Contrôle du tempo	34
Contrôle horloge externe	85
Curseur	10

D

Début direct	35
Début synchronisé	35
Début/arrêt	35, 37
Démo	9
Dépistage des pannes	90
Désignation (morceau)	51
Désignation (multi pad)	59
Désignation (registration)	44
Disquette	64
Disquette de style	34

E

Echo	20
Effacement	72
Effacement (pistes de mélodie)	48
Effacement (pistes de morceau)	54
Effet numérique	88
Enregistrement (morceau)	46
Enregistrement (multi pad)	57
Entretien et modifications	3

F

Fichiers associés	70
Fin automatique (section accompagnement)	37
Fingered (mode à plusieurs doigts)	30
Fonction	10
Fonction d'arrêt d'accompagnement	37
Fonction Overall	76
Format de fichier de style	30
Format des données MIDI	103
Formatage	65
FREEZE (mémoire de registration)	45
FULL (mode à plusieurs doigts)	33

G

GM System Level 1	107
-------------------------	-----

H

Harmonie	20
----------------	----

I

Indicateur de temps	36
Insertion (effet numérique)	88
Interférence électrique	3
Interrupteur POWER	8
Introduction (section accompagnement) ..	35

K

Kit Multi Pad	55
---------------------	----

L

Liste des kits de percussion	98
Liste des kits Multi pad (d'origine)	56
Liste des voix (voix de panneau)	95
Liste des voix (voix GM)	97

M

MAIN A et B (section accompagnement) ..	37
MASTER VOLUME	8
Mémoire de registration	43
Mesure	53
Métronome	80
MIDI	81
Mode	11
Mode de doigté	31
Modification (données d'enregistrement morceau)	54
Moins Un	74
Morceau Music Cartridge	62
Multi pads	55
Music Cartridge	60

N

Nettoyage	3
Niveau Chorus	78
Niveau de Chorus voix clavier partagé .	16
Niveau de Chorus voix DUAL	19
Niveau de retour Chorus	27
Niveau de retour DSP	29
Niveau de retour Réverb	25
Niveau de réverb voix clavier partagé ...	16
Niveau de réverb voix DUAL	19
Niveau DSP	78
Niveau Réverb	78
Normal (mode)	12
Normal (plusieurs doigts)	32

O

Octave	77
Octave voix clavier partagé	16
Octave voix DUAL	19
One Touch Setting	42

P

Pad (piste d'accompagnement)	38
Panoramique	78
Panoramique voix clavier partagé	16
Panoramique voix DUAL	19

Percussion au clavier	14
Phrase (piste d'accompagnement)	38
Piles	6
Piste d'accompagnement (morceau)	49
Piste de mélodie (morceau)	46
Pistes (accompagnement automatique) ..	38
Plage de variation de ton	80
Point de partage (mode clavier partagé) ..	16
Point de partage de l'accompagnement ..	41
Prise PHONES	7
Pupitre	5

R

Registration Music Cartridge	63
Remise à l'état initial des données	91
Reproduction (démo)	8
Reproduction (morceau personnel)	52
Reproduction (multi pad)	55
Reproduction (Music Cartridge)	62
Reproduction rapide	73
Reproduction répétée	75
Rythme (piste d'accompagnement)	38

S

Sauvegarde	66
Sauvegarde des données	3, 91
Sélection de style	33
Sélection des voix	12
Sensibilité au toucher	79
Single (mode à un doigt)	30
Sortie accompagnement (transmission MIDI)	84
Sortie clavier (transmission MIDI)	83
Sortie morceau (transmission MIDI)	83
Spécifications	93
Style d'accompagnement Music Cartridge	61
Style disquette	30, 34
Sustain (panneau)	22
Sustain (pédale)	7
Système (effet numérique)	88

T

Table d'implémentation MIDI	100
Toucher dynamique	17
Touches numériques	9, 13
Transmission des données initiales	85
Transposition	23
Type d'effet Chorus	26, 89
Type d'effet DSP	28
Type d'effet numérique	24, 89
Type de Réverb	24, 89

V

Variation de ton	23
Variation rythmique (section accompagnement)	37
Variation rythmique automatique	37
Voice Set	79
Voix clavier partagé	15
Voix DUAL	17
Volume de l'accompagnement	79
Volume du clavier	77
Volume voix clavier partagé	16
Volume voix DUAL	19

Specifications / Technische Daten / Spécifications / Especificaciones

Keyboards:

61 standard-size keys (C1–C6) with touch response.

Display:

Large multi-function LCD display

Setup:

Power: ON/OFF

Master Volume: MIN-MAX

Control&TenKeys:

CURSOR▲▼◀▶, FUNCTION▲▼, MODE▼, [0]~[9], [+ / YES],
[- / NO], Data dial

CartridgeSlot

Demo:

Voice Demo: 17 songs

Style Demo: 8 songs

Mode:

NORMAL, SPLIT, SINGLE, FINGERED

Voice:

AWM 141 voices+8 Keyboard Percussion Kits

Polyphony: 32

Split Voice: Volume, Octave, Reverb Level, Chorus Level, Pan,
Split Point

Dual Voice: Volume, Octave, Reverb Level, Chorus Level, Pan

Touch Response: Touch Sensitivity

Harmony/Echo: 22 types

Sustain

Others: Keyboard Volume, Octave, Reverb Level, Chorus Level,
DSP Level, Pan

AutoAccompaniment:

100 styles

Accomp Track: RHYTHM1/2, BASS, CHORD1/2, PAD,
PHRASE1/2

ACCOMP LARGE/SMALL

Accomp Track Settings: ON/OFF, Voice, Volume

Accompaniment Control: SYNC-START/STOP, START/STOP,
INTRO, MAIN A/B (AUTO FILL), ENDING

Tempo

Fingering (FINGERED Mode): Normal, Bass, Full

Accompaniment Volume

Accompaniment Split Point

OneTouchSetting:

400 One Touch Settings

OverallControls:

Transpose, Metronome, Tuning

PitchBendWheel:

Pitch Bend Range

DigitalEffect:

Reverb: 12 types, Reverb Return Level

Chorus: 9 types, Chorus Return Level

DSP: 45 types, DSP Return Level

DSP Variation

RegistrationMemory:

32 Registration Bank, 1~4, Accom Freeze

MultiPads:

21 Preset Multi Pad Kits+1 User Multi Pad Kit
4 Pads+Terminate

Song:

Song: 1 User Song

Recording Tracks: ACCOMP, MELODY 1,2

Edit: Volume, Voice (MELODY TRACK), Song Clear

Minus One: 3 Modes

Minus One Right-hand Channel,

Minus One Left-hand Channel

Repeat

Disk:

Disk Job: Load, Save, Delete, Format

Quick Play

MIDI:

Remote Channel, Keyboard Out, Song Out, Accompaniment Out,
External Clock, Local Control, Initial Data Send

AuxiliaryJacks:

DC IN 10-12V, PHONES, SUSTAIN, AUX OUT R and L+R/L,
MIDI IN/OUT

Amplifiers:

6.0 W + 6.0 W (when using PA-5B AC Power adaptor)

4.5 W + 4.5 W (when using batteries)

Phones output: 75Ω ±5% Impedance

Speakers:

12cm (4-3/4") x 2

PowerConsumption:

26 W (when using PA-5B AC power adaptor)

Batteries:

Six SUM-1, "D" size, R-20 or equivalent batteries

RatedVoltage:

DC 10-12V

Dimensions(WxDxH):

973 x 397 x 146 mm (38-1/4" x 15-5/8" x 5-3/4")

Weight:

7.8 kg (17.1 lbs.) excluding batteries

SuppliedAccessories:

- Music Cartridge
- Music Stand
- Owner's Manual

OptionalAccessories:

- Headphones HPE-3, HPE-150
- AC Power Adaptor PA-5, PA-5B, PA-5C
- Footswitch FC4, FC5
- Music Cartridge

* Specifications subject to change without notice.

* Änderungen ohne Vorankündigung vorbehalten.

* Sous toute réserve de modification des caractéristiques sans préavis.

* Especificaciones sujetas a cambios sin previo aviso.

Voice List / Stimmenverzeichnis / Liste des voix / Lista

The PSR-620 is provided with the Panel Voices (voice numbers 01~151) and GM Voices (voice numbers 01~136). GM Voices are used for the accompaniment. Refer to the GM Voice List on page 97 for the accompaniment track voice editing.

Polyphony

The PSR-620 can play up to 32 individual notes at the same time (i.e. it has a maximum “polyphony” of 32). This number includes all voices used: dual, split, auto accompaniment, song, and multi pads. If the maximum polyphony of the PSR-620 is exceeded, the excess notes will be truncated (they will not sound).

Another feature affecting polyphony is the fact that some PSR-620 voices actually use two voices at once, as shown in the voice list below. The effective maximum polyphony of the PSR-620 is correspondingly reduced when these voices are used.

NOTES

- The voice list includes the MIDI program numbers and MIDI bank select numbers (Panel Voice List only) that control each voice when the PSR-620 is played from an external MIDI device.
- Panel voice number 113/GM voice number 110 (Bagpipe) uses only one voice above A#2.

Le PSR-620 comprend des voix de panneau (voix numéros 01 à 151) et des voix GM (voix numéros 01 à 136). Les voix GM sont utilisées pour l'accompagnement. Reportez-vous à la liste des voix GM donnée à la page 97 pour la modification des voix de piste d'accompagnement.

Polyphonie

Le PSR-620 permet de jouer simultanément un maximum de 32 notes individuelles (c'est-à-dire une “polyphonie maximale” de 32). Ce chiffre comprend toutes les voix utilisées, à savoir: dual, clavier partagé, accompagnement automatique, séquenceur musical et multi pads. Si la polyphonie maximale du PSR-620 est dépassée, les notes en excès sont tronquées (elles ne sont pas audibles).

Un autre élément affectant la polyphonie est le fait que certaines voix du PSR-620 utilisent en fait deux voix simultanément, comme vous pouvez le voir dans la liste suivante. La polyphonie réelle maximale du PSR-620 est réduite en proportion lorsque ces voix sont utilisées.

REMARQUES

- La liste des voix donne également les numéros de programme MIDI et les numéros de sélection de banque MIDI (liste des voix de panneau uniquement) contrôlant chaque voix lorsque le PSR-620 est commandé à partir d'un appareil externe.
- La voix de panneau numéro 113/voix GM numéro 100 (Bagpipe) n'utilise qu'une voix au-dessus de A#2.

Das PSR-620 verfügt über Bedienfeld-Stimmen (Stimmennummern 01 bis 151) sowie GM-Stimmen (Stimmennummern 01 bis 136). Die GM-Stimmen dienen als Begleitungsstimmen. Richten Sie sich beim Bearbeiten von Begleitungsspuren nach dem Verzeichnis der GM-Stimmen auf Seite 97.

Polyphonie

Das PSR-620 kann zu jedem gegebenen Zeitpunkt maximal 32 individuelle Notenereignisse in Ton umsetzen (in anderen Worten: “Polyphoniekapazität” = 32 Noten). Diese Einschränkung gilt auch für alle beim Spielen mit Dual- und Split-Modus, automatischer Baß/Akkordbegleitung, Song-Speicher und Multi-Pad-Phrasen verwendeten Stimmen. Bei einer Überschreitung der Polyphoniekapazität werden alle überzähligen Noten beschnitten und nicht in Ton umgesetzt.

Beachten Sie bitte auch, daß manche der Stimmen im PSR-620 sich bereits aus zwei Einzelstimmen zusammensetzen (siehe Liste weiter unten), in welchem Fall die effektive Polyphoniekapazität des Instruments entsprechend geringer ist.

HINWEISE

- Im Stimmenverzeichnis sind auch die MIDI-Programmnummern und MIDI-Bankauswahlnummern (nur beim Verzeichnis der Bedienfeld-Stimmen) aufgeführt, mit denen die einzelnen Stimmen von einem externen MIDI-Gerät aufgerufen werden können.
- Bei der Bedienfeld-Stimme 113/GM-Stimme 110 (Bagpipe) wird oberhalb von A#2 lediglich eine Einzelstimme gespielt.

El PSR-620 está provisto de las voces del panel (números de voces 01-151) y de voces GM (números de voces 01-136). Las voces GM se usan para el acompañamiento. Consulte la lista de voces GM en la página 97 para la edición de voces de las pistas de acompañamiento.

Polifonía

El PSR-620 puede tocar hasta 32 voces al mismo tiempo (es decir, tiene una “polifonía” máxima de 32). Este número incluye todas las voces utilizadas: dual, división, acompañamiento automático, canciones y pulsadores múltiples. Si se excede la polifonía máxima del PSR-620, las notas que exceden se truncarán (no sonarán).

Otra característica que afecta la polifonía es el hecho de que algunas de las voces del PSR-620 utilizan en realidad dos voces al mismo tiempo, como se muestra en la lista de voces de abajo. La polifonía máxima efectiva del PSR-620 se reduce de forma correspondiente cuando se utilizan estas voces.

NOTAS

- La lista de voces incluye los números de programa MIDI y números de selección de banco MIDI (sólo lista de voces del panel) que controlan cada voz cuando se toca el PSR-620 desde un dispositivo MIDI exterior.
- El número de voz del panel 113/número de voz GM 110 (Bagpipe) emplea sólo una voz por encima de A#2.

Panel Voice List / Verzeichnis der Bedienfeld-Stimmen / Liste des voix de panneau / Lista de voces del panel

Voice Number	Bank Select		MIDI Program Number	Voice Name	Number of Notes Used	Voice Number	Bank Select		MIDI Program Number	Voice Name	Number of Notes Used
	MSB	LSB					MSB	LSB			
Piano						Guitar					
01	0	0	0	Grand Piano	1	43	0	0	42	Classical Guitar	1
02	0	0	1	Bright Piano	1	44	0	0	43	Folk Guitar	2
03	0	0	2	Honky-tonk Piano	2	45	0	0	44	12Strings Guitar	2
04	0	0	3	Funky Electric Piano	2	46	0	0	45	Jazz Guitar	2
05	0	0	4	DX Electric Piano	2	47	0	0	46	Octave Guitar	2
06	0	0	5	Midi Grand Piano	2	48	0	0	47	Hawaiian Guitar	2
07	0	0	6	Hyper Electric Piano	2	49	0	0	48	Clean Guitar	2
08	0	0	7	Dream Electric Piano	2	50	0	0	49	Tremolo Guitar	2
09	0	0	8	Bell Electric Piano	2	51	0	0	50	Muted Guitar	2
10	0	0	9	Ice Electric Piano	2	52	0	0	51	Guitar Harmonics	1
11	0	0	10	Tremolo Electric Piano	2	53	0	0	52	Overdriven Guitar	2
12	0	0	11	Harpsichord	1	54	0	0	53	Distortion Guitar	2
13	0	0	12	Harpsichord Coupled	2	Bass					
14	0	0	13	Clavi	2	55	0	0	54	Acoustic Bass	1
15	0	0	14	Wah Clavi	2	56	0	0	55	Finger Bass	1
16	0	0	15	Celesta	2	57	0	0	56	Pick Bass	1
Mallets						58	0	0	57	Fretless Bass	2
17	0	0	16	Vibraphone	2	59	0	0	58	Slap Bass	2
18	0	0	17	Marimba	2	60	0	0	59	Synth Bass 1	2
19	0	0	18	Glockenspiel	1	61	0	0	60	Synth Bass 2	2
20	0	0	19	Xylophone	1	62	0	0	61	Techno Bass	2
21	0	0	20	Tubular Bells	1	Strings					
22	0	0	21	Timpani	1	63	0	0	62	Violin	1
23	0	0	22	Steel Drums	2	64	0	0	63	Viola	1
24	0	0	23	Dulcimer	2	65	0	0	64	Cello	1
25	0	0	24	Music Box	2	66	0	0	65	Contrabass	1
26	0	0	25	Kalimba	1	67	0	0	66	Banjo	1
Organ						68	0	0	67	Shamisen	1
27	0	0	26	Jazz Organ 1	2	69	0	0	68	Koto	1
28	0	0	27	Jazz Organ 2	2	70	0	0	69	Harp	2
29	0	0	28	Drawbar Organ	2	71	0	0	70	Sitar	2
30	0	0	29	Full Organ	2	Ensemble					
31	0	0	30	Click Organ	2	72	0	0	71	Strings 1	2
32	0	0	31	Rock Organ 1	2	73	0	0	72	Strings 2	2
33	0	0	32	Rock Organ 2	2	74	0	0	73	Chamber Strings	2
34	0	0	33	16'+2' Organ	2	75	0	0	74	Synth Strings	2
35	0	0	34	16'+4' Organ	2	76	0	0	75	Slow Strings	2
36	0	0	35	Church Organ	2	77	0	0	76	Tremolo Strings	2
37	0	0	36	Reed Organ	2	78	0	0	77	Violin w/Strings	2
38	0	0	37	Musette Accordion	2	79	0	0	78	Pizzicato Strings	2
39	0	0	38	Traditional Accordion	2	80	0	0	79	Choir	2
40	0	0	39	Soft Accordion	2	81	0	0	80	Choir Aahs	2
41	0	0	40	Tango Accordion	2	82	0	0	81	Choir Oohs	2
42	0	0	41	Bandoneon	2	83	0	0	82	Synth Choir	2
						84	0	0	83	Voyager	2
						85	0	0	84	Orchestra Hit	1

Voice List / Stimmenverzeichnis / Liste des voix / Lista de voces

Voice Number	Bank Select		MIDI Program Number	Voice Name	Number of Notes Used
	MSB	LSB			
Brass					
86	0	0	85	Trumpet	2
87	0	0	86	Flugel Horn	2
88	0	0	87	Muted Trumpet	2
89	0	0	88	Trombone	2
90	0	0	89	Trombone Section	2
91	0	0	90	French Horn	1
92	0	0	91	Tuba	1
93	0	0	92	Brass Section	2
94	0	0	93	Brass+Sax	2
95	0	0	94	Brass+Trombone	2
96	0	0	95	Brass+Trumpet	2
97	0	0	96	Synth Brass 1	2
98	0	0	97	Synth Brass 2	2
Reed					
99	0	0	98	Soprano Sax	2
100	0	0	99	Alto Sax	1
101	0	0	100	Breathy Alto Sax	2
102	0	0	101	Tenor Sax	1
103	0	0	102	Breathy Tenor Sax	2
104	0	0	103	Baritone Sax	2
105	0	0	104	Sax + Clarinet	2
106	0	0	105	Sax+Trombone	2
107	0	0	106	Oboe	1
108	0	0	107	English Horn	1
109	0	0	108	Bassoon	1
110	0	0	109	Clarinet	1
111	0	0	110	Harmonica	1
112	0	0	111	Shanai	1
113	0	0	112	Bagpipe	2
Pipe					
114	0	0	113	Piccolo	2
115	0	0	114	Flute	2
116	0	0	115	Pan Flute	2
117	0	0	116	Recorder	1
118	0	0	117	Blown Bottle	2
119	0	0	118	Shakuhachi	1
120	0	0	119	Whistle	1
121	0	0	120	Ocarina	1

Voice Number	Bank Select		MIDI Program Number	Voice Name	Number of Notes Used
	MSB	LSB			
SynthLead					
122	0	0	121	Square Lead	2
123	0	0	122	Sawtooth Lead	2
124	0	0	123	Voice Lead	2
125	0	0	124	Crystal	2
126	0	0	125	Brightness	2
127	0	0	126	Sub Aqua	2
128	0	0	127	Analog Lead	2
129	0	1	0	Rain Hold	2
130	0	1	1	70's Lead	2
131	0	1	2	Synth Clavi	2
SynthPad					
132	0	1	3	Fantasia	2
133	0	1	4	Bell Pad	2
134	0	1	5	Xenon Pad	2
135	0	1	6	Angels	2
136	0	1	7	Transform	2
137	0	1	8	Atmosphere	2
138	0	1	9	Shining	2
139	0	1	10	Dark Moon	2
140	0	1	11	Cyber Pad	2
141	0	1	12	Sci-Fi	2
DrumKits					
142	127	0	0	Standard Kit	1
143	127	0	8	Room Kit	1
144	127	0	16	Rock Kit	1
145	127	0	24	Electronic Kit	1
146	127	0	25	Analog Kit	1
147	127	0	32	Jazz Kit	1
148	127	0	40	Brush Kit	1
149	127	0	48	Classic Kit	1
DualOnly					
150	0	1	13	Organ Harmonics 51/3	1
151	0	1	14	Organ Harmonics 51/3+ 22/3	2

Voice List / Stimmenverzeichnis / Liste des voix / Lista de voces

GM Voice List / Verzeichnis der GM-Stimmen / Liste des voix GM / Lista de voces GM

Voice Number	MIDI Program Number	Voice Name	Number of Notes Used	Voice Number	MIDI Program Number	Voice Name	Number of Notes Used	Voice Number	MIDI Program Number	Voice Name	Number of Notes Used
Piano				45	44	Tremolo Strings	2	91	90	Pad 3 (polysynth)	2
01	0	Acoustic Grand Piano	1	46	45	Pizzicato Strings	2	92	91	Pad 4 (choir)	2
02	1	Bright Acoustic Piano	1	47	46	Orchestral Harp	1	93	92	Pad 5 (bowed)	2
03	2	Electric Grand Piano	2	48	47	Timpani	1	94	93	Pad 6 (metallic)	2
04	3	Honky-tonk Piano	2	Ensemble				95	94	Pad 7 (halo)	2
05	4	Electric Piano 1	2	49	48	Strings Ensemble 1	1	96	95	Pad 8 (sweep)	2
06	5	Electric Piano 2	2	50	49	Strings Ensemble 2	1	SynthEffects			
07	6	Harpichord	1	51	50	Synth Strings 1	2	97	96	FX 1 (rain)	2
08	7	Clavi	1	52	51	Synth Strings 2	2	98	97	FX 2 (soundtrack)	2
ChromaticPercussion				53	52	Choir Aahs	2	99	98	FX 3 (crystal)	2
09	8	Celesta	1	54	53	Voice Oohs	1	100	99	FX 4 (atmosphere)	2
10	9	Glockenspiel	1	55	54	Synth Voice	1	101	100	FX 5 (brightness)	2
11	10	Music Box	2	56	55	Orchestra Hit	1	102	101	FX 6 (goblins)	2
12	11	Vibraphone	1	Brass				103	102	FX 7 (echoes)	2
13	12	Marimba	1	57	56	Trumpet	1	104	103	FX 8 (sci-fi)	2
14	13	Xylophone	1	58	57	Trombone	1	Ethnic			
15	14	Tubular Bells	1	59	58	Tuba	1	105	104	Sitar	1
16	15	Dulcimer	2	60	59	Muted Trumpet	1	106	105	Banjo	1
Organ				61	60	French Horn	1	107	106	Shamisen	1
17	16	Drawbar Organ	1	62	61	Brass Section	1	108	107	Koto	1
18	17	Percussive Organ	1	63	62	Synth Brass 1	2	109	108	Kalimba	1
19	18	Rock Organ	2	64	63	Synth Brass 2	2	110	109	Bagpipe	2
20	19	Church Organ	2	Reed				111	110	Fiddle	1
21	20	Reed Organ	1	65	64	Soprano Sax	1	112	111	Shanai	1
22	21	Accordion	2	66	65	Alto Sax	1	Percussive			
23	22	Harmonica	1	67	66	Tenor Sax	1	113	112	Tinkle Bell	2
24	23	Bandoneon	2	68	67	Baritone Sax	1	114	113	Agogo	1
Guitar				69	68	Oboe	1	115	114	Steel Drums	2
25	24	Acoustic Guitar (nylon)	1	70	69	English Horn	1	116	115	Woodblock	1
26	25	Acoustic Guitar (steel)	1	71	70	Bassoon	1	117	116	Taiko Drum	1
27	26	Electric Guitar (jazz)	1	72	71	Clarinet	1	118	117	Melodic Tom	1
28	27	Electric Guitar (clean)	2	Pipe				119	118	Synth Drum	1
29	28	Electric Guitar (muted)	1	73	72	Piccolo	1	120	119	Reverse Cymbal	1
30	29	Overdriven Guitar	1	74	73	Flute	1	SoundEffects			
31	30	Distortion Guitar	1	75	74	Recorder	1	121	120	Guitar Fret Noise	1
32	31	Guitar Harmonics	1	76	75	Pan Flute	1	122	121	Breath Noise	1
Bass				77	76	Blown Bottle	2	123	122	Seashore	2
33	32	Acoustic Bass	1	78	77	Shakuhachi	1	124	123	Bird Tweet	2
34	33	Electric Bass (finger)	1	79	78	Whistle	1	125	124	Telephone Ring	1
35	34	Electric Bass (pick)	1	80	79	Ocarina	1	126	125	Helicopter	2
36	35	Fretless Bass	1	SynthLead				127	126	Applause	2
37	36	Slap Bass 1	1	81	80	Lead 1 (square)	2	128	127	Gunshot	1
38	37	Slap Bass 2	1	82	81	Lead 2 (sawtooth)	2	DrumKits			
39	38	Synth Bass 1	1	83	82	Lead 3 (calliope)	2	129	0	Standard Kit	1
40	39	Synth Bass 2	1	84	83	Lead 4 (chiff)	2	130	8	Room Kit	1
Strings				85	84	Lead 5 (charang)	2	131	16	Rock Kit	1
41	40	Violin	1	86	85	Lead 6 (voice)	2	132	24	Electronic Kit	1
42	41	Viola	1	87	86	Lead 7 (fifth)	2	133	25	Analog Kit	1
43	42	Cello	1	88	87	Lead 8 (bass+Lead)	2	134	32	Jazz Kit	1
44	43	Contrabass	1	SynthPad				135	40	Brush Kit	1
				89	88	Pad 1 (new age)	2	136	48	Classic Kit	1
				90	89	Pad 2 (warm)	2				

Percussion Kit List / V erzeichnis der Schlagzeug- und Percussion-

* "←" indicates the content is the same as that of Standard Kit.

* The number in parentheses () after the percussion kit name is the MIDI program number.

* The corresponding MIDI note numbers for the notes listed in the chart below are actually one octave lower. For example, the MIDI note number for note #36 (C1) in the chart is note #24 (C0).

* Each drum/percussion voice uses one note.

* The drum and percussion voices in same alternate group *1-6 can not be played at the same time.

* GM voice numbers 129 through 136 correspond to the panel voice numbers 142 through 149 respectively.

* "←" zeigt an, daß der Inhalt identisch mit dem Standardset ist.

* Bei der neben dem Namen des Percussion-Sets in Klammern () gesetzten Nummer handelt es sich um die Programmnummer.

* Die entsprechenden MIDI-Notennummern für die in der unteren Tabelle aufgeführten Noten liegen tatsächlich eine Oktave tiefer. So ist beispielsweise die MIDI-Notennummer von Note #36 (C1) in der Tabelle die Note #24 (C0).

* Jeder Schlagzeug/Percussion-Klang belegt eine Note.

* Unterschiedliche Klänge desselben Schlaginstruments (*1 bis *6) können nicht gleichzeitig erzeugt werden.

* Die GM-Stimmen 129 bis 136 entsprechen den Bedienfeld-Stimmen 142 bis 149.

Note#	Note	142: Standard Kit (0)	143: Room Kit (8)	144: Rock Kit (16)	145: Electronic Kit (24)
25	C#0	Surdo Mute	←	←	←
26	D0	Surdo Open	←	←	←
27	D#0	Hi Q	←	←	←
28	E0	Whip Slap	←	←	←
29	F0	Scratch H	←	←	←
30	F#0	Scratch L	←	←	←
31	G0	FingerSnap	←	←	←
32	G#0	Click Noise	←	←	←
33	A0	Metronome Click	←	←	←
34	A#0	Metronome Bell	←	←	←
35	B0	Click L (Square wave)	←	←	←
36	C1	Click H (Square wave)	←	←	←
37	C#1	Brush Tap	←	←	←
38	D1	Brush Swirl	←	←	←
39	D#1	Brush Slap	←	←	←
40	E1	Brush Swirl W/Attack	←	←	Reverse Cymbal
41	F1	Snare Roll	←	←	←
42	F#1	Castanet	←	←	Hi-Q
43	G1	Snare H Soft	Snare Room L	Snare Rock L	Snare Gate L
44	G#1	Sticks	←	←	←
45	A1	Bass Drum H Soft	Bass Drum Room L	Bass Drum Rock L	Bass Drum Gate L
46	A#1	Open Rim Shot	Open Rim Room	←	←
47	B1	Bass Drum L	Bass Drum Room M	Bass Drum Rock M	Bass Drum Gate M
48	C2	Bass Drum H Hard	Bass Drum Room H	Bass Drum Rock H	Bass Drum Gate H
49	C#2	Closed Rim Shot	Closed Rim Room	←	←
50	D2	Snare L	Snare Room M	Snare Rock M	Snare Gate M
51	D#2	Hand Clap	←	←	←
52	E2	Snare H Hard	Snare Room H	Snare Rock H	Snare Gate H
53	F2	Floor Tom L	Room Tom 1	Rock Tom 1	Electronic Tom 1
54	F#2	Hi-Hat Closed *1	←	←	←
55	G2	Floor Tom H	Room Tom 2	Rock Tom 2	Electronic Tom 2
56	G#2	Hi-Hat Pedal *1	←	←	←
57	A2	Low Tom	Room Tom 3	Rock Tom 3	Electronic Tom 3
58	A#2	Hi-Hat Open *1	←	←	←
59	B2	Mid Tom L	Room Tom 4	Rock Tom 4	Electronic Tom 4
60	C3	Mid Tom H	Room Tom 5	Rock Tom 5	Electronic Tom 5
61	C#3	Crash Cymbal 1	←	←	←
62	D3	High Tom	Room Tom 6	Rock Tom 6	Electronic Tom 6
63	D#3	Ride Cymbal 1	←	←	←
64	E3	Chinese Cymbal	←	←	←
65	F3	Ride Cymbal Cup	←	←	←
66	F#3	Tambourine	←	←	←
67	G3	Splash Cymbal	←	←	←
68	G#3	Cowbell	←	←	←
69	A3	Crash Cymbal 2	←	←	←
70	A#3	Vibraslap	←	←	←
71	B3	Ride Cymbal 2	←	←	←
72	C4	Bongo H	←	←	←
73	C#4	Bongo L	←	←	←
74	D4	Conga H Mute	←	←	←
75	D#4	Conga H Open	←	←	←
76	E4	Conga L	←	←	←
77	F4	Timbale H	←	←	←
78	F#4	Timbale L	←	←	←
79	G4	Agogo H	←	←	←
80	G#4	Agogo L	←	←	←
81	A4	Cabasa	←	←	←
82	A#4	Maracas	←	←	←
83	B4	Samba Whistle H	←	←	←
84	C5	Samba Whistle L	←	←	←
85	C#5	Guiro Short	←	←	←
86	D5	Guiro Long	←	←	←
87	D#5	Claves	←	←	←
88	E5	Wood Block H	←	←	←
89	F5	Wood Block L	←	←	←
90	F#5	Cuica Mute	←	←	Scratch H
91	G5	Cuica Open	←	←	Scratch L
92	G#5	Triangle Mute *2	←	←	←
93	A5	Triangle Open *2	←	←	←
94	A#5	Shaker	←	←	←
95	B5	Jingle Bell	←	←	←
96	C6	Bell Tree	←	←	←

Sets / Liste des kits de percussion

/ Lista de juegos de percusión

- * “<—” indique que le contenu est le même que celui du kit standard.
- * Le nombre entre parenthèses () indiqué après le nom du kit de percussion est le numéro de programme MIDI.
- * Les numéros de note MIDI correspondant aux notes indiquées dans le tableau suivant sont en réalité une octave plus basse. Par exemple, le numéro de note MIDI de la note #36 (C1) indiquée dans le tableau est la note #24 (C0).
- * Chaque voix de batterie/percussion utilise une note.
- * Les voix de batterie et de percussion appartenant aux deux variantes d'un même groupe (*1 à 6) ne peuvent pas être utilisées en même temps.
- * Les voix GM numéros 129 à 136 correspondent aux voix de panneau numéros 142 à 149 respectivement.

- * “<—” indica que el contenido es el mismo que el del juego estándar.
- * El número entre paréntesis () después del nombre del juego e percusión es el número de programa MIDI.
- * Los números de nota MIDI correspondientes para las notas listadas en la gráfica de abajo son en realidad una octava más bajas. Por ejemplo, el número de nota MIDI para la nota #36 (C1) en la gráfica es #24(C0).
- * Cada voz de batería/percusión emplea una nota.
- * Las voces de batería y percusión en el mismo grupo alternado *1-6 no pueden reproducirse al mismo tiempo.
- * Los números de voz GM 129 a 136 corresponden a los números de voz del panel 142 a 149 respectivamente.

Note#	Note	146: Analog Kit (25)	147: Jazz Kit (32)	148: Brush Kit (40)	149: Classic Kit (48)
25	C#0	<—	<—	<—	<—
26	D0	<—	<—	<—	<—
27	D#0	<—	<—	<—	<—
28	E0	<—	<—	<—	<—
29	F0	<—	<—	<—	<—
30	F#0	<—	<—	<—	<—
31	G0	<—	<—	<—	<—
32	G#0	<—	<—	<—	<—
33	A0	<—	<—	<—	<—
34	A#0	<—	<—	<—	<—
35	B0	<—	<—	<—	<—
36	C1	<—	<—	<—	<—
37	C#1	<—	<—	<—	<—
38	D1	<—	<—	<—	<—
39	D#1	<—	<—	<—	<—
40	E1	Reverse Cymbal	<—	<—	<—
41	F1	<—	<—	<—	<—
42	F#1	Hi-Q	<—	<—	<—
43	G1	Snare Analog L	Jazz Snare L	Brush Slap L	Snare Classic L
44	G#1	<—	<—	<—	<—
45	A1	Bass Drum Analog L	<—	<—	Gran Casa L
46	A#1	<—	<—	<—	<—
47	B1	Bass Drum Analog M	<—	<—	Gran Casa M
48	C2	Bass Drum Analog H	<—	<—	Gran Casa H
49	C#2	Closed Rim Shot Analog	<—	<—	<—
50	D2	Snare Analog M	<—	Brush Slap H	Snare Classic M
51	D#2	<—	<—	<—	<—
52	E2	Snare Analog H	<—	Brush Tap	Snare Classic H
53	F2	Analog Tom 1	Natural Tom 1	Brush Tom 1	Natural Tom 1
54	F#2	Analog Hi-hat Closed 1 *3	Dark Hi-Hat Closed *4	Dark Hi-Hat Closed *5	Dark Hi-Hat Closed *6
55	G2	Analog Tom 2	Natural Tom 2	Brush Tom 2	Natural Tom 2
56	G#2	Analog Hi-hat Closed 2 *3	Dark Hi-Hat Pedal *4	Dark Hi-Hat Pedal *5	Dark Hi-Hat Pedal *6
57	A2	Analog Tom 3	Natural Tom 3	Brush Tom 3	Natural Tom 3
58	A#2	Analog Hi-hat Open *3	Dark Hit Hat Open *4	Dark Hit Hat Open *5	Dark Hit Hat Open *6
59	B2	Analog Tom 4	Natural Tom 4	Brush Tom 4	Natural Tom 4
60	C3	Analog Tom 5	Natural Tom 5	Brush Tom 5	Natural Tom 5
61	C#3	Analog Cymbal	<—	<—	Hand Cymbal Long L
62	D3	Analog Tom 6	Natural Tom 6	Brush Tom 6	Natural Tom 6
63	D#3	<—	<—	<—	Hand Cymbal Short L
64	E3	<—	<—	<—	<—
65	F3	<—	<—	<—	<—
66	F#3	<—	<—	<—	<—
67	G3	<—	<—	<—	<—
68	G#3	Analog Cowbell	<—	<—	<—
69	A3	<—	<—	<—	Hand Cymbal Long H
70	A#3	<—	<—	<—	<—
71	B3	<—	<—	<—	Hand Cymbal Short H
72	C4	<—	<—	<—	<—
73	C#4	<—	<—	<—	<—
74	D4	Analog Conga H	<—	<—	<—
75	D#4	Analog Conga M	<—	<—	<—
76	E4	Analog Conga L	<—	<—	<—
77	F4	<—	<—	<—	<—
78	F#4	<—	<—	<—	<—
79	G4	<—	<—	<—	<—
80	G#4	<—	<—	<—	<—
81	A4	<—	<—	<—	<—
82	A#4	<—	<—	<—	<—
83	B4	<—	<—	<—	<—
84	C5	<—	<—	<—	<—
85	C#5	<—	<—	<—	<—
86	D5	<—	<—	<—	<—
87	D#5	<—	<—	<—	<—
88	E5	<—	<—	<—	<—
89	F5	<—	<—	<—	<—
90	F#5	Scratch H	<—	<—	<—
91	G5	Scratch L	<—	<—	<—
92	G#5	<—	<—	<—	<—
93	A5	<—	<—	<—	<—
94	A#5	<—	<—	<—	<—
95	B5	<—	<—	<—	<—
96	C6	<—	<—	<—	<—

d'implémentation / Gráfico de implemementación

*1 PSR-620 ordinarily functions as 16 MIDI channel multi-timbral tone generator controlled by MIDI reception data. Panel voices and the other panel settings are not affected by the MIDI message, excepting the followings:

- MIDI Master Tuning
- System Exclusive Message for controlling Reverb, Chorus and Dsp

The Remote Channel can be designated by the panel settings. The designated channel on the PSR-620 can be controlled by an external device and receive all the data excepting the following control change data:

- Data entry, MSB, LSB
- Portamento control
- Data increment
- Data decrement
- NRPN LSB, MSB
- RPN LSB, MSB

*2 Bank Select MSB

The bank select MSB is used for melody voice and rhythm voice switching.

- MSB 00H: Melody voice.
- MSB 7FH: Rhythm voice.

Transmission: Transmitted when changing the voice, style and song.

Reception: All channels except 10 channel receive this message. (10 channel is fixed at rhythm voice.). But when 10 channel is set for the remote channel or receives XG System On message, 10 channel receives this message and the rhythm voice can change to the melody voice.

Bank Select LSB

This message is used to correspond to the panel voice numbers higher than 128.

- Bank Select LSB=00H: program change numbers 0~127 correspond to the panel voice numbers 1~128.
- Bank Select LSB=01H: program change numbers 0~12 correspond to the panel voice numbers 129~141.

Transmission: Transmitted when changing the voice, style and song.

Reception: This message can be received only at the channel designated as the remote channel or the panel voice.

No voice change will occur when only a bank select is received. When a program change is received the latest bank select value is used.

*3 These Control Change messages are not transmitted by the PSR-620 panel operation, but may be transmitted by the accompaniment style playing.

*4 NRPN transmission/reception

The following parameters are supported.

NRPN	Data entry	Parameter Name/Range	Default
MSB LSB	MSB LSB		
01H	08H mmH --	Vibrato Rate mm : 00H - 40H - 7FH (-64 - 0 - +63)	40H
01H	09H mmH --	Vibrato Depth mm : 00H - 40H - 7FH (-64 - 0 - +63)	40H
01H	0AH mmH --	Vibrato Delay mm : 00H - 40H - 7FH (-64 - 0 - +63)	40H
01H	20H mmH --	Filter Cutoff Freq. mm : 00H - 40H - 7FH (-64 - 0 - +63)	40H
01H	21H mmH --	Filter Resonance mm : 00H - 40H - 7FH (-64 - 0 - +63)	40H
01H	63H mmH --	EG Attack Time mm : 00H - 40H - 7FH (-64 - 0 - +63)	40H
01H	64H mmH --	EG Decay Time mm : 00H - 40H - 7FH (-64 - 0 - +63)	40H
01H	66H mmH --	EG Release Time mm : 00H - 40H - 7FH (-64 - 0 - +63)	40H
14H	rrH mmH --	Drum Filter Cutoff Freq. mm : 00H - 40H - 7FH (-64 - 0 - +63)	40H
15H	rrH mmH --	Drum Filter Resonance mm : 00H - 40H - 7FH (-64 - 0 - +63)	40H
16H	rrH mmH --	Drum EG Attack Rate mm : 00H - 40H - 7FH (-64 - 0 - +63)	40H
17H	rrH mmH --	Drum EG Decay Rate mm : 00H - 40H - 7FH (-64 - 0 - +63)	40H
18H	rrH mmH --	Drum Instrument Pitch Course mm : 00H - 40H - 7FH (-64 - 0 - +63)	40H
19H	rrH mmH --	Drum Instrument Pitch Fine mm : 00H - 40H - 7FH (-64 - 0 - +63)	40H
1AH	rrH mmH --	Drum Instrument Level mm : 00H - 7FH (0 - 127)	Depends on note
1CH	rrH mmH --	Drum Instrument Panpot mm : 00H - 40H - 7FH (L - Center - R)	Depends on note
1DH	rrH mmH --	Drum Instrument Reverb Send Level mm : 00H - 7FH (0 - 127)	Depends on note
1EH	rrH mmH --	Drum Instrument Chorus Send Level mm : 00H - 7FH (0 - 127)	Depends on note
1FH	rrH mmH --	Drum Instrument DSP Send Level mm : 00H - 7FH (0 - 127)	7FH

Data entry LSB is ignored.

*5 RPN transmission/reception

The following parameters are supported.

RPN	Data entry	Parameter Name/Range	Default
MSB LSB	MSB LSB		
00H	00H mmH --	Pitch bend Sensitivity mm : 00H - 02H - 0CH (0 - 2 - 12)	02H
00H	01H mmH --	Fine Tuning mm : 00H - 40H - 7FH (-64 - 0 - +63)	40H
00H	02H mmH --	Course Tuning mm : 00H - 40H - 7FH (-64 - 0 - +63)	40H
7FH	7FH -- --	RPN Null Clears current RPN and NRPN number settings.	--

Data entry LSB is ignored.

*6 Not transmitted when Song and Accompaniment is playing.

*7 Pitch Bend, modulation, expression, sustain, sostenuto and softpedal are returned to their default values. Clears current RPN and NRPN number settings. Resets portamento source note number.

*8 129~141 voice numbers are selectable through an appropriate Bank Select setting (Refer to *2).

*9 When the External Clock is turned ON by PSR-620 panel setting, Clock, Start/Stop message will be received. The start/stop of the song recording and playback will be controlled by the external device. The initial set up data is transmitted before the song playback, so that the start may be delayed.

MIDI Implementation Chart / Implementierungstabelle / Table d'implémentation / Gráfico de implementación

*10 Exclusive

The following system exclusive parameters are supported.

<GM system ON> F0H, 7EH, 7FH, 09H, 01H, F7H

All parameters except MIDI master Tuning and Dsp setting are reset to their default values.

Remote Channel setting is canceled.

This message requires approximately 50ms to execute, so sufficient time should be allowed before the next message is sent.

<DISK ORCHESTRA ON> F0H, 43H, 73H, 01H, 14H, F7H

This message switches PSR-620 to Disk Orchestra default settings.

Remote Channel setting is canceled.

This message requires approximately 50ms to execute, so sufficient time should be allowed before the next message is sent.

<DISK ORCHESTRA OFF> F0H, 43H, 73H, 01H, 13H, F7H

This message switches Disk Orchestra ON to OFF.

All parameters except MIDI master Tuning are reset to their default values.

This message requires approximately 50ms to execute, so sufficient time should be allowed before the next message is sent.

<MIDI Master Volume> F0H, 7FH, 7FH, 04H, 01H, ll, mm, F7H

Allows the volume of all channels to be changed simultaneously.

"mm" is used as the MIDI Master Volume value ("ll" is ignored).

The default value for "mm" is 7FH.

<MIDI Master Tuning>

F0H, 43H, 1nH, 27H, 30H, 00H, 00H, mm, ll, cc, F7H

"mml" is used as the MIDI Master Tuning value.

The tuning value is represented as follows:

$T = M - 128$ ($28 \leq M \leq 228$), $T = -100$ ($M < 28$), $T = 100$ ($M > 228$)

Where T is the actual tuning value in cents.

M is decimal value represented by 1-byte using bits 0..3 of

"mm" as the MSB and bits 0..3 of "ll" as the LSB.

The default values of "mm" and "ll" are 08H and 00H respectively.

n and cc are also recognized.

This value is not reset by a GM System ON or Reset All Controllers message.

This value affects not only MIDI reception part but the entire system of the PSR-620.

<Panel Voice> F0H, 43H, 76H, 1BH, cc, vv, F7H

This message alternately selects Panel voice or GM voice.

cc: MIDI channel

vv: 00=GM voice mode/01=Panel voice mode

GM voice mode is default.

This message is ignored by the remote channel.

<XG System On> F0H, 43H, 1nH, 4CH, 00H, 00H, 7EH, 00H, F7H

n: device number (transmission: n=0, reception: n is ignored.)

All parameters except MIDI master Tuning are reset to their default values.

Remote Channel setting is canceled.

This message requires approximately 50ms to execute, so sufficient time should be allowed before the next message is sent.

<XG Parameter Change>

F0H, 43H, 1nH, 4CH, aaH, bbH, ccH, ddH.....F7H

n: device number (transmission: n=0, reception: n is ignored.)

aa,bb,cc: address High, Mid, Low (see below)

dd: data (successive transmission and reception are possible within the amount of data shown in the following Table-1)

Note: PSR-620 corresponds to XG parameters in the Table-1.

But this is a part of XG parameters, PSR-620 does not perfectly correspond to XG format.

MIDI Data Format / MIDI-Datenformat / Format des données MIDI / Formato de datos MIDI

<Table-1> Parameter Change

SYSTEM

Address (H)	Size (H)	Data (H)	Parameter	Description	Default value(H)
00 00	4	0000 - 07FF	MASTER TUNE	-102.4 - +102.3[cent] 1st bit3-0 → bit15-12 2nd bit3-0 → bit11-8 3rd bit3-0 → bit7-4 4th bit3-0 → bit3-0	00 04 00 00
04	1	00 - 7F	MASTER VOLUME	0 - 127	7F
06	1	28 - 58	TRANSPOSE	-24 - +24[semitone]	40
7D	1	00 - 01	DRUM SETUP RESET	00: Drum setup 1 01: Drum setup 2	—
7E	1	00	XG SYSTEM ON		—
7F	1	00	ALL PARAMETER RESET		—

EFFECT

Address (H)	Size (H)	Data (H)	Parameter	Description	Default value(H)
02 01 00	2	00-7F	REVERB TYPE MSB	Refer to Table-2	01(=HALL1)
		00-7F	REVERB TYPE LSB	Refer to Table-2	00
02	1	00-7F	REVERB PARAMETER 1	Refer to Table-3	Depends on reverb type
03	1	00-7F	REVERB PARAMETER 2	Refer to Table-3	Depends on reverb type
04	1	00-7F	REVERB PARAMETER 3	Refer to Table-3	Depends on reverb type
05	1	00-7F	REVERB PARAMETER 4	Refer to Table-3	Depends on reverb type
06	1	00-7F	REVERB PARAMETER 5	Refer to Table-3	Depends on reverb type
07	1	00-7F	REVERB PARAMETER 6	Refer to Table-3	Depends on reverb type
08	1	00-7F	REVERB PARAMETER 7	Refer to Table-3	Depends on reverb type
09	1	00-7F	REVERB PARAMETER 8	Refer to Table-3	Depends on reverb type
0A	1	00-7F	REVERB PARAMETER 9	Refer to Table-3	Depends on reverb type
0B	1	00-7F	REVERB PARAMETER 10	Refer to Table-3	Depends on reverb type
0C	1	00-7F	REVERB RETURN	~∞dB...0dB...+6dB(0...64...127)	40
0D	1	01-7F	REVERB PAN	L63...C...R63(1...64...127)	40
02 01 10	1	00-7F	REVERB PARAMETER 11	Refer to Table-3	Depends on reverb type
11	1	00-7F	REVERB PARAMETER 12	Refer to Table-3	Depends on reverb type
12	1	00-7F	REVERB PARAMETER 13	Refer to Table-3	Depends on reverb type
13	1	00-7F	REVERB PARAMETER 14	Refer to Table-3	Depends on reverb type
14	1	00-7F	REVERB PARAMETER 15	Refer to Table-3	Depends on reverb type
15	1	00-7F	REVERB PARAMETER 16	Refer to Table-3	Depends on reverb type
02 01 20	2	00-7F	CHORUS TYPE MSB	Refer to Table-2	41(=CHORUS1)
		00-7F	CHORUS TYPE LSB	Refer to Table-2	00
22	1	00-7F	CHORUS PARAMETER 1	Refer to Table-3	Depends on chorus type
23	1	00-7F	CHORUS PARAMETER 2	Refer to Table-3	Depends on chorus type
24	1	00-7F	CHORUS PARAMETER 3	Refer to Table-3	Depends on chorus type
25	1	00-7F	CHORUS PARAMETER 4	Refer to Table-3	Depends on chorus type
26	1	00-7F	CHORUS PARAMETER 5	Refer to Table-3	Depends on chorus type
27	1	00-7F	CHORUS PARAMETER 6	Refer to Table-3	Depends on chorus type
28	1	00-7F	CHORUS PARAMETER 7	Refer to Table-3	Depends on chorus type
29	1	00-7F	CHORUS PARAMETER 8	Refer to Table-3	Depends on chorus type
2A	1	00-7F	CHORUS PARAMETER 9	Refer to Table-3	Depends on chorus type
2B	1	00-7F	CHORUS PARAMETER 10	Refer to Table-3	Depends on chorus type
2C	1	00-7F	CHORUS RETURN	~∞dB...0dB...+6dB(0...64...127)	40
2D	1	01-7F	CHORUS PAN	L63...C...R63(1...64...127)	40
2E	1	00-7F	SEND CHORUS TO REVERB	~∞dB...0dB...+6dB(0...64...127)	00
02 01 30	1	00-7F	CHORUS PARAMETER 11	Refer to Table-3	Depends on chorus type
31	1	00-7F	CHORUS PARAMETER 12	Refer to Table-3	Depends on chorus type
32	1	00-7F	CHORUS PARAMETER 13	Refer to Table-3	Depends on chorus type
33	1	00-7F	CHORUS PARAMETER 14	Refer to Table-3	Depends on chorus type
34	1	00-7F	CHORUS PARAMETER 15	Refer to Table-3	Depends on chorus type
35	1	00-7F	CHORUS PARAMETER 16	Refer to Table-3	Depends on chorus type
02 01 40	2	00-7F	VARIATION TYPE MSB	Refer to Table-2	05(=DELAY L,C,R)
		00-7F	VARIATION TYPE LSB	Refer to Table-2	00
42	2	00-7F	VARIATION PARAMETER 1 MSB	Refer to Table-3	Depends on variation type
		00-7F	VARIATION PARAMETER 1 LSB	Refer to Table-3	Depends on variation type
44	2	00-7F	VARIATION PARAMETER 2 MSB	Refer to Table-3	Depends on variation type
		00-7F	VARIATION PARAMETER 2 LSB	Refer to Table-3	Depends on variation type
46	2	00-7F	VARIATION PARAMETER 3 MSB	Refer to Table-3	Depends on variation type
		00-7F	VARIATION PARAMETER 3 LSB	Refer to Table-3	Depends on variation type
48	2	00-7F	VARIATION PARAMETER 4 MSB	Refer to Table-3	Depends on variation type
		00-7F	VARIATION PARAMETER 4 LSB	Refer to Table-3	Depends on variation type

MIDI Data Format / MIDI-Datenformat / Format des données MIDI / Formato de datos MIDI

Address (H)	Size (H)	Data (H)	Parameter	Description	Default value(H)
4A	2	00-7F	VARIATION PARAMETER 5 MSB	Refer to Table-3	Depends on variation type
		00-7F	VARIATION PARAMETER 5 LSB	Refer to Table-3	Depends on variation type
4C	2	00-7F	VARIATION PARAMETER 5 MSB	Refer to Table-3	Depends on variation type
		00-7F	VARIATION PARAMETER 6 LSB	Refer to Table-3	Depends on variation type
4E	2	00-7F	VARIATION PARAMETER 7 MSB	Refer to Table-3	Depends on variation type
		00-7F	VARIATION PARAMETER 7 LSB	Refer to Table-3	Depends on variation type
50	2	00-7F	VARIATION PARAMETER 8 MSB	Refer to Table-3	Depends on variation type
		00-7F	VARIATION PARAMETER 8 LSB	Refer to Table-3	Depends on variation type
52	2	00-7F	VARIATION PARAMETER 9 MSB	Refer to Table-3	Depends on variation type
		00-7F	VARIATION PARAMETER 9 LSB	Refer to Table-3	Depends on variation type
54	2	00-7F	VARIATION PARAMETER 10 MSB	Refer to Table-3	Depends on variation type
		00-7F	VARIATION PARAMETER 10 LSB	Refer to Table-3	Depends on variation type
56	1	00-7F	VARIATION RETURN	-∞dB...0dB...+6dB(0...64...127)	40
57	1	01-7F	VARIATION PAN	L63...C...R63(1...64...127)	40
58	1	00-7F	SEND VARIATION TO REVERB	-∞dB...0dB...+6dB(0...64...127)	00
59	1	00-7F	SEND VARIATION TO CHORUS	-∞dB...0dB...+6dB(0...64...127)	00
5A	1	00-01	VARIATION CONNECTION	"0:INSERTION,1:SYSTEM"	00
5B	1	00-01	VARIATION PART	00H-0FH: Ch1~16 7F: Off	7F
02 01	70	00-7F	VARIATION PARAMETER 11	Refer to Table-3	Depends on variation type
	71	00-7F	VARIATION PARAMETER 12	Refer to Table-3	Depends on variation type
	72	00-7F	VARIATION PARAMETER 13	Refer to Table-3	Depends on variation type
	73	00-7F	VARIATION PARAMETER 14	Refer to Table-3	Depends on variation type
	74	00-7F	VARIATION PARAMETER 15	Refer to Table-3	Depends on variation type
	75	00-7F	VARIATION PARAMETER 16	Refer to Table-3	Depends on variation type

* VARIATION means PSR-620 Dsp effect.

MULTI PART

Address (H)	Size (H)	Data (H)	Parameter	Description	Default value(H)
08 nn 07	1	00 - 05	PART MODE	00: NORMAL 01: Preset Drum Setup 02: Drum Setup 1 03: Drum Setup 2	00 (except 10Ch)/02 (10Ch)
nn 11	1	00 - 7F	DRY LEVEL	0 - 127	7F
nn 41	1	00 - 7F	SCALE TUNING C	-64 - +63[cent]	40
nn 42	1	00 - 7F	SCALE TUNING C#	-64 - +63[cent]	40
nn 43	1	00 - 7F	SCALE TUNING D	-64 - +63[cent]	40
nn 44	1	00 - 7F	SCALE TUNING D#	-64 - +63[cent]	40
nn 45	1	00 - 7F	SCALE TUNING E	-64 - +63[cent]	40
nn 46	1	00 - 7F	SCALE TUNING F	-64 - +63[cent]	40
nn 47	1	00 - 7F	SCALE TUNING F#	-64 - +63[cent]	40
nn 48	1	00 - 7F	SCALE TUNING G	-64 - +63[cent]	40
nn 49	1	00 - 7F	SCALE TUNING G#	-64 - +63[cent]	40
nn 4A	1	00 - 7F	SCALE TUNING A	-64 - +63[cent]	40
nn 4B	1	00 - 7F	SCALE TUNING A#	-64 - +63[cent]	40
nn 4C	1	00 - 7F	SCALE TUNING B	-64 - +63[cent]	40

* nn: MIDI Channel(00-0F)

DRUM SETUP

Address (H)	Size (H)	Data (H)	Parameter	Description	Default value(H)
3n rr 00	1	00 - 7F	PITCH COARSE	-64 - +63[semitone]	40
3n rr 01	1	00 - 7F	PITCH FINE	-64 - +63[cent]	40
3n rr 02	1	00 - 7F	LEVEL	0 - 127	Depends on note
3n rr 04	1	00 - 7F	PAN	1(Left)-64(Center)-127(Right)	Depends on note
3n rr 05	1	00 - 7F	REVERB SEND	0 - 127	Depends on note
3n rr 06	1	00 - 7F	CHORUS SEND	0 - 127	7F
3n rr 07	1	00 - 7F	VARIATION SEND	0 - 127	7F
3n rr 0B	1	00 - 7F	FILTER CUTOFF FREQUENCY	-64 - 63	40
3n rr 0C	1	00 - 7F	FILTER RESONANCE	-64 - 63	40
3n rr 0D	1	00 - 7F	EG ATTACK	-64 - 63	40
3n rr 0E	1	00 - 7F	EG DECAY1	-64 - 63	40

* n:Drum setup number (0H or 1H)
rr:note number(18H to 54H)

<Table-2> Effect map

The following types in the boxes can be controlled by the PSR-620 settings. The numbers in the brackets are PSR-620 panel effect numbers. The blank indicates the content is the same as that of 00H.

REVERB TYPE

MSB \ LSB	00H	01H	02H	08H	09H	0AH	0BH	0CH
00H	NO EFFECT							
01H	[1]HALL1	HALL5		[2]HALL2	[3]HALL3	[4]HALL4		
02H	ROOM5	ROOM6	ROOM7	[5]ROOM1	[6]ROOM2	[7]ROOM3	[8]ROOM4	
03H	STAGE3	STAGE4		[9]STAGE1	[10]STAGE2			
04H	PLATE3			[11]PLATE1	[12]PLATE2			
05H	NO EFFECT							
:	:							
7FH	NO EFFECT							

CHORUS TYPE

MSB \ LSB	00H	01H	02H	08H	09H	0AH	0BH	0CH
00H	NO EFFECT							
01H	NO EFFECT							
:	:							
40H	NO EFFECT							
41H	CHORUS6	CHORUS7	[5]CHORUS5					
42H	CELESTE1	[4]CHORUS4	CELESTE2	[2]CHORUS2	[3]CHORUS3	[1]CHORUS1		
43H	FLANGER 5	[9]FLANGER4		[6]FLANGER1	[7]FLANGER2	[8]FLANGER3		
44H	NO EFFECT							
:	:							
7FH	NO EFFECT							

VARIATION TYPE

MSB \ LSB	00H	01H	02H	08H	09H	0AH	0BH	0CH
00H	NO EFFECT							
01H	[1]HALL1	HALL2		[2]HALL2	[3]HALL3	[4]HALL4		
02H	ROOM5	ROOM6	ROOM7	[5]ROOM1	[6]ROOM2	[7]ROOM3	[8]ROOM4	
03H	STAGE3	STAGE4		[9]STAGE1	[10]STAGE2			
04H	PLATE3			[11]PLATE1	[12]PLATE2			
05H	DELAY L,C,R2			[38]DELAY LCR				
06H	[39]DELAY L,R							
07H	[40]ECHO							
08H	[41]CROSS DELAY							
09H	[13]EARLY REF1	[14]EARLY REF2						
0AH	[15]GATE REVERB							
0BH	[16]REVERSE GATE							
0CH	NO EFFECT or THRU*							
:	:							
3FH	NO EFFECT or THRU*							
40	THRU							
41	CHORUS6	CHORUS7	[21]CHORUS5					
42	CELESTE1	[20]CHORUS4	CELESTE2	[18]CHORUS2	[19]CHORUS3	[17]CHORUS1	[32]ROTARY SP5	
43	FLANGER 5	[25]FLANGER4		[22]FLANGER1	[23]FLANGER2	[24]FLANGER3		
44	SYMPHONIC2			[26]SYMPHONIC				
45	ROTARY SP6			[28]ROTARY SP1				
46	TREMOLO3			[33]TREMOLO1		[31]ROTARY SP4		
47	AUTO PAN2			[36]AUTO PAN	[29]ROTARY SP2	[30]ROTARY SP3	[34]TREMOLO2	[35]GTR TREMOLO
48	[27]PHASER							
49	DISTORTION							
4A	OVER DRIVE							
4B	AMP SIMULATOR			[42]DIST.HARD	[43]DIST.SOFT			
4C	3-BAND EQ			[44]EQ DISCO	[45]EQ TEL			
4D	2-BAND EQ							
4E	AUTO WAH2			[37]AUTO WAH				
4F	THRU							
:	:							
7F	THRU							

*No effect or Thru is determined by either Variation connection is system or insertion.

<Table-3> Effect Parameter List

Only the following parameter numbers are effective.

Parameter values consists of 2-bytes. Enter 00H for MSB and appropriate value for LSB.

* Parameter number 10 Dry/Wet is effective only when Variation connection is insertion.

TYPE MSB(H)	Type	Parameter Number	Parameter	Value	Description	TYPE MSB(H)	Type	Parameter Number	Parameter	Value	Description				
01 02 03 04	HALL ROOM STAGE PLATE	1	Reverb Time	0-69	0.3~30.0s	09	EARLY REF	1	Type	0-5	S-H, L-H, Rdm, Rvs, Plt, Spr				
		2	Diffusion	0-10				2	Room Size	0-127					
		3	Initial Delay	0-63	0.0~99.3ms			3	Diffusion	0-10	0~10				
		4	HPF Cutoff	0-52	Thru~8.0kHz			4	Initial Delay	0-127	0.0~200.0ms				
		5	LPF Cutoff	34-60	1.0k~Thru			5	Feedback Level	1-127	-63~+63				
		10*	Dry/Wet	1-127	D63>W ~ D=W ~ D<W63			6	HPF Cutoff	0-52	Thru~8.0kHz				
		11	Rev Delay	0-63	0.0~100.0ms			7	LPF Cutoff	34-60	1.0k~Thru				
		12	Density	0-4				10*	Dry/Wet	1-127	D63>W ~ D=W ~ D<W63				
		13	Rev/Er Balance	1-127	R<E63 ~ R=E ~ R63>E			11	Liveness	0-10					
		15	Feedback Level	1-127	-63~+63			12	Density	0-3					
		05	DELAY L,C,R	1	Lch Delay			1-7200	0.1~720.0ms	0A 0B	GATE REVERB REVERSE GATE	1	Type	0-1	TypeA, TypeB
				2	Rch Delay			1-7200	0.1~720.0ms			2	Room Size	0-127	
				3	Cch Delay			1-7200	0.1~720.0ms			3	Diffusion	0-10	
				4	Feedback Delay			1-7200	0.1~720.0ms			4	Initial Delay	0-127	0.0~200.0ms
				5	Feedback Level			1-127	-63~+63			5	Feedback Level	1-127	-63~+63
6	Cch Level			0-127		6	HPF Cutoff	0-52	Thru~8.0kHz						
7	High Damp			1-10	0.1~1.0	7	LPF Cutoff	34-60	1.0k~Thru						
10*	Dry/Wet			1-127	D63>W ~ D=W ~ D<W63	10*	Dry/Wet	1-127	D63>W ~ D=W ~ D<W63						
13	EQ Low Frequency			8-40	50Hz~2.0kHz	11	Liveness	0-10							
14	EQ Low Gain			52-76	-12~+12dB	12	Density	0-3							
15	EQ High Frequency			28-58	500Hz~16.0kHz	13	High Damp	1-10	0.1~1.0						
16	EQ High Gain			52-76	-12~+12dB	41 42	CHORUS CELESTE	1	LFO Frequency			0-127	0.00~39.7Hz		
06	DELAY L,R			1	Lch Delay			1-7200	0.1~720.0ms			2	LFO PM Depth	0-127	
				2	Rch Delay			1-7200	0.1~720.0ms			3	Feedback Level	1-127	-63~+63
				3	Feedback Delay 1			1-7200	0.1~720.0ms			4	Delay Offset	0-127	0.0~50.0ms
				4	Feedback Delay 2			1-7200	0.1~720.0ms			6	EQ Low Frequency	8-40	50Hz~2.0kHz
		5	Feedback Level	1-127	-63~+63			7	EQ Low Gain	52-76	-12~+12dB				
		6	High Damp	1-10	0.1~1.0			8	EQ High Frequency	28-58	500Hz~16.0kHz				
		10*	Dry/Wet	1-127	D63>W ~ D=W ~ D<W63			9	EQ High Gain	52-76	-12~+12dB				
		13	EQ Low Frequency	8-40	50Hz~2.0kHz			10*	Dry/Wet	1-127	D63>W ~ D=W ~ D<W63				
		14	EQ Low Gain	52-76	-12~+12dB			15	Input Mode	0-1	mono/stereo				
		15	EQ High Frequency	28-58	500Hz~16.0kHz			43	FLANGER	1	LFO Frequency	0-127	0.00~39.7Hz		
		16	EQ High Gain	52-76	-12~+12dB					2	LFO Depth	0-127			
		07	ECHO	1	Lch Delay1					1-3600	0.1~360.0ms	3	Feedback Level	1-127	-63~+63
				2	Lch Feedback Level					1-127	-63~+63	4	Delay Offset	0-127	0.0~50.0ms
				3	Rch Delay1					1-3600	0.1~360.0ms	6	EQ Low Frequency	8-40	50Hz~2.0kHz
				4	Rch Feedback Level					1-127	-63~+63	7	EQ Low Gain	52-76	-12~+12dB
				5	High Damp	1-10	0.1~1.0			8	EQ High Frequency	28-58	500Hz~16.0kHz		
6	Lch Delay2			1-3600	0.1~360.0ms	9	EQ High Gain			52-76	-12~+12dB				
7	Rch Delay2			1-3600	0.1~360.0ms	10*	Dry/Wet			1-127	D63>W ~ D=W ~ D<W63				
8	Delay2 Level			0-127		14	LFO Phase Difference			4-124	-180°~+180° (resolution 3°)				
10*	Dry/Wet			1-127	D63>W ~ D=W ~ D<W63	15	Input Mode			0-1	mono/stereo				
13	EQ Low Frequency			8-40	50Hz~2.0kHz	44	SYMPHONIC			1	LFO Frequency	0-127	0.00~39.7Hz		
14	EQ Low Gain			52-76	-12~+12dB					2	LFO Depth	0-127			
15	EQ High Frequency			28-58	500Hz~16.0kHz					3	Delay Offset	0-127	0.0~50.0ms		
16	EQ High Gain			52-76	-12~+12dB					6	EQ Low Frequency	8-40	50Hz~2.0kHz		
08	CROSS DELAY			1	L->R Delay					1-3600	0.1~360.0ms	7	EQ Low Gain	52-76	-12~+12dB
				2	R->L Delay			1-3600	0.1~360.0ms	8	EQ High Frequency	28-58	500Hz~16.0kHz		
				3	Feedback Level			1-127	-63~+63	9	EQ High Gain	52-76	-12~+12dB		
		4	Input Select	0-2	L,R,L&R(L,R is mono mix)			10*	Dry/Wet	1-127	D63>W ~ D=W ~ D<W63				
		5	High Damp	1-10	0.1~1.0			45	ROTARY SPEAKER	1	LFO Frequency	0-127	0.00~39.7Hz		
		10*	Dry/Wet	1-127	D63>W ~ D=W ~ D<W63					2	LFO Depth	0-127			
		13	EQ Low Frequency	8-40	50Hz~2.0kHz					6	EQ Low Frequency	8-40	50Hz~2.0kHz		
		14	EQ Low Gain	52-76	-12~+12dB					7	EQ Low Gain	52-76	-12~+12dB		
		15	EQ High Frequency	28-58	500Hz~16.0kHz					8	EQ High Frequency	28-58	500Hz~16.0kHz		
		16	EQ High Gain	52-76	-12~+12dB					9	EQ High Gain	52-76	-12~+12dB		
										10*	Dry/Wet	1-127	D63>W ~ D=W ~ D<W63		

TYPE MSB(H)	Type	Parameter Number	Parameter	Value	Description
46	TREMOLO	1	LFO Frequency	0-127	0.00~39.7Hz
		2	AM Depth	0-127	
		3	PM Depth	0-127	
		6	EQ Low Frequency	8-40	50Hz~2.0kHz
		7	EQ Low Gain	52-76	-12~+12dB
		8	EQ High Frequency	28-58	500Hz~16.0kHz
		9	EQ High Gain	52-76	-12~+12dB
		14	LFO Phase Difference	4-124	-180°~+180° (resolution 3°)
		15	Input Mode	0-1	mono/stereo
		47	AUTO PAN	1	LFO Frequency
2	L/R Depth			0-127	
3	F/R Depth			0-127	
4	PAN Direction			0-5	L<->R, L->R, L<-R, Lturn, Rturn, L/R
6	EQ Low Frequency			8-40	50Hz~2.0kHz
7	EQ Low Gain			52-76	-12~+12dB
8	EQ High Frequency			28-58	500Hz~16.0kHz
9	EQ High Gain			52-76	-12~+12dB
48	PHASER			1	LFO Frequency
		2	LFO Depth	0-127	
		3	Phase Shift Offset	0-127	
		4	Feedback Level	1-127	-63~+63
		6	EQ Low Frequency	8-40	50Hz~2.0kHz
		7	EQ Low Gain	52-76	-12~+12dB
		8	EQ High Frequency	28-58	500Hz~16.0kHz
		9	EQ High Gain	52-76	-12~+12dB
		10*	Dry/Wet	1-127	D63>W ~ D=W ~ D<W63
		11	Stage	6-10	
		49 4A	DISTORTION OVERDRIVE	1	Drive
2	EQ Low Frequency			8-40	50Hz~2.0kHz
3	EQ Low Gain			52-76	-12~+12dB
4	LPF Cutoff			34-60	1.0k~Thru
5	Output Level			0-127	
7	EQ Mid Frequency			28-54	500Hz~10.0kHz
8	EQ Mid Gain			52-76	-12~+12dB
9	EQ Mid Width			10-120	1.0~12.0
10*	Dry/Wet			1-127	D63>W ~ D=W ~ D<W63
11	Edge(Clip Curve)			0-127	0:Mild ~ 127:Sharp
4B	AMP SIMULATOR			1	Drive
		2	AMP Type	0-3	Off,Stack,Combo,Tube
		3	LPF Cutoff	34-60	1.0k~Thru
		4	Output Level	0-127	
		10*	Dry/Wet	1-127	D63>W ~ D=W ~ D<W63
		11	Edge(Clip Curve)	0-127	0:Mild ~ 127:Sharp
4C	3-BAND EQ	1	EQ Low Gain	52-76	-12~+12dB
		2	EQ Mid Frequency	28-54	500Hz~10.0kHz
		3	EQ Mid Gain	52-76	-12~+12dB
		4	EQ Mid Width	10-120	1.0~12.0
		5	EQ High Gain	52-76	-12~+12dB
		6	EQ Low Frequency	8-40	50Hz~2.0kHz
		7	EQ High Frequency	28-58	500Hz~16.0kHz
4D	2-BAND EQ	1	EQ Low Frequency	8-40	50Hz~2.0kHz
		2	EQ Low Gain	52-76	-12~+12dB
		3	EQ High Frequency	28-58	500Hz~16.0kHz
		4	EQ High Gain	52-76	-12~+12dB
4E	AUTO WAH	1	LFO Frequency	0-127	0.00~39.7Hz
		2	LFO Depth	0-127	
		3	Cutoff Frequency Offset	0-127	50Hz~14.0kHz
		4	Resonance	10-120	1.0~12.0
		6	EQ Low Frequency	8-40	50Hz~2.0kHz
		7	EQ Low Gain	52-76	-12~+12dB
		8	EQ High Frequency	28-58	500Hz~16.0kHz
		9	EQ High Gain	52-76	-12~+12dB
		10*	Dry/Wet	1-127	D63>W ~ D=W ~ D<W63

■ GM System Level 1

The existing MIDI protocol allows performance and other data to be transferred between different instruments, even if they are from different manufacturers. This means, for example, that sequence data that was originally created to control a tone generator from manufacturer A can also be used to control a different tone generator from manufacturer B. Since the voice allocation in different devices from different manufacturers is usually different, however, appropriate program change data must be transmitted to select the right voices.

The General MIDI protocol was developed to minimize confusion and the need for re-programming when playing software created by one MIDI device on another. This has been achieved by defining a standard voice allocation in which the same or similar voices are accessed by the same program change numbers or MIDI channels. The current standard recognized by the International MIDI Association is known as "GM System Level 1." The PSR-620 voice allocation complies with the GM System Level 1 standard.

Das Kommunikationsprotokoll des MIDI-Standards garantiert problemlosen Austausch von Spieldaten und allgemeinen Daten zwischen kompatiblen Instrumenten und Geräten, auch wenn sie von unterschiedlichen Herstellern stammen. Dies wiederum bedeutet, daß beispielsweise Sequenzdaten, die ursprünglich zur Steuerung eines Tongenerators von Hersteller A aufgezeichnet wurden, auch zur Steuerung eines Tongenerators von Hersteller B verwendet werden können. Da jedoch die Stimmen-Programmwechselzuordnung geräte- und herstellerspezifisch unterschiedlich ist, müssen Programmwechseldaten bei der Übertragung in Werte umgesetzt werden, die vom Zielgerät verstanden und zur Wahl der richtigen Stimme genutzt werden können.

Das "General MIDI"-Protokoll wurde ins Leben gerufen, um beim Einsatz von Software, die mit einem Gerät eines anderen Herstellers erstellt wurde, eine größere Verwirrung zu vermeiden und erforderliche Umprogrammierungsarbeiten auf ein Minimum zu beschränken. Als Grundlage dient eine Standard-Stimmenzuordnung, gemäß der über allgemein definierte Programmwechselnummern bzw. MIDI-Kanäle auf identische bzw. ähnliche Stimmen zugegriffen werden kann. Der gegenwärtig vom internationalen MIDI-Verband anerkannte Standard trägt die englische Bezeichnung "GM System Level 1". Die Stimmenzuordnung im PSR-620 entspricht diesem Standard.

Le protocole MIDI existant permet le transfert des données d'exécution et autres entre plusieurs instruments, même s'ils ne sont pas de la même marque. Ceci signifie, par exemple, qu'un générateur de marque A peut être utilisé pour commander un générateur de sons de marque B. Du fait que l'assignation des voix est généralement différente d'une marque à l'autre, il est nécessaire de transmettre des données de changement de programme appropriées pour sélectionner la voix qui convient.

Le protocole "General MIDI" a été mis au point pour éliminer la confusion et la nécessité de reprogrammer en cas de reproduction sur un appareil MIDI d'un logiciel créé sur un autre appareil. Ceci a été réalisé en définissant une assignation de voix standard dans laquelle des voix identiques ou similaires sont accédées par les mêmes numéros de changement de programme ou de canal MIDI. La norme actuelle, reconnue par l'association MIDI internationale, est appelée "GM System Level 1". L'assignation des voix du PSR-620 est conforme à la norme "GM System Level 1".

El protocolo existente de MIDI permite la transferencia de los datos de interpretación y otros entre instrumentos distintos, aunque sean de marcas diferentes. Esto significa que, por ejemplo, los datos de secuencia que se crearon originalmente para controlar un generador de tonos del fabricante A pueden también usarse para controlar otro generador de tonos del fabricante B. Puesto que normalmente la asignación de voces es distinta en cada aparato de distintas marcas diferentes, deben transmitirse los datos de cambio de programa para seleccionar las voces correctas.

El protocolo MIDI General fue desarrollado para minimizar la confusión y la necesidad de reprogramar cuando se reproducen los programas creados por un aparato MIDI en otro aparato. Esto se ha logrado definiendo una asignación estándar de voces en la que las mismas voces o voces similares se acceden por los mismos números de cambio de programa o canales MIDI. La norma actual reconocida por la asociación MIDI internacional se conoce como "GM System Level 1". La asignación de voces del PSR-620 satisface la norma del "GM System Level 1".

