

Clavinova[®]

CLP-130

CLP-120

Owner's Manual Bedienungsanleitung Mode d'emploi Manual de instrucciones

Before using the Clavinova, be sure to read "PRECAUTIONS," on pages 6-7.

Achten Sie darauf, vor Einsatz des Clavinova die "VORSICHTSMASSNAHMEN," auf Seite 6-7 durchzulesen.

Avant d'utiliser le Clavinova, lire attentivement la section «PRECAUTIONS D'USAGE» aux pages 6-7.

Antes de utilizar el Clavinova, lea las "PRECAUCIONES," que debe tener en cuenta en las páginas 6-7.

IMPORTANT

Check your power supply

Make sure that your local AC mains voltage matches the voltage specified on the name plate on the bottom panel. In some areas a voltage selector may be provided on the bottom panel of the main keyboard unit near the power cord. Make sure that the voltage selector is set for the voltage in your area. The voltage selector is set at 240V when the unit is initially shipped. To change the setting use a "minus" screwdriver to rotate the selector dial so that the correct voltage appears next to the pointer on the panel.

WICHTIG

Überprüfung der Stromversorgung

Vergewissern Sie sich vor dem Anschließen an das Stromnetz, daß die örtliche Netzspannung den Betriebsspannungswerten auf dem Typenschild an der Unterseite des Instruments entspricht. In bestimmten Verkaufsgebieten ist das Instrument mit einem Spannungswähler an der Unterseite neben der Netzkabeldurchführung ausgestattet. Falls vorhanden, muß der Spannungswähler auf die örtliche Netzspannung eingestellt werden. Der Spannungswähler wurde werkseitig auf 240 V voreingestellt. Zum Verstellen drehen Sie den Spannungsregler mit einem Schlitzschraubendreher, bis der Zeiger auf den korrekten Spannungswert weist.

IMPORTANT

Contrôler la source d'alimentation

Vérifiez que la tension spécifiée sur le panneau inférieur correspond à la tension du secteur. Dans certaines régions, l'instrument peut être équipé d'un sélecteur de tension situé sur le panneau inférieur du clavier à proximité du cordon d'alimentation. Vérifiez que ce sélecteur est bien réglé en fonction de la tension secteur de votre région. Le sélecteur de tension est réglé sur 240 V au départ d'usine. Pour modifier ce réglage, utilisez un tournevis à lame plate pour tourner le sélecteur afin de mettre l'indication correspondant à la tension de votre région vis à vis du repère triangulaire situé sur le panneau.

IMPORTANTE

Verifique la alimentación de corriente

Asegúrese de que tensión de alimentación de CA de su área corresponde con la tensión especificada en la placa de características del panel inferior. En algunas zonas puede haberse incorporado un selector de tensión en el panel inferior de la unidad del teclado principal, cerca del cable de alimentación. Asegúrese de que el selector de tensión esté ajustado a la tensión de su área. El selector de tensión se ajusta a 240V cuando la unidad sale de fábrica. Para cambiar el ajuste, emplee un destornillador de cabeza "recta" para girar el selector de modo que aparezca la tensión correcta al lado del indicador del panel.



SPECIAL MESSAGE SECTION

PRODUCT SAFETY MARKINGS: Yamaha electronic products may have either labels similar to the graphics shown below or molded/stamped facsimiles of these graphics on the enclosure. The explanation of these graphics appears on this page. Please observe all cautions indicated on this page and those indicated in the safety instruction section.

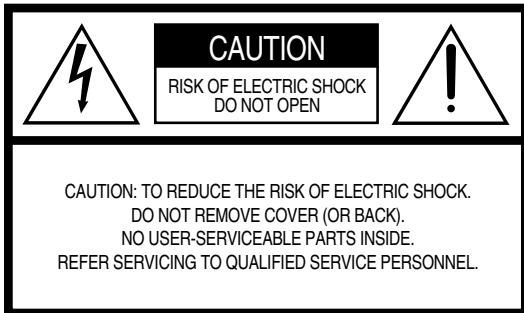

See bottom of Keyboard enclosure for graphic symbol markings.



The exclamation point within the equilateral triangle is intended to alert the user to the presence of important operating and maintenance (servicing) instructions in the literature accompanying the product.

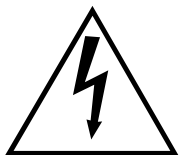

The lightning flash with arrowhead symbol, within the equilateral triangle, is intended to alert the user to the presence of uninsulated “dangerous voltage” within the product’s enclosure that may be of sufficient magnitude to constitute a risk of electrical shock.

IMPORTANT NOTICE: All Yamaha electronic products are tested and approved by an independent safety testing laboratory in order that you may be sure that when it is properly installed and used in its normal and customary manner, all foreseeable risks have been eliminated. DO NOT modify this unit or commission others to do so unless specifically authorized by Yamaha. Product performance and/or safety standards may be diminished. Claims filed under the expressed warranty may be denied if the unit is/has been modified. Implied warranties may also be affected.

SPECIFICATIONS SUBJECT TO CHANGE: The information contained in this manual is believed to be correct at the time of printing. However, Yamaha reserves the right to change or modify any of the specifications without notice or obligation to update existing units.

ENVIRONMENTAL ISSUES: Yamaha strives to produce products that are both user safe and environmentally friendly. We sincerely believe that our products and the production methods used to produce them, meet these goals. In keeping with both the letter and the spirit of the law, we want you to be aware of the following:

Battery Notice: This product MAY contain a small non-rechargeable battery which (if applicable) is soldered in place. The average life span of this type of battery is approximately five years. When replacement becomes necessary, contact a qualified service representative to perform the replacement.

Warning: Do not attempt to recharge, disassemble, or incinerate this type of battery. Keep all batteries away from children. Dispose of used batteries promptly and as regulated by applicable laws. Note: In some areas, the servicer is required by law to return the defective parts. However, you do have the option of having the servicer dispose of these parts for you.

Disposal Notice: Should this product become damaged beyond repair, or for some reason its useful life is considered to be at an end, please observe all local, state, and federal regulations that relate to the disposal of products that contain lead, batteries, plastics, etc.

NOTICE: Service charges incurred due to lack of knowledge relating to how a function or effect works (when the unit is operating as designed) are not covered by the manufacturer’s warranty, and are therefore the owners responsibility. Please study this manual carefully and consult your dealer before requesting service.

NAME PLATE LOCATION: The graphic below indicates the location of the name plate. The model number, serial number, power requirements, etc., are located on this plate. You should record the model number, serial number, and the date of purchase in the spaces provided below and retain this manual as a permanent record of your purchase.

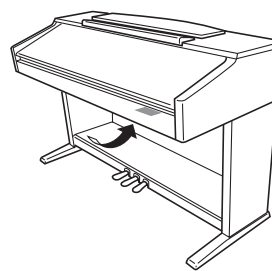

CLP-130

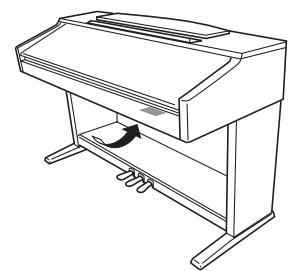

CLP-120

Model _____

Serial No. _____

Purchase Date _____

Le damos las gracias por adquirir el Yamaha Clavinova. La lectura atenta de este manual le permitirá disfrutar de las útiles y avanzadas funciones del Clavinova.

Es recomendable guardar el manual en un lugar seguro y accesible, para futuras consultas.

Acerca de este Manual de instrucciones

Este manual consta de tres secciones principales: "Introducción", "Referencia" y "Apéndice".

■ **Introducción (página 2):**

Lea primero esta sección.

■ **Referencia (página 13):**

En esta sección se explica la forma de realizar configuraciones detalladas de las diversas funciones del Clavinova.

■ **Apéndice (página 69):**

En esta sección se incluye material de referencia.

- * En este Manual de instrucciones se hace referencia a los modelos CLP-130/120 como el CLP/Clavinova.
- * Las ilustraciones y las presentaciones de indicadores LED mostradas en este manual de instrucciones sólo deben utilizarse como orientación para el aprendizaje y es posible que no se ajusten completamente a su instrumento.

AVISO DE COPYRIGHT

Este producto incorpora y contiene programas informáticos y contenido cuyos derechos de autor pertenecen a Yamaha o a terceros que han otorgado a Yamaha permiso para utilizarlos. El material protegido por copyright incluye, sin restricciones, todo el software informático, archivos MIDI y datos WAVE. Todo uso no autorizado, y ajeno al uso personal, del contenido y de estos programas está prohibido por las leyes relevantes. Cualquier infracción del copyright tendrá consecuencias legales. NO HAGA, NI DISTRIBUYA NI UTILICE COPIAS ILEGALES.

Marcas registradas:

- Apple y Macintosh son marcas registradas de Apple Computer, Inc.
- Windows es una marca registrada de Microsoft® Corporation.
- Las demás marcas registradas pertenecen a sus respectivos propietarios.

"The Clavinova-Computer Connection" (la conexión Clavinova-ordenador) es una guía complementaria en la que se describe para principiantes lo que se puede hacer con el Clavinova y con un ordenador personal, así como el método de configuración de un sistema Clavinova-ordenador (el manual no se refiere a ningún modelo específico). El documento está disponible en formato PDF, en inglés, en la siguiente dirección en Internet:

Sitio Web de Clavinova (sólo en inglés):

<http://www.yamahaclavinova.com/>

Yamaha Manual Library:

<http://www2.yamaha.co.jp/manual/spanish/>

Contenido

Introducción

SPECIAL MESSAGE SECTION	2
Acerca de este Manual de instrucciones	3
Índice de aplicaciones	5
PRECAUCIONES	6
Accesorios	8
Mantenimiento	8
Características	9
Antes de usar el Clavinova	10
Tapa del teclado.....	10
Atril	10
Encender la alimentación	11
Ajustar el volumen	11
Utilizar auriculares.....	12
Utilizar el Conmutador de altavoces.....	12

Referencia

Nombres de los componentes	14
Escuchar las melodías de demostración ...	16
Escuchar 50 canciones preseleccionadas para piano	17
Practicar la parte de una mano con 50 canciones predefinidas (función de cancelación de parte).....	18
A-B Repita para las 50 canciones preseleccionadas.....	20
Seleccionar y reproducir sonidos	21
Selección de sonidos.....	21
Utilización de los pedales.....	21
Añadir variaciones al sonido – [VARIATION] (CLP-130)/[BRILLIANCE]/[REVERB]/[EFFECT]	22
Sensibilidad de pulsación – [TOUCH]	24
Transposición – [TRANSPOSE]	25
Combinación de dos sonidos (modo Dual)	26
Dividir el teclado y tocar dos sonidos diferentes (modo Split) (CLP-130).....	27
Empleo del metrónomo	29
Grabación de su interpretación	30
Grabar en [TRACK1].....	30
Regrabación TRACK1.....	32
Grabar en [TRACK2].....	32
Cambiar los Ajustes iniciales (datos grabados al principio de la canción)	34

Reproducir canciones grabadas	35
Reproducir una canción.....	35
Funciones de reproducción útiles.....	36
Ajustes detallados – [FUNCTION]	37
Procedimiento básico en el modo Function	38
Acerca de las funciones.....	40
F1. Afinar el tono	40
F2. Selección de una escala	41
F3. Funciones en modo Dual.....	42
F4. (CLP-130) Funciones del modo Split ..	43
F5. (CLP-130) / F4. (CLP-120) Otras funciones	44
F.6 (CLP-130) / F.5 (CLP-120) Volumen del metrónomo.....	45
F7. (CLP-130) / F6. (CLP-120) Volumen predeterminado para cancelar la parte de la canción.....	45
F8. (CLP-130) / F7. (CLP-120) Funciones MIDI.....	45
F9. (CLP-130) / F8. (CLP-120) Funciones de copia de seguridad	48
Acerca de MIDI	49
Conexiones	50
Conectores	50
Conectar un ordenador personal.....	52
Resolución de problemas	56
Opciones	56
CLP-120: Montaje del soporte para teclado	57
CLP-130: Montaje del soporte para teclado	60
Lista de sonidos predeterminados	63
Lista de canciones de demostración	66
Índice	67

Appendix

Lista de ajustes de fábrica	70
Formato de datos MIDI	71
MIDI Implementation Chart	75
Especificaciones	76

Índice de aplicaciones

Utilice este índice para encontrar páginas de referencia que puedan serle de ayuda para su aplicación y situación específicas.

Escuchar

- Escuchar canciones de demostración con distintos sonidos.....”Escuchar las melodías de demostración” en la página 16
- Escuchar canciones de las ”50 grandes canciones para el piano””Escuchar 50 canciones preseleccionadas para piano” en la página 17
- Escuchar mi interpretación grabada”Reproducir canciones grabadas” en la página 35

Tocar

- Utilizar los tres pedales de control de la interpretación”Utilización de los pedales” en la página 21
- Tocar un acompañamiento adecuado para el tono”Transposición – [TRANSPOSE]” en la página 25
- Seleccionar un tipo de sensibilidad de pulsación”Sensibilidad de pulsación – [TOUCH]” en la página 24
- Afinar el tono del instrumento al tocar el Clavinova con otros instrumentos o con música de CD.”Afinar el tono” en la página 40

Modificar sonidos

- Ver la lista de sonidos”Lista de sonidos predeterminados” en la página 63
- Simular una sala de conciertos”[REVERB]” (reverberación) en la página 22
- Combinar dos sonidos”Combinación de dos sonidos (modo Dual)” en la página 26
- Tocar sonidos diferentes con la mano izquierda y la mano derecha”Dividir el teclado y tocar dos sonidos diferentes (modo Split) (CLP-130)” en la página 27
- Hacer que el sonido sea más brillante o más melodioso”[BRILLIANCE]” (brillo) en la página 22
- Añadir difusión o profundidad al sonido”[EFFECT]” (efecto) en la página 23
- Realzar el sonido con efectos”[VARIATION] (CLP-130)” en la página 22

Practicar

- Silenciar la parte de la mano derecha o la de la mano izquierda”Practicar la parte de una mano con 50 canciones predefinidas (función de cancelación de parte)” en la página 18
- Practicar repetidamente un fraseo específico”A-B Repita para las 50 canciones preseleccionadas” en la página 20
- Practicar con un tempo preciso y constante”Empleo del metrónomo” en la página 29
- Practicar con una canción grabada”Grabación de su interpretación” en la página 30

Grabar

- Grabar una interpretación”Grabación de su interpretación” en la página 30

Ajustes

- Ajustar la configuración del Clavinova”Ajustes detallados – [FUNCTION]” en la página 37

Conectar el Clavinova a otros dispositivos

- ¿Qué es MIDI?”Acerca de MIDI” en la página 49
- Grabar una interpretacióntomas ”AUX OUT” (salida auxiliar) en la página 50
- Subir el volumentomas ”AUX OUT” (salida auxiliar) en la página 50
- Emitir el sonido de otros instrumentos desde el Clavinova.....tomas ”AUX IN” (entrada auxiliar) en la página 51
- Conectar el Clavinova a un ordenador”Conectar un ordenador personal” en la página 52

Montar

- Montar y desmontar el Clavinova”CLP-130/120”: Montaje del soporte del teclado” en las páginas 57–62

PRECAUCIONES

LEER DETENIDAMENTE ANTES DE CONTINUAR

* Guarde este manual en un lugar seguro para su referencia futura.



ADVERTENCIA

Siempre obedezca las precauciones básicas indicadas abajo para evitar así la posibilidad de lesiones graves o incluso peligro de muerte debido a descargas eléctricas, incendios u otras contingencias. Estas precauciones incluyen, pero no se limitan, a los siguientes puntos:

Suministro de energía/Cable de alimentación

- Utilice la tensión correcta para su instrumento. La tensión requerida se encuentra impresa en la placa identificatoria del instrumento.
- Revise el estado del enchufe de corriente periódicamente o límpielo siempre que sea necesario.
- Utilice únicamente el enchufe y cable de alimentación que se proporcionan con el equipo.
- No tienda el cable de corriente cerca de fuentes de calor (estufas, radiadores, etc.), no lo doble demasiado, no ponga objetos pesados sobre el mismo ni tampoco lo tienda por lugares donde pueda pasar mucha gente y ser pisado.

No abrir

- No abra el instrumento ni trate de desarmar o modificar de ninguna forma los componentes internos. El instrumento tiene componentes que no pueden ser reparados por el usuario. En caso de anomalías en el funcionamiento, deje de utilizar el instrumento inmediatamente y hágalo inspeccionar por personal de servicio calificado de Yamaha.

Advertencia relativa al agua

- No exponga el instrumento a la lluvia, ni lo use cerca del agua o en lugares donde haya mucha humedad. No ponga recipientes que contengan líquido encima del instrumento, ya que puede derramarse y penetrar en el interior del aparato.
- Jamás enchufe o desenchufe este cable con las manos mojadas.

Advertencia relativa al fuego

- No coloque objetos encendidos como, por ejemplo, velas sobre la unidad porque podrían caerse y provocar un incendio.

Si observa cualquier anomalía

- Si el cable o el enchufe de corriente se deteriora o daña, si el sonido se interrumpe repentinamente durante el uso del instrumento o si se detecta olor a quemado o humo a causa de ello, apague el instrumento inmediatamente, desenchufe el cable del tomacorriente y haga inspeccionar el instrumento por personal de servicio calificado de Yamaha.



ATENCIÓN

Siempre obedezca las precauciones básicas indicadas abajo para evitar así la posibilidad de sufrir Ud. u otros lesiones físicas o de dañar el instrumento u otros objetos. Estas precauciones incluyen, pero no se limitan, a los siguientes puntos:

Suministro de energía/Cable de alimentación

- Cuando desenchufe el cable del instrumento o del tomacorriente, hágalo tomándolo del enchufe y no del cable. Si tira del cable, éste puede dañarse.
- Desenchufe el cable de alimentación eléctrica de la toma de corriente cuando no vaya a utilizar el instrumento por períodos de tiempo prolongados y durante tormentas eléctricas.
- No conecte el instrumento a tomas de corriente usando conectores múltiples. La calidad de sonido puede verse afectada o el enchufe puede sobrecalentarse.

Montaje

- Lea detenidamente la documentación adjunta en la que se explica el proceso de armado. Si el instrumento no se arma en el orden correcto, puede dañarse o incluso causar lesiones.

Ubicación

- No exponga el instrumento a polvo o vibraciones excesivas ni a temperaturas extremas (evite ponerlo al sol, cerca de estufas o dentro de automóviles durante el día), para evitar así la posibilidad de que se deforme el panel o se dañen los componentes internos.
- No utilice el instrumento cerca de aparatos de televisión, radios, equipos estereofónicos, teléfonos móviles ni dispositivos eléctricos de cualquier otro tipo. De hacerlo así, el instrumento, aparato de TV o radio podría generar ruido.
- No ponga el instrumento sobre superficies inestables, donde pueda caerse por accidente.
- Antes de cambiar el instrumento de lugar, desconecte todos los cables.
- No ponga el instrumento pegado contra la pared (deje un espacio de por lo menos 3 cm/1 pulgada), ya que puede afectar la circulación de aire y hacer que el instrumento se caliente en exceso.

Conexiones

- Antes de conectar el instrumento a otros componentes electrónicos, desconecte la alimentación de todos los componentes. Antes de apagar o encender los componentes, baje el volumen al mínimo. Asimismo, recuerde ajustar el volumen de todos los componentes al nivel mínimo y subirlo gradualmente mientras ejecuta el instrumento, para establecer el nivel de escucha deseado.

Mantenimiento

- Cuando limpie el instrumento utilice un paño suave y seco. No use líquidos diluyentes de pintura, disolventes, fluidos limpiadores ni paños impregnados con productos químicos.

Atención: manejo

- Tenga cuidado de no pillarse los dedos con la tapa de las teclas, y no meta un dedo o la mano en los huecos de la tapa de las teclas o del instrumento.
- Nunca introduzca ni deje caer papeles ni objetos metálicos o de cualquier otro tipo en los huecos de la tapa de las teclas, del panel o del teclado. Si esto sucede, desconecte de inmediato la alimentación y desenchufe el cable de alimentación de la toma de CA. Seguidamente, pida al personal de asistencia de Yamaha que revise el instrumento.
- Tampoco deje objetos de vinilo, plástico o goma encima del instrumento, ya que pueden descolorar el panel o el teclado.
- No se apoye con todo el peso de su cuerpo ni coloque objetos muy pesados sobre los botones, conmutadores o conectores del teclado.
- No utilice el instrumento por mucho tiempo a niveles de volumen excesivamente altos, ya que ello puede causar pérdida de audición permanente. Si nota pérdida de audición o si le zumban los oídos, consulte a un médico.

Yamaha no se responsabiliza por daños debidos a uso inapropiado o modificaciones hechas al instrumento, ni tampoco por datos perdidos o destruidos.

Siempre apague el instrumento cuando no lo usa.

Utilización del banco (si se incluye)

- No coloque el banco en una posición inestable en la que pudiera caerse accidentalmente.
- No juegue ni se suba al banco. Su uso como herramienta, escalera o con cualquier otro objetivo puede ser la causa de accidentes o lesiones.
- En el banco debe sentarse solamente una persona por vez, para evitar la posibilidad de accidentes o lesiones.
- Si los tornillos del banco se aflojan con el uso, apriételos periódicamente utilizando la herramienta suministrada.

Guardar datos

Guardar datos y realizar copias de seguridad

- Los datos internos (consulte la página 48) se conservan durante aproximadamente 1 semana después de desconectar la alimentación. Si se supera este período de tiempo, los datos se perderán. Asegúrese de encender el instrumento (interruptor de alimentación en posición ON) durante unos minutos al menos una vez a la semana. Los datos podrían perderse por un funcionamiento defectuoso o un manejo incorrecto. Guarde los datos importantes en medio externo como el archivador de datos MIDI Yamaha MDF3.

Copia de seguridad en medio externo

- Como medida de protección contra la pérdida de datos causada por el deterioro de los medios, es aconsejable guardar los datos importantes en dos medios externos.

Accesorios

- “50 grandes canciones para el piano” (Libro de canciones)
- Manual de instrucciones
Este manual contiene instrucciones completas para utilizar el Clavinova.
- Banco
El banco puede incluirse o ser opcional (esto varía en las distintas zonas de distribución).

Mantenimiento

Limpie el instrumento con un paño suave seco o ligeramente humedecido (escúrralo bien).

ATENCIÓN

No utilice para la limpieza benceno, disolvente, detergente o un paño impregnado de un producto químico. No coloque productos de vinilo, plástico o goma sobre el instrumento. Si lo hiciera, las teclas podrían decolorarse o deteriorarse.

ATENCIÓN

Antes de utilizar el Clavinova, lea las “Precauciones” que debe tener en cuenta en las páginas 6 – 7.

■ **Afinar**

A diferencia de los pianos acústicos, no es necesario afinar el Clavinova. Siempre está perfectamente afinado.

■ **Transporte**

En caso de que tenga que realizar una mudanza, puede transportar el Clavinova con sus otras pertenencias. Puede transportar la unidad montada o desmontada.

Debe transportar el teclado horizontalmente. No lo apoye contra la pared ni sobre un lado. No someta el instrumento a vibraciones ni a golpes excesivos.

Características

El piano digital Yamaha Clavinova CLP-130/120 ofrece un realismo sonoro sin par y la sensación real de tocar un piano de cola, así como la tecnología de generación de tonos "AWM Dynamic Stereo Sampling (CLP-130)/AWM Stereo Sampling (CLP-120)" ("muestreo estéreo dinámico AWM (CLP-130)/muestreo estéreo AWM (CLP-120)") original de Yamaha que permite obtener sonidos musicales y variados, y un teclado de "martillo progresivo" especial que proporciona a las teclas peso progresivo y respuesta. Los sonidos Piano de cola 1 y 2 del CLP-130/120 ofrecen muestras de un piano de cola de concierto totalmente nuevas, grabadas con esmero. La voz de piano de cola 1 del CLP-130 incluye tres muestras de velocidad cambiada (Muestreo dinámico), "Muestreo sostenido" (página 88) especial que proporciona la resonancia única de la caja de sonido y las cuerdas de un piano de cola acústico cuando se pisa el pedal amortiguador, y "Muestras con desactivación de teclas" que añaden el sutil sonido que se produce cuando se liberan las teclas. El CLP-130/120 ofrece un sonido mucho más parecido al de un verdadero piano acústico.

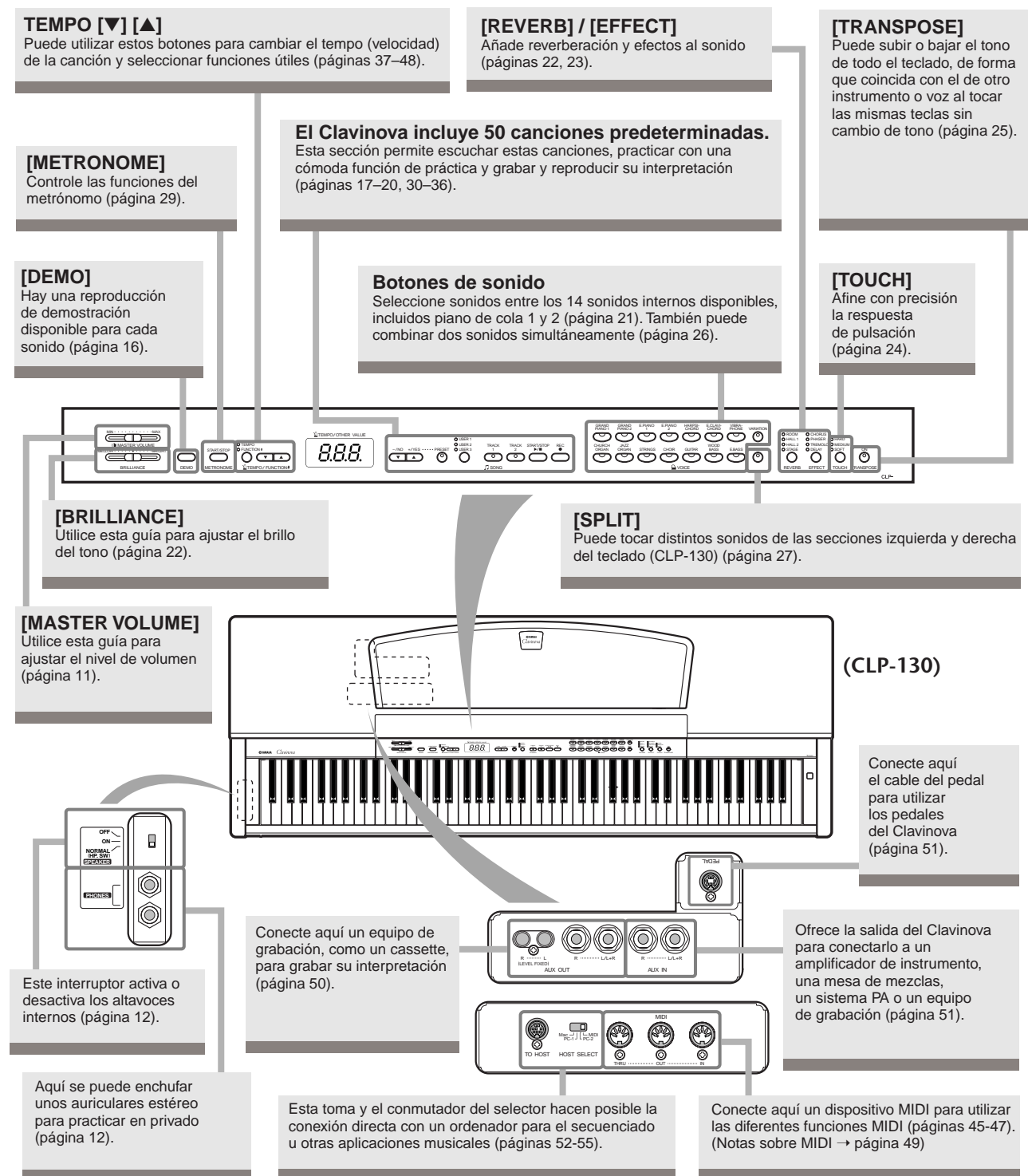

Antes de usar el Clavinova

Tapa del teclado

Para abrir la tapa del teclado:

Levante ligeramente la tapa y a continuación empújela y deslícela para abrirla.

Para cerrar la tapa del teclado:

Tire de la tapa deslizándola hacia usted y bájela suavemente hacia el teclado.

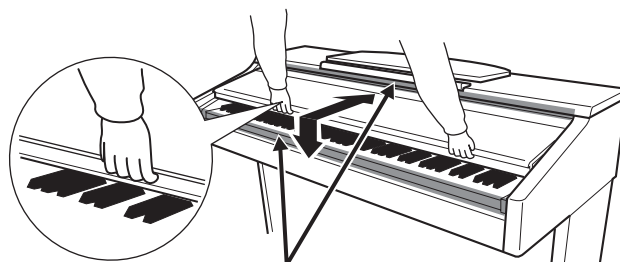

⚠ ATENCIÓN

Tenga cuidado para no pillarse los dedos al abrir o cerrar la cubierta.

⚠ ATENCIÓN

Cuando abra o cierre la tapa, sujétela con las dos manos. No la suelte hasta que esté completamente abierta o cerrada. Tenga cuidado para no pillarse los dedos (o los de otra persona, especialmente si es un niño) entre la tapa y la unidad principal.

⚠ ATENCIÓN

No coloque objetos, como objetos metálicos o papeles, sobre la tapa del teclado. Si hubiera objetos pequeños colocados sobre la tapa del teclado, al abrirla podrían caer dentro de la unidad y sería muy difícil extraerlos. Esto podría provocar descargas eléctricas, cortocircuitos, fuego u otros daños graves al instrumento.

Atril

Para subir el atril:

1. Levante el atril y tire de él hacia usted lo máximo posible.
2. Gire hacia abajo los dos soportes metálicos situados a la izquierda y a la derecha de la parte posterior del atril.
3. Baje el atril hasta apoyarlo sobre los soportes metálicos.

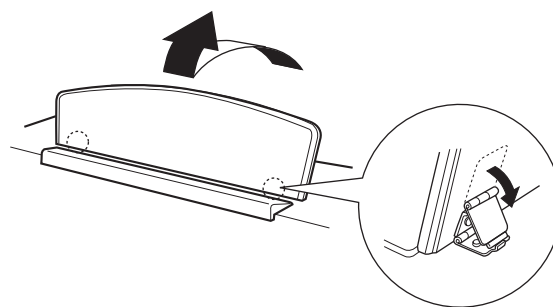

Para bajar el atril:

1. Tire del atril hacia usted hasta que alcance el tope.
2. Eleve los dos soportes metálicos (situados en la parte posterior del atril).
3. Baje suavemente el atril hacia atrás hasta abajo del todo.

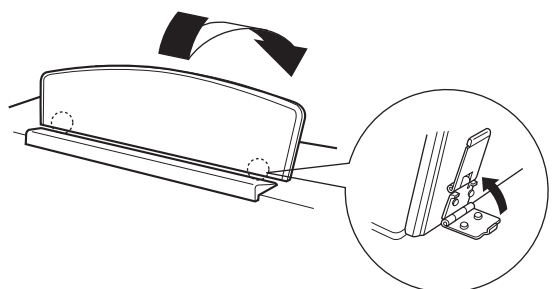

⚠ ATENCIÓN

No utilice el atril en una posición intermedia. Cuando baje el atril, no lo suelte hasta que esté apoyado sobre los soportes.

Encender la alimentación

1. Conecte el cable de alimentación.

Inserte las clavijas de los dos extremos del cable, una en la toma AC INLET del Clavinova y la otra en una toma de CA estándar.

Es posible que en algunas zonas se proporcione un adaptador adecuado para las clavijas de las tomas de CA locales.

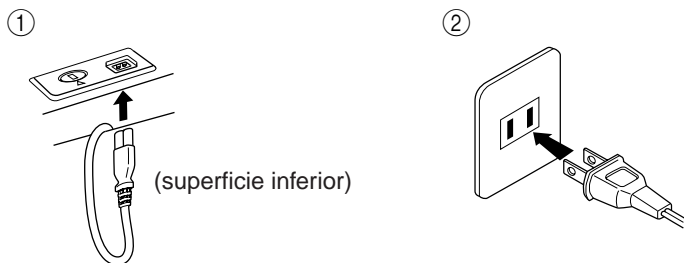

(La forma de la clavija varía según la zona.)

2. Encienda el instrumento.

Presione el botón **[POWER]** (alimentación).

- Se encenderán la pantalla situada en el centro del panel central y el indicador de alimentación situado bajo el extremo izquierdo del teclado.

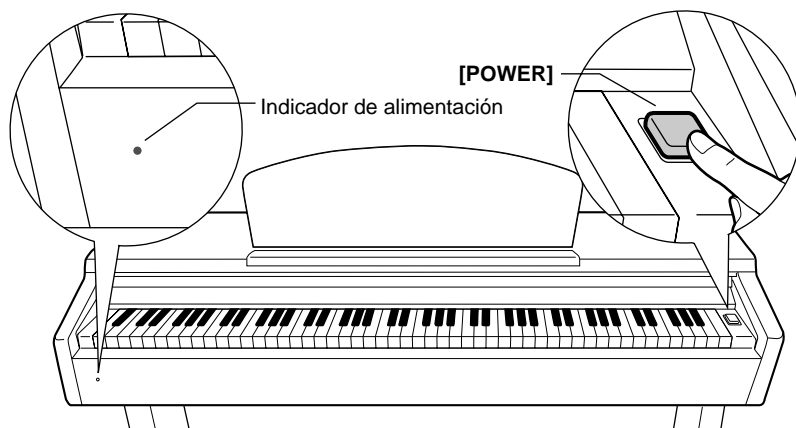

Normalmente indica el tiempo.

Cuando desee apagar la alimentación, presione de nuevo el botón **[POWER]**.

- La pantalla y el indicador de alimentación se apagan.

CONSEJO

Indicador de alimentación

Si cierra la tapa del teclado sin apagar el instrumento, el indicador de alimentación permanecerá encendido para indicar que el instrumento sigue encendido.

Ajustar el volumen

Inicialmente, ajuste el control **[MASTER VOLUME]** (volumen maestro) a un nivel intermedio entre los valores "MIN" y "MAX". Cuando empiece a tocar, reajuste el control **[MASTER VOLUME]** al nivel de volumen que le resulte más cómodo.



El nivel disminuye. ← → El nivel aumenta.

⚠ ATENCIÓN

No utilice el Clavinova a un volumen alto durante mucho tiempo, pues esto podría afectar a su oído.

TERMINOLOGÍA

VOLUMEN MAESTRO:

El nivel de volumen de todos los sonidos del teclado

CONSEJO

También puede usted ajustar el nivel de la salida de **[PHONES]** (auriculares) y el nivel de entrada de AUX IN (entrada auxiliar) deslizando el control de **[MASTER VOLUME]** (volumen principal).

Utilizar auriculares

Conecte unos auriculares a una de las tomas [PHONES] (auriculares).

Hay dos tomas [PHONES].

Puede conectar dos pares de auriculares estéreo. (Si sólo utiliza un par de auriculares, puede conectarlos a la toma que desee.)

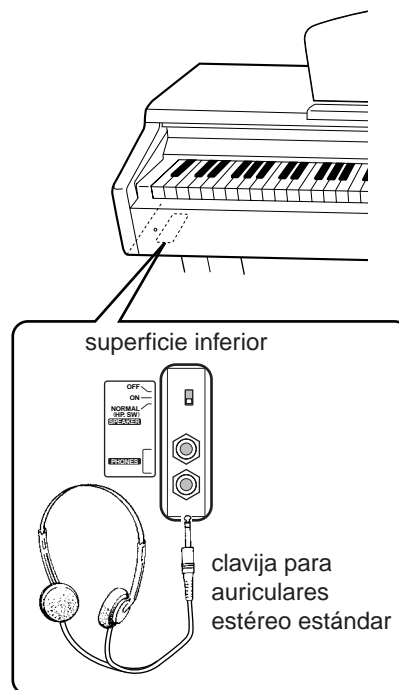

Utilizar el soporte de auriculares

Con el CLP-130/120 se incluye un soporte para los auriculares, de forma que pueda colgarlos en el Clavinova. Instálelo con los dos tornillos suministrados (4 × 10 mm), de la manera mostrada en la ilustración.

ATENCIÓN

Cuelgue únicamente auriculares en el soporte de auriculares. De lo contrario, el Clavinova o el soporte podrían resultar dañados.

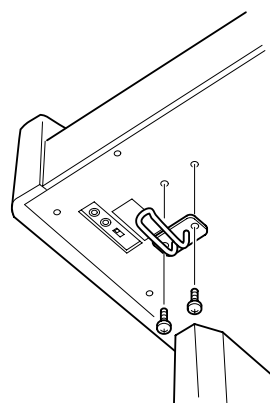

Utilizar el Conmutador de altavoces

Este conmutador enciende o apaga los altavoces internos.

NORMAL (HP. SW) Los altavoces emitirán sonido si no hay auriculares conectados.

ON Los altavoces siempre emitirán sonido.

OFF Los altavoces no emitirán sonido.

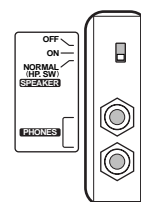

Referencia

En esta sección se explica la forma de realizar ajustes detallados de las diversas funciones del Clavinova.

Nombres de los componentes.....	14	F5. (CLP-130) / F4. (CLP-120) Otras funciones.....	44
Escuchar las melodías de demostración.....	16	F6 (CLP-130) / F5 (CLP-120) Volumen del metrónomo	45
Escuchar 50 canciones preseleccionadas para piano ..	17	F7. (CLP-130) / F6. (CLP-120) Volumen predeterminado para cancelar la parte de la canción	45
Practicar la parte de una mano con 50 canciones predefinidas (función de cancelación de parte).....	18	F8. (CLP-130) / F7. (CLP-120) Funciones MIDI.....	45
A-B Repita para las 50 canciones preseleccionadas...	20	F9. (CLP-130) / F8. (CLP-120) Funciones de copia de seguridad	48
Seleccionar y reproducir sonidos.....	21	Acerca de MIDI	49
Selección de sonidos	21	Conexiones	50
Utilización de los pedales.....	21	Conectores	50
Añadir variaciones al sonido – [VARIATION] (CLP-130)/[BRILLIANCE]/[REVERB]/[EFFECT]	22	Conectar un ordenador personal	52
Sensibilidad de pulsación – [TOUCH]	24	Resolución de problemas.....	56
Transposición – [TRANSPOSE].....	25	Opciones.....	56
Combinación de dos sonidos (modo Dual)	26	CLP-120: Montaje del soporte para teclado	57
Dividir el teclado y tocar dos sonidos diferentes (modo Split) (CLP-130).....	27	CLP-130: Montaje del soporte para teclado	60
Empleo del metrónomo.....	29	Lista de sonidos predeterminados.....	63
Grabación de su interpretación	30	Lista de canciones de demostración.....	66
Grabar en [TRACK1].....	30	Índice	67
Regrabación TRACK1.....	32		
Grabar en [TRACK2].....	32		
Cambiar los Ajustes iniciales (datos grabados al principio de la canción)	34		
Reproducir canciones grabadas.....	35		
Reproducir una canción	35		
Funciones de reproducción útiles	36		
Ajustes detallados – [FUNCTION]	37		
Procedimiento básico en el modo Function.....	38		
Acerca de las funciones	40		
F1. Afinar el tono.....	40		
F2. Selección de una escala	41		
F3. Funciones en modo Dual.....	42		
F4. (CLP-130) Funciones del modo Split.....	43		

Nombres de los componentes

Panel superior (CLP-130)

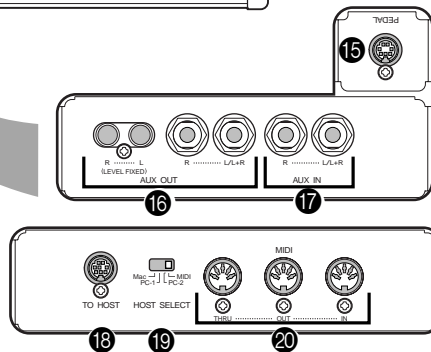
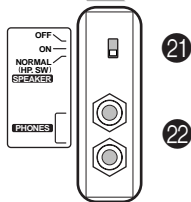
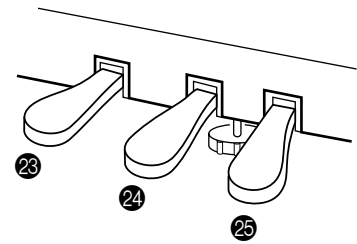
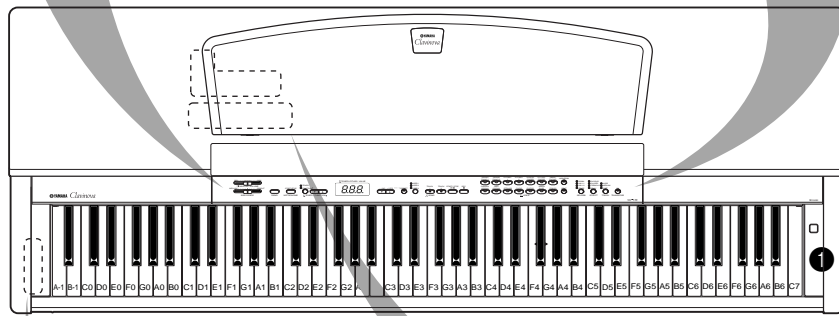
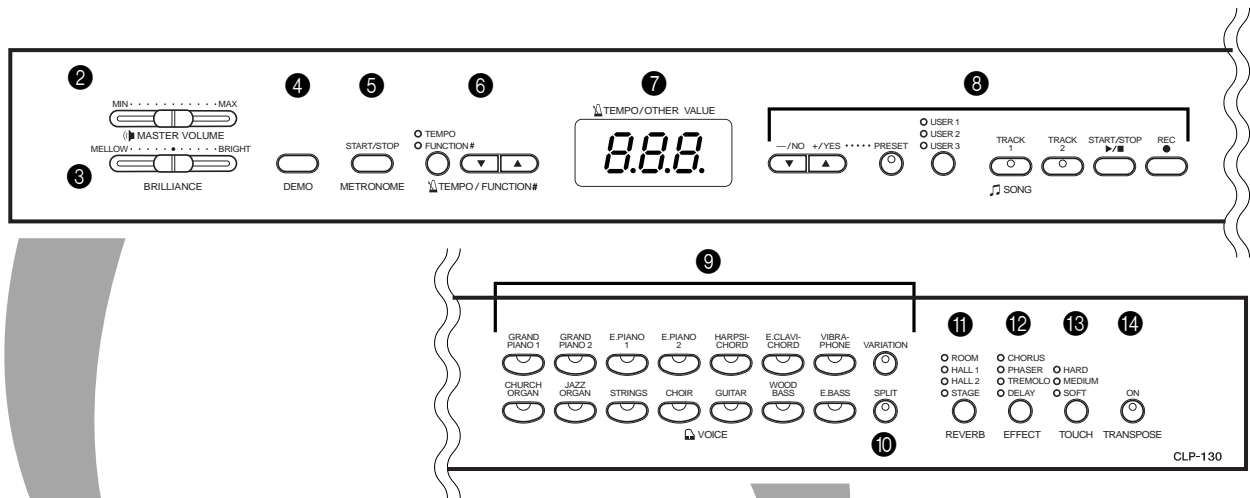

Conectores (CLP-130)

- | | | | |
|--|----------------|---------------------------|-----|
| 1 [POWER] (alimentación)..... | P11 | 9 Botones de sonido | P21 |
| 2 [MASTER VOLUME] | P11 | 10 [SPLIT] (CLP-130)..... | P27 |
| 3 [BRILLIANCE] | P22 | 11 [REVERB] | P22 |
| 4 [DEMO] | P16 | 12 [EFFECT] | P23 |
| 5 METRONOME [START/STOP] | P29 | 13 [TOUCH] | P24 |
| 6 [TEMPO/FUNCTION #▲▼]..... | P29, 38 | 14 [TRANPOSE]..... | P25 |
| 7 Pantalla LED | P15 | 15 [PEDAL] | P51 |
| 8 [-/NO] / [+YES]
[PRESET]
[USER1] [USER2] [USER3] (CLP-130)
[TRACK1] [TRACK2]
SONG [START/STOP]
[REC]..... | P17-20, P30-36 | 16 AUX OUT | P50 |
| | | 17 AUX IN | P51 |

Top panel (CLP-120)

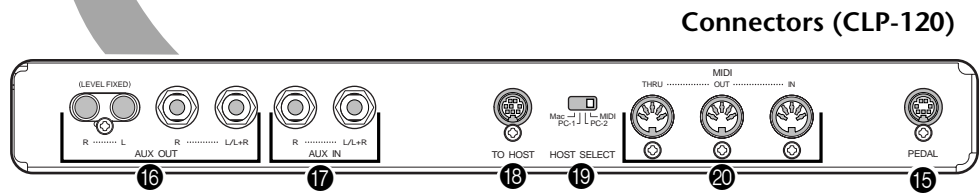
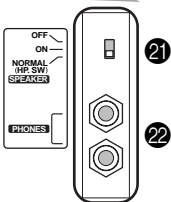
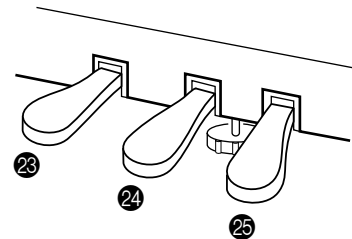
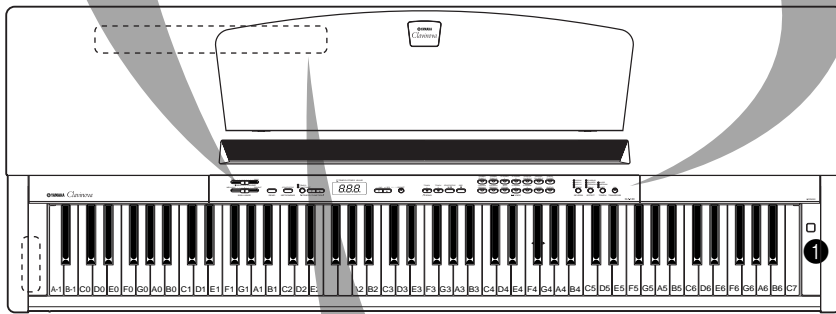
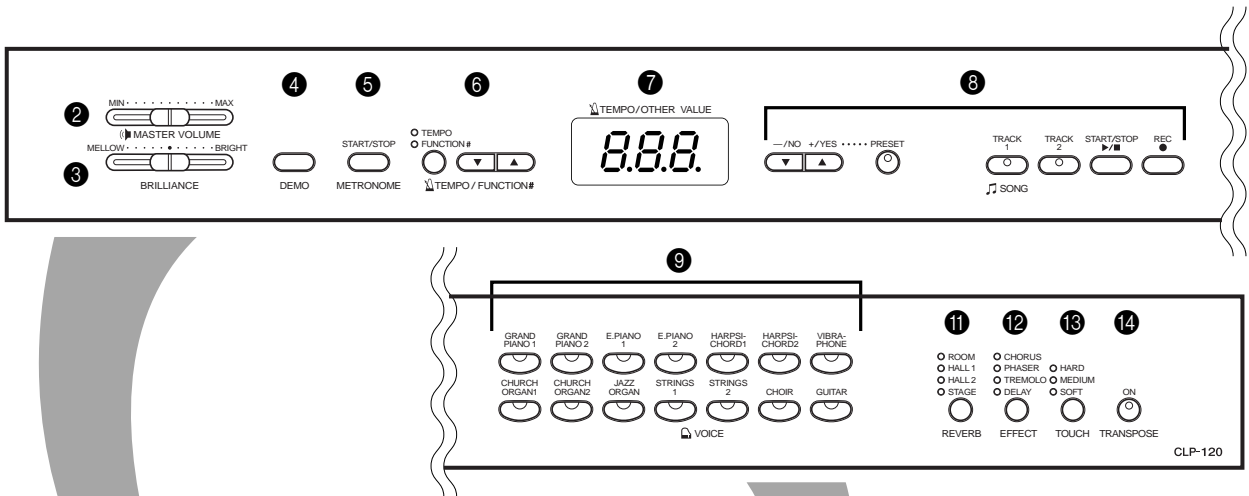

Connectors (CLP-120)

- | | |
|---------------------------------------|--------------------------------------|
| 18 [TO HOST]P49-55 | 22 [PHONES]P12 |
| 19 HOST SELECTP49-55 | 23 Soft (Left) PedalP22 |
| 20 MIDI [IN] [OUT] [THRU]P49-55 | 24 Sostenute (Center) PedalP22 |
| 21 [SPEAKER] P12 | 25 Damper (Right) PedalP21 |

Pantalla

- Compruebe la operación en la pantalla que hay en el centro del panel superior, a medida que avanza.
- Esta pantalla indica diferentes valores, tal como se muestra a continuación, dependiendo de la operación.

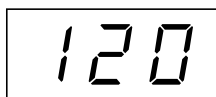

Tempo
(Indicación normal)

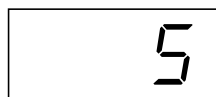

Un número de canción
de los "50 grandes
temas para el piano"

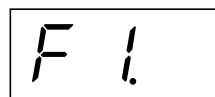

Número de función

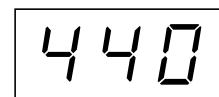

Valor de parámetro

Escuchar las melodías de demostración

Se proporcionan melodías de demostración que ilustran los distintos sonidos del CLP-130/120.

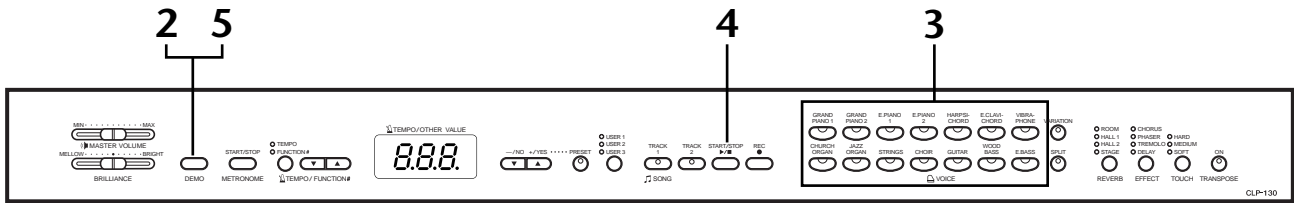

Procedimiento

1. Encienda el instrumento.

(En caso de que la alimentación no esté encendida) Presione el botón [POWER]. Cuando la alimentación está encendida, se encenderá uno de los LED del selector de sonidos.

Inicialmente, ajuste el control [MASTER VOLUME] (volumen maestro) a un nivel intermedio entre los valores "MIN" y "MAX". Cuando empiece a tocar, reajuste el control [MASTER VOLUME] al nivel de volumen que le resulte más cómodo.

2. Activar el modo DEMO.

Presione el botón [DEMO] para activar el modo DEMO. Los indicadores del selector de sonido parpadearán en serie.

3. Reproducir una demostración de sonido.

Pulse uno de los botones de sonido para empezar la reproducción de todas las canciones empezando por el tono de demostración de voz correspondiente, que presenta la voz seleccionada para ese botón de voz. (Si pulsa el botón SONG [START/STOP] en vez de un botón de sonido, empezará la reproducción de la demostración GRAND PIANO 1).

Ajuste del volumen y el brillo

Utilice el control [MASTER VOLUME] para ajustar el volumen y el control [BRILLIANCE] para ajustar el brillo (página 22).

4. Detener la demostración del sonido.

Pulse el botón [START/STOP] o el botón de sonido de la demostración que se esté reproduciendo para que deje de hacerlo.

5. Salir del modo de demostración.

Presione el botón [DEMO] para salir del modo de DEMO y volver al modo normal.

Los indicadores del botón de sonido dejarán de parpadear secuencialmente.

CONSEJO

En la página 66 encontrará una lista de melodías de demostración.

NOTA

En modo de Melodía de demostración no se puede recibir datos MIDI. Los datos de las melodías de demostración no se transmiten mediante conectores MIDI.

NOTA

No se puede activar el modo de demostración mientras se esté grabando (página 30) o reproduciendo (página 35) una melodía del usuario.

TERMINOLOGÍA

Mode:

Un modo es un estado bajo el cual se puede ejecutar una determinada función. En modo DEMO se pueden reproducir melodías de demostración.

NOTA

No se puede ajustar el tempo de las melodías de demostración. En modo DEMO no se puede utilizar la función de cancelación de parte (página 45) ni la función de repetición A-B de melodías (página 20).

NOTA

En el CLP-130, puede oír una demostración de los sonidos del piano con distintos efectos pulsando el botón [VARIATION] y presionando el botón de voz deseado. Consulte en "Descripción de la demostración de los sonidos de piano", página 66, una lista completa de los sonidos de demostración para piano con distintos efectos.

Escuchar 50 canciones preseleccionadas para piano

El Clavinova proporciona datos de la interpretación de 50 canciones para piano. Puede limitarse a escuchar estas canciones (página 17) o utilizarlas para practicar (página 18). También puede consultar las incluidas en "50 grandes canciones para el piano", que contiene las partituras de 50 canciones para piano predefinidas.

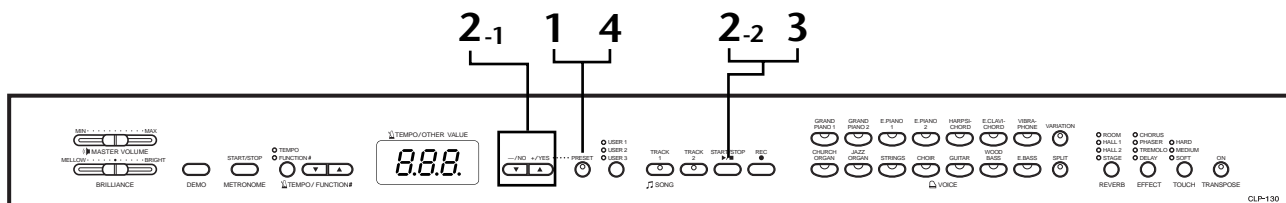

Procedimiento

1. Activar el modo de Canción predefinida.

Presione el botón [PRESET] para activar el modo Preset Song. Se encenderán los indicadores [PRESET], [TRACK1] y [TRACK2].

2. Reproducir una de las 50 canciones predefinidas.

2-1 Presione los botones [-/NO], [+/YES] para seleccionar el número de la melodía que desea reproducir (el número aparecerá en la pantalla de LED).

1 – 50: Seleccione un número de canción predefinida y reproduzca sólo la canción.

ALL: Reproduzca en serie todas las canciones predefinidas.

rnd: Reproducir todas las canciones predefinidas de forma continua y en orden aleatorio.



número de canción

2-2 Presione el botón SONG [START/STOP] para iniciar la reproducción.

Ajustar el volumen

Utilice el control [MASTER VOLUME] para ajustar el volumen.

Ajuste del tiempo

Puede utilizar los botones [TEMPO/FUNCTION# ▼ ▲] para ajustar el tiempo de reproducción. Se puede recuperar el tiempo predeterminado presionando los botones [▼] y [▲].

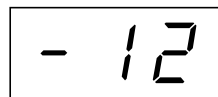

Esto produce una variación relativa del tiempo, en un intervalo que va de "-50" hasta "50", pasando por "----"; el intervalo variará en función de la canción seleccionada.

3. Detener la reproducción.

La reproducción se detendrá automáticamente cuando haya finalizado la canción predefinida. Para detener la reproducción de la canción (o detener la reproducción continua), presione el botón SONG [START/STOP].

- Para reproducir otra canción sin interrupción, vea el procedimiento 2 antes descrito.

NOTA

No se puede activar el modo Preset Song mientras la unidad esté en modo Demo Song (página 16), mientras se está reproduciendo una canción (página 35) ni cuando se está utilizando la grabadora de canciones del usuario (página 30).

TERMINOLOGÍA

Canción:

En el CLP-130/120, se llama "Canción" a los datos de una interpretación. Esto incluye las melodías de demostración y las melodías predefinidas del piano.

CONSEJO

Puede tocar a la vez que se reproduce una canción predefinida. Puede cambiar el sonido del teclado.

CONSEJO

Puede ajustar el control Brilliance (página 22) y el tipo Reverb (página 22) que se aplica al sonido al tocar y en la reproducción de una canción predefinida. Puede modificar el tipo de efecto (página 23) y la Sensibilidad de pulsación (página 24) para el sonido del teclado.

NOTA

El tiempo predeterminado "----" se selecciona automáticamente cada vez que se seleccione una nueva canción predefinida o cuando se inicie la reproducción de una canción predefinida durante la reproducción "ALL" o "rnd".

NOTA

Cuando seleccione otra canción (o se seleccione una canción distinta durante una reproducción encadenada), se seleccionará de forma correspondiente un tipo de reverberación apropiado.

4. Salir del modo de Canción predefinida.

Presione el botón [PRESET] para salir del modo Preset Song. El indicador se apaga y la unidad vuelve al modo normal.

Uso de las funciones para practicar

Puede activar o desactivar las partes correspondientes a la mano izquierda y la mano derecha cuando desee para practicar la parte correspondiente (función de cancelación de parte) y repetir de forma continua un fraseo especificado en una canción (función de repetición A-B de una canción). Para más información, vea las páginas de la 18 a la 20.

NOTA

En modo de Piano Song no se puede recibir datos MIDI. Los datos de las canciones para piano no se pueden transmitir a través de los conectores MIDI.

Practicar la parte de una mano con 50 canciones predefinidas (función de cancelación de parte)

Las 50 canciones predefinidas tienen partes separadas para la mano izquierda y derecha en pistas individuales. Puede activar y desactivar las partes de la mano izquierda o derecha según lo necesite para que pueda practicar la parte correspondiente (la parte que está apagada) del teclado. La parte de la mano derecha la toca [TRACK1] y la de la mano izquierda la toca [TRACK2].

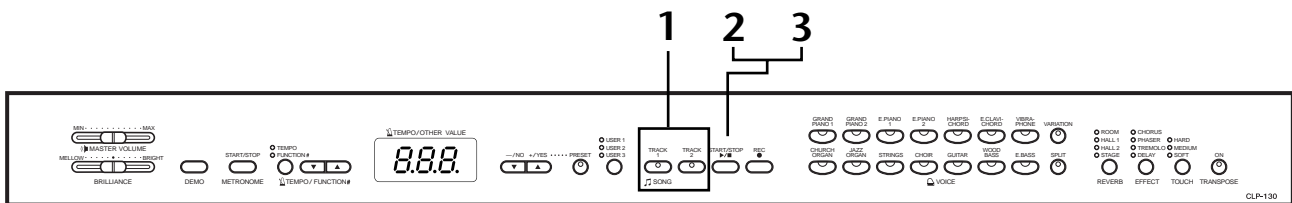

Procedimiento

1. Desactive la parte de la reproducción que desee practicar.

Tras seleccionar una canción para practicar, presione el botón [TRACK1] o [TRACK2] para desactivar la parte correspondiente.

Cuando selecciona por primera vez una canción, los indicadores de [TRACK1] y [TRACK2] se encienden, indicando que puede reproducir las dos partes. Cuando presiona uno de los botones para desactivar la reproducción, el indicador del botón correspondiente se apaga y la reproducción de la parte correspondiente queda silenciada.

- Presionando los botones repetidamente, la reproducción se activa y se desactiva.

2. Inicie la reproducción y la interpretación.

Presione el botón SONG [START/STOP] para iniciar la reproducción. Interprete la parte que acaba de desactivar.

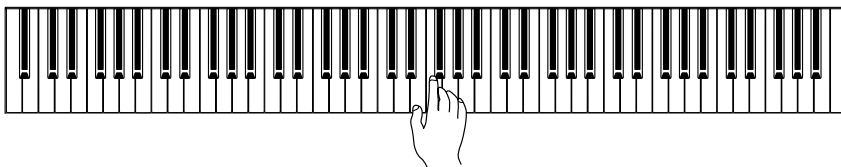

NOTA

La función de cancelación de parte de canción predefinida no se puede utilizar durante la reproducción "ALL" o "rnd" (página 17).

CONSEJO

Las partes pueden activarse o desactivarse durante la reproducción.

CONSEJO

Se puede utilizar la función "Volumen de cancelación de parte predefinida" descrita en página 45 para establecer la parte cancelada de modo que se reproduzca con volumen entre "0" (silencio) y "20". El valor normal es "5".

Inicio automático de la reproducción al comenzar a tocar en el teclado (Synchro Start) (Inicio sincronizado)

Cuando se active la función Synchro Start, la reproducción de la canción predefinida seleccionada se iniciará automáticamente en cuanto empiece a tocar el teclado.

Para activar la función Synchro Start, presione el botón **SONG [START/STOP]** mientras presiona el botón de de la parte activa. Aparecerá un punto en la esquina inferior derecha de la pantalla.

(Repita la operación anterior para desactivar la función Synchro Start.)

La reproducción se iniciará en cuanto empiece a tocar el teclado.

Iniciar o detener el pedal izquierdo

Se puede asignar el pedal izquierdo para iniciar o detener la reproducción de una canción mediante la función "Left Pedal Mode" descrita en página 44.

3. Detener la reproducción.

Cuando se ha completado la reproducción, se para automáticamente y el Clavinova localiza el principio de la canción. Si desea detener la reproducción de una canción a la mitad, presione el botón **SONG [START/STOP]**.

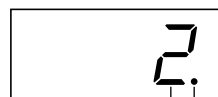

número de canción
Marca Synchro Star
(inicio sincronizado)

NOTA

Si mantiene pulsado un botón de pista que esté desactivado (OFF) mientras pulsa el botón **SONG [START/STOP]**, esa pista se activará (ON) y la unidad pasará al modo Synchro Start (inicio sincronizado).

NOTA

Las dos partes se activan automáticamente siempre que se seleccione una canción nueva.

A-B Repita para las 50 canciones preseleccionadas

La función de repetición A-B puede utilizarse para repetir de forma continua un fraseo especificado en una canción predefinida. Si se combina con la función de cancelación de parte descrita a continuación, proporciona una manera excelente de practicar fraseos difíciles.

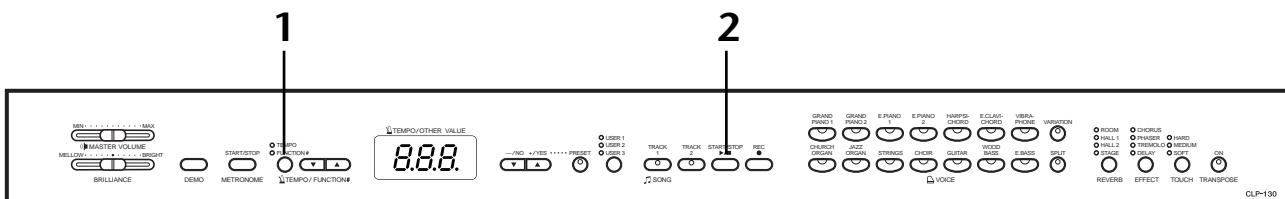

Procedimiento

1. Especifique el principio (A) y el final (B) de la frase y empiece a practicar.

Seleccione y reproduzca una canción predefinida y, a continuación, presione el botón **[TEMPO/FUNCTION#]** al principio del fraseo que desea repetir.

Esto establece el punto "A" (aparecerá **A -** en pantalla).

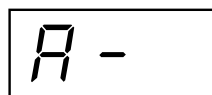

Para especificar el final (B) del fraseo, presione el botón **[TEMPO/FUNCTION#]** otra vez al final del fraseo.

Esto establece el punto "B" (aparecerá **A - b** en la pantalla).

En este punto, se iniciará la repetición de la reproducción entre los puntos A y B.

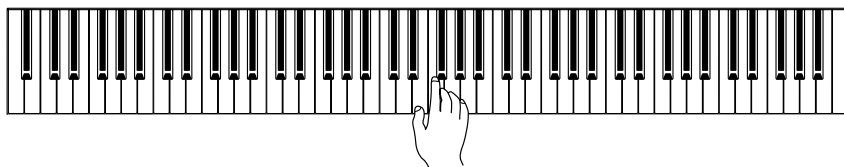
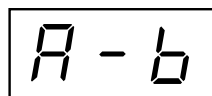

2. Se detendrá la reproducción.

Presione el botón **SONG [START/STOP]** para detener la reproducción y conservar los puntos A y B especificados. La reproducción de repetición A-B se reanuda si presiona de nuevo el botón **SONG [START/STOP]**.

Para cancelar los puntos A y B, pulse una vez el botón **[TEMPO/FUNCTION#]**.

NOTA

La función de repetición A-B no se puede utilizar durante la reproducción "ALL" o "rnd" (página 17).

NOTA

- Para ajustar el punto A al principio de una canción, pulse el botón **[TEMPO/FUNCTION#]** antes de empezar la reproducción de la canción.
- Para establecer el punto B al final de la canción, presione el botón **[TEMPO/FUNCTION#]** después de completar la reproducción de la canción y antes de que **A -** desaparezca de la pantalla.

CONSEJO

Se inicia una entrada automática (que le guiará en su fraseo) en el punto A de la canción. Sin embargo, cuando se ajusta el punto A al principio de la canción, no se reproduce al entrada automática.

NOTA

Cuando se selecciona una canción nueva, se cancelan automáticamente los puntos A y B.

Seleccionar y reproducir sonidos

Selección de sonidos

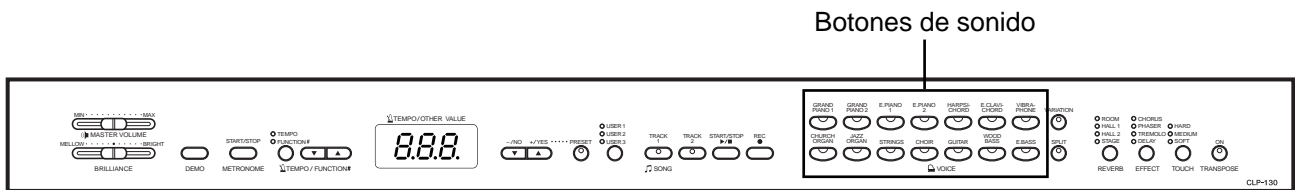

Procedimiento

Seleccione el sonido que desee presionando uno de los botones [VOICE].

Cuando empiece a tocar, reajuste el control [MASTER VOLUME] al nivel de volumen que le resulte más cómodo.

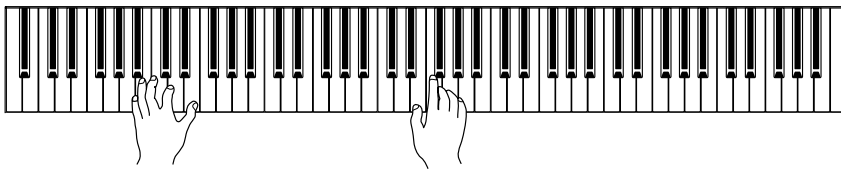

CONSEJO

Para conocer las características de los sonidos, escuche las canciones de demostración para cada sonido (página 16). Consulte la "Lista de sonidos predeterminados" en la página 63 para obtener más información sobre las características de cada sonido predeterminado.

TERMINOLOGÍA

Sonido:

En el Clavinova, un sonido es un "tono" o un "color tonal".

CONSEJO

Puede controlar la sonoridad de un sonido ajustando la fuerza con la que pulsa las teclas, aunque los distintos estilos de interpretación (sensibilidades de pulsación) tienen poco o ningún efecto para determinados instrumentos.

Consulte la "Lista de sonidos predeterminados" en la página 63.

Utilización de los pedales

El Clavinova tiene tres pedales que producen diversos efectos expresivos similares a los producidos por los pedales de un piano acústico.

Pedal fuerte (Derecho)

El pedal fuerte funciona de la misma manera que el pedal fuerte de un piano acústico. Cuando se pisa el pedal fuerte, las notas duran más. Al levantar el pie se interrumpen de inmediato las notas sostenidas.

Cuando selecciona el sonido **GRAND PIANO 1** en el CLP-130, al presionar el pedal amortiguador se activan las "muestras sostenidas" especiales del instrumento para recrear con exactitud esa resonancia única de las tablas de armonía y las cuerdas de un piano de cola.

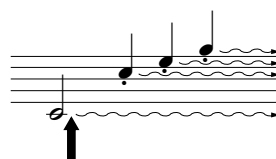
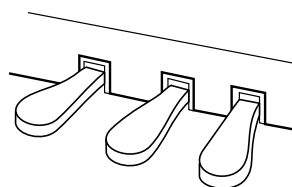

Cuando se pisa el pedal apagador, las notas que se tocan antes de soltarlo tienen un sostenido más largo.

NOTA

Si el pedal fuerte no funciona, asegúrese de que el cable del pedal está conectado correctamente a la unidad principal (página 61: CLP-130, página 58: CLP-120).

CONSEJO

La profundidad del efecto producido por las "Muestras sostenidas" puede ajustarse mediante las "Funciones de pedal" (página 44) en el modo Función.

Pedal de sostenido (Central)

Si toca una nota o acorde en el teclado y pisa el pedal de sostenido mientras se retienen las notas, éstas se sostendrán tanto tiempo como el pedal permanezca pisado (como si se hubiera pisado el pedal fuerte) y todas las notas que se toquen posteriormente no se sostendrán. De esta forma se puede sostener un acorde, por ejemplo, mientras las demás notas se tocan con "staccato".

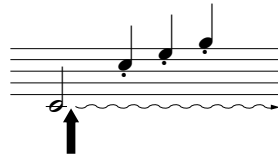

Si pisa el pedal de sostenido aquí mientras retiene la nota, ésta se sostendrá tanto tiempo como mantenga pisado el pedal.

CONSEJO

Los sonidos de órgano, cuerdas y coro seguirán sonando mientras siga pisando el pedal de sostenido.

Pedal suave (Izquierda)

El pedal suave reduce el volumen y cambia ligeramente el timbre de las notas que se interpretan mientras el pedal está presionado. El pedal suave no afectará a las notas que ya estaban sonando cuando se presionó.

CONSEJO

Se puede asignar el pedal izquierdo para iniciar o detener la reproducción de una canción o a una función de variación (CLP-130) mediante la función "Left Pedal Mode" descrita en la página 44.

Añadir variaciones al sonido – [VARIATION] (CLP-130)/[BRILLIANCE]/[REVERB]/[EFFECT]

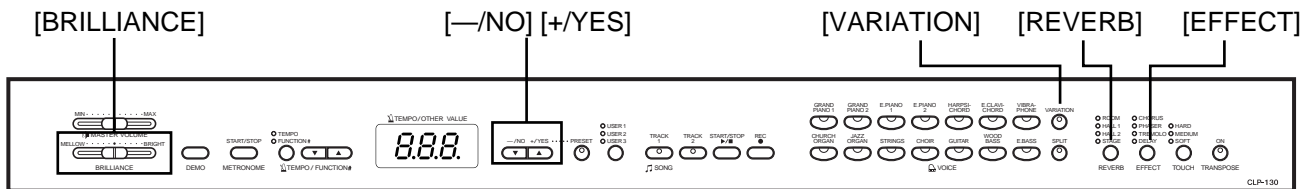

[VARIATION] (CLP-130)

Permite modificar otro aspecto del efecto, en función del tipo seleccionado. Consulte la "Lista de sonidos predeterminados" en la página 63 para obtener más información sobre las características de cada variación.

CONSEJO

Ajuste normal = OFF

Procedimiento

Si presiona [VARIATION] o el botón de sonido seleccionado, se activará o desactivará la variación.

El indicador se enciende (ON) cada vez que se presiona el botón [VARIATION].

TERMINOLOGÍA

Ajuste normal:

El "ajuste Normal" se refiere al ajuste inicial (ajuste de fábrica) que se obtiene cuando conecta por primera vez la alimentación del Clavinova.

CONSEJO

Se puede asignar el pedal izquierdo para activar o desactivar la variación mediante la función "Left Pedal Mode" descrita en la página 44 (CLP-130).

[BRILLIANCE]

Este control puede utilizarse para cambiar la tonalidad o "timbre" del sonido emitido. El control varía de MELLOW a BRIGHT.

NOTA

Cuando el parámetro BRILLIANCE está ajustado a BRIGHT, el sonido global será más ligeramente fuerte. Si el parámetro MASTER VOLUME está ajustado un valor elevado, el sonido podría salir distorsionado. Si ocurriera esto, reduzca el valor de MASTER VOLUME.

[REVERB]

Con este control puede seleccionar varios efectos de reverberación digital que añadirán una profundidad y una expresión extra al sonido para crear un ambiente acústico realista.

OFF: Cuando no hay ningún efecto de reverberación seleccionado, no se enciende ningún indicador REVERB.

ROOM: Este ajuste agrega un efecto de reverberación continuo al sonido, similar a la reverberación acústica que se oye en una habitación.

HALL 1: Si desea un sonido de reverberación "mayor", utilice el ajuste HALL 1. Este efecto simula la reverberación natural de una sala de conciertos pequeña.

HALL 2: Si desea un sonido de reverberación que produzca una verdadera sensación de amplitud, utilice el ajuste HALL 2. Este efecto simula la reverberación natural de un gran auditorio.

STAGE: Simula la reverberación de un escenario.

CONSEJO

El tipo de reverberación predeterminado (incluido OFF) y los ajustes de profundidad son diferentes para cada sonido.

Procedimiento

Presionando el botón **[REVERB]** repetidamente, la reverberación se activa y desactiva. Los indicadores se encienden uno a uno cada vez que se presiona el botón **[REVERB]**. Si todos los indicadores están apagados, no se produce ningún efecto.

Aunque el efecto REVERB esté en OFF, se aplicará un efecto de "Soundboard Reverb" (reverberación de tabla de armonías) cuando se selecciona **GRAND PIANO 1**.

Ajustar la profundidad de la reverberación

Ajuste la profundidad de la reverberación para el sonido seleccionado mediante los botones **[-/NO]** **[+/YES]** a la vez que presiona el botón **[REVERB]**. La profundidad varía de 0 a 20. El ajuste de profundidad actual aparece en la pantalla de LED mientras se presiona el botón **[REVERB]**.

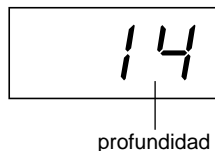

[EFFECT]

El botón **[EFFECT]** permite seleccionar un efecto para proporcionar mayor profundidad y animación al sonido.

- OFF:** Cuando no hay ningún efecto seleccionado, no se enciende ningún indicador REVERB.
- CHORUS:** Un efecto de espacio, amplitud
- PHASER:** Añade un efecto dramático al sonido.
- TREMOLO:** Efecto de trémolo
- DELAY:** Efecto de eco

Procedimiento

Para seleccionar un tipo de efecto, presione el botón **[EFFECT]** unas cuantas veces hasta que se encienda el indicador correspondiente al tipo que desee (los indicadores se encenderán uno a uno cada vez que presione el botón **[EFFECT]**). Si todos los indicadores están apagados, no se produce ningún efecto.

Ajustar la profundidad del efecto

Puede ajustar la profundidad de la reverberación para el sonido seleccionado mediante los botones **[-/NO]** **[+/YES]** a la vez que presiona el botón **[EFFECT]**. La profundidad varía de 0 a 20. El ajuste de profundidad actual aparece en la pantalla de LED mientras se presiona el botón **[EFFECT]**.

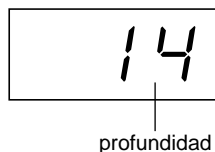

CONSEJO

Si libera el botón **[REVERB]**, cambia el tipo de reverberación. Si está cambiando la profundidad de reverberación manteniendo presionado el botón **[REVERB]**, al pulsar el botón **[REVERB]** no cambiará el tipo de reverberación.

CONSEJO

profundidad 0:
ningún efecto

profundidad 20:
máxima
profundidad de
reverberación

CONSEJO

Los ajustes de profundidad predeterminados son distintos para cada sonido.

CONSEJO

El tipo de efecto (incluido OFF) y los ajustes de profundidad predeterminados son distintos para cada sonido.

CONSEJO

Si libera el botón **[EFFECT]**, cambiará el tipo de efecto. Si está cambiando el ajuste de profundidad de presionado el botón **[EFFECT]**, al pulsar el botón **[EFFECT]** no cambiará el tipo de efecto.

CONSEJO

profundidad 0:
ningún efecto

profundidad 20:
máxima
profundidad de
reverberación

CONSEJO

Los ajustes de profundidad predeterminados son distintos para cada sonido.

Sensibilidad de pulsación – [TOUCH]

Se puede seleccionar cuatro tipos diferentes de sensibilidad de pulsación del teclado (HARD, MEDIUM, SOFT o FIXED), para adaptar la sensibilidad a distintos estilos y preferencias para tocar.

- HARD:** Requiere pulsar las teclas con mucha fuerza para producir la máxima sonoridad del sonido.
- MEDIUM:** Produce una respuesta estándar del "teclado".
- SOFT:** Permite alcanzar la máxima sonoridad con una pulsación relativamente suave de las teclas.
- FIXED:** Todas las notas se producen con el mismo volumen independientemente de la fuerza con que se pulse las teclas. Puede ajustar el volumen.

CONSEJO

Este ajuste no cambia el peso de las teclas.

CONSEJO

Ajuste normal = MEDIUM

CONSEJO

El tipo de sensibilidad de pulsación será común para todos los sonidos. Sin embargo, el ajuste de sensibilidad de pulsación podría tener poco o ningún efecto en determinados sonidos que normalmente no son sensibles a la dinámica del teclado. (Consulte la lista "Lista de sonidos predeterminados" en la página 63.)

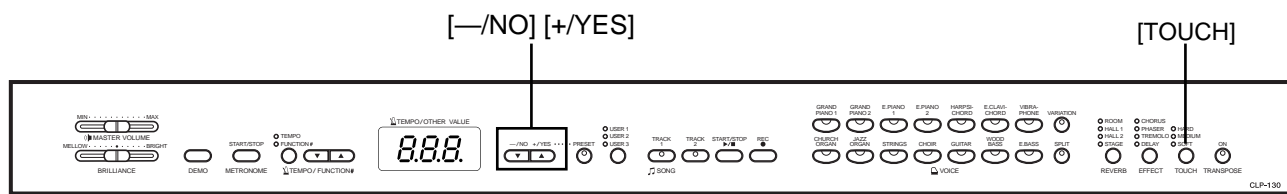

Procedimiento

Para seleccionar un tipo de sensibilidad de pulsación, presione el botón [TOUCH] unas cuantas veces hasta que se encienda el indicador correspondiente al tipo que desee (los indicadores se encenderán uno a uno cada vez que presione el botón [TOUCH]). Cuando la opción "FIXED" está seleccionada, no se enciende ningún indicador luminoso.

Cambiar el volumen cuando el ajuste FIXED está seleccionado

Si selecciona FIXED, puede ajustar el volumen para notas tocadas en modo FIXED mediante los botones [—/NO] y [+ /YES] mientras mantiene presionado el botón [TOUCH]. Se muestra en pantalla el nivel de volumen actual. El volumen varía de 1 a 127. El ajuste predeterminado es 64.

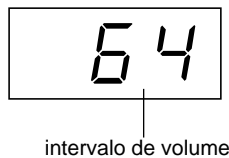

CONSEJO

1: volumen mínimo
127: volumen máximo

CONSEJO

El volumen de pulsación ajustado a FIXED será común para todos los sonidos.

CONSEJO

Si libera el botón [TOUCH], cambiará el tipo de pulsación. Si está cambiando el volumen presionando el botón [TOUCH], al pulsar el botón [TOUCH] no cambiará el tipo de pulsación. (El modo FIXED permanecerá seleccionado.)

Transposición – [TRANPOSE]

La función de transposición del Clavinova hace posible subir o bajar el tono del teclado entero en intervalos de semitonos para facilitar la interpretación en firmas de claves difíciles, y para hacer coincidir fácilmente el tono del teclado con el de un cantante u otros instrumentos. Por ejemplo, si ajusta la cantidad de transposición en "5", al tocar la tecla de Do suena el tono Fa. De esta manera, usted puede interpretar la canción como si estuviera en Do mayor, y el Clavinova realizará la transposición a la tonalidad de Fa.

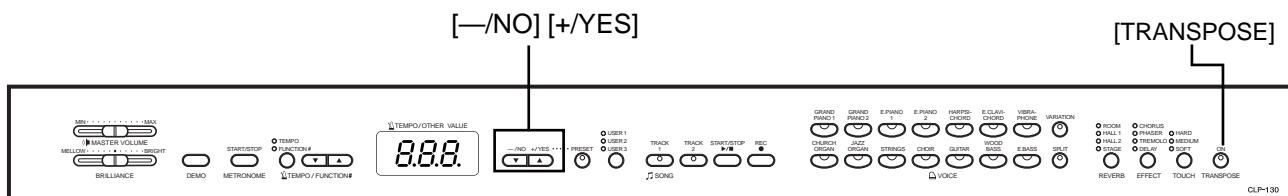

Procedimiento

Utilice los botones [-/NO] y [+YES] mientras mantiene presionado el botón [TRANPOSE] para transponer hacia arriba o hacia abajo (lo que sea necesario). La cantidad de transposición aparece en la pantalla de LED mientras se mantiene presionado el botón [TRANPOSE]. El ajuste de transposición predeterminado es "0".

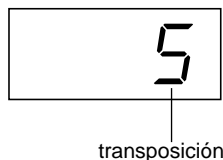

El indicador del botón [TRANPOSE] permanece encendido cuando esté seleccionado un ajuste de transposición distinto al "0". A continuación, cada vez que presione el botón [TRANPOSE] se activará o desactivará la función de transposición.

TERMINOLOGÍA

Transposición:

Cambiar la firma de clave de una canción. En el Clavinova, la transposición cambia el tono del teclado entero.

CONSEJO

El intervalo de transposición:

- 12:** -12 semitonos
(una octava más abajo)
- 0:** tono normal
- 12:** 12 semitonos
(una octava más arriba)

CONSEJO

Las notas por debajo del intervalo A1(LA1) C7(DO7) del CLP-130/120 suenan una octava más arriba o más abajo, respectivamente.

Combinación de dos sonidos (modo Dual)

Usted puede reproducir dos sonidos simultáneamente por todo el teclado. De esta forma, puede simular un dúo melódico o combinar dos sonidos similares para crear un sonido más fuerte.

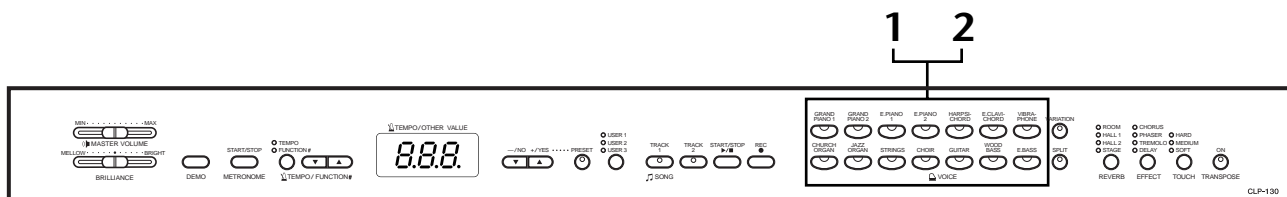

Procedimiento

1. Entre en modo dual.

Pulse dos botones de sonido simultáneamente, o pulse un botón de sonido mientras mantiene pulsado otro. Los indicadores de sonido de los dos sonidos seleccionados se encenderán cuando esté activo el modo Dual.

- En función de la prioridad de numeración de sonidos mostrada en el diagrama de la derecha, el número de sonido de valor inferior se designará como Sonido 1 (el otro sonido se designará como Sonido 2).

Prioridad de numeración de sonidos

1	2	3	4	5	6	7
GRAND PIANO 1	GRAND PIANO 2	E.PIANO 1	E.PIANO 2	HARPSI-CHORD	E.CLAVI-CHORD	VIBRA-PHONE
CHURCH ORGAN	JAZZ ORGAN	STRINGS	CHOIR	GUITAR	WOOD BASS	E.BASS
8	9	10	11	12	13	14

El modo Function del CLP-130/120 ofrece acceso a otras funciones del modo Dual, como el ajuste de equilibrio de volumen o el ajuste de octava (página 42). (Si no ajusta las funciones de modo Dual, se realizará de forma predeterminada el ajuste apropiado en cada sonido.)

2. Salga del modo dual y vuelva al modo de interpretación normal.

Para volver al modo normal de un solo sonido, presione cualquier selector de sonido individual.

NOTA (CLP-130)

Los modos Dual y Split (página 27) no se pueden activar simultáneamente.

CONSEJO

[VARIATION] en modo Dual (CLP-130)

El indicador del botón [VARIATION] se encenderá si la variación está activada para alguno de los sonidos either del modo Dual (o para los dos). Con el modo Dual activado, se puede utilizar el botón [VARIATION] para activar o desactivar la variación para los dos sonidos. Para activar o desactivar la variación para un solo sonido, mantenga presionado el botón de sonido para el otro sonido y presione el botón del sonido para el que desea cambiar la variación.

CONSEJO

[REVERB] en modo Dual

El tipo de reverberación asignado al Sonido 1 tendrá prioridad sobre el del otro sonido. (Si la reverberación está desactivada, estará activo el tipo reverberación del Sonido 2.) El ajuste de profundidad de reverberación a través de los botones de control del panel (es decir, presionando los botones [-/NO] o [+/YES] mientras se mantiene presionado el botón [REVERB]; vea la página 22) sólo se aplicará al Sonido 1.

CONSEJO

[EFFECT] en modo Dual

En función de las condiciones, un tipo de efecto podría tener prioridad sobre el otro. La profundidad se determinará en función del valor predeterminado de profundidad de la combinación de sonidos. Sin embargo, puede utilizar la función F3 (página 42) para ajustar el valor de profundidad para cada sonido que desee. El ajuste de profundidad del efecto a través de los botones de control del panel (es decir, presionando los botones [-/NO] o [+/YES] mientras se mantiene presionado el botón [EFFECT]; vea la página 22) sólo se aplicará al Sonido 1.

Dividir el teclado y tocar dos sonidos diferentes (modo Split) (CLP-130)

El modo Split permite reproducir dos sonidos diferentes en el teclado, uno con la mano izquierda y otro con la derecha. Por ejemplo, puede tocar en una parte un bajo con el sonido Wood Bass o Electric Bass con la mano izquierda y una melodía con la mano derecha.

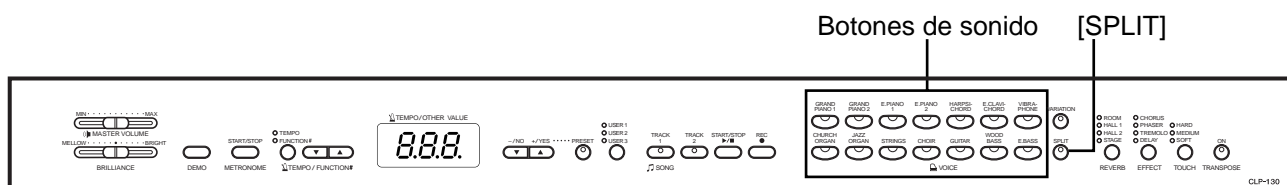

Procedimiento

1. Entrar en modo Split.

Presione el botón **[SPLIT]** para que se ilumine su indicador. La primera vez se seleccionará el ajuste predeterminado (**WOOD BASE**) como sonido de la izquierda.

El modo Function proporciona acceso a otras funciones del modo Split (página 43). (Si no ajusta las funciones de modo Split, se realizará de forma predeterminada el ajuste apropiado en cada sonido.)

2. Especifica el punto de división (la frontera entre la zona de la mano izquierda y la derecha).

También puede cambiar el punto de división a cualquier otra tecla presionándola mientras mantiene presionado el botón **[SPLIT]** (el nombre de la tecla de división aparece en la pantalla de LED, mientras se mantiene presionado el botón **[SPLIT]**).

Un ejemplo de pantalla de tecla de punto de división

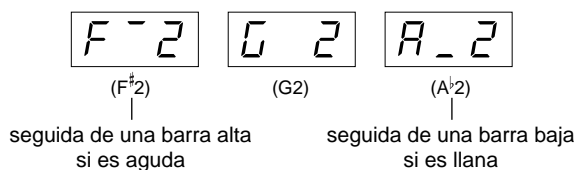

El punto de división está ajustado inicialmente a la tecla F#2, de manera predeterminada.

Si no tiene que cambiar el punto de división, pase por alto este procedimiento.

NOTA

No es posible activar simultáneamente los modos Dual (página 26) y Split (página 26).

CONSEJO

Se incluye una tecla específica de "punto de división" en la zona de la mano izquierda.

CONSEJO

También se puede ajustar el punto de división mediante la Función 4 (página 43).

3. Seleccione un sonido para la mano derecha.

Presione un botón de sonido.

4. Seleccione un sonido para la mano izquierda.

Pulse el botón de sonido correspondiente mientras mantiene pulsado el botón **[SPLIT]**. (El indicador del botón Left Voice (sonido izquierdo) se iluminará cuando se pulsa el botón **[SPLIT]**.)

Para activar o desactivar la variación para el sonido dividido, mantenga presionado el botón **[SPLIT]** y presione el botón **[VARIATION]** o el botón de sonido seleccionado actualmente.

5. Salga del modo de división y vuelva al modo de interpretación normal.

Presione el botón **[SPLIT]** para que se apague su indicador.

CONSEJO

[VARIATION] en modo Split

Puede activar o desactivar la variación para los sonidos del modo Split. Normalmente, el indicador del sonido de la derecha se ilumina en modo Split. Se puede utilizar **[VARIATION]** para activar o desactivar el sonido de la derecha cuando sea necesario. Sin embargo, mientras se mantiene presionado el botón **[SPLIT]**, se enciende el indicador del sonido de la izquierda. En este estado, el botón **[VARIATION]** activa o desactiva la variación para el sonido de la izquierda.

CONSEJO

[REVERB] en modo Split

El tipo de reverberación asignado al sonido de la derecha tendrá prioridad sobre el del otro sonido. (Si la reverberación está desactivada, estará activo el tipo reverberación del sonido de la izquierda.) El ajuste de profundidad de reverberación a través de los botones de control del panel (es decir, presionando los botones **[-/NO]** o **[+/YES]** mientras se mantiene presionado el botón **[REVERB]**; vea la página 22) sólo se aplicará al sonido de la derecha.

CONSEJO

[EFFECT] en modo Split

En función de las condiciones, un tipo de efecto tendrá prioridad sobre el otro. La profundidad se determinará en función del valor predeterminado de profundidad de la combinación de sonidos. Sin embargo, puede utilizar la función F4 (página 43) para cambiar el valor de profundidad para cada sonido que desee. El ajuste de profundidad de efecto a través de los botones de control del panel (es decir, presionando los botones **[-/NO]** o **[+/YES]** mientras se mantiene presionado el botón **[EFFECT]**; vea la) sólo se aplicará al sonido de la derecha.

Empleo del metrónomo

El Clavinova incorpora un metrónomo (un dispositivo que mantiene un tempo exacto) que resulta muy práctico para ensayar.

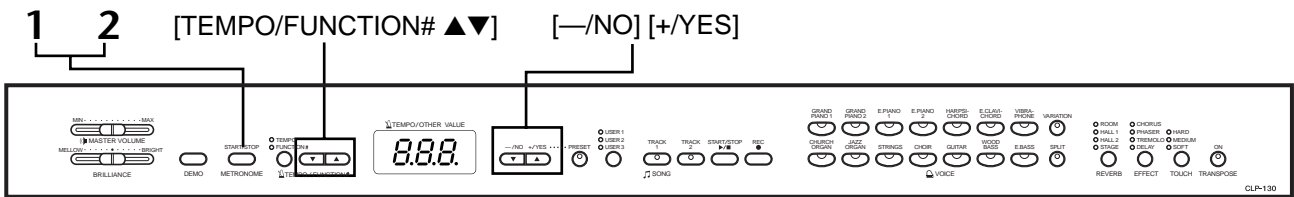

Procedimiento

1. Inicie el metrónomo.

El metrónomo se inicia al pulsar el botón **METRONOME [START/STOP]**.

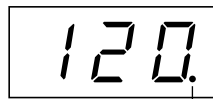

El indicador de tiempo parpadea con el tempo actual.

Ajuste del tempo

Se puede ajustar el tempo del metrónomo y la reproducción de grabaciones del usuario (la grabadora se describe en la siguiente sección) de 32 a 280 pasos por minuto mediante los botones **[TEMPO/FUNCTION# ▼, ▲]** (cuando el indicador **[TEMPO]** del botón **[TEMPO/FUNCTION# ▼, ▲]** esté encendido).

Ajustar la signatura de tiempo

La signatura de tiempo (el ritmo) del metrónomo puede establecerse mediante los botones **[-/NO]** y **[+/YES]** mientras se mantiene presionado el botón **METRONOME [START/STOP]**. Puede establecer el ritmo a 0, 2, 3, 4, 5 o 6. El ajuste actual se muestra en la pantalla de LED cuando se presiona el botón **METRONOME [START/STOP]**.



tiempo

2. Detener el metrónomo.

Para apagar el metrónomo, presione el botón **METRONOME [START/STOP]**.

CONSEJO

Si el indicador **[FUNCTION#]** del botón **[TEMPO/FUNCTION#]** está encendido, presione el botón **[TEMPO/FUNCTION#]** para encender el indicador **[TEMPO]**.

CONSEJO

El volumen del metrónomo puede ajustarse mediante la función **Metronome Volume** del modo **Function** (página 45).

Grabación de su interpretación

La capacidad de grabar y reproducir grabaciones en el teclado del CLP-130/120 puede resultar una ayuda práctica efectiva. Por ejemplo, puede grabar sólo la parte de la mano izquierda y después practicar la parte de mano derecha mientras reproduce la parte de la mano izquierda grabada. O bien, como puede grabar dos pistas por separado, puede grabar por separado la parte de la mano izquierda y la parte de la mano derecha, o grabar las dos partes de un dúo y escuchar cómo suenan cuando se reproducen. Con el grabador de canciones de dos pistas del CLP-130/120 podrá grabar hasta tres canciones de usuario (una canción de usuario en el CLP-120).

CONSEJO

Puede grabar su interpretación (datos de audio) en una grabadora de cassette u otro dispositivo de grabación por medio del conector AUX OUT (página 50).

TERMINOLOGÍA

Grabar frente a guardar:

El formato de los datos de interpretación grabados en una cinta de cassette difiere del de los datos grabados en el Clavinova. Una cinta de cassette graba señales de audio. El Clavinova "guarda" información sobre el tiempo de las notas, los sonidos y un valor de tempo, pero no señales de audio. Cuando reproduce canciones grabadas, el Clavinova produce un sonido basado en la información guardada. Por lo tanto, la grabación en el Clavinova podría denominarse con más exactitud "guardar información". Sin embargo, en este manual se utiliza a menudo el término "grabación" porque parece que tiene más sentido.

Grabar en [TRACK1]

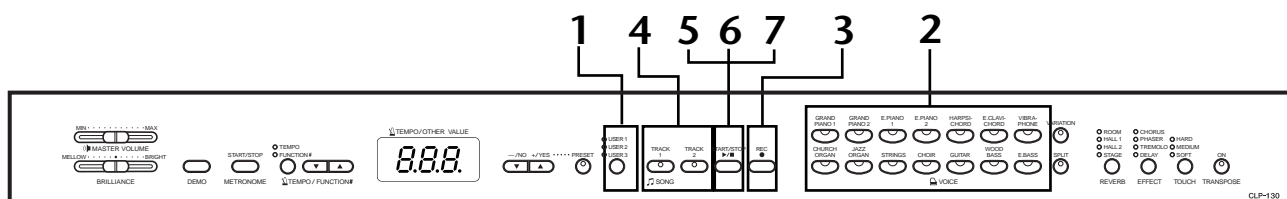

Procedimiento

⚠ ATENCIÓN

Notas sobre la grabación

Todos los datos de la grabadora de interpretaciones del usuario se conservarán en la memoria durante una semana aproximadamente después de apagar la alimentación. Si desea conservar los datos grabados durante períodos de tiempo más largos, encienda la alimentación durante algunos minutos al menos una vez por semana.

También es posible almacenar los datos en un dispositivo de almacenamiento externo MIDI, como el archivador de datos MIDI Yamaha MDF3 mediante la función Bulk Data Dump descrita en la página 47.

1. Seleccionar una canción para grabar. (CLP-130)

Presione el botón [USER 1/2/3] para seleccionar una canción para grabarla. Se encenderá el indicador de la canción seleccionada. (No hay ninguna canción seleccionada si ninguno de los indicadores está encendido.)

2. Realice todos los ajustes iniciales.

Antes de iniciar la grabación, seleccione el sonido que desee grabar (o los sonidos que va a utilizar en el modo Dual o Split). Haga también los demás ajustes que desee (tempo, reverberación, etc.). Es posible que también desee ajustar el volumen. También puede ajustar el volumen de reproducción mediante [MASTER VOLUME].

NOTA (CLP-130)

Cuando la unidad está en modo Demo Song, no se puede utilizar el botón [USER 1/2/3] para seleccionar una canción.

NOTA

Cuando la unidad está en modo Demo Song o Preset Song, no se puede activar el modo Record.

NOTA

Para evitar que se borren datos de la pista:

CLP-130

Si la pista contiene datos, su indicador se iluminará en verde cuando se pulsa el botón [USER 1/2/3]. Tenga en cuenta que al grabar datos nuevos en esta pista se borrarán los que tenga.

CLP-120

Pulse el botón [TRACK 1/2]. Si el indicador se ilumina en verde, la pista ya tiene datos. Tenga en cuenta que se borrarán los datos que tenga si graba datos nuevos en ella.

3. Activar el modo Record Ready.

Presione el botón **[REC]** para activar el modo Record Ready. La grabación aún no ha empezado realmente.

El indicador de **[TRACK1]** o **[TRACK2]** parpadeará en rojo.

Se mostrará en la pantalla de LED la cantidad aproximada de memoria disponible para grabar en kilobytes, y el punto del extremo derecho de la pantalla LED parpadeará en el ajuste actual del tempo de METRONOME.

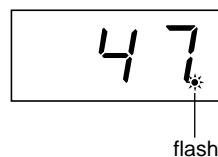

Se puede desactivar el modo Record Ready antes de grabar; para ello, hay que presionar el botón **[REC]** otra vez.

4. Seleccione la pista de grabación.

Cuando se activa el modo Record en el paso anterior, se seleccionará automáticamente la última pista grabada para la grabación y se encenderá una luz roja en su indicador (el indicador de botón **[TRACK1]** o **[TRACK2]**). Si desea grabar en una pista diferente, presione el botón de pista apropiado de forma que el indicador emita una luz roja.

5. Iniciar la grabación.

La grabación se iniciará automáticamente en cuanto toque una nota en el teclado o presione el botón **SONG [START/STOP]**. El número actual de compás se indica en la pantalla durante la grabación.



6. Detener la grabación.

Presione el botón **[REC]** o **SONG [START/STOP]** para detener la grabación. El indicador de la pista grabada emitirá una luz verde para indicar que ahora contiene datos. (El modo de grabación queda desactivado automáticamente).

7. Reproduzca la interpretación grabada.

Pulse el botón **SONG [START/STOP]** para reproducir la interpretación grabada. Para detener la reproducción en mitad de una canción, presione el botón **SONG [START/STOP]**.

NOTA

La cantidad de memoria disponible para grabar:

Este valor en KiloBytes (una unidad utilizada para la medida de datos) indica cuánto espacio permanece disponible para grabar en el Clavinova. Puede grabar como máximo 9.400 notas en el CLP-130/120, en función del uso del pedal y de otros factores.

CONSEJO (CLP-130)

Si una canción del usuario (**[USER 1/2/3]**) no está seleccionada (la luz no está encendida), al presionar el botón **[REC]** se seleccionará la pista **[TRACK1]** de la canción **[USER 1]** y se activará el modo Record Ready.

En este momento, se activará la reproducción de **[TRACK2]** si la pista contiene datos.

CONSEJO

Si el metrónomo estaba activado cuando se inició la grabación, podrá registrar tiempo en el metrónomo mientras graba, pero no se grabará el sonido del metrónomo.

CONSEJO

Para obtener más información sobre la grabación, vea la página 33.

CONSEJO

Se puede asignar el pedal izquierdo para iniciar y detener la grabación mediante la función "Left Pedal Mode" descrita en la página 44.

NOTA

El indicador de pista de grabación empezará a parpadear cuando la memoria de la grabadora esté casi llena. Si la memoria se llenara durante la grabación, se mostrará "FUL" en pantalla y se detendrá automáticamente la grabación. (Se conservarán todos los datos grabados hasta ese momento.)

NOTA

Si presiona el botón **SONG [START/STOP]** para empezar a grabar, y después vuelve a presionarlo para detener la grabación, se borrarán todos los datos grabados previamente en la pista seleccionada.

Regrabación TRACK1

En esta sección se explica cómo volver a grabar en caso de que su interpretación no haya sido satisfactoria.

1. Seleccione uno o varios sonidos (y otros ajustes) para grabar, si es necesario.

Repita el paso 1 de la página página 30 si desea cambiar los ajustes anteriores.

2. Reactivar el modo Record Ready.

Presione de nuevo el botón [REC].

El indicador de la pista seleccionada parpadea en rojo.

Para volver a grabar, siga el procedimiento del Paso 5 en la página 31.

CONSEJO

Si desea cambiar el tempo, la sintonía, el tipo de reverberación o el tipo de efecto al volver a grabar una pista o al grabar en otra pista, hágalo después de entrar en el modo Record Ready (listo para grabar) (paso 3).

NOTA

No puede regrabar en la mitad de una canción.

Grabar en [TRACK2]

Esta sección explica cómo grabar otra parte en la segunda pista.

1. Seleccione uno o varios sonidos (y otros ajustes) para grabar.

Seleccione uno o varios sonidos para grabar. Seleccione otros ajustes, si es necesario.

2. Reactive el modo Record Ready.

Presione de nuevo el botón [REC].

El indicador de la pista seleccionada parpadeará en rojo.

3. Seleccione una pista de grabación.

Seleccione una pista que no haya utilizado aún para grabar. El indicador de la pista seleccionada se encenderá con luz de color rojo. (El indicador de una pista que contenga datos grabados previamente emitirá luz verde.)

Puede grabar nuevos sonidos y notas en cada sesión mientras escucha la pista grabada.

Para volver a grabar, siga el procedimiento del Paso 5 en la página 31.

CONSEJO

Si desea cambiar el tempo, la signatura de tiempo, el tipo de reverberación o el tipo de efecto al regrabar una pista o al grabar en otra pista, hágalo después de pasar al modo Record Ready (paso 3).

NOTA

Si no desea oír la pista grabada previamente mientras graba (por ejemplo, cuando desea grabar una canción distinta de la grabada en la pista anterior), presione el botón de reproducción de pista antes de presionar el botón [REC] (paso 2, arriba) para que se apague este indicador.

La grabadora de canciones del usuario registra los siguientes datos:

Además de las notas y sonidos, también se graban otros datos.

Estos datos son "Pistas individuales" y "Canción completa". Vea abajo.

Pistas individuales

- Notas tocadas
- Selección de sonidos
- [VARIATION] ON/OFF (CLP-130)
- Pedal (fuerte/suave/sostenido)
- [REVERB] profundidad
- [EFFECT] profundidad
- Sonidos en modo Dual
- Equilibrio Dual (F3)
- Desintonización dual (F3)
- Cambio de octava dual (F3)
- Sonidos en modo Split (CLP-130)
- Equilibrio en modo Split (F4: CLP-130)
- Cambio de octava dual (F4:CLP-130)

Canción completa

- Tempo
- Signatura de tiempo (ritmo)
- [REVERB] tipo (OFF incluido)
- [EFFECT] tipo (OFF incluido)

Cambiar los Ajustes iniciales

(datos grabados al principio de la canción)

Los ajustes iniciales (datos grabados al principio de una canción) pueden modificarse después de la grabación. Por ejemplo, después de grabar puede cambiar el sonido para crear un ambiente o ajustar el tempo de la canción a su gusto.

Puede modificar los siguientes ajustes iniciales.

Pistas individuales

- Selección de sonidos
- [VARIATION] ON/OFF (CLP-130)
- [REVERB] profundidad
- [EFFECT] profundidad
- Sonidos en modo Dual
- Split mode voces (CLP-130)

Canción completa

- Tempo
- Signatura de tiempo (ritmo)
- [REVERB] tipo (OFF incluido)
- [EFFECT] tipo (OFF incluido)

1. Active el modo Record y seleccione una pista para cambiar los ajustes iniciales.

El indicador emite luz roja. (Los datos compartidos por las dos pistas pueden modificarse en cada una de las pistas.)

2. Cambie los ajustes mediante los controles del panel.

Por ejemplo, si desea cambiar el sonido grabado de [E. PIANO 1] a [E. PIANO 2], presione el botón [E. PIANO 2].

Tenga cuidado para no presionar el botón **SONG [START/STOP]** o una tecla del teclado, ya que se iniciaría la grabación y se borrarían todos los datos grabados previamente en la pista seleccionada.

3. Presione el botón [REC] para salir del modo Record.

Tenga cuidado para no presionar el botón **SONG [START/STOP]** o una tecla del teclado, ya que se iniciaría la grabación y se borrarían todos los datos grabados previamente en la pista seleccionada.

NOTA

Puede cancelar los cambios realizados en los ajustes iniciales seleccionando una pista diferente después del Paso 2, y después salir del modo Record durante el Paso 3 sin presionar el botón [REC]. (Los cambios realizados en los datos compartidos por las dos pistas también se cancelan.)

Reproducir canciones grabadas

Puede reproducir canciones grabadas mediante la función Record (páginas 30–34). Puede tocar también en el teclado durante la reproducción.

NOTA

Los datos de la canción no se transmiten mediante los conectores MIDI.

Reproducir una canción

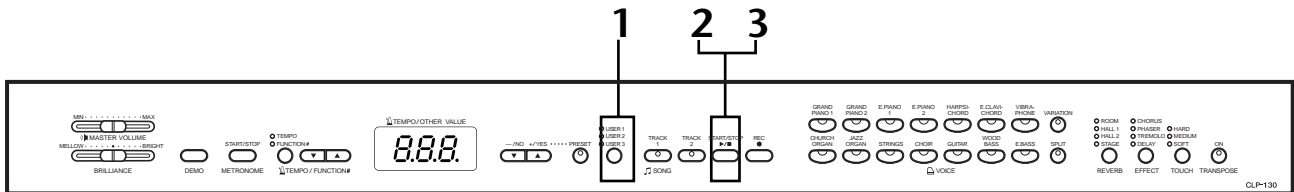

Procedimiento

1. Seleccione la canción deseada. (CLP-130)

Presione el botón [USER 1/2/3] para seleccionar una canción para grabarla. Se encenderá el indicador de la canción seleccionada. (No hay ninguna canción seleccionada si ninguno de los indicadores está encendido.)

2. Comience la reproducción.

Presione el botón SONG [START/STOP].
El número actual de compás se indica en la pantalla durante la reproducción.



- Puede tocar en el teclado mientras el Clavinova está reproduciendo una canción. También puede tocar las notas con un sonido distinto del de reproducción seleccionando un sonido en el panel.

Ajuste del volumen

Utilice el control [MASTER VOLUME] para ajustar el volumen.

Ajuste del tempo

Puede utilizar los botones [TEMPO/FUNCTION# ▼, ▲] para ajustar el tempo de reproducción antes o durante de la reproducción. El tempo inicial (el tempo original de la canción) se ajusta cuando se presionan los botones [▼] y [▲] simultáneamente.

3. Se detendrá la reproducción.

Cuando finaliza la reproducción, el Clavinova se para automáticamente y localiza el principio de la canción. Para detener la reproducción en mitad de una canción, presione el botón SONG [START/STOP].

NOTA (CLP-130)

Cuando la unidad está en modo Demo Song, no puede utilizar el botón [USER 1/2/3] para seleccionar una canción.

NOTA

Cuando la unidad está en el modo Demo Song (canción de demostración) o Preset Song (canción preseleccionada), no puede reproducir canciones grabadas.

NOTA

Los indicadores de pista no se iluminarán automáticamente en verde cuando está enchufado el CLP-120, aunque el grabador de canciones contenga datos. Asegúrese de que pulsa los botones de pista antes de empezar la reproducción.

NOTA

No se puede iniciar la grabación cuando la grabadora no contiene datos.

CONSEJO

También puede disfrutar tocando duetos, grabando una parte de un dueto o una canción para dos pianos, y después reproduciendo la otra parte mientras se reproduce la parte grabada.

CONSEJO

Si se utiliza el metrónomo durante la grabación, se detendrá automáticamente cuando se detenga la grabación.

CONSEJO

Si se modifica el tipo REVERB a través de los controles del panel durante la reproducción, cambiarán los efectos de efectos de teclado y de reverberación.

CONSEJO

Si se modifica el tipo EFFECT a través de los controles del panel durante la reproducción, se podrá desactivar el efecto de reproducción en algunos casos.

Funciones de reproducción útiles

Activación y desactivación de la reproducción de pistas

Al seleccionar una canción del Clavinova, los indicadores de las pistas que contienen datos ([TRACK1], [TRACK2] o los dos) emitirán una luz verde. Durante la reproducción o parada del Clavinova, la presión de estos botones de pista apaga los indicadores y los datos de estas pistas no se tocarán. Al presionar los botones de pista, la reproducción se activa y se desactiva.

Inicio automático de la reproducción al comenzar a tocar en el teclado (Synchro Start) (Inicio sincronizado)

Puede comenzar la reproducción tan pronto como empiece a tocar en el teclado.

Esta función se denomina "Synchro Start".

Para activar la función Synchro Start, presione el botón **SONG [START/STOP]** mientras presiona el botón de una parte activa.

El punto del extremo derecho de la pantalla parpadeará con el tiempo actual.

(Repita la operación anterior para desactivar la función Synchro Start.)

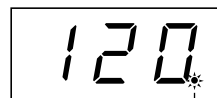

Flash

La reproducción se iniciará en cuanto empiece a tocar el teclado.

Esta función resulta útil cuando se quiere hacer coincidir el tiempo del principio de la reproducción con el principio de su propia interpretación.

Asignación de la función START/PAUSE (Inicio/Pausa) al pedal de la izquierda

También se puede asignar el pedal izquierdo para iniciar o detener la reproducción de una canción mediante "Pedal Start/Stop" (página 44).

Esto es conveniente para iniciar la reproducción de la parte grabada en cualquier punto después de que haya empezado a tocar.

CONSEJO

Las partes pueden activarse o desactivarse antes o durante la reproducción.

Si se desactivan las dos pistas del CLP-120, no se iniciará la reproducción (o se detendrá la reproducción).

CONSEJO

Puede ajustar el volumen de una parte de una de las "50 Grandes canciones para piano" para que la reproducción esté desactivada (páginas 18, 45). Durante la reproducción de la grabadora, el volumen de una pista desactivada será siempre "0".

NOTA

Si presiona el botón **SONG [START/STOP]** mientras mantiene presionado un botón de pista que está desactivado, se activa la reproducción de pista y se coloca la función Synchro Start en modo de espera.

TERMINOLOGÍA

Synchro:

Sincrónico, que ocurre a la vez

Ajustes detallados – [FUNCTION]

Puede establecer varios parámetros para aprovechar al máximo las funciones del Clavinova, como la afinación del tono, la selección de un sonido para el metrónomo, la repetición de la reproducción, etc.

Están disponibles los parámetros siguientes.

El CLP-130 tiene nueve funciones principales y CLP-120 tiene ocho.

Algunas de estas funciones tienen varios submodos.

Lista de parámetros

Función	Submodo	CLP-130	CLP-120	Página de referencia
Afinación precisa del tono	—	F1	F1	40
Selección de una escala	Escala	F2.1	F2.1	41
	Nota base	F2.2	F2.2	41
Funciones en modo Dual	Equilibrio en modo dual	F3.1	F3.1	42
	Desintonización en modo dual	F3.2	F3.2	42
	Cambio de octava en Sonido 1	F3.3	F3.3	42
	Cambio de octava en Sonido 2	F3.4	F3.4	42
	Profundidad del efecto del Sonido 1	F3.5	F3.5	42
	Profundidad del efecto del Sonido 2	F3.6	F3.6	42
	Restablecer	F3.7	F3.7	42
Funciones en modo Split	Punto de división	F4.1	—	43
	Equilibrio en el modo Split	F4.2	—	43
	Cambio de octava en el sonido derecho	F4.3	—	43
	Cambio de octava en el sonido izquierdo	F4.4	—	43
	Profundidad del efecto del sonido derecho	F4.5	—	43
	Profundidad del efecto del sonido izquierdo	F4.6	—	43
	Margen del pedal fuerte	F4.7	—	43
	Restablecer	F4.8	—	43
Otras funciones	Modo del pedal izquierdo	F5.1	F4.1	44
	Profundidad del efecto del pedal suave	F5.2	F4.2	44
	Profundidad de la muestra de sostenido	F5.3	—	44
	Volumen de muestra con teclas desactivadas	F5.4	—	44
Volumen del metrónomo	—	F6	F5	45
Volumen predeterminado para cancelar la parte de la canción	—	F7	F6	45
Funciones MIDI	Selección de canales de transmisión MIDI	F8.1	F7.1	45
	Selección de canales de recepción MIDI	F8.2	F7.2	46
	Control local ON/OFF	F8.3	F7.3	46
	Cambio de programa ON/OFF	F8.4	F7.4	46
	Cambio de control ON/OFF	F8.5	F7.5	46
	Transposición de la transmisión MIDI	F8.6	F7.6	47
	Transmisión de datos de estado y de panel	F8.7	F7.7	47
	Transmisión de datos por lotes	F8.8	F7.8	47
Funciones de copia de seguridad	Sonido	F9.1	F8.1	48
	MIDI	F9.2	F8.2	48
	Afinación	F9.3	F8.3	48
	Otros	F9.4	F8.4	48

Procedimiento básico en el modo Function

Siga los pasos siguientes para utilizar las funciones.

(Si se pierde mientras utiliza una función, vuelva a esta página y lea el procedimiento básico.)

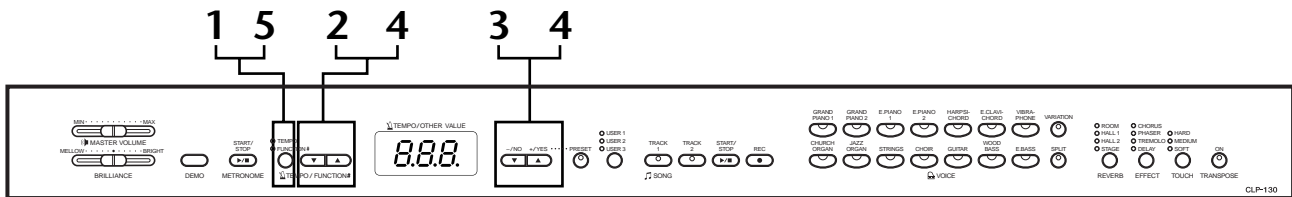

Procedimiento

1. Active el modo Function.

Presione el botón [TEMPO/FUNCTION#] para que se encienda su indicador [FUNCTION#].

[F*#] aparecerá en la pantalla. (La indicación de "F*#" varía en función del estado de la unidad y del uso.)

2. Seleccione una función.

Utilice los botones [TEMPO/FUNCTION# ▼, ▲] para seleccionar la función deseada de F1–F9 (CLP-130) / F1–F8 (CLP-120).

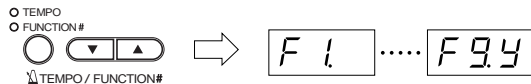

3. Utilice los botones [–/NO] [+/YES].

Si la función no incluye submodos, empiece a ajustar los parámetros.

Si la función incluye submodos, presione el botón [+/YES] una vez para entrar en el submodo respectivo.

4. Opere la función que desee mediante el uso de los dos botones siguientes.

- ① [TEMPO/FUNCTION# ▼, ▲]
Seleccione la función o el submodo deseado.
- ② [–/NO] o [+/YES]
Después de seleccionar la función o el submodo deseado, active ON/OFF, seleccione el tipo o cambie el valor, en consonancia.
Según cuál sea el ajuste, puede llamarse al ajuste predeterminado (que se utiliza cuando enchufa por primera vez el Clavinova) presionando los botones [–/NO] y [+/YES] a la vez.

NOTA

No es posible seleccionar funciones durante el modo de canción predefinida o de demostración ni cuando está en funcionamiento el grabador de canciones del usuario.

NOTA

Para cancelar la función en el paso 2, 3 ó 4, presione el botón [TEMPO/FUNCTION# ▼, ▲] en cualquier momento para salir del modo Function.

CONSEJO

Después de seleccionar la función, se mostrará el ajuste actual cuando se presione por primera vez el botón [–/NO] o [+/YES].

Ejemplo de funcionamiento 1 (F1. Afinar el tono)

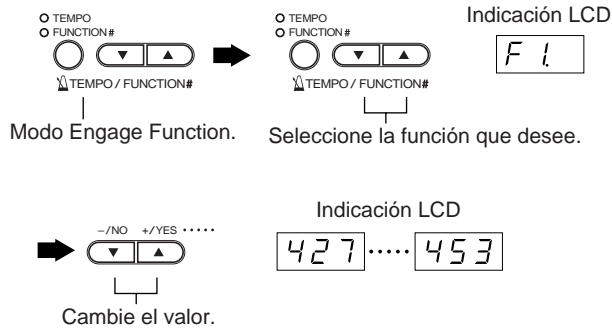

Ejemplo de funcionamiento 2 (F3.1 "Equilibrio en modo dual")

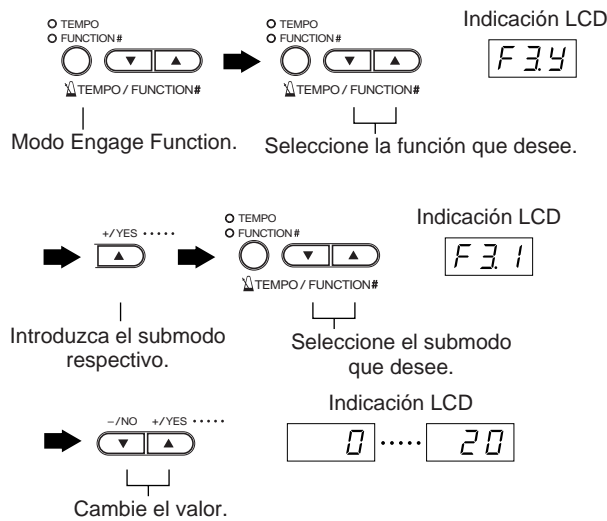

5. Realice lo siguiente cuando termine de utilizar la función.

Para salir del modo Function, presione el botón [TEMPO/FUNCTION#] para que se encienda el indicador [TEMPO].

Acerca de las funciones

F1. Afinar el tono

Puede afinar el tono para todo el instrumento. Esta función es útil cuando se toca el Clavinova con otros instrumentos o con música del CD.

1. Active el modo Function y seleccione **[F1]**.
2. Utilice los botones **[-/NO]** y **[+/YES]** para bajar o subir el tono de la tecla A3 en incrementos de 0,2 Hz aproximadamente.

[427].....[440].....[453]

Los décimos de hercio se indican en la pantalla LED mediante la aparición y posición de uno o dos puntos, como en el ejemplo siguiente:

Pantalla	Valor
[440]	440,0
[4.40]	440,2
[44.0]	440,4
[440.]	440,6
[4.40.]	440,8

Gama de ajustes:

427,0–453,0 (Hz)

Ajuste normal:

440,0 (Hz)

TERMINOLOGÍA

Hz (hercio):

Esta unidad de medida se refiere a la frecuencia de un sonido y representa el número de veces que una onda de sonido vibra en un segundo.

CONSEJO

También puede utilizar el teclado para ajustar el tono (en cualquier modo distinto al modo Function).

Para subir el tono (en incrementos de 0,2Hz aproximadamente): Mantenga presionadas las teclas A-1 y B-1 (dos teclas blancas en el extremo de la izquierda) simultáneamente y presione cualquier tecla entre C3 y B3.

Para bajar el tono (en incrementos de 0,2Hz aproximadamente): Mantenga presionadas las teclas A-1 y A⁺-1 (una tecla blanca y una negra en el extremo de la izquierda) simultáneamente y presione cualquier tecla entre C3 y B3.

Para restablecer el tono estándar: Mantenga presionadas las teclas A-1, A⁺-1 y B-1 (dos teclas blancas y una negra en el extremo de la izquierda) simultáneamente y presione cualquier tecla entre C3 y B3.

- Consulte "Nombres de los componentes" en la página 14 para obtener información acerca de las teclas y la asignación de nombres de tecla.

(Durante el procedimiento descrito anteriormente, la pantalla indica un valor en Hz **<[427]...[453]>**. Tras finalizar el procedimiento, la pantalla vuelve a la indicación anterior.)

CONSEJO

También puede afinar en incrementos de 1Hz aproximadamente (en cualquier modo distinto al modo Function).

Para subir o bajar el tono, respectivamente, en incrementos de 1 Hz aproximadamente: Mantenga presionadas las teclas A-1 y A⁺-1 (una tecla blanca y una negra en el extremo de la izquierda) o las teclas A-1 y B-1 (dos teclas blancas en el extremo de la izquierda) simultáneamente y presione el botón **[-/NO]** o **[+/YES]**.

Para restablecer el tono estándar: Mantenga presionadas las teclas A-1 y A⁺-1 (una tecla blanca y una negra en el extremo de la izquierda) o las teclas A-1 y B-1 (dos teclas blancas en el extremo de la izquierda) simultáneamente y presione los botones **[-/NO]** **[+/YES]** simultáneamente.

(Durante el procedimiento descrito anteriormente, la pantalla indica un valor en Hz **<[427]...[453]>**. Después del procedimiento, la pantalla vuelve a la indicación anterior.)

F2. Selección de una escala

Puede seleccionar varias escalas. Equal Temperament es la escala de afinación contemporánea más común para pianos. No obstante, a lo largo de la historia ha habido muchas otras escalas, muchas de las cuales sirven de base para determinados géneros musicales. Puede disfrutar de estas afinaciones con el Clavinova.

Equal

Una octava se divide en doce intervalos iguales. Actualmente es la escala de afinación de pianos más popular.

PureMajor/PureMinor

Basados en sobretonos naturales, tres acordes principales que utilicen estas escalas producen un sonido bello y puro. A veces se utilizan para partes de coros.

Pythagorean

Esta escala, diseñada por el filósofo griego Pitágoras, se basa en el intervalo de un quinto perfecto. En el tercero la frecuencia es ligeramente superior, pero el cuarto y el quinto son bellos y adecuados para algunas entradas.

MeanTone

Esta escala es una mejora de la de Pitágoras porque se ha eliminado la mayor frecuencia del tercer tono. Esta escala se hizo popular entre finales del siglo XVI y finales del siglo XVIII y fue utilizada por Handel.

WerckMeister/KirnBerger

Estas escalas combinan la temperada y la pitagórica de formas diferentes. Con estas escalas, la modulación cambia la impresión y el sonido de las canciones. Se utilizaban a menudo en la época de Bach y Beethoven. También se utilizan ahora a menudo para reproducir la música de esa época en los clavicémbalos.

1. Active el modo Function y seleccione **F24**.

2. Pulse el botón **[+/YES]** para entrar en el submodo de la función de escala, después utilice los botones **[TEMPO/FUNCTION# ▼, ▲]** para seleccionar el submodo deseado. Utilice los botones **[-/NO]** y **[+/YES]** para seleccionar el número del ajuste que desee.

Submodo

F21 Escala

Gama de ajustes: 1: Equal Temperament (Escala temperada)
2: Pure Major
3: Pure Minor
4: Pythagorean
5: Mean Tone
6: Werckmeister
7: Kirnberger

Ajuste normal: 1: Equal Temperament (Escala temperada)

F22 Nota base

Si selecciona una escala distinta a Equal Temperament, debe especificar la raíz. (Puede especificar la nota raíz mientras Equal Temperament está seleccionada, pero no tendrá ningún efecto. El ajuste de la nota base surte efecto en todas las escalas excepto Equal Temperament.)

Gama de ajustes: C, C[♯], D, E^b, E, F, F[♯], G, A^b, A, B^b, B

Ajuste normal: C

- Ejemplo de indicación de raíz

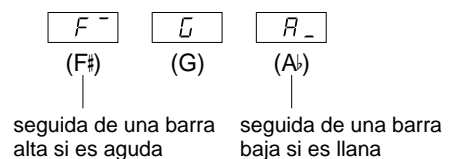

F3. Funciones en modo Dual

Puede ajustar diversos parámetros en el modo Dual para optimizar los ajustes de las canciones que toca; por ejemplo, el ajuste de volumen entre dos sonidos.

Los ajustes de las funciones en modo Dual se establecen de forma individual para cada combinación de sonidos.

1. Seleccione los sonidos en modo Dual, active el modo Function y seleccione **F34**.
2. Pulse el botón **[+/YES]** para entrar en el submodo de la función de modo dual, después utilice los botones **[TEMPO/FUNCTION# ▼, ▲]** para seleccionar el submodo deseado. Presione el botón **[-/NO] [+/YES]** para asignar valores.

NOTA

Si no está activado el modo Dual, aparecerá **F3-** en lugar de **F34** y no podrá seleccionar las funciones en modo Dual. Puede pasar del modo Function al modo Dual.

Submodo

F31 Equilibrio en modo dual

Gama de ajustes: 0 – 20 (El ajuste "10" produce un equilibrio entre los dos sonidos del modo Dual. Los ajustes por debajo de "10" aumentan el volumen del Sonido 2 con respecto al Sonido 1, y los ajustes por encima de "10" aumentan el volumen del Sonido 1 con respecto al Sonido 2.)

Ajuste normal: Diferente para cada combinación de sonidos.

Puede establecer un sonido como sonido principal y otro como sonido mixto más suave.

F32 Desintonización en modo dual

Gama de ajustes: -10 – 0 – 10 (con valores positivos, el tono del Sonido 1 se eleva y el tono del Sonido 2 se reduce. Con valores negativos, el tono del Sonido 1 se reduce y el tono del Sonido 2 se eleva).

CONSEJO

La gama de ajustes disponibles es más amplia en la gama inferior (± 60 centésimas para A-1), y más reducida en la gama superior (± 5 centésimas para C7). (100 centésimas equivalen a un semitono.)

Ajuste normal: Diferente para cada combinación de sonidos.

Desintonice el Sonido 1 y el Sonido 2 en modo Dual para crear un sonido más espeso.

F33 Cambio de octava en Sonido 1

F34 Cambio de octava en Sonido 2

Gama de ajustes: -1, 0, 1

Ajuste normal: Diferente para cada combinación de sonidos.

Puede subir o bajar una octava el tono del Sonido 1 y el Sonido 2 de forma independiente. Según los sonidos que se combinen en el modo Dual, la combinación puede sonar mejor si se sube o baja una octava en uno de los sonidos.

F35 Profundidad del efecto del Sonido 1

F36 Profundidad del efecto del Sonido 2

Gama de ajustes: 0 – 20

Ajuste normal: Diferente para cada combinación de sonidos.

Estas funciones permiten establecer de forma individual la profundidad del efecto de los Sonidos 1 y 2 en modo Dual. (Los ajustes de la profundidad del efecto no pueden cambiarse a menos que **[EFFECT]** esté en posición ON. Es necesario salir del modo Function para poder establecer **[EFFECT]** en posición ON.)

- "Sonido 1" y "Sonido 2" se describen en la página 26.

F37 Restablecer

Esta función restablece los valores predeterminados de todas las funciones del modo Dual. Presione el botón **[+/YES]** para restablecer los valores.

CONSEJO

ATAJO:

Para pasar directamente a las funciones del modo Dual **F3*** presione el botón **[TEMPO/FUNCTION#]** a la vez que mantiene presionados los dos selectores de sonido del modo Dual.

Para salir del modo Function, deberá presionar el botón **[TEMPO/FUNCTION#]** para que se encienda el indicador TEMPO.

F4. (CLP-130) Funciones del modo Split

Este menú le permite realizar diversos ajustes detallados en el modo Split.

Al cambiar el punto de división u otro ajuste, puede optimizar los ajustes de las canciones que toca.

Puede realizar estos ajustes en cada combinación de sonidos de forma individual.

1. Seleccione los sonidos en modo Split, active el modo Function y seleccione **F44**.
2. Pulse el botón **[+/YES]** para entrar en el submodo de la función de modo Split, después utilice los botones **[TEMPO/FUNCTION# ▼, ▲]** para seleccionar el submodo deseado. Presione el botón **[-/NO] [+/YES]** para asignar valores.

NOTA

Si no está activado el modo Split, aparecerá **F4-** en lugar de **F44** y no podrá seleccionar las funciones en modo Split. Tenga en cuenta además que debe salir del modo Function para poder activar el modo Split.

Submodo

F41 Punto de división

Gama de ajustes: Todo el teclado

Ajuste normal: F#2

Establezca el punto en el teclado que separa las secciones derecha e izquierda (punto de división).

La tecla presionada se incluye en la gama izquierda.

- En lugar de presionar los botones **[-/NO] [+/YES]**, puede activar el punto de división presionando la tecla apropiada en el teclado.
- Si no está activado el modo Function, puede cambiar el punto de división a cualquier otra tecla. Para ello, presione la tecla mientras mantiene presionado el botón **[SPLIT]** (página 27).
- Ejemplo de una indicación de nombre de tecla de un punto de división

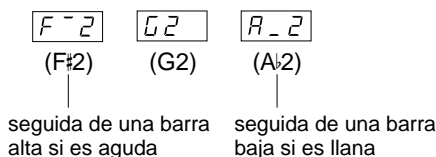

F42 Equilibrio en el modo Split

Gama de ajustes: 0 – 20 (El ajuste "10" produce un equilibrio entre los dos sonidos del modo Split. Los ajustes por debajo de "10" aumentan el volumen del sonido izquierdo con respecto al sonido derecho, y los ajustes por encima de "10" aumentan el volumen del sonido derecho con respecto al sonido izquierdo.)

Ajuste normal: Diferente para cada combinación de sonidos.

El nivel de volumen de los dos sonidos combinados en modo Split pueden ajustarse según sea necesario.

F43 Cambio de octava en el sonido derecho

F44 Cambio de octava en el sonido izquierdo

Gama de ajustes: -1, 0, 1

Ajuste normal: Diferente para cada combinación de sonidos.

Puede subir o bajar una octava el tono del Sonido

derecho y el Sonido izquierdo de forma independiente.

Realice un ajuste según la gama de notas de las canciones que toca.

F45 Profundidad del efecto del sonido derecho

F46 Profundidad del efecto del sonido izquierdo

Gama de ajustes: 0 – 20

Ajuste normal: Diferente para cada combinación de sonidos.

Estas funciones permiten establecer de forma individual la profundidad del efecto de los sonidos derechos e izquierdos en modo Split.

Los ajustes de la profundidad del efecto no pueden cambiarse a menos que **[EFFECT]** esté en posición ON.

Debe salir del modo Function para poder establecer **[EFFECT]** en posición ON.

F47 Margen del pedal fuerte

Gama de ajustes: ALL (par ambos sonidos) 1
(para el sonido derecho) 2
(para el sonido izquierdo)

Ajuste normal: ALL

La función Margen del pedal fuerte determina si el pedal fuerte afecta al sonido derecho, al sonido izquierdo o a ambos en el modo Split.

F48 Restablecer

Esta función restablece los valores predeterminados de todas las funciones del modo Split. Presione el botón **[+/YES]** para restablecer los valores.

CONSEJO

ATAJO:

Para pasar directamente a las funciones del modo Split **F48** presione el botón **[TEMPO/FUNCTION#]** a la vez que mantiene presionado el botón **[SPLIT]**.

Para salir del modo Function, deberá presionar el botón **[TEMPO/FUNCTION#]** para que se encienda el indicador TEMPO.

F5. (CLP-130) / F4. (CLP-120) Otras funciones

Esta función le permite establecer oportunamente el funcionamiento del pedal izquierdo en uno de los modos descritos a continuación.

1. Active el modo Function y seleccione **F5.4** (CLP-130)/**F4.4** (CLP-120).
2. Pulse el botón [+ / YES] para entrar en el submodo de otras funciones, después utilice los botones [TEMPO / FUNCTION# ▼, ▲] para seleccionar el submodo deseado. Pulse el botón [- / NO] o [+ / YES] para seleccionar la función de pedal deseada o asignar los valores.

Submodo

F5.1 (CLP-130) / **F4.1** (CLP-120)

Modo del pedal izquierdo

Gama de ajustes:

1. Pedal suave
El pedal suave reduce el volumen y cambia ligeramente el timbre de las notas que se interpretan mientras se pisa el pedal. El pedal suave no afectará a las notas que ya se estén tocando.
2. Inicio/Parada de canción
Este modo le permite iniciar o parar la reproducción de la canción. En este modo, el pedal izquierdo funciona de la misma forma que el botón **SONG [START/STOP]** del panel.
3. Variación (CLP-130)
Este modo le permite activar o desactivar la variación de sonido. En este modo, el pedal izquierdo funciona de la misma forma que el botón **[VARIATION]** del panel.

Ajuste normal: 1 (Pedal suave)

F5.2 (CLP-130) / **F4.2** (CLP-120)

Profundidad del efecto del pedal suave

Gama de ajustes: 1 – 15

Ajuste normal: 3

Esta función establece la profundidad del efecto del pedal suave.

F5.3 (CLP-130) Profundidad de la muestra de sostenido

Gama de ajustes: 0 – 20

Ajuste normal: 12

El sonido **GRAND PIANO 1** ofrece "muestras de sostenido" especiales que recrean la resonancia única de la caja de sonidos y las cuerdas de un piano de cola acústico cuando se pisa el pedal fuerte. Esta función le permite ajustar la profundidad de este efecto.

F5.4 (CLP-130) Volumen de muestra con teclas desactivadas

Gama de ajustes: 0 – 20

Ajuste normal: 10

Puede ajustar el volumen del sonido con teclas desactivadas (el sutil sonido que se produce cuando se liberan las teclas) de los sonidos **[GRAND PIANO1]**, **[HARPSICHORD]**, **[E.CLAVICHORD]** (incluidas sus variaciones).

F.6 (CLP-130) / F.5 (CLP-120) Volumen del metrónomo

Puede cambiar el volumen del sonido del metrónomo.

Utilice esta función para ajustar el volumen del metrónomo.

1. Active el modo Function y seleccione **F6** (CLP-130)/**F5** (CLP-120).
2. Utilice los botones [-/NO] y [+ /YES] para establecer el volumen del metrónomo según sea necesario.

Gama de ajustes: 1 – 20

Ajuste normal: 10

CONSEJO

ATAJO:

Puede pasar directamente a las funciones de metrónomo **F6** (CLP-130)/**F5** (CLP-120) si presiona el botón **[TEMPO/FUNCTION#]** a la vez que mantiene presionado el botón **METRONOME [START/STOP]**.

Para salir del modo Function, deberá presionar el botón **[TEMPO/FUNCTION#]** para que se encienda el indicador TEMPO.

F7. (CLP-130) / F6. (CLP-120) Volumen predeterminado para cancelar la parte de la canción

Esta función establece el volumen en el que se tocará una parte "cancelada" durante la reproducción de canciones predefinidas.

Ajuste el volumen de la parte a un nivel cómodo y utilice la parte "cancelada" como guía para tocar.

1. Active el modo Function y seleccione **F7** (CLP-130)/**F6** (CLP-120).
2. Utilice los botones [-/NO] y [+ /YES] para establecer el volumen según sea necesario.

Gama de ajustes: 0 – 20

Ajuste normal: 5

F8. (CLP-130) / F7. (CLP-120) Funciones MIDI

Puede realizar ajustes detallados de las funciones MIDI.

Para obtener más información acerca de MIDI, consulte la sección "Acerca de MIDI" (página 49).

CONSEJO

El conmutador HOST SELECT de la superficie inferior debe estar en "MIDI" para activar los conectores MIDI. Cuando utilice el conector TO HOST, establezca el conmutador HOST SELECT en la posición apropiada para el tipo de ordenador que esté utilizando (páginas 49–55). En esta situación, todos los ajustes MIDI descritos a continuación afectarán a la señal MIDI de entrada y salida al conector TO HOST.

1. Active el modo Function y seleccione **F8** (CLP-130)/**F7** (CLP-120).
2. Pulse el botón [+ /YES] para entrar en el submodo de la función MIDI, después utilice los botones **[TEMPO/FUNCTION# ▼, ▲]** para seleccionar el submodo deseado. Pulse el botón [-/NO] o [+ /YES] para definir un parámetro seleccionado.

Submodo

F81 (CLP-130)/**F71** (CLP-120)

Selección de canales de transmisión MIDI

En cualquier configuración de controles MIDI, los canales MIDI del equipo transmisor y receptor deben coincidir para que la transmisión de datos sea correcta. Con este parámetro se especifica el canal en el que el Clavinova transmite los datos MIDI.

Gama de ajustes: 1 – 16, OFF (no transmitidos)

Ajuste normal: 1

NOTA

En modo Dual, los datos del Sonido 1 se transmiten en su canal específico. En modo Split (CLP-130), los datos del sonido derecho se transmiten en su canal específico. En modo Dual, los datos del Sonido 2 se transmiten en el número de canal inmediatamente superior con respecto al canal especificado. En modo Split (CLP-130), los datos del izquierdo se transmiten en el número de canal inmediatamente superior con respecto al canal especificado. En cualquiera de los modos, no se transmitirá ningún dato si el canal de transmisión está en posición "OFF".

NOTA

Los datos de las canciones de demostración o predefinidas y los datos de la reproducción de la grabación no se transmiten a través de MIDI.

F82 (CLP-130)/**F72** (CLP-120)**Selección de canales de recepción MIDI**

En cualquier configuración de controles MIDI, los canales MIDI del equipo transmisor y receptor deben coincidir para que la transmisión de datos sea correcta. Con este parámetro se especifica el canal en el que el Clavinova recibe los datos MIDI.

Gama de ajustes: ALL, 1&2, 1 – 16**Ajuste normal:** ALL**CONSEJO****ALL:**

Se puede disponer de un modo de recepción "multitimbre". Permite la recepción simultánea de distintas partes en la totalidad de los 16 canales MIDI, con lo que el Clavinova puede tocar datos de canciones de varios canales recibidos desde un ordenador o secuenciador de música.

1&2:

Se puede disponer de un modo de recepción "1&2". Permite la recepción simultánea en los canales 1 y 2 únicamente, con lo que el Clavinova puede tocar datos de canciones de los canales 1 y 2 recibidos desde un ordenador o secuenciador de música.

CONSEJO

Los cambios de programa y otros mensajes de canal similares recibidos no afectarán a los ajustes del panel del CLP-130/120 ni a las notas que se tocan en el teclado.

NOTA

No se produce ningún tipo de recepción MIDI cuando se activa el modo de demostración o de canciones predefinidas.

F83 (CLP-130)/**F73** (CLP-120)**Control local ON/OFF**

"Control local" se refiere al hecho de que, normalmente, el teclado CLP-130/120 controla su generador de tonos internos, lo que permite que las voces internas se toquen directamente desde el teclado. En esta situación, el control local está activado (ON), ya que el generador de tonos internos lo controla localmente el propio teclado. No obstante, el control local puede desactivarse (OFF), de forma que el teclado CLP-130/120 no toque sonidos internos, pero se siga transmitiendo la información MIDI apropiada a través del conector MIDI OUT cuando se tocan las notas en el teclado. Al mismo tiempo, el generador de tonos internos responde a información MIDI recibida a través del conector MIDI IN.

Gama de ajustes: ON/OFF**Ajuste normal:** ON**F84** (CLP-130)/**F74** (CLP-120)**Cambio de programa ON/OFF**

Normalmente, el CLP-130/120 responderá a los números de cambio de programa MIDI recibidos desde un teclado externo u otro dispositivo MIDI, de forma que el sonido correspondiente al número se seleccionará en el canal correspondiente (el sonido del teclado no cambia).

El CLP-130/120 normalmente enviará además un número de cambio de programa MIDI cuando se seleccione uno de sus sonidos, con lo que el sonido o programa correspondiente al número se seleccionará en el dispositivo MIDI externo si éste se ha configurado para recibir y responder a números de cambio de programa MIDI. Esta función permite cancelar la recepción y transmisión de números de cambio de programa de forma que los sonidos puedan seleccionarse en el CLP-130/120 sin que por ello se vea afectado el dispositivo MIDI externo.

CONSEJO

Para obtener información acerca de los números de cambio de programa para cada uno de los sonidos del CLP-130/120, consulte en la página 71 la sección Formato de datos MIDI.

Gama de ajustes: ON/OFF**Ajuste normal:** ON**F85** (CLP-130)/**F75** (CLP-120)**Cambio de control ON/OFF**

Normalmente, el CLP-130/120 responderá a los datos de cambio de control MIDI recibidos desde un dispositivo MIDI o teclado externo, de forma que el sonido en el canal correspondiente se verá afectado por los ajustes del pedal y otros ajustes de "control" recibidos desde el dispositivo de control (no afecta al sonido del teclado). El CLP-130/120 también transmite los datos de cambio de control MIDI cuando están en funcionamiento el pedal u otros controles apropiados.

Esta función permite cancelar la recepción y transmisión de datos de cambio de control de forma que, por ejemplo, el pedal u otros controles del CLP-130/120 pueden funcionar sin que esto afecte a un dispositivo MIDI externo.

CONSEJO

Para obtener información acerca de los cambios de control que se pueden utilizar con el CLP-130/120, consulte Formato de datos MIDI en la página 71.

Gama de ajustes: ON/OFF**Ajuste normal:** ON

F88 (CLP-130)/**F78** (CLP-120)

Transposición de la transmisión MIDI

Esta función permite transponer los datos de notas MIDI transmitidos por el CLP-130/120 hacia arriba o hacia abajo en incrementos de semitonos, hasta un máximo de 12 semitonos. Esto no afecta al tono del propio CLP-130/120.

Gama de ajustes: -12 – 0 – 12 (en semitonos)

Ajuste normal: 0

F87 (CLP-130)/**F77** (CLP-120)

Transmisión de datos de estado y de panel

Esta función permite transmitir todos los ajustes actuales del panel del CLP-130/120 (sonido seleccionado, etc.) a través del terminal MIDI OUT. Esto resulta especialmente útil si se graban interpretaciones en un grabador de secuencias MIDI, como el archivador de datos MIDI Yamaha MDF3, que se utilizará para controlar el CLP-130/120 en la reproducción. Al transmitir los ajustes del panel del CLP-130/120 y grabarlos en el grabador de secuencias MIDI antes de los datos de la interpretación actual, el CLP-130/120 establecerá automáticamente los mismos ajustes cuando se reproduzca la interpretación.

TERMINOLOGÍA

Datos de configuración:

Datos que contienen un conjunto de ajustes del panel del Clavinova.

Procedimiento

1. Ajuste los controles del panel como desee.
2. Conecte el Clavinova a un secuenciador a través de MIDI y ajuste el secuenciador para que pueda recibir los datos de configuración.
3. Active el modo Function y seleccione **F87** (CLP-130)/**F77** (CLP-120).
4. Presione el botón **[+/YES]** para transmitir los datos de estado y del panel.

End aparecerá en la pantalla LED cuando los datos se hayan transmitido correctamente.

CONSEJO

Consulte en la página 72 una lista del "Contenido de los datos del panel" que transmite esta función.

CONSEJO

Recibir los datos transmitidos:

1. Conecte, a través de MIDI, el Clavinova al dispositivo al que se han transmitido anteriormente los datos de configuración.
2. Empiece a enviar los datos de configuración desde el dispositivo.

El Clavinova recibe automáticamente los datos de configuración, que se reflejarán en los ajustes del panel.

(Para que los datos sean aceptados, el Clavinova que recibe los datos de configuración debe ser del mismo modelo que el que transmitió los datos de configuración al secuenciador.)

CONSEJO

Para obtener más información acerca de la transmisión y recepción de datos de configuración a través de MIDI, consulte el manual de instrucciones del dispositivo MIDI conectado.

F88 (CLP-130)/**F78** (CLP-120)

Transmisión de datos por lotes

Puede almacenar los datos de canciones actuales en el Clavinova como datos de lotes MIDI transmitiéndolos a un archivador de datos MIDI conectado, como un MDF3, o un secuenciador. Para reproducir los datos de canciones almacenados, vuelva a enviar los datos por lotes del dispositivo de almacenamiento al Clavinova y siga el procedimiento de reproducción habitual.

TERMINOLOGÍA

datos por lotes:

Un conjunto completo o secuencia extendida de datos

Procedimiento

1. Grabe su interpretación en el Clavinova.
2. Conecte el Clavinova a MDF3, un archivador de datos MIDI a través de MIDI, y ajuste el MDF3 para que reciba datos por lotes.
3. Active el modo Function y seleccione **F88** (CLP-130)/**F78** (CLP-120).
4. Presione el botón **[+/YES]** para empezar la transmisión por lotes.

End aparecerá en la pantalla LED cuando los datos se hayan transmitido correctamente.

NOTA

Durante la transmisión de datos por lotes no se produce ninguna transmisión ni recepción de datos del panel o de notas MIDI.

CONSEJO

Recibir (devolver) los datos transmitidos:

1. Conecte, a través de MIDI, el CLP-130/120 al dispositivo al que se han transmitido anteriormente los datos.
 2. Empiece a enviar los datos desde el dispositivo.
- El CLP-130/120 recibe automáticamente los datos de la unidad. (En este momento, se borrarán los datos almacenados anteriormente en el Clavinova.)
- A continuación, siga el procedimiento de reproducción habitual. (Para que los datos sean aceptados, el Clavinova que recibe los datos debe ser del mismo modelo que el que transmitió los datos al archivador de datos MIDI.)

NOTA

La operación de recarga no puede ejecutarse durante el modo de canción predefinida o de demostración ni cuando está funcionando el grabador de canciones del usuario ni cuando está activado el modo Function.

CONSEJO

Para obtener más información acerca de la transmisión y recepción de datos por lotes a través de MIDI, consulte el manual de instrucciones del dispositivo MIDI conectado.

F9. (CLP-130) / F8. (CLP-120) Funciones de copia de seguridad

TERMINOLOGÍA

Copia de seguridad:

Puede hacer una copia de seguridad de algunos ajustes, como la selección de sonidos o el tipo de reverberación, de forma que no se pierdan cuando desenchufe el Clavinova.

Si se ha activado la función de copia de seguridad, se conservarán los ajustes al desenchufar. Si se ha desactivado la función de copia de seguridad, los ajustes en memoria se borran al desenchufar. En este caso, cuando enchufe la unidad, se utilizarán los ajustes predeterminados (iniciales). (La lista de ajustes predeterminados de fábrica se encuentra en la página 70.)

No obstante, siempre se realiza una copia de seguridad de los propios ajustes de copia de seguridad y del contenido de la memoria del grabador de canciones del usuario.

⚠ ATENCIÓN

Incluso si la función de copia de seguridad se activa a través de una de las funciones descritas a continuación, los datos se conservarán en la memoria durante una semana solamente si en ese tiempo no se enchufa la unidad. Si se supera el periodo de copia de seguridad, se restablecerán los valores predeterminados de todos los ajustes. Si desea conservar los ajustes de copia de seguridad durante periodos más largos, asegúrese de enchufar la unidad durante unos minutos al menos una vez por semana.

Puede activar o desactivar la función de copia de seguridad en cada grupo de funciones (cada una de las siguientes funciones de submodo).

1. Active el modo Function y seleccione **[F9.4]** (CLP-130)/**[F8.4]** (CLP-120).
2. Pulse el botón **[+/YES]** para entrar en el submodo de la función auxiliar, después utilice los botones **[TEMPO/FUNCTION# ▼, ▲]** para seleccionar el submodo deseado. Pulse el botón **[-/NO]** o **[+/YES]** para activar o desactivar esta función.

Submodo

[F9.1] (CLP-130)/**[F8.1]** (CLP-120) **Sonido**

[F9.2] (CLP-130)/**[F8.2]** (CLP-120) **MIDI**

[F9.3] (CLP-130)/**[F8.3]** (CLP-120) **Afinación**

[F9.4] (CLP-130)/**[F8.4]** (CLP-120) **Otros**

Gama de ajustes: ON/OFF

Ajuste normal: OFF (todos los grupos)

Descripción de submodos

[F9.1] (CLP-130)/**[F8.1]** (CLP-120) **Sonido**

- Sonido (Teclado, Dual, y Split <CLP-130>)
- Dual (ON/OFF, Sonido, y Funciones en modo Dual para cada combinación de sonidos)
- Split (CLP-130) (ON/OFF, Sonido, y Funciones en modo Split para cada combinación de sonidos)
- Reverberación (ON/OFF, Tipo y Profundidad para cada sonido)
- Efecto (ON/OFF, Tipo y Profundidad para cada sonido)
- Variación (CLP-130) (para cada sonido)
- Sensibilidad de pulsación (incluido el volumen FIXED)
- Metrónomo (ajustes de Tiempo, Volumen <**[F5.]** (CLP-130)/**[F5.]** (CLP-120)>)
- Volumen predeterminado para cancelar la parte de la canción (ajustes **[F7.]** <CLP-130>/**[F5.]** <CLP-120>)

[F9.2] (CLP-130)/**[F8.2]** (CLP-120) **MIDI**

Las funciones MIDI (ajustes **[F8.*]** <CLP-130>/**[F7.*]** <CLP-120>)

(excepto **[F8.7]** **[F8.8]** <CLP-130>/**[F7.7]** **[F7.8]** <CLP-120>)

[F9.3] (CLP-130)/**[F8.3]** (CLP-120) **Afinación**

- Transposición
- Afinación (ajustes **[F1.]**)
- Escala (incluida la nota base) (ajustes **[F2.*]**)

[F9.4] (CLP-130)/**[F8.4]** (CLP-120) **Otros**

Otras funciones (ajustes **[F5.*]** <CLP-130>/**[F4.*]** <CLP-120>)

Reactivación de los ajustes de fábrica

Los ajustes del modo Dual, modo Split, reverberación, efecto, sensibilidad de la pulsación, afinación y aquellos ajustes afectados por las funciones de copia de seguridad pueden restablecerse en sus valores de fábrica originales si se mantiene presionada la tecla C7 (la tecla más a la derecha en el teclado) a la vez que se establece el botón **[POWER]** en la posición ON. Esto también borra todos los datos del grabador de canciones del usuario y desactiva todos los ajustes de activación o desactivación de copia de seguridad (F9). (La lista de ajustes de fábrica se encuentra en la página 70.)

Acerca de MIDI

MIDI (interfaz digital de instrumentos musicales) es un formato estándar para la recepción y transmisión de datos. Hace posible la transferencia de comandos y datos de interpretación entre dispositivos MIDI y ordenadores personales.

Con MIDI puede controlar desde el Clavinova los dispositivos MIDI conectados o controlar el Clavinova desde los dispositivos MIDI o desde un ordenador.

Conectores MIDI

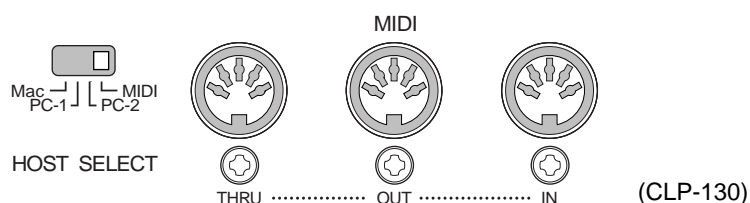

- MIDI [IN] (entrada):** Recibe datos MIDI.
- MIDI [OUT] (salida):** Transmite datos MIDI.
- MIDI [THRU]:** Transmite los datos recibidos en el conector MIDI [IN] sin modificarlos.

Cables MIDI

Prepare cables MIDI dedicados.

Conector [TO HOST] (a host)

Utilice este conector para conectar el Clavinova a un ordenador.

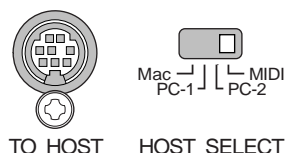

CONSEJO

Los datos y comandos de interpretación MIDI se transfieren en forma de valores numéricos.

CONSEJO

Como los datos MIDI que se pueden transmitir o recibir varían en función del tipo de dispositivo MIDI, consulte el "Gráfico de implementación MIDI" para averiguar qué datos y comandos MIDI pueden transmitir o recibir sus dispositivos. El Gráfico de implementación MIDI del Clavinova está en la página 75.

NOTA

Cuando utilice los conectores MIDI, ajuste el conmutador [HOST SELECT] (selección de host) a "MIDI" (página 54).

NOTA

Cuando utilice el conector [TO HOST], ajuste el conmutador [HOST SELECT] en función del tipo de ordenador que utilice (página 54).

CONSEJO

También puede obtener información detallada sobre MIDI en varios libros de música y otras publicaciones.

Conexiones

Conectores

⚠ ATENCIÓN

Antes de conectar el Clavinova a otros componentes electrónicos debe apagar todos los componentes. Antes de encender o apagar todos los componentes, ajuste todos los niveles de volumen al mínimo (0). De lo contrario, podría producirse un choque eléctrico o daños en los componentes.

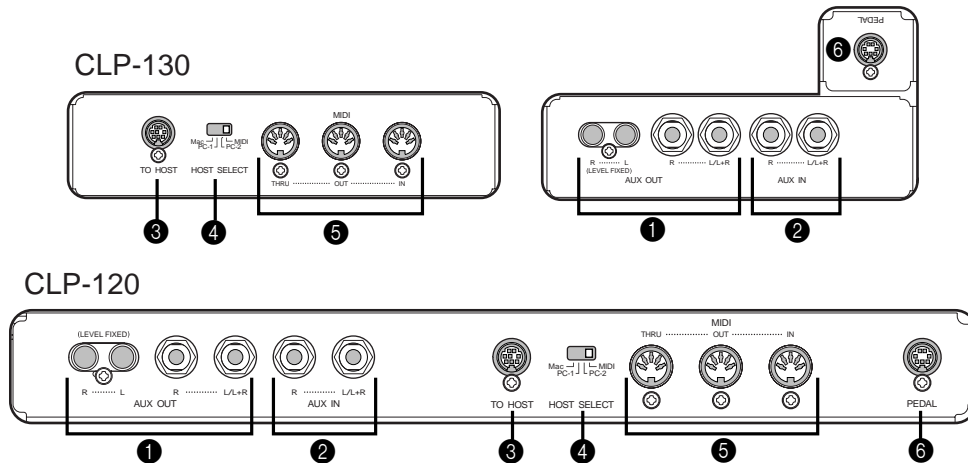

1 Tomas de patillas AUX OUT [R] [L] (LEVEL FIXED), tomas de auriculares [R] [L/L+R]

Puede conectar estas tomas a un sistema estéreo para amplificar el Clavinova, o a una grabadora de cassette para grabar su interpretación. Vea el diagrama de abajo y utilice cables de sonido para realizar las conexiones.

⚠ ATENCIÓN

No enrute la salida de las tomas AUX OUT a las tomas AUX IN. Es decir, cuando conecte un dispositivo de sonido externo a las tomas AUX OUT, no debe conectarlo también a las tomas AUX IN del Clavinova. Si lo hiciera, la señal de entrada de las tomas AUX IN se emitiría desde las tomas AUX OUT. Esto crearía un bucle de sonido que provocaría oscilación sonora y reproducción anómala, y que tendría como consecuencia un fallo de los dos elementos del equipo.

⚠ ATENCIÓN

Si conecta las tomas AUX OUT del Clavinova a un sistema de sonido externo, encienda primero el Clavinova y después el sistema de sonido externo. Invierta este orden para apagar la alimentación.

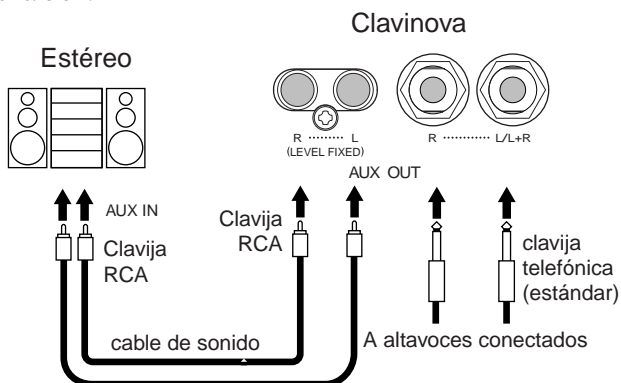

Cuando están conectadas (con clavija RCA; LEVEL FIXED), el sonido se reproduce en el dispositivo externo a un nivel fijo, con independencia del ajuste de control [MASTER VOLUME].

Cuando están conectadas (con clavijas telefónicas estándar), puede utilizar el control [MASTER VOLUME] para ajustar el volumen del sonido que se reproduce en el dispositivo externo.

NOTA

Utilice cables de sonido y adaptadores sin resistencia.

NOTA

Los ajustes de [MASTER VOLUME] y [BRILLIANCE] del Clavinova no afectan a la salida de la señal de las tomas AUX OUT (LEVEL FIXED).

2 Tomas AUX IN [R], [L/L+R]

Las salidas estéreo de otro instrumento pueden conectarse a estas tomas, lo que permite reproducir el sonido de un instrumento externo a través de los altavoces del Clavinova. Vea el diagrama de abajo y utilice cables de sonido para realizar las conexiones.

⚠ ATENCIÓN

Cuando las tomas AUX IN del Clavinova estén conectadas a un dispositivo externo, conecte en primer lugar la alimentación del dispositivo externo y después la del Clavinova. Invierta este orden para apagar la alimentación.

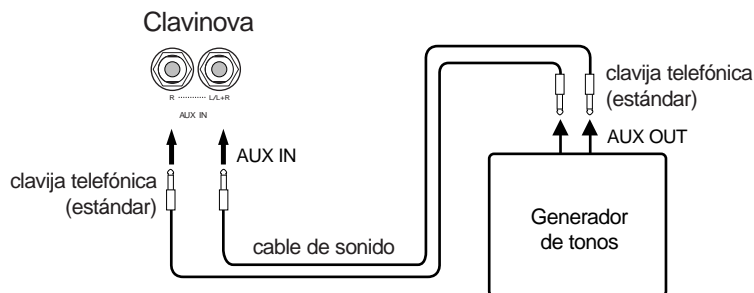

3 Toma TO HOST

Esta toma permite la conexión directa con un ordenador personal. (Consulte "Conexión con un ordenador personal" en la página 52 para obtener más información).

4 Conmutador HOST SELECT

Este conmutador debe ajustarse en función del tipo de ordenador personal o dispositivo MIDI conectado. (Consulte "Conexión con un ordenador personal" en la página 52 para obtener más información).

5 Conectores MIDI [IN] (Entrada), [OUT] (Salida), [THRU] (Intermedio)

Utilice cables MIDI para conectar los dispositivos MIDI externos a estos conectores. Asegúrese de ajustar el conmutador HOST SELECT a MIDI cuando utilice estos conectores.

(Consulte "Acerca de MIDI" en la página 49 para obtener más información).

6 Toma PEDAL

Conecte el cable del pedal del cuadro de pedales. (Consulte "Unidad de soporte para teclado" en las páginas 57-62.)

NOTA

Los ajustes **[MASTER VOLUME]** y **[BRILLIANCE]** del Clavinova afectan a la señal de salida de las tomas AUX IN; en cambio, los ajustes **[REVERB]** y **[EFFECT]** no afectan a la señal.

NOTA

Si conecta el Clavinova a un dispositivo mono, utilice únicamente la toma **AUX IN [L/L+R]** o **AUX OUT [L/L+R]**.

Conectar un ordenador personal

Puede aprovechar datos musicales de un ordenador en el Clavinova mediante la conexión de un ordenador a la toma TO HOST (o MIDI).

NOTA

Cuando se utiliza el Clavinova como un módulo de tonos, no se reproducirán correctamente los datos de interpretación con sonidos que no estén incluidos en el Clavinova.

“The Clavinova-Computer Connection” (la conexión Clavinova-ordenador) es una guía complementaria en la que se describe para principiantes lo que se puede hacer con el Clavinova y con un ordenador personal, así como el método de configuración de un sistema Clavinova-ordenador (el manual no se refiere a ningún modelo específico). El documento está disponible en formato PDF, en inglés, en la siguiente dirección en Internet:

Sitio Web de Clavinova (sólo en inglés):

<http://www.yamahaclavinova.com/>

Yamaha Manual Library:

<http://www2.yamaha.co.jp/manual/spanish/>

Hay tres formas de conectar el Clavinova a un ordenador personal:

1. Conectar el puerto serie del ordenador a la toma TO HOST del Clavinova (página 53).
2. Utilizar una interfaz MIDI y los conectores MIDI del Clavinova (página 54).
3. Utilice el puerto USB del ordenador y la interfaz USB UX256, UX96, o UX16 (página 55).

Para obtener más información, consulte las páginas especificadas.

NOTA

Cuando conecte el Clavinova a un ordenador personal, desconecte la alimentación del Clavinova y el ordenador antes de conectar los cables o ajustar el interruptor HOST SELECT. Después de realizar las conexiones y ajustes de interruptores, encienda la alimentación del ordenador primero y después la del Clavinova.

NOTA

Si no utiliza la toma [TO HOST] del Clavinova, asegúrese de que desconecta el cable de la toma. Si se deja el cable conectado, es posible que el Clavinova no funcione correctamente.

NOTA

Aparecerá **H5F** en pantalla si el ordenador host no está encendido, el cable de conexión no está bien conectado, el interruptor HOST SELECT no está en la posición correcta o el controlador MIDI o la aplicación MIDI no está activa. En esta situación, apague la alimentación del Clavinova y el ordenador, y compruebe la conexión del cable y la posición del interruptor HOST SELECT. Cuando haya comprobado la conexión y la posición del interruptor HOST SELECT, encienda la alimentación del ordenador primero y después la del Clavinova, y compruebe si el controlador MIDI y la aplicación MIDI funcionan correctamente.

NOTA

Cuando el conmutador [HOST SELECT] está ajustado en "PC-1", "PC-2" o "Mac", puede usar la toma [TO HOST], pero los conectores MIDI están desactivados porque no se produce transferencia de datos a través de ellos. Por otra parte, cuando el conmutador [HOST SELECT] está ajustado a "MIDI", puede usar los conectores MIDI, pero no la toma [TO HOST], porque no se transfieren datos a través de ella.

1. Conexión del puerto serie del ordenador a la toma TO HOST del Clavinova

Conecte el puerto serie del ordenador (RS-232C o RS-422) a la toma TO HOST del Clavinova.

Con esta conexión, el Clavinova funciona como una interfaz MIDI. Por lo tanto, no necesita una interfaz MIDI especial.

Conexión

Utilice un cable serie especial (página 53) para conectar el puerto serie del ordenador (RS-232C o RS-422) a la toma TO HOST del Clavinova.

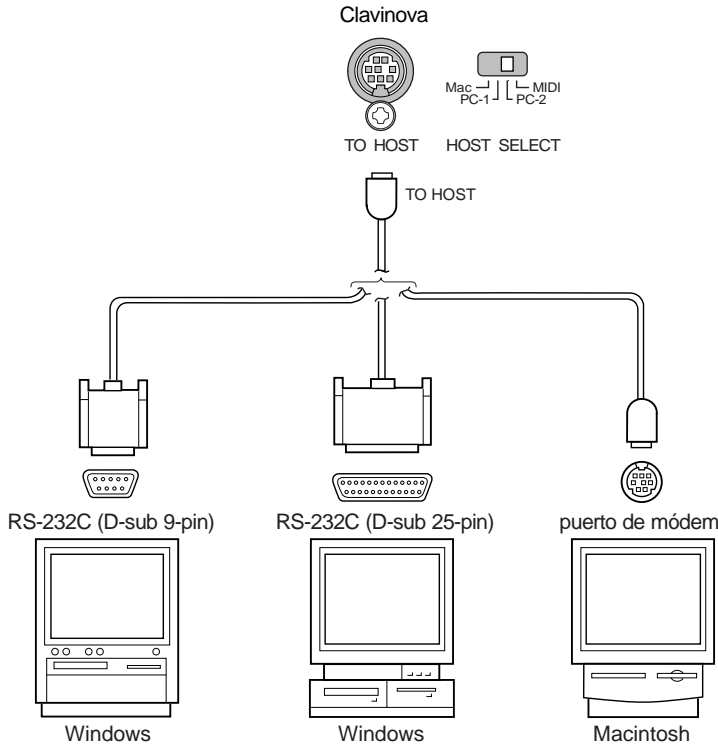

Nota para usuarios de Windows (acerca del controlador MIDI)
 Para transferir datos a través del puerto serie del ordenador y la toma TO HOST del Clavinova, deberá instalar un controlador MIDI específico (el controlador Yamaha CBX para Windows). Puede descargarlo desde la Biblioteca XG del sitio Web de Yamaha: <http://www.yamaha-xg.com>

Tipo de cable serie y asignaciones de clavijas de conexión

En función del tipo de ordenador que conecte, debe utilizar uno de los siguientes cables serie.

Windows (con un puerto serie de 9 patillas D-sub)

Enchufe mini DIN de 8 patillas → Enchufe de 9 patillas D-sub (Yamaha CCJ-PC2 o equivalente)

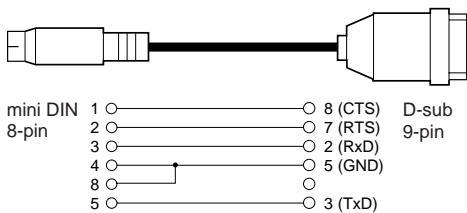

Macintosh

Enchufe de periférico del sistema → Enchufe de 8 patillas (Yamaha CCJ-MAC o equivalente)

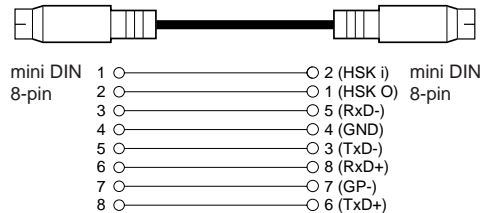

Windows (con un puerto serie de 25 patillas D-sub)

Enchufe mini DIN de 8 patillas → Enchufe de 25 patillas D-sub (Yamaha CCJ-PC1NF o equivalente)

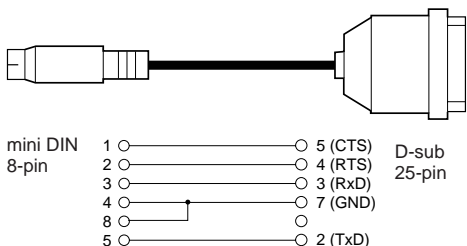

Asignación de patillas

En el diagrama siguiente se muestran las asignaciones de patillas para cada cable.

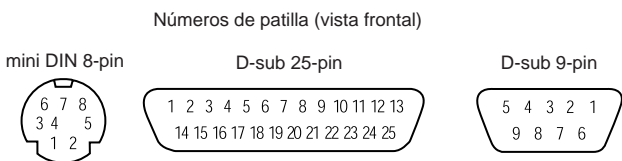

Ajuste del conmutador HOST SELECT del Clavinova

Ajuste el conmutador HOST SELECT del Clavinova en función del tipo de ordenador conectado.

- **Macintosh:** "Mac" (velocidad de transferencia de datos: 31.250 bps, reloj de 1MHz)
- **Windows:** "PC-2" (velocidad de transferencia de datos: 38.400 bps)

CONSEJO Si su sistema no funciona correctamente con las conexiones y ajustes que se han indicado anteriormente, es posible que el software requiera otros ajustes. Compruebe el manual de funcionamiento del software y ajuste el conmutador HOST SELECT a la velocidad de transferencia de datos correcta. (La velocidad de transferencia de datos de "PC-1" es 31.250 bps.)

2. Uso de una interfaz MIDI y los conectores MIDI del Clavinova

Conexión

Utilice un dispositivo de interfaz MIDI para conectar un ordenador al Clavinova mediante cables MIDI especiales.

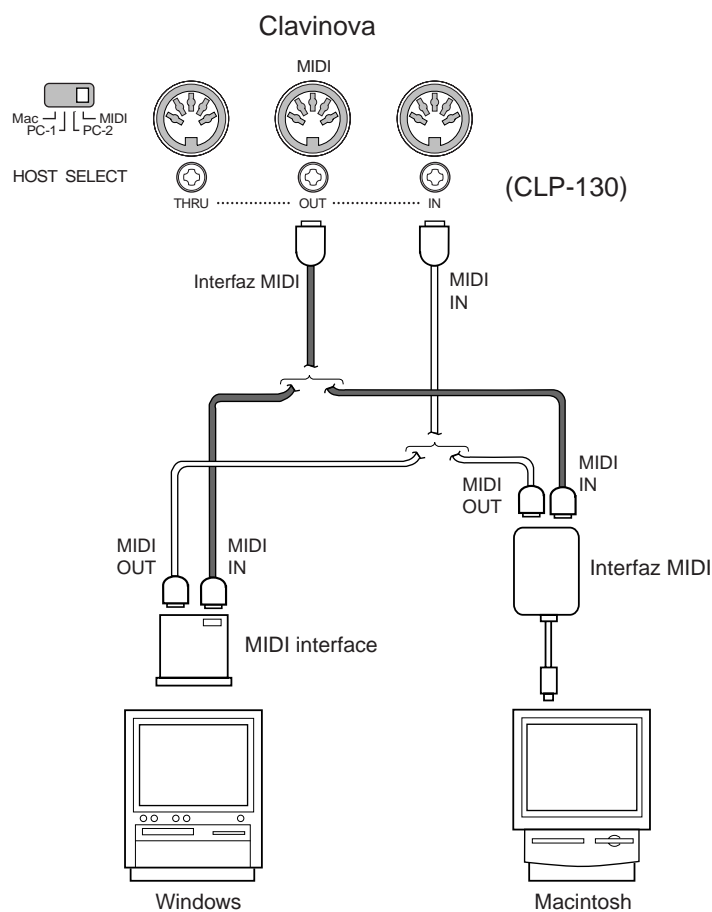

Ajuste del conmutador HOST SELECT del Clavinova

Ajuste el interruptor HOST SELECT del Clavinova a "MIDI".

3. Conexión del puerto USB del ordenador al Clavinova a través de una interfaz USB, como UX256, UX96 o UX16.

Conecte el puerto USB del ordenador a la interfaz del USB, como UX256, UX96 o UX16, con un cable USB. Instale el controlador, que se suministra con la interfaz del USB, en el ordenador y conecte esta interfaz al Clavinova con un cable serie o con cables MIDI.

Para obtener más información, consulte el manual de instrucciones de la interfaz USB.

Ejemplo de conexión de interfaz USB al Clavinova con un cable serie

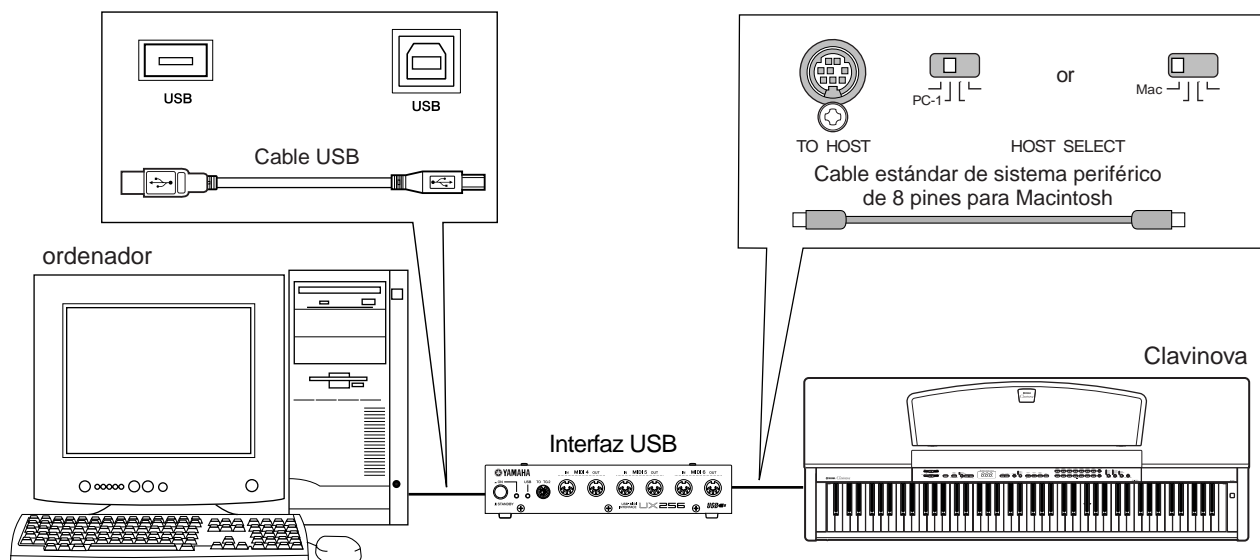

Ejemplo de conexión de interfaz USB al Clavinova con cables MIDI

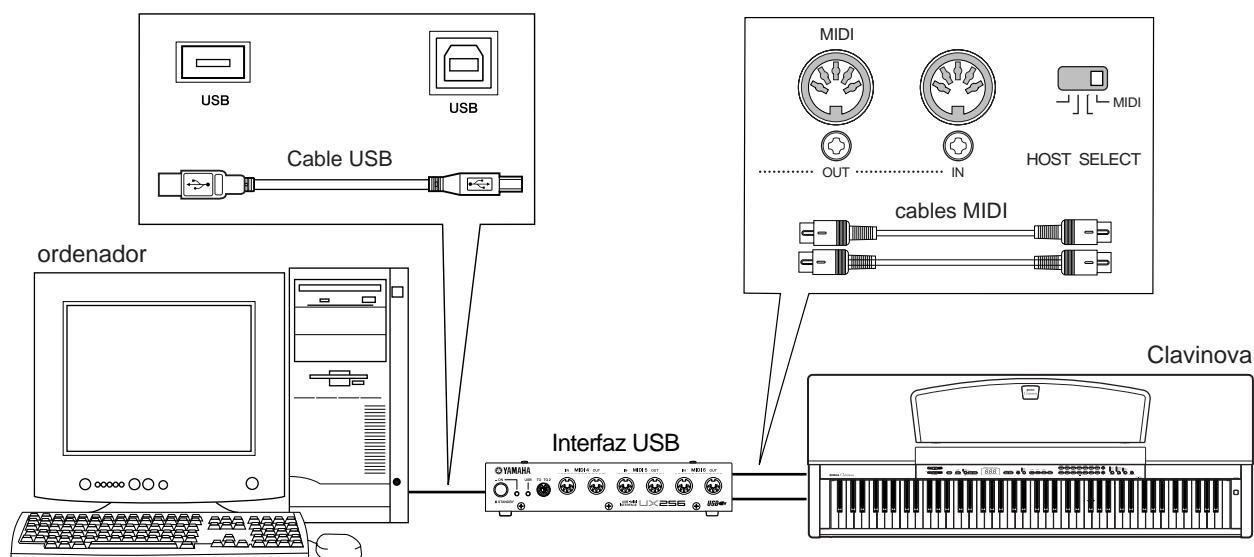

Resolución de problemas

Problema	Causa posible y solución
El Clavinova no se enciende.	El Clavinova no está bien enchufado. Inserte bien el enchufe hembra en la toma del Clavinova y el enchufe macho en la correspondiente toma de CA (página 11).
Se oye un sonido "clic" o "pop" al encender o apagar la alimentación.	Es normal cuando se aplica corriente eléctrica al instrumento.
Los altavoces o los auriculares emiten ruido.	El ruido puede deberse a interferencias causadas por el uso de un teléfono móvil cerca del Clavinova. Desconecte el teléfono móvil o utilícelo lejos del Clavinova.
El volumen global es bajo o no se oye ningún sonido.	<ul style="list-style-type: none">• El ajuste del volumen maestro es demasiado bajo; ajústelo a un nivel apropiado mediante el control [MASTER VOLUME].• Asegúrese de que no hay auriculares conectados a la toma de auriculares (cuando el conmutador SPEAKER está en la posición "NORMAL"). Si el conmutador SPEAKER está en la posición "OFF", ajústelo a "NORMAL" o a "ON" (página 12).• Asegúrese de que Local Control (página 46) está ajustado en ON.
Los altavoces no se apagan cuando se conecta un par de auriculares.	El parámetro SPEAKER puede estar ajustado a "ON". Ajuste el conmutador SPEAKER a la posición "NORMAL" (página 12).
El pedal apagador no tiene ningún efecto o el sonido está sostenido de forma continua aunque no se pise este pedal.	Puede que el cable o el enchufe del pedal no estén conectados correctamente. Asegúrese de que el enchufe del pedal está bien insertado en la toma adecuada (páginas 57–62).

CONSEJO

Si apareciera **5 c n** en la pantalla, indica que se ha producido un fallo interno. Póngase en contacto con el distribuidor de Yamaha.

Opciones

Banco BC-100

Un cómodo banco a juego con el Yamaha Clavinova.

Auriculares estéreo HPE-160

Auriculares ligeros de alto rendimiento con almohadillas extrasuaves.

CLP-120: Montaje del soporte para teclado

⚠ ATENCIÓN

- Tenga cuidado para no cambiar entre sí ninguno de los componentes y asegúrese de instalar todos ellos en la dirección correcta. Realice el montaje siguiendo la secuencia que se indica a continuación.
- Éste debe ser realizado al menos por dos personas.
- Asegúrese de utilizar tornillos del tamaño correcto tal y como se indica a continuación. El uso de tornillos inadecuados puede causar daños.
- Asegúrese de apretar bien todos los tornillos después del montaje de cada unidad.
- Para desmontar, invierta la secuencia de montaje que se indica a continuación.

Tenga preparado un destornillador con cabeza Phillips (+).

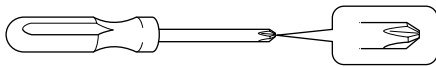

Saque del paquete los siguientes componentes.

Componentes del montaje

4 tornillos largos de 6 x 25 mm ①



4 tornillos de rosca cortante de 4 x 20 mm ④

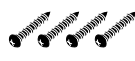

4 tornillos cortos de 6 x 16 mm ②



2 portacables



2 tornillos finos de 4 x 12 mm ③

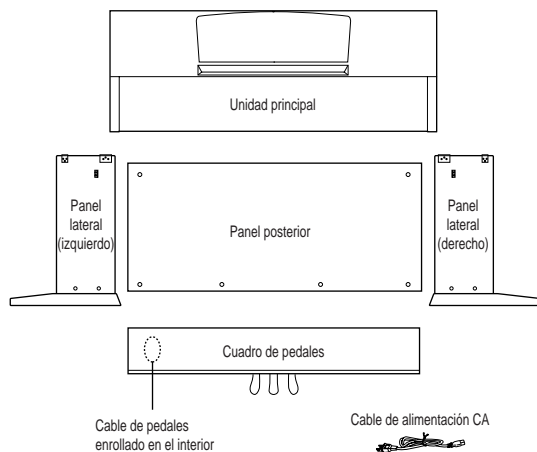

CONSEJO

En el paquete del CLP-120 se incluye un soporte de auriculares. Puede acoplar un soporte de auriculares en el Clavinova para sujetar los auriculares (página 12).

1. Acople los paneles laterales al cuadro de pedales.

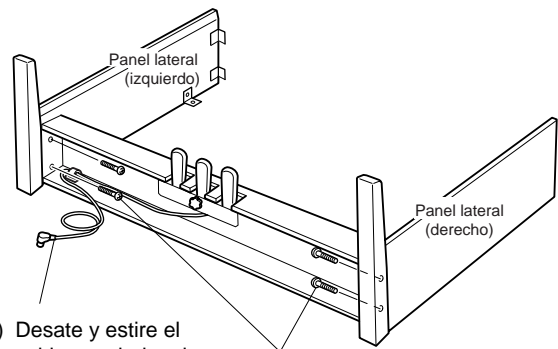

- (1) Desate y estire el cable acoplado a la parte inferior del cuadro de pedales. No tire el enganche de vinilo, lo necesitará después en el paso 5.
- (2) Utilice los cuatro tornillos de 6 x 25 mm ① para acoplar el cuadro de pedales. Primero coloque uno de los paneles laterales y después el otro.

2. Acople el panel posterior.

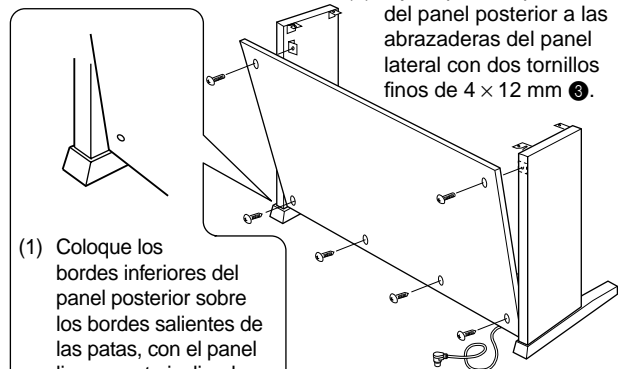

- (1) Coloque los bordes inferiores del panel posterior sobre los bordes salientes de las patas, con el panel ligeramente inclinado en ángulo, tal y como se muestra en la ilustración. Seguidamente, alinee la parte superior del panel con los paneles laterales.
- (2) Fije la parte superior del panel posterior a las abrazaderas del panel lateral con dos tornillos finos de 4 x 12 mm ③.
- (3) Fije la parte inferior del panel posterior al cuadro de pedales con cuatro tornillos de rosca cortante de 4 x 20 mm ④.

3. Monte la unidad principal.

⚠ ATENCIÓN

- Puede aplastarse los dedos entre la unidad principal y los paneles posterior o laterales, tenga mucho cuidado de no dejar caer la unidad principal.
- No sujete el teclado por ningún sitio que no sea la posición que se indica en la ilustración.

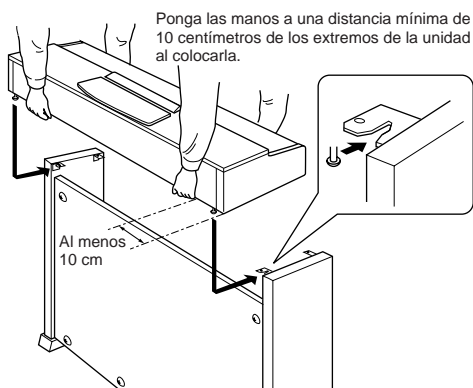

4. Fije la unidad principal.

- (1) Centre la unidad principal para que quede el mismo espacio libre a la izquierda y a la derecha.

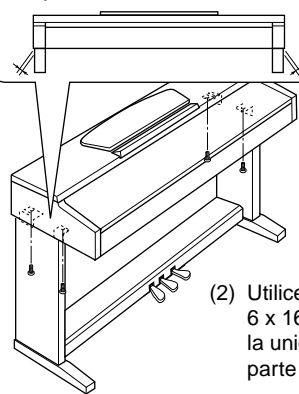

- (2) Utilice tornillos cortos de 6 x 16 mm ② para asegurar la unidad principal desde la parte frontal.

5. Conecte el cable del pedal.

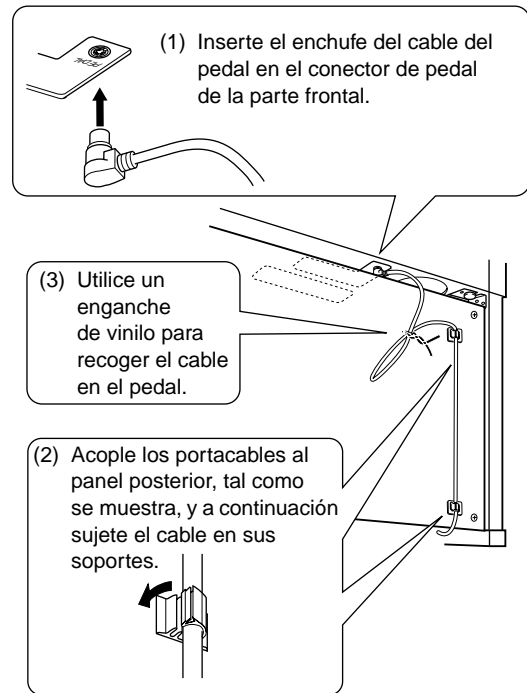

6. Ajuste el selector de voltaje y conecte el cable de alimentación.

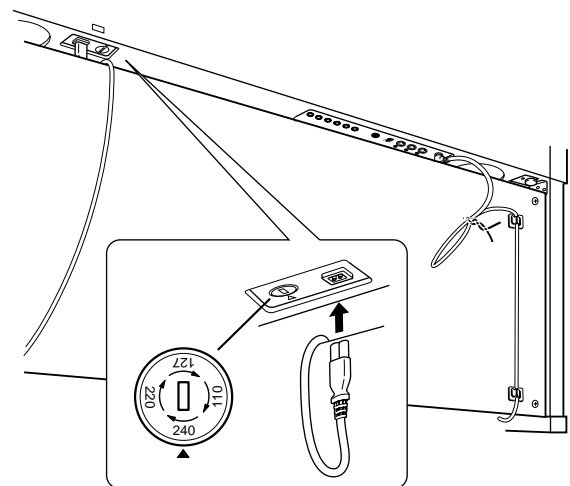

Selector de voltaje

Antes de conectar el cable de alimentación de CA, compruebe el ajuste del selector de voltaje que se proporciona en algunas zonas. Para configurar el selector para voltajes de red de 110 V, 127 V, 220 V o 240 V, utilice un destornillador "cóncavo" para girar el mando del selector de forma que el voltaje correcto de la zona aparezca al lado del puntero en el panel. El selector de voltaje se ajusta en 240 V de fábrica. Una vez seleccionado el voltaje correcto, conecte el cable de alimentación de CA a la toma de entrada de CA (AC INLET) y a una toma de CA de pared. En algunas zonas puede que se proporcione un adaptador de clavija para que coincida con la configuración de la clavija de las tomas de CA de pared de su zona.

⚠ ADVERTENCIA

Un ajuste de voltaje incorrecto puede provocar daños graves en el Clavinova o dar como resultado un funcionamiento incorrecto.

7. Ajuste la pieza de sujeción.

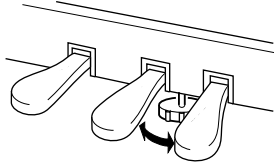

Gire el ajustador hasta que entre en contacto firmemente con la superficie del suelo.

Una vez finalizado el montaje, compruebe lo siguiente.

- **¿Ha sobrado alguna pieza?**
→ Repase el procedimiento de montaje y corrija los errores.
- **¿Se encuentra el Clavinova a una distancia suficiente de puertas y otros elementos móviles?**
→ Mueva el Clavinova a un lugar adecuado.
- **¿Hace ruido el Clavinova al sacudirlo?**
→ Apriete los tornillos.
- **¿Hace ruido o cede el cuadro de pedales al pisarlos?**
→ Gire la pieza de ajuste de forma que quede firmemente sujeta al suelo.
- **¿Están bien insertados los cables de los pedales y de alimentación en sus tomas?**
→ Compruebe la conexión.
- **Si la unidad principal cruje o está inestable durante la interpretación en el teclado, consulte los diagramas de montaje y vuelva a apretar todos los tornillos.**

Cuando mueva el instrumento tras el montaje, sujete siempre la unidad principal por debajo.

ATENCIÓN

No sujete la parte superior ni la cubierta del teclado. Un manejo incorrecto puede dañar el instrumento o producir daños personales.

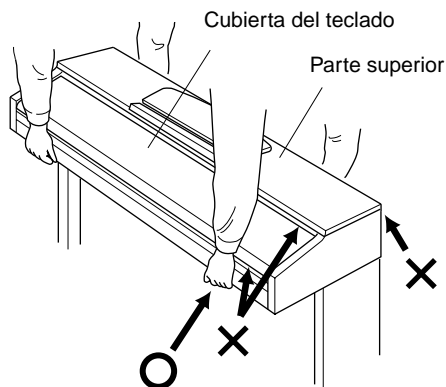

CLP-130: Montaje del soporte para teclado

⚠ ATENCIÓN

- Tenga cuidado para no cambiar entre sí ninguno de los componentes y asegúrese de instalar todos ellos en la dirección correcta. Realice el montaje siguiendo la secuencia que se indica a continuación.
- Éste debe ser realizado al menos por dos personas.
- Asegúrese de utilizar tornillos del tamaño correcto tal y como se indica a continuación. El uso de tornillos inadecuados puede causar daños.
- Asegúrese de apretar bien todos los tornillos después del montaje de cada unidad.
- Para desmontar, invierta la secuencia de montaje que se indica a continuación.

Tenga preparado un destornillador con cabeza Phillips (+).

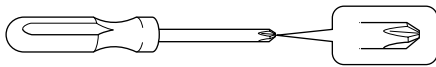

Saque del paquete los siguientes componentes.

Componentes del montaje

4 tornillos largos de 6 x 25 mm ①



4 tornillos de rosca cortante de 4 x 20 mm ④

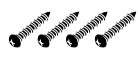

4 tornillos cortos de 6 x 16 mm ②



2 portacables



2 tornillos finos de 4 x 12 mm ③

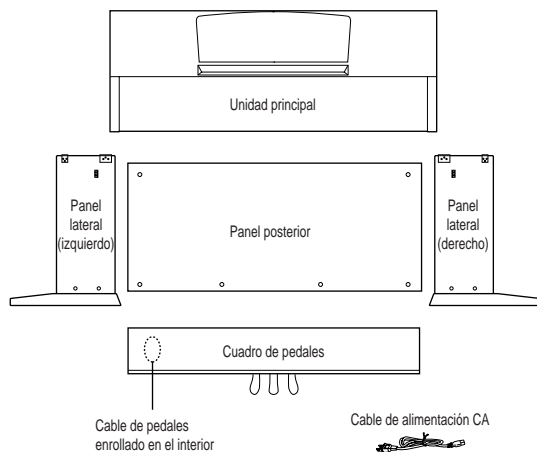

CONSEJO

En el paquete del CLP-130 se incluye un soporte de auriculares. Puede acoplar un soporte de auriculares en el Clavinova para sujetar los auriculares (página 12).

1. Acople los paneles laterales al cuadro de pedales.

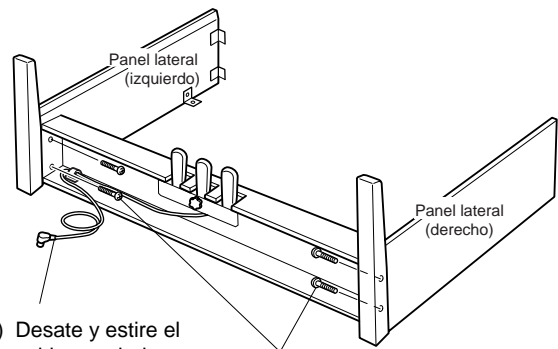

- (1) Desate y estire el cable acoplado a la parte inferior del cuadro de pedales. No tire el enganche de vinilo, lo necesitará después en el paso 5.
- (2) Utilice los cuatro tornillos de 6 x 25 mm ① para acoplar el cuadro de pedales. Primero coloque uno de los paneles laterales y después el otro.

2. Acople el panel posterior.

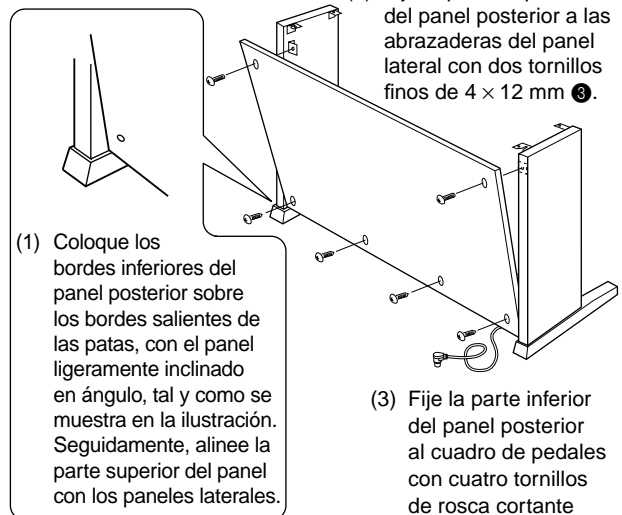

- (1) Coloque los bordes inferiores del panel posterior sobre los bordes salientes de las patas, con el panel ligeramente inclinado en ángulo, tal y como se muestra en la ilustración. Seguidamente, alinee la parte superior del panel con los paneles laterales.
- (2) Fije la parte superior del panel posterior a las abrazaderas del panel lateral con dos tornillos finos de 4 x 12 mm ③.
- (3) Fije la parte inferior del panel posterior al cuadro de pedales con cuatro tornillos de rosca cortante de 4 x 20 mm ④.

3. Monte la unidad principal.

⚠ ATENCIÓN

- Puede aplastarse los dedos entre la unidad principal y los paneles posterior o laterales, tenga mucho cuidado de no dejar caer la unidad principal.
- No sujete el teclado por ningún sitio que no sea la posición que se indica en la ilustración.

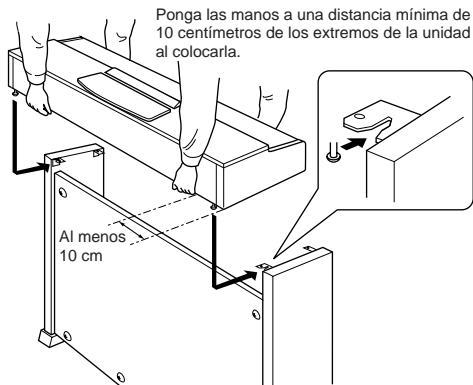

4. Fije la unidad principal.

- (1) Centre la unidad principal para que quede el mismo espacio libre a la izquierda y a la derecha.

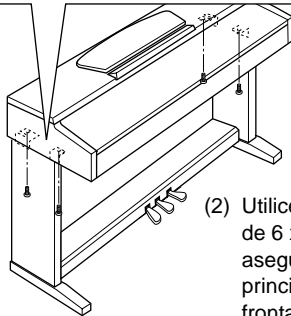

- (2) Utilice tornillos cortos de 6 x 16 mm para asegurar la unidad principal desde la parte frontal.

5. Conecte el cable del pedal.

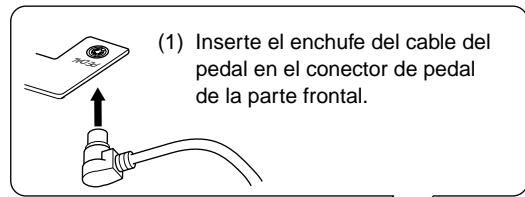

- (3) Utilice un enganche de vinilo para recoger el cable en el pedal.

- (2) Acople los portacables al panel posterior, tal como se muestra, y a continuación sujete el cable en sus soportes.

6. Ajuste el selector de voltaje y conecte el cable de alimentación.

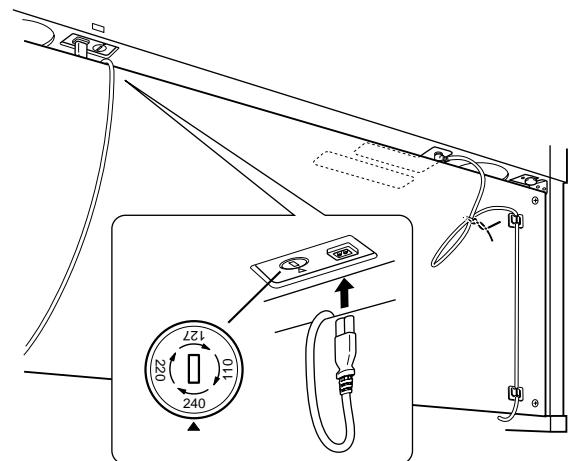

Selector de voltaje

Antes de conectar el cable de alimentación de CA, compruebe el ajuste del selector de voltaje que se proporciona en algunas zonas. Para configurar el selector para voltajes de red de 110 V, 127 V, 220 V o 240 V, utilice un destornillador "cóncavo" para girar el mando del selector de forma que el voltaje correcto de la zona aparezca al lado del puntero en el panel. El selector de voltaje se ajusta en 240 V de fábrica. Una vez seleccionado el voltaje correcto, conecte el cable de alimentación de CA a la toma de entrada de CA (AC INLET) y a una toma de CA de pared. En algunas zonas puede que se proporcione un adaptador de clavija para que coincida con la configuración de la clavija de las tomas de CA de pared de su zona.

⚠ ADVERTENCIA

Un ajuste de voltaje incorrecto puede provocar daños graves en el Clavinova o dar como resultado un funcionamiento incorrecto.

7. Ajuste la pieza de sujeción.

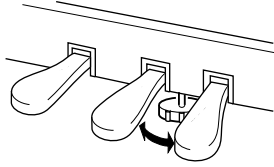

Gire el ajustador hasta que entre en contacto firmemente con la superficie del suelo.

Una vez finalizado el montaje, compruebe lo siguiente.

- **¿Ha sobrado alguna pieza?**
→ Repase el procedimiento de montaje y corrija los errores.
- **¿Se encuentra el Clavinova a una distancia suficiente de puertas y otros elementos móviles?**
→ Mueva el Clavinova a un lugar adecuado.
- **¿Hace ruido el Clavinova al sacudirlo?**
→ Apriete los tornillos.
- **¿Hace ruido o cede el cuadro de pedales al pisarlos?**
→ Gire la pieza de ajuste de forma que quede firmemente sujeta al suelo.
- **¿Están bien insertados los cables de los pedales y de alimentación en sus tomas?**
→ Compruebe la conexión.
- **Si la unidad principal cruje o está inestable durante la interpretación en el teclado, consulte los diagramas de montaje y vuelva a apretar todos los tornillos.**

Cuando mueva el instrumento tras el montaje, sujete siempre la unidad principal por debajo.

ATENCIÓN

No sujete la parte superior ni la cubierta del teclado. Un manejo incorrecto puede dañar el instrumento o producir daños personales.

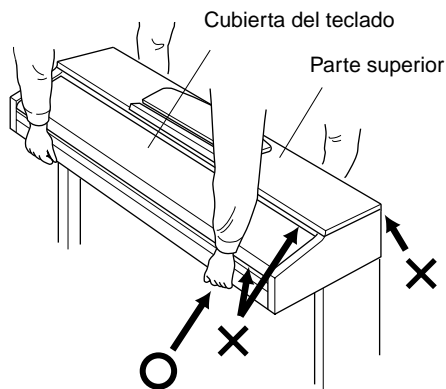

Lista de sonidos predeterminados

CLP-130

Nombre del sonido	Muestreo estéreo	Respuesta de pulsación	Muestreo dinámico ^{*1}	Muestreo con desactivación de teclas ^{*2}	Descripciones del sonido
GRANDPIANO 1	○	○	○	○	Muestras grabadas de un piano de cola de concierto. También incluye tres niveles de muestreo dinámico, muestras de sostenidos y muestras con desactivación de teclas para obtener un sonido excepcionalmente realista de un piano de cola acústico. Es perfecto para las composiciones de música clásica y de cualquier otro estilo que requiera el uso del piano de cola.
VARIATION	○	○	○	○	Piano cálido y suave. Bueno para las composiciones de música clásica.
GRANDPIANO 2	○	○	—	—	Piano espacioso y claro con una reverberación brillante. Bueno para música popular.
VARIATION	○	○	—	—	Piano brillante y espacioso. Bueno para música popular o rock.
E.PIANO 1	—	○	○	—	Sonido de piano eléctrico creado por síntesis FM. Respuesta extremadamente "musical" con distintos timbres en función de la dinámica del teclado. Bueno para música popular estándar.
VARIATION	—	○	—	—	Sonido de piano electrónico generado por sintetizador que se escucha a menudo en la música popular. Si se utiliza en modo DUAL se mezcla bien con un sonido de piano acústico.
E.PIANO 2	—	○	○	—	Sonido de un piano eléctrico que emplea púas metálicas golpeadas por un martillo. Tono suave cuando se toca ligeramente y tono agresivo cuando se toca con fuerza.
VARIATION	—	○	○	—	Sonido de piano eléctrico ligeramente distinto que se escucha a menudo en la música popular y rock.
HARPSICHORD	○	—	—	○	El instrumento definitivo de la música barroca. Como el clavicémbalo utiliza cuerdas para puntear, no hay respuesta de pulsación. No obstante, produce un sonido característico adicional cuando se liberan las teclas.
VARIATION	○	—	—	○	Mezcla el mismo sonido una octava más alta para obtener un tono más brillante.
E. CLAVICHORD	—	○	—	○	Instrumento de teclado golpeado con un martillo que utiliza un captador eléctrico que a menudo se escucha en la música funk y soul. Su tono se caracteriza por un sonido único producido cuando se liberan las teclas.
VARIATION	—	○	—	○	Incluye un efecto preestablecido único.
VIBRAPHONE	○	○	○	—	Vibráfono tocado con mazos relativamente suaves. El tono es más metálico cuanto más fuerte se toca.
VARIATION	○	○	—	—	Marimba realista, espaciosa de muestras estéreo.
CHURCH ORGAN	○	—	—	—	Sonido típico de un órgano de tubos (8 patas + 4 patas + 2 patas). Bueno para la música sacra del período barroco.
VARIATION	○	—	—	—	Es el sonido acoplador completo de órgano a menudo asociado a la "Tocata y fuga" de Bach.
JAZZ ORGAN	—	—	—	—	Sonido de un órgano eléctrico de tipo "rueda fónica". Se escucha a menudo en los estilos de jazz y rock.
VARIATION	—	—	—	—	Utiliza un efecto de altavoz giratorio con una velocidad distinta. La velocidad de las variaciones es más rápida. Si se selecciona la variación mientras se sostiene un acorde, la velocidad del efecto cambiará de forma gradual.

Nombre del sonido	Muestreo estéreo	Respuesta de pulsación	Muestreo dinámico ^{*1}	Muestreo con desactivación de teclas ^{*2}	Descripciones del sonido
STRINGS	○	○	—	—	Conjunto de cuerdas de gran escala y con muestras en estéreo con reverberación realista. Intente combinar este sonido con piano en el modo DUAL.
VARIATION	○	○	—	—	Conjunto de cuerdas espaciosas con una entrada lenta. Intente combinar este sonido con un piano o un piano eléctrico en el modo DUAL.
CHOIR	—	○	—	—	Sonido de coro grande y amplio. Perfecto para la creación de armonías ricas en piezas lentas.
VARIATION	—	○	—	—	Sonido de coro con una entrada lenta. Intente combinar este sonido con un piano o un piano eléctrico en el modo DUAL.
GITAR	—	○	—	—	Guitarra con cuerdas de nailon cálida y de sonido natural. Disfrute el ambiente tranquilo de las cuerdas de nailon.
VARIATION	—	○	—	—	Guitarra de acero brillante. Adecuada para música popular.
WOOD BASS	—	○	—	—	Bajo vertical tocado con los dedos. Ideal para música jazz y latina.
VARIATION	—	○	—	—	Añade un sonido de cimbalo al sonido del bajo. Ideal para introducir líneas de bajo en sonidos jazz.
E.BASS	—	○	—	—	Bajo eléctrico para una amplia gama de estilos musicales como, por ejemplo, jazz, rock y popular.
VARIATION	—	○	—	—	Bajo apropiado para los estilos jazz, fusión, etc.

*1. El muestreo dinámico ofrece varias muestras con velocidad conmutada para simular con precisión la respuesta de timbres de un instrumento acústico.

*2. Contiene una muestra muy sutil que se produce cuando se liberan las teclas.

CLP-120

Nombre del sonido	Muestreo estéreo	Respuesta de pulsación	Muestreo dinámico ^{*1}	Muestreo con desactivación de teclas ^{*2}	Descripciones del sonido
GRANDPIANO 1	○	○	—	—	Muestras grabadas de un piano de cola de concierto. Es perfecto para las composiciones de música clásica y de cualquier otro estilo que requiera el uso del piano de cola.
GRANDPIANO 2	○	○	—	—	Piano espacioso y claro con una reverberación brillante. Bueno para música popular.
E.PIANO 1	—	○	○	—	Sonido de piano eléctrico creado por síntesis FM. Bueno para música popular estándar.
E.PIANO 2	—	○	○	—	Sonido de un piano eléctrico que emplea púas metálicas golpeadas por un martillo. Tono suave cuando se toca ligeramente y tono agresivo cuando se toca con fuerza.
HARPSICHORD 1	○	—	—	○	El instrumento definitivo de la música barroca. Como el clavicémbalo utiliza cuerdas para puntear, no hay respuesta de pulsación. No obstante, produce un sonido característico adicional cuando se liberan las teclas.
HARPSICHORD 2	○	—	—	○	Mezcla el mismo sonido una octava más alta para obtener un tono más brillante.
VIBRAPHONE	○	○	○	—	Vibráfono tocado con mazos relativamente suaves. El tono es más metálico cuanto más fuerte se toca.
CHURCH ORGAN 1	○	—	—	—	Sonido típico de un órgano de tubos (8 patas + 4 patas + 2 patas). Bueno para la música sacra del periodo barroco.
CHURCH ORGAN 2	○	—	—	—	Es el sonido acoplador completo de órgano a menudo asociado a la "Tocata y fuga" de Bach.
JAZZ ORGAN	—	—	—	—	Sonido de un órgano eléctrico de tipo "rueda fónica". Se escucha a menudo en los estilos de jazz y rock.
STRINGS 1	○	○	—	—	Conjunto de cuerdas de gran escala y con muestras en estéreo con reverberación realista. Intente combinar este sonido con piano en el modo DUAL.
STRINGS 2	○	○	—	—	Conjunto de cuerdas espaciosas con una entrada lenta. Intente combinar este sonido con un piano o un piano eléctrico en el modo DUAL.
CHOIR	—	○	—	—	Sonido de coro grande y amplio. Perfecto para la creación de armonías ricas en piezas lentas.
GUITAR	—	○	—	—	Guitarra con cuerdas de nailon cálida y de sonido natural. Disfrute el ambiente tranquilo de las cuerdas de nailon.

*1. El muestreo dinámico ofrece varias muestras con velocidad conmutada para simular con precisión la respuesta de timbres de un instrumento acústico.

*2. Contiene una muestra muy sutil que se produce cuando se liberan las teclas.

Lista de canciones de demostración

Nombre del sonido	CLP-130	CLP-120	Título	Compositor
GRANDPIANO 1	○	○	Consolation No.3	F. Liszt
HARPSICHORD	○	—	Gavotte	J.S. Bach
HARPSICHORD1	—	○		
HARPSICHORD2	—	○	Invention No.1	

Los ejemplos de demostración indicados son breves extractos de la composiciones originales.
Todas las demás canciones son originales (©2002 Yamaha Corporation).

Descripción de demostración del sonido del piano (CLP-130)

Nombre del sonido	Demostración del sonido del piano
GRANDPIANO 1	Muestreo estéreo
GRANDPIANO 2	Muestreo mono
E.PIANO1	Muestreo dinámico; mezzopiano
E.PIANO2	Muestreo dinámico; mezzoforte
HARPSICHORD	Muestreo dinámico; forte
E.CLAVICHORD	Con muestreo sostenido
VIBRAPHONE	Sin muestreo sostenido
CHURCH ORGAN	Con muestreo de teclas desactivadas
JAZZ ORGAN	Sin muestreo de teclas desactivadas

Índice

Números

50 canciones para piano predefinidas	17
50 grandes canciones para piano	17

A

Accesorios	8
Activación y desactivación de la reproducción de pistas	36
Afinación → Afinar el tono	40
Afinar el tono	40
Ajustar	
Tempo (Canciones grabadas)	35
Volumen (Metrónomo)	45
Ajuste	
Brillo	16, 22
Tempo (50 canciones para piano predefinidas)	17
Volumen (50 canciones para piano predefinidas)	17
Volumen (Demo)	16
Ajuste normal	22
Ajustes detallados (FUNCTION)	37
ALL (pantalla de LED)	17
Añadir variaciones	22
Atril	10
AUX IN	14, 51
AUX OUT	14, 50

B

BRILLIANCE	14, 22
------------------	--------

C

Cable serie	53
Cables MIDI	49, 54
Canciones predefinidas → 50 canciones para piano predefinidas	17
Center Pedal	15
Combinación de dos sonidos (modo Dual)	26
Conectar un ordenador personal	52
Conectores	50
Conectores MIDI	49, 54
Conexiones	50
Controlador MIDI	53

D

DEMOSTRACIÓN	14, 16
--------------------	--------

E

EFFECT	14, 23
Escala	41

F

Factory Setting List	70
FUL (pantalla de LED)	31
Funciones de copia de seguridad	48
Funciones MIDI	45
FUNCTION	14, 40–48
Procedimiento básico	38
Function Parameter List	70

G

Grabación	30
Ajustes iniciales	34

H

HOST SELECT (selección de host)	15, 51, 54
HST (pantalla LED)	52

I

Iniciar o detener la reproducción	
50 canciones para piano predefinidas	17
Funciones de reproducción útiles	36
Melodías de demostración	16
Iniciar/parar grabación	31

L

List	
Factory Setting	70
Lista	
Canciones de demostración	66
Funciones	37
Sonido predeterminado	63–65
Lista de canciones de demostración	66
Lista de sonidos predeterminados	63–65

M

MASTER VOLUME 11, 14
 METRONOME (METRÓNOMO) 14, 29
 MIDI 49
 MIDI [IN] [OUT] [THRU] 15, 51
 MIDI Data Format 71
 Modo Dual 26, 42
 Montaje 57-62

P

Pantalla LED 14
 Parte de canción predefinida 45
 Pedal apagador 15
 Pedal central 22
 Pedal de sostenido 22, 44
 Pedal derecho 21
 Pedal fuerte 21, 43
 Pedal izquierdo 15, 22, 44
 Pedal suave 15, 22, 44
 PHONES 12, 15
 [POWER] (alimentación) 14
 POWER (alimentación) 11
 Practicar una parte de una sola mano
 con 50 canciones predefinidas 18
 Precauciones 6-7
 PRESET 14, 17

R

REC → Grabar 31
 REC → Recording 14
 Regrabación 32
 Repetición A-B de la canción predefinida 20
 Resolución de problemas 56
 REVERBERACIÓN 14, 22
 Right Pedal 15
 rnd (pantalla de LED) 17

S

Scn (pantalla LED) 56
 Sensibilidad de pulsación 24
 Sostenute Pedal 15
 SPEAKERS 12, 15
 Specifications 76
 SPLIT (CLP-130) 14, 27, 43
 START/STOP (Demo) 16

START/STOP (METRONOME) 14, 29
 Start/Stop (Pedal) 36
 START/STOP (SONG) 14
 Start/Stop playback
 Canciones grabadas 35
 Synchro Start (Inicio sincronizado)
 50 canciones para piano predefinidas 19
 Canciones grabadas 36

T

Tapa del teclado 10
 TEMPO 14, 17, 35
 TEMPO (METRONOME) 29
 TO HOST 49
 TO HOST (a host) 15
 Toma PEDAL 14, 51
 Tono → Afinar el tono 40
 TOUCH 14, 24
 TRACK1/2 (50 canciones predefinidas para piano) 18
 TRACK1/2 (Grabar) 31
 Transporte 8
 TRANSPOSE 14, 25

U

USER 1/2/3 (CLP-130) 30

V

VARIATION (CLP-130) 22
 VOICE 21
 Volumen del metrónomo 45

Appendix

This section introduces reference material.
In diesem Abschnitt finden Sie Referenzmaterial.
Cette section présente le matériel de référence.
En esta sección se incluye material de referencia.

Factory Setting List / Liste der Vorgabeeinstellungen / Liste des réglages / Lista de ajustes de fábrica.....	70
MIDI Data Format / MIDI-Datenformat / Format des données MIDI / Formato de datos MIDI	71
MIDI Implementation Chart / MIDI Implementierung stabelle / Feuille d'implantation MIDI / Gráfica de implementación MIDI	75
Specifications / Technische Daten / Caractéristiques techniques / Especificaciones	76

Factory Setting List / Liste der Vorgabeeinstellungen / Liste des réglages / Lista de ajustes de fábrica

		Backup Group	
		CLP-130	CLP-120
Voice	GRAND PIANO 1	F9.1	F8.1
Variation (CLP-130)	OFF		
Dual Mode	OFF		
Split Mode (CLP-130)	OFF		
Split Mode Left Voice (CLP-130)	WOOD BASS		
Reverb Type	Preset for each voice		
Reverb Depth	Preset for each voice		
Effect Type	Preset for each voice		
Effect Depth	Preset for each voice		
Touch Sensitivity	MEDIUM		
Volume in the FIXED Mode	64		
Metronome	OFF	—	—
Metronome Time Signature	0 (no accent)	F9.1	F8.1
Tempo	120	—	—
Transpose	0	F9.3	F8.3

Function

CLP-130	CLP-120	Function	Default	Backup Group	
				CLP-130	CLP-120
F1	F1	Tuning	A3=440Hz	F9.3	F8.3
F2.1	F2.1	Scale	1 (Equal Temperament)		
F2.2	F2.2	Base Note	C		
F3.1	F3.1	Dual Balance	Preset for each voice combination	F9.1	F8.1
F3.2	F3.2	Dual Detune	Preset for each voice combination		
F3.3, F3.4	F3.3, F3.4	Dual Octave Shift	Preset for each voice combination		
F3.5, F3.6	F3.5, F3.6	Dual Effect Depth	Preset for each voice combination		
F4.1	—	Split Point	F#2		
F4.2	—	Split Balance	Preset for each voice combination		
F4.3, F4.4	—	Split Octave Shift	Preset for each voice combination		
F4.5, F4.6	—	Split Effect Depth	Preset for each voice combination		
F4.7	—	Damper Pedal Range	ALL	F9.4	F8.4
F5.1	F4.1	Left Pedal Mode	1 (Soft Pedal)		
F5.2	F4.2	Soft Pedal Effect Depth	3		
F5.3	—	Sustain Sample Depth	12		
F5.4	—	Keyoff Sample Volume	10	F9.1	F8.1
F6	F5	Metronome Volume	10		
F7	F6	Preset Song Part Cancel Volume	5		
F8.1	F7.1	MIDI Transmit Channel	1	F9.2	F8.2
F8.2	F7.2	MIDI Receive Channel	ALL		
F8.3	F7.3	Local Control	ON		
F8.4	F7.4	Program Change Send & Receive	ON		
F8.5	F7.5	Control Change Send & Receive	ON		
F8.6	F7.6	MIDI Transmit Transpose	0		
F9	F8	Backup	All OFF	Always backed up	

MIDI Data Format / MIDI-Datenformat / Format des données MIDI / Formato de datos MIDI

If you're already very familiar with MIDI, or are using a computer to control your music hardware with computer-generated MIDI messages, the data provided in this section can help you to control the CLP-130/120.

Falls Sie bereits mit MIDI vertraut sind oder einen Computer zur Erzeugung von MIDI-Steuermeldungen für die Instrumente verwenden, können Sie sich zur Steuerung des CLP-130/120 nach dem im folgenden Abschnitt aufgeführten Spezifikationen richten.

1. NOTE ON/OFF

Data format: [9nH] -> [kk] -> [vv]

9nH = Note ON/OFF event (n = channel number)
kk = Note number (Transmit: 09H ~ 78H = A-2 ~ C8 /
Receive: 00H ~ 7FH = C-2 ~ G8)*
vv = Velocity (Key ON = 01H ~ 7FH, Key OFF = 00H)

Data format: [8nH] -> [kk] -> [vv] (reception only)

8nH = Note OFF event (n = channel number)
kk = Note number: 00H ~ 7FH = C-2 ~ G8
vv = Velocity

* If received value exceeds the supported range for the selected voice, the note is adjusted by the necessary number of octaves.

2. CONTROL CHANGE

Data format: [BnH] -> [cc] -> [vv]

BnH = Control change (n = channel number)
cc = Control number
vv = Data Range

(1) Bank Select

ccH	Parameter	Data Range (vvH)
00H	Bank Select MSB	00H:Normal
20H	Bank Select LSB	00H...7FH

Bank selection processing does not occur until receipt of next Program Change message.

(2) Main Volume (reception only)

ccH	Parameter	Data Range (vvH)
07H	Volume MSB	00H...7FH

(3) Expression

ccH	Parameter	Data Range (vvH)
0BH	Expression MSB	00H...7FH

(4) Damper

ccH	Parameter	Data Range (vvH)
40H	Damper MSB	00H...7FH

(5) Sostenuto

ccH	Parameter	Data Range (vvH)
42H	Sostenuto	00H-3FH:off, 40H-7FH:on

(6) Soft Pedal

ccH	Parameter	Data Range (vvH)
43H	Soft Pedal	00H-3FH:off, 40H-7FH:on

(7) Effect1 Depth (Reverb Send Level)

ccH	Parameter	Data Range (vvH)
5BH	Effect1 Depth	00H...7FH

Adjusts the reverb send level.

(8) Effect4 Depth (Variation Effect Send Level)

ccH	Parameter	Data Range (vvH)
5EH	Effect4 Depth	00H...7FH

Si vous êtes très familier avec l'interface MIDI ou si vous utilisez un ordinateur pour commander votre matériel de musique au moyen de messages MIDI générés par ordinateur, les données suivantes vous seront utiles et vous aideront à commander le CLP-130/120.

Si usted está ya familiarizado con MIDI, o si emplea una computadora para controlar sus aparatos musicales con mensajes MIDI generados por computadora, los datos proporcionados en esta sección le ayudarán a controlar la CLP-130/120.

3. MODE MESSAGES

Data format: [BnH] -> [cc] -> [vv]

BnH = Control event (n = channel number)
cc = Control number
vv = Data Range

(1) All Sound Off

ccH	Parameter	Data Range (vvH)
78H	All Sound Off	00H

Switches off all sound from the channel. Does not reset Note On and Hold On conditions established by Channel Messages.

(2) Reset All Controllers

ccH	Parameter	Data Range (vvH)
79H	Reset All Controllers	00H

Resets controllers as follows.

Controller	Value
Expression	127 (max)
Damper Pedal	0 (off)
Sostenuto	0 (off)
Soft Pedal	0 (off)

(3) Local Control (reception only)

ccH	Parameter	Data Range (vvH)
7AH	Local Control	00H (off), 7FH (on)

(4) All Notes Off

ccH	Parameter	Data Range (vvH)
7BH	All Notes Off	00H

Switches OFF all the notes that are currently ON on the specified channel. Any notes being held by the damper or sostenuto pedal will continue to sound until the pedal is released.

(5) Omni Off (reception only)

ccH	Parameter	Data Range (vvH)
7CH	Omni Off	00H

Same processing as for All Notes Off.

(6) Omni On (reception only)

ccH	Parameter	Data Range (vvH)
7DH	Omni On	00H

Same processing as for All Notes Off.

(7) Mono (reception only)

ccH	Parameter	Data Range (vvH)
7EH	Mono	00H

Same processing as for All Sound Off.

(8) Poly (reception only)

ccH	Parameter	Data Range (vvH)
7FH	Poly	00H

Same processing as for All Sound Off.

- When control change reception is turned OFF in the Function mode, control change data will not be transmitted or received except for Bank Select and Mode messages.
- Local on/off, OMNI on/off are not transmitted. (The appropriate note off number is supplied with "All Note Off" transmission).
- When a voice bank MSB/LSB is received, the number is stored in the internal buffer regardless of the received order, then the stored value is used to select the appropriate voice when a program change message is received.
- The Multi-timbre and Poly modes are always active. No change occurs when OMNI ON, OMNI OFF, MONO, or POLY mode messages are received.

4. PROGRAM CHANGE

Data format: [CnH] -> [ppH]

CnH = Program event (n = channel number)

ppH = Program change number

P.C.#=Program Change number

CLP-130	CLP-120	MSB	LSB	P.C.#
GRANDPIANO 1	GRANDPIANO 1	0	122	0
VARIATION	—	0	123	0
GRANDPIANO 2	GRANDPIANO 2	0	112	0
VARIATION	—	0	112	1
E.PIANO 1	E.PIANO 1	0	122	5
VARIATION	—	0	122	88
E.PIANO 2	E.PIANO 2	0	122	4
VARIATION	—	0	123	4
HARPSICHORD	HARPSICHORD 1	0	122	6
VARIATION	HARPSICHORD 2	0	123	6
E. CLAVICHORD	—	0	122	7
VARIATION	—	0	123	7
VIBRAPHONE	VIBRAPHONE	0	122	11
VARIATION	—	0	122	12
CHURCH ORGAN	CHURCH ORGAN 1	0	123	19
VARIATION	CHURCH ORGAN 2	0	122	19
JAZZ ORGAN	JAZZ ORGAN	0	122	16
VARIATION	—	0	123	16
STRINGS	STRINGS 1	0	122	48
VARIATION	STRINGS 2	0	122	49
CHOIR	CHOIR	0	122	52
VARIATION	—	0	123	52
GUITAR	GUITAR	0	122	24
VARIATION	—	0	122	25
WOOD BASS	—	0	122	32
VARIATION	—	0	124	32
E.BASS	—	0	122	33
VARIATION	—	0	122	35

- When program change reception is turned OFF in the Function mode, no program change data is transmitted or received. Also, Bank MSB/LSB is not transmitted or received.

5. SYSTEM REALTIME MESSAGES

[rrH]

F8H: Timing clock

FAH: Start

FCH: Stop

FEH: Active sensing

Data	Transmission	Reception
F8H	Transmitted every 96 clocks	Received as 96-clock tempo timing when MIDI clock is set to External
FAH	Recorder start	Recorder start Not received when the MIDI clock is set to Internal.
FCH	Recorder stop	Recorder stop Not received when the MIDI clock is set to Internal.
FEH	Transmitted every 200 milliseconds	If a signal is not received via MIDI for more than 400 milliseconds, the same processing will take place for All Sound Off, All Notes Off and Reset All Controllers as when those signals are received.

- Caution: If an error occurs during MIDI reception, the Damper, Sostenuto, and Soft effects for all channels are turned off and an All Note Off occurs.

6. SYSTEM EXCLUSIVE MESSAGES

(Yamaha MIDI Format)

Panel Data Transmit

Data format: [F0H] -> [43H] -> [0nH] -> [7CH] -> ... -> [F7H]

F0H, 43H, 0nH, 7CH (n: channel number)

00H, 2DH (data length)

43H, 4CH, 20H, 20H (CL)

43H, 4CH, 50H, 27H, 30H, 32H (CLP02)

30H, 30H (version x, y)

[PANEL DATA]

[CHECK SUM (1byte)] = 0-(43H+4CH+20H+.....+Data end)

F7H

• Panel Data Contents

- | | |
|--------------------------------|-------------------------------|
| (1) 1'st Voice | (18) Split Dumper Mode |
| (2) Dual On/Off | (19) Reverb Type 1 |
| (3) Dual Voice | (20) Reverb Type 2 |
| (4) Dual Balance | (21) Reverb Depth 1 |
| (5) Dual Detune | (22) Reverb Depth 2 |
| (6) Dual Voice1 Octave | (23) Effect Type 1 |
| (7) Dual Voice2 Octave | (24) Effect Type 2 |
| (8) Dual Voice1 Effect Depth | (25) Effect Depth |
| (9) Dual Voice2 Effect Depth | (26) Variation On/Off |
| (10) Split On/Off | (27) Touch Sensitivity |
| (11) Split Voice | (28) Fixed Data |
| (12) Split Point | (29) Left Pedal |
| (13) Split Balance | (30) Soft Pedal Depth |
| (14) Split Voice1 Octave | (31) Absolute tempo low byte |
| (15) Split Voice2 Octave | (32) Absolute tempo high byte |
| (16) Split Voice1 Effect Depth | (33) Key-Off Sampling Depth |
| (17) Split Voice2 Effect Depth | |

- Panel data send requests cannot be received.

7. SYSTEM EXCLUSIVE MESSAGES

(Universal System Exclusive)

(1) Universal Realtime Message

Data format: [F0H] -> [7FH] -> [XnH] -> [04H] -> [01H] ->

[IH] -> [mmH] -> [F7H]

MIDI Master Volume

- Simultaneously changes the volume of all channels.
- When a MIDI master volume message is received, the volume only has affect on the MIDI receive channel, not the panel master vol-ume.

F0H = Exclusive status

7FH = Universal Realtime

7FH = ID of target device

04H = Sub-ID #1=Device Control Message

01H = Sub-ID #2=Master Volume

//H = Volume LSB

mmH = Volume MSB

F7H = End of Exclusive

or

F0H = Exclusive status

7FH = Universal Realtime

XnH = When n is received n=0~F, whichever is received.

X = don't care

04H = Sub-ID #1=Device Control Message

01H = Sub-ID #2=Master Volume

//H = Volume LSB

mmH = Volume MSB

F7H = End of Exclusive

(2) Universal Non-Realtime Message (GM On)

General MIDI Mode On

Data format: [F0H] -> [7EH] -> [XnH] -> [09H] -> [01H] -> [F7H]

F0H = Exclusive status
7EH = Universal Non-Realtime
7FH = ID of target device
09H = Sub-ID #1=General MIDI Message
01H = Sub-ID #2=General MIDI On
F7H = End of Exclusive

or

F0H = Exclusive status
7EH = Universal Non-Realtime
XnH = When received, n=0~F.
X = don't care
09H = Sub-ID #1=General MIDI Message
01H = Sub-ID #2=General MIDI On
F7H = End of Exclusive

When the General MIDI mode ON message is received, the MIDI system will be reset to its default settings. This message requires approximately 50ms to execute, so sufficient time should be allowed before the next message is sent.

8. SYSTEM EXCLUSIVE MESSAGES (XG Standard)

(1) XG Native Parameter Change

Data format: [F0H] -> [43H] -> [1nH] -> [4CH] -> [hhH] -> [mmH] -> [l/H] -> [ddH] -> [F7H]

F0H = Exclusive status
43H = YAMAHA ID
1nH = When received, n=0~F.
When transmitted, n=0.
4CH = Model ID of XG
hhH = Address High
mmH = Address Mid
l/H = Address Low
ddH = Data

|
|
F7H = End of Exclusive

Data size must match parameter size (2 or 4 bytes).
When the XG System On message is received, the MIDI system will be reset to its default settings. The message requires approximately 50ms to execute, so sufficient time should be allowed before the next message is sent.

(2) XG Native Bulk Data (reception only)

Data format: [F0H] -> [43H] -> [0nH] -> [4CH] -> [aaH] -> [bbH] -> [hhH] -> [mmH] -> [l/H] -> [ddH] -> ...-> [ccH] -> [F7H]

F0H = Exclusive status
43H = YAMAHA ID
0nH = When received, n=0~F.
When transmitted, n=0.
4CH = Model ID of XG
aaH = ByteCount
bbH = ByteCount
hhH = Address High
mmH = Address Mid
l/H = Address Low
ddH = Data

| |
| |
ccH = Check sum
F7H = End of Exclusive

- Receipt of the XG SYSTEM ON message causes reinitialization of relevant parameters and Control Change values. Allow sufficient time for processing to execute (about 50 msec) before sending the CLP-130/120 another message.
- XG Native Parameter Change message may contain two or four bytes of parameter data (depending on the parameter size).
- For information about the Address and Byte Count values, refer to Table 1 below. Note that the table's Total Size value gives the size of a bulk block. Only the top address of the block (00H, 00H, 00H) is valid as a bulk data address.

9. SYSTEM EXCLUSIVE MESSAGES (Clavinova MIDI Format)

Data format: [F0H] -> [43H] -> [73H] -> [xxH] -> [nnH] -> [F7H]

F0H = Exclusive status
43H = Yamaha ID
73H = Clavinova ID
01H = Product ID (CLP common)

or

7F = Extended Product ID
xxH = Product ID (CLP-130: 26H / CLP-120: 25H)
nnH = Substatus
nn Control
02H Internal MIDI clock
03H External MIDI clock
06H Bulk Data (the bulk data follows 06H)

F7H = End of Exclusive
* When nn=02H or 03H, Clavinova common ID (01H) is recognized as well as 75H.

BULK DUMP FORMAT

F0H, 43H, 73H
75F, xxH = Product ID (CLP-130: 26H / CLP-120: 25H)
06H = Bulk ID
05H = Sequence data
0nH, 0nH, 0nH, 0nH, 0nH, 0nH, 0nH, 0nH = Data length
[BULK DATA] =
[CHECK SUM (1byte)] = 0-sum (BULK DATA)
F7H = End of Exclusive

10. SYSTEM EXCLUSIVE MESSAGES (Special Control)

Data format: [F0H] -> [43H] -> [73H] -> [66H] -> [11H] -> [0nH] -> [ccH] -> [vvH] -> [F7H]

F0H = Exclusive status
43H = Yamaha ID
73H = Clavinova ID
7FH = Extended Product ID
xxH = Product ID (CLP-130: 26H / CLP-120: 25H)
11H = Special control
0nH = Control MIDI change (n=channel number)
cc = Control number
vv = Value
F7H = End of Exclusive

Control	0n	ccH	vvH
Split Point	Always 00H	14H	14H : Split Key Number
Metronome	Always 00H	1BH	00H : off 01H : - 02H : 2/4 03H : 3/4 04H : 4/4 05H : 5/4 06H : 6/4 7FH : No accent
Damper Level	ch: 00H-0FH	3DH (Sets the Damper Level for each channel)	00H-7FH
Channel Detune	ch: 00H-0FH	43H (Sets the Detune value for each channel)	00H-7FH
Voice Reserve	ch: 00H-0FH	45H	00H : Reserve off 7FH : on*

* When Volume, Expression is received for Reserve On, they will be effective from the next Key On. Reserve Off is normal.

11. SYSTEM EXCLUSIVE MESSAGES (Others)

Data format: [F0H] -> [43H] -> [1nH] -> [27H] -> [30H] -> [00H] -> [00H] -> [mmH] -> [l/H] -> [ccH] -> [F7H]

Master Tuning (XG and last message priority) simultaneously changes the pitch of all channels.

F0H = Exclusive Status
43H = Yamaha ID
1nH = When received, n=0~F.
When transmitted, n=0.
27H = Model ID of TG100
30H = Sub ID
00H =
00H =
mmH = Master Tune MSB
l/H = Master Tune LSB
ccH = don't care (under 7FH)
F7H = End of Exclusive

<Table 1>**MIDI Parameter Change table (SYSTEM)**

Address (H)	Size (H)	Data (H)	Parameter	Description	Default value (H)
00 00 00	4	020C - 05F4(*1)	MASTER TUNE	-50 - +50[cent]	00 04 00 00
01				1st bit 3 - 0 → bit 15 - 12	400
02				2nd bit 3 - 0 → bit 11 - 8	
03				3rd bit 3 - 0 → bit 7 - 4	
				4th bit 3 - 0 → bit 3 - 0	
04	1	00 - 7F	MASTER VOLUME	0 - 127	7F
05	1	—	—		
06	1	34 - 4C(*2)	TRANSPOSE	-12 - +12[semitones]	40
7E		00	XG SYSTEM ON	00=XG system ON	
7F		00	RESET ALL PARAMETERS	00=ON (receive only)	
TOTAL SIZE 07					

*1: Values lower than 020CH select -50 cents. Values higher than 05F4H select +50 cents.

*2: Values from 28H through 33H are interpreted as -12 through -1. Values from 4DH through 58H are interpreted as +1 through +12.

<Table 2>**MIDI Parameter Change table (EFFECT 1)**

Refer to the "Effect MIDI Map" for a complete list of Reverb, Chorus and Variation type numbers.

Address (H)	Size (H)	Data (H)	Parameter	Description	Default value (H)
02 01 00	2	00-7F	REVERB TYPE MSB	Refer to Effect MIDI Map	01(=HALL1)
		00-7F	REVERB TYPE LSB	00 : basic type	00
02 01 40	2	00-7F	VARIATION TYPE MSB	Refer to Effect MIDI Map	00(=Effect off)
		00-7F	VARIATION TYPE LSB	00 : basic type	00

• "VARIATION" refers to the EFFECT on the panel.

<Table 3>**MIDI Parameter Change table (MULTI PART)**

Address (H)	Size (H)	Data (H)	Parameter	Description	Default value (H)
08 nn 11	1	00 - 7F	DRY LEVEL	0 - 127	7F
nn = Part Number					

• Effect MIDI Map**REVERB**

	MSB	LSB
ROOM	02H	10H
HALL 1	01H	10H
HALL 2	01H	11H
STAGE	03H	10H
Sound board	03H	12H

EFFECT

	MSB	LSB
CHORUS	42H	10H
PHASER	48H	10H
TREMOLO	46H	10H
DELAY	05H	10H

Function...	Transmitted	Recognized	Remarks
Basic Channel Default Changed	1 1 - 16	1 1 - 16	
Mode Default Messages Altered	3 X *****	1 X X	*1 Poly Mode only
Note Number : True voice	9 - 120 *****	0 - 127 0 - 127	
Velocity Note ON Note OFF	O 9nH, v=1-127 X 9nH, v=0	O 9nH, v=1-127 X 9nH, v=0 or 8nH	
After Touch Key's Ch's	X X	X X	
Pitch Bend	X	X	
Control Change 0,32 7 11 64 66 67 91 94	O O O O O O O O	O O O O O O O O	Bank Select Volume Expression Damper Sostenuto Soft pedal Reverb Depth Effect Depth
Prog Change : True #	O *****	O	
System Exclusive	O	O	
Common : Song Pos. : Song Sel. : Tune	X X X	X X X	
System Real Time : Clock : Commands	O O	O O	
Aux : All Sound Off : Reset All Cntrls : Local ON/OFF : Mes- : All Notes OFF : sages: Active Sense : Reset	O O X O O O X	O (120,126,127) O (121) O (122) O (123-125) O O X	

Notes: *1= Recieve Mode is always multi timbre and Poly mode.

Specifications / Technische Daten / Caractéristiques techniques / Especificaciones

Item	CLP-130	CLP-120
Keyboard	88 keys (A-1 - C7)	
Sound Source	AWM Dynamic Stereo Sampling	AWM Stereo Sampling
Polyphony	64 Notes Max.	
Voice Selection	14 × 2 variations for each voice	14
Effect	Reverb, Effect, Brilliance	
Volume	Master Volume	
Controls	Dual, Split, Metronome, Transpose, Touch (Hard/Medium/Soft/Fixed), Functions, Speaker ON/OFF	Dual, Metronome, Transpose, Touch (Hard/Medium/Soft/Fixed), Functions, Speaker ON/OFF
Recording/Playback	2-track recording/playback (CLP-130: 3/CLP-120: 1 user songs), Tempo Adjustment, Synchro Start	
Pedal	Damper, Sostenuto, Soft	
Demo Songs	14 voice Demo Songs, 50 preset Songs	
Jacks/Connectors	MIDI (IN/OUT/THRU), PHONES × 2, AUX IN, AUX OUT(L/L+R,R), AUX OUT (LEVEL FIXED)(L,R), TO HOST	
Main Amplifiers	40W × 2	20W × 2
Speakers	16cm × 2, 5cm × 2	16cm × 2
Dimensions (W × D × H) (with music rest)	1370mm × 518mm × 850mm [53 15/16" × 20 3/8" × 33 7/16"] (1370mm × 518mm × 1020mm) [53 15/16" × 220 3/8" × 40 1/8"]	1370mm × 518mm × 850mm [53 15/16" × 20 3/8" × 33 7/16"] (1370mm × 518mm × 1022mm) [53 15/16" × 220 3/8" × 40 1/4"]
Weight	54kg (119lbs., 1oz)	51kg (112lbs., 7oz)
Accessories	Owner's Manual, "50 greats for the Piano" (Music Book), Bench (included or optional depending on locale)	

- * Specifications and descriptions in this owner's manual are for information purposes only. Yamaha Corp. reserves the right to change or modify products or specifications at any time without prior notice. Since specifications, equipment or options may not be the same in every locale, please check with your Yamaha dealer.
- * Die technischen Daten und Beschreibungen in dieser Bedienungsanleitung dienen nur der Information. Yamaha Corp. behält sich das Recht vor, Produkte oder deren technische Daten jederzeit ohne vorherige Ankündigung zu verändern oder zu modifizieren. Da die technischen Daten, das Gerät selbst oder Sonderzubehör nicht in jedem Land gleich sind, setzen Sie sich im Zweifel bitte mit Ihrem Yamaha-Händler in Verbindung.
- * Les caractéristiques techniques et les descriptions du mode d'emploi ne sont données que pour information. Yamaha Corp. se réserve le droit de changer ou modifier les produits et leurs caractéristiques techniques à tout moment sans aucun avis. Du fait que les caractéristiques techniques, les équipements et les options peuvent différer d'un pays à l'autre, adressez-vous au distributeur Yamaha le plus proche.
- * Las especificaciones y descripciones de este manual del propietario tienen sólo el propósito de servir como información. Yamaha Corp. se reserva el derecho a efectuar cambios o modificaciones en los productos o especificaciones en cualquier momento sin previo aviso. Puesto que las especificaciones, equipos u opciones pueden no ser las mismas en todos los mercados, solicite información a su distribuidor Yamaha.

IMPORTANT SAFETY INSTRUCTIONS

INFORMATION RELATING TO PERSONAL INJURY, ELECTRICAL SHOCK, AND FIRE HAZARD POSSIBILITIES HAS BEEN INCLUDED IN THIS LIST.

WARNING- When using any electrical or electronic product, basic precautions should always be followed. These precautions include, but are not limited to, the following:

- 1.** Read all Safety Instructions, Installation Instructions, Special Message Section items, and any Assembly Instructions found in this manual **BEFORE** making any connections, including connection to the main supply.
- 2.** Main Power Supply Verification: Yamaha products are manufactured specifically for the supply voltage in the area where they are to be sold. If you should move, or if any doubt exists about the supply voltage in your area, please contact your dealer for supply voltage verification and (if applicable) instructions. The required supply voltage is printed on the name plate. For name plate location, please refer to the graphic found in the Special Message Section of this manual.
- 3.** This product may be equipped with a polarized plug (one blade wider than the other). If you are unable to insert the plug into the outlet, turn the plug over and try again. If the problem persists, contact an electrician to have the obsolete outlet replaced. Do **NOT** defeat the safety purpose of the plug.
- 4.** Some electronic products utilize external power supplies or adapters. Do **NOT** connect this type of product to any power supply or adapter other than one described in the owners manual, on the name plate, or specifically recommended by Yamaha.
- 5.** **WARNING:** Do not place this product or any other objects on the power cord or place it in a position where anyone could walk on, trip over, or roll anything over power or connecting cords of any kind. The use of an extension cord is not recommended! If you must use an extension cord, the minimum wire size for a 25' cord (or less) is 18 AWG. **NOTE:** The smaller the AWG number, the larger the current handling capacity. For longer extension cords, consult a local electrician.
- 6.** Ventilation: Electronic products, unless specifically designed for enclosed installations, should be placed in locations that do not interfere with proper ventilation. If instructions for enclosed installations are not provided, it must be assumed that unobstructed ventilation is required.
- 7.** Temperature considerations: Electronic products should be installed in locations that do not significantly contribute to their operating temperature. Placement of this product close to heat sources such as; radiators, heat registers and other devices that produce heat should be avoided.
- 8.** This product was **NOT** designed for use in wet/damp locations and should not be used near water or exposed to rain. Examples of wet/damp locations are; near a swimming pool, spa, tub, sink, or wet basement.
- 9.** This product should be used only with the components supplied or; a cart, rack, or stand that is recommended by the manufacturer. If a cart, rack, or stand is used, please observe all safety markings and instructions that accompany the accessory product.
- 10.** The power supply cord (plug) should be disconnected from the outlet when electronic products are to be left unused for extended periods of time. Cords should also be disconnected when there is a high probability of lightning and/or electrical storm activity.
- 11.** Care should be taken that objects do not fall and liquids are not spilled into the enclosure through any openings that may exist.
- 12.** Electrical/electronic products should be serviced by a qualified service person when:
 - a. The power supply cord has been damaged; or
 - b. Objects have fallen, been inserted, or liquids have been spilled into the enclosure through openings; or
 - c. The product has been exposed to rain; or
 - d. The product does not operate, exhibits a marked change in performance; or
 - e. The product has been dropped, or the enclosure of the product has been damaged.
- 13.** Do not attempt to service this product beyond that described in the user-maintenance instructions. All other servicing should be referred to qualified service personnel.
- 14.** This product, either alone or in combination with an amplifier and headphones or speaker/s, may be capable of producing sound levels that could cause permanent hearing loss. **DO NOT** operate for a long period of time at a high volume level or at a level that is uncomfortable. If you experience any hearing loss or ringing in the ears, you should consult an audiologist. **IMPORTANT:** The louder the sound, the shorter the time period before damage occurs.
- 15.** Some Yamaha products may have benches and/or accessory mounting fixtures that are either supplied as a part of the product or as optional accessories. Some of these items are designed to be dealer assembled or installed. Please make sure that benches are stable and any optional fixtures (where applicable) are well secured **BEFORE** using. Benches supplied by Yamaha are designed for seating only. No other uses are recommended.

PLEASE KEEP THIS MANUAL

FCC INFORMATION (U.S.A.)

1. **IMPORTANT NOTICE: DO NOT MODIFY THIS UNIT!**

This product, when installed as indicated in the instructions contained in this manual, meets FCC requirements. Modifications not expressly approved by Yamaha may void your authority, granted by the FCC, to use the product.

2. **IMPORTANT:** When connecting this product to accessories and/or another product use only high quality shielded cables. Cable/s supplied with this product **MUST** be used. Follow all installation instructions. Failure to follow instructions could void your FCC authorization to use this product in the USA.
3. **NOTE:** This product has been tested and found to comply with the requirements listed in FCC Regulations, Part 15 for Class "B" digital devices. Compliance with these requirements provides a reasonable level of assurance that your use of this product in a residential environment will not result in harmful interference with other electronic devices. This equipment generates/uses radio frequencies and, if not installed and used according to the instructions found in the users manual, may cause interference harmful to the operation of

other electronic devices. Compliance with FCC regulations does not guarantee that interference will not occur in all installations. If this product is found to be the source of interference, which can be determined by turning the unit "OFF" and "ON", please try to eliminate the problem by using one of the following measures:

Relocate either this product or the device that is being affected by the interference.

Utilize power outlets that are on different branch (circuit breaker or fuse) circuits or install AC line filter/s.

In the case of radio or TV interference, relocate/reorient the antenna. If the antenna lead-in is 300 ohm ribbon lead, change the lead-in to co-axial type cable.

If these corrective measures do not produce satisfactory results, please contact the local retailer authorized to distribute this type of product. If you can not locate the appropriate retailer, please contact Yamaha Corporation of America, Electronic Service Division, 6600 Orangethorpe Ave, Buena Park, CA90620

The above statements apply **ONLY** to those products distributed by Yamaha Corporation of America or its subsidiaries.

* This applies only to products distributed by YAMAHA CORPORATION OF AMERICA.

(class B)

IMPORTANT NOTICE FOR THE UNITED KINGDOM

Connecting the Plug and Cord

IMPORTANT. The wires in this mains lead are coloured in accordance with the following code:

BLUE : NEUTRAL
BROWN : LIVE

As the colours of the wires in the mains lead of this apparatus may not correspond with the coloured markings identifying the terminals in your plug proceed as follows:

The wire which is coloured BLUE must be connected to the terminal which is marked with the letter N or coloured BLACK.

The wire which is coloured BROWN must be connected to the terminal which is marked with the letter L or coloured RED.

Making sure that neither core is connected to the earth terminal of the three pin plug.

(2 wires)

- This applies only to products distributed by Yamaha-Kemble Music (U.K.) Ltd.

CAUTION: TO PREVENT ELECTRIC SHOCK, MATCH WIDE BLADE OF PLUG TO WIDE SLOT, FULLY INSERT.

ATTENTION: POUR ÉVITER LES CHOCS ÉLECTRIQUES, INTRODUIRE LA LAME LA PLUS LARGE DE LA FICHE DANS LA BORNE CORRESPONDANTE DE LA PRISE ET POUSSER JUSQU' AU FOND.

(polarity)

- This applies only to products distributed by Yamaha Canada Music Ltd.
- Ceci ne s'applique qu'aux produits distribués par Yamaha Canada Musique Ltée.

For details of products, please contact your nearest Yamaha or the authorized distributor listed below.

Pour plus de détails sur les produits, veuillez-vous adresser à Yamaha ou au distributeur le plus proche de vous figurant dans la liste suivante.

Die Einzelheiten zu Produkten sind bei Ihrer unten aufgeführten Niederlassung und bei Yamaha Vertragshändlern in den jeweiligen Bestimmungsländern erhältlich.

Para detalles sobre productos, contacte su tienda Yamaha más cercana o el distribuidor autorizado que se lista debajo.

NORTH AMERICA

CANADA

Yamaha Canada Music Ltd.
135 Milner Avenue, Scarborough, Ontario,
M1S 3R1, Canada
Tel: 416-298-1311

U.S.A.

Yamaha Corporation of America
6600 Orangethorpe Ave., Buena Park, Calif. 90620,
U.S.A.
Tel: 714-522-9011

CENTRAL & SOUTH AMERICA

MEXICO

**Yamaha de Mexico S.A. De C.V.,
Departamento de ventas**
Javier Rojo Gomez No.1149, Col. Gpe Del
Moral, Deleg. Iztapalapa, 09300 Mexico, D.F.
Tel: 686-00-33

BRAZIL

Yamaha Musical do Brasil LTDA.
Av. Rebouças 2636, São Paulo, Brasil
Tel: 011-853-1377

ARGENTINA

Yamaha de Panamá S.A. Sucursal de Argentina
Viamonte 1145 Piso2-B 1053,
Buenos Aires, Argentina
Tel: 1-4371-7021

PANAMA AND OTHER LATIN AMERICAN COUNTRIES/ CARIBBEAN COUNTRIES

Yamaha de Panamá S.A.
Torre Banco General, Piso 7, Urbanización Marbella,
Calle 47 y Aquilino de la Guardia,
Ciudad de Panamá, Panamá
Tel: +507-269-5311

EUROPE

THE UNITED KINGDOM

Yamaha-Kemble Music (U.K.) Ltd.
Sherbourne Drive, Tilbrook, Milton Keynes,
MK7 8BL, England
Tel: 01908-366700

IRELAND

Danfay Ltd.
61D, Sallynoggin Road, Dun Laoghaire, Co. Dublin
Tel: 01-2859177

GERMANY

Yamaha Music Central Europe GmbH
Siemensstraße 22-34, 25462 Rellingen, Germany
Tel: 04101-3030

SWITZERLAND/LIECHTENSTEIN

**Yamaha Music Central Europe GmbH,
Branch Switzerland**
Seefeldstrasse 94, 8008 Zürich, Switzerland
Tel: 01-383 3990

AUSTRIA

**Yamaha Music Central Europe GmbH,
Branch Austria**
Schleiergasse 20, A-1100 Wien, Austria
Tel: 01-60203900

THE NETHERLANDS

**Yamaha Music Central Europe GmbH,
Branch Nederland**
Clarissenhof 5-b, 4133 AB Vianen, The Netherlands
Tel: 0347-358 040

BELGIUM/LUXEMBOURG

**Yamaha Music Central Europe GmbH,
Branch Belgium**
Rue de Geneve (Genevastraat) 10, 1140 - Brussels,
Belgium
Tel: 02-726 6032

FRANCE

**Yamaha Musique France, S.A.
Division Professionnelle**
BP 70-77312 Marne-la-Vallée Cedex 2, France
Tel: 01-64-61-4000

ITALY

**Yamaha Musica Italia S.P.A.
Combo Division**
Viale Italia 88, 20020 Lainate (Milano), Italy
Tel: 02-935-771

SPAIN/PORTUGAL

Yamaha-Hazen Música, S.A.
Ctra. de la Coruna km. 17, 200, 28230
Las Rozas (Madrid), Spain
Tel: 91-201-0700

GREECE

Philippos Nakas S.A. The Music House
147 Skiathou Street, 112-55 Athens, Greece
Tel: 01-228 2160

SWEDEN

Yamaha Scandinavia AB
J. A. Wettergrens Gata 1
Box 30053
S-400 43 Göteborg, Sweden
Tel: 031 89 34 00

DENMARK

YS Copenhagen Liaison Office
Generatorvej 8B
DK-2730 Herlev, Denmark
Tel: 44 92 49 00

FINLAND

F-Musiikki Oy
Kluuvikatu 6, P.O. Box 260,
SF-00101 Helsinki, Finland
Tel: 09 618511

NORWAY

Norsk filial av Yamaha Scandinavia AB
Grini Næringspark 1
N-1345 Østerås, Norway
Tel: 67 16 77 70

ICELAND

Skifan HF
Skeifan 17 P.O. Box 8120
IS-128 Reykjavik, Iceland
Tel: 525 5000

OTHER EUROPEAN COUNTRIES

Yamaha Music Central Europe GmbH
Siemensstraße 22-34, 25462 Rellingen, Germany
Tel: +49-4101-3030

AFRICA

**Yamaha Corporation,
Asia-Pacific Music Marketing Group**
Nakazawa-cho 10-1, Hamamatsu, Japan 430-8650
Tel: +81-53-460-2312

MIDDLE EAST

TURKEY/CYPRUS

Yamaha Music Central Europe GmbH
Siemensstraße 22-34, 25462 Rellingen, Germany
Tel: 04101-3030

OTHER COUNTRIES

Yamaha Music Gulf FZE
LB21-128 Jebel Ali Freezone
P.O.Box 17328, Dubai, U.A.E.
Tel: +971-4-881-5868

ASIA

HONG KONG

Tom Lee Music Co., Ltd.
11/F., Silvercord Tower 1, 30 Canton Road,
Tsimshatsui, Kowloon, Hong Kong
Tel: 2737-7688

INDONESIA

**PT. Yamaha Music Indonesia (Distributor)
PT. Nusantik**
Gedung Yamaha Music Center, Jalan Jend. Gatot
Subroto Kav. 4, Jakarta 12930, Indonesia
Tel: 21-520-2577

KOREA

Yamaha Music Korea Ltd.
Tong-Yang Securities Bldg. 16F 23-8 Yoido-dong,
Youngdungpo-ku, Seoul, Korea
Tel: 02-3770-0661

MALAYSIA

Yamaha Music Malaysia, Sdn., Bhd.
Lot 8, Jalan Perbandaran, 47301 Kelana Jaya,
Petaling Jaya, Selangor, Malaysia
Tel: 3-703-0900

PHILIPPINES

Yupangco Music Corporation
339 Gil J. Puyat Avenue, P.O. Box 885 MCPO,
Makati, Metro Manila, Philippines
Tel: 819-7551

SINGAPORE

Yamaha Music Asia Pte., Ltd.
11 Ubi Road #06-00, Meiban Industrial Building,
Singapore
Tel: 65-747-4374

TAIWAN

Yamaha KHS Music Co., Ltd.
3F, #6, Sec.2, Nan Jing E. Rd. Taipei.
Taiwan 104, R.O.C.
Tel: 02-2511-8688

THAILAND

Siam Music Yamaha Co., Ltd.
121/60-61 RS Tower 17th Floor,
Ratchadaphisek RD., Dindaeng,
Bangkok 10320, Thailand
Tel: 02-641-2951

THE PEOPLE'S REPUBLIC OF CHINA AND OTHER ASIAN COUNTRIES

**Yamaha Corporation,
Asia-Pacific Music Marketing Group**
Nakazawa-cho 10-1, Hamamatsu, Japan 430-8650
Tel: +81-53-460-2317

OCEANIA

AUSTRALIA

Yamaha Music Australia Pty. Ltd.
Level 1, 99 Queensbridge Street, Southbank,
Victoria 3006, Australia
Tel: 3-9693-5111

NEW ZEALAND

Music Houses of N.Z. Ltd.
146/148 Captain Springs Road, Te Papapa,
Auckland, New Zealand
Tel: 9-634-0099

COUNTRIES AND TRUST TERRITORIES IN PACIFIC OCEAN

**Yamaha Corporation,
Asia-Pacific Music Marketing Group**
Nakazawa-cho 10-1, Hamamatsu, Japan 430-8650
Tel: +81-53-460-2312

HEAD OFFICE Yamaha Corporation, Pro Audio & Digital Musical Instrument Division
Nakazawa-cho 10-1, Hamamatsu, Japan 430-8650
Tel: +81-53-460-3273



Clavinova Web site (English only)
<http://www.yamahaclavinova.com/>
Yamaha Manual Library
<http://www2.yamaha.co.jp/manual/english/>