



O1V96i

DIGITAL MIXING CONSOLE

Manual do Proprietário

Guarde este manual para referência futura.

Conteúdo

PRECAUÇÕES	5	Criação de uma camada personalizada combinando canais (Camada Atribuível ao Usuário)	44
Bem-vindo	7	Utilização do Oscilador	45
Conteúdo da embalagem	7	Utilização das Teclas definidas pelo usuário	46
Sobre o software	7	Uso do Operation Lock (bloqueio de operação)	47
Atualizações de firmware	8	Inicialização	48
Sobre este Manual do Proprietário	8	Solução de problemas	49
Convenções usadas neste manual	8	Mensagens de erro	51
Superfície de controle e painel traseiro	9	Conteúdo do Manual de Referência	54
Superfície de controle	9	Especificações	55
Painel traseiro	16	Especificações gerais	55
Instalação de uma placa opcional	18	Bibliotecas	60
Noções básicas sobre a operação	19	Especificações das entradas analógicas ...	61
Sobre a tela	19	Especificações de saída analógica	61
Seleção de páginas da tela	20	Especificações das entradas digitais	62
Interface da tela	20	Especificação de saída digital	62
Seleção de camadas	21	Especificação de I/O SLOT (compartimento de E/S)	63
Seleção de canais	22	Especificação de E/S de MIDI/USB/WORD CLOCK	64
Seleção de modos dos atenuadores	22	Dimensões	64
Medição	23	Opcionais	65
Conexões e Configuração	25	Montagem em rack do 01V96i Uso do kit de montagem em rack RK1	65
Conexões	25	Índice	66
Conexões e configurações de wordclock	27	01V96i Diagrama de Bloco	Fim do Manual
Patch de entrada e saída	29	01V96i Diagrama de Nível	Fim do Manual
Tutorial	31		
Patch de entrada e saída	31		
Configurando os níveis de entrada	32		
Emparelhamento de canais	33		
Configuração do roteamento	33		
Equalização dos sinais de entrada	35		
Uso da biblioteca EQ	36		
Compressão dos sinais de entrada	37		
Uso dos efeitos internos	38		
Gravação para software da DAW via Porta USB	39		
Ajuste dos níveis de monitoração da DAW	41		
Uso de memórias de cena	42		
Alteração dos nomes de canal	43		

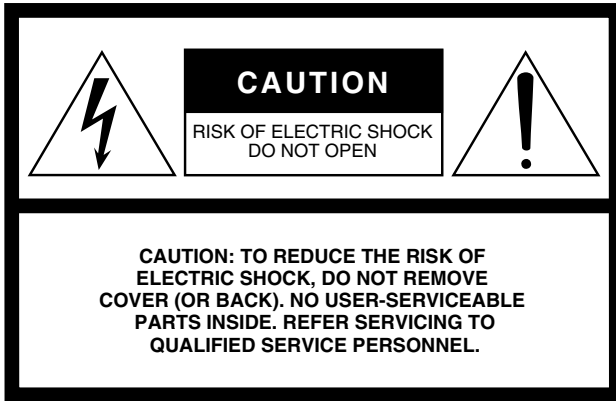

The above warning is located on the rear of the unit.

• Explanation of Graphical Symbols

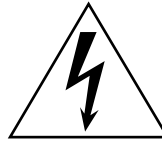

The lightning flash with arrowhead symbol within an equilateral triangle is intended to alert the user to the presence of uninsulated “dangerous voltage” within the product’s enclosure that may be of sufficient magnitude to constitute a risk of electric shock to persons.



The exclamation point within an equilateral triangle is intended to alert the user to the presence of important operating and maintenance (servicing) instructions in the literature accompanying the product.

IMPORTANT SAFETY INSTRUCTIONS

- 1 Read these instructions.
- 2 Keep these instructions.
- 3 Heed all warnings.
- 4 Follow all instructions.
- 5 Do not use this apparatus near water.
- 6 Clean only with dry cloth.
- 7 Do not block any ventilation openings. Install in accordance with the manufacturer’s instructions.
- 8 Do not install near any heat sources such as radiators, heat registers, stoves, or other apparatus (including amplifiers) that produce heat.
- 9 Do not defeat the safety purpose of the polarized or grounding-type plug. A polarized plug has two blades with one wider than the other. A grounding type plug has two blades and a third grounding prong. The wide blade or the third prong are provided for your safety. If the provided plug does not fit into your outlet, consult an electrician for replacement of the obsolete outlet.
- 10 Protect the power cord from being walked on or pinched particularly at plugs, convenience receptacles, and the point where they exit from the apparatus.
- 11 Only use attachments/accessories specified by the manufacturer.
- 12 Use only with the cart, stand, tripod, bracket, or table specified by the manufacturer, or sold with the apparatus. When a cart is used, use caution when moving the cart/apparatus combination to avoid injury from tip-over.
- 13 Unplug this apparatus during lightning storms or when unused for long periods of time.
- 14 Refer all servicing to qualified service personnel. Servicing is required when the apparatus has been damaged in any way, such as power-supply cord or plug is damaged, liquid has been spilled or objects have fallen into the apparatus, the apparatus has been exposed to rain or moisture, does not operate normally, or has been dropped.



WARNING

TO REDUCE THE RISK OF FIRE OR ELECTRIC SHOCK, DO NOT EXPOSE THIS APPARATUS TO RAIN OR MOISTURE.

FCC INFORMATION (U.S.A.)

1. IMPORTANT NOTICE: DO NOT MODIFY THIS UNIT!

This product, when installed as indicated in the instructions contained in this manual, meets FCC requirements. Modifications not expressly approved by Yamaha may void your authority, granted by the FCC, to use the product.

2. IMPORTANT: When connecting this product to accessories and/or another product use only high quality shielded cables. Cable/s supplied with this product **MUST** be used. Follow all installation instructions. Failure to follow instructions could void your FCC authorization to use this product in the USA.

3. NOTE: This product has been tested and found to comply with the requirements listed in FCC Regulations, Part 15 for Class "B" digital devices. Compliance with these requirements provides a reasonable level of assurance that your use of this product in a residential environment will not result in harmful interference with other electronic devices. This equipment generates/uses radio frequencies and, if not installed and used according to the instructions found in the users manual, may cause interference harmful to the operation of other electronic devices. Compliance with FCC regulations does

not guarantee that interference will not occur in all installations. If this product is found to be the source of interference, which can be determined by turning the unit "OFF" and "ON", please try to eliminate the problem by using one of the following measures:

Relocate either this product or the device that is being affected by the interference.

Utilize power outlets that are on different branch (circuit breaker or fuse) circuits or install AC line filter/s.

In the case of radio or TV interference, relocate/reorient the antenna. If the antenna lead-in is 300 ohm ribbon lead, change the lead-in to co-axial type cable.

If these corrective measures do not produce satisfactory results, please contact the local retailer authorized to distribute this type of product. If you can not locate the appropriate retailer, please contact Yamaha Corporation of America, Electronic Service Division, 6600 Orangethorpe Ave, Buena Park, CA90620

The above statements apply **ONLY** to those products distributed by Yamaha Corporation of America or its subsidiaries.

* This applies only to products distributed by YAMAHA CORPORATION OF AMERICA.

(class B)

ADVARSEL!

Lithiumbatteri—Eksplodingsfare ved fejlagtig håndtering. Udskiftning må kun ske med batteri af samme fabrikat og type. Levér det brugte batteri tilbage til leverandoren.

WARNING

Explosionsfara vid felaktigt batteribyte. Använd samma batterityp eller en ekvivalent typ som rekommenderas av apparatillverkaren. Kassera använt batteri enligt fabrikantens instruktion.

VAROITUS

Paristo voi räjähtää, jos se on virheellisesti asennettu. Vaihda paristo ainoastaan laitevalmistajan suosittelemaan tyyppiin. Hävitä käytetty paristo valmistajan ohjeiden mukaisesti.

(lithium caution)

NEDERLAND / THE NETHERLANDS

- Dit apparaat bevat een lithium batterij voor geheugen back-up.
- This apparatus contains a lithium battery for memory back-up.
- Raadpleeg uw leverancier over de verwijdering van de batterij op het moment dat u het apparaat aan het einde van de levensduur of gelieve dan contact op te nemen met de vertegenwoordiging van Yamaha in uw land.
- For the removal of the battery at the moment of the disposal at the end of life please consult your retailer or Yamaha representative office in your country.
- Gooi de batterij niet weg, maar lever hem in als KCA.
- Do not throw away the battery. Instead, hand it in as small chemical waste.

(lithium disposal)

This product contains a battery that contains perchlorate material. Perchlorate Material—special handling may apply, See www.dtsc.ca.gov/hazardouswaste/perchlorate.

* This applies only to products distributed by YAMAHA CORPORATION OF AMERICA.

(Perchlorate)

This product contains a high intensity lamp that contains a small amount of mercury. Disposal of this material may be regulated due to environmental considerations. For disposal information in the United States, refer to the Electronic Industries Alliance web site: www.eiae.org

* This applies only to products distributed by YAMAHA CORPORATION OF AMERICA.

(mercury)

COMPLIANCE INFORMATION STATEMENT (DECLARATION OF CONFORMITY PROCEDURE)

Responsible Party : Yamaha Corporation of America

Address : 6600 Orangethorpe Ave., Buena Park, Calif.
90620

Telephone : 714-522-9011

Type of Equipment : Digital Mixing Console

Model Name : 01V96i

This device complies with Part 15 of the FCC Rules.

Operation is subject to the following two conditions:

- 1) this device may not cause harmful interference, and
- 2) this device must accept any interference received including interference that may cause undesired operation.

See user manual instructions if interference to radio reception is suspected.

* This applies only to products distributed by YAMAHA CORPORATION OF AMERICA.

(FCC DoC)

IMPORTANT NOTICE FOR THE UNITED KINGDOM

Connecting the Plug and Cord

WARNING: THIS APPARATUS MUST BE EARTHED

IMPORTANT. The wires in this mains lead are coloured in accordance with the following code:

GREEN-AND-YELLOW : EARTH
BLUE : NEUTRAL
BROWN : LIVE

As the colours of the wires in the mains lead of this apparatus may not correspond with the coloured markings identifying the terminals in your plug proceed as follows:

The wire which is coloured GREEN-and-YELLOW must be connected to the terminal in the plug which is marked by the letter E or by the safety earth symbol  or colored GREEN or GREEN-and-YELLOW.

The wire which is coloured BLUE must be connected to the terminal which is marked with the letter N or coloured BLACK.

The wire which is coloured BROWN must be connected to the terminal which is marked with the letter L or coloured RED.

(3 wires)

PRECAUÇÕES

LEIA COM ATENÇÃO ANTES DE UTILIZAR O INSTRUMENTO

* Mantenha este manual em lugar seguro para referências futuras.



ADVERTÊNCIAS

Siga sempre as precauções básicas mencionadas abaixo para evitar ferimentos graves ou até mesmo morte por choque elétrico, curto-circuito, danos, incêndio ou outros acidentes. Essas precauções incluem, mas não estão limitadas a:

Fonte de alimentação/Cabo de alimentação

- Não deixe o cabo de alimentação perto de fontes de calor, como aquecedores ou radiadores, não dobre excessivamente nem danifique o cabo, não coloque objetos pesados sobre ele nem posicione o cabo onde alguém possa pisar, tropeçar ou derrubar algo nele.
- Utilize apenas a tensão especificada como correta para o dispositivo. A tensão correta está impressa na placa de identificação do dispositivo.
- Use somente o cabo de alimentação/plugue fornecido. Se você pretende usar o dispositivo em uma área diferente da que você comprou, o cabo de alimentação fornecido pode não ser compatível. Consulte seu fornecedor Yamaha.
- Verifique o plugue elétrico periodicamente e remova a sujeira e o pó acumulados nele.
- Conecte o plugue a uma tomada apropriada com uma conexão terra protetora. O aterramento incorreto poderá causar choque elétrico.

Não abra

- Este dispositivo não contém peças cuja manutenção possa ser feita pelo usuário. Não abra o dispositivo nem tente desmontar ou modificar os componentes internos em hipótese alguma. Caso o dispositivo não esteja funcionando de forma correta, pare de utilizá-lo imediatamente e leve-o a um Serviço Técnico Yamaha.

Advertência: água

- Não exponha o dispositivo à chuva, não o utilize perto de água nem em locais úmidos e não coloque sobre ele objetos (como jarros, garrafas ou copos) contendo líquidos que podem ser derramados em suas aberturas. Se algum líquido, como água, penetrar no dispositivo, desligue-o imediatamente e desconecte o cabo de alimentação da tomada CA. Em seguida, leve o dispositivo a um Serviço Técnico Yamaha.
- Nunca conecte nem desconecte o plugue elétrico com as mãos molhadas.

Advertência: incêndio

- Não coloque objetos incandescentes, como velas, sobre a unidade. Um objeto incandescente pode cair e causar incêndio.

Se você observar qualquer anormalidade

- Quando ocorrer um dos seguintes problemas, desligue o aparelho imediatamente e desconecte o plugue elétrico da tomada. Em seguida, leve o dispositivo a um Serviço Técnico Yamaha.
 - O cabo de alimentação ou o plugue ficar desgastado ou danificado.
 - Ele emitir fumaça ou odores anormais.
 - Algum objeto tiver caído dentro do dispositivo.
 - Houver uma perda súbita de som durante o uso do dispositivo.
- Se este dispositivo tiver sido derrubado ou estiver avariado, desligue a chave Liga/Desliga imediatamente, desconecte o plugue elétrico da tomada e leve o dispositivo para um Serviço Técnico Yamaha.



CUIDADO

Siga sempre as precauções básicas mencionadas abaixo para evitar que você ou outras pessoas se machuquem, bem como para evitar que ocorram avarias no dispositivo ou em outros objetos. Essas precauções incluem, mas não estão limitadas a:

Fonte de alimentação/Cabo de alimentação

- Ao desconectar o plugue elétrico do dispositivo ou da tomada, segure sempre o próprio plugue, nunca o cabo. Se você puxar o cabo, ele poderá ser danificado.
- Remova o plugue elétrico da tomada quando o dispositivo não for utilizado por um longo período ou durante tempestades elétricas.

Localização

- Não deixe o dispositivo em posições instáveis de onde ele pode sofrer quedas acidentais.
- Não bloqueie as aberturas. Este dispositivo tem orifícios de ventilação nas partes traseiras e nas laterais para evitar que a temperatura interna fique muito alta. Em particular, não coloque o dispositivo de lado ou de cabeça para baixo. Ventilação inadequada pode resultar em superaquecimento, podendo causar danos ao dispositivo ou até mesmo incêndio.
- Se estiver montando este dispositivo em um rack padrão EIA, deixe a parte de trás do rack aberta e mantenha o rack a pelo menos 10 cm da parede. Se você montar este dispositivo em um rack junto com um dispositivo que tenda a gerar calor, como um amplificador, tome precauções para impedir que o calor alcance o interior deste dispositivo, deixando, por exemplo, espaço entre os dispositivos e instalando painéis de ventilação.

- Não segure na parte inferior do dispositivo quando transportá-lo ou movê-lo. Ao fazer isso, você pode prender as mãos embaixo do dispositivo e causar ferimentos.
- Não pressione o painel traseiro do dispositivo contra a parede. Isso pode fazer com que o plugue entre em contato com a parede e desprenda-se do cabo de alimentação, resultando em curto-circuito, mau funcionamento ou até mesmo incêndio.
- Não coloque o dispositivo em um local onde ele possa entrar em contato com gases corrosivos ou maresia. Se fizer isso, pode resultar em mau funcionamento.
- Antes de mudar o dispositivo de local, remova todos os cabos conectados.
- Ao configurar o dispositivo, verifique se a tomada de corrente alternada (CA) pode ser acessada com facilidade. Se houver algum problema ou defeito, desligue o aparelho imediatamente e desconecte o plugue da tomada. Mesmo quando o aparelho está desligado, a eletricidade continua fluindo para o produto em um nível mínimo. Se não for utilizar o produto por um longo período, desconecte o cabo de alimentação da tomada de corrente alternada (CA).

Conexões

- Antes de conectar o dispositivo a outros aparelhos, desligue todos os dispositivos. Antes de ligar ou desligar todos os dispositivos, ajuste o volume para o nível mínimo.

Manutenção

- Remova o plugue de alimentação da tomada de corrente alternada (CA) quando limpar o dispositivo.

Aviso

Observe as precauções a seguir para impedir que este dispositivo tenha um mau funcionamento ou sofra danos e para impedir a perda de dados.

Precauções para cuidado e manipulação

- Não utilize este dispositivo próximo de outro produto elétrico como televisores, rádios, equipamentos de som ou telefones celulares. Fazer isso poderá causar ruídos neste dispositivo ou na televisão ou no rádio.
- Não utilize este dispositivo em locais expostos à luz solar direta (como o interior de um veículo durante o dia), em locais de temperatura extremamente alta, como próximo a um forno, em locais de temperatura extremamente baixa ou em locais com excesso de poeira ou com vibrações fortes. Fazer isso poderá fazer com que o painel deste dispositivo se deforme, causará mau funcionamento nos componentes internos ou fará com que a operação se torne instável.
- Não coloque materiais de vinil, plástico ou borracha sobre este dispositivo. Fazer isso poderá causar a descoloração ou degradação do painel.

Pilha reserva

- Este dispositivo possui uma pilha reserva interna. Quando você desconecta o cabo de alimentação da tomada de corrente alternada (CA), os dados internos são mantidos. No entanto, se a pilha reserva descarregar completamente, esses dados serão perdidos. Se a pilha reserva estiver com carga baixa, quando você ligar o dispositivo, o visor indicará "WARNING Low Battery!" (Bateria Fraca!). Nesse caso, salve imediatamente os dados em uma mídia externa usando Dump em Massa de MIDI e solicite que o Serviço Técnico Yamaha substitua a pilha reserva. A média de vida útil da pilha reserva interna é de aproximadamente 5 anos, dependendo das condições operacionais.

Aviso: manuseio

- Não coloque seus dedos nem suas mãos em qualquer fenda ou abertura no dispositivo (orifícios etc.).
- Evite inserir ou deixar cair objetos estranhos (papel, plástico, metal etc.) em qualquer fenda ou abertura no dispositivo (orifícios etc.) Se isso acontecer, desligue imediatamente a alimentação e desconecte o cabo de alimentação da tomada de corrente alternada (CA). Em seguida, leve o dispositivo a um Serviço Técnico Yamaha.
- Não apoie o corpo nem coloque objetos pesados sobre o dispositivo. Além disso, não pressione os botões, as chaves nem os conectores com muita força.
- Não utilize o dispositivo/alto-falantes ou os fones de ouvido por um longo período em volume alto ou desconfortável, pois isso pode causar a perda da audição. Se você apresentar algum problema de audição ou zumbido no ouvido, procure um médico.

Informações

- * As ilustrações e os visores LCD mostrados nesse manual foram criados apenas para fins de instrução e podem apresentar diferenças em relação aos exibidos no dispositivo.
- * Os nomes de empresas e produtos contidos neste Manual são marcas comerciais ou registradas de suas respectivas empresas.

A Yamaha não pode ser responsabilizada por danos causados pelo uso indevido do dispositivo ou por modificações efetuadas nele, nem pela perda ou destruição de dados.

Desligue sempre o dispositivo quando ele não estiver sendo utilizado.

O desempenho de componentes com contatos móveis, como chaves, controles de volume e conectores, se deteriora com o tempo. Consulte o Serviço Técnico Yamaha sobre a substituição de componentes defeituosos.

Informações para usuários sobre a coleta e o descarte de equipamentos antigos



Este símbolo, exibido em produtos, pacotes e/ou em documentos auxiliares, significa que os produtos elétricos e eletrônicos usados não devem ser misturados ao lixo doméstico geral.

Para tratamento, recuperação e reciclagem apropriados de produtos antigos, leve-os até os pontos de coleta aplicáveis de acordo com a sua legislação nacional e com as Diretivas 2002/96/EC.

Ao descartar estes produtos corretamente, você ajudará a economizar valiosos recursos e evitará qualquer potencial efeito negativo sobre a saúde humana e sobre o ambiente que, caso contrário, poderia ocorrer devido à manipulação inadequada do lixo.

Para obter mais informações sobre a coleta e a reciclagem de produtos antigos, entre em contato com a sua câmara municipal, com o serviço de coleta e de tratamento de lixo ou com o ponto de venda onde os itens foram adquiridos.

[Para usuários comerciais da União Européia]

Se você deseja descartar equipamento elétrico ou eletrônico, entre em contato com o seu fornecedor para obter mais informações.

[Informações sobre descarte em outros países fora da União Européia]

Este símbolo só é válido na União Européia. Se você deseja descartar estes itens, entre em contato com as autoridades locais ou com o seu fornecedor e pergunte qual é o método de descarte correto.

(weee_eu)

Bem-vindo

Obrigado por escolher o Yamaha 01V96i Digital Mixing Console.

O Console Digital 01V96i compacto tem processamento de áudio digital de 24 bits/96 kHz sem perda de qualidade, além de mixagem simultânea de 40 canais. O 01V96i cobre uma ampla variedade de necessidades e aplicações, incluindo gravação multitrilhas, saída de mixagem em dois canais e produção de som surround.

Conteúdo da embalagem

- Cabo de alimentação
- Manual do proprietário (este documento)
- CUBASE AI DOWNLOAD INFORMATION (impresso)

Sobre o software

O software fornecido permite que você use o 01V96i conectado ao seu computador.

■ Yamaha Steinberg, driver USB

Software de driver necessário para conectar o 01V96i ao seu computador. A instalação no computador permitirá que ocorra a comunicação de áudio/MIDI.

■ Editor do 01V96i

Software que permite a você configurar o console do 01V96i a partir de seu computador. Também permite que você faça backup das configurações do console e crie configurações mesmo quando o console físico não estiver disponível.

01V96i O Editor é executado no software de plataforma "Studio Manager Versão 2".

■ Studio Manager Versão 2

Software que gerencia vários editores centralizadamente. 01V96i O Editor também é executado neste software. Permite que você salve ou chame configurações de vários dispositivos simultaneamente.

Esse software pode ser baixado do site da Web do Yamaha Pro Audio.

<http://www.yamahaproaudio.com/>

Para obter detalhes sobre a instalação e a configuração, consulte o site acima e o guia de instalação incluído no programa que você baixou.

Atualizações de firmware

Este produto foi projetado para permitir que o firmware interno seja atualizado de forma a aprimorar o desempenho, adicionar funcionalidades ou corrigir problemas. As atualizações de firmware são executadas com o produto conectado a um computador e, portanto, primeiro você deverá instalar o "Driver USB Yamaha Steinberg" em seu computador. A atualização de firmware é executada por meio de software de atualização. Você pode baixar o software de atualização do site a abaixo.

<http://www.yamahaproaudio.com/>

Para obter detalhes sobre o procedimento e as configurações de atualização, consulte o guia de atualização de firmware fornecido no site da Web.

Sobre este Manual do Proprietário

■ Manual do proprietário (este documento)

O manual do proprietário descreve os nomes e funções de itens nos painéis e explica a operação básica.

■ Manual de referência (formato PDF)

Ele explica detalhes da funcionalidade, os parâmetros de efeito e funções relacionadas a MIDI.

O Manual de Referência está disponível no site Yamaha Pro Audio.

<http://www.yamahaproaudio.com/>

Usando o manual em PDF

O manual de referência é fornecido como um arquivo eletrônico no formato PDF que pode ser exibido em seu computador. Usando "Adobe® Reader®" para exibir esse arquivo no computador, você poderá pesquisar termos com rapidez, imprimir somente as páginas necessárias ou clicar em um link para acessar uma seção relevante. Em particular, pesquisar termos e clicar em links são recursos disponíveis somente em um arquivo eletrônico, e esperamos que você aproveite as vantagens dessas possibilidades.

A versão mais recente do Adobe Reader pode ser baixada do site a seguir.

<http://www.adobe.com/>

Convenções usadas neste manual

O 01V96i contém dois tipos de botões: botões físicos que você pode pressionar (por exemplo, ENTER e DISPLAY (tela)) e botões que aparecem nas páginas da tela. As referências a botões físicos aparecem entre colchetes, como no exemplo "pressione o botão [ENTER]".

As referências a botões de página da tela não são enfatizados, como no exemplo "mova o cursor até o botão ON (ligado)".

Você pode selecionar páginas da tela usando os botões [DISPLAY] (tela) ou os botões Left Tab Scroll (rolagem da guia esquerda), Right Tab Scroll (rolagem da guia direita) e F1 a 4 abaixo da tela. Para simplificar as explicações, os procedimentos farão referência somente ao método do botão [DISPLAY] (tela).

Consulte "Seleção de páginas da tela" na página 20 para obter detalhes sobre todas as maneiras possíveis de selecionar páginas.

Superfície de controle e painel traseiro

Superfície de controle

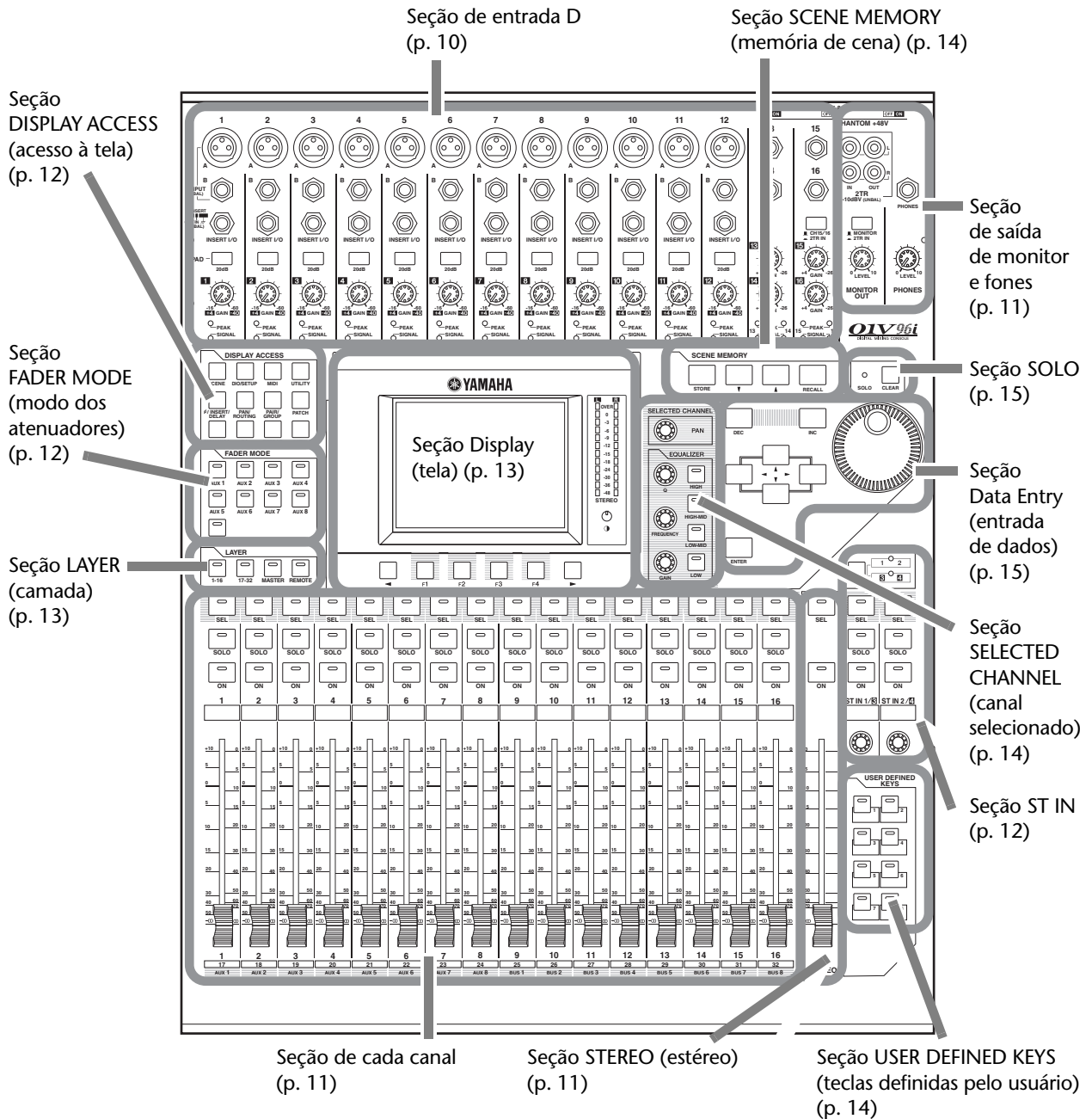

Observação: os orifícios de parafuso para prender uma tampa estão localizados em ambos os lados da seção de entrada AD do O1V96i. (Tamanho M3, espaçamento horizontal de 417 mm, espaçamento vertical de 36 mm). Talvez você queira fabricar sua própria tampa e prendê-la no painel dianteiro para impedir que os controles sejam acidentalmente operados. A Yamaha não vende uma tampa como essa. Se você fabricar e prender sua própria tampa, certifique-se de que os parafusos de montagem não penetrem mais de 10 mm no painel dianteiro. Será necessário deixar aproximadamente de 15 a 20 mm livres entre o painel superior e a tampa para acomodar os botões giratórios e os botões de controle.

Seção de entrada D

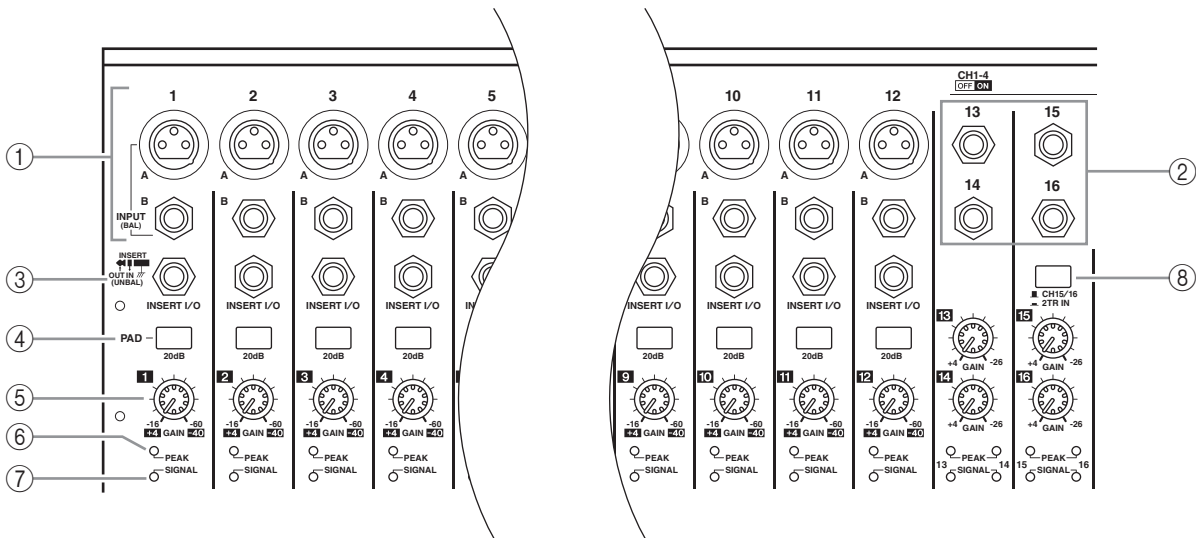

1 Conectores de Entrada A/B

Os conectores de INPUT A são conectores do tipo XLR-3-31 balanceados que aceitam sinais de nível de linha e de microfone. Cada chave phantom [+48V] do painel traseiro liga ou desliga a alimentação phantom +48V da entrada correspondente. Os conectores de INPUT B são conectores P10 TRS balanceados que aceitam sinais de nível de linha e de microfone. O nível do sinal nominal de ambos os tipos de conectores varia de -60 dB a +4 dB. A alimentação phantom não é fornecida para esses conectores. Se você conectar cabos às entradas INPUT A e INPUT B de mesmo número, somente o sinal da INPUT B será processado.

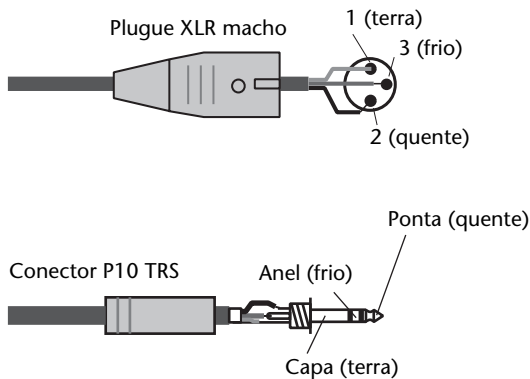

2 Conectores de INPUT 13 a 16

Esses conectores P10 TRS balanceados aceitam sinais de nível de linha. O nível do sinal nominal varia de -26 dB a +4 dB. Os conectores de INPUT 15 e 16 só estarão disponíveis quando o botão AD15/16 estiver desligado.

3 Conectores de INSERT I/O (E/S de Inserção)

Esses conectores do tipo fone TRS desbalanceados são usados para entradas e saídas de inserção de canal.

Use um cabo Y para inserir um processador de efeitos externo em canais de entrada AD.

Para a entrada do processador

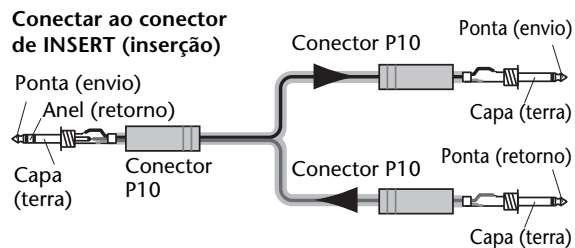

Da saída do processador

4 Botões PAD (atenuador)

Esses botões ligam ou desligam o pad (atenuador) de 20 dB para cada Entrada AD.

5 Controles de GAIN (ganho)

Esses controles ajustam a sensibilidade de entrada para cada Entrada AD. A sensibilidade de entrada é de -16 dB a -60 dB quando o Pad estiver desligado, e de +4 dB a -40 dB quando o Pad estiver ligado.

6 Indicadores de PEAK (pico)

Esses indicadores acenderão quando o nível do sinal de entrada for de 3 dB abaixo do corte. Ajuste o botão PAD e o controle de ganho de forma que o indicador raramente acenda no pico de sinal.

7 Indicadores de SIGNAL (sinal)

Esses indicadores acenderão quando o nível do sinal de entrada exceder -34 dB.

8 Seletor de AD15/16

Esse botão seleciona sinais dos Canais de Entrada AD 15 e 16. Quando o botão estiver ligado (pressionado), os sinais 2TR IN (página 17) serão selecionados. Quando o botão estiver desligado (elevado), os sinais de entrada 15 e 16 serão selecionados.

Seção de saída de monitor e fones

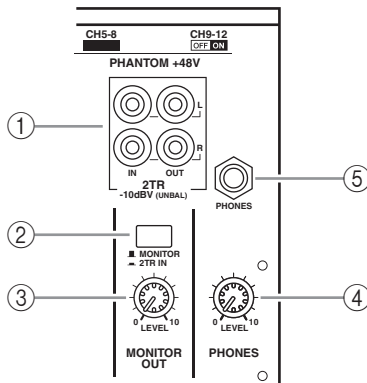

① 2TR IN/OUT, conectores

Esses conectores RCA desbalanceados são usados nas entradas e saídas de sinais de linha e normalmente são usados para conectar um gravador externo.

Quando o seletor AD15/16 da seção de Entrada AD (⑧) estiver ligado (pressionado), os sinais que entram pelos conectores 2TR IN são roteados para os canais de entrada AD 15 e 16. Quando o seletor de fonte do monitor (②) estiver ligado (pressionado), você poderá monitorar os sinais de 2TR IN nos conectores MONITOR OUT (saída de monitor).

Os sinais 2TR OUT são sempre iguais aos sinais STEREO OUT (saída estéreo).

② Seletor Monitor Source (fonte do monitor)

Esse botão seleciona a saída dos sinais dos conectores MONITOR OUT (saída de monitor) no painel traseiro. Quando esse botão estiver ligado (pressionado), você poderá monitorar a entrada dos sinais dos conectores 2TR IN. Quando esse botão estiver desligado (elevado), você poderá monitorar os sinais Stereo Out (saída estéreo) ou sinais de canal solado.

③ Controle MONITOR LEVEL (nível de monitoração)

Esse controle ajusta o nível de monitoração da saída dos sinais dos conectores MONITOR OUT (saída de monitor).

④ Controle PHONES LEVEL (nível de fones)

Esse controle ajusta o nível dos PHONES (fones).

⑤ Saída PHONES (fones)

Você pode conectar um conjunto de fones de ouvido estéreo a essa saída de fone estéreo. Os sinais dos conectores MONITOR OUT (saída de monitor) também saem aqui.

Seção de cada canal

① Botões [SEL]

Esses botões permitem que você selecione os canais desejados. O indicador do botão [SEL] para o canal selecionado atualmente acende. O canal selecionado por cada botão [SEL] depende da camada selecionada na seção LAYER (camada) (consulte página 13).

Esses botões também permitem que você crie ou cancele pares de canais e adicione canais aos grupos Fader (atenuador), Mute (mudo), EQ (equalizador) e Compressor ou remova os canais deles.

② Botões [SOLO]

Esses botões solam os canais selecionados. O indicador do botão [SOLO] do canal solado atualmente acende.

③ Botões [ON] (ligar)

Esses botões ligam ou desligam os canais selecionados. Os indicadores de botão [ON] (ligar) para os canais On acendem.

④ Atenuadores dos canais

Dependendo do botão selecionado na seção FADER MODE (modo dos atenuadores) (consulte página 12), esses atenuadores ajustarão os níveis de entrada do canal selecionado ou os níveis de Bus Out (saída de barramento) ou Aux Out (saída auxiliar).

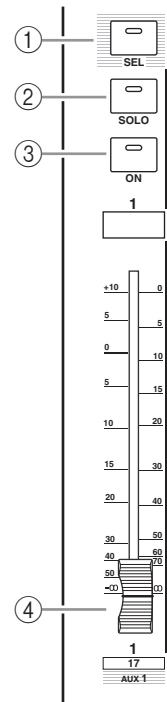

Seção STEREO (estéreo)

① Botão [SEL]

Seleciona a saída estéreo.

② Botão [ON] (ligar)

Liga ou desliga a saída estéreo.

③ Atenuador [STEREO] (estéreo)

Esse atenuador motorizado de 100 mm ajusta o nível de saída final da saída estéreo.

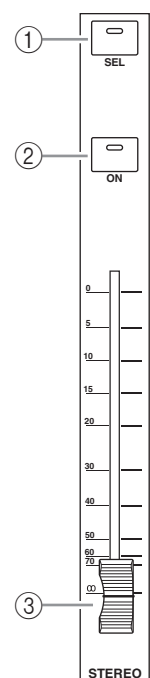

Seção ST IN

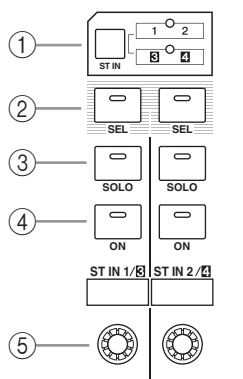

- ① **Botão [ST IN]**
Esse botão seleciona um par de canais ST IN (Canais ST IN 1 e 2 ou 3 e 4) que pode ser controlado com os botões e controles da seção ST IN. Os indicadores à direita do botão indicam os canais ST IN disponíveis.
- ② **Botões [SEL]**
Esses botões selecionam o canal ST IN que você deseja controlar.
- ③ **Botões [SOLO]**
Esses botões solam os canais ST IN selecionados.
- ④ **Botões [ON] (ligar)**
Esses botões ligam ou desligam os canais ST IN.
- ⑤ **Controles de nível**
Esses controles ajustam os níveis de canal ST IN.

Seção FADER MODE (modo dos atenuadores)

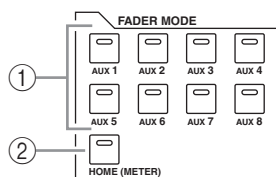

- ① **Botões [AUX 1] a [AUX 8]**
Esses botões permitem selecionar o envio auxiliar que você deseja controlar. Pressionar um desses botões alterna o modo dos atenuadores (consulte página 22) e exibe a página do auxiliar correspondente. (O indicador do botão selecionado acende).
Agora você pode ajustar o nível de envio dos sinais roteados dos Canais de Entrada até os barramentos auxiliares correspondentes usando os atenuadores.
- ② **Botão [HOME]**
Esse botão chama páginas de medidor que exibem níveis de Canal de Entrada ou de Canal de Saída (saída de barramento, saída auxiliar, saída estéreo) (consulte página 23).

Seção DISPLAY ACCESS (acesso à tela)

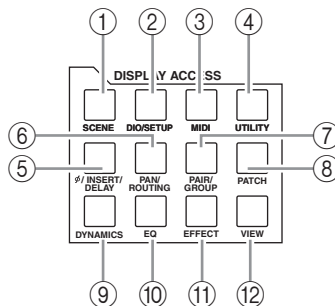

- ① **Botão [SCENE] (cena)**
Esse botão exibe uma página Scene (cena), permitindo que você armazene e chame Cenas.
- ② **Botão [DIO/SETUP] (dio/configuração)**
Esse botão exibe uma página DIO/Setup (dio/configuração), permitindo que você configure o 01V96i, incluindo a configuração de entrada e saída digitais e a configuração de controle remoto.
- ③ **Botão [MIDI]**
Esse botão exibe uma página MIDI, permitindo que configure MIDI.
- ④ **Botão [UTILITY] (utilitário)**
Esse botão exibe uma página Utility (utilitário), permitindo que você use os osciladores internos e exiba informações sobre placas opcionais instaladas.
- ⑤ **Botão [ϕ /INSERT/DELAY] (inserir/atrasar)**
Esse botão exibe uma página ϕ /INS/DLY, permitindo que você inverta a fase de sinal, defina o sinal a ser inserido ou defina os parâmetros de atraso.
- ⑥ **Botão [PAN/ROUTING] (panorâmica/roteamento)**
Esse botão exibe uma página de panorâmica/rota, permitindo que você selecione um Barramento para o qual o sinal do canal selecionado será roteado, ajuste as configurações de panorâmica do canal selecionado, ajuste o nível de sinais roteados dos Barramentos 1 a 8 para o Barramento Estéreo e ajuste as configurações de panorâmica estéreo ou surround.
- ⑦ **Botão [PAIR/GROUP] (par/grupo)**
Esse botão exibe uma página Pair/Group (par/grupo), permitindo que você crie ou cancele pares de canais e agrupe vários atenuadores dos canais ou botões [ON] (ligar).
- ⑧ **Botão [PATCH]**
Esse botão exibe uma página Patch, permitindo que você faça patch de sinais de entrada e de sinais de saída de barramento para canais de entrada ou patch de sinais para os conectores de saída desejados.

⑨ **Botão [DYNAMICS] (dinâmica)**

Esse botão exibe uma página Dynamics (dinâmica), permitindo que você controle gates e compressores de canal.

⑩ **Botão [EQ]**

Esse botão exibe uma página EQ, permitindo que você defina o equalizador e o atenuador do canal selecionado.

⑪ **Botão [EFFECT] (efeito)**

Esse botão exibe uma página Effect (efeito), permitindo que você edite os processadores de efeitos internos e use placas de plug-in opcionais.

⑫ **Botão [VIEW] (exibir)**

Esse botão exibe uma página View (exibição), permitindo que você exiba e defina parâmetros de mixagem para um canal específico.

Seção LAYER (camada)

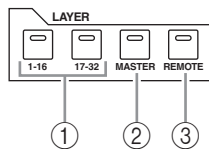

① **Botões [1-16]/[17-32]**

Esses botões selecionam uma camada de Canal de Entrada como a camada controlada na seção de cada canal. Quando o botão [1-16] estiver ligado, você poderá controlar os Canais 1 a 16. Quando o botão [17-32] estiver ligado, você poderá controlar os Canais 17 a 32. (Consulte página 21 para obter mais informações sobre as camadas de Canal de Entrada).

② **Botão [MASTER] (mestre)**

Esse botão seleciona a camada Master (mestre) como a camada controlada na seção de cada canal. Você pode usar essa camada para controlar saídas do barramento e envios auxiliares. (Consulte página 21 para obter mais informações sobre a camada Master (mestre)).

③ **Botão [REMOTE] (remoto)**

Esse botão seleciona a camada Remote (remoto) como a camada controlada na seção de cada canal. Você pode usar essa camada para controlar dispositivos MIDI externos ou DAWs baseados em computador.

Dica: a seção ST IN não é afetada pelas configurações da camada.

Seção Display (tela)

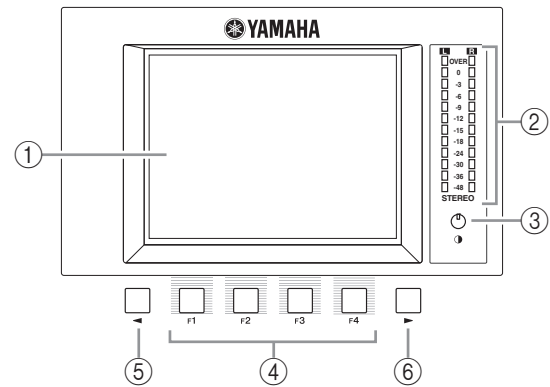

① **Tela**

É uma tela LCD de 320 x 240 pontos com luz de fundo.

② **Medidores estéreo**

Esses medidores de nível de 12 segmentos exibem o nível de saída final do barramento estéreo.

③ **Controle de contraste**

Esse controle ajusta o contraste da tela.

④ **Botões [F1] a [F4]**

Esses botões selecionam uma página de uma tela com várias páginas. A seleção de uma guia na parte inferior da tela usando um desses botões exibirá a página correspondente. (Consulte página 20 para obter mais informações sobre a exibição de uma página).

⑤ **Botão Left Tab Scroll [◀] (rolagem de guia esquerda)**

⑥ **Botão Right Tab Scroll [▶] (rolagem de guia direita)**

Se houver mais páginas disponíveis do que as quatro cujas guias são exibidas atualmente, use esses botões para exibir as guias adicionais. Esses botões só estarão disponíveis quando a seta Tab Scroll (rolagem de guia) esquerda ou direita aparecer.

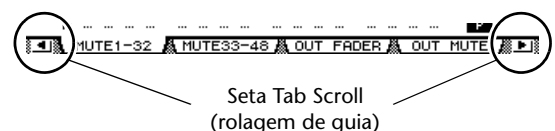

Seção SELECTED CHANNEL (canal selecionado)

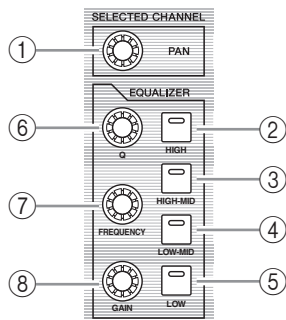

1 Controle [PAN] (panorâmica)

Esse controle ajusta a panorâmica do canal selecionado pelo botão [SEL].

2 Botão [HIGH] (agudos)

3 Botão [HIGH-MID] (médio-agudos)

4 Botão [LOW-MID] (médio-graves)

5 Botão [LOW] (graves)

Esses botões selecionam a banda do EQ (HIGH, HIGH-MID, LOW-MID, LOW) (agudos, médio-agudos, médio-graves, graves) do canal selecionado pelo botão [SEL]. O indicador do botão correspondente da banda selecionada atualmente acende.

6 Controle [Q]

Esse controle ajusta o Q da banda selecionada atualmente.

7 Controle [FREQUENCY] (frequência)

Esse controle ajusta a frequência de banda selecionada atualmente.

8 Controle [GAIN] (ganho)

Esse controle ajusta o ganho da banda selecionada atualmente.

Seção SCENE MEMORY (memória de cena)

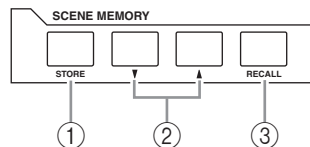

1 Botão [STORE] (armazenar)

Esse botão permite que você armazene as configurações de mixagem atuais. (Consulte página 42 para obter mais informações sobre as memórias de cena).

2 Botões Scene Up [▲]/Down [▼] (cena para cima em/para baixo em)

Esses botões selecionam uma cena para armazenamento ou chamada. Pressionar o botão Scene Up [▲] (cena para cima em) aumenta a seleção; pressionar o botão Scene Down [▼] (cena para baixo em) diminui a seleção. Manter qualquer tecla pressionada aumenta ou diminui a seleção continuamente.

3 Botão [RECALL] (chamar)

Esse botão chama a memória de cena selecionada pelos botões Scene Up [▲]/Down [▼] (cena para cima em/para baixo em).

Seção USER DEFINED KEYS (teclas definidas pelo usuário)

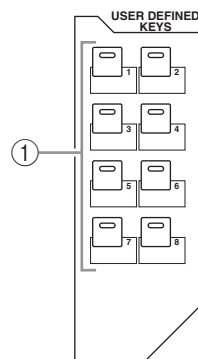

1 Botões [1] a [8]

Você pode atribuir qualquer uma das 167 funções para esses botões definidos pelo usuário.

Seção Data Entry (entrada de dados)

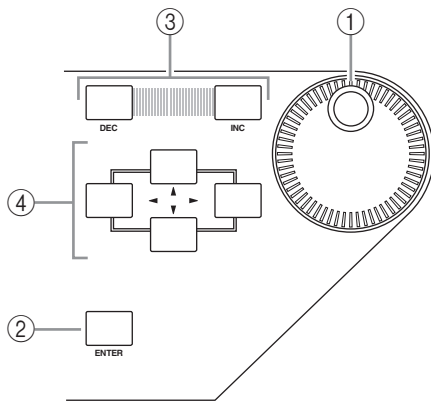

① Botão de rolagem Parameter (parâmetro)

Esse controle ajusta os valores de parâmetro mostrados na tela. Girá-lo em sentido horário aumenta o valor; girá-lo em sentido anti-horário diminui o valor. Esse botão giratório também permite que você role uma lista exibida e selecione um caractere para entrada (consulte página 21).

② Botão [ENTER]

Esse botão ativa um botão selecionado (realçado) na tela e confirma os valores do parâmetro editado.

③ Botões [DEC]/[INC]

Esses botões aumentam ou diminuem um valor de parâmetro em 'um'. Pressionar o botão [INC] aumenta o valor; pressionar o botão [DEC] diminui o valor. Manter qualquer tecla pressionada aumenta ou diminui o valor continuamente.

④ Botões de cursor Left, Right, Up, Down ([◀]/[▶]/[▲]/[▼]) (esquerda, direita, para cima, para baixo)

Esses botões movem o cursor pelas páginas da tela ou selecionam parâmetros e opções. Manter o botão do cursor pressionado move o cursor continuamente na direção correspondente.

Seção SOLO

① Indicador [SOLO]

Esse indicador piscará quando um ou vários canais estiverem solados.

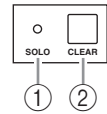

② Botão [CLEAR] (limpar)

Esse botão "cancela o solo" de todos os canais solados.

Painel traseiro

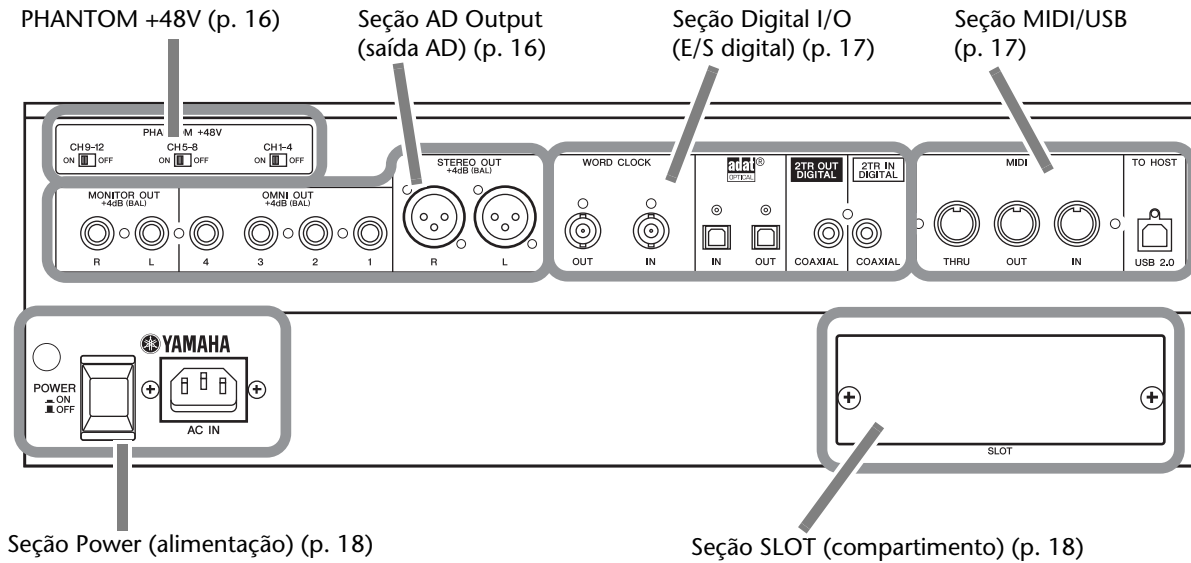

PHANTOM +48V

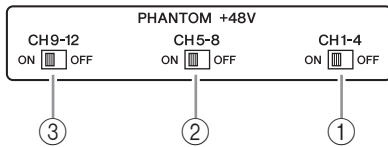

- ① Chave CH1-4 ON/OFF (liga/desliga dos canais 1 a 4)
- ② Chave CH5-8 ON/OFF (liga/desliga dos canais 5 a 8)
- ③ Chave CH9-12 ON/OFF (liga/desliga dos canais 9 a 12)

Todas essas chaves ligam ou desligam a alimentação phantom +48V das quatro entradas correspondentes. Quando as chaves estiverem ligadas, a alimentação phantom +48V é fornecida aos conectores INPUT A.

Observação:

- Certifique-se de que essa chave esteja desativada se a alimentação phantom for desnecessária.
- Antes de ligar a alimentação phantom, verifique se somente os dispositivos que exijam alimentação phantom (como microfones capacitivos) estão conectados. Fornecer alimentação phantom a um dispositivo que não necessite dela poderá causar mau funcionamento.
- Não conecte ou desconecte um dispositivo enquanto a alimentação phantom estiver ligada. Fazer isso poderá danificar o dispositivo ou o console.
- Para proteger seus alto-falantes, verifique se os amplificadores (caixas amplificadas) estão desligados antes de ligar ou desligar o phantom. Também recomendamos que todos os atenuadores de nível de saída sejam minimizados. Se você não tomar essas precauções, poderá ocorrer uma saída de volume muito alto, possivelmente danificando sua audição ou seu equipamento.

Seção AD Output (saída AD)

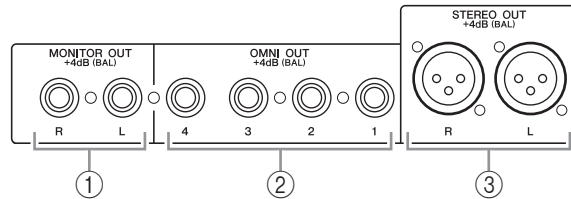

- ① Conectores MONITOR OUT (saída do monitor) E/D

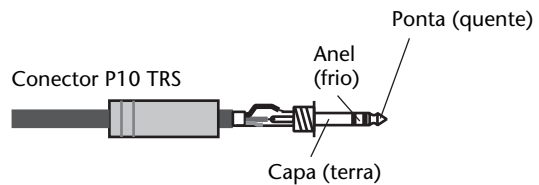

Esses conectores P10 TRS balanceados têm como saída sinais de monitoração ou sinais 2TR IN. O nível do sinal nominal é de +4 dB. Você pode selecionar sinais usando o seletor Monitor Source (fonte do monitor).

- ② Conectores OMNI OUT 1 a 4

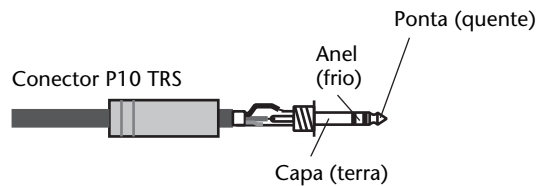

Esses conectores P10 TRS balanceados têm como saída qualquer sinal de barramento ou sinais de saída direta de canal. O nível do sinal nominal é de +4 dB.

③ Conectores STEREO OUT (saída estéreo) E/D

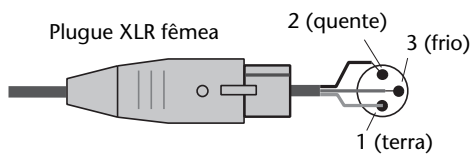

Esses conectores do tipo XLR-3-32 balanceados têm como saída os sinais de Stereo Out (saída estéreo). O nível do sinal nominal é de +4 dB.

Seção Digital I/O (E/S digital)

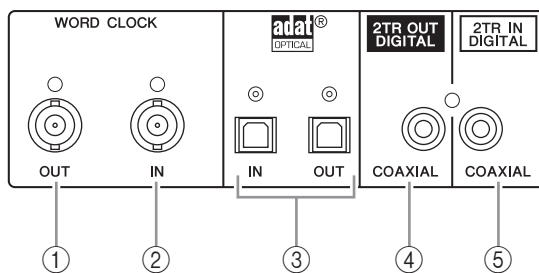

① Conector WORD CLOCK OUT (saída de relógio)

Esse conector BNC tem como saída um sinal de relógio do 01V96i para um dispositivo externo conectado.

② Conector WORD CLOCK IN (entrada de relógio)

Esse conector BNC tem como entrada um sinal de relógio de um dispositivo externo conectado ao 01V96i.

③ Conectores ADAT IN/OUT (entrada/saída ADAT)

Esses conectores óticos têm como entrada e saída sinais de áudio digital ADAT.

④ 2TR OUT DIGITAL COAXIAL

O conector RCA tem como saída o áudio digital de formato doméstico (IEC 60958). Normalmente, o conector é usado para conectar a entrada estéreo digital (formato doméstico) de um gravador DAT, gravador de MD ou gravador de CD.

⑤ 2TR IN DIGITAL COAXIAL

O conector RCA aceita áudio digital de formato doméstico (IEC 60958). Normalmente, o conector é usado para conectar a saída estéreo digital (formato doméstico) de um gravador DAT, gravador de MD ou gravador de CD.

Seção MIDI/USB

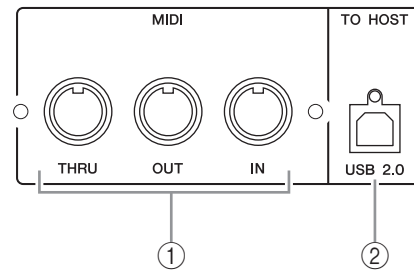

① Portas MIDI IN/THRU/OUT (entrada/thru/saída MIDI)

Essas portas padrão MIDI IN, OUT e THRU (entrada, saída e thru MIDI) permitem que você conecte o 01V96i a um equipamento MIDI.

② Porta USB TO HOST

Essa porta USB permite que você conecte um computador equipado com uma porta USB 2.0.

Observe ao usar a porta USB TO HOST

Ao conectar o 01V96i a um computador via porta USB TO HOST, faça o seguinte.

Se você não fizer isso, seu computador ou o 01V96i poderá parar de funcionar (travar) ou dados podem ser perdidos ou danificados. Se o computador ou console parar de funcionar, desligue e ligue novamente e reinicie o computador.

- Antes de conectar a porta USB TO HOST ao seu computador, desative as configurações de economia de energia (como suspensão, hibernação, espera) de seu computador.
- Conecte a porta USB TO HOST ao computador antes de ligar o console.
- Antes de ligar/desligar o console ou conectar/desconectar o cabo USB, faça o seguinte.
 - Feche todos os aplicativos.
 - Verifique se o console não está transmitindo dados. (O console também transmite dados quando você opera os botões ou move os atenuadores).
- Aguarde pelo menos seis segundos entre a ativação e a desativação do console ou entre a desconexão e a reconexão do cabo USB.

Seção SLOT (compartimento)

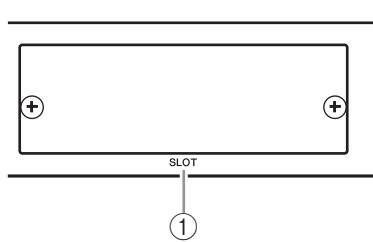

① SLOT (compartimento)

Placas de E/S mini-YGDAI (Yamaha General Digital Audio Interface, interface de áudio digital geral) podem ser instaladas nesse compartimento.

Você pode instalar placas AD/DA ou placas de E/S digitais com suporte a diversos formatos digitais, incluindo AES/EBU, ADAT e Tascam.

É possível fazer o patch de sinais de entrada de uma placa de E/S para qualquer canal de entrada ou entrada de inserção desejado (consulte página 29).

É possível fazer o patch de sinais de saída de qualquer barramento desejado ou do sinal direto de um canal de entrada para uma saída de uma placa de E/S (consulte página 30).

Seção Power (alimentação)

① Botão POWER ON/OFF (liga/desliga)

Esse botão liga ou desliga a alimentação do 01V96i.

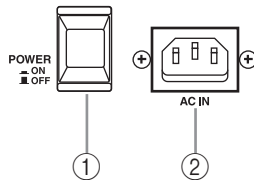

Observação: para impedir cliques e pancadas altas em seus alto-falantes, ligue seu equipamento de áudio na seguinte ordem (inverta essa ordem quando desligar o equipamento) — fontes de som, gravadores multitrilhas e mestre, 01V96i, amplificadores de monitoração.

② Conector AC IN (entrada CA)

Esse conector permite que você conecte o 01V96i a uma tomada CA usando o cabo de alimentação fornecido.

Conecte o cabo de força CA nesse conector antes de conectar o cabo de força em uma tomada de corrente alternada (CA).

⚠ Cuidado

Mesmo quando a chave POWER ON/OFF está na posição desligada, uma pequena quantidade de eletricidade continua a fluir para a unidade. Se não for utilizar o produto 01V96i por um longo período, desconecte o cabo de alimentação da tomada de corrente alternada (CA).

Instalação de uma placa opcional

Visite o site da Yamaha Pro Audio a seguir para garantir que a placa que está sendo instalada é compatível com o 01V96i.

<http://www.yamahaproaudio.com/>

Siga as etapas abaixo para instalar uma placa mini-YGDAI opcional.

1. Verifique se a alimentação do 01V96i está desligada.
2. Retire os dois parafusos de fixação e remova a tampa do compartimento, como mostrado a seguir.

Mantenha a tampa e os parafusos de fixação em lugar seguro para uso posterior.

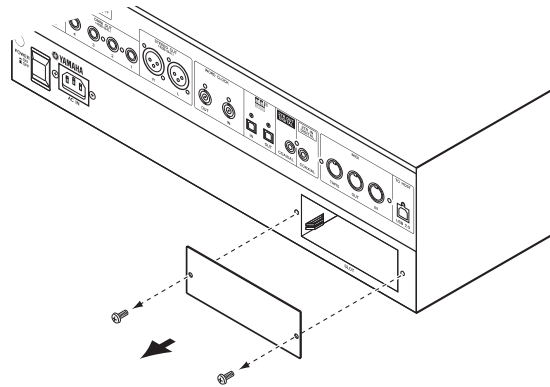

3. Encaixe a placa nos trilhos e deslize-a até o fim do compartimento, como mostrado a seguir.

Talvez seja preciso empurrar com firmeza para inserir totalmente a placa no conector interno.

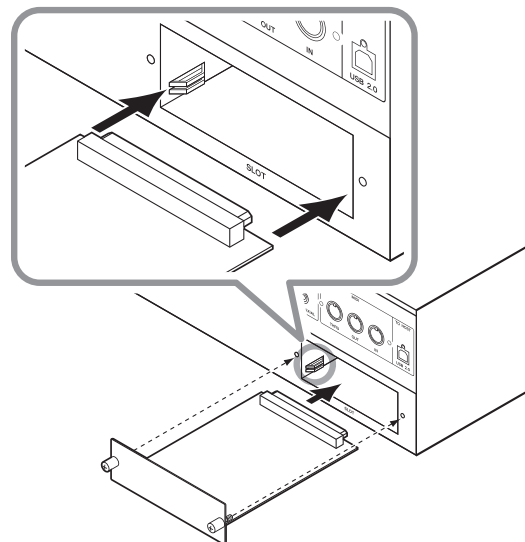

⚠ Cuidado

Ao inserir a placa, alinhe ambos os lados da placa com os trilhos de orientação no compartimento do dispositivo host.

4. Prenda a placa usando os parafusos encaixados.

Aperte os parafusos para firmar a placa. Caso contrário, a placa pode não ser aterrada corretamente.

Noções básicas sobre a operação

Este capítulo descreve as operações básicas do 01V96i, incluindo como usar a tela e operar os controles do painel superior.

Sobre a tela

A tela no painel superior indica vários parâmetros que você deve definir antes de poder operar o 01V96i. A tela indica os seguintes itens:

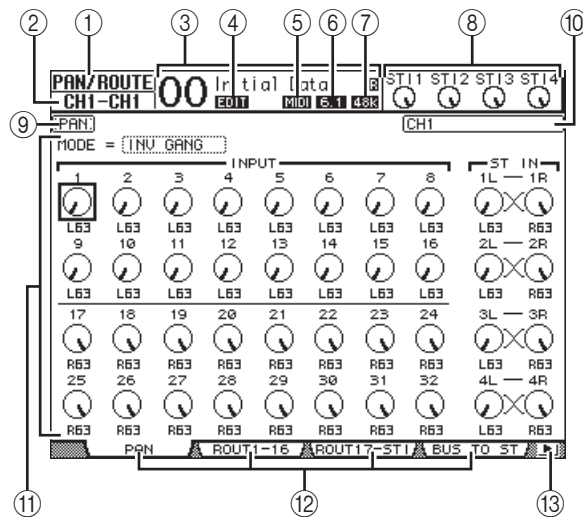

① DISPLAY (tela) selecionado

Essa seção indica o grupo de páginas da tela selecionado atualmente.

② Canal selecionado

Essa seção indica o Canal de Entrada ou de Saída atualmente selecionado por seu botão [SEL] correspondente. Os quatro primeiros caracteres são a ID do Canal (por exemplo., CH1-CH32, BUS1-BUS8, AUX1-AUX8, ST-L, ST-R).

Os quatro caracteres seguintes são o nome curto do canal. Você pode editar o nome curto, se desejar (consulte página 43).

③ Cena atual

Esta seção indica o número e o título da memória de cena selecionada atualmente. Se a cena selecionada for protegida contra gravação, um ícone de cadeado (🔒) aparecerá.

④ Indicador EDIT (editar)

Esse indicador aparece quando as configurações de mixagem atuais não correspondem mais à cena chamada mais recentemente.

⑤ Indicador MIDI

Esse indicador aparece quando o 01V96i recebe dados MIDI pela porta MIDI IN (entrada MIDI), pela porta USB ou por uma placa instalada.

⑥ Indicador de modo surround

Esse indicador identifica o modo Surround selecionado atualmente (ST=estéreo, 3-1, 5.1 ou 6.1).

⑦ Indicador de taxa de amostragem

Esse indicador identifica a taxa de amostragem atual do 01V96i. 44,1 kHz (44k), 48 kHz (48k), 88,2 kHz (88k) ou 96 kHz (96k).

⑧ Níveis de canal ST IN

Esses controles de nível indicam o nível dos canais ST IN 1 a 4.

⑨ Título da página

Essa seção indica o título da página atual.

⑩ Nome do canal

Em determinadas páginas, essa área exibe o nome longo do canal selecionado atualmente pela tecla [SEL] ou o canal selecionado pelas teclas de cursor.

⑪ Área da página

Essa área de página exibe diversos conteúdos de página.

⑫ Guias de página

Essas guias permitem que você selecione uma página da tela.

⑬ Setas Tab Scroll (rolagem de guia)

Essas setas indicam que mais páginas estão disponíveis.

Seleção de páginas da tela

Para selecionar uma página da tela:

1. Pressione o botão correspondente no painel superior para selecionar o grupo de páginas desejado.

As páginas da tela são agrupadas por função. Para selecionar um grupo de páginas, pressione o botão desejado na seção DISPLAY ACCESS (acesso à tela).

2. Você pode selecionar páginas com guias exibidas atualmente pressionando os botões [F1] a [F4].

Se o grupo de páginas da tela selecionado contiver várias páginas, pressione os botões [F1] a [F4] abaixo da guia correspondente para selecionar uma página específica.

3. Para selecionar uma página para a qual uma guia não está sendo exibida no momento, pressione o botão Left ou Right [◀]/[▶] Tab Scroll (rolagem de guia esquerda ou direita) (dependendo de onde a página estiver localizada) para exibir a guia da página, então pressione o botão [F1] a [F4] correspondente.

Se os grupos de páginas da tela tiverem mais de quatro páginas, a seta esquerda ou direita aparecerá. Para exibir as guias ocultas atualmente, pressione o botão Right ou Left [◀]/[▶] Tab Scroll (rolagem de guia direita ou esquerda).

Você também pode selecionar uma página de um grupo de páginas como a seguir:

- **Seleção da próxima página em um grupo de páginas:**

Pressione o botão selecionado na Etapa 1 repetidamente. Isso permite que você selecione uma página com uma guia oculta.

- **Para selecionar a página anterior em um grupo de páginas:**

Pressione e mantenha pressionado o botão selecionado na Etapa 1. A tela percorre as páginas uma a uma de trás para frente. Libere o botão quando a página desejada for exibida. Isso permite que você selecione uma página com uma guia oculta.

- **Para selecionar a primeira página do grupo:**

Clique duas vezes no botão selecionado na Etapa 1.

4. Pressione os botões do cursor para mover o cursor (um quadro em negrito) até um botão, uma caixa de parâmetro, um controle giratório ou atenuador para que você possa alterar o valor.

***Dica:** o 01V96i lembra da página e do parâmetro atuais quando você seleciona um novo grupo de páginas. Se você voltar para o grupo de páginas anterior, o 01V96i exibirá a página correta, com o mesmo parâmetro selecionado.*

Interface da tela

Essa seção descreve como usar a interface da tela.

Controles giratórios e atenuadores

Os controles giratórios e atenuadores permitem que você ajuste os valores de parâmetro continuamente variáveis, incluindo os níveis de Canal de Entrada e os parâmetros de efeitos. Pressione os botões de cursor para mover o cursor até um controle giratório ou atenuador que você deseja ajustar e gire o botão de rolagem Parameter (Parâmetro) ou pressione os botões [INC]/[DEC] para modificar o valor.

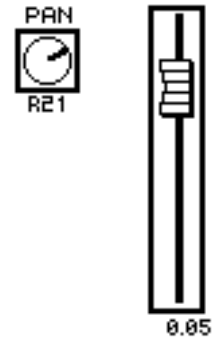

Botões

Os botões permitem que você ligue (ative) ou desligue (desative) determinadas funções. Mova o cursor até o botão adequado e pressione o botão [ENTER] para ligar ou desligar a função (realçada). Os botões também permitem que você selecione uma de duas opções ou execute determinadas funções.



Caixas de parâmetro

As caixas de parâmetro permitem que você selecione uma de várias opções. Pressione os botões do cursor para movê-lo até uma caixa de parâmetro e então gire o botão de rolagem Parameter (parâmetro) ou pressione os botões [INC]/[DEC] para selecionar a configuração. Talvez seja necessário pressionar o botão [ENTER] para confirmar uma alteração em determinadas caixas de parâmetro. Se você editar um valor nesse tipo de caixa de parâmetro, o valor piscará. Pressione o botão [ENTER] para confirmar a alteração e fazer com que o botão pare de piscar. Se você mover o cursor até outros parâmetros enquanto o valor editado estiver piscando, a edição será cancelada.

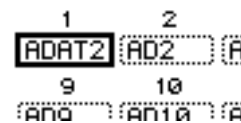

Mensagens de confirmação

Para determinadas funções, o 01V96i solicitará sua confirmação antes de executá-las, como mostrado aqui.



Mova o cursor até YES (sim) e pressione [ENTER] para executar a função, ou mova o cursor até NO (não) e pressione [ENTER] para cancelar.

Se você não executar nenhuma ação por algum tempo a janela de confirmação será automaticamente fechada e a função não será executada.

Janela Title Edit (editor de títulos)

A janela Title Edit (editor de títulos) permite que você insira títulos para memórias de Cena e de biblioteca. Você pode inserir 4, 12 ou 16 caracteres, dependendo do item.

A figura à esquerda mostra caracteres maiúsculos e diversos símbolos de pontuação. A figura à direita mostra caracteres minúsculos e números.

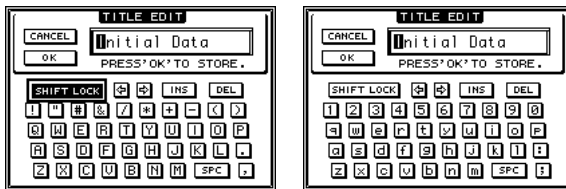

Use os botões do cursor para selecionar caracteres e pressione o botão [ENTER] para inseri-los no título. O cursor se move automaticamente para a direita à medida que cada caractere é inserido. Use o botão de rolagem Parameter (parâmetro) para mover o cursor no título.

Use o SHIFT LOCK para selecionar caracteres maiúsculos e minúsculos e use o botão SPC para inserir um espaço.

Para inserir um espaço na posição do cursor e mover caracteres subsequentes para a direita, mova o cursor até o botão INS e pressione [ENTER].

Para excluir o caractere na posição do cursor e mover os caracteres subsequentes para a esquerda, mova o cursor até o botão DEL e pressione [ENTER].

Quando terminar, mova o cursor até o botão OK e pressione [ENTER] para confirmar o título.

Para cancelar a entrada do título, mova o cursor até o botão CANCEL (cancelar) e pressione [ENTER].

Seleção de camadas

Os Canais de Entrada e Canais de Saída (Saídas de Barramento e Saídas Auxiliares) são organizados em camadas, como ilustrado a seguir. No total, existem quatro camadas.

Camada de Canais de Entrada 17 a 32
Camada de Canais de Entrada 1 a 16

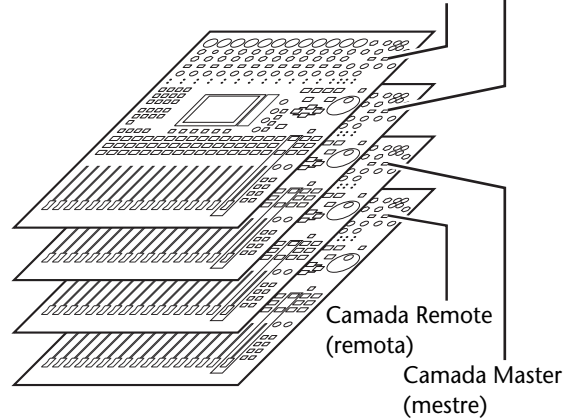

A camada selecionada atualmente determina a função de cada canal, botões [SEL], botões [SOLO], botões [ON] (ligado) e atenuadores. Use os botões LAYER (camada) para selecionar uma camada que deseja editar usando os controles de cada canal.

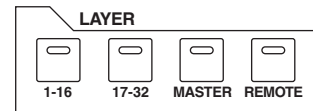

A tabela a seguir mostra as camadas que você pode acessar usando os botões LAYER (camada) e os parâmetros que você pode controlar usando os canais de cada camada.

Botões LAYER (camada)	Camadas	Canais	
		1-8	9-16
Botão [1-16]	Camada de Canais de Entrada 1 a 16	Canais de entrada 1 a 16	
Botão [17-32]	Camada de Canais de Entrada 17 a 32	Canais de entrada 17 a 32	
Botão [REMOTE] (remoto)	Camada Remote (remota)	A operação depende do destino selecionado	
Botão [MASTER] (mestre)	Camada Master (mestre)	Mestres de envio auxiliar 1 a 8	Mestres de saída do barramento 1 a 8

Dica:

- A função do atenuador de cada canal depende do modo dos atenuadores selecionado atualmente (consulte página 22).
- O botão STEREO [SEL] (sel estéreo), o botão [ON] (ligado) e o atenuador [STEREO] (estéreo) sempre controlam o sinal de Stereo Out (saída estéreo), independentemente das configurações de Layer (camada).
- Os botões ST IN [SEL], os botões [SOLO], os botões [ON] e os botões giratórios de controle de nível sempre ajustam os canais ST IN selecionados via botão [ST IN], independentemente das configurações de Layer (camada).

Seleção de canais

Para selecionar um canal no 01V96i, pressione o botão [SEL] correspondente. Para ajustar as configurações de Pan (panorâmica) e EQ (equalizador), use os controles giratórios da seção SELECTED CHANNEL (canal selecionado). Para selecionar um canal em páginas que englobem vários canais, pressione o botão [SEL] correspondente.

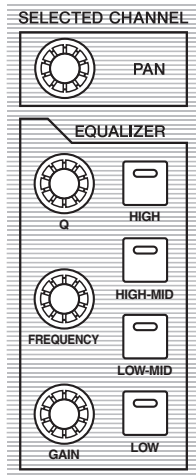

1. Pressione o botão LAYER (camada) correspondente para selecionar uma camada que inclua o canal desejado (consulte página 21).

Para selecionar canais ST IN, pressione o botão [ST IN].

2. Use o botão [SEL] correspondente para selecionar o canal desejado.

O canal está selecionado e o indicador do botão [SEL] acende.

A ID e o nome curto do Canal aparecem no canto superior esquerdo da tela. Se a página exibida atualmente contiver um parâmetro de canal relevante, o cursor se moverá para esse parâmetro automaticamente. Se a página exibida atualmente não contiver tal parâmetro, uma página que não contenha tal parâmetro será selecionada automaticamente.

Dica: para Canais de Entrada ou de Saída emparelhados, o canal para o qual você pressionou o botão [SEL] será selecionado e seu indicador acenderá. O indicador do botão [SEL] do parceiro emparelhado piscará.

3. Para selecionar Stereo Out (saída estéreo), pressione o botão STEREO [SEL] (sel estéreo).

Pressionar repetidamente o botão STEREO [SEL] (sel estéreo) alterna entre os canais Stereo Out (saída estéreo) esquerdo e direito.

Se a página exibida atualmente contiver um parâmetro de Stereo Out relevante, o cursor se moverá para esse parâmetro automaticamente. Se a página exibida atualmente não contiver tal parâmetro, uma página que não contenha tal parâmetro será selecionada automaticamente.

Seleção de modos dos atenuadores

A função de atenuadores de canal (1 a 16) depende do modo de camada ou dos atenuadores.

1. Selecione uma camada que inclua o canal desejado (consulte página 21).
2. Pressione os botões FADER MODE (modo dos atenuadores) para selecionar um modo dos atenuadores.

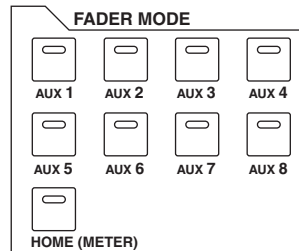

Os indicadores de botão identificam os seguintes modos de atenuadores:

- Quando o indicador do botão [HOME] (início) acender: Você pode usar atenuadores de canal para controlar níveis de Canais de Entrada e de Canal ST IN ou níveis mestre de Canais de Saída (saídas auxiliares 1 a 8 e saída do barramento 1 a 8).
- Quando um dos indicadores do botão [AUX1]–[AUX8] acender: Você poderá usar os atenuadores para controlar o nível do envio auxiliar correspondente.

A tabela a seguir mostra as funções do atenuador de canal para cada modo de camada ou dos atenuadores.

Botões LAYER (camada)	Modo dos atenuadores	Atenuador de cada canal	
		1–8	9–16
Botão [1–16]	Botão [HOME] (início)	Nível de Canais de Entrada 1 a 16	
	Botões [AUX1] a [AUX8]	Nível de envio auxiliar de Canais de Entrada 1 a 16	
Botão [17–32]	Botão [HOME] (início)	Nível de Canais de Entrada 17 a 32	
	Botões [AUX1] a [AUX8]	Nível de envio auxiliar de Canais de Entrada 17 a 32	
Botão [REMOTE] (remoto)	Botão [HOME] (início)	A operação depende do destino selecionado	
	Botões [AUX1] a [AUX8]		
Botão [MASTER] (mestre)	Botão [HOME] (início)	Nível de saída de mestre de envio auxiliar 1 a 8	Nível de saída de mestre de saída do barramento 1 a 8
	Botões [AUX1] a [AUX8]	Sem operação	

Observação: não será possível selecionar os botões [AUX1]–[AUX8] enquanto a camada Master (mestre) estiver selecionada. Se você alternar para a camada Master (mestre) enquanto um dos indicadores de botão [AUX1]–[AUX8] estiver aceso, o indicador será automaticamente desligado e o botão [HOME] (início) acenderá.

Medição

Essa seção descreve como verificar os níveis de Canal de Entrada e de Saída usando as páginas Meter (medidor).

1. Pressione o botão FADER MODE [HOME] (modo dos atenuadores (início)) repetidamente até que a página Meter | Position (medidor | posição) apareça.

Essa página permite que você defina a posição de medição para Canais de Entrada e de Saída.

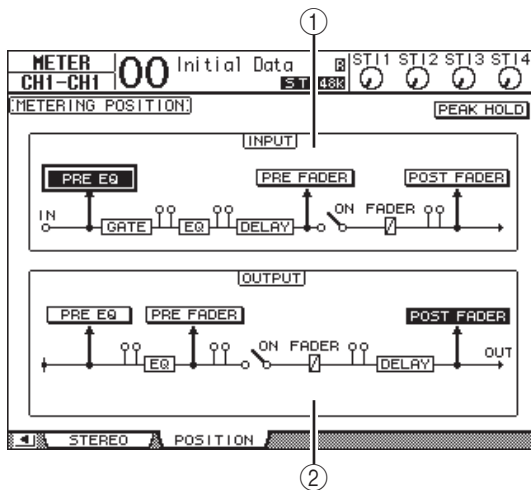

1 Seção INPUT (entrada)

Essa seção permite que você selecione a posição de medição para sinais de Canal de Entrada e de Canal ST IN.

2 Seção OUTPUT (saída)

Essa seção permite que você selecione a posição de medição para sinais de Canal de Saída (saída auxiliar 1 a 8, saída do barramento 1 a 8, saída estéreo).

2. Mova o cursor para o botão de parâmetro desejado na seção INPUT (entrada) ou OUTPUT (saída) e pressione [ENTER].

Você pode selecionar uma das três posições a seguir em cada seção.

- PRE EQ (pré-equalização) Imediatamente antes de EQ.
- PRE FADER (pré-atenuador) Imediatamente antes do atenuador.
- POST FADER (pós-atenuador) Imediatamente depois do atenuador.

3. Pressione o botão FADER MODE [HOME] (modo dos atenuadores (início)) repetidamente até que apareça a página listada abaixo que contenha os canais desejados.

• Página CH1-32

Essa página exibe os níveis dos Canais de Entrada 1 a 32, respectivamente.

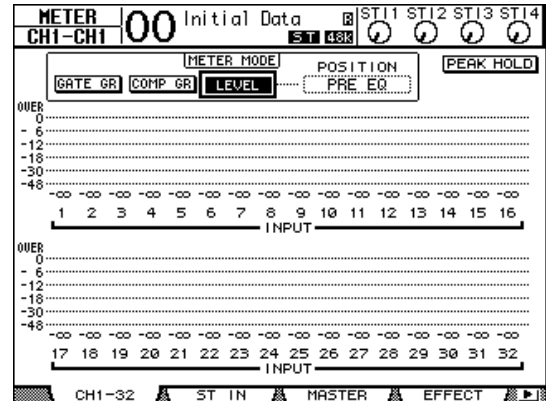

• Página ST IN

Essa página exibe os níveis dos Canais ST IN 1 a 4 esquerdo e direito separadamente.

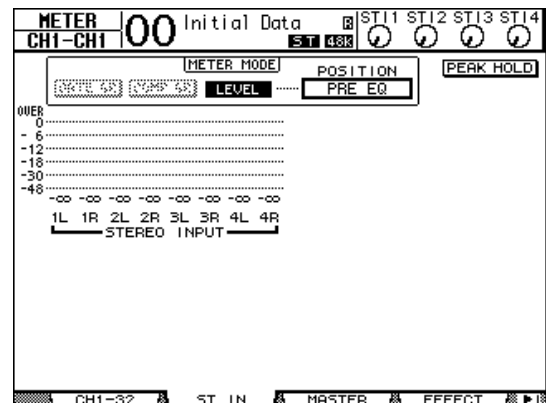

• Página Master (mestre)

Essa seção exibe os níveis de Canal de Saída (saída auxiliar 1 a 8, saída do barramento 1 a 8, saída estéreo) juntos.

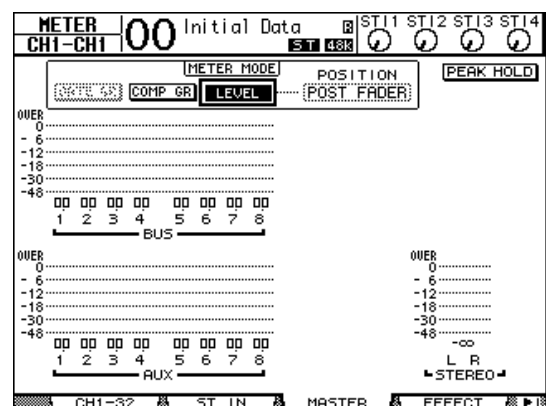

• **Página Effect (efeito)**

Essa página exibe os níveis de entrada e saída 1 a 4 do processador de efeitos internos juntos.

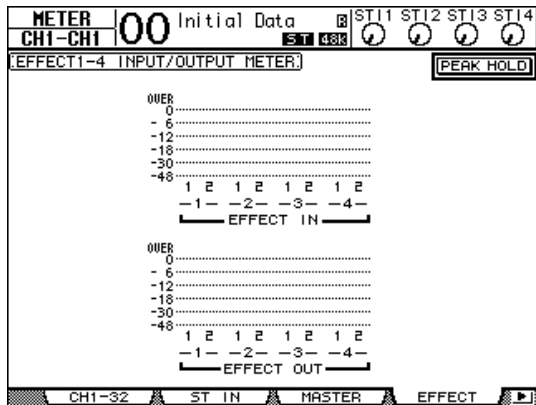

• **Página Stereo (estéreo)**

Essa página exibe o nível da saída estéreo.

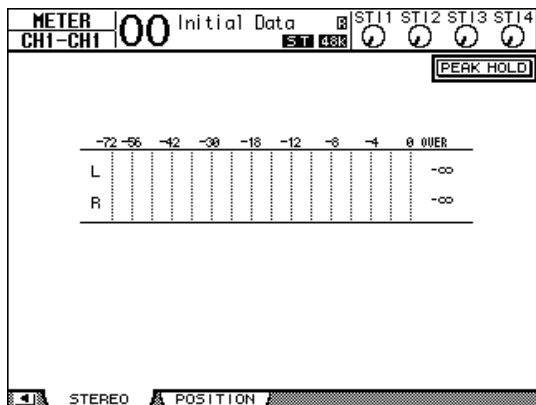

Se você selecionou a página CH1-32 ou a página Master (mestre), use o parâmetro MASTER MODE (modo mestre) para selecionar um destes três tipos de sinais de medição:

- **GATE GR**.....A quantidade de redução de ganho para o gate (somente para CH1-32)
- **COMP GR**.....A quantidade de redução de ganho para o compressor
- **LEVEL**(nível) Nível de entrada do Canal de Entrada ou nível de saída do Canal de saída

***Dica:** essas páginas permitem que você altere a posição de medição usando o parâmetro POSITION (posição). Essa configuração de parâmetro funciona em conjunto com a configuração da página Meter | Position (medidor | posição).*

4. Para ativar a função Peak Hold (manter pico), mova o cursor até o botão PEAK HOLD e pressione [ENTER].

O botão PEAK HOLD (manter pico) é ligado e o nível de pico é mantido nos medidores da página. Para cancelar a função Peak Hold (manter pico), desligue o botão PEAK HOLD.

Conexões e Configuração

Este capítulo explica como conectar e configurar seu 01V96i.

Conexões

A seção a seguir explica duas maneiras comuns para conectar o 01V96i ao equipamento externo, embora existam várias outras.

■ Configuração de um sistema de mixagem

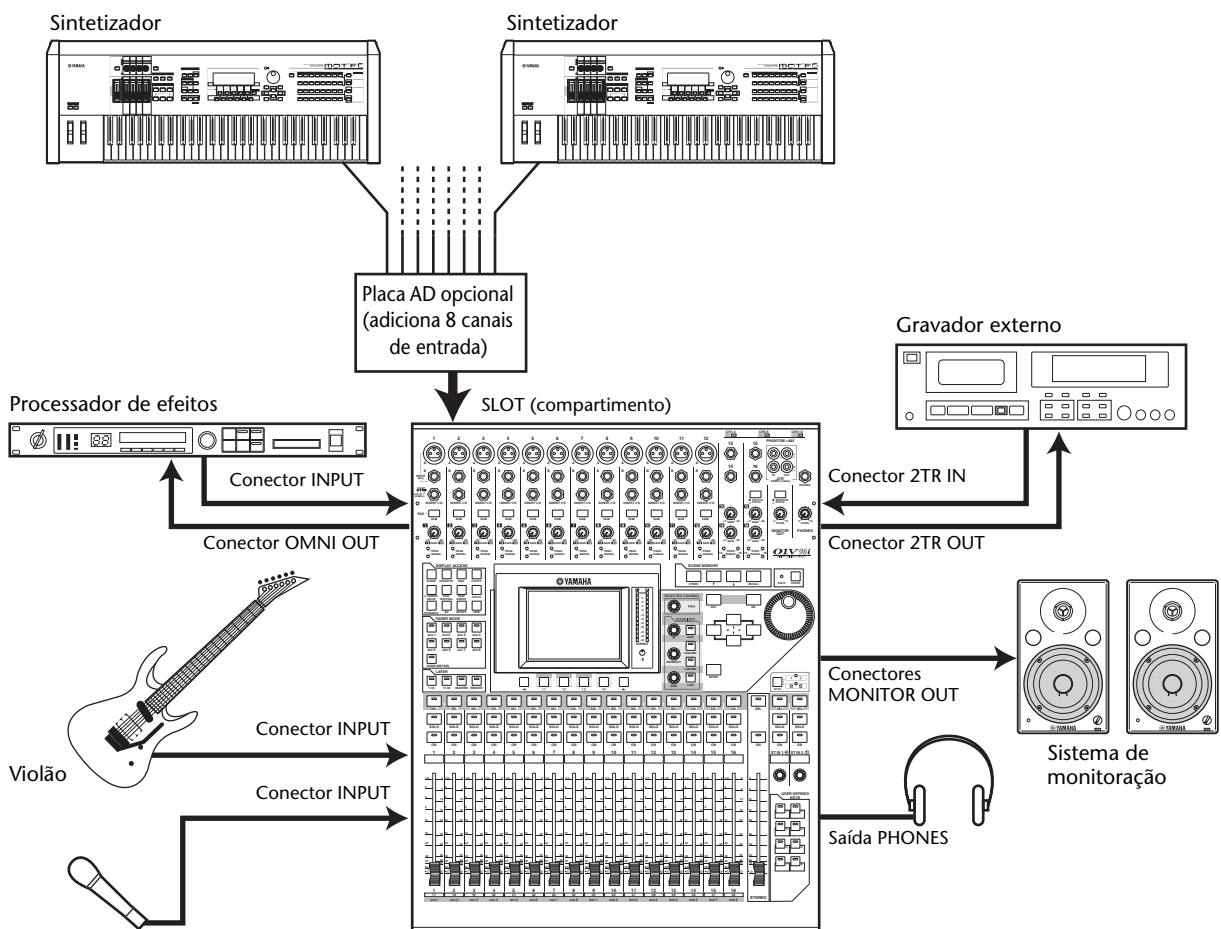

Esta ilustração mostra um sistema simples com 16 canais analógicos usando os conectores INPUT 1 a 16 do 01V96i. Se uma placa AD opcional (como a MY8-AD ou a MY8-AD96) estiver instalada no compartimento, será possível mixar até 24 canais analógicos.

Dica: você pode ajustar o ganho dos canais da placa AD ao configurar as chaves DIP na placa. Para obter mais informações, consulte a documentação da sua placa AD.

■ Configuração de um sistema de gravação que usa uma DAW (Digital Audio Workstation, estação de trabalho de áudio digital)

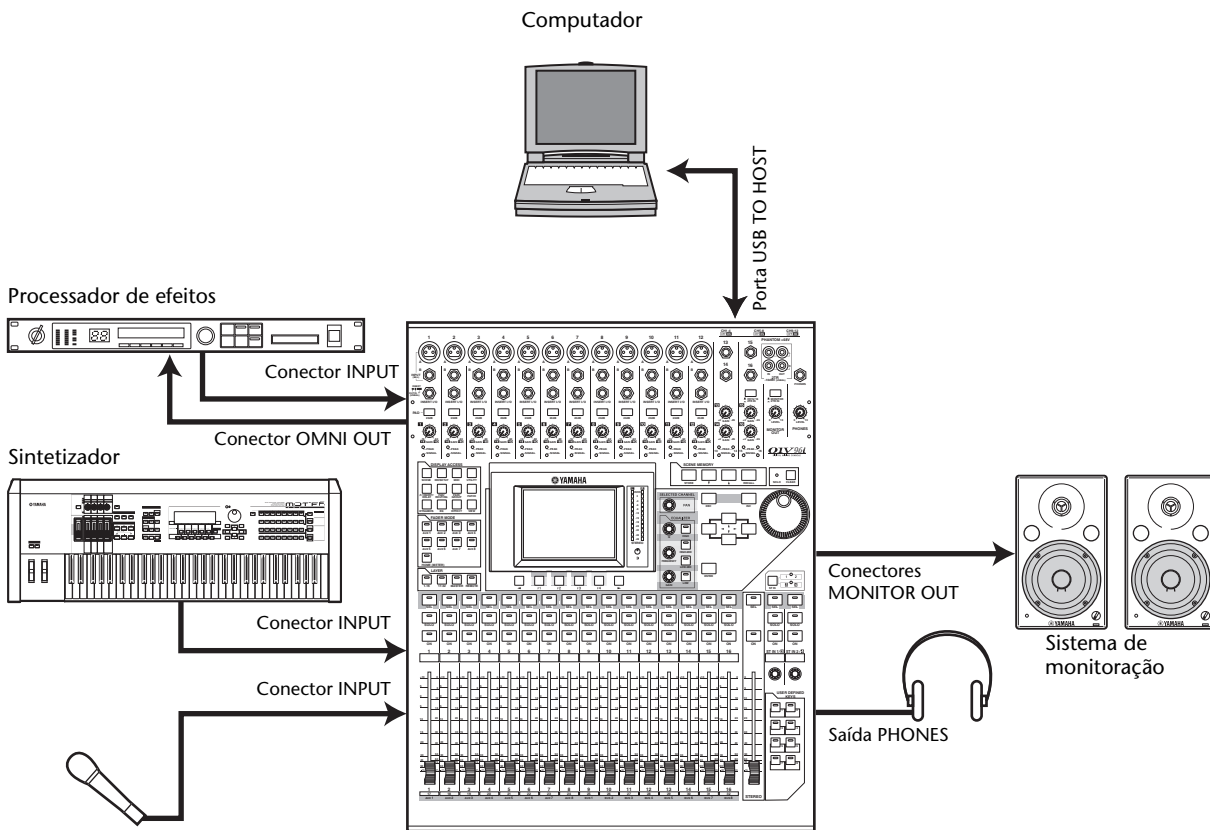

Neste sistema, o 01V96i está conectado a uma DAW (Digital Audio Workstation, estação de trabalho de áudio digital) baseada em computador. Isso permite que o 01V96i seja usado como uma interface de áudio com 16 canais de entrada e saída. A funcionalidade remota do 01V96i também pode ser usada para a execução de operações de localização e de transporte na DAW e para a edição de seus parâmetros.

Conexões e configurações de wordclock

Sobre o wordclock

O equipamento de áudio digital deve ser sincronizado quando sinais de áudio digital são transferidos de um dispositivo para outro. Mesmo que ambos os dispositivos usem taxas de amostragem idênticas, é possível que os sinais digitais não sejam transferidos corretamente, ou podem ocorrer ruídos audíveis ou cliques indesejáveis se os circuitos de processamento de áudio digital internos de cada dispositivo de áudio digital não estiverem sincronizados uns com os outros.

Os wordclocks são sinais que possibilitam que os circuitos de processamento de áudio digital sincronizem uns com os outros. Em um sistema de áudio digital típico, um dispositivo funciona como o mestre de wordclock, transmitindo sinais de wordclock, e os outros dispositivos funcionam como escravos de wordclock, sincronizando com o mestre.

Se você estiver conectando digitalmente o 01V96i a outro equipamento, deverá decidir que dispositivo usará como o mestre de wordclock e quais dispositivos serão usados como escravos e, em seguida, configurará todos os dispositivos de forma adequada. O 01V96i pode ser usado como o mestre de wordclock operando em 44,1 kHz, 48 kHz, 88,2 kHz ou 96 kHz ou sincronizado a uma fonte de relógio externa.

Conexões de wordclock

Para estabelecer a sincronização de wordclock entre o 01V96i e dispositivos externos, você poderá distribuir sinais de wordclock independentemente via cabos dedicados ou poderá usar as informações de clock derivadas de conexões de áudio digital.

Os conectores WORD CLOCK IN e OUT transmitem e recebem sinais de wordclock de maneira independente no 01V96i. Os exemplos a seguir mostram duas maneiras como os sinais de wordclock podem ser distribuídos e recebidos por meio dos conectores WORD CLOCK IN e OUT.

- **Distribuição em série**

Neste exemplo, o sinal de wordclock é distribuído na forma de "encadeamento em série", com cada dispositivo alimentando o sinal de wordclock do conector wordclock out para o conector wordclock in do próximo dispositivo. Esse método de distribuição não é recomendado para sistemas maiores.

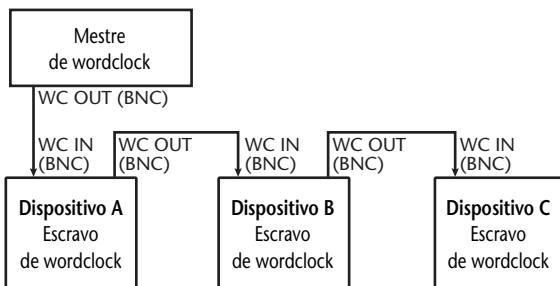

- **Distribuição em estrela**

Neste exemplo, uma caixa de distribuição de wordclock dedicada é usada para fornecer sinais de wordclock do mestre de wordclock para cada escravo de wordclock individualmente.

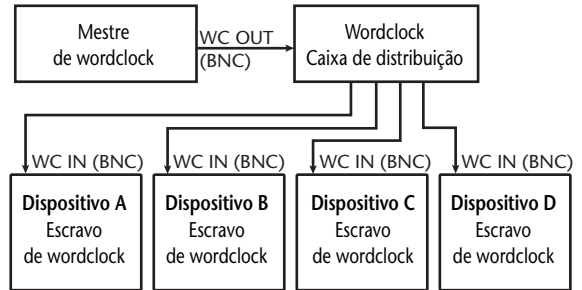

Se os dispositivos externos não tiverem conectores wordclock in e out, você poderá usar as informações de clock incluídas nos sinais de áudio digital. Nesse caso, os sinais de áudio digital e os sinais de wordclock serão transferidos por meio das saídas 2TR OUT DIGITAL e 2TR IN DIGITAL ou por meio da placa de E/S digital instalada no compartimento do painel traseiro.

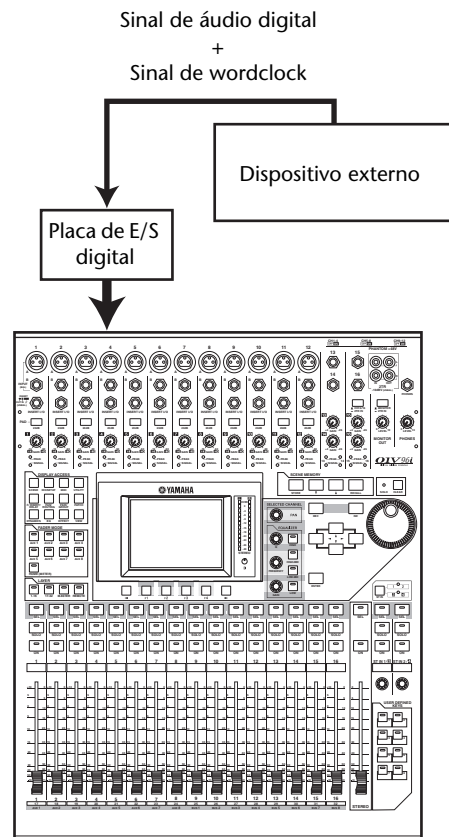

Especificação da fonte de relógio

Para conectar digitalmente o 01V96i a dispositivos externos, você deve especificar a fonte de relógio para o sistema. Siga as etapas abaixo.

Observação: quando você altera as configurações de wordclock em qualquer dispositivo em seu sistema de áudio digital, alguns dispositivos poderão ter ruídos como saída, devido à falta de sincronização. Feche o volume de seu dispositivo de monitoração antes de alterar as configurações de wordclock.

1. Pressione o botão DISPLAY ACCESS [DIO/SETUP] (acesso ao visor (E/S digital/configuração)) repetidamente até exibir a página DIO/Setup | Word Clock.

Nessa página você poderá ver o status atual de sincronização de sinais de entrada em cada compartimento e conector.

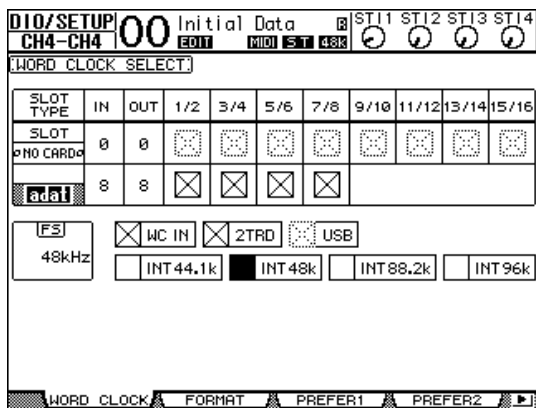

Os indicadores do botão de seleção de fonte são explicados a seguir:

- Um sinal de wordclock utilizável está presente nesta entrada e está sincronizado com o clock interno atual do 01V96i.
- Nenhum sinal de wordclock está presente nesta entrada.
- Um sinal de wordclock utilizável está presente nesta entrada, mas não está sincronizado com o clock interno atual do 01V96i.
- Esta entrada é a fonte de relógio selecionada atualmente.
- Esta entrada foi selecionada como a fonte de relógio, mas nenhum sinal utilizável foi recebido.
- Ou esta entrada não está recebendo o wordclock ou não pode ser usada com a placa de E/S instalada atualmente.

Dica:

- A caixa FS exibe a frequência de amostragem na qual o 01V96i está funcionando no momento.
- A coluna SLOT TYPE (tipo de compartimento) exibe os nomes de qualquer placa de E/S instalada.
- As colunas IN e OUT indicam o número de canais de entrada e saída disponíveis para cada placa de E/S instalada.

2. Use os botões do cursor para mover o cursor até uma fonte e pressione [ENTER].

A seguir, as fontes de wordclock possíveis.

Entretanto, a USB só exibe o status da sincronização e não pode ser selecionada como o mestre de wordclock.

• SLOT (compartimento)

Estes botões selecionam as entradas da placa de E/S digital instalada no compartimento como a fonte de relógio. As entradas são selecionadas em pares (números ímpares e pares, nesta ordem). A coluna SLOT TYPE (tipo de compartimento) exibe os nomes de qualquer placa de E/S instalada. O número de pares dependerá do tipo de placa de E/S instalada.

• adat

Esses botões selecionam as entradas do conector ADAT IN no painel traseiro. As entradas são selecionadas em pares (números ímpares e pares, nesta ordem).

• WC IN

Esse botão seleciona a entrada de sinal de wordclock no conector WORD CLOCK IN no painel traseiro.

• 2TRD

Esse botão seleciona a entrada de 2TR IN DIGITAL como a fonte de relógio.

• INT 44.1k, INT 48k, INT 88.2k, INT 96k

Esses botões selecionam o gerador de clock interno como a fonte de relógio. O 01V96i funcionará como o mestre de wordclock.

• USB (somente no visor)

Indica o status de sincronização do sinal de entrada da porta USB TO HOST. Não pode ser selecionado como o mestre de wordclock.

Observação: para transferir dados a frequências de amostragem mais altas (88,2 kHz ou 96 kHz) entre o 01V96i e dispositivos externos conectados, você precisará definir o formato de transferência de dados.

Dica: se a transferência de wordclock for interrompida enquanto o 01V96i (usado como uma unidade escrava) estiver recebendo o sinal de clock, a unidade alternará automaticamente para um clock interno (INT 44.1k/INT 48k/INT 88.2k/INT 96k) que seja o mais próximo do clock interrompido.

Patch de entrada e saída

O 01V96i foi projetado para permitir que você aplique o patch a (atribua) sinais a Entradas e Saídas. Esta seção explica como exibir os sinais atribuídos para Entradas e Saídas e como alterar a atribuição.

Dica: se a entrada de dados de um instrumento conectado falhar, ou se você não conseguir monitorar o sinal na saída desejada, verifique o patch de E/S, como explicado a seguir:

Patch de canais de entrada

Por padrão, o patch dos Canais de Entrada é feito como a seguir:

- **Conectores INPUT 1 a 16** Canais de Entrada 1 a 16
- **Canais ADAT IN 1 a 8** Canais de Entrada 17 a 24
- **Canais de compartimento 1 a 8** Canais de Entrada 25 a 32
- **Saídas 1 e 2 Internas Processador de Efeitos 1 a 4** Canais ST IN 1 a 4

Siga as etapas abaixo para ver ou alterar o patch.

- 1. Pressione o botão DISPLAY ACCESS [PATCH] (acesso ao visor (patch)) repetidamente até exibir a página a seguir.**

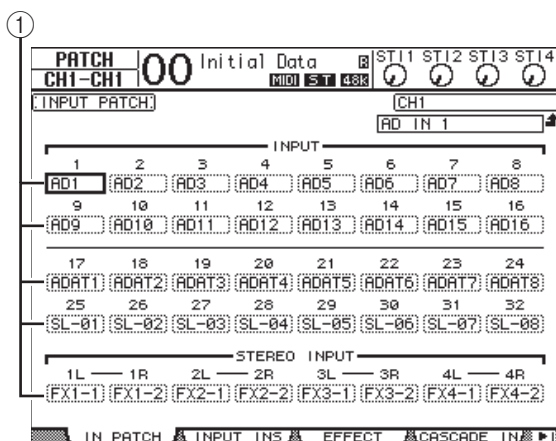

Os canais de entrada e de compartimento atualmente atribuídos aos Canais de Entrada são mostrados nas caixas de parâmetro (1) abaixo dos números do canal. Os indicadores de parâmetro são explicados a seguir:

- - Sem atribuição
- **AD1 a AD16** Conectores INPUT 1 a 16
- **USB 1 a USB 16** Canais da porta USB TO HOST 1 a 16

- **ADAT1 a ADAT8** Canais ADAT IN 1 a 8
- **SL-01 a SL-16** Canais de compartimento 1 a 16
- **FX1-1 a FX1-2** Saídas 1 e 2 do Processador de Efeitos Interno 1
- **FX2-1 a FX2-2** Saídas 1 e 2 do Processador de Efeitos Interno 2
- **FX3-1 a FX3-2** Saídas 1 e 2 do Processador de Efeitos Interno 3
- **FX4-1 a FX4-2** Saídas 1 e 2 do Processador de Efeitos Interno 4
- **2TD-L/R** Conectores 2TR IN DIGITAL L/R

Siga as etapas abaixo para ver ou alterar o patch.

- 2. Use os botões de cursor para mover o cursor para um parâmetro de patch (1) para o qual você deseja alterar a atribuição e gire o botão de rolagem Parameter (Parâmetro) ou pressione os botões [INC]/[DEC] para modificar o patch.**

- 3. Pressione [ENTER] para confirmar a alteração.**

Dica: para restaurar o patch padrão, chame a memória 00 do patch de entrada.

Patch de Omni Outs

Por padrão, o patch dos conectores de saída é feito como a seguir:

- **Conectores OMNI OUT 1 a 4** Saída Auxiliar 1 a 4
- **Canais ADAT OUT 1 a 8** Saída do Barramento 1 a 8
- **Canais de compartimento 1 a 8** Saída do Barramento 1 a 8
- **Canais de compartimento 9 a 16** Saída do Barramento 1 a 8
- **Conectores 2TR DIGITAL** Saída Estéreo L e R

Dica:

- Os conectores **STEREO OUT** sempre têm como saída os sinais de Stereo Bus (barramento estéreo).
- Os conectores **MONITOR OUT** têm como saída sinais de monitor ou os sinais 2TR IN, dependendo da configuração do seletor de fonte de monitor.

Siga as etapas abaixo para ver ou alterar o patch.

1. Pressione o botão DISPLAY ACCESS [PATCH] (acesso ao visor (patch)) repetidamente até exibir a página a seguir.

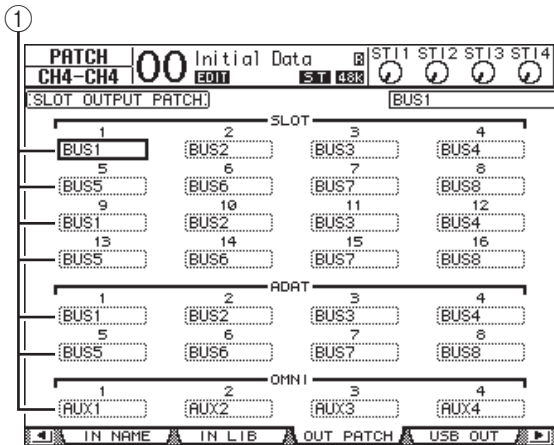

Os sinais atualmente atribuídos aos conectores de saída são mostrados nas caixas de parâmetro (1) abaixo dos números do conector. Os indicadores de parâmetro são explicados a seguir:

-Sem atribuição
- **BUS1 a BUS8**Sinais de Saída do Barramento 1 a 8
- **AUX1 a AUX8**Sinais de Saída Auxiliar 1 a 8
- **ST L/R**Sinais de Saída Estéreo
- **INS CH1 a INS CH32**Saídas de Inserção de Canais de Entrada 1 a 32
- **INS BUS1 a INS BUS8**Saídas de Inserção de Saída do Barramento 1 a 8
- **INS AUX1 a INS AUX8**Saídas de Inserção de Saída Auxiliar 1 a 8
- **INS ST-L/ST-R**Saídas de Inserção de Saída Estéreo
- **CAS BUS1 a BUS8 BUS8**Saídas em Cascata de Saída do Barramento 1 a 8
- **CAS AUX1 a AUX8**Saídas em Cascata de Saída Auxiliar 1 a 8
- **CAS ST-L/ST-R**Saídas em Cascata de Saída Estéreo
- **CASSOLOL/CASSOLOR**Saídas em Cascata de Canal Solo

2. Use os botões de cursor para mover o cursor para um parâmetro de patch (1) que você deseja alterar e gire o botão de rolagem Parameter (Parâmetro) ou pressione os botões [INC]/[DEC] para modificar o patch.

3. Pressione [ENTER] para confirmar a alteração.

Dica: para restaurar o patch padrão, chame a memória 00 do patch de saída.

Patch de sinais de saída para USB OUT

Por padrão, os sinais de saída a seguir são atribuídos a USB OUT.

- **USB OUT 1 a 8** Sinais de Saída do Barramento 1 a 8
- **USB OUT 9 a 16** Sinais de Saída do Barramento 1 a 8

Se quiser alterar ou verificar este patch, prossiga como mostrado a seguir.

1. Pressione [PATCH] repetidamente até que a página a seguir apareça.

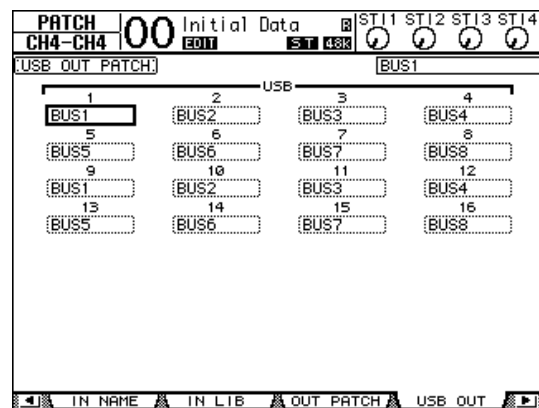

As caixas de parâmetro sob cada número indicam o roteamento de sinais atribuídos no momento. O significado desses indicadores será explicado a seguir.

-Sem atribuição
- **BUS1 a BUS8**Sinais de Saída do Barramento 1 a 8
- **AUX1 a AUX8**Sinais de Saída Auxiliar 1 a 8
- **ST L/R**Sinais de Saída Estéreo
- **INS CH1 a INS CH32** ...Saídas de Inserção de Canais de Entrada 1 a 32
- **INS BUS1 a INS BUS8**Saídas de Inserção de Saída do Barramento 1 a 8
- **INS AUX1 a INS AUX8** ..Saídas de Inserção de Saída Auxiliar 1 a 8
- **INS ST-L/ST-R**Saídas de Inserção de Saída Estéreo

2. Mova o cursor até uma caixa de parâmetro e use o botão de rolagem Parameter (Parâmetro) (ou [INC]/[DEC]) para modificar o patch.

3. Pressione [ENTER] para confirmar a alteração.

Tutorial

Este capítulo descreve operações no 01V96i, organizadas de acordo com sua finalidade.

Patch de entrada e saída

O 01V96i permite que você se encaixe livremente conectores de entrada/saída externos às entradas e saídas do mixer interno. Para isso, siga este procedimento.

Patch de entrada

1. Pressione o botão DISPLAY ACCESS [PATCH] (acesso ao visor (patch)) repetidamente até que a página PATCH | IN PATCH apareça.

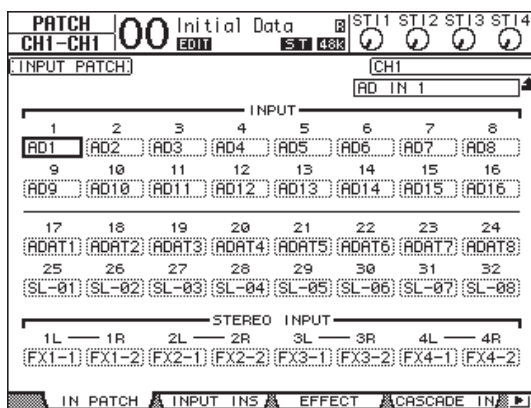

Por padrão, os sinais dos instrumentos ou microfones conectados a conectores INPUT 1 a 16 são enviados para os Canais de Entrada 1 a 16. Os sinais de entrada do conector ADAT IN são enviados aos Canais de Entrada 17 a 24 e os sinais de entrada do compartimento são enviados aos Canais de Entrada 25 a 32.

2. Mova o cursor até a caixa de parâmetro do canal de entrada para a qual você deseja alterar a atribuição e use o botão de rolagem ou os botões [INC]/[DEC] para modificar o patch.

3. Pressione [ENTER] para confirmar a alteração.

Observação: como alternativa, você pode mover o cursor até a caixa de parâmetro do canal de entrada e pressionar [ENTER] e marcar a caixa "PATCH SELECT" (seleção de patch). Neste caso, selecione o conector de entrada e o número do canal desejados e pressione [INC] para confirmar a alteração.

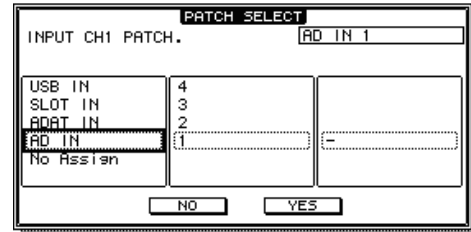

Patch de saída

1. Pressione o botão [PATCH] repetidamente até que a página PATCH | OUT PATCH apareça.

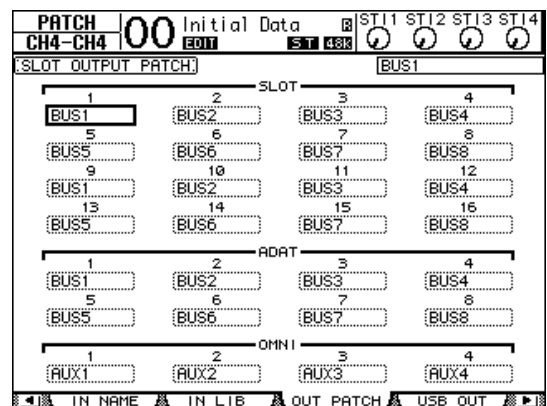

Por padrão, o patch será mostrado como na ilustração.

2. Assim como fez ao configurar o patch de entrada, mova o cursor até a caixa de parâmetro do canal de saída e use o botão de rolagem ou os botões [INC]/[DEC] para modificar o patch.
3. Pressione [ENTER] para confirmar a alteração.

Configurando os níveis de entrada

Esta explicação dá um exemplo de ajuste do nível de entrada dos sinais dos instrumentos ou microfones plugados nos conectores INPUT, com o patch de entrada no estado padrão.

1. Enquanto os músicos estiverem tocando os instrumentos ou dispositivos plugados ao conector INPUT, ajuste cada [PAD] e [GAIN] de forma que [PEAK] pisque brevemente quando o volume máximo ocorrer.

Observação: os controles [GAIN] ajustam a sensibilidade da entrada analógica. Para criar uma gravação de alta qualidade com uma grande faixa dinâmica e pouco ruído, ajuste os controles [GAIN] para o mais forte possível, evitando o corte (distorção) do áudio.

2. Pressione o botão LAYER [1-16] (camada).

As camadas 1 a 16 do Canal de Entrada agora estão disponíveis para controle a partir da seção de cada canal.

Observação: uma vez que as posições do atenuador e do botão [ON] (ligar) de cada camada são memorizadas, essas posições para a camada correspondente serão restauradas quando você alternar para essa camada.

3. Pressione o botão FADER MODE [HOME] (modo dos atenuadores (início)) e pressione o botão [F1] para exibir a página Meter | CH1-32 (Medidor | Canal 1 a 32).

As páginas de medidor são o ponto de partida da mixagem e da gravação. Elas exibem os níveis de entrada e saída do canal, além dos valores de compressor e de redução de ganho de gate. A página CH1-32 permite que você veja os níveis e os valores de compressor e de redução de ganho de gate dos Canais de Entrada 1 a 32.

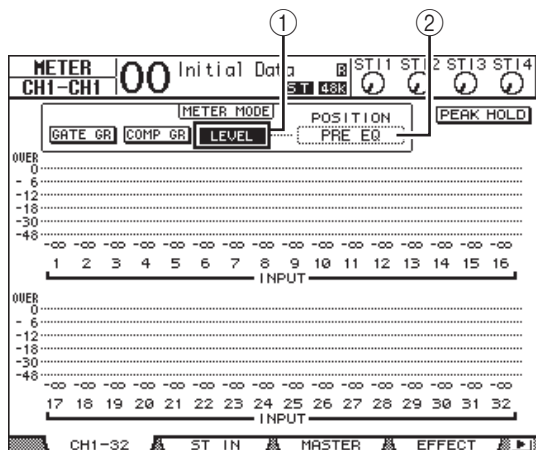

4. Verifique se o botão LEVEL (nível) (1) está ativado na seção METER MODE (modo medidor).

A seção METER MODE (modo medidor) permite que você selecione o tipo dos sinais exibidos nos medidores. Se qualquer botão diferente do botão LEVEL (nível) estiver ligado, mova o cursor até o botão LEVEL e pressione [ENTER].

5. Mova o cursor até a caixa de parâmetro POSITION (posição) (2) à direita do botão LEVEL (nível), gire o botão de rolagem ou pressione os botões [INC]/[DEC] para selecionar "POST FADER" e pressione [ENTER].

O parâmetro POSITION (posição) indica a posição de medição. Quando "POST FADER" (pós-atenuador) for selecionado, os medidores indicarão os níveis de sinal após o atenuador.

Observação: se você definir o parâmetro POSITION (posição) como "PRE EQ" (pré-equalização), serão medidos os níveis de entrada antes da equalização. Se você definir o parâmetro como "PRE FADER" (pré-atenuador), serão medidos os níveis de entrada antes da equalização e do atenuador.

6. Verifique se o botão [ON] (ligado) do canal correspondente está ligado (aceso) e eleve o atenuador até a posição 0 dB.

7. Enquanto os músicos estiverem tocando os instrumentos musicais, verifique os níveis do canal de entrada usando os medidores de nível no visor.

Observação: se os medidores atingirem o nível "OVER" (acima), verifique se os atenuadores estão definidos como 0 dB e reduza os controles [GAIN] (ganho) correspondentes até ficarem pouco abaixo do nível OVER.

Emparelhamento de canais

No 01V96i, você pode emparelhar canais ímpar-par adjacentes para funcionamento em estéreo.

Os atenuadores e a maioria dos parâmetros de mixagem de canais emparelhados (excluindo os parâmetros de Patch de Entrada, fase, roteamento e panorâmica) são vinculados. O emparelhamento de Canais de Entrada é útil quando você está conectando fontes estéreo, como um CD player ou um sintetizador.

1. Para emparelhar Canais de Entrada ímpar-par adjacentes, pressione e mantenha pressionado o botão [SEL] de um dos canais que você deseja emparelhar e pressione o botão [SEL] do canal adjacente.

Os dois canais correspondentes são emparelhados e as configurações (como atenuadores, ligar/desligar canal etc.) do primeiro canal são copiadas para o segundo canal. Subsequentemente, o ajuste dos parâmetros vinculados de um dos canais emparelhados ajustará os parâmetros do parceiro da mesma maneira.

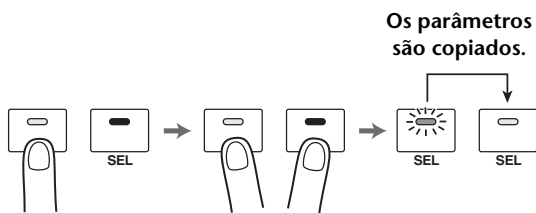

Dica: você ainda pode selecionar um dos canais emparelhados para controle pressionando o botão [SEL] correspondente. Quando você selecionar o canal, o indicador do botão [SEL] se acenderá e o botão [SEL] do parceiro emparelhado piscará.

2. Para cancelar um emparelhamento, pressione e mantenha pressionado o botão [SEL] para um dos canais emparelhados e pressione o botão [SEL] do outro canal.

Observação: se quiser operar os atenuadores dos canais emparelhados, opere somente um atenuador para o par. Se você tentar operar os atenuadores para ambos os canais no par, uma carga excessiva será aplicada no motor do atenuador, causando mau funcionamento.

Configuração do roteamento

Para gravar os sinais de entrada do 01V96i para um dispositivo externo, você deverá especificar o destino dos sinais para cada Canal de Entrada. Esse processo chama-se "roteamento". Existem dois métodos de roteamento.

• Com a utilização de Saídas de Barramento 1 a 8

Os sinais do Canal de Entrada primeiro são roteados para os Barramentos 1 a 8, depois pelas Saídas de Barramento 1 a 8 até os conectores ou canais de saída. Use este método se quiser mixar os sinais de vários Canais de Entrada para saída. Se desejar, você poderá processar os sinais usando os compressores e equalizadores das Saídas de Barramento 1 a 8.

No exemplo a seguir, os sinais do Canal de Entrada são roteados por meio das Saídas de Barramento 1 e 2 para os conectores ADAT OUT 1 e 2.

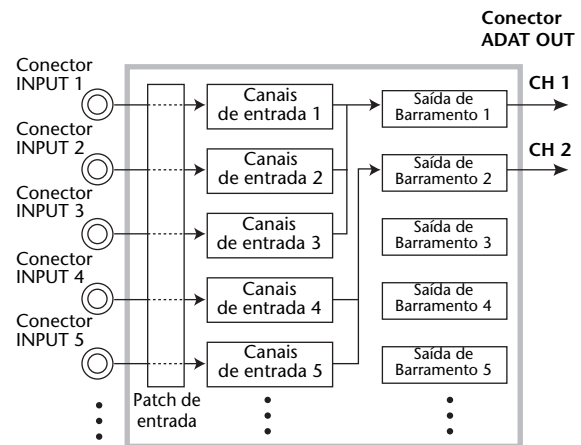

• Uso de Saídas Diretas

Todos os sinais dos Canais de Entrada são diretamente roteados e saem nos conectores e canais de saída especificados.

O exemplo a seguir ilustra os sinais com saída direta dos canais ADAT OUT 1 a 5.

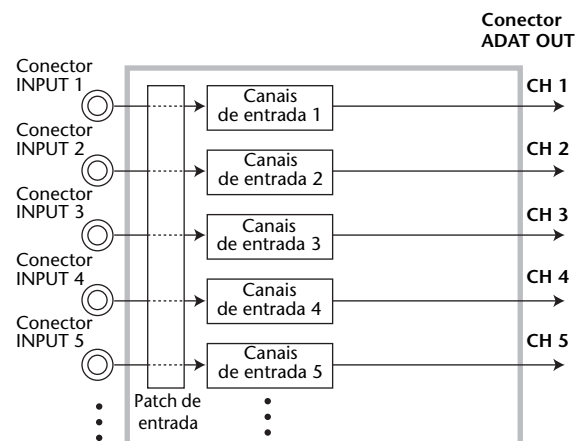

Esta seção descreve como rotear sinais combinando os dois métodos de roteamento acima.

1. Pressione o botão DISPLAY ACCESS [PAN/ROUTING] (acesso ao visor (panorâmica/roteamento)) repetidamente para exibir a página Pan/Route | Rout1-16 (Panorâmica/Rota | Rota 1 a 16).

Essa página permite que você selecione uma Saída de Barramento como o destino de sinal de cada canal.

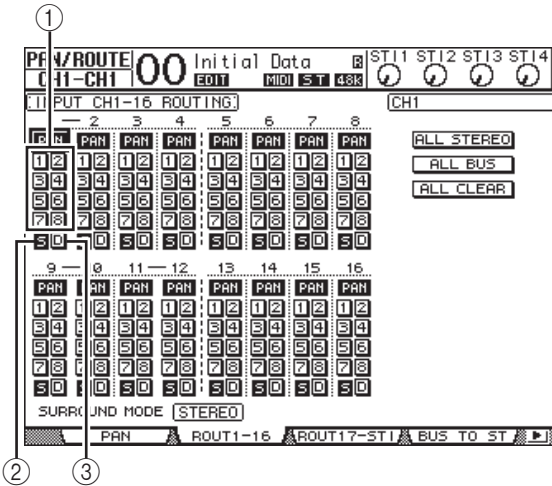

Essa página contém os seguintes botões:

- 1 Botões 1 a 8
Esses botões roteiam sinais do Canal de Entrada para os Barramentos 1 a 8. É possível selecionar vários botões.
- 2 Botão S
Esse botão roteia sinais do Canal de Entrada para o Barramento Estéreo.
- 3 Botão D
Esse botão roteia sinais do Canal de Entrada para os conectores e canais de saída especificados de forma direta.

2. Mova o cursor até o botão S para o Canal de Entrada ao qual o instrumento musical ou microfone está conectado e pressione [ENTER] para desligá-lo.



Por padrão, cada Canal de Entrada é roteado para o Barramento Estéreo, o que permite a você monitorar os sinais dos conectores MONITOR OUT e da saída PHONES. Entretanto, durante a gravação de várias pistas, ou durante o monitoração do som com os efeitos da DAW aplicados, normalmente você vai querer monitorar os sinais retornados do gravador ou da DAW, em vez dos sinais de entrada propriamente ditos. Para fazer isso, desligue o botão S de forma que os sinais do Canal de Entrada não sejam enviados para o Barramento Estéreo.

3. Para rotear sinais do Canal de Entrada pelos Barramentos 1 a 8 até seu gravador ou DAW, use os botões 1 a 8 para especificar uma Saída de Barramento como o destino de cada Canal de Entrada ao qual um instrumento ou microfone está conectado.

Neste exemplo, os Canais de Entrada 1 a 4 são atribuídos aos Barramentos 1 e 2, e os Canais de Entrada 5 a 8 são atribuídos aos Barramentos 3 e 4.



4. Pressione o botão [PAN/ROUTING] (panorâmica/roteamento) repetidamente para exibir a página Pan/Route | Pan (Panorâmica/Rota | Panorâmica).

Essa página permite que você defina os panpots para sinais roteados dos Canais de Entrada para o Barramento Estéreo, e para sinais roteados dos Canais de Entrada para os barramentos ímpar-par.

5. Mova o cursor até os controles do parâmetro PAN para os Canais de Entrada atribuídos aos barramentos ímpar-par e gire o botão de rolagem ou pressione os botões [INC]/[DEC] para definir a panorâmica.

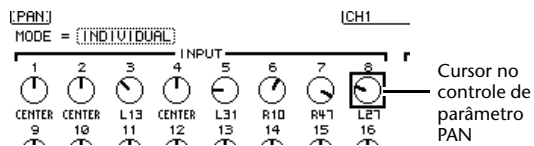

Dica: você também pode usar os botões [SEL] para selecionar Canais de Entrada e o controle SELECTED CHANNEL [PAN] (canal selecionado (panorâmica)) para ajustar a configuração de panorâmica.

6. Para rotear sinais do Canal de Entrada para Saídas Diretas, pressione o botão DISPLAY ACCESS [PATCH] (acesso ao visor (patch)) repetidamente até a página Patch | Direct Out (patch | saída direta) aparecer.

A página Direct Out (saída direta) permite que você especifique os conectores ou canais de saída para os quais cada Canal de Entrada tem um patch direto.

- Mova o cursor até a caixa de parâmetro para os Canais de Entrada que você deseja rotear para Saídas Diretas e especifique os conectores ou canais de saída.

Neste exemplo, os sinais dos Canais de Entrada 9 a 12 são roteados para canais ADAT OUT 5 a 8.

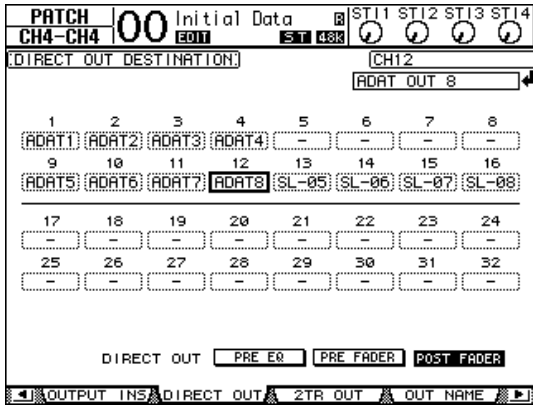

- Pressione o botão DISPLAY ACCESS [PAN/ROUTING] (acesso ao visor (panorâmica/roteamento)) repetidamente até a página Pan/Route | Rout1-16 (Panorâmica/Rota | Rota 1 a 16) aparecer.

- Mova o cursor até o botão D para os Canais de Entrada que você deseja rotear para Saídas Diretas e pressione [ENTER].

Os Canais de Entrada para os quais os botões D estiverem ligados obterão patches de forma direta para os conectores ou canais de saída especificados na Etapa 7.



Equalização dos sinais de entrada

Os Canais de Entrada do 01V96i contêm equalizadores paramétricos de 4 bandas. Esta seção descreve como usar o EQ de um Canal de Entrada para ajustar a tonalidade.

- Pressione o botão LAYER [1-16] (camada).

As camadas 1 a 16 do Canal de Entrada agora estão disponíveis para controle a partir da seção de cada canal.

- Pressione o botão [SEL] para o Canal de Entrada para o qual você deseja aplicar o EQ.

- Pressione o botão [EQ] e depois o botão [F1] para exibir a página EQ | EQ Edit (equalizador | editor do EQ).

A página EQ Edit (edição de equalizador) permite que você ajuste os parâmetros EQ para o canal selecionado atualmente.

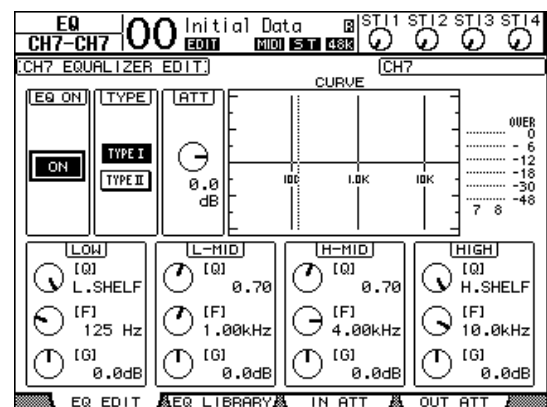

- Verifique se o botão EQ ON (equalizador ligado) (no canto superior esquerdo) está ligado.

O botão EQ ON/OFF (equalizador ligado/desligado) liga ou desliga o EQ do Canal de Entrada atualmente selecionado. Se o botão estiver desligado, pressione o botão [ENTER] para ligá-lo.

- Enquanto o som estiver sendo produzido no instrumento ou em outro dispositivo, ajuste os parâmetros do EQ.

Para fazer isso, mova o cursor até os parâmetros na metade inferior da página, gire o botão de rolagem para alterar os valores. Você pode ajustar os parâmetros a seguir para as bandas LOW (graves), L-MID (médio-graves), H-MID (médio-agudos) e HIGH (agudos) individualmente.

- **Q**

Esse controle de parâmetro especifica o Q (inclinação) para corte/reforço da frequência central definida por meio do controle de parâmetro F. O intervalo de configuração é de 10 a 0,10. Quanto maior o valor, mais acentuada será a inclinação. Esse controle de parâmetro também seleciona o tipo de EQ para a banda LOW (graves) e HIGH (agudos).

- **F (Frequência)**

Esse controle de parâmetro especifica a frequência central de corte/reforço, com um intervalo de configuração de 21,2 Hz a 20,0 kHz.

- **G (Ganho)**

Esse controle de parâmetro especifica o valor de corte/reforço no intervalo de -18,0 dB a +18,0 dB. Os controles LOW (graves) e HIGH GAIN (ganho de agudos) funcionam como controles para ligar/desligar filtros quando Q estiver definido como HPF e LPF, respectivamente.

Você também pode pressionar os botões ([HIGH] (agudos), [HIGH-MID] (médio-agudos), [LOW-MID] (médio-graves), [LOW] (graves)) na seção SELECTED CHANNEL (canal selecionado) para selecionar a banda desejada e usar os controles giratórios ([Q], [FREQUENCY] (frequência), [GAIN] (ganho)) para edição direta dos parâmetros Q, F e G.

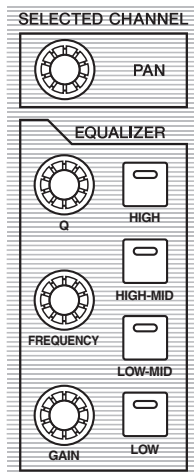

Dica:

- Gire o controle do parâmetro Q para a banda LOW (graves) no sentido horário até o final para definir o EQ de banda grave como "L. SHELF" (passa baixas) e no sentido anti-horário até o fim para defini-lo como "HPF" (filtro passa altas).
- Gire o controle do parâmetro Q para a banda HIGH (agudos) no sentido horário até o final para definir o EQ de banda aguda como "H. SHELF" (passa altas) e no sentido anti-horário até o fim para defini-lo como "LPF" (filtro passa baixas).
- Por padrão, a banda LOW (graves) é definida como "L. SHELF" e a banda HIGH (agudos) é definida como "H. SHELF".

6. Da mesma maneira, ajuste o EQ para os outros canais.

Dica: os medidores no canto superior direito da página indicam os níveis de sinal pós-EQ do Canal de Entrada atualmente selecionado. Se esses medidores atingirem a posição "OVER", reduza o nível do sinal pré-EQ usando o controle de parâmetro ATT. localizado no canto superior esquerdo da página.

Uso da biblioteca EQ

As configurações de EQ podem ser recuperadas da biblioteca EQ. Os números de memória da biblioteca EQ 1 a 40 contêm configurações de EQ predefinidas (programas) adequadas para os instrumentos comumente usados, permitindo que você trabalhe com eficiência.

1. Pressione o botão LAYER [1-16] (camada).

As camadas 1 a 16 do Canal de Entrada agora estão disponíveis para controle a partir da seção de cada canal.

2. Pressione o botão [SEL] para o Canal de Entrada para o qual você deseja aplicar o EQ.

3. Pressione o botão [EQ] e depois o botão [F2] para exibir a página EQ | EQ Library (equalizador | biblioteca EQ).

4. Gire o botão de rolagem para rolar a lista de títulos da biblioteca e selecione um programa que você deseja chamar.

O programa selecionado aparece dentro da caixa pontilhada.

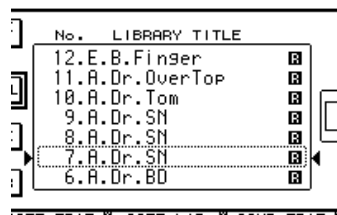

5. Mova o cursor até o botão RECALL (chamar) localizado à esquerda da lista de títulos da biblioteca e pressione [ENTER].

O programa selecionado é recuperado.

6. Pressione o botão [F1] para exibir a página EQ | EQ EDIT (equalizador | editor do EQ).

Ajuste os parâmetros como desejado.

Compressão dos sinais de entrada

Os Canais 1 a 32 do 01V96i contêm compressores de canal individuais. Um compressor é um efeito usado para tornar o nível de volume mais consistente ou para limitar o nível máximo e assim aumentar o volume geral. Aqui descreveremos como usar um compressor para processar um sinal de entrada.

1. Pressione o botão LAYER [1-16] (camada).

As camadas 1 a 16 do Canal de Entrada agora estão disponíveis para controle a partir da seção de cada canal.

2. Pressione o botão [SEL] do Canal de Entrada para o qual você deseja aplicar a compressão.

3. Pressione o botão [DYNAMICS] (dinâmica) e pressione o botão [F4].

A página Dynamics | Comp Lib (dinâmica | biblioteca de compressores) aparece. Essa página permite que você armazene configurações de compressor (programas) na biblioteca Compressor e chama os compressores programados na biblioteca. Este exemplo usa um dos compressores programados 1 a 36 da biblioteca Compressor.

4. Gire o botão de rolagem para rolar a lista de títulos da biblioteca e selecione um programa que você deseja chamar.

O programa selecionado aparece dentro da caixa pontilhada.

5. Mova o cursor até o botão RECALL (chamar) localizado à esquerda da lista de títulos da biblioteca e pressione [ENTER].

O programa selecionado é recuperado.

6. Pressione o botão [F3].

O 01V96i exibe a página Dynamics | Comp Edit (dinâmica | editor do compressor), que permite a você ajustar parâmetros do compressor.

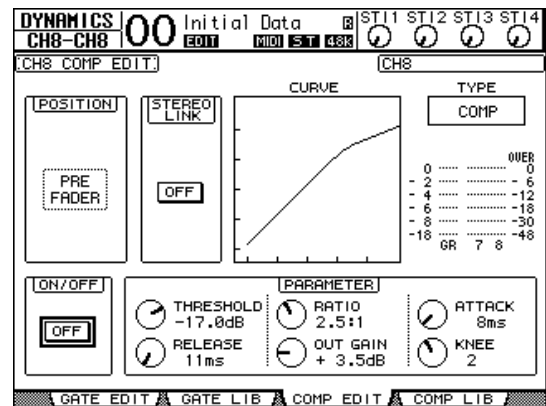

Dica:

- O 01V96i contém quatro tipos de processadores dinâmicos: COMP (Compressor), EXPAND (Expansor), COMP. (S) (Compander Soft) e COMP. (H) (Compander Hard). Esses processadores contêm parâmetros diferentes. (consulte no Manual de Referência os parâmetros de cada tipo de compressor).
- Não é possível alterar o tipo de compressor na página Comp Edit (editor do compressor). Para alterar o tipo de compressor, chame um programa que use o tipo de compressor desejado da biblioteca Compressor e ajuste os parâmetros como desejado.

7. Pressione o botão [ENTER] para ativar o botão ON/OFF (ligar/desligar) localizado no canto inferior esquerdo da página.

O botão ON/OFF (ligado/desligado) liga ou desliga o compressor do Canal de Entrada atualmente selecionado.

8. Enquanto o som estiver sendo produzido no instrumento ou em outro dispositivo, ajuste os parâmetros do compressor.

Para fazer isso, mova o cursor até o parâmetro desejado na seção PARAMETER (parâmetro) na página e gire o botão de rolagem ou pressione os botões [INC]/[DEC].

Os Canais de Entrada 1 a 32 contêm um gate que pode ser usado independentemente do compressor. Para usar o gate, primeiro pressione o botão [DYNAMICS] (dinâmica) e depois o botão [F2] para acessar a biblioteca Gate. Depois de chamar um gate programado, pressione o botão [Dynamics] (dinâmica), em seguida o botão [F1] para exibir a página Gate Edit (editor do gate), que permite a você ajustar parâmetros do gate.

Uso dos efeitos internos

O 01V96i contém processadores de vários efeitos internos que podem ser usados via Aux Sends (envios auxiliares) e Returns (retornos) ou por meio da inserção deles em canais específicos. Esta seção descreve como usar o processador de efeitos interno 1 via Aux Send 1 (envio auxiliar) e aplicar a reverberação aos sinais das trilhas.

1. Pressione o botão **DISPLAY ACCESS [PATCH]** (acesso ao visor (patch)) repetidamente até exibir a página Patch | Effect (patch | efeito).

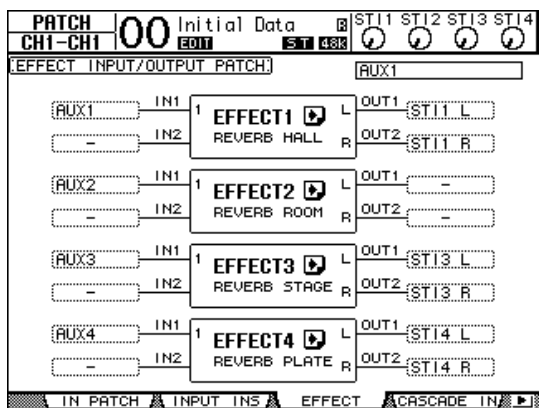

Esta página permite que você aplique patches nas entradas e saídas de processadores de efeitos 1 a 4. Por padrão, Aux Send 1 aplica patches à entrada do processador Effects 1 e a saída do processador Effects 1 aplica um patch a ST IN Channel 1 L e R, como mostrado no diagrama acima.

Dica: se o patch para o processador Effects 1 interno for diferente do acima, use o botão de rolagem ou os botões [INC]/[DEC] e o botão [ENTER] para alterar o patch.

2. Verifique se o botão **[ON]** (ligado) para ST IN Channel 1 na seção ST IN está ligado.

3. Pressione o botão **DISPLAY ACCESS [EFFECT]** (acesso ao visor (efeito)) repetidamente até exibir a página Effect | FX1 Lib (efeito | biblioteca FX1).

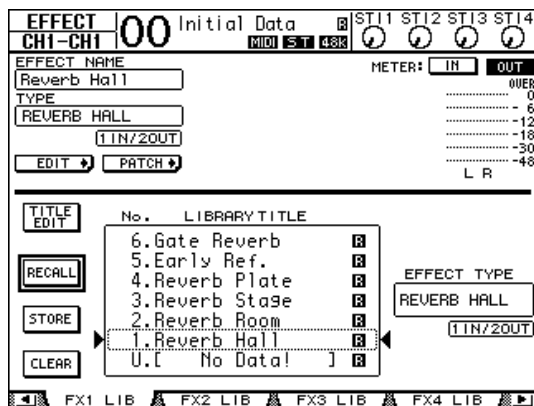

A página Effect | FX1 Lib (efeito | biblioteca FX1) permite que você chame programas de efeito a serem usados pelo processador Effects 1 da biblioteca Effects (efeitos) e armazene as configurações de efeito atuais do processador Effects 1 na biblioteca Effects (efeitos).

Selecione na lista da coluna central uma memória de programa para a qual você deseja armazenar as configurações de efeitos ou uma memória de programa que deseja chamar. O programa selecionado aparece dentro da caixa pontilhada.

4. Gire o botão de rolagem e selecione "2. Reverb Room" (sala de reverberação).

Aqui, usaremos a reverberação de sala como um exemplo.

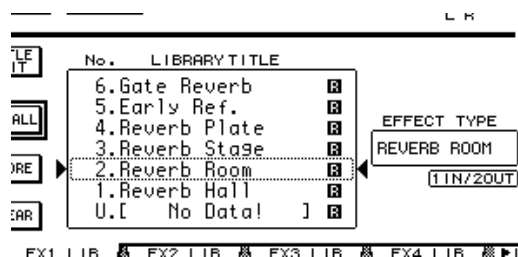

5. Mova o cursor até o botão **RECALL** (chamar) localizado à esquerda da lista e pressione **[ENTER]**.

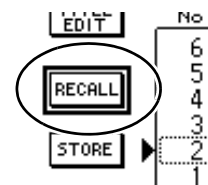

O programa de efeito "Reverb Room" (sala de reverberação) é carregado no processador Effects 1.

6. Pressione o botão **[EFFECT]** (efeito) repetidamente até que a página Effect | FX1 Edit (efeito | editor FX1) apareça.

Ajuste os parâmetros como desejado.

7. Pressione o botão LAYER [1-16] (camada).

As camadas 1 a 16 do Canal de Entrada são selecionadas para controle a partir da seção de cada canal.

8. Pressione o botão FADER MODE [AUX1] (modo de atenuadores (auxiliar 1)).

O indicador do botão acende.

Enquanto os indicadores de botão [AUX 1] a [AUX 8] estiverem acesos, os atenuadores 1 a 16 controlarão os níveis de envio auxiliares 1 a 8.

Neste exemplo, os atenuadores controlam o nível de envio dos sinais roteados dos Canais de Entrada 1 a 16 até Aux 1 (entrada do processador Effects 1).

Dica: para redefinir a função de atenuador 1 a 16 como o modo normal, pressione o botão FADER MODE [HOME] (modo de atenuadores (início)).

9. Enquanto o som estiver sendo produzido no instrumento ou em outro dispositivo, use os atenuadores 1 a 16 para ajustar o nível de envio do sinal enviado de cada Canal de Entrada para Effect 1 (efeito 1).

10. Para ajustar o nível de retorno de efeito, use o controle de nível de rotação localizado no lado esquerdo da seção ST IN no painel superior.

É possível exibir o nível atual no canto superior direito do visor.

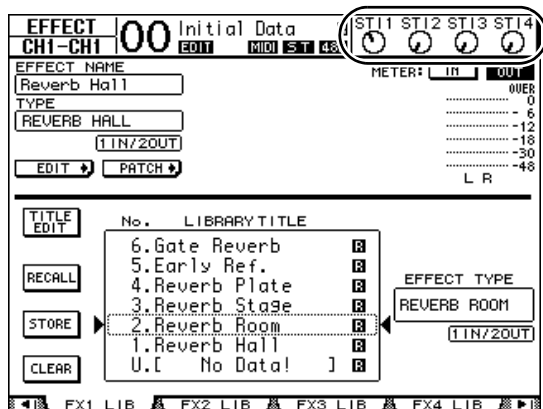

Gravação para software da DAW via Porta USB

Este capítulo explica como os sinais de entrada do 01V96i podem ser enviados por USB e gravados no software da DAW em execução em seu computador.

Observação: você precisa ter instalado o Driver USB Yamaha Steinberg em seu computador. É possível fazer o download do Driver USB Yamaha Steinberg do site da Web a seguir. Para obter detalhes sobre a instalação, consulte o guia de instalação incluído no arquivo de download.
<http://www.yamahaproaudio.com/>

Existem dois métodos de gravação via porta USB no software da DAW em seu computador.

Gravação de Saídas de Barramento 1 a 8

Neste método, os sinais do Canal de Entrada são primeiro enviados para os barramentos 1 a 8 e depois roteados para as Saídas de Barramento 1 a 8 e enviados para USB OUT. Use este método se quiser mixar os sinais de vários Canais de Entrada e gravá-los em estéreo. Se necessário, você pode usar os compressores e o EQ das Saídas de Barramento 1 a 8 para processar os sinais. Este é o procedimento de gravação de Saídas de Barramento 1/2 via USB em uma pista estéreo de sua DAW.

Dica: os Canais de Entrada que você deseja gravar devem ser atribuídos a Saídas de Barramento 1/2. Para obter detalhes sobre como fazer isso, consulte "Configuração do roteamento" na página 33.

1. Use um cabo USB para conectar seu computador ao 01V96i.
2. Pressione o botão DISPLAY ACCESS [PATCH] (acesso ao visor (patch)) repetidamente até exibir a página Patch | USB OUT (patch | saída USB).

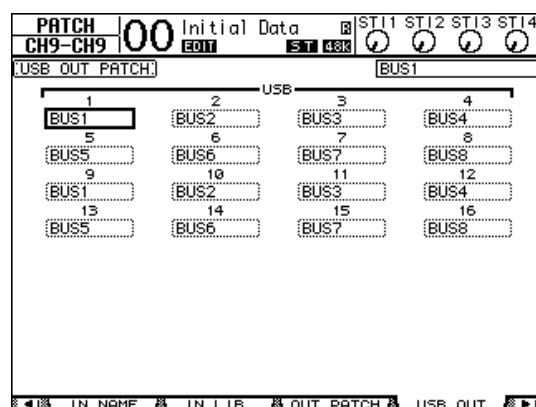

3. Verifique se USB1 foi atribuído a BUS1 e se USB2 foi atribuído a BUS2.

Se as configurações forem outras, use o botão de rolagem (ou [INC]/[DEC]) e [ENTER] para alterar as configurações.

4. Inicie sua DAW e defina-a para usar o Driver USB Yamaha Steinberg.

Se você estiver usando o Cubase AI, defina os itens a seguir.

- Na barra de menus, escolha "Devices" (dispositivos) -> "Device Settings" (configurações de dispositivo) e clique em VST Audio System. Como o driver ASIO, escolha "Yamaha Steinberg USB ASIO" (Windows)/"Yamaha 01V96i" (Mac).
- No menu "Device" (dispositivo), escolha "VST Connections" (conexões VST). Na guia Input (entrada), escolha [Add Bus] (adicionar barramento), defina "Configuration" (configuração) como Stereo (estéreo) e "Number" (número) como 1 e clique em [OK] para criar uma nova entrada estéreo. Para o "Stereo In" recém-criado, defina a porta de dispositivo como "01V96i 1/2" (Windows)/"01V96i 1" e "01V96i 2" (Mac).
Para obter detalhes sobre outras configurações de DAW, consulte o manual do proprietário da DAW.

5. Crie uma pista estéreo em sua DAW.

6. Selecione 01V96i 1/2 como a porta de entrada da pista estéreo.

Se você estiver usando Cubase AI, selecione o nome da porta de entrada criada na etapa 4 (por padrão, será "Stereo In" (entrada estéreo)).

7. Habilite a gravação para a pista que você deseja gravar e inicie a gravação.

8. Quando terminar de gravar, pare a DAW.

Gravação de Saídas Diretas

Neste método, cada Canal de Entrada é gravado diretamente em sua DAW. Use este método se quiser gravar os sinais de vários Canais de Entrada, cada um em sua própria pista. Isso será conveniente quando você estiver fazendo uma gravação ao vivo que será mixada posteriormente. Aqui, explicaremos o procedimento de gravação de Canais de Entrada 1 a 16 diretamente nas pistas 1 a 16 da DAW.

1. Pressione o botão DISPLAY ACCESS [PATCH] (acesso ao visor (patch)) repetidamente até exibir a página Patch | Direct Out (patch | saída direta).

2. Mova o cursor até a caixa de parâmetro para os Canais de Entrada que você deseja rotear para Saídas Diretas e especifique os conectores ou canais de saída.

Mova o cursor até a caixa de parâmetro e use o botão de rolagem (ou [INC]/[DEC]) para especificar o patch. Atribua 1 a 16 para USB1 a USB16.

3. Pressione o botão DISPLAY ACCESS [PAN/ROUTING] (acesso ao visor (panorâmica/roteamento)) repetidamente até a página Pan/Route | Rout1-16 (Panorâmica/Rota | Rota 1 a 16) aparecer.

Os sinais dos Canais de Entrada cujo botão D esteja ligado serão diretamente enviados ao USB OUT especificado na etapa 2.



4. Inicie sua DAW e defina-a para usar o Driver USB Yamaha Steinberg.

Se você estiver usando o Cubase AI, defina os itens a seguir.

- Na barra de menus, escolha "Devices" (dispositivos) -> "Device Settings" (configurações de dispositivo) e clique em VST Audio System. Como o driver ASIO, escolha "Yamaha Steinberg USB ASIO" (Windows)/"Yamaha 01V96i" (Mac).
- No menu "Device" (dispositivo), escolha "VST Connections" (conexões VST). Na guia Input (entrada), escolha [Add Bus] (adicionar barramento), defina "Configuration" (configuração) como Mono e "Number" (número) como 16 e clique em [OK] para criar dezesseis novas entradas mono. Para cada "Mono In 1-16" (entrada mono 1 a 16) recém-criada, defina a porta do dispositivo como "01V96i 1-16", respectivamente.
Para obter detalhes sobre outras configurações de DAW, consulte o manual do proprietário da DAW.

5. Crie uma pista estéreo em sua DAW.

6. Selecione 01V96i 1 a 16 respectivamente como a porta de entrada de cada pista mono.

Se você estiver usando Cubase AI, selecione o nome das portas de entrada criadas na etapa 4 (por padrão, serão Mono In 1-16 (entrada mono 1 a 16)).

7. Habilite a gravação para todas as pistas que você deseja gravar e inicie a gravação.

8. Quando terminar de gravar, pare a DAW.

Ajuste dos níveis de monitoração da DAW

O áudio reproduzido da DAW pode ser retornado aos Canais de Entrada do 01V96i e monitorado via saídas MONITOR OUT ou pela saída PHONES.

Normalmente, o sinal do barramento estéreo da DAW é enviado para um Canal de Entrada do 01V96i para monitoração. Entretanto, quando estiver gravando novas pistas, talvez seja preciso monitorar com um equilíbrio diferente do usado na mixagem da música. Nesta situação, o sinal de cada pista de DAW pode ser retornado para um Canal de Entrada separado e o equilíbrio ajustado no 01V96i. Aqui, explicaremos o procedimento de envio dos sinais de pistas de DAW 1 a 8 para os Canais de Entrada 17 a 24 do 01V96i e o ajuste dos níveis de monitoração.

1. Use um cabo USB para conectar seu computador ao 01V96i.

2. Inicie sua DAW e defina-a para usar o Driver USB Yamaha Steinberg.

Se você estiver usando o Cubase AI, defina os itens a seguir.

- Na barra de menus, escolha "Devices" (dispositivos) -> "Device Settings" (configurações de dispositivo) e clique em VST Audio System. Como o driver ASIO, escolha "Yamaha Steinberg USB ASIO" (Windows)/"Yamaha 01V96i" (Mac).
- No menu "Device" (dispositivo), escolha "VST Connections" (conexões VST). Na guia Input (entrada), escolha [Add Bus] (adicionar barramento), defina "Configuration" (configuração) como Mono e "Number" (número) como 8 e clique em [OK] para criar dezesseis novas entradas mono. Para cada "Mono Out 1-8" (saída mono 1 a 8) recém-criada, defina a porta do dispositivo como "01V96i 1-8", respectivamente. Para obter detalhes sobre outras configurações de DAW, consulte o manual do proprietário da DAW.

3. Na DAW, selecione "01V96i 1-8" respectivamente como a porta de saída das pistas 1 a 8.

Se você estiver usando o Cubase AI, selecione o nome das portas de saída criadas na etapa 2 (por padrão, serão Mono Out 1-8 (saída mono 1 a 8)).

4. Pressione o botão DISPLAY ACCESS [PATCH] (acesso ao visor (patch)) repetidamente até que a página Patch | In Patch apareça.

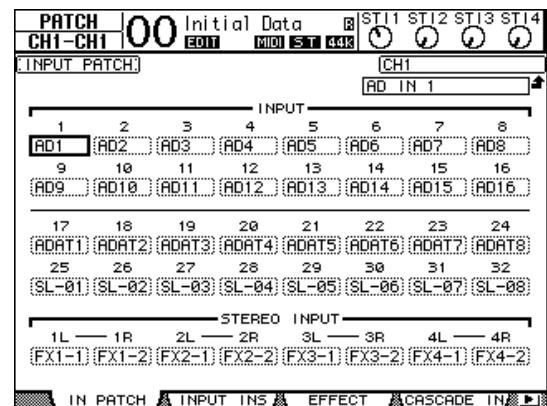

5. Mova o cursor até INPUT 17-24 e use o botão de rolagem (ou [INC]/[DEC]) para selecionar USB IN 1-8 respectivamente.

6. Pressione o botão LAYER [17-32] (camada).

As camadas 17 a 32 do Canal de Entrada são selecionadas para controle a partir da seção de cada canal.

7. Pressione o botão DISPLAY ACCESS [PAN/ROUTING] (acesso ao visor (panorâmica/roteamento)) repetidamente até a página Pan/Route | Rout17-STI (Panorâmica/Rota | Rota 17-STI) aparecer.

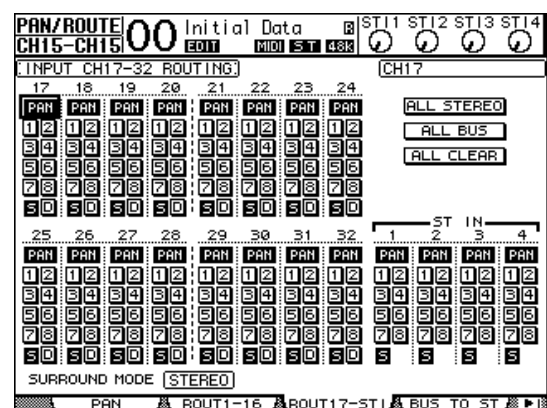

8. Para cada Canal de Entrada 17 a 24, verifique se o botão S está ligado e se os botões 1 a 8 estão desligados e use a seção PAN (panorâmica) para ajustar a panorâmica dos sinais de monitor como necessário.

Dica: o controle de configurações dos Canais de Entrada 17 a 32, os atenuadores e os botões [ON] (ligado) afetarão o sinal de monitoração, mas não afetarão o sinal gravado na DAW.

9. Pressione o botão DISPLAY ACCESS [HOME] (acesso ao visor (início)) e pressione o botão [F1] para exibir a página Meter | CH1-32 (medidor | canal 1 a 32).
10. Verifique se os indicadores 1 a 8 do botão [ON] (ligado) estão acesos sem piscar e eleve o atenuador [STEREO] (estéreo) para 0 dB.

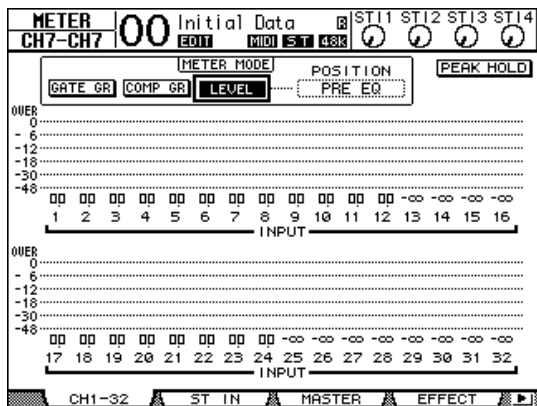

11. Reproduza a DAW e ajuste os atenuadores 1 a 8, [MONITOR OUT] (saída de monitoração) e [PHONES] (fones) para definir um nível adequado para os sinais de monitoração.

Agora você pode monitorar por meio do sistema de monitoração e fones de ouvido os sinais enviados dos Canais de Entrada 17 a 24 para o Barramento Estéreo.

Dica: se os medidores de nível L e R atingirem a posição "OVER" (acima), reduza o atenuador [STEREO] (estéreo).

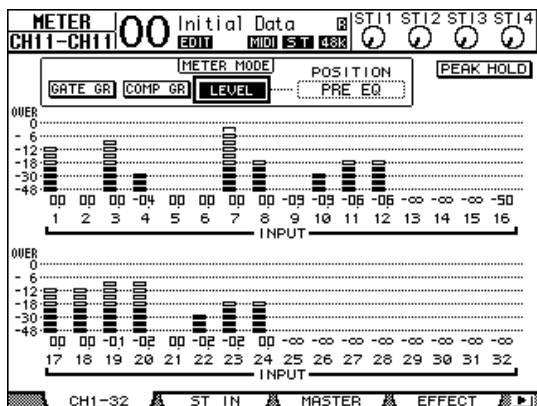

Uso de memórias de cena

As memórias de cena permitem que você nomeie e armazene capturas de tela dos parâmetros de mixagem, configurações de processador de efeitos interno, camadas remotas e configurações de patch de entrada/saída do 01V96i.

Você pode armazenar 99 memórias de cena e chamar qualquer Cena usando as páginas de exibição ou os controles no painel superior.

Veja como usar as teclas do painel superior para chamar uma Cena.

1. Ajuste os parâmetros de mixagem no 01V96i às condições que você deseja armazenar como uma Cena.
2. Pressione os botões SCENE MEMORY Up (memória de cena para cima) [▲] ou Down (para baixo) [▼] para selecionar um número de memória de Cena.

Se você selecionar uma memória de Cena diferente da Cena atualmente recuperada, seu número piscará no visor.

Memórias de cena #U ("Ud") e #0 ("00") são memórias somente leitura especiais, para as quais não é possível armazenar Cenas. Além disso, não é possível armazenar Cenas em memórias de Cena protegidas contra gravação.

3. Pressione o botão SCENE MEMORY [STORE] (memória de cena (armazenar)).

A janela Title Edit (editor de títulos) aparece, permitindo que você dê um nome à Cena a ser armazenada.

4. Digite o título, mova o cursor até o botão OK e pressione [ENTER].

A janela Title Edit (editor de títulos) fecha e a Cena atual é armazenada na memória de Cena selecionada.

5. Para chamar a Cena, pressione os botões SCENE MEMORY Up (memória de cena acima) [▲] ou Down (abaixo) [▼] para selecionar um número de memória de Cena e pressione o botão SCENE MEMORY [RECALL] (memória de cena (chamar)).

Alteração dos nomes de canal

Você pode alterar o nome padrão dos canais de entrada (Canais de Entrada 1 a 32, Canais ST IN 1 a 4) e canais de saída (Saídas Auxiliares 1 a 8, Saídas de Barramento 1 a 8, Saída Estéreo), se desejar.

Alteração dos nomes de canal de entrada

1. Pressione o botão DISPLAY ACCESS [PATCH] (acesso ao visor (patch)) repetidamente até que a página Patch | In Name (patch | nome de entrada) apareça.

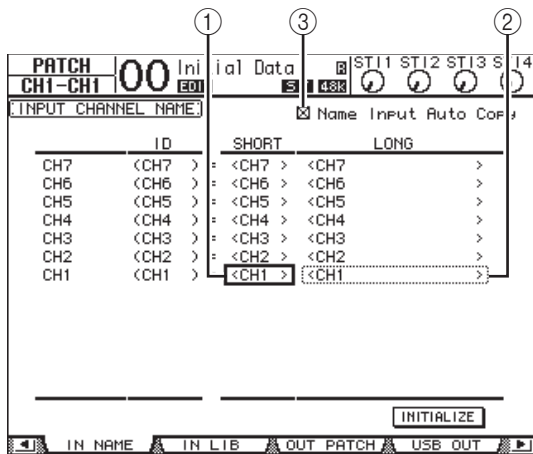

IDs de Canal, Nomes curtos e Nomes longos são listados da esquerda para a direita na página. Você pode especificar Nomes curtos nas caixas de parâmetro (1) na coluna central, e os Nomes longos nas caixas de parâmetro (2) na coluna à direita.

2. Mova o cursor até a caixa de parâmetro desejada e use o botão de rolagem ou os botões [INC]/[DEC] para selecionar uma porta cujo nome você deseja alterar.

3. Pressione [ENTER].

A janela Title Edit (editor de títulos) aparece, permitindo que você edite o nome.



4. Edite o nome, mova o cursor até o botão OK e pressione [ENTER].

Agora, o novo nome está em vigor.

Dica: o nome editado é armazenado na biblioteca Input Patch (patch de entrada).

Quando a caixa de seleção Name Input Auto Copy (cópia automática de entrada de nome) (3) estiver ligada, os quatro primeiros caracteres de um Nome longo recém-inserido são automaticamente copiados para o Nome curto. Por outro lado, um Nome curto recém-inserido é automaticamente adicionado ao início do Nome longo.

Você pode redefinir todos os nomes de porta para os nomes padrão movendo o cursor para o botão INITIALIZE (inicializar) e pressionando [ENTER].

Alteração dos nomes de canal de saída

Para alterar os nomes de canal de saída, pressione o botão DISPLAY ACCESS [PATCH] (acesso ao visor (patch)) repetidamente até a página Patch | Out Name (patch | nome de saída) aparecer.

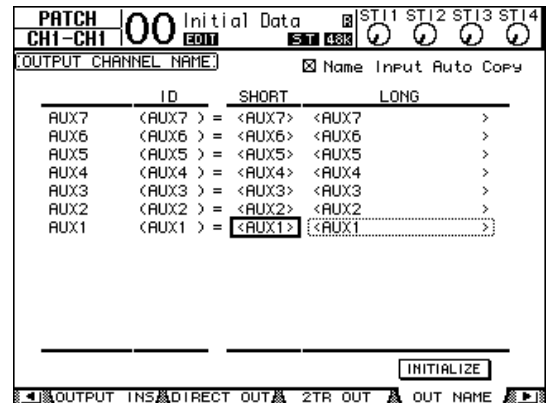

O procedimento para edição dos nomes e uso da caixa de seleção Name Input Auto Copy (cópia automática de entrada de nome) e o botão INITIALIZE (inicializar) é igual ao da página In Name (nome de entrada).

Criação de uma camada personalizada combinando canais (Camada Atribuível ao Usuário)

Se você definir o destino Camada Remota como "USER ASSIGNABLE" (atribuível ao usuário), poderá criar uma camada personalizada combinando qualquer 01V96i canal (excluindo Stereo Out (saída estéreo)). Essa camada personalizada é chamada de "User Assignable layer" (camada Atribuível ao Usuário).

1. Pressione o botão DISPLAY ACCESS [DIO/SETUP] (acesso ao visor (dio/configuração) repetidamente até exibir a página DIO/Setup | Remote (dio/configuração | remoto).

2. Defina o parâmetro TARGET (destino) como USER ASSIGNABLE (atribuível ao usuário) e pressione [ENTER].

Uma janela de confirmação é exibida.

3. Mova o cursor até o botão YES (sim) e pressione [ENTER].

O 01V96i exibe a página mostrada abaixo.

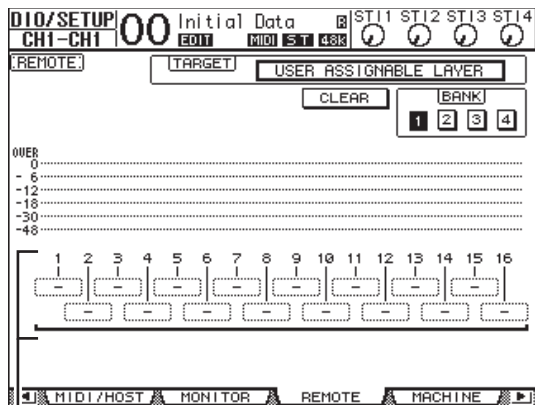

①

4. Selecione os canais que você deseja atribuir à camada User Assignable (atribuível ao usuário) usando as caixas de parâmetro 1 a 16 (①).

Você pode armazenar até quatro configurações de 16 canais em quatro bancos alternando os Bancos 1 a 4 por meio dos botões BANK (banco) 1 a 4. Se você pressionar [ENTER] antes de selecionar os canais a serem atribuídos, ainda poderá selecionar os canais que deseja atribuir na janela User CH Select (seleção de canais pelo usuário).

Dica: você pode redefinir a atribuição como padrão movendo o cursor até o botão CLEAR (limpar) e pressionando [ENTER].

5. Use o botão LAYER [REMOTE] (camada (remota)) para atribuir ou chamar a camada User Assignable (atribuível pelo usuário).

Você pode usar os atenuadores e botões [ON] para controlar os canais atribuídos.

Utilização do Oscilador

O 01V96i contém um Oscilador que pode ser usado para verificações de som. Siga as etapas a seguir para usar o Oscilador:

1. Pressione o botão **DISPLAY ACCESS [UTILITY]** (acesso ao visor (utilitário)) repetidamente até a página **Utility | Oscillator (Utilitário | Oscilador)** aparecer.

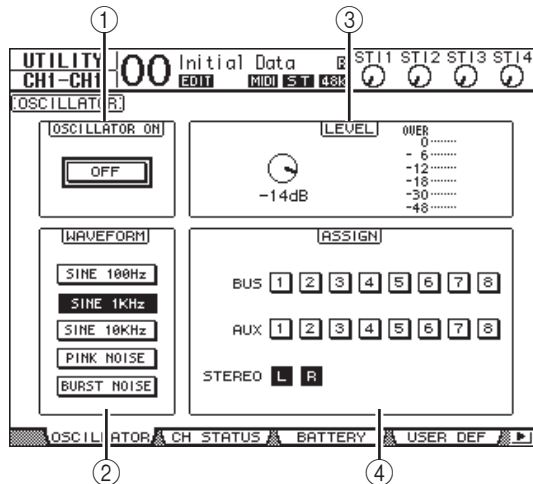

Essa página contém os seguintes parâmetros:

1. **OSCILLATOR ON (oscilador ligado)**
Esse botão de parâmetro liga ou desliga o Oscilador.
 2. **WAVEFORM (forma de onda)**
Esses botões de parâmetro selecionam as formas de onda do Oscilador.
 3. **Seção LEVEL (nível)**
O controle de parâmetro desta seção define o nível de saída do Oscilador.
 4. **Seção ASSIGN (atribuir)**
Os botões desta seção selecionam a saída do Oscilador.
2. Mova o cursor até o botão do canal de saída do Oscilador na seção **ASSIGN (atribuir)** e pressione **[ENTER]** (você pode selecionar vários canais).

3. Mova o cursor até um dos botões de parâmetro **WAVEFORM (forma de onda)** e pressione **[ENTER]**.

Você pode selecionar as seguintes formas de onda:

- **SINE 100Hz**..... Senoide 100 Hz
- **SINE 1kHz**..... Senoide 1 kHz
- **SINE 10kHz**..... Senoide 10 kHz
- **PINK NOISE**..... Ruído rosa
- **BURST NOISE**... Ruído pulsado (pulsos de ruído rosa de 200 mseg a intervalos de quatro segundos)

4. Mova o cursor ao controle de parâmetro na seção **LEVEL (nível)** e gire o botão de rolagem para definir o nível do Oscilador como o mínimo.

Observação: a senoide e o ruído rosa criam pressão de som incomumente alta. Os níveis do oscilador muito altos podem danificar os alto-falantes. Quando você usar o Oscilador, coloque o volume no mínimo e eleve-o gradualmente.

5. Mova o cursor até o botão **OSCILLATOR ON/OFF (oscilador ligado/desligado)** e pressione os botões **[ENTER]** ou **[INC]/[DEC]** para ligar o Oscilador.

O sinal do Oscilador agora está roteado aos canais selecionados na seção **ASSIGN (atribuir)**.

6. Mova o cursor ao controle de parâmetro na seção **LEVEL (nível)** e gire o botão de rolagem para elevar o nível do Oscilador.

É possível exibir o nível atual no Oscilador no medidor **LEVEL (nível)**.

Utilização das Teclas definidas pelo usuário

Você pode atribuir qualquer uma das mais de 160 funções aos botões USER DEFINED KEYS [1]–[8] (teclas definidas pelo usuário).

Se você atribuir a um dos botões (ou "teclas") uma função normalmente executada nas páginas de exibição, poderá usar o botão atribuído como um atalho.

As atribuições Função para Teclas definidas pelo usuário são armazenadas em bancos. Cada banco tem uma atribuição de todos os oito botões. O 01V96i oferece oito bancos (bancos de A a H). A alternância de bancos permite que você altere a atribuição com rapidez.

Siga as etapas abaixo para atribuir funções para USER DEFINED KEYS (teclas definidas pelo usuário).

1. Pressione o botão USER ACCESS [UTILITY] (acesso do usuário (utilitário)) para localizar a página Utility | User Def (utilitário | definido pelo usuário).

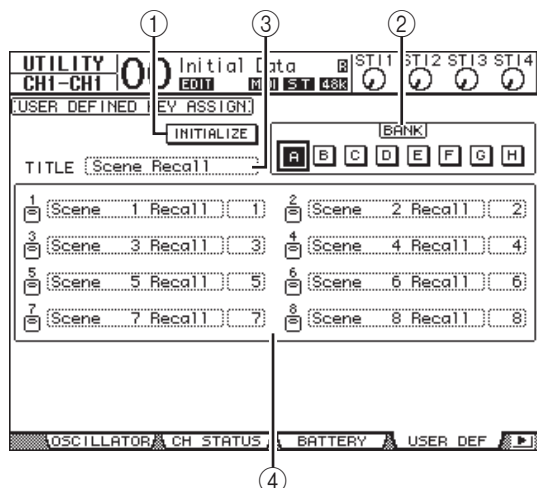

Essa página contém os seguintes parâmetros:

- ① **INITIALIZE (inicializar)**
Esse botão redefine o conteúdo de todos os bancos para as configurações iniciais.
- ② **BANK (banco)**
Esses botões selecionam os bancos desejados.
- ③ **TITLE (título)**
Esse parâmetro exibe o nome do banco selecionado pelo botão de parâmetro BANK (banco). Mova o cursor até a caixa de parâmetro TITLE (título) e pressione [ENTER]. A janela Title Edit (editor de títulos) aparece, permitindo que você insira o nome.
- ④ **1–8**
Essas caixas de parâmetro permitem que você atribua funções a USER DEFINED KEYS [1]–[8] (teclas definidas pelo usuário).

2. Mova o cursor até o botão de parâmetro BANK (banco) desejado e pressione [ENTER].

O banco correspondente é selecionado e as funções atribuídas aos botões definidos pelo usuário nesse banco são exibidas nas caixas de parâmetro 1 a 8.

Dica: quando você seleciona uma função executada com base em números especificados (por exemplo, uma função que recupera uma memória de Cena ou de biblioteca ou transmite mensagens MIDI), uma caixa de parâmetro extra aparece à direita, na qual é preciso especificar o número.

3. Mova o cursor até uma das caixas de parâmetro 1 a 8 e pressione [ENTER].

O 01V96i exibe a janela User Define Select (seleção definida pelo usuário), permitindo que você atribua funções aos botões selecionados.

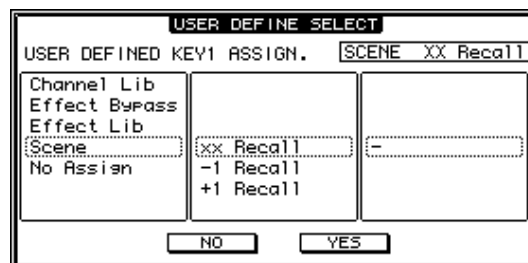

4. Mova o cursor até a coluna à esquerda, gire o botão de rolagem ou pressione os botões [INC]/[DEC] para selecionar uma função que você deseja atribuir.

Uma função é selecionada quando aparece dentro da caixa pontilhada. Consulte o Manual de Referência para obter uma lista completa de funções atribuíveis.

5. Da mesma maneira, defina a coluna central e a direita.

Os itens que aparecem nas colunas central e direita variam dependendo da função selecionada na Etapa 4.

6. Para fechar a janela, mova o cursor até o botão YES (sim) e pressione [ENTER].

Quando a janela fechar, a função especificada será atribuída ao botão definido pelo usuário selecionado. Para cancelar a atribuição, mova o cursor até o botão CANCEL (cancelar) e pressione [ENTER].

7. Se você atribuiu funções que exijam números (como a recuperação de uma memória de Cena ou de biblioteca), mova o cursor até a caixa de parâmetro extra mostrada à direita e especifique o número.

Dica: as configurações do 01V96i podem ser salvas no disco rígido de seu computador usando o software Studio Manager. É altamente recomendável que você faça backup dos dados importantes. O Studio Manager pode ser baixado do site da Web a seguir. <http://www.yamahaproaudio.com/>

Uso do Operation Lock (bloqueio de operação)

O 01V96i contém uma função Operation Lock (bloqueio de operação) que impede edições não intencionais e restringe o acesso à operação do painel usando uma senha.

Para usar a função Operation Lock (bloqueio de operação), pressione o botão [UTILITY] (utilitário) repetidamente para exibir a página Utility | Lock (utilitário | bloqueio).

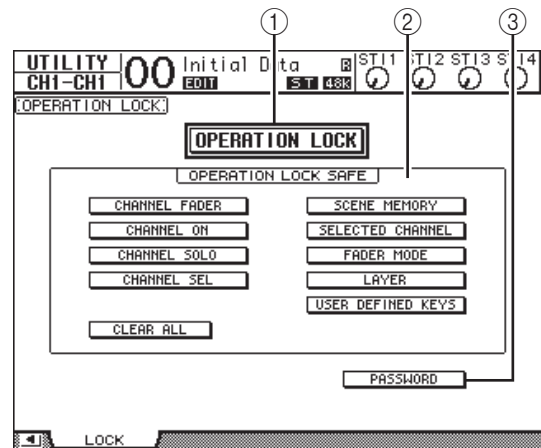

Essa página contém os seguintes parâmetros:

① OPERATION LOCK (bloqueio de operação)

Esse botão ativa ou cancela o bloqueio de operação. Quando você liga esse botão, a janela Password (senha) aparece.



Insira uma senha de quatro letras usando os botões Channel 1–10 [SEL] (canal 1 a 10) (o botão Channel 10 [SEL] (canal 10) insere "0"). (Os caracteres da senha são representados por asteriscos). Mova o cursor até o botão OK e pressione [ENTER] para ativar o bloqueio de operação. A senha padrão de fábrica é "1234". Para cancelar o bloqueio de operação, pressione [ENTER]. A janela Password (senha) aparece novamente. Insira a senha e selecione o botão OK. O bloqueio de operação é cancelado.

Observação: se você esquecer a senha, não poderá cancelar o bloqueio de operação. Não se esqueça de anotar a senha.

② Seção OPERATION LOCK SAFE (bloqueio de segurança de operação)

Essa seção permite que você selecione determinados controles no painel para excluí-los do bloqueio de operação. Para cancelar todos os botões de "segurança" simultaneamente, mova o cursor até o botão CLEAR ALL (limpar tudo) e pressione [ENTER].

③ PASSWORD (senha)

Esse botão permite que você altere a senha atual. Mova o cursor até o botão PASSWORD (senha) e pressione [ENTER]. A janela Set Password (definir senha) aparece, permitindo que você altere a senha.

Insira a senha atual no campo PASSWORD (senha) e uma nova senha no campo NEW PASSWORD (nova senha). A senha padrão de fábrica é "1234". Insira a nova senha novamente no campo REENTRY (reentrada), localizado abaixo do campo NEW PASSWORD (nova senha). Mova o cursor até o botão OK e pressione [ENTER] para alterar a senha.

Dica: para limpar a senha registrada, mova o cursor até o botão CLEAR (limpar) e pressione [ENTER]. Se você esqueceu a senha que especificou, poderá limpá-la inicializando o 01V96i para seu estado definido de fábrica.

Inicialização

Você pode excluir todas as configurações gravadas atualmente e restaurar os valores predefinidos de fábrica, além de redefinir a senha de bloqueio de operação para sua configuração inicial. Siga as etapas abaixo.

Observação:

- Se você inicializar o 01V96i para os valores predefinidos de fábrica, todos os dados de Cena, de biblioteca e outros armazenados anteriormente serão apagados. Proceda com cuidado.
- Se quiser manter os dados internos atuais, primeiro faça backup deles usando o software Studio Manager.

1. Verifique se a alimentação do 01V96i está desligada.

2. Ao manter pressionado o botão SCENE MEMORY [STORE] (memória de cena armazenar), ligue a chave POWER ON/OFF (ligar/desligar alimentação).

Após alguns instantes, o 01V96i exibirá a seguinte janela de confirmação.

3. Para redefinir o 01V96i para configurações padrão de fábrica, mova o cursor até o botão INITIALIZE (inicializar) e pressione [ENTER].

Para cancelar a operação de inicialização, mova o cursor até o botão CANCEL (cancelar) e pressione [ENTER].

Quando os dados internos forem totalmente substituídos, o 01V96i reiniciará usando as configurações de fábrica.

4. Para redefinir a senha de bloqueio de operação para a configuração inicial, na Etapa 2, mova o cursor até o botão PASSWORD (senha) e pressione [ENTER].

A senha é redefinida para "1234".

Se você não tomar qualquer ação após a exibição da janela de confirmação, a janela será automaticamente fechada e o 01V96i reiniciará sem ser inicializado.

Solução de problemas

A alimentação não liga, os LEDs do painel ou o LCD não ligam	<ul style="list-style-type: none"> <input type="radio"/> O contraste do LCD e o brilho do painel foram definidos adequadamente? <input type="radio"/> A chave POWER (Liga/Desliga) está ligada? <input type="radio"/> Se ainda assim não ligar, entre em contato com um centro de serviços da Yamaha listado no final do manual.
Não entra áudio	<ul style="list-style-type: none"> <input type="radio"/> A placa de E/S opcional foi inserida corretamente? (consulte página 18) <input type="radio"/> Há áudio do dispositivo externo? <input type="radio"/> Existe um patch da porta de entrada para um canal de entrada? (consulte página 29) <input type="radio"/> O GAIN (ganho) foi definido em um nível apropriado? (consulte página 32) <input type="radio"/> O atenuador de EQ foi elevado? (consulte página 35) <input type="radio"/> Uma inserção foi ligada mesmo não tendo sido atribuída corretamente? <input type="radio"/> O indicador da tecla [ON] (ligado) do canal de entrada está aceso? <input type="radio"/> O atenuador do canal de entrada foi elevado?
Não sai som	<ul style="list-style-type: none"> <input type="radio"/> A placa de E/S opcional foi inserida corretamente? (consulte página 18) <input type="radio"/> O indicador da tecla [ON] (ligado) do canal STEREO (estéreo) está ligado? <input type="radio"/> Existe um patch do canal de saída para uma porta de saída? (consulte página 31)
O som não sai pelos fones de ouvido nem pelas saídas MONITOR OUT	<ul style="list-style-type: none"> <input type="radio"/> O botão giratório [PHONES] (fones) foi colocado em um volume apropriado?
Volume insuficiente	<ul style="list-style-type: none"> <input type="radio"/> O GAIN (ganho) foi definido em um nível apropriado? (consulte página 32) <input type="radio"/> O atenuador do canal de entrada foi elevado? <input type="radio"/> O ganho de EQ pode estar baixo demais? (consulte página 35) <input type="radio"/> O limiar ou taxa de GATE/COMP pode estar definido com valor excessivo? (consulte página 37) <input type="radio"/> O atenuador de EQ foi elevado? (consulte página 35) <input type="radio"/> O atenuador do canal de saída foi elevado? <input type="radio"/> Verifique os níveis em cada tela da função METER (medidor). (consulte página 23)
O som está distorcido	<ul style="list-style-type: none"> <input type="radio"/> O wordclock foi definido corretamente? (consulte página 27) <input type="radio"/> O GAIN (ganho) foi definido em um nível apropriado? (consulte página 32) <input type="radio"/> O atenuador do canal de entrada pode estar elevado excessivamente? <input type="radio"/> O atenuador do canal STEREO pode estar elevado excessivamente? <input type="radio"/> O ganho de EQ ou COMP pode estar elevado excessivamente? (consulte as páginas 35 – 37)
O som sai mesmo se não houver patch para um canal de saída	<ul style="list-style-type: none"> <input type="radio"/> O canal de entrada pode estar definido como saída direta? (consulte página 33) <input type="radio"/> A saída de inserção pode estar atribuída ao canal de saída?
A operação de um atenuador não altera o nível como esperado	<ul style="list-style-type: none"> <input type="radio"/> Os canais corretos estão selecionados na seção LAYER (camada)?
Somente um canal específico é ouvido no MONITOR OUT (saída do monitor) ou na saída PHONES (fones)	<ul style="list-style-type: none"> <input type="radio"/> A tecla [CUE] pode estar ligada?
Há ruído em um gravador ou dispositivo conectado externamente	<ul style="list-style-type: none"> <input type="radio"/> O wordclock foi definido corretamente? (consulte página 27) <input type="radio"/> Um sinal não sincronizado pode estar em uma entrada? <input type="radio"/> O oscilador está ligado? (consulte página 45)
Não há agudos	<ul style="list-style-type: none"> <input type="radio"/> A ênfase está aplicada? Isso ocorrerá caso o estado do sinal de entrada não corresponda aos dados de ênfase. <input type="radio"/> O EQ está aplicado? (consulte página 35)
Um sinal de entrada está entrando, mas não há saída do monitor	<ul style="list-style-type: none"> <input type="radio"/> O DIMMER está aplicado? <input type="radio"/> O roteamento é apropriado para o sinal que você deseja monitorar?
A expansão é restrita, particularmente quando o reforço de EQ for aplicado	<ul style="list-style-type: none"> <input type="radio"/> Use o atenuador do EQ para reduzir o nível. (consulte página 35)
O sinal está atrasado	<ul style="list-style-type: none"> <input type="radio"/> Verifique se o atraso de cada canal foi definido corretamente.
Não é possível salvar memórias de cena ou dados de biblioteca	<ul style="list-style-type: none"> <input type="radio"/> Você está tentando salvar uma memória de cena/biblioteca somente leitura ou uma cena protegida? (consulte página 42)
Não é possível transmitir/receber dados MIDI	<ul style="list-style-type: none"> <input type="radio"/> A MIDI PORT (porta MIDI) foi selecionada corretamente? <input type="radio"/> O MODE (modo) e o canal foram selecionados corretamente nos dispositivos de transmissão e recebimento? <input type="radio"/> Você atribuiu um evento à alteração de programa?

Quando uma cena é recuperada, alguns canais/parâmetros não são atualizados	<input type="radio"/> A recuperação segura foi especificada para esses canais/parâmetros?
Quando uma cena é recuperada, demora um pouco para que os atenuadores parem	<input type="radio"/> Foi especificado um tempo de atenuação?
O nível do sinal é baixo em uma frequência específica	<input type="radio"/> O ganho de EQ está excessivamente baixo? <input type="radio"/> O roteamento de um sinal por meio de GEQ ou um efeito o atrasará em relação a outros sinais. Se um sinal for mixado com o mesmo sinal roteado de maneira diferente, um efeito de filtro pente reduzirá o nível em frequências específicas.
Não é possível controlar o console do 01V96i do Editor do 01V96i	<input type="radio"/> Consulte o guia de instalação do Editor 01V96i no site da Web.
O console do 01V96i não é reconhecido pelo software da DAW	<input type="radio"/> Você baixou e instalou o Driver USB Yamaha Steinberg? <input type="radio"/> Você deve conectar o 01V96i ao computador e ligar o 01V96i antes de iniciar o software da DAW. <input type="radio"/> Verifique as configurações do driver e as configurações do dispositivo do seu software da DAW.
Os sinais não são gravados no software da DAW	<input type="radio"/> As portas de entrada foram definidas adequadamente no software da DAW? <input type="radio"/> Se você estiver usando o Cubase, as configurações da conexão VST são adequadas? <input type="radio"/> O sinal que você deseja gravar está sendo roteado para uma das USB 1 a 16?

Mensagens de erro

Mensagem	Resumo
Problemas de backup de memória	
Check Sum Error!	A soma de verificação foi diferente entre o desligamento e a inicialização. Ocorreu um problema de backup de memória, talvez porque a pilha esteja fraca.
Low Battery!	A pilha está fraca. Substitua a pilha.
Low Battery ! Replace Battery !	A pilha está fraca. Substitua a pilha.
Low Battery ! Factory Preset ? Replace Battery !	A pilha está fraca. Substitua a pilha.
Battery is Exhausted ! Replace Battery !	A pilha está descarregada. Substitua a pilha.
Problemas de comunicação	
MIDI port is not selected!	Isso aparecerá se você tentar executar uma transferência em lote com a MIDI PORT (porta MIDI) não especificada.
Port busy. Try again.	Porta ocupada durante a execução de uma transferência em lote MIDI. Tente executar a operação mais uma vez.
TX buffer full. Try again.	Buffer de transmissão cheio durante a execução de uma transferência em lote MIDI. Tente executar a operação mais uma vez.
Work Memory full!	Não foi possível alocar memória para a transferência em lote MIDI.
MIDI Framing Error	Houve um erro de enquadramento na mensagem recebida na porta MIDI. Verifique se um dispositivo adequado está conectado.
MIDI Overrun Error	Houve um erro de saturação na mensagem recebida na porta MIDI. Verifique se um dispositivo adequado está conectado.
MIDI Parity Error	Houve um erro de paridade na mensagem recebida na porta MIDI. Verifique se um dispositivo adequado está conectado.
MIDI RxBuf. Full	O buffer de recepção de porta MIDI foi excedido. Causa: A quantidade de dados recebidos é muito grande ou o sistema ficou carregado por um longo período.
MIDI TxBuf. Full	O buffer de transmissão de porta MIDI foi excedido. Causa: A quantidade de dados transmitidos é muito grande ou o sistema ficou carregado por um longo período.
SLOT1 Framing Error	Houve um erro de enquadramento na mensagem recebida na porta serial SLOT1 (compartimento1). Verifique as configurações de ponte serial da placa MY.
SLOT1 Overrun Error	Houve um erro de saturação na mensagem recebida na porta serial SLOT1 (compartimento1). Verifique as configurações de ponte serial da placa MY.
SLOT1 Parity Error	Houve um erro de paridade na mensagem recebida na porta serial SLOT1 (compartimento1). Verifique as configurações de ponte serial da placa MY.
SLOT1 RxBuf. Full	O buffer de recepção de porta serial SLOT1 (compartimento1) foi excedido. Causa: A quantidade de dados recebidos foi muito grande ou o sistema ficou carregado por um longo período.
SLOT1 TxBuf. Full	O buffer de transmissão de porta serial SLOT1 (compartimento1) foi excedido. Causa: A quantidade de dados transmitidos foi muito grande ou o sistema ficou carregado por um longo período.
USB RxBuf. Full	O buffer de recepção de porta USB foi excedido. Causa: A quantidade de dados recebidos foi muito grande ou o sistema ficou carregado por um longo período.
USB TxBuf. Full	O buffer de transmissão de porta USB foi excedido. Causa: o aplicativo no PC em comunicação foi encerrado de forma anormal etc. Desconecte e reconecte o cabo e reinicie o aplicativo.

Mensagem	Resumo
Problemas de DIO	
WRONG WORD CLOCK!	O wordclock está incorreto. Causa: o dispositivo atribuído como a fonte de clock não está em execução ou foi selecionada uma fonte de clock com a qual o 01V96i não consegue sincronizar.
Sync Error!(SLOT)	A sincronização não foi obtida com o sinal de entrada do compartimento MY. Verifique a fonte de clock do dispositivo conectado.
Sync Error!(2TRD)	A sincronização não foi obtida com o sinal de entrada 2TR Digital. Verifique a fonte de clock do dispositivo conectado.
Sync Error!(ADAT IN)	A sincronização não foi obtida com o sinal de entrada ADAT IN. Verifique a fonte de clock do dispositivo conectado.
Problemas de armazenamento/recuperação de memória	
Y56K Couldn't Store #xx : SLOT(1).	Não foi possível armazenar a cena xx de Y56K/Y96K. Causa: você selecionou a cena 97 ou posterior.
Y56K Couldn't Recall #xx : SLOT(1).	Não foi possível chamar a cena xx de Y56K/Y96K. Causa: a cena não foi armazenada no Y56K/Y96K, ou você selecionou a cena 97 ou posterior.
Channel Library #xx Can't Recall!	Essa mensagem aparecerá se você tentar chamar uma memória de biblioteca de canais criada a partir de um módulo de canal diferente. Por exemplo, ela aparecerá se uma memória de biblioteca criada para um canal auxiliar for chamada para um canal de entrada.
Nothing to Undo!	Não é possível desfazer porque não há dados no buffer para desfazer. Essa mensagem aparecerá se você tentar chamar o buffer de desfazer (#U) sem ter executado Store (armazenar) ou Recall (chamar) desde a inicialização do console.
Nothing to Paste.	O buffer de cópia está vazio. Essa mensagem aparecerá se você tentar executar Channel Paste (colar canal) antes de executar Channel Copy (copiar canal).
Can't Paste to a Different Channel Type.	Não é possível colar porque o módulo de canal é diferente. Por exemplo, essa mensagem aparecerá se você copiar INPUT Channel 1 (canal de entrada 1) e tentar colá-lo em AUX1 (auxiliar 1).
For Effect 1,2 Only.	Este tipo de efeito só pode ser usado com EFFECT 1 e 2 (efeito 1 e 2). Essa mensagem aparecerá se você tentar chamar HQ.PITCH (hq.tom) ou FREEZE (congelar) para EFFECT 3 ou 4 (efeito 3 ou 4).
AUX Pair Status Conflicted!	Essa mensagem aparecerá se a memória CH Library (biblioteca de canais) salva e AUX (auxiliar) tiverem configurações de par diferentes. A memória de biblioteca foi recuperada, mas as configurações de par para AUX (auxiliar) não foram reproduzidas.
Surround Mode Conflicted!	Essa mensagem aparecerá se a memória biblioteca de canais e as configurações de Surround Mode (modo surround) forem diferentes. A memória de biblioteca foi recuperada, mas as configurações de par AUX (auxiliar) não foram reproduzidas.
Output Has No Gate!	Essa mensagem aparecerá se você tentar chamar uma memória de biblioteca de Gate para uma Saída.
Stereo In Has No Gate!	Essa mensagem aparecerá se você tentar chamar uma memória de biblioteca Gate para uma Stereo In (entrada estéreo).
Stereo In Has No Comp!	Essa mensagem aparecerá se você tentar chamar uma memória de biblioteca Comp para uma Stereo In (entrada estéreo).
#xx of Scene is Read Only! #xx of Channel Library is Read Only! #xx of Gate Library is Read Only! #xx of Comp Library is Read Only! #xx of EQ Library is Read Only! #xx of Effects Library is Read Only! #xx of Input Patch Library is Read Only! #xx of Output Patch Library is Read Only!	Essa mensagem aparecerá se você tentar executar uma operação como Store (armazenar) ou Title Edit (edição de título) em uma memória somente leitura.

Mensagem	Resumo
#xx of Scene is Protected!	Essa mensagem aparecerá se você tentar executar uma operação como Store (armazenar) ou Title Edit (edição de título) em uma cena protegida.
#xx of Scene is Empty! #xx of Channel Library is Empty! #xx of Gate Library is Empty! #xx of Comp Library is Empty! #xx of EQ Library is Empty! #xx of Effects Library is Empty! #xx of Input Patch Library is Empty! #xx of Output Patch Library is Empty!	Essa mensagem aparecerá se você tentar chamar uma cena ou memória de biblioteca em que não há dados salvos
Operação do painel	
Not assigned.	Essa mensagem aparecerá se você operar uma tela definida pelo usuário para a qual não há funções atribuídas.
This Key doesn't Work on Current Layer.	Essa mensagem aparecerá se você operar uma tecla que não esteja funcionando na utilização de uma camada remota cuja configuração de destino seja ProTools, Nuendo, Cubase ou DAW geral.
Fader calibration data error! Channel xx,yy,...	Ocorreu um erro de dados para o canal xx, yy, ... calibração de atenuador. Execute a calibração de atenuador. Se isso não resolver o problema, entre em contato com um centro de serviços.
Problemas de patch	
Currently Patched from Direct Out!	Essa mensagem aparecerá se você tentar alterar o patch de saída de uma porta de saída atribuída a Direct Out (saída direta) usando Direct Out (saída direta).
This Routing is Ineffective!	Não haverá saída de som porque foi especificado um Direct Out Patch (patch de saída direta) inválido. Essa mensagem aparecerá se você ligar uma Direct Out (saída direta) com patch para uma porta de saída correspondente ao canal de número par de um canal duplo durante operação a 88,2 kHz ou 96 kHz.

Conteúdo do Manual de Referência

Como usar este Manual de Referência	1	Efeitos internos	64
Conteúdo do Manual do Proprietário (livreto)	3	Sobre os efeitos internos	64
Árvore de funções	4	Uso de processadores de efeitos via envios auxiliares	64
Superfície de controle e painel traseiro	6	Inserção dos efeitos internos em canais	65
Superfície de controle	6	Edição de efeitos	66
Painel traseiro	10	Sobre os efeitos adicionais	67
E/S analógica e E/S digital	12	Sobre plug-ins	67
Entradas e saídas analógicas	12	Memórias de cena	68
Entradas e saídas digitais	13	Sobre memórias de cena	68
Conversão de taxas de amostragem de sinais recebidos		O que é armazenado em uma cena?	68
em entradas de placa de E/S	14	Sobre números de cena	68
Status do canal de entrada digital de monitoração	14	Armazenamento e chamada de cenas	69
Dither nas saídas digitais	15	Atualização de memória de cena automática	70
Definição do formato de transferência para taxas		Cenas dos atenuadores	70
de amostragem mais altas	16	Chamada segura de cenas	71
Canais de entrada	17	Classificação de cenas	72
Sobre canais de entrada	17	Cópia e colagem de uma cena (colagem global)	72
Definição dos canais de entrada a partir da tela	18	Bibliotecas	74
Definição dos canais de entrada a partir da superfície de controle	25	Sobre as bibliotecas	74
Emparelhamento dos canais de entrada	26	Operação geral de biblioteca	74
Nomeação de canais de entrada	28	Uso de bibliotecas	75
Saídas do barramento	29	Controle remoto	83
Sobre a saída estéreo	29	Sobre a função remota	83
Bus Out 1-8 (saídas do barramento 1 a 8)	29	Camada remota do Pro Tools	83
Definição de Stereo Out (saída estéreo) e Bus Out 1-8		Camada remota do Nuendo/Cubase	93
(saídas do barramento 1 a 8) a partir da tela	30	Camada remota de outra DAW	94
Definição de Stereo Out (saída estéreo) e Bus Out 1-8 (saídas		Camada remota de MIDI	94
do barramento 1 a 8) a partir da superfície de controle	33	Função de controle de gravador	98
Emparelhamento de barramentos ou envios auxiliares	33	MIDI	100
Atenuação de sinais de saída	34	MIDI e o 01V96i	100
Nomeação da saída estéreo e das saídas do barramento	35	Configuração de portas MIDI	101
Saídas auxiliares	36	Atribuição de cenas a mudanças de programa	
Aux Out 1-8 (saída auxiliar 1 a 8)	36	para chamada remota	103
Definição de Aux Out 1-8 (saída auxiliar 1 a 8) a partir da tela	36	Atribuição de parâmetros a mudanças de controle em tempo real	104
Definição de Aux Out 1-8 (saída auxiliar 1 a 8) a partir		Controle de parâmetros usando mudanças de parâmetro	106
da superfície de controle	38	Transmissão de configurações de parâmetro via MIDI	
Definição dos níveis de envio auxiliar	38	(transferência em lote)	107
Exibição das configurações de envio auxiliar para vários canais	40	Outras funções	109
Panorâmica de envios auxiliares	41	Configuração de preferências	109
Cópia das posições de atenuadores de canal para envios auxiliares	42	Criação de uma camada personalizada combinando canais	
Patch de entrada e saída	43	(Camada Atribuível ao Usuário)	110
Patch de entrada	43	Consoles em cascata	111
Patch de saída	44	Verificação da pilha e da versão do sistema	113
Patch das saídas diretas	46	Calibração dos atenuadores	113
Patch de inserção	47	Índice	115
Monitoração	49	Apêndice: Listas de parâmetros	119
Monitor	49	USER DEFINED KEYS (teclas definidas pelo usuário)	119
Configuração de monitoração e solo	49	USER DEFINED KEYS – Atribuições iniciais	121
Uso do monitor	50	Parâmetros de patch de entrada	121
Uso da função Solo	51	Configurações iniciais de patch de entrada	123
Panorâmica surround	52	Parâmetros de patch de saída	125
Sobre a panorâmica surround	52	Configurações iniciais de patch de saída	127
Configuração e seleção de modos de panorâmica surround	53	Configurações iniciais de banco de camada remota definida	
Panorâmica surround	56	pelo usuário	128
Agrupamento de canais e vinculação de parâmetros	59	Parâmetros de efeitos	132
Agrupamento e vinculação	59	Sincronização de efeitos e de tempo	146
Uso de grupos de atenuadores e silenciadores de grupos	59	Parâmetros de EQ predefinidos	147
Uso do mestre de grupo de atenuadores	61	Parâmetros de gate predefinidos (fs = 44,1 kHz)	148
Uso do Mestre dos silenciadores de grupos	62	Parâmetros de compressor predefinidos (fs = 44,1 kHz)	149
Vinculação de parâmetros EQ e Compressor	62	Parâmetros dinâmicos	151
		Apêndice: MIDI	156
		Tabela: memórias de cena e mudanças de programa	156
		Tabela: parâmetros iniciais e mudanças de controle	157
		Formato de dados MIDI	173

Especificações

Especificações gerais

Número de memórias de cena		99
Frequência de amostragem	Interna	44,1 kHz, 48 kHz, 88,2 kHz, 96 kHz
	Externa	Áudio USB Taxa normal: 44,1 kHz \pm 0,1% 48 kHz \pm 0,1% Taxa dupla: 88,2 kHz \pm 0,1% 96 kHz \pm 0,1%
		Outros Taxa normal: 44,1 kHz-10% a 48 kHz+6% Taxa dupla: 88,2 kHz-10% a 96 kHz+6%
Atraso de sinal	fs=48 kHz	Menos de 1,6 ms CH INPUT (entrada de canal) para STEREO OUT (saída estéreo)
	fs=96 kHz	Menos de 0,8 ms CH INPUT (entrada de canal) para STEREO OUT (saída estéreo)
Atenuador		100 mm motorizado \times 17
Resolução de atenuador		Atenuadores de entrada de +10 a -138, -? dB Atenuadores mestre, atenuador estéreo de 0 a -138, -? dB
Distorção harmônica total ¹ (CH INPUT (entrada de canal) para STEREO OUT (saída estéreo)) (Ganho de Entrada=Mín.)	fs=48 kHz	Menos de 0,05% 20 Hz-20 kHz a +14 dB em 600 Ω Menos de 0,01% 1 kHz a +24 dB em 600 Ω
	fs=96 kHz	Menos de 0,05% 20 Hz-40 kHz a +14 dB em 600 Ω Menos de 0,01% 1 kHz a +24 dB em 600 Ω
Resposta de frequência (CH INPUT (entrada de canal) para STEREO OUT (saída estéreo))	fs=48 kHz	20 Hz-20 kHz, 0,5, -1,5 dB a +4 dB em 600 Ω
	fs=96 kHz	20 Hz-40 kHz, 0,5, -1,5 dB a +4 dB em 600 Ω
Faixa dinâmica (nível máximo para nível de ruído)	Conversor do tipo 110 dB DA (STEREO OUT) (saída estéreo)	
	Conversor do tipo 105 dB AD+DA (para STEREO OUT) (saída estéreo) em fs=48 kHz	
	Conversor do tipo 105 dB AD+DA (para STEREO OUT) (saída estéreo) em fs=96 kHz	
Zumbido e ruído ² (20 Hz-20 kHz) Rs=150 Ω	Ruído de entrada equivalente de -128 dB	
	Ruído de saída residual de -86 dB. STEREO OUT (saída estéreo) (STEREO OUT desligado)	
	Ganho de entrada=Máx. Pad de entrada=0 dB	-86 dB (90 dB S/N) STEREO OUT (saída estéreo) (Atenuador STEREO (estéreo) em nível nominal e todos os atenuadores CH INPUT (entrada de canal) no nível mínimo)
	Pad de entrada=0 dB Sensibilidade de entrada=-60 dB	-64 dB (68 dB S/N) STEREO OUT (saída estéreo) (Atenuador STEREO (estéreo) em nível nominal e um atenuador CH INPUT (entrada de canal) no nível nominal)
Ganho de tensão máximo	74 dB CH INPUT (CH1-12) para STEREO OUT/OMNI (BUS) OUT	
	40 dB CH INPUT (CH13-16) para STEREO OUT	
	74 dB CH INPUT (CH1-12) para OMNI (AUX) OUT (via atenuadores pré-entrada)	
	74 dB CH INPUT (CH1-12) para MONITOR OUT (via STEREO BUS)	
Vazamento (a 1 kHz) Ganho de Entrada=Mín.	Canais de entrada adjacentes a 80 dB (CH1-12)	
	Canais de entrada adjacentes a 80 dB (CH13-16)	
	Entrada de 80 dB para saída	
Entrada AD (1-12)	Chave Phantom	+48 Vcc(a cada 4 canais)
	Botão PAD	Atenuação de 0/20 dB
	Controle de ganho	44 dB (-60 a -16), com retentor
	Indicador de pico	O LED (vermelho) acende quando o nível pós-HA atinge 3 dB abaixo do corte em domínio digital
	Indicador de sinal	O LED (verde) acende quando o nível pós-HA atinge 20 dB abaixo do nível nominal em domínio digital
	Conversor AD	Sobreamostragem linear de 24-bits, de 128-vezes (fs=44,1; 48 kHz), sobreamostragem de 64 vezes (fs=88,2; 96 kHz)
Entrada AD (13-16)	Controle de ganho	30 dB (-26 a +4), com retentor
	Indicador de pico	O LED (vermelho) acende quando o nível pós-HA atinge 3 dB abaixo do corte em domínio digital
	Indicador de sinal	O LED (verde) acende quando o nível pós-HA atinge 20 dB abaixo do nível nominal em domínio digital
	Conversor AD	Sobreamostragem linear de 24-bits, de 128-vezes (fs=44,1; 48 kHz), sobreamostragem de 64 vezes (fs=88,2; 96 kHz)
	Seletor de entrada	CH15/16/2TR IN para CH15/16

Entrada digital (Entrada 2TR DIGITAL, entrada ADAT)			
Entrada de opcional (SLOT) (compartimento)	Placas disponíveis	Placas de interface digital opcionais (séries MY16, MY8, MY4)	
Canal de Entrada CH1–32	Patch de entrada	—	
	Fase	Normal/invertida	
	Do tipo gate³	Ligado/desligado	
		Entrada de inserção: Grupo de 12 canais (1 a 12, 13 a 24, 25 a 32)/AUX1–8 (auxiliar 1 a 8)	
	Do tipo compressor⁴	Ligado/desligado	
		Entrada de inserção: próprio/Stereo Link (link estéreo) Pré-EQ/pré-atenuador/pós-atenuador	
	Atenuador	–96,0 a +12,0 dB (etapas de 0,1 dB)	
	EQ	EQ par. de 4-bandas (TYPE1) (tipo1) ⁵	
		Ligado/desligado	
	Atraso	0 a 43400 amostras	
	Ligado/desligado	—	
	Atenuador	100 mm motorizado (INPUT/AUX1–8) (entrada/auxiliar 1 a 8)	
	Envio auxiliar	Ligado/desligado	
		AUX1–8 (auxiliar 1 a 8); pré-atenuador/pós-atenuador	
	Solo	Ligado/desligado	
		Pré-atenuador/pós-panorâmica	
	Pan (Panorâmica)	127 posições (Esquerda = 1 a 63, Centro, Direita = 1 a 63)	
	Panorâmica surround	127 × 127 posições ([Esquerda = 1 a 63, Centro, Direita = 1 a 63] × [Frente = 1 a 63, Centro, Traseira = 1 a 63])	
	Nível LFE	–?, –96 dB a +10 dB (256 etapas)	
	Roteamento	STEREO (estéreo), BUS1–8 (barramento 1 a 8), DIRECT OUT (saída direta)	
	Saída direta	Pré-EQ/pré-atenuador/pós-atenuador	
	Medição	Exibida no LCD	
		Manter pico ligado/desligado	
	Canal de Entrada Estéreo CH1–4	Patch de entrada (E/D)	—
Fase (E/D)		Normal/invertida	
Atenuador (E/D)		–96,0 a +12,0 dB (etapas de 0,1 dB)	
Equalizador		EQ par. de 4 bandas (TYPE1) (tipo1) ⁵	
Ligado/desligado		—	
Atenuador		100 mm motorizado	
		Envio INPUT/AUX1–8 (entrada/auxiliar 1 a 8)	
Envio auxiliar		Ligado/desligado	
		AUX1–8 (auxiliar 1 a 8); pré-atenuador/pós-atenuador	
Solo		Ligado/desligado	
		Pré-atenuador/pós-panorâmica	
Panorâmica (E/D)		127 posições (Esquerda = 1 a 63, Centro, Direita = 1 a 63)	
Panorâmica surround (E/D)		127 × 127 posições ([Esquerda = 1 a 63, Centro, Direita = 1 a 63] × [Frente = 1 a 63, Centro, Traseira = 1 a 63])	
Nível LFE (E/D)		–?, –96 dB a +10 dB (256 etapas)	
Roteamento		STEREO (estéreo), BUS1–8 (barramento 1 a 8), DIRECT OUT (saída direta)	
Medição		Exibida no LCD	
		Manter pico ligado/desligado	
OSCILLATOR (oscilador)	Nível	0 a –96 dB (etapas de 1 dB)	
	Ligado/desligado	—	
	Forma de onda	Senoide de 100 Hz, senoide de 1 kHz, senoide de 10 kHz, ruído rosa, ruído pulsado	
	Roteamento	BUS1–8 (barramento 1 a 8), AUX1–8 (auxiliar 1 a 8), STEREO L/R estéreo E/D)	
STEREO OUT (saída estéreo)	Conversor DA	Sobreamostragem linear de 24-bits, de 128-vezes (fs=44,1; 48 kHz), sobreamostragem de 64 vezes (fs=88,2; 96 kHz)	

MONITOR OUT (saída de monitor)	Conversor DA	Sobreamostragem linear de 24-bits, de 128-vezes (fs=44,1; 48 kHz), sobreamostragem de 64 vezes (fs=88,2; 96 kHz)
OMNI OUT 1-4 (saída omni 1 a 4)	Patch de saída	STEREO (estéreo), BUS1-8 (barramento 1 a 8), AUX1-8 (auxiliar 1 a 8), DIRECT OUT 1-32 (saída direta 1 a 32), INSERT OUT (saída de inserção) (CH1-32 (canal 1 a 32), BUS1-8 (barramento 1 a 8), AUX1-8 (auxiliar 1 a 8), STEREO (estéreo)), CASCADE OUT (saída em cascata) (BUS1-8 (barramento 1 a 8), AUX 1-8 (auxiliar 1 a 8), STEREO (estéreo), SOLO)
	Conversor DA	Sobreamostragem linear de 24-bits, de 128-vezes (fs=44,1; 48 kHz), sobreamostragem de 64 vezes (fs=88,2; 96 kHz)
ZTR OUT DIGITAL	Dither	Ligado/desligado Comprimento da palavra de 16, 20, 24-bits
	Patch de saída	STEREO (estéreo), BUS1-8 (barramento 1 a 8), AUX1-8 (auxiliar 1 a 8), DIRECT OUT 1-32 (saída direta 1 a 32), INSERT OUT (saída de inserção) (CH1-32 (canal 1 a 32), BUS1-8 (barramento 1 a 8), AUX1-8 (auxiliar 1 a 8), STEREO (estéreo)), CASCADE OUT (saída em cascata) (BUS1-8 (barramento 1 a 8), AUX 1-8 (auxiliar 1 a 8), STEREO (estéreo), SOLO)
Saída ADAT	Dither	Ligado/desligado Comprimento da palavra de 16, 20, 24-bits
	Patch de saída	STEREO (estéreo), BUS1-8 (barramento 1 a 8), AUX1-8 (auxiliar 1 a 8), DIRECT OUT 1-32 (saída direta 1 a 32), INSERT OUT (saída de inserção) (CH1-32 (canal 1 a 32), BUS1-8 (barramento 1 a 8), AUX1-8 (auxiliar 1 a 8), STEREO (estéreo)), CASCADE OUT (saída em cascata) (BUS1-8 (barramento 1 a 8), AUX 1-8 (auxiliar 1 a 8), STEREO (estéreo), SOLO)
Saída de opcional (SLOT) (compartmento)	Placa disponível	Placa de interface digital opcional (séries MY16, MY8, MY4)
	Dither	Ligado/desligado Comprimento da palavra de 16/20/24-bits
	Patch de saída	STEREO (estéreo), BUS1-8 (barramento 1 a 8), AUX1-8 (auxiliar 1 a 8), DIRECT OUT 1-32 (saída direta 1 a 32), INSERT OUT (saída de inserção) (CH1-32 (canal 1 a 32), BUS1-8 (barramento 1 a 8), AUX1-8 (auxiliar 1 a 8), STEREO (estéreo)), CASCADE OUT (saída em cascata) (BUS1-8 (barramento 1 a 8), AUX 1-8 (auxiliar 1 a 8), STEREO (estéreo), SOLO)
STEREO (estéreo)	Do tipo compressor ⁴	Ligado/desligado Pré-EQ/pré-atenuador/pós-atenuador
	Atenuador	-96,0 a +12,0 dB (etapas de 0,1 dB)
	EQ	EQ par. de 4-bandas ⁵ Ligado/desligado
	Ligado/desligado	—
	Atenuador	100 mm motorizado
	Equilíbrio	127 posições (Esquerda = 1 a 63, Centro, Direita = 1 a 63)
	Atraso	0 a 29100 amostras
	Medição	Exibida no LCD Manter pico ligado/desligado Medidores LED de 12 elementos x2
	BUS1-8 (barramento 1 a 8)	Do tipo compressor ⁴
Atenuador		-96,0 a +12,0 dB (etapas de 0,1 dB)
EQ		EQ par. de 4-bandas ⁵ Ligado/desligado
Ligado/desligado		—
Atenuador		100 mm motorizado
Atraso		0 a 29100 amostras
Barramento para estéreo		Nível (-?, -138 dB - 0 dB) Ligado/desligado Panorâmica: 127 posições (Esquerda = 1 a 63, Centro, Direita = 1 a 63)
Medição		Exibida no LCD Manter pico ligado/desligado

AUX1-8 (auxiliar 1 a 8)	Do tipo compressor ⁴	Ligado/desligado Pré-EQ/pré-atenuador/pós-atenuador
	Atenuador	-96,0 a +12,0 dB (etapas de 0,1 dB)
	EQ	EQ par. de 4-bandas ⁵ Ligado/desligado
	Ligado/desligado	—
	Atenuador	100 mm motorizado
	Atraso	0 a 29100 amostras
	Medição	Exibida no LCD Manter pico ligado/desligado
	INTERNAL EFFECTS (efeitos internos) (EFFECT 1-4) (efeito 1 a 4)	Número de efeitos
Bypass		Ligado/desligado
entrada/saída		2-entradas, 2-saídas
Entrada de efeito de		AUX1-8/INSERT OUT (auxiliar 1 a 8/saída de inserção)
Saída de efeito para		Patch de entrada
Requisitos de alimentação	EUA/Canadá	120 V, 60 Hz, 90 W
	Outros	220-240 V, 50/60 Hz, 90 W
Dimensões	(A x D x P)	148 x 548 x 436 mm
Peso (sem os itens incluídos)		14 kg
Faixa de temperatura de operação ao ar livre		0 a 35°C
Faixa de temperatura de armazenamento		-20 a 60°C
Acessórios fornecidos		Cabo CA CUBASE AI DOWNLOAD INFORMATION (impresso) Manual do Proprietário
Opcionais		Placa de interface digital (séries MY16, MY8, MY4) KIT DE MONTAGEM EM RACK: RK1

1. A distorção harmônica total é medida com um filtro de 6 dB/oitava a 80 kHz.
2. Zumbidos e ruídos são medidos com um filtro de 6 dB/oitava em 12,7 kHz; equivalente a um filtro de 20 kHz com atenuação de dB/oitava infinita.
3. Consulte "Parâmetros de Gate" na página 59.
4. Consulte "Parâmetros de Comp" na página 60.
5. Consulte "Parâmetros de EQ" na página 59.

Parâmetros de EQ

	LOW/HPF (graves/passa-altas)	L-MID (médio-graves)	H-MID (médio-agudos)	HIGH/LPF (agudos/passa-baixas)
Q	0,1–10,0 (41 pontos) passa baixas HPF	0,1–10,0 (41 pontos)		0,1–10,0 (41 pontos) passa altas LPF
F	21,2 Hz a 20,0 kHz (etapas de 1/12 oitava)			
G	±18 dB (etapas de 0,1 dB) HPF: ligado/desligado	±18 dB (etapas de 0,1 dB)		±18 dB (etapas de 0,1 dB) LPF: ligado/desligado

Parâmetros de Gate

Gate	Limiar	–54 dB–0 dB (etapas de 0,1 dB)
	Intervalo	–70 dB–0 dB (etapa de 1 dB)
	Ataque	0 ms a 120 ms (etapa de 1 ms)
	Espera	0,02 ms a 1,96 s (216 pontos) a 48 kHz
		0,02 ms a 2,13 s (216 pontos) a 44,1 kHz
		0,01 ms a 981 ms (216 pontos) a 96 kHz
		0,01 ms a 1,06 s (216 pontos) a 88,2 kHz
	Queda	5 ms a 42,3 s (160 pontos) a 48 kHz
		6 ms a 46,0 s (160 pontos) a 44,1 kHz
		3 ms a 21,1 s (160 pontos) a 96 kHz
3 ms a 23,0 s (160 pontos) a 88,2 kHz		
Silenciador	Limiar	–54 dB a 0 dB (etapas de 0,1 dB)
	Intervalo	–70 dB a 0 dB (etapas de 1 dB)
	Ataque	0 ms a 120 ms (etapas de 1 ms)
	Espera	0,02 ms a 1,96 s (216 pontos) a 48 kHz
		0,02 ms a 2,13 s (216 pontos) a 44,1 kHz
		0,01 ms a 981 ms (216 pontos) a 96 kHz
		0,01 ms a 1,06 s (216 pontos) a 88,2 kHz
	Queda	5 ms a 42,3 s (160 pontos) a 48 kHz
		6 ms a 46,0 s (160 pontos) a 44,1 kHz
		3 ms a 21,1 s (160 pontos) a 96 kHz
3 ms a 23,0 s (160 pontos) a 88,2 kHz		

Parâmetros de Comp

Compressor	Limiar	-54 dB a 0 dB (etapas de 0,1 dB)
	Taxa (x :1)	x=1, 1,1; 1,3; 1,5; 1,7; 2; 2,5; 3; 3,5; 4; 5; 6; 8; 10; 20; ? (16 pontos)
	Ganho de saída	0 dB a +18 dB (etapas de 0,1 dB)
	Joelho	Hard, 1, 2, 3, 4, 5 (6 etapas)
	Ataque	0 ms a 120 ms (etapas de 1 ms)
	Liberação	5 ms a 42,3 s (160 pontos) a 48 kHz
		6 ms a 46,0 s (160 pontos) a 44,1 kHz
3 ms a 21,1 s (160 pontos) a 96 kHz		
3 ms a 23,0 s (160 pontos) a 88,2 kHz		
Expansor	Limiar	-54 dB a 0 dB (etapas de 0,1 dB)
	Taxa (x :1)	x=1; 1,1; 1,3; 1,5; 1,7; 2; 2,5; 3; 3,5; 4; 5; 6; 8; 10; 20; ? (16 pontos)
	Ganho de saída	0 dB a +18 dB (etapas de 0,1 dB)
	Joelho	Hard, 1, 2, 3, 4, 5 (6 pontos)
	Ataque	0 ms a 120 ms (etapas de 1 ms)
	Liberação	5 ms a 42,3 s (160 pontos) a 48 kHz
		6 ms a 46,0 s (160 pontos) a 44,1 kHz
3 ms a 21,1 s (160 pontos) a 96 kHz		
3 ms a 23,0 s (160 pontos) a 88,2 kHz		
Compander H	Limiar	-54 dB a 0 dB (etapas de 0,1 dB)
	Taxa (x :1)	x=1; 1,1; 1,3; 1,5; 1,7; 2; 2,5; 3; 3,5; 4; 5; 6; 8; 10; 20 (15 pontos)
	Ganho de saída	-18 dB a 0 dB (etapas de 0,1 dB)
	Width (Largura)	1 dB a 90 dB (etapas de 1 dB)
	Ataque	0 ms a 120 ms (etapas de 1 ms)
	Liberação	5 ms a 42,3 s (160 pontos) a 48 kHz
		6 ms a 46,0 s (160 pontos) a 44,1 kHz
3 ms a 21,1 s (160 pontos) a 96 kHz		
3 ms a 23,0 s (160 pontos) a 88,2 kHz		
Compander S	Limiar	-54 dB a 0 dB (etapas de 0,1 dB)
	Taxa (x :1)	x=1; 1,1; 1,3; 1,5; 1,7; 2; 2,5; 3; 3,5; 4; 5; 6; 8; 10; 20 (15 pontos)
	Ganho de saída	-18 dB a 0 dB (etapas de 0,1 dB)
	Width (Largura)	1 dB a 90 dB (etapas de 1 dB)
	Ataque	0 ms a 120 ms (etapas de 1 ms)
	Liberação	5 ms a 42,3 s (160 pontos) a 48 kHz
		6 ms a 46,0 s (160 pontos) a 44,1 kHz
3 ms a 21,1 s (160 pontos) a 96 kHz		
3 ms a 23,0 s (160 pontos) a 88,2 kHz		

Bibliotecas

Biblioteca de efeitos	Predefinições	56
	Memórias do usuário	72
Biblioteca de compressores	Predefinições	36
	Memórias do usuário	92
Biblioteca de gates	Predefinições	4
	Memórias do usuário	124
Biblioteca de EQs	Predefinições	40
	Memórias do usuário	160
Biblioteca de canais	Predefinições	2
	Memórias do usuário	127
Biblioteca de patches de entrada	Predefinições	1
	Memórias do usuário	32
Biblioteca de patches de saída	Predefinições	1
	Memórias do usuário	32

Especificações das entradas analógicas

Entrada	PAD	GAIN (ganho)	Carga real Impedância	Para uso com Nominal	Nível de entrada			Conector
					Sensibilidade ¹	Nominal	Máx. até cortar	
INPUT A/B 1–12 (entrada A/B 1 a 12)	0	-60 dB	3k Ω	50 a 600 Ω Microfones e linhas de 600 Ω	-70 dBu (0,245 mV)	-60 dBu (0,775 mV)	-40 dBu (7,75 mV)	A: Tipo XLR-3-31 (Balanceado) ² B: Saída de fone (TRS) (balanceada) ³
		-16 dB			-26 dBu (38,8 mV)	-16 dBu (123 mV)	+4 dBu (1,23 V)	
	20	-6 dBu (388 mV)			+4 dBu (1,23 V)	+24 dBu (12,28 V)		
INPUT 13–16 (entrada 13 a 16)	—	-26 dB	10k Ω	Linhas de 600 Ω	-36 dBu (12,3 mV)	-26 dBu (38,8 mV)	-6 dBu (388 mV)	Saída de fone (TRS) (balanceada) ³
		+4 dB			-6 dBu (388 mV)	+4 dBu (1,23 V)	+24 dBu (12,28 V)	
CH INSERT IN 1–12 (entrada de inserção de canal 1 a 12)	—	—	10k Ω	Linhas de 600 Ω	-12 dBu (195 mV)	-2 dBu (616 mV)	+18 dBu (6,16 V)	Saída de fone (TRS) (desbalanceada) ⁴
2TR IN [E, D]	—	—	10k Ω	Linhas de 600 Ω	-10 dBV (316 mV)	-10 dBV (316 mV)	+10 dBV (3,16 V)	Saída RCA (desbalanceada)

1. A sensibilidade é o nível mais baixo que produzirá uma saída de +4 dB (1,23 V) ou o nível de saída nominal quando a unidade for definida com o ganho máximo. (Todos os atenuadores e controles de nível na posição máxima).
2. Os conectores do tipo XLR-3-31 são balanceados (1=GND, 2=HOT, 3=COLD) (1=terra, 2=quente, 3=frio).
3. As saídas de fone são balanceadas (Tip=HOT, Ring=COLD, Sleeve=GND) (ponta=quente, anel=frio, capa=terra).
4. As saídas de fone CH INSERT IN/OUT (entrada/saída de inserção de canal) são desbalanceadas. (Tip=OUTPUT, Ring=INPUT, Sleeve=GND) (ponta=saída, anel=entrada, capa=terra).

Nessas especificações, quando dB representa uma tensão específica, 0 dB vale 0,775 Vrms.

Para níveis 2TR IN, 0 dBV vale 1,00 Vrms.

Todos os conversores AD de entrada (CH INPUT 1–16) (entrada de canal 1 a 16) são sobreamostragens lineares de 128-vezes a 24-bits. (fs=44,1; 48 kHz)

+48 Vcc (alimentação phantom) é fornecida a conectores do tipo CH INPUT (1–12) XLR (entrada de canal (1 a 12) XLR. Três chaves PHANTOM +48V CH1–4, 5–8, 9–12 ligam a alimentação phantom para entradas 1 a 4, 5 a 8, 9 a 12, respectivamente.

Especificações de saída analógica

Saída	Fonte real Impedância	Para uso com Nominal	Nível de saída		Conector
			Nominal	Máx. antes de corte	
STEREO OUT [L, R] (saída estéreo (E, D))	75 Ω	Linhas de 600 Ω	+4 dBu (1,23 V)	+24 dBu (12,28 V)	Tipo XLR-3-32 (balanceado) ¹
OMNI OUT 1–4 (saída omni 1 a 4)	150 Ω	Linhas de 10k Ω	+4 dBu (1,23 V)	+24 dBu (12,28 V)	Saída de fone (TRS) (balanceada) ²
MONITOR OUT [L, R] (saída de monitor (E, D))	150 Ω	Linhas de 10k Ω	+4 dBu (1,23 V)	+24 dBu (12,28 V)	Saída de fone (TRS) (balanceada) ²
CH INSERT OUT 1–12 (saída de inserção de canal 1 a 12)	600 Ω	Linhas de 10k Ω	-2 dBu (616 mV)	+18 dBu (6,16 V)	Saída de fone (TRS) (desbalanceada) ³
2TR OUT [L, R] (saída 2TR (E, D))	600 Ω	Linhas de 10k Ω	-10 dBV (316 mV)	+10 dBV (3,16 V)	Saída RCA (desbalanceada)
PHONES (fones)	100 Ω	8 Ω Fones	4 mW	25 mW	Saída de fone estéreo (TRS) (Desbalanceada) ⁴
		40 Ω Fones	12 mW	75 mW	

1. Os conectores do tipo XLR-3-32 são balanceados (1=GND, 2=HOT, 3=COLD).
2. As saídas de fone são balanceadas (Tip=HOT, Ring=COLD, Sleeve=GND) (ponta=quente, anel=frio, capa=terra).
3. As saídas de fone CH INSERT IN/OUT (entrada/saída de inserção de canal) são desbalanceadas. (Tip=OUTPUT, Ring=INPUT, Sleeve=GND) (ponta=saída, anel=entrada, capa=terra).
4. A saída de fone estéreo PHONES é desbalanceada (Tip=LEFT, Ring=RIGHT, Sleeve=GND) (ponta=esquerda, anel=direita, capa=terra).

Nessas especificações, quando dB representa uma tensão específica, 0 dB vale 0,775 Vrms.

Níveis 2TR OUT, 0dBV vale 1,00 Vrms.

Todos os conversores AD de saída são sobreamostragens de 128-vezes a 24-bits. (fs=44,1; 48 kHz)

Especificações das entradas digitais

Entrada	Formato	Comprimento de dados	Nível	Conector
Entrada 2TR DIGITAL	IEC 60958	24-bits	0,5 Vpp/75 Ω	Saída RCA
ADAT IN (entrada ADAT)	ADAT ¹	24-bits	—	OPTICAL (ótica)

1. Formato de interface digital ótica de vários canais proprietário da ALESIS

Especificação de saída digital

Saída	Formato	Comprimento de dados	Nível	Conector
2TR OUT DIGITAL	IEC 60958 ¹ Uso doméstico	24-bits ³	0,5V pp/75 Ω	Saída RCA
ADAT OUT (saída ADAT)	ADAT ²	24-bits ³	—	OPTICAL (ótica)

1. Status de canal de 2TR OUT DIGITAL

Tipo: PCM linear
 Código de categoria: Mixer de sinal digital
 Cópia proibida: Não
 Ênfase: Não
 Precisão de clock: Nível II (1000 ppm)
 Taxa de amostragem: depende da configuração interna

2. Formato de interface digital ótica de vários canais proprietário da ALESIS

3. Dither: comprimento da palavra 16/20/24 bits

Especificação de I/O SLOT (compartimento de E/S)

O I/O SLOT (compartimento de E/S) aceita uma miniplaca YGDAI. O SLOT (compartimento) tem uma interface serial.

Consulte o site da Web do Yamaha Pro Audio para obter as informações mais recentes sobre miniplacas YGDAI.
<http://www.yamahaproaudio.com/>

Especificação de E/S de MIDI/USB/WORD CLOCK

Porta E/S		Formato	Nível	Conector em console
USB TO HOST		USB 2.0	—	Conector USB do tipo B Áudio: 16 entradas/16 saídas MIDI: 5 portas
MIDI	IN (entrada) ¹	MIDI	—	Conector DIN 5P
	OUT (saída)	MIDI	—	Conector DIN 5P
	THRU	MIDI	—	Conector DIN 5P
WORD CLOCK	IN (entrada)	—	TTL/75 Ω	Conector BNC
	OUT (saída)	—	TTL/75 Ω	Conector BNC

1. MIDI IN (entrada MIDI) pode ser usada como TIME CODE IN MTC (MTC de entrada de código de tempo).

Dimensões

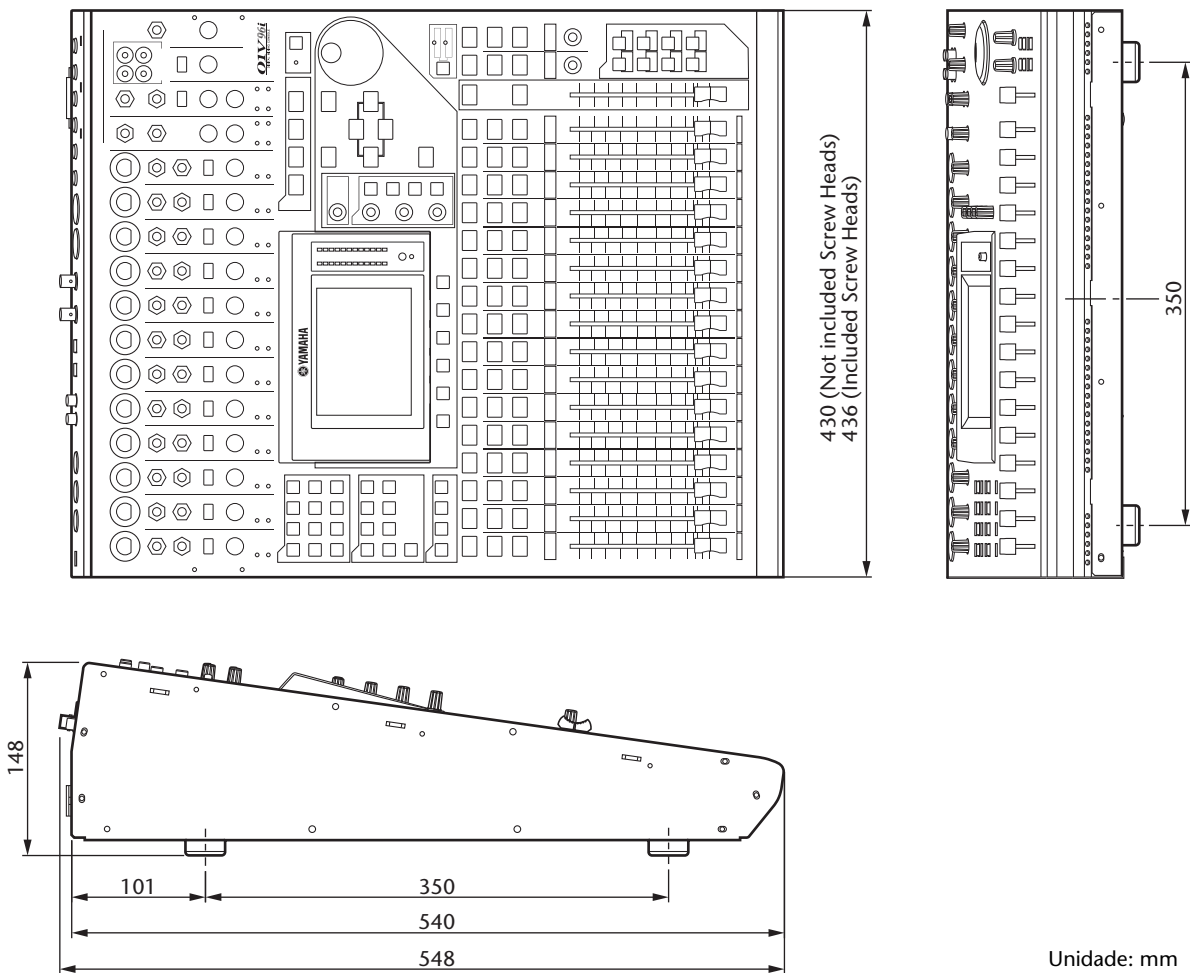

As especificações e as descrições contidas neste manual do proprietário têm apenas fins informativos. A Yamaha Corp. reserva-se o direito de alterar ou modificar produtos ou especificações a qualquer momento, sem notificação prévia. Como as especificações, os equipamentos ou as opções podem não ser iguais em todas as localidades, verifique esses itens com o revendedor Yamaha.

Modelos europeus
 Inrush Current baseado em EN 55103-1:2009
 5A (na ligação inicial)
 5A (após interrupção de fornecimento de 5s)
 Em conformidade com os ambientes: E1, E2, E3 e E4

Opcionais

Montagem em rack do 01V96i Uso do kit de montagem em rack RK1

Você pode montar o 01V96i em rack usando o kit de montagem em rack RK1 opcional.

- 1.** Segure um dos suportes em um lado do 01V96i de forma que a extremidade do suporte se projete para o lado, e alinhe três orifícios do suporte aos orifícios na lateral do 01V96i, como mostrado na ilustração abaixo.
- 2.** Fixe o suporte usando três parafusos incluídos no pacote do RK1.
- 3.** Encaixe o outro suporte no outro lado do 01V96i da mesma maneira.

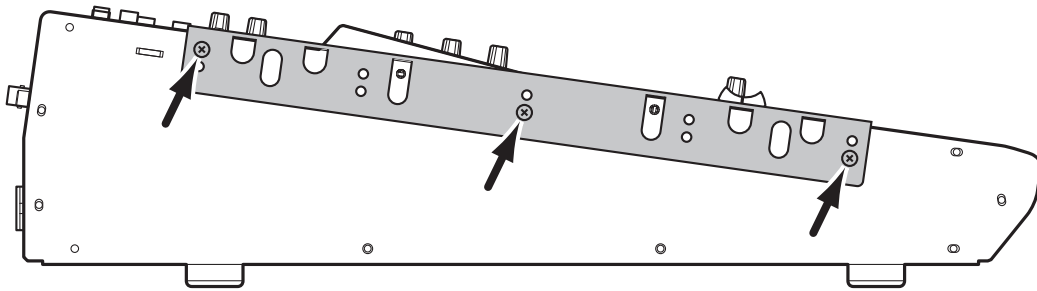

Índice

Símbolos

∅ /INSERT/DELAY
(inserir/atrasar), botão 12

Números

1 a 16/17 a 32 botões 13
1 a 8 46
1 a 8 botões 14
1 a 8 botões (Roteamento) 34
2TR IN DIGITAL COAXIAL 17
2TR IN/OUT, conectores 11
2TR OUT DIGITAL COAXIAL 17

A

Atalho 46
Atenuador STEREO (estéreo) 11
Atenuadores dos canais 11
ATT. 36
Atualizações de firmware 8
AUX 1 a AUX 8, botões 12

B

BANK (banco) 44, 46
Biblioteca Effects (efeitos) 38
Biblioteca EQ 36
Botão de rolagem Parameter
(parâmetro) 15
Botões 20
Botões de cursor 15

C

Caixa de seleção Name Input Auto Copy
(cópia automática de entrada
de nome) 43
Caixas de parâmetro 20
Camada Atribuível ao Usuário 44
Chave CH1-4 ON/OFF (liga/desliga
dos canais 1 a 4) 16
Chave CH5-8 ON/OFF (liga/desliga
dos canais 5 a 8) 16
Chave CH9-12 ON/OFF (liga/desliga
dos canais 9 a 12) 16
CLEAR (limpar), botão 15
Como prender uma tampa 9
COMP (Compressor) 37
COMP GR 24
COMP. (H) (Compander Hard) 37
COMP. (S) (Compander Soft) 37
Compressão 37
Conector WORD CLOCK IN
(entrada de relógio) 17
Conector WORD CLOCK OUT
(saída de relógio) 17
Conectores ADAT IN/OUT
(entrada/saída ADAT) 17
Conectores de E/S de inserção 10
Conectores de Entrada A/B 10
Conectores de INPUT 13 a 16 10

Conectores MONITOR OUT
(saída do monitor) E/D 16
Conectores OMNI OUT 1 a 4 16
Conectores STEREO OUT
(saída estéreo) E/D 17
Conexões e Configuração 25
Configurando os níveis
de entrada 32
Controle de contraste 13
Controle FREQUENCY
(frequência) 14
Controle GAIN (ganho) 10, 14
Controle MONITOR LEVEL
(nível de monitoração) 11
Controle PAN (panorâmica) 14
Controle PHONES LEVEL
(nível de fones) 11
Controle Q 14
Controles de nível 12
Controles e atenuadores 20

D

D, botão (Roteamento) 34
DEC/INC, botões 15
DEL, botão 21
DIO/SETUP (dio/configuração),
botão 12
Distribuição em estrela 27
Distribuição em série 27
DYNAMICS (dinâmica), botão 13

E

Editor do 01V96i 7
EFFECT (efeito), botão 13
Effects (efeitos) 38
Emparelhamento 33
ENTER, botão 15
Envio auxiliar 12
EQ 35
EQ, botão 13
Escravo de wordclock 27
EXPAND (Expansor) 37

F

F (Frequência) 36
F1 a F4, botões 13
Fonte de relógio 28
Formato doméstico (IEC 60958) 17
Função Peak Hold (manter pico) 24

G

G (Ganho) 36
GATE GR 24
Gravação para software da DAW 39

H

H. SHELF (passa altas) 36
HIGH (agudos), botão 14
HIGH-MID (médio-agudos),
botão 14
HOME, botão 12
HPF (filtro passa altas) 36

I

Indicador de modo surround 19
Indicador de taxa de amostragem 19
Indicador EDIT (editar) 19
Indicador MIDI 19
Indicador SOLO 15
Indicadores de pico 10
Indicadores de sinal 10
Inicialização 48
INITIALIZE (inicializar),
botão 43, 46
INS, botão 21
Inserir títulos 21
Interface da tela 20

J

Janela Password (senha) 47
Janela Title Edit (editor de títulos) ... 21
Janela User Define Select (seleção
definida pelo usuário) 46

L

L. SHELF (passa baixas) 36
LEVEL (nível) 24
LOW (graves), botão 14
LOW-MID (médio-graves), botão ... 14

M

MASTER (mestre), botão 13
Medição 23
Medidores estéreo 13
Memórias de cena 42
Mensagens de confirmação 21
Mestre de wordclock 27
MIDI, botão 12

N

Níveis de monitoração 41
Noções básicas sobre a operação 19
Nome curto 43
Nome longo 43

O

ON (ligar), botões 11, 12
Operation Lock
(bloqueio de operação) 47
Oscilador 45

P

PAD (atenuador), botões 10
Página CH1-32 23
Página Comp Edit
(editor do compressor) 37
Página Comp Lib (biblioteca
de compressores) 37
Página Effect (efeito) 24
Página In Name
(nome de entrada) 43
Página Lock (bloqueio) 47
Página Master (mestre) 23
Página Oscillator (oscilador) 45

Página Position (posição)	23	Seção INPUT (entrada)	23
Página ST IN	23	Seção LAYER (camada)	13
Página Stereo (estéreo)	24	Seção LEVEL (nível)	45
PAIR/GROUP (par/grupo), botão ...	12	Seção MIDI/USB	17
PAN/ROUTING (panorâmica/ roteamento), botão	12	Seção OPERATION LOCK SAFE (bloqueio de segurança de operação)	48
PASSWORD (senha)	48	Seção OUTPUT (saída)	23
Patch de canais de entrada	29	Seção SCENE MEMORY (memória de cena)	14
Patch de canais de saída	29	Seção SELECTED CHANNEL (canal selecionado)	14
Patch de entrada	31	Seção SLOT (compartimento)	18
Patch de saída	31	Seção SOLO	15
PATCH, botão	12	Seção ST IN	12
PEAK HOLD (manter pico), botão	24	Seção STEREO (estéreo)	11
PHANTOM +48V	16	Seção USER DEFINED KEYS (teclas definidas pelo usuário)	14
Placa opcional	18	SEL, botões	11, 12
Placas de E/S mini-YGDAI (Yamaha General Digital Audio Interface, interface de áudio digital geral)	18	Seleção de camadas	21
Porta USB 2.0	17	Seleção de canais	22
Porta USB TO HOST	17	Seleção de modos dos atenuadores	22
Portas MIDI IN/THRU/OUT (entrada/thru/saída MIDI)	17	Seleção de páginas da tela	20
POST FADER (pós-atenuador)	23	Seletor de AD15/16	10
POWER ON/OFF (liga/desliga), botão	18	Seletor Monitor Source (fonte do monitor)	11
PRE EQ (pré-equalização)	23	Senha padrão de fábrica	47
PRE FADER (pré-atenuador)	23	SHIFT LOCK, botão	21
Predefinição de fábrica	48	Sincronizar	27
Q		Sistema de gravação	26
Q (inclinação)	36	Sistema de mixagem	25
R		Software	7
RECALL (chamar), botão	14	SOLO, botões	11, 12
REMOTE (remoto), botão	13	SPC, botão	21
Roteamento	33	ST IN, botão	12
S		Status de sincronização	28
S, botão (Roteamento)	34	STORE (armazenar), botão	14
Saída estéreo	17	Studio Manager	7
Saída PHONES (fones)	11	T	
Saídas Diretas	33	Tab Scroll (rolagem de guia)	13
SCENE (cena), botão	12	Teclas definidas pelo usuário	46
Scene Up ▲/Down ▼ (cena para cima em/para baixo em), botões	14	Tela	13, 19
Seção AD Output (saída AD)	16	TITLE (título)	46
Seção ASSIGN (atribuir)	45	U	
Seção Data Entry (entrada de dados)	15	USB OUT	30
Seção de cada canal	11	UTILITY (utilitário), botão	12
Seção de saída de monitor e fones	11	V	
Seção Digital I/O (E/S digital)	17	VIEW (exibir), botão	13
Seção DISPLAY ACCESS (acesso à tela)	12	W	
Seção FADER MODE (modo dos atenuadores)	12	WAVEFORM (forma de onda)	45
		Wordclock	27
		Y	
		Yamaha Steinberg, driver USB	7

01V96i Diagrama de Bloco

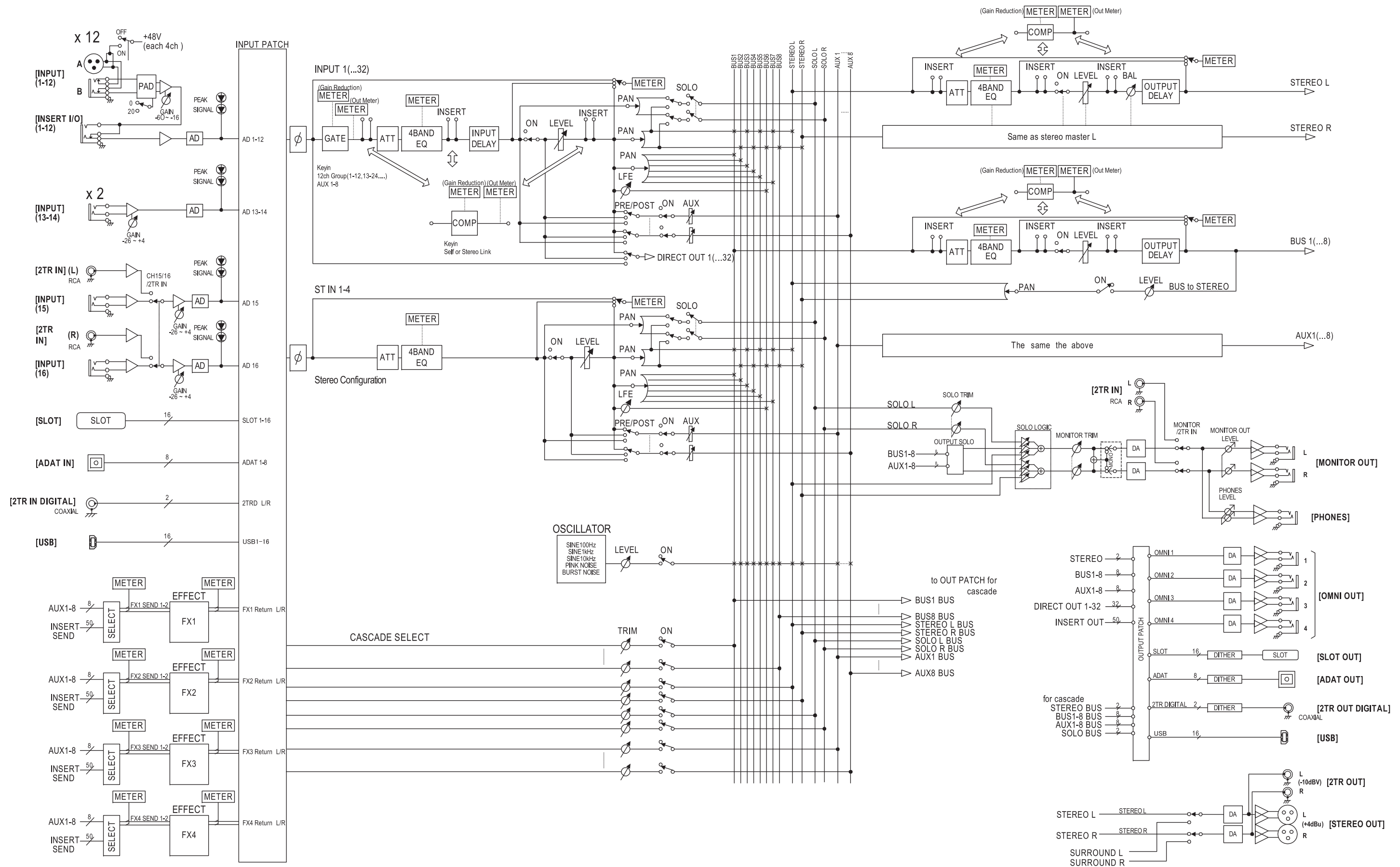

When 96kHz FX3,4 cannot be used.

ADDRESS LIST

NORTH AMERICA

CANADA

Yamaha Canada Music Ltd.
135 Milner Avenue, Toronto, Ontario,
M1S 3R1, Canada
Tel: +1-416-298-1311

U.S.A.

Yamaha Corporation of America
6600 Orangethorpe Avenue, Buena Park, CA 90620,
U.S.A.
Tel: +1-714-522-9011

CENTRAL & SOUTH AMERICA

MEXICO

Yamaha de México, S.A. de C.V.
Av. Insurgentes Sur 1647 Piso 9, Col. San José
Insurgentes, Delegación Benito Juárez, México,
D.F., C.P. 03900, México
Tel: +52-55-5804-0600

BRAZIL

Yamaha Musical do Brasil Ltda.
Rua Fidêncio Ramos, 302 – Cj 52 e 54 – Torre B – Vila
Olimpia – CEP 04551-010 – São Paulo/SP, Brazil
Tel: +55-11-3704-1377

ARGENTINA

**Yamaha Music Latin America, S.A.,
Sucursal Argentina**
Olga Cossetini 1553, Piso 4 Norte,
Madero Este-C1107CEK,
Buenos Aires, Argentina
Tel: +54-11-4119-7000

PANAMA AND OTHER LATIN

AMERICAN COUNTRIES/ CARIBBEAN COUNTRIES

Yamaha Music Latin America, S.A.
Edif. Torre Banco General, Piso 7, Urbanización
Marbella, Calle 47 y Aquilino de la Guardia,
Ciudad de Panamá, República de Panamá
Tel: +507-269-5311

EUROPE

THE UNITED KINGDOM/IRELAND

Yamaha Music Europe GmbH (UK)
Sherbourne Drive, Tilbrook, Milton Keynes,
MK7 8BL, U.K.
Tel: +44-1908-366700

GERMANY

Yamaha Music Europe GmbH
Siemensstrasse 22-34, 25462 Rellingen, Germany
Tel: +49-4101-303-0

SWITZERLAND/LIECHTENSTEIN

**Yamaha Music Europe GmbH, Branch
Switzerland in Thalwil**
Seestrasse 18a, 8800 Thalwil, Switzerland
Tel: +41-44-3878080

AUSTRIA/BULGARIA/ CZECH REPUBLIC/HUNGARY/ ROMANIA/SLOVAKIA/SLOVENIA

**Yamaha Music Europe GmbH
Branch Austria**
Schleiergasse 20, 1100 Wien, Austria
Tel: +43-1-60203900

POLAND

**Yamaha Music Europe GmbH
Sp.z o.o. Oddział w Polsce**
ul. Wielicka 52, 02-657 Warszawa, Poland
Tel: +48-22-880-08-88

MALTA

Olimpus Music Ltd.
Valletta Road, Mosta MST9010, Malta
Tel: +356-2133-2093

NETHERLANDS/BELGIUM/ LUXEMBOURG

Yamaha Music Europe Branch Benelux
Clarissenhof 5b, 4133 AB Vianen, The Netherlands
Tel: +31-347-358040

FRANCE

Yamaha Music Europe
7 rue Ambroise Croizat, Zone d'activités de Pariest,
77183 Croissy-Beaubourg, France
Tel: +33-1-6461-4000

ITALY

Yamaha Music Europe GmbH, Branch Italy
Via Tinelli N.67/69 20855 Gerno di Lesmo (MB),
Italy
Tel: +39-039-9065-1

SPAIN/PORTUGAL

**Yamaha Music Europe GmbH Ibérica, Sucursal
en España**
Ctra. de la Coruna km. 17,200, 28231
Las Rozas de Madrid, Spain
Tel: +34-91-639-88-88

GREECE

Philippos Nakas S.A. The Music House
19th klm. Leof. Lavriou 190 02 Peania – Attiki,
Greece
Tel: +30-210-6686168

SWEDEN/FINLAND/ICELAND

**Yamaha Music Europe GmbH Germany filial
Scandinavia**
JA Wettergrensgata 1, 400 43 Göteborg, Sweden
Tel: +46-31-89-34-00

DENMARK

**Yamaha Music Denmark,
Fillial of Yamaha Music Europe GmbH, Tyskland**
Generatorvej 8C, ST. TH., 2860 Søborg, Denmark
Tel: +45-44-92-49-00

NORWAY

**Yamaha Music Europe GmbH Germany -
Norwegian Branch**
Grini Næringspark 1, 1332 Østerås, Norway
Tel: +47-6716-7800

RUSSIA

Yamaha Music (Russia) LLC.
Room 37, entrance 7, bld. 7, Kievskaya street,
Moscow, 121059, Russia
Tel: +7-495-626-5005

OTHER EUROPEAN COUNTRIES

Yamaha Music Europe GmbH
Siemensstrasse 22-34, 25462 Rellingen, Germany
Tel: +49-4101-3030

AFRICA

Yamaha Music Gulf FZE
JAFZA-16, Office 512, P.O.Box 17328,
Jebel Ali FZE, Dubai, UAE
Tel: +971-4-801-1500

MIDDLE EAST

TURKEY

**Yamaha Music Europe GmbH
Merkezi Almanya Türkiye İstanbul Şubesi**
Maslak Meydan Sodal, Spring Giz Plaza Bagimsiz
Böl. No:3, Sariyer Istanbul, Turkey
Tel: +90-212-999-8010

CYPRUS

Yamaha Music Europe GmbH
Siemensstrasse 22-34, 25462 Rellingen, Germany
Tel: +49-4101-303-0

OTHER COUNTRIES

Yamaha Music Gulf FZE
JAFZA-16, Office 512, P.O.Box 17328,
Jebel Ali FZE, Dubai, UAE
Tel: +971-4-801-1500

ASIA

THE PEOPLE'S REPUBLIC OF CHINA

Yamaha Music & Electronics (China) Co.,Ltd.
2F, Yunhedasha, 1818 Xinzha-lu, Jingan-qu,
Shanghai, China
Tel: +86-400-051-7700

INDIA

Yamaha Music India Private Limited
P-401, JMD Megapolis, Sector-48, Sohna Road,
Gurgaon-122018, Haryana, India
Tel: +91-124-485-3300

INDONESIA

PT. Yamaha Musik Indonesia (Distributor)
Yamaha Music Center Bldg. Jalan Jend. Gatot
Subroto Kav. 4, Jakarta 12930, Indonesia
Tel: +62-21-520-2577

KOREA

Yamaha Music Korea Ltd.
8F, Dongsung Bldg. 21, Teheran-ro 87-gil,
Gangnam-gu, Seoul, 06169, Korea
Tel: +82-2-3467-3300

MALAYSIA

Yamaha Music (Malaysia) Sdn. Bhd.
No.8, Jalan Perbandaran, Kelana Jaya, 47301
Petaling Jaya, Selangor, Malaysia
Tel: +60-3-78030900

SINGAPORE

Yamaha Music (Asia) Private Limited
Block 202 Hougang Street 21, #02-00,
Singapore 530202, Singapore
Tel: +65-6740-9200

TAIWAN

Yamaha Music & Electronics Taiwan Co.,Ltd.
2F., No.1, Yuandong Rd., Banqiao Dist.,
New Taipei City 22063, Taiwan (R.O.C.)
Tel: +886-2-7741-8888

THAILAND

Siam Music Yamaha Co., Ltd.
3, 4, 15, 16th Fl., Siam Motors Building,
891/1 Rama 1 Road, Wangmai,
Pathumwan, Bangkok 10330, Thailand
Tel: +66-2215-2622

VIETNAM

Yamaha Music Vietnam Company Limited
15th Floor, Nam A Bank Tower, 201-203 Cach
Mang Thang Tam St., Ward 4, Dist.3,
Ho Chi Minh City, Vietnam
Tel: +84-8-3818-1122

OTHER ASIAN COUNTRIES

**Yamaha Corporation
Sales & Marketing Division**
10-1, Nakazawa-cho, Naka-ku, Hamamatsu,
Japan 430-8650
Tel: +81-53-460-2312

OCEANIA

AUSTRALIA

Yamaha Music Australia Pty. Ltd.
Level 1, 80 Market Street, South Melbourne,
VIC 3205, Australia
Tel: +61-3-9693-5111

COUNTRIES AND TRUST TERRITORIES IN PACIFIC OCEAN

**Yamaha Corporation
Sales & Marketing Division**
10-1, Nakazawa-cho, Naka-ku, Hamamatsu,
Japan 430-8650
Tel: +81-53-460-2312

Yamaha Pro Audio global website
<http://www.yamahaproaudio.com/>
Yamaha Downloads
<http://download.yamaha.com/>

Manual Development Group
© 2011 Yamaha Corporation

Published 05/2017 IPTO-C0
Printed in Japan

WZ74270