



ARIUS

YDP-S51

使用说明书

有关组装键盘支架的说明，请参见本说明书末尾的说明。
在使用本乐器之前，请务必阅读第5—6页上的“注意事项”。

ZH

本产品的型号、序列号、电源要求等规格可能标在铭牌上或铭牌附近，铭牌位于本机底部。请将该序列号填写到下方的横线上，并妥善保存本说明书，以便在产品被盗时作为永久购买凭证使用。

型号名称

序列号

(bottom)

部件名称	有毒有害物质或元素					
	铅 (Pb)	汞 (Hg)	镉 (Cd)	六价铬 (Cr (VI))	多溴联苯 (PBB)	多溴二苯醚 (PBDE)
印刷线路板	×	○	○	○	○	○
电缆类	×	○	○	○	○	○
电源适配器	×	○	○	○	○	○
扩音装置	×	○	○	○	○	○
灯	×	○	○	○	○	○

○：表示该有毒有害物质在该部件所有均质材料中的含量均在SJ/T 11363-2006标准规定的限量要求以下。

×：表示该有毒有害物质至少在该部件的某一均质材料中的含量超出SJ/T 11363-2006标准规定的限量要求。

(此产品符合EU的RoHS指令。)

(この製品はEUのRoHS指令には適合しています。)

(This product conforms to the RoHS regulations in the EU.)

(Dieses Produkt entspricht der RoHS-Richtlinie der EU.)

(Ce produit est conforme aux réglementations RoHS de l'UE.)

(Este producto cumple con los requisitos de la directiva RoHS en la UE.)



此标识适用于在中华人民共和国销售的电子信息产品。
标识中间的数字为环保使用期限的年数。

目录

注意事项	5	乐曲播放和练习	22
关于各说明书	7	试听 50 首预设乐曲	22
附件	7	练习单手部分	23
面板控制器和端口	8	从乐曲开头部分开始播放（包括休止或 空白）	23

基本操作

安装	9	录制您的演奏	24
琴键盖和乐谱架	9	录制您的演奏	24
打开电源	10	改变已录制乐曲的初始设定	25
自动关机	11	删除已录制的数据	25
使用耳机	11	在关闭电源时保留数据	26

演奏钢琴	12	将用户乐曲数据保存到电脑	26
设定音量	12	在电脑和本乐器之间相互传送 SMF 文件	26
Intelligent Acoustic Control (I.A.C.)	12	初始化设定	26
使用踏板	13		
使用制音回响	13		
使用节拍器	14		
改变力度灵敏度	15		

维护保养	15		
------------	----	--	--

高级操作

弹奏各种乐器的声音（音色）	16	附录	
选择音色	16	故障排除	27
试听示范乐曲	17	键盘支架的组装	28
增加音色变化（混响）	18	规格	31
以半音为单位对音高进行移调	19	索引	32
微调音高	19		
叠加两种音色（双音色模式）	20		
双人演奏	21		

注意事项

请在操作使用前，首先仔细阅读下述内容

请将本说明书存放在安全且便于取阅的地方，以便将来随时参阅。



警告

为了避免因触电、短路、损伤、火灾或其它危险可能导致的严重受伤甚至死亡，请务必遵守下列基本注意事项。这些注意事项包括但不限于下列情况：

电源 / AC 电源适配器

- 请勿将电源线放置在取暖器或暖气片附近。此外，不要过分弯折、损伤电源线，或在其上加压重物。
- 只能使用本乐器所规定的额定电压。所要求的电压被印在本乐器的铭牌上。
- 只能使用规定的适配器（第 31 页）。使用不适当的适配器可能会损坏乐器或使乐器过热。
- 定期检查电插头，擦除插头上积起来的脏物或灰尘。

请勿打开

- 本乐器不含任何用户可自行修理的零件。请勿打开本乐器或试图拆卸其内部零件或进行任何方式的改造。若出现异常，请立即停止使用，并请有资质的 Yamaha 维修人员进行检修。

关于潮湿的警告

- 请勿让本乐器淋雨或在水附近及潮湿环境中使用，或将盛有液体的容器（如花瓶、瓶子或玻璃杯）放在其上，否则可能会导致液体溅入任何开口。如果任何液体如水渗入本器，请立即切断电源并从 AC 电源插座拔下电源线。然后请有资质的 Yamaha 维修人员对设备进行检修。
- 切勿用湿手插拔电源线插头。

火警

- 请勿在乐器上放置燃烧着的物体，比如蜡烛。燃烧的物体可能会倾倒并引发火灾。

当意识到任何异常情况时

- 当出现以下任何一种问题时，请立即关闭电源开关并从电源插座中拔出电源线插头。然后请 Yamaha 维修人员进行检修。
 - 电源线或插头出现磨损或损坏。
 - 散发出异常气味或冒烟。
 - 一些物体掉入乐器中。
 - 使用乐器过程中声音突然中断。



小心

为了避免您或周围他人可能发生的人身伤害、乐器或财产损失，请务必遵守下列基本注意事项。这些注意事项包括但不限于下列情况：

电源 / AC 电源适配器

- 不要用多路连接器把乐器连接到电源插座上。否则会降低声音质量，或者可能使插座过热。
- 当从本乐器或电源插座中拔出电源线插头时，请务必抓住插头而不是电源线。直接拽拉电源线可能会导致损坏。
- 长时间不使用乐器时，或者在雷电风暴期间，从插座上拔下电插头。

组装

- 请认真阅读说明组装过程的附带文档。如未能按正确的顺序组装乐器，可能会损坏乐器，甚至造成伤害。

安放位置

- 请勿将本乐器放在不稳定的地方，否则可能会导致突然翻倒。
- 当运输或移动本乐器时，请务必由两个或两个以上的人进行。独自一人搬动乐器可能损伤背部，导致其它伤害，或者对乐器本身造成损坏。
- 搬动乐器之前，请务必拔出所有的连接电缆，以放置损坏电缆或搬到他人造成人身伤害。
- 设置本产品时，请确认要使用的 AC 电源插座伸手可及。如果发生问题或者故障，请立即断开电源开关并从电源插座中拔出插头。即使关闭了电源开关，仍有极少量的电流流向本产品。预计长时间不使用本产品时，请务必将电源线从 AC 电源插座拔出。

- 只使用乐器规定的支架。安装支架或托架时，只能用提供的螺丝。否则会损坏内部元件或使乐器掉落。

连接

- 将本乐器连接到其它电子设备之前，请关闭所有设备的电源开关。在打开或关闭所有设备的电源开关之前，请将所有音量都调到最小。
- 务必将所有元件的音量调到最小值，并且在演奏乐器时逐渐提高音量，以达到理想的听觉感受。

小心操作

- 请勿在琴键盖或乐器的间隙中插入手指或手。另外，当心不要让琴键盖夹住您的手指。
- 请勿在琴键盖、面板或键盘上的间隙内插入或掉落纸张、金属或其他物体。否则可能会对您或他人造成人身伤害、对设备或其它财物造成损坏，或造成操作故障。
- 请勿将身体压在本乐器上或在其上放置重物，操作按钮、开关或插口时要避免过分用力。
- 请勿长时间持续在很高或不舒服的音量水平使用本乐器 / 设备或耳机，否则可能会造成永久性听力损害。若发生任何听力损害或耳鸣，请去看医生。

对于由于不正当使用或擅自改造本乐器所造成的损失、数据丢失或破坏，Yamaha 不负任何责任。

当不使用本乐器时，请务必关闭其电源。

即使当 [⏻]（待机 / 开机）开关处在待机状态（电源指示灯熄灭）时，仍有极少量的电流流向本乐器。

当长时间不使用本乐器时，请务必从壁式 AC 插座上拔下电源线。

注意

为了避免损坏本产品、数据或其它财产，请遵照以下注意事项。

■ 使用和保养

- 请勿在电视机、收音机、立体声设备、手机或其他电子设备附近使用本乐器。否则，本乐器、电视机或收音机可能会产生噪声。
- 为了避免操作面板发生变形、损坏内部组件或操作不稳，请勿将本乐器放在有大量灰尘、震动、极端寒冷或炎热（如阳光直射、靠近加热器或烈日下的汽车里）的环境中。（经验证的工作温度范围：5° - 40°C。）
- 请勿在乐器上放置乙烯、塑料或橡胶物体，否则可能使面板或键盘脱色。
- 当温度和湿度剧烈变化时，可能会出现冷凝，且本设备表面上可能会积聚水汽。如果水汽积聚，则木制部件可能会吸收水汽并损坏。请务必立即用软布擦去水汽。

■ 保存数据

- 保存的数据可能会因故障或不正确的操作而丢失。请将重要数据保存到电脑等外接设备上（参阅在线说明书和电脑相关说明书，参见第 7 页）。

信息

■ 关于版权

- 除个人用途以外，严禁复制任何市场有售的音乐数据（包括但不限于 MIDI 数据和 / 或音频数据）。
- 对于本产品中采用和绑定的电脑程序及内容，Yamaha 拥有版权或经许可可以使用其它公司的版权。此类版权材料包括但是不仅限于所有电脑软件、样式文件、MIDI 文件、WAVE 数据、乐谱和录音。非个人使用的情况下，未经授权使用此类程序及内容属于非法。任何侵犯版权的行为都将承担法律后果。严禁制作、传播或使用非法拷贝。

■ 关于本设备的功能 / 附带的的功能

- 一些预设乐曲的长度和编排已经被编辑过，可能与原始乐曲不大一样。

■ 关于本使用说明书

- 本说明书中的插图仅用作讲解之目的，与实物可能略有不同。
- 本说明书中所使用的公司名和产品名都是各自所有者的商标或注册商标。

感谢购买 Yamaha ARIUS。

为了能够最大限度发挥本乐器的潜能和功能，请仔细通读说明书，并将其妥善保存在便于取阅的地方，以便日后参考。

关于各说明书

本乐器附带以下说明书。

附带的说明书



使用说明书（本书）

介绍本乐器的使用方法。



Quick Operation Guide（快速操作指南）（另册）

以图表形式显示分配到各按钮和键盘的功能，以方便用户理解。

在线说明书 (PDF)



Computer-related Operations（电脑相关操作）

包含有关将本乐器连接到电脑的说明，以及传输乐曲数据和 MIDI 通道和本地控制设定等 MIDI 功能的相关操作。



MIDI Reference（MIDI 参考）

包含 MIDI 数据格式和 MIDI 应用表。



MIDI Basics（MIDI 基础）（仅限英语、法语和德语）

包含 MIDI 的基本说明。

若要获取上述说明书，请访问 Yamaha Manual Library，然后在机型名称栏中输入“YDP-S51”或“MIDI Basics”，然后单击 [SEARCH]。

Yamaha Manual Library

<http://www.yamaha.co.jp/manual/>

附件

- 使用说明书（本书）
- Quick Operation Guide（快速操作指南）（另册）
- “50 Greats for the Piano”（乐谱）
- 在线会员产品注册 *1
- AC 电源适配器 *2
- 保证书

*1 您需要用到此单页上的 PRODUCT ID 填写用户注册表。

*2 在特定区域中可能不包含。请与 Yamaha 经销商确认。

面板控制器和端口

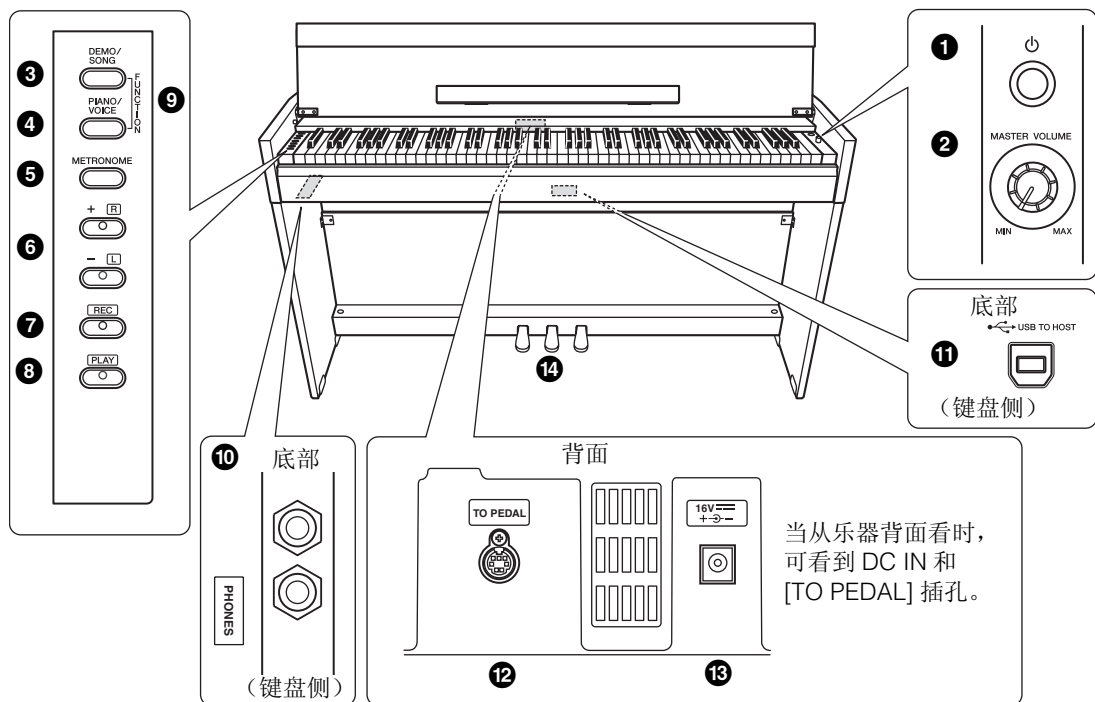

- ❶ [⏻] (待机 / 开机) 开关..... 第 10 页
用于打开电源或设定为待机。
- ❷ [MASTER VOLUME] 旋钮..... 第 12 页
用于调节声音的整体音量。
- ❸ [DEMO/SONG] 按钮..... 第 17、22 页
用于播放示范乐曲和预设乐曲。
- ❹ [PIANO/VOICE] 按钮..... 第 16、18、20 页
用于选择单音色、层叠的 2 个音色或混响类型。
- ❺ [METRONOME] 按钮..... 第 14 页
用于启动或停止节拍器功能。
- ❻ [+R]、[-L] 按钮..... 第 16、19、23 页
 - 通常, 这些按钮用于选择下一个或上一个音色。
 - 在乐曲播放过程中, 这些按钮用于选择下一首或上一首乐曲, 以及 (在按住 [PLAY] 的同时) 分别开启 / 关闭右手和左手声部。
 - 在节拍器播放过程中, 这些按钮用于增大或减小速度。
- ❼ [REC] 按钮..... 第 24 页
用于对您的键盘演奏进行录音。
- ❽ [PLAY] 按钮..... 第 25 页
用于播放演奏录音。
- ❾ [FUNCTION] 第 19 页
在按住这 2 个按钮的同时按指定琴键组可设定 MIDI 或移调参数。
- ❿ [PHONES] 插孔..... 第 11 页
用于连接一副标准立体声耳机。
- ⓫ [USB TO HOST] 端口
用于连接电脑。有关详细说明, 请参见“Computer-related Operations” (7)。
注意
请使用长度小于 3 米的 AB 型 USB 连接线。无法使用 USB 3.0 连接线。
- ⓬ [TO PEDAL] 插孔..... 第 29 页
用于连接踏板连接线。
- ⓭ DC IN (直流输入) 接口..... 第 10 页
用于连接电源适配器。
- ⓮ 踏板..... 第 13 页
用于控制表现和延音, 就像声学钢琴那样。

安装

■ 琴键盖和乐谱架

⚠ 小心

打开或关闭琴键盖时，请用双手托住琴键盖。请在完全打开或关闭后再放开盖子。请避免让手指（您或其他人特别是儿童的手指）夹在琴键盖和钢琴主体之间。

打开琴键盖

- 1 用双手握住琴键盖的边缘，然后慢慢打开琴键盖。
- 2 将琴键盖子的前部向下折叠。

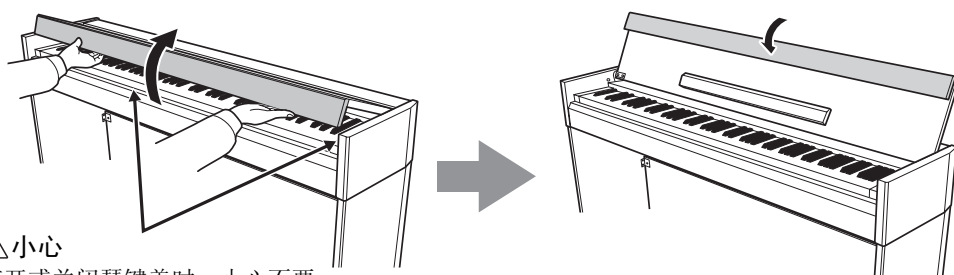

⚠ 小心

打开或关闭琴键盖时，小心不要让手指被夹住。

- 3 展开乐谱架。

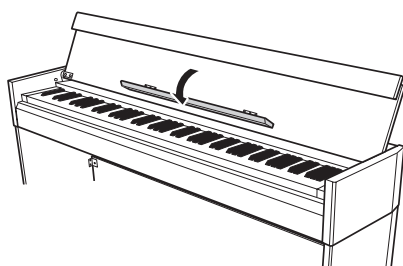

关上琴键盖

- 1 折起乐谱架。
- 2 将琴键盖子的前部向上翻起。
- 3 用双手托住琴键盖，然后慢慢关上。

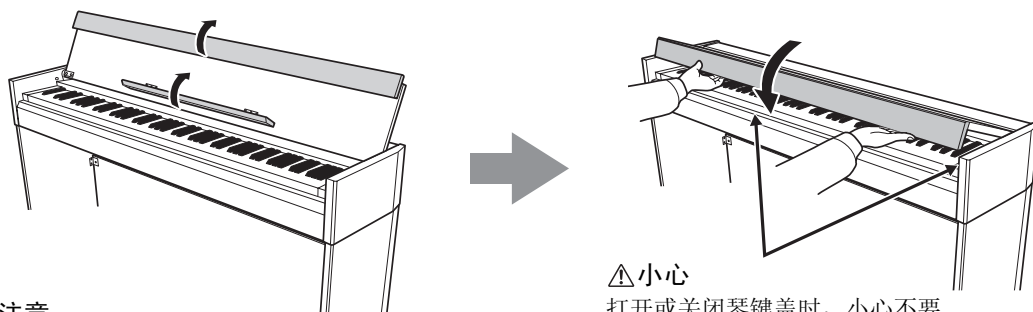

⚠ 注意

在关闭琴键盖之前，请务必翻起乐谱架，并将琴键盖的前部向下展开。

⚠ 小心

打开或关闭琴键盖时，小心不要让手指被夹住。

打开电源

- 1 将交流线的一端连接到电源适配器。

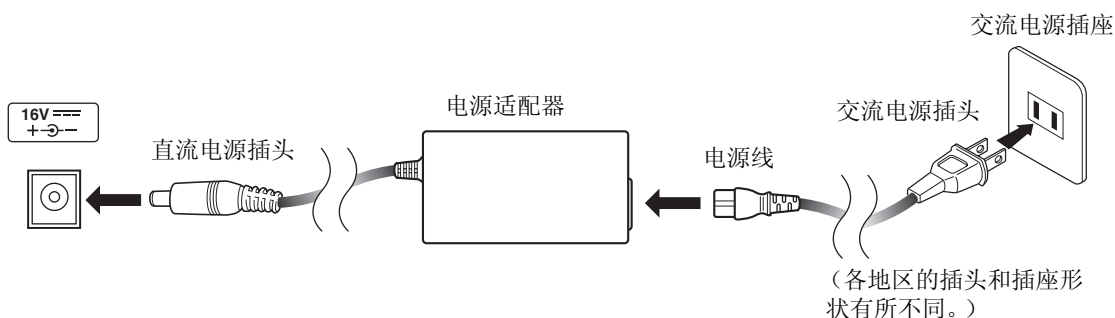

⚠ 警告

只能使用规定的适配器（第 31 页）。使用其它交流电源适配器可能会对适配器和乐器造成无法修复的损坏。

⚠ 小心

长时间不使用本乐器时，或者在雷暴期间，请将交流电源插头从交流电源插座中拔出。

- 2 将电源适配器的直流电源插头连接到乐器后面板上的 **DC IN**（直流输入）接口（第 8 页）。
- 3 将另一端（普通交流电源插头）连接到交流电源插座。
- 4 按 [⏻]（待机 / 开机）开关接通电源。

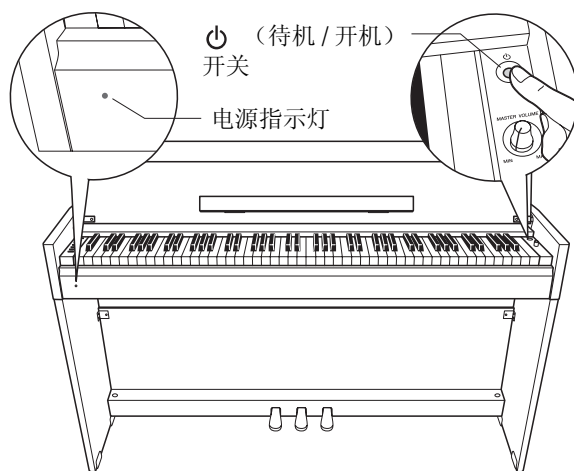

电源指示灯

如果您在未将电源切换到待机状态的情况下关上键盘盖，则电源指示灯仍将亮起，表明电源仍未关闭。

当您准备将电源切换到待机状态时，请再按 [⏻]（待机 / 开机）开关 1 秒钟。电源指示灯熄灭。

⚠ 小心

即使 [⏻]（待机 / 开机）开关处在待机位置，仍将有极小量的电流流向本乐器。如果预计在较长的时间内不会使用本乐器，请务必将电源线从墙壁交流电源插座中拔出。

自动关机

为避免不必要的电力消耗，本设备提供了自动关机功能，设备处于不使用状态大约 30 分钟后，能够自动关闭电源。如果不想使用自动关机功能，按照以下方法禁用该功能。即使关闭电源，设定（禁用或启用）也将保留。

注
默认设定：
Enable（启用）

禁用自动关机功能

关闭本乐器的电源。然后，在按住最低音键的同时，按 [⏻]（待机/开机）开关再次打开电源使 [REC] 指示灯闪烁 3 次，表示自动关机功能已被禁用。

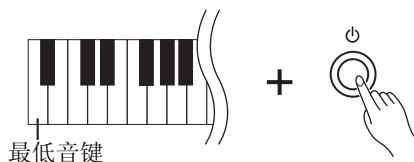

您也可通过在按住 [DEMO/SONG] 和 [PIANO/VOICE] 的同时按 A#5 键，在不关闭电源的情况下禁用自动关机功能。

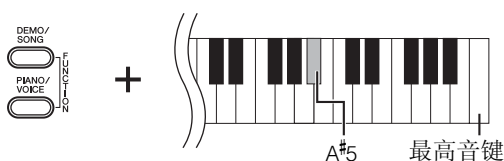

重新启用自动关机功能

若要再次启用自动关机功能，请在按住 [DEMO/SONG] 和 [PIANO/VOICE] 的同时按下 A5 键。

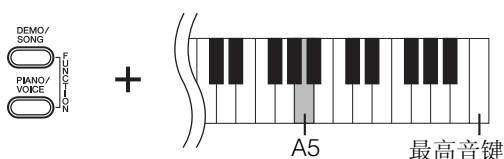

使用耳机

本乐器配备 2 个 [PHONES] 插孔，您可连接 2 副标准立体声耳机。如果你只要使用一副耳机，可将耳机插头输入任意一个插孔，随后扬声器的声音将被自动关闭。

⚠️ 小心

请勿在高音量状态下长时间使用耳机；否则可能会造成听力损伤。

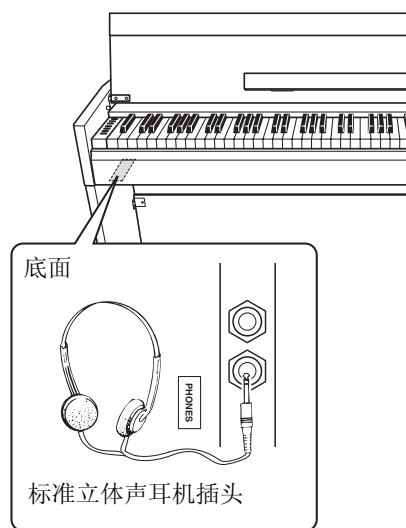

演奏钢琴

设定音量

在开始演奏时，可使用 [MASTER VOLUME] 旋钮调节键盘整体声音的音量。



⚠️ 小心

请勿在高音量的状态下长时间使用本乐器，否则您的听力将受损。

Intelligent Acoustic Control (I.A.C.)

使用此功能后，将根据整体音量自动调节和控制本乐器的音质。即使音量较低，您仍可听清楚低音和高音。

开启 I.A.C.:

在按住 [PIANO/VOICE] 的同时，按 F#0 键。

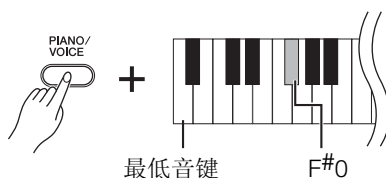

关闭 I.A.C.:

在按住 [PIANO/VOICE] 按钮的同时，按 F0 键。

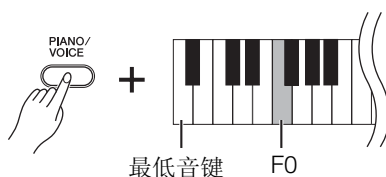

调节 I.A.C. 深度:

在按住 [PIANO/VOICE] 的同时，按 A-1 - D#0 键中的任意一个键。

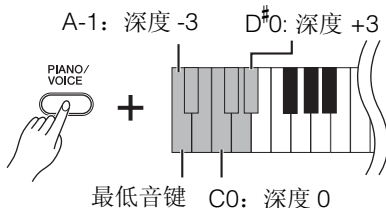

数值越高，则低音量时高音和低音就听得越清楚。

默认设定: On

设定范围:
A-1 (-3) ~ D#0 (+3)

默认设定: C0 (0)

使用踏板

制音踏板（右）

踩下此踏板将使音符延长。放开此踏板将立即停止延音。此踏板还具有“半踏板”功能，可根据踩下踏板的深度来产生半延音效果。

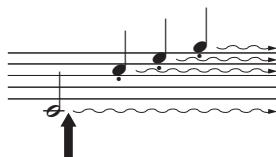

如果在此处踩下制音踏板，则该音符以及放开踏板之前弹奏的音符会延长更长的时间。

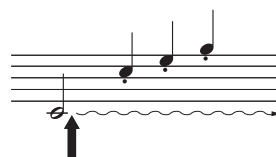

如果在按住音符的同时踩下延音踏板，则可以使音符延长到放开踏板为止。

注

如果制音踏板不起作用，请确认踏板连接线是否正确插入主机（第 29 页）。

半踏板功能

此功能允许声音延长的长度根据踏板踩下的深度而变化。踏板踩得越深，声音延得越长。例如，如果踩下制音踏板时您所演奏的所有音符都因延长过而听上去有点含混和太响，则可以将踏板释放到半程以上以抑制延音（含混）。

注

踩住延音踏板时，在放开音符键后，风琴和弦乐音色仍将持续发出，无衰减。

延音踏板（中）

在按住音符键的同时踩下此踏板将使按下的音符延长（就像踩下制音踏板那样），但是后续弹奏的音符将不延长。这样可以在以“断音”弹奏其它音的同时延长和弦音或单个低音音符。

柔音踏板（左）

踩下此踏板将降低音量并稍稍改变音符的音色。踩下此踏板之前演奏的音符不受影响。在选择 Jazz Organ 音色时，踩下左踏板可在旋转扬声器快速旋转 / 慢速旋转之间切换（第 16 页）。

使用制音回响

制音回响效果可模拟大钢琴上制音踏板的延音，就像您边踩着制音踏板边弹奏键盘一样。此效果将影响整个钢琴的声音。

开启制音回响：

在按住 [PIANO/VOICE] 的同时，按 G[#]2 键。

关闭制音回响：

在按住 [PIANO/VOICE] 的同时，按 G2 键。

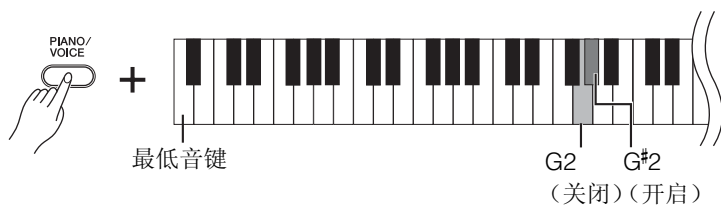

默认设定: On

■ 使用节拍器

节拍器功能可帮助您以准确的速度进行练习。

1 按 [METRONOME] 启动节拍器。

2 按 [METRONOME] 停止节拍器。

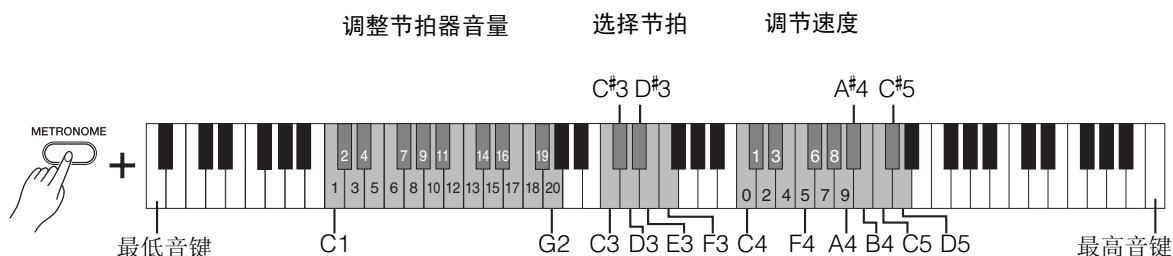

选择节拍

在按住 [METRONOME] 按钮的同时，按 C3-F3 中的任意一个琴键。

键	Beat (节拍)
C3	0
C#3	2
D3	3
D#3	4
E3	5
F3	6

默认设定: 0 (C3)

调节速度

可在 5-280 拍 / 分钟 的范围内设定节拍器速度。

将数值增大或减小 1:

在播放节拍器时，按 [+R] 增大数值，按 [-L] 减小数值。也可在按住 [METRONOME] 的同时按 C#5 键增大数值，按 B4 键减小数值。

将数值增大或减小 10:

在按住 [METRONOME] 的同时按 D5 键增大数值，或按 A#4 键减小数值。

指定 3 位数数值:

在按住 [METRONOME] 的同时，依次逐一按相应的 C4-A4 键。例如，若要指定“95”，请依次按 C4 (0)、A4 (9) 和 F4 (5) 键。

将数值重设到默认值 (120)

在按住 [METRONOME] 的同时，同时按 [+R] 和 [-L]，或按 C5 (默认) 键。

调节音量

在按住 [METRONOME] 的同时，按 C1-G2 之间的任意一个键设定节拍器音量。按高音键可调高音量，而按低音键则调低音量。

设定范围:
C1 (1) ~ G2 (20)

默认设定:
D2 (15)

弹奏各种乐器的声音（音色）

选择音色

选择“Grand Piano 1”：

只需按下 [PIANO/VOICE]。

选择另一个音色：

在按住 [PIANO/VOICE] 之后，按 [+R] 或 [-L] 选择下一个或上一个音色。

选择指定音色：

在按住 [PIANO/VOICE] 按钮的同时，按 C1-A1 中的任意一个键。有关分配到各琴键音色的详细说明，请参见以下列表。

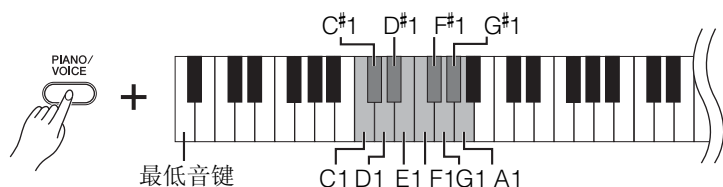

注

若要试听音色的特性，请播放示范乐曲（第 17 页）。

音色列表

键	音色名称	音色描述
C1	Grand Piano 1	此音色是从真实的音乐会三角钢琴录制下来的样本。其使用各种演奏力度的不同样本并产生更流畅的音调变化。不仅适用于古典乐曲，也适用于任何乐风格的钢琴曲段。
C#1	Grand Piano 2	温暖而柔和的钢琴音色。适合演奏民谣。
D1	Grand Piano 3	带有明亮混响的宽广清澈的钢琴音色。适合流行音乐。
D#1	E.Piano 1	由 FM 合成产生的电钢琴音色。适合标准流行音乐。
E1	E.Piano 2	使用音锤击打式金属“音叉”的电钢琴音色。弹得轻时声音柔和，弹得重时声音有力。
F1	Harpsichord	演奏巴洛克音乐的限定乐器。因为拨弦古钢琴使用拨弦发声，因此不存在力度响应。但是，放开琴键时会发出独特的余音。
F#1	Vibraphone	使用较为柔软音槌弹奏的颤音琴。弹奏力度越大，声音就越具金属感。
G1	Pipe Organ	这是一种典型的管风琴音色（8 英尺 + 4 英尺 + 2 英尺）。适用于巴洛克时代的宗教音乐。
G#1	Jazz Organ	一种“音轮”型电子风琴音色。经常在爵士乐和摇滚乐中出现。使用左踏板可切换旋转扬声器效果的旋转速度。
A1	Strings	立体声采样、宽音域琴弦结合逼真的混响效果。可尝试在双音色模式中将此音色与钢琴音色进行组合。

试听示范乐曲

本乐器所有音色都附带了专用的示范乐曲。

1 按 [DEMO/SONG] 开始播放。

[PLAY] 指示灯亮起，然后将开始播放当前音色的示范乐曲。

将从所选乐曲开始连续播放示范乐曲。最后一首示范乐曲结束后，音序将返回到第一首示范乐曲，然后不断重播直到您停止为止。

在播放过程中切换示范乐曲：

按 [+R] 或 [-L] 切换到下一首或上一首示范乐曲。若要切换到指定示范乐曲，请在按住 [DEMO/SONG] 的同时，按 C1 - A1 中的任意一个琴键。

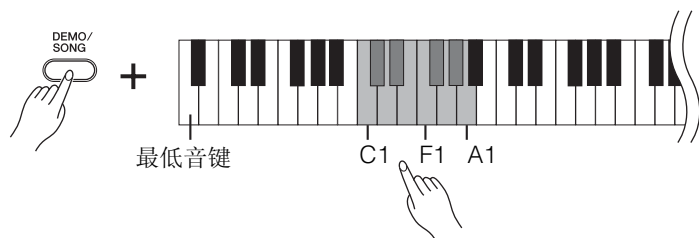

注

如果想要改变播放速度，请参见第 14 页。

2 按 [DEMO/SONG] 按钮或 [PLAY] 停止播放。

[PLAY] 指示灯熄灭。

示范乐曲清单

键	音色名称	标题	作者
C1	Grand Piano 1	Mazurka No.5 op.7-1	F. F. Chopin
C#1	Grand Piano 2	Von fremden Landern und Menchen, Kinderszenen op.15-1	R. Schumann
D1	Grand Piano 3	原创	原创
D#1	E.Piano 1	原创	原创
E1	E.Piano 2	原创	原创
F1	Harpsichord	Concerto a cembalo obbligato, 2 violini, viola e continuo No.7, BWV.1058	J. S. Bach
F#1	Vibraphone	原创	原创
G1	Pipe Organ	Herr Christ, der ein'ge Gottes-Sohn, BWV.601	J.S.Bach
G#1	Jazz Organ	原创	原创
A1	Strings	原创	原创

原创乐曲以外的示范乐曲为原曲的节选版本。“Original”示范乐曲为 Yamaha 原创乐曲（©2012 Yamaha Corporation）。

■ 增加音色变化（混响）

本乐器带有多个混响类型，可在声音中加入额外的深度和表现力，从而创造出真实的声学环境。选择各音色和乐曲时，将自动调用相应的混响类型和深度。因此无需选择混响类型，但是，如有需要，可对其进行变更。

选择混响类型：

在按住 [PIANO/VOICE] 按钮的同时，按 C2-E2 中的任意一个键。

注

在双音色模式（第 20 页）中，将调用音色 1 的混响类型。如果将音色 1 的类型设定为关闭，则将调用音色 2 的混响类型并同时用于 2 个音色。

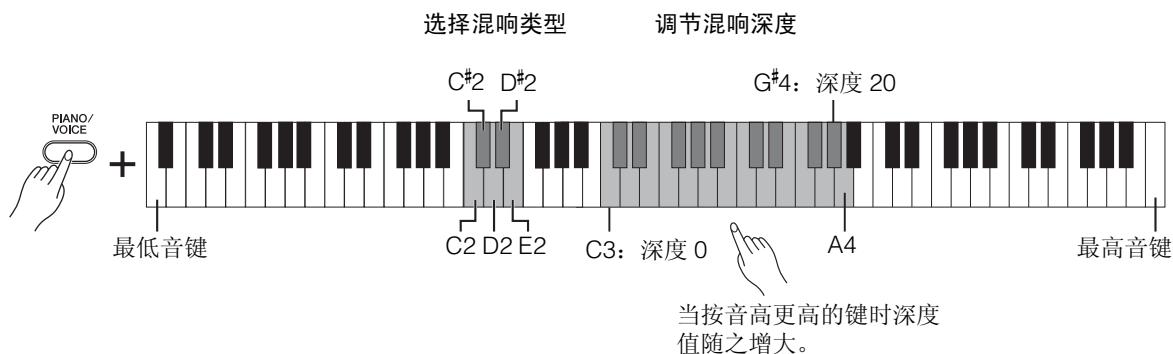

混响类型列表

键	混响类型	描述
C2	Room	此设定可给声音增添连续混响效果，类似在房间内听到的回声。
C#2	Hall1	对于“较大”的混响声，请使用 Hall1 设定。该效果可模拟小型音乐厅的自然回响。
D2	Hall2	若要获得一种真正宽广的混响声，则可使用 Hall2 设定。该效果可模拟大型音乐厅的自然回响。
D#2	Stage	可用来模拟舞台环境的混响。
E2	Off	未应用效果。

调节混响深度：

在按住 [PIANO/VOICE] 按钮的同时，按 C3-G#4 中的任意一个键。按高音琴键将增大深度值。

在按住 [PIANO/VOICE] 按钮的同时按 A4 键可将混响设定至最适合当前音色的深度。

混响深度范围：

0（无效果）- 20（最大深度）

以半音为单位对音高进行移调

可以半音为单位上调或下调整个键盘的音高，以便弹奏难度较高的调号以及使键盘音高配合歌手或其它乐器的音域。例如，如果选择了“+5”，则弹 C 调将产生 F 调，从而允许您就像在 C 大调那样弹奏 F 大调的乐曲。

下调音高：

在同时按住 [DEMO/SONG] 按钮和 [PIANO/VOICE] 按钮的同时，按 F#2 (-6) 到 B2 (-1) 之间的任一琴键。

上调音高：

在同时按住 [DEMO/SONG] 按钮和 [PIANO/VOICE] 按钮的同时，按 C#3 (+1) 到 F#3 (+6) 之间的任一琴键。

恢复正常音高：

在按住 [DEMO/SONG] 和 [PIANO/VOICE] 按钮的同时，按 C3 键。

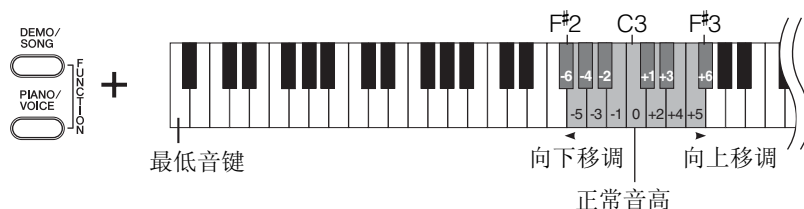

微调音高

可微调整个乐器的音高，以 0.2 Hz 为设定单位。这样可微调键盘音高，以配合其它乐器或 CD 音乐。

上调音高（以约 0.2 Hz 为单位）：

在按住 [DEMO/SONG] 和 [PIANO/VOICE] 按钮的同时，按 [+R] 按钮。

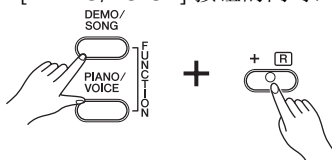

下调音高（以约 0.2 Hz 为单位）：

在按住 [DEMO/SONG] 和 [PIANO/VOICE] 按钮的同时，按 [-L] 按钮。

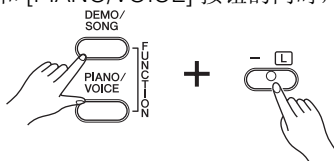

将音高设定为 442.0 Hz：

在按住 [DEMO/SONG] 和 [PIANO/VOICE] 按钮的同时，按 A0 按钮。

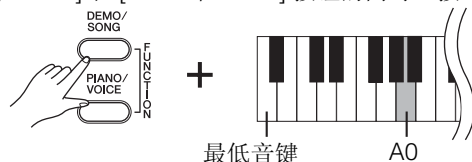

恢复到默认音高：

在按住 [DEMO/SONG] 和 [PIANO/VOICE] 按钮的同时，同时按 [+R] 和 [-L] 按钮。

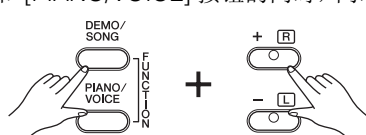

Hz (赫兹)：

此计量单位指的是声音的频率，表示声波每秒内的振动次数。

设定范围：

414.8 - 466.8 Hz

默认设定：

A3 = 440.0 Hz

■ 叠加两种音色（双音色模式）

您可以叠加两种音色并同时演奏以创造一种内容更丰富的声音。

1 进入双音色模式。

按住 [PIANO/VOICE]，然后同时按住 C1-A1 之间的 2 个键，以选择 2 个所需音色。有关分配到各琴键音色的说明，请参见“音色列表”（第 16 页）。

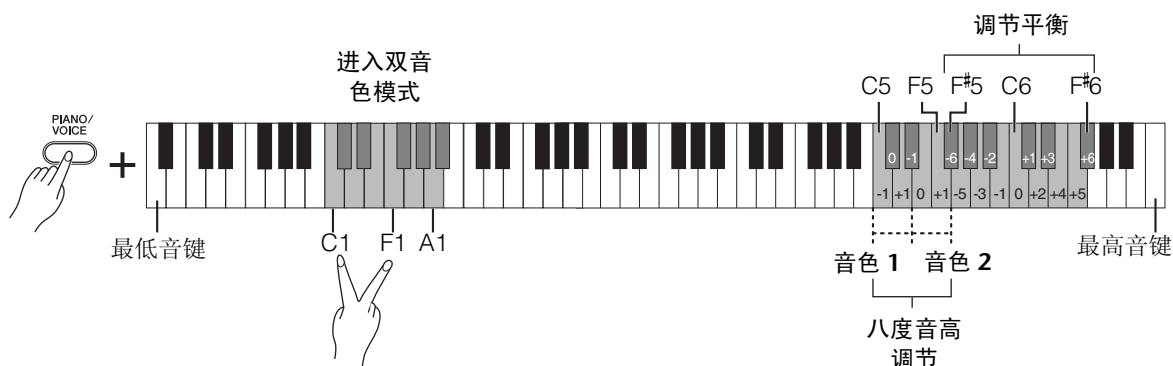

分配到音高较低键上的音色将被称为音色 1，分配到音高较高键上的音色将被称为音色 2。无法在双音色模式中将同一种音色同时分配到音色 1 和音色 2。

切换各音色的八度：

在按住 [PIANO/VOICE] 按钮的同时，按 C5-F5 中的任意一个键。

调节 2 个音色之间的平衡：

在按住 [PIANO/VOICE] 按钮的同时，按 F#5-F#6 中的任一琴键。

设定为“0”，则 2 个音色之间音量相等。设定为“0”以下，则相应增大音色 2 的音量，设定为“0”以上时，则相应增大音色 1 的音量。

注

不可同时进入双音色和双人演奏（第 21 页）模式。

2 若要退出双音色模式，请按 [PIANO/VOICE]。

■ 双人演奏

此可能允许 2 个不同演奏者同时演奏本乐器，一个人在左边，一个人在右边，使用相同的八度音高。

1 在按住 [PIANO/VOICE] 的同时，同时按 [+R] 和 [-L] 可进入双人演奏模式。

键盘被分割为 2 个区域，以 E3 键为分割点。

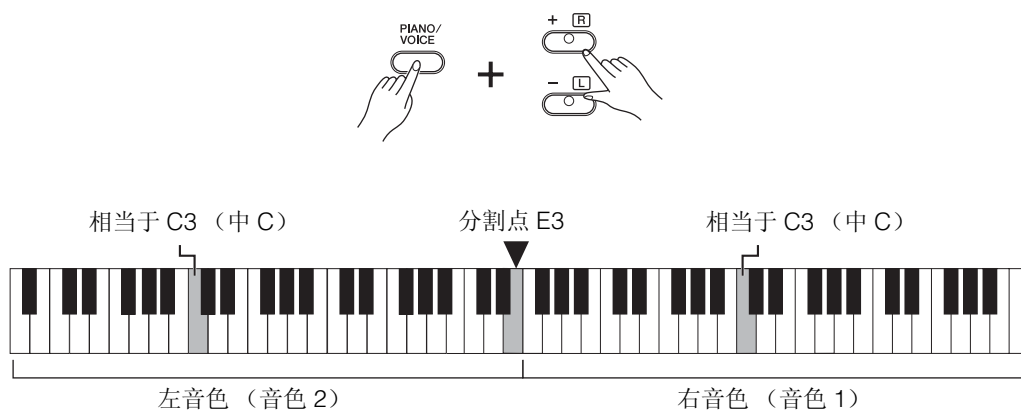

2 一个演奏者应弹奏键盘左侧区域，而另一个演奏者弹奏右侧区域。

切换各音色的八度音高：

与双音色模式（第 20 页）相同操作。

调节 2 个键盘分区之间的音量平衡：

与双音色模式（第 20 页）相同操作。

双人演奏模式中的踏板功能

- 制音踏板：对右分区进行延音。
- 延音踏板：对 2 个分区都进行延音。
- 柔音踏板：对左分区进行延音。

3 若要退出双人演奏模式，请在按住 [PIANO/VOICE] 的同时，按 [+R] 和 [-L]。

注
无法更改 E3 分割点。

注
如果键盘处在双音色模式，则进入双人演奏模式将退出双音色模式。音色 1 用作整个键盘的音色。

乐曲播放和练习

■ 试听 50 首预设乐曲

除了示范乐曲以外，本乐曲还附带了预设乐曲供您欣赏。

1 从附带的“50 greats for the Piano”中选出您想要播放的乐曲编号。

各钢琴预设乐曲的编号被分配到 C2-C#6 键上。

2 在按住[DEMO/SONG]的同时，按 C2 - C#6 中的任一琴键开始播放。

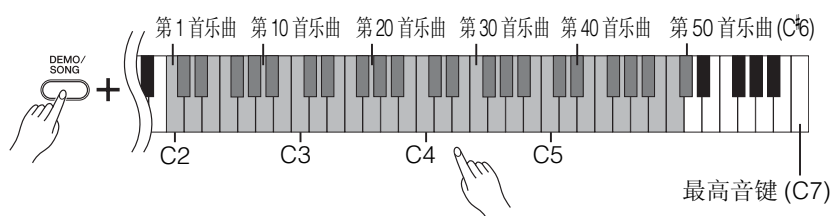

注
可在预设乐曲的伴奏下弹奏键盘。也可改变键盘上播放的音色。

[PLAY]、[+R] 和 [-L] 指示灯亮起，且继续按照音序播放：从所选乐曲开始，连续播放预设乐曲。最后一首预设乐曲结束后，音序将返回到第一首预设乐曲，然后不断重播直到您停止为止。

在播放过程中切换预设乐曲：

按 [+R] 或 [-L] 切换到下一首或上一首预设乐曲。

在播放过程中改变速度：

按 [METRONOME] 启动节拍器，然后按 [+R] 或 [-L] 将速度值增大或减小 1。其它说明与节拍器速度相同（第 14 页）。

按照所需速度从乐曲开头播放以进行练习：

在播放过程中，同时按住 [+R] 和 [-L] 将跳到乐曲开头的播放为止，然后继续按照上次指定的速度进行播放。

注
可通过从电脑载入 SMF 文件的方式导入额外乐曲。上有关详细说明，请参见“Computer-related Operations”手册（第 7 页）。

3 按 [DEMO/SONG] 按钮或 [PLAY] 停止播放。

[PLAY]、[+R] 和 [-L] 指示灯熄灭。

练习单手部分

除了示范乐曲以外，可对其它所有乐曲（第 17 页）分别开启或关闭左手和右手声部。例如，可关闭 [+R]，然后在播放左手声部时练习右手声部，反之亦可。

1 选择预设乐曲（第 22 页）或用户乐曲（第 24 页）。

2 在按住 [PLAY] 的同时，按 [+R] 或 [-L] 开启 / 关闭声部。

在按住 [PLAY] 的同时反复按同一个按钮可切换播放的开启和关闭。按钮指示灯将亮起，以表示相应声部开启。

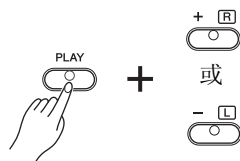

声部开启时，指示灯亮起。

3 练习已关闭的声部。

更改速度：

如有需要，可更改速度以方便您进行练习。有关详细说明，请参见第 14 页。

4 按 [PLAY] 停止播放。

从乐曲开头部分开始播放（包括休止或空白）

此快速播放功能可允许您指定是否立即从第一个音符开始播放乐曲，或者播放第一个音符之前的任何无声部分或休止部分。

开启快速播放：

在按住 [DEMO/SONG] 的同时，按 A[#]-1 键可从第一个音符或第一个踏板操作开始立即播放乐曲。

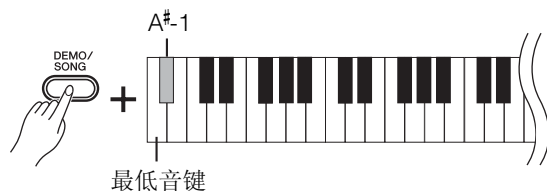

最低音键

关闭快速播放：

在按住 [DEMO/SONG] 的同时，按最低音键 (A-1) 可从第一小节的开头开始播放（包括休止和空白）。

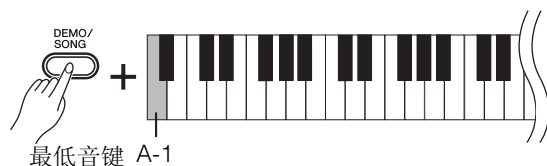

最低音键 A-1

注

选择另一首乐曲将重设开启 / 关闭状态。

注

默认设定：
On

录制您的演奏

本乐器可将您的键盘演奏录制为用户乐曲。最多可分别录制 2 个声部（左手和右手声部）。

1 录制您的演奏

1 在录制时，请选择音色和节拍等其它参数。

有关选择音色的说明，请参见第 16 页。如有需要，请在此步骤中设定节拍和效果等其它参数。

2 在按住 [REC] 的同时，按 [+R] 或 [-L] 进入用于您想要录制声部的录音就绪模式。

如果不想要分别录制右手和左手声部，请将整个键盘录制到任意一个声部即可。

录制右手声部 ([+R])

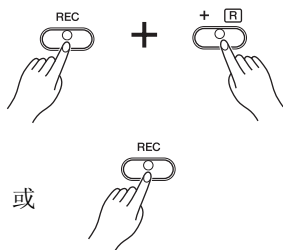

录制左手声部 ([-L])

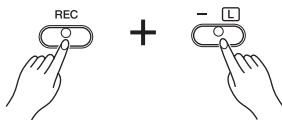

片刻之后，[REC] 指示灯和所选声部的指示灯将以当前速度闪烁。

退出录音就绪模式：

只需按 [REC]。

如果已将数据录制到了其它声部：

在录制时，将播放此声部中的数据。在按住 [PLAY] 的同时按此声部按钮可关闭或开启此声部。

3 弹奏键盘或按 [PLAY] 开始录制。

[REC] 指示灯将点亮，且录音声部指示灯以当前速度闪烁。

4 按下 [REC] 或 [PLAY] 按钮可停止录音。

[REC]、[PLAY]、[+R] 和 [-L] 指示灯闪烁，表示正在存储录音数据。保存操作完成后，指示灯将熄灭，表示录音操作已完成。

录制容量

本乐器最多可录制 100KB（约 11,000 个音符）。

注

可在录制时使用节拍器，但是，无法录制节拍器的声音。

注意

如果声部中包含数据，则声部指示灯将点亮。请注意，录制操作将会用新数据替换已有的录音数据。

注意

正在存储录音数据时（指示灯闪烁），切勿关闭电源。否则，所有录音数据都将丢失。

5 如有需要，请重复操作步骤 **1-4** 录制其它声部。

6 若要试听已录制的乐曲，请按 **[PLAY]** 开始播放。

再按一下 **[PLAY]** 停止播放。



注

可将已录制的乐曲数据作为标准 MIDI 文件 (SMF) 保存到电脑。有关详细说明，请参见“Computer-related Operations”手册 (第 7 页)。

■ 改变已录制乐曲的初始设定

录音操作完成后，可更改以下参数设定。

- 单个声部：音色、双音色、混响深度
- 整个乐曲：速度、混响类型

1 对上述参数进行设定。

2 在按住 **[REC]** 的同时，按所需的声部按钮可进入录音就绪模式。

在此状态下，请勿再次按下 **[PLAY]** 或任何琴键。否则，之前录制的演奏数据将被删除。

3 再按一下 **[REC]+[PLAY]** 退出录音就绪模式。

■ 删除已录制的数据

删除整首歌曲：

1 在按住 **[PLAY]** 的同时，按 **[DEMO/SONG]**。

[+R] 和 **[-L]** 指示灯闪烁。

若要退出此状态，请按 **[-L]**。

2 按 **[+R]** 删除整首乐曲的数据。

[REC]、**[PLAY]**、**[+R]** 和 **[-L]** 指示灯闪烁。

操作完成后，所有指示灯将熄灭。

删除指定声部：

1 在按住 **[REC]** 的同时，按 **[+R]** 或 **[-L]**（视您想要删除的声部而定）进入录音就绪模式。

[REC] 和所选声部（**[+R]** 或 **[-L]**）指示灯闪烁。

2 按 **[PLAY]** 在不弹奏键盘的状态下开始录音。

所选声部（**[+R]** 或 **[-L]**）的指示灯闪烁。

3 按 **[REC]** 或 **[PLAY]** 按钮停止录音。

所选声部上已录制的所有数据将被删除，然后指示灯熄灭。

在关闭电源时保留数据

即使关闭电源，以下设定和数据也将保留下来。

- 节拍器音量
- 节拍器节拍
- 力度灵敏度
- 调音
- Intelligent Acoustic Control 深度
- Intelligent Acoustic Control 开启 / 关闭
- 自动关机功能启用 / 禁用
- 用户乐曲数据
- 从电脑载入的乐曲数据（SMF 文件）

■ 将用户乐曲数据保存到电脑

在以上数据中，只有用户乐曲数据可传送到电脑并保存为 SMF 文件。有关详细说明，请参见网站上的“Computer-related Operations”（第 7 页）。

注意

由于发生故障或操作不当，保存的数据可能会丢失。请将重要数据保存到电脑等外部设备。

■ 在电脑和本乐器之间相互传送 SMF 文件

使用 Musicsoft Downloader（可免费下载）可将最多 10 个 SMF 从电脑传送到本乐器的内置存储器，反之亦可。有关详细说明，请参见可从 Yamaha Manual Library 下载的“Computer-related Operations”（第 7 页）。

初始化设定

执行此操作之后，所有数据（不包括乐曲）将被重设到出厂默认设定。若要执行初始化，请在按住 C7（最高音）键的同时，开启电源。

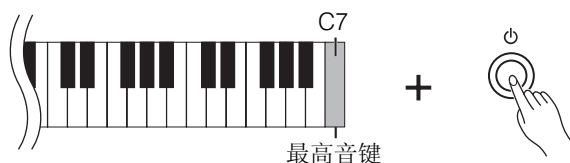

注意

正在执行初始化操作时（即，[REC] 和 [PLAY] 指示灯正在闪烁时），切勿关闭电源。

注

如果本乐器由于某种原因失灵或发生故障，请关闭电源，然后执行初始化。

故障排除

问题	可能的原因和解决方法
电源突然意外关闭。	这是正常想象，可能启用了自动关机功能（第 11 页）。如有需要，请禁用自动关机功能。
无法打开本乐器的电源。	将适配器插头牢牢插入本乐器的插座，然后将适配器插头插入合适的交流电源插座（第 10 页）。
当电源打开或关闭时，听到“咔嚓”或“爆裂”声。	这是本乐器电源接通时的正常情况。
从扬声器或耳机中听到噪音。	噪音可能是由在本乐器附近使用手机产生的干扰引起的。关闭，或者使其远离本乐器。
整体音量偏低或听不见任何声音。	主音量设定得太低。用 [MASTER VOLUME] 旋钮将其设定到适当的音量水平（第 12 页）。
	确认耳机插孔中未插入耳机（第 11 页）。
	确认 Local Control 是否设定为 On。
踏板不起作用。	踏板连接线可能未牢固连接至 [TO PEDAL] 插孔。请务必将踏板连接线插入到底，直到看不见插头的金属部分为止（第 30 页）。
制音踏板未起到预想的作用。	打开本乐器的电源时，踩了制音踏板。这不是故障；请放开踏板，并再踩一下以重设该功能。

键盘支架的组装

⚠️ 小心

- 注意不要混淆各个零部件，并务必按正确的方向安装所有零部件。请按照下文给出的顺序进行组装。
- 组装工作至少应该由两人共同执行。
- 在硬质平坦的底面上装配支架，且四周要空间充足。
- 请务必使用正确尺寸的螺丝，具体如下所述。如果使用的螺钉不正确，可能会导致损坏。
- 各零件组装完成后请务必拧紧所有螺钉。
- 若要进行拆卸，请按照下述组装顺序反向执行。

准备一把尺寸合适的十字 (+) 螺丝刀。

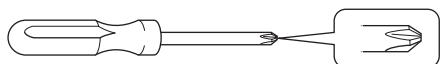

从包装中取出所有零部件，并确保所有零部件都齐全。

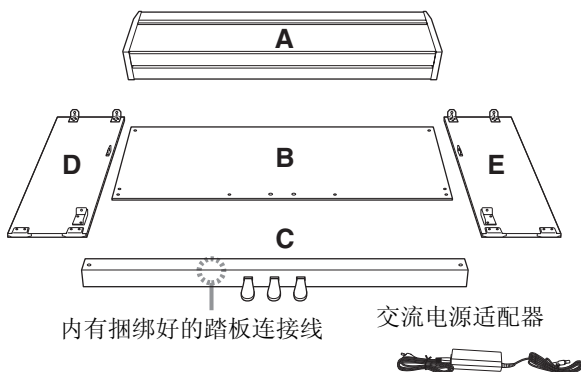

- * 2 个防跌落托架是一模一样的。（任意一个托架都可用于左侧或右侧。）
- * 视您所在特定地区而异，可能不附带适配器，或者适配器外形与上图有所不同。请与 Yamaha 经销商确认。

组装零部件

- | | |
|---------------------|----------------------|
| ① 6 x 25 mm 长螺钉 x 4 | ⑤ 4 x 20 mm 自攻螺钉 x 2 |
| ② 6 x 20 mm 长螺钉 x 2 | ⑥ 螺钉盖 x 2 |
| ③ 6 x 16 mm 短螺钉 x 4 | ⑦ 连接线固定器 x 2 |
| ④ 4 x 12 mm 细螺钉 x 2 | ⑧ 防跌落托架 x 2 |
-

1 将 C 装到 D 和 E 上（用手拧紧）。

- 1-1 解开并拉出连接线。请勿丢弃塑料捆扎带。第 6 步中将会用到。

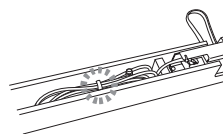

- 1-2 将 D 和 E 对准 C 的两端。

- 1-3 用手拧入长螺钉 ② (6 x 20 mm)，将 D 和 E 装到 C 上。

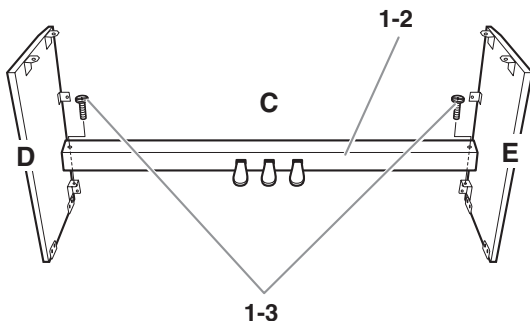

2 装上 B。

- 2-1 用手拧入细螺钉 ④ (4 x 12 mm) 将 B 的上部装到 D 和 E 上。
- 2-2 从外向内按 D 和 E 的下部，装上防跌落托架，然后使用 4 个长螺钉 ① (6 x 25 mm) 固定 B 的底端。
- 2-3 将另外 2 个自攻螺钉 ⑤ (4 x 20 mm) 拧入另外 2 个螺钉孔以固定 B。

2-4 用力拧紧 B 上部的螺钉 (B 已在第 2-1 步中装上)。

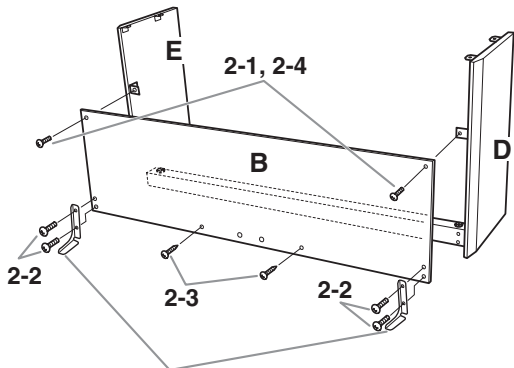

使用螺钉固定防跌落托架。

3 固定 C。

3-1 用力拧紧 C 上的螺钉 (C 已在第 1-3 步中装上)。

3-2 将螺钉盖 (6) 安装到螺钉头部。

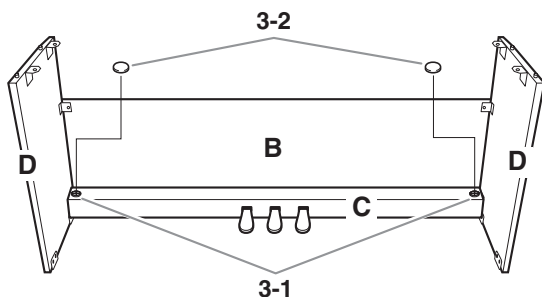

4 安装 A。

在放置时, 请务必使您双手离开 A 两端至少 10 cm。

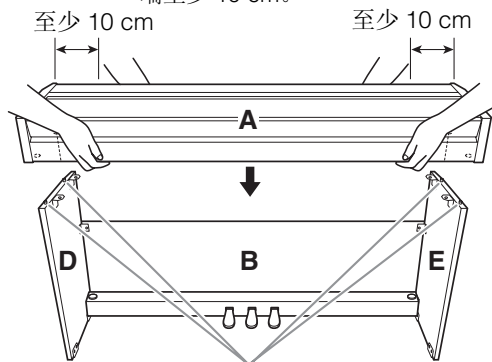

将 D 和 E 上的销子对准 A 底部相应的孔。

小心

- 请当心不要被夹到手指或者使主机跌落。
- 请务必按照图中所示的位置抓住键盘。

5 固定 A。

5-1 调整 A 的位置, 使得 A 的左右端从正面看突出 D 和 E 的长度相等。

5-2 从底部拧紧 4 个短螺钉 (3) (6 x 16 mm) 固定 A。

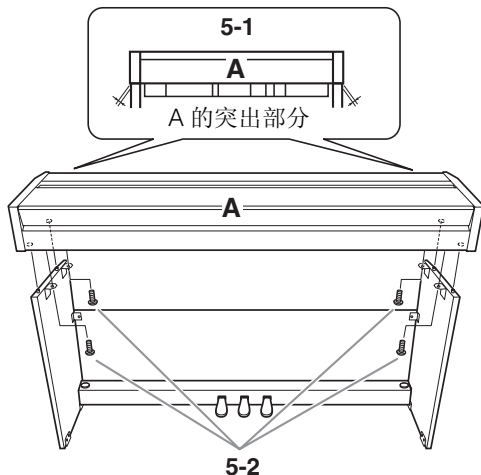

6 连接踏板连接线。

6-1 将踏板连接线插头从后面插入 [TO PEDAL] 插孔。

6-2 如图所示, 将踏板连接线固定夹安装到后面板上, 然后将连接线扣入固定夹。

6-3 用塑料捆扎带将踏板连接线的松弛段扎住。

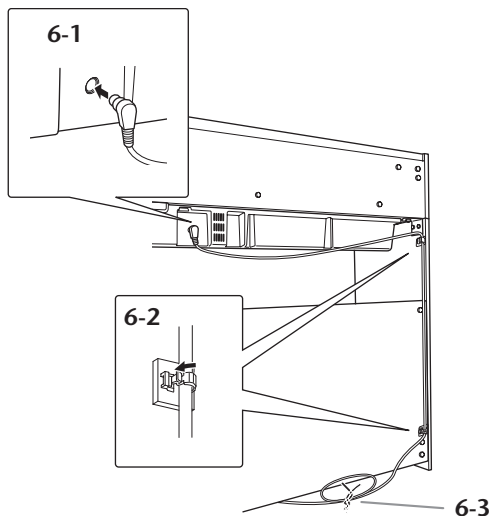

牢固插入踏板连接线, 直到看不见插头的金属部分为止。
否则, 踏板可能无法正常起作用。

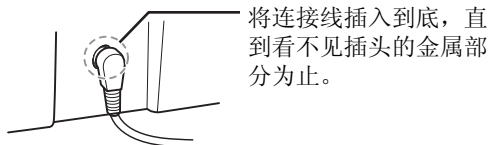

7 连接交流电源适配器。

7-1 从背面将交流电源适配器插头插入 DC IN（直流输入）接口。详细说明，请参见第 10 页。

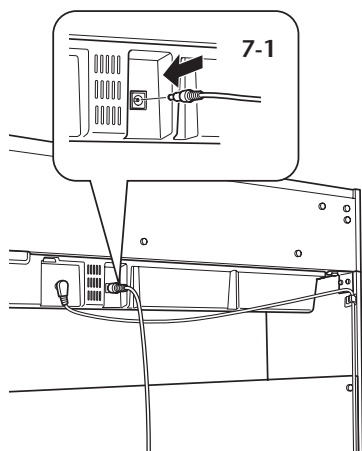

8 设定调节器。

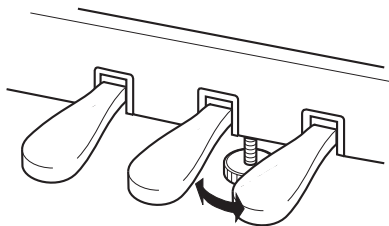

转动调节器，直到其紧贴地面为止。

安装完成后，请检查下列事项。

- 是否还有多余的零件？
→ 回顾组装步骤并纠正错误。
- 本乐器是否远离门及其它活动物件？
→ 将本乐器移动到合适的位置。
- 摇动本乐器时，是否听到卡嗒卡嗒的声响？
→ 拧紧所有螺丝。
- 踩踏板时，踏板箱是否发出卡嗒卡嗒的声音或向下塌陷？
→ 转动调节器，使其紧贴地面。
- 踏板连接线和电源线是否牢牢地插入插座？
→ 检查连接情况。
- 如果在弹奏键盘时主机吱吱作响或不稳，请查看组装示意图并再次拧紧所有螺钉。



小心

- 组装后移动本乐器时，请始终抓住主机的底部。
- 请勿抓住琴键盖或上部。操作不当可能会导致本乐器的损坏或人身伤害。

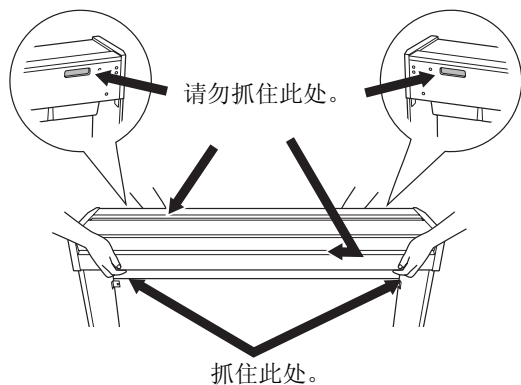

规格

尺寸

- 宽度：1353 mm
- 高度（琴键盖开启状态下）：783 mm (970 mm)
- 深度（琴键盖开启状态下）：309 mm* (315 mm)
- * 在安装后支脚时，深度为 404 mm

重量

- 36 kg

键盘

- 88 键
- GH（渐层式琴槌）键盘
- 力度灵敏度（强力 / 中等 / 柔和 / 固定）

踏板

- 踏板数：3（制音、延音、柔音）
- 半踏板：有（制音）

面板语言

- 英文

琴键盖样式

- 折叠式

乐谱架

- 内置在琴键盖上

音色

- 音源技术：纯正 CF 声音引擎
- 复音数（最多）：128
- 10 种预设音色

效果 / 功能

- 4 种混响类型
- 制音回响
- 双音色
- 双人演奏
- Intelligent Acoustic Control

预设乐曲

- 10 首示范乐曲 + 50 首预设乐曲

乐曲录音

- 带有 2 个音轨的 1 首用户乐曲
- 1 首乐曲（约 100KB；约 11,000 个音符）

兼容的数据格式

- 播放：标准 MIDI 文件 (SMF) 0 和 1 格式
- 录音：标准 MIDI 文件 (SMF) 格式 0

整体控制

- 节拍器：5 - 280（速度范围）
- 移调：-6 - 0 - +6
- 调音：414.8 - 466.8 Hz

存储（内置存储器）

- 用户乐曲：1 首乐曲约 100KB
- 从电脑载入的乐曲数据（最多 10 首乐曲）：合计最大尺寸约 900KB

连接

- 耳机 × 2
- USB TO HOST

放大器

- 20 W × 2

扬声器

- 椭圆形 (12 cm × 6 cm) × 2

音响系统

- Acoustic Optimizer

电源

- AC 电源适配器 PA-300C 或 Yamaha 推荐的性能相当的产品

功耗

- 12W (YDP-S51)
- 14W (YDP-S51 + AC 电源适配器)

自动关机功能

- 约 30 分钟

附件

- 使用说明书、快速操作指南、“50 Greats for the Piano”（乐谱）、AC 电源适配器 PA-300C、在线会员产品注册、保证书

选购件（在某些地区可能买不到）

- BC-100 琴凳

* 本使用说明书中的技术规格及介绍仅供参考。Yamaha 公司保留在不事先通知的情况下随时变更或修改产品的权利。由于每个地区的规格、设备或选购件不尽相同，请与 Yamaha 经销商确认。

索引

数字

50 首预设乐曲 22

A

AC 电源适配器 7

B

八度 20

半踏板 13

C

初始化 26

Computer-related Operations (电脑相关操作) 7

D

电源 10

电源指示灯 10

E

耳机 11

F

附件 7

G

故障排除 27

规格 31

H

混响类型列表 18

Hz (赫兹) 19

混响 18

混响类型 18

I

Intelligent Acoustic Control (I.A.C.) 12

J

键盘盖 9

键盘支架的组装 28

节拍 14

节拍器 14

K

快速播放 23

快速操作指南 7

L

力度灵敏度 15

练习 23

录制 24

M

面板控制器和端口 8

MIDI Basics (MIDI 基础) 7

MIDI Reference 7

R

柔音踏板 13

S

删除 25

示范乐曲 17

示范乐曲清单 17

双人演奏 21

双音色模式 20

说明书 7

速度 14

T

踏板 13

U

USB TO HOST 8

W

维护保养 15

微调 15, 19

Y

延音踏板 13

移调 19

音高 19

音量 12, 14

音色 16

音色列表 16

音响混响深度 18

用户乐曲 24

右手声部 23

预设乐曲 22

乐谱架 9

Z

在线说明书 (PDF) 7

自动关机 11

制音回响 13

制音踏板 13

组装 28

左手声部 23

MEMO

For details of products, please contact your nearest Yamaha representative or the authorized distributor listed below.

关于各产品的详细信息, 请向就近的YAMAHA代理商或下列经销商询问。

NORTH AMERICA

CANADA

Yamaha Canada Music Ltd.
135 Milner Avenue, Scarborough, Ontario,
M1S 3R1, Canada
Tel: 416-298-1311

U.S.A.

Yamaha Corporation of America
6600 Orangethorpe Ave., Buena Park, Calif. 90620,
U.S.A.
Tel: 714-522-9011

CENTRAL & SOUTH AMERICA

MEXICO

Yamaha de México S.A. de C.V.
Calz. Javier Rojo Gómez #1149,
Col. Guadalupe del Moral
C.P. 09300, México, D.F., México
Tel: 55-5804-0600

BRAZIL

Yamaha Musical do Brasil Ltda.
Rua Joaquim Floriano, 913 - 4º andar, Itaim Bibi,
CEP 04534-013 Sao Paulo, SP. BRAZIL
Tel: 011-3704-1377

ARGENTINA

**Yamaha Music Latin America, S.A.
Sucursal de Argentina**
Olga Cossetini 1553, Piso 4 Norte
Madero Este-C1107CEK
Buenos Aires, Argentina
Tel: 011-4119-7000

PANAMA AND OTHER LATIN AMERICAN COUNTRIES/ CARIBBEAN COUNTRIES

Yamaha Music Latin America, S.A.
Torre Banco General, Piso 7, Urbanización Marbella,
Calle 47 y Aquilino de la Guardia,
Ciudad de Panamá, Panamá
Tel: +507-269-5311

EUROPE

THE UNITED KINGDOM/IRELAND

Yamaha Music Europe GmbH (UK)
Sherbourne Drive, Tilbrook, Milton Keynes,
MK7 8BL, England
Tel: 01908-366700

GERMANY

Yamaha Music Europe GmbH
Siemensstraße 22-34, 25462 Rellingen, Germany
Tel: 04101-3030

SWITZERLAND/LIECHTENSTEIN

**Yamaha Music Europe GmbH
Branch Switzerland in Zürich**
Seefeldstrasse 94, 8008 Zürich, Switzerland
Tel: 044-387-8080

AUSTRIA

Yamaha Music Europe GmbH Branch Austria
Schleiergasse 20, A-1100 Wien, Austria
Tel: 01-60203900

CZECH REPUBLIC/HUNGARY/ ROMANIA/SLOVAKIA/SLOVENIA

**Yamaha Music Europe GmbH
Branch Austria (Central Eastern Europe Office)**
Schleiergasse 20, A-1100 Wien, Austria
Tel: 01-602039025

POLAND/LITHUANIA/LATVIA/ESTONIA

**Yamaha Music Europe GmbH
Branch Poland Office**
ul. Wrotkowa 14 02-553 Warsaw, Poland
Tel: 022-500-2925

BULGARIA

Dinacord Bulgaria LTD.
Bul. Iskarsko Schose 7 Targowski Zentar Ewropa
1528 Sofia, Bulgaria
Tel: 02-978-20-25

MALTA

Olimpus Music Ltd.
The Emporium, Level 3, St. Louis Street Msida
MSD06
Tel: 02133-2144

THE NETHERLANDS/ BELGIUM/LUXEMBOURG

Yamaha Music Europe Branch Benelux
Clarissenhof 5-b, 4133 AB Vianen, The Netherlands
Tel: 0347-358 040

FRANCE

Yamaha Music Europe
7 rue Ambroise Croizat, Zone d'activités Pariest,
77183 Croissy-Beaubourg, France
Tel: 01-64-61-4000

ITALY

Yamaha Music Europe GmbH, Branch Italy
Viale Italia 88, 20020 Lainate (Milano), Italy
Tel: 02-935-771

SPAIN/PORTUGAL

**Yamaha Music Europe GmbH Ibérica, Sucursal
en España**
Ctra. de la Coruna km. 17, 200, 28230
Las Rozas (Madrid), Spain
Tel: 91-639-8888

GREECE

Philippos Nakas S.A. The Music House
147 Skiathou Street, 112-55 Athens, Greece
Tel: 01-228 2160

SWEDEN

**Yamaha Music Europe GmbH Germany filial
Scandinavia**
J. A. Wettergrens Gata 1, Box 30053
S-400 43 Göteborg, Sweden
Tel: 031 89 34 00

DENMARK

**Yamaha Music Europe GmbH, Tyskland - filial
Denmark**
Generatorvej 6A, DK-2730 Herlev, Denmark
Tel: 44 92 49 00

FINLAND

F-Musiikki Oy
Kluuvikatu 6, P.O. Box 260,
SF-00101 Helsinki, Finland
Tel: 09 618511

NORWAY

**Yamaha Music Europe GmbH Germany -
Norwegian Branch**
Grini Næringspark 1, N-1345 Østerås, Norway
Tel: 67 16 77 70

ICELAND

Skifan HF
Skeifan 17 P.O. Box 8120, IS-128 Reykjavik, Iceland
Tel: 525 5000

RUSSIA

Yamaha Music (Russia)
Room 37, bld. 7, Kievskaya street, Moscow,
121059, Russia
Tel: 495 626 5005

OTHER EUROPEAN COUNTRIES

Yamaha Music Europe GmbH
Siemensstraße 22-34, 25462 Rellingen, Germany
Tel: +49-4101-3030

AFRICA

**Yamaha Corporation,
Asia-Pacific Sales & Marketing Group**
Nakazawa-cho 10-1, Naka-ku, Hamamatsu,
Japan 430-8650
Tel: +81-53-460-2313

MIDDLE EAST

TURKEY/CYPRUS

Yamaha Music Europe GmbH
Siemensstraße 22-34, 25462 Rellingen, Germany
Tel: 04101-3030

OTHER COUNTRIES

Yamaha Music Gulf FZE
LOB 16-513, P.O.Box 17328, Jubel Ali,
Dubai, United Arab Emirates
Tel: +971-4-881-5868

ASIA

THE PEOPLE'S REPUBLIC OF CHINA

Yamaha Music & Electronics (China) Co., Ltd.
2F, Yunhedasha, 1818 Xinzha-lu, Jingan-qu,
Shanghai, China
Tel: 021-6247-2211

HONG KONG

Tom Lee Music Co., Ltd.
11/F., Silvercord Tower 1, 30 Canton Road,
Tsimshatsui, Kowloon, Hong Kong
Tel: 2737-7688

INDIA

Yamaha Music India Pvt. Ltd.
Spazedge building, Ground Floor, Tower A, Sector
47, Gurgaon- Sohna Road, Gurgaon, Haryana, India
Tel: 0124-485-3300

INDONESIA

**PT. Yamaha Musik Indonesia (Distributor)
PT. Nusantik**
Gedung Yamaha Music Center, Jalan Jend. Gatot
Subroto Kav. 4, Jakarta 12930, Indonesia
Tel: 021-520-2577

KOREA

Yamaha Music Korea Ltd.
8F, 9F, Dongsung Bldg. 158-9 Samsung-Dong,
Kangnam-Gu, Seoul, Korea
Tel: 02-3467-3300

MALAYSIA

Yamaha Music (Malaysia) Sdn., Bhd.
Lot 8, Jalan Perbandaran, 47301 Kelana Jaya,
Petaling Jaya, Selangor, Malaysia
Tel: 03-78030900

PHILIPPINES

Yupangco Music Corporation
339 Gil J. Puyat Avenue, P.O. Box 885 MCPO,
Makati, Metro Manila, Philippines
Tel: 819-7551

SINGAPORE

Yamaha Music (Asia) PRIVATE LIMITED
Blk 202 Hougang Street 21, #02-00,
Singapore 530202, Singapore
Tel: 6747-4374

TAIWAN

Yamaha KHS Music Co., Ltd.
3F, #6, Sec.2, Nan Jing E. Rd. Taipei.
Taiwan 104, R.O.C.
Tel: 02-2511-8688

THAILAND

Siam Music Yamaha Co., Ltd.
4, 6, 15 and 16th floor, Siam Motors Building,
891/1 Rama 1 Road, Wangmai,
Pathumwan, Bangkok 10330, Thailand
Tel: 02-215-2622

OTHER ASIAN COUNTRIES

**Yamaha Corporation,
Asia-Pacific Sales & Marketing Group**
Nakazawa-cho 10-1, Naka-ku, Hamamatsu,
Japan 430-8650
Tel: +81-53-460-2313

OCEANIA

AUSTRALIA

Yamaha Music Australia Pty. Ltd.
Level 1, 99 Queensbridge Street, Southbank,
Victoria 3006, Australia
Tel: 3-9693-5111

NEW ZEALAND

Music Works LTD
P.O. BOX 6246 Wellesley, Auckland 4680,
New Zealand
Tel: 9-634-0099

COUNTRIES AND TRUST TERRITORIES IN PACIFIC OCEAN

**Yamaha Corporation,
Asia-Pacific Sales & Marketing Group**
Nakazawa-cho 10-1, Naka-ku, Hamamatsu,
Japan 430-8650
Tel: +81-53-460-2313



雅马哈乐器音响（中国）投资有限公司
客户服务热线：8008190161（免费）
公司网址：<http://www.yamaha.com.cn>

Yamaha Global Site
<http://www.yamaha.com/>
Yamaha Manual Library
<http://www.yamaha.co.jp/manual/>

U.R.G., Digital Musical Instruments Division
© 2012 Yamaha Corporation

212YCGR*.*-01B0
Printed in Indonesia

ZA89670