



CONCERT MARIMBAS

YM-460/460F/410D/410/410F/46/41/
2400/2400R

取扱説明書

Owner's Manual

Руководство пользователя

使用手冊

사용설명서

『安全上のご注意』(2ページ)を必ずお読みください。

Make sure to read the "Safety Precautions" on page 22 and the "PRECAUTIONS" on page 23.

Обязательно прочтите разделы «Меры безопасности» на стр. 40 и «МЕРЫ ПРЕДОСТОРОЖНОСТИ» на стр. 41.

务请阅读第 58 页的“安全注意事项”和第 59 页的“注意事项”。

76 페이지의 “안전 주의사항” 및 77 페이지의 “주의사항” 을 반드시 읽어 주십시오 .

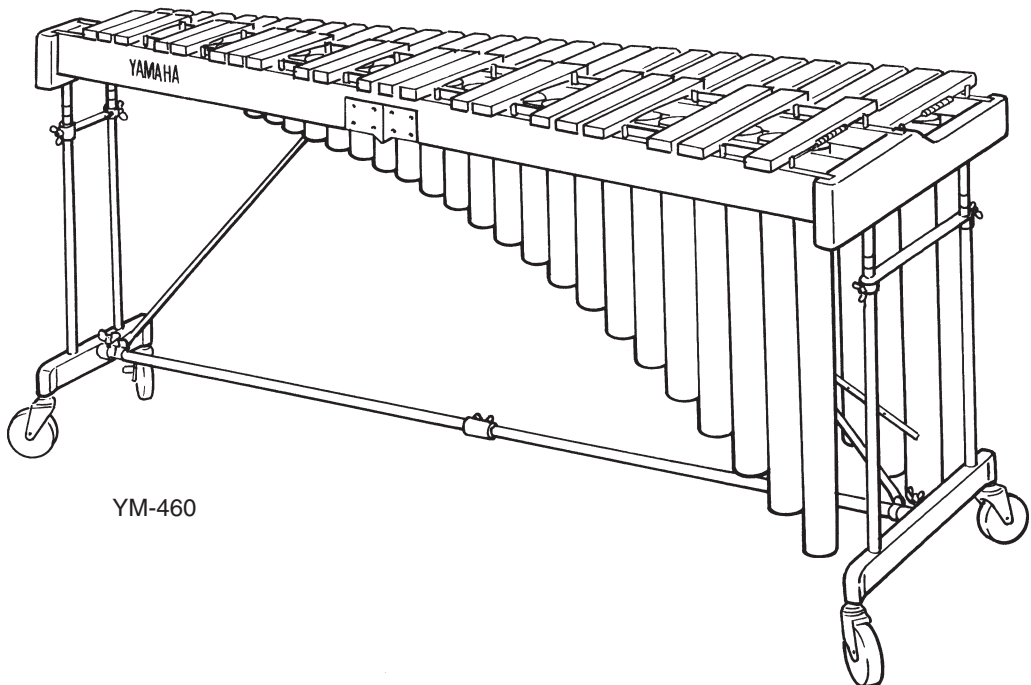

YM-460

日本語

English

Русский

中文

한국어

安全注意事项

安全地使用演奏级马林巴

演奏级马林巴是一种大型和重型乐器，适合不同年龄的人士在各种场合使用。

因此，请遵守下述与其常规护理和放置有关的说明。

特别是在儿童使用时，应有成年责任人在使用前提供马林巴使用及处理方面的正确指导。

防止受伤 请务必遵守下述所有注意事项一

关于图标

本节用各种图标提示本产品的安全使用方法，防止您及他人遭受伤害及财产损失。阅读本手册之前，请充分理解各种图标的含义。



本图标提醒您多加小心（包括危险和警告）。



本图标代表禁止的行为。



本图标代表应严格遵守的特殊说明。



例如：
不得拆解。

警告

无视带本图标的警告或使用不当可能会造成死亡或人身伤害。



使用演奏级马林巴之前，请仔细阅读下述说明和使用手册。

放置乐器时的注意事项。



切勿将乐器放置在倾斜、不稳定等状态的平台上。否则，乐器可能倾翻，造成伤害。

乐器处理注意事项。



切勿倚靠或攀爬乐器。否则，乐器可能倾倒，造成伤害。

请勿在乐器周围玩耍嬉戏。否则，碰到乐器可能会受伤。此外，还可能使乐器倾倒。应使儿童远离本乐器。



发生地震时，地震造成的剧烈震动可能会使乐器倾翻或移动。地震期间应远离本乐器。

移动乐器时的注意事项。



用乐器的脚轮移动乐器时，只能在光滑、平坦的表面上移动。应握住琴架的末端，慢慢地向前推动。

用乐器的脚轮移动乐器时。

1. 避免在倾斜、不平整或铺设砾石的表面上移动乐器。否则，马林巴会倒塌或失控。
2. 请勿带动乐器奔跑。否则，乐器可能无法停止，撞到墙上，造成严重的人身伤害。
3. 必须抬起乐器时，应至少由两（2）人进行。用双手抬起琴架末端。仅握住横轨部分会导致乐器跌落或倾翻。切勿握持琴架末端之外的其他部位。

* 下表为演奏级马林巴的近似重量。

YM-41 41 kg	YM-410 49 kg	YM-460/2400R 55 kg
YM-46 44 kg	YM-410F 55 kg	YM-460F/2400 61 kg
	YM-410D 55 kg	

握住琴架的末端，慢慢地向前推动。

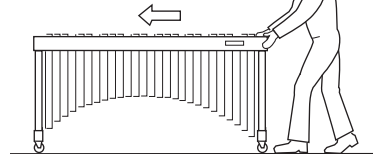

乐器已装配好时，切勿移动乐器上下楼梯。这种做法十分危险，因为乐器部件会跌落，或者您会失去平衡而导致乐器跌落。乐器只有在分拆之后方可移动。



注意

无视带此标志的警告，或乐器使用不当，都可能会造成人身伤害或个人财产损失。



请尽快更换破裂的音板。破裂的音板有锐利的边缘，会割破手。



如果乐器经常移动，螺栓、零部件等会变松。移动乐器之后，请检查确认所有螺栓、零部件等是否牢固。紧固所有松动的部位。



除演奏乐器外，请勿将琴槌挪作它用。否则可能造成伤害或意外。请勿让儿童用琴槌敲打他人或其他物品。请避免发生此类危险行为。



装配时，小心不要夹到自己的手指或手。装配横轨和共鸣管时应特别小心。这部分装配工作应由两人进行，在装配过程中仔细检查。

注意事项

使用马林巴之前，请仔细阅读以下说明。

◆ 安装位置

即使在封装状态下，在下列位置使用或存放也可能造成损坏。

- 在直射的阳光下（如窗户附近），或白天密闭的汽车内。
- 加热设备附近或其他过度受热的位置。
- 温度过低的环境中。
- 过度潮湿或灰尘过多的地方。
- 受震动的位置。

◆ 操作

- 切勿将物体放置或倚靠在乐器上，否则可能会对音板和琴架部件造成损坏，或使乐器倾倒，这样极为危险。
- 请勿在马林巴上使用钟琴的琴槌或其他坚硬的作品。否则，音板上产生的凹痕或划痕会影响音质。（木制音板）
另应避免使用坚硬的琴槌用力敲击音板。否则音板可能会破裂。（Acoustalon 音板）

◆ 移动和运输乐器

- 移动乐器之前，请务必解除脚轮制动。此外，移过粗糙的表面时，请务必略微抬起乐器。
- 必须将乐器移至其他地点时，应将其拆分到购买时的状态（请参阅第 62 页），注意正确包装好每个部件。拆分步骤与组装顺序相反。

◆ 不使用时

- 务必实施脚轮制动。

◆ 维护

- 应时常使用柔软干燥的布或硅树脂布擦拭音板。可用少量酒精擦掉无法用干布去除的污垢。切勿使用稀释剂、苯或湿布进行清洁。

◆ 保存本手册以备日后参考

- 阅读本手册后，请务必妥善保管。



组装注意事项

- 组装 / 拆分乐器时，应至少由两人按照本手册提供的说明进行操作。如果组装顺序有误，会导致共鸣管跌落，可能造成人身伤害，影响乐器的演奏功能或产生噪音。
- YM-410/410F/460/460F/2400/2400R 演奏高度的调节（请参阅第 68 页）

应至少由两人进行操作。

- 在对支腿进行最后调整之后，必须旋紧固定螺钉以防松动。松动会导致乐器在演奏过程中移动，并会产生噪音及其他问题。应时常重新紧固螺钉。

保护环境

如果需要废弃设备时，请与本地相关机构联系，获取正确的废弃方法。请勿将设备随意丢弃或作为生活垃圾处理。

制造商：雅马哈株式会社

制造商地址：日本静冈县滨松市中区中泽町 10-1

进口商：雅马哈乐器音响（中国）投资有限公司

进口商地址：上海市静安区新闻路 1818 号云和大厦 2 楼

原产地：日本

感谢您购买雅马哈演奏级马林巴。

雅马哈专家及技术人员专注于音调品质和演奏性能，借助高品质的材料和雅马哈独创的 FRP Acoustalon，实现了马林巴的设计和创新理念。我们确信，本乐器宽广而深沉的音质以及丰富的声音能让您享受到演奏乐器的乐趣，使您满意。

本手册介绍了雅马哈演奏级马林巴的正确使用方法。

请仔细阅读本手册，以确保本乐器能够给您带来长久的享受。

雅马哈演奏级马林巴特性

1. 高品质音板

音板采用红木和非洲紫檀木制作，前者诠释了完美的马林巴音调及音色，后者呈现出柔美深邃的饱满音质。木材随着时间自然变干之后，唯独特精选上等木片才能用于制作音板。

F 型马林巴采用雅马哈的 FRP Acoustalon 音板，具有独特的半空心设计。这些音板发出的清澈声音非常接近于高品质红木产生的声音，能够提供出色的发声效果和饱满的音量。相对于木制音板，Acoustalon 具有极佳的耐候性，受温度及湿度变化的影响非常小，不太会改变高音。

2. 微调

音板在温度及湿度均保持恒定的环境控制室中，经我们拥有金耳朵并且技艺精湛的专家采用精密滤波调谐器进行过调谐。决定音色的泛音精调造就了可靠的不带任何颤音的高音和音调。

3. 简易组装 / 拆分

本乐器的设计便于组装和拆分，方便存放和运输。YM-460/460F/410D/46/2400/2400R 采用两段式琴架和琴管的折叠设计，提供极致的紧凑便携理念。

4. 高度调节

(YM-460/460F/410/410F/2400/2400R)

高度调节型提供了随意的高度调节。

锁定螺钉装入腿管上的沟槽，以免出现滑动和松动。

YM-460/460F/2400/2400R 提供了 5 级高度调节，行程的最低位置为 89cm，最高位置为 97cm。由于 YM-410/410F 可进行 76cm 到 88cm 的 7 级调节，因而从儿童到成人均可养成正确的演奏姿势。

5. 大型脚轮

直径 100mm 的大型脚轮可提供更加平稳的运输。(YM-46 和 41 采用直径 75mm 的脚轮。)

6. 共鸣管的 3 级高度调节

共鸣器高度可进行 3 级调节，以避免由于温度变化造成完美共鸣的丢失。(YM-41 仅提供 2 级调节。)

部件名称

■ * 图示为 YM-460 型。

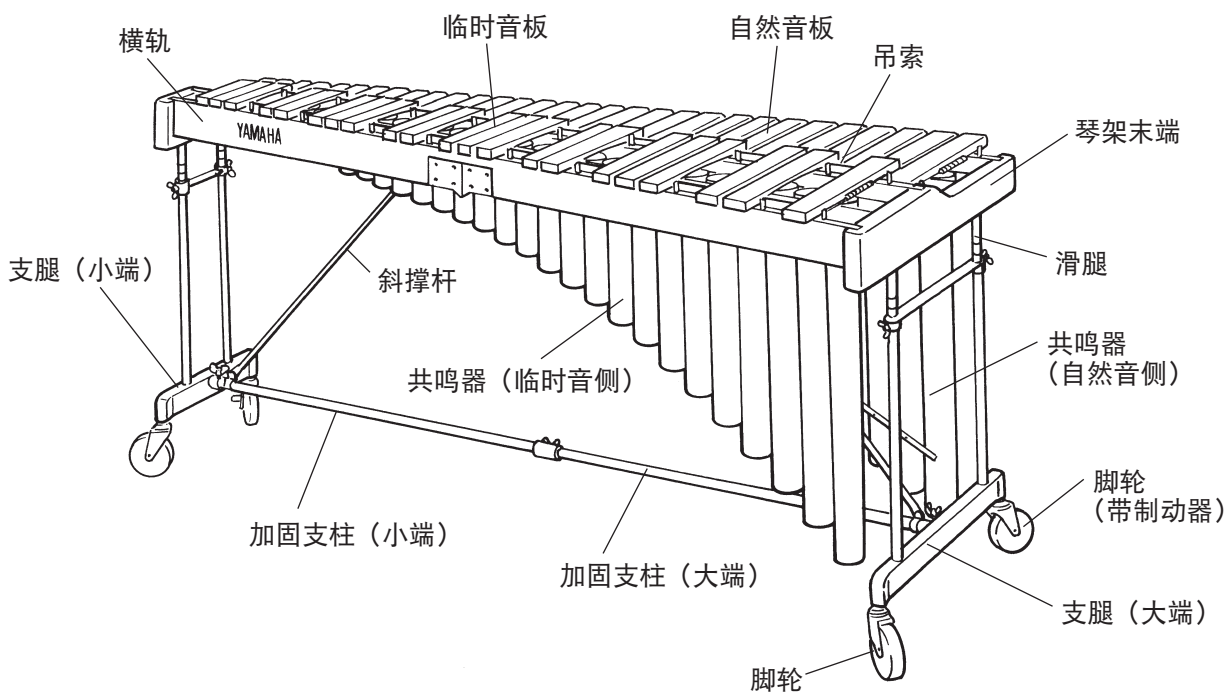

■ YM-410D

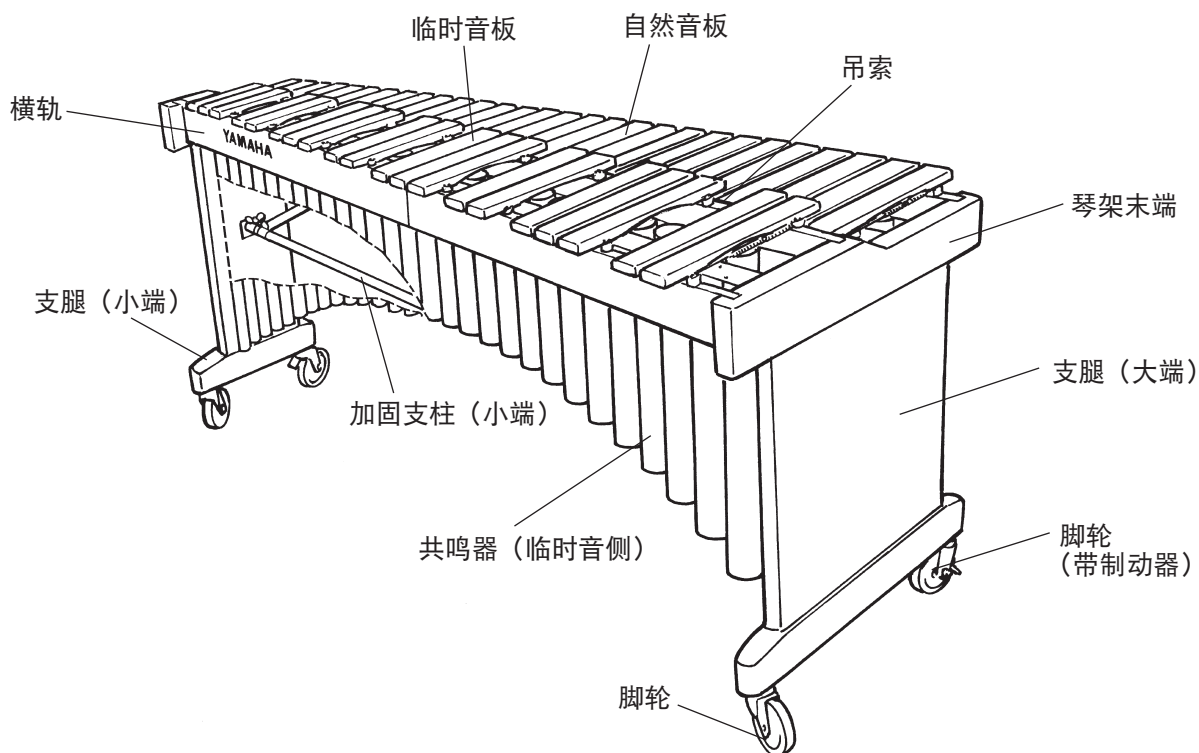

确认包装内容

马林巴的包装箱内应包含以下部件。
组装乐器之前，请确认下列部件是否齐全。

* 如有部件缺失，请与您购买乐器的商店联系。

① 自然音板

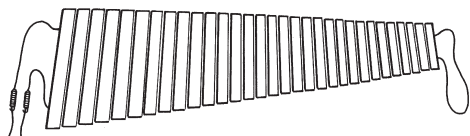

② 临时音板

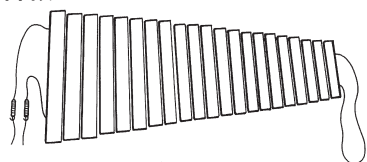

③ 共鸣器（自然音侧）

YM-460/460F/410/410F/46/2400/2400R :
两段及蝶型螺栓 x2
YM-41 : 单段型

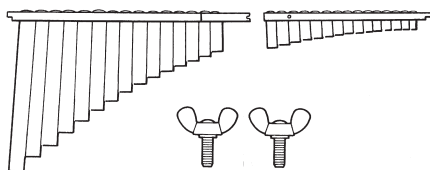

④ 共鸣器（临时音侧）

YM-460/460F/410/410F/46/2400/2400R :
两段及蝶型螺栓 x2
YM-41 : 单段型

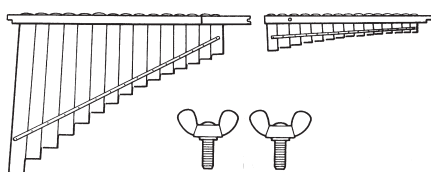

⑤ 加固支柱

YM-460/460F/46/2400/2400R : 两段
YM-410/410F/41 : 单段型

用于低音侧
(YM-460/460F/2400/2400R)

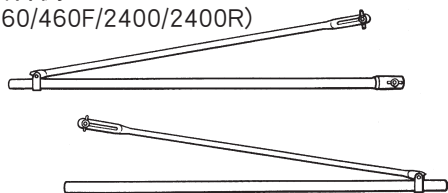

用于高音侧
(YM-460/460F/2400/2400R)

⑥ 横轨 (1)

YM-460/460F/46/2400/2400R : 两段折叠型
YM-410/410F/41 : 单段型



⑦ 横轨 (2)

YM-460/460F/46/2400/2400R : 两段折叠型
YM-410/410F/41 : 单段型

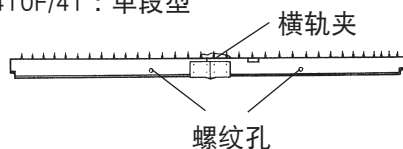

⑧ 横轨 (3)

YM-460/460F/46/2400/2400R : 两段折叠型
YM-410/410F/41 : 单段型

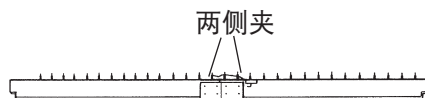

⑨ 横轨 (4)

YM-460/460F/46/2400/2400R : 两段折叠型
YM-410/410F/41 : 单段型

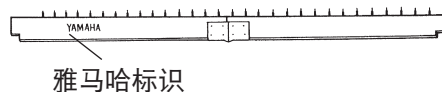

⑩ 支腿（大端）

YM-460/460F/410/410F/
2400/2400R :
带高度调节
YM-46/41 :
不带高度调节

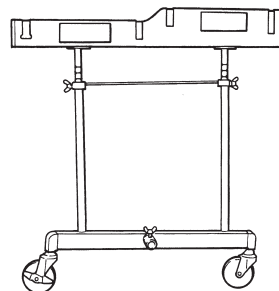

⑪ 支腿（小端）

YM-460/460F/410/410F
2400/2400R :
带高度调节
YM-46/41 :
不带高度调节

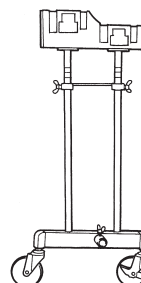

组装

为安全起见，乐器应由两名以上的人员在空间充裕的位置进行装配。

建议在软垫或地毯上组装乐器。

1 用加固支柱连接大端支腿和小端支腿。

* YM-460/460F/410/410F/2400/2400R: 继续进行下一步之前，请确认大端和小端支腿的滑腿固定螺栓已旋紧。

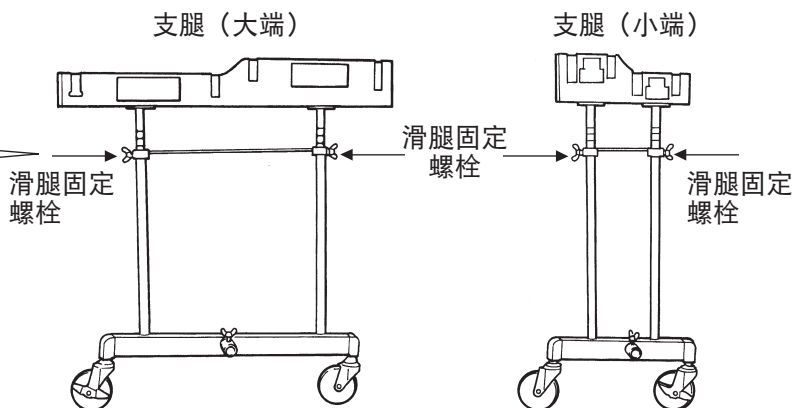
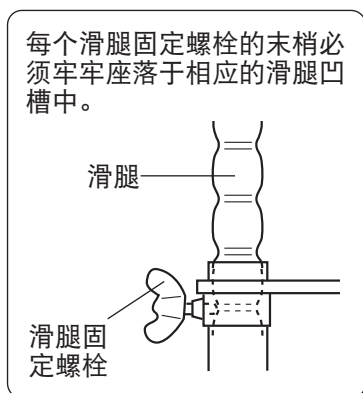

1-1. 放置大端支腿、小端支腿和加固支柱，使它们在组装后的位置如下图所示。

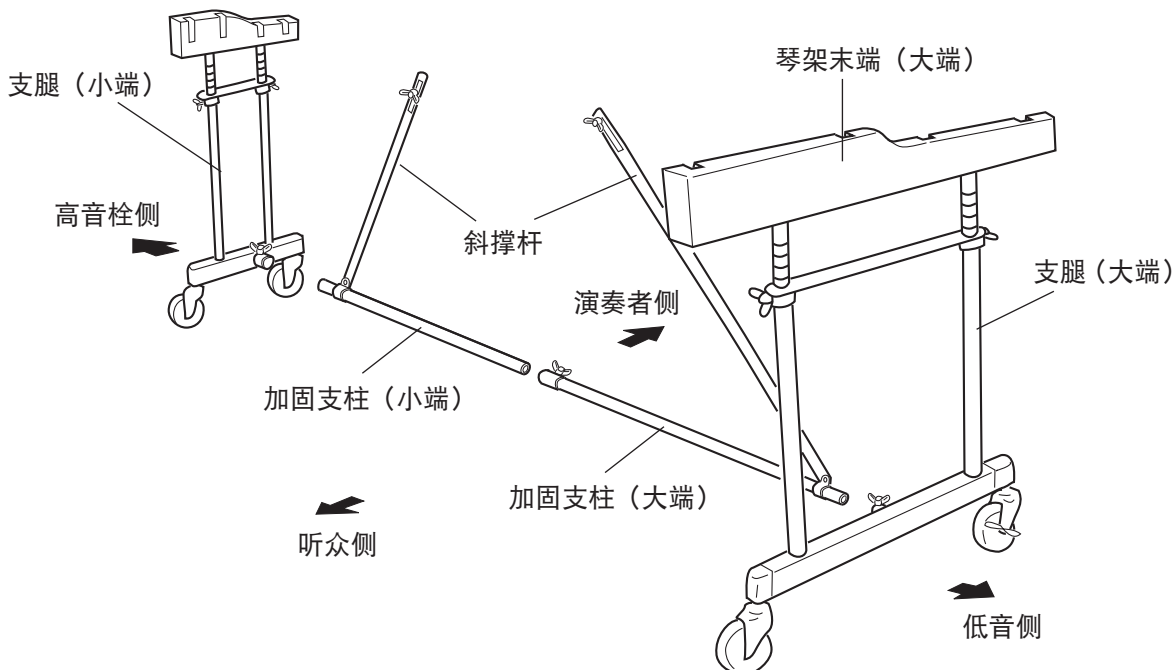

组装

1-2. YM-460/460F/46/2400/2400R : 连接中央的加固支柱。将固定螺栓的末端对准加固支柱的孔，旋紧固定螺栓。

* 参照靠近螺孔的基准孔插入支柱。

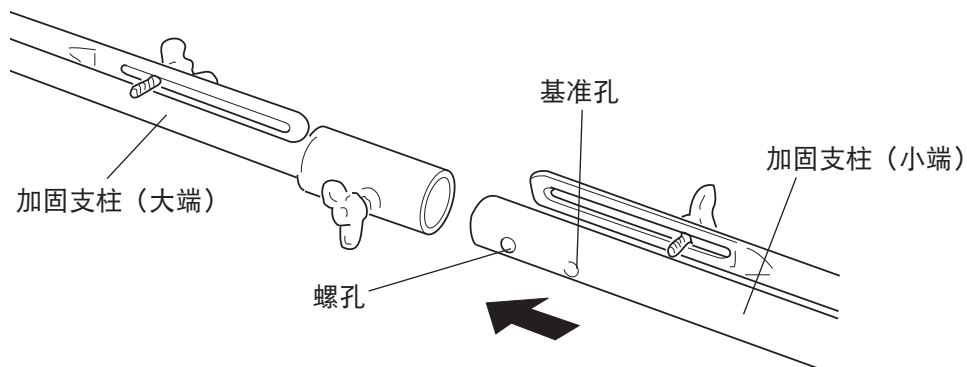

1-3. 将加固支柱凹槽面朝上插入大端支腿的较低接口（将凹槽与固定螺栓对准），然后旋紧固定螺栓。（加固支柱和大端接口上印有“E”标记。）

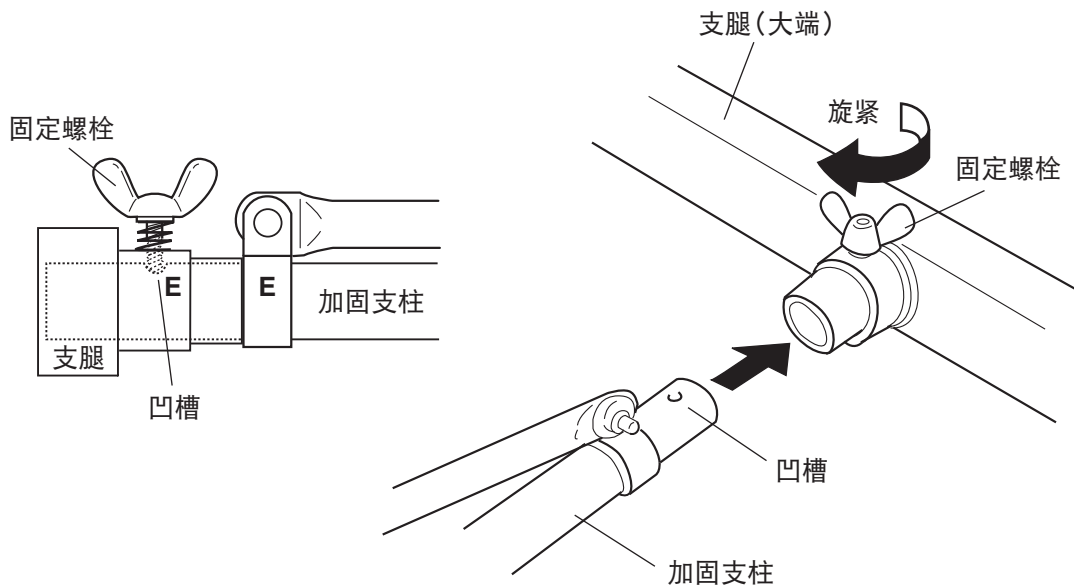

1-4. 按照相同的方法，将加固支腿连接到小端支腿。（小端支腿的接口上没有标记。）

2 将横轨 (2) 和 (3) 插入支腿的琴架末端。

2-1. 先插入横轨 (2)。确认音板桩距离较远的横轨末端位于低音侧。
横轨 (2) 的大端面上和大端支腿琴架末端的槽部印有“B”标志。

* 不要先将横轨的一侧插到底，而应当将两侧交替缓慢推入槽内，直至两侧均完全插入并停止。

此处可调节音板高度。(请参阅第 68 页上的 [6].)

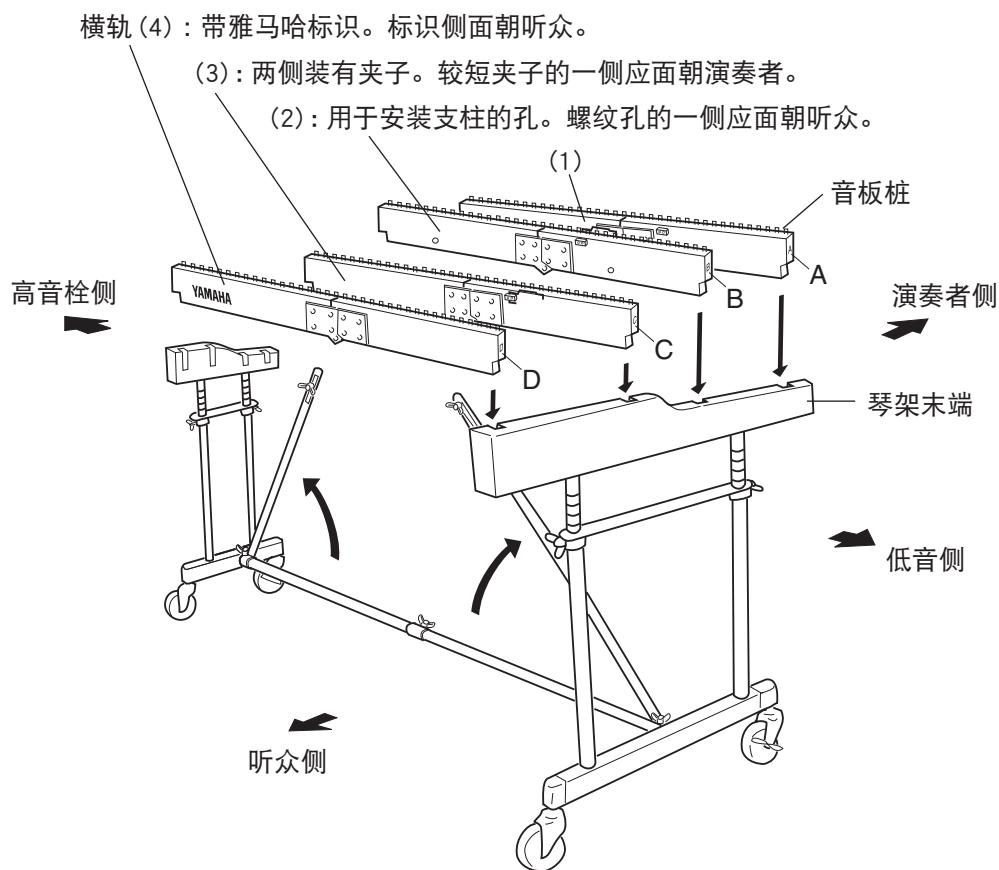

2-2. 确认左右两侧的支腿垂直之后，用螺钉将支柱端连接到用于将支柱安装到长琴架中的孔 (2)，然后旋紧螺钉。

* YM-410 和 410F 具有两 (2) 个孔。支腿高度设置较低时，请使用靠近乐器中央的孔；支腿高度较高时，请使用外孔，然后旋紧螺钉。

2-3. 接下来，以相同方式稳妥插入横轨 (3)。横轨 (3) 的大端面上和大端支腿琴架末端的槽部印有“C”标志。

2-4. 将横轨 (3) 中央的短横轨夹与横轨 (2) 接合。

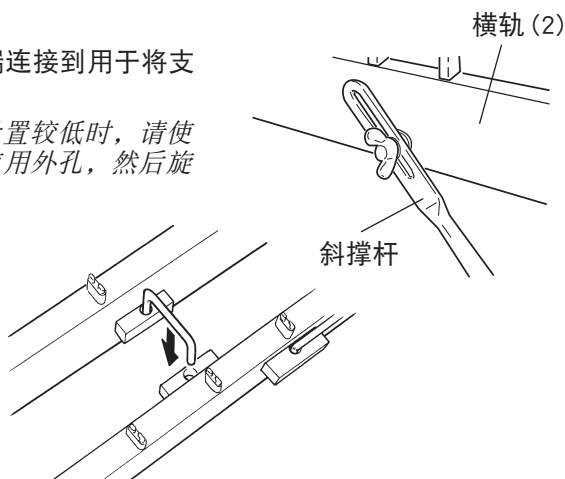

4 将横轨 (1) 和 (4) 插入支腿的琴架末端。

4-1. 按照与内轨 (2) 和 (3) 相同的方式, 插入外轨 (1) 和 (4)。

横轨 (1) 的大端面上和大端支腿琴架末端的槽部印有“A”标志, 横轨 (4) 印有“D”标志。

5 安放音板。

5-1. 调节长琴架时, 将横轨 (2) 和 (3) 上的横轨夹分别与横轨 (1) 和 (4) 接合。

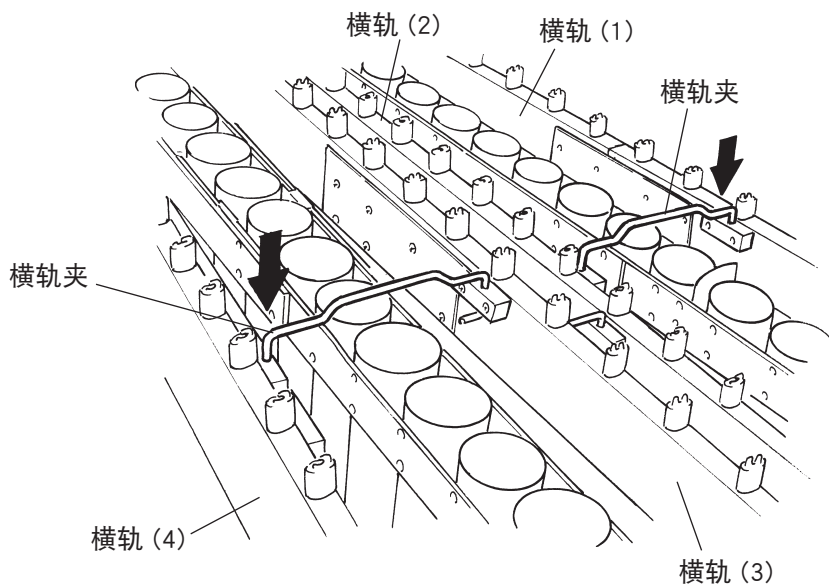

5-2. 先安放自然音板。

一人用双手握住低音侧的吊索, 另一人用双手握住高音侧的吊索, 轻轻地将音板放在横轨上。

分别排列每个音板, 将其吊索钩在对应的音板桩上。

确认吊索已绑到每个音板桩上之后, 从大端一侧向前拉右吊索和左吊索, 然后相互钩住两根弹簧, 使音板固定。

* 安放音板时, 请小心不要对其造成损坏。

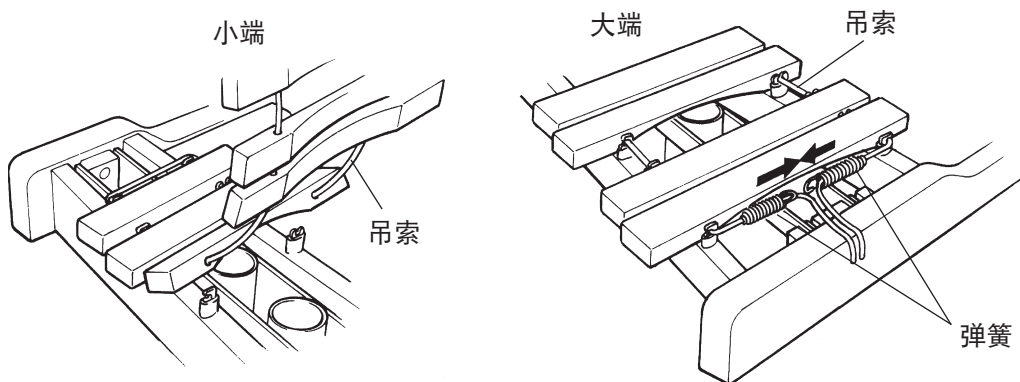

仅限 YM-460/460F/410/410F/2400/2400R**6 调节音板的高度。**

确认该程序应至少由两人执行。

按照步骤 5 → 4 → 3 采取与组装程序相反的顺序，取下共鸣器和安装到横轨部分的支柱固定螺栓 (2)，以便可以取下支柱。

两人分别握持乐器的低音侧和高音侧琴架下方，然后松开固定滑腿的蝶型螺钉。

确定所需高度之后，旋紧碟型螺栓使其装入滑腿上的沟槽，将支腿正确固定到位。参照上方邻近沟槽确认音板与地面平行。

完成组装后，进行检查以确保每个螺栓均已旋紧。

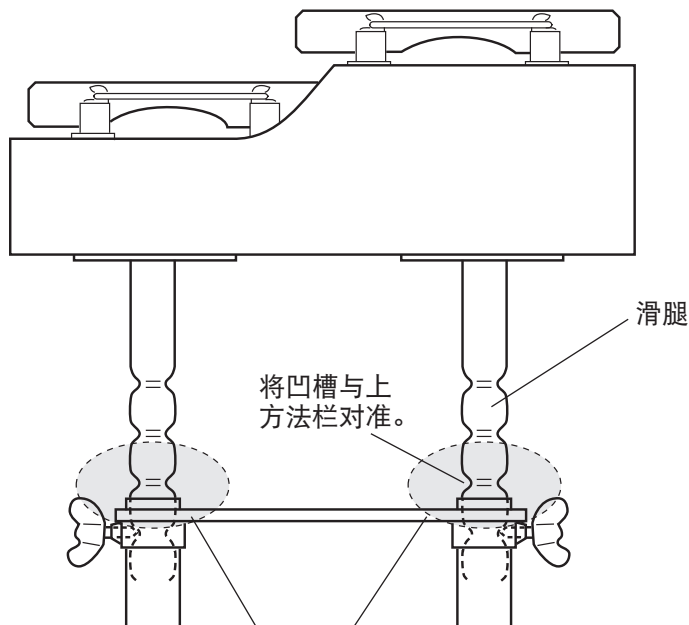

请勿在高度调节期间触碰凹槽部分，以免受伤。

在旋紧两个凹槽之间的滑腿固定螺栓时，存在滑腿滑落的危险。请务必确认滑腿固定到位。

切勿在音板安装到位后尝试调节高度。否则会非常危险。调节高度之前，请务必确认相关部件已按照上述程序取下。

确认包装内容

马林巴的包装箱内应包含以下部件。
 组装乐器之前，请确认下列部件是否齐全。

* 如有部件缺失，请与您购买乐器的商店联系。

① 自然音板

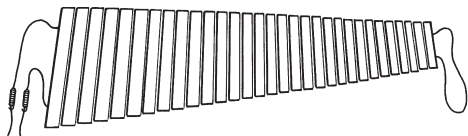

② 临时音板

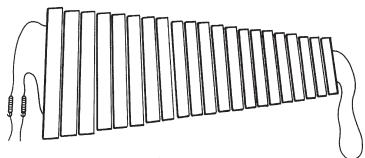

③ 共鸣器 (自然音侧)

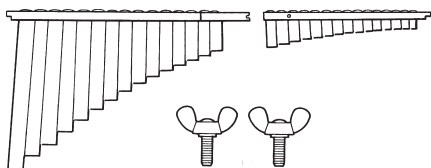

④ 共鸣器 (临时音侧)

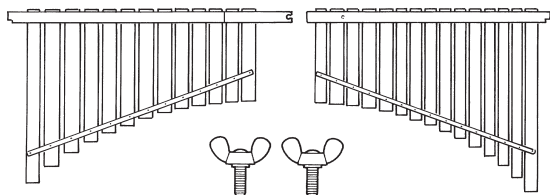

⑤ 加固支柱

用于低音侧

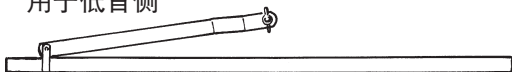

用于高音侧

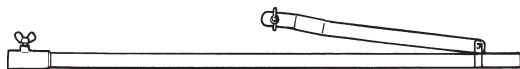

⑥ 横轨 (1)



⑦ 横轨 (2)

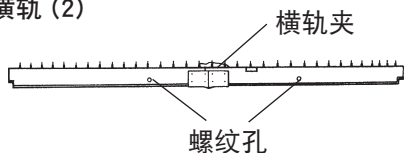

⑧ 横轨 (3)

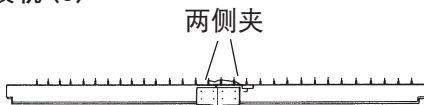

⑨ 横轨 (4)

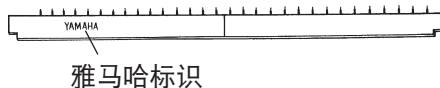

⑩ 支腿 (大端)

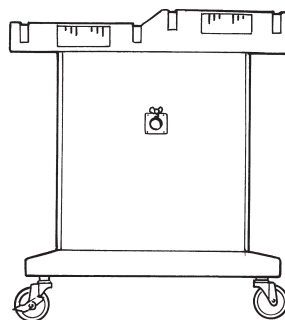

⑪ 支腿 (小端)

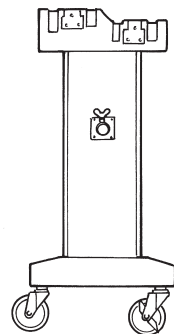

组装

为安全起见，乐器应由两名以上的人员在空间充裕的位置进行装配。
建议在软垫或地毯上组装乐器。

1 用加固支柱连接大端支腿和小端支腿。

1-1. 放置大端支腿、小端支腿和加固支柱，使它们在组装后的位置如下图所示。

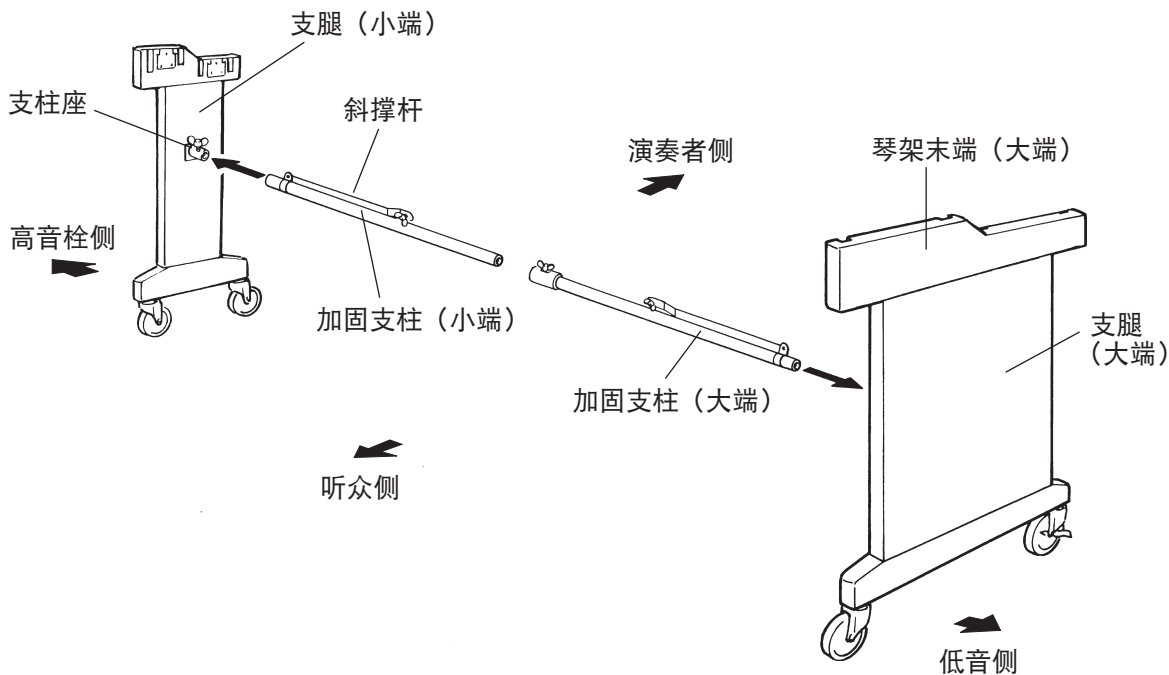

1-2. 连接中央的加固支柱。将固定螺栓的末端对准加固支柱的孔，旋紧固定螺栓。

* 参照靠近螺孔的基准孔插入支柱。

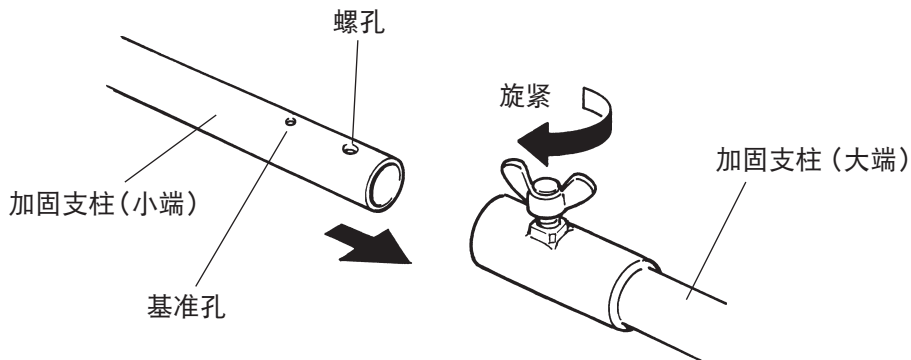

- 1-3 将加固支柱凹槽面朝上插入大端支腿的支柱座孔
(将凹槽与固定螺栓对准)，然后旋紧固定螺栓。

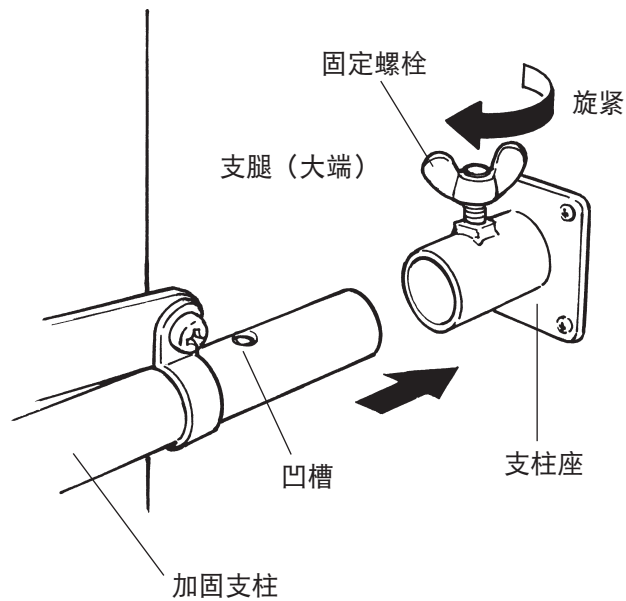
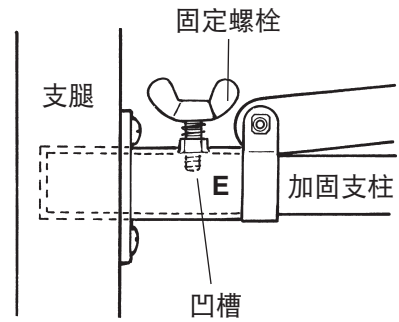

- 1-4. 按照相同的方法，将加固支腿连接到小端支腿。
(小端支腿的接口上没有标记。)

组装

2 将横轨 (2)、(3) 和 (4) 插入支腿的琴架末端。

2-1. 先插入横轨 (2)。确认音板桩距离较远的横轨末端位于低音侧。
横轨 (2) 的大端面上和大端支腿琴架末端的槽部印有“B”标志。

* 不要先将横轨的一侧插到底，而应当将两侧交替缓慢推入槽内，直至两侧均完全插入。

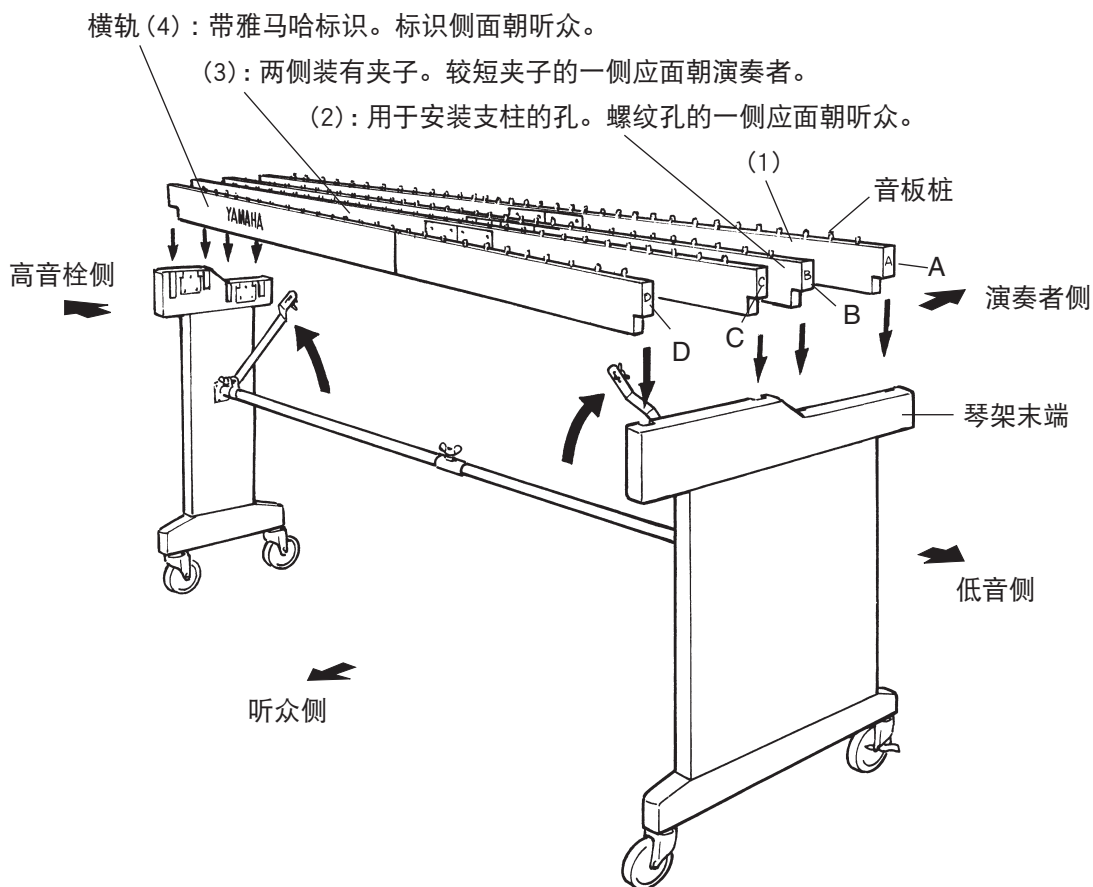

2-2. 确认左右两侧的支腿垂直之后，用螺钉将支柱端连接到用于将支柱安装到长琴架中的孔 (2)，然后旋紧螺钉。

2-3. 接下来，以相同方式稳妥插入横轨 (3) 和 (4)。
横轨 (3) 的大端面上和大端支腿琴架末端的槽部印有“C”标志，
横轨 (4) 印有“D”标志。

2-4. 将横轨 (3) 中央的短横轨夹与横轨 (2) 接合。

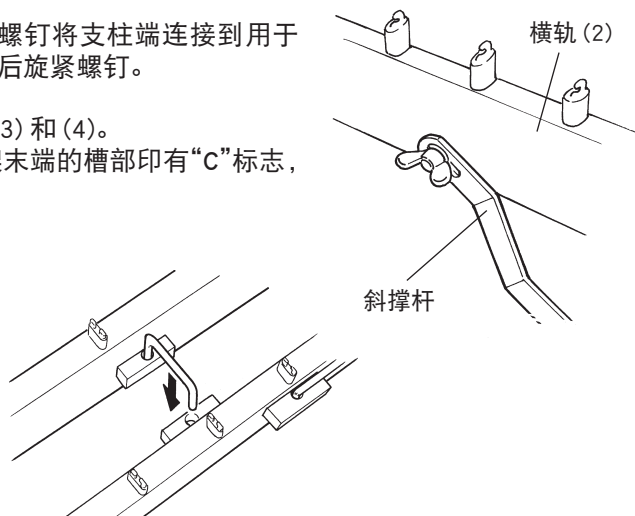

3 安装共鸣器。

3-1. 组装共鸣管。确认自然音侧及临时音侧妥当组装。自然音侧的所有共鸣管装有底端。

3-1. 先将临时音共鸣管从琴架部分之间的乐器上方放低，然后将其放入橡胶共鸣器座。然后将自然音共鸣管装入橡胶共鸣器座。将共鸣管的低音侧放入共鸣器座上的中间槽。确认共鸣管置于音板桩之间。

* 确保不要混淆自然音共鸣器和临时音共鸣器。

* 小心不要让共鸣器碰到腿部等部位。

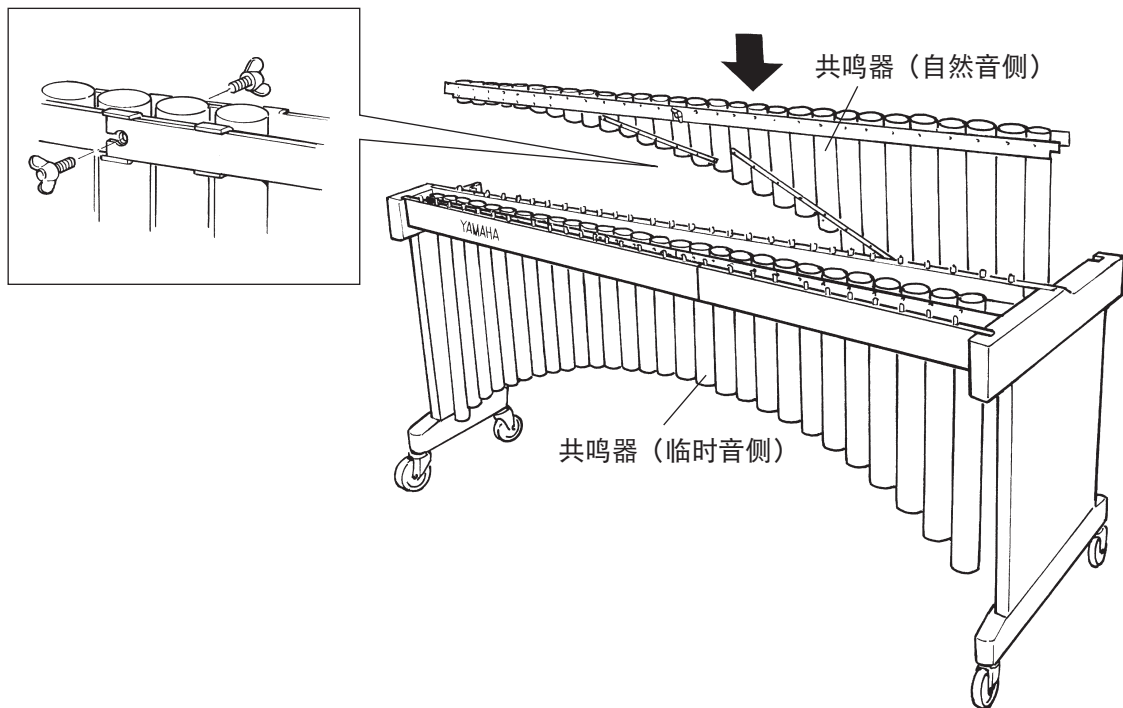

* 在工厂调整的共鸣器能在 23°C 获得最佳共鸣。如果因温度低于或高于 23°C 而无法获得所需的共鸣效果，可调整共鸣器的设置。温度偏高时，移动共鸣器，将其装入短槽；温度偏低时，将其装入长槽。

温度	应使用的槽
偏高	短槽（下图中的“A”）
23°C 左右	中间槽（“B”）
偏低	长槽（“C”）

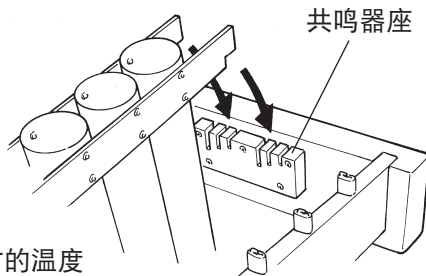
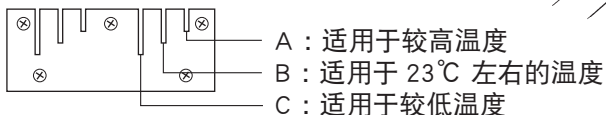

A：适用于较高温度
B：适用于 23°C 左右的温度
C：适用于较低温度

组装

4 将横轨 (1) 插入支腿的琴架末端。

- 4-1. 按照与内轨 (2)、(3) 和 (4) 相同的方式，插入外轨 (1)。
横轨 (1) 的大端面上和大端支腿琴架末端的槽部印有“A”标志。

5 安放音板。

- 5-1. 调节长琴架时，将横轨 (2) 和 (3) 上的横轨夹分别与横轨 (1) 和 (4) 接合。

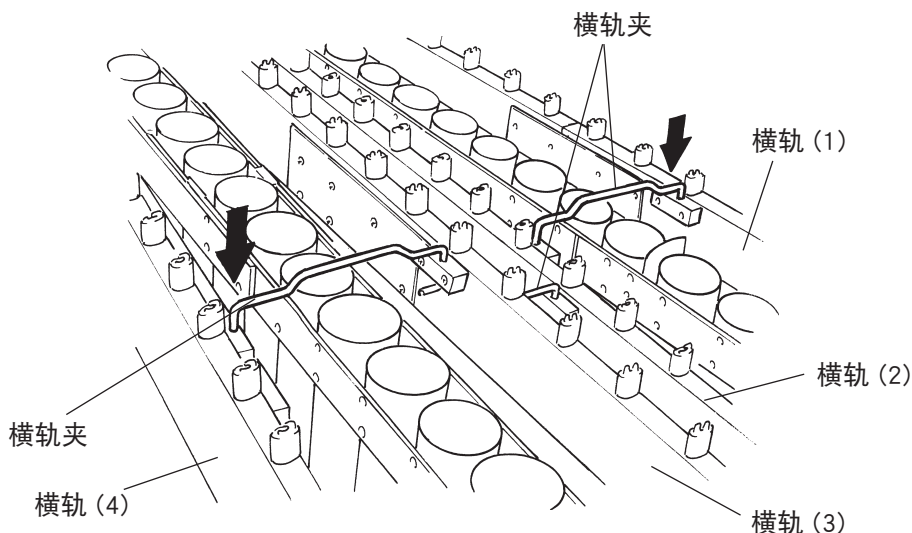

- 5-2. 先安放自然音板。

一人用双手握住低音侧的吊索，另一人用双手握住高音侧的吊索，轻轻地将音板放在横轨上。

分别排列每个音板，将其吊索钩在对应的音板桩上。

确认吊索已绑到每个桩上之后，从大端一侧向前拉右吊索和左吊索，然后相互钩住两根弹簧，使音板固定。

* 安放音板时，请小心不要对其造成损坏。

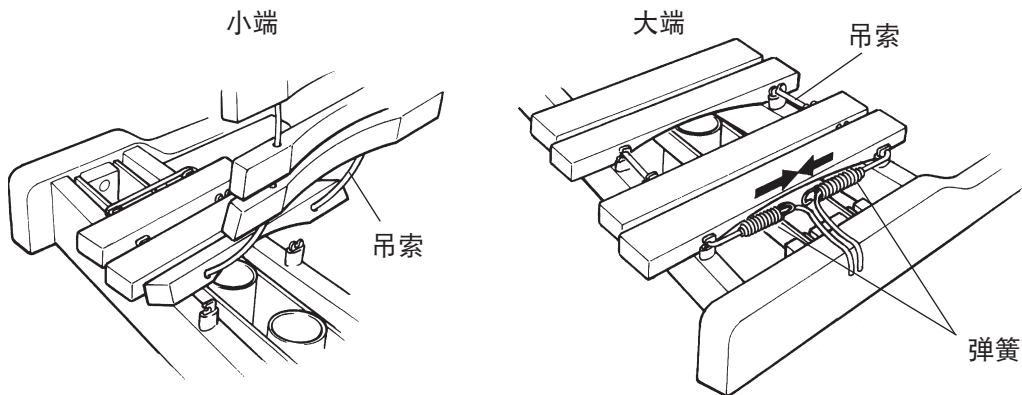

6 再次确认所有螺钉均已旋紧。

规格 / 音阶范围

■ Y M 460/460F/2400/2400R

- 音域 : A25 – C76 (4-1/3 八度)
- 音板 :
YM-460/2400R :
红木, 透木纹涂层
YM-460F/2400 :
Acoustalon (FRP),
棕色聚氨酯涂层
- 音板尺寸 :
YM-460/2400R :
58 – 38 mm 宽
25 – 21 mm 厚
YM-460F/2400 :
58 – 38 mm 宽
23 mm 厚
- 共鸣器 :
铝合金管
浅金色丙烯酸涂层
- 琴架 :
云母黑涂层
两段折叠, 可拆分型
- 支腿部分 :
带黑色皮革缎面涂层的钢管
(可调节高度)
- 外形尺寸 (宽 x 深 x 高) :
197 x 88 x 89 – 97 cm
- 重量 :
YM-460/2400R : 55 kg
YM-460F/2400 : 61 kg
- 脚轮 :
直径 100mm 脚轮

■ YM-410D/410/410F

- 音域 : C28 – C76 (4 个八度)
- 音板 :
YM-410D : 红木,
透木纹涂层
YM-410 : 红木,
透木纹涂层
YM-410F : Acoustalon (FRP),
棕色聚氨酯涂层
- 音板尺寸 :
YM-410D/410 : 58 – 38 mm 宽
25 – 21 mm 厚
YM-410F : 58 – 38 mm 宽
23 mm 厚
- 共鸣器 : 铝合金管
浅金色丙烯酸涂层
- 琴架 :
YM-410D : 棕色聚氨酯磨砂涂层
两段折叠, 可拆分型
YM-410/410F :
黑色涂层, 可拆分型
- 支腿部分 :
YM-410D : 带棕色聚氨酯磨砂涂
层和棕色皮革的木材
YM-410/410F :
带黑色皮革缎面涂层的
钢管 (可调节高度)
- 外形尺寸 (宽 x 深 x 高) :
YM-410D : 183 x 83 x 88 cm
YM-410/410F :
183 x 83 x 76 – 88 cm
- 重量 :
YM-410D/410F : 55 kg
YM-410 : 49 kg
- 脚轮 :
直径 100mm 脚轮

■ YM-46/41

- 音域 :
YM-46 : A25 – C76 (4-1/3 八度)
YM-41 : C28 – C76 (4 个八度)
- 音板 :
非洲紫檀木, 透木纹涂层
- 音板尺寸 :
YM-46 : 58 – 38 mm 宽
24 – 22.5 mm 厚
YM-41 : 53 – 38 mm 宽
24 – 22.5 mm 厚
- 共鸣器 :
铝合金管
浅金色丙烯酸涂层
- 琴架 :
YM-410D : 黑色涂层, 两段折叠,
可拆分型
YM-41 : 黑色涂层, 可拆分型
- 支腿部分 :
带黑色皮革缎面涂层的钢管
- 外形尺寸 (宽 x 深 x 高) :
YM-46 : 189 x 84 x 86.5 cm
YM-41 : 176 x 80 x 85 cm
- 重量 :
YM-46 : 44 kg
YM-41 : 41 kg
- 脚轮 :
直径 75mm 脚轮

● 音阶范围

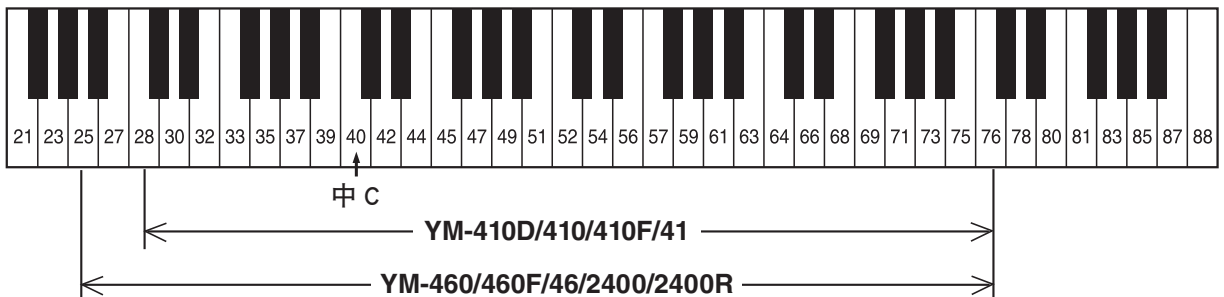

* 本使用说明书的内容为出版时最新的技术规格。请至 Yamaha 网站下载最新版本的使用说明书。
技术规格、设备或选购配件在各个地区可能会有所不同, 因此如有问题, 请与当地 Yamaha 经销商确认。

