

ELB-01 琴体组装说明书

在组装 Electone 之前，请仔细阅读这些使用说明书。

- ⚠ 注意不要混淆各个零部件，并按照下列给出的步骤务必按正确的方向安装所有零部件。
- ⚠ 请务必由两人或多人组装 **Electone**。
- ⚠ 请不要使用本包装内指定和包含之外的螺丝。如果使用的螺丝不正确，可能会导致物品损坏和故障。
- ⚠ 组装完成后请务必拧紧所有螺丝。
- ⚠ 请务必在平坦的表面上进行组装操作。
- ⚠ 若要进行拆卸，请按照相反顺序执行。

需要十字 (+) 螺丝刀组装 **Electone**。

1 打开包装，从包装盒两侧取出两个聚苯乙烯泡沫塑料垫，然后如图小心地将主体放在塑料垫顶部。小心不要在塑料垫和主体之间夹住 AC 电源线插头。

2 取出包装盒内的所有零部件。
请确认下图所示的零部件无一遗漏。
取出扬声器单元时，请务必抓住扬声器单元的底部，而不是栅格网。

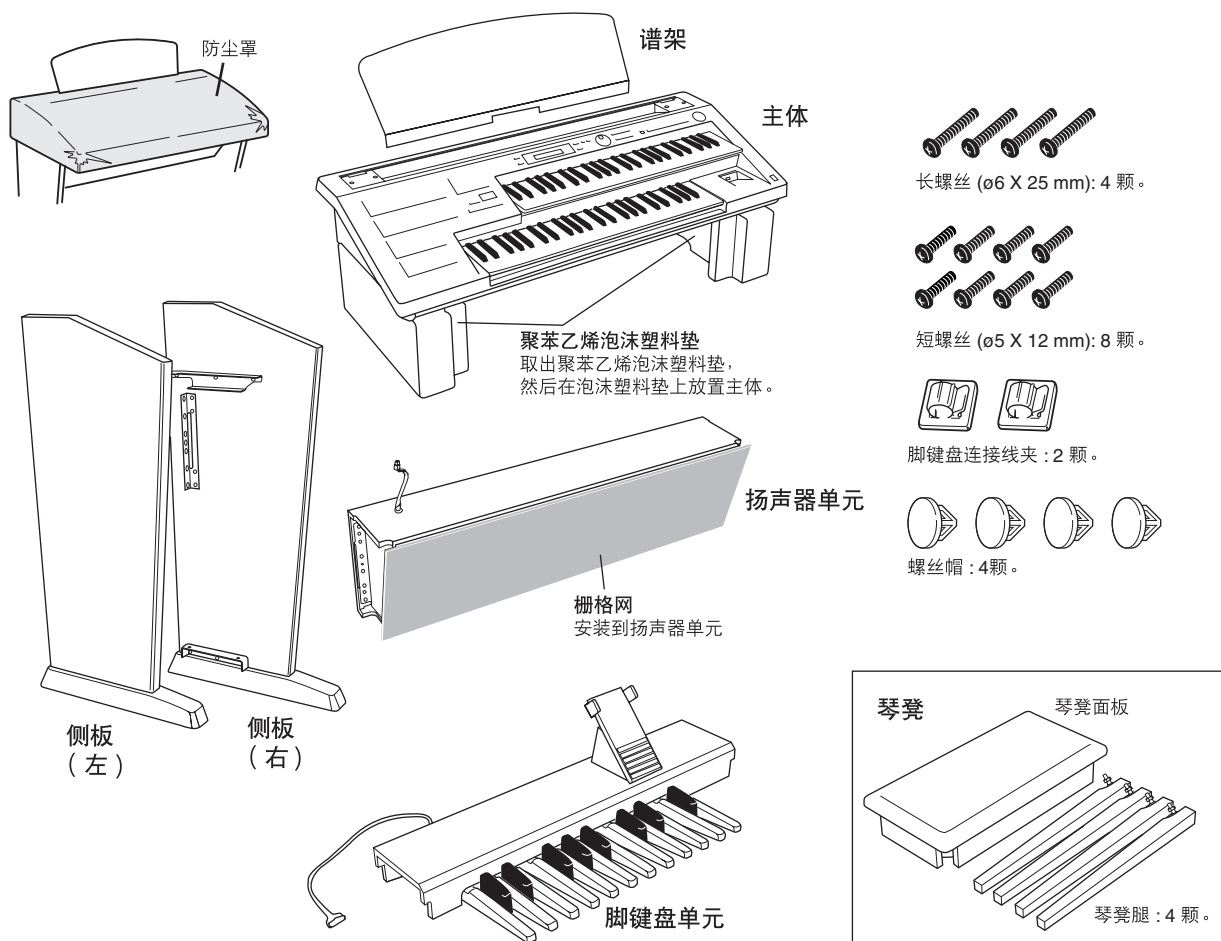

3 将侧板安装到脚键盘上。
切勿混淆右侧板和左侧板。

3-1 如下图所示抬高脚键盘。

3-2 将每颗螺丝如图所示固定在脚键盘和侧板上，并使用 4 颗短螺丝（每个侧板上 2 颗螺丝）将侧板安装在脚键盘上。

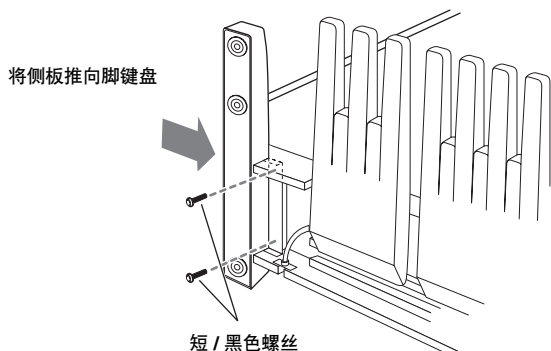

3-3 固定螺丝后放置脚键盘。

4 将扬声器单元安装到侧板上。

4-1 从扬声器单元拆下栅格网。

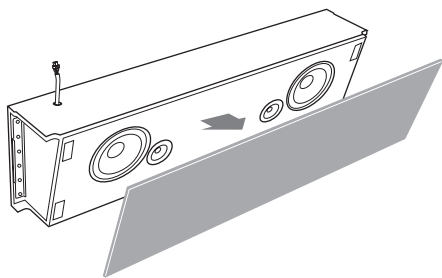

4-2 在其他人的帮助下，水平抓住扬声器单元，从后部滑到支架中。

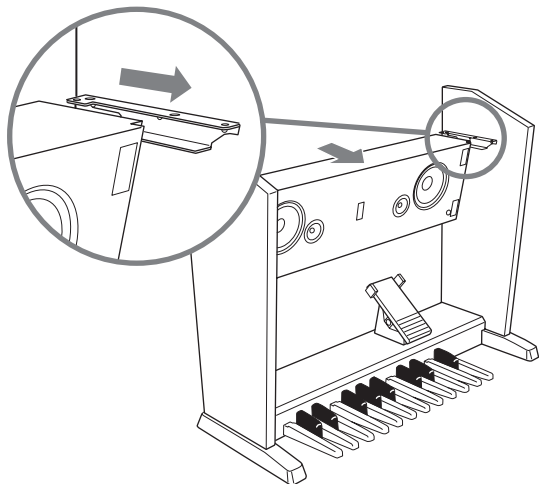

! 小心不要将扬声器单元掉落或在扬声器单元和侧板之间将手指夹住。

4-3 将侧板插入扬声器单元时，从后面拧紧 4 颗短螺丝，将扬声器单元固定到侧板上。用相应的螺丝帽将后部的 4 个螺丝孔盖上。

将侧板推向扬声器单元

将侧板推向扬声器单元

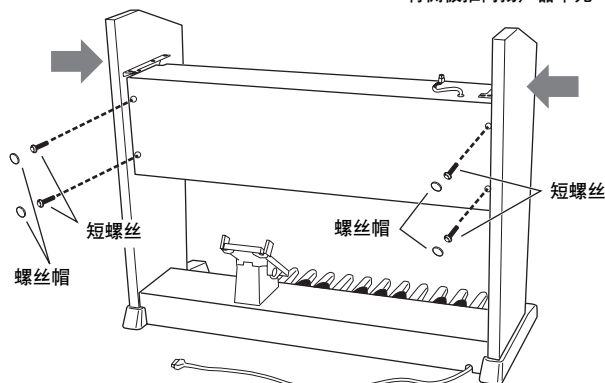

5 安装主体。

5-1 如图所示，水平抓住主体（通过 2 个人），然后将其放在扬声器单元的前面，以便从主体底部将手臂从侧板前面探出，然后将其滑到后侧。

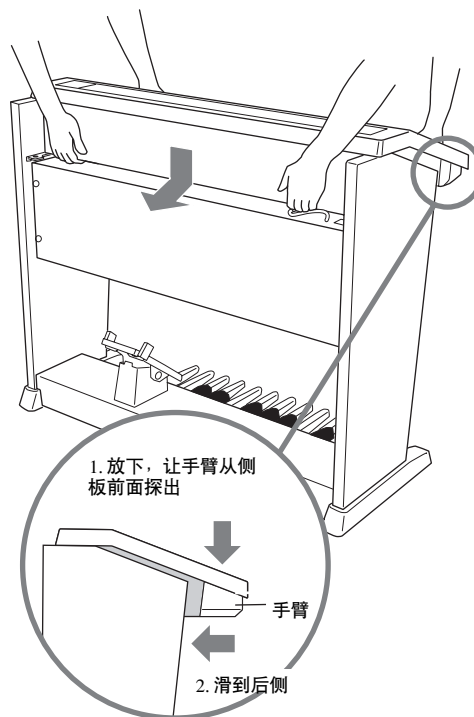

! 小心不要将主体掉落或者在扬声器单元和主体之间将手指夹住。

5-2 用 4 颗长螺丝如图将主体固定在侧板上。

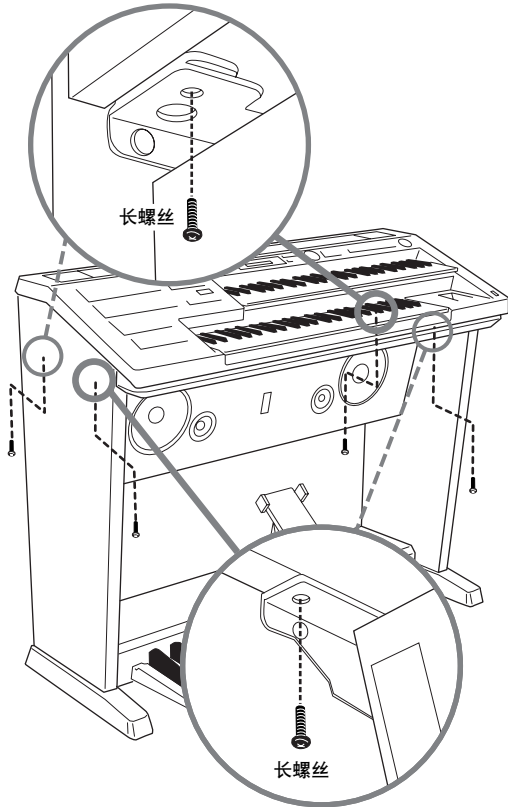

6 将栅格网固定到扬声器上。
首先，将网对准底线，然后将其固定到扬声器组件。

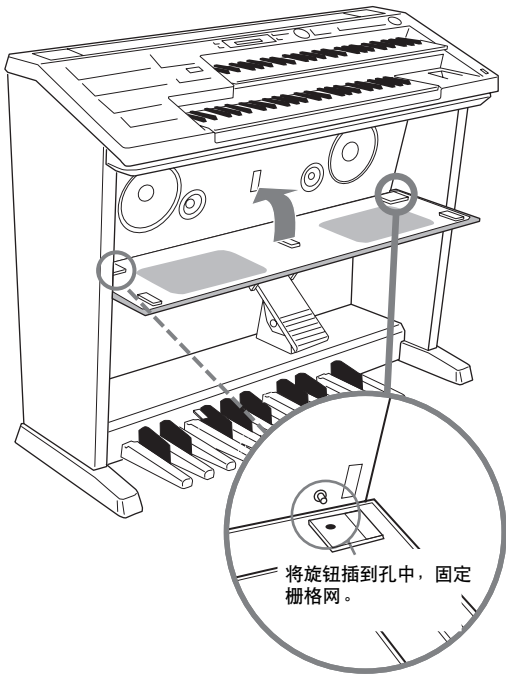

7 将脚键盘连接线和扬声器连接线连接到主体上。
确定每个线插头的插销朝向您，并将其固定地连接到每个插座。

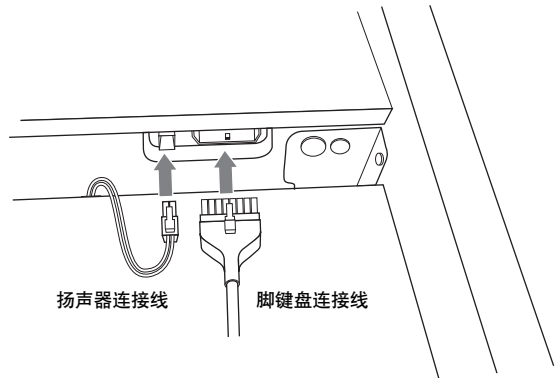

8 使用脚键盘连接线夹将脚键盘连接线固定到侧板上。

8-1 如图所示，将 2 个脚键盘连接线夹安装到扬声器单元后侧以及左侧板底部。

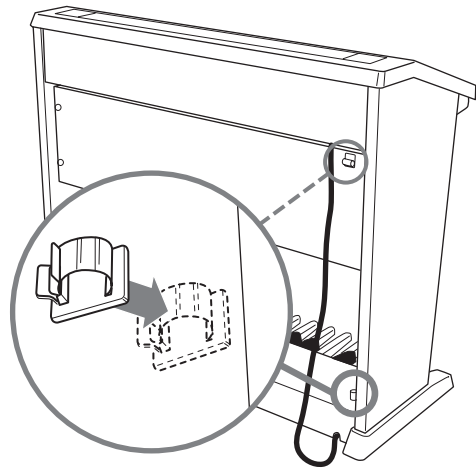

8-2 将脚键盘连接线插入线夹。

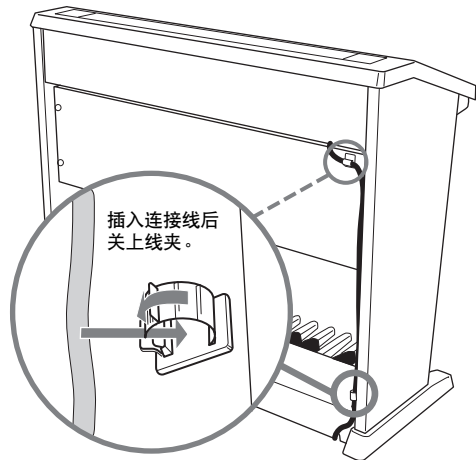

9 将谱架放在 Electone 上。

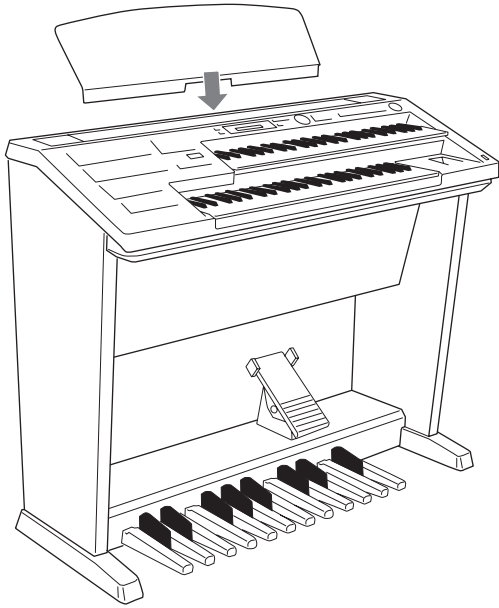

10 打开 Electone 的电源开关，确定可以演奏 Electone，说明组装已经成功。

琴凳组装

翻转琴凳面板并将凳腿逐个放到琴凳面板各个角的位置，然后使用附带的扳手拧紧每个螺母。务必如图在每条凳腿间放置垫圈。

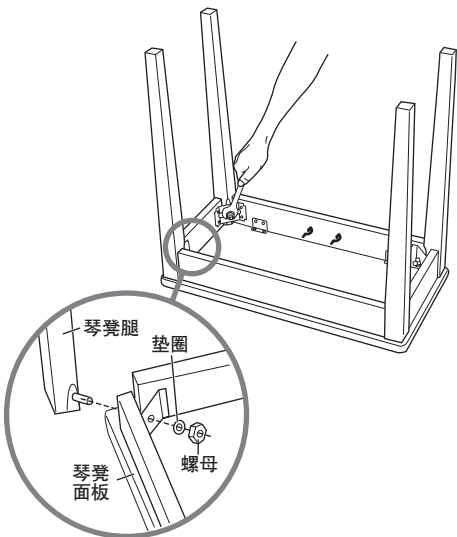

组装完成后，请检查下列事项。

- 是否还有剩下的零部件？
→ 复查所有的组装步骤。
- **Electone** 是否远离门及其它可移动家具？
→ 将 **Electone** 移动到合适的位置。
- 摇动 **Electone** 时，是否会听到卡嗒卡嗒的声响？
→ 拧紧所有螺丝。
- 可以打开 **Electone** 吗？
→ 确定AC电源线插头已经牢固地连接到适当的电源插座。
- **Electone** 是否发出了声音？
→ 确定扬声器插头和脚键盘插头已经牢固地连接到主体上的每个插座上。

如果在弹奏键盘时 **Electone** 吱吱作响或不稳，请参阅组装说明书并再次拧紧所有螺丝。