



Portable Grand

# DGX-660

## Owner's Manual Mode d'emploi Manual de instrucciones

### Thank you for purchasing this Yamaha Digital Piano!

We recommend that you read this manual carefully so that you can fully take advantage of the advanced and convenient functions of the instrument. We also recommend that you keep this manual in a safe and handy place for future reference.

**Before using the instrument, be sure to read "PRECAUTIONS" on pages 5–6.**

### Nous vous remercions d'avoir choisi ce piano numérique de Yamaha !

Nous vous conseillons de lire attentivement ce mode d'emploi afin de tirer pleinement profit des fonctions avancées et pratiques de votre instrument. Nous vous recommandons également de garder ce manuel à portée de main pour toute référence ultérieure.

**Avant d'utiliser l'instrument, lisez attentivement la section « PRÉCAUTIONS D'USAGE » aux pages 5 et 6.**

### Gracias por adquirir este piano digital Yamaha

La lectura detenida de este manual le permitirá disfrutar de las útiles y avanzadas funciones del instrumento. Recomendamos guardar el manual en un lugar seguro y accesible, para futuras consultas.

**Antes de utilizar el instrumento, lea las "PRECAUCIONES" en las páginas 5-6.**

#### Keyboard Stand Assembly

For information on assembling the keyboard stand, refer to the instructions on **page 12** of this manual.

#### Montage du support de clavier

Pour les informations relatives à l'assemblage du support de clavier, reportez-vous aux instructions figurant en **page 12** de ce manuel.

#### Montaje del soporte del teclado

Para información sobre el montaje del soporte del teclado, consulte las instrucciones en la **página 12** de este manual.

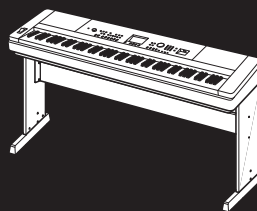

English

Français

Español

EN  
FR  
ES



### Information for Users on Collection and Disposal of Old Equipment



This symbol on the products, packaging, and/or accompanying documents means that used electrical and electronic products should not be mixed with general household waste.  
For proper treatment, recovery and recycling of old products, please take them to applicable collection points, in accordance with your national legislation and the Directives 2002/96/EC.

By disposing of these products correctly, you will help to save valuable resources and prevent any potential negative effects on human health and the environment which could otherwise arise from inappropriate waste handling.

For more information about collection and recycling of old products, please contact your local municipality, your waste disposal service or the point of sale where you purchased the items.

#### [For business users in the European Union]

If you wish to discard electrical and electronic equipment, please contact your dealer or supplier for further information.

#### [Information on Disposal in other Countries outside the European Union]

This symbol is only valid in the European Union. If you wish to discard these items, please contact your local authorities or dealer and ask for the correct method of disposal.

(weee\_eu\_en\_01)

### Information concernant la Collecte et le Traitement des déchets d'équipements électriques et électroniques.



Le symbole sur les produits, l'emballage et/ou les documents joints signifie que les produits électriques ou électroniques usagés ne doivent pas être mélangés avec les déchets domestiques habituels.

Pour un traitement, une récupération et un recyclage appropriés des déchets d'équipements électriques et électroniques, veuillez les déposer aux points de collecte prévus à cet effet, conformément à la réglementation nationale et aux Directives 2002/96/CE.

En vous débarrassant correctement des déchets d'équipements électriques et électroniques, vous contribuerez à la sauvegarde de précieuses ressources et à la prévention de potentiels effets négatifs sur la santé humaine qui pourraient advenir lors d'un traitement inapproprié des déchets.

Pour plus d'informations à propos de la collecte et du recyclage des déchets d'équipements électriques et électroniques, veuillez contacter votre municipalité, votre service de traitement des déchets ou le point de vente où vous avez acheté les produits.

#### [Pour les professionnels dans l'Union Européenne]

Si vous souhaitez vous débarrasser des déchets d'équipements électriques et électroniques veuillez contacter votre vendeur ou fournisseur pour plus d'informations.

#### [Information sur le traitement dans d'autres pays en dehors de l'Union Européenne]

Ce symbole est seulement valable dans l'Union Européenne. Si vous souhaitez vous débarrasser de déchets d'équipements électriques et électroniques, veuillez contacter les autorités locales ou votre fournisseur et demander la méthode de traitement appropriée.

(weee\_eu\_fr\_01a)

### Información para los usuarios acerca de la recogida y desecho de equipos antiguos



Este símbolo en los productos, embalajes y/o documentos adjuntos indica que los productos eléctricos y electrónicos usados no deben mezclarse con la basura doméstica normal.

Lleve los productos antiguos a los puntos de recogida pertinentes, de acuerdo con la legislación nacional y la Directiva 2002/96/CE, para conseguir así un tratamiento, recuperación y reciclaje adecuados.

Si se deshace correctamente de estos productos, contribuirá a ahorrar valiosos recursos y a impedir los posibles efectos adversos que sobre la salud humana y el medio ambiente podría provocar la incorrecta manipulación de la basura.

Póngase en contacto con su ayuntamiento, con el departamento de eliminación de basuras o con el establecimiento donde adquirió los artículos y obtenga más información acerca de la recogida y reciclaje de productos antiguos.

#### [Para usuarios profesionales de la Unión Europea]

Si desea desechar equipos eléctricos y electrónicos, póngase en contacto con su distribuidor o proveedor para obtener más información.

#### [Información acerca del desecho en países fuera del ámbito de la Unión Europea]

Este símbolo solo es válido dentro de la Unión Europea. Si desea desechar estos artículos, póngase en contacto con las autoridades municipales o con su distribuidor, e infórmese acerca del método correcto de hacerlo.

(weee\_eu\_es\_01a)

## **IMPORTANT NOTICE FOR THE UNITED KINGDOM**

### **Connecting the Plug and Cord**

**IMPORTANT.** The wires in this mains lead are coloured in accordance with the following code:

BLUE : NEUTRAL  
BROWN : LIVE

As the colours of the wires in the mains lead of this apparatus may not correspond with the coloured markings identifying the terminals in your plug proceed as follows:

The wire which is coloured BLUE must be connected to the terminal which is marked with the letter N or coloured BLACK.

The wire which is coloured BROWN must be connected to the terminal which is marked with the letter L or coloured RED.

Making sure that neither core is connected to the earth terminal of the three pin plug.

(2 wires)

### **OBSERVERA!**

Apparaten kopplas inte ur växelströmskällan (nätet) så länge som den är ansluten till vägguttaget, även om själva apparaten har stängts av.

**ADVARSEL:** Netspændingen til dette apparat er IKKE afbrudt, så længe netledningen sidder i en stikkontakt, som er tændt — også selvom der er slukket på apparatets afbryder.

**VAROITUS:** Laitteen toisiopiiriin kytketty käyttökytin ei irroita koko laitetta verkosta.

(standby)

## Adaptateur secteur

This device complies with Part 15 of the FCC Rules. Operation is subject to the following two conditions:  
(1) this device may not cause harmful interference, and (2) this device must accept any interference received, including interference that may cause undesired operation.

(fcc\_sengen)

### CAN ICES-3 (B)/NMB-3(B)

- This applies only to products distributed by Yamaha Canada Music Ltd.
- Ceci ne s'applique qu'aux produits distribués par Yamaha Canada Musique Ltée.  
(can\_b\_01)



L'avertissement ci-dessus se trouve sur le fond de l'appareil.

### Explication des symboles graphiques

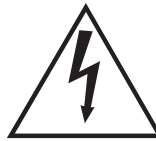

L'éclair avec une flèche à l'intérieur d'un triangle équilatéral est destiné à attirer l'attention de l'utilisateur sur la présence d'une « tension dangereuse » non isolée à l'intérieur de l'appareil, pouvant être suffisamment élevée pour constituer un risque d'électrocution.



Le point d'exclamation à l'intérieur d'un triangle équilatéral est destiné à attirer l'attention de l'utilisateur sur la présence d'instructions importantes sur l'emploi ou la maintenance (réparation) de l'appareil dans la documentation fournie.

## CONSIGNES DE SÉCURITÉ À LIRE ATTENTIVEMENT

- 1 Lisez les instructions ci-après.
- 2 Conservez ces instructions.
- 3 Tenez compte des avertissements.
- 4 Suivez toutes les instructions.
- 5 N'utilisez pas cet instrument dans un milieu humide.
- 6 Employez uniquement un chiffon sec pour nettoyer l'instrument.
- 7 N'obstruez pas les ouvertures prévues pour la ventilation. Installez l'instrument conformément aux instructions du fabricant.
- 8 N'installez pas l'instrument près d'une source de chaleur, notamment un radiateur, une bouche de chaleur, un poêle ou autres (y compris les amplificateurs).
- 9 Ne modifiez pas les caractéristiques de la fiche avec mise à la terre polarisée. Une fiche polarisée est dotée de deux broches (l'une est plus large que l'autre). Une fiche avec mise à la terre comprend deux broches, ainsi qu'une troisième qui relie l'instrument à la terre. La broche la plus large (ou troisième broche) permet de sécuriser l'installation électrique. Si vous ne pouvez pas brancher le cordon d'alimentation dans la prise d'alimentation, demandez à un électricien de la remplacer.
- 10 Protégez le cordon d'alimentation. Cela permet d'éviter de marcher dessus ou de le tordre au niveau de la fiche, de la prise d'alimentation et des points de contact sur l'instrument.
- 11 N'employez que les dispositifs/accessoires indiqués par le fabricant.
- 12 Utilisez uniquement le chariot, le socle, le trépied, le support ou le plan indiqués par le fabricant ou livrés avec l'instrument. Si vous utilisez un chariot, soyez prudent si vous le déplacez avec l'instrument posé dessus pour éviter de le renverser.
- 13 Débranchez l'instrument en cas d'orage ou lorsque vous ne l'utilisez pas pendant des périodes prolongées.
- 14 Confiez toutes les réparations à des techniciens qualifiés. Des réparations sont nécessaires lorsque l'instrument est endommagé, notamment dans les cas suivants : cordon d'alimentation ou fiche défectueuse, liquides ou objets projetés sur l'appareil, exposition aux intempéries ou à l'humidité, fonctionnement anormal ou chute.



### AVERTISSEMENT

N'UTILISEZ PAS L'INSTRUMENT SOUS LA PLUIE OU DANS UN ENVIRONNEMENT HUMIDE, FAUTE DE QUOI VOUS RISQUEZ DE PROVOQUER UN INCENDIE OU DE VOUS ÉLECTROCUTER.

(UL60065\_03)

# PRÉCAUTIONS D'USAGE

## PRIÈRE DE LIRE ATTENTIVEMENT AVANT DE PROCÉDER À TOUTE MANIPULATION

Rangez ce manuel en lieu sûr et à portée de main afin de pouvoir le consulter ultérieurement.

### Adaptateur secteur



#### AVERTISSEMENT

- L'adaptateur secteur est conçu pour être utilisé exclusivement avec les instruments de musique électroniques Yamaha. Ne l'affectez pas à un autre usage.
- Utilisation en intérieur uniquement. N'utilisez pas l'adaptateur dans un environnement humide.



#### ATTENTION

- Lors de l'installation, assurez-vous que la prise secteur est facilement accessible. En cas de problème ou de dysfonctionnement, désactivez immédiatement l'interrupteur d'alimentation de l'instrument et retirez l'adaptateur secteur de la prise de courant. Lorsque l'adaptateur secteur est branché dans la prise secteur, gardez à l'esprit qu'une faible dose d'électricité circule toujours dans l'instrument, même si l'interrupteur d'alimentation est désactivé. Lorsque vous n'utilisez pas l'instrument pendant une période prolongée, veillez à débrancher le cordon d'alimentation de la prise murale.

### DGX-660



#### AVERTISSEMENT

**Veillez à toujours observer les précautions élémentaires énumérées ci-après pour éviter de graves blessures, voire la mort, en raison d'une électrocution, d'un court-circuit, de dégâts, d'un incendie ou de tout autre risque. La liste de ces précautions n'est pas exhaustive :**

#### Alimentation/Adaptateur secteur

- Ne laissez pas le cordon d'alimentation à proximité de sources de chaleur telles que les radiateurs ou les éléments chauffants. Évitez également de le plier de façon excessive ou de l'endommager de quelque manière que ce soit ou de placer dessus des objets lourds.
- Utilisez uniquement la tension requise pour l'instrument. Celle-ci est indiquée sur la plaque du fabricant de l'instrument.
- Utilisez uniquement l'adaptateur spécifié (page 91). L'utilisation d'un adaptateur inapproprié peut endommager l'instrument ou entraîner une surchauffe.
- Vérifiez périodiquement l'état de la fiche électrique, dépoussiérez-la et nettoyez-la.

#### Ne pas ouvrir

- L'instrument ne contient aucune pièce nécessitant l'intervention de l'utilisateur. N'ouvrez pas l'instrument et ne tentez pas d'en démonter les éléments internes ou de les modifier de quelque façon que ce soit. Si l'appareil présente des signes de dysfonctionnement, mettez-le immédiatement hors tension et faites-le contrôler par un technicien Yamaha qualifié.

#### Prévention contre l'eau

- N'exposez pas l'instrument à la pluie et ne l'utilisez pas près d'une source d'eau ou dans un milieu humide. Ne déposez pas dessus des récipients (tels que des vases, des bouteilles ou des verres) contenant des liquides qui risqueraient de s'infiltrer par les ouvertures. Si un liquide, tel que de l'eau, pénètre à l'intérieur de l'instrument, mettez immédiatement ce dernier hors tension et débranchez le cordon d'alimentation de la prise secteur. Faites ensuite contrôler l'instrument par un technicien Yamaha qualifié.
- N'essayez jamais de retirer ou d'insérer une fiche électrique avec les mains mouillées.

#### Prévention contre les incendies

- Ne déposez pas des objets présentant une flamme, tels que des bougies, sur l'instrument. Ceux-ci pourraient se renverser et provoquer un incendie.

#### En cas d'anomalie

- Si l'un des problèmes suivant survient, coupez immédiatement l'alimentation et retirez la fiche électrique de la prise. Faites ensuite contrôler l'appareil par un technicien Yamaha.
  - Le cordon électrique s'effiloche ou est endommagé.
  - L'instrument dégage une odeur inhabituelle ou de la fumée.
  - Un objet est tombé à l'intérieur de l'instrument.
  - Une brusque perte de son est intervenue durant l'utilisation de l'instrument.



## ATTENTION

**Observez toujours les précautions élémentaires reprises ci-dessous pour éviter tout risque de blessures corporelles, pour vous-même ou votre entourage, ainsi que la détérioration de l'instrument ou de tout autre bien. La liste de ces précautions n'est pas exhaustive :**

### Alimentation/Adaptateur secteur

- N'utilisez pas de connecteur multiple pour brancher l'instrument sur une prise secteur. Cela risque d'affecter la qualité du son, voire de provoquer la surchauffe de la prise.
- Veillez à toujours saisir la fiche, et non le cordon, pour débrancher l'instrument de la prise d'alimentation. Si vous tirez sur le cordon, vous risquez de l'endommager.
- Débranchez la fiche électrique de la prise secteur lorsque vous n'utilisez pas l'instrument pendant un certain temps ou en cas d'orage.

### Montage

- Lisez attentivement la documentation fournie expliquant la procédure de montage. Une erreur dans l'ordre de montage des éléments pourrait endommager l'instrument ou entraîner des blessures corporelles.

### Emplacement

- Ne placez pas l'instrument dans une position instable afin d'éviter qu'il ne tombe accidentellement.
- En cas de transport ou de déplacement de l'instrument, faites toujours appel à deux personnes au moins. En essayant de soulever l'instrument tout seul, vous risqueriez de vous faire mal au dos ou de vous blesser ou encore d'endommager l'instrument lui-même.
- Avant de déplacer l'instrument, débranchez-en tous les câbles afin d'éviter de les endommager ou de blesser quiconque risquerait de trébucher dessus.
- Lors de la configuration de l'instrument, assurez-vous que la prise secteur que vous utilisez est facilement accessible. En cas de problème ou de dysfonctionnement, coupez immédiatement l'alimentation et retirez la fiche de la prise. Même lorsque l'interrupteur d'alimentation est en position d'arrêt, du courant électrique de faible intensité continue de circuler dans l'instrument. Si vous n'utilisez pas l'instrument pendant une période prolongée, veillez à débrancher le cordon d'alimentation de la prise murale.
- Utilisez uniquement le support spécifié pour l'instrument. Lors de la fixation du support, utilisez uniquement les vis fournies par le fabricant, sous peine d'endommager les éléments internes ou de renverser accidentellement l'instrument.

Yamaha ne peut être tenu responsable des détériorations causées par une mauvaise manipulation de l'instrument ou par des modifications apportées par l'utilisateur, ni des données perdues ou détruites.

Mettez toujours l'instrument hors tension lorsque vous ne l'utilisez pas.

Même lorsque l'interrupteur [  ] (Veille/Marche) est en position de veille et que le rétroéclairage de l'écran est éteint, une faible quantité d'électricité circule toujours dans l'instrument.

Lorsque vous n'utilisez pas l'instrument pendant une période prolongée, veillez à débrancher le cordon d'alimentation de la prise murale.

### Connexions

- Avant de raccorder l'instrument à d'autres appareils électroniques, mettez ces derniers hors tension. Avant de mettre ces appareils sous ou hors tension, réglez tous les niveaux de volume sur le son minimal.
- Veillez également à régler tous les appareils sur le volume minimal et à augmenter progressivement les commandes de volume tout en jouant de l'instrument pour obtenir le niveau sonore souhaité.

### Précautions de manipulation

- Ne glissez pas les doigts ou la main dans les fentes de l'instrument.
- N'insérez pas et ne laissez pas tomber d'objets en papier, en métal ou autres dans les fentes du panneau ou du clavier. Vous pourriez vous blesser ou provoquer des blessures à votre entourage, endommager l'instrument ou un autre bien ou causer des dysfonctionnements au niveau de l'instrument.
- Ne vous appuyez pas sur l'instrument et ne déposez pas d'objets lourds dessus. Ne manipulez pas trop brutalement les touches, les sélecteurs et les connecteurs.
- N'utilisez pas l'instrument ou le casque de manière prolongée à des niveaux sonores trop élevés ou inconfortables qui risqueraient d'entraîner des troubles définitifs de l'audition. Si vous constatez une baisse d'acuité auditive ou que vous entendez des sifflements, consultez un médecin.

## AVIS

Pour éviter d'endommager le produit ou de perturber son fonctionnement, détruire des données ou détériorer le matériel avoisinant, il est indispensable de respecter les avis ci-dessous.

### ■ Manipulation

- N'utilisez pas l'instrument à proximité d'un téléviseur, d'une radio, d'un équipement stéréo, d'un téléphone mobile ou d'autres appareils électriques. Autrement, ces équipements risquent de produire des interférences. Si vous utilisez l'instrument en combinaison avec une application téléchargée sur un iPad, un iPhone ou un iPod Touch, nous vous recommandons d'activer l'option « Airplane Mode » (Mode Avion) de l'appareil afin d'éviter toute interférence produite par la communication.
- Ne laissez pas l'instrument exposé à un environnement trop poussiéreux, à des vibrations excessives ou à des conditions de chaleur et de froid extrêmes (par exemple, à la lumière directe du soleil, à proximité d'un radiateur ou dans une voiture en pleine journée), au risque de déformer le panneau, d'endommager les composants internes ou de provoquer un dysfonctionnement de l'appareil. (Plage de températures de fonctionnement vérifiée : 5 °C – 40 °C.)
- Ne déposez pas d'objets en vinyle, en plastique ou en caoutchouc sur l'instrument, car ceux-ci risquent de décolorer le panneau ou le clavier.

### ■ Entretien

- Pour nettoyer l'instrument, utilisez un chiffon doux et sec ou légèrement humide. N'utilisez jamais de diluants de peinture, de solvants, d'alcool, de produits d'entretien ou de tampons de nettoyage imprégnés de produits chimiques.
- Lors de changements importants de la température ou de l'humidité, de la condensation peut se former et de l'eau s'accumuler sur la surface de l'instrument. Si cette eau n'est pas retirée, elle risque d'être absorbée par les parties en bois et de les endommager. Prenez soin d'essuyer l'eau immédiatement à l'aide d'un chiffon doux.

### ■ Sauvegarde des données

- Certaines données de l'instrument (page 52) restent sauvegardées dans la mémoire interne même après la mise hors tension. Cependant, les données enregistrées peuvent être perdues à la suite d'une défaillance, d'une erreur d'opération, etc. Par conséquent, sauvegardez vos données importantes sur un lecteur flash USB ou un périphérique externe tel qu'un ordinateur (page 76). Pour en savoir plus sur la manipulation des lecteurs flash USB, reportez-vous à la page 80.
- Les morceaux enregistrés seront perdus si vous mettez l'instrument hors tension. C'est également le cas lorsque l'appareil est mis hors tension au moyen de la fonction Auto Power Off (Mise hors tension automatique) (page 19). Vous pouvez enregistrer les données sur l'instrument, sur un lecteur flash USB ou sur un périphérique externe tel qu'un ordinateur (page 76). Cependant, les données enregistrées sur l'instrument peuvent être perdues à la suite d'une défaillance, d'une erreur d'opération, etc. Par conséquent, assurez-vous de sauvegarder vos données importantes sur un lecteur flash USB ou un périphérique externe tel qu'un ordinateur (page 76). Pour en savoir plus sur la manipulation des lecteurs flash USB, reportez-vous à la page 80.
- Pour éviter toute perte de données due à un lecteur flash USB endommagé, nous vous recommandons d'enregistrer vos données importantes sous forme de fichier de sauvegarde sur un lecteur flash USB de secours ou un périphérique externe tel qu'un ordinateur.

## Informations

### ■ À propos des droits d'auteur

- La copie des données musicales disponibles dans le commerce, y compris, mais sans s'y limiter, les données MIDI et/ou audio, est strictement interdite, sauf pour un usage personnel.
- Ce produit comporte et intègre des contenus pour lesquels Yamaha détient des droits d'auteur ou possède une licence d'utilisation des droits d'auteurs de leurs propriétaires respectifs. En raison des lois sur les droits d'auteur ainsi que d'autres lois pertinentes, vous n'êtes PAS autorisé à distribuer des supports sur lesquels ces contenus ont été sauvegardés ou enregistrés et sont pratiquement identiques ou très similaires aux contenus du produit.
  - \* Les contenus décrits ci-dessus comprennent un logiciel, des données de style d'accompagnement, des données MIDI, des données WAVE, des données d'enregistrement de sonorité, une partition, des données de partition, etc.
  - \* Vous êtes autorisé à distribuer le support sur lequel votre performance ou production musicale a été enregistrée à l'aide de ces contenus, auquel cas, vous n'avez pas besoin d'obtenir l'autorisation de Yamaha Corporation pour ce faire.

### ■ À propos des fonctions et données intégrées à l'instrument

- Certains morceaux prédéfinis ont été modifiés en termes de longueur ou d'arrangement et peuvent ne pas être reproduits exactement tels qu'à l'original.

### ■ À propos de ce manuel

- Les illustrations et les pages d'écran figurant dans ce manuel sont uniquement proposées à titre d'information et peuvent être différentes de celles de votre instrument.
- Apple, iPhone, iPad et iPod touch sont des marques commerciales d'Apple Inc., déposées aux États-Unis et dans d'autres pays.
- Les noms de sociétés et de produits cités dans ce manuel sont des marques commerciales ou déposées appartenant à leurs détenteurs respectifs.

Le numéro de modèle, le numéro de série, l'alimentation requise, etc., se trouvent sur ou près de la plaque signalétique du produit, située dans la partie inférieure de l'unité. Notez le numéro de série dans l'espace fourni ci-dessous et conservez ce manuel en tant que preuve permanente de votre achat afin de faciliter l'identification du produit en cas de vol.

N° de modèle

---

N° de série

---

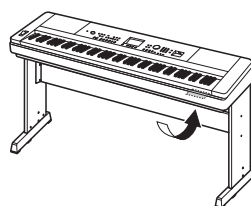

La plaque signalétique de ce produit se trouve dans le bas de l'unité.

# À propos des manuels

Cet instrument est accompagné des documents et supports didactiques suivants.

## ■ Documents inclus



### Mode d'emploi (le présent manuel)

- Installation Lisez cette section en premier.
- Guide de base Cette section vous explique comment utiliser les fonctions de base. Consultez-la lorsque vous jouez sur l'instrument.
- Référence Cette section vous indique comment régler avec précision les diverses fonctions de l'instrument.
- Annexe Cette section contient des informations de dépannage ainsi que les caractéristiques techniques de l'instrument.



### Data List (Liste des données)

Contient des listes de données prédéfinies importantes se rapportant notamment aux sonorités, aux styles et aux effets.

## ■ Supports en ligne (à télécharger depuis la page Web Téléchargements de Yamaha)



### MIDI Reference (Référence MIDI)

Contient des informations relatives à la norme MIDI, telles que le Format des données MIDI et MIDI Implementation Chart (Feuille de données MIDI).



### MIDI Basics (Généralités MIDI) (disponible uniquement en anglais, en français, en allemand et en espagnol)

Propose des explications de base sur la norme MIDI.



### iPhone/iPad Connection Manual (Manuel de connexion d'un iPhone/iPad) (disponible uniquement en anglais, en français, en allemand et en espagnol)

Fournit des explications sur les modalités de connexion de l'instrument à des appareils intelligents tels qu'un iPhone ou un iPad.



### Computer-related Operations (Opérations liées à l'ordinateur)

Propose des instructions concernant la connexion de cet instrument à un ordinateur, ainsi que les opérations de transfert de fichiers et de données MIDI.

Pour accéder à ces manuels, allez sur la page Web Téléchargements de Yamaha et entrez le nom du modèle afin de lancer la recherche des fichiers souhaités.

**Yamaha Downloads** <http://download.yamaha.com/>

## ■ Supports en ligne (pour les membres inscrits sur le site Web Yamaha Online Member)



### Song Book (Recueil de morceaux) (disponible uniquement en anglais, en français, en allemand et en espagnol)

Regroupe les partitions de musique des morceaux prédéfinis (à l'exception des morceaux de démonstration de présentation et des morceaux 1-11) disponibles sur l'instrument. Pour télécharger gratuitement ce recueil, remplissez la fiche d'enregistrement utilisateur sur le site Web suivant :

**Yamaha Online Member** <https://member.yamaha.com/myproduct/regist/>

Pour remplir le formulaire d'enregistrement utilisateur, il vous sera demandé de reporter la mention figurant sous PRODUCT ID (ID DE PRODUIT) sur la fiche Online Member Product Registration (Enregistrement du produit sur le site Web Online Member), incluse dans ce manuel.

## Accessoires inclus

- Mode d'emploi (ce manuel)
- Data List (Liste des données)
- Support de clavier (page 12)
- Sélecteur au pied (page 21)
- Pupitre
- Adaptateur secteur \*1
- Garantie \*1
- Online Member Product Registration (Enregistrement du produit sur le site Web Online Member) \*2

\*1 : Peut ne pas être fourni dans votre région. Renseignez-vous à ce sujet auprès de votre distributeur Yamaha.

\*2 : Il vous sera demandé de reporter la mention figurant sous « PRODUCT ID » sur la fiche d'enregistrement utilisateur.

### Pupitre

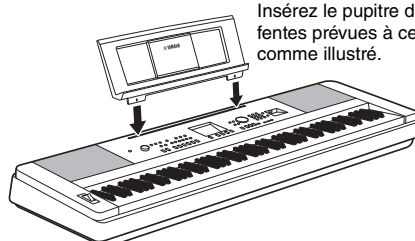

Insérez le pupitre dans les fentes prévues à cet effet, comme illustré.



# Table des matières

À propos des manuels.....	8
Accessoires inclus.....	8
Format compatible.....	10
<b>Fonctions spéciales</b> .....	<b>11</b>

## Installation

<b>Assemblage du support de clavier</b> .....	<b>12</b>
<b>Commandes et bornes du panneau</b> .....	<b>16</b>
Panneau avant.....	16
Panneau arrière.....	17
<b>Installation</b> .....	<b>18</b>
Alimentation.....	18
Mise sous/hors tension de l'instrument.....	18
Réglage du volume.....	19
Fonction Auto Power Off.....	19
Raccordement d'un casque ou d'un équipement audio externe (prise PHONES/OUTPUT).....	20
Connexion d'un sélecteur au pied (prise SUSTAIN (Maintien)).....	21
Connexion d'un pédalier (prise PEDAL UNIT).....	22
<b>Écran MAIN</b> .....	<b>23</b>
<b>Commandes de base</b> .....	<b>24</b>

## Guide de base

<b>Le plaisir de la performance au piano (Piano Room)</b> .....	<b>25</b>
Reproduction d'une performance au piano dans Piano Room.....	25
Enregistrement de votre performance sous Piano Room en tant que fichier audio.....	26
<b>Reproduction de diverses sonorités d'instrument</b> .....	<b>27</b>
Sélection d'une sonorité principale.....	27
Reproduction de la sonorité « Grand Piano » (Piano Reset).....	27
Superposition de deux sonorités — sonorité en duo.....	28
Reproduction d'une sonorité partagée dans la section à main gauche du clavier.....	28
Utilisation du métronome.....	29
Ajout d'harmonie.....	31
<b>Reproduction de styles</b> .....	<b>32</b>
Utilisation de la base de données musicale.....	33
Accords.....	34
Utilisation de la fonction Smart Chord.....	35
Appel des styles optimaux pour votre performance (Style Recommender).....	37
<b>Reproduction de morceaux et de fichiers audio</b> .....	<b>38</b>
Écoute des de la démonstration de présentation.....	38
Reproduction d'un morceau ou d'un fichier audio.....	39
Avance rapide, rembobinage et pause.....	40
A-B Repeat.....	40
Activation et désactivation de chaque piste séparément.....	40
Affichage de la partition du morceau.....	41
Affichage des paroles.....	41
<b>Utilisation de la fonction Song Lesson</b> .....	<b>42</b>
Les trois types de la fonction Song Lesson (Leçon de morceau).....	42
Entraînement à l'aide de la fonction Song Lesson.....	42
La perfection par l'entraînement — fonction Repeat & Learn.....	43
<b>Enregistrement de votre performance</b> .....	<b>44</b>
Enregistrement de morceau.....	44
Enregistrement sur une piste spécifique.....	46
Effacement d'un morceau utilisateur.....	48
Suppression d'une piste spécifique d'un morceau utilisateur.....	48
Enregistrement audio.....	49
<b>Mémorisation des réglages de panneau favoris</b> .....	<b>50</b>
Mémorisation des réglages de panneau dans la mémoire de registration.....	50
Rappel des réglages de panneau depuis la mémoire de registration.....	51

<b>Paramètres de sauvegarde et réinitialisation</b> .....	<b>52</b>
Paramètres de sauvegarde.....	52
Réinitialisation.....	52

## Référence

<b>Vaste éventail de fonctions utiles</b> .....	<b>53</b>
Sélection d'un type de réverbération.....	53
Sélection d'un type de chœur.....	53
Sélection d'un type d'effet DSP.....	54
Panel Sustain.....	55
Commandes de hauteur de ton — Transpose (Transposition).....	55
Commandes de hauteur de ton — Tuning (Accord fin).....	56
Commandes de hauteur de ton — molette PITCH BEND.....	56
Sensibilité de la réponse au toucher.....	57
Sélection d'un réglage de l'égaliseur pour optimiser le son.....	57
Réglage du niveau de gain de sortie.....	58
Activation/désactivation du haut-parleur.....	58
Intelligent Acoustic Control (IAC).....	59
<b>Réglages de sonorité</b> .....	<b>60</b>
Sélection d'une sonorité en duo.....	60
Sélection d'une sonorité partagée.....	60
Édition de sonorité.....	60
<b>Fonctions de style (accompagnement automatique)</b> .....	<b>61</b>
Variations de style — Sections.....	61
Modification du tempo.....	63
Réglage du volume de style.....	63
Interprétation d'accords sans reproduction de style (Stop Accompaniment).....	63
Détermination du point de partage.....	64
Réglage du doigté d'accord.....	64
Recherche d'accords à l'aide du dictionnaire d'accords.....	65
<b>Réglages des morceaux et des fichiers audio</b> .....	<b>66</b>
Reproduction avec musique de fond (BGM).....	66
Reproduction aléatoire.....	66
Réglage du tempo lié au morceau.....	67
Song Volume.....	67
Volume audio.....	67
Modification de la sonorité du morceau.....	68
Spécification du canal pour la partie de leçon.....	68
<b>Connecter un microphone et chanter sur votre performance</b> .....	<b>69</b>
Connexion d'un microphone.....	69
Sélection d'un réglage prédéfini.....	70
Définition et sauvegarde des réglages de microphone.....	70
Appel des réglages de microphone sauvegardés sous USER.....	71
<b>Les fonctions</b> .....	<b>72</b>
Liste des fonctions.....	73
<b>Connexions – Utilisation de l'instrument avec d'autres périphériques –</b> .....	<b>76</b>
Connexion d'un périphérique audio (prise AUX IN).....	76
Connexion à un ordinateur (borne USB TO HOST).....	76
Connexion à un iPhone/iPad (bornes USB TO DEVICE, USB TO HOST).....	77
Réglages LAN sans fil.....	77
<b>Opérations liées au lecteur flash USB</b> .....	<b>80</b>
Connexion d'un lecteur flash USB.....	81
Formatage d'un lecteur flash USB.....	82
Enregistrement des données de la mémoire de registration sur le lecteur flash USB.....	83
Enregistrement d'un morceau utilisateur sur le lecteur flash USB.....	84
Conversion d'un morceau utilisateur en fichier audio.....	85
Chargement d'un fichier depuis un lecteur flash USB.....	86
Suppression des fichiers d'un lecteur flash USB.....	87
Suppression des données utilisateur de l'instrument.....	87
<b>Annexe</b> .....	
<b>Dépistage des pannes</b> .....	<b>88</b>
<b>Messages</b> .....	<b>89</b>
<b>Caractéristiques techniques</b> .....	<b>90</b>
<b>Index</b> .....	<b>92</b>

## Format compatible

---



### **GM System Level 1**

« GM System Level 1 » (Système GM de niveau 1) est un ajout à la norme MIDI, qui garantit que les données musicales compatibles avec le format GM peuvent être reproduites convenablement par n'importe quel générateur de sons compatible GM, quel qu'en soit le fabricant. Le logo GM est apposé sur tous les produits matériels et logiciels prenant en charge la norme GM System Level.



### **XF**

Le format XF de Yamaha améliore la norme SMF (Standard MIDI File) grâce à des fonctionnalités plus performantes et une capacité d'évolution plus importante pour les développements futurs. L'instrument est à même d'afficher les paroles lors de la reproduction d'un fichier XF comportant des paroles.



### **Style File Format Guitar Edition**

« SFF (Style File Format) » (Format de fichier de style) est le format de fichier de style original de Yamaha, qui utilise un système de conversion unique pour offrir un accompagnement automatique de haute qualité sur la base d'une large gamme de types d'accords. « SFF GE (Guitar Edition) » (Format de fichier de style GE (Édition de guitare)) est une version améliorée du format SFF, qui garantit une meilleure transposition des notes pour les pistes de guitare.



### **XGlite**

Comme son nom l'implique, « XGlite » est une version simplifiée du format de génération de sons XG de qualité supérieure, créé par Yamaha. Vous pouvez évidemment reproduire n'importe quel type de données de morceau XG à l'aide d'un générateur de sons XGlite. Cependant, n'oubliez pas que la reproduction de certains morceaux peut être légèrement différente des données d'origine, dans la mesure où le jeu des paramètres de commande et des effets est plus limité.

# Fonctions spéciales

## Son de piano d'une étonnante authenticité et commandes de performance de type « Piano Room » ► Page 27, 25

Le DGX-660 dispose d'une sonorité de piano authentiquement expressive (« Natural! Grand Piano » ; sonorité 001) soigneusement échantillonnée à partir d'un piano à queue de concert, qui est idéale pour la reproduction non seulement de compositions classiques mais aussi d'œuvres pour piano dans tous les registres. Quels que soient les réglages effectués sur l'instrument, vous pouvez appeler instantanément la sonorité de piano en appuyant simplement de manière prolongée sur la touche [PIANO ROOM] (Salle de piano).

En outre, l'instrument dispose d'une fonction spéciale Piano Room, qui décuple le plaisir de jouer au piano grâce à des commandes extrêmement intuitives. Piano Room vous permet de sélectionner le type de piano ainsi que l'ambiance de la salle de sorte que vous puissiez jouir d'une expérience musicale d'un réalisme authentique total, identique à celle que pourrait vous offrir un véritable piano.

## Clavier standard Graded Hammer (à marteaux gradués)

Grâce à notre expérience en tant que leader mondial de la fabrication de pianos acoustiques, nous avons mis au point un clavier dont le fonctionnement est quasiment identique à celui d'un véritable instrument. À l'instar d'un piano acoustique traditionnel, les notes inférieures ont un toucher plus lourd, tandis que les notes supérieures sont plus sensibles à un toucher léger. La sensibilité du clavier peut même être adaptée à votre style de jeu. La technologie Graded Hammer confère au DGX-660 un toucher incroyablement authentique sur un instrument léger.

## Des sons incroyablement réalistes et dynamiques ► Page 27

Les sonorités authentiques de Yamaha (en particulier les sonorités Live!, Sweet! et Cool! unanimement saluées) produisent un son remarquablement naturel et dynamique, qui présente toutes les nuances de l'instrument d'origine, des plus subtiles aux plus puissantes.

## Jeu avec styles d'accompagnement ► Page 32

Le DGX-660 dispose également de fonctionnalités d'accompagnement automatique accessibles grâce aux styles proposés par l'instrument. Ceux-ci vous offrent l'équivalent d'un orchestre d'accompagnement complet, interprétant une large variété de genres allant des valse et du swing à l'euro-trance et aux styles à 8 temps et bien d'autres encore. Sélectionnez un style correspondant à la musique que vous voulez jouer ou essayez-vous à de nouveaux styles afin d'élargir votre univers musical. Et si vous avez du mal à sélectionner le style approprié parmi la grande variété de styles disponibles, faites appel à la fonction Style Recommender (Recommandeur de style), qui affiche une liste de styles suggérés sur la base de l'échantillon rythmique que vous jouez. Cet instrument est également doté d'une fonction Smart Chord (Accords intelligents), grâce à laquelle il vous suffit d'appuyer sur une touche pour reproduire diverses progressions d'accords parfaitement adaptées au genre musical et à la tonalité spécifiés, ce qui vous permet de profiter encore davantage des styles !

## Performance facilitée grâce à l'affichage de la partition ► Page 41

Lorsque vous reproduisez un morceau, la partition correspondante s'affiche à l'écran. C'est la méthode idéale pour apprendre à lire la musique. Si le morceau contient des données de paroles ou d'accords, celles-ci apparaissent également sur la partition.

## Connexion d'un microphone pour chanter en accompagnant votre performance ► Page 69

Il vous suffit simplement de brancher un microphone au DGX-660 et de chanter en même temps que vous jouez au clavier pour entendre votre son mixé retentir d'une manière harmonieuse des hauts-parleurs de l'instrument. Trois réglages prédéfinis vous sont commodément fournis correspondant à différentes préférences et situations de performance vocale. Vous avez même la possibilité d'effectuer vos propres réglages de microphone et de les sauvegarder.

# Assemblage du support de clavier

## ⚠ ATTENTION

Veillez lire attentivement les consignes suivantes avant d'assembler ou d'utiliser le support de clavier. Celles-ci ont pour but de garantir une utilisation du support en toute sécurité et d'éviter les blessures et les dommages. En respectant ces consignes, vous pourrez utiliser le support de clavier de manière sécurisée et durable.

- Veillez à ne pas intervertir les éléments et à les installer dans le bon sens. Prenez soin de suivre attentivement les instructions de montage, dans l'ordre décrit ci-dessous.
- Le montage doit être effectué par deux personnes au moins.
- Veillez à utiliser des vis conformes aux dimensions indiquées ci-dessous. L'utilisation de vis inadéquates risque en effet d'endommager le support.
- N'utilisez le support que lorsque l'assemblage est terminé. Un support dont l'assemblage est inachevé risque de se renverser ou de provoquer la chute du clavier.
- Placez toujours le support sur une surface plane et stable. S'il est placé sur une surface inégale, le support risque en effet de devenir instable ou de se renverser. Par ailleurs, le clavier pourrait tomber ou vous blesser.
- N'utilisez pas le support à d'autres fins que celles prévues. La présence d'autres objets sur le support risque d'entraîner la chute de ceux-ci ou le renversement du support.
- N'exercez pas une force excessive sur le clavier afin d'éviter de retourner le support ou de faire tomber le clavier.
- Avant d'utiliser l'instrument, vérifiez que le support est stable et sécurisé et que toutes les vis ont été soigneusement resserrées. Sinon, le support pourrait se retourner et le clavier chuter et blesser l'utilisateur.
- Pour démonter le support, il suffit d'inverser l'ordre des étapes d'assemblage présentées ci-dessous.

Préparez un tournevis cruciforme (+) de taille appropriée.

- 1 Les éléments présentés dans l'illustration « Éléments à assembler » sont utilisés pour le montage. Suivez les instructions de montage et sélectionnez au fur et à mesure les éléments nécessaires.

1

## Éléments à assembler

A (1 pièce)

B (1 unité)

C (2 pièces)

**1** Connecteurs de jonction  
(4 pièces)

**3** Vis à tête ronde 3 x 8 mm  
(12 pièces)

**4** Vis à tête ronde 6 x 70 mm  
(4 pièces)

**5** Vis à tête ronde 6 x 30 mm  
(4 pièces)

**6** Vis à tête ronde de 5 x 16 mm  
(4 pièces)

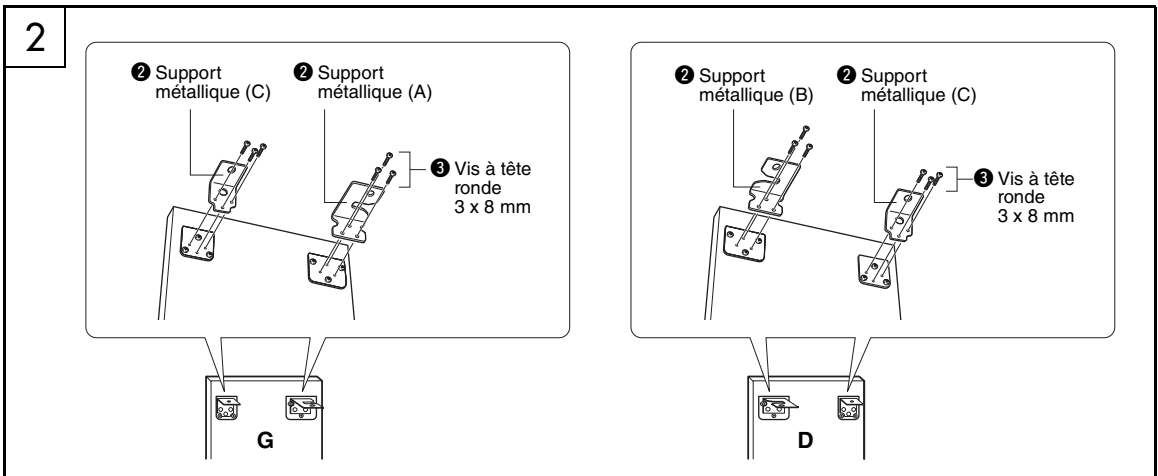

## 2 Fixez les supports métalliques.

Fixez les supports métalliques ② sur le haut des panneaux latéraux à l'aide des vis ③ comme illustré.

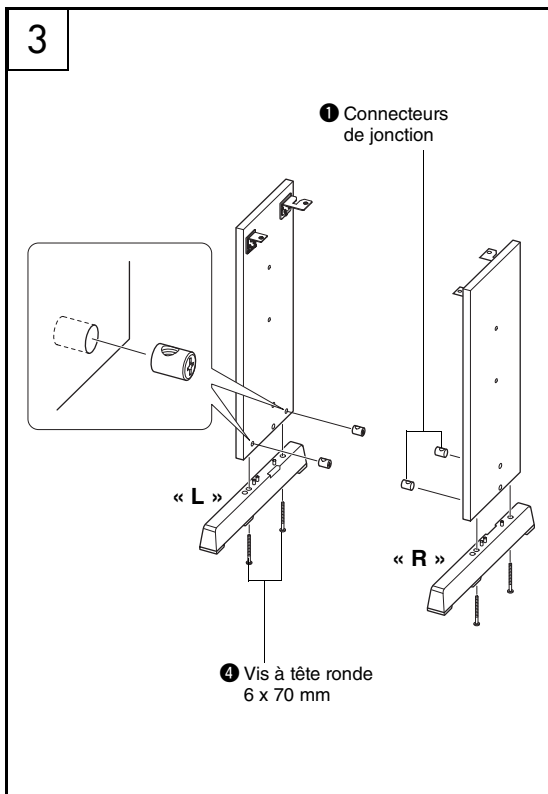

## 3 Fixez les bases du support.

Insérez les connecteurs de jonction ① dans les panneaux latéraux, comme illustré. Les connecteurs de jonction sont correctement installés si vous arrivez à voir la tête de la vis sur le connecteur.

### NOTE

- Si vous avez placé les connecteurs dans le mauvais sens et que vous voulez les retirer, tapez sur les pourtours des trous sur les panneaux.

Fixez les bases du support « L » (Gauche) et « R » (Droite) sur le bas des panneaux latéraux à l'aide des vis ④. Les lettres « L » (Gauche) et « R » (Droite) sont indiquées sur les surfaces supérieures des bases du support. Si vous éprouvez des difficultés à resserrer les vis, utilisez un tournevis pour faire pivoter les connecteurs de jonction de manière à aligner les orifices des connecteurs sur les trous des vis présents sur les bases du support.

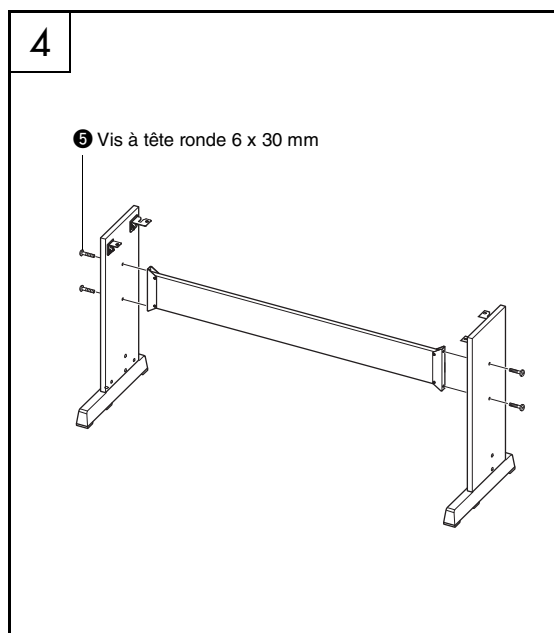

### 4 Fixez le panneau arrière.

Fixez le panneau arrière à l'aide des vis ⑤. Vérifiez l'orientation arrière/avant des panneaux latéraux. Assurez-vous que la surface non colorée est face au sol.

#### ⚠ ATTENTION

- Prenez soin de ne pas faire tomber le panneau arrière et de ne pas toucher les éléments métalliques tranchants.

#### NOTE

- Si vous avez acheté un pédalier (vendu séparément), installez-le avant de passer à l'étape suivante. Pour ce faire, reportez-vous aux instructions fournies avec le pédalier.
- Pour plus d'informations sur les fonctions du pédalier, reportez-vous à la page 22.

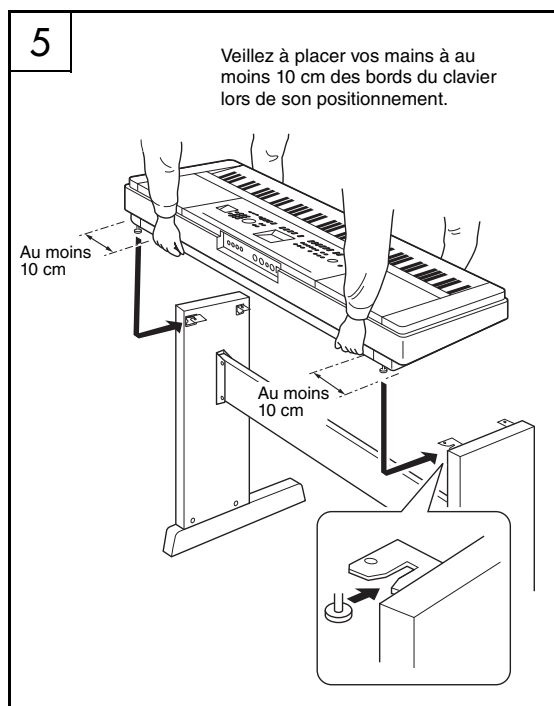

### 5 Posez le clavier sur le support.

Vérifiez l'orientation avant/arrière du support et posez avec précaution le clavier sur les panneaux latéraux. Déplacez doucement le clavier de manière à aligner les trous situés sur sa partie inférieure avec les trous des équerres.

#### ⚠ ATTENTION

- Prenez garde de ne pas laisser tomber le clavier et de ne pas vous coincer les doigts entre le clavier et les éléments du support.
- Tenez le clavier uniquement comme illustré.

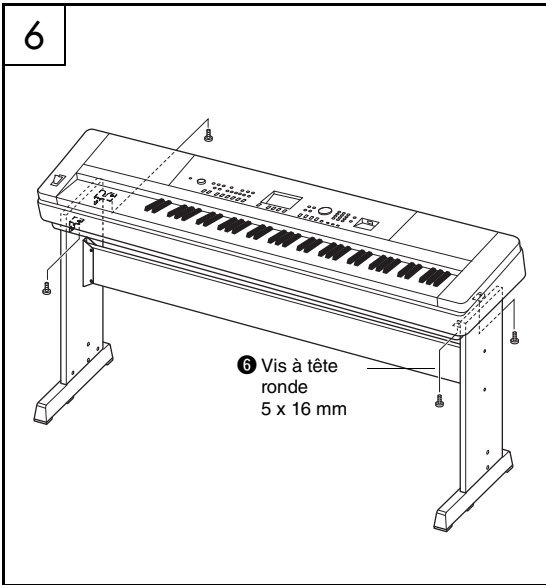

### 6 Installez le clavier sur le support.

Fixez le clavier aux équerres à l'aide des vis 6.

#### Liste de contrôle après assemblage

Une fois le support monté, vérifiez les points suivants :

- Reste-t-il des pièces inutilisées ?  
→ Si c'est le cas, lisez à nouveau les instructions de montage et rectifiez les éventuelles erreurs.
- L'instrument est-il placé hors de portée des portes ou de tout autre objet mobile ?  
→ Si ce n'est pas le cas, déplacez l'instrument à un endroit approprié.
- Entendez-vous un bruit de ferraille lorsque vous jouez de l'instrument ou déplacez ce dernier ?  
→ Si c'est le cas, resserrez correctement toutes les vis.
- Si le clavier émet des grincements ou semble instable lorsque vous jouez, relisez attentivement les instructions et les schémas de montage et resserrez toutes les vis.

# Commandes et bornes du panneau

## Panneau avant

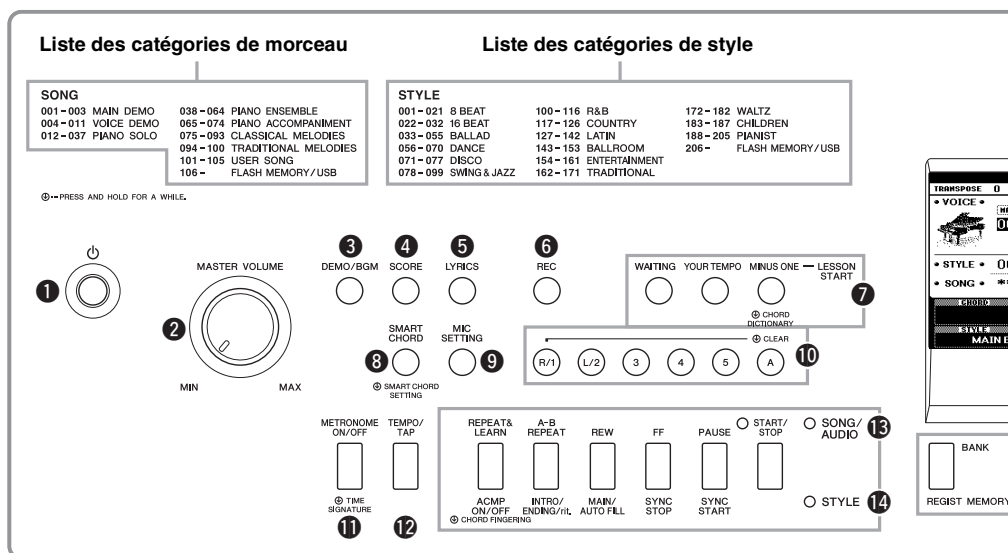

## Panneau avant

- ① Interrupteur [⏻] (Veille/Marche) ..... page 18
- ② Commande [MASTER VOLUME] (Volume principal)..... page 19
- ③ Touche [DEMO/BGM] ..... pages 38, 66
- ④ Touche [SCORE] (Partition) ..... page 41
- ⑤ Touche [LYRICS] (Paroles)..... page 41
- ⑥ Touche [REC] (Enregistrement) ... pages 44, 46, 49
- ⑦ LESSON START (Débuter la leçon)  
Touche [WAITING] (Attente) ..... page 43  
Touche [YOUR TEMPO] (Votre tempo) ..... page 43  
Touche [MINUS ONE] (Moins un) ..... page 43
- ⑧ Touche [SMART CHORD] (Accord intelligent) ..... page 35
- ⑨ Touche [MIC SETTING] (Réglage de micro) ..... page 69
- ⑩ Piste de morceau  
Touches [1]–[5], [A] ..... page 40  
Leçon  
Touches [R] et [L] ..... page 42
- ⑪ Touche [METRONOME ON/OFF] (Activation/désactivation du métronome) ..... page 29
- ⑫ Touche [TEMPO/TAP] (Tempo/Tapotement) ..... pages 63, 67
- ⑬ SONG/AUDIO  
Touche [REPEAT&LEARN] (Répéter et apprendre)..... page 43  
Touche [A-B REPEAT] (Répétition A-B)..... page 40  
Touche [REW] (Rembobinage) ..... page 40  
Touche [FF] (Avance rapide)..... page 40  
Touche [PAUSE] ..... page 40  
Touche [START/STOP] (Début/Arrêt)..... page 39
- ⑭ STYLE  
Touche [ACMP ON/OFF] (Activation/désactivation de l'accompagnement)..... page 32  
Touche [INTRO/ENDING/rit.] (Intro/Coda/rit.) ... page 61  
Touche [MAIN/AUTO FILL] (Partie principale/Variation automatique) ..... page 61  
Touche [SYNC STOP] (Arrêt synchronisé) ... page 62  
Touche [SYNC START] (Début synchronisé) ..... page 33  
Touche [START/STOP] ..... page 33
- ⑮ Touche [BANK] (Banque), touches [1]–[4] de la section REGISTER MEMORY (Mémoire de registration).... page 50
- ⑯ Touches [◀] et [▶] de la section CATEGORY (Catégorie) ..... page 24
- ⑰ Touche [EXIT] (Quitter) ..... page 23
- ⑱ Touche [EXECUTE] (Exécuter) ..... page 82
- ⑲ Cadran DATA ENTRY (Entrée de données), touches numériques [0]–[9], touches [+ ] et [- ]... page 24
- ⑳ Touche [FILE CONTROL] (Commande de fichier) ..... page 82
- ㉑ Touche [FUNCTION] (Fonction) ..... page 72
- ㉒ Touche [PIANO ROOM] ..... page 25
- ㉓ Touche [SONG/AUDIO] (Morceau/Audio) ... page 39
- ㉔ Touche [STYLE] ..... page 32
- ㉕ Touche [VOICE] (Sonorité) ..... page 27
- ㉖ Touche [MUSIC DATABASE] (Base de données musicale) ..... page 33
- ㉗ Touche [SPLIT ON/OFF] (Activation/désactivation du partage)..... page 28
- ㉘ Touche [DUAL ON/OFF] (Activation/désactivation du duo) ..... page 28
- ㉙ Touche [HARMONY ON/OFF] (Activation/désactivation de l'harmonie) ..... page 31
- ㉚ Molette [PITCH BEND] (Variation de hauteur de ton)..... page 56
- ㉛ Borne USB TO DEVICE (USB vers périphérique) ..... pages 77, 80, 81



Écran (page 23)

Liste des catégories de sonorité

<b>VOICE</b>	001-010 PIANO	065-081 STRINGS	127-135 SYNTH LEAD
011-022 E.PIANO	082-085 CHOIR	136-143 SYNTH PAD	
023-036 ORGAN	086-099 SAXOPHONE	144-151 PERCUSSION	
037-041 ACCORDION	100-108 TRUMPET	152-166 DRUM KITS	
042-055 GUITAR	109-118 BRASS	167-554 XGline	
056-064 BASS	119-126 FLUTE	000 OTS	

Liste des catégories de la base de données musicales

<b>MUSIC DATABASE</b>	001-022 MODERN POP	143-151 DISCO	252-259 WALTZ
023-055 80S POP	152-171 SWING & JAZZ	260-289 WORLD & TRADITIONAL	
056-084 70S POP	172-196 R&B	290-320 PIANIST	
085-118 60S & 50S POP	197-211 COUNTRY		
119-132 ROCK	212-226 LATIN		
133-142 ELECTRONIC & DANCE	227-251 ENTERTAINMENT		

15

16 CATEGORY

17

18

19 DATA ENTRY

20 FILE CONTROL

21 FUNCTION

22 PIANO ROOM

23 SONG/AUDIO

24 STYLE

25 VOICE

26 MUSIC DATABASE

27 SPLIT ON/OFF

28 DUAL ON/OFF

29 HARMONY ON/OFF

30

31

PortableGrand DGX-660

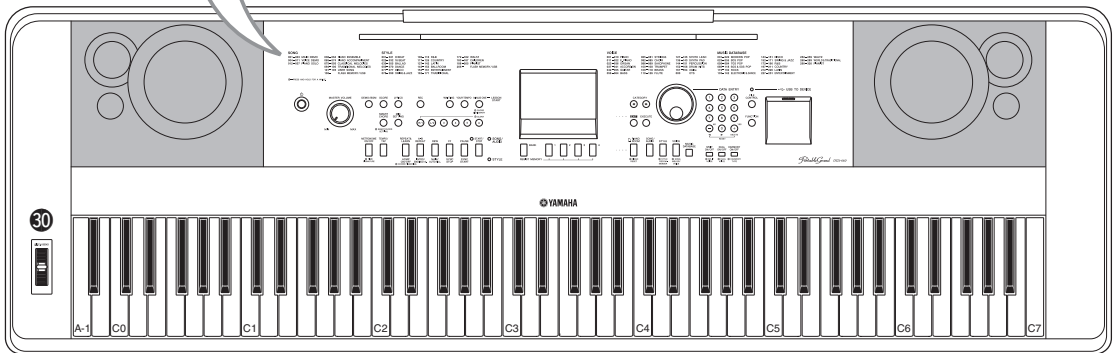

### Panneau arrière

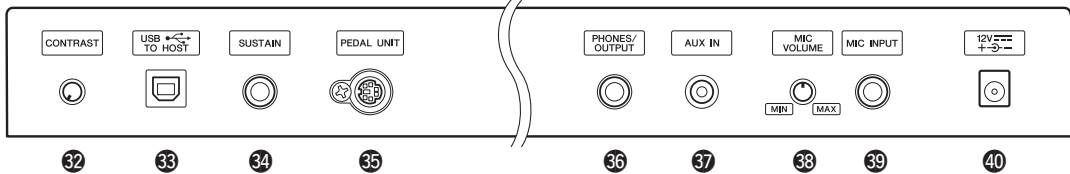

### Panneau arrière

- 32 Bouton CONTRAST (Contraste) ..... page 23
- 33 Borne USB TO HOST (USB vers hôte) ..... pages 74, 76, 77
- 34 Prise SUSTAIN (Maintien) ..... page 21
- 35 Prise PEDAL UNIT (Pédalier) ..... page 22
- 36 Prise PHONES/OUTPUT (Casque/Sortie) ..... page 20
- 37 Prise AUX IN (Entrée auxiliaire) ..... page 76
- 38 Bouton MIC VOLUME (Volume micro) ... page 69

- 39 Prise MIC INPUT (Entrée micro) ..... page 69
- 40 Prise DC IN (Entrée CC) ..... page 18

#### Symbole « Appuyer et maintenir »

Ⓣ En maintenant enfoncée une des touches marquées de ce symbole, vous sélectionnez une fonction autre que celle que vous appelez en exerçant une simple pression sur la touche.

## Alimentation

### ⚠ AVERTISSEMENT

- Utilisez uniquement l'adaptateur spécifié (page 91). L'utilisation d'un adaptateur inapproprié peut endommager l'instrument ou entraîner sa surchauffe.

1 Connectez l'adaptateur secteur à la prise DC IN.

2 Branchez l'adaptateur secteur dans une prise de courant.

### ⚠ ATTENTION

- Débranchez l'adaptateur secteur lorsque vous n'utilisez pas l'instrument ou par temps d'orage pour éviter tout risque de blessures corporelles, à vous-même ou à votre entourage, ainsi que la détérioration de l'instrument ou de tout autre bien.

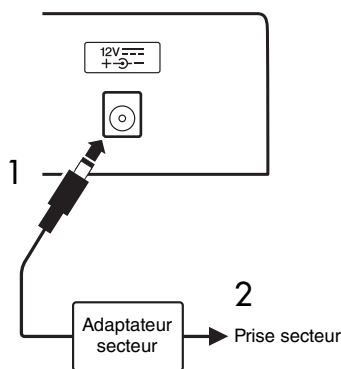

### Adaptateur secteur muni d'une fiche amovible

Ne retirez pas la fiche de l'adaptateur secteur. Si la fiche est retirée accidentellement, remettez-la en place en la faisant glisser sans toucher ses parties métalliques, et poussez-la à fond jusqu'à ce que vous entendiez un déclic.

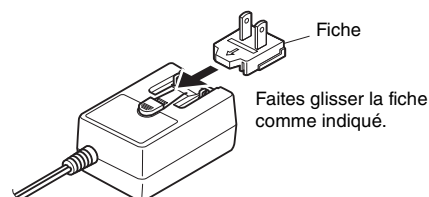

\* La forme de la fiche varie selon le pays.

### ⚠ AVERTISSEMENT

- Prenez soin de laisser la fiche fixée sur l'adaptateur secteur. L'utilisation de la fiche seule pourrait provoquer une décharge électrique ou un incendie.
- Ne touchez jamais la partie métallique lorsque vous insérez la fiche. Pour éviter tout risque de décharge électrique, de court-circuit ou de dommages, assurez-vous également qu'il n'y a pas de poussière entre la fiche et l'adaptateur secteur.

## Mise sous/hors tension de l'instrument

Diminuez le réglage de la commande MASTER VOLUME sur « MIN », puis appuyez sur l'interrupteur [⏻] (Veille/Marche) pour mettre l'instrument sous tension. Ajustez le réglage de la commande MASTER VOLUME tout en jouant au clavier. Pour mettre l'instrument hors tension, appuyez à nouveau sur l'interrupteur [⏻] (Veille/Marche) pendant une seconde.

### ⚠ ATTENTION

- Lorsque vous utilisez un adaptateur secteur, et ce, même si l'alimentation est coupée, une faible quantité d'électricité est toujours consommée par l'instrument. Si vous n'avez pas l'intention d'utiliser l'instrument pendant un certain temps, débranchez l'adaptateur secteur de la prise murale.

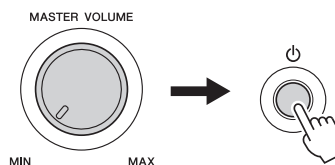

## Réglage du volume

Pour régler le niveau du volume du son du clavier tout entier, utilisez la commande MASTER VOLUME située à gauche du panneau. Jouez au clavier afin d'émettre le son tout en réglant le volume sur le niveau souhaité.

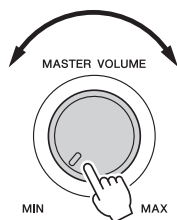

### ⚠ ATTENTION

- *N'utilisez pas l'instrument à un volume élevé pendant une période prolongée, cela risquerait d'endommager durablement votre ouïe. Si vous constatez une baisse d'acuité auditive ou que vous entendez des sifflements, consultez un médecin.*

### Intelligent Acoustic Control (IAC)

IAC (Commande acoustique intelligente) est une fonction qui ajuste et contrôle automatiquement la qualité du son en fonction du volume général de l'instrument. Même en cas de faible volume, elle vous permet de distinguer clairement les graves et les aigus. Pour plus de détails, reportez-vous à la page 59.

## Fonction Auto Power Off

Pour empêcher toute consommation électrique superflue, cet instrument est doté d'une fonction Auto Power Off (Mise hors tension automatique), qui éteint l'appareil dès qu'il n'est plus utilisé pendant une durée déterminée. Par défaut, le délai avant la mise hors tension automatique est réglé sur 30 minutes.

### Pour désactiver la fonction Auto Power Off :

Éteignez l'instrument, puis rallumez-le en appuyant sur l'interrupteur [⏻] (Veille/Marche) tout en enfonçant la touche la plus basse du clavier. Assurez-vous de maintenir cette touche enfoncée jusqu'à l'apparition d'un message en haut à gauche de l'écran.

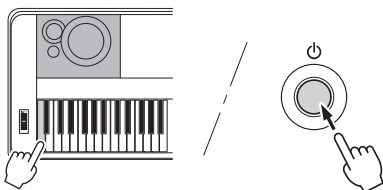

### Pour définir le délai avant la mise hors tension automatique :

Appuyez d'abord sur la touche [FUNCTION], puis sur la touche [◀◀] ou [▶▶] de la section CATEGORY autant de fois que nécessaire jusqu'à ce que l'élément « Auto Power Off » s'affiche. Sélectionnez ensuite la valeur souhaitée à l'aide du cadran.

**Réglages :** OFF, 5, 10, 15, 30, 60, 120 (min.)

**Valeur par défaut :** 30 min.

### AVIS

- *Les données du morceau enregistré seront perdues si l'instrument est mis automatiquement hors tension sans avoir effectué l'opération de sauvegarde. Veillez à sauvegarder le morceau enregistré avant la mise hors tension de l'instrument.*
- *Selon l'état de l'instrument, il est possible que l'alimentation ne puisse pas être coupée automatiquement, même après écoulement du délai spécifié. Mettez toujours l'instrument hors tension manuellement lorsque vous ne l'utilisez pas.*
- *Lorsque l'instrument est inutilisé pendant un certain temps en restant connecté à un périphérique externe tel qu'un amplificateur, un haut-parleur ou un ordinateur, veillez à suivre les instructions du mode d'emploi pour le mettre hors tension, ainsi que les périphériques connectés, afin d'éviter d'endommager ces derniers. Si vous ne souhaitez pas que l'instrument s'éteigne automatiquement lorsqu'il est connecté à un périphérique, désactivez la fonction Auto Power Off.*

## Raccordement d'un casque ou d'un équipement audio externe (prise PHONES/OUTPUT)

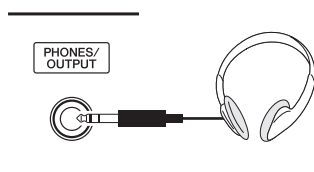

### Casque

Vous pouvez brancher dans cette prise n'importe quel casque stéréo doté d'une fiche jack stéréo standard pour contrôler la sortie du son en toute facilité. Les haut-parleurs sont automatiquement désactivés lorsque vous introduisez une fiche dans cette prise. Vous pouvez modifier ce réglage de façon à ce que le son du haut-parleur soit toujours activé, qu'une prise soit insérée ou non (page 58).

### Équipement audio externe

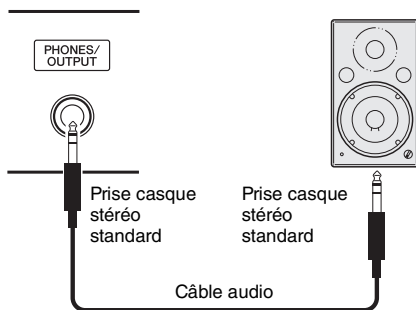

La prise PHONES/OUTPUT sert également de sortie externe. Vous pouvez brancher la prise PHONES/OUTPUT à un amplificateur de clavier, un système stéréo, une console de mixage, un magnétophone ou tout autre périphérique audio de niveau de ligne afin d'envoyer le signal de sortie de l'instrument vers ce périphérique.

### Réglage optimal

Par défaut, le niveau de gain de sortie pour cette prise est réglé sur une valeur appropriée pour la connexion d'un casque. Vous pouvez modifier ce réglage sur une valeur adaptée à la connexion d'un périphérique audio externe. Pour plus de détails sur la modification de cette valeur, reportez-vous à la page 58.

### ATTENTION

- Avant de raccorder l'instrument à d'autres appareils électroniques, mettez ces derniers hors tension. En outre, avant d'allumer ou d'éteindre n'importe lequel de ces dispositifs, réglez toutes les commandes de volume sur le niveau minimal (0). Autrement, vous risquez de provoquer la détérioration des composants, et de subir un choc électrique ou même une perte d'audition irréversible.

### ATTENTION

- N'utilisez pas l'instrument, le périphérique ou le casque pendant une période prolongée à un volume élevé ou inconfortable pour l'oreille, au risque d'endommager votre ouïe de façon permanente. Si vous constatez une baisse d'acuité auditive ou que vous entendez des sifflements, consultez un médecin.

### AVIS

- Lorsque le son de l'instrument est émis en sortie vers un équipement externe, vous devez d'abord mettre sous tension l'instrument, puis l'équipement externe. Procédez en sens inverse pour la mise hors tension. Si l'alimentation de l'instrument est automatiquement coupée par la fonction Auto Power Off (page 19), commencez par éteindre l'équipement externe, puis mettez l'instrument sous tension avant de rallumer l'équipement externe.

### AVIS

- N'acheminez pas la sortie de la prise PHONES/OUTPUT vers la prise AUX IN. Si vous effectuez une telle connexion, l'entrée de signal au niveau de la prise AUX IN sera reproduite via la prise PHONES/OUTPUT. Cela pourrait entraîner une mise en boucle qui rendrait impossible le fonctionnement normal et pourrait même endommager certaines pièces de l'équipement.

### NOTE

- Utilisez des câbles audio et des câbles adaptateur sans résistance (zéro résistance).

## Connexion d'un sélecteur au pied (prise SUSTAIN (Maintien))

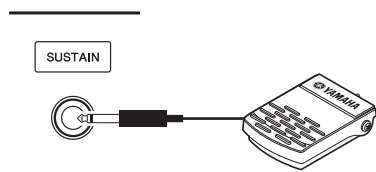

La fonction Sustain vous permet de produire un maintien naturel en appuyant sur un sélecteur au pied lorsque vous jouez au clavier. Reliez le sélecteur au pied fourni à cette prise et utilisez-le pour activer ou désactiver le maintien.

Il est également possible de connecter à cette prise une pédale FC3A ou un sélecteur au pied FC4A ou FC5 (vendus séparément). La pédale FC3A permet d'utiliser la fonction de pédale à mi-course (page 22).

**NOTE**

- Vérifiez que l'alimentation est coupée lorsque vous connectez ou déconnectez le sélecteur au pied ou la pédale.
- N'appuyez pas sur le sélecteur au pied lors de la mise sous tension de l'instrument. Cela a pour effet de modifier la reconnaissance de la polarité du sélecteur et d'inverser son fonctionnement.
- La fonction de maintien n'affecte pas la sonorité partagée (page 28).

### Damper Resonance (Résonance de pédale forte)

Cette fonction simule le maintien du son produit lorsqu'on appuie sur la pédale forte d'un piano à queue. Pour utiliser cette fonction, sélectionnez la sonorité dans la « Liste des sonorités cibles » ci-dessous, puis appuyez sur le sélecteur au pied. Vous pouvez désactiver cette fonction via l'écran FUNCTION (page 74). Pour plus d'instructions sur la sélection d'une sonorité, reportez-vous à la page 27.

#### Liste des sonorités cibles

N° de sonorité	Nom de sonorité
001	Natura! Grand Piano
003	Live! Pop Grand Piano
004	Live! Warm Grand Piano
008	Honky Tonk Piano
167	Natural Grand Piano (XG)
169	Live Pop Grand Piano (XG)
170	Live Warm Grand Piano (XG)
173	Honky Tonk Piano (XG)

**NOTE**

- Cet effet s'applique uniquement à une sonorité figurant dans la « Liste des sonorités cibles » qui est sélectionnée comme sonorité principale ou utilisée sur la piste 1 du morceau (page 68).

### Affectation de fonctions spécifiques à chaque pédale

Vous avez la possibilité de remplacer la valeur par défaut de la fonction du sélecteur au pied ou de la pédale relié(e) à la prise SUSTAIN.

Appuyez d'abord sur la touche [FUNCTION], puis sur la touche [◀◀] ou [▶▶] de la section CATEGORY autant de fois que nécessaire jusqu'à ce que l'élément « Assignable Pedal » (Pédale attribuable) s'affiche. Sélectionnez ensuite la valeur souhaitée à l'aide du cadran.

SUSTAIN (Maintien)	Permet d'utiliser une pédale pour contrôler le maintien. Lorsque vous maintenez la pédale enfoncée, toutes les notes jouées au clavier ont un maintien prolongé.
PORTAMENTO	L'effet portamento (glissement en douceur entre les notes) est produit tandis que la pédale est enfoncée. Le portamento est obtenu lorsque des notes sont jouées dans le style legato (c'est-à-dire lorsqu'une note est jouée alors que la note précédente est encore maintenue). La durée de portamento est aussi réglable à l'aide de la fonction « Portamento Time » (page 74). <b>NOTE</b> <ul style="list-style-type: none"> <li>• Cette fonction est sans effet sur les sonorités 001 « Natura! Grand Piano » et 167 « Natural Grand Piano (XG) », dont elle pourrait rendre le son inadéquat.</li> <li>• Cette fonction concerne uniquement les sonorités principales et en duo ainsi que le son de l'harmonie (pages 27, 28 et 31) et n'a aucune incidence sur les sonorités partagées (page 28).</li> </ul>
MIC ON/OFF (Activation/désactivation du micro)	Active ou désactive le son du microphone (page 71).
START/STOP	Identique à la touche [START/STOP] (pages 33, 39).
TAP TEMPO (Tempo par tapotement)	Lorsque la reproduction de style et de morceau est à l'arrêt, tapotez du pied sur la pédale au tempo de votre choix, quatre fois pour un type de mesure à 4 temps (4/4, etc.), et trois fois pour un type de mesure à 3 temps (3/3, etc.) afin de lancer l'exécution de la partie rythmique du style ou du morceau selon le tempo auquel vous avez tapoté sur la pédale. Pendant la reproduction d'un style ou d'un morceau, vous pouvez modifier le tempo en tapotant du pied à deux reprises sur la pédale, au tempo souhaité.

## Connexion d'un pédalier (prise PEDAL UNIT)

Cette prise est destinée à la connexion d'un pédalier LP-7A/LP-7AWH (vendu séparément). Lors de la connexion du pédalier, assurez-vous de monter également l'unité sur le support de clavier fourni.

**NOTE**

- Vérifiez que l'instrument est hors tension lorsque vous connectez ou déconnectez le pédalier.
- Celui-ci affecte uniquement les sonorités principales et en duo ainsi que le son de l'harmonie (pages 27, 28 et 31).
- Les fonctions des pédales et du pédalier ne sont pas modifiables.

### Fonction Half Pedal (applicable à la pédale FC3A et au pédalier LP-7A/LP-7AWH)

La fonction Half Pedal (Pédale à mi-course) permet de faire varier la longueur du maintien des notes en fonction du degré d'enfoncement de la pédale. Plus vous enfoncez la pédale, plus vous prolongez le son. Par exemple, si vous appuyez sur la pédale forte et que les notes que vous jouez vous semblent indistinctes ou sonores et trop prolongées, vous pourrez relâcher la pédale de moitié pour atténuer le maintien.

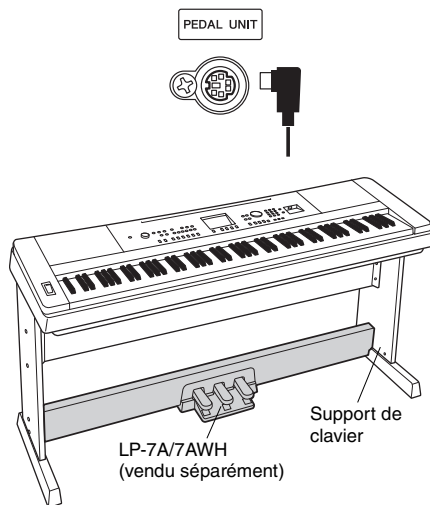

### Fonctions du pédalier

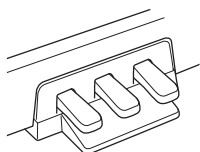

#### Pédale de maintien (droite)

Une pression sur cette pédale maintient les notes plus longtemps. Le fait de relâcher la pédale suspend immédiatement toutes les notes maintenues. Cette pédale permet d'utiliser les fonctions Damper Resonance (page 21) et Half Pedal (ci-dessous). Si vous utilisez à la fois un sélecteur au pied et le pédalier, le dernier effet appliqué est prioritaire.

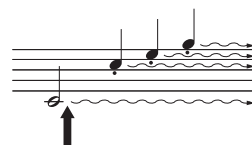

Si vous appuyez sur la pédale forte à cet endroit et la maintenez enfoncée, toutes les notes affichées seront maintenues.

#### Pédale de sostenuto (centre)

Si vous jouez une note ou plusieurs notes au clavier et appuyez sur la pédale de sostenuto tout en maintenant la ou les notes enfoncées, ces dernières sont maintenues tant que vous appuyez sur la pédale (l'effet obtenu est le même que si la pédale forte avait été enfoncée). Par contre, les notes jouées par la suite ne sont pas maintenues. Cela permet de maintenir une ou plusieurs notes, par exemple, tandis que d'autres notes sont jouées en « staccato ».

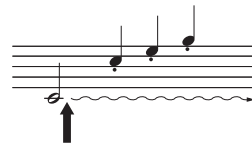

Si vous appuyez sur la pédale de sostenuto à cet endroit et la maintenez enfoncée, seules les notes interprétées à ce tempo seront maintenues.

#### Pédale douce (gauche)

La pédale douce réduit le volume et modifie légèrement le timbre des notes jouées lorsque la pédale est enfoncée. Elle est toutefois sans effet sur les notes déjà jouées au moment où elle a été enfoncée.



# Écran MAIN

À la mise sous tension de l'instrument, l'écran MAIN (Principal) s'affiche automatiquement. Cet écran permet de voir les réglages de base de l'instrument, dont la sonorité, le style, le morceau et le fichier audio actuellement sélectionnés ainsi que d'autres réglages.

**Pour revenir à l'écran MAIN**  
 Vous pouvez revenir à l'écran MAIN depuis n'importe quel écran en appuyant sur la touche [EXIT].



**Bouton CONTRAST**  
 Réglez le bouton CONTRAST (Contraste) sur le panneau arrière de l'instrument pour une lisibilité optimale de l'écran.

**MIC**  
 Apparaît lorsque la fonction MIC est activée (ON) (page 69).

**A-B Repeat**  
 Apparaît lorsque la reproduction A-B Repeat (Répétition de A-B) (page 40) est activée.

**Partie de leçon**  
 Affiche la partie de leçon actuellement sélectionnée (page 42).

**Type de mesure**  
**Titre de l'écran**  
**Tempo**  
**Transposition**

**Numéro de la mesure**

Apparaît lorsque la fonction correspondante est activée.  
**DSP** Page 54  
**HARMONY** Page 31

**Style**  
 Affiche le style actuellement sélectionné (page 32).

**Indication de l'accord**

**Sonorité**  
 Affiche les sonorités actuellement sélectionnées (principale, en duo et partagée) (pages 27, 28).

**Morceau ou fichier audio**  
 Affiche le morceau ou le fichier audio actuellement sélectionné.  
 • SONG • 001 JetSet  
 • AUDIO • 000 New Audio

**Réglage Smart Chord** (page 35)  
**M.D.B.**  
 Affiche la M.D.B. actuellement sélectionnée (page 33).

**État du style**  
**ACMP** Apparaît lorsque l'accompagnement automatique (ACMP) est activé.  
 Apparaît lorsque la fonction Synchro Stop (Arrêt synchronisé) est activée.  
**MAIN B** Affiche le nom de la section.

**État de la mémoire de registration**  
**BANK 1** Affiche le numéro de la banque sélectionnée.  
 Affiche les numéros de la mémoire qui contiennent des données. Un cadre apparaît autour du numéro sélectionné.

**État des pistes de morceau**  
 Indique l'état de la piste du morceau actuel (pages 40 et 46).  
 Indication mise en surbrillance lorsque l'instrument est prêt à enregistrer.  
 Contient des données et est assourdi.  
 Ne contient pas de données.  
 Spécifie la cible d'enregistrement du morceau.  
 Contient des données et peut être reproduit.

# Commandes de base

Avant d'utiliser l'instrument, il peut s'avérer utile de vous familiariser avec les commandes de base détaillées ci-après, qui permettent de sélectionner les éléments et de modifier les valeurs.

## ■ Cadran

Faites tourner le cadran dans le sens des aiguilles d'une montre pour augmenter la valeur du réglage et dans le sens contraire pour la diminuer.

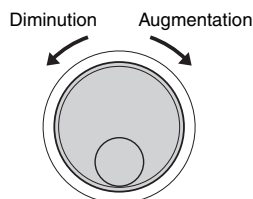

## ■ Touches numériques

Utilisez les touches numériques pour entrer directement un numéro ou la valeur d'un paramètre. Si le numéro concerné commence par un ou deux zéros (comme « 003 »), vous pouvez omettre ceux-ci. Cependant, si vous entrez [0]→[0]→[3] « 003 » s'affichera plus rapidement que si vous appuyez uniquement sur [3].

Exemple : sélection de la sonorité 003

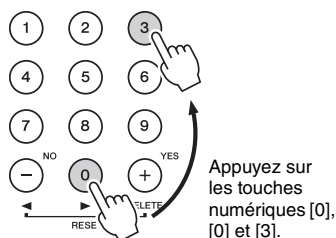

## ■ Touches [-] et [+]

Appuyez brièvement sur la touche [+] ou [-] pour augmenter ou diminuer, respectivement, la valeur d'1 unité. Maintenez l'une ou l'autre touche enfoncée pour augmenter ou diminuer en continu la valeur dans la direction correspondante. Pour restaurer la valeur par défaut, appuyez simultanément sur les deux touches.

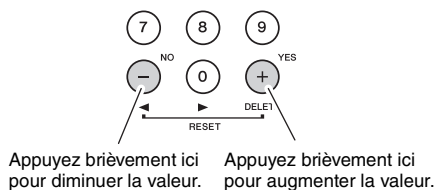

## ■ Touches CATEGORY

Servez-vous de ces touches pour passer directement au premier élément de la catégorie de sonorité, de style ou de morceau suivante ou précédente, selon le cas, et appeler, en séquence, la fonction suivante ou précédente correspondante.



Exemple : écran VOICE SELECT (MAIN) (Sélection de la sonorité (principale))

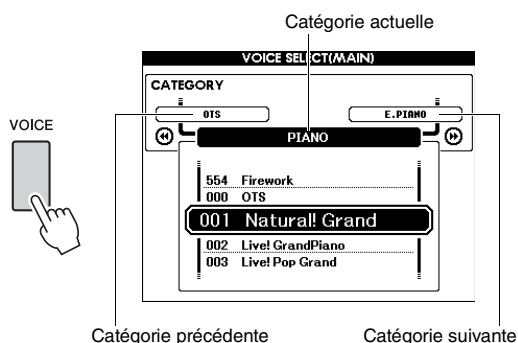

Dans la plupart des procédures décrites dans ce mode d'emploi, il est conseillé d'utiliser le cadran pour effectuer des sélections car c'est la méthode de sélection la plus facile et la plus intuitive. Veuillez toutefois noter que la plupart des éléments ou valeurs sélectionnables via le cadran peuvent également être sélectionnés à l'aide des touches [+] et [-].



# Le plaisir de la performance au piano (Piano Room)

La fonction Piano Room est destinée à ceux qui veulent profiter de l'instrument en tant que piano de manière aisée, simple et rapide. Quels que soient les réglages effectués depuis le panneau, vous pouvez appeler instantanément les réglages optimaux pour la performance au piano en appuyant simplement sur une touche. Vous avez également la possibilité de modifier les réglages de piano à votre guise ou d'enregistrer votre performance sous Piano Room en tant que fichier audio.

## Reproduction d'une performance au piano dans Piano Room

1 Appuyez sur la touche [PIANO ROOM] pour appeler l'écran Piano Room.

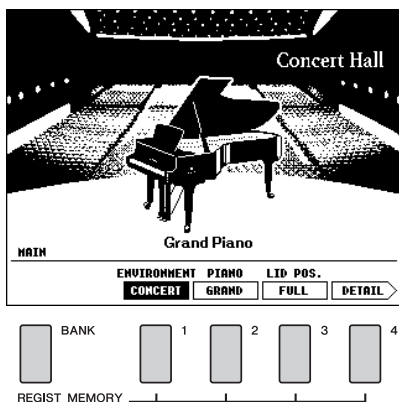

Cette opération permet d'appeler les réglages de panneau pour la performance au piano. Toutes les autres fonctions sont désactivées, à l'exception de celles qui sont liées aux éléments suivants : cadran de données, pédale, molette PITCH BEND, réglage de volume principal ; touche [BANK] ; touches [1]–[4] de la section REGIST MEMORY ; touches [◀◀]/[▶▶] de la section CATEGORY ; et touches [EXIT], [EXECUTE], [+] (YES) (Oui), [-] (NO) (Non), [METRONOME ON/OFF], [TEMPO/TAP].

2 Servez-vous de la touche [BANK] et des touches [1]–[4] de la section REGIST MEMORY pour paramétrer les réglages de piano souhaités.

Appuyez sur la touche [4] de la section REGIST MEMORY afin d'appeler l'écran DETAIL (Détails). Vous pouvez modifier l'écran en appuyant de manière répétée sur la touche [4] de la section REGIST MEMORY. (MAIN (Principal) → DETAIL → RECORD (Enregistrement) → MAIN)

**NOTE**

- Vous pouvez également modifier les réglages en utilisant le cadran de données, les touches [◀◀]/[▶▶] de la section CATEGORY ou les touches, [+] (YES)/[-] (NO).

### Écran MAIN (Principal)

Touche	Fonction	Description
[1]	ENVIRONNEMENT* (Environnement)	Sélectionne l'environnement (Reverb Type) (Type de réverbération). <ul style="list-style-type: none"> <li>CONCERT (Concert Hall) (Salle de concert)</li> <li>RECITAL (Recital Hall) (Salle de récital)</li> <li>STAGE (Scène)</li> <li>ROOM (Salle)</li> <li>OFF (Désactivation)</li> </ul>
[2]	PIANO*	Sélectionne le type de piano souhaité. <ul style="list-style-type: none"> <li>GRAND (Grand Piano)</li> <li>POP (Pop Grand)</li> <li>WARM (Warm Grand)</li> <li>H. TONK (Honky Tonk)</li> </ul>
[3]	LID POS.* (Lid Position) (Position du couvercle)	Détermine le degré d'ouverture du couvercle. Cette fonction ne peut être spécifiée en cas de sélection de « Honky Tonk ».
[4]	DETAIL (Détail)	Appelle l'écran des réglages détaillés.

### Écran des réglages détaillés

Touche	Fonction	Description
[BANK]	TOUCH* (Toucher)	Sélectionne la sensibilité de la réponse au toucher (page 57). <ul style="list-style-type: none"> <li>SOFT (Atténué)</li> <li>MEDIUM (Moyen)</li> <li>HARD (Fort)</li> </ul>
[1]	TUNE* (Accord)	Définit la hauteur de ton de l'instrument par pas de 1 Hz. Plage de réglage : 416 Hz–466 Hz
[2]	D. RESO.* (Damper Resonance) (Résonance de pédale forte)	Détermine si la fonction Damper Resonance est appliquée (ON) ou non (OFF).
[3]	RESET (Réinitialisation)	Restaure tous les réglages par défaut de Piano Room. Lorsque le message apparaît, appuyez sur la touche [+] (YES) pour rétablir tous les réglages sur leur valeur par défaut.
[4]	RECORD (Enregistrement)	Appelle l'écran d'enregistrement (page 26).

\* Les réglages suivis d'un astérisque (\*) seront conservés même si vous quittez cet écran ou que vous mettez l'instrument hors tension. La prochaine fois que vous appuierez sur la touche [PIANO ROOM], les réglages de piano précédemment saisis seront appelés.

3 Jouez au clavier.

**NOTE**

- Vous pouvez activer ou désactiver le métronome en appuyant sur la touche [METRONOME ON/OFF] (Activation/désactivation du métronome). Pour plus d'informations sur le réglage du tempo ou du type de mesure du son de métronome, reportez-vous à la page 29.

4 Appuyez sur la touche [EXIT] pour quitter l'écran Piano Room.

## Enregistrement de votre performance sous Piano Room en tant que fichier audio

Vous pouvez enregistrer votre performance sous Piano Room sur une clé USB en tant que fichier audio.

### 1 Connectez le lecteur flash USB à la borne USB TO DEVICE (USB vers périphérique).

Avant d'utiliser un lecteur flash USB, prenez soin de lire la section « Précautions à prendre lors de l'utilisation de la borne USB TO DEVICE » à la page 80.

#### AVIS

- N'essayez jamais de débrancher le lecteur flash USB ou de mettre l'instrument hors tension pendant l'enregistrement. Vous risqueriez de corrompre les données du lecteur flash USB ou de l'enregistrement.

### 2 Appuyez sur la touche [PIANO ROOM] pour appeler l'écran Piano Room.

Effectuez les réglages de votre choix, en spécifiant par exemple le type de piano, l'environnement, la position du couvercle et ainsi de suite.

### 3 Appuyez une ou deux fois sur la touche [4] de la section REGIST MEMORY pour appeler l'écran RECORD (Enregistrement).

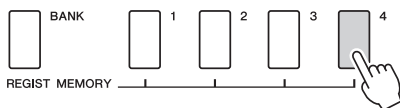

#### NOTE

- Vous pouvez modifier l'écran en appuyant de manière répétée sur la touche [4] de la section REGIST MEMORY. (MAIN → DETAIL → RECORD → MAIN)

### 4 Appuyez sur la touche [1] de la section REGIST MEMORY pour lancer l'enregistrement, puis jouez au clavier.

Écran RECORD

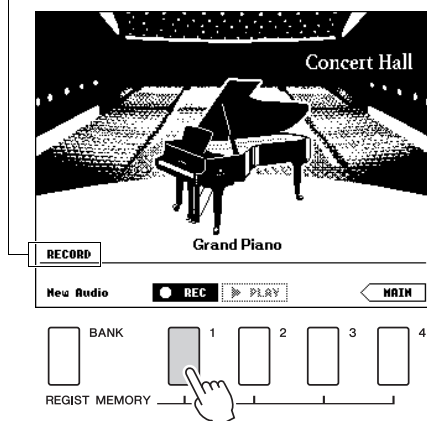

#### NOTE

- Une série de points mobiles (...) apparaît à l'écran lorsque la configuration de l'enregistrement prend du temps. Le cas échéant, avant de commencer à jouer au clavier, attendez que les points mobiles aient disparu et que la touche ■ STOP (Arrêt) clignote à l'écran.

### 5 À la fin de votre performance, appuyez sur la touche [1] de la section REGIST MEMORY pour arrêter l'enregistrement.

Le fichier audio est automatiquement sauvegardé dans le lecteur flash USB en tant que fichier « UserAudioxxx » (où xxx est un chiffre compris entre 001 et 100). Le nom de fichier s'affiche à l'écran.

Nom de fichier

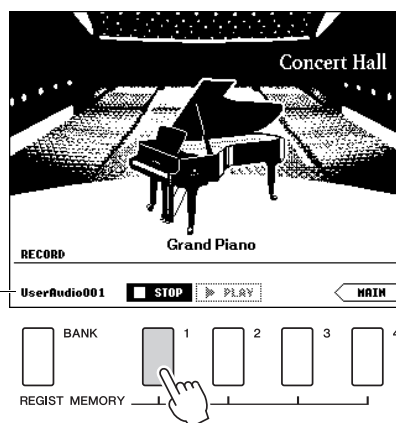

#### NOTE

- À l'arrêt de l'enregistrement, une série de points mobiles (...) apparaît à l'écran pour indiquer que l'enregistrement est encore en cours d'exécution.

### 6 Pour écouter la nouvelle performance enregistrée, appuyez sur la touche [2] de la section REGIST MEMORY.

Pour arrêter la reproduction, appuyez à nouveau sur la touche [2] de la section REGIST MEMORY.

### 7 Appuyez sur la touche [EXIT] pour quitter l'écran Piano Room.

## Reproduction des fichiers audio enregistrés sous Piano Room

Dans Piano Room, vous pouvez reproduire uniquement le dernier fichier audio enregistré. Si vous souhaitez exécuter d'autres fichiers audio précédemment enregistrés sous Piano Room, vous devez d'abord quitter la fonction. Pour plus d'informations sur la reproduction des fichiers audio, consultez le paragraphe « Reproduction d'un morceau ou d'un fichier audio » à la page 39.

# Reproduction de diverses sonorités d'instrument

Outre les sons de piano incroyablement réalistes, vous pouvez sélectionner et reproduire d'autres sonorités d'instruments de musique, telles que l'orgue, la guitare, la basse, les instruments à cordes, le saxophone, la trompette, la batterie et les percussions, ainsi que divers effets sonores.

## Sélection d'une sonorité principale

Cette procédure permet de sélectionner la sonorité principale à jouer sur le clavier.

### 1 Appuyez sur la touche [VOICE] pour ouvrir l'écran de sélection de la sonorité principale.

Le numéro et le nom de la sonorité actuellement sélectionnée sont affichés en surbrillance.

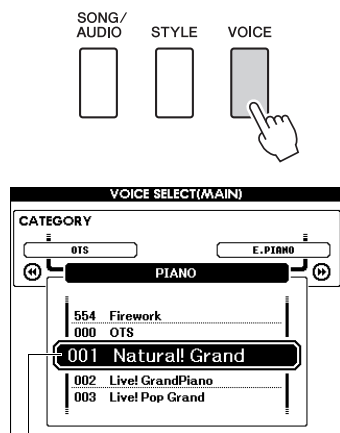

Numéro et nom de la sonorité actuellement sélectionnée

### 2 Utilisez le cadran pour sélectionner la sonorité de votre choix.

La liste des sonorités figure sur le panneau avant ainsi que dans le document Data List (Liste des données), fourni séparément.

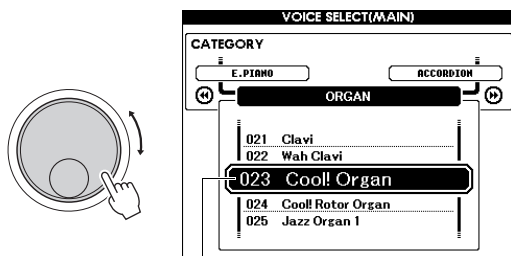

Sélectionnez 023 Cool! Organ

### 3 Jouez au clavier.

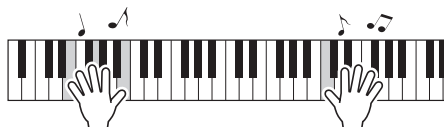

#### Types de sonorités prédéfinies

001-151 167-554	Sonorités d'instruments
152-166 (Kit de batterie)	Divers sons de batterie et de percussion sont affectés à des touches individuelles. Des détails sur l'affectation d'instruments aux touches sont inclus dans la Liste des kits de batterie, qui figure dans le document Data List (Liste des données), fourni séparément.
000	<b>One Touch Setting (OTS)</b> La fonction One Touch Setting (Présélection immédiate) sélectionne automatiquement la sonorité la plus appropriée lorsque vous sélectionnez un style ou un morceau. Il vous suffit de sélectionner le numéro de sonorité « 000 » pour activer cette fonction.

## Reproduction de la sonorité « Grand Piano » (Piano Reset)

Si vous souhaitez réinitialiser les différents réglages sur leur valeur par défaut afin de jouer simplement un son de piano, appuyez sur la touche [PIANO ROOM] pendant plusieurs secondes.

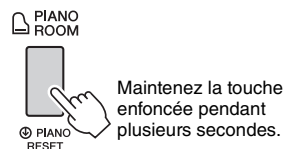

Lorsque le message de confirmation apparaît à l'écran, appuyez sur la touche [+] (YES) pour appeler les réglages de piano par défaut.

Le numéro de sonorité est réglé sur 001 « Natural! Grand Piano » et tous les autres réglages sont automatiquement désactivés, de sorte que seule la sonorité Grand Piano est reproduite sur l'ensemble du clavier.

#### NOTE

- Notez que cette fonction Piano Reset (Réinitialisation du piano) est différente de Piano Room (page 25), même si les deux fonctions sont affectées à la même touche.
- Vous ne pouvez pas utiliser cette fonction lorsque l'écran Piano Room (pages 25, 26) est affiché.

## Superposition de deux sonorités — sonorité en duo

Outre la sonorité principale, il est possible de superposer une autre sonorité sur l'ensemble du clavier, appelée « sonorité en duo ».

### 1 Appuyez sur la touche [DUAL ON/OFF] pour activer la fonction Dual (Duo).

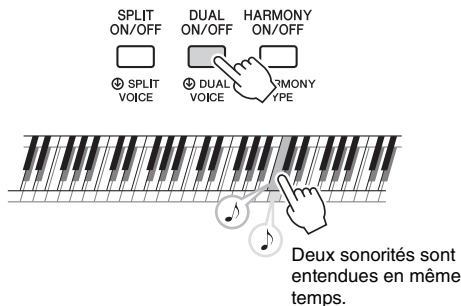

Vous pouvez vérifier si la fonction Dual est activée dans l'écran MAIN.



Le numéro et le nom de la sonorité en duo apparaissent lorsque la fonction Dual est activée.

### 2 Appuyez à nouveau sur la touche [DUAL ON/OFF] pour désactiver la fonction Dual.

Bien que l'activation de la fonction Dual entraîne la sélection automatique d'une sonorité en duo adaptée à la sonorité principale actuellement sélectionnée, vous pouvez néanmoins choisir très facilement une autre sonorité en duo (page 60).

## Reproduction d'une sonorité partagée dans la section à main gauche du clavier

En partageant le clavier en deux plages distinctes, vous pouvez jouer une sonorité de la main droite et une autre de la main gauche.

### 1 Appuyez sur la touche [SPLIT ON/OFF] pour activer la fonction Split (Partage).

Le clavier est divisé en deux plages correspondant respectivement aux mains gauche et droite.

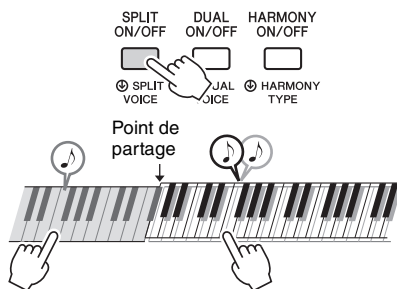

Sonorité partagée      Sonorité principale et sonorité en duo

Vous pouvez jouer une sonorité partagée dans la section à main gauche du clavier tout en exécutant une sonorité principale et une sonorité en duo dans la section à main droite. La touche la plus haute de la section à main gauche est appelée « point de partage ». Par défaut, elle est définie sur la touche F#2, mais il est possible de modifier ce réglage. Pour plus de détails, reportez-vous à la page 64.

Vous pouvez vérifier si la fonction Split est activée dans l'écran MAIN.



Le numéro et le nom de la sonorité partagée apparaissent lorsque la fonction Split est activée.

### 2 Appuyez à nouveau sur la touche [SPLIT ON/OFF] pour désactiver la fonction Split.

Vous pouvez facilement sélectionner une autre sonorité partagée (page 60).

## Utilisation du métronome

Cet instrument dispose d'un métronome intégré, un dispositif qui permet de maintenir le rythme sur un tempo précis, ce qui est fort utile pour s'exercer.

### 1 Appuyez sur la touche [METRONOME ON/OFF] pour lancer le métronome.

Réglage actuellement sélectionné

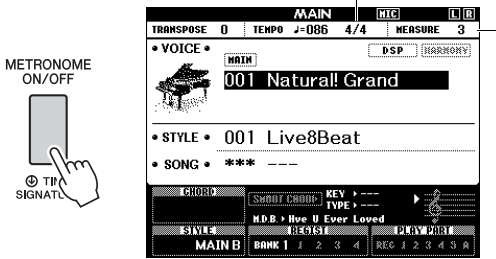

Indique le nombre de temps dans la mesure.

### 2 Pour arrêter le métronome, appuyez de nouveau sur la touche [METRONOME ON/OFF].

## Réglage du tempo du métronome

Appuyez sur la touche [TEMPO/TAP] pour appeler l'élément tempo, puis utilisez le cadran pour régler la valeur de tempo souhaitée.

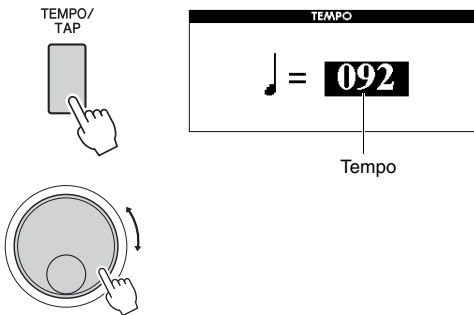

Appuyez sur la touche [EXIT] pour quitter l'écran TEMPO.

## Réglage du type de mesure

Dans cet exemple, nous allons effectuer les réglages pour une mesure de type 3/4.

### NOTE

- Le réglage du type de mesure ne peut pas être changé dans Piano Room. Réglez-le avant d'appeler l'écran Piano Room.

### 1 Appuyez sur la touche [METRONOME ON/OFF] et maintenez-la enfoncée pendant plusieurs secondes pour afficher l'élément « Time Signature - Numerator » (Type de mesure - Numérateur).

Le type de mesure apparaît sur l'écran.

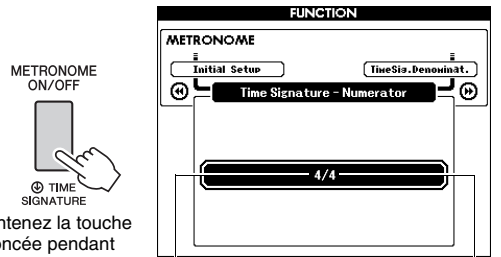

Maintenez la touche enfoncée pendant plusieurs secondes.

Numérateur  
(Nombre de temps  
par mesure)

Dénominateur  
(Longueur d'un  
temps)

### NOTE

- Le type de mesure du métronome se synchronise sur un style ou un morceau sélectionné, de sorte que ces paramètres ne sont pas modifiables pendant la reproduction d'un style ou d'un morceau.

### 2 Faites tourner le cadran afin de sélectionner « 3 ».

Un son de carillon est produit sur le premier temps de chaque mesure, tandis que les temps suivants sont signalés par un déclic.

### 3 Appuyez sur la touche [▶▶] de la section CATEGORY pour afficher l'élément « Time Signature - Denominator » (Type de mesure - Dénominateur).

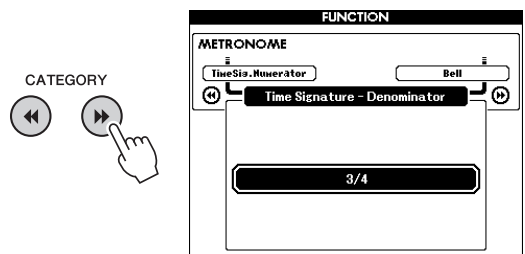

CATEGORY

- 4 Faites tourner le cadran afin de sélectionner « 4 ».

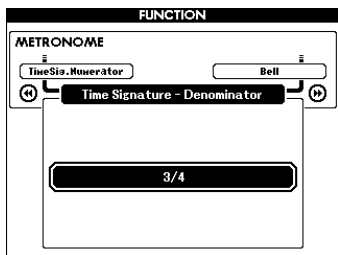

- 5 Vérifiez le réglage en lançant le métronome.

### Réglage du volume du métronome

- 1 Appuyez sur la touche [FUNCTION] pour appeler l'écran FUNCTION.

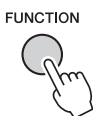

- 2 Appuyez sur les touches CATEGORY [◀] or [▶] autant de fois que nécessaire pour sélectionner « Metronome Volume » (Volume du métronome).

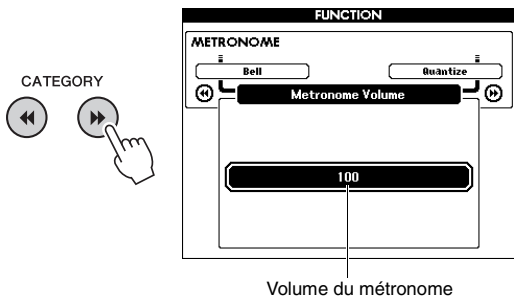

- 3 Faites tourner le cadran afin de régler le volume du métronome.

### Réglage du son de carillon

Ce paramètre vous permet de déterminer si le son de clic est caractérisé par un carillon spécifique ou s'il s'agit d'un son de clic ordinaire.

- 1 Appuyez sur la touche [FUNCTION].

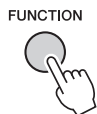

- 2 Appuyez sur la touche [◀] ou [▶] de la section CATEGORY autant de fois que nécessaire pour sélectionner l'élément « Bell » (Carillon).

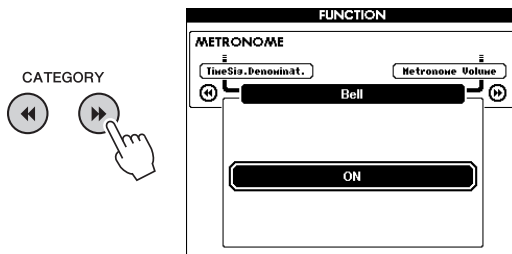

- 3 Faites tourner le cadran pour activer ou désactiver le son de carillon.

## Ajout d'harmonie

Vous pouvez ajouter des notes d'harmonie à la sonorité principale.

### 1 Appuyez sur la touche [HARMONY ON/OFF] pour activer l'harmonie.

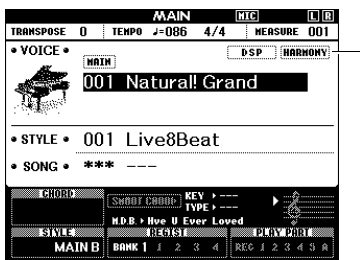
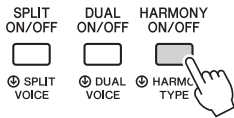

Apparaît lorsque la fonction Harmony est activée.

Bien que l'activation de la fonction Harmony entraîne le réglage du paramètre Harmony Type (Type d'harmonie) sur une valeur adaptée à la sonorité principale actuellement sélectionnée, vous pouvez néanmoins opter pour le type d'harmonie de votre choix.

### 2 Maintenez la touche [HARMONY ON/OFF] enfoncée pendant plusieurs secondes jusqu'à ce que l'élément « Harmony Type » s'affiche à l'écran.

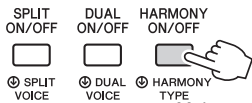

Maintenez la touche enfoncée pendant plusieurs secondes.

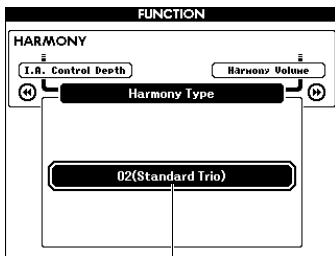

Type d'harmonie actuellement sélectionné

### 3 Faites tourner le cadran afin de sélectionner le type d'harmonie souhaité.

Pour plus de détails, reportez-vous au document Data List (Liste des données), fourni séparément. L'effet et le fonctionnement de l'harmonie varient selon le type d'harmonie sélectionné. Reportez-vous à la section ci-dessous.

#### Comment faire retentir les différents types d'harmonie

##### Types d'harmonie 01 à 10 et 13



Appuyez sur les touches de la section à main droite du clavier tout en jouant des accords dans la plage de l'accompagnement automatique après avoir activé ce dernier (page 32).

##### Types d'harmonie 11 (1+5) et 12 (Octave)



Jouez les notes.

##### Type d'harmonie 14 (Multi Assign)



Les sonorités principale et en duo doivent être toutes deux activées lors de l'utilisation de l'effet Multi Assign (Affectation multiple). Les sonorités principale et en duo sont attribuées alternativement aux notes dans l'ordre où vous les jouez.

##### Types d'harmonie 15 à 18 (Echo)



Jouez les notes.

##### Types d'harmonie 19 à 22 (Tremolo)



Maintenez les touches enfoncées.

##### Types d'harmonie 23 à 26 (Trill) (Trille)



Maintenez deux touches enfoncées.

Vous pouvez ajuster le volume de l'harmonie dans les réglages des fonctions (page 74).

# Reproduction de styles

Cet instrument propose un éventail d'accompagnements et de motifs rythmiques (appelés « styles ») dans une variété de genres musicaux différents, dont la pop, le jazz, etc. Chaque style possède une fonction Auto Accompaniment (Accompagnement automatique) qui vous permet de déclencher la reproduction de l'accompagnement automatique simplement en interprétant des « accords » de la main gauche. Cette technique vous permet de recréer le son de tout un orchestre, même en étant seul.

## 1 Appuyez sur la touche [STYLE] pour appeler l'écran STYLE SELECT (Sélection de style).

Le numéro et le nom du style en cours sont affichés en surbrillance.

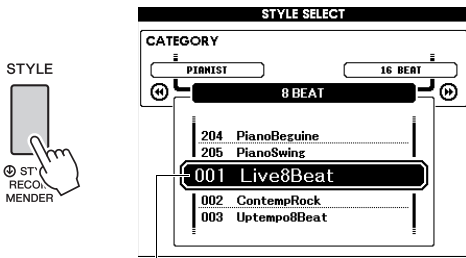

Style actuellement sélectionné

## 2 Utilisez le cadran pour sélectionner le style de votre choix.

La liste des styles figure sur le panneau avant ainsi que dans le document Data List (Liste des données), fourni séparément.

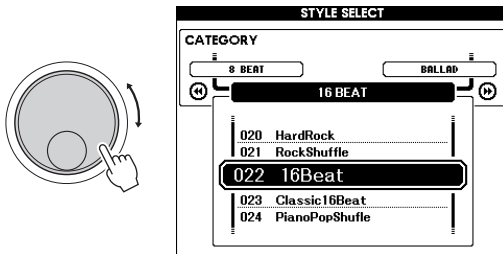

### NOTE

- Vous pouvez également reproduire les styles de la zone de mémoire flash de l'instrument transférés depuis un ordinateur (reportez-vous au document « Computer-related Operations (Opérations liées à l'ordinateur) » – page 8) ou chargés depuis un lecteur flash USB (page 86), ainsi que les styles stockés sur un lecteur flash USB connecté à l'instrument. Ces styles sont numérotés à partir de 206.

### Reproduction de la seule partie rythmique

Appuyez sur la touche [START/STOP] pour lancer la reproduction de la partie rythmique uniquement. Pour arrêter la reproduction, appuyez à nouveau sur la touche [START/STOP].

Gardez à l'esprit que certains styles, tels que ceux de la catégorie « PIANIST », ne possèdent pas de partie rythmique. Ces styles ne produisent aucun son, même lorsque vous appuyez sur la touche [START/STOP]. Si vous voulez utiliser un de ces styles, exécutez toujours l'étape 3 et les étapes ultérieures de façon à ce que toutes les parties d'accompagnement soient audibles.

## 3 Appuyez sur la touche [ACMP ON/OFF] pour activer l'accompagnement automatique.

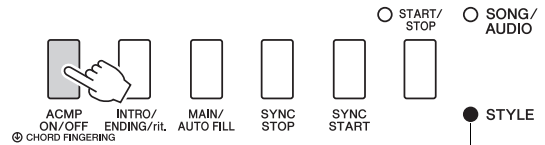

Lorsque cette option est activée, les fonctions imprimées en dessous des touches sont disponibles.

## 4 Appuyez sur la touche [EXIT] pour revenir à l'écran MAIN, puis vérifiez que l'accompagnement automatique est activé.



ACMP apparaît lorsque l'accompagnement automatique est activé.

Lorsque l'accompagnement automatique est activé, la zone du clavier située à gauche du point de partage (54 : F#2) se transforme en « plage de l'accompagnement automatique », exclusivement affectée à la spécification des accords.

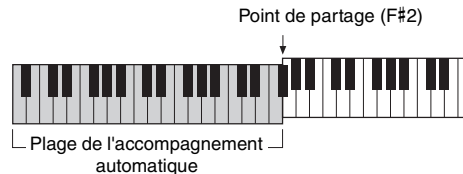

### NOTE

- Vous pouvez définir le point de partage depuis l'écran FUNCTION. Pour plus de détails, reportez-vous à la page 64.



## 5 Appuyez sur la touche [SYNC START] (Début synchronisé) pour activer la fonction Synchro Start.

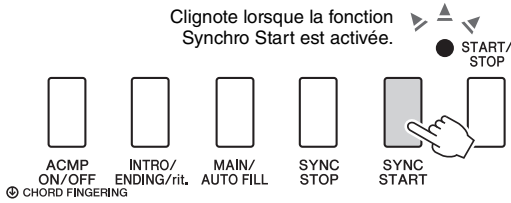

## 6 Jouez un accord dans la plage de l'accompagnement automatique pour lancer la reproduction de style.

Jouez une mélodie de la main droite et des accords de la gauche.

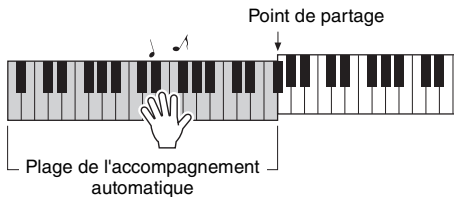

### Indication de l'accord

Les accords joués dans la plage de l'accompagnement automatique s'affichent à l'écran.



Pour plus d'informations sur les accords, reportez-vous à la section Accords (page 34) ou utilisez la fonction Chord Dictionary (Dictionnaire d'accords) (page 65).

Vous pouvez régler le volume de la reproduction de style. Pour plus de détails, reportez-vous à la page 63.

## 7 Appuyez sur la touche [START/STOP] pour arrêter la reproduction.

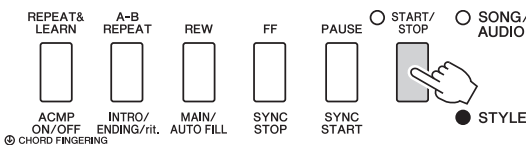

Vous pouvez ajouter à la reproduction de style une introduction, une coda ou des variations rythmiques en utilisant les sections disponibles. Pour plus de détails, reportez-vous à la page 61.

## Utilisation de la base de données musicale

Si vous rencontrez des difficultés pour identifier et sélectionner le style et la sonorité recherchés, n'hésitez pas à vous servir de cette fonctionnalité. Il vous suffit de sélectionner votre genre de musique préféré dans la base de données musicale pour appeler les réglages les mieux adaptés à celui-ci.

## 1 Appuyez sur la touche [MUSIC DATABASE] pour appeler l'écran de sélection de la base de données musicale.

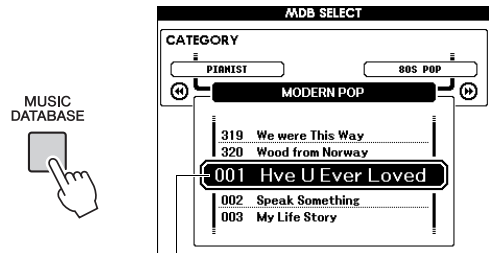

Nom de la base de données musicale

L'accompagnement automatique et le début synchronisé sont alors automatiquement activés.

## 2 Utilisez le cadran pour sélectionner la base de données musicale souhaitée.

Cette opération appelle les réglages de panneau tels que la sonorité et le style enregistrés dans la base de données musicale choisie. La liste des bases de données musicales figure dans le document Data List (Liste des données), fourni séparément.

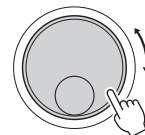

## 3 Jouez au clavier comme décrit aux étapes 6 à 7 sur cette page.

## Accords

Le tableau suivant montre les notes des accords les plus courants à l'intention des utilisateurs novices. Dans la mesure où il existe un grand nombre d'accords utiles et variés, qui sont utilisés en musique de multiples façons, il est préférable de se reporter aux recueils d'accords disponibles dans le commerce pour obtenir de plus amples informations à ce sujet.

★ indique la note fondamentale

Majeur	Mineur	Septième	Septième mineure	Septième majeure
<b>C</b> 	<b>Cm</b> 	<b>C7</b> 	<b>Cm7</b> 	<b>CM7</b> 
<b>D</b> 	<b>Dm</b> 	<b>D7</b> 	<b>Dm7</b> 	<b>DM7</b> 
<b>E</b> 	<b>Em</b> 	<b>E7</b> 	<b>Em7</b> 	<b>EM7</b> 
<b>F</b> 	<b>Fm</b> 	<b>F7</b> 	<b>Fm7</b> 	<b>FM7</b> 
<b>G</b> 	<b>Gm</b> 	<b>G7</b> 	<b>Gm7</b> 	<b>GM7</b> 
<b>A</b> 	<b>Am</b> 	<b>A7</b> 	<b>Am7</b> 	<b>AM7</b> 
<b>B</b> 	<b>Bm</b> 	<b>B7</b> 	<b>Bm7</b> 	<b>BM7</b> 

- L'instrument est à même de reconnaître un large éventail de types d'accords, en plus de ceux reportés ci-dessus.
- Selon le type d'accord, il est possible d'utiliser des inversions, y compris en position de « note fondamentale ».
- Il est possible que certains accords ne soient pas reconnus si des notes sont omises.

### Easy Chords (Accords faciles)

Cette méthode vous permet de jouer facilement des accords dans la plage d'accompagnement du clavier en utilisant un, deux ou trois doigts.

**Pour une note fondamentale en « C » (do)**



**Pour jouer un accord majeur**  
Appuyez sur la note fondamentale (★) de l'accord.



**Pour jouer un accord mineur**  
Appuyez sur la note fondamentale de l'accord en même temps que sur la touche noire la plus proche située à gauche de celle-ci.



**Pour jouer un accord de septième**  
Appuyez simultanément sur la note fondamentale et la touche blanche de gauche la plus proche de celle-ci.



**Pour jouer un accord mineur de septième**  
Appuyez sur la note fondamentale de l'accord en même temps sur que les touches blanche et noire les plus proches situées à gauche de celle-ci (trois touches en même temps).

### Modification du type de doigté d'accord

Il existe trois types de doigtés d'accords différents. Pour plus de précisions, reportez-vous à la page 64.

## Utilisation de la fonction Smart Chord

Si vous voulez profiter pleinement des divers styles mais ignorez comment jouer les accords appropriés, la fonction Smart Chord (Accords intelligents) vous sera fort utile. En effet, celle-ci vous permet de commander les styles à l'aide d'un seul doigt, à condition toutefois de connaître la tonalité souhaitée, même sans être au fait des différents types de doigté d'accords (majeur, mineur, diminué, etc.). Des accords adaptés au genre musical retentissent chaque fois que vous appuyez sur une note unique, comme si vous jouiez les accords « corrects ».

Type de mesure (Clé en F majeur)                      Types d'accords

- 1 Sélectionnez le style d'accompagnement souhaité, tel qu'indiqué aux étapes 1–2 de la page page 32.
- 2 Appuyez sur la touche [EXIT] pour revenir à l'écran MAIN.
- 3 Appuyez sur la touche [SMART CHORD] pour activer la fonction Smart Chord.



Indique les réglages Smart Chord actuels pour KEY et TYPE lorsque la fonction Smart Chord est activée.

**NOTE**

- Vous pouvez activer la fonction Smart Chord en appuyant sur la touche [STYLE].

- 4 Maintenez la touche [SMART CHORD] enfoncée jusqu'à ce que l'écran du réglage SMART CHORD apparaisse.

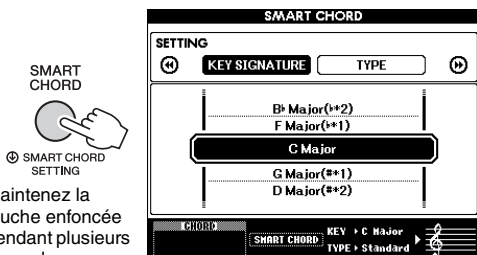

Maintenez la touche enfoncée pendant plusieurs secondes.

- 5 Sur la page KEY SIGNATURE, utilisez le cadran pour sélectionner le type de mesure.

Prenez soin de sélectionner un type de mesure identique à celui de votre partition musicale ou la tonalité souhaitée pour jouer. Vérifiez l'indication du type de mesure dans le coin inférieur droit de l'écran.

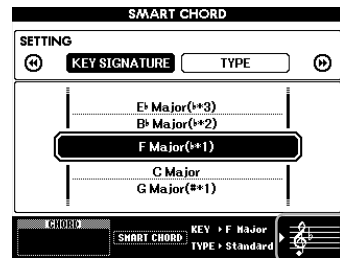

Indique le type de mesure sélectionné. Réglez-le sur le même type que celui de votre partition.

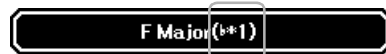

Dans la mesure où le nombre de bémols ou de dièses est affiché à droite du type de mesure dans l'écran, vous pouvez également identifier le type de temps souhaité en comptant le nombre de bémols ou de dièses.

### Page TYPE :

Cette page propose cinq types de genres musicaux qui déterminent les accords affectés à chaque note de la gamme dans la plage de l'accompagnement automatique. Bien que le choix d'un style à l'étape 1 sélectionne automatiquement le type optimal, vous pouvez spécifier ici un autre type pour obtenir des résultats plus appropriés, si nécessaire. Pour ce faire, depuis l'écran SMART CHORD, appuyez sur la touche [▶▶] de la section CATEGORY afin d'ouvrir la page TYPE, puis sélectionnez un type à l'aide du cadran.

La liste des affectations d'accords disponibles figure dans le tableau Smart Chord inclus dans le document Data List (Liste des données), fourni séparément.

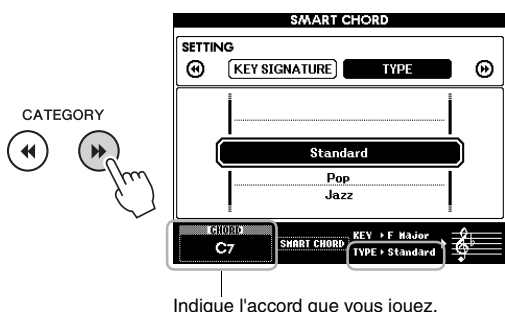

**NOTE**

- Chaque type de musique repose sur une progression type ou classique des accords de style.
- La note fondamentale d'un accord affichée dans le coin inférieur gauche de l'écran lors de l'enregistrement du morceau peut différer de celle qui apparaît à cet emplacement lors de la reproduction du morceau enregistré.

### 6 Appuyez sur la touche [SYNC START] pour activer la fonction Synchro Start.

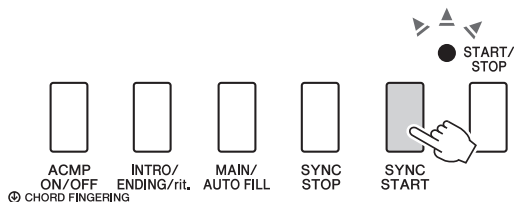

### 7 En fonction de la partition musicale ou de la progression des accords de votre performance, jouez uniquement la note fondamentale de la main gauche.

Appuyez sur une touche pour lancer la reproduction de style. Vous pouvez essayer la progression d'accords F - F# - G - C - F - C dans l'ordre, en vous référant à la partition de la page 35.

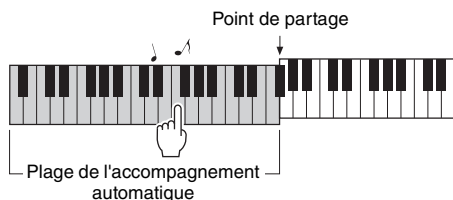

Un exemple de partition pour la fonction Smart Chord est inclus dans le document Data List (Liste des données), fourni séparément.

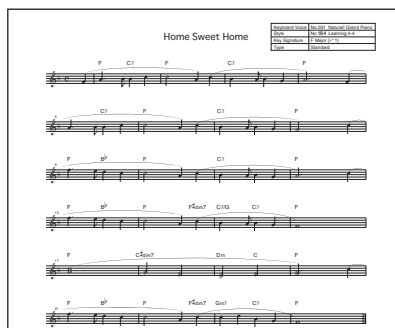

### 8 Appuyez sur la touche [SMART CHORD] pour désactiver la fonction Smart Chord.

## Appel des styles optimaux pour votre performance (Style Recommender)

Style Recommender (Recommandeur de style) est une fonction fort pratique, qui vous « recommande » les styles les mieux adaptés à votre performance, en fonction du rythme que vous jouez sur une ou deux mesures.

### 1 Maintenez la touche [STYLE] enfoncée pendant plusieurs secondes pour appeler l'écran STYLE RECOMMENDER.

Le clavier est divisé en deux sections (batterie et piano) au niveau de la touche B0 comme illustré ci-dessous.

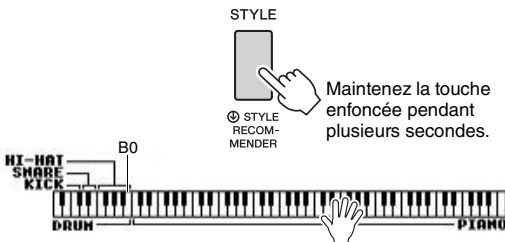

Les instruments de batterie (grosse caisse, caisse claire et cymbale charleston) sont affectés à la section à main gauche et le son de piano à la section à main droite.

### 2 Recherchez le style souhaité.

#### 2-1 Appuyez sur la touche [START/STOP] pour lancer le métronome.

L'indication « WAITING » (Attente) apparaît sur l'écran. Selon les besoins, servez-vous des touches [+] / [-] pour sélectionner le tempo et utilisez la touche [TEMPO/TAP] afin de régler le tempo (page 63).

#### 2-2 Tandis que « WAITING » est affiché, jouez le rythme souhaité dans la section Batterie ou Piano sur une ou deux mesures, en suivant le métronome.

Vous trouverez ci-dessous deux exemples possibles.

#### Exemple 1 : Interprétez le rythme suivant dans la section Piano du clavier.



Il est possible que Bossa Nova ou des styles similaires soient répertoriés à l'écran.

#### Exemple 2 : Interprétez le rythme suivant dans la section spéciale Batterie du clavier.

Caisse claire



Grosse caisse

Il est possible que des styles à 8 temps ou des styles similaires vous soient proposés à l'écran.

La synchronisation de votre jeu au clavier est analysée pendant plusieurs secondes, puis la reproduction du style le plus approprié commence. Les autres styles recommandés sont quant à eux répertoriés dans une liste à l'écran.



#### NOTE

- Seule la synchronisation des notes jouées est analysée. Le tempo, la hauteur de ton et la longueur de note sont ignorés.
- Le style recommandé se reproduit en fonction du dernier accord joué dans la section PIANO. La section PIANO détecte les accords à l'aide du type de doigté « FullKeyboard » (page 64).

### 3 Écoutez le style le plus recommandé tout en jouant des accords dans la section PIANO (comme illustré à l'étape 1).

Vous pouvez essayer d'autres styles répertoriés sur l'écran à l'aide du cadran. Si vous ne trouvez pas le style souhaité dans la liste, appuyez sur la touche [STYLE], puis retournez à l'étape 2-2.

### 4 Lorsque vous avez trouvé un style qui vous convient, appuyez sur la touche [EXIT] pour quitter l'écran Style Recommender.

### 5 Jouez au clavier en accompagnement du style que vous venez de découvrir.

# Reproduction de morceaux et de fichiers audio

**Vous pouvez enregistrer et reproduire deux types de données sur cet instrument : des morceaux et des fichiers audio. Vous avez la possibilité non seulement de reproduire un morceau ou un fichier audio et de l'écouter, mais aussi de jouer au clavier pendant la reproduction de ce morceau ou ce fichier audio.**

## • Morceaux

Les morceaux sont organisés par catégorie comme indiqué ci-dessous, ce qui vous permet d'opérer aisément votre choix dans la catégorie souhaitée. Les numéros 001–100 correspondent aux morceaux prédéfinis dont la liste complète figure dans le document Data List (Liste des données), fourni séparément. Les numéros 101–105 correspondent à des morceaux que vous avez enregistrés sur l'instrument alors que les numéros à partir de 106 sont attribués aux fichiers MIDI au format SMF (Standard MIDI File) stockés dans la mémoire flash de l'instrument ou sur un lecteur flash USB connecté à ce dernier.

### SONG

001-003	MAIN DEMO	● Morceaux offrant un aperçu des capacités avancées de l'instrument
004-011	VOICE DEMO	● Morceaux faisant la démonstration de quelques-unes des nombreuses sonorités utiles de l'instrument
012-037	PIANO SOLO	● Morceaux de piano pour solo
038-064	PIANO ENSEMBLE	● Morceaux de piano pour ensemble
065-074	PIANO ACCOMPANIMENT	● Morceaux idéalement conçus pour s'entraîner à jouer des motifs d'accompagnement
075-093	CLASSICAL MELODIES	● Morceaux comprenant des titres de musique classique connus
094-100	TRADITIONAL MELODIES	● Morceaux incluant des extraits de musique traditionnelle du monde entier.
101-105	USER SONG	● Morceaux que vous avez enregistrés sur cet instrument (page 44)
106-	FLASH MEMORY / USB	● Morceaux (fichiers MIDI) stockés dans la zone de mémoire flash de l'instrument et transférés depuis un ordinateur (voir le document « Computer-related Operations », page 8) ou morceaux chargés depuis un lecteur flash USB (page 86) et morceaux (fichiers MIDI) enregistrés sur un lecteur flash USB connecté à l'instrument.

#### NOTE

- Des données de partition des morceaux prédéfinis (à l'exception des morceaux de démonstration de présentation et des morceaux 1–11) vous sont proposées dans Songbook, le recueil de morceaux téléchargeable gratuitement sur le site Web (page 8).

## • Fichiers audio

Vous pouvez reproduire des fichiers audio disponibles dans le commerce au format WAV (extension : .wav avec un taux d'échantillonnage de 44,1 kHz, une résolution de 16 bits et un son stéréo), ainsi que vos propres fichiers audio enregistrés sur un lecteur flash USB (page 49).

Les fonctions disponibles varient selon qu'il s'agit de morceaux ou de fichiers audio. Dans ce manuel, les icônes suivantes indiquent si l'explication s'applique uniquement à des morceaux ou à des fichiers audio.

Exemple : **SONG** **AUDIO** ... Indique que l'explication s'applique uniquement aux morceaux.

## Écoute des de la démonstration de présentation

Il s'agit d'une démonstration spéciale qui présente les sonorités et les caractéristiques sonores de l'instrument. Appuyez sur la touche [DEMO/BGM] pour démarrer la reproduction de la démonstration de présentation, en appelant les différents écrans dans l'ordre.

DEMO/BGM



Pour arrêter la reproduction, appuyez sur la touche [DEMO/BGM] ou [START/STOP].

Veillez noter que les fonctions liées au morceau accompagnées de l'indication « **SONG** » ne s'appliquent pas à la démonstration de présentation.

#### NOTE

- Le réglage par défaut autorise la reproduction et la répétition d'une seule démonstration lorsque vous appuyez sur la touche [DEMO/BGM]. Vous pouvez modifier ce réglage de manière à reproduire la totalité des morceaux prédéfinis ou l'ensemble des morceaux et fichiers audio stockés sur un lecteur flash USB. Cinq réglages de groupe de reproduction sont disponibles. Il vous suffit de sélectionner celui qui vous convient le mieux (page 66).

## Reproduction d'un morceau ou d'un fichier audio

SONG

AUDIO

Avant d'utiliser un lecteur flash USB, prenez soin de lire la section « Précautions à prendre lors de l'utilisation de la borne USB TO DEVICE » à la page 80.

### 1 Si vous voulez reproduire un morceau ou un fichier audio stocké sur le lecteur flash USB, connectez un lecteur flash USB à la borne USB TO DEVICE.

Les fichiers audio doivent être stockés sur un lecteur flash USB.

#### Important

- Pour pouvoir lire un fichier stocké sur un lecteur flash USB, le fichier en question doit être stocké soit dans le répertoire racine du lecteur flash USB, soit dans un dossier de premier ou second niveau du répertoire racine. Les fichiers stockés dans les dossiers de troisième niveau créés au sein d'un dossier de second niveau ne peuvent pas être sélectionnés et reproduits par cet instrument.

Lecteur flash USB (Répertoire racine)

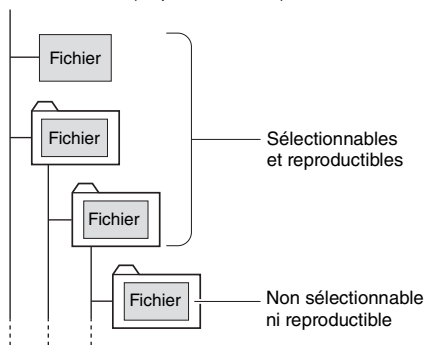

### 2 Appuyez une ou deux fois sur la touche [SONG/AUDIO] afin d'appeler l'écran SONG SELECT (Sélection de morceau) pour la sélection d'un morceau ou l'écran AUDIO SELECT (Sélection audio) pour la sélection d'un fichier audio.

Les morceaux ou les fichiers audio disponibles sont répertoriés sur l'écran.

Si un lecteur flash USB est connecté, appuyez de façon répétée sur la touche [SONG/AUDIO] pour basculer entre les deux écrans suivants : SONG SELECT et AUDIO SELECT. En l'absence de lecteur flash USB connecté, cette opération appelle uniquement l'écran SONG SELECT.

Écran SONG SELECT

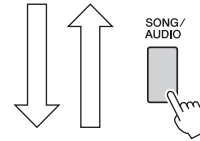
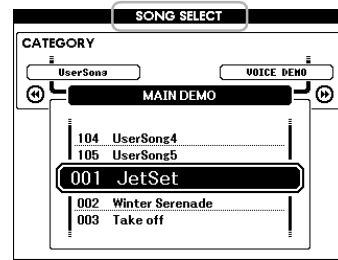

Écran AUDIO SELECT

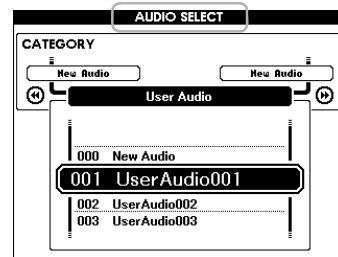

### 3 Utilisez le cadran pour sélectionner le morceau ou le fichier audio souhaité.

Lors de la sélection de morceaux, reportez-vous à la liste fournie à la page 38.

### 4 Appuyez sur la touche [START/STOP] afin de démarrer la reproduction.

Pour arrêter la reproduction, appuyez à nouveau sur la touche [START/STOP].

Lorsque cette touche est activée, les fonctions imprimées au-dessus des touches sont disponibles.

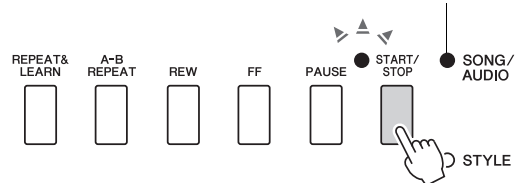

Vous avez la possibilité de régler le volume de morceau (page 67) et le volume de fichier audio (page 67).

### Réglage du tempo d'un morceau

Cette procédure est identique à celle du tempo de style. Reportez-vous à la page 63.

#### NOTE

- Vous ne pouvez pas modifier le tempo de la reproduction du fichier audio.

## Avance rapide, rembobinage et pause

SONG

AUDIO

Cet instrument vous permet de procéder à une avance rapide [FF], à un rembobinage [REW] ou à une pause [PAUSE] au cours de la reproduction de morceau ou de fichier audio.

Lorsque cette touche est activée, les fonctions imprimées au-dessus des touches sont disponibles.

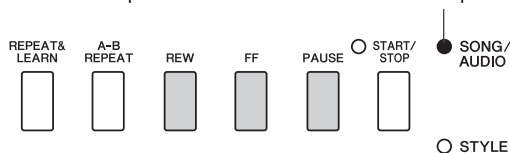

Appuyez une fois sur la touche [REW] ou [FF] afin de reculer ou d'avancer d'une mesure dans un morceau ou d'une seconde sur un fichier audio. Maintenez l'une de ces touches enfoncée pour effectuer un retour arrière ou une avance en continu.

Appuyez sur la touche [PAUSE] afin de mettre la reproduction en pause et appuyez à nouveau sur cette touche pour reprendre la lecture à partir de ce point.

## A-B Repeat

SONG

AUDIO

Vous pouvez définir la section spécifique d'un morceau et la reproduire de façon répétée en réglant le point A (point de début) et le point B (point de fin).



- 1 Lancez la reproduction du morceau (page 39).
- 2 Lorsque la reproduction atteint le point que vous souhaitez spécifier comme point de début, appuyez sur la touche [A-B REPEAT] pour définir le point A.

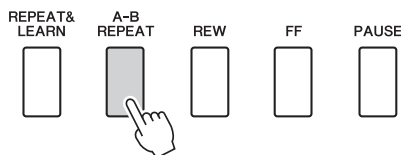

- 3 Lorsque la reproduction atteint le point que vous souhaitez spécifier comme point de fin, appuyez à nouveau sur la touche [A-B REPEAT] afin de définir le point B.

La section A-B spécifiée dans le morceau sera à présent reproduite de façon répétée.

- 4 Pour annuler la reproduction répétée, appuyez sur la touche [A-B REPEAT].

Pour arrêter la reproduction, appuyez sur la touche [START/STOP].

**NOTE**

- Si vous souhaitez définir le point de début « A » en tout début de morceau, appuyez sur la touche [A-B REPEAT] avant de lancer la reproduction du morceau.

## Activation et désactivation de chaque piste séparément

SONG

AUDIO

Chaque « piste » d'un morceau est destinée à reproduire une partie spécifique : mélodie, percussions, accompagnement, etc. Vous pouvez assourdir les différentes pistes afin d'interpréter vous-même la partie assourdie.

Chaque fois que vous appuyez sur la touche correspondant à la piste souhaitée, celle-ci est tour à tour activée et désactivée.



La piste est reproduite.



La piste ne contient pas de données.

La piste est assourdie.

**NOTE**

- Vous pouvez appuyer sur deux touches de piste en même temps pour les activer ou les désactiver simultanément.



## Affichage de la partition du morceau

SONG

AUDIO

Vous pouvez afficher la partition du morceau sélectionné.

- 1 Sélectionnez un morceau (étapes 1–3 à la page 39).
- 2 Appuyez sur la touche [SCORE] (Partition) pour appeler l'écran Score. Appuyez sur cette touche pour alterner le style de la partition affichée entre une et deux portées.

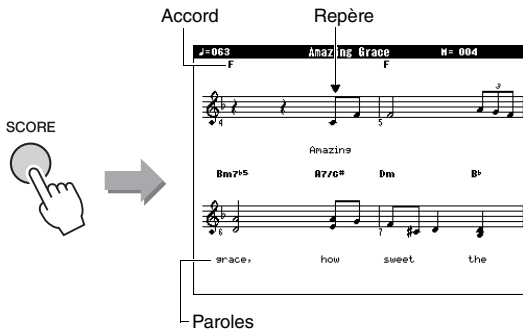

Les accords et les paroles s'affichent dans un écran de partition à une portée pour les morceaux contenant des accords et des paroles.

- 3 Appuyez sur la touche [START/STOP] pour lancer la reproduction du morceau.

Le repère se déplace pour indiquer la position actuelle.

Si les parties du morceau sont assourdisées à ce stade, vous entendrez uniquement le son de votre propre performance, ce qui vous permettra de jouer le morceau tout en lisant la partition. Pour plus d'informations sur l'assourdisement de morceau, reportez-vous à la page 40.

### NOTE

- Si le morceau comporte un grand nombre de paroles, celles-ci s'afficheront sur deux lignes par mesure. Les accords ou les paroles pourront être abrégés.
- La lecture des notes de petite taille, difficiles à déchiffrer, peut être facilitée par l'utilisation de la fonction Quantize (Quantification) (page 75).
- Aucun accord ni aucune parole n'apparaissent sur la partition à deux portées.

- 4 Appuyez sur la touche [EXIT] pour revenir à l'écran MAIN.

## Affichage des paroles

SONG

AUDIO

Lorsque le morceau sélectionné contient des paroles, vous pouvez afficher celles-ci sur l'écran de l'instrument pendant la reproduction.

- 1 Sélectionnez le morceau 38 (étapes 1–3 à la page 39), qui est le seul morceau interne à proposer l'affichage des paroles.
- 2 Appuyez sur la touche [LYRICS] pour appeler l'écran Lyrics. Le titre du morceau ainsi que les noms du parolier et du compositeur apparaissent à l'écran.

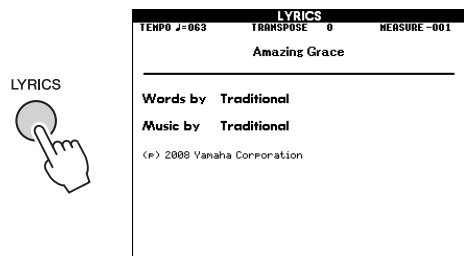

- 3 Appuyez sur la touche [START/STOP].

Le morceau est reproduit tandis que les paroles et les accords s'affichent à l'écran. Les paroles sont affichées en surbrillance de manière à indiquer l'emplacement actuel dans le morceau.

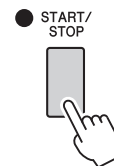

### NOTE

- Les fichiers de morceaux disponibles dans le commerce, dont les fichiers au format XF (page 10), sont compatibles avec les fonctions de l'écran Lyrics pour autant qu'ils soient au format SMF et contiennent des paroles. Il est possible que les paroles ne s'affichent pas avec certains fichiers.

- 4 Appuyez sur la touche [EXIT] pour revenir à l'écran MAIN.

# Utilisation de la fonction Song Lesson

Vous pouvez utiliser le morceau sélectionné pour les besoins d'une leçon pour main droite, pour main gauche ou pour les deux mains à la fois. Essayez de vous exercer avec les trois types de leçon de morceau suivants.

## Les trois types de la fonction Song Lesson (Leçon de morceau)

### Lesson 1—Waiting (Leçon 1, Attente)

Au cours de cette leçon, essayez de jouer correctement les notes qui s'affichent à l'écran. L'exécution du morceau est interrompue jusqu'à ce que vous jouiez la note appropriée.

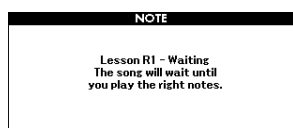

### Lesson 2—Your Tempo (Leçon 2, Votre tempo)

Au cours de cette leçon, essayez de jouer les notes qui s'affichent à l'écran au tempo correct. Le tempo de la reproduction du morceau varie pour s'adapter à votre vitesse d'exécution.

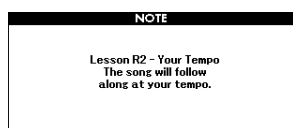

### Lesson 3—Minus One (Leçon 3, Moins un)

Cette leçon vous permet de parfaire votre technique de jeu. Le morceau est joué au tempo normal, sans la partie que vous avez choisi de jouer. Jouez tout en écoutant le morceau.

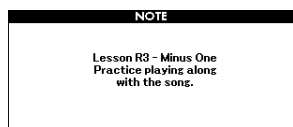

## Entraînement à l'aide de la fonction Song Lesson

### 1 Sélectionnez le morceau souhaité pour votre leçon (page 39).

#### NOTE

- Vous ne pouvez pas utiliser les fichiers audio avec les fonctionnalités de Song Lesson.

#### NOTE

- Les fonctionnalités de Song Lesson peuvent également être appliquées aux morceaux utilisateur et aux morceaux de format SMF 0 et 1 stockés sur un lecteur flash USB ou transférés/chargés sur l'instrument (pages 84 et 86).

### 2 Appuyez sur la touche [EXIT] pour revenir à l'écran MAIN.

### 3 Sélectionnez la partie sur laquelle vous voulez vous entraîner.

Appuyez sur la touche [R/1] pour choisir une leçon pour la main droite, sur la touche [L/2] dans le cas d'une leçon pour la main gauche ou simultanément sur les touches [R/1] et [L/2] pour sélectionner une leçon pour les deux mains. La partie actuellement sélectionnée apparaît dans le coin supérieur droit de l'écran.

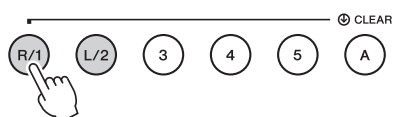

- R** : Leçon pour main droite
- L** : Leçon pour main gauche
- L R** : Leçon pour les deux mains



#### 4 Appuyez sur la touche LESSON START souhaitée, [WAITING], [YOUR TEMPO] ou [MINUS ONE], pour lancer la reproduction de la leçon de morceau.

Jouez les notes indiquées sur la partition à l'écran. Les repères de la partition et du clavier à l'écran vous indiquent les notes à jouer.

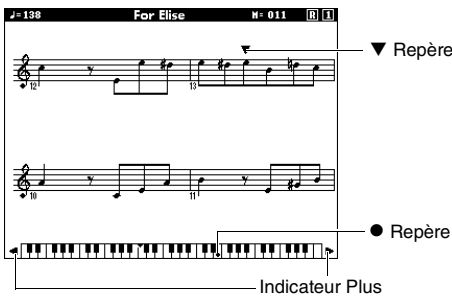
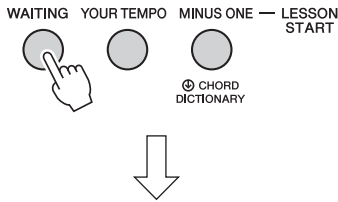

**NOTE**

- Les notes affichées dans la partition à l'écran peuvent apparaître une octave plus haut ou plus bas (ou plus) selon la sonorité utilisée dans le morceau.
- En raison des restrictions d'affichage, la partition à l'écran peut paraître quelque peu différente de celles disponibles dans le commerce. Lors de l'utilisation de la fonction Lesson, prenez soin de vous référer aux notes affichées sur le clavier à l'écran en bas de l'écran. Vous pouvez modifier l'apparence de la partition sur l'écran Lesson en modifiant le paramètre Quantize de la catégorie Score dans la liste des fonctions (page 75).

#### Déplacement du clavier à l'écran vers la gauche ou la droite.

Si l'indicateur Plus apparaît, vous pouvez afficher les zones cachées ( ) du clavier en appuyant sur la touche [+] ou [-]. Les notes non comprises dans la plage du clavier ne peuvent pas être utilisées dans la leçon.



Pour arrêter la reproduction de la leçon, appuyez sur la touche [START/STOP]. Même en cours de reproduction, vous avez la possibilité de modifier le numéro de la leçon en appuyant sur la touche [WAITING], [YOUR TEMPO] ou [MINUS ONE].

#### 5 Lorsque la reproduction de la leçon arrive à son terme, vérifiez votre note d'évaluation à l'écran.

Votre performance est évaluée selon quatre niveaux : OK, Good (Bien), Very Good (très bien) ou Excellent. Une fois que l'écran d'évaluation disparaît, la leçon reprend depuis le début.



**NOTE**

- Vous pouvez désactiver la fonction d'évaluation via l'élément « Grade » (Évaluation) sous FUNCTION (page 75).

### La perfection par l'entraînement — fonction Repeat & Learn

Si vous souhaitez vous entraîner à exécuter une section difficile ou que vous avez mal interprétée, vous pouvez recourir à la fonction Repeat & Learn (Répétition et apprentissage).

#### Appuyez sur la touche [REPEAT & LEARN] durant la reproduction de la leçon.

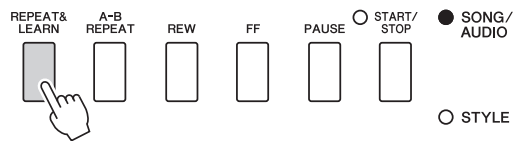

Vous reculez de quatre mesures dans le morceau, puis la reproduction du morceau redémarre après un décompte d'une mesure. L'exécution des quatre mesures est alors répétée avec un décompte d'une mesure.

Pour quitter cet état, appuyez à nouveau sur cette touche.

**NOTE**

- Vous pouvez modifier le nombre de mesures du retour arrière effectué par la fonction Repeat & Learn en appuyant sur une des touches numériques [1] à [9] pendant la reproduction répétée.

# Enregistrement de votre performance

Cet instrument vous permet d'enregistrer votre performance à l'aide des deux méthodes suivantes.

## • Enregistrement de morceau (enregistrement MIDI)

Avec cette méthode, les performances enregistrées sont sauvegardées sur l'instrument en tant que morceau utilisateur, dans un fichier MIDI SMF (format 0). Si vous souhaitez réenregistrer une section spécifique ou éditer des paramètres tels que la sonorité, utilisez cette méthode. Par ailleurs, si vous voulez enregistrer votre performance sur chacune des pistes individuellement, exécutez la procédure décrite à la section « Enregistrement sur une piste spécifique ». Dans la mesure où un morceau utilisateur peut être converti en fichier audio après son enregistrement (page 85), vous pouvez utiliser un enregistrement de morceau (avec enregistrement de pistes individuelles) pour créer un arrangement complexe que vous seriez dans l'impossibilité de jouer en direct autrement, puis le convertir en fichier audio. Il est possible d'enregistrer au total quelque 30 000 notes sur un morceau utilisateur.

## • Enregistrement audio (page 49)

Avec cette méthode, les performances sont enregistrées sous forme de fichiers audio sur un lecteur flash USB. L'enregistrement est effectué sans désigner de partie enregistrée. Dans la mesure où il est sauvegardé au format WAV stéréo avec une résolution de qualité CD standard (44,1 kHz/16 bits) par défaut, il peut être transféré et écouté sur des lecteurs de musique portables à l'aide d'un ordinateur. Cet instrument autorise des enregistrements allant jusqu'à jusqu'à 80 minutes par enregistrement.

## Enregistrement de morceau

SONG

AUDIO

Vous pouvez enregistrer jusqu'à cinq de vos performances et les sauvegarder sur les morceaux utilisateur 101 à 105. Cette opération permet d'enregistrer un nouveau morceau à partir de zéro. Par ailleurs, si vous voulez réenregistrer une piste spécifique, exécutez la procédure décrite à la section « Enregistrement sur une piste spécifique » à la page 46.

### NOTE

- Il est impossible d'enregistrer le son de la sonorité partagée, du métronome et des prises AUX IN et MIC INPUT.

## 1 Appuyez une ou deux fois sur la touche [SONG/AUDIO] afin d'appeler l'écran SONG SELECT pour l'enregistrement de morceau.

SONG/  
AUDIO

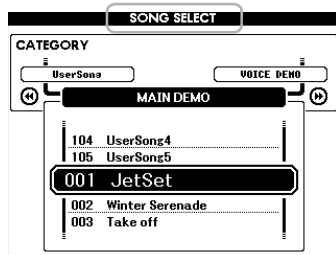
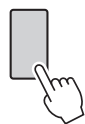

Si un lecteur flash USB est connecté, appuyez de façon répétée sur la touche [SONG/AUDIO] pour basculer entre les deux écrans suivants : SONG SELECT et AUDIO SELECT. En l'absence de lecteur flash USB connecté, cette opération appelle uniquement l'écran SONG SELECT.

Vous pouvez sélectionner le morceau utilisateur souhaité à l'aide du cadran.

## 2 Si vous voulez enregistrer avec un style, appuyez sur la touche [STYLE], puis sur la touche [ACMP ON/OFF] pour activer l'accompagnement automatique.

Une fois l'accompagnement activé, n'appellez pas l'écran SONG SELECT ou AUDIO SELECT car cela désactivera l'accompagnement.

## 3 Appuyez sur la touche [REC] pour activer l'enregistrement.

Si aucun morceau utilisateur n'a été sélectionné au préalable, cette opération sélectionne le morceau utilisateur non enregistré portant le numéro le moins élevé (entre 101 et 105) en tant que cible de l'enregistrement.



La piste 1 (et A) est automatiquement sélectionnée pour l'enregistrement.

Pour annuler l'enregistrement, appuyez sur la touche [REC] ou [EXIT].

### AVIS

- Si tous les morceaux utilisateur (numérotés de 101 à 105) contiennent des données enregistrées, le morceau 101 sera automatiquement sélectionné. Dans ce cas, vous procéderez à l'enregistrement sur ce morceau par écrasement, en effaçant toutes les données antérieures.

**NOTE**

- Vous pouvez utiliser le métronome en cours d'enregistrement. Le son du métronome ne sera toutefois pas enregistré. Après avoir appuyé sur la touche [REC], réglez le type de mesure et lancez le métronome avant de passer à l'étape 4.

#### 4 Jouez au clavier pour lancer l'enregistrement.

Vous pouvez également démarrer l'enregistrement en appuyant sur la touche [START/STOP].



La mesure actuellement sélectionnée apparaît à l'écran pendant l'enregistrement.



Mesure actuellement sélectionnée

#### 5 Au terme de votre performance, appuyez sur la touche [START/STOP] ou [REC] pour arrêter l'enregistrement.

Lorsque vous arrêtez l'enregistrement, un message vous invitait à sauvegarder le morceau s'affiche.

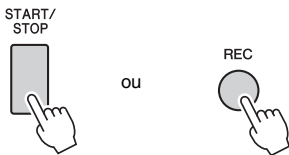

**AVIS**

- Les données du morceau enregistré seront perdues si vous mettez l'instrument hors tension sans avoir effectué l'opération de sauvegarde.

#### 6 Appuyez sur la touche [+] (YES) pour sauvegarder le morceau.

Le morceau est enregistré en tant que fichier MIDI sous un des numéros de morceau 101–105. Pour annuler l'opération, appuyez sur la touche [-] (NO).

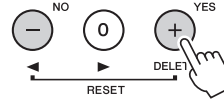

**AVIS**

- N'essayez jamais de mettre l'instrument hors tension tandis que le message « Now Writing... » (Écriture en cours) est affiché sur l'écran. Cela risquerait d'endommager la mémoire flash interne et d'entraîner la perte de données.

#### 7 Pour écouter la nouvelle performance enregistrée, appuyez sur la touche [START/STOP].

**NOTE**

- Si vous appuyez une fois sur la touche [-] (NO) en réponse au message de confirmation, vous aurez la possibilité de sauvegarder le morceau ultérieurement, avant toutefois la mise hors tension de l'instrument ou la sélection d'un autre morceau. Pour ce faire, maintenez la touche [REC] enfoncée jusqu'à ce que le message de confirmation de l'enregistrement apparaisse, puis appuyez sur la touche [+] (YES).

**Données non enregistrables dans un morceau**

Son émis via la prise AUX IN, son du microphone, son du métronome, effet Damper Resonance, sonorité partagée, Dampner Resonance ON/OFF (Activation/désactivation de la résonance de pédale forte), Master EQ Type (Type d'EQ principal), Output Gain (Gain de sortie), I.A. Control (Commande A.I.), I.A. Control Depth (Profondeur de la commande A.I.), MDB, Song Volume (Volume de morceau), Transpose (Transposition), Tuning (Accord fin), point de partage

**Données non modifiables pendant l'enregistrement de morceau**

Style Number (Numéro de style), ACMP ON/OFF, Smart Chord, Style Volume (Volume de style), Chord Fingering, Touch Response (Réponse au toucher), Time Signature

## Enregistrement sur une piste spécifique

SONG

AUDIO

L'enregistrement de morceau vous permet de créer un morceau contenant six pistes (1–5 et A) en enregistrant votre performance sur les différentes pistes une par une. Lors de l'enregistrement d'un morceau pour piano, par exemple, vous pouvez enregistrer la partie à main droite sur la piste 1, puis la partie à main gauche sur la piste 2, ce qui vous permet de créer un morceau complet, qui serait difficile à jouer en direct avec les deux mains. Pour enregistrer une performance avec reproduction de style, par exemple, enregistrez la reproduction de style sur la piste A, puis les mélodies sur la piste 1 tout en écoutant la reproduction de style déjà enregistrée. Vous pouvez ainsi créer un morceau complet dont l'interprétation en direct serait autrement difficile, voire impossible.

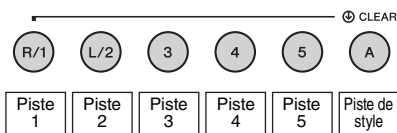

- Pistes [1]–[5]** Pour l'enregistrement de vos performances au clavier, telles qu'un morceau au piano.
- Piste [A]** Pour l'enregistrement de la reproduction de style.

**NOTE**

• Il est impossible d'enregistrer le son de la sonorité partagée, du métronome et des prises AUX IN et MIC INPUT.

Avant d'enregistrer, effectuez les réglages nécessaires (sélection de la sonorité ou du style, par exemple).

**1 Pour réenregistrer un morceau utilisateur existant, sélectionnez le morceau en question. (Exécutez l'étape 1 à la page 44, puis sélectionnez un des morceaux utilisateur 101 à 105 à l'aide du cadran.)**

Pour enregistrer à partir de zéro, sélectionnez le morceau utilisateur non enregistré.

**2 Pour spécifier la piste cible, maintenez la touche [REC] enfoncée et appuyez sur une des touches de piste [1]–[5] ou [A].**

Pour annuler l'enregistrement sur une piste donnée, appuyez à nouveau sur cette touche de piste.

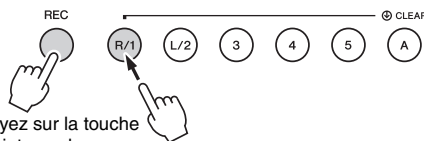

Appuyez sur la touche et maintenez-la enfoncée

Pour enregistrer votre performance au clavier, choisissez une piste de [1] à [5]. (Pour enregistrer la sonorité en duo, choisissez une piste de [1] à [3].) Pour enregistrer la reproduction de style, sélectionnez la piste [A]. (La fonction ACMP est automatiquement activée.)

La piste sélectionnée est affichée en surbrillance à l'écran.

**(Lorsque la piste 1 est sélectionnée)**



La piste 1 apparaît en surbrillance

**(Lorsque la piste A est sélectionnée)**



La piste A apparaît en surbrillance

Lorsque la piste A est sélectionnée, vous pouvez choisir en supplément une des pistes [1] à [5] en répétant cette étape, et vice versa.

Pour annuler l'enregistrement, appuyez sur la touche [REC] ou [EXIT].

**AVIS**

- Si vous enregistrez sur une piste qui contient déjà des données, celles-ci seront écrasées et perdues.

**NOTE**

- Si l'accompagnement automatique est activé et que la piste [A] n'a pas encore été enregistrée, celle-ci sera automatiquement sélectionnée pour l'enregistrement lors de la sélection d'une des pistes [1] à [5]. Pour enregistrer uniquement une des pistes [1] à [5], prenez soin de désactiver la piste [A].
- Si le morceau utilisateur sélectionné à l'étape 1 contient déjà des données de style, le même numéro de style est automatiquement défini. Pour sélectionner un autre style, appuyez sur la touche [STYLE], puis utilisez le cadran afin de sélectionner le style de votre choix après avoir choisi la piste [A].

**NOTE**

- Vous pouvez utiliser le métronome en cours d'enregistrement. Le son du métronome ne sera toutefois pas enregistré. Après avoir appuyé sur la touche [REC], réglez le type de mesure et lancez le métronome avant de passer à l'étape 3.

### 3 Jouez au clavier pour lancer l'enregistrement.



### 4 Au terme de votre performance, appuyez sur la touche [START/STOP] ou [REC] pour arrêter l'enregistrement.

Lorsque vous arrêtez l'enregistrement, un message s'affiche vous invitant à sauvegarder le morceau.

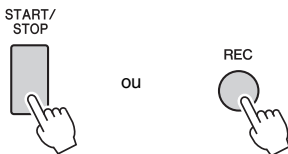

#### AVIS

- La performance enregistrée sera perdue si vous mettez l'instrument hors tension sans avoir effectué l'opération de sauvegarde.

### 5 Appuyez sur la touche [+] (YES) pour sauvegarder le morceau.

Le morceau est enregistré en tant que fichier MIDI sous un des numéros de morceau 101–105. Pour annuler l'opération, appuyez sur la touche [-] (NO).

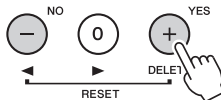

Les numéros des pistes enregistrées apparaissent à l'écran dans un encadré.



#### AVIS

- N'essayez jamais de mettre l'instrument hors tension tandis que le message « Now Writing... » est affiché sur l'écran. Cela risquerait d'endommager la mémoire flash interne et d'entraîner la perte de données.

### 6 Pour écouter la nouvelle performance enregistrée, appuyez sur la touche [START/STOP].

### 7 Enregistrez votre performance sur une autre piste en répétant les étapes 2–6.

À l'étape 2, sélectionnez une piste ne contenant aucune donnée enregistrée. Jouez au clavier tout en écoutant les données déjà enregistrées.

Vous pouvez enregistrer sur chacune des pistes [1]–[5] à l'aide de sonorités différentes. Avant de spécifier la piste cible, appuyez sur la touche [VOICE] et sélectionnez la sonorité souhaitée, puis appuyez sur la touche [EXIT].

#### NOTE

- Lors de l'enregistrement d'une autre piste, vous pouvez activer ou désactiver les pistes déjà enregistrées à l'aide des touches de piste.

Reportez-vous à la page 45 pour plus d'informations sur les données qui ne peuvent pas être enregistrées dans des morceaux ou modifiées pendant l'enregistrement du morceau.

## Effacement d'un morceau utilisateur

SONG

AUDIO

Vous avez la possibilité d'effacer toutes les pistes d'un morceau utilisateur.

- 1 Appuyez sur la touche [SONG/AUDIO], puis sélectionnez le morceau utilisateur (101 à 105) à effacer.
- 2 Appuyez sur la touche de piste [1] pendant plusieurs secondes tout en maintenant la touche de piste [A] enfoncée.

Un message de confirmation apparaît à l'écran. Pour annuler cette opération, appuyez sur la touche [-] (NO).

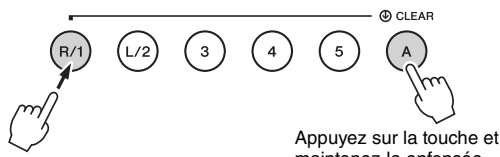

Maintenez la touche enfoncée pendant plusieurs secondes.

- 3 Appuyez sur la touche [+] (YES) pour effacer le morceau.

Un message d'effacement en cours apparaît brièvement à l'écran.

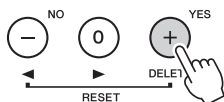

## Suppression d'une piste spécifique d'un morceau utilisateur

SONG

AUDIO

Cette fonction vous permet de supprimer des pistes individuelles d'un morceau utilisateur.

- 1 Appuyez sur la touche [SONG/AUDIO], puis sélectionnez le morceau utilisateur souhaité (101 à 105).
- 2 Appuyez pendant plusieurs secondes sur la touche de piste que vous souhaitez supprimer, parmi [1] à [5] et [A].

Un message de confirmation apparaît à l'écran. Pour annuler cette opération, appuyez sur la touche [-] (NO).

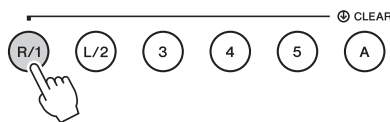

Maintenez la touche enfoncée pendant plusieurs secondes.

- 3 Appuyez sur la touche [+] (YES) pour effacer la piste.

Un message d'effacement en cours apparaît brièvement à l'écran.

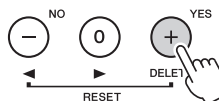



## Enregistrement audio

SONG

AUDIO

Avant l'enregistrement, effectuez les réglages nécessaires, tels que la sélection de sonorité ou de style et la connexion aux prises AUX IN et MIC INPUT (si vous voulez que le son de l'enregistrement soit émis via les prises AUX IN et MIC INPUT).

À part le métronome, vous pouvez enregistrer tous les sons produits via cet instrument.

### AVIS

- N'utilisez pas le fichier « \_DGX-660\_TMPwav » stocké dans le lecteur flash USB car il sera écrasé et effacé par les nouvelles données audio enregistrées.

### 1 Connectez le lecteur flash USB à la borne USB TO DEVICE.

Avant d'utiliser un lecteur flash USB, prenez soin de lire la section « Précautions à prendre lors de l'utilisation de la borne USB TO DEVICE » à la page 80.

### 2 Appuyez une ou deux fois sur la touche [SONG/AUDIO] pour appeler l'écran AUDIO SELECT pour l'enregistrement audio.

Si aucun fichier audio utilisateur n'a été sélectionné au préalable, cette opération sélectionne un nouveau fichier audio en tant que cible de l'enregistrement.

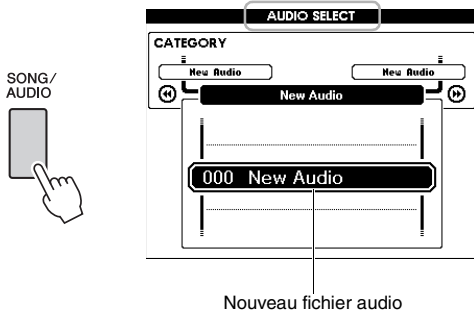

Nouveau fichier audio

### 3 Sélectionnez le fichier audio cible de l'enregistrement, si nécessaire.

Si le lecteur flash USB contient plusieurs fichiers audio et que vous sélectionnez un fichier incorrect par erreur, vous pourrez en choisir un autre à l'aide du cadran de données. Pour créer un nouveau fichier audio, sélectionnez « 000 New Audio ».

### AVIS

- Si vous effectuez un enregistrement sur un fichier audio qui contient déjà des données, celles-ci seront écrasées et perdues.

### 4 Appuyez sur la touche [REC] pour être prêt à enregistrer.

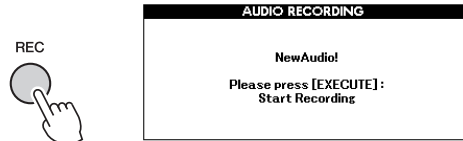

Pour annuler l'enregistrement, appuyez à nouveau sur la touche [REC] ou sur la touche [EXIT].

### 5 Appuyez sur la touche [EXECUTE] pour lancer l'enregistrement, puis jouez au clavier.

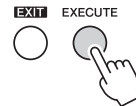

La durée d'enregistrement écoulée s'affiche sur l'écran MAIN pendant l'enregistrement.

### AVIS

- N'essayez jamais de débrancher le lecteur flash USB ou de mettre l'instrument hors tension pendant l'enregistrement. Vous risqueriez de corrompre les données du lecteur flash USB ou de l'enregistrement.

### 6 Au terme de votre performance, appuyez sur la touche [EXECUTE] ou [REC] pour arrêter l'enregistrement.

Le fichier audio est automatiquement sauvegardé sous le nom « UserAudioxxx » (où xxx est un chiffre compris entre 001 et 100) dans un dossier baptisé « USER FILES » qui est automatiquement créé sur le lecteur flash USB.

Pour supprimer les fichiers audio utilisateur 001–100, utilisez l'option « USB Delete » (Supprimer USB) décrite à la page 87.

### 7 Pour écouter la performance enregistrée, appuyez sur la touche [START/STOP].

# Mémorisation des réglages de panneau favoris

Cet instrument dispose d'une fonction Registration Memory qui vous permet de mémoriser vos réglages préférés en vue de les rappeler aisément chaque fois que nécessaire. Il est possible de sauvegarder jusqu'à 32 configurations complètes (huit banques de quatre configurations chacune).

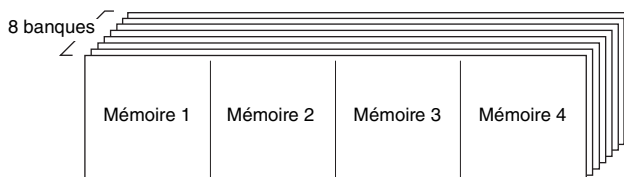

Il est possible de mémoriser jusqu'à 32 présélections (huit banques de quatre éléments chacune).

## Mémorisation des réglages de panneau dans la mémoire de registration

- 1 Effectuez les réglages souhaités, notamment pour la sonorité et le style.
- 2 Appuyez sur la touche [BANK], puis relâchez-la pour appeler un numéro de banque à l'écran.

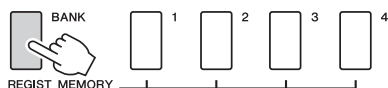

Numéro de banque

- 3 Utilisez le cadran pour sélectionner un numéro de banque.

**NOTE**

• Les données ne peuvent pas être enregistrées dans la mémoire de registration pendant la reproduction de morceau.

- 4 Maintenez la touche [BANK] enfoncée et appuyez simultanément sur une des touches [1] à [4] de la section REGIST MEMORY pour mémoriser les réglages de panneau actuellement sélectionnés.

Vous pouvez vérifier l'état de la mémoire de registration dans l'écran MAIN. Les numéros de mémoire qui contiennent des données s'allument et un cadre apparaît autour de celui sélectionné.

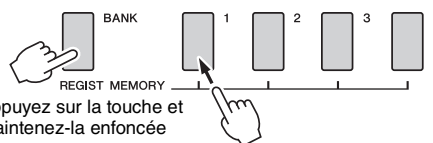

Appuyez sur la touche et maintenez-la enfoncée



Numéro de banque    Numéro de mémoire

**AVIS**

- Si vous sélectionnez un numéro de mémoire de registration qui contient déjà des données, les données existantes seront effacées et remplacées par les nouvelles.
- Ne mettez pas l'instrument hors tension pendant la mémorisation des réglages dans la mémoire de registration. Les données risqueraient en effet d'être perdues ou endommagées.

## Rappel des réglages de panneau depuis la mémoire de registration

- 1 Appuyez sur la touche [BANK], puis relâchez-la pour appeler un numéro de banque à l'écran.

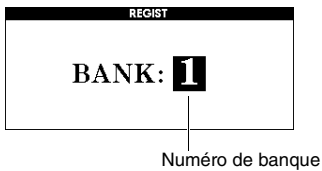
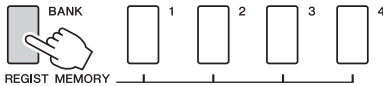

- 2 Utilisez le cadran pour sélectionner un numéro de banque.
- 3 Appuyez sur une des touches [1] à [4] de la section REGIST MEMORY pour appeler les réglages de panneau mémorisés.

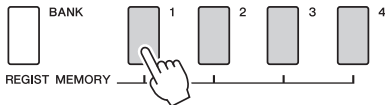

Vous pouvez vérifier l'état de la mémoire de registration sur l'écran MAIN (page 23).

### Réglages sauvegardés dans la mémoire de registration

#### Réglages de style\*

Numéro de style, activation/désactivation de l'accompagnement automatique, Split Point (Point de partage), réglages de style (Main A/B), Style Volume (Volume de style), Tempo, Chord Fingering (Doigté d'accord), activation/désactivation de Smart Chord et réglage Smart Chord

#### Réglages de sonorité

Réglage de la sonorité principale (numéro de sonorité et tous les réglages des fonctions connexes)

Réglages de la sonorité en duo (activation/désactivation de la sonorité en duo, numéro de sonorité et tous les réglages des fonctions connexes)

Réglages de la sonorité partagée (activation/désactivation de la sonorité partagée, numéro de sonorité et tous les réglages des fonctions connexes)

#### Réglages d'effet

Reverb Type (Type de réverbération), Chorus Type (Type de chœur), activation/désactivation de Panel Sustain (Maintien via le panneau), activation/désactivation de DSP, DSP Type (Type de DSP)

#### Réglages d'harmonie

Activation/désactivation de l'harmonie et totalité des réglages des fonctions connexes

#### Autres réglages

Transpose, Pitch Bend Range, Assignable Pedal, Portamento Time

\* Les réglages de style ne sont pas disponibles pour la fonction Registration Memory lors de l'utilisation des fonctions liées aux morceaux/fichiers audio.

# Paramètres de sauvegarde et réinitialisation

## Paramètres de sauvegarde

Les données répertoriées ci-dessous sont conservées même après la mise hors tension de l'instrument et peuvent être transférées puis enregistrées sur un ordinateur à l'aide de la fonction Musicsoft Downloader sous forme de fichier de sauvegarde unique. Pour obtenir des instructions, reportez-vous au document « Computer-related Operations » (page 8).

### Données de sauvegarde

- Réglages de Piano Room (Pour plus de détails, reportez-vous à la page 25.)
- Données de mémoire de registration (page 50)
- Réglages de microphone (Pour plus de détails, reportez-vous à la page 71.)
- Réglages des fonctions (page 72) :
  - Tuning, Split Point, Touch Sensitivity, Style Volume, Song Volume (Volume de morceau), Wireless LAN Volume (Volume LAN sans fil), Metronome Volume (Volume de métronome), Grade (Évaluation), Demo Group (Groupe de démonstrations), Demo Play Mode (Mode de reproduction des morceaux de démonstration), Demo Cancel (Annuler la démonstration), Panel Sustain, Master EQ Type (Type d'égaliseur principal), Chord Fingering, réglage Auto Power Off, Damper Resonance ON/OFF, Output Gain (Gain de sortie), I.A. Control ON/OFF, I.A. Control Depth (Profondeur de la commande acoustique intelligente), Audio Volume (Volume audio), Aux IN Level (Niveau de l'entrée AUX), Portamento Time, Assignable Pedal
- Réglages de Wireless LAN (page 77)

Outre les données de sauvegarde ci-dessus, tous les morceaux utilisateur et tous les fichiers de morceau et de style transférés depuis un ordinateur ou chargés depuis un lecteur flash USB seront conservés même si vous mettez l'instrument hors tension.

Pour réinitialiser les données de sauvegarde, exécutez la procédure décrite au paragraphe « Effacement des données de sauvegarde ».

Pour réinitialiser les données transférées depuis un ordinateur ou chargées depuis un lecteur flash USB (à l'exclusion des données de sauvegarde), procédez à l'opération décrite au paragraphe « Effacement des fichiers de la zone de mémoire flash ».

## Réinitialisation

Cette fonction efface les données de sauvegarde décrites plus haut ainsi que les données de morceau/style et restaure tous les réglages par défaut. Exécutez l'une des deux procédures détaillées ci-dessous, selon les besoins.

### Effacement des données de sauvegarde

Cette opération permet de réinitialiser les données de sauvegarde.

Appuyez sur l'interrupteur [  ] (Veille/Marche) pour mettre l'instrument sous tension tout en maintenant enfoncée la touche blanche la plus haute du clavier. Prenez soin de maintenir la touche enfoncée jusqu'à ce que le message apparaisse en haut à gauche de l'écran.

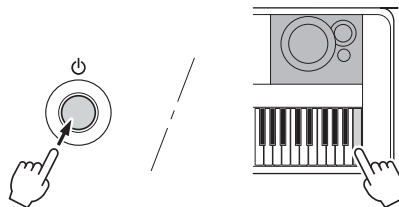

### Effacement des fichiers de la zone de mémoire flash

Cette opération supprime tous les morceaux utilisateur et tous les morceaux et styles qui ont été transférés depuis un ordinateur ou chargés depuis un lecteur flash USB. Mettez l'instrument sous tension en appuyant sur l'interrupteur [  ] (Veille/Marche) tout en maintenant enfoncées la touche blanche et les trois touches noires les plus hautes du clavier. Prenez soin de maintenir les touches enfoncées jusqu'à ce que le message apparaisse en haut à gauche de l'écran.

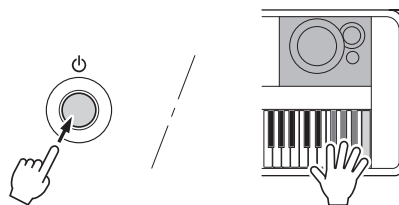

### AVIS

- **Gardez à l'esprit que cette opération entraîne également la suppression des données que vous avez achetées. Par conséquent, assurez-vous de sauvegarder toutes les données importantes en les transférant sur un ordinateur à l'aide du logiciel Musicsoft Downloader (MSD). Pour plus de détails, reportez-vous au document « Computer-related Operations » (page 8).**

# Vaste éventail de fonctions utiles

## Sélection d'un type de réverbération

L'effet Reverb (Réverbération) vous permet de jouer de l'instrument en reproduisant l'ambiance somptueuse d'une salle de concert. Bien que la sélection d'un style ou d'un morceau appelle le type de réverbération optimal pour la sonorité utilisée, vous avez la possibilité de sélectionner manuellement un autre type de réverbération.

### 1 Appuyez sur la touche [FUNCTION].

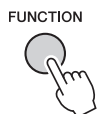

### 2 Utilisez les touches [◀◀] et [▶▶] de la section CATEGORY pour appeler « Reverb Type » (Type de réverbération).

Le type de réverbération actuellement sélectionné est affiché ci-dessous.

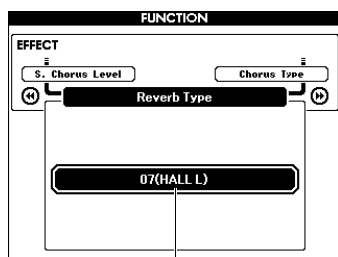

Type de réverbération actuellement sélectionné

#### NOTE

- Certains morceaux et styles utilisent des types de réverbération qui ne peuvent pas être sélectionnés à l'aide des commandes du panneau. Lorsqu'un tel morceau ou style est reproduit, la mention « - - - » apparaît à l'écran. Dans ce cas, sélectionnez le type Reverb 01 à l'aide de la touche [+] ou [-].

### 3 Faites tourner le cadran pour sélectionner un type de réverbération.

Jouez au clavier pour vérifier le son produit. Reportez-vous à la Liste des types d'effets figurant dans le document Data List (Liste des données), fourni séparément, pour obtenir de plus amples informations sur les types de réverbération disponibles.

#### Réglage du niveau de réverbération

Vous pouvez régler le niveau de réverbération appliqué à la sonorité principale, à la sonorité en duo et à la sonorité partagée de manière individuelle, à l'aide des opérations décrites ci-dessus. Pour plus de détails sur la fonction de l'étape 2, reportez-vous à la Liste des fonctions à la page 73.

## Sélection d'un type de chœur

L'effet Chorus (Chœur) crée un son épais, créé par l'émission de plusieurs sonorités identiques jouées à l'unisson. Bien que la sélection d'un style ou d'un morceau appelle le type de chœur optimal pour la sonorité utilisée, vous avez la possibilité de sélectionner manuellement un autre type de chœur.

### 1 Appuyez sur la touche [FUNCTION].

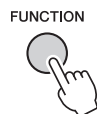

### 2 Utilisez les touches [◀◀] et [▶▶] de la section CATEGORY pour appeler « Chorus Type » (Type de chœur).

Le type de chœur actuellement sélectionné s'affiche.

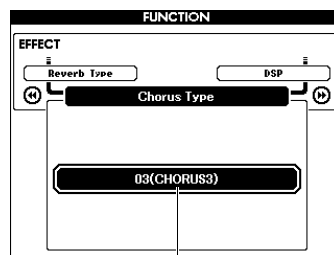

Type de chœur actuellement sélectionné

#### NOTE

- Certains morceaux et styles utilisent des types de chœur qui ne peuvent pas être sélectionnés à l'aide des commandes du panneau. Lorsqu'un tel morceau ou style est reproduit, la mention « - - - » apparaît à l'écran. Dans ce cas, sélectionnez le type Chorus 01 à l'aide de la touche [+] ou [-].

### 3 Faites tourner le cadran pour sélectionner un type de Chorus.

Jouez au clavier pour vérifier le son produit. Reportez-vous à la Liste des types d'effets figurant dans le document Data List (Liste des données), fourni séparément, pour obtenir de plus amples informations sur les types de chœur disponibles.

#### Réglage du niveau de chœur

Vous pouvez régler le niveau de chœur appliqué à la sonorité principale, à la sonorité en duo et à la sonorité partagée de manière individuelle, à l'aide des opérations décrites ci-dessus. Pour plus de détails sur la fonction de l'étape 2, reportez-vous à la Liste des fonctions à la page 73.

## Sélection d'un type d'effet DSP

DSP est l'abréviation de Digital Signal Processing (Système de traitement numérique des signaux). Il s'agit d'une gamme d'effets qui reproduisent des ambiances aussi variées que la réverbération et la distorsion et font également appel à des outils de traitement dynamique permettant d'améliorer le son ou de le transformer complètement. Il est possible d'ajouter un effet DSP aux sonorités principale et en duo.

Bien que l'état ON/OFF et la sélection du type d'effet DSP dépendent de la sonorité principale choisie, ces paramètres peuvent être réglés manuellement.

### 1 Appuyez sur la touche [FUNCTION].

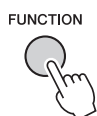

#### NOTE

- Le volume de la sonorité actuellement reproduite change en fonction de l'état d'activation ou de désactivation de l'effet DSP. Il ne s'agit pas d'un dysfonctionnement. Le degré de modification varie selon la sonorité sélectionnée.
- L'effet DSP étant un réglage d'ensemble, il n'est possible de sélectionner qu'un seul type DSP à la fois. Par conséquent, lors de la reproduction d'un morceau ou d'un style nouvellement chargé, les sonorités en cours de reproduction peuvent ne pas retentir comme prévu. Ce phénomène est normal car le morceau ou le style dispose de son propre type d'effet DSP qui remplace toutes les sélections effectuées avant le chargement. Un phénomène similaire se produit lorsque vous utilisez les touches [FF] et [REW] ou la fonction A-B Repeat durant l'exécution d'un morceau.

### 2 Utilisez les touches [◀] et [▶] de la section CATEGORY pour appeler « DSP ».

Le réglage actuellement sélectionné s'affiche.

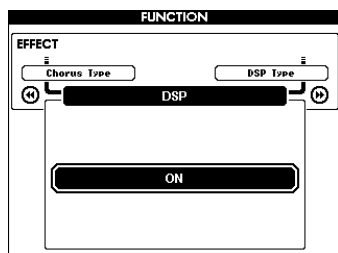

### 3 Utilisez le cadran pour activer l'effet DSP.

Appuyez sur la touche [EXIT] pour retourner à l'écran MAIN et vérifier l'état d'activation ou de désactivation de l'effet DSP.



Ceci apparaît lorsque l'effet DSP est activé

### 4 Appuyez sur la touche [FUNCTION].

### 5 Utilisez les touches [◀] et [▶] de la section CATEGORY pour appeler « DSP Type » (Type d'effet DSP).

Le type d'effet DSP actuellement sélectionné s'affiche.

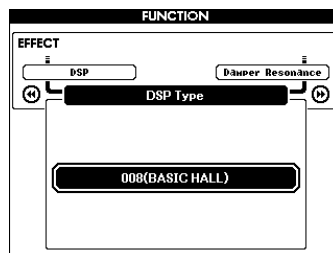

### 6 Utilisez le cadran pour sélectionner un type d'effet DSP.

Reportez-vous à la Liste des types d'effets figurant dans le document Data List (Liste des données), fourni séparément, pour obtenir de plus amples informations sur les types d'effet DSP disponibles.

#### Réglage du niveau de l'effet DSP

Vous pouvez régler le niveau de l'effet DSP appliqué à la sonorité principale et à la sonorité en duo de manière individuelle, à l'aide de l'écran FUNCTION. Reportez-vous à l'élément « \*\* DSP Level » dans la Liste des fonctions (page 73).

## Panel Sustain

La fonction Panel Sustain (Maintien via le panneau) ajoute du maintien aux sonorités de clavier. Vous pouvez y recourir à tout moment pour prolonger l'émission des sonorités, quelle que soit l'utilisation éventuelle de la commande au pied. Cette fonction n'a toutefois pas d'effet sur la sonorité partagée.

### 1 Appuyez sur la touche [FUNCTION].

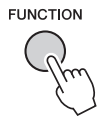

### 2 Utilisez les touches [◀◀] et [▶▶] de la section CATEGORY pour appeler « Sustain » (Maintien).

Le réglage actuellement sélectionné s'affiche.

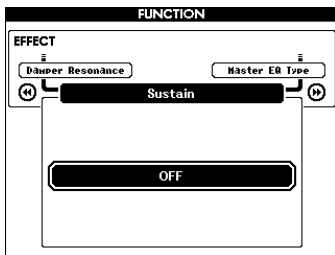

### 3 Utilisez le cadran pour activer ou désactiver le maintien via le panneau.

**NOTE**

- L'activation de la fonction Panel Sustain peut être sans effet manifeste ou audible sur certaines sonorités.

## Commandes de hauteur de ton — Transpose (Transposition)

Vous pouvez faire glisser la hauteur de ton générale de l'instrument d'une octave maximum, vers le haut ou le bas, par incréments d'un demi-ton, sauf pour les sonorités portant un nom de type « \*\*\* Kit ».

### 1 Appuyez sur la touche [FUNCTION].

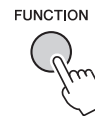

### 2 Utilisez les touches [◀◀] et [▶▶] de la section CATEGORY pour appeler « Transpose » (Transposition).

Le réglage actuellement sélectionné s'affiche.

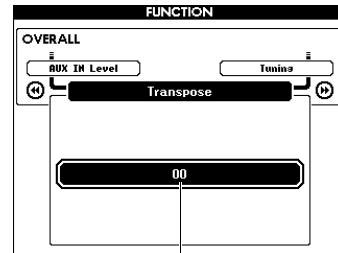

Valeur actuelle de transposition

### 3 Utilisez le cadran pour régler Transpose sur une valeur comprise entre -12 et +12.

## Commandes de hauteur de ton — Tuning (Accord fin)

Vous pouvez faire glisser l'accord fin général de l'instrument de 415,3 Hz à 466,2 Hz, vers le haut ou le bas, par incréments approximatifs de 0,2 Hz ou 0,3 Hz, sauf pour les sonorités portant un nom de type « \*\*\* Kit ». La valeur par défaut est 440,0 Hz.

### 1 Appuyez sur la touche [FUNCTION].

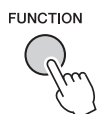

### 2 Utilisez la touche [◀◀] ou [▶▶] de la section CATEGORY pour appeler la fonction « Tuning ».

Le réglage actuellement sélectionné s'affiche.

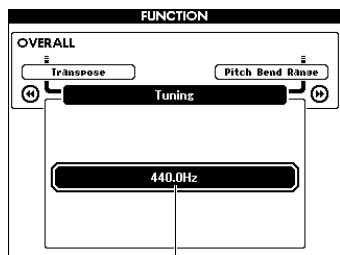

Valeur actuellement sélectionnée

### 3 Utilisez le cadran pour définir la valeur de Tuning.

## Commandes de hauteur de ton — molette PITCH BEND

La molette PITCH BEND (Variation de hauteur de ton) permet d'ajouter des variations de hauteur de ton uniformes aux notes que vous jouez au clavier. Tournez-la vers le haut pour augmenter la hauteur de ton et vers le bas pour la diminuer. Vous pouvez modifier le degré de variation de ton produite par la molette. Reportez-vous à la fonction « Pitch Bend Range » (Plage de variation de ton) dans la Liste des fonctions (page 73).

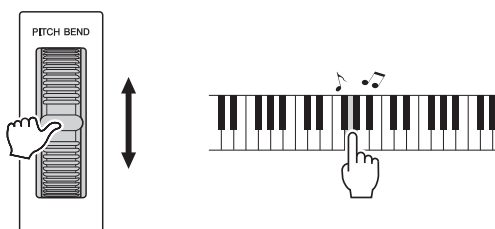

#### NOTE

- En fonction de la sonorité sélectionnée, la hauteur de ton pourrait ne pas atteindre la valeur désignée.
- Les effets de la molette PITCH BEND peuvent ne pas s'appliquer à la sonorité partagée lorsque la touche [ACMP ON/OFF] est activée (ON).



## Sensibilité de la réponse au toucher

Le clavier de cet instrument est doté d'une fonction Touch Response (Réponse au toucher), qui vous permet de contrôler de manière dynamique et expressive le niveau des sonorités en fonction de votre force de jeu au clavier.

### 1 Appuyez sur la touche [FUNCTION].

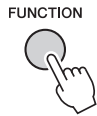

### 2 Utilisez la touche [◀] ou [▶] de la section CATEGORY pour sélectionner « Touch Response ».

La sensibilité au toucher actuellement sélectionnée s'affiche.

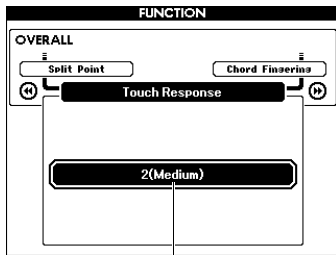

Sensibilité de la réponse au toucher actuellement sélectionnée

### 3 Utilisez le cadran pour sélectionner l'un des réglages 1 à 4 de la sensibilité de la réponse au toucher.

Lorsqu'une valeur « 1 (Soft) » (Atténué), « 2 (Medium) » (Moyen) ou « 3 (Hard) » (Fort) est sélectionnée, la réponse au toucher est active. Si la sensibilité est définie sur « 4 (Fixed) » (Fixe), toutes les notes seront jouées au même volume, quelle que soit votre toucher au clavier.

1 (Soft) (Atténué)	Avec un toucher léger, un simple effleurement des touches produit un son fort. Le niveau de volume des tonalités est assez homogène.
2 (Medium) (Moyen)	Réponse au toucher standard.
3 (Hard) (Fort)	Vous devez exercer une grande force de frappe pour produire un son fort. Cela autorise une expression polyvalente, allant du pianissimo au fortissimo.
4 (Fixed) (Fixe)	Pas de réponse au toucher. Le niveau de volume est constant, quelle que soit votre force de frappe au clavier.

#### NOTE

- La valeur par défaut de la sensibilité de la réponse au toucher est « 2 ».

## Sélection d'un réglage de l'égaliseur pour optimiser le son

Quatre réglages d'égaliseur principal sont proposés pour obtenir un son de qualité optimale. L'égaliseur principal s'applique au son d'ensemble (à l'exception des fichiers audio) émis depuis le bloc d'effets vers les haut-parleurs ou le casque.

### 1 Appuyez sur la touche [FUNCTION].

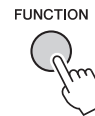

### 2 Appuyez sur la touche [◀] ou [▶] de la section CATEGORY autant de fois que nécessaire pour afficher la fonction « Master EQ Type » (Type d'EQ principal).

Le type d'égaliseur principal actuellement sélectionné s'affiche.

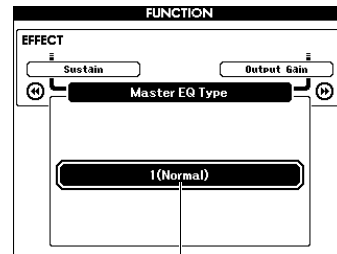

Type d'égaliseur principal actuellement sélectionné

### 3 Utilisez le cadran pour sélectionner le type d'égaliseur principal de votre choix.

1 (Normal)	Réglages d'EQ plats.
2 (Piano)	Idéal pour des performances solo au piano.
3 (Soft)	Diminue la plage de hautes fréquences afin de produire un son plus doux.
4 (Bright) (Vif)	Diminue la plage de moyennes fréquences afin de produire un son plus vif.
5 (Powerful) (Puissant)	Propose un son plus puissant.

#### NOTE

- Le réglage « 5 (Powerful) » produit un son plus incisif que les autres valeurs mais risque également de provoquer une distorsion, selon la sonorité et le style sélectionnés.

## Réglage du niveau de gain de sortie

Le niveau de gain de sortie de la prise PHONES/OUTPUT peut être basculé sur trois valeurs : la première est utilisée lors du branchement d'un casque alors que les deux autres servent pour la connexion d'un périphérique audio externe.

### 1 Appuyez sur la touche [FUNCTION].

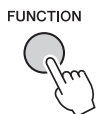

### 2 Appuyez sur la touche [◀] ou [▶] de la section CATEGORY autant de fois que nécessaire pour afficher la fonction « Output Gain » (Gain de sortie).

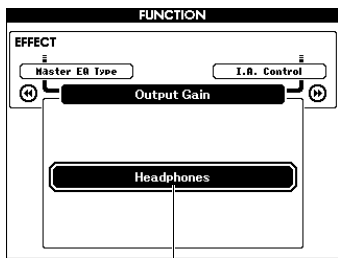

Réglage actuellement sélectionné

### 3 Utilisez le cadran pour sélectionner le réglage souhaité (ci-dessous).

Headphones	Sélectionnez ce réglage en cas d'utilisation d'un casque. Le niveau du gain de sortie est réglé sur une valeur optimale lors de la connexion d'un casque. Lorsque le réglage « Headphones » est sélectionné et qu'un équipement audio externe est connecté à la prise PHONES/OUTPUT, une distorsion peut se produire.
Line Out (Sortie de ligne)	Sélectionnez cette valeur lors de la connexion d'un équipement audio externe. Le niveau du gain de sortie peut être ajusté à l'aide de la commande [MASTER VOLUME] de l'instrument.
Fixed (Fixe)	Sélectionnez cette valeur lors de la connexion d'un équipement audio externe. Le niveau du gain de sortie est fixe, quel que soit le réglage de la commande [MASTER VOLUME].

## Activation/désactivation du haut-parleur

Vous pouvez spécifier si le son de l'instrument doit toujours être émis via le haut-parleur intégré lorsqu'une fiche est insérée dans la prise PHONES/OUTPUT.

### 1 Appuyez sur la touche [FUNCTION].

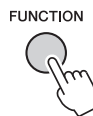

### 2 Appuyez sur la touche [◀] ou [▶] de la section CATEGORY autant de fois que nécessaire pour afficher la fonction « Speaker Control » (Commande de haut-parleur).

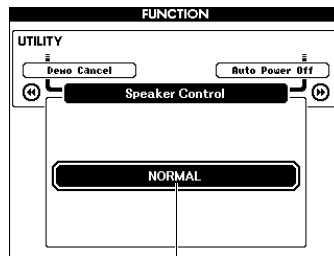

Réglage actuellement sélectionné

### 3 Utilisez le cadran pour sélectionner le réglage de votre choix.

Lorsque le réglage « NORMAL » est sélectionné, les haut-parleurs sont automatiquement désactivés dès qu'une fiche est insérée dans la prise PHONES/OUTPUT. Lorsque « ALWAYS ON » (Toujours activé) est sélectionné, le son du haut-parleur reste activé, qu'une fiche soit insérée ou non.

## Intelligent Acoustic Control (IAC)

IAC (Commande acoustique intelligente) est une fonction qui ajuste et contrôle automatiquement la qualité du son en fonction du volume général de l'instrument. Même en cas de faible volume, elle vous permet d'entendre clairement à la fois les graves et les aigus. IAC agit uniquement sur la sortie des haut-parleurs de l'instrument. Bien que la fonction soit activée par défaut, vous pouvez la désactiver. Vous avez également la possibilité de définir la profondeur de l'IAC.

### 1 Appuyez sur la touche [FUNCTION].

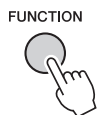

### 2 Appuyez sur la touche [◀] ou [▶] de la section CATEGORY autant de fois que nécessaire pour afficher l'élément « I.A. Control » (Commande acoustique intelligente).

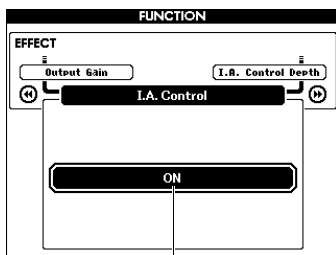

Réglage actuellement sélectionné

### 3 Utilisez le cadran pour activer ou désactiver l'IAC.

## Réglage de la profondeur de l'IAC

Il est possible de régler la profondeur de l'effet IAC.

### 1 Appuyez sur la touche [FUNCTION].

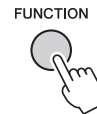

### 2 Appuyez sur la touche [◀] ou [▶] de la section CATEGORY autant de fois que nécessaire pour afficher l'élément « I.A. Control Depth » (Profondeur de la commande acoustique intelligente)

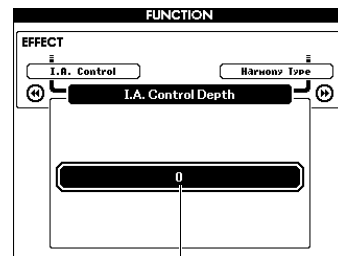

Réglage actuellement sélectionné

### 3 Utilisez le cadran pour définir la valeur de votre choix.

La plage de valeurs varie de -3 à 3. Plus la valeur est élevée, plus l'effet est profond.

# Réglages de sonorité

## Sélection d'une sonorité en duo

- 1 Maintenez enfoncée la touche [DUAL ON/OFF] (Activation/désactivation de la fonction Duo) pendant plusieurs secondes pour appeler l'écran « VOICE SELECT (DUAL) » (Sélection de sonorité (Duo)).

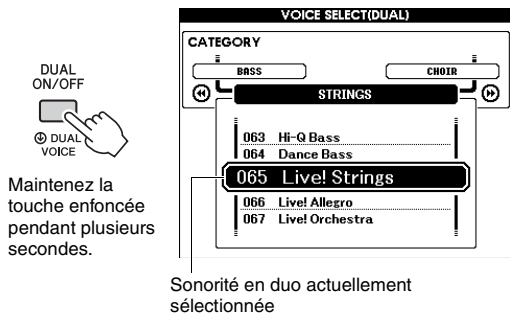

- 2 Faites tourner le cadran pour sélectionner la sonorité en duo souhaitée.

## Sélection d'une sonorité partagée

- 1 Maintenez enfoncée la touche [SPLIT ON/OFF] (Activation/désactivation de la fonction Partage) pendant plusieurs secondes pour appeler l'écran « VOICE SELECT (SPLIT) » (Sélection de sonorité (Partage)).

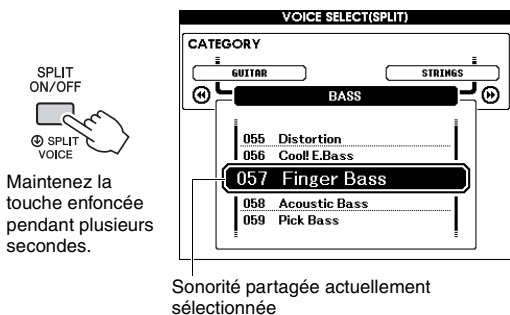

- 2 Faites tourner le cadran pour sélectionner la sonorité partagée souhaitée.

## Édition de sonorité

Vous avez la possibilité d'éditer les paramètres des sonorités principale, en duo et partagée, tels que le volume, l'octave ou la profondeur de réverbération et de chœur afin de créer de nouveaux sons personnalisés, parfaitement adaptés à vos besoins musicaux.

- 1 Appuyez sur la touche [FUNCTION].

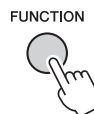

- 2 Utilisez la touche [◀◀] ou [▶▶] de la section CATEGORY pour appeler l'élément souhaité.

Les paramètres de la sonorité principale sont signalés par la mention « Main \*\*\* », les paramètres de la sonorité en duo par « Dual \*\*\* » et les paramètres de la sonorité partagée par « Split \*\*\* ». Reportez-vous à la Liste des fonctions à la page 73 pour plus d'informations sur ces différents paramètres.

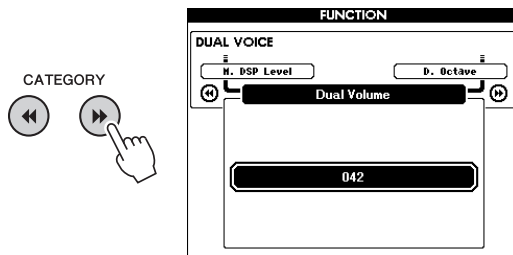

- 3 Faites tourner le cadran afin de définir la valeur souhaitée.

Vérifiez le son produit en jouant au clavier.

- 4 Répétez les étapes 2 et 3 ci-dessus pour éditer différents paramètres.

- 5 Si nécessaire, mémorisez les réglages dans la mémoire de registration (page 50).

Les réglages liés aux sonorités sont réinitialisés chaque fois qu'une nouvelle sonorité est sélectionnée. Si vous souhaitez stocker les sons créés en vue de les rappeler ultérieurement, mémorisez les réglages dans la mémoire de registration.

# Fonctions de style (accompagnement automatique)

## Variations de style — Sections

Chaque style comporte plusieurs « sections », qui vous permettent de faire varier l'arrangement de l'accompagnement en fonction du morceau que vous jouez.

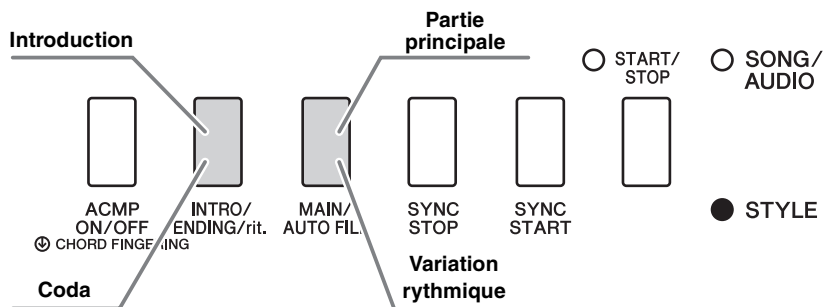

### Introduction

Cette section est jouée en début de performance. À la fin de l'introduction, la reproduction de style passe directement à la section principale. La longueur de l'introduction (en mesures) varie en fonction du style sélectionné.

### Partie principale

Cette section permet de jouer la partie principale de la performance. La reproduction de la section principale se répète indéfiniment jusqu'à ce que vous appuyiez sur la touche d'une autre section. Il existe deux variations (A et B) et le son de la reproduction de style change de façon harmonique en réponse aux accords joués de la main gauche.

### Variation rythmique

Cette section est automatiquement ajoutée avant le passage à la section principale A ou B.

### Coda

Cette section clôture la performance. À la fin de la coda, la reproduction de style s'arrête automatiquement. La longueur de la coda (en mesures) varie en fonction du style sélectionné.

1 Appuyez sur la touche [STYLE], puis faites tourner le cadran afin de sélectionner un style.

2 Appuyez sur la touche [EXIT] pour revenir à l'écran MAIN.

3 Appuyez sur la touche [ACMP ON/OFF] pour activer la fonction ACMP.



Ceci apparaît lorsque la fonction ACMP est activée.

4 Appuyez sur la touche [SYNC START] pour activer la fonction Synchro Start.

Le voyant clignote lorsque la fonction Synchro Start est activée.

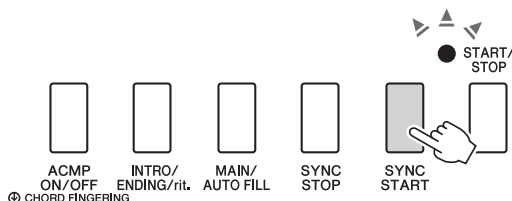

### Synchro Start

Lorsque la fonction Synchro Start est activée, la reproduction de style débute dès que vous jouez un accord dans la plage d'accompagnement automatique du clavier. Le fait d'appuyer sur la touche [SYNC START] active ou désactive tout de suite la fonction.

**5 Appuyez sur la touche [MAIN/AUTO FILL] pour sélectionner la section principale A ou B.**

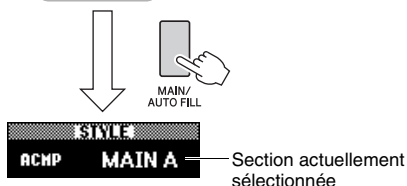

**6 Appuyez sur la touche [INTRO/ENDING/rit.].**



Vous êtes désormais prêt à démarrer la reproduction de style à partir de la section Introduction.

**7 Interprétez un accord de la main gauche afin de lancer la reproduction de l'introduction.**

Dans cet exemple, interprétez un accord en C (do) majeur (comme illustré ci-dessous). Pour plus d'informations sur la saisie d'accords, reportez-vous à la section « Accords » à la page 34.

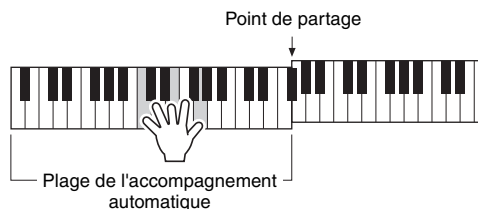

**8 À la fin de l'intro, jouez au clavier en fonction de l'avancement du morceau que vous interprétez.**

Exécutez des accords à l'aide de la main gauche tout en interprétant des mélodies de la main droite, puis appuyez sur la touche [MAIN/AUTO FILL] selon les besoins. La section bascule sur la variation rythmique, puis sur la section principale A ou B.



**9 Appuyez sur la touche [INTRO/ENDING/rit.].**



La section bascule sur la coda. Au terme de la coda, la reproduction de style s'arrête automatiquement. Vous pouvez ralentir progressivement la coda (ritardando) en appuyant à nouveau sur la touche [INTRO/ENDING/rit.] durant la reproduction de la coda.

**Synchro Stop**

Lorsque vous appuyez sur la touche [SYNC STOP] pour activer cette fonction, le style n'est joué que si vous interprétez des accords dans la plage de l'accompagnement automatique du clavier. Le relâchement de toutes les notes entraîne l'arrêt de la reproduction de style. Cette option facilite l'ajout de ruptures rythmiques au fur et à mesure de votre performance, simplement en retirant votre main de la plage de l'accompagnement automatique du clavier. Le fait d'appuyer sur la touche [SYNC STOP] active ou désactive tour à tour cette fonction.

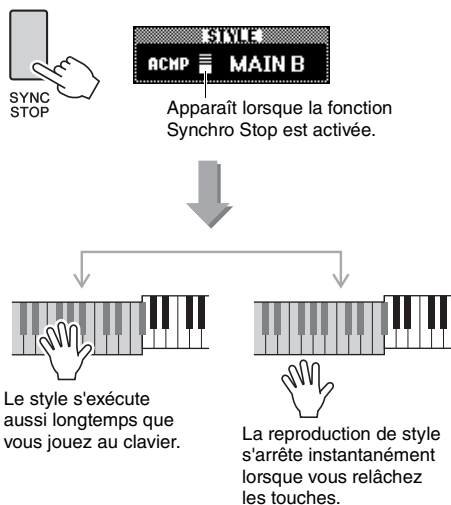

## Modification du tempo

Un style peut être joué sur le tempo de votre choix, qu'il soit lent ou rapide.

- 1 Appuyez sur la touche [TEMPO/TAP] pour appeler l'écran Tempo.



- 2 Faites tourner le cadran afin de définir un tempo.

Appuyez simultanément sur les touches [+] et [-] pour réinitialiser instantanément le tempo du style actuellement sélectionné sur sa valeur par défaut. Vous pouvez modifier le tempo pendant la reproduction en appuyant deux fois sur la touche [TEMPO/TAP] au tempo souhaité.

### NOTE

- L'opération ci-dessus s'applique également au tempo de la reproduction du morceau.

## Démarrage par tapotement

Vous pouvez lancer la reproduction de style ou de morceau simplement en tapotant sur la touche [TEMPO/TAP] au tempo de votre choix, quatre fois pour un type de mesure à 4 temps (4/4, etc.) et trois fois pour un type de mesure à 3 temps (3/4, etc.).

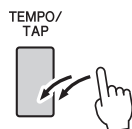

## Réglage du volume de style

Vous pouvez régler la balance de volume entre la reproduction de style et la performance au clavier.

- 1 Appuyez sur la touche [FUNCTION].

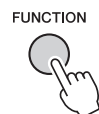

- 2 Utilisez les touches [◀◀] et [▶▶] de la section CATEGORY pour appeler « Style Volume ».

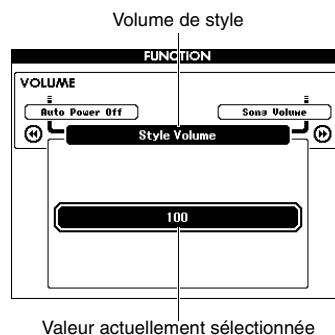

- 3 Faites tourner le cadran pour régler le volume.

## Interprétation d'accords sans reproduction de style (Stop Accompaniment)

Appuyez successivement sur la touche [STYLE], puis sur la touche [ACMP ON/OFF] afin d'activer l'accompagnement automatique (l'icône ACMP ON s'affiche). Jouez ensuite un accord dans la section à main gauche du clavier (en ayant préalablement désactivé la fonction SYNC START). L'accord retentit alors sans reproduction de style. Cette opération est appelée « Stop Accompaniment » (Arrêt de l'accompagnement). L'accord ainsi spécifié s'affiche à l'écran et affecte la fonction Harmony (Harmonie) (page 31).

## Détermination du point de partage

Le point du clavier qui sépare la section à main gauche de la section à main droite est appelé « point de partage ».

Lorsqu'un style est sélectionné et que la fonction ACMP est activée, les notes jouées à gauche du point de partage servent à spécifier l'accord pour la reproduction de style. Si la fonction Split est activée, les notes interprétées dans la plage située à gauche du point de partage permettront de reproduire la sonorité partagée.

Le point de partage initial par défaut est réglé sur la touche 54 (touche F#2), mais vous pouvez le définir sur une autre touche.

### 1 Appuyez sur la touche [FUNCTION].

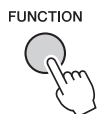

### 2 Appuyez sur les touches [◀] et [▶] de la section CATEGORY autant de fois que nécessaire pour afficher « Split Point ».

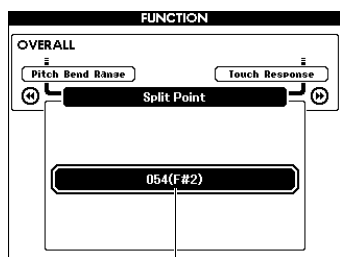

Split Point

### 3 Faites tourner le cadran pour définir le point de partage sur une touche comprise entre 021 (A-1) et 108 (C7).

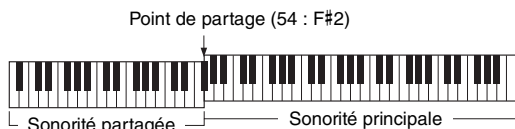

Pour restaurer la valeur par défaut, appuyez simultanément sur les touches [+]/[-].

**NOTE**

- Le point de partage ainsi réglé est appliqué à la fois au style et à la sonorité.
- Le point de partage ne peut pas être modifié pendant la reproduction d'une leçon.

## Réglage du doigté d'accord

Au nombre de trois, les types de doigté vous permettent de spécifier le type d'accord pour la reproduction de style ou d'utiliser l'ensemble de la plage du clavier pour spécifier l'accord.

- 1 Appuyez sur la touche [STYLE].
- 2 Maintenez la touche [ACMP ON/OFF] enfoncée pendant plusieurs secondes pour appeler l'écran « Chord Fingering » (Doigté d'accord).

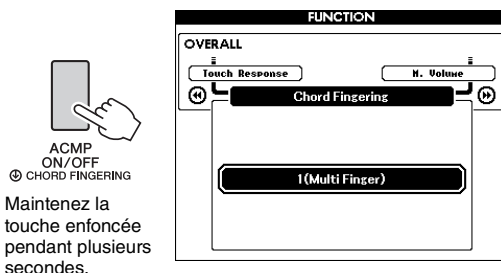

### 3 Utilisez le cadran pour sélectionner le réglage de votre choix.

1 (Multi Finger) (Doigté multiple)	Reconnaît les différents types d'accords répertoriés dans le document Data List (Liste des données), fourni séparément, dont le type « Easy Chords (Accords faciles) » (reportez-vous à la page 34 de ce manuel).
2 (FullKeyboard) (Clavier complet)	Détecte les accords joués sur toute l'étendue de la plage de notes. Les accords sont détectés la même manière qu'en 1 (Multi Finger), même si les notes sont partagées entre les mains droite et gauche, comme par exemple, si vous jouez une note basse de la main gauche et un accord de la droite ou un accord avec la main gauche et une note mélodique avec la droite. La fonction Easy Chords (Accords faciles) ne peut pas être détectée dans ce mode.
3 (AI Fingered) (Doigté IA)	Moins de trois notes peuvent être jouées pour indiquer les accords (en fonction de l'accord joué précédemment, etc.).



## Recherche d'accords à l'aide du dictionnaire d'accords

La fonction Dictionary (Dictionnaire) peut vous être fort utile lorsque vous connaissez le nom d'un accord et souhaitez apprendre à le jouer rapidement.

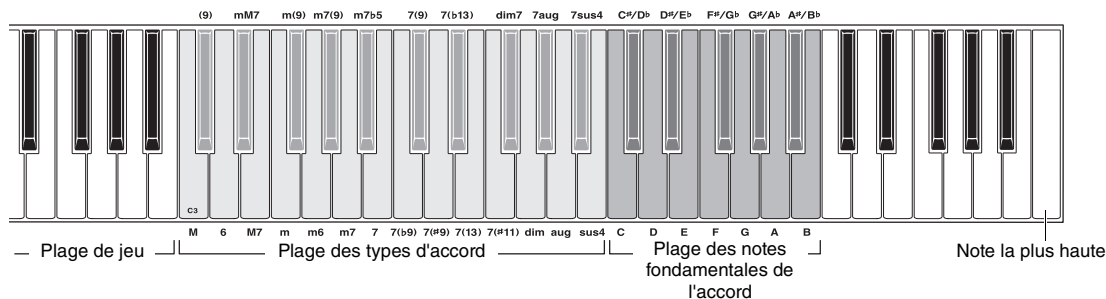

**1 Appuyez sur la touche [MINUS ONE] (Moins un) et maintenez-la enfoncée pendant plusieurs secondes pour appeler l'écran DICTINARY.**

**2 À titre d'exemple, nous allons apprendre à jouer l'accord GM7 (septième majeure G (sol)).**

**2-1** Référez-vous à l'illustration et appuyez sur la touche G dans la plage Chord Root (Note fondamentale de l'accord) de sorte que « G » apparaisse comme note fondamentale (aucun son n'est produit).

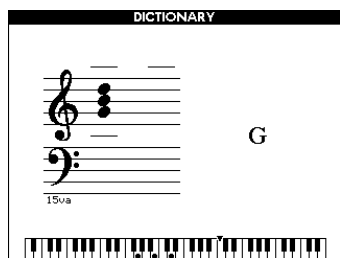

**2-2** Référez-vous à l'illustration et appuyez sur la touche M7 (majeure septième) dans la plage Chord Type (Type d'accord) (aucun son n'est produit). Les notes que vous devez jouer pour exécuter l'accord spécifié (note fondamentale et type d'accord) s'affichent à l'écran à la fois sous forme de notation et dans le schéma représentant le clavier.

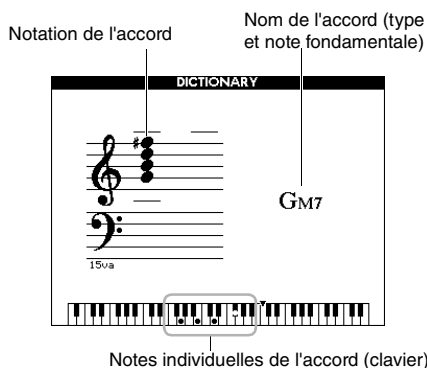
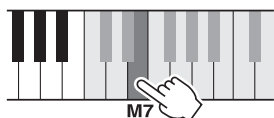

Pour appeler les inversions possibles de l'accord, appuyez sur les touches [+]/[-].

**NOTE**

- À propos des accords majeurs : les accords majeurs simples sont généralement indiqués par leur note fondamentale uniquement. Par exemple, « C » fait référence à C majeur. Cependant, pour spécifier des accords majeurs ici, vous devez sélectionner « M » (majeur) après avoir appuyé sur la note fondamentale.

**3 Essayez de jouer un accord dans la plage de jeu en vérifiant les indications fournies par la notation et le schéma du clavier qui s'affichent à l'écran.**

Lorsque vous avez correctement interprété l'accord, un son de carillon vous annonce que vous avez réussi et le nom de l'accord à l'écran apparaît en surbrillance.

Appuyez sur la touche [EXIT] pour quitter cette fonction.

# Réglages des morceaux et des fichiers audio

## Reproduction avec musique de fond (BGM)

Par défaut, la touche [DEMO/BGM] reproduit uniquement le morceau de démonstration de présentation de façon répétée. Vous pouvez modifier ce réglage afin de reproduire, par exemple, tous les morceaux internes ou tous les morceaux et fichiers audio d'un lecteur flash USB, de manière à utiliser l'instrument en tant que source de musique de fond. Cinq réglages de groupe de reproduction sont disponibles. Il vous suffit de sélectionner celui qui vous convient le mieux.

### 1 Appuyez sur la touche [DEMO/BGM] et maintenez-la enfoncée pendant plusieurs secondes pour ouvrir l'écran « Demo Group » (Groupe de démonstrations).

La cible de la reproduction répétée actuellement sélectionnée s'affiche.

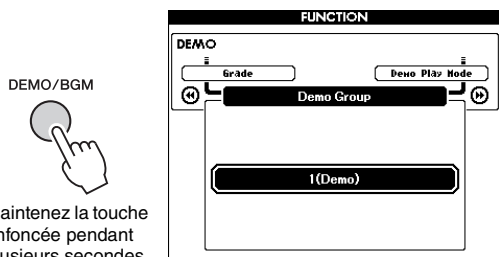

Maintenez la touche enfoncée pendant plusieurs secondes.

### 2 Faites tourner le cadran pour sélectionner un groupe de reproductions répétées dans le tableau ci-dessous.

1 (Demo) (Démonstration)	Morceau de démonstration de présentation
2 (Preset) (Présélection)	Tous les morceaux prédéfinis
3 (User) (Utilisateur)	Tous les morceaux utilisateur
4 (Download) (Téléchargement)	Tous les morceaux transférés depuis un ordinateur
5 (USB)	<p>Tous les fichiers de morceaux (fichiers MIDI) et les fichiers audio du lecteur flash USB connecté.</p> <p><b>Ordre de reproduction</b> Étant donné que les fichiers du dossier situé à la racine du lecteur flash USB sont triés par ordre alphabétique, indépendamment du type de fichier, vous pouvez reproduire alternativement plusieurs morceaux et fichiers audio dans l'ordre, comme illustré dans cet exemple :</p> <p>Song1.mid Song1.wav Song2.mid Song2.wav</p> <p>Pour ce faire, assurez-vous que seuls les fichiers à reproduire se trouvent dans le répertoire racine du lecteur flash USB, et que celui-ci ne contient aucun autre fichier.</p>

### 3 Appuyez sur la touche [DEMO/BGM] pour démarrer la reproduction.

Appuyez à nouveau sur la touche [DEMO/BGM] pour arrêter la reproduction.

## Reproduction aléatoire

Vous pouvez basculer l'ordre de la reproduction répétée entre ordre numérique et ordre aléatoire à l'aide de la touche [DEMO/BGM].

### 1 Appuyez sur la touche [FUNCTION].

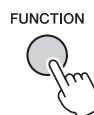

### 2 Appuyez sur la touche [◀◀] ou [▶▶] de la section CATEGORY autant de fois que nécessaire pour sélectionner « Demo Play Mode » (Mode de reproduction de la démonstration).

Le mode de reproduction actuellement sélectionné, « 1 (Normal) » ou « 2 (Random) » (Aléatoire), s'affiche.

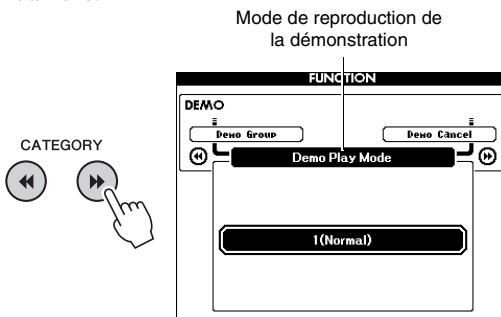

Lorsque le réglage « Demo Group » (Groupe de démonstration) est spécifié sur « 1 (Demo) », il est impossible de régler ce paramètre.

### 3 Faites tourner le cadran afin de sélectionner « 2 (Random) ».

Pour revenir à l'ordre numérique, sélectionnez « 1 (Normal) ».

### 4 Appuyez sur la touche [DEMO/BGM] pour démarrer la reproduction.

Appuyez à nouveau sur la touche [DEMO/BGM] pour arrêter la reproduction.

## Réglage du tempo lié au morceau

Cette opération est la même que pour le style.  
Reportez-vous à la page 63.

### Démarrage par tapotement

Cette opération est la même que pour le style.  
Reportez-vous à la page 63.

## Song Volume

**NOTE**

- Vous pouvez régler le volume du morceau lors de la sélection de ce dernier.

### 1 Appuyez sur la touche [FUNCTION].

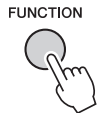

### 2 Appuyez sur la touche [◀] ou [▶] de la section CATEGORY autant de fois que nécessaire pour sélectionner « Song Volume » (Volume de morceau).

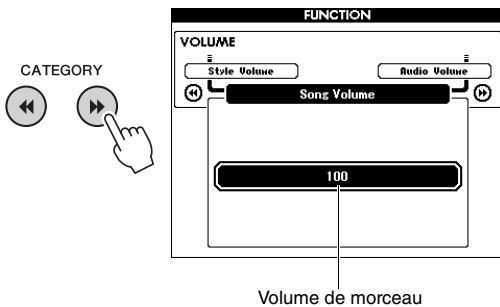

### 3 Faites tourner le cadran afin de régler le volume de morceau.

## Volume audio

**NOTE**

- Vous pouvez régler le volume audio lors de la sélection du fichier audio.

### 1 Appuyez sur la touche [FUNCTION].

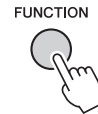

### 2 Appuyez sur la touche [◀] ou [▶] de la section CATEGORY autant de fois que nécessaire pour sélectionner « Audio Volume » (Volume audio).

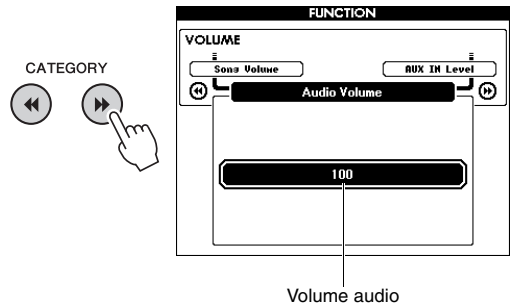

### 3 Faites tourner le cadran afin de régler le volume audio.

### Modification de la sonorité du morceau

Vous pouvez modifier temporairement la sonorité de la piste 1 ou 2 du morceau prédéfini actuellement sélectionné en la remplaçant par la sonorité de votre choix.

- 1 Appuyez sur la touche [SONG/AUDIO] (Morceau/Audio), sélectionnez le morceau prédéfini de votre choix et démarrez la reproduction.
- 2 Maintenez la touche [VOICE] enfoncée pendant plusieurs secondes pour appeler l'écran « VOICE SELECT (MELODY R) » (Sélection de sonorité (Mélodie D)) puis sélectionnez la sonorité.

Appuyez sur la touche [VOICE] pour basculer entre VOICE SELECT (MELODY R) et VOICE SELECT (MELODY L) (Sélection de sonorité (Mélodie G)), puis sélectionnez l'écran de votre choix. Melody R est la sonorité de la piste 1 et Melody L la sonorité de la piste 2.

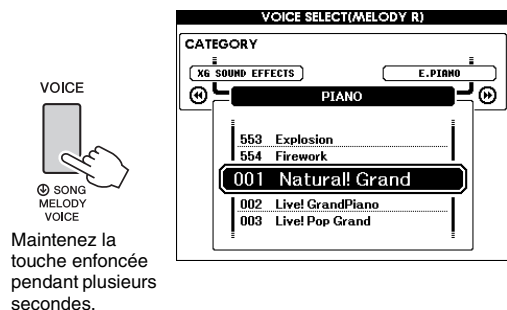

- 3 Faites tourner le cadran pour sélectionner la sonorité de votre choix.

Lorsque vous sélectionnez une sonorité différente, vous modifiez la sonorité de la mélodie du morceau sans changer le morceau lui-même.

### Spécification du canal pour la partie de leçon

Lors de l'utilisation de morceaux externes au format SMF 0 et 1 (uniquement) stockés sur un lecteur flash USB (ou transférés depuis un ordinateur) pour les besoins des leçons, vous pouvez spécifier les canaux à reproduire pour les parties des mains droite et gauche. Les réglages par défaut sont le canal 1 pour la partie à main droite et le canal 2 pour la partie à main gauche.

- 1 Appuyez sur la touche [SONG/AUDIO] et sélectionnez le morceau (partant du numéro 106) pour lequel vous souhaitez configurer la piste guide.
- 2 Appuyez sur la touche [FUNCTION].

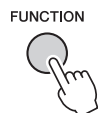

- 3 Utilisez les touches [◀◀] et [▶▶] de la section CATEGORY pour sélectionner l'élément « Right-Part » (Partie à main droite) ou « Left-Part » (Partie à main gauche).
- 4 Utilisez le cadran afin de sélectionner le canal à utiliser pour la reproduction de la partie à main droite ou gauche spécifiée.

# Connecter un microphone et chanter sur votre performance

En branchant un microphone sur la prise MIC INPUT (prise jack standard 1/4"), vous pouvez chanter pour accompagner votre propre performance au clavier ou le morceau en cours d'exécution. L'instrument émet les parties vocales via les haut-parleurs intégrés. Vous pouvez profiter des trois réglages prédéfinis et sélectionner simplement l'un d'eux en fonction des circonstances particulières et de vos préférences personnelles. Vous avez également la possibilité de créer vos propres paramètres et de les sauvegarder.

## Connexion d'un microphone

- 1 Avant de mettre le périphérique sous tension, réglez le bouton MIC VOLUME (Volume micro) sur la position minimum.

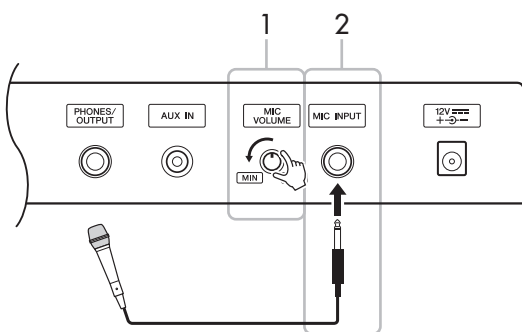

- 2 Connectez un microphone à la prise MIC INPUT.

### NOTE

- Assurez-vous d'utiliser un microphone dynamique conventionnel.

- 3 Mettez l'instrument sous tension.

- 4 Appuyez sur la touche [MIC SETTING] (Réglage de micro) une ou deux fois pour appeler l'écran MIC SETTING 1 (Réglage de micro 1).



- 5 Sélectionnez « MIC » à l'aide de la touche [◀] ou [▶] de la section CATEGORY, puis réglez le paramètre sur « ON » (Activation) en faisant tourner le cadran.

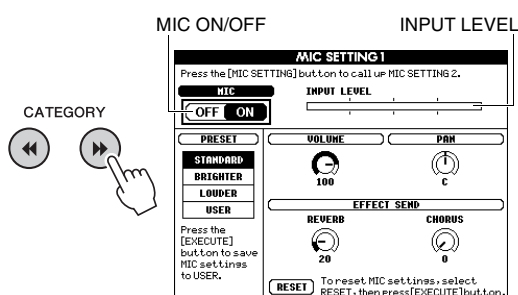

- 6 (Au besoin, mettez le microphone sous tension.) Réglez le bouton MIC VOLUME tout en chantant dans le microphone.

Réglez le bouton MIC VOLUME de sorte que l'indicateur de niveau d'INPUT LEVEL (Niveau d'entrée) ne soit ni hors échelle ni continuellement poussé vers la droite. Si l'indicateur de niveau de INPUT LEVEL est hors échelle, une distorsion pourra se produire.

### Déconnexion du microphone

Réglez le bouton MIC VOLUME sur la position minimum puis débranchez le microphone de la prise MIC INPUT.

### NOTE

- Vous pouvez attribuer la fonction de basculement de MIC ON/OFF aux pédales. Reportez-vous à la section « Affectation de fonctions spécifiques à chaque pédale » (page 21).

## Sélection d'un réglage prédéfini

- 1 Appuyez sur la touche [MIC SETTING] une ou deux fois pour appeler l'écran MIC SETTING 1.
- 2 Sélectionnez « PRESET » (Présélection) à l'aide de la touche [◀] ou [▶] de la section CATEGORY, puis sélectionnez le réglage souhaité parmi les valeurs « STANDARD », « BRIGHTER » (Plus vif) et « LOUDER » (Plus fort) en tournant le cadran des données.

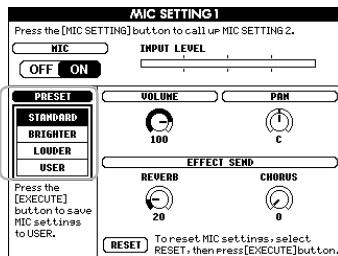

STANDARD	Le réglage STANDARD fournit une réponse optimale sur l'ensemble du spectre de fréquences, assurant ainsi à toutes les voix parlées d'être correctement diffusées via le microphone.
BRIGHTER (Plus vif)	Le réglage BRIGHTER permet de renforcer le niveau des hautes fréquences et de rendre ainsi le son plus clair.
LOUDER (Plus fort)	Le réglage LOUDER comprime le signal d'ensemble, ce qui augmente le niveau de votre voix tout en atténuant les sons.

Si vous souhaitez effectuer vos propres réglages originaux, spécifiez les différents paramètres (y compris ceux de l'écran MIC SETTING 2) puis enregistrez les réglages en tant que données USER. Pour en savoir plus, reportez-vous à la section suivante.

## Définition et sauvegarde des réglages de microphone

Cette section vous explique comment effectuer et sauvegarder les réglages détaillés du microphone. Vous ne pouvez enregistrer qu'un seul groupe de réglages au titre des données USER.

- 1 Connectez un microphone à l'instrument, puis appuyez sur la touche [MIC SETTING] une ou deux fois pour appeler l'écran MIC SETTING 1 ou MIC SETTING 2.

Écran MIC SETTING 1

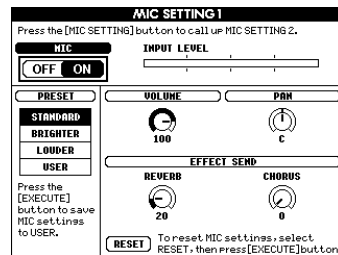

Écran MIC SETTING 2

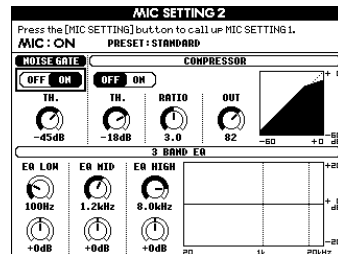

- 2 Utilisez la touche [◀] ou [▶] de la section CATEGORY pour sélectionner le paramètre à régler.

Pour plus d'informations sur les différents paramètres, reportez-vous ci-dessous.

- 3 Faites tourner le cadran pour définir la valeur du paramètre spécifique.

## Écran MIC SETTING 1

MIC ON/OFF (Activation/désactivation du micro)*	Active ou désactive le son du microphone.	
INPUT LEVEL (Niveau d'entrée)	Indique le niveau d'entrée.	
PRESET (Présélection)*	Appelle un réglage prédéfini (STANDARD, BRIGHTER ou LOUDER) ou un réglage sauvegardé sous USER.	
VOLUME	Détermine le volume de sortie du son de microphone.	
PAN (Balayage panoramique)	Détermine la position du balayage panoramique stéréo du son de microphone.	
EFFECT SEND (Envoi d'effet)	REVERB (Réverbération)	Détermine la profondeur de l'effet de réverbération appliqué au son du microphone.
	CHORUS (Cœur)	Détermine la profondeur de l'effet de chœur appliqué au son du microphone.
RESET (Réinitialisation)	Réinitialise les paramètres des écrans MIC SETTING 1 et MIC SETTING 2 sur leur valeur par défaut en cas de sélection d'un type prédéfini. Lors de la sélection de « USER », cette option réinitialise les paramètres sur leur dernière réglage enregistré.	

\* Les réglages suivis d'un astérisque (\*) sont conservés même après la mise hors tension de l'instrument.

## Écran MIC SETTING 2

NOISE GATE (Suppression des bruits)	ON/OFF (Activation/désactivation)	Active/désactive la fonction Noise Gate (Suppression des bruits). Cet effet assourdit le signal d'entrée lorsque le signal d'entrée tombe en-deçà d'un niveau spécifié.
	TH. (Threshold) (Seuil)	Règle le niveau d'entrée à partir duquel la suppression des bruits commence à s'appliquer.
COMPRESSOR (Compresseur)	ON/OFF	Active ou désactive l'effet Compressor. Cet effet diminue le signal de sortie lorsque le signal d'entrée provenant du microphone dépasse un certain niveau.
	TH. (Threshold)	Règle le niveau d'entrée au-dessus duquel l'effet Compressor est appliqué.
	RATIO	Règle le taux de compression. Des taux supérieurs se traduisent par une compression plus importante, ce qui amplifie les sons mais réduit la plage dynamique.
	OUT (Sortie)	Règle le niveau de sortie final.
3 BAND EQ (Égaliseur à 3 bandes)	L'EQ (ou l'égaliseur) est un processeur qui divise le spectre de fréquences en plusieurs bandes susceptibles d'être renforcées ou coupées, selon les besoins, afin d'adapter la réponse en fréquence globale.	
	Hz	Règle la fréquence centrale de la bande correspondante.
	dB	Accentue ou coupe le niveau de la bande correspondante de 12 dB maximum.

### AVIS

- Les réglages effectués ici seront perdus si vous mettez l'instrument hors tension sans avoir exécuté l'opération de sauvegarde (voir ci-dessous).

## 4 Appuyez sur la touche [EXECUTE] pour enregistrer les réglages.

Un message de confirmation de l'enregistrement apparaît à l'écran.



### AVIS

- L'opération d'enregistrement supprime les données précédemment sauvegardées sous USER.

### NOTE

- Pour annuler cette opération, appuyez sur la touche [-] (NO).

## 5 Appuyez sur la touche [+] (YES) pour sauvegarder les réglages.

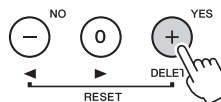

## 6 Appuyez sur la touche [EXIT] pour sortir de l'écran MIC SETTING.

## Appel des réglages de microphone sauvegardés sous USER

### 1 Appuyez sur la touche [MIC SETTING] une ou deux fois pour appeler l'écran MIC SETTING 1.

### 2 Sélectionnez « PRESET » à l'aide de la touche [◀] ou [▶] de la section CATEGORY, puis sélectionnez « USER » en faisant tourner le cadran.

# Les fonctions

Les « fonctions » permettent d'accéder à un vaste choix de paramètres détaillés de l'instrument, tels que Tuning et Split Point, de même qu'à des sonorités et des effets. Reportez-vous à la Liste des fonctions (pages 73–75). Lorsque vous aurez identifié la fonction que vous souhaitez modifier, suivez les instructions ci-dessous.

- 1 Repérez la fonction souhaitée dans la Liste des fonctions aux pages 73–75.
- 2 Appuyez sur la touche [FUNCTION] pour appeler l'écran FUNCTION.

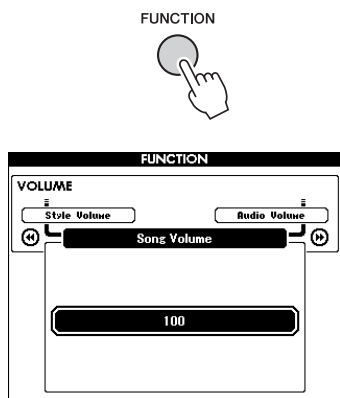

- 3 Appuyez plusieurs fois sur la touche [◀] ou [▶] de la section CATEGORY pour afficher la fonction souhaitée.

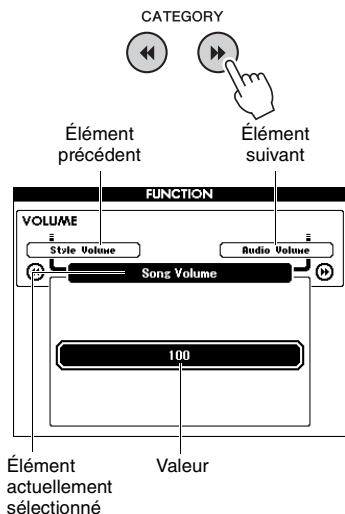

- 4 Utilisez le cadran, les touches [+] et [-] ou les touches numériques [0]–[9] pour régler la valeur de la fonction sélectionnée.

Pour restaurer la valeur par défaut, appuyez simultanément sur les touches [+] et [-]. Dans le cas de la fonction MIDI Initial Send (Envoi initial MIDI) uniquement, la touche [+] lance l'exécution de la fonction, tandis que la touche [-] l'annule.

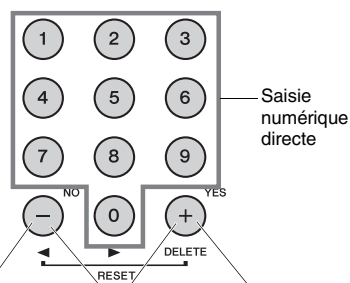

- Diminue la valeur d'1 unité.
- OFF
- Annulation
- Appuyez simultanément sur les deux touches pour rappeler le réglage par défaut.
- Augmente la valeur d'1 unité.
- ON
- Exécution

Certains réglages de fonction sont conservés même après la mise hors tension de l'instrument et peuvent être transférés vers l'ordinateur sous forme de données de sauvegarde (page 52).



Liste des fonctions

Catégorie	Fonction	Plage/réglages	Valeur par défaut	Description
Volume	Style Volume (Volume de style)	000–127	100	Reportez-vous à la page 63.
	Song Volume (Volume de morceau)	000–127	100	Reportez-vous à la page 67.
	Audio Volume (Volume audio)	000–127	100	Détermine le volume du fichier audio.
	Wireless LAN Volume (Volume du LAN sans fil)	000–127	100	Détermine le volume des données audio du LAN sans fil.
	AUX IN Level (Niveau de l'entrée auxiliaire)	000–127	100	Détermine le volume de la sortie sonore via la prise AUX IN.
Overall (Général)	Transpose (Transposition)	-12+12	00	Reportez-vous à la page 55.
	Tuning (Accord fin)	415,3Hz–466,2Hz	440,0Hz	Reportez-vous à la page 56.
	Pitch Bend Range (Plage de variation de hauteur ton)	01–12	02	Règle la plage de commande de la hauteur de ton à l'aide de la molette PITCH BEND (page 56) par incréments d'un demi-ton.
	Split Point (Point de partage)	021 (A-1)–108 (C7)	054 (F#2)	Reportez-vous à la page 64.
	Touch Response (Réponse au toucher)	1 (Soft) (Atténué)/ 2 (Medium) (Moyen)/ 3 (Hard) (Fort)/ 4 (Fixed) (Fixe)	2 (Medium)	Reportez-vous à la page 57.
Chord Fingering (Doigté d'accord)	1 (Multi Finger) (Doigté multiple)/ 2 (FullKeyboard) (Clavier complet)/ 3 (AI Fingered)	1 (Multi Finger)	Reportez-vous à la page 64.	
Main Voice (Sonorité principale) (page 27)	Main Volume (Volume de la sonorité principale)	000–127	*	Détermine le volume de la sonorité principale.
	Main Octave (Octave de la sonorité principale)	-2+2	*	Détermine la plage d'octaves de la sonorité principale.
	Main Pan (Balayage panoramique de la sonorité principale)	000 (left)–(000 (gauche) –) 64 (center)– (64 (centre) –) 127 (right) (127 (droite))	*	Détermine la position de balayage stéréo de la sonorité principale. La valeur « 0 » entraîne un balayage du son complètement à gauche, tandis que la valeur « 127 » produit un balayage du son complètement à droite.
	Main Reverb Level (Niveau de réverbération de la sonorité principale)	000–127	*	Détermine l'intensité du signal de la sonorité principale transmis à l'effet de réverbération.
	Main Chorus Level (Niveau de chœur de la sonorité principale)	000–127	*	Détermine l'intensité du signal de la sonorité principale envoyé à l'effet de chœur.
	Main DSP Level (Niveau DSP de la sonorité principale)	000–127	*	Détermine le nombre de signaux de la sonorité principale transmis à l'effet DSP.
Dual Voice (Sonorité en duo) (pages 28, 60)	Dual Volume (Volume de la sonorité en duo)	000–127	*	Détermine le volume de la sonorité en duo.
	Dual Octave (Octave de la sonorité en duo)	-2+2	*	Détermine la plage d'octaves de la sonorité en duo.
	Dual Pan (Balayage de la sonorité en duo)	000 (left)–(000 (gauche) –) 64 (center)– (64 (centre) –) 127 (right) (127 (droite))	*	Détermine la position de balayage stéréo de la sonorité en duo. La valeur « 0 » entraîne un balayage du son complètement à gauche, tandis que la valeur « 127 » produit un balayage du son complètement à droite.
	Dual Reverb Level (Niveau de réverbération de la sonorité en duo)	000–127	*	Détermine l'intensité du signal de la sonorité en duo transmis à l'effet de réverbération.
	Dual Chorus Level (Niveau de chœur de la sonorité en duo)	000–127	*	Détermine l'intensité du signal de la sonorité en duo envoyé à l'effet de chœur.
	Dual DSP Level (Niveau DSP de la sonorité en duo)	000–127	*	Détermine l'intensité du signal de la sonorité en duo transmis à l'effet DSP.
Split Voice (Sonorité partagée) (pages 28, 60)	Split Volume (Volume de la sonorité partagée)	000–127	080	Détermine le volume de la sonorité partagée.
	Split Octave (Octave de la sonorité partagée)	-2+2	0	Détermine la plage d'octaves de la sonorité partagée.
	Split Pan (Balayage panoramique de la sonorité partagée)	000 (left)–(000 (gauche) –) 64 (center)– (64 (centre) –) 127 (right) (127 (droite))	064	Détermine le balayage panoramique de la position stéréo de la sonorité partagée. La valeur « 0 » entraîne un balayage du son complètement à gauche, tandis que la valeur « 127 » produit un balayage du son complètement à droite.
	Split Reverb Level (Niveau de réverbération de la sonorité partagée)	000–127	008	Détermine l'intensité du signal de la sonorité partagée transmis à l'effet de réverbération.
	Split Chorus Level (Niveau de chœur de la sonorité partagée)	000–127	000	Détermine l'intensité du signal de la sonorité partagée envoyé à l'effet de chœur.

## Les fonctions

Catégorie	Fonction	Plage/réglages	Valeur par défaut	Description
Effect (Effet)	Reverb Type (Type de réverbération)	01–42	**	Reportez-vous à la page 53.
	Chorus Type (Type de chœur)	01–45	**	Reportez-vous à la page 53.
	DSP	ON/OFF	*	Reportez-vous à la page 54.
	DSP Type (Type d'effet DSP)	001–239	*	Reportez-vous à la page 54.
	Damper Resonance (Résonance de pédale forte)	ON/OFF	ON	Reportez-vous à la page 21.
	Sustain (Maintien)	ON/OFF	OFF	Reportez-vous à la page 55.
	MASTER EQ Type (Type d'égaliseur principal)	1 (Normal)/ 2 (Piano)/ 3 (Soft)/ 4 (Bright) (Vif)/ 5 (Powerful) (Puissant)	1 (Normal)	Reportez-vous à la page 57.
	Output Gain (Gain de sortie)	Headphones (Casque)/ Line Out (Sortie de ligne)/ Fixed	Headphones	Reportez-vous à la page 58.
	I. A. Control (Commande acoustique intelligente)	ON/OFF	ON	Reportez-vous à la page 59.
	I. A. Control Depth (Profondeur de la commande acoustique intelligente)	-3–+3	0	Reportez-vous à la page 59.
Harmony (Harmonie) (page 31)	Harmony Type (Type d'harmonie)	01–26	*	Détermine le type d'harmonie.
	Harmony Volume (Volume de l'harmonie)	000–127	*	Détermine le volume de l'effet d'harmonie.
Pedal (Pédale)	Assignable Pedal (Pédale attribuable)	SUSTAIN (Maintien), PORTAMENTO, MIC ON/OFF (Activation/désactivation du micro), START/STOP (Début/arrêt), TAP TEMPO (Tempo par tapotement)	SUSTAIN	Reportez-vous à la page 21.
	Portamento Time (Durée de portamento)	000–127	064	Définit la durée de transition de la hauteur de ton (page 21). Des valeurs élevées se traduisent par une durée de transition plus longue de la hauteur de ton. Le réglage de ce paramètre sur « 0 » n'entraîne aucun effet.
PC (borne USB TO HOST)	PC Mode (Mode PC)	PC1/PC2/OFF	OFF	Optimise les réglages MIDI lors de la transmission ou de la réception des données de performance entre l'ordinateur et l'instrument (page 75).
MIDI***	Local	ON/OFF	ON	Détermine si le clavier de l'instrument commande le générateur de sons interne (ON) ou non (OFF). Réglez ce paramètre sur OFF lorsque vous enregistrez votre performance au clavier à l'aide d'une application logicielle installée sur l'ordinateur via MIDI.
	External Clock (Horloge externe)	ON/OFF	OFF	Détermine si l'instrument est synchronisé sur sa propre horloge interne (OFF) ou sur une horloge externe (ON). Réglez ce paramètre sur ON lorsque vous enregistrez votre performance au clavier à l'aide d'une application logicielle installée sur l'ordinateur via MIDI.
	Keyboard Out (Sortie de clavier)	ON/OFF	ON	Définit la transmission (ON) ou non (OFF) des messages MIDI générés par votre performance au clavier via la borne USB TO HOST.
	Style Out (Sortie de style)	ON/OFF	OFF	Définit la transmission (ON) ou non (OFF) des messages MIDI générés par la reproduction de style via la borne USB TO HOST.
	Song Out (Sortie de morceau)	ON/OFF	OFF	Définit la transmission (ON) ou non (OFF) des messages MIDI générés par la reproduction du morceau via la borne USB TO HOST.
	Initial Setup (Configuration initiale)	ON	–	Permet de transférer les données des réglages du panneau vers un ordinateur. Appuyez sur [+] pour effectuer l'envoi ou sur [-] pour l'annuler. Cette manipulation doit être exécutée immédiatement après l'opération d'enregistrement sur l'ordinateur.

Catégorie	Fonction	Plage/réglages	Valeur par défaut	Description
Métronomie (page 29)	Time Signature - Numerator (Numérateur du type de mesure)	1–60	**	Détermine le type de mesure du métronome.
	Time Signature - Denominator (Dénominateur du type de mesure)	2/4/8/16	**	Détermine la longueur des temps du métronome.
	Bell (Carillon)	ON/OFF	ON	Détermine si un son de carillon retentit (ON) ou non (OFF).
	Metronome Volume (Volume de métronome)	000–127	100	Détermine le volume de métronome.
Score (Partition)	Quantize (Quantification)	1 (1/4 note) (Noire)/ 2 (1/4 note triplet) (Triplet de noires)/ 3 (1/8 note) (Croche)/ 4 (1/8 note triplet) (Triplet de croches)/ 5 (1/16 note) (Double croche)/ 6 (1/16 note triplet) (Triplet de doubles croches)/ 7 (1/32 note) (Triple croche)/ 8 (1/32 note triplet) (Triplet de triples croches)	–	En fonction des données de morceau, vous pouvez améliorer la lisibilité de la partition en réglant la synchronisation des notes. Ce réglage détermine la résolution de la synchronisation minimale utilisée dans le morceau. Par exemple, si le morceau comporte des noires et des croches, vous devrez régler ce paramètre sur une valeur de croche. Les notes et soupirs plus courts que cette valeur n'apparaîtront pas dans la partition.
Song/Lesson (Morceau/ Leçon)	Right-Part (Partie à main droite)	CH 01, 02...15, 16, OFF	CH 01	Détermine le numéro de la piste guide de la leçon pour la main droite. Ce réglage s'applique aux morceaux enregistrés au format SMF 0 et 1 transférés depuis un périphérique externe.
	Left-Part (Partie à main gauche)	CH 01, 02...15, 16, OFF	CH 02	Détermine le numéro de la piste guide pour la leçon de la main gauche. Ce réglage s'applique aux morceaux enregistrés au format SMF 0 et 1 transférés depuis un périphérique externe.
Lesson	Grade (Évaluation)	ON/OFF	ON	Détermine si la fonction Grade est activée ou désactivée.
Demo (Démonstration)	Demo Group (Groupe de démonstration)	1 (Demo)/ 2 (Preset) (Présélection)/ 3 (User) (Utilisateur)/ 4 (Download) (Téléchargement)/ 5 (USB)	1 (Demo)	Reportez-vous à la page 66.
	Demo Play Mode (Mode de reproduction de la démonstration)	1 (Normal)/ 2 (Random) (Aléatoire)	1 (Normal)	Reportez-vous à la page 66.
	Demo Cancel (Annuler la démonstration)	ON/OFF	OFF	Détermine si l'annulation de la démonstration est activée ou désactivée. Si cette fonction est paramétrée sur ON, la reproduction du morceau de démonstration ne s'exécutera pas, même lorsque vous appuyez sur la touche [DEMO/BGM].
Utility (Utilitaires)	Speaker Control (Commande de haut-parleur)	NORMAL/ ALWAYS ON (Toujours activé)	NORMAL	Reportez-vous à la page 58.
	Auto Power Off (Mise hors tension automatique)	OFF/5/10/15/30/60/120 (min.)	30	Reportez-vous à la page 19.

\* La valeur appropriée est automatiquement réglée en fonction de la combinaison de sonorités utilisées.

\*\* La valeur appropriée est automatiquement réglée en fonction du morceau ou du style utilisé.

\*\*\* Pour plus de détails, reportez-vous au document « Computer-related Operations (Opérations liées à l'ordinateur) » (page 8).

## PC Mode

Les réglages PC reconfigurent instantanément tous les réglages MIDI importants (comme illustré ci-dessous).

Ce réglage n'est pas nécessaire lors du transfert de fichiers entre l'ordinateur et l'instrument via Musicsoft Downloader.

	PC1	PC2	OFF
Local	OFF	OFF	ON
External Clock	ON	OFF	OFF
Song Out	OFF	OFF	OFF
Style Out	OFF	OFF	OFF
Keyboard Out	OFF	ON	ON

### NOTE

- La fonction Song Out permet de transmettre les données des morceaux utilisateur de l'instrument mais pas celles des morceaux prédéfinis.

Pour localiser les connecteurs sur l'instrument, reportez-vous aux pages 16, 17.

## ⚠ ATTENTION

- Avant de raccorder l'instrument à d'autres appareils électroniques, mettez ces derniers hors tension. En outre, avant d'allumer ou d'éteindre n'importe lequel de ces dispositifs, réglez toutes les commandes de volume sur le niveau minimal (0). Autrement, vous risquez de provoquer la détérioration des composants et de subir un choc électrique ou même une perte d'audition irréversible.

## Connexion d'un périphérique audio (prise AUX IN)

Vous pouvez connecter la prise de sortie d'un périphérique externe, tel qu'un lecteur audio portable, à la prise AUX IN de l'instrument, afin d'écouter le son de ce périphérique via les haut-parleurs intégrés de l'instrument.

### AVIS

- Pour éviter d'endommager le périphérique, vous devez d'abord mettre sous tension le périphérique externe, puis l'instrument. Lors de la mise hors tension du système, vous devez d'abord éteindre l'instrument, puis le périphérique externe.

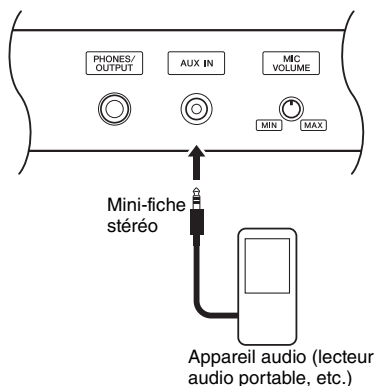

### NOTE

- Utilisez des câbles audio et des fiches d'adaptateur sans résistance (zéro résistance).
- Vous pouvez régler le volume du son émis via la prise AUX IN de l'appareil audio externe. Pour ce faire, appuyez sur la touche [FUNCTION], puis utilisez les touches CATEGORY pour sélectionner « AUX IN Level » et réglez la valeur à l'aide du cadran.

## Connexion à un ordinateur (borne USB TO HOST)

En connectant un ordinateur à la borne USB TO HOST, vous pouvez transférer des données entre l'instrument et l'ordinateur via la norme MIDI. Pour plus de détails sur l'utilisation d'un ordinateur avec l'instrument, reportez-vous au document « Computer-related Operations » disponible sur le site Web (page 8).

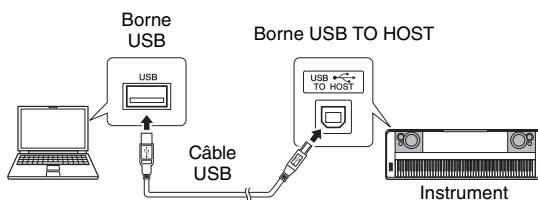

### AVIS

- Utilisez un câble USB de type AB d'une longueur inférieure à 3 mètres. Vous ne pouvez pas utiliser de câbles USB 3.0.

### NOTE

- L'instrument commence la transmission peu après l'établissement de la connexion USB.
- Lorsque vous utilisez un câble USB pour relier l'instrument à l'ordinateur, effectuez la connexion directement sans faire appel à un concentrateur USB.
- Pour plus d'informations sur la configuration de votre logiciel séquenceur, reportez-vous au mode d'emploi du logiciel correspondant.

## Connexion à un iPhone/iPad (bornes USB TO DEVICE, USB TO HOST)

En connectant l'instrument à un périphérique intelligent, tel qu'un iPhone ou un iPad, vous pouvez exploiter les applications installées sur l'appareil avec l'instrument pour une variété de fins musicales, profiter de diverses fonctions pratiques et mieux apprécier les fonctionnalités de cet instrument. Procédez aux connexions en suivant l'une des méthodes décrites ci-après.

### NOTE

• Avant d'utiliser la borne USB TO DEVICE, lisez attentivement le paragraphe « Précautions à prendre lors de l'utilisation de la borne USB TO DEVICE » à la page 80.

- Effectuez la connexion à la borne USB TO DEVICE via l'adaptateur LAN sans fil USB UD-WL01 (vendu séparément, indisponible dans certaines régions).
- Effectuez la connexion à la borne USB TO HOST via le câble USB pour iPhone/iPad.

Pour plus de précisions sur les connexions, reportez-vous au document « iPhone/iPad Connection Manual » disponible sur le site Web (page 8) et au paragraphe « Réglages LAN sans fil » à la section suivante.

Pour plus d'informations sur les périphériques intelligents et les applications compatibles, consultez la page Web suivante :

<http://www.yamaha.com/kbdapps/>

### AVIS

• Ne placez jamais votre iPhone/iPad dans une position instable. L'appareil risquerait en effet de tomber et d'être endommagé.

### NOTE

- Si vous utilisez l'instrument en combinaison avec une application téléchargée sur votre iPhone/iPad, nous vous recommandons d'activer au préalable l'option « Airplane Mode » (Mode Avion) de votre iPhone/iPad afin d'éviter toute interférence produite par la communication.
- Il est possible que certaines applications ne soient pas prises en charge dans votre région. Veuillez vérifier ce point auprès de votre distributeur Yamaha.

## Réglages LAN sans fil

En utilisant un adaptateur LAN sans fil USB de type UD-WL01 (vendu séparément), vous connectez l'instrument à un iPhone/iPad via un réseau sans fil. Pour plus de précisions sur les instructions générales de fonctionnement, reportez-vous au document « iPhone/iPad Connection Manual », disponible sur le site Web (page 8). Cette section couvre les opérations spécifiques à cet instrument.

### Choix du type de connexion

Vous pouvez utiliser l'un des modes de connexion suivants : mode Infrastructure ou mode Access Point (Point d'accès). Sélectionnez celui qui est le plus approprié pour votre environnement réseau.

**Mode Infrastructure** : le mode Infrastructure utilise un point d'accès pour la communication des données entre l'adaptateur LAN sans fil USB de type UD-WL01 et un réseau.

**Mode Access Point (Mode Point d'accès)** : ce mode permet de connecter directement l'adaptateur LAN sans fil USB UD-WL01 et l'iPhone/iPad sans passer par un point d'accès. Veuillez noter que lorsque l'instrument est réglé en mode Access Point, l'accès Internet est indisponible sur l'iPhone/iPad, ce qui limite en partie certaines fonctions de l'appareil, telles que la messagerie ou la recherche.

- 1 Mettez l'instrument hors tension,
- 2 Connectez l'adaptateur LAN sans fil USB UD-WL01 à la borne USB TO DEVICE de l'instrument.
- 3 Mettez l'instrument sous tension.
- 4 Pour appeler l'écran FILE CONTROL (Commande de fichier), appuyez sur la touche [FILE CONTROL].



5 Utilisez la touche [◀] ou [▶] de la section CATEGORY pour sélectionner « Wireless LAN » (Réseau LAN sans fil).

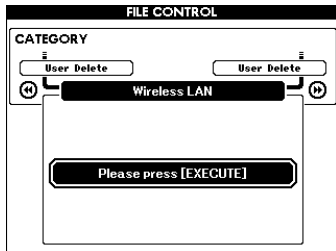

**NOTE**

- Si l'indication « Wireless LAN » ne s'affiche pas même en cas de connexion d'un adaptateur LAN sans fil USB, mettez l'instrument hors tension puis sous tension à nouveau.

6 Appuyez sur la touche [EXECUTE] pour appeler l'écran WIRELESS LAN.

« WIRELESS LAN - Infrastructure Mode » est le réglage par défaut.

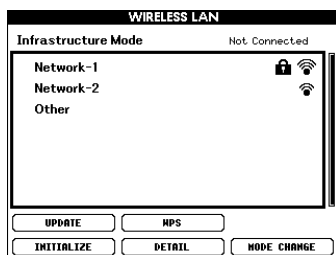

7 Utilisez la touche [◀] ou [▶] de la section CATEGORY pour sélectionner l'opération souhaitée, puis appuyez sur la touche [EXECUTE].

Cette opération permet de modifier le mode de connexion.

Pour plus d'informations sur les écrans WIRELESS LAN, reportez-vous à la section suivante.

**NOTE**

- Afin d'obtenir plus de détails sur la saisie de caractères pour les mots de passe et les réglages, reportez-vous à la page 83.

**Infrastructure Mode (Mode Infrastructure)**

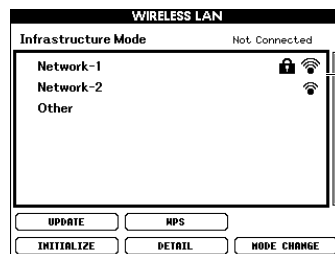

Liste des réseaux

<p>Network list (Liste des réseaux)</p>	<p>Sélectionnez votre réseau personnel dans cette liste afin de vous connecter automatiquement ou saisissez manuellement le réseau souhaité. Utilisez la touche [◀] ou [▶] de la section CATEGORY pour sélectionner cette zone, puis suivez les instructions ci-dessous.</p> <p><b>Connexion à un réseau sélectionné dans la liste</b></p> <ol style="list-style-type: none"> <li>1. Faites tourner le cadran pour sélectionner le réseau de votre choix.</li> <li>2. Appuyez sur la touche [EXECUTE]. S'agissant d'un réseau sans icône de verrouillage, cette étape permet d'établir directement la connexion au réseau. S'agissant d'un réseau doté d'une icône de verrouillage (🔒), l'écran PASSWORD (Mot de passe) apparaît.</li> <li>3. Entrez le mot de passe dans l'écran PASSWORD en faisant tourner le cadran.</li> <li>4. Servez-vous de la touche [◀] ou [▶] de la section CATEGORY pour sélectionner « Connect » (Connexion), puis appuyez sur la touche [EXECUTE].</li> </ol> <p><b>Connexion manuelle à un réseau</b></p> <ol style="list-style-type: none"> <li>1. Faites tourner le cadran et sélectionnez la valeur « Other » (Autre) en toute fin de liste.</li> <li>2. Appuyez sur la touche [EXECUTE] pour appeler l'écran OTHER NETWORK (Autre réseau).</li> <li>3. Servez-vous du cadran pour entrer la configuration SSID, les paramètres de sécurité et les réglages liés au mot de passe.</li> <li>4. Servez-vous de la touche [◀] ou [▶] de la section CATEGORY pour sélectionner « Connect », puis appuyez sur la touche [EXECUTE].</li> </ol>
<p>UPDATE (Mise à jour)</p>	<p>Met à jour la liste des réseaux à l'écran.</p>
<p>WPS</p>	<p>Connecte l'instrument au réseau via WPS.</p> <p><b>NOTE</b></p> <ul style="list-style-type: none"> <li>• Assurez-vous que le point d'accès prend en charge le format WPS. Pour les détails sur la confirmation et les modifications à apporter au paramétrage du point d'accès, reportez-vous au mode d'emploi du produit que vous utilisez.</li> </ul> <ol style="list-style-type: none"> <li>1. Servez-vous de la touche [◀] ou [▶] de la section CATEGORY pour sélectionner « WPS », puis appuyez sur la touche [EXECUTE].</li> <li>2. Appuyez sur la touche WPS de votre point d'accès dans les 2 minutes qui suivent.</li> </ol>

INITIALIZE (Réinitialisation)	Réinitialise la configuration de la connexion sur son état par défaut paramétré en usine.
DETAIL (Détail)	<p>Effectuez les réglages détaillés des paramètres répertoriés dans les pages ci-après.</p> <p>Page 1/2 : définit l'adresse IP et d'autres paramètres connexes.</p> <p>Page 2/2 : permet de saisir le nom de l'hôte ou affiche l'adresse MAC, etc.</p> <p>Utilisez la touche [◀] ou [▶] de la section CATEGORY pour sélectionner les paramètres, puis réglez-en la valeur à l'aide du cadran. Une fois les réglages effectués, sélectionnez « SAVE » (Enregistrer) à la page 2/2 à l'aide de la touche [◀] ou [▶] de la section CATEGORY, puis appuyez sur la touche [EXECUTE] pour sauvegarder les réglages.</p>
MODE CHANGE (Changement de mode)	Bascule en mode Access Point.

### Access Point Mode (Mode Point d'accès)

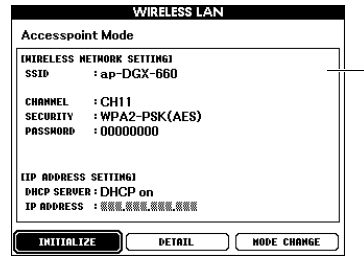

Permet d'afficher les réglages de réseau sans fil.

INITIALIZE	Réinitialise la configuration de la connexion sur son état par défaut paramétré en usine.
DETAIL	<p>Effectuez les réglages détaillés des paramètres répertoriés dans les pages ci-après.</p> <p>Page 1/2 : permet de configurer les paramètres SSID, le canal, la sécurité, le mot de passe, l'adresse IP et d'autres paramètres connexes.</p> <p>Page 2/2 : permet de saisir le nom de l'hôte ou affiche l'adresse MAC, etc.</p> <p>Utilisez la touche [◀] ou [▶] de la section CATEGORY pour sélectionner les paramètres, puis réglez-en la valeur à l'aide du cadran. Une fois les réglages effectués, sélectionnez « SAVE » à la page 2/2 à l'aide de la touche [◀] ou [▶] de la section CATEGORY, puis appuyez sur la touche [EXECUTE] pour sauvegarder les réglages.</p>
MODE CHANGE	Bascule sur le mode Infrastructure.

Pour plus d'informations sur les réglages de l'iPhone/iPad, reportez-vous au document « iPhone/iPad Connection Manual », disponible sur le site Web (page 8).

# Opérations liées au lecteur flash USB

Le branchement d'un lecteur flash USB à la borne USB TO DEVICE vous offre la possibilité de sauvegarder les données créées sur l'instrument, telles que les morceaux utilisateur et les réglages de paramètre. Vous pourrez ainsi rappeler sur l'instrument les données sauvegardées pour une utilisation ultérieure.

## Précautions à prendre lors de l'utilisation de la borne USB TO DEVICE

Cet instrument est équipé d'une borne USB TO DEVICE intégrée. Lorsque vous connectez un périphérique USB à la borne, veillez à le manipuler avec soin. Pour cela, il est important de respecter les recommandations suivantes.

### NOTE

- Pour plus d'informations sur la manipulation des périphériques USB, reportez-vous au mode d'emploi du périphérique en question.

## Périphériques USB compatibles

- Lecteur flash USB
- Adaptateur LAN sans fil USB (UD-WL01) (peut ne pas être disponible dans votre région)

Vous ne pouvez pas utiliser d'autres périphériques USB tels qu'un concentrateur USB, un clavier ou une souris d'ordinateur. L'instrument ne prend pas nécessairement en charge tous les périphériques USB disponibles dans le commerce. Yamaha ne peut garantir le bon fonctionnement des périphériques USB que vous achetez. Avant tout achat de périphérique USB en vue d'une utilisation avec cet instrument, visitez la page Web suivante :

<http://download.yamaha.com/>

Bien que vous puissiez utiliser des périphériques USB 1.1 à 3.0 sur cet instrument, le temps nécessaire à l'enregistrement sur le périphérique USB ou au chargement depuis celui-ci peut varier en fonction du type de données ou de l'état de l'instrument.

### NOTE

- La valeur nominale maximale de l'intensité applicable à la borne USB TO DEVICE est de 5 V/500 mA. Évitez de connecter des périphériques USB d'une intensité de courant supérieure, car cela risque d'endommager l'instrument.

## Connexion du périphérique USB

Lorsque vous connectez un périphérique USB à la borne USB TO DEVICE, assurez-vous que son connecteur est adapté et qu'il est branché dans le sens approprié.

## AVIS

- Évitez de brancher/débrancher le périphérique USB durant la reproduction, l'enregistrement et les opérations de gestion des fichiers (sauvegarde, copie, suppression ou formatage) ou pendant que l'instrument accède aux données du périphérique USB. Sinon, vous risquez de bloquer l'instrument ou d'endommager le périphérique USB et les données.
- Lorsque vous branchez puis débranchez le périphérique USB (et vice versa), laissez s'écouler plusieurs secondes entre les deux opérations.

### NOTE

- En cas de connexion d'un câble USB, assurez-vous d'utiliser un câble de moins de 3 mètres de long.

## Utilisation d'un lecteur flash USB

En reliant l'instrument à un lecteur flash USB, vous pouvez à la fois sauvegarder les données créées sur le périphérique connecté et lire des données à partir de ce dernier.

## Nombre maximal de lecteurs flash USB autorisés

Vous ne pouvez connecter qu'un seul lecteur flash USB à la borne USB TO DEVICE.

## Formatage d'un lecteur flash USB

Utilisez uniquement cet instrument pour formater le lecteur flash USB (page 82). Un lecteur flash USB formaté sur un autre périphérique risque de ne pas fonctionner correctement.

## AVIS

- Le formatage écrase toutes les données existantes. Assurez-vous donc que le lecteur flash USB que vous formatez ne contient aucune donnée importante.

## Pour protéger vos données (protection en écriture)

Pour éviter d'effacer par inadvertance des données importantes, activez la protection en écriture disponible sur chaque lecteur flash USB. Si vous enregistrez des données sur le lecteur flash USB, veillez à désactiver la protection en écriture.

## Mise hors tension de l'instrument

Avant de mettre l'instrument hors tension, assurez-vous que celui-ci n'est PAS en train d'accéder aux données du lecteur flash USB pour les besoins de la reproduction, de l'enregistrement ou d'opérations de gestion des fichiers (sauvegarde, copie, suppression ou formatage, par exemple). Sinon, vous risquez de corrompre le lecteur flash USB et les données.



## Connexion d'un lecteur flash USB

- 1 **Connectez un lecteur flash USB à la borne USB TO DEVICE, en prenant soin de l'insérer dans le bon sens.**

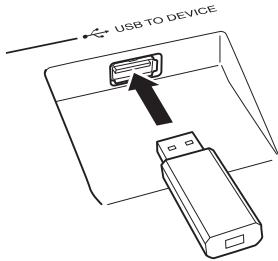

L'écran affiche parfois un message (boîte de dialogue d'information ou de confirmation) afin de vous orienter dans l'utilisation de l'instrument. Reportez-vous à la section « Messages » à la page page 89 pour obtenir des explications sur les différents messages.

- 2 **Attendez la confirmation que le lecteur flash USB a été correctement monté.**

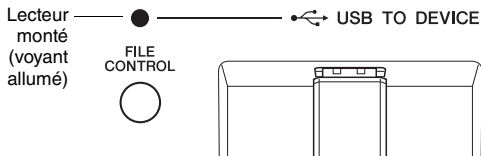
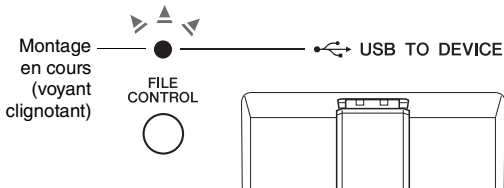

### Appel de l'écran FILE CONTROL

Appuyez sur la touche [FILE CONTROL] (Commande de fichier) alors que le lecteur flash USB est connecté à la borne USB TO DEVICE pour appeler l'écran FILE CONTROL.

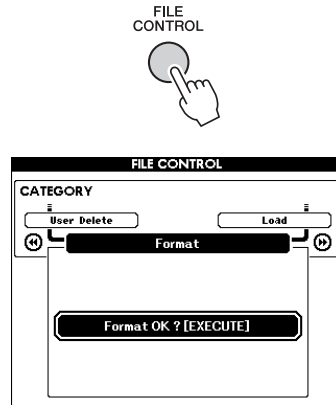

Vous pouvez accéder aux opérations liées aux fichiers décrites ci-dessous en appuyant sur la touche [◀◀] ou [▶▶] de la section CATEGORY dans l'écran FILE CONTROL.

Menu	Page de référence
Format (Formater)	82
Regist Save (Enregistrer la mémoire de registration)	83
User Song Save (Enregistrer le morceau utilisateur)	84
Audio Save (Enregistrer le fichier audio)	85
Load (Charger)	86
USB Delete (Supprimer les données USB)	87
User Delete (Supprimer les données utilisateur)	87

Si vous appuyez sur la touche [FILE CONTROL] alors qu'un lecteur flash USB non formaté est connecté à l'instrument, la fonction « Format » sera automatiquement sélectionnée.

Appuyez sur la touche [EXIT] pour sortir de l'écran FILE CONTROL.

#### NOTE

- Aucun son n'est audible lorsque vous jouez sur le clavier tandis que l'écran FILE CONTROL est affiché. Par ailleurs, seules les touches associées à des fonctions de fichier sont actives.

#### NOTE

- L'écran FILE CONTROL n'apparaît pas dans les cas suivants :
  - Pendant la reproduction de style, de morceau ou de fichier audio.
  - Pendant l'exécution des fonctions Lesson et Style Recommend.
  - Pendant le chargement de données à partir d'un lecteur flash USB.

### Formatage d'un lecteur flash USB

L'opération de formatage permet de préparer un lecteur flash USB disponible dans le commerce en vue de son utilisation sur cet instrument.

#### AVIS

- Si vous formatez un lecteur flash USB contenant déjà des données comme indiqué ci-dessous, celles-ci seront toutes effacées. Assurez-vous donc que le lecteur flash USB à formater ne contient aucune donnée importante.

- 1 Pour appeler l'écran FILE CONTROL, appuyez sur la touche [FILE CONTROL].



- 2 Utilisez la touche [◀◀] ou [▶▶] de la section CATEGORY pour appeler la fonction « Format » (Formater).

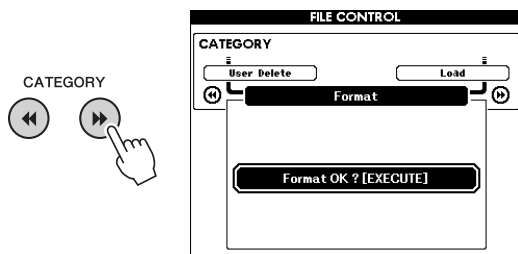

- 3 Appuyez sur la touche [EXECUTE].

Un message de confirmation s'affiche. Pour annuler l'opération, appuyez sur la touche [-] (NO).



- 4 Appuyez à nouveau sur la touche [EXECUTE] ou sur la touche [+] (YES) pour exécuter l'opération de formatage.

Après quelques instants, un message signalant la fin de l'opération s'affiche à l'écran ; le dossier « USER FILES » est alors créé dans le répertoire racine du lecteur flash USB.

#### AVIS

- Une fois l'opération de formatage lancée, il est impossible de l'annuler. Ne mettez jamais l'instrument hors tension et ne retirez jamais le lecteur flash USB pendant une telle opération car vous risqueriez de perdre des données.

- 5 Appuyez sur la touche [EXIT] pour sortir de l'écran FILE CONTROL.

## Enregistrement des données de la mémoire de registration sur le lecteur flash USB

Cette opération enregistre les données de la mémoire de registration sur le lecteur flash USB. Le nom du fichier porte l'extension « .usr », mais celle-ci n'apparaît pas sur l'écran de l'instrument.

### 1 Pour appeler l'écran FILE CONTROL, appuyez sur la touche [FILE CONTROL].



### 2 Utilisez la touche [◀] ou [▶] de la section CATEGORY pour appeler la fonction « Regist Save » (Enregistrer la mémoire de registration).

Un nom de fichier par défaut est automatiquement créé.

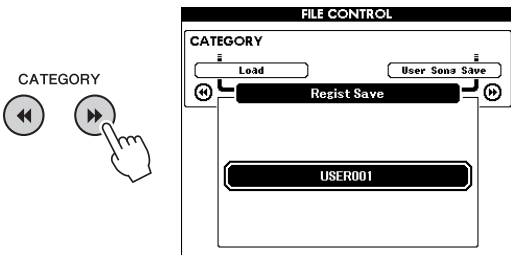

#### Écrasement d'un fichier existant

Afin de remplacer par écrasement un fichier déjà présent sur le lecteur flash USB, utilisez le cadran ou les touches [+] et [-] pour sélectionner le fichier, puis passez à l'étape 5.

#### NOTE

- Il est possible de sauvegarder jusqu'à 100 fichiers utilisateur sur un seul lecteur flash USB.

### 3 Appuyez sur la touche [EXECUTE].

Un curseur apparaît sous le premier caractère du nom de fichier.

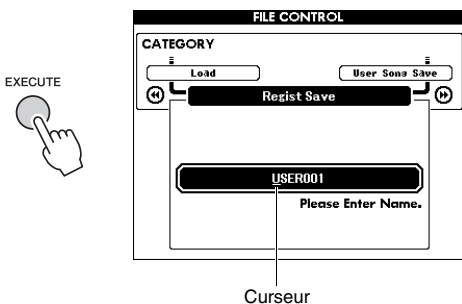

### 4 Modifiez le nom du fichier selon les besoins.

#### Saisie de caractères

La touche [-] permet de déplacer le curseur vers la gauche et la touche [0] le déplace vers la droite. Utilisez le cadran pour sélectionner un caractère et l'insérer à l'emplacement actuel du curseur. La touche [+] supprime le caractère à l'emplacement du curseur.

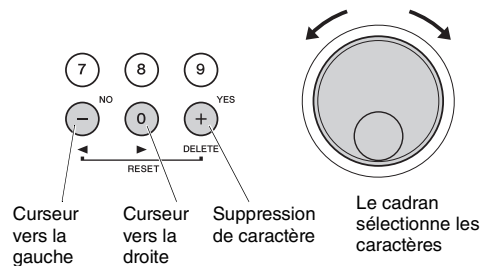

### 5 Appuyez sur la touche [EXECUTE].

Un message de confirmation s'affiche. Pour annuler l'opération, appuyez sur la touche [-] (NO).

### 6 Appuyez de nouveau sur la touche [EXECUTE] ou sur la touche [+] (YES) pour exécuter l'opération d'enregistrement.

Au bout d'un moment, un message s'affiche pour indiquer que l'opération est terminée. La mémoire de registration est enregistrée dans un dossier nommé « USER FILES », qui est automatiquement créé sur le lecteur flash USB.

#### AVIS

- Si vous spécifiez le nom d'un fichier existant, l'écran vous demande confirmation. Appuyez sur [EXECUTE] ou [+] si vous voulez écraser le fichier ou sur [-] pour annuler l'opération.

#### AVIS

- Une fois lancée, l'opération d'enregistrement ne peut pas être annulée. Ne mettez jamais l'instrument hors tension et ne retirez jamais le lecteur flash USB pendant une telle opération car vous risqueriez de perdre des données.

### 7 Appuyez sur la touche [EXIT] pour sortir de l'écran FILE CONTROL.

#### NOTE

- Pour rappeler la mémoire de registration (.usr) sur l'instrument, exécutez l'opération Load (page 86).

#### NOTE

- Le temps nécessaire à l'exécution de l'opération d'enregistrement dépend de l'état du lecteur flash USB utilisé.

## Enregistrement d'un morceau utilisateur sur le lecteur flash USB

Cette opération enregistre un morceau utilisateur (morceaux 101–105) sur le lecteur flash USB.

- 1 Pour appeler l'écran FILE CONTROL, appuyez sur la touche [FILE CONTROL].



- 2 Utilisez la touche [◀] ou [▶] de la section CATEGORY pour appeler la fonction « User Song Save » (Enregistrer le morceau utilisateur).

Le nom du morceau utilisateur SOURCE FILE (Fichier source) apparaît en surbrillance.

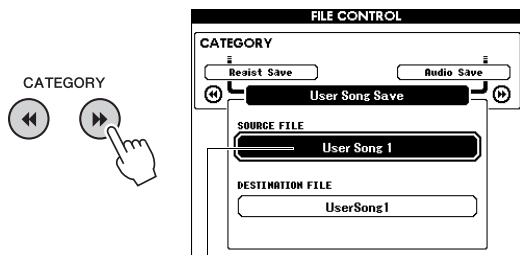

Nom du morceau utilisateur source

- 3 Utilisez le cadran pour sélectionner le morceau utilisateur que vous souhaitez enregistrer.

- 4 Appuyez sur la touche [EXECUTE].

Le paramètre DESTINATION FILE (Fichier de destination) apparaît en surbrillance et un nom par défaut est automatiquement créé.



### Écrasement d'un fichier existant

Afin de remplacer par écrasement un fichier déjà présent sur le lecteur flash USB, utilisez le cadran pour le sélectionner, puis passez à l'étape 7.

- 5 Appuyez sur la touche [EXECUTE].

Un curseur apparaît sous le premier caractère du nom de fichier.

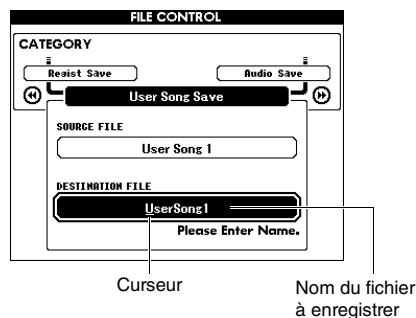

- 6 Modifiez le nom du fichier selon les besoins.

Reportez-vous à la section « Enregistrement des données de la mémoire de registration sur le lecteur flash USB » à la page 83 pour plus de détails sur la saisie des noms de fichier.

- 7 Appuyez sur la touche [EXECUTE].

Un message de confirmation s'affiche. Pour annuler l'opération, appuyez sur la touche [-] (NO).

- 8 Appuyez de nouveau sur la touche [EXECUTE] ou sur la touche [+] (YES) pour exécuter l'opération d'enregistrement.

Au bout d'un moment, un message s'affiche pour indiquer que l'opération est terminée. Le morceau utilisateur est stocké dans un dossier baptisé « USER FILES », qui est automatiquement créé sur le lecteur flash USB.

### AVIS

- Si vous spécifiez le nom d'un fichier existant, l'écran vous demande confirmation. Appuyez sur [EXECUTE] ou [+] si vous voulez écraser le fichier ou sur [-] pour annuler l'opération.

### AVIS

- Une fois lancée, l'opération d'enregistrement ne peut pas être annulée. Ne mettez jamais l'instrument hors tension et ne retirez jamais le lecteur flash USB pendant une telle opération car vous risqueriez de perdre des données.

- 9 Appuyez sur la touche [EXIT] pour sortir de l'écran FILE CONTROL.

### NOTE

- Le temps nécessaire à l'exécution de l'opération d'enregistrement dépend de l'état du lecteur flash USB utilisé.

## Conversion d'un morceau utilisateur en fichier audio

Cette opération permet de convertir un morceau utilisateur (morceaux 101–105) en fichier audio et de sauvegarder le fichier sur un lecteur flash USB.

### NOTE

- Seuls les morceaux utilisateur peuvent être convertis en fichiers audio.

### 1 Pour appeler l'écran FILE CONTROL, appuyez sur la touche [FILE CONTROL].



### 2 Utilisez la touche [◀] ou [▶] de la section CATEGORY pour appeler la fonction « Audio Save » (Enregistrer le fichier audio).

Le nom du morceau utilisateur SOURCE FILE apparaît en surbrillance.

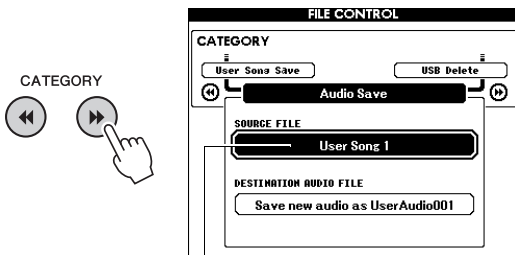

Nom du morceau utilisateur source

### 3 Utilisez le cadran pour sélectionner le morceau utilisateur que vous souhaitez convertir.

### 4 Appuyez sur la touche [EXECUTE].

Le paramètre DESTINATION AUDIO FILE (Fichier audio de destination) apparaît en surbrillance et un nom par défaut est automatiquement créé.



#### Écrasement d'un fichier existant

Pour remplacer par écrasement un fichier déjà présent sur le lecteur flash USB, utilisez le cadran pour sélectionner le fichier, puis passez à l'étape suivante.

### 5 Appuyez sur la touche [EXECUTE].

Un message de confirmation s'affiche. Pour annuler l'opération, appuyez sur la touche [-] (NO).

### 6 Appuyez à nouveau sur la touche [EXECUTE] ou sur la touche [+] (YES) pour exécuter l'opération de conversion/enregistrement.

Cette opération lance la reproduction et la conversion d'un morceau utilisateur en fichier audio. Si vous émettez des signaux audio via la prise AUX IN pendant la conversion, ce son sera également enregistré.

Au bout d'un moment, un message s'affiche pour indiquer que l'opération est terminée.

Le fichier audio est stocké dans un dossier baptisé « USER FILES » qui est automatiquement créé sur le lecteur flash USB.

#### AVIS

- Si vous spécifiez le nom d'un fichier existant, l'écran vous demande confirmation. Appuyez sur [EXECUTE] ou [+] si vous voulez écraser le fichier ou sur [-] pour annuler l'opération.

#### AVIS

- Ne mettez jamais l'instrument hors tension et ne retirez jamais le lecteur flash USB pendant une telle opération car vous risqueriez de perdre des données.

### 7 Appuyez sur la touche [EXIT] pour sortir de l'écran FILE CONTROL.

#### NOTE

- Le temps nécessaire à l'exécution de l'opération d'enregistrement dépend de l'état du lecteur flash USB utilisé.

### Chargement d'un fichier depuis un lecteur flash USB

Il est possible de charger sur l'instrument la mémoire de registration, le fichier de style et le fichier de morceau (SMF) stockés sur un lecteur flash USB.

#### AVIS

- Si vous chargez une mémoire de registration, les données seront remplacées par les nouvelles données chargées. Pensez dès lors à sauvegarder toutes les données importantes sur un lecteur flash USB avant de procéder au chargement.

- 1 Pour appeler l'écran FILE CONTROL, appuyez sur la touche [FILE CONTROL].



- 2 Utilisez la touche [◀] ou [▶] de la section CATEGORY pour appeler la fonction « Load » (Charger).

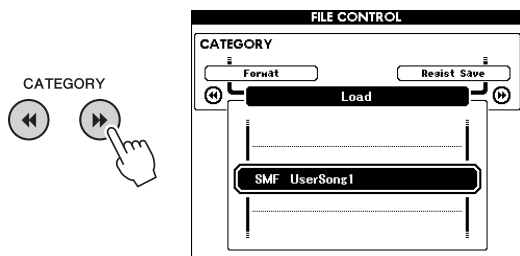

- 3 Utilisez le cadran pour sélectionner le fichier que vous souhaitez charger.

Les fichiers de mémoire de registration stockés sur le lecteur flash USB s'affichent en premier, suivis des fichiers de style et des fichiers de morceau.

Les fichiers doivent se trouver dans le dossier « User Files » du lecteur flash USB. Les fichiers situés en dehors de ce dossier ne sont pas reconnus.

- 4 Appuyez sur la touche [EXECUTE].

Un message de confirmation s'affiche. Pour annuler l'opération, appuyez sur la touche [-] (NO).



- 5 Appuyez à nouveau sur la touche [EXECUTE] ou sur la touche [+] (YES) pour exécuter l'opération de chargement.

Au bout d'un moment, un message s'affiche pour indiquer que l'opération est terminée.

#### AVIS

- Une fois l'opération Load lancée, il est impossible de l'annuler. Ne mettez jamais l'instrument hors tension et ne retirez jamais le lecteur flash USB pendant une telle opération car vous risqueriez de perdre des données.

- 6 Appuyez sur la touche [EXIT] pour sortir de l'écran FILE CONTROL.

## Suppression des fichiers d'un lecteur flash USB

Cette procédure supprime la mémoire de registration, les fichiers de style, les fichiers de morceau et les fichiers audio du lecteur flash USB.

- 1 Pour appeler l'écran FILE CONTROL, appuyez sur la touche [FILE CONTROL].
- 2 Utilisez la touche [◀] ou [▶] de la section CATEGORY pour appeler la fonction « USB Delete » (Supprimer les données USB).

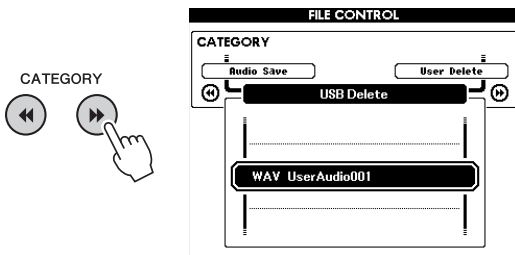

- 3 Utilisez le cadran pour sélectionner le fichier à supprimer.

Les fichiers de mémoire de registration stockés sur le lecteur flash USB s'affichent en premier, suivis des fichiers de morceau, des fichiers audio et des fichiers de style.

Les fichiers doivent se trouver dans le dossier « User Files » du lecteur flash USB. Les fichiers situés en dehors de ce dossier ne sont pas reconnus.

- 4 Appuyez sur la touche [EXECUTE].

Un message de confirmation s'affiche. Pour annuler l'opération, appuyez sur la touche [-] (NO).

- 5 Appuyez à nouveau sur la touche [EXECUTE] ou sur la touche [+] (YES) pour exécuter l'opération de suppression.

Au bout d'un moment, un message s'affiche pour indiquer que l'opération est terminée.

### AVIS

- Une fois l'opération de suppression lancée, il est impossible de l'annuler. Ne mettez jamais l'instrument hors tension et ne retirez jamais le lecteur flash USB pendant une telle opération car vous risqueriez de perdre des données.

- 6 Appuyez sur la touche [EXIT] pour sortir de l'écran FILE CONTROL.

## Suppression des données utilisateur de l'instrument

Cette procédure supprime les fichiers de morceaux utilisateur, ainsi que les fichiers de style et de morceau chargés ou transférés depuis un périphérique externe tel qu'un ordinateur. Elle n'efface pas les données prédéfinies.

- 1 Pour appeler l'écran FILE CONTROL, appuyez sur la touche [FILE CONTROL].
- 2 Utilisez la touche [◀] ou [▶] de la section CATEGORY pour appeler la fonction « User Delete » (Supprimer les données utilisateur).

Seule l'option « User Delete » pourra être sélectionnée si aucun lecteur flash USB n'est connecté à l'instrument.

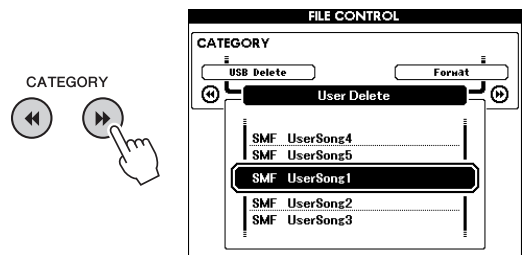

- 3 Utilisez le cadran pour sélectionner le fichier à supprimer.

Les morceaux utilisateur s'affichent en premier, suivis des fichiers de morceau et de style.

- 4 Appuyez sur la touche [EXECUTE].

Un message de confirmation s'affiche. Pour annuler l'opération, appuyez sur la touche [-] (NO).

- 5 Appuyez à nouveau sur la touche [EXECUTE] ou sur la touche [+] (YES) pour exécuter l'opération de suppression.

Au bout d'un moment, un message s'affiche pour indiquer que l'opération est terminée.

### AVIS

- Une fois l'opération de suppression lancée, il est impossible de l'annuler. Ne mettez jamais l'instrument hors tension et ne retirez jamais le lecteur flash USB pendant une telle opération car vous risqueriez de perdre des données.

- 6 Appuyez sur la touche [EXIT] pour sortir de l'écran FILE CONTROL.

# Dépistage des pannes

## Pour l'instrument

Problème	Cause possible et solution
Lors de la mise sous tension ou hors tension de l'instrument, un son bref est temporairement audible.	Ce son est tout à fait normal et indique que l'instrument est alimenté en électricité.
L'alimentation se coupe automatiquement.	C'est normal du fait de l'activation de la fonction Auto Power Off. Si nécessaire, réglez le paramètre relatif à la fonction Auto Power Off (page 19).
L'utilisation d'un téléphone portable à proximité de l'instrument génère du bruit.	L'utilisation d'un téléphone portable à proximité de l'instrument peut provoquer des interférences. Pour éviter cela, éteignez votre téléphone portable ou utilisez-le suffisamment loin de l'instrument.
Des interférences sont audibles au niveau des haut-parleurs ou du casque lorsque vous utilisez l'instrument avec une application iPhone/iPad.	Si vous utilisez l'instrument en combinaison avec une application téléchargée sur votre iPhone/iPad, nous vous recommandons d'activer l'option « Airplane Mode » (Mode Avion) de votre iPhone/iPad afin d'éviter toute interférence produite par la communication.
Aucun son n'est obtenu lorsque vous appuyez sur les touches du clavier ou lancez la reproduction d'un morceau ou d'un style.	Vérifiez qu'aucun câble n'est branché dans la prise PHONES/OUTPUT située sur le panneau arrière de l'instrument. Aucun son n'est émis lorsqu'une fiche est branchée dans cette prise.
	Vérifiez si la fonction Local Control (Commande locale) (« Local ») est activée ou désactivée. (Reportez-vous à la page 74.)
	L'écran FILE CONTROL est-il affiché ? Le clavier de l'instrument ne produit aucun son lorsque l'écran FILE CONTROL est affiché. Appuyez sur la touche [EXIT] pour revenir à l'écran MAIN.
Aucun son n'est émis lorsque vous jouez dans la section à main droite du clavier.	Lorsque vous utilisez la fonction Dictionary (page 65), les touches de la section à main droite du clavier servent uniquement à saisir le type et la note fondamentale de l'accord.
Le style ou le morceau n'est pas reproduit lorsque vous appuyez sur la touche [START/STOP].	La fonction External Clock est-elle activée (ON) ? Vérifiez que l'élément External Clock est réglé sur OFF ; reportez-vous aux explications du réglage « External Clock » à la page 74.
Le style émet un son bizarre.	Vérifiez que la fonction Style Volume (page 63) est réglée sur un niveau sonore approprié.
	Le point de partage (Split Point) est-il réglé sur une touche appropriée pour les accords que vous jouez ? Réglez le point de partage sur une touche appropriée (page 64).
	Le voyant « ACMP » apparaît-il à l'écran ? Si tel n'est pas le cas, appuyez sur la touche [ACMP ON/OFF] pour l'afficher.
Aucun accompagnement rythmique n'est reproduit lorsque vous appuyez sur la touche [START/STOP] après avoir sélectionné le style 174 ou l'un des numéros de styles compris entre 188 et 205 (Pianist).	Il ne s'agit pas d'un dysfonctionnement. Les styles portant les numéros 174 et 188 à 205 (Pianist) ne possèdent pas de partie rythmique, de sorte qu'aucun rythme n'est reproduit. La reproduction des autres parties commence dès que vous jouez un accord dans la plage d'accompagnement du clavier lorsque la fonction ACMP est activée.
Toutes les notes jouées simultanément ne sont pas audibles.	Vous avez probablement dépassé la limite maximale de polyphonie (page 90) de l'instrument. Lorsque la polyphonie maximale est dépassée, les premières notes jouées ne produisent aucun son ; seules les notes jouées en dernier sont audibles.
Le sélecteur au pied (pour le maintien) semble produire l'effet inverse. Par exemple, lorsque vous appuyez dessus, vous coupez le son et, lorsque vous le relâchez, vous le maintenez.	La polarité du sélecteur au pied est inversée. Avant de mettre l'instrument sous tension, vérifiez que la fiche du sélecteur au pied est branchée correctement sur la prise SUSTAIN.
Le son de la sonorité varie d'une note à l'autre.	C'est normal. La méthode de génération des sons AWM utilise plusieurs enregistrements (échantillons) d'un instrument sur toute la plage du clavier. Par conséquent, le son réel d'une sonorité risque d'être légèrement différent d'une note à l'autre.
L'écran approprié n'apparaît pas lorsque vous appuyez sur la touche [SONG/AUDIO], [STYLE] ou [VOICE].	Un autre écran apparaît-il ? Essayez d'appuyer sur la touche [EXIT] pour revenir à l'écran MAIN, puis enfoncez l'une des touches mentionnées.
Le voyant ACMP n'apparaît pas lorsque vous appuyez sur la touche [ACMP ON/OFF].	Commencez toujours par appuyer sur la touche [STYLE] lorsque vous prévoyez d'utiliser une fonction liée au style.
Le message « Over Current » (Surintensité) apparaît dans la partie supérieure de l'écran MAIN et le périphérique USB ne répond pas.	La communication avec le périphérique USB a été interrompue en raison d'une surintensité au niveau de celui-ci. Débranchez le périphérique de la borne USB TO DEVICE, puis mettez l'instrument sous tension.
Le son du casque est trop faible.	Assurez-vous que le paramètre « Output Gain » est réglé sur « Headphones » (page 58).



# Messages

Message LCD	Commentaire
Access error! (Erreur d'accès !)	Indique l'échec de la lecture ou de l'écriture sur le support ou la mémoire flash.
Clearing all memory... (Effacement de toute la mémoire...)	S'affiche lors de l'effacement de toutes les données présentes dans la mémoire flash. Ne mettez jamais l'instrument hors tension pendant la transmission de données.
Data Error! (Erreur de données !)	S'affiche lorsque le morceau ou le style contient des données illégales.
File information area is not large enough. (La zone d'information de fichier n'est pas suffisamment large.)	Indique que la sauvegarde de données sur le support ne peut pas être exécutée en raison d'un trop grand nombre de fichiers à traiter.
File is not found. (Fichier introuvable.)	Indique qu'il n'y a pas de fichier.
File too large. Loading is impossible. (Fichier trop lourd. Chargement impossible.)	Indique que le chargement des données ne peut pas être exécuté car le fichier est trop volumineux.
Media capacity is full. (Capacité du support saturée.)	S'affiche lorsque la sauvegarde de données ne peut pas être exécutée parce que la mémoire du support est pleine.
Memory Full (Mémoire saturée)	S'affiche lorsque la mémoire interne devient saturée pendant l'enregistrement d'un morceau.
MIDI receive buffer overflow. (Dépassement de la capacité du tampon de réception MIDI.)	S'affiche lorsqu'un trop grand nombre de données MIDI ont été reçues en même temps et n'ont pas pu être traitées.
Over Current (Surintensité)	La communication avec le périphérique USB a été interrompue en raison d'une surintensité au niveau de celui-ci. Débranchez le périphérique de la borne USB TO DEVICE, puis mettez l'instrument sous tension.
Save OK ? [YES]/[NO] (Sauvegarder ? Oui/Non)	Confirme l'exécution ou non de la sauvegarde. Appuyez sur la touche [+] (YES) pour sauvegarder le morceau enregistré. Pour annuler l'opération, appuyez sur la touche [-] (NO).
Save data is not found. (Les données enregistrées sont introuvables.)	S'affiche lorsque les données à sauvegarder n'existent pas.
Since the media is in use now, this function is not available. (Le support étant en cours d'utilisation, cette fonction n'est pas disponible.)	Indique que la fonction de commande de fichier est actuellement indisponible car le support est en cours d'utilisation.
Since the recorded song has not been saved, the operation cannot be performed. (Échec de l'exécution de l'opération car les données enregistrées n'ont pas été sauvegardées.)	Ce message s'affiche lorsque vous tentez de convertir le morceau utilisateur en fichier audio alors qu'un morceau enregistré n'a pas encore été sauvegardé. Lorsque ce message s'affiche, appuyez sur la touche [EXIT] pour quitter l'écran FILE CONTROL, puis sauvegardez le morceau enregistré qui n'a pas encore été sauvegardé. Pour enregistrer le morceau, maintenez la touche [REC] enfoncée jusqu'à ce que le message de confirmation de l'enregistrement apparaisse, puis appuyez sur la touche [+] (YES).
The limit of the media has been reached. (Le support a atteint sa capacité limite.)	Indique que la sauvegarde de données ne peut pas être exécutée car la structure des dossiers/répertoires est devenue trop complexe.
The media is not formatted. (Le support n'est pas formaté.)	Indique que le support inséré n'a pas été formaté.
The media is write-protected. (Le support est protégé en écriture.)	Indique qu'aucune donnée ne peut être écrite sur le support inséré car celui-ci est protégé en écriture. Placez l'onglet de protection en écriture en position « overwrite » (écraser) avant d'utiliser le support.
The notation cannot be displayed, since this song is not allowed to display the notation. (La partition ne s'affiche pas car le morceau n'est pas autorisé à l'afficher.)	Ce message apparaît si vous tentez d'afficher la partition d'un morceau pour lequel ce type d'affichage est interdit.
The song data is too large to be converted to notation. (Les données du morceau sont trop volumineuses pour être converties en partition.)	Indique que la partition ne peut pas s'afficher car les données du morceau sont trop volumineuses.
The number of files exceeds the system limit. Delete existing files to add new ones. (Le nombre de fichiers dépasse la capacité du système. Supprimez des fichiers existants pour en ajouter de nouveaux.)	Indique que la sauvegarde de données ne peut pas être exécutée car le nombre total de fichiers dépasse la capacité de traitement autorisée.
This drive is busy now. (Le lecteur est actuellement occupé.)	Ce message apparaît lorsque le traitement est en retard sur la reproduction ou l'enregistrement audio.
This function is not available now. (Cette fonction est actuellement indisponible.)	Indique que la fonction sélectionnée est indisponible car l'instrument est en train d'exécuter une autre tâche.

## NOTE

- Certains messages ne sont pas répertoriés dans ce tableau. Seuls les messages nécessitant une explication sont présentés ici.

# Caractéristiques techniques

<b>Nom de produit</b>		Piano numérique		
<b>Taille/poids</b>	Dimensions (L x P x H)	1 397 x 445 x 146 mm Avec le support de clavier : 1 399 x 445 x 761 mm		
	Poids	21 kg Avec le support de clavier : 28 kg		
<b>Interface de commande</b>	Clavier	Nombre de touches	88	
		Type	Clavier GHS (Graded Hammer Standard)	
		Réponse au toucher	Soft, Medium, Hard, Fixed	
	Autres contrôleurs	Molette de variation de ton	Oui	
	Écran	Type	Écran LCD graphique	
		Taille	320 x 240 points	
		Couleur	Monochrome	
		Contraste	Oui	
		Fonction d'affichage des partitions	Oui	
	Fonction d'affichage des paroles	Oui		
	Langue	Anglais		
Panneau	Langue	Anglais		
<b>Sonorités</b>	Génération de sons	Son de piano	Générateur de sons Pure CF	
		Résonance de pédale forte	Oui	
	Polyphonie	Polyphonie maximale	192	
	Présélection	Nombre de sonorités	151 + 15 kits de batterie/SFX + 388 XGlite	
		Sonorités proposées	1 sonorité Natural!, 10 sonorités Live!, 11 sonorités Sweet! 7 sonorités Cool!	
Compatibilité		GM, XGlite		
<b>Effets</b>	Types	Reverb	41 types	
		Chorus	44 types	
		DSP	237 types	
		Égaliseur principal	5 types	
		Harmonie	26 types	
		Intelligent Acoustic Control (IAC)	Oui	
	Effets micro		Noise Gate, Compressor, 3Band EQ	
	Fonctions	Duo	Oui	
Split		Oui		
Maintien via le panneau		Oui (menu Function)		
<b>Styles</b>	Présélection	Nombre de styles	205	
		Doigté	Multi Finger, Full Keyboard, AI Fingered	
		Commande de style	INTRO, MAIN x 2, FILL-IN x 2, ENDING	
	Autres fonctionnalités	Base de données musicale	320	
		Présélection immédiate (OTS)	Oui	
		Style Recommender	Oui	
		Smart Chord	Oui	
Compatibilité		Format de fichier de style (SFF), Format de fichier de style GE (SFF GE)		
<b>Morceaux (MIDI)</b>	Présélection	Nombre de morceaux prédéfinis	100	
		Nombre de morceaux	5	
	Enregistrement	Nombre de pistes	6 (5 pour la mélodie + 1 pour les accords)	
		Capacité des données	Environ 30 000 notes pour un morceau utilisateur	
		Format de données compatible	Reproduction	SMF (Format 0, Format 1), XF
	Enregistrement	SMF (Format 0)		
<b>Enregistreur/lecteur audio USB</b>	Durée d'enregistrement (max.)		80 minutes/morceau	
	Format des données	Reproduction	WAV (44,1 kHz, 16 bits, stéréo)	
		Enregistrement	WAV (44,1 kHz, 16 bits, stéréo)	

<b>Fonctions</b>	Mémoire de registration	Nombre de touches	4 (x 8 banques)	
	Lesson	Yamaha Education Suite (Y.E.S.)	Waiting, Your tempo, Minus one, Repeat & Learn, Chord Dictionary	
	Démonstration		Oui	
	Commandes générales	Métronome		Oui
		Tempo		5 - 280
		Transposition		-12 à 0, 0 à +12
Divers	Piano Room		Oui	
<b>Stockage et connectivité</b>	Stockage	Mémoire interne	Environ 1,7 Mo	
		Lecteurs externes	Lecteur flash USB	
	Connectivité	DC IN		12 V
		Casque/Sortie		x 1 (Prise jack stéréo standard)
		Microphone		Oui (prise jack standard)
		Pédale de maintien		Oui
		AUX IN		Oui (mini-fiche stéréo)
		PEDAL UNIT		Oui
		USB TO DEVICE		Oui
USB TO HOST		Oui		
<b>Amplificateurs/ Haut-parleurs</b>	Amplificateurs		6 W x 2	
	Haut-parleurs		12 cm x 2 + 5 cm x 2	
<b>Alimentation</b>	Adaptateur		PA-150 ou équivalent	
	Consommation électrique		13 W	
	Auto Power Off		Oui	
<b>Accessoires inclus</b>	<ul style="list-style-type: none"> <li>• Mode d'emploi</li> <li>• Data List (Liste des données)</li> <li>• Support de clavier</li> <li>• Sélecteur au pied</li> <li>• Pupitre</li> <li>• Adaptateur secteur (PA-150 ou un modèle équivalent recommandé par Yamaha) <sup>*1</sup></li> <li>• Garantie <sup>*1</sup></li> <li>• Online Member Product Registration (Enregistrement du produit sur le site Web Online Member) <sup>*2</sup></li> </ul> <p><sup>*1</sup>: Peut ne pas être fourni dans votre région. Renseignez-vous à ce sujet auprès de votre distributeur Yamaha.</p> <p><sup>*2</sup>: Il vous sera demandé de reporter la mention figurant sous PRODUCT ID sur la fiche d'enregistrement utilisateur.</p>			
<b>Accessoires vendus séparément (Peuvent ne pas être fournis en fonction de la région où vous résidez.)</b>	<ul style="list-style-type: none"> <li>• Adaptateur secteur : PA-150 ou équivalent recommandé par Yamaha</li> <li>• Casque : HPH-50/HPH-100/HPH-150</li> <li>• Pédalier : LP-7A/LP-7AWH</li> <li>• Pédale : FC3A</li> <li>• Sélecteur au pied : FC4A/FC5</li> <li>• Adaptateur LAN sans fil USB : UD-WL01</li> <li>• Adaptateur MIDI sans fil : UD-BT01</li> </ul>			

\* Le contenu de ce mode d'emploi s'applique aux dernières spécifications connues à la date d'impression du manuel. Compte tenu des améliorations continues apportées par Yamaha à ce produit, le présent manuel peut ne pas s'appliquer aux spécifications du produit que vous utilisez actuellement. Pour obtenir la version la plus récente du manuel, accédez au site Web de Yamaha puis téléchargez le fichier du manuel concerné. Étant donné que les caractéristiques techniques, les équipements et les accessoires vendus séparément varient d'un pays à l'autre, adressez-vous pour cela à votre distributeur Yamaha.

# Index

## Symboles

[ - ] et [ + ], touches ..... 24

## A

Access Point, mode ..... 77, 79  
Accessoires ..... 8  
Accompagnement automatique ..... 32  
Accord fin ..... 25  
ACMP ..... 32  
Activation/désactivation de piste ... 40  
Activation/désactivation du haut-  
parleur ..... 58  
Alimentation ..... 18  
Assemblage ..... 12  
Assourdissement ..... 40  
Audio ..... 38, 66  
Auto Power Off ..... 19  
Avance Rapide ..... 40

## B

Base de données musicale ..... 33

## C

Cadran ..... 24  
Canal ..... 68  
Carillon ..... 30  
Casque ..... 20  
Chargement ..... 86  
Chorus ..... 53  
Coda ..... 61  
Commande de fichier ..... 81  
Computer-related Operations ..... 8  
Connexion ..... 20, 21, 22, 76, 80  
CONTRAST ..... 23  
Conversion ..... 85

## D

Damper Resonance ..... 21, 25  
Data List (Liste des données) ..... 8  
Démarrage par tapotement ..... 63  
Démonstration ..... 38  
Démonstration de présentation ..... 38  
Dépannage ..... 88  
Dictionnaire d'accords ..... 65  
Doigté d'accords ..... 34, 64  
Dossier USER FILES ..... 82, 83, 86  
DSP ..... 54

## E

Écran AUDIO SELECT ..... 39  
Écran MAIN ..... 23  
Écran SONG SELECT ..... 39  
Effet ..... 74  
Égaliseur ..... 57  
Égaliseur principal ..... 57  
Enregistrement (Audio) ..... 49  
Enregistrement (Morceau) ..... 44  
Enregistrement (Piano Room) ..... 26  
Enregistrement  
(Piste de morceau) ..... 46

Enregistrer  
(lecteur flash USB) ..... 83, 84  
Entraînement ..... 42

## F

Fonctions ..... 72  
Format compatible ..... 10  
Formatage (lecteur flash USB) ..... 82

## H

Harmonie ..... 31  
Hauteur de ton ..... 25, 55, 56

## I

Intelligent Acoustic  
Control (IAC) ..... 19, 59  
Introduction ..... 61  
iPhone/iPad ..... 77  
iPhone/iPad Connection Manual ..... 8

## L

LAN sans fil ..... 77  
Lecteur audio ..... 76  
Lecteur flash USB ..... 80  
Lesson ..... 42  
Lid Position ..... 25  
Liste des fonctions ..... 73

## M

Maintien ..... 21, 55  
Mémoire de registration ..... 50  
Messages ..... 89  
Métronome ..... 29  
MIC ..... 21, 71  
Microphone ..... 69  
MIDI ..... 44, 74  
MIDI Reference ..... 8  
Mise sous/hors tension ..... 18  
Mode Infrastructure ..... 77, 78  
Morceau ..... 38, 66  
Morceau utilisateur ..... 44  
Musique de fond (BGM) ..... 66

## N

Niveau du gain de sortie ..... 58  
Numéro de banque ..... 50

## O

Ordinateur ..... 76

## P

Paroles ..... 41  
Partie principale ..... 61  
Partition ..... 41  
Pause ..... 40  
Pédale à mi-course ..... 22  
Pédale attribuable ..... 21  
Pédalier ..... 22  
Piano Reset ..... 27  
Piano Room ..... 25  
PITCH BEND, molette ..... 56  
Plage de l'accompagnement  
automatique ..... 32

Point de partage ..... 32, 64  
Portamento ..... 21  
Pupitre ..... 8

## Q

Quantification ..... 75

## R

Recommandeur de styles ..... 37  
Réglages de panneau ..... 50  
Réinitialisation ..... 52  
Rembobinage ..... 40  
Repeat & Learn ..... 43  
Répétition de A-B ..... 40  
Réponse au toucher ..... 25, 57  
Reproduction ..... 39  
Reproduction aléatoire ..... 66  
Reproduction répétée ..... 40  
Reverb ..... 53  
Rythme ..... 32

## S

Saisie de caractères ..... 83  
Sauvegarde ..... 52  
Sections ..... 61  
Sélecteur au pied ..... 21  
Smart Chord ..... 35  
Song Book ..... 8  
Sonorité ..... 27, 60  
Sonorité en duo ..... 28, 60  
Sonorité partagée ..... 28, 60  
Sonorité principale ..... 27  
Stop Accompaniment ..... 63  
Style ..... 32, 61  
Supprimer (de la mémoire flash) .. 87  
Supprimer (du lecteur flash USB) .. 87  
Supprimer (Morceau utilisateur) ... 48  
Synchro Start ..... 33, 61  
Synchro Stop ..... 62

## T

Tap Tempo ..... 21  
Tempo ..... 63  
Touches CATEGORY ..... 24  
Touches numériques ..... 24  
Transpose ..... 55  
Tuning ..... 56  
Type de mesure ..... 29

## V

Variation rythmique ..... 61  
Volume (Audio) ..... 67  
Volume (Morceau) ..... 67  
Volume (principal) ..... 19  
Volume (sonorité principale,  
sonorité en duo,  
sonorité partagée) ..... 73  
Volume (Style) ..... 63

## W

WPS ..... 78

**Mémo**



# Important Notice: Guarantee Information for customers in European Economic Area (EEA) and Switzerland

<b>Important Notice: Guarantee Information for customers in EEA* and Switzerland</b> For detailed guarantee information about this Yamaha product, and Pan-EEA* and Switzerland warranty service, please either visit the website address below. (Printable file is available at our website) or contact the Yamaha representative office for your country. * EEA: European Economic Area	<b>English</b>
<b>Wichtiger Hinweis: Garantie-Information für Kunden in der EWR* und der Schweiz</b> Für nähere Garantie-Information über dieses Produkt von Yamaha, sowie über den Pan-EWR*- und Schweizer Garantieservice, besuchen Sie bitte entweder die folgend angegebene Internetadresse (eine druckfähige Version befindet sich auch auf unserer Webseite), oder wenden Sie sich an den für Ihr Land zuständigen Yamaha-Vertrieb. *EWR: Europäische Wirtschaftsräume	<b>Deutsch</b>
<b>Remarque importante: informations de garantie pour les clients de l'EEE* et de la Suisse</b> Pour des informations plus détaillées sur la garantie de ce produit Yamaha et sur le service de garantie applicable dans l'ensemble de l'EEE ainsi qu'en Suisse, consultez notre site Web à l'adresse ci-dessous (le fichier imprimable est disponible sur notre site Web) ou contactez directement Yamaha dans votre pays de résidence. * EEE: Espace Economique Européen	<b>Français</b>
<b>Belangrijke mededeling: Garantie-informatie voor klanten in de EER* en Zwitserland</b> Voor gedetailleerde garantie-informatie over dit Yamaha-product en de garantieservice in heel de EER* en Zwitserland, gaat u naar de onderstaande website (u vindt een afdrukbare bestaand op onze website) of neemt u contact op met de vertegenwoordiging van Yamaha in uw land. * EER: Europese Economische Ruimte	<b>Nederlands</b>
<b>Aviso importante: información sobre la garantía para los clientes del EEE* y Suiza</b> Para una información detallada sobre este producto Yamaha y sobre el soporte de garantía en la zona EEE* y Suiza, visite la dirección web que se incluye más abajo (la versión del archivo para imprimir está disponible en nuestro sitio web) o póngase en contacto con el representante de Yamaha en su país. * EEE: Espacio Económico Europeo	<b>Español</b>
<b>Avviso importante: informazioni sulla garanzia per i clienti residenti nell'EEA* e in Svizzera</b> Per informazioni dettagliate sulla garanzia relativa a questo prodotto Yamaha e l'assistenza in garanzia nei paesi EEA* e in Svizzera, potete consultare il sito Web all'indirizzo riportato di seguito (è disponibile il file in formato stampabile) oppure contattate l'ufficio di rappresentanza locale della Yamaha. * EEA: Area Economica Europea	<b>Italiano</b>
<b>Aviso importante: informações sobre as garantias para clientes da AEE* e da Suíça</b> Para obter uma informação pormenorizada sobre este produto da Yamaha e sobre o serviço de garantia na AEE* e na Suíça, visite o site a seguir (o arquivo para impressão está disponível no nosso site) ou entre em contato com o escritório de representação da Yamaha no seu país. * AEE: Área Económica Europeia	<b>Português</b>
<b>Σημαντική σημείωση: Πληροφορίες εγγύησης για τους πελάτες στον ΕΟΧ* και Ελλάδα</b> Για λεπτομερείς πληροφορίες εγγύησης σχετικά με το παρόν προϊόν της Yamaha και την κάλυψη εγγύησης σε όλες τις χώρες του ΕΟΧ και την Ελλάδα, επισκεφτείτε την παρακάτω ιστοσελίδα (Εκτυπισηήτη μορφή είναι διαθέσιμη στην ιστοσελίδα μας) ή απευθυνθείτε στην αντιπροσωπεία της Yamaha στη χώρα σας. * ΕΟΧ: Ευρωπαϊκός Οικονομικός Χώρος	<b>Ελληνικά</b>
<b>Viktig: garantiinformasjon for kunder i EES-området* och Schweiz</b> For detaljert informasjon om denne Yamaha-produktet samt garantisevne i hele EES-området* og Schweiz kan du antingen besøke nedanstående webadresse (en utskriftsavtalt fil finnes på webbsiden) eller kontakte Yamahas offisielle representant i ditt land. * EES: Europeiska Ekonomiska Samarbeidsområdet	<b>Svenska</b>
<b>Viktig merknad: Garantiinformasjon for kunder i EØS* og Sveits</b> De kan finne detaljerte garantioplysninger om dette Yamaha-produktet og garantisevne for hele EØS-området* og Sveits kan fås enten ved å besøke nettsidene nedenfor (utskriftsversjon finnes på våre nettsider) eller kontakte Yamahas-kontoret i landet der du bor. *EØS: Det europeiske økonomiske samarbeidsområdet	<b>Norsk</b>
<b>Viktig oplysning: Garantioplysninger til kunder i EØO* og Schweiz</b> De kan finne detaljerte garantioplysninger om dette Yamaha-produkt og garantisevne for hele EØO* (og Schweiz) ved å besøke det nettsted, der er angivet nedenfor (der findes en fil, som kan udskrives, på vores webside), eller ved at kontakte Yamahas nationale repræsentationskontor i det land, hvor De bor. * EØO: Det Europæiske Økonomiske Område	<b>Dansk</b>

<b>Tärkeä ilmoitus: Takuutiedot Euroopan talousalueen (ETA)* ja Sveitsin asiakkaille</b> Tämän Yamaha-tuotteen sekä ETA-alueen ja Sveitsin takuuta koskevat yksityiskohtaiset tiedot saatte alla olevasta nettiosoitteesta. (Tulostettava tiedosto saatavissa sivustollamme.) Voitte myös ottaa yhteyttä paikalliseen Yamaha-edustajaan. *ETA: Euroopan talousalue	<b>Suomi</b>
<b>Ważne: Warunki gwarancyjne obowiązujące w EOG* i Szwajcarii</b> Aby dowiedzieć się więcej na temat warunków gwarancyjnych tego produktu firmy Yamaha i serwisu gwarancyjnego w całym EOG* i Szwajcarii, należy odwiedzić wskazaną poniżej stronę internetową (plik gotowy do wydruku znajduje się na naszej stronie internetowej) lub skontaktować się z przedstawicielstwem firmy Yamaha w swoim kraju. * EOG — Europejski Obszar Gospodarczy	<b>Polski</b>
<b>Důležité oznámení: Zárutní informace pro zákazníky v EHS* a ve Švýcarsku</b> Podrobné zprávi informace o tomto produktu Yamaha a záručním servisu v celém EHS* a ve Švýcarsku naleznete na níže uvedené webové adrese (soubor k tisku je dostupný na našich webových stránkách) nebo se můžete obrátit na zástupce firmy Yamaha ve své zemi. * EHS: Evropský hospodářský prostor	<b>Česky</b>
<b>Fontos figyelemzés: Garancia-információk az EGT* területén és Svájcban élő vásárlók számára</b> A jelen Yamaha termékre vonatkozó részletes garancia-információk, valamint az EGT*-e és Svájcra kiterjedő garanciális szolgáltatás tekintetében keressse fel webhelyünket az alábbi címen (a webhelyen nyomtatható fájl is talál), vagy pedig lépjen kapcsolatba az országában működő Yamaha képviselői irodával. * EGT: Európai Gazdasági Térség	<b>Magyar</b>
<b>Oluline märkus: Garantiteave Euroopa Majanduspiirkonna (EMP)* ja Šveitsi klientidele</b> Täpsemat teabe saamiseks selle Yamaha toote garantii ning kogu Euroopa Majanduspiirkonna ja Šveitsi garantiteeninduse kohta, külastage palun veebisaiti alljärgnevat aadressil (meie saidil on saadaval printitav fail) või pöörduge Teie riigioni Yamaha esinduse poole. * EMP: Euroopa Majanduspiirkond	<b>Eesti keel</b>
<b>Svarigs paziņojums: Garantijas informācija klientiem EEZ* un Šveicā</b> Lai saņemtu detalizētā garantijas informāciju par šo Yamaha produktu, kā arī garantijas apkalpošanu EEZ* un Šveicā, lūdzam apmeklēt zemāk norādīto tīmekļa vietnes adresi (tīmekļa vietnē ir pieejams drukājams fails) vai sazināties ar Jūsu valstī apkalpojošo Yamaha pārstāvniecību. * EEZ: Eiropas Ekonomikas zona	<b>Latviešu</b>
<b>Dėmesio: informacija dėl garantijos priekšams EEE* ir Šveicarijoje</b> Jei reikia išsamios informacijos apie šį „Yamaha“ produktą ir jo techninę priežiūrą visoje EEE* ir Šveicarijoje, apsilankykite mūsų svetainėje toliau nurodytu adresu (svetainėje yra spausdintinas failas) arba kreipkitės į „Yamaha“ atstovybę savo šaliai. * EEE – Europos ekonominė erdvė	<b>Lietuvių kalba</b>
<b>Dôležité upozornenie: Informácie o zárukách pre zákazníkov v EHP* a Švajčiarsku</b> Podrobné informácie o záruke týkajúce sa tohto produktu od spoločnosti Yamaha a garancným servise v EHP* a Švajčiarsku nájdete na webovej stránke uvedenej nižšie (na našej webovej stránke je k dispozícii súbor na tlač) alebo sa obráťte na zástupcu spoločnosti Yamaha vo svojej krajine. * EHP: Európsky hospodársky priestor	<b>Slovenčina</b>
<b>Pomembno obvestilo: Informacije za kupce v EGP* in Švici</b> Za podrobnejše informacije o tem Yamahinem izdelku ter garancijskem servisu v celobnem EGP in Švici, obiščite spletno mesto, ki je navedeno spodaj (natisljiva datoteka je na voljo na našem spletnem mestu), ali se obrnite na Yamahinega predstavnika v svoji državi. * EGP: Evropski gospodarski prostor	<b>Slovenščina</b>
<b>Важно съобщение: Информация за гаранцията за клиентите в ЕИП* и Швейцария</b> За подробна информация за гаранцията за този продукт на Yamaha и гаранционното обслужване в панаевропейската зона на ЕИП* и Швейцария или посетете посочения по-долу уеб сайт (на нашия уеб сайт има файл за печат), или се свържете с представителния офис на Yamaha във вашата страна. * ЕИП: Европейско икономическо пространство	<b>Български език</b>
<b>Notificarea importantă: Informații despre garanție pentru clienții din SEE* și Elveția</b> Pentru informații detaliate privind accesul produsului Yamaha și serviciile de garanție Pan-SEE* și Elveția, vizitați site-ul la adresa de mai jos (fișierul imprimabil este disponibil pe site-ul nostru) sau contactați biroul reprezentanței Yamaha din țara dumneavoastră. * SEE: Spațiul Economic European	<b>Limba română</b>

<http://europe.yamaha.com/warranty/>

For details of products, please contact your nearest Yamaha representative or the authorized distributor listed below.

Para detalles sobre productos, contacte su tienda Yamaha más cercana o el distribuidor autorizado que se lista debajo.

Pour plus de détails sur les produits, veuillez-vous adresser à Yamaha ou au distributeur le plus proche de vous figurant dans la liste suivante.

## NORTH AMERICA

### CANADA

**Yamaha Canada Music Ltd.**  
135 Milner Avenue, Toronto, Ontario M1S 3R1,  
Canada  
Tel: +1-416-298-1311

### U.S.A.

**Yamaha Corporation of America**  
6600 Orangethorpe Avenue, Buena Park, CA 90620,  
U.S.A.  
Tel: +1-714-522-9011

## CENTRAL & SOUTH AMERICA

### MEXICO

**Yamaha de México, S.A. de C.V.**  
Av. Insurgentes Sur 1647 Piso 9, Col. San José  
Insurgentes, Delegación Benito Juárez, México,  
D.F., C.P. 03900  
Tel: +52-55-5804-0600

### BRAZIL

**Yamaha Musical do Brasil Ltda.**  
Rua Fidêncio Ramos, 302 - Cj 52 e 54 - Torre B -  
Vila Olímpia - CEP 04551-010 - São Paulo/SP,  
Brazil  
Tel: +55-11-3704-1377

### ARGENTINA

**Yamaha Music Latin America, S.A.,  
Sucursal Argentina**  
Olga Cossetini 1553, Piso 4 Norte,  
Madero Este-C1107CEK,  
Buenos Aires, Argentina  
Tel: +54-11-4119-7000

### VENEZUELA

**Yamaha Musical de Venezuela, C.A.**  
AV. Manzanares, C.C. Manzanares Plaza,  
Piso 4, Oficina 0401, Baruta, Caracas, Venezuela  
Tel: +58-212-943-1877

### PANAMA AND OTHER LATIN

### AMERICAN COUNTRIES/ CARIBBEAN COUNTRIES

**Yamaha Music Latin America, S.A.**  
Edif. Torre Banco General, F7, Urb. Marbella,  
Calle 47 y Aquilino de la Guardia, Panama,  
P.O.Box 0823-05863, Panama, Rep.de Panama  
Tel: +507-269-5311

## EUROPE

### THE UNITED KINGDOM/IRELAND

**Yamaha Music Europe GmbH (UK)**  
Sherbourne Drive, Tilbrook, Milton Keynes,  
MK7 8BL, U.K.  
Tel: +44-1908-366700

### GERMANY

**Yamaha Music Europe GmbH**  
Siemensstrasse 22-34, 25462 Rellingen, Germany  
Tel: +49-4101-303-0

### SWITZERLAND/LIECHTENSTEIN

**Yamaha Music Europe GmbH, Rellingen,  
Branch Switzerland in Zürich**  
Seefeldstrasse 94, 8008 Zürich, Switzerland  
Tel: +41-44-3878080

### AUSTRIA

**Yamaha Music Europe GmbH, Branch Austria**  
Schleiergasse 20, 1100 Wien, Austria  
Tel: +43-1-60203900

### CZECH REPUBLIC/HUNGARY/ ROMANIA/SLOVAKIA/SLOVENIA

**Yamaha Music Europe GmbH, Branch Austria**  
Schleiergasse 20, 1100 Wien, Austria  
Tel: +43-1-60203900

### POLAND/LITHUANIA/LATVIA/ ESTONIA

**Yamaha Music Europe GmbH  
Sp.z o.o. Oddzial w Polsce**  
ul. Wrotkowa 14, 02-553 Warsaw, Poland  
Tel: +48-22-880-08-88

### BULGARIA

**Dinacord Bulgaria LTD.**  
Bul. Iskarsko Schose 7 Targowski Zentar Evropa  
1528 Sofia, Bulgaria  
Tel: +359-2-978-20-25

### MALTA

**Olimpus Music Ltd.**  
Valletta Road, Mosta MST9010, Malta  
Tel: +356-2133-2093

### NETHERLANDS/BELGIUM/ LUXEMBOURG

**Yamaha Music Europe, Branch Benelux**  
Clarissenhof 5b, 4133 AB Vianen, The Netherlands  
Tel: +31-347-358040

### FRANCE

**Yamaha Music Europe**  
7 rue Ambroise Croizat, Zone d'activités de Pariest,  
77183 Croissy-Beaubourg, France  
Tel: +33-1-6461-4000

### ITALY

**Yamaha Music Europe GmbH, Branch Italy**  
Viale Italia 88, 20020, Lainate (Milano), Italy  
Tel: +39-02-93577-1

### SPAIN/PORTUGAL

**Yamaha Music Europe GmbH Ibérica, Sucursal  
en España**  
Ctra. de la Coruna km. 17,200, 28231  
Las Rozas de Madrid, Spain  
Tel: +34-91-639-88-88

### GREECE

**Philippos Nakas S.A. The Music House**  
19th km. Leof. Lavriou 190 02 Peania - Attiki,  
Greece  
Tel: +30-210-6686260

### SWEDEN

**Yamaha Music Europe GmbH Germany filial  
Scandinavia**  
JA Wettergrensgata 1, 400 43 Göteborg, Sweden  
Tel: +46-31-89-34-00

### DENMARK

**Yamaha Music Denmark,  
Filial of Yamaha Music Europe GmbH, Tyskland**  
Generatorvej 8C, ST. TH., 2860 Søborg, Denmark  
Tel: +45-44-92-49-00

### FINLAND

**F-Musiikki Oy**  
Antaksentie 4  
FI-01510 Vantaa, Finland  
Tel: +358 (0)96185111

### NORWAY

**Yamaha Music Europe GmbH Germany -  
Norwegian Branch**  
Grini Næringspark 1, 1361 Østerås, Norway  
Tel: +47-6716-7800

### ICELAND

**Hljóðfaerahúsid Ehf.**  
Síðmúla 20  
IS-108 Reykjavík, Iceland  
Tel: +354-525-5050

### CROATIA

**Euro Unit D.O.O.**  
Slakovec 73  
40305 Nedelisce  
Tel: +38540829400

### RUSSIA

**Yamaha Music (Russia) LLC.**  
Room 37, entrance 7, bld. 7, Kievskaya street,  
Moscow, 121059, Russia  
Tel: +7-495-626-5005

### OTHER EUROPEAN COUNTRIES

**Yamaha Music Europe GmbH**  
Siemensstrasse 22-34, 25462 Rellingen, Germany  
Tel: +49-4101-303-0

## AFRICA

**Yamaha Music Gulf FZE**  
JAFZA-16, Office 512, P.O.Box 17328,  
Jebel Ali FZE, Dubai, UAE  
Tel: +971-4-801-1500

## MIDDLE EAST

### TURKEY

**Yamaha Music Europe GmbH  
Merkezi Almanya Türkiye Istanbul Şubesi**  
Maslak Meydan Sokak, Spring Giz Plaza Bagimsiz  
Böl. No:3, Sanyer Istanbul, Turkey  
Tel: +90-212-999-8010

### CYPRUS

**Nakas Music Cyprus Ltd.**  
Nikis Ave 2k  
1086 Nicosia  
Tel: + 357-22-511080  
**Major Music Center**  
21 Ali Riza Ave. Ortakoy  
P.O.Box 475 Nicosia, Cyprus  
Tel: (392) 227 9213

### OTHER COUNTRIES

**Yamaha Music Gulf FZE**  
JAFZA-16, Office 512, P.O.Box 17328,  
Jebel Ali FZE, Dubai, UAE  
Tel: +971-4-801-1500

## ASIA

### THE PEOPLE'S REPUBLIC OF CHINA

**Yamaha Music & Electronics (China) Co., Ltd.**  
2F, Yunhedasha, 1818 Xinzha-lu, Jingan-qu,  
Shanghai, China  
Tel: +86-400-051-7700

### HONG KONG

**Tom Lee Music Co., Ltd.**  
11/F., Silvercord Tower 1, 30 Canton Road,  
Tsimshatsui, Kowloon, Hong Kong  
Tel: +852-2737-7688

### INDIA

**Yamaha Music India Private Limited**  
Spazedge Building, Ground Floor, Tower A,  
Sector-47, Gurgaon- Sohna Road, Gurgaon-122002,  
Haryana, India  
Tel: +91-124-485-3300

### INDONESIA

**PT. Yamaha Musik Indonesia (Distributor)**  
Yamaha Music Center Bldg. Jalan Jend. Gatot  
Subroto Kav. 4, Jakarta 12930, Indonesia  
Tel: +62-21-520-2577

### KOREA

**Yamaha Music Korea Ltd.**  
8F, Dongsung Bldg. 21, Teheran-ro 87-gil,  
Gangnam-gu, Seoul, 135-880, Korea  
Tel: +82-2-3467-3300

### MALAYSIA

**Yamaha Music (Malaysia) Sdn. Bhd.**  
No.8, Jalan Perbandaran, Kelana Jaya, 47301  
Petaling Jaya, Selangor, Malaysia  
Tel: +60-3-78030900

### SINGAPORE

**Yamaha Music (Asia) Private Limited**  
Block 202 Hougang Street 21, #02-00,  
Singapore 530202, Singapore  
Tel: +65-6740-9200

### TAIWAN

**Yamaha Music & Electronics Taiwan Co., Ltd.**  
2F., No.1, Yuandong Rd. Banqiao Dist.  
New Taipei City 22063, Taiwan  
Tel: +886-2-7741-8888

### THAILAND

**Siam Music Yamaha Co., Ltd.**  
3, 4, 15, 16th Fl., Siam Motors Building,  
891/1 Rama 1 Road, Wangmai,  
Pathumwan, Bangkok 10330, Thailand  
Tel: +66-2215-2622

### VIETNAM

**Yamaha Music Vietnam Company Limited**  
15th Floor, Nam A Bank Tower, 201-203 Cach  
Mang Thang Tam St., Ward 4, Dist.3,  
Ho Chi Minh City, Vietnam  
Tel: +84-8-3818-1122

### OTHER ASIAN COUNTRIES

<http://asia.yamaha.com>

## OCEANIA

### AUSTRALIA

**Yamaha Music Australia Pty. Ltd.**  
Level 1, 99 Queensbridge Street, Southbank,  
Vic. 3006, Australia  
Tel: +61-3-9693-5111

### NEW ZEALAND

**Music Works LTD**  
P.O.BOX 6246 Wellesley, Auckland 4680,  
New Zealand  
Tel: +64-9-634-0099

### COUNTRIES AND TRUST

### TERRITORIES IN PACIFIC OCEAN

<http://asia.yamaha.com>



Yamaha Global Site  
<http://www.yamaha.com/>

Yamaha Downloads  
<http://download.yamaha.com/>

Manual Development Department  
© 2015 Yamaha Corporation

Published 10/2015 POGR\*. \*-\*A0  
Printed in Indonesia

ZS39140



ZS39140